

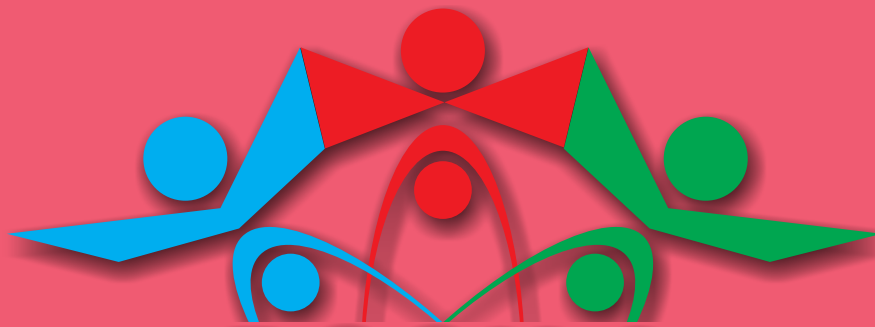

**98**

*Dedicated to the 98<sup>th</sup> Anniversary of the National leader of Azerbaijan, Heydar Aliyev*

# V INTERNATIONAL SCIENTIFIC CONFERENCE OF YOUNG RESEARCHERS



## BOOK 2



**BAKU ENGINEERING  
UNIVERSITY**

29-30, April 2021, Baku, Azerbaijan  
[www.yric.az](http://www.yric.az)



*"Cəmiyyətin tərəqqisi  
bir çox cəhətdən indi gənclərimizə  
nəyi və necə öyrətməyimizdən  
asılı olacaqdır".*

**Heydər Əliyev**

Ümummilli Lider



*Our societal progress is  
in a much wider sense up to  
what we teach and how  
we teach our youth.*

**Heydar Aliyev**

Nationwide Leader of Azerbaijan



*"Mənim gənclərə xüsusi  
münasibətim var, mənim ürəyim sizinlədir.  
Siz bütün işlərdə mənə arxalana bilərsiniz.  
Mən də sizə arxalanıram".*

**İlham Əliyev**

Azərbaycan Respublikasının Prezidenti



*I hold a special attitude  
towards the youth. You are always  
in my soul. You can rely on me.  
I count on you, too!*

**Ilham Aliyev**

The president of Azerbaijan Republic



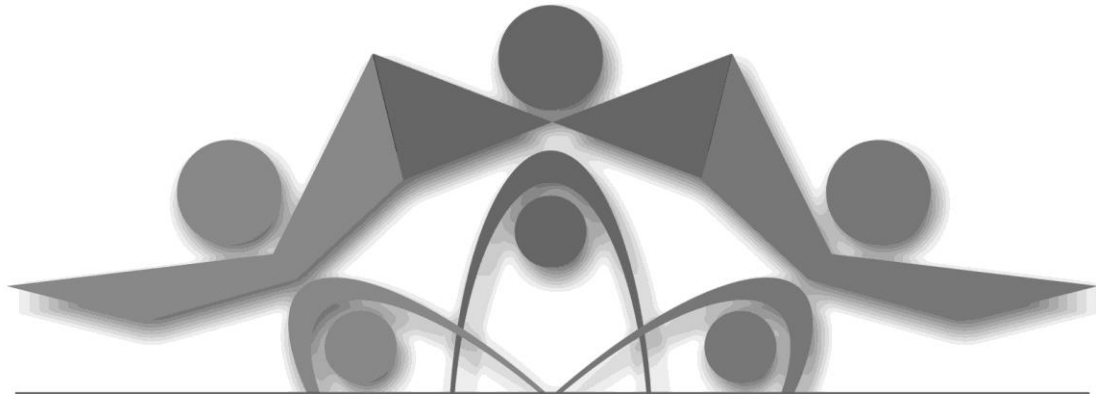

*Dedicated to the 98<sup>th</sup> Anniversary of the National leader of Azerbaijan, Heydar Aliyev*

**V INTERNATIONAL SCIENTIFIC CONFERENCE OF  
YOUNG RESEARCHERS**

**Baku Engineering University, 29-30, April 2021, Baku, Azerbaijan**

# **Proceedings**

**- BOOK 2 -**

---

**ECONOMIC AND  
ADMINISTRATIVE SCIENCES**

---

***29-30 April 2021  
Baku, Azerbaijan***



## CONFERENCE COMMITTEES

### CONFERENCE CHAIRS

#### Chair:

**Professor Havar Mammadov**

*Rector,  
Baku Engineering University*

#### Deputy Chairman:

**Ph.D Elchin Suleymanov**

*Baku Engineering University*

### GENERAL CHAIR

**Assoc. Prof. Babak Abbasov**

*Baku Engineering University, Azerbaijan*

### ADVISORY BOARD

**Akademik Vaqif Abbasov**, AMEA-nın Y. Məmmədəliyeva adına Neft-Kimya Prosesləri İnstitutunun direktoru

**Akademik Ramiz Məmmədov**, AMEA-nin akademik Həsən Əliyev adına Coğrafiya İnstitutunun direktoru

**Akademik Məmməd Salmanov**, AMEA-nın Mikrobiologiya İnstitutunun direktoru

**Akademik Ənvər Nəhmətov**, Azərbaycan Milli Elmlər Akademiyasının həqiqi üzvü

**Akademik Eyyub Quliyev**, Azərbaycan Milli Elmlər Akademiyası

**Prof. Elşad Qurbanov**, Bakı Dövlət Universiteti

**Prof. Həmzəğa Orucov**, Bakı Mühəndislik Universiteti

**Prof. Niftalı Qocayev**, Bakı Dövlət Universiteti

**Prof. Dr. Rəşat Karcıoğlu**, Atatürk Universiteti, Türkiyə

**Prof. Dr. Kerem Karabulut**, Atatürk Universiteti, Türkiyə

**Prof. Akif Hüseynli**, Bakı Mühəndislik Universiteti

**Prof. M. Ziad Saghir**, Department of Mechanical and Industrial Engineering, Ryerson University, Toronto, Canada,

**Prof. Isaac Elishakoff Distinguished** Research Professor Department of Ocean and Mechanical Engineering Florida Atlantic University, USA

**Prof. Natalya D. Vaysfel'd** - Head of Department of Mathematical Physics Methods Institute of Mathematics, Economics and Mechanics Odessa National Mechnikov University

**Prof. Alp Malazgirt**, SolBridge International School of Business, Korea

**Prof. James F. Rinehart**, Troy University, USA

**Prof. Manouchehr Mokhtari**, University of Maryland, USA  
M. Kharazi, Department of Mechanical Engineering, Sahand University of Technology, Tabriz, Iran

**Prof. Eldar Məsimov**, Bakı Dövlət Universiteti

**Prof. Eldar Qocayev**, Azərbaycan Texniki Universiteti

**Prof. H. Orucov**, Azərbaycan Texniki Universiteti

**Prof. Məmmədəli Ramazanlı**, Bakı Dövlət Universiteti

**Prof. Mınaxanum Nuriyeva**, Bakı Mühəndislik Universiteti

**Prof. N. Əhmədov** Fizika Problemləri İnstitutu

**Prof. Larisa İsmayılova**, Fizika Problemləri İnstitutu

**Prof. F. Rüstəmov** Fizika Problemləri İnstitutu

**Prof. İzzət Əfəndiyeva**, Bakı Dövlət Universiteti

**Prof. S. Allahverdiyev** Rusiya EA, Moskva

**Prof. A.K. Şaüman**, Московский Государственный Унив

**Prof. T. Bırşteyn**, Rusiya EA, Sankt- Peterburq

**Prof. Nadir Alışov** Ukraina EA, Kiev

**Prof. M. Qorbaçuk** Ukraina EA, Kiev

**Prof. V. Musayev** Azərbaycan Texniki Universiteti

**Prof. Ə. Abdinov**, Bakı Dövlət Universiteti

**Prof. M. Mahmudov**, Azərbaycan Texniki Universiteti

**Prof. E. Məmmədov**, Azərbaycan Texniki Universiteti

**Prof. R. Əlizadə**, Azərbaycan Texniki Universiteti

**Prof. Şahin Xəlilli**, Bakı Mühəndislik Universiteti

**Prof. V. Nəsirov**, Azərbaycan Dövlət Pedagoji Universiteti

**Prof. E. Eyvazov**, Azərbaycan Dövlət Pedagoji Universiteti

**Prof. İ. Əliyev**, Bakı Dövlət Universiteti

**Prof. Fərhad Rəhmanov** Azərbaycan Dövlət İqtisad Universiteti

**Prof. Eldar Şahbazov**, Bakı Mühəndislik Universiteti

**Prof. Sabir Orucov**, Bakı Mühəndislik Universiteti

**Prof. Fərda İmanov**, Milli Aviasiya Akademiyası

**Prof. Aytac Bədəlova**, Azərsu-Sukanal ETLİ

**Prof. Rəvan Rəhimov**, Bakı Mühəndislik Universiteti

**Prof. Ayaz Abdullayev**, Azərbaycan Texniki Universiteti

**Prof. Rəsim Bəşirov**, Azərbaycan Texniki Universiteti

**Prof. Rəsim Əlizadə**, Azərbaycan Texniki Universiteti

**Prof. İbrahim Həbibov**, Azərbaycan Dövlət Neft və Sənaye Universiteti

**Elm. Dr. Elçin Qurbanov**, Bakı Mühəndislik Universiteti

**Elm. Dr. Saleh Məmmədov** - Bakı Mühəndislik Universiteti

**Elm. Dr. Sevinc Əliyeva** - Bakı Mühəndislik Universiteti

**Dos. Kamran T. Mahmudov**, Centro de Química Estrutural, Instituto Superior Técnico, Universidade de Lisboa, Lisbon, Portugal

**T.e.d. Fazil Əbilov**, Azərsu-Sukanal ETLİ

## SCIENTIFIC COMMITTEE

**Dos. Bayram Hüseynzadə**, Bakı Mühəndislik Universiteti  
**Dos. Manafəddin Namazov**, Bakı Mühəndislik Universiteti  
**Elçin Zeynalov**, Bakı Mühəndislik Universiteti  
**Dos. Afər Əlifov**, Bakı Mühəndislik Universiteti  
**Dos. Hüseyn Mirzəyev**, Bakı Mühəndislik Universiteti  
**Dos. Mayıs Əzizov**, Bakı Mühəndislik Universiteti  
**Dos. Rauf Məmmədov**, Bakı Mühəndislik Universiteti  
**Dos. Ətrabə Gül**, Bakı Mühəndislik Universiteti  
**Dos. Kənan Bəşirov**, Bakı Mühəndislik Universiteti  
**Dos. Seyran Qayıbov**, Bakı Mühəndislik Universiteti  
**Dos. Niyaməddin Haşumov**, Bakı Mühəndislik Universiteti  
**Dos. Pərviz Məmmədov**, Bakı Mühəndislik Universiteti  
**Dos. Xanlar Heydərov**, Bakı Mühəndislik Universiteti  
**Dos. Vüqar Muradov**, Bakı Mühəndislik Universiteti  
**Dos. Baba Qasumov**, Bakı Mühəndislik Universiteti  
**Dos. Rakib Əfəndiyev**, Bakı Mühəndislik Universiteti  
**Dos. Cəmil Məmmədov**, Bakı Mühəndislik Universiteti  
**Dos. Emin Ağayev**, Bakı Mühəndislik Universiteti  
**Dos. Hümbət Əliyev**, Bakı Mühəndislik Universiteti  
**Dos. Yusif Abdullayev**, Bakı Mühəndislik Universiteti  
**Dos. Nəsimi Kamalov**, Bakı Mühəndislik Universiteti  
**Dos. Firudin Sultanov**, Bakı Mühəndislik Universiteti  
**Dos. Bilal Dədəyev**, Bakı Mühəndislik Universiteti  
**Dos. Pərviz Həsənov**, Bakı Mühəndislik Universiteti  
**Dos. Azər Əhmədov**, Bakı Mühəndislik Universiteti  
**Dos. Fərhad Şirzadə**, Bakı Mühəndislik Universiteti  
**Dos. Şəhriyar Muxtarov**, Bakı Mühəndislik Universiteti  
**Dr. Füzuli Əliyev**, Bakı Mühəndislik Universiteti  
**Dos. Təyyar Mustafayev**, Bakı Mühəndislik Universiteti  
**Dos. Murad İsgəndarov**, Bakı Mühəndislik Universiteti  
**Dos. Naqif Nəbiyev**, Bakı Dövlət Universiteti  
**Dos. Nurlana Hüseynova**, Bakı Mühəndislik Universiteti  
**Dos. Elvin Əlirzayev**, Dövlət Gömrük Komitəsinin Akademiyası  
**Dos. Rəşail İsmayılov**, Bakı Mühəndislik Universiteti  
**Dos. Elçin Sultanov**, Bakı Mühəndislik Universiteti  
**Dos. Vaqif Məmmədov**, Bakı Mühəndislik Universiteti  
**Dos. İslam Hüseynov**, Dövlət Gömrük Komitəsinin Akademiyası  
**Dos. Anar Rüstəmov**, Bakı Mühəndislik Universiteti  
**Dos. Gülşən Ağayeva**, Bakı Dövlət Universiteti  
**Dos. Gülnarə Hakverdiyeva**, Bakı Dövlət Universiteti  
**Dos. N. Dərvişov**, Bakı Dövlət Universiteti  
**Dos. Rəna Abbaslı**, Bakı Dövlət Universiteti  
**Dos. Svetlana Demühamədova**, Bakı Dövlət Universiteti  
**Dos. T. Quliyeva**, Bakı Dövlət Universiteti  
**Dos. Nərmünə Əliyeva**, Bakı Mühəndislik Universiteti  
**Dos. Lalə Vəliyeva**, Bakı Dövlət Universiteti  
**Dos. Lalə Hacıyeva**, Bakı Dövlət Universiteti  
**Dos. Zahid Hacıyev**, Bakı Dövlət Universiteti  
**Dos. Mübariz Yolçuyev**, Bakı Dövlət Universiteti  
**Dos. Uğurlu Nadirov**, Bakı Mühəndislik Universiteti  
**Dos. Rəşad Səlimov**, Azərbaycan Milli Elmlər Akademiyası  
**Dos. Həzi Eynalov**, Bakı Mühəndislik Universiteti  
**Dos. Samir Quliyev**, Bakı Mühəndislik Universiteti  
**Dos. Anar Rza**, Bakı Mühəndislik Universiteti  
**Dos. Rasim Abutalıbov**, Bakı Mühəndislik Universiteti  
**Dos. Azər İmamquliyev**, Bakı Mühəndislik Universiteti  
**Dos. İsa Qasumov**, Bakı Mühəndislik Universiteti  
**Dos. Xaqan Balayev**, Bakı Mühəndislik Universiteti  
**Dos. Cəlaləddin Vəliyev**, Bakı Mühəndislik Universiteti  
**Dos. Qafar Ocaqlı**, Bakı Mühəndislik Universiteti  
**Dos. Ağamir Əsgərov**, Bakı Mühəndislik Universiteti  
**Dos. Altay İsmayılov**, Azərbaycan Dövlət İqtisad Universiteti  
**Dos. İftixar Çələbi**, Azərbaycan Texniki Universiteti

**Dos. Osman Mirzəyev**, Bakı Mühəndislik Universiteti  
**Dr. Fərid Cəbiyev**, Bakı Mühəndislik Universiteti  
**Dr. Elsevər İbadov**, Bakı Mühəndislik Universiteti  
**Dr. Ülkər Abdurrəhmanova**, Bakı Mühəndislik Universiteti  
**Dr. İntiqam Bəşirov**, Bakı Mühəndislik Universiteti  
**Dr. Xəqani Bəşirov**, Bakı Mühəndislik Universiteti  
**Dr. Rəzim Bayramov**, Bakı Mühəndislik Universiteti  
**Dr. Həzi Qasumov**, Bakı Mühəndislik Universiteti  
**Dr. Ülkər Ağayeva**, Bakı Dövlət Universiteti  
**Dr. Hüseyn Xəlilov**, Bakı Mühəndislik Universiteti  
**Dr. M. Məmmədov**, Bakı Dövlət Universiteti  
**Dr. Şöla İsayeva**, Bakı Mühəndislik Universiteti  
**Dr. Venera Süleymanova**, Western University, Canada  
**Dr. Ziyafət Hüseynova**, Bakı Mühəndislik Universiteti  
**Dr. Zəminə Ziyayeva**, Bakı Mühəndislik Universiteti  
**Dr. Zəbitə Teymurlu**, Bakı Mühəndislik Universiteti  
**Dr. Sədrəddin Hüseyn**, Bakı Mühəndislik Universiteti  
**Dr. Adil Aminov**, Bakı Mühəndislik Universiteti  
**Dr. Elmar İmanov**, Bakı Mühəndislik Universiteti  
**Dr. Natiq Adilov**, Bakı Mühəndislik Universiteti  
**Dr. Arzu Məmmədova**, Bakı Mühəndislik Universiteti  
**Dr. Röya Nazarova**, Bakı Mühəndislik Universiteti  
**Dr. Rəbil Mehtiyev**, Bakı Mühəndislik Universiteti  
**Dr. Suğra Hümbətova**, Azərbaycan Dövlət İqtisad Universiteti  
**Dr. Xətai Aliyev**, Azərbaycan Dövlət İqtisad Universiteti  
**Dr. Təhmasib Hüseynov**, Azərbaycan Dövlət İqtisad Universiteti  
**Dr. Natiq Abdullayev**, Bakı Mühəndislik Universiteti  
**Dr. Tofiq Əhmədov**, Bakı Mühəndislik Universiteti  
**Dr. Hicran Mirzəyeva**, Bakı Mühəndislik Universiteti  
**Dr. Azər İmanquliyev**, Bakı Mühəndislik Universiteti  
**Gülçöhrə İbrahimova**, Bakı Mühəndislik Universiteti  
**Mahtab Abasova**, Bakı Mühəndislik Universiteti  
**Mənsur Məhərrəmov**, Bakı Mühəndislik Universiteti  
**Əli Həsənov**, Bakı Mühəndislik Universiteti  
**Amil Babayev**, Bakı Mühəndislik Universiteti  
**Cavanşir Salmanov**, Bakı Mühəndislik Universiteti  
**Xəyyam Məsiyev**, Bakı Mühəndislik Universiteti  
**Cavid Misirli**, Bakı Mühəndislik Universiteti  
**Gülbiçə Zahidova**, Bakı Mühəndislik Universiteti  
**Xatirə Yusifova**, Bakı Mühəndislik Universiteti  
**Rüfət Məmmədov**, Bakı Mühəndislik Universiteti  
**Sevil İmanova**, Bakı Mühəndislik Universiteti  
**Nərgiz Nəhmətova**, Bakı Mühəndislik Universiteti  
**Zəmin Babaşov**, Bakı Mühəndislik Universiteti  
**Qədir Əsgərzadə**, Bakı Mühəndislik Universiteti  
**Ülvi Babayev**, Bakı Mühəndislik Universiteti  
**Nüsrət Quliyev** - Bakı Mühəndislik Universiteti  
**Samir Heydərov** - Bakı Mühəndislik Universiteti  
**İlkin Qasumov** - Bakı Mühəndislik Universiteti  
**Qahir Mikayilov** - Bakı Mühəndislik Universiteti  
**Aybəniz Heydərova** - Bakı Mühəndislik Universiteti  
**Sənan Hüseynzadə** - Bakı Mühəndislik Universiteti  
**Fərzanə Səmədzadə** - Bakı Mühəndislik Universiteti  
**Tahirə Salayeva** - Bakı Mühəndislik Universiteti  
**Zaur Abullazadə** - Bakı Mühəndislik Universiteti  
**Aqil Əhmədov** - Bakı Mühəndislik Universiteti  
**Yasər Əhmədov** - Bakı Mühəndislik Universiteti  
**Cavid Zeynalov** - Bakı Mühəndislik Universiteti  
**Məqsud Qubadlı** - Bakı Mühəndislik Universiteti  
**Ülvi Yaqubov** - Bakı Mühəndislik Universiteti  
**Cavid Əliyev** - Bakı Mühəndislik Universiteti

## **İŞÇİ HEYƏTİ**

**Dos. Babək Abbasov**, Sədr

**Şəfəq Əlizadə**, Sədr müvəni

**Rəvan Rəhimov**, Kimya mühəndisliyi

**Yegzar Cəfərov**, Azərbaycan dili və ədəbiyyatı

**Arif İbrahimov**, Tarix, hüquq və sosiologiya

**Etibar Qəhrəmanov**, Sənaye mühəndisliyi

**Asya Bağirova**, Memarlıq və inşaat

**Xanum Fətullayeva**, Tərcümə

**Ülvi Babayev**, Azərbaycan ədəbiyyatı

**Könül Məmmədova**, Pedaqogika

**Sevinc Məhərrəmovna**, Psixologiya

**Afaq Rzayeva**, Biologiya

**Kəmalə İsmayılova**, Riyaziyyat

**Kamil Əhmədov**, Kompüter və IT

**Nərgilə Məmmədova**, İngilis dili və ədəbiyyatı

**Nərgiz Mehdiyeva**, Fizika

**Rəsul Rəhimov**, Kimya müəllimliyi

**Turanə Abdullayeva**, Dünya ədəbiyyatı

**Zamin Babəşov** - İqtisadiyyat

**Səid Bağurov** - Beynəlxalq münasibətlər

**Cahid Məmmədov** - Dövlət və Bələdiyyə idarəetməsi

**Elnur Rəhimov** - İdarəetmə

**Süleyman Soltanov** - Mexanika mühəndisliyi

## **DESIGN**

**İlham ALIYEV**

*All rights reserved.*

Copyright © Baku Engineering University, 2021

Address: Khirdalan city, Hasan Aliyev Street 120, AZ0102, Absheron - Baku / Azerbaijan

Tel: (+99412) 349 99 66/67, Fax: (+99412) 349 99 90

e-mail: [info@beu.edu.az](mailto:info@beu.edu.az), [elmishobe@beu.edu.az](mailto:elmishobe@beu.edu.az)

[www.beu.edu.az](http://www.beu.edu.az), [www.yric.az](http://www.yric.az)

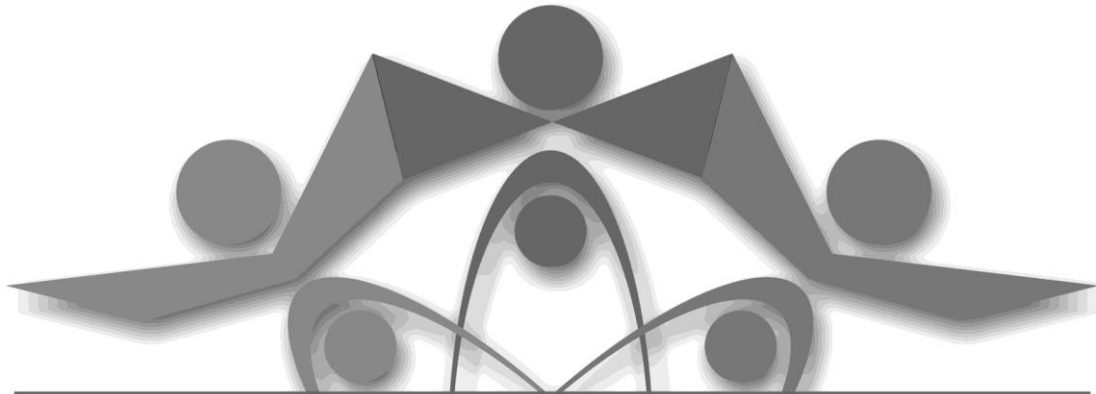

*Dedicated to the 98<sup>th</sup> Anniversary of the National leader of Azerbaijan, Heydar Aliyev*

V INTERNATIONAL SCIENTIFIC CONFERENCE OF  
**YOUNG RESEARCHERS**

Baku Engineering University, 29-30, April 2021, Baku, Azerbaijan

---

# PROCEEDINGS

## BOOK 2

### ECONOMIC AND ADMINISTRATIVE SCIENCES

---

*Economics*

---

*Administration*

---

*Finance and Accounting*

---

*International Relations*

---

*Public Administration*

---



# ECONOMICS

## AZƏRBAYCANDA ƏRZAQ MƏHSULLARI İLƏ TƏMİNATIN MÜASİR VƏZİYYƏTİNİN TƏHLİLİ

**TƏBRİZ MİRZƏLİYEV**

Universitet/Azərbaycan Dövlət İqtisad Universiteti  
Fakültə/Beynəlxalq Magistratura və Doktorantura Mərkəzi  
*e-mail: mirzeliyev7@gmail.com*  
BAKI, AZƏRBAYCAN

### XÜLASƏ

Məqalədə ölkəmizin ərzaq məhsulları ilə təminatının müasir vəziyyəti təhlil edilmişdir. Azərbaycanın dinamik iqtisadi-sosial inkişafı səviyyəsinə görə regionda əsas mövqeylərdən birini tutması, iqtisadi artım tempinə görə dünya üzrə tanınmış ölkə olması aqrar - ərzaq təsərrüfatının inkişafı üçün böyük imkanlar açır. Hal-hazırkı vaxtda əhalinin ərzaq məhsulları ilə güvənilir, etibarlı surətdə təmin edilməsi dövlət qarşısında duran vacib və həyati əhəmiyyətli məsələlərdəndir. Həmin imkanların reallaşdırılması və formalaşdırılması üçün müvafiq istiqamətlərdə hüquqi-normativ baza yaradılmış, lazımı dövlət proqramları qəbul olunmuş və icra edilmişdir.

**AÇAR SÖZLƏR:** ərzaq təhlükəsizliyi, kənd-təsərrüfatı, infrastruktur, aqrar sektor, istehsal, yeyinti sənayesi

### GİRİŞ

Respublikamızın əhalisinin ərzaq məhsulları ilə təmin olunma səviyyəsi müxtəlif xarakterli bir sıra amillərin təsiri altında formalaşır. Deyilən amillərin sırasında inteqrasiya və kooperasiya amillərinin özünəməxsus rolu və yeri vardır. Müasir dövrdə qloballaşmanın çağırışlarını nəzərə almaqla, kənd təsərrüfatının dayanıqlı inkişafının təmin olunması, ərzaq məhsullarının rəqabət qabiliyyətinin yüksəldilməsi iqtisadi inkişafın aktual problemləri sırasında öz yerini saxlayır. İnkişaf etmiş iqtisadiyyatlarda kənd təsərrüfatı, ərzaq təhlükəsizliyinin təmin edilməsi ilə bərabər, əhalinin məşğulluğu və həmçinin kənd regionlarında həyat səviyyəsinin təkmilləşdirilməsi məsələlərinin həllində də vacib rol oynayır.

Məqalənin əsas məqsədi ərzaq təminatının təmin olunması məqsədindən irəli gələrək ölkənin ərzaqla özünü təmin etmə potensialının müasir vəziyyətinin təhlil edilməsidir. Obyekti ölkəmizdə ərzaq təminatının həll edilməsi, problemləri və həllidir. Predmeti isə ölkədə ərzaq təminatının təmin olunmasında praktiki, metodoloji və nəzəri əsasların öyrənilməsidir. Qloballaşma şəraitində ölkəmizin ərzaq təminatları ilə əsaslı şəkildə təmin olunmasının elmi və nəzəri əsasları, göstərici sistemləri və strukturları üzrə ümumiləşdirilmələr aparılmış, ölkəmizdə ərzaq təhlükəsizliyinin təmin edilməsi ilə iqtisadi inkişaf arasında qarşılıqlı asılılıq müəyyən olunmuş, respublikamızda ərzaq təhlükəsizliyinin təmin edilməsinin əsas istiqamətləri dəqiqləşdirilmişdir.

### TƏDQIQAT METODU

Müasir dövrümüzdə bəşəriyyətin qarşısında dayanan həyati əhəmiyyətli problemlərdən biri və bəlkə də birincisi cəmiyyətin ərzaq məhsulları ilə təmin edilməsidir. İqtisadi sistemlərin aktiv mübarizəsi dövrü olan 20-ci əsrdə bu problem dahada kəskinləşmiş, hər iki dünya müharibəsi nəticəsində planetimizin aqrar potensialından istifadə mühiti bir qədər pisləşmişdir. Keçən əsrin 60-70-ci illərində baş vermiş ərzaq təhlükəsizliyi “soyuq müharibə” dövrünə təsadüf etmişdir. Sonrakı illərdə ərzaq təhlükəsizliyinin milli çərçivədə həll edilməsi istiqamətində ətraflı müzakirələr aparılmış, strategiyalar reallaşdırılmış, konsepsiyalar hazırlanmışdır [3, s.316].

Azərbaycanın dünya birliyi ölkələri ilə inteqrasiyasının miqyasının daha da genişlənməsi ərzaq təminatının təşkil olunmasında bazar prinsiplərinin ardıcıl surətdə tətbiqi, ərzaq sənaye kompleksində müasir dayanıqlı mühitin yaradılmasının səbəbində modenizasiyanın məsələsində səviyyə altında reallığa çevrilməkdədir.

Ölkəmizin dayanıqlı inkişaf konsepsiyasının şərtləri baxımından ərzaq təminatı ölkəmizin iqtisadiyyatının vacib istiqamətindən biri kimi aktuallıq yaradır. Son onilliklər ərzində ölkəmizdə ərzaq resurs potensialından istifadə olunması rəşional istehlak tələblərinə kompleks şəkildə yanaşılır, təbi-iqtisadi inkişafın çəkisinin balanslaşdırılması siyasəti həyata keçirilir. Ölkə siyasətinin dayaq nöqtələrindən ən vacibi isə ərzaq resurs potensialından kompleks istifadə olunmaqla problemin aktuallığını göstərmək və perspektiv təsir dairəsinin əhatələndirilməsini ifadə edir [1].

Milli ərzaq təhlükəsizliyinin təminat vacibliyi, artıq qeyd edildiyi kimi, iqtisadi maraqların qorunmasında, milli iqtisadi təhlükəsizliyin təmin edilməsi zərurəti ilə əlaqəlidir.

Milli ərzaq təhlükəsizliyinə təsir göstərən xarici amillər, əsasən ölkənin diskriminasiya obyektinə və xammal əlavəsinə çevrilməsi ehtimalını artırır. Əlbəttə ki, milli ərzaq təhlükəsizliyinə təsir göstərən xarici amilləri mənfi xarakterli hesab etmək olmaz. Yoxsa, qlobal miqyasda ərzaq təminatı istiqamətində, son dövrlər üçün olduqca fəallaşan cəhdləri əvvəlcədən uğursuz saymaq lazım gələrdi.

“Təcrübə də göstərir ki, ölkənin iqtisadi yöndən beynəlxalq sistemdən təcrid edilməsi və yaxud dünya miqyasında rəqabət mexanizminin fəaliyyəti qaydalarına kor-koranə tabe olunması eyni dərəcədə təhlükəli hesab edilir. Başqa sözlə, ən uğurlu liberal-siyasət və proteksionist istiqamətli tədbirlərin milli mənafə baxımından səmərəli uzlaşdırılmasından ibarətdir” [7, s.15].

“2003-2005-ci illər üçün Azərbaycan Respublikasında yoxsulluğun azaldılması və iqtisadi inkişaf üzrə Dövlət Proqramı”, “Azərbaycan Respublikasında kiçik və orta sahibkarlığın inkişafı üzrə Dövlət Proqramı (2002-2005-ci illər)”, “Azərbaycan Respublikası regionlarının sosial-iqtisadi inkişafı Dövlət Proqramı (2004-2008-ci illər)” və başqa qəbul edilmiş sənədlərdən irəli gələn vəzifələrin icrası, o cümlədən fermerlərə texniki və maliyyə dəstəyinin göstərilməsi, sahibkarlığın inkişaf etdirilməsi, regionlarda infrastruktur layihələrinin reallaşdırılması əhalinin istehlakında yerli məhsulların özünəməxsus çəkisinin artmasını təmin etmişdir.

Son dövrlərdə beynəlxalq təcrübənin rəşional istiqamətlərindən Azərbaycan dövləti səmərəli istifadə edərək kənd-təsərrüfatının, ərzaq-sənaye sahələrinin kompleks şəkildə inkişafına nail olmuşdur. Bugün dinamik inkişafa nail olmuş Azərbaycan Respublikası aqrar iqtisadiyyatın bütün parametrləri ilə bərabər, insanların ərzaq məhsullarına olan ehtiyac və tələbatlarının real nəticələri önəmli sayılmaqdadır.

Respublikanın kənd-təsərrüfatı və ərzaq-sənaye komplekslərinin həyata keçirilməsi Ümummilli lider Heydər Əliyevin siyasəti iradəsinin təcəssümü və məntiqi nəticəsidir. Heydər Əliyevin hakimiyyətinin bütün illərində Azərbaycanda aqrar sahələrdə əsaslı islahatların aparılmasına müvafiq dövlət siyasəti hüquqi əsaslarına sökənirdi. Aparılan aqrar islahatlar, qəbul olunmuş bütün qərarlar insanların ərzaq məhsullarına artan tələbatlarının ödənilməsi məqsədyönlü siyasətinin əsas nəticəsidir [8, s.44].

Azərbaycan Respublikasının Prezidenti İlham Heydər oğlu Əliyev cənabları tarixi çıxışlarında dəfələrlə vurğulamışdır ki, ölkəmizdə ərzaq iqtisadi inkişafın təkamülü müasir ərzaq təhlükəsizlik siyasətinin əsas tərkib hissəsi olub və dayanıqlı inkişaf mərhələsini hər zaman davam etdirir. İqtisadi inkişaf şaxələnməmiş strukturlara əsaslanaraq dayanıqlı şəkildə inkişaf sferasına uyğun strateji ideyaların praktiki konsepsiyaları ölkəmizin zəruri ərzaq - sənaye kompleks ideologiyası hesab olunur. Dayanıqlı inkişafa keçid ölkəmizin ümumi iqtisadi elmi kontekstində “ərzaq - sənaye kompleks” anlayışının geniş miqyasda inteqrasiyasının təyinatını, “milli dayanıqlı ərzaq strategiyası”nın reallaşdırılmasını özündə cəmləyir.

Azərbaycanda mühüm ərzaq və qida məhsullarının təminatı, ərzaq təhlükəsizliyi problemlərinin kompleks həlli üçün təkmilləşdirilmiş dövlət iqtisadi siyasəti formalaşdırılmışdır. Mühüm ərzaq məhsullarının ehtiyatlarının yaradılması, o cümlədən konkret olaraq ərzaq buğdası ehtiyatının yaradılması dövlətin ciddi nəzarəti altında təmin olunur və bununla əlaqədar olaraq müvafiq dövlət nəzarət qurumu təsis olunmuşdur. Ərzaq məhsullarının qiymətlərinin süni şəkildə artırılmasına qarşı ardıcıl tədbirlər görülməsi diqqət çəkir və ümumilikdə ölkədə ərzaq əlçatanlığının təmin edilməsi üçün fasiləsiz şəkildə mühüm tədbirlər həyata keçirilir.

Azərbaycanın müasir ərzaq təhlükəsizliyi siyasəti və konsepsiyası, ilk növbədə əhalinin uzun müddətə mühüm ərzaq məhsulları ilə etibarlı təminatına yönəldilmişdir. Bunlarla əlaqədar olaraq daimi formada sistemləşdirilmiş və balanslaşdırılmış iqtisadi siyasət yürüdüldür, mühüm tədbirlər reallaşdırılır. Xüsusi ilə, əhalinin işsizlik və yoxsulluq səviyyəsinin aşağı salınması üçün strategiyalar, dövlət proqramları və inkişaf konsepsiyaları hazırlanaraq həyata keçirilməkdədir.

## V INTERNATIONAL SCIENTIFIC CONFERENCE OF YOUNG RESEARCHERS

2015-ci ilin ölkə rəhbərliyi tərəfindən Azərbaycanda "Kənd Təsərrüfatı ili" kimi qeyd edilməsi bu sahənin inkişafına güclü təkan vermişdir. Kənd təsərrüfatı sahələrinin və aqrar sənaye kompleksinin elmi əsaslarla, qabaqcıl texnologiyalardan istifadə etməklə, dünya təcrübəsindən yararlanmaqla inkişafı prioritet və strateji hədəflər kimi qarşıya qoyulmuşdur.

Azərbaycanda dənli bitkilərin istehsalının genişləndirilməsinə, xüsusi ilə taxıl istehsalının artırılmasına ciddi önəm verilir. Amma, bu sahədə daha etibarlı ərzaq ehtiyatı yaratmaq üçün əlavə olaraq taxıl idxalı da davam etdirilir. Ölkənin əlverişli iqlim şəraitinin olması kənd təsərrüfatı məhsullarının istehsalının genişləndirilməsinə və çeşidinin artırılmasına imkan verir.

2019-cu ildə taxıl istehsalı 3.54 milyon ton olmuşdur ki, bu da ötən ilin eyni dövrü ilə müqayisədə 6.9% çoxdur. Bu dövr ərzində şəkər çuğunduru və tütün istisna olmaqla, digər bitkiçilik məhsullarının istehsalında artım müşahidə olunmuşdur (Cədvəl 1).

**Cədvəl 1. 2018-2019-cu illərdə əsas növ bitkiçilik məhsullarının istehsalı**

Məhsul adı	Ölçü	2019	2018	Fərq, %-lə
Dənli və dənli-paxlalılar	Min ton	3538.5	3309.2	+6.9
Pambıq	Min ton	295.3	233.6	+26.4
Günəbaxan	Min ton	34.8	24.3	+43.3
Şəkər çuğunduru	Min ton	237.0	299.4	-20.9
Tütün	Min ton	6.0	6.3	-4.4
Kartof	Min ton	1004.2	898.9	+11.7
Tərəvəz	Min ton	1714.7	1521.9	+12.7
Bostan məhsulları	Min ton	447.6	401.9	+11.4
Meyvə və giləmeyvə	Min ton	1099.7	1010.8	+8.8
Üzüm	Min ton	201.8	167.6	+20.4
Yaşıl çay yarpağı	Ton	929.4	868.6	+7.0

**Mənbə:** Dövlət Statistika Komitəsi

2019-cu ildə əsas bitkiçilik məhsullarının istehsalının əvvəlki ilə nisbətən artımı əsasən məhsuldarlığın yüksəldilməsi hesabına təmin edilmişdir. Belə ki, dənli və dənli-paxlalıların əkin sahəsi 0.9 % azaldığı halda, məhsul istehsalı 6.9 %, pambıq sahələri 24.5 % azaldığı halda, məhsul istehsalı 24.5 %, kartof sahələri 4% azaldığı halda, məhsul istehsalı 11.7% artmışdır.

Bütövlükdə, bitkiçilik sahəsində son illərdəki artım intensiv amillər hesabına baş vermişdir. 2018-ci ildə dənli və dənli paxlalı bitkilər üzrə məhsuldarlıq 30.0 s/ha-dan 2019-cu ildə 32.1 s/ha-ya, pambıq üzrə 17.6 s/ha-dan 29.5 s/ha-ya, kartof üzrə 149.0 s/ha-dan 169.0 s/ha-ya, tərəvəz üzrə 162.0 s/ha-dan 176.0 s/ha-ya, bostan məhsulları üzrə 191.0 s/ha-dan 209.0 s/ha-ya qədər artmışdır. Ümumilikdə, 2019-cu ildə əkinlərin və çoxillik əkmələrin cəmi sahələri əvvəlki ilə nisbətən 0.5 % azaldığı halda, bitkiçilik məhsullarının istehsalının artımı 11.7% təşkil etmişdir [2, s.2].

Ərzaq balansını əsas növ ərzaq məhsulları ehtiyatlarının yaranma mənbələrini və istifadə məqsədləri üzrə məhsulun hərəkətini özündə əks etdirən iqtisadi cədvəldir. Ərzaq balansında istehsaldan tutmuş son istehlaka kimi məhsulun hərəkəti barədə statistik məlumatlar verilir və ərzaq məhsulları bazarında cari vəziyyətin təhlilinə, məhsul üzrə göstəricilərin proqnozlaşdırılmasına, idxala olan tələbatın qiymətləndirilməsinə, ərzaq (qida) məhsullarının istehlak fondunun müəyyənləşdirilməsinə imkan yaradılır.

Ərzaq balansını iki hissədən ibarət olmaqla müəyyən zaman kəsiyində ölkənin ərzaq təminatı ilə bağlı ətraflı təsvirini əks etdirir. Birinci hissə ehtiyatların mövcudluğu və onların yaranma mənbələrinə dair məlumatlar, ikinci hissə isə mövcud ehtiyatlardan istifadə təyinatlarına (məqsədlərinə) dair məlumatlar göstərilir [9, s.125].

Ərzaq balansının məlumatları ölkənin ərzaqla adambaşına istehlakı və özünü təminatmə səviyyəsinin müəyyən edilməsində xüsusi əhəmiyyətə malikdir.



## V INTERNATIONAL SCIENTIFIC CONFERENCE OF YOUNG RESEARCHERS

**Cədvəl 2. Bitkiçilik məhsulları ilə özünütəminatmə səviyyəsi, faiz.**

Ad	2018	2019
Dənlilərin (çəltik istisna olmaqla) cəmi	74.1	67.3
buğda	64.8	57.2
arpa	103.1	100.2
qarğıdalı	82.7	80.0
vələmir	89.2	90.9
sair növ dənlilər	82.3	88.2
Paxlılıqlar	72.0	76.1
Kartof	90.8	87.8
Bütün növ tərəvəz	115.0	112.0
Pomidor	138.0	132.5
Bostan məhsulları	99.7	100.8
Meyvə və giləmeyvə	123.2	123.1
Qoz və fındıq	130.0	138.2
Nar	106.3	110.7
Üzüm	92.5	94.3

Mənbə: Dövlət Statistika Komitəsi

Heyvandarlıq sahəsində stabil artım 2019-cu ildə də davam etmişdir. Hesabat ilində diri çəkiddə 573.3 min ton ət, 2129.4 min ton süd, 1827.1 milyon ədəd yumurta və 16.1 min ton yun istehsal olunmuşdur. Keçən ilin müvafiq dövrü ilə müqayisədə ət istehsalı diri çəkiddə 16.7 min ton və ya 3.0 faiz, süd istehsalı 49.0 min ton və ya 2.4 faiz, yumurta istehsalı 150.9 milyon ədəd və ya 9 faiz, yun istehsalı isə 246.1 ton və ya 16 faiz artmışdır (Cədvəl 3) [2, s.3].

**Cədvəl 3. Heyvandarlıq məhsullarının istehsalı**

Gösdəricilər	Ölçü vahidi	2019	2018	2019-cu il 2018-ci ilə nisbətən	
				Faizlə	Fərq +,-
Ət (diri çəkiddə)	Min ton	573.3	556.6	103.0	16.7
Süd	Min ton	2129.4	2080.4	102.4	49.0
Yumurta	Mln. ədəd	1827.1	1676.2	109.0	150.9
Yun (Fiziki çəkiddə)	Min ton	16.1	15.9	101.6	0.246

Mənbə: Dövlət Statistika Komitəsi

Kənd təsərrüfatı üçün nəzərdə tutulan subsidiyalar və dotasiyalar ərzaq əlçatanlığını əhəmiyyətli dərəcədə artırmışdır. Makroiqtisadi göstəriciləri sabitləşdirməyə yönəldilmiş monetar və fiskal siyasət mexanizmləri iqtisadi artım və ərzaq əlçatanlığına təkan verir. Bundan əlavə, kənd təsərrüfatı və qida məhsulları üçün nəzərdə tutulan xüsusi vergi və gömrük rüsumları qiymətlərin sabitliyində əhəmiyyətli rol oynayırlar.

BMT-nin Qida və Kənd Təsərrüfatı Təşkilatı (QKTT) və Azərbaycan hökuməti arasında son 20 ildə kənd təsərrüfatı sahələrinin inkişafının genişləndirilməsi üzrə səmərəli əməkdaşlıq sürətlə inkişaf etmişdir.

Bu proqramın reallaşdırılması nəticəsində Azərbaycanın kənd təsərrüfatı sektorunun modernizasiyası gücləndiriləcək, yüksək məhsuldarlıqla fərqlənən kənd təsərrüfatı sahələrinin fəaliyyəti genişlənəcək və yaxın perspektivdə ölkəmizin regionun ən böyük kənd təsərrüfatı məhsulları istehsalçısı kimi güclənməsinə imkan verəcəkdir.

Cədvəl 4. Heyvandarlıq məhsulları ilə özünütəminatmə səviyyəsi, faiz.

Ad	2018	2019
Bütün növ ət və ət məhsulları	82.7	82.5
mal ətini və ət məhsulları	85.1	86.1
qoyun və keçi ətini və ət məhsulları	98.1	97.6
donuz ətini və ət məhsulları	5.5	5.3
quş ətini və ət məhsulları	75.9	74.6
Süd və süd məhsulları	86.7	86.3
Yumurta	101.5	101.8
Balıq və balıq məhsulları	83.1	82.2

Mənbə: Dövlət Statistika Komitəsi

Özünütəminatmə səviyyəsi (Öts) balans məlumatları əsasında hesablanan göstəricilərdir. Onun hesablanmasında BMT-nin Kənd Təsərrüfatı və Ərzaq Təşkilatı (FAO) tərəfindən tövsiyə olunmuş metodologiyadan istifadə edilir [9, s.128].

Özünütəminatmə səviyyəsini hesablamaq üçün istehsalın həcmi istehsal və idxal olunan məhsulların cəmindən ixrac olunan məhsulların cəmini çıxıldıqdan sonra alınan mütləq kəmiyyətə nisbəti ilə hesablanır:

$$\text{Öts} = \frac{\text{istehsal}}{(\text{istehsal} + \text{idxal} - \text{ixrac})} * 100$$

QKTT 2016-2020-ci illərdə Ölkə üzrə Proqramlaşdırma Sazişi çərçivəsində Azərbaycanın kənd təsərrüfatı və ərzaq sənayesinin inkişafı üçün 6 sahəyə diqqət yetirilməsini prioritet kimi müəyyənləşdirmişdir:

1. Heyvanların - mal-qaranın sağlamlığı və bitki mühafizəsinin gücləndirilməsi, o cümlədən insan sağlamlığı üçün təhlükəli olan halların qarşısının alınması, heyvanlar və bitkilərin müxtəlif təhlükəli xəstəliklərdən qorunması tədbirlərinin səmərəliliyinin artırılması;

2. Kənd təsərrüfatı sahələrinin inkişafına və istehsal olunan mühüm ərzaq məhsullarının çeşidinin, həcmi yüksəldilməsinə investisiya qoyuluşunun artırılması, ərzaq təhlükəsizliyi meyarlarının qorunması, ərzaq məhsullarının əsasən istehsal olunduğu kənd rayonlarında sosial-iqtisadi inkişaf problemlərinin həlli istiqamətində tədbirlərin gücləndirilməsi;

3. İnsan resurslarının inkişafının təmin edilməsi, o cümlədən, aqrar elminin inkişaf səviyyəsinin yüksəldilməsi, aqrar sahə üzrə təhsil-tədris prosesinin gücləndirilməsi, aqrar problemlər üzrə elmi-tədqiqat işlərinin genişləndirilməsi, bu sahələrdə elmi fəallığın artırılması;

4. Kənd təsərrüfatı ərazilərinin və regionların iqtisadi inkişafının balanslaşdırılması istiqamətində dövlət iqtisadi siyasətinin gücləndirilməsi və yeni iqtisadi inkişaf proqramlarının hazırlanaraq icrasına başlanılması;

5. Yüksək məhsuldarlığa malik dənli bitki sortlarının yetişdirilməsi, yerli şəraitə uyğunlaşdırılması tədbirlərinin genişləndirilməsi, balıqçılıq və heyvandarlıq məhsullarının güclü istehsal və emal şəbəkəsinin yaradılması;

6. Ölkədə mövcud meşə, torpaq və su resurslarından cəmiyyətin və milli iqtisadiyyatın tarazlı, davamlı və dayanıqlı, həmçinin milli iqtisadi maraqların qorunması şərti ilə istifadə edilməsinin səmərəliliyinin təmin olunması [6, s.241].

Müasir qloballaşma tendensiya çərçivəsində ölkəmizin ərzaq təminatının inkişafı dünya iqtisadiyatı üçün bir model kimi qiymətləndirilir. Bu ideologiya milli dayanıqlı inkişafı təmin etməklə bərabər, ölkə daxili regionların sosial və iqtisadi dayanıqlığını təmin edilməsi atmosferinin formalaşdırılmasında həlledici rola malikdir. "Azərbaycan 2020: Gələcəyə Baxış" İnkişaf Konsepsiyasında ərzaq resurslarından kompleks istifadə, insan kapitalının yüksəldilməsi, dayanıqlı templərlə dövlətin ərzaq strategiyasının formalaşdırılmasıdır. Bu onunla izah edilir ki, dayanıqlı ərzaq təminatı strateji məzmunlu olmaqla yanaşı, həmçinin də iqtisadi prioritetlidir [8, s.48].

### NƏTİCƏ

Məqalənin nəticəsi olaraq deyə bilərik ki, etibarlı ərzaq təminatı hər bir dövlətin sosial dayanıqlılığının və iqtisadi sabitliyinin başlıca şərtlərindəndir. Aparılan tədqiqatlar, iqtisadi islahatların və inkişaf prioritetlərinin xüsusiyyətləri, kənd təsərrüfatı sahələrinin inkişaf etdirilməsi üzrə dünya təcrübəsi, dünyada mövcud olan ərzaq problemlərinin xarakteri, bu istiqamətlərdəki qlobal problemlər, tendensiyalar və çağırışlar ölkənin ərzaq təhlükəsizliyinin gücləndirilməsi və əhalinin ərzaq məhsullarına fiziki əlçatanlığının təmin edilməsi sahəsində dövlətin iqtisadi siyasətinin təkmilləşdirilməsi, obyektiv reallıqlardan çıxış etməklə daha səmərəli mexanizmlərin hazırlanaraq tətbiq edilməsi müasir dövrdə vacib şərtlər kimi diqqət çəkir.

Bu qeyd edilənlər nəzərə alınmaqla, dövlətlər tərəfindən ərzaq təhlükəsizliyinin təmin edilməsi və ərzaq əlçatanlığı ilə bağlı ardıcıl tədbirlərin görülməsi istiqamətində davamlı işlərin və siyasətin aparıldığı təqdirdə iqtisadi inkişaf proseslərinin, o cümlədən kənd təsərrüfatı sahələrinin inkişafının sürətləndirilməsi mümkün olacaq və ərzaq təhlükəsizliyinin gücləndirilməsinə layiqli töhfələr vermək üçün əlverişli şərait yaranacaqdır.

### İSTİFADƏ OLUNAN ƏDƏBİYYAT SİYAHISI

1. 2008-2015-ci illərdə Azərbaycan Respublikasında əhalinin ərzaq məhsulları ilə etibarlı təminatına dair. Dövlət proqramı. Bakı, 2008.
2. Azərbaycan Respublikası Kənd Təsərrüfatı Nazirliyi illik hesabat. Bakı 2020: 20.
3. Ataşov B.X. Qida təhlükəsizliyinin milli strategiyası. "Aqrar iqtisadiyyatın aktual problemləri" mövzusunda beynəlxalq elmi-praktik konfransın materialları. Bakı, AzETKTİ və Tİ, 2012: 316-318.
4. Azərbaycan Respublikası regionlarının 2008-2013-cü illərdə sosial-iqtisadi inkişafı Dövlət Proqramı. Bakı, 2009.
5. Azərbaycan Respublikası regionlarının sosial-iqtisadi inkişafı Dövlət Proqramı (2003-2005-cil illər) Bakı, 2003.
6. Hüseyn R.Z. "Aqrar sahədə rəqabətqabiliyyətli məhsul istehsalı: qloballaşmanın çağırışları və inkişaf imkanları", Bakı, "Avropa" nəşriyyatı, 2018: 408.
7. Quliyev A. Etibarlı ərzaq təminatı sistemi: kooperasiya və inteqrasiya problemləri. Monoqrafiya. Bakı, "Elm" nəşriyyatı, 2013: 308.
8. Qurbanzadə A. Ərzaq kompleksinin modernizasiyası və dayanıqlı inkişaf problemləri. Bakı, "Kooperasiya" nəşriyyatı, 2017: 192.
9. Azərbaycanın Ərzaq Balansları. (Statistik məcmuə) Azərbaycan Respublikasının Dövlət Statistika Komitəsi. 2020: 132.

## ÖZÜNÜMƏŞĞULLUQ – SOSIAL SAHƏDƏ APARILAN ISLAHATLARIN PRIORITET İSTIQAMƏTI KIMI

**S.İ.Hümbətova**

*i.ü.f.d., b.m, Azərbaycan Dövlət İqtisad Universiteti*  
ms.sugra@mail.ru

**C.F.İbrahimov**

*magistrant, Azərbaycan Dövlət İqtisad Universiteti*

### XÜLASƏ

Məqalədə dövlətin sosial sahədə həyata keçirdiyi islahatların tərkib hissəsi olan özünüməşğulluq proqramının formalaşması prosesinin xronoloji təhlili məqsədilə mənbələrin icmalı verilmişdir. Məşğulluğun ümumi sistemində və sosial-iqtisadi inkişafda özünüməşğulluğun yeri və üstünlükləri müəyyən edilmişdir. Özünüməşğullar tərkibinə daxil olan subyektlər müəyyən edilmişdir. Özünüməşğulluğun inkişafı problemləri araşdırılmışdır.

**Açar sözlər:** məşğulluq sistemi, əmək bazarı, özünüməşğulluq, sosial-iqtisadi inkişaf, inkişaf problemləri, fərdi sahibkarlıq, "Sosial Bağlar" layihəsi

## V INTERNATIONAL SCIENTIFIC CONFERENCE OF YOUNG RESEARCHERS

Vətəndaşların sosial müdafiəsinin gücləndirilməsi, əhalinin aztəminatlı təbəqələrinə kömək göstərilməsi, yoxsulluğun aradan qaldırılması Azərbaycanda dövlət siyasətinin başlıca istiqamətlərindən biridir. Son illər Azərbaycanın dinamik iqtisadi inkişafı digər sahələrdə olduğu kimi sosial sahənin də yüksəlməsinə gətirib çıxarmışdır. İqtisadiyyatda həyata keçirilən köklü islahatlar nəticəsində makroiqtisadi sabitlik təmin olunmuş, əhalinin sosial müdafiəsini gücləndirmək üçün möhkəm zəmin yaranmışdır.

Məlumdurki, yaxşı dizayn edilmiş və səmərəli sosial müdafiə proqramları qloballaşan dünyada regional rəqabət qabiliyyətini artırır, eyni zamanda insan kapitalının inkişafına səbəb olur. Dövlətin sosial müdafiə proqramları olmadan həssas ailələr gələcək nəsillərə zərərli olan işsizlikdən əziyyət çəkə bilər. İşsizlik bəzi müsbət hallarla yanaşı, daha çox cəmiyyətin həyatının bütün cəhətlərinə - iqtisadiyyata, siyasətə, sosial münasibətlərə mənfi təsir göstərir. Buna görə də, əmək bazarının tədqiqi zamanı məşğulluğun mövcud vəziyyətinin təhlili özünüməşğulluq probleminin yüksək aktuallığını zəruri edir. Dövlətin özünüməşğulluq proqramının formalaşmasının araşdırılması əmək bazarında müasir meyillərin qiymətləndirilməsi baxımından zəruridir. Eyni zamanda iqtisadiyyatın müxtəlif sahələrində, o cümlədən aqrar sahədə özünüməşğulluğun dövlətin məşğulluq siyasətində yeri və rolu, məşğulluq növləri arasında seçimdə özünüməşğulluğa yönəlik proseslər kifayət qədər araşdırılmamışdır.

Müstəqillik dövründə iqtisadi mühitin zəif liberallaşması, inhisarçılığın geniş yayılması, məmur biznesinin inkişafı kimi amillər səbəbindən fərdi sahibkarlıq Azərbaycanda inkişaf edə bilməmişdir. Xüsusi ilə təminatlı maliyyə çıxış mexanizmlərinin inkişaf etməməsi kiçik sahibkarlığa, o cümlədən özünüməşğulluğun inkişafına neqativ təsir etmişdir. Buna görə də qeyd edilən amillər səbəbindən ölkədə özünüməşğulluq proqramının dövlət səviyyəsində icra edilməsi zərurəti yaranmışdır. Azərbaycan Respublikasının qanunvericiliyində (Məşğulluq haqqında Azərbaycan Respublikasının Qanunu. Bakı şəhəri, 29 iyun 2018-ci il. № 1196-VQ) özünüməşğulluq – şəxsin müstəqil surətdə və yaxud dövlətin dəstəyi ilə özünü işlə təmin etməsi kimi (1, maddə: 1.1.15) təsbit edilmişdir. Karbohidrogen resurlarla zəngin ölkələrdən biri kimi Azərbaycan iqtisadiyyatında 2015-ci ildən sonra formalaşan yeni çağırışlar və fiskal siyasətin təkmilləşdirilməsi zərurəti məşğulluq siyasətinin yenidən hazırlanmasına səbəb olub. Bunun nəticəsi olaraq Azərbaycan Respublikası Prezidentinin 7 aprel 2016-cı il tarixli “*Əhalinin özünüməşğulluğunun təmin olunması sahəsində əlavə tədbirlər haqqında*” Sərəncamı ilə ilk dəfə olaraq dövlət səviyyəsində özünüməşğulluq proqramının tətbiqinə başlanılıb. Beləki, bu sərəncamla özünüməşğulluğun dövlət maliyyələşməsi hesabına (2016-cı ilin dövlət büdcəsində nəzərdə tutulan Prezidentin Ehtiyat Fondu) inkişaf etdirilməsi məqsədi ilə 6 milyon manat vəsait ayrılıb. (cədvəl 1)

Cədvəl 1: Özünüməşğulluq proqramının dövlət maliyyələşməsi

İllər	mln,AZN
2016	6,0
2018	35,8
2019	56,41
2020	78,735

**mənbə:** Azərbaycan Respublikasının Əmək və Əhalinin Sosial Müdafiəsi Nazirliyi, <https://www.sosial.gov.az>

Yuxarıdakı cədvəldən göründüyü kimi illər üzrə özünüməşğulluğun dövlət maliyyələşməsi əhəmiyyətli dərəcədə artmışdır. Beləliklə dövlət səviyyəsində özünüməşğulluq proqramı icrası dünyada ilk dəfə Azərbaycanda baş tutub. Proqram bütün ölkə ərazisini əhatə etməklə aztəminatlı ailələrə hədəflənib.

Azərbaycan Respublikası Prezidentinin 2018-ci il 30 oktyabr tarixli Sərəncamı ilə təsdiq edilmiş “2019–2030-cu illər üçün Azərbaycan Respublikasının Məşğulluq Strategiyası”nda prioritet kimi (4.4.3) “əməkqabiliyyətli əhalinin dövlət büdcəsi vəsaiti hesabına sosial yardımlardan və müavinətlərdən asılılığını azaltmaq məqsədilə passiv sosial müdafiədən (ünvanlı dövlət sosial yardımı) aktiv sosial müdafiəyə (əmək bazarına inteqrasiya) keçidi təmin edən özünüməşğulluq və ailə təsərrüfatlarının yaradılmasına dəstək tədbirlərinin əhatə dairəsinin genişləndirilməsi” nəzərdə tutulmuşdur.

Özünüməşğulluq iqtisadi kateqoriya kimi öz işini təşkil etməyə yönəlmiş əmək münasibətləri sistemidir. Bu halda hansı fəaliyyətlə məşğul olmaq, nə və kimin üçün istehsal etmək (kimə xidmət göstərmək) barədə qərarlar müstəqil, başqa sözlə, bütün məsuliyyəti və riskləri öz üzərinə götürmək lazım gəlir. Əlbəttə, özünüməşğulluqda təkə qeyd edilən istiqamətlərdə qərar qəbulu ilə kifayətlənmək mümkün deyil. Bu baxımdan, habelə aşağıdakı məsələlərin həlli məqsədilə əsaslandırılmış addımlar atılmalıdır:

nəyin vasitəsi ilə istehsal etmək; satış və təchizat üzrə tərəfdaşların seçilməsi; hansı məbləğdə gəlir məqbuldur; özünüməşğulluq və sahibkarlıq arasında nisbətənin müəyyən edilməsi; özünüməşğulluqla və ya sahibkarlıqla məşğul olmaq. Özünüməşğulluğun məqsədləri kimi öz əməyindən sərbəst və daha səmərəli fayda götürülməsi və daha geniş təşəbbüslər və yeniliklər üçün müstəqil qərar qəbul edilməsi qeyd edilməlidir. Qəribə mənəblərində özünüməşğulluq və fərdi sahibkarlıq anlayışları arasında, bir çox hallarda dəqiq hədd qoyulmur. Başqa sözlə, müvafiq xarici mənəblərdə həmin anlayışların sinonim kimi işlənməsi hallarına rast gəlinir. Müəyyən mənada bu başa düşüləndir. Məsələ ondadır ki, həm özünüməşğul subyektlər, həm də fərdi sahibkar sərbəst fəaliyyət göstərir, əsasən öz əməyinin məhsulunu (xidmətini) təklif edir, bir işgötürənlə daimi müqavilə bağlamır və s. Digər insanları işə cəlb etməyə gəldikdə isə məhz bu məsələdə birmənalı yanaşmanın olmaması özünüməşğulluq və fərdi sahibkarlıq anlayışlarını hüquqi müstəvidə əlavə olaraq dəqiqləşdirməyi tələb edir.

Nəhayət özünüməşğulluğun formalaşması və inkişafında qarşıya çıxan problemlərə müxtəsər nəzər salaq. İlk növbədə, həmin problemlər qismində normativ-hüquqi bazanın ilkin təşəkkül mərhələsində olması qeyd edilməlidir. Özünüməşğul subyektlərin hüquqi baxımdan müdafiəsinin zəif olması, digər problemlərin kəskinləşməsinə gətirib çıxara bilər. Bu baxımdan, bürokratik maneələrin artması, özünü daha əyani şəkildə göstərir. Əlbəttə, bürokratik maneələrin heç də hamısı, bilavasitə özünüməşğul subyektlərin hüquqi baxımdan müdafiəsinin zəif olması ilə şərtlənməyə bilər. Bununla belə, özünüməşğulluqda bürokratik maneələrin və transaksiya xərclərinin əsas yollarından biri, məhz müvafiq normativ-hüquqi bazanın möhkəmləndirilməsi və təkmilləşdirilməsidir. Özünüməşğul subyektlərin iqtisadiyyatın qeyri-formal sektorundan formal sektoruna keçidin çətinlikləri qarşıya çıxan əsas problemlərdən biridir. Təbii ki, bu halda, əsas məsələ özünüməşğulluğun leqallaşdırılmasındakı çətinliklərin aradan qaldırılmasıdır. Özünüməşğulluğun formalaşması və inkişafında qarşıya çıxan problemlər qismində, habelə vergidən yayınma hallarının qarşısının alınması və ixtisas (peşə) hazırlığına xərclərin qarşılınması üçün səmərəli mexanizmin yaradılmasıdır.

Azərbaycanda həyata keçirilən islahatlarda bir qayda olaraq, əhalinin sosial müdafiəsinin gücləndirilməsi əsas hədəf kimi götürülür, bu hədəfə çatmaqda özünüməşğulluq proqramı işsizliyin, yoxsulluğun aradan qaldırılmasında çox önəmli vasitədir. Belə ki, proqram eyni vaxta bir neçə makro məqsədlər istiqamətində paralel nəticələrin əldə edilməsinə imkan yaradır. Ümumilikdə isə özünüməşğulluq proqramının üstün tərəfləri aşağıdakılardır:

- Ailə büdcəsinin dayanıqlı gəlirlərinin formalaşması;
- Mikro və kiçik sahibkarlığın inkişafı;
- Yeni iş yerlərinin yaradılması və işsizlik səviyyəsinin azadılması;
- Dövlət vəsaitlərinin səmərəli xərclənməsi;
- Yoxsulluğun azaldılması;
- İqtisadiyyatda inkluzivliyin artırılması.

(<https://www.sosial.gov.az/umumimelumatozunumewgulluq>)

Özünüməşğulluq proqramından yararlanmaq üçün işsiz vətəndaşlar aşağıdakı mərhələlərdən keçməlidir:

İlk növbədə vətəndaşlar qeydiyyatda olduqları ərazi məşğulluq mərkəzlərinə və yaxud ərazi üzrə olan DOST mərkəzlərinə yaxınlaşaraq anketi dolduraraq qeydiyyata dayanmalıdırlar;

Biznes planların hazırlanması üçün təyin olunmuş bacarıqlı təlimçilər tərəfindən 1 aylıq kurslar təşkil olunur;

Kurslar başa çatdıqdan sonra təlimə cəlb olunmuş namizədlərin qiymətləndirilməsi həyata keçirilir. Qiymətləndirmədən müsbət rəy alanlar aktivlərlə təmin olunurlar. Onlarla 1 illik müqavilə bağlanılır, müqavilə müddəti ərzində onların monitorinqi həyata keçirilir, 1 il tamam olduqdan sonra aktivlər vətəndaşların mülkiyyətinə verilir.

Özünüməşğulluq proqramı mikro və kiçik sahibkarlıq fəaliyyətinə başlamaq istəyənlər üçün əlverişli imkanlar yaratdığından Kiçik və Orta Biznesin İnkişafı Agentliyi (KOBİA) 2019-cu ildən bu istiqamətdə Dövlət Məşğulluq Agentliyi ilə sıx əməkdaşlıq edir, proqramın müxtəlif mərhələlərində dəstək göstərir, eyni zamanda bir sıra banklar da bu proqramın maliyyələşməsində yaxından iştirak edirlər.

## V INTERNATIONAL SCIENTIFIC CONFERENCE OF YOUNG RESEARCHERS

KOBİA özünüməşğulluq proqramına qoşulmaq istəyən vətəndaşları məlumatlandırır, onların qeydiyyatı üçün texniki dəstək göstərir və ərazi Məşğulluq Mərkəzləri ilə əlaqələndirir, Dövlət Məşğulluq Agentliyi ilə birgə uyğun namizədlərin təsərrüfatına baxış keçirir, proqrama cəlb olunmuş şəxslər üçün təlimlərin təşkili, onlara aktivlərin verilməsi proseslərində aktiv iştirak edir. (sxem 1)



Sxem 1. Özünüməşğulluq proqramına KOBİA-nın dəstəyi

Özünüməşğulluq proqramına dəstək məqsədi daşıyan “Sosial bağlar” layihəsi də əhalinin rifahının yaxşılaşdırılmasında mühüm rol oynayır. Bu layihə Əmək və Əhalinin Sosial Müdafiəsi Nazirliyi və Heydər Əliyev Fondunun “Regional İnkişaf” İctimai Birliyi arasında özünüməşğulluq proqramının icrası sahəsində əməkdaşlığa dair imzalanmış memorandum əsasında icra olunur. Layihənin sosial-iqtisadi əhəmiyyəti ondan ibarətdir ki, bu qeyri-neft sektorunun mühüm sahəsi olan kənd təsərrüfatının inkişafına dəstək olacaq, həm də ölkəmizin kənd təsərrüfatı məhsullarının idxalından asılılığının azalmasına müəyyən töhfə verəcək. “Sosial Bağlar” layihəsi də eyni zamanda aztəminatlı ailələrin ailə bizneslərinin qurulmasına, gəlirlərinin artmasına, həmçinin kiçik və orta sahibkarlığın inkişafına xidmət edir. 2020-ci ildə layihə bağçılıq ənənələri olan 16 rayonu əhatə edib və bu layihədən 250 ailə yararlanıb. (Astara, Balakən, İsmayilli, Lənkəran, Oğuz, Qəbələ, Quba, Qusar, Şabran, Şamaxı, Şəki, Şəmkir, Siyəzən, Xaçmaz, Yevlax, Zaqatala). Qeyd edək ki, bundan əvvəl 375 aztəminatlı ailə üçün bağçılıq təsərrüfatları yaradılıb.

Əmək bazarı onun subyektləri arasında ictimai münasibətlərin dinamik sistemidir. Özünüməşğulluq bu sistemin mühüm tərkib hissəsidir. Özünüməşğulluq iqtisadi kateqoriya kimi öz işini təşkil etməyə yönəlmiş əmək münasibətləri sistemidir. Özünüməşğul olanlar qrupuna, maddə ilə işləməyənlər, yəni əməyinin qarşılığı ödənilmədən ailə təsərrüfatlarında çalışanlar, fərdi əmək fəaliyyəti ilə məşğul olanlar, istehsal kooperativlərinin üzvləri və sahibkarlıq fəaliyyəti göstərənlər aid edilməlidir. Özünüməşğulluğun məqsədlərinə öz əməyindən sərbəst və daha səmərəli fayda götürülməsi və daha geniş təşəbbüslər və yeniliklər üçün müstəqil qərar qəbul edilməsi aid edilməlidir. Bu gün ölkəmizdə ünvanlı sosial yardım alan ailələrin təxminən 40 faizi əmək qabiliyyətli insanlardır. Mənim fikrimcə, bu insanların özünüməşğulluq proqramına tam şəkildə cəlb olunması sosial-iqtisadi inkişafda əsaslı dönüş yarada bilər. Özünüməşğulluq proqramı imkan verir ki, əsasən büdcədən asılılıq aradan qaldırılsın, vətəndaşların ələbaxımlılıq kimi pis vərdişləri aradan qalxсын, hər bir vətəndaş hökumət tərəfindən ayrılan büdcə vəsaiti hesabına özünə və ailəsinə bir iş qura bilsin. Sonunda nəticə etibarilə həm sahibkarların ümumi sayı artır, həm də birbaşa ünvanlı sosial yardım alan vətəndaşın sahibkara, iş adamına çevrilməsinə şərait yaranır. Bu zaman vətəndaş sahibkar olaraq özünü təmin etməklə yanaşı, eyni zamanda yeni iş yerlərinin açılmasına səbəb olur. Məhz buna görə də özünüməşğulluq proqramı çərçivəsində yoxsulluq həddində yaşayan və birbaşa ünvanlı sosial yardım alan bütün vətəndaşların sahibkarlıq təsərrüfatlarının dəstəklənməsini olduqca vacib hesab edirəm.

### *İstifadə edilmiş ədəbiyyat:*

1. Məşğullük haqqında Azərbaycan Respublikasının Qanunu. Bakı şəhəri, 29 iyun 2018-ci il. № 1196-VQ
2. “2019–2030-cu illər üçün Azərbaycan Respublikasının Məşğullük Strategiyası”. Azərbaycan Respublikası Prezidentinin 2018-ci il 30 oktyabr tarixli Sərəncamı ilə təsdiq edilmişdir.
3. Quliyev T.Ə. İnsan resurslarının idarə edilməsi. Bakı, “Nağıl evi” şirkəti, 2013, 828 s.
4. İqtisadi və Sosial İnkişaf Mərkəzinin tədqiqat qrupu “Azərbaycanda özünüməşğullük siyasətinin mövcud vəziyyəti və inkişaf perspektivləri”. Bakı, CESD Press, Aprel 2018, 21 s

### *İnternet resursu:*

1. <https://www.sosial.gov.az/>
2. <https://www.smb.gov.az/>

**S.I.Humbatova**

*Doctor of Philosophy in Economics,  
Azerbaijan State Economic University*

**C.F.Ibrahimov**

*Master student, Azerbaijan State Economic University*

Self-employment - as a priority of social reforms

### **SUMMARY**

The article provides an overview of the sources for the purpose of chronological analysis of the process of formation of the self-employment program, which is an integral part of the reforms implemented by the state in the social sphere. The place and advantages of self-employment in the general system of employment and socio-economic development have been identified. Subjects included in self-employment have been identified. Problems of self-employment development were studied.

**Key words:** employment system, labour market, self-employment, social-economic development, developmental problems, individual ownership, “Social gardens” project

**С.И. Гумбатова**

*д.ф.э., Азербайджанский Государственный Экономический Университет*

**ДЖ.Ф.Ибрагимов**

*магистрант, Азербайджанский Государственный Экономический Университет*

Самозанятость - как приоритетное направление социальных реформ

### **РЕЗЮМЕ**

В статье представлен обзор источников с целью проведения хронологического анализа процесса формирования программы самозанятости, которая является составной частью реформ, проводимых государством в социальной сфере. Выявлено место самозанятости в общей системе занятости и в социально-экономическом развитии, а также ее преимущества. Установлены субъекты, относящиеся к самозанятым. Исследованы проблемы развития самозанятости.

**Ключевые слова:** система занятости, рынок труда, самозанятость, социально-экономическое развитие, проблемы развития, индивидуальное предпринимательство, проект «Социальные узы».

## AZƏRBAYCANIN HƏMSƏRHƏD ÖLKƏLƏRLƏ İQTISADI ƏLAQƏLƏRİNİN MÜASİR VƏZİYYƏTİ VƏ ƏLAQƏLƏRİN HÜQUQI TƏNZİMLƏMƏ İSTİQAMƏTLƏRİ

### HİDAYƏT RÜSTƏMLİ

Bakı Dövlət Universiteti  
İqtisadiyyatın hüquqi tənzimlənməsi  
email - [hidayat.rustamli@bk.ru](mailto:hidayat.rustamli@bk.ru)  
BAKİ, AZƏRBAYCAN

### XÜLASƏ

Qədim tarixi dövlətçilik ənənələrinin qorunub saxlanıldığı Azərbaycan yerləşdiyi coğrafi mövqey və zəngin resursları ilə hər zaman digər dövlətlərin diqqətini çəkmişdir. Qeyd olunan amillər Azərbaycanı hər zaman digər ölkələrin maraq dairəsinə çevirmişdir və zaman-zaman yadelli basqınlarına, müstəmləkəçilik siyasətinə məruz qoymuşdur. Keçmiş olduğu çətin və tarixi şərəfli yol isə Azərbaycanı bu gün qüdrətli ölkələrdən birinə çevirmişdir. İstər öz maraqlarının qorunub saxlanması, istərsə də beynəlxalq iqtisadi əlaqələrin inkişaf etdirilməsində digər dövlətlərlə qurulan xarici əlaqələrin önəmi böyükdür. Azərbaycanın xarici iqtisadi əlaqələrində həmsərhəd ölkələrlə qurulan əlaqələri önəmli yerə sahibdir və qurulan əlaqələr iqtisadiyyatın inkişafı üçün önəmlidir. Ulu Öndər Heydər Əliyevin hakimiyyətə qayıdışı və Azərbaycanın öz dövlət müstəqilliyini bərpa etməsi inkişafın təməl nöqtəsi olmuşdur. Müasir dövrdə bu mövzunun aktuallığı onunla izah edilir ki, Azərbaycanın yerləşmiş olduğu əlverişli coğrafi mövqey onu həmsərhəd ölkələr arasında strateji məkana çevirmişdir. Bu amil nəticəsində də Azərbaycanla həmsərhəd ölkələr arasında yaranan iqtisadi əlaqələr inkişaf etmiş və bu gün bu əlaqələr ən müasir səviyyəyə qədər çatdırılmışdır. Tədqiqat işində həmsərhəd ölkələrlə qurulan iqtisadi əlaqələrdə qarşılaşılan çətinliklər, maneələr araşdırılmış və onların aradan qaldırılması istiqamətində təkliflər irəli sürülmüşdür. Qeyd ediləcək təkliflərin gələcəkdə nəzərə alınması, praktikada tətbiqi həmsərhəd ölkələrlə qurulan gələcək fəaliyyətlərdə daha uğurlu ola bilər. Nəzərə alsaq ki, Azərbaycan müharibədən yeni çıxıb və qalib ölkə olsa da, nöbəti mərhələlərdə infrastrukturun bərpası üçün əlaqələrin genişləndirilməsi, daha çox vəsait daxil olması vacibdir.

**AÇAR SÖZLƏR:** Həmsərhəd ölkələr, iqtisadi əlaqə, hüquqi tənzimləmə

### GİRİŞ

Müstəqillik qazandığı ilk illərdən başlayaraq Azərbaycan xeyli mürəkkəb və çətin dövrlərini yaşayırdı. Azərbaycanda erməni hərbi təcavüzünün dağıntıları, insan qətləmləri davam edirdi, digər tərəfdən isə Azərbaycanda hökmran olan hakimiyyətin uğursuzluqları, ölkəni yadellilərin cani əllərinə atmaq istəkləri ilə əlaqəli olaraq ölkə iqtisadiyyatı iflic halına düşmüş, ölkə ərazisində daxili sabitliyin pozulması halları baş vermişdir. Azərbaycanda dövlətçilik məhfumu risk və təhlükədə idi. Məhz belə böhranlı, çətin bir məqamda ulu öndər Heydər Əliyevin xalqın, millətin çoxsaylı təkidləri ilə 1993-cü ilin yayında yenidən dağıdılmış, iflic vəziyyətə salınmış hakimiyyətə qayıdışı Azərbaycanda dövlətçilik ənənələrinin formalaşdırılmasına, yadellilərin qanlı əllərinin ölkənin üzərindən uzaqlaşdırılmasında həlledici rolunu danılmazdır. XX əsrin doxsanıncı illərindən başlayaraq, Heydər Əliyevin başçılığı altında siyasi, iqtisadi, sosial və mədəni sahədə aparılan quruculuq və islahatlar nəticəsində müstəqil, əbədi Azərbaycan dövlətçilik salnaməsinin əsasları və onun gələcək uğurlu inkişafı üçün əsaslı, möhkəm təməllər üzərində yaradılmış baza formalaşdırılmışdır. Görülən ilk tədbirlərdən biri Azərbaycan Respublikası Konstitusiyasının qəbul edilməsi oldu və konstitusiyada Azərbaycanın ərazi bütövlüyünün toxunulmaz olduğu, Azərbaycan xarici əlaqələrini öz milli maraq və mənafeələrinə zərər vurmada, beynəlxalq hüquq, norma və prinsiplərə əməl etməklə qurur. Digər tədbirlərdən biri də ölkə sərhədinin hüdudlarının müəyyən edilməsi oldu. Azərbaycanda ordu yenidən formalaşdırılmaqla komplektləşdirildi və sərhədlərin qorunması üçün Sərhəd mühafizə xidməti yaradıldı. Beləliklə, Azərbaycanın sərhədləri müəyyən edildikdən sonra onun ümumi sahəsi 86.6 min kvadrat kilometr olaraq qeydiyyata alındı. Azərbaycan beş ölkə ilə həmsərhəddir: Şimalda Rusiya, cənubda İran, Şimal-qərbdə Gürcüstan, Qərbdə Ermənistan və



## V INTERNATIONAL SCIENTIFIC CONFERENCE OF YOUNG RESEARCHERS

Cənub-qərbdə isə Türkiyə ilə həmsərhəddir. Azərbaycanın ərazisi şərqdən Xəzərin suları ilə yuyulur. Xəzər dənizi vasitəsilə Azərbaycan birbaşa olaraq Rusiya, Qazaxıstan, İran və Türkmənistan ilə əlaqələr qurur. Qeyd olunan ölkələrdən Ermənistan istisna olmaqla, digər ölkələrlə əlaqələr ən üst səviyyədə inkişaf edir. Bu ölkələr içərisində Türkiyə ilə əlaqələr xüsusi ilə seçilir. “İki dövlət, tək millət” şüarı ilə hər zaman Azərbaycanın yanında duran, dar və çətin günlərində ona dəstək olan qardaş ölkə ilə əlaqələr hər zaman inkişaf etməklə hər iki ölkə üçün müsbət nəticələr doğurmuşdur.

Azərbaycanın müasir dövrdə həmsərhəd olduğu ölkələrlə qurduğu əlaqələr istər Azərbaycanın, istərsə də həmsərhəd ölkənin maraqlarının və məqsədlərinin qorunub saxlanması məqsədilə yüksək səviyyədə inkişaf edir. Bu əlaqələr isə hər bir ölkənin qanunvericilik bazası, beynəlxalq səviyyədə qəbul edilmiş norma və prinsiplər səviyyəsində həll edilir. Azərbaycanın tarixi torpaqları erməni işğalçıları tərəfindən işğala məruz qaldıqdan sonra Birləşmiş Millətlər Təşkilatı ermənilərin işğalçılıq siyasətinə son vermələrini dəfələrlə bəyan etmiş və həmin torpaqların qeyd-şərtsiz, heç bir əlavə şərt qoşmadan dərhal boşaldılması haqqında 4 qətnamə qəbul etsə də Ermənistan bu qətnamələri heçə sayaraq öz işğalçılıq siyasətini davam etdirmişdir. Azərbaycan isə 44 günlük şanlı zəfər tarixini yaşayaraq öz torpaqlarını işğaldan azad elədi. Bütün infrastrukturun məhv edildiyi, dağıldığı bu ərazilərdə yenidənqurmanın başlanılması, 30 ilə yaxın bir müddət ərzində öz yur-yuvalarından çıxarılarq məcburi köçkün həyatı yaşamağa məcbur edilən insanların azad olunmuş torpaqlara qayıdışlarının təşkili, xarici ölkə təcrübəsindən istifadə etməklə minimum xərc və vaxt itkisi ilə dağıdılmış infrastrukturun yenudən qurulması, ölkənin iqtisadi əlaqələrinin inkişaf etdirilməsi, ölkəyə kapital idxalının artırılması, insan kapitalının inkişaf etdirilməsi kimi mühüm vəzifələr qarşıya qoyulmuşdur.

### TƏDQIQAT METODU

Tədqiqatın obyektinə Azərbaycanın həmsərhəd olduğu ölkələrlə qurmuş olduğu iqtisadi əlaqələr daxildir. Nəzərə alsaq ki, Azərbaycan öz torpaqlarını düşmən işğalından azad edib, resurs ehtiyatları artıb, nəqliyyat infrastrukturunda yeni istiqamətlər müəyyən edilib, onda həmsərhəd ölkələrlə qurulacaq əlaqələrə də təsir göstərəcəkdir. Tədqiqatın predmetinə isə Azərbaycanın həmsərhəd ölkələrlə qurduğu iqtisadi əlaqələrin formalaşması, inkişafı, bu əlaqələrin strukturunun və metodlarının öyrənilməsi təşkil edir. Bununla yanaşı, həmsərhəd ölkələrlə iqtisadi əlaqələrin müasir vəziyyətinin öyrənilməsi, nəzəri-praktik məsələlərin kompleks təhlilini tədqiqatın predmetinə aid etmək olar.

### NƏTİCƏ

Müasir dünya sistemində baş verən qlobal dəyişikliklər fonunda Azərbaycanın regionda və dünyada tutmuş olduğu mövqey, eləcə də istər həmsərhəd ölkələrlə, istərsə də həmsərhəd olmayan digər ölkələrlə qurulan əlaqələr Azərbaycanın bugünkü və gələcək fəaliyyətinin müsbət dinamikada inkişafına şərait yaradır. Ümumiyyətlə, hər bir ölkənin milli təhlükəsizlik sistemini və ölkənin inkişaf göstəricilərini digər amillərlə yanaşı həmsərhəd ölkələrlə qurulan münasibətlər müəyyən edir. Hansı dövlətki, regionda qonşu dövlətlərlə siyasi və digər konfliktlər içərisində yaşamır, mehriban qonşuluq əlaqələri içərisindədir və birgə əməkdaşlıq edir, həmin dövlətin təhlükəsizliyi və onun davamlı inkişafı üçün əlavə imkanlar yaradır. Bu formada qurulan əlaqələr regionun da gələcək taleyinə təsir etmiş olur.

Azərbaycanın müasir dövrdə həmsərhəd ölkələrlə əlaqələrin tənzimlənməsində əsas məqsədi əsasən aşağıdakılardır:

- Avropa bazarlarına birbaşa çıxış imkanı olmayan Azərbaycanın həmsərhəd ölkələrlə qurmuş olduğu əlaqələr dolayı yolla bu bazarlara çıxış imkanlarını təmin edir;
- Həmsərhəd ölkələrlə olan əlaqələr Azərbaycanın enerji resurslarının xarici bazarlara çıxarılmasına imkan yaradır;
- Azərbaycanın yerləşdiyi coğrafi mövqey onun tranzit ölkə kimi inkişaf etməsinə, “Böyük İpək Yolu”nun bu ərazidən keçməsi isə əlaqələrin daha da inkişafına şərait yaradır;
- Azərbaycanın həmsərhəd ölkələrlə iqtisadi əlaqələrinin hüquqi tənzimlənməsi sahəsində apardığı məqsədyönlü siyasət ölkəyə kapital axınının, idxal-ixrac əməliyyatlarının artmasına, turizm əlaqələrinin inkişaf etdirilməsinə şərait yaratmış olur.

2019-cu ilin yekunlarını əhatə edən müşavirədə Prezident İlham Əliyev bu məqama xüsusi olaraq diqqət ayırmışdır: “Azərbaycan dünya iqtisadi sistemində etibarlı tərəfdaş olaraq tanınır və Azərbaycanın beynəlxalq gücü də hər il artır. İl ərzində Azərbaycana 40-dan artıq dövlət və hökumət başçıları həm

ikiterəfli formatda, həmçinin də beynəlxalq tədbirlərdə iştirak etmək üçün rəsmi səfər etmişlər. Eyni zamanda, həmsərhəd olan dövlətlərin dövlət və hökumət başçıları ilə çoxsaylı görüşlərim baş tutmuş və bu görüşlər mühüm əhəmiyyət kəsb etmişdir. Çünki, qonşu dövlətlərlə münasibətlərin qurulması, əlaqələrin inkişaf etdirilməsi hesab edirəm ki, hər bir ölkə üçün prioritet olmalıdır. Azərbaycanın öz qonşuları ilə çox möhkəm və qarşılıqlı maraqlar əsasında formalaşmış əlaqələri mövcuddur. Bu əlaqələr hər ötən il daha da möhkəmlənmişdir”.

Həmsərhəd ölkələrlə qurulan əlaqələr strateji siyasi əhəmiyyət kəsb etməklə yanaşı, iqtisadi baxımdan da xüsusi əhəmiyyətə sahibdir. İxrac, xüsusən də qeyri-neft sektorunda ixrac potensialının tam şəkildə realizə edilməsini prioritet istiqamət kimi müəyyən etmiş Azərbaycanda ixracın ümumi səviyyəsində qonşu ölkələrin yeri xüsusilə seçilir. Qeyri-neft məhsullarının ixracında 14 faiz nisbətində olan artım məhz qurulan bu ikitərəfli qarşılıqlı əlaqələrin ifadəsidir.

### ƏDƏBİYYAT SİYAHISI

1. Abbasov C.M. Azərbaycanın dünya iqtisadiyyatına inteqrasiyası yolları (**Kitab**), Bakı, Elm, 2014: 52-85
2. Həsənov Ə. Müasir beynəlxalq münasibətlər və Azərbaycanın xarici siyasəti (**Kitab**), Bakı 2005: 171-201
3. Məmmədov F., Vəliyev C., Məmmədov A. Azərbaycan Respublikasının Xarici Siyasətinin əsas İstiqamətləri (1991-2016) (**Kitab**), Poliart MMC, 2017: 97-275
4. Milli strategiyalar, ideologiyalar və beynəlxalq münasibətlər: tarix, nəzəriyyə və müasir praktikalar (**Jurnal məqaləsi**). Bakı, «Elm və təhsil», 2012: 5-30
5. Nəsiyov E. Beynəlxalq münasibətlər və dövlətlərin güclərinə görə təsnif olunması (qlobal və regional miqyasda sülhün təmin edilməsində dövlət gücünün rolu – təsiredici amil kimi) (**Kitab**), Bakı 2013: 39-70

## QIDA İSTEHSALI MÜƏSSİSƏLƏRİNDƏ İNNOVASIYA FƏALİYYƏTLƏRİNİN TƏTBİQİ ZAMANI QARŞILAŞILAN MANEƏLƏR

ƏLİQULU MAHİR OĞLU MEHDİYEV

Bakı Mühəndislik Universiteti

İqtisadiyyat və idarəetmə

*aliqulu\_mehdiyev@hotmail.com*

BAKİ, AZƏRBAYCAN

### XÜLASƏ

Rəqabətin şiddəti artdıqca şirkətlərin bazarda müştəri payı itirməmək, bazarını genişləndirmək və həyatını davam etdirmək üçün innovativ və stratejik qərarlar qəbul etməsi zəruri hal yaradır. İnnovasiya fəaliyyətlərində uğurlu olmaq üçün şirkətlər bu qərara dəstək verəcək məlumatlar əldə edirlər. Bununla yanaşı, bu fəaliyyətlərə maneə olan faktorlar da mövcuddur. Tədqiqatda bu faktorlar qida istehsalı müəssisələrində çalışan rəhbər şəxslərə anket sualları vasitəsilə incələnməmişdir. Əldə olunan məlumatlar şirkətlərin innovasiya fəaliyyətlərini həyata keçirməyə maneə olan faktorlar aşkar edilərək həll yolları təklif edilmişdir.

**AÇAR SÖZLƏR:** qida istehsalı, yeyinti sənayesi, innovasiya, innovasiya fəaliyyətləri

### GİRİŞ

Sahibkarlığın və innovasiya fəaliyyətlərinin geniş əhatələndiyi iqtisadiyyatda fikir və layihə, təşəbbüskarlıq anlayışı mövcud olmadan innovasiya rəqabət üstünlüyü mənasına gəlir. İnnovasiya, təşəbbüskarlıq anlayışı ilə birlikdə iqtisadi dəyərləri yaradır. Dünyada əlavə dəyəri və məşğulluğu, böyük şirkətlərdən daha çox innovasiya fəaliyyətlərinə mərkəzləşən təşəbbüskarlardan ibarət dinamik və gənc şirkətlər meydana gətirir.

İnnovasiya və yeni fikirlərə açıq olmağın arasında birbaşa əlaqə olduğuna görə, şirkətlərin bütün mənbələriylə yeni fikirlərin artırılıb yayılması nə qədər çox olarsa, innovasiya üçün əlverişli mühitin təmin edilər. Bununla yanaşı, şirkətlərdə innovasiya fəaliyyətləri yeni məlumatlar, düşüncələr və fikirlər ilə başlaya bilər. Şirkət liderləri, yeni fikirlərə açıq olmağı təmin etdiyi prosesi innovasiya, yaradıcı fikirlərə dəyər əlavə edib, satılabilən məhsullara çevirə bilər. Şirkət içərisində mümkün olduğu qədər çox məlumatın istehsalında, öyrənilməyində və istifadə edilməsində cəhd etmək lazımdır. Yeni fikirlərdən əldə olunan innovasiya anlayışının bir ixtiradan fərqli olaraq, yeni iş fərsətləri yaradır. Bu səbəblə, bütün şirkətlərin yeni fikirlərə açıq olmağı innovasiyanın inkişafı üçün böyük əhəmiyyət kəsb edir. Yeni iqtisadiyyat və innovasiya qloballaşmaq ilə təbii olaraq əlaqəlidir. Qloballaşmaq prosesində innovasiya, beynəlxalq məhsul və xidmət hərəkətliyində rəqabət üstünlüyü əldə etmək üçün mühüm rol oynayır. İnnovasiya mərhələləri texnologiya və elmin axıcılığı ilə beynəlxalq hala gəlir. Elm və texnologiyanın inkişafı nəticəsində əldə edilən nailiyyətlər və internet sahəsindəki uğurların təsiri ilə müəssisələr, xarici şirkətlər, rəqiblər və universitetlərlə qarşılıqlı əlaqədə olurlar. Beynəlxalq rəqabətdə yer alan çox millətli şirkətlər rəqabət üstünlüyü əldə etmək və məhsuldar olmaq üçün müxtəlif innovasiya fəaliyyətlərini tətbiq etmək məcburiyyətindədir. Qloballaşma dövründə innovasiya fəaliyyətlərinin artması qaçılmazdır. Qloballaşma prosesi iqtisadi sistemlərin və təşkilatların strukturunu dəyişdirməklə yeni və yenilikçi iqtisadi strukturlar meydana gətirir.

İnnovasiya fəaliyyətləri, yeniliklərin həyata keçməsinə səbəb olan və ya proqnozlaşdırılan bütün elmi, texnoloji, təşkilati, maliyyə və ticari addımların bütünüdür. Bəzi yenilik fəaliyyətləri özlüyündə yenilikçidir, digərləri isə yeni fəaliyyətlər olmamaqla birlikdə yeniliklərin həyata keçirilməsi üçün zəruridir. İnnovasiya fəaliyyətləri, eyni zamanda xüsusi bir yeniliyin inkişaf etdirilməsi ilə birbaşa əlaqəli olmayan araşdırma və inkişafı da əhatə edir.

İnnovasiyanın əhəmiyyəti – mövcud rəqabət mühitində istehsal xərcləri ilə yanaşı, istehlakçı ehtiyacları və tələbləri də şirkətləri innovasiya fəaliyyətlərini tətbiq etməyə məcbur edir. Şirkətlər daha az xərc ilə daha keyfiyyətli və daha məhsuldar məhsul və ya xidmət istehsal etmək üçün cəhd göstərirlər. Bu cəhdlərin nəticəsində innovasiya, şirkətlərin bazaradakı gücünü artırır və yeni bazarlara daxil olmağını təmin edir. Yeni iş fərsətləri ilə sektor və böyüklüyündən asılı olmaqla bütün şirkətlərin yenilik tətbiq etməyi zəruri hala gəlir. İnnovasiya, son məhsulun keyfiyyəti səviyyəsində nəzərə çarpan dəyişiklik edərək istehlakçı davranışlarına təsir edir. Bundan sonra isə, innovativ məhsulun keyfiyyətində baş verən dəyişiklik tələbə təsir edər.

İnnovativ şirkət və ya ölkə olmaq artıq zəruri vəziyyətdir. Lakin bu zərurətə baxmayaraq, bu strukturu və təşkilatlanmanı qurmaq və idarə etdirərək davam etməyin çətinliyi hər şirkət üçün eyni deyil. Bu vəziyyətdə həm şirkətlərin həm də ölkələrin rəqabət siyasətlərini yenidən nəzərdən keçirməyi, həm yenilik yaradan həm də yenilikləri daimi edən strategiyalar yaradaraq tətbiq etməyi lazımdır. Bu strategiyanın tərkibində insan kapitalı və tədqiqat-inkişaf investisiyasını dəstəkləyən təşkilatlanma olmalıdır. Şirkətlərin əsas məqsədlərinə nəzər yetirsək, şirkətlərin innovasiya anlayışına daha çox əhəmiyyət vermə səbəbini başa düşmək asandır. İnnovasiya, həyatını davam etdirərək inkişaf edib, rəqabət yarışında uğur əldə etmək istəyən şirkətlər üçün qaçılmazdır. İnnovasiya fəaliyyətlərini həyata keçirmək üçün bəzi səbəblər bunlardır: bazar payını və məhsul, xidmətin keyfiyyətini artırmaq, standartlara uyğun olmaq, istehsalın prosesində əyilənliyini təmin etmək, işçi xərclərini aşağı endirmək, material istifadəsini azaltmaq, enerjiyə qənaət etmək, ətraf mühiti qorumaq, müştəri istəklərinin dəyişməsi, texnoloji inkişaf, rəqiblərin innovasiya fəaliyyətləri.

İstehsal olunan yeni və ya təkmilləşdirilmiş məhsulların həm daxili bazarda həm də ölkə xaricinə ixracını həyata keçirmək üçün marketinq araşdırmasını həyata keçirməsi, markalaşmaq yolunda atdığı addımları diqqətlə araşdırması və doğru qərar verməsi, innovasiya və markalaşmağa əhəmiyyət verməsi nəticəsində bu məhsulların hər iki bazarda uğurlu olma şansı artır [26]. Ətraf mühit şərtləri və yenilənən

texnologiya ilə yanaşı, istehlakçı ehtiyacları da artır və dəyişir, bunun nəticəsində innovasiya fəaliyyətləri təsirlənir. Bazarda alternativ məhsullar axtarılır və rəqabətin yaranmasına gətirib çıxarır. İstehlakçılar tərəfindən alınacaq məhsullardakı qiymətin uyğun olması və məhsulların təminat müddətinə diqqət edilməsi ilə birlikdə şirkətlər üçün fərqli olmaq ehtiyac halına gəlmişdir

### TƏDQIQAT METODU

Tədqiqatın məqsədi, Azərbaycanda yeyinti sənayesi üzrə istehsal fəaliyyəti ilə məşğul olan yerli şirkətlərin innovasiya fəaliyyətlərini tətbiq etdikləri və ya tətbiq etmək istədikləri zaman qarşılaşdıqları əngəllərin aşkar edilməsi, analiz edilərək bunların həll yollarının təklif olunmasıdır.

Tədqiqat, Azərbaycanda fəaliyyət göstərən qida istehsalı müəssisələrini əhatə edir və 2021-ci il yanvar ayında həyata keçirilmişdir. Bu şirkətlərdən doqquz istehsal müəssisəsinin rəhbər vəzifəli şəxsləri onlayn anket formasını doldurmaqla tədqiqatda iştirak etmişdirlər. Bu şirkətlər arasında Şam-Fi İTC, Avromak MMC, Milk-Pro MMC, Crispa MMC, Grand-Agro MMC, Retro Holding MMC, Gilan Qəbələ Konserv Zavodu MMC, Master Foods MMC yer almışdır. Sorğudakılar arasında tək cavablı, likert metodu, açıq, iki seçimli suallar qeyd edilmişdir.

Anket nəticələri, SPSS 27.0.1.0 statistik məlumat analizi proqramı ilə dəyərləndirilmişdir. Dəyərləndirmə zamanı, reqressiya analizi, Anova testindən istifadə olunaraq nəticələr şərh edilmişdir.

### NƏTİCƏ

Tədqiqat, Azərbaycanda yeyinti sənayesində fəaliyyət göstərən istehsalçı şirkətlərin innovasiya fəaliyyətlərinə yanaşmaları, tətbiqi zamanı qarşılaşdıqları əngəlləri aşkar etmək məqsədiylə həyata keçirilmişdir. Bu məqsədlə, Azərbaycanda fəaliyyət göstərən qida istehsalı müəssisələri nümunə olaraq seçilmiş və tədqiq edilmişdir. Aparılan reqressiya analizlərinə əsasən, p dəyəri 0.05-dən böyük olduğu üçün, şirkətin işçi sayı artdıqca, şirkət işçilərinin yeni fikirlərini və problemlərin həll yolunu onlardan eşitməyə maraqlı olmadığı məlum olmuşdur. Eyni analizlə məlum olmuşdur ki, şirkətin yaşı nə qədər azdırsa, o qədər də innovasiyaya meyilli olur. Tədqiqatda iştirak edən şirkətlərin böyük hissəsi 5 ildən azdır ki fəaliyyət göstərir. Buna baxmayaraq, böyük hissəsinin işçi sayı 100-dən çoxdur. Şirkətlərin yeni olması onların fəaliyyətində daha çox işçi cəlb etməsinə gətirib çıxarıb. Şirkətlərdə aid olduqları sektorla əlaqəli məlumatları əldə etmək üçün müvafiq texnoloji resurslar var. Lakin işçilərin inkişafı üçün müəyyən təlimlərin keçirilməsi baş tutmur. Bu isə şirkətlərin mövcud texnoloji resursları ilə ayaqlaşma bilməyən mütəxəssislərin çoxluğuna səbəb olur. Dövlətin birbaşa marağında olan qeyri-neft sektorunun inkişafı üçün bu dəstəklərin olması şirkətlərə əlavə üstünlük təmin edərək istehsal fəaliyyətlərində əldə edəcəkləri nailiyyətləri ilə ölkənin iqtisadi rifahının yüksəlməsinə xidmət edəcəyi məlumdur. Çünki, şirkətlərdə bu fəaliyyətləri həyata keçirmək üçün ixtisaslı kadrlar artıq mövcuddur. Şirkətlərin yarısında innovasiya fəaliyyətinin tətbiqi zamanı istifadə olunan strategiyanın təqlid edilərək rəqib şirkətdə tətbiq olunması kimi narahatlıq mövcuddur, yarısında isə mövcud deyil. Bunun özü də bir cəhətdən riskli strategiyadır.

### ƏDƏBİYYAT SIYAHISI

1. Elçi Şirin, İnovasyon: Kalkınma ve Rekabetin Anahtarı, Nova Yayınları (**Kitab**), Ankara, 2006, s. 138
2. Aldas-Manzano, J., Kuster, I. ve Vila, N. (2005). "Market Orientation and Innovation: An Inter-Relationship Analysis". *European Journal of Innovation Management* (**Jurnal məqaləsi**), 8(4), p. (437-452)
3. Kuşat Nurdan, Gıda Sektöründe İnovasyon: Batı Akdeniz Bölgesi Şekerleme, Kakao Ve Çikolata Alt Sektörü Üzerine Bir Uygulama, Süleyman Demirel Üniversitesi Sosyal Bilimler Enstitüsü İktisat Anabilim Dalı, Doktora tezi (**Doktorantura müdafiə işi**), İsparta, 2011, s. 14
4. Aksoy Temel, Efsanele ve Gerçekler, Doğan, Ceo Plus (**Kitab**), İstanbul, 2017, s 72
5. Aligulu Mehdiyev Mahir, The Impact of Product Innovation on Consumer Behavior in Food Sector of Azerbaijan, *Журнал «Финансовая экономика»* (**Jurnal məqaləsi**), N 12, 2020, 203-207

## İNNOVASIYA SAHİBKARLIĞININ CANLANDIRILMASININ İQTİSADİ ARTIMA TƏSİRİ

**ELTUN İBRAHİMOV**

İqtisad üzrə fəlsəfə doktoru

Azərbaycan Milli Elmlər Akademiyası, Naxçıvan Bölməsi

Təbii Ehtiyatlar İnstitutu, İqtisadiyyat şöbəsi

*eltunibrahimov@yahoo.com*

NAXÇIVAN, AZƏRBAYCAN

### XÜLASƏ

İnnovasiya sahibkarlığı iqtisadi artımın davam etməsi və müasir iqtisadi sistemin həyatda qalmasının başlıca amili hesab olunmaqdadır. Artıq sübut olunmuş faktdır ki, yeniliklərin həyata keçirilməsi davamlı inkişafın təmin olunması üçün yeganə yoldur. Son tədqiqatlar göstərir ki, təsərrüfat sistemində yenilik həyata keçirən böyük və kiçik firmaların iqtisadi böyüməsi məhz yeni ideyalar ilə sıx əlaqəlidir. Bu baxımdan, innovasiya, sahibkarlıq və iqtisadi inkişaf arasındakı əlaqələr hazırda böyük maraq doğuran məsələlər hesab olunmaqdadır. Günümüzdə hər bir müəssisə dəyişən tələbatlara və artan rəqabət qaydalarına uyğun olaraq yeni məhsul və xidmətlər yaratmaq məcburiyyətindədir. Çünki yeniliklər təkcə milli səviyyədə deyil, regional və beynəlxalq səviyyədə də yenidənqurma, inkişaf və rəqabət qabiliyyətini təmin edən ən vacib amillərdən sayılır. Bütün bunlar yeni biznes sahələrinin meydana gəlməsinin əsas faktorlarıdır. Eyni zamanda, texnologiya parkları və sənaye məhəllələrinin yaradılması da innovasiya sahibkarlığının genişləndirilməsi, investisiyalar üçün əlverişli mühitin yaradılması baxımından əhəmiyyətlidir. Məqalədə sahibkarlıqda innovasiya prosesləri, bunun iqtisadi inkişafa təsiri imkanları təhlil edilir.

**AÇAR SÖZLƏR: sahibkarlıq, innovasiya, sənaye, iqtisadi artım, sənaye məhəllələri**

### GİRİŞ

İnnovasiya müasir texnoloji dəyişikliklərin məhsulu olmaqla, iqtisadi faydaları ortaya çıxarılan yeni məhsulun uğurlu tətbiqi və ya yeni bir prosesin müvəffəqiyyətlə icra olunması ilə əsaslandırılır. İnnovasiya və sahibkarlıq isə mövcud ssenaridə iqtisadi böyümənin əsas hərəkətverici qüvvələri kimi qəbul edilir. Məlum olduğu kimi hər bir iqtisadiyyat onu təşkil edən irili-xırdalı müəssisə və biznes obyektlərinin fəaliyyətlərindən bəhrələnməkdədir. Sahibkarlar iqtisadi fəaliyyətin yaradılması və ya genişləndirilməsi yolu ilə yeni məhsullar və bazarlar müəyyənləşdirərək dəyər yaratmağa çalışan iş sahibləridirlər.

Uzunmüddətli perspektivdə iqtisadi artımın əsas mənbəyi bilik və yeni texnologiyalar istehsal edən innovasiya fəaliyyətləridir ki, günümüzdə müasir texnologiyaya sahib ölkələr bütün iqtisadi sahələrdə, xüsusən də sənayedə mütləq üstünlüyə çatmaq yolundadır. Bir sözlə, texnoloji inkişaf ölkələrin rəqabət üstünlüyünün yeganə vacib müəyyənləşdiricisinə çevriləndir. Buna görə texnoloji üstünlüyü olan ölkələr beynəlxalq aləmdə həm sosial rifahın və keyfiyyətin yüksəldilməsində, həm də dünyada məhdud mənbələrin paylaşılmasında həlledici rol oynayır.

Zamanın sınağından çıxan təcrübələr göstərir ki, dəyişən dövrlərə, yeniliklərə uyğunlaşmaq qabiliyyətini özündə saxlayan və cəmiyyətin ehtiyaclarını təmin edən iqtisadiyyatlar hər zaman sağ qalmış və daha da güclənmişdir. Araşdırmalar göstərir ki, kiçik biznes sahələri də iqtisadiyyatın əsas tərkib hissəsi olub onların inkişafı olmadan iqtisadiyyatın dayanıqlılığını təsəvvür etmək qeyri mümkündür. Bunun üçün də hər biznes və sahibkarlıq obyekti öz-özünü təmin etməli, cəmiyyətin və xalqın tələblərini yerinə yetirmək üçün daima inkişafa və yeniliyə doğru meyli göstərməlidir. Onları təşkil edən struktur vahidləri və insan resurslarının da yenilikçi və bacarıqlı olması xeyli vacib məsələlərdən hesab olunmaqdadır.

Araşdırmada əsas məqsəd innovasiya sahibkarlığı anlayışına baxış keçirmək, innovasiya və iqtisadi artımı qarşılıqlı təhlil etmək, yüksək texnologiyalar və əsaslı elmi nailiyyətlər əsasında sənayenin dinamik inkişafını və şaxələndirilməsini sürətləndirmək məqsədilə yaradılan sənaye məhəlləsi anlayışını nəzərdən keçirməkdir. Müəyyən olunmuş məqsədə çatmaq istiqamətində əsas vəzifələr isə, innovasiya

sahibkarlığının zəruriliyini öyrənmək, ölkəmizdə innovasiya siyasəti və yeniliyin iqtisadiyyata təsirini araşdırmaqdır.

Tədqiqat zamanı iqtisadi analiz, və müqayisəli metodlardan istifadə olunmuşdur.

İşin əsas elmi nəticəsi kimi göstərilir ki, iqtisadi sistemdə davamlı mövcud olmaq hazırkı şəraitdə sahibkarların ən vacib problemlərindən sayılmaqdadır. Buna görə də yeni ideyaların mütəmadi olaraq ortaya qoyulması olduqca vacib məsələlərdəndir. Əlavə olaraq, yeniliklərə əsaslanan biznes infrastrukturunu həm də istehsal xərclərini azaldır və əlavə iqtisadi imkanlar yaradır.

Tədqiqat işinin yazılmasında kitablar və monoqrafiyalar ilə yanaşı, Azərbaycan Respublikasında innovasiya və sahibkarlıq sahəsində mövcud qanunlar, dövlət proqramları, qəzet və jurnallar və internet resurslarından istifadə olunmuşdur.

### **İNNOVASIYA SAHİBKARLIĞININ ZƏRURİLİYİ**

İnnovasiya sahibkarlığının inkişafının zəruriliyi aşağıdakı amillərlə şərtlənir:

- istehsalın inkişafının intensiv amillərinin güclənməsi ilə. Bu iqtisadi fəaliyyətin bütün sferalarında ETT-nin tətbiq olunmasına imkan verir;

- yeni texnikanın tətbiqinin səmərəliliyinin yüksəldilməsində elmin müəyyən edici rolu ilə;

- texnologiyaların istifadə müddətlərinin əhəmiyyətli dərəcədə azaldılması, istehsalın texniki səviyyəsinin yüksəldilməsi zəruriliyi ilə, ixtiraçıların və kütləvi yaradıcılığının inkişafının zəruriliyi ilə;

- elmi-texniki istehsal prosesinin spesifik xüsusiyyəti ilə: nəticələrin qeyri-müəyyənliyi, tədqiqatların çoxvariantlılığı, risklərinin mövcudluğu ;

- yeni məhsulların mənimsənilməsi zamanı müəssisənin xərclərinin artması, texnika və texnologiyaların mənəvi cəhətdən sürətli aşınması, texnologiyaların sürətli tətbiqinin obyektiv zəruriliyi ilə (4). Bütün bunlar göstərdiyi kimi innovativ sahibkarlığın meydana çıxmasının və inkişaf etməsinin əsas zərurətləri hesab edilə bilər. Əlavə olaraq dünya təcrübəsində də məlumdur ki, bu yöndə işlərin həm də informasiya təminatı sistemlərinin yaxşılaşdırılması və maliyyə bazarlarının inkişafı deməkdir. Kiçik sahibkarlıq və biznes sahələri iqtisadi mühtdəki dəyişikliklərə yaxşı adaptasiya olunmaq qabiliyyəti göstərir ki, bu da onlarda mütərəqqi texnologiyaların dayanıqlı və uzunmüddətli olmasına imkan verir.

Araşdırmalar göstərir ki, iqtisadi sistemdə davamlı mövcud olmaq və tanınmaq kapital və resurs çatışmazlığından sonra sahibkarların ən vacib problemlərindən sayılmaqdadır. Məhz bu səbəbdən xeyli sahibkar öz işlərini və təşəbbüslərini davam etdirə bilmir və yeni ideyaları həyata keçirməkdə çətinlik çəkirlər. Buna görə də hər hansı bir işə girişən təşəbbüskar ideya mərhələsində bir fərq və yenilik yarada bilmirsə, mütləq idarəetmə siyasətində və istehsal prosesində yenilik etməklə bunu aradan qaldırmalıdır. Yəni əgər ideyası yeni olmayan bir işə başlanılıbsa, onun struktur və idarəetməsində müəyyən fikir ortaya qoymaqla bazarda dayaq tutmaq mümkündür. Belə nümunə vermək yerinə düşər: bir çox insanın məşğul olduğu bir işə başlayırsınız (restoran biznesi və ya fermer fəaliyyəti və s.). Bunun üçün isə ilk öncə ərazidə mövcud olan biznes sahələri araşdırılmalı və çeşidli istiqamətlər ortaya çıxarılmalıdır. Daha sonra fərqli hədəf auditoriyası quraraq müvəffəqiyyətlə irəli getmək mümkündür. Sahibkarın müvəffəq olmasının ən önəmli səbəblərindən biri yüksək motivasiyanın olması və hər cəhətdən sistemə innovasiya prosesinin tətbiq edilməsidir. Düzdür, yenilik - müəyyən bir araşdırma prosesindən sonra yeni məhsul tapmaq, bir şey icad etmək olsa da, bundan əlavə yenilik anlayışının mənalardan biri də dəyişiklik etməkdir. Bunun üçün isə sahibkarların iş qurma, idarəetmə prosesi, ictimaiyyət və müştərilərlə ünsiyyət və digər istiqamətlərdə reklam kampaniyalarını aparması və istehsal proseslərində fərqli dəyişiklik etmələri vacibdir. Yenilikçi düşüncə tərzi ilə işləyən və komandasını bu istiqamətdə quran bir sahibkarın gələcəkdə uğursuz olma ehtimalı xeyli aşağıdır, gözlənilməz çətinliklərə və böhranlara isə hər zaman hazırdır.

### **İNNOVASIYA VƏ İQTİSADI ARTIM**

Əsas prizmadan baxdıqda iqtisadiyyatın məhsul istehsalını artırmağın iki yolu mövcuddur: məhsuldar prosesə daxil olmaların sayını artırmaqla və ya eyni sayda daxil olmalardan daha çox nəticə əldə edə biləcəyimiz yeni yollar barədə düşünməklə. İqtisadi prizmadan baxdıqda isə, bu iki yoldan hansının nə qədər daha vacib olduğunu bilmək daha əhəmiyyətlidir. Şübhəsiz ki, birinci istiqamətdə işin kəmiyyətini, ikinci istiqamətdə isə keyfiyyətini yaxşılaşdırmaq lazımdır. Keyfiyyətin daha da təkmilləşdirilməsində isə innovasiya köməyimizə gəlir. Günümüzdə innovasiya texnoloji imkanların genişlənməsi ilə bağlıdır. Əsas texnoloji avadanlıqların (televizor, telefon, lazer, komputer və s.) işlərimizi necə sürətləndirdiyi və fayda

verdiyi hərkəsə məlumdur. Bu əlbəttə ki, hər şeydən öncə iqtisadi baxımdan da səmərəlidir. Daha effektiv texnoloji yeniliklər haqqında düşünərkən ilk növbədə, bu fəaliyyətləri həyata keçirən, yeni icadlar etmiş alim və mühəndislərin işləri ilə həddən artıq məşğul oluruq. Lakin, lazerlərdən, mikroprosessorlardan, kompüterlərdən və ümumiyyətlə informasiya texnologiyalarından əldə edilə biləcək üstünlüklər, nəticədə onları ixtira edənlərdən deyil, həm də bu məhsulları istifadə edən potensial istifadəçilərinin yaradıcılığından da asılı olacaqdır. Yəni, yeniliklər daima zəncirvari prosesdə davam edir. İqtisadi artımın faydalarını görmək üçün proses davamlı sürətdə özünü yeniləməlidir.

Bəzi tədqiqatçıların yeniliyin bəşəriyyətə verdiyi və verməyə davam etdiyi geniş faydaları inkar etməsinə baxmayaraq, texnoloji yeniliklər iqtisadi böyümənin və insan tərəqqisinin əsas hərəkətvericisi hesab olunmaqdadır. İnnovasiyanı bir konsepsiya olaraq təyin etmək çətindir, lakin iqtisadçılar ümumiyyətlə, bu termini bazarın təqdim etdiyi məhsul və xidmətlərin keyfiyyəti və çeşidinin artması və ya maya dəyərinin azalması üçün istifadə edirlər. Böyümə konsepsiyası isə, əksinə, istehsal olunan məhsul və xidmətlərin miqdarının artması kimi başa düşülməlidir. Mal və xidmətlərin keyfiyyəti və çeşidi yeniliklə sıx əlaqəli olduğundan ÜDM-in çatışmazlıqları da yeniliyin təsirini tam başa düşməyi çətinləşdirir. Bununla birlikdə, iqtisadçılar yeniliyin böyümənin əsas təsir vasitəsi olduğuna inanırlar.

Araşdırmalara görə iqtisadi fəaliyyətlərin stimullaşdırılmasında nəzərdə tutulan yeniliklərə nail olmaq və tədqiqat - inkişaf işləri xərcləri səviyyəsindəki artım aşağıdakı amillərdən təsirlənir:

- sərhədlərarası məlumat ötürülməsi yönündə innovasiyanı stimullaşdıran birbaşa xarici investisiyalarla əlaqəli bazar rəqabətinə dair adekvat qaydalar;
- texnologiya və məlumatın inkişafına dəstək verən sektorlara sərmayə qoyuluşu üçün sabit bir mühit yaradaraq innovasiya fəaliyyətini təşviq etmək məqsədilə əlverişli iqtisadi iqlimin və aşağı real faiz dərəcələrinin mövcudluğu;
- daxili və xarici maliyyələşmə imkanı;
- kifayət qədər insan resursları tələb edəcək özəl sektordakı tədqiqatları daha da dəstəkləyə biləcək ictimai tədqiqatların genişləndirilməsi
- əsas fəaliyyəti, tədqiqat və inkişaf obyektinə olan şirkətlər üçün vergi güzəştləri;
- daha yüksək məhsuldarlıq ilə əlaqəli olan tədqiqat - inkişaf üçün xarici kapitalın istifadəsini təmin etmək

### AZƏRBAYCANDA İNNOVASIYA SİYASƏTİ

Ölkəmizdə son illər ərzində həyata keçirilən tədbirlər, iqtisadiyyatın rəqabətqabiliyyətliliyinin artırılması, şaxələndirmə siyasəti, qeyri-neft sektorunun inkişafı innovativ imkanların dəyərləndirilməsini diqqət mərkəzinə gətirmişdir. Azərbaycanda innovasiya siyasətinin həyata keçirilməsi ilk öncə dövlət sənədlərində hüquqi baxımdan mükəmməl bir şəkildə öz əksini tapmışdır. “Elm haqqında” Azərbaycan Respublikasının Qanunu, “Azərbaycan Respublikasının milli iqtisadiyyat perspektivi üzrə Strateji Yol Xəritəsi”, “Azərbaycan Respublikasında təhsilin inkişafı üzrə Dövlət Strategiyası”, “İnformasiya cəmiyyətinin inkişafına dair 2014-2020-ci illər üçün Milli Strategiya”, “Azərbaycan 2020: gələcəyə baxış” İnkişaf Konsepsiyası və digər sənədlərdə innovativ tədbirlərə xüsusi yer verilir. Eyni zamanda sahibkarlıq və iqtisadi sahələrdə xeyli sayda dövlət proqramları, qanunlar qəbul edilmiş, layihələr icra olunmuş və hal-hazırda da icra olunmaqdadır. Fərqli illəri əhatə edən regionların sosial-iqtisadi inkişafı ilə bağlı olan dövlət proqramları, “Kiçik sahibkarlığa dövlət köməyi haqqında”, “Azərbaycan Respublikasında kiçik və orta sahibkarlığın inkişafının Dövlət Proqramı (2002-2005-ci illər)”, “Azərbaycan Respublikasında sahibkarlığın inkişafına dövlət himayəsi sahəsində əlavə tədbirlər haqqında” Azərbaycan Respublikası Prezidentinin Fərmanı və digər hüquqi-əməli tədbirlər, bundan başqa, texnologiya parklarının salınması və sənaye məhəllələrinin yaradılması ölkəmizdə sahibkarlıq fəaliyyətinin canlandırılması yönündə mühüm işlərdir. Azərbaycan Respublikası regionlarının 2019-2023-cü illərdə sosial-iqtisadi inkişafı dövlət proqramına nəzər saldıqda görə bilərik ki, Dövlət Proqramının əsas məqsədi, prioritet istiqamətləri və gözlənilən nəticələrdə bu məsələlər geniş əksini tapmışdır. Belə ki, innovativ təsərrüfatçılıq formalarının yaradılması və inkişafının dəstəklənməsi mexanizmlərinin həyata keçirilməsi, sahibkarların və fermerlərin maliyyə resurslarına çıxış imkanlarının asanlaşdırılması, KOB-lara operativlik, şəffaflıq, nəzakətlik, məsuliyyət və rahatlıq prinsipləri əsasında şəhər və regionlarda xidmətlərin təşkili, regionlarda investisiya və innovasiya fəallığının artırılması üçün tədbirlərin görülməsi, KOB-ların inkişafı sahəsində dövlət

qurumları tərəfindən sahibkarlara vahid məkanda daha keyfiyyətli, rahat, yeni üslubda və müasir innovasiyaları tətbiq etməklə xidmətlərin (o cümlədən zəruri səyyar xidmətlərin) göstərilməsinin təmin edilməsi və s. proqramın başlıca istiqamətləri hesab olunmaqdadır (1).

### **INNOVASIYANIN İQTİSADİYYATA İNTEQRASIYASI - SƏNAYE MƏHƏLLƏLƏRİ VƏ TEXNOLOJİ PARKLAR**

Sənaye məhəllələri və parkları davamlı inkişafın əsas prinsipləri olan - iqtisadi artımın təmin olunması, sosial bərabərlik və ətraf mühitin qorunmasına nail olunmaqda ən təsirli vasitələr hesab edilməkdədir. Belə ərazilər sənayenin inkişafını təşviq etməklə yanaşı, innovativ imkanların genişləndirilməsi, müasir texnologiyaların cəlb olunması və yenilikçi konsepsiyaların tətbiqinə şərait yaradır. Sənaye parkları strukturlaşdırılmış bir institusional çərçivə, integrasiya olunmuş xidmətlər və digər mövcud olmayan fiziki infrastruktur təklif edir. Bunlar inkişaf etməkdə olan ölkələrdə, sənayeləşmə proseslərinə mane olmaqda əsas çətinliklər hesab olunan, informasiya-texnologiya və maliyyə imkanlarının məhdud olması, eləcə də infrastrukturun zəif qurulması ilə əlaqədar əməliyyat xərclərinin yüksək olması və digər maneələrin aradan qaldırılmasında köməklik edə bilər.

Ölkəmizdə sənaye məhəllələri və parklarının yaradılması son illər ərzində həyata keçirilən iqtisadi islahatların və davamlı inkişaf strategiyasının bir parçası olmaqla sürətli sənayeləşmə siyasətinin və innovativ istehsalın inkişaf etdirilməsi yönündə mühüm addımlar hesab olunmaqdadır. Yaradılan bu ərazilər ixrac potensialının genişləndirilməsi, iqtisadiyyatın şaxəli inkişafı, qeyri-neft sektorunun daha da canlandırılması və sahibkarlığın genişləndirilməsinə əlavə stimül verməkdədir.

Hazırda ölkəmizdə ümumilikdə 10-dan çox sənaye parkı və məhəllələri fəaliyyət göstərir ki, bu ərazilər yerləşdikləri regionun xammal bazası, işçi qüvvəsi, daxili potensialı, sosial-iqtisadi inkişaf xüsusiyyətlərinə uyğun olaraq fərqli istiqamətlər üzrə ixtisaslaşmışlar. Yerində yetirilən layihələr həm də maraqlı və müştərək qrupların davamlı olaraq sənaye bölgələrinə səfər etmələrinə və yeni ideyaların həyata keçirilməsinə şərait yaratmaqdadır. Yaxın keçmiş diqqət yetirsək görərik ki, 2019-cu ilin dekabr ayında Rusiya nümayəndə heyəti Hacıqabul Sənaye Məhəlləsində Rusiya və Azərbaycan şirkətlərinin birgə iştirakı ilə təməli fevral ayında qoyulan avtomobil zavodu ilə tanış olmuş, daha sonra isə ərazidə Rusiya investisiyalı "Penopleks" izolyasiya məhsulları zavodunun da inşası başlanılmışdır.

Sənaye parkları təşkil etmək üçün ərazi ayırmanın bir sıra məqsədləri mövcuddur:

- Xüsusi infrastrukturunu ayrılmış ərazidə cəmləşdirməklə, həmin infrastrukturun mühüm xərclərini azaltmaq. Bu cür infraquruluqda yollar, dəmir yolu xətləri, limanlar, yüksək enerji təchizatı (çox vaxt üç fazlı elektrik enerjisi daxil olmaqla), yüksək səviyyəli rabitə kabelləri, böyük həcmli su təchizatı və yüksək həcmli qaz xətləri daxildir;
- Bir yerdə vahid infrastrukturunu təmin etməklə yeni bizneslər cəlb etmək;
- Şəhər yerlərindən sənaye sahələrini uzaqlaşdırmaqla sənayenin ətraf mühitə və sosial sferaya təsirini azaltmağa çalışmaq;
- Yerli səviyyədə ekoloji nəzarəti təmin etmək.

Sənaye məhəllələrinin yaradılması sosial-iqtisadi inkişaf üçün təsirli bir vasitə olaraq önəmli imkanların ortaya çıxmasına mühüm töhvələr verəcəkdir. Belə ki, sənaye məhəlləsi istehsal sahəsini inkişaf etdirərək keyfiyyətli xidmətlər və strateji bazarlara yaxın olmaq prinsipi ilə investisiya və texnologiya cəlb etmək üçün vacib bir vasitədir.

### **NƏTİCƏ**

Beləliklə, aparılmış araşdırmalardan belə qənaətə gəlmək olar ki, ciddi elmi nailiyyətlərə əsaslanan innovasiya sahibkarlığının inkişafı regional inkişafa da öz töhvəsini verməklə yeni sərmayə mənbələri ortaya çıxarmaq, iş yerləri yaratmaq baxımından xeyli sərfəlidir. Yeniliklərə əsaslanan biznes infrastrukturunu həm də istehsal xərclərini azaldır, tullantıları və çirklənməni aradan qaldırır, əlavə iqtisadi imkanlar yaratmaqla şirkətlərin məhsuldarlığına da ciddi töhvə verir.

İnnovativ imkanları dəstəkləməklə sənaye məhəllələri, hökumətin, özəl sektorun, universitetlərin və tədqiqat institutlarının əməkdaşlıq edə biləcəyi bir yer kimi, həm də araşdırma aparmaq, ticarəti canlandırmaq və sahibkarlığı gücləndirmək yönündə əlverişli mühit ortaya çıxararaq yerli məşğulluq mərkəzlərinin yaradılması, habelə nəqliyyat xidmətləri, təhsil və təlim, səhiyyə, poçt və rabitə xidmətləri



kimi geniş yerli icma hədəflərinə çatmaq üçün platforma rolunu oynaya bilər. Məhəllələrdə həyata keçiriləcək pilot layihələr yeni iqtisadi reformların və yanaşmaların sınağı ola bilər. Bu layihələrin nəticəsi uğurlu olarsa, ən yaxşı təcrübələr ümummilli və regional miqyasda hər tərəfə yayıla bilər. Bütün bunlar isə başlıca hədəf olan iqtisadi artımın əldə edilməsində əsas amillərdir.

### ƏDƏBİYYAT SİYAHISI

1. “Azərbaycan Respublikası regionlarının 2019–2023-cü illərdə sosial-iqtisadi inkişafı Dövlət Proqramı”nın təsdiq edilməsi haqqında Azərbaycan Respublikası Prezidentinin Fərmanı. Bakı şəhəri, 29 yanvar 2019-cu il, № 500. <http://www.e-qanun.az/> (qanun)
2. Arif Özsağır. Yenilik Ekonomisi. Seçkin Yayıncılık, 2016, 272 s (kitab)
3. Qasimov İ. Cəbiyev F. İnnovasiya sahibkarlığı və texnoparklar. Bakı Mühəndislik Universiteti, 2017, 182 s. (kitab)
4. [http://elibrary.bsu.az/yenii%5Ciqtisadkitablar%5C226\\_innovasiya.pdf](http://elibrary.bsu.az/yenii%5Ciqtisadkitablar%5C226_innovasiya.pdf)

## ГЛОБАЛЬНЫЕ КОРПОРАЦИИ, ГЛОБАЛЬНОЕ ВОЗДЕЙСТВИЕ

**Гурбанов Нуру Улфат оглу**

Специальность: Организация и управление

промышленностью

[nuru.qurbanov.1998@mail.ru](mailto:nuru.qurbanov.1998@mail.ru)

Рецензент: доц. Ахмедов Н. А.

**Ключевые слова:** Корпорации, Глобальный контекст, Партнерство, Рекомендации к действиям

**Key words:** Corporations, Global Context, Partnerships, Guidelines for Action

**Açar sözlər:** Korporasiyalar, Qlobal Kontekst, Tərəfdaşlıq, Fəaliyyət Təlimatları

Частный сектор становится значительным игроком - даже, можно сказать, доминирующим игроком - в формировании глобальной повестки в области экономики и развития. Многонациональные корпорации с операциями, которые охватывают весь земной шар, а в некоторых случаях с возможностями и сетями, соответствующими правительственным, играют особенно важную роль в оказании помощи в расширении возможностей и смягчении некоторых рисков глобализации.

Многонациональные корпорации способствуют появлению новых рынков, отрасли, технологии и бизнес модели, а также как беспрецедентные трансграничные финансовые потоки и расширенные глобальные цепочки создания стоимости. Некоторые также поддерживают новаторские рыночные подходы и государственно-частные партнерства с потенциалом для решения проблем, которые традиционно сферу деятельности государственного сектора, особенно в области сокращение бедности, экономическая изоляция, устойчивость экологии, гуманитарная помощь, здоровье и права человека.

В то же время транснациональные корпорации и их лидеры сталкиваются с повышенными общественными ожиданиями и осуждением с точки зрения их негативного воздействия в этих сферах, корпоративные скандалы с корпоративным управлением и ответственность за нефинансовые производительность - и все это перед лицом непрекращающейся конкуренции давление и требования инвесторов.

Однако новые рыночные и государственно-частные подходы партнерские отношения предлагают потенциал для мобилизации неиспользуемого частного сектора ресурсов, сети и навыков решения проблем создает новые риски в дополнение к управлению и подотчетности трудности как для бизнесменов, так и для глав государств. Это особенно в случае, когда корпорации работают под условия плохого управления, конфликта, слабого государственного

## V INTERNATIONAL SCIENTIFIC CONFERENCE OF YOUNG RESEARCHERS

управления, неадекватная инфраструктура или другие пробелы в управлении и рыночные сбои. Проблемы корпоративной ответственности и хорошее государственное управление почти всегда взаимосвязаны, но они особенно взаимосвязаны при таких обстоятельствах.

Для более эффективного использования возможностей необходимы новые бизнес-модели, рыночные механизмы и структуры управления, и снизить риски роста корпоративных инвестиций в развивающихся странах и участие в решении глобальных проблем. Новые подходы, руководимые бизнесом или где компании сотрудничают с другими могут играть решающую роль в трех областях:

> Чтобы мобилизовать, вознаградить и увеличить положительный вклад что корпорации могут сделать, особенно за счет инноваций в своей основной деятельности и инвестициях, а также за счет мобилизации корпоративных компетенций, таких как навыки сотрудников в рамках волонтерских инициатив и общественные инвестиции.

> Для выявления, смягчения и мониторинга любых негативных воздействий и внешние эффекты, возникающие в результате корпоративной деятельности, через инициативы такие как отраслевые стандарты и руководства, соглашения о добропорядочности, мониторинга и дебаты с участием многих заинтересованных сторон механизмы разрешения.

> Чтобы позволить частному сектору играть законную роль в улучшение более широкой благоприятной среды на национальном или на региональном уровне, в частности, за счет усилий по укреплению государственное управление и общественные институты, не только в экономической сфере, но и в таких областях, как борьба с коррупцией и укрепление систем общественного здравоохранения.

Разработка и внедрение этих новых подходов к привлечению корпораций эффективным и подотчетным образом является вызов как для бизнеса, так и для правительственных лидеров, а также как лидеры труда и гражданского общества. Это вызов лидерству, выходящий далеко за рамки корпоративного комплекса и благотворительность, хотя у обоих есть важные роли. Это требует участия компаний и их лидеров на самом стратегическом уровне, чтобы использовать свои основные компетенции и ресурсы в корпоративной цепочке создания стоимости, а также мобилизовать бизнес лидерство как в оперативном, так и в политическом уровне. Требуется регулярное общение и консультации с ключевыми корпоративными заинтересованными сторонами, начиная от сотрудников, потребителей, инвесторы и деловые партнеры регулирующих органов, фонды и лидеры местных сообществ. Это требует индивидуального корпорации для выявления и управления ключевыми разработками взносы и риски, связанные с их собственными операциями, в то же время работая со своими коллегами по отрасли, чтобы заняться более труднопреодолимым развитием проблемы, требующие согласованных коллективных действий.

Появляются все новые личности бизнес-модели и продукты, общеотраслевые усилия и глобальные много-секторальные союзы и механизмы финансирования - для создания больших экономических возможностей, предоставления услуг населению с низкими доходами, реагирования на сложные чрезвычайные ситуации, защищать права человека, решать глобальные проблемы здравоохранения, решение проблемы изменения климата и воды, дефицит, поддержать реформу образования и побороть коррупцию. Эти примеры только зарождаются, и многое еще предстоит узнать об этих нововведениях с точки зрения их драйверов, их масштаб и их влияние как на сами компании, так и на задачи развития, которые они стремятся решить. Рекомендации для движения в этом направлении следующие:

- Увеличивайте коллективные усилия. Хотя важно, чтобы крупные корпорации приводили в порядок свои отдельные операции и сосредоточились на том, что они могут предоставить лучше всего, есть потенциал для увеличения воздействия и решения более системных проблемы через коллективные инициативы с другими компаниями, правительствами и партнерами по развитию.

-Проанализировать инициативы, которые достигли масштаба.

- Активно привлекать транснациональные корпорации с формирующимся рынком. Здесь срочно необходимо лучше понять и сотрудничать с новыми транснациональными корпорациями и государственными предприятиями, которые вкладывают большие средства в другие развивающиеся страны.

## V INTERNATIONAL SCIENTIFIC CONFERENCE OF YOUNG RESEARCHERS

Задача руководства - разработать новые бизнес-модели, рыночные механизмы и управление структуры, которые служат общественным интересам при создании здоровой деловой среды, которые мобилизуют корпорации без замены или подрыва роли правительств или уничтожение способности частного сектора создавать долгосрочную ценность.

### Литература

1. Капрара, Дэвид. «Лучшие дипломаты: американские Волонтеры », Вашингтон Пост, 7 января 2007 г.
2. Капрара, Дэвид, Джон Бриджелэнд и Харрис Уоффорд. «Добровольцы Америки: наведение мостов для сокращения глобального Конфликта». Краткий обзор политики Брукинса, 2007 г..
3. Нельсон, Джейн. «Ответственность за правительство - насколько далеко Стоит ли компаниям уходить? » в чьей ответственности? Роль Бизнес в обеспечении социальных и экономических изменений, под ред. Аманда Джордан и Эми Лант. Институт Смита, 2006 г.
4. Нельсон, Джейн. «Использование влияния развития Бизнеса в борьбе с глобальной бедностью », в Transforming ландшафт развития: роль частного сектора, изд. Лаэль Брейнард. Издательство Brookings Institution Press, 2006.
5. Ван Агтмаэль, Антуан. Столетие развивающихся рынков: как новое поколение компаний мирового класса обгоняет Мир. Саймон и Шустер, 2007.

Гурбанов Нуру Улфат

### ГЛОБАЛЬНЫЕ КОРПОРАЦИИ, ГЛОБАЛЬНОЕ ВОЗДЕЙСТВИЕ

#### Аннотация

Статья посвящена проблеме изучения корпораций и их влияние в экономику и развитию. В статье рассматривается использование примеров об нововведениях с точки зрения их драйверов, их масштаб и их влияние как на сами компании, так и на задачи развития, которые они стремятся решить. Эффективного использования возможностей корпораций в развивающихся странах и участие в решении глобальных проблем.

Qurbanov Nuru Ulfat

### GLOBAL CORPORATIONS, GLOBAL IMPACT

#### Summary

The article is devoted to the problem of studying corporations and their impact on the economy and development. The article examines the use of examples of innovations in terms of their drivers, their scale and their impact both on the companies themselves and on the development tasks that they seek to solve. Leveraging the power of corporations in developing countries and participating in solving global problems.

Qurbanov Nuru Ülfət

### QLOBAL KÖRPORASIYALAR, QLOBAL TƏSİR

#### Xülasə

Məqalə, şirkətlərin öyrənilməsi probleminə və onların iqtisadiyyata və inkişafa təsirlərinə həsr edilmişdir. Məqalədə yenilik nümunələrinin istifadəsi, miqyası və həm şirkətlərin özlərinə, həm də həll etmək istədikləri inkişaf tapşırıqlarına təsiri baxımından araşdırılır. İnkişaf etməkdə olan ölkələrdə şirkətlərin gücündən yararlanmaq və qlobal problemlərin həllində iştirak etmək.

## VƏTƏN MÜHARİBƏSİNİN CƏMIYYƏTDƏ DÜŞÜNCƏ TRANSFORMASIYASINA VƏ ƏHALİNİN HƏYAT MƏMNUNİYYƏTİNƏ TƏSİRİ

**XƏTAİ ALIYEV**

Azərbaycan Dövlət İqtisad Universiteti (UNEC)

UNEC Empirik Tədqiqatlar Mərkəzi

*Khatai.aliyev@unec.edu.az*

BAKI, AZƏRBAYCAN

### XÜLASƏ

Vətən Müharibəsi ilə qazanılan zəfər və 28 ildir işğalda olan ərazilərin azad olunması Azərbaycan cəmiyyətində düşüncə transformasiyasına və əhalinin həyat məmnuniyyətinə əhəmiyyətli dərəcədə təsir etdi. Sorğu məlumatları əsasında aparılan statistik və müqayisəli təhlillər göstərir ki, Vətən Müharibəsindən sonra Azərbaycan vətəndaşlarının xalqa və dövlətə inamı artıb və insanlar ölkəmiz üçün daha çox və məqsədli çalışmağa sövq edilib. Eyni zamanda, cəmiyyətdə sosial və institusional inam yüksəlib və gələcəyə olan ümidlilik artıb. Bütün bunların nəticəsində isə ölkədə əhalinin həyat məmnuniyyətində yüksəliş qeydə alınıb. Əhalinin həyat məmnuniyyəti üzərində müsbət təsirin olduğu sorğuda iştirak edən insanların həm özləri tərəfindən ifadə edilib, həm də xüsusi metodologiya əsasında qiymətləndirilən həyat məmnuniyyəti indeksinin əvvəlki dövrlərlə müqayisəli təhlili ilə də öz təsdiqini tapıb.

**AÇAR SÖZLƏR: VƏTƏN MÜHARİBƏSİ, İNSTITUSIONAL İNAM, HƏYAT MƏMNUNİYYƏTİ**

### GİRİŞ

Ötən ilin ikinci yarısında Azərbaycan tarixinin bəlkə də ən vacib hadisələrindən birinə – 28 ildir düşmən işğalında olan doğma yurdlarımızın azad olunması və ölkəmizin torpaq bütövlüyünün bərbasına şahid olduq. Qırx dörd günlük “Vətən Müharibəsi” dövründə həm ön cəbhədə, həm də arxa cəbhədə ciddi birliyin, həmrəyliyin şahidi olduq. Bu baxımdan Vətən Müharibəsində qazanılan qələbənin ərazi bütövlüyümüzün bərpası və siyasi nəticələri xaricində əhəmiyyətli sosial və sosial-psixoloji təsirlərinin olduğunu əminliklə söyləmək olar. Həm müharibə, həm də aktiv mərhələlərinin bitməsindən sonra baş verənlərin cəmiyyətdə ciddi düşüncə transformasiyasına və əhalinin həyat məmnuniyyətinə əhəmiyyətli təsiri olduğu nəzəri-konseptual və sorğu məlumatları əsasında aparılan statistik təhlillərlə öz təsdiqini tapır.

Müharibələrin əhalinin həyat məmnuniyyətinə təsiri barədə müxtəlif tədqiqatlar aparılmışdır (Frey, 2011; Coupe və Obrizan, 2016; Jenkins, 2019). Nəzəri-konseptual çərçivədən yanaşdıqda Vətən Müharibəsinin cəmiyyətdə düşüncə transformasiyasına və əhalinin həyat məmnuniyyətinə təsirinin bir neçə (qeyri-maddi və maddi) faktor vasitəsiylə baş verdiyi aydın olur:

1. Sosial-demoqrafik amillər (Şəhid ailələri, qazilər və müharibə iştirakçıları, keçmiş döyüşçülər, müharibədən zərər çəkənlər, və s. ) və ədalətin bərpası hissi
2. Sosial (digər insanlara) və institusional (dövlət qurumlarına) inamda artışı
3. Gələcəkdən gözləntilərin və gələcəyə olan ümidliliyin artması
4. Hisslər və emosiyalarda baş verən qısa müddətli hərəkətilik
5. İşğaldan azad oluna ərazilərin bərpasının və Azərbaycan iqtisadiyyatına inteqrasiyasının verəcəyi töhfə (gəlirin artması)

### TƏDQIQAT METODU

Tədqiqatda sorğu məlumatları əsasında toplanılan məlumatlar (ASERC, 2020, 2021) əsasında statistik və müqayisəli təhlil metodlarından istifadə olunmuşdur. Təsirin təhlil olunduğu ən əsas sorğu (Sosial Sorğu -6) post-müharibə dövründə, 2021-ci ilin 1-31 yanvar tarixində keçirilib və sorğuda 2748 nəfər iştirak edib. Sorğunu tam cavablandıranlar arasında 1219-u qadın, 1460-ı isə qadındır və orta yaş olaraq 35.83 qeydə

alınmışdır. Qeyd edək ki, iştirakçılar arasında 57 şəhid ailəsi var, 129 nəfərin ailə üzvü sağlamlığını itirib, 105 nəfər müharibə iştirakçısıdır və 207 nəfər keçmiş məcburi köçkün var. Eyni zamanda, 1260 nəfər dostu və / və ya qohumunun şəhid olduğunu, 1003 nəfər isə sağlamlığını itirdiyini qeyd edib. Müqayisə üçün istifadə edilən digər sorğu (Sosial Sorğu -5) isə 2020-ci il 10 iyul – 25 avqust tarixlərində 2258 nəfər arasında keçirilib.

### NƏTİCƏ

Yuxarıda qeyd olunan çərçivədə Vətən Müharibəsinin təsirini araşdırmaq üçün müharibədən əvvəl və sonra keçirilən ölkə səviyyəli sosial sorğuların nəticələri olduqca informativdir. Sorğu nəticələri göstərir ki, iştirakçıların 73%-i Vətən Müharibəsində qazanılan zəfərdən sonra xalqımıza və dövlətimizə daha çox inanır. Vətən Müharibəsinin cəmiyyətdə düşüncə transformasiyasına təsiri baxımından insanları daha çox və məqsədli çalışmağa sövq etməsi xüsusilə diqqət cəlb edir. Sorğuda iştirak edənlərin 70%-i hesab edir ki, Vətən Müharibəsi onu ölkəsi üçün daha çox və məqsədli çalışmağa sövq edib. Digər təhlil nəticələri də müharibədən sonra cəmiyyətdə insanların sosial və institusional inamında müsbət dəyişikliyin olduğunu göstərir. Bu isə kifayət qədər əhəmiyyətli təsir hesab edilə bilər.

*Azərbaycanda həyat məmnuniyyəti indeksinin dinamikası*

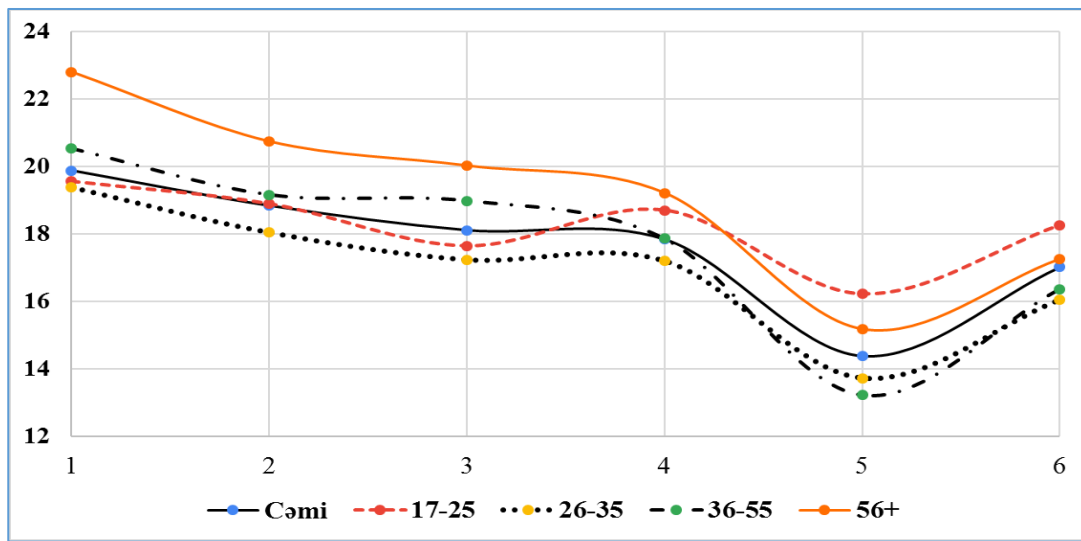

**Qeyd:** 1...6 müvafiq olaraq 2018-2021-ci illər ərzində keçirilən 6 fəqli sosial sorğunu ifadə edir.

Vətən Müharibəsinin Azərbaycanda əhalinin gələcəyə olan ümidliliyinə və həyat məmnuniyyətinə əhəmiyyətli müsbət təsir etdiyi keçirilən sorğunun əvvəlki sorğunun nəticələri ilə müqayisəli təhlilində öz əksini tapır. “Sosial Sorğu-5”in nəticələri ilə müqayisə etdikdə bütün yaş qrupları üzrə insanların qısa, orta və uzun müddətli dövr üçün gələcəyə olan ümidliliyində artışı var. Gələcəyə ümidlilikdə artışı xüsusilə gənc yaş qrupları hesab edilən 17-25 və 26-35 yaş qruplarında daha çoxdur. Qeyd edək ki, hər iki sorğunun keçirilməsi müddəti arasında cəmi 5 aydan az fərq var və bu müddət ərzində Vətən Müharibəsi xaricində düşüncə transformasiyasına təsir edəcək xüsusi hadisə baş verməmişdir. Buna görə də əhalinin gələcəyə olan ümidliliyində qeydə alınan belə əhəmiyyətli artışı Vətən Müharibəsində qazanılan zəfərin sosial-psixoloji nəticəsi olduğunu söyləmək olar.

Aparılan statistik təhlillər Azərbaycanda əhalinin həyat məmnuniyyətində də müharibədən əvvəlki dövrlə müqayisətə əhəmiyyətli artışı olduğunu təsdiq edir. Xüsusi metodologiya əsasında hesablanmış həyat məmnuniyyəti indeksinin bütün sorğu iştirakçıları və yaş qrupları üzrə dəyişməsinə nəzər saldıqda orta məmnunluq indeksi dəyərində artışı olduğu qeydə alınır. Bu təsirin müsbət olduğu sorğu iştirakçılarının özləri tərəfindən də ifadə edilib. Belə ki, sorğuda “Vətən Müharibəsindən sonra özümü daha xoşbəxt hiss edirəm” ifadəsi ilə iştirakçıların 27%-i tamamilə, 41%-i isə qismən razı olduğunu qeyd edib. Nəzərə almaq lazımdır ki, aparılan empirik tədqiqatlar fərdlərin gələcəyə olan ümidliliyi və həyat məmnuniyyəti arasında əhəmiyyətli müsbət əlaqə olduğunu göstərir.

Beləliklə, nəzəri-konseptual və sorğu məlumatları əsasında aparılan statistik təhlillər göstərir ki, Vətən Müharibəsində qazanılan zəfərin cəmiyyətdə düşüncə transformasiyasına və həyat məmnuniyyətinə əhəmiyyətli təsiri olub:

## V INTERNATIONAL SCIENTIFIC CONFERENCE OF YOUNG RESEARCHERS

- Vətəndaşların xalqımıza və dövlətimizə olan inamı artıb.
- İnsanları ölkəmiz üçün daha çox və məqsədli çalışmağa sövq edib.
- Cəmiyyətdə sosial və institutsional inamı yüksəldib.
- İnsanların (xüsusən də gənclərin) gələcəyə olan ümidliliyini artırıb.
- Azərbaycanda əhalinin həyat məmnuniyyəti artıb.

Vətən Müharibəsi nəticəsində yaranan müsbət tendensiyanın qalıcı və davamlılığı üçün şəhid ailələri və qazilərə diqqətin artırılması və qarşılaşılan problemlərə operativ reaksiya, cəmiyyətlə davamlı şəkildə effektiv kommunikasiya və məlumatlandırmanın olması və davamlı şəkildə aydın siyasi mesajların verilməsi zəruridir.

### ƏDƏBİYYAT SİYAHISI

1. Coupe, T., & Obrizan, M. The impact of war on happiness: The case of Ukraine. *Journal of Economic Behavior & Organization*, Vol. 132, 2016, Pages 228-242.
2. Frey, B. S. Peace, war and happiness: Bruder Klaus as wellbeing facilitator. *International Journal of Wellbeing*, Vol.1, No. 2, 2011.
3. Jenkins, P. S. (2019). *War and Happiness: The Role of Temperament in the Assessment of Resolve*. Springer, 2019.
4. ASERC. Sosial Sorğu-5. Nəşr olunmamış məlumat bazası, 2020.
5. ASERC. Sosial Sorğu-6. Nəşr olunmamış məlumat bazası, 2021.

## НАПРАВЛЕНИЯ РАЗВИТИЯ НЕНЕФТЯНОГО СЕКТОРА И СТИМУЛИРОВАНИЕ ИНВЕСТИЦИЙ

### ФАТАЛИЕВ ЭЛЬГЮН

Азербайджанский Государственный Экономический Университет

Центр международной магистратуры и докторантуры

*elgunflyv@gmail.com*

БАКУ, АЗЕРБАЙДЖАН

### РЕЗЮМЕ

Негативные последствия процессов мировой экономики, связанные со слабым экономическим ростом, нестабильностью обменного курса, ухудшением макроэкономической среды не обошли стороной азербайджанскую экономику как часть мира. Падение цен на нефть в 2015 году более чем в четыре раза на мировых рынках привело к значительному сокращению валютной выручки в Азербайджане, на который приходится основная часть экспорта нефти и нефтепродуктов, что стало причиной девальвации национальной валюты страны примерно на 98% за год. В этом контексте одной из стратегических задач, стоящих перед Азербайджанской Республикой, которая уже завершила переходный период в ответ на новые вызовы, является минимизация зависимости от нефти, ускорение трансформации в более диверсифицированную, высококонкурентную, производительную и эффективную экономику, ориентированную на экспорт. Будущий экономический прогресс Азербайджана, особенно развитие ненефтяного сектора, зависит от деятельности частного сектора и инвестиционной активности. В целях повышения конкурентоспособности экономики важна разработка и реализация эффективных мер стимулирования, которые создадут условия для привлечения дополнительных инвестиций в экономику Азербайджана, особенно в ненефтяной сектор. Целью исследования является определение направлений привлечения и стимулирования иностранных инвестиций в

## V INTERNATIONAL SCIENTIFIC CONFERENCE OF YOUNG RESEARCHERS

приоритетные отрасли экономики Азербайджана как основы для структурных преобразований и развития нефтегазового сектора. Практическая значимость исследования состоит в том, что полученные результаты могут быть использованы при разработке стратегии экономического и социального развития Азербайджанской Республики а также документов, регламентирующих привлечение и использование прямых иностранных инвестиций в нефтегазовый сектор. Результаты исследования показали, что для стимулирования инвестиций необходимо улучшить процедуру регистрации прав собственности, провести реформы в судебной системе, принять меры по улучшению корпоративного управления.

**КЛЮЧЕВЫЕ СЛОВА:** Прямые иностранные инвестиции, ВВП, нефтегазовый сектор

### ВВЕДЕНИЕ

Несмотря на доминирование нефтегазового сектора в ВВП Азербайджана, нефтегазовый сектор по-прежнему сохраняет преобладающее положение в экспорте, что ограничивает роль нефтегазового сектора в притоке иностранной валюты в страну. Проблемы, влияющие на развитие нефтегазовой промышленности в Азербайджанской Республике, характеризуются следующим образом:

- задержки в реализации мероприятий в нефтегазовой отрасли;
- долгосрочная роль топливно-энергетического комплекса в экономике;
- остается проблема эффективного и льготного подхода к инвестициям в перспективные и потенциально развивающиеся территории и предприятия;
- отсталость технико-технологической базы нефтегазовой отрасли от поступательного развития;
- недостаточная развитость регулирующего механизма и инфраструктуры, обеспечивающей развитие инновационной деятельности;
- отсутствие стремления нефтегазовых промышленных предприятий производить конкурентоспособную инновационную продукцию;
- по-прежнему существуют различия в региональном развитии и основная тенденция развития нефтегазовых промышленных предприятий;
- слабый потенциал нефтегазовых производств по проведению научных и инновационных исследований;
- низкая доля нефтегазовых производств, экспортный потенциал предприятий в платежном балансе, внешней торговле и т.д.

Целью настоящего исследования заключена в определении путей решения вышеуказанных проблем развития нефтегазового сектора и направлений стимулирования инвестиций в экономику страны. Практическая значимость основана на том, что основные положения данного исследования можно будет использовать при разработке стратегии социально-экономического развития Азербайджана. При решении поставленных задач использованы различные методы и приемы экономического анализа: методы сравнительного анализа, метод группировок, метод обобщений, метод динамических сопоставлений, системный подход.

Для развития нефтегазовой промышленности в условиях глобальной конкуренции актуальным является поощрение развития современных производств, основанных на новой продукции. Конкурентоспособное развитие экономики и промышленности Азербайджана требует, прежде всего, перехода к экономике, основанной на знаниях, которая обеспечивает новое качество экономического роста. Его основными характеристиками являются динамичное развитие высокотехнологичных отраслей, интенсивные инвестиции в исследования и разработки, научный потенциал продуктов и услуг.

Инвестиционная деятельность – ключевой компонент долгосрочной линии экономической политики, разработанной в соответствии с требованиями современной интеграции, глобализации, повышения эффективности производственного сектора страны и сферы услуг, повышения макроэкономических показателей национальной экономики. Направления инвестиций в нефтегазовую промышленность включают:

## V INTERNATIONAL SCIENTIFIC CONFERENCE OF YOUNG RESEARCHERS

- создание новых мощностей и развитие предприятий, работающих в соответствии с современными требованиями;
- модернизация основных средств предприятия;
- вложения в предприятие через ценные бумаги (акции, облигации, сертификаты);
- инвестиции в производство новой и оригинальной продукции;
- инвестиции, направленные на развитие интеллектуальных ценностей (открытия, ноу-хау, изобретения, научные исследования).

Принимая во внимание обозначенные приоритеты развития ненефтяного сектора, основной целью стратегии стимулирования инвестиций является стимулирование притока импортозамещающих и экспортно-ориентированных иностранных инвестиций, увеличение ненефтяного экспорта и обеспечение доступа к новым рынкам в соответствии с приоритетами развития ненефтяного сектора.

Для достижения этой цели важно выполнить следующие задачи:

- устойчивое развитие делового и инвестиционного климата в ненефтяном секторе;
- определение ключевых направлений для привлечения иностранных инвестиций в ненефтяной сектор;
- увеличение объема и улучшение структуры иностранных инвестиций с высокой добавленной стоимостью в ненефтяной сектор экономики страны;
- развитие креативной (авторско-правовой) экономики, повышающей привлекательность инвестиционного климата;
- применение механизмов стимулирования для интенсификации привлечения иностранных инвестиций в ненефтяной сектор, развитие инвестиционного сотрудничества между государственным и частным секторами;
- усиление привлечения инвестиций через финансовый рынок;
- более интенсивное привлечение иностранных инвестиций в приоритетные направления ненефтяного сектора с целью диверсификации экономики и ориентации на создание отраслевых кластеров;
- дальнейшее упрощение и постоянное совершенствование процедур внешней торговли с целью продвижения ненефтяного экспорта;
- создание новых эффективных механизмов увеличения государственной поддержки экспортеров;
- дальнейшее расширение объема информационных и консультационных услуг для увеличения экспортных возможностей хозяйствующих субъектов;
- улучшение брендинга, продвижение товаров и услуг на внешних рынках;
- расширение географии экспорта и обеспечение диверсификации продукции за счет стимулирования ненефтяного экспорта на внешние рынки;
- дальнейшее совершенствование институциональной базы для стимулирования инвестиций и экспорта.

### **МЕТОД ИССЛЕДОВАНИЯ**

При написании данной статьи были использованы следующие методы исследования: метод наблюдения, сравнительный, аналитический, а также системный и комплексный подход.

Известно, что экономика любой страны напрямую зависит от ее производства. Какой сектор экономики приносит наибольший доход, варьируется от страны к стране. При разделении структуры экономики на промышленность и сельское хозяйство мы будем рассматривать состав ВВП по нефтяным и ненефтяным, учитывая зависимость Азербайджана от индустриальной нефти.





Рисунок 1. Валовой внутренний продукт в нефтяном и ненефтяном секторах экономики Азербайджана

В целом, за исключением 2009 и 2015 годов, с 2000 года наблюдается ежегодный рост ВВП. Независимо от нефтяного и ненефтяного секторов, ненефтяной сектор продолжал расти, но доходы от нефтяного сектора резко снизились в 2014 году до 6 миллиардов долларов из-за падения цен на нефть. Со следующего года медленно восстановила своё прежнее положение.

В процентном отношении доходы от нефти составили более половины ВВП, но в 2013 году начали снижаться. После этого падение цен, а затем и снижение курса азербайджанского маната по отношению к доллару, проявляется в доходах. С 2015 года наблюдается небольшой рост нефтяных доходов. В том же году доходы от ненефтяного сектора были вдвое выше доходов от нефтяного сектора.

Можно сказать, что вхождение прямых иностранных инвестиций в экономику независимого Азербайджана началось в 1995 году. Политическая нестабильность в первые годы после восстановления независимости в 1991 году была в значительной степени устранена в конце 1994 года, когда было объявлено о прекращении огня в ходе карабахской войны, особенно в сентябре 1994 года в связи с первым международным нефтяным соглашением страны, проектом Азери-Чираг-Гюнешли о разделе продукции (СРП) открыло путь для прямых иностранных инвестиций в страну.

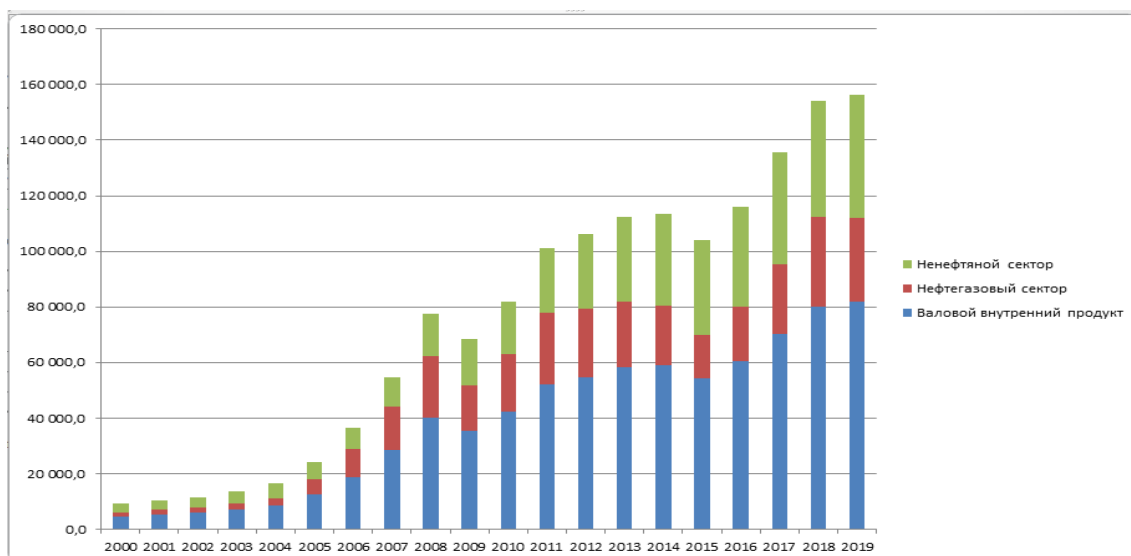

Рисунок 2. Инвестиции в экономику Азербайджана

## V INTERNATIONAL SCIENTIFIC CONFERENCE OF YOUNG RESEARCHERS

По данным ГКС, в 1995-2019 годах в экономику страны поступило 148,7 миллиарда манат иностранных инвестиций, из которых 97,4% (или 144,8 миллиарда манатов) пришлось на 2000-2019 годы.

По данным ГКС, в 1995-2019 годах в экономику было вложено 282,1 миллиарда манат из них 148,7 миллиарда манат иностранные инвестиции и 133,4 миллиарда манат внутренние инвестиции. В 2014 году наблюдалось снижение внутренних инвестиций, но затем с 2019 года начали увеличиваться. С 2017 года иностранные инвестиции сокращаются.

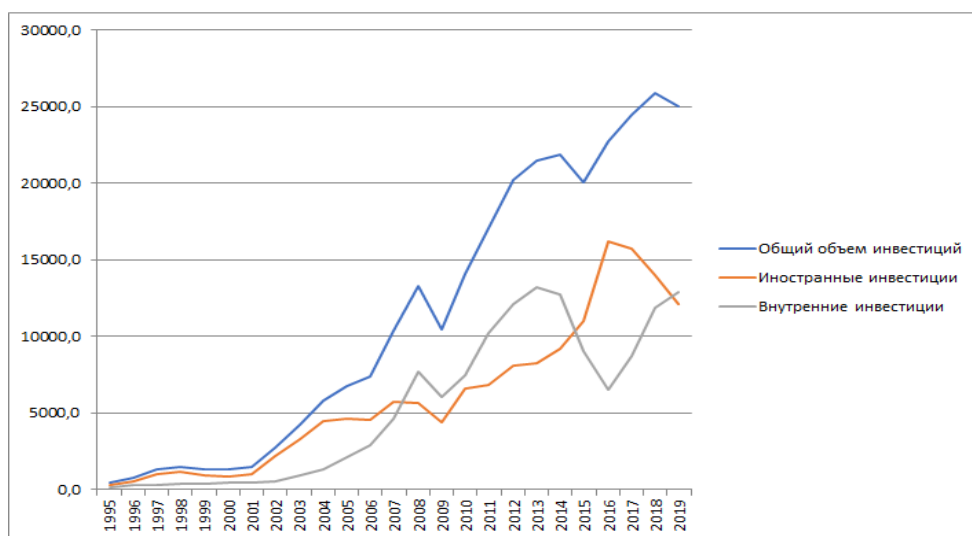
### РЕЗУЛЬТАТЫ

В целом, в последние годы в Азербайджане наблюдались положительные тенденции роста иностранных инвестиций в некоторых странах, в то время как иностранные инвестиции в нефтегазовый сектор были слабыми. Ожидается, что глобальные потоки прямых иностранных инвестиций резко сократятся в 2020 году и в последующий период из-за пандемии COVID-19. Мы верим, что в этой ситуации наша страна изменит текущую ситуацию ради достижения целей развития и увеличит иностранные инвестиции в ближайшие годы. В связи с этим, для привлечения иностранных инвестиций в экономику Азербайджана, вышеуказанные направления должны быть улучшены. Этим мерам следует уделять первоочередное внимание, следует пересмотреть налоговую политику, правовую базу для иностранных инвесторов. В целях улучшения макроэкономического развития и региональной конкурентоспособности, необходимо упорядочить регистрацию прав собственности и судебную систему, а также повысить эффективность корпоративного управления и корпоративную прозрачность. Осуществление улучшающих мероприятий в направлении эффективной деятельности инвесторов – требование современности.

Качественные изменения в структуре нефтегазовой отрасли должны стать важной частью экономической политики. Должна быть обеспечена задача модернизации новой технологической базы как основного источника устойчивого экономического роста. Необходимо продолжить процесс постепенного сокращения существующих старых производственных фондов и технологий и увеличения доли новых.

Приоритетными направлениями развития нефтегазового сектора являются:

- развитие высокотехнологичных и наукоемких производств в сфере промышленности;
- техническая и технологическая реконструкция предприятий, повышенное внимание к применению современных методов управления;
- стимулирование производства импортозамещающей и экспортно-ориентированной продукции;
- создание промышленных кластеров и реконструкция структуры отрасли в соответствии с выбранными направлениями развития;
- совершенствование законодательной базы для повышения инновационной активности в нефтегазовой отрасли и применение механизмов стимулирования в этой сфере;
- создание промышленных зон, технопарков, особых экономических зон для развития нефтегазовой промышленности.

Переход от сырьевой экономики к инновационной должен стать одной из основных целей нефтегазовой отрасли. Азербайджан должен добиться производства конкурентоспособной продукции за счет укрепления связей между добывающей и перерабатывающей отраслями. В развитии промышленного производства должен быть обеспечен процесс обновления базы инновационного потенциала производства, формирование отраслевой структуры, отвечающей повышению его эффективности и конкурентоспособности.

### СПИСОК ЛИТЕРАТУРЫ

1. Abbasov İ., Əliyev T. Qeyri-neft sənayesinin iqtisadiyyatı. (**Dərslik**). Elm və Təhsil, Bakı/Azərbaycan - 2017, 501 s.
2. Azərbaycanın statistik göstəriciləri. Azərbaycan Respublikasının Dövlət Statistika Komitəsi. (**Statistik məcmuə**), 722 s.

## V INTERNATIONAL SCIENTIFIC CONFERENCE OF YOUNG RESEARCHERS

3. Mehtiyev A. Azərbaycan iqtisadiyyatında birbaşa xarici investisiyalar: mövcud durum, inkişaf meyilləri və problemlər, <https://bakuresearchinstitute.org/az/foreign-direct-investment-in-azerbaijans-economy-current-status-development-trends-and-challenges/> - 2018 (**Online məqalə**)

4. World Investment Report 2020. International Production Beyond The Pandemic (**Hesabat**). UNCTAD. United Nations. Geneva - 2020, 268 p.

5. Neft və qeyri-neft sektorunun ÜDM-də payı <https://mail.banco.az/az/news/neft-ve-qeyri-neft-sektorunun-udm-de-payi> - 2019 (**Websayt**)

6. Аббасова Ш. А., Оруджева М. Ш., Оруджева Т. В. Роль ненефтяного сектора в экономическом росте страны - 2018 (**Məqalə**)

## COVID-19 PANDEMİYASI DÖVRÜNDƏ AQRAR SEKTORUN QARŞILAŞDIĞI PROBLEMLƏR

### BƏHRUZ FƏTULLAZADƏ

Bakı Mühəndislik Universiteti

İqtisadiyyat və İdarəetmə

*bftullayev@gmail.com*

BAKİ, AZƏRBAYCAN

### XÜLASƏ

Aqrar sektor, insanların özləri üçün faydalı, xüsusən də qidalanma üçün lazımlı heyvan və bitki məhsullarını əldə etmək üçün müəyyən bir bioloji və sosial-iqtisadi mühitdə həyata keçirdiyi bütün fəaliyyətlərdir. Kənd təsərrüfatı torpaq və toxumdan istifadə olunan bitki və heyvan məhsulları istehsalı və müxtəlif mərhələlərdə qiymətləndirilməsidir. Kənd təsərrüfatı fəaliyyəti, insanların qidalanma, geyim və sığınacaq ehtiyaclarını ödəməkdən dolayı təbii qaynaqların işlənməsi üçün bütün səyləri əhatə edir. Tədqiqat işinin məqsədi aqrar sektorun pandemiyadan necə təsirləndiyini müəyyən etmək və hansı problemlərin yarandığını aşkarlamaqdır. Çünki aqrar sektor insanların qida ehtiyacını ödədiyi üçün məlumdur ki, hazırkı şəraitdə qida təhlükəsizliyi baxımından insanlar üçün diqqət yetiriləcək bir sektordur. Burada baş verə biləcək hər hansı bir problem həm indi, həm də gələcəkdə insanların həyat şəraitinə böyük təsir göstərəcək. Tədqiqat işinin üstünlüyü kimi qeyd edə bilərəm ki, araşdırma həm ölkəmizdə həm də xaricdə baş verən problemlərin analizi əsasında yazılıb və buna uyğun olaraq da əldə olunan nəticələr və bəzi təkliflər sonda qeyd edilib.

**AÇAR SÖZLƏR:** Aqrar sektor, COVID-19, Pandemiya

### GİRİŞ

1. Tədqiqat işində dünyada və ölkəmizdə son dövrlərdə baş verən pandemiyanın aqrar sektora təsiri və yaratdığı problemlər araşdırılmışdır. Tədqiqat işinin məqsədi COVID-19 pandemiyasının aqrar sektorda yaratdığı problemlər araşdırılması və onun həlli yollarının müəyyən olunmasıdır. Aqrar sektor insan və heyvan qidalanmasında birbaşa və ya dolayı istifadə üçün bütün qidalandırıcı materialların, xüsusən də kənd təsərrüfatı məhsullarının son istehlakçıya işlənməsi, hazırlanması və təqdim edilməsinə dair bütün prosesləri özündə cəmləşdirən bir sektordur.

2. Aqrar sektor bəşər tarixindəki ən qədim istehsal fəaliyyəti olduğundan, dünyanın ilk köklü siyasətləri kənd təsərrüfatı istehsalı və əkinçilik sahəsində inkişaf etdirilmişdir. Keçmişdən bu günə qədər insanların sosial-mədəni həyatını dəyişdirən və formalaşdıran müxtəlif amillər var. Bu amillər insanların gündəlik həyatındakı vərdişlərini, cəmiyyəti təşkil edən icmaların quruluşunu, adət və ənənələrini, habelə sosial və iqtisadi vərdişlərini kökündən dəyişdirəcək bir səviyyədə olmuşdur. Aqrar sektor təməl olaraq insanların qidaya olan ehtiyacını ödəmək, yəni sağlam qidalanma və qida təhlükəsizliyini təmin etmək

üçün mövcuddur. Buna görə də pandemiya dövründə qida təhlükəsizliyi və aqrar sektorun fəaliyyətində baş verən problemlər bütün dünyada diqqət mərkəzindədir. Buna görə də bu araşdırma baş vermiş problemlər təhlil olunmuş və insanlara onların təsiri müəyyən edilmişdir.

3. Tədqiqat işində aparılan araşdırmalara əsasən problemlərin həlli üçün təkliflər verilmişdir. Araşdırmada xarici və yerli ədəbiyyatlar araşdırılmış və yekunda əsas istifadə olunmuş ədəbiyyatlar qeyd edilmişdir. Müəyyən olunmuş problemlərin müqayisəli təhlili aparılmış, müşahidə və analiz metodlarından istifadə edilmişdir.

4. Tədqiqat işi xülasə, açar sözlər, giriş, tədqiqat metodu, nəticə, ədəbiyyat siyahısından ibarətdir. Tədqiqat metodu 2 hissədən ibarətdir. Tədqiqat işi ümumilikdə 5 səhifəni əhatə edir.

### TƏDQIQAT METODU

#### 1. Aqrar sektor və pandemiyanın yaratdığı problemlər

Aqrar sektora daxil olan əkinçilik, maldarlıq əhalinin qidalanma mənbəyi olduğundan bəşəriyyətin mövcudluğundan bəri böyük bir əhəmiyyətə malikdir və həyat davam etdikcə əhəmiyyətini qoruyacaqdır. İlk icmaları yaradan insanlar daha az şeylə kifayətlənmək hissi ilə hərəkət edərkən, sosial narazılıqlar zaman keçdikcə istehsallarını ehtiyac səviyyəsindən yüksəltməyə başladı. Günümüzdə istehlak ehtiyacını ödəmək hissi daha çox istehsal və bununla birlikdə daha çox istehlakla əvəz edilmişdir. Bu hissənin ön plana çıxması ilə insanların asudə vaxtları azalmağa başladı və həyatdakı məqsədləri yalnız istehlak olmağa başladı. Bu vəziyyət müasir dövrün cəmiyyətlərini müəyyənləşdirmək üçün kifayətdir. Bu səbəbdən bəşəriyyətin mövcudluğundan bəri zəruri ehtiyaclar heç vaxt dəyişmədiyi halda, bu ehtiyacları ödəmək üçün edilən istehlak nümunələri çox dəyişdi. Bugünkü istehlak vərdisləri, istehlakçı davranışının təməlləri zamanla dəyişdi və bu günə çatdı.

2019-cu ilin sonlarında Çinin Hubei əyalətinin Wuhan şəhərində ilk dəfə görülən virus, qısa zamanda pandemiya səbəb oldu və Covid-19 adlandı. Bütün dünyada, sağlamlıq problemləri; Aqrar sektor, daşınma, turizm, təhsil və s. bir çox sahədə çox böyük problemlərə səbəb oldu. Xəstəliyin yoluxucu təsiri, yayılması, yaş fərqlərinə görə təsiri, simptomatik tapıntılara hər gün yeni simptomların əlavə edilməsi, ölüm sayının artması insanlarda qorxu və təlaşa səbəb oldu. Çaxnaşmanın təsiri sayəsində bir çox insan karantin və ehtiyat tədbirləri səbəbiylə gələcəkdə ehtiyac duyacaqları əsas qida məhsullarını yığmağı seçdi və bu vəziyyətdə tələb və təklif nöqtəsində bir çox çətinlik yaşandı. Qida tələbi və təklifi birbaşa qida təhlükəsizliyi ilə əlaqədardır, buna görə qida təhlükəsizliyi də risk altındadır. Tələb, istehlakçının müəyyən bir müddətdə mal və xidmətlər almaq istəyi və qabiliyyətinə aiddir. Gəlir və alış qabiliyyətinin azalması ərzaq tələbatını təsir etdi. Panikaya düşmüş istehlakçılar qida ehtiyatları yığırlar ki, bu da qidanın mövcudluğuna və qiymətinə təsir göstərir. Lakin malların qiyməti ölkədən və epidemiyaya nəzarət siyasətindən asılıdır. Əsas ehtiyac məhsulları qiymətlərinin sabit qalacağı, yüksək dəyərli məhsulların qiymətlərinin arta biləcəyi gözlənilir. Qida təhlükəsizliyi, kifayət qədər qidanın davamlı mövcudluğu və əlçatanlığı deməkdir. Qida təhlükəsizliyi beynəlxalq ticarətin azalması, qida tədarükü zənciri və qida istehsalının pozulması səbəbindən yarana bilər. Kiçik fermerlərin və balıqçıların məhsullarını satmaqda çətinlik çəkdiyi, bunun da gəlirlərinin və alış qabiliyyətlərinin azalmasına səbəb olduğu görünür. COVID-19 səbəbiylə artan qida təhlükəsizliyi problemi, əhalinin yoxsul və həssas təbəqələrinə çox təsir edir. Hal-hazırda 820 milyon insan xroniki aclıqla və 113 milyon insan yoxsulluq ilə qarşılaşır. Bu səbəbdən, pandemiyanın gətirdiyi qida çatışmazlığı dərhal bu qruplara ciddi şəkildə təsir edir. Təxminən 10 milyon uşaq qidalanma ehtiyaclarını ödəmək üçün məktəb yeməklərinə və təhsil müəssisələrinin qarşıladığı qidalara güvənir. Bununla birlikdə, məktəb bağlanması və məktəb yemək proqramları dayandırıldığı üçün bu uşaqlar artıq gündəlik məktəb yeməklərini almırlar, buna görə də zəifləmə riskləri artdığı üçün xəstəliklərin öhdəsindən gəlmə qabiliyyətləri azalmağa doğru gedir.

#### 2. COVID-19-un ölkələr üzərində təsiri

Ölkələrin əksəriyyəti infeksiya nisbətində nəzarət etmək üçün karantin, səyahət qadağaları və müəssisələrin bağlanması kimi tədbirlər görmüşdür. Bu cür səyahət məhdudiyyətləri qida tədarükü zəncirinin hər mərhələsini və qida paylanmasına çox təsir etmişdir. COVID-19 səbəbiylə dünya mal ticarətinin 22%-dən 13%-ə düşdüyü açıqlanır. Çin və digər Asiya ölkələri bir çox kənd təsərrüfatı məhsullarının tədarükçüsü olduğundan, pandemiyanın daha sonrakı günlərində bütün dünyada aqrar sektorun məhsullarının tədarükündə çətinliklər yaradıldı, digər tərəfdən ani qiymət dəyişikliklərinə də səbəb oldular. Covid-19-un 2020-ci ildə aqrar sektora təsir ilə bağlı araşdırma və analizlərə görə; İddia

olunur ki, kənd təsərrüfatı məhsullarının tələb və təklif balansındakı çatışmazlıqlar səbəbindən qıtlıq problemi ilə gələcəkdə qarşılaşa bilər və təsiri azaltmaq üçün tədbirlər görülməsə bu qaçınılmazdır. Birləşmiş Millətlər Təşkilatının Qida və Kənd Təsərrüfatı Təşkilatı, Covid-19 pandemiyası ilə mübarizə çərçivəsində alınan tədbirlərin qısa müddətdə kənd təsərrüfatı istehsalında, qida istehsalında, tədarük zəncirində və qidaya girişdə problemlərə səbəb ola biləcəyini və yaxın günlərdə qida böhranına səbəb ola biləcəyini bildirdi. Pandemiya ilə əlaqədar həm istehlakçıların, həm də istehsalçıların üstünlükləri dəyişdi və dəyişəcək. Xəstəlik irəlilədikcə vəziyyət daha da pisləşir, hərəkət məhdudlaşdırma tədbirləri daha çox hiss olunur, kənd təsərrüfatı istehsal mərhələlərində işçi qüvvəsinin azalması, toxum, gübrə, yem, enerji və s. problemlər ortaya çıxır ki, nəticədə məhsulların istehsalında və bazara təqdim edilməsində müxtəlif çətinliklər yaranır. Təchizat zəncirində əhəmiyyətli bir addım təşkil edən logistik fasilələr, xüsusən təzə tərəvəz və meyvələrə olan tələbatın ödənilməsində çətinliklərə səbəb olur. Bu problemlər, ölkələri əkinçilik siyasətlərində bəzi dəyişikliklər etməyə və mümkün aclıq problemlərinə qarşı tədbirlər görməyə məcbur edir.

Covid-19-un yaratdığı bu mənfiliklər, aqrar sektorun strateji baxımdan nə qədər vacib olduğunu bir daha ortaya qoydu və sosial şüur yaratdı. Beləliklə, kənd həyatının və yaşayış şəraitinin yaxşılaşdırılmasının vacibliyi və gənc əhali potensialımızın kənd təsərrüfatı sektorunda fəal rol oynamasını təşviq etmək üçün müxtəlif siyasətlərin həyata keçirilməsinin zəruriliyi ortaya çıxdı.

Sərhədlərin bağlanması və hərəkətiliyin məhdudlaşdırılması kənd təsərrüfatı məhsulları baxımından özünü təmin edə bilməyən ölkələrdə, xüsusən də tez xarab olan qidaların istehlakçılara çatdırıla bilməməsi halında böyük qida problemlərinə səbəb oldu. Bu problemin ortaya çıxmasının səbəbi, tədarükçü olan ölkələrin öz qida ehtiyatlarını qorumaq üçün ixracatı məhdudlaşdırmasıdır. Dünyanın ən böyük buğda ixracatçısı olan Rusiya qida ehtiyatlarını qorumaq üçün ixracatı, Qazaxıstan, Serbiya və Vyetnam da un, şəkər, kartof və günəbaxan ixracatını məhdudlaşdırdı. Bunda başqa Rusiya pandemiyaya görə taxıl ixracatının 10 gün dayandırıldığını və bundan sonra da müəyyən bir kvota daxilində davam edəcəyini açıqladı. Rusiya ixracatını əvvəlki ilin eyni ayına görə 1 milyon ton azaldaraq 34 milyon ton olaraq reallaşdırdı. İxracatçı ölkələr qida təhlükəsizliyini və öz xalqının təhlükəsizliyini təmin etməyə üstünlük verirlər. Avropadakı torpaqların 40% -i əkinçilik ərazilərindən ibarət olduğundan, kənd təsərrüfatı

Avropanın iqtisadi, mədəni və siyasi həyatında mühüm rol oynayır. Pandemiyanın sıx olduğu İtaliyada hökumətin məhsulların yığılması, qablaşdırılması və daşınması mərhələlərində sərt tədbirlərin görməsinin, epidemiyanın qarşısını almaq üçün əkinçilik sektoruna mənfəət təsir göstərdiyi müşahidə edildi. Bundan əlavə, ölkədəki fermerlər Rumıniya və Albaniya kimi digər ölkələrdən mövsümi işçilərin tədarükü ilə əlaqədar görülən tədbirlər səbəbindən işçi qüvvəsində çətinliklərin olacağını və bunun kənd təsərrüfatı istehsalında fasilələrə səbəb olacağını səlahiyyətliyə bildirdilər. Avropa Birliyi ölkələri; Kənd təsərrüfatının pisləşməsinin qarşısını almaq və kənd təsərrüfatının davamlılığını təmin etmək üçün kənd təsərrüfatı istehsal sahələrinə bir təşviq sisteminin tətbiq ediləcəyini bildirdilər.

ABŞ-ın rəsmi açıqlamalarına görə, kənd təsərrüfatında ildə 2,5 milyon insan çalışır, bunlardan təxminən 1,4 milyonu mobil və müvəqqəti mövsümi kənd təsərrüfatı işçiləridir. Ancaq bu rəqəm qeyri-rəsmi rəqəmlərə görə 3 ilə 5 milyon arasındadır. Pandemiyanın təsirini ağır hiss edən Amerikada, aqrar sektorda istehsalını dayandırmamaq üçün əyalət hökumətləri və mərkəzi hökumət, epidemiyanın təsirləri və görüləcək tədbirlər barədə istehsalçılara davamlı məlumat verdilər.

Balıq vacib bir protein və enerji mənbəyidir və 3 milyon insan üçün heyvan zülalının 20%-dən çoxunu təşkil edir. Gigiyena tədbirləri, məhdud giriş təchizatı və işçi qüvvəsi çatışmazlığı səbəbindən Afrika, Asiya və Avropanın müxtəlif yerlərində balıqçılıq fəaliyyəti azalmışdır. Balıq yetişdirənlər məhsullarını sata bilmirlər və balıqçılıqda yem çatışmazlığı səbəbindən istehsal çətinlikləri ilə qarşılaşır. Kənd təsərrüfatı məhsulları təbiətinə görə tez bir zamanda pisləşir, buna görə də fermerlər satılmamış məhsulları daha uzun müddət saxlamağa məcbur olurlar, nəticədə qida keyfiyyəti azalır və istehsal xərcləri artır. COVID-19-dan ən çox süd və süd tədarükü təsirləndi. Süd məhsulları istehsalçıları süd tədarükünün əhəmiyyətli dərəcədə azalmasından və süd emalı şirkətinin bağlanmasıdan sonra süd və süd məhsulları atmaq məcburiyyətində qalırlar. Amerikadakı südçü fermerlərin hesablamalarına görə, ölkədəki fermerlər hər gün 4 milyon galon süd israf edirlər. Nepalda 2 milyard NPR dəyərində süd məhsulu ziyan gördü və 5 milyard NPR süd məhsulları pisləşmək üzrədir.

## V INTERNATIONAL SCIENTIFIC CONFERENCE OF YOUNG RESEARCHERS

Hal hazırda ölkəmizdə qeyri-neft sektorunda əhəmiyyətli olan aqrar sektorun inkişafı istiqamətində davamlı mühüm tədbirlər həyata keçirilir. Bu sektorda fəaliyyət xüsusi karantin rejiminin və qanunların tələblərinə uyğun qurulur. Bununla birlikdə, tətbiq edilən karantin rejiminin aqrar sektora təsirinin minimuma salınması üçün ölkə başçısının tapşırıqlarına uyğun lazımı tədbirlər görülür. İndiki dövr kənd təsərrüfatında aqrotexniki tədbirlərin intensiv dövrünə düşür. Digər ölkələrdə olduğu kimi Azərbaycanda da əsas olaraq idxal və ixrac əməliyyatlarında, məhsulun saxlanılmasında və daşınmasında, həmçinin istesalında problemlər yaşanır.

### NƏTİCƏ

Aparılan tədqiqatın nəticəsi olaraq bildirirəm ki, COVID-19 xəstəliyi adlanan epidemiya, bəşəriyyətin hərəkəti və fəaliyyətlərinə böyük təsir göstərir və kənd təsərrüfatı bu təsirdən kənarında deyil. Qida tələbatı və bu səbəbdən qida təhlükəsizliyi hərəkət məhdudiyətlərindən, alıcılıq qabiliyyətinin azalmasından və ən həssas əhali qruplarından dolayı çox təsirlənir. Yoluxma halları artdıqca, hökumətlər virusun yayılmasını dayandırmaq və qlobal qida sistemini qorumaq üçün daha sərt tədbirlər görürlər. Bəzi hökumətlər əks istiqamətdə hərəkət etsələr də, qəbul edilən hər hansı bir tədbirin şərti iqtisadi böyümənin zərərinə olsa belə əhalinin sağlamlığını və ərzaq təhlükəsizliyini qorumaq olmalıdır. Pandemiyanın ortaya çıxması ölkələrə bunu göstərdi ki təkə aqrar sektorda deyil bütün sahələrdə alternativ planlara ehtiyac var. COVID-19 ölkələrin aqrar sektor məhsullarının istehsal edilməsində özlərini təmin etmək üçün xaricdən asılı olmamalarını bir daha göstərdi. Hazırda ölkələr sağlam qida ilə əlaqədar olaraq yeni siyasətlər hazırlayırlar. Ölkələr başlıca olaraq yerli istehsala üstünlük verməlidirlər.

Bundan əlavə araşdırmama əsasən aşağıdakı təklifləri də əlavə edirəm.

Yerli istehsal təşviq edilməli və mövcud vəziyyətlə əlaqədar olaraq aqrar sektorda çalışanlara bəzi güzəştlər edilməlidir.

Sektorda çalışanların bəzi borcları azaldılmalı və silinməlidir.

Ərzaq təhlükəsizliyi ilə əlaqədar olaraq ixrac və idxal əməliyyatlarında hansı məhsullar iştirak edəcəyi əvvəlcədən müəyyən edilməli və bildirilməlidir.

Ailə təsərrüfatlarına investisiya qoyulmalı və güclənsirilməlidir.

Gəncləri aqrar sahəyə cəlb etmək üçün tədbirlər görülməlidir.

Aqrar sektor işçilərinin iş şəraiti yaxşılaşdırılmalıdır.

### ƏDƏBİYYAT SİYAHISI

1. Brellie H von der, Petit G. French farm producers suffer during the COVID-19 restrictions. Euronews. 2020.
2. Lopez-Ridaura, S.; Barba-Escoto, L.; Reyna, C.; Hellin, J.; Gerard, B.; van Wijk, M. 2019. Food security and agriculture in the Western Highlands of Guatemala. Food Security 11(4): 817-833.
3. Torun Kayabaşı, E. Covid-19'un Tarımsal üretime etkisi. Avrasya Sosyal ve Ekonomik Araştırmalar Dergisi (Jurnal məqaləsi) Yıl 7, sayı 5, İstanbul, Türkiyə: 38-45.
4. Yavuz. F. Tarıma Koronavirüs Etkisi. Aylık Siyaset Toplum ve ekonomi Dergisi (Jurnal məqaləsi), Yıl 5, sayı 46, İstanbul, Türkiyə. May 2020: 86-89.
5. Wang, H.; Wang, Z.b.; Dong, Y.; Chang, R.; Xu, C.; Yu, X.; Zhang, S.; Tsamlag, L.; Shang, M.; Huang, J.; Wang, Y.; Xu, G.; Shen, T.; Zhang, X.; Cai, Y. 2020. Phase-adjusted estimation of the number of Coronavirus Disease 2019 cases in Wuhan, China. Cell Discovery 6(1): Article number 10.

## BƏRPA OLUNAN ENERJİ MƏNBƏLƏRİNİN ARTIRILMASININ AZƏRBAYCAN ÜÇÜN İQTİSADI TƏSİRLƏRİ

*Məmmədov BəyƏhməd Səməd oğlu*

*Bakı Dövlət Universitetinin magistranı*

*e-mail: bay.mammadov@gmail.com*

### XÜLASƏ

Həyatımızın demək olar ki, bütün sahələrində varlığını hiss etdiyimiz enerji, XXI əsrin ən öndə gələn anlayışlarından biridir. Bununla birlikdə, dünya əhalisinin artması və texnoloji inkişafın gətirdiyi enerji tələbinin artması ilə birlikdə fosil yanacaq rezervlərinin sürətlə tükənməsi və onların ekosistemə verdiyi geri dönməz ziyanları tez-tez gündəmə gəlməkdədir. Bu səbəbdən ekologiyanın dostu olan bərpa olunan enerji mənbələrinin Azərbaycan üçün iqtisadi, siyasi və sosioloji baxımdan əhəmiyyəti gündən-günə artmaqdadır.

Bu araşdırmada bərpa olunan enerji istehsalının Azərbaycan iqtisadiyyatına təsiri ÜDM, məşğulluq və rifah dəyərləri üzərindən təhlil edilməyə çalışılmışdır. Bu faydaların tam olaraq başa düşülməsi, Azərbaycanda aşağı karbonlu investisiyaları artırma və enerji sistemini gələcəyə hazır hala gətirə bilər.

**Açar sözlər:** bərpa olunan enerji, iqtisadi təsir, ÜDM, məşğulluq, rifah

### ABSTRACT

Energy, which we feel is present in almost all areas of our lives, is one of the leading concepts of the XXI century. However, despite the increase in the world population and the increase in energy demand brought by technological developments in parallel, the rapid depletion of fossil fuel resources and irreversible damages to the ecosystem are frequently brought to the agenda. For this reason, the economic, political and sociological importance of environmentally friendly renewable sources for Azerbaijan is growing day by day.

In this study, the effect of renewable energy production on the economy of Azerbaijan has been tried to be examined through GDP, employment and welfare values. A full understanding of these benefits could increase low-carbon investments in Azerbaijan and prepare the energy system for the future.

**Keywords:** renewable energy, economic impact, GDP, employment, welfare

### РЕЗЮМЕ

Энергия, которая, как мы чувствуем, присутствует практически во всех сферах нашей жизни, - одно из ведущих понятий XXI века. Однако, несмотря на рост населения мира и рост спроса на энергию, вызванный параллельным развитием технологий, быстрое истощение ископаемых энергоресурсов и необратимый ущерб экосистеме часто становятся предметом обсуждения. По этой причине экономическое, политическое и социологическое значение экологически чистых возобновляемых источников энергии для Азербайджана растет день ото дня.

В этом исследовании влияние производства возобновляемой энергии на экономику Азербайджана было предпринято для изучения через значения ВВП, занятости и благосостояния. Полное понимание этих преимуществ может увеличить инвестиции в низкоуглеродные технологии в Азербайджане и подготовить энергетическую систему к будущему.

**Ключевые слова:** возобновляемая энергия, экономический эффект, ВВП, занятость, благосостояние

### Giriş

Enerji, ölkələrin davamlı sosial-iqtisadi inkişafında və fərdlərin rifahının yüksəldilməsində ən əsas amillərdən biridir. Sürətlə tükənməkdə olan fosil yanacaq mənbələri təbiətə və başda insan varlığı olmaqla bütün canlılara böyük zərərlər verməkdədir. Hal-hazırda istifadə olunan fosil əsaslı enerjilərin əvəzinə bərpa olunan enerji mənbələrinin istifadəsini artırmaq, həm sosial həm bioloji həm də iqtisadi baxımdan gözəl bir gələcək qurmaq adına artıq bir zərurilik halına gəldiyini söyləmək mümkündür.

Azərbaycandakı fosil yanacaq ehtiyatları daxili və xarici tələbatı ödəyəcək vəziyyətdədir. Lakin ölkədə ÜDM-nin 48%-ni neft sektoru təşkil etdiyini nəzərə alaraq, neftin qiymətindəki kiçik bir dalğalanmanın ölkəmiz iqtisadiyyatına təsirinin böyük olduğunu təxmin etmək elədə çətin deyil. Ona görə də bərpa olunan enerji mənbələrinin artırılmasının bu dalğalanmaların təsirlərinin azaldılmasında və ölkənin iqtisadi inkişafında açar rolunu oynayacaqdır. Bununla birlikdə, Azərbaycan, coğrafi quruluş üstünlüyü ilə bərpa olunan enerji mənbələri potensialı baxımından yaxşı vəziyyətdə sayıla bilər. Əsas mənbələr arasında, xüsusilə, külək, günəş və biokütlə enerjisi perspektivlidir.

Bərpa olunan enerji istifadəsinin iqtisadi təsirləri dedikdə, əsasən, onun ÜDM üzərindəki rolu ön plana çıxır. Buna baxmayaraq, mövcud tədqiqatlar eyni zamanda bərpa olunan enerji yerləşdirilməsinin yeni iş yerlərinin açılmasına və ümumi rifahın yaxşılaşdırılmasına da böyük ölçüdə kömək etdiyini göstərir. 2030-cu ilə qədər bərpa olunan enerji payının artırılmasının bu sektorda 25 milyondan çox işçinin məşğulluğunun artırılması kimi bir sıra müsbət təsirlərə səbəb ola biləcəyi aşkarlanmışdır [7].

Bundan başqa, Azərbaycanda fosil yanacaqların ÜDM-ə verdiyi yüksək töhfəni nəzərə alaraq, ixrac gəlirlərindən asılılığın iqtisadiyyatda əhəmiyyətli təsirləri ola bilər. Aparıcı fosil yanacaq ixracatçısı mövqeyində çıxış edən Azərbaycan üçün bərpa olunan enerjinin yerləşdirilməsi iqtisadi şaxələndirmə üçün bir fürsət kimi qəbul edilə bilər.

Bu işin əsas məqsədi bərpa olunan enerji ilə iqtisadi inkişaf arasındakı əlaqəni təhlil etməkdir. Bu işdə bərpa olunan enerji mənbələri və onların əhəmiyyətinə vurğu edərək, sözügedən mənbələrin artırılmasının Azərbaycan iqtisadiyyatına təsir və qatqılarından danışılacaqdır.

### **Bərpa olunan enerji tədqiqatlarının iqtisadi təsirləri**

Bərpa olunan enerji təkcə artan tələbatını ödəmək üçün bir həll yolu deyil, o, həm də iqtisadi böyümə üçün potensial bir mühərrik rolunu oynayır. Bərpa olunan enerjinin təsirləri daha çox ÜDM və məşğulluq ilə bağlıdır [7]. Bu vacib mövzu ilə əlaqəli analitik işlər və empirik sübutlar, xüsusilə, milli səviyyədə məhdud qalmaqdadır.

Çin iqtisadiyyatına aid 1978-2008 dövrü məlumatlarla həyata keçirdiyi çalışmasında Fang (2011), bərpa olunan enerji istehlakının iqtisadi böyümə və rifah üzərindəki təsirini araşdırmışdır. Tapıntılara görə, bərpa olunan enerji istehlakında 1%-lik artım, real ÜDM-i 0,12% nisbətində artırarkən, adambaşına düşən real ÜDM-i 0,16% nisbətində artırmaqdadır [3].

Qeyri-kafi məşğulluq problemi iqtisadiyyatlar üçün yeni bir problem olmamaqla birlikdə, xüsusilə, 2007-ci il global maliyyə böhranından sonra müşahidə olunan yüksək işsizlik nisbətləri marağı yenidən bu problemə yönəlmiş kimi görünür. Aşağı neft və qaz qiymətlərinin davam etməsi dünya miqyasında enerji sektorundakı məşğulluğa böyük təsir göstərmişdir və neft sektoru indiyədək təxminən 250.000 iş itkisinə məruz qalmışdır [8]. Buna görə də bu müddətdə - ekoloji problemlər və məşğulluq probleminin təzyiqi altında bərpa olunan enerji sektoru bir növ məşğulluq siyasəti vasitəsi kimi göstərilməyə başlandı [1, 2, 5]. Azərbaycanda məşğulluğun artırılmasında bərpa olunan enerji texnologiyalarının inkişafı həlledici iqtisadi bir amil kimi ortaya çıxa bilər.

Bərpa olunan enerji insanın rifahını və ümumi rifahı ÜDM-dən də çox yaxşılaşdırır. Ölkəmizdə günəşli günlərin çoxluq təşkil etdiyi bölgələrə günəş panellərinin qurulması əhalinin ənənəvi enerjiden asılılığını azaldaraq ailə büdcəsinə uzunmüddətli dövr üçün fayda verir. Ən kasıb ölkələrdə belə günəşin əlçatanlığı onu arzuolunan edir. Bangladeşdə kəndlərə 3.5 milyondan çox solar (günəş) ev sistemi qurulmuşdur [6].

Azərbaycan, adambaşına düşən ÜDM-in həcmi 1990-cı ildə 1200 ABŞ dollarından 2020-ci ildə 2200 ABŞ dollarına qədər yüksəlmiş, əsasən neft və qaz sektorunun inkişafı ilə sürətlə böyüyən bir iqtisadiyyatdır. Bərpa olunan enerji mənbələrindən istifadənin artırılması ilə bu məbləği xeyli artırmaq mümkündür. Bütün dünyanın bu sektora keçidin marağında olduğunu nəzərə alaraq, bərpa olunan enerji istifadəsi artımının ÜDM cəhətdən ölkəmiz üçün mənfəətli təsiri olması öngörülə bilər. Bu sözügedən mənbələrin artırılması ilə birlikdə neftə olan tələbin azalması və hasilatdakı azalma ilə əlaqədardır. Buna baxmayaraq, bərpa olunan enerji artımının uzunmüddətli dövrdə heç bir ölkə üçün mənfəətli olacağı müşahidə olunmur. Təkcə, yaxın illərdə neftin qiymətindəki dalğalanmalardan qaynaqlanan milli valyutanın devalvasiyasını xatırlasaq, bərpa olunan enerji artımının ölkənin ümumi inkişafına necə böyük töhfə verə biləcəyini asan proqnozlaşdırma bilərik. Qeyd edək ki, neftin qiymətindəki qeyri-sabitlik, ÜDM-in 2014-cü ildəki 75 milyard ABŞ dollarından 2017-ci ildə 41 milyard ABŞ dollarına düşməsi ilə nəticələnmişdir.



[4]. İqtisadiyyatını daha da şaxələndirmək üçün modernləşdirilmiş enerji sisteminə keçməyə bütün ölkələr kimi Azərbaycanın da ehtiyacı vardır. Bərpa olunan enerjilər iqtisadi şaxələndirmə axtarışının dəstəklənməsində mühüm rol oynaya bilər.

Hər bir vətəndaşın rifahının yaxşılaşması, bütün dövlətlər kimi Azərbaycanın da mərkəzi prioritetlərindən biridir. Bərpa olunan enerjinin payının artırılması, Azərbaycanın da ümumi rifahının qalxmasında misilsiz rol oynaya bilər. Belə ki, sözügedən enerji sisteminin payının artırılması, torpaqlarımızın azad edilməsilə yüksələn rifahımızın daha da artmasına gətirib çıxaracaqdır. Fosil rezervləri baxımından zəngin sayılı ölkələrdən biri olan Azərbaycan, bu üstünlüyünü fürsətə çevirmək imkanına malikdir. Bu mənbələrdən əldə edilən gəlirlərin bir qismini bərpa olunan enerjinin payının artırılmasına yönəldilməsi uzunmüddətli dövr üçün ayrıca bir gəlir mənbəyi ola bilər və bu gəlirlər də təhsil, səhiyyə və məşğulluq kimi sahələrin inkişafına yönəldilə bilər. Azərbaycanda elektrik enerjisi istehsalında təbii qazın payı 93% təşkil edir. Ölkənin enerji sistemində bərpa olunan enerjinin payının artması təbii qazın qənaətinə yol açmağa bilər və bu ölkənin valyuta gəlirlərinin artmasına müsbət təsir göstərəcəkdir. Bərpa olunan enerji effektivliyinin artırılması tədbirlərinin tətbiqi Azərbaycan üçün potensial olaraq ildə 1,99 milyard kubmetr qaza qənaət etmək deməkdir. Bu effektivliyə əldə oluna biləcək qənaət, məbləğə çevrildikdə 314,9 milyon ABŞ dolları ola bilər [10].

Yaşıl iş yerləri iqtisadi fəaliyyətlərin ətraf mühitə mənfi təsirini əhəmiyyətli dərəcədə azaldan və nəticədə davamlı iqtisadi inkişafa səbəb olan layiqli iş yerləridir. Məlumdur ki, ölkədə məşğulluğun təmin olunmasında neft sektorunun böyük rolu vardır. Bərpa olunan mənbələrdən isə hal-hazırda ən mühüm yeri bu sahədə hidroelektrik tutur.

Bərpa olunan enerjilər, texnoloji yeniliklər üçün yeni yollar və iqtisadi dəyərlərin yaradılması üçün yeni sektorlar təmin edərək ənənəvi olaraq neft və qazın hakim olduğu Azərbaycanda yeni məşğulluq imkanları üçün katalizator rolunu oynaya bilər. Ölkəmizin neft və qaz sektorundakı zəngin təcrübəsi bərpa olunan texnologiyaların tətbiqi üçün yaxşı bir başlanğıc nöqtəsi təklif edir. Məsələn, Kanada geotermal potensialının uğurlu inkişafında neft və qaz sənayesi təcrübəsindən istifadə etmişdir, Norveç isə dənizdəki neft və qaz infrastrukturundan əldə edilən təcrübə hesabına dəniz külək enerjisini inkişaf etdirmişdir. Azərbaycan da qazandığı təcrübə hesabına bu enerji texnologiyalarını inkişaf etdirməklə məşğulluğun artırılmasında böyük nailiyyətlər əldə etmə imkanına sahibdir. Xüsusilə, işğaldan azad edilmiş ərazilərimizdə məşğulluq, ölkəmizin bu günlərdə ən əsas prioritetlərindən biridir. Bu ərazilərdə bərpa olunan enerji infrastrukturunu inkişaf etdirməklə həm gələcəkdə orada yaşayacaq əhalinin məşğulluğunu təmin edə həm də öz təbiəti ilə seçilən Qarabağın təbiiliyinin qorunmasına nail ola bilərik. Bildiyimiz kimi, azad olunmuş ərazilərimizdə yeni SES-lərin tikintisi davam etdirilir və bu quraşdırmaların daha da sürətləndirilməsi ölkənin ümumi məşğulluğunun artmasında mühüm rol oynaya bilər.

Azərbaycanda bərpa olunan enerji sektorunda yaradılan məşğulluq, əsasən, quraşdırma və istismara yönəldilmişdir. Azərbaycan bu sahəni genişləndirməklə sektorla əlaqəli mühəndislik şirkətlərinin qurulmasına və bərpa olunan enerji sistemlərinin quraşdırılması üçün lazım olan tədarükçülərin yetişdirilməsinə nail olar.

### **Nəticə**

Azərbaycan sürətli inkişaf göstərən millətlər içərisində özünə yer tapmaqdadır. Azərbaycanın yaşamış olduğu əhali artımı və inkişaf edən ticarət sektorları, özü ilə birlikdə enerjiyə duyulan tələbdə də yüksəlişə yol açmışdır. Azərbaycan günümüz etibarlı ilə sıx enerji istehlakı edən millətlər arasında yer alır. Ölkə həm enerji istehlakını öz mənbələri hesabına ödəyir həm də mənbələrdən çıxan resursları xarici bazara çıxarır. Var olan fosil kökənli yanacaqların məhdud və tükənən olduğunu nəzərə alsaq gələcəkdə bu mövzu Azərbaycan adına ciddi bir valyuta itkisinə səbəb ola bilər. Ölkəmiz isə öz iqtisadi böyüməsini davamlı etmək üçün mütləq bərpa olunan enerjinin istifadəsini artırmalıdır.

Azərbaycan adına bərpa olunan enerji mənbələri ilə istehsalın artırılması bir zərurət halına gəlməklə birlikdə, ölkə iqtisadiyyatı üçün də müxtəlif faydalar verəcəyi açıq-aşkardır. Düzdür, Azərbaycanda bərpa olunan enerjinin istifadəsinə yer verilmişdir. Dünyada ən təmiz enerji sayılan su enerjisindən elektrik enerjisinin istehsalı 1990-ci ildən başlayaraq yüksələn tempə artır. Azərbaycan Respublikasının ümumi enerji sistemində su-elektrik stansiyalarının istehsal gücünün xüsusi çəkisi hal-hazırda 17,8% təşkil edir. Lakin bu kifayət deyildir, ölkəmiz bərpa olunan mənbələrin müxtəlifliyini artırmalı, dünyada bəzi ölkələrin qarşısına məqsəd qoyduğu, gələcək illər üçün bir plan cızdığı bu texnologiyaların istifadəsinin

## V INTERNATIONAL SCIENTIFIC CONFERENCE OF YOUNG RESEARCHERS

artırılması tempinə ayaq uydurmalıdır. Yalnız bu zaman ölkəmiz üçün istər sosial istərsə də iqtisadi faydalar gözlə görülür olacaqdır. Bu faydaların yaranmasının altında bu tədqiqat üçün seçilən əsas dəyişənlər olan ÜDM, rifah və məşğulluq amillərinin artması dayanır.

Azərbaycanın fosil yanacaq istehlakı hələ də çox yüksəkdir. Dünya Bankından əldə edilən məlumatlara görə 2014-cü ildə Azərbaycanın fosil yanacaq istehlak faizi 98,4% qeydə alınmışdır. Lakin Azərbaycan, yerləşdiyi məkan etibarlı ilə fərqli bərpa olunan enerji mənbələri baxımından potensial daşımaqdadır və bu texnologiyaların inkişafına böyük sərmayələr edə biləcək maliyyə gücünə sahibdir. Təsadüfi deyildir ki, neft əsaslı iqtisadiyyata malik olan Səudiyyə Ərəbistanı 2030-cu ilə qədər enerjisinin 50%-ni bərpa olunan enerji mənbələrindən təmin etməyi hədəfləyir və bu hədəfə çatmaq üçün birbaşa xarici investisiyaların cəlb edilməsi, məşğulluğun artırılması və daxili istehsal ilə sektorun böyüməsini ön plana çəkməyi planlaşdırır [9].

### ƏDƏBİYYAT

1. Cameron, L. and van der Zwaan, B. (2015). Employment factors for wind and solar energy technologies: A literature review. *Renewable and Sustainable Energy Reviews*, 45, 160–172.
2. European Commission. (2014a). An investment plan for Europe. COM/903 final. <http://ec.europa.eu/transparency/regdoc/rep/1/2014/EN/1-2014-903-EN-F1-1.pdf>
3. Fang, Y. (2011). Economic Welfare Impacts from Renewable Energy Consumption: The China Experience. *Renewable and Sustainable Energy Reviews*, 15 (9), 5120-5128.
4. IRENA (2019) Renewables Readiness Assessment: Republic Of Azerbaijan
5. Markandya, A., Arto, I., González-Eguino, M., and Román, M.V. (2016). Towards a green energy economy? Tracking the employment effects of low-carbon technologies in the European Union. *Applied Energy*, 179, 1342-1350
6. Mazumder, A., Keramat, S.A. and Rubel, M.M.H. (2011), An Analysis of the Socio-economic Impacts of Rural Electrification in Dumuria Upazilla, Khulna, *Bangladesh Research Publication Journal*, 5(4), s. 329-336. Bangladesh
7. Rabia Ferroukhi, Alvaro Lopez-Peña, Ghislaine Kieffer, Divyam Nagpal, Diala Hawila, Arslan Khalid, Laura El-Katiri, Salvatore Vinci and Andres Fernandez (IRENA 2016). *Renewable Energy Benefits: Measuring The Economics*
8. Wethe D. (2015), *Global Oil Job Cuts Top 250,000*, Bloomberg Business
9. <https://ihsmarkit.com/research-analysis/saudi-arabia-recommits-to-50-renewable-power-by-2030.html>
10. <https://report.az/energetika/azerbaycan-enerji-effektivliyi-gore-ilde-315-milyon-dollar-qenaet-edebiler/>

## PUL VƏ MALİYYƏ SİYASƏTLƏRİNİN KOORDİNASİYASI

### SƏFƏR MƏHƏRRƏMOV

DÖVLƏT GÖMRÜK KOMİTƏSİNİN AKADEMİYASI

**İxtisas:** Gömrük işi II kurs magistrantı

**e-mail:** [Safar.maharramovs@gmail.com](mailto:Safar.maharramovs@gmail.com)

BAKI, AZƏRBAYCAN

### XÜLASƏ

Pul və maliyyə siyasəti iqtisadi fəaliyyətdəki dəyişikliklərdə mühüm rol oynayan iki əsas siyasətdir. Bütçə siyasəti hökumət tərəfindən təyin edildiyi halda, pul siyasəti mərkəzi bank və ya pul orqanı tərəfindən həyata keçirilir. Pul və maliyyə siyasətləri praktikada qəbul olunan müxtəlif hədəflərə malikdir.

Pul siyasətinin məqsədi qiymət sabitliyi, aşağı inflyasiya, tam məşğulluq, iqtisadi inkişaf, faiz dərəcələrinin sabitliyi və tədiyyə balansıdır. Bütçə siyasətinin məqsədləri tam məşğulluq, iqtisadi sabitlik, iqtisadi inkişaf və səmərəli resurs bölgüsüdür. Bu səbəbdən bu siyasətlər pul və maliyyə orqanları tərəfindən makroiqtisadi hədəflərə uyğun olaraq həyata keçirilməlidir. Bu vəziyyət pul və maliyyə siyasətlərinin koordinasiyasını tələb edir.

## V INTERNATIONAL SCIENTIFIC CONFERENCE OF YOUNG RESEARCHERS

Bu məsələ ölkə iqtisadiyyatı üçün xüsusilə vacibdir. Çünki ölkəmiz tez-tez böhranlarla qarşılaşır. Bu böhranların və dünyadakı bizə təsir edən digər böhranların qarşısını almaq üçün pul və maliyyə siyasətləri pul və maliyyə orqanları tərəfindən uyğun şəkildə həyata keçirilməlidir. Bu tədqiqat pul və maliyyə siyasətlərinə dair yanaşmalar çərçivəsində pul və maliyyə siyasətlərinin koordinasiya prosesini araşdırır.

**Açar sözlər: pul siyasəti, maliyyə siyasəti, koordinasiya, iqtisadi inkişaf**

### GİRİŞ

Seçilmiş mövzu kifayət qədər aktualdır çünki ölkənin iqtisadi inkişafının formalaşdırılmasında pul və maliyyə siyasətinin rolu danılmazdır. Bu aspektdən yanaşaraq deyə bilərik ki, ölkəmizdə pul və maliyyə siyasətinin inkişafında koordinasiya əsas məsələlərdəndir.

Məqsədlərə çatmaq üçün seçilmiş vasitələrin koordinasiyası və hədəflərin bir-biri ilə uyğunlaşdırılması siyasətçilərin diqqət mərkəzində saxlamalı olduğu bir məsələdir. Çünki iqtisadi siyasət həyata keçirilərkən bəzi məqsəd və vəzifələr bir-biri ilə uyğunlaşarkən, bəziləri bir-biri ilə ziddiyyət təşkil edir. Əslində tam məşğulluq və qiymət sabitliyi bir-biri ilə ziddiyyət təşkil edən vasitədir.

İnvestisiya müddətində istehsal amillərinin ekvivalentləri ödənildikcə insanların gəlirləri artacaqdır. Artan gəlir, istehsalda hələ artmamış mal və xidmətlərə tələbi artıracaq və tələbi kifayət qədər təklif ilə dəstəkləmək mümkün olmadıqda, qiymətlər ümumi səviyyədə artacaqdır.

### TƏDQIQAT METODU

Tədqiqat işi bir neçə metodlardan istifadə edilərək tədqiq ediləcəkdir, bunlardan birincisi təhlil metodudur. Bu metod tədqiqat işlərində geniş formada istifadə olunan metodlardanıdır. Tədqiqat işinin araşdırılması və təhlil edilməsi məqsədilə mövzu yazılarkən əlavə olaraq tədqiqat, müqayisəli metod və s. kimi metodlardan istifadə edilmişdir.

Effektiv siyasət koordinasiyası olmadan, maliyyə sabitliyi yüksək faiz dərəcələrinə, məzənnə təzyiqinə, sürətli inflyasiyaya və iqtisadi inkişafa mənfi təsir göstərməyə səbəb ola bilər. Müəyyən bir sahədəki zəif siyasət mövqeyi digər sahələr üçün bir yük ola bilər və uzun müddətdə davam etdirilə bilməz. Məsələn, nəzarətsiz maliyyə siyasəti sonrakı maliyyə disbalansını kompensasiya edə bilmədiyi təqdirdə pul siyasətini sərtləşdirmək üçün təzyiqlər arta bilər.

Bundan əlavə, siyasətin etibarlı olmaması pul siyasətinin effektivliyini azaldacaq və bu siyasətlər uzun müddətdə uyğunsuzluqlar yaradacaqdır. Beləliklə, makroiqtisadi siyasətin effektiv həyata keçirilməsi üçün ən azı iki bank, mərkəzi bank və hökumət arasında hərtərəfli koordinasiya tələb olunur [1, s.32].

Pul siyasəti və maliyyə siyasəti bir-birindən tamamilə müstəqil hesab edilməməlidir. İqtisadiyyatda məcmu tələbi təşkil edən elementlərə ümumiyyətlə faiz dərəcəsi təsir göstərə bildiyindən faiz dərəcəsinə yalnız Mərkəzi Bankın pul kütləsindəki dəyişikliklər deyil, vergilər və borc faizlərindəki dəyişikliklər də təsir göstərir. Pul və maliyyə siyasətlərinin əlaqələndirilməsi bir-birinin təsirlərini azaltmamaq və ya geri qaytarmaq üçün olduqca vacibdir.

Alman alimi Tinbergen və Theil-in ənənəvi hədəfləri və effektiv yanaşması pul və maliyyə koordinasiyasına baxış üçün faydalı bir quruluş təmin edir. Çünki koordinasiya problemi əsasən təsirli vasitə çatışmazlıqlarından biridir.

Məsələn, sabitləşmə siyasəti üçün müəyyən edilmiş uyğun bir hədəf məhsul səviyyəsi (Y), qiymət səviyyəsi (P) və ÜDM-dən (I / Y) olan investisiyaların payı ola bilər. Maliyyə alətləri dövlət xərcləri (G) və fərdi gəlir vergisi dərəcəsi (t) olduqda, vergi əsası ilə təmin edilən yan təsirlər kifayət qədər böyük olmayacaq və dövlət bu halda yalnız pul və maliyyə siyasətinin dəqiq koordinasiyasına ehtiyac duymur, eyni zamanda alətlərin dəqiq sayını müəyyənləşdirir.

Son illərdə dünyada yaşanan böhranlara və bu böhranlardan təsirlənən ölkələrin miqyasına baxdıqımızda, böhranların gətirdiyi problemlərdən qurtulmağın zaman almasının səbəbinin ölkələrin makroiqtisadi siyasətinin olmasıdır.

Makroiqtisadi siyasətlərin koordinasiyası, iştirakçı vahidlər tərəfindən təyin olunan iqtisadi hədəflərə çatmaq üçün lazımi əməliyyat və institusional infrastrukturun yaradılması deməkdir. Koordinasiya əməkdaşlığa, əməkdaşlıq isə güvənə əsaslanan öhdəliklərə əsaslanır. Bu məqamda koordinasiyanın effektivliyi üçün götürülmüş öhdəliklərə sadıqlıq olduqca vacibdir.

## V INTERNATIONAL SCIENTIFIC CONFERENCE OF YOUNG RESEARCHERS

Koordinasiyanın olmaması qeyri-adekvat və qaçılmaz nəticələr yaradır. Makroiqtisadi siyasətlərin koordinasiya modellərində maliyyə siyasəti Mərkəzi Bankın siyasət çərçivəsindən kənar elementlərdən biri kimi müəyyən edilir [4].

Mərkəzi Bankın müstəqilliyini qorumaq, yəni Mərkəzi Bankın hökumətdən və Maliyyə Nazirliyindən asılı olmaması, pul idarələri üçün çox vacib bir məsələdir. Bu səbəbdən Mərkəzi Banklar xarici bir təşkilata qarşı etdikləri hər hansı bir siyasət öhdəliyini məsuliyyət və imtiyazlarının pozulması kimi qəbul edə bilərlər. Bu məqamda maliyyə siyasəti pul siyasətinin reaksiya göstərəcəyi və yalnız sabitləşmə vasitəsinə endirilən məlumat dəyişikliklərindən biri kimi təsvir olunur.

İstənilən koordinasiya forması aydın olsa da, həssas siyasətçilər problemləri idarə etməyi bacarmalıdırlar. Bəs niyə pul və maliyyə siyasəti bəzən reallıqda zəif koordinasiya olunur? Bunun üçün hər iki səlahiyyətin təməl olaraq həssas olduğunu və koordinasiyanın olmamasının üç səbəbdən və ya üçünün birləşməsindən qaynaqlandığını düşünürük:

✓ Maliyyə və pul idarələri cəmiyyət üçün ən yaxşısının fərqli konsepsiyaları kimi fərqli məqsədlərə sahib ola bilərlər;

✓ İki orqanın pul və / və ya maliyyə siyasətinin iqtisadiyyata mümkün təsirləri barədə fərqli iqtisadi nəzəriyyələrə riayət etmək;

✓ Siyasət müdaxiləsi olmadığı təqdirdə, iki hakimiyyət iqtisadiyyatın ehtimal vəziyyətini fərqli qiymətləndirə bilər.

Makroiqtisadi siyasətin əsas məqsədi davamlı iqtisadi inkişafa, o cümlədən idarə oluna bilən inflyasiyaya nail olmaqdır. Bunun üçün pul və maliyyə siyasəti sahələrində qərar qəbul edənlər arasında yaxın bir koordinasiya səviyyəsinə nail olmaq vacibdir. Səviyələrin son təsiri qaçılmaz olaraq bu iki sahədə siyasətlərin bir-birinə necə təsir etməsindən asılıdır.

Digər tərəfdən borc siyasətində mərkəzi bank qaynaqlarına müraciət etmək yolu seçilsə, pul bazasında genişlənmə olacaq. Bazarda pul təklifinin daralması ilə dövlət istiqrazlarının məhdudlaşdırıldığı ölkələrdə maliyyə qurumları və mərkəzi bankların büdcə kəsirinin ölçüsü barədə ayrıca qərarlar qəbul etmələrinə ehtiyac yoxdur [2].

Əks təqdirdə siyasət tədbirləri nəticəsiz qalacaq. Buna görə siyasət koordinasiyası iki fərqli çərçivədə həll edilməlidir.

a) Qısa müddətdə - Burada əsas məqsəd qiymət sabitliyinə nail olmaq və düzgün fəaliyyət göstərən maliyyə bazarları yaratmaq olan pul siyasəti, başqa sözlə, maliyyə siyasəti ilə bir borc idarəetmə siyasətinin qurulmasıdır.

b) Uzunmüddətli perspektivdə - Davamlı iqtisadi inkişaf siyasətinə uyğun olaraq pul və maliyyə siyasətlərinin balanslaşdırılmış bir qarışığını hazırlamaq.

Genişləndirici bir maliyyə siyasətinin həyata keçirilməsi (vergi dərəcələrinin azaldılması və ya dövlət xərclərinin artırılması kimi) və bazarda ümumi tələbin artması daxili balansda xarici tarazlığın dəyişməsinə səbəb olacaqdır.

Fiskal genişlənmənin yaratdığı büdcə kəsiri milli qənaət və istehlaka təsir edir və idxal meyli ilə nisbətdə tədiyyə balansına açığına səbəb olur. Vergi dərəcələrinin endirilməsindən qaynaqlanan büdcə kəsiri faiz dərəcələrinin artması ilə milli qənaətdə azalma və əlverişli gəlirin artması ilə istehlak xərclərinin də artmasına səbəb olur.

Effektiv siyasət koordinasiyası olmadan maliyyə qeyri-sabitliyi yüksək faiz dərəcələrinə, məzənnə təzyiqlərinə, sürətli inflyasiyaya və inkişafa mənfi təsir göstərməyə səbəb ola bilər. Ancaq eyni zamanda, fərqli dövlət qurumları tərəfindən dizayn və tamamlanan pul və maliyyə siyasətlərinin hər birinin öz məqsədləri, mənbələri, məhdudlaşdırıcıları və təşviqləri olacaqdır.

Beləliklə, pul və maliyyə siyasətinin effektiv həyata keçirilməsi fərdi orqanlar arasında hərtərəfli koordinasiya tələb olunur. Effektiv koordinasiya siyasətçilər üçün bəyan etdikləri siyasət hədəflərinə çatmağı asanlaşdırır [3, s. 41].

Eyni zamanda, bu iki siyasət sahəsindən məsul olan qərar qəbul edənlərin eyni məqsədlə razılığa gəlmələrini və razılaşmalarını təmin edir və beləliklə pul siyasəti dizaynında zaman uyğunsuzluğu probleminin aradan qaldırılmasına kömək edir [5].

### NƏTİCƏ VƏ TƏKLİFLƏR

Ölkələr üçün pul və maliyyə siyasətlərinin koordinasiyası məsələsi son illərdə yaşanan böhrandan sonra əhəmiyyət qazanmağa başladı. Pul və maliyyə siyasətlərinin əlaqələndirilməsinin zəruriliyi və təyinediciləri tədqiqatda ətraflı izah edilmişdir. Bu istiqamətdə koordinasiya məsələsi ilə bağlı bəzi təkliflər verilə bilər. Bunlar:

✓ Pul və maliyyə siyasətlərinin koordinasiyası sayəsində borc vasitələri ilə pul vasitələri arasında kəskin fərq qoyulmalı, lakin pul idarəçiliyi (mərkəzi bank) və borc idarəetməsi (maliyyə nazirliyi) bölmələri arasında güclü əlaqə olmalıdır.

✓ Mərkəzi bankın hökuməti maliyyələşdirməsi üçün limit müəyyən edilməli və dövlət borcunun sağlam fəaliyyətini təmin edən tənzimləyici bir quruluş yaradılmalıdır. Bu mövzuda qanuni qaydalar yenidən nəzərdən keçirilməlidir.

✓ Bir çox ölkədə yaradılan koordinasiya komitələri digər ölkələrdə də yaradılmalı və institusional bir quruluşda pul idarə edilməsi və borc alma strategiyaları izlənilməlidir.

### ƏDƏBİYYAT SİYAHISI

1. Serin V.A. Para Politikasının Amaç ve Araçları. İktisat Politikası Seçme Konular. Alfa Yayınları. İstanbul: 2018, 400 s.
2. Seyidoğlu H.A. Uluslararası İktisat, 14.baskı, Birsən Yayınevi, İstanbul: 2019, 510 s.
3. Həsənov A.A. Büdcə təsnifti, büdcə gəlirləri və onların strukturu. Bakı, Qanun: 2015, 321 səh.
4. <https://dergipark.org.tr/en/download/article-file/180439> - Finansal Piyasaların Gelişmişlik Düzeyi 2020.
5. <https://dergipark.org.tr/en/pub/fcpe/issue/54279/736280> - Pul və Fiskal Siyasətlərin Müqayisəli Təhlili: Ekonometrik Analiz 2020.

## MALİYYƏ NƏZƏRİYYƏSİ VƏ SİYASƏTİNDƏ MÖVCUD TƏNQİDİ YANAŞMALAR

### SƏFƏR MƏHƏRRƏMOV

DÖVLƏT GÖMRÜK KOMİTƏSİNİN AKADEMİYASI

Gömrük işi

ixtisasının II kurs magistrantı

*email: safar.maharramovs@gmail.com*

BAKİ, AZƏRBAYCAN

### XÜLASƏ

Məqalədə maliyyə nəzəriyyəsi və siyasətinə əhəmiyyətli dərəcədə töhfə verən üç kritik yanaşma təhlil edilmişdir. Bunlar, öz növbəsində, yeni maliyyə sosiologiyası, post - Keynes nəzəriyyəsi və dövlətin maliyyə böhranının yeni kritik siyasi iqtisadiyyatıdır.

Tədqiqat, 2008 global maliyyə böhranından sonra əhəmiyyət qazanan yeni yanaşmaların əsas xüsusiyyətlərini və kritik cəhətlərini araşdırır. Araşdırmada, maliyyə nəzəriyyəsi və siyasəti sahəsində alternativ metodoloji, nəzəri inkişafın araşdırılmasında kritik yanaşmaların oynadığı mühüm rol müəyyənləşdirilib və bu istiqamətdə atılacaq addımlar üçün təkliflər verilib.

**Açar sözlər: Maliyyə Siyasəti, Maliyyə Sosiologiyası, Dövlətin Maliyyə Böhranı**

### GİRİŞ

Fiskal nəzəriyyə və siyasət sahəsində kritik perspektivli yeni tədqiqatların üç səviyyədə maliyyə intizamına töhfə verdiyi və yeni müzakirələrə səbəb olduğu müşahidə olunur:

1. Metod
2. Nəzəriyyə
3. Alternativ siyasət.

Xüsusilə burada 2008-ci il qlobal böhranının maliyyə intizamı daxilində yeni kritik perspektivlərin inkişafında oynadığı əsas rol vurğulanmalıdır.

Avropada ortaya çıxan və inkişaf etdiyi böhrana "suveren borc böhranı" adı verilən və həm periferik həm də mərkəzi ölkələrdə tətbiq olunan "qənaət tədbirləri" olaraq bilinən neoliberal siyasətlər əsasən maliyyə alətlərinə və maliyyə intizamına əsaslanır. "Kəmər sıxma" siyasəti və ya tədbirlərinin təkcə iqtisadiyyatda mənfəətin tələb etdiyi iqtisadi və maliyyə göstəricilərini və tarazlıqlarını deyil, həm də neoliberal quruluşa uyğun olaraq hərtərəfli bir sosial çevrilişi hədəf alması ilə qarşı-qarşıya qalan bir şəraitdə müxtəlif sahələrdə çalışan sosial elm adamlarının dövlət maliyyəsinə marağı artdı.

Bu inkişaf perspektivi maliyyə intizamı üçün metod, nəzəriyyə və siyasət səviyyələrində yeni tənqidi düşüncələrin və töhfələrin meydana gəlməsinə və inkişafına səbəb olması ilə olduqca vacib hesab edilir. Maliyyə intizamı baxımından əhəmiyyət qazanmış son yenilikçi kritik meyillər xüsusilə "yeni maliyyə sosiologiyası", "post-Keynesian nəzəriyyəsi" və "dövlətin maliyyə böhranı" mövzusunda izah edən yeni kritik siyasi iqtisadiyyatda müşahidə olunur.

Hazırkı mübahisələrin və inkişaf perspektivlərinin ortaq nöqtəsi, 2008-ci ildən sonrakı böhran dövrü ilə sürət qazandığı və metodoloji, nəzəri və siyasi müstəvidə yeni tənqidi fikirlər ortaya qoymalarıdır. Bu yanaşmaların digər ümumi nöqtəsi, 20-ci əsrdə ortaya çıxan kritik yanaşmalara söykənmək və mövcud inkişaf perspektivi baxımından şərh edilərək yeni nəzəri və siyasi perspektivlər inkişaf etdirməkdir.

### TƏDQIQAT METODU

Tədqiqat işi bir neçə metodlardan istifadə edilərək araşdırılmışdır. Bunlardan birincisi müxtəlif nəzəri ədəbiyyatların təhlili metodudur. Bu metod tədqiqat işlərində geniş formada istifadə olunan metodlardanıdır. Tədqiqat işinin araşdırılması və təhlil edilməsi məqsədilə mövzu yazılarkən əlavə olaraq tədqiqat, müqayisəli metod və s. kimi metodlardan istifadə edilmişdir.

### ƏSAS HİSSƏ

#### *Yeni Maliyyə Sosiologiyası və Maliyyə nəzəriyyəsinə töhfələr*

Fiskal sosiologiya sahəsində yeni maliyyə sosiologiyasının yaratdığı genişlənmənin davamlılığı üçün mərkəz nöqtəsi olaraq vergidən kənara çıxmaq və bu geniş sosioloji və siyasi çərçivə daxilində digər aktual problemləri və mövzuları həll etmək lazımdır. Bu səbəbdən dövlət və fərdi borc alma, maliyyələşdirmə, maliyyə böhranları və dövlət maliyyəsinin yeni böhran dinamikası, şəhər çevrilişləri və mənzil bazarları, yerli özünüidarə və bələdiyyələrin çevrilişi, işsizlik və yoxsulluq, səhiyyə, gəlir bölgüsü, yeni sosial siyasət və yeni maliyyə siyasətləri qlobal ictimai mallar, yeni büdcə konsepsiyaları və siyasətləri, cəmiyyətin dərinliklərinə nüfuz edən və mikrostrukturunu və əlaqələri hədəf alan və dəyişdirən yeni neoliberal maliyyə siyasətləri (məsələn, vergi xərcləri), bu çərçivədə sosial normalar sisteminin qloballaşma ilə çevrilməsi və rəqabət və neoliberal maliyyə subyektivliyi və neoliberal subyektivlik kimi bu makro və mikro səviyyələrdə maliyyənin təyinedici rolu da yeni maliyyə sosiologiyasının təhlili çərçivəsində nəzərə alınmalıdır [2].

Bununla birlikdə, əlavə mövzularla və yeni nəzəri təhlil çərçivəsində yeni maliyyə sosiologiyasının tərk etməməli və hətta ortaya çıxarmaması lazım olan əsas tənqid xətti həmişə əsas iqtisadiyyatın tənqidi hədəfi olmalıdır. Əsas iqtisadiyyat əsasən neoklassik iqtisadi nəzəriyyədən irəliləyən və kapitalizmin formasını və məzmununu böhranları ilə dəyişdirən, fərqli nəzəri yanaşmaları özündə cəmləşdirən, təsirli bazar fərziyyəsinə sadıq qalan, bazardakı dəyişiklik münasibətlərini əsas analiz vahidi hesab edən iqtisadi nəzəriyyələrdir.

## V INTERNATIONAL SCIENTIFIC CONFERENCE OF YOUNG RESEARCHERS

Bu nöqtədə dövlət maliyyəsi siyasət və sosiologiyanın makro və mikro səviyyələrində, maliyyə nəzəriyyəsinin iqtisadi əsasları kontekstində və neoliberalizmdə əldə edilmiş maliyyə sistemlərinin quruluşu və funksiyası daxilində nəzərdən keçirilməlidir.

Bu istiqamətdə, post-Keynesian nəzəriyyəsinin maliyyə intizamı baxımından əhəmiyyəti getdikcə artır. Bu qətiyyətə uyğun olaraq neoklassik / ümumi iqtisadiyyatın tənqidi, daxili tənqid və Keynesin fikirlərinin radikallaşması və neoliberalizmin tənqidi kimi təyin oluna bilən üç əsas tənqid xəttində yüksələn Keynesian sonrası nəzəriyyəsi müzakirə olunur.

*Post-Keynesian Teorisi: Əsas iqtisadi nəzəriyyənin, Keynesin və neoliberal maliyyə siyasətinin tənqidi*

Post-Keynesian iqtisadi nəzəriyyə və siyasi kritik bir yanaşmadır. Post-Keynes tənqidinin başlanğıc nöqtəsi, 1870-ci illərdə marginalizmin iqtisadi düşüncədə formalaşdığı və yerləşdirdiyi metodoloji, nəzəri və siyasi çərçivənin və hegemonik güc baxımından bu günə qədər ana cərəyan kimi inkişaf etmiş müxtəlif qollarının tənqididir.

Post-Keynesian nəzəriyyəsi klassik siyasi iqtisadçılar, Marx, Kalecki, Sraffa, Keynes, Neo - kimi siyasi iqtisad ənənələrindən fərqlidir. Fransız Radikal Məktəbi, köhnə və neo-institusionalistlər olan Radikal-Marksistlər, iqtisadçılar və meyilləri özündə birləşdirən "heterodoks məktəbi" olaraq xarakterizə edilə bilər.

Post-Keynesian nəzəriyyəsinin əsas tənqid gündəmi, maliyyə siyasətini təsirli bir ictimai iradədən ayıraraq güc və anlayışı planlaşdıraraq, pul siyasətinə əhəmiyyət verərək büdcə siyasətini avtomatik sabitləşdirici vəziyyətə endirən "yeni konsensus" (yeni konsensus) nəzəriyyəsidir.

Bu yeni yanaşma, əsasən 1990-cı illərin ortalarından bəri Yeni Klassik İqtisadiyyat, Yeni Keynes Nəzəriyyəsi və Real Ticarət Dövləri Nəzəriyyəsinə bəslənən ümumi bir tarazlıq modelidir. Bu model, yalnız 2000-ci ildən sonra əsas makroiqtisadiyyatın hegemonik çərçivəsini hazırlamış, eyni zamanda 2008 böhranının şərtlərini hazırlayan və sonradan həyata keçirilən neoliberal siyasətlərin formalaşmasına səbəb olan bir siyasət modelidir.

*Dövlətin Maliyyə Böhranının Yeni Kritik Siyasi İqtisadiyyatına Doğru*

Müasir marksist siyasi iqtisadiyyat yanaşmaları, dövlətin maliyyə böhranının yeni siyasi iqtisadiyyatı adlandırdığımız nəzəri təhlil çərçivəsinin əsas ölçüsünü təşkil edir. Maliyyələşmə və qloballaşma nəticəsində yaranan yığılma rejimindəki dəyişiklikləri, bu transformasiyaların elementlərini və nəticələrini təhlil edən bu yanaşmalarla yanaşı, post-Keynes nəzəriyyəsi dövlətin maliyyə böhranının yeni siyasi iqtisadiyyatının ikinci sütununu təşkil edir.

Post-Keynesçilər Avropadakı dövlət borc böhranının mahiyyət etibarilə Avropa neoliberalizminin bir nəticəsi olduğunu düşünürlər. Maliyyə tənzimlənməsi, ev borclanması, dövlət maliyyə yığılı üçün yeni funksiyalar qazanmaq, əmək haqlarını aşağı səviyyədə saxlamaq, dövlətin maliyyəsinə rifah siyasəti və məcburi maliyyə qaydaları baxımından məhdudlaşdırmaq, boş pul siyasəti, inflyasiya hədəflənməsi və mərkəzi bankın makroiqtisadi idarəetmədə söz sahibi olması, tək Avropa, çevik və təhlükəli bir əmək bazarının yaradılması, transmilli bir yığım rejimi yolu ilə daha çox gəlir əldə etmək istəyən Avropadakı milli kapitalist və elit siniflər və bunun üçün Avropa korporatist dövlət quruluşunun zəifləməsi, fərqli inkişaf modellərinin ortaya çıxması borc və ixrac artımı kimi ölkələr arasında gəlir bölgüsünü pozan və maliyyə siyasəti baxımından bir koordinasiya qurulmaması böhrana girən və ittifaqı parçalanma nöqtəsinə gətirən Avropa neoliberalizminin əsas xüsusiyyətləridir.

Post-Keynesçilər, neoliberal maliyyə siyasətlərini Avropa dövlət borc böhranını hazırlayan şərtlərin başlanğıcında və böhrandan sonra "borcların sosiallaşması" prosesində əsas vasitə kimi görürlər. Bu baxımdan, qeyd edildiyi kimi, maliyyə siyasətinin böhran içində olduğunu və yenidən icad edilməsi lazım olan bir dönüşüm yaşadığımızı vurğulayırlar.

Böhranın siyasi və sosioloji şərtləri və prosesləri də maliyyə nəzəriyyəsinə və siyasətinə sosioloji olaraq yanaşılmalı olduğunu göstərir. Yeni maliyyə sosiologiyasının artmaqda olan böhran prosesinin aktual mövzuları, dövlətin maliyyə böhranının yeni kritik siyasi iqtisadiyyat gündəminə gətirilməsində mühüm rol oynamaq potensialına malikdir [3]. Buna görə də, sosioloji baxımdan hazırlanmış maliyyə nəzəriyyəsi və siyasətinin dövlətin maliyyə böhranının yeni siyasi iqtisadiyyatının inkişafına verdiyi töhfə son dərəcə əhəmiyyətli olacaqdır.

## V INTERNATIONAL SCIENTIFIC CONFERENCE OF YOUNG RESEARCHERS

Maliyyələşdirmə və maliyyə siyasətləri fərdlərin gündəlik həyatını, münasibətlərini, davranışlarını, şüurunu və daxili dünyalarını formalaşdırdığından, onların tənqidi təhlili göstərir ki, yeni maliyyə sosiologiyası bu yeni siyasi iqtisadiyyat yeni ölçülər, mövzular və metodlar qazanmalıdır.

Dövlətin maliyyə böhranı, milli, regional və qlobal miqyasda cəmiyyətin dərinləşən böhranına çevrildiyi üçün, fiskal elmlərin fənlərarası kritik siyasət gündəminin və nəzəri quruluşunun da genişlənməsi qaçılmazdır.

### NƏTİCƏ VƏ TƏKLİFLƏR

Fiskal nəzəriyyə və siyasət sahəsində ön plana çıxan kritik yanaşmalara nəzər yetirdikdə, yeni maliyyə sosiologiyası, post-Keynesian nəzəriyyəsinin yeni kritik siyasi iqtisadiyyatı adlandırılıla bilən bir meyli müəyyən etmək mümkündür. Bu işdə maliyyə nəzəriyyəsi və siyasətinin metodoloji, nəzəri və siyasət qurma səyləri ilə izləniləcək kritik perspektiv xətlər təsvir edilmişdir.

Əlavə olaraq, araşdırmada göstəriləyi kimi, fərqli tənqidi yanaşmaların ümumi məqamları da mövcuddur və bu məqamlar, tənqidi yanaşmaların geniş bir heterodoks düşüncə və siyasət sahəsi içərisində görüşməli və ittifaqda qalmaları lazım olduğunu ortaya qoyur. Dövlət maliyyəsi və milli iqtisadiyyatdan fərdlərin gündəlik həyatına qədər geniş yayılmış iqtisadiyyat və neoliberal iqtisadiyyat maliyyə siyasətlərini əhatə edən makroiqtisadi siyasətin tənqidi və bu məqsədlə dövlət maliyyə intizamının bu geniş əsaslı intellektual və siyasət qurma səyləri "ictimai" maliyyə nəzəriyyəsiindən nəzəriyyəsiindən sosial rifahın zərurəti olaraq siyasət yerində dayanır.

### ƏDƏBİYYAT SİYAHISI

1. Goldscheid R.A. (2018). A sociological approach to problems of public finance. London: 255 p.
2. <https://dergipark.org.tr/en/download/article-file/180439> - Finansal Piyasaların Gelişmişlik Düzeyi 2020.
3. <https://dergipark.org.tr/en/pub/fcpe/issue/54279/736280> - Pul və Fiskal Siyasətlərin Müqayisəli Təhlili: Ekonometrik Analiz 2020.
4. <https://dergipark.org.tr/en/pub/pausbed/issue/34758/384470> - Maliyyə Siyasəti Vasitəsi kimi Təşviq Siyasətləri 2020.
5. <https://dergipark.org.tr/tr/download/article-file/460492> - Devletin Mali Krizinin Yeni Eleştirel Politik İktisadına Doğru 2020.

## DÖRDÜNCÜ SƏNAYE İNQILABININ MƏŞĞULLUĞA GÖZLƏNİLƏN TƏSİRLƏRİ

### NURANƏ MƏMMƏDOVA

Bakı Mühəndislik Universiteti  
İqtisadiyyat və idarəetmə/ Azərbaycan  
nmemmedova21@std.beu.edu.az  
BAKİ, AZƏRBAYCAN

### XÜLASƏ

İqtisadiyyat yeniliklər və dəyişikliklərlə inkişaf edir. Dördüncü Sənaye İnqilabı dünya iqtisadiyyatında böyük dəyişikliklərə səbəb olmaqdadır. Robotlaşma, süni intellekt, nano texnologiyalar, kosmik texnologiyalar, dron, pilotsuz aparatlar dövrümüzün ən böyük ixtiralarından biri hesab etmək olar. Texnologiyalar inkişaf etdikcə robotların insan olmadan belə işləri daha səmərəli yerinə yetirə biləcəyindən gələcəkdə iş yerlərinin avtomatlaşdırılması, işsizliyin artması barədə narahatlıqlar yaranır.

**AÇAR SÖZLƏR:** Dördüncü sənaye inqilabı, robotlaşma, süni intellekt, iş yerləri



### GİRİŞ

İnsan beyninin məhsulu olan müxtəlif ixtiralarından, Sənaye 4.0 yaratdığı imkanlardan bəşəriyyət üçün düzgün istifadə etmək üçün onu araşdırmaq, ən faydalısını seçmək, həyata keçirmək lazımdır. İnformasiya kommunikasiya texnologiyalarının inkişaf etdirilməsi, təhsil sisteminin müasirləşdirilməsi, texnologiyadan düzgün istifadə dövrümüzün ən aktual məsələləri hesab etmək olar.

Hal-hazırda dünyada az sayda sənaye robotlarından istifadə olunur- təxmini 2 mln. Robotlar avtomobil, elektricləşmə və elektrik sənayesində Almaniya, Çin, Koreya, ABŞ, Yaponiya kimi ölkələrdə istifadə olunur. Standart təkrarlanan funksiyalar emal sənayesi və xidmət sektorundan sıxışdırılıb çıxarılır, lakin ucuz əmək sahələri (tikiş istehsalı) robotlaşdırılmadan kənar qalır.

**Sənaye inqilablarının tarixi:** “İnqilab” sözü ani və radikal dəyişikliyi ifadə edir. Tarix boyu hər dəfə yeni texnologiyalar və dünyanı dərk etmənin yeni yolları iqtisadi sistemlərdə və sosial strukturlarda dərin bir dəyişikliyi ortaya çıxardığı zaman inqilablar reallaşmışdır. Sənaye 4.0 danışmamışdan öncə sənaye inqilablarının tarixinə baxmaq məqsədəuyğun olardı. I Sənaye inqilabı XVIII əsrin sonlarında 1784-cü ildə buxar mühərrikinin icadı ilə İngiltərədə başlayıb, Avropa və Amerikaya yayıldı. Əl əməyindən maşın istehsalına keçid baş verdi. II Sənaye inqilabı 1870-ci illərə baş vermiş, elektricləşmə dövrü başladı. III Sənaye inqilabı 1969-cu ildən başlayaraq informasiya texnologiyalarının yaranması, yayılması, avtomatlaşdırması dövrü idi. IV Sənaye inqilabı XXI əsrin ortalarına yaxın gözlənilsədə, XX əsrin sonlarında İKT sürətli inkişafı inqilabın daha tez baş verməsinə səbəb oldu. İlk dəfə bu termin 2011-ci ildə səsləndirilib. Almaniya hökuməti “Sənaye 4.0”ü özünün “Yüksək texnologiya strategiyası–2020”nin ayrılmaz tərkib hissəsi kimi vurğulayıb.

**Dördüncü sənaye inqilabının özəllikləri:** IV Sənaye inqilabı zamanı elmi-texnoloji inkişaf səviyyəsi əsas iqtisadi sektorların sənayeləşməsinə yol açmışdır. Sənayenin dünya iqtisadiyyatında payı təqribən 30 %-dir və dünya üzrə enerji istehlakının 40 %-i bu sahənin payına düşür. Üçüncü Sənaye inqilabının “Rəqəmsal inqilab” kimi tarixə düşməsi, kompüterləşmə, internetin yaranması və inkişafı, istehsalat sahələrinin internet üzərindən aparılması onu fenomenə çevirmişdisə, XXI əsrin ilk onlliyindən etibarən artıq istehsalatın insandan asılılığına son qoyulmuş, ağıllı fabrik, ev, şəhər ifadələri reallaşmağa başlamışdır.

Müasir tədqiqatların təhlili, habelə bu məsələlərə dair iqtisadi ədəbiyyatın ümumiləşdirilməsi yeni texnoloji inqilabın təsirinin əsas cəhətlərini sistemləşdirməyə imkan verir.

Birincisi, dördüncü sənaye inqilabı tək-cə fərdi alətlərin və idarəetmə metodlarının modernləşdirilməsinə gətirib çıxarmayacaq, eyni zamanda idarəetmə funksiyalarının, müasir şirkətlərdə fəaliyyətin təşkili yollarının köklü şəkildə yenidən qurulmasına kömək edəcəkdir.

İkincisi, dördüncü sənaye inqilabına keçid əmək bazarında dəyişikliklərə səbəb olacaq, çünki bu, digər peşə, təşkilatı və hətta sosial bacarıqlara sahib yeni tipli işçilərə ehtiyac ilə əlaqələndirilir .

Üçüncüsü, yeni sənaye inqilabı təşkilatların məlumat toplamaq və təhlil etmək xərclərini azaltmağa kömək edəcəkdir

Dördüncü Sənaye inqilabında istifadə edilən kiber-fiziki sistemlərin məqsədi istehsalatda və emal etmə sənayesində rəqabət gücünü artırmaqdır. Kiber-fiziki sistemlər özündə fiziki, rəqəmsal, bioloji sferaları birləşdirir. Elektron və insan interfeyslərinin bir-birinə uyğunlaşdırılması olduqca çox enerji resursları sərf edən çətin bir prosesdir. Ona görə də bu tip avtonom obyektlərin əvəzinə hazırda bir-birinə qoşulub ayrılı bilən elementlərdən ibarət şəbəkələr - kiber-fizik sistemlər (CPS) yaradılır və tətbiq olunur. Əslində növbəti «sənaye inqilabı»nın yolu da elə bu cür sadə qurğuları telekommunikasiya vasitəsilə birləşdirib mürəkkəb sistemlərin yaradılmasından keçir.

Dördüncü sənaye inqilabı çərçivəsində süni intellekt və maşın təlimi, kosmik fəzanın fəthi və perspektiv dronlar, müxtəlif sahələrdə robotlaşma səviyyəsinin artması və insan həyatında sürətlə yayılması, “Əşyaların interneti” texnologiyaları, “3-D çap” məhsulları, nanotexnologiya və biotexnologiya, kvantum hesablamalar, enerjinin stoklanması və yenilənəbilən enerjiden istifadə səviyyəsinin artması, özünüidarəedən nəqliyyat vasitələrinin meydana çıxması, və s.-ni inkişaf etdirəcək.

Sənaye 4.0 internetləşmə dövrü hesab etmək olar. Avtomobillərdən tutmuş, avadanlıqlara qədər hər cür əşyaların internetə qoşulması “Əşyaların İnterneti” (İoT) istehsalına uyğun gəlir. Buda istehsalatın yeni və fərqli dövrüdür.

## V INTERNATIONAL SCIENTIFIC CONFERENCE OF YOUNG RESEARCHERS

**Dördüncü Sənaye inqilabının məşğulluğa təsiri:** Müxtəlif istehsal əməliyyatlarını təhlil etdikdən sonra, kompüterin insanların köməyi olmadan hansı işləri daha səmərəli yerinə yetirə biləcəyindən, hansı işlər isə insan əməyi olmadan hazırlana bilməyəcəyindən danışmaq mümkündür. Maşınlar bir çox standart tapşırığı həll etməkdə insanlardan üstün olsalar da, həm fiziki (əllə), həm də orijinal əməliyyatları yerinə yetirə bilmirlər. Gələcəkdə yeni və inkişaf etməkdə olan texnologiyalar əmək bazarlarının köklü bir şəkildə dəyişməsinə səbəb olacaqdır. Maşınlar yalnız standart əməliyyatları deyil, həm də mücərrəd vərdişlər və strukturlaşdırılmamış mühitlərdə işləmək bacarığı tələb edən tapşırıqları yerinə yetirmək qabiliyyətində olacaq. 2020-ci ildə dünyada təxminən 4,7 milyon ofis işçisi, istehsalatda 1,6 milyon, tikintidə isə təxminən 0,5 milyon insan öz iş yerini itirəcək. Lakin, eyni zamanda, biznes və maliyyə sahəsində, demək olar ki, 500 min, menecment və İT sahəsində 400 min, memarlıq və mühəndislik sahəsində 300 min, satış sahəsində isə 300 min yeni iş yeri yaranacaq.

Texnoloji inqilabdan yaranan məşğulluq problemini əhali artımı lap çətinləşdirir.

İl	Əhali	Əhali artımı %-lə
2020	7797322395	1.67%
2025	8187482626	5.00%
2030	8553090972	4.47%
2035	8894594868	3.99%
2040	9212224932	3.57%
2045	9506070389	3.19%
2050	9773651653	2.81%

Cədvəl 1: Əhali artımının illər üzrə göstəricisi

Mənbə: Birləşmiş Millətlər Təşkilatının İqtisadi və Sosial Məsələlər Departamenti

Sənaye inqilabı zamanı məşğulluğun artmasına kömək edən amillər:

- Inqilabla əlaqədar yaranan yeni iş yerləri
- İT sahəsində mövcud tələbin artması ilə peşələrin artması
- İş axtarışı müddətinin azalması. Bu məqsədlərlə bir çox insanlar internetdən istifadə edir (nəticədə friksion işsizlik azalacaq)
- Distant iş imkanı

Məşğulluğa mənfi təsir göstərən amillər:

- İş yerlərinin avtomatlaşdırılması ilə bəzi peşələrin sıradan çıxması
- İşçilərin klasifikasiyanın artırılması ilə əlaqədar hazırlıq mərhələsinin struktur işsizliyə gətirib çıxarması

### TƏDQIQAT METODU

Tədqiqat zamanı analitik təhlil, analiz, sintez induksiya, deduksiya metodlarından istifadə edilmişdir.

### NƏTİCƏ

Mütəxəssislərin fikrincə, yaxın 10 il ərzində dünyada avtomatlar, robotlar, süni intellekt texnologiyaları 400 mln insanı işsiz qoyacaq. Qatar sürücüsü, avtomobil sürücüsü, aviadispeçer kimi peşələr kompüter və intellektual sistemlərlə əvəz ediləcək, bir neçə il sonra onlarla peşə, yüzlərlə ixtisas yox olacaq. Geniş miqyaslı ixtisarlər menecerlər, analitiklər, mühəsiblər, tərcüməçilər, logistiklər, vəkil və notarius işçiləri, həmçinin qeydiyyat, sənədlərin icrası ilə əlaqəli dövlət və bələdiyyə rəsmilərini gözləyir. Sənaye 4.0 yeni peşələrin yaranması, işçi qüvvəsinin peşələrinin dəyişməsinə həmçinin qısamüddətli işlərdə işləməsinə gətirib çıxaracaq. Hansı peşələrin gələcəkdə tamamilə ləğv olunması, hansıların yaradılması geniş araşdırma tələb etsə də, indidən ən çətin vəzifənin təhsil sahəsi üzərinə düşəcəyi bəllidir. Yeni peşələrin insanlar tərəfindən mənimsənilməsi üçün peşə məktəbləri, universitetlərə istehsal tələblərinə cavab verən tədris metodları və tədris planlarının hazırlanması vacibdir.

**ƏDƏBİYYAT SIYAHISI**

1. Azərbaycanda yeni Sənaye inqilabı ərəfəsində texnoparklardan istifadənin vəziyyəti (**Simpozium materialları**) in Baku Azerbaijan. Azərbaycan. 25-27 may 2016
2. Перспективы развития образования в условиях четвертой промышленной революции С.В. Иванова, О.Б. Иванов (**Məqalə**) 2019, Pages 7-30
3. Əliyev Ə.Q. , Şahverdiyeva R.O. İNFORMASIYA İQTISADİYYATI SEKTORLARININ VƏ İNNOVATİV STRUKTURLARININ İNKİŞAFINA DÖRDÜNCÜ SƏNAYE İNQİLABININ TƏSİRİNİN ANALİZİ (**Məqalə**) İnformasiya cəmiyyəti problemləri, 2018, №2, 52–64
4. П. В. Шульце БУДУЩЕЕ ПРОМЫШЛЕННОСТИ: ЧЕТВЕРТАЯ РЕВОЛЮЦИЯ – ФУНКЦИИ ГОСУДАРСТВА И ОБЩЕСТВА (**Jurnal məqaləsi**) 2017, Pages 39-46
5. Алина Зоргнер Автоматизация рабочих мест: угроза для занятости или источник предпринимательских возможностей? (**Jurnal məqaləsi**) 2017, Pages 37-48

**İŞĞALDAN AZAD OLUNMUŞ ƏRAZİLƏRDƏ QEYRI-NEFT SEKTORUNUN İNKİŞAF PERSPEKTİVLƏRİ**

**MAŞALLAH SƏFƏROV**

Bakı Mühəndislik Universiteti  
İqtisadiyyat və İdarəetmə  
*mashallah.seferli.9898@gmail.com*  
BAKİ, AZƏRBAYCAN

**XÜLASƏ**

II Qarabağ Müharibəsindən əldə olunan qələbə ölkəmizin regionlarının balanslı inkişafına zəmin yaratmaqla demoqrafik qeyri-bərabərliyin aradan qaldırılması üçün mühüm addım oldu. II Dünya Müharibəsi zamanı böyük itkilərə yol verən Yaponiya və Almaniyanın timsalında görürük ki, hər iki ölkə müharibədən sonra məhz sənayenin inkişafı və elmi, bacarıqlı kadrların yetişdirilməsi yolu ilə yeni inkişafa qədəm qoymuşdur. Bundan başqa təcrübə onu göstərir ki, sənaye və kənd təsərrüfatı bir-birindən asılı vəziyyətdə formalaşmaqla müharibə dönəmini geridə buraxmış ölkənin ixrac potensialını artırma və sosial-iqtisadi rifahın yaxşılaşdırılmasında böyük rol oynaya bilər. 44 günlük müharibədən sonra qarşıya qoyulmuş əsas hədəflər qaçqın və məcburi köçkünlərin işğaldan azad edilmiş rayonlara köçürülməsi, orada yeni sənaye müəssisələrinin yaradılması, mikro, kiçik və orta sahibkarlığa təkan verəcək sahələrin inkişaf etdirilməsi, müxtəlif yol-infrastruktur layihələrinin icrası və əhalinin həmin işlərə cəlb olunması ilə bağlıdır. Məqaləmizdə düşmənlə tapdağından azad olunan ərazilərdə hansı sahələrə daha çox yatırım edilməsinin səmərəli olduğu, Kəlbəcər-Laçın, Yuxarı Qarabağ iqtisadi rayonlarının gələcək istehsal perspektivlərinin nələr olduğu və istehsal, xidmət sahəsinə və sosial layihələrə həmin rayonların coğrafi xüsusiyyətlərinin necə təsir göstərəcəyi təhlil edilmişdir.

**AÇAR SÖZLƏR:** post-konflikt, perspektivlər, qeyri-neft sektoru

**GİRİŞ**

1. Azərbaycan iqtisadiyyatının son 17 ildə 3 dəfədən çox artım göstərməsi regional nəqliyyat-  
logistika, neft-qaz layihələrinin uğurlu icrası ilə əhəmiyyətli dərəcədə bağlı olmuşdur. Bu artımın davamının gəlməsi regionda geosiyasi və geoiqtisadi gücə çevrilmənin vacib şərt olmasını labüd etmişdir.

Belə ki, iqtisadi inkişafın daha çox kəmiyyət göstəricisində fərqlənən, mədəniyyət, siyasət, hüquq sahəsində əhəmiyyətli islahatlarla Cənubi Qafqazda mühüm fiqura çevrilən Azərbaycan öz liderliyini hərbi potensialının təsdiq tapması ilə tamamlamalıydı. Son bir neçə ildə ölkəmizdə qeyri-neft sektorunun inkişafı ilə bağlı nəzəri-praktiki fəaliyyətlər əlverişli iqlimə malik Qarabağ regionunun işğaldan azad edilməsi ilə daha da genişləndirilə bilər. Bu da tədqiqat işimizi yaxın gələcək üçün aktual edən mühüm məsələlərdən biridir.

2. İşğaldan azad edilən torpaqlarda əhalinin məskunlaşması ilə bağlı verilən bəyanatlarda qeyd olunur ki, bu proses mərhələli şəkildə aparılacaqdır. Lakin onu da qeyd etmək lazımdır ki, əhalinin həmin regionlarda məskunlaşması məsələsi özü ilə bərabər məşğulluq problemini də gözlər önünə sərir. Tədqiqat işimizdə həmin regionda məşğulluğun hansı sahələri əhatə edəcəyi məsələləri öz əksini tapır.

3. Təhlillərimiz, əsasən, iki istiqamətdə olmuşdur. İlk hissədə Kəlbəcər-Laçın iqtisadi rayonunun coğrafi mövqeyi, iqtisadi resursları, tarixi məşğuliyət sahələri və s. məsələlərə yer ayrılmışdırsa, ikinci yarımbaşlıqda Yuxarı Qarabağ iqtisadi rayonu müvafiq göstəricilərə əsasən müzakirə predmeti olmuşdur. 5 ədəbiyyat siyahısı göstərilmişdir. Tədqiqat işində işğaldan əvvəl və konflikt dövründəki problemlər və avantajlar araşdırılaraq müqayisəli təhlil aparılmış, tarixi, statistik metoddan və analiz metodundan istifadə olunmuşdur.

4. Tədqiqat işi xülasə, açar sözlər, giriş, tədqiqat metodu, nəticə, ədəbiyyat siyahısından, tədqiqat metodu isə 2 hissədən ibarətdir. Tədqiqat işi ümumi olaraq 5 səhifəni əhatə edir.

### TƏDQIQAT METODU

Azərbaycanın qərb regionlarının təbii meşə örtüyü, mineral su ehtiyatları, kurort-rekreasiya resursları və digər resurslarla zəngin olması həmin ərazilərdə gələcəkdə qeyri-neft sektorunun inkişaf etdirilməsini zəruri edir. Əlvan metal filizləri, qızıl, xromit, perlit, civə, əhəng daşı, mis, mərmər, aqiq kimi yeraltı sərvətlərin olması Qarabağ regionunun təkcə hasilat sənayesi deyil, emal sənayesi potensialını da əhəmiyyətli dərəcədə yüksəldir, daha çox dağlıq yerlərdə turizmin inkişafı üçün imkanlar yaranır. Müxtəlif politoloqlar və iqtisadçılar həmin ərazilərin hərtərəfli inkişafı üçün müxtəlif konsepsiyalar irəli sürür, elmi işlər ərsəyə gətirirlər.

#### 1. Kəlbəcər-Laçın iqtisadi rayonunda qeyri-neft sektorunun inkişaf perspektivləri.

Kəlbəcər-Laçın iqtisadi rayonunun tərkibinə Kəlbəcər, Laçın, Qubadlı və Zəngilan inzibati rayonları daxildir. Ərazisi 6.4 min kv. km[5/s.62] olan iqtisadi rayonun əhalisi ermənilərin işğal müddətində həmin ərazilərdə məskunlaşması nəticəsində 1 yanvar 2020-ci il tarixinə 259.5 min nəfər təşkil etmişdir. Dağlıq ərazi olması və əlverişli coğrafi mövqedə yerləşməsi həmin bölgədə turizm sektorunun, kənd təsərrüfatının, dağ-mədən sənayesinin inkişaf etdirilməsi üçün əhəmiyyətli statusa malik olduğunu göstərir. Ənənəvi kənd təsərrüfatı istehsalında hər zaman fərqlənən Kəlbəcər-Laçın iqtisadi rayonu hələ Sovet Azərbaycanı dövründə dənli və paxlalı bitkilərin, o cümlədən, şəkər çuğunduru, dənlik günəbaxan kimi bitkilərin becərilməsində, istehsalında qabaqcıl yer tutmuşdur.[5/s.62] İşğal dövrünün son 10 ilində kənd təsərrüfatının sadaladığımız məhsullarının istehsalı müxtəlif tendensiya ilə gah artım, gah da azalma ilə müşahidə olunmuşdur. 2010-2019-cu illər aralığında kənd təsərrüfatı mallarının əkin sahəsi işğalçı dövlətin istehsalı qeyri-səmərəli təşkil etməsi nəticəsində qat-qat azalmışdır.

Cədvəl 1. Kəlbəcər-Laçın iqtisadi rayonunda kənd təsərrüfatı bitkilərinin əkin sahəsi

	2010	2015	2016	2017	2018	2019
<b>Kənd təsərrüfatı bitkilərinin əkin sahəsi (bütün təsərrüfat kateqoriyaları üzrə), ha</b>						
Dənli və dənli paxlalılar	2697	1941	2108	1573	1497	1404
o cümlədən buğda	934	294	440	357	309	156
Şəkər çuğunduru	10	10	-	21	-	-
Dən üçün günəbaxan	-	-	-	-	130	25
Kartof	4.0	0.3	0.3	1.0	6	4
Tərəvəz	29	8	5	6	18	22
Bostan bitkiləri	62	10	59	23	29	30
Meyvə və giləmeyvə	-	-	-	-	1	1

Mənbə: <https://www.stat.gov.az/search/?q=k%C9%99lb%C9%99c%C9%99r+la%C3%A7%C4%B1n>

Kənd təsərrüfatı bitkilərinin becərilməsi və istehsalı işğaldan əvvəlki dövr üçün də səciyyəvi olmuşdur. Belə ki, 1988-ci illərdə demək olar ki, bütün Azərbaycan SSR-in taxıl istehsalının 14.3 %, pambıq istehsalının isə 3.3 %-i keçmiş Dağlıq Qarabağ Muxtar Vilayətinin payına düşmüşdür. Cədvəl 1-də də görüldüyü kimi meyvə və giləmeyvə istehsalında işğal dövründə o qədər də artım olmamışdır. Lakin 1980-ci illərdə münbit torpağı və iqlimi ilə fərqlənən Kəlbəcər-Laçın iqtisadi rayonunda giləmeyvə və meyvə istehsalı da nəzərə çarpacaq dərəcədə çox olmuşdur. Üzüm istehsalı Azərbaycanda ümumi istehsalın 31.5 %-ni əhatə etmişdir. Lakin cədvəldən görüldüyü kimi üzüm və başqa meyvə və giləmeyvələrin istehsalı torpaqlarımızın düşmən tapdağında olduğu illər ərzində demək olar ki, reallaşdırılmamışdır.

Kənd təsərrüfatı bitkilərinin konflikt dövründə məhsuldarlıq göstəriciləri də qeyri-bərabər şəkildə nəzərə çarpır. Belə ki, 2010-2019-cu illər aralığında buğdadan 2017-ci ildə daha çox – 31.8 s/ha məhsuldarlıq əldə olunmuşdur. Kartofun becərilməsi və hətta xarici bazara çıxarılması üçün qarşıda böyük fürsətlərin olduğunu qeyd etmək olar. İntensiv təsərrüfatın tətbiq olunmadığını nəzərə alaraq həmin ərazilərdə kartofun böyük həcmdə məhsuldarlıq (hər hektara 100 sentner) sərgiləməsi gələcək kartof istehsalının həmin ərazilərdə daha çox reallaşdırılmasına zəmin yaradır. Kənd təsərrüfatı bitkilərinin istehsalında ekstensiv yol seçmiş işğalçı dövlətin qeyd olunan illər ərzində məhsuldarlıq göstəriciləri ümumilikdə qeyri-stabil olmuşdur. Bir nüansı da qeyd etmək yerinə düşər. Belə ki, şəkər çuğunduru istehsalının çoxaldılması istiqamətində gələcəkdə mühüm işlər görülməlidir. Çünki 2010-2019-cu illər ərzində şəkər çuğundurunun daha az becərilməsinə baxmayaraq məhsuldarlıq göstəriciləri daha çox olmuşdur.

Kəlbəcər-Laçın iqtisadi rayonunun iqlimini və coğrafi mövqeyini nəzərə alaraq orada gələcəkdə heyvandarlığın inkişafı üçün əlverişli münbit şərait yaradıla bilər. Bu iqtisadi rayonda xırda və iribuynuzlu heyvanların tədarükü istər ətlik, istər südlük heyvandarlığa, istərsə də yun istehsalına imkan verir. 2019-cu ilə olan statistik məlumatlara görə südlük heyvandarlıqdan 33723 litr süd, ətlik heyvandarlıqdan isə 4423 ton ət əldə edilmişdir.

Kənd təsərrüfatının inkişaf perspektivlərindən başqa Kəlbəcər-Laçın iqtisadi rayonunda sənayenin, xüsusilə də dağ-mədən sənayesinin inkişaf etdirilməsinə gərək vardır. Bu rayonun tərkibinə daxil olan Qubadlı inzibati rayonu öz təbii ehtiyatları baxımından Cəbrayıl və Zəngilanla eynilik təşkil edir. Belə ki, hər üç rayonun daxilində yerləşən təbii mişar daşı ehtiyatları gələcəkdə Azərbaycanın tikinti sektorunda, infrastruktur layihələrin reallaşdırılmasında böyük əhəmiyyətə malik olacaqdır. Bundan başqa Qubadlı rayonunda gil, tikinti daşı, üzük daşı, əlvan daşı və yeraltı şirin su ehtiyatları da mövcuddur.

Azərbaycanın iqtisadi və inklüziv inkişafında rayon ərazisindən müxtəlif çayların axması da mühüm rol oynaya bilər. Belə ki, Bərgüşad və Həkəri, həmçinin onların qolları sayılan Kiçik Həkəri, Ağa çay, Meydan dərəsi kimi çayların axması çay suvarması və su elektrik stansiyalarının inşası üçün əlverişli şərait yaradır. Sahə mütəxəssislərinin fikrincə, Qubadlı rayonu ərazisində gücü təxminən 40 MGW olan su elektrik stansiyası tikmək mümkündür.

### **2. Yuxarı Qarabağ iqtisadi rayonunda qeyri-neft sektorunun inkişaf perspektivləri.**

Yuxarı Qarabağ iqtisadi rayonunun tərkibinə Cəbrayıl, Füzuli, Ağdam, Tərtər, Xocalı, Şuşa, Xocavənd rayonları və Xankəndi şəhəri daxildir. Sahəsi 7.3 min kv. km [5/s.63] olan rayonun 1 yanvar 2020-ci il tarixinə olan statistikaya görə əhalisi 687.7 min nəfər təşkil etmişdir. Hələ Sovet Azərbaycanı dövründə burada əsasən kənd təsərrüfatı və yüngül sənaye sahələri inkişaf etdirilmişdir. Baramaçılıq, üzümçülük, meyvə-tərəvəz konservi, çörəkbişirmə, pambıqtəmizləmə, tikiş, xalçaçılıq, toxuculuq, ipəkçilik, gön-dəri sənayesi əsas istehsal sahələridir.[5/s.63]

Əsas kənd təsərrüfatı bitkiçiliyi üzrə dənli və paxlalı bitkilər, pambıq, şəkər çuğunduru, günəbaxan, kartof, tərəvəz, bostan məhsulları, meyvə və giləmeyvə, o cümlədən üzüm istehsalında tarixən ixtisaslaşmış rayon hesab olunur. Hələ 1963-cü ildə Yuxarı Qarabağın traktor və kombayn diyarına çevrilməsi faktları vardır. Tarixi sənədlərdə qeyd olunur ki, həmin dövrdə rayonda 1.4 min ədəd traktor, 224 kombayn və 670 yük avtomobili mövcud idi.

Son 10 ilin statistikasına nəzər saldıqda görürük ki, buğda istehsalı 2010-cu illə müqayisədə 2019-cu ildə 37.7 % artmışdır. Bu da rayonda buğda istehsalının gələcək üçün yüksək perspektivə sahib olduğunu göstərir. Ümumiyyətlə, dağlıq ərazilərin düşmən tapdağından azad edilməsi dənli bitkilərin yerli tələbatı ödəməklə yanaşı xarici bazara çıxarılması üçün də əlverişli fürsətlər yaradır. Bundan başqa Kəlbəcər-Laçın

## V INTERNATIONAL SCIENTIFIC CONFERENCE OF YOUNG RESEARCHERS

İqtisadi rayonu ilə müqayisədə Yuxarı Qarabağda üzüm istehsalı davam etdirilmişdir. 2019-cu ildə 2589 tona yaxın istehsalla üzümdən əldə olunan məhsuldarlıq hər hektar üçün 85 sentner olmuşdur.

Bu iqtisadi rayonda da iri və xırda buynuzlu maldarlıq, quşçuluq sahələrinin inkişaf etdirilməsi üçün əlverişli şərait vardır. Kəlbəcər-Laçın iqtisadi rayonundan fərqli olaraq Yuxarı Qarabağda işğalçılar son 10 il ərzində arıçılığa da diqqət ayırmışlar. Belə ki, 2019-cu ildə 26 mindən çox arı ailəsinin yetişdirildiyi qeyd olunur.

Cədvəl 2. Yuxarı Qarabağ iqtisadi rayonunda heyvandarlıq məhsullarının istehsalı

Heyvandarlıq məhsullarının istehsalı, ton <sup>x</sup>	2010	2015	2016	2017	2018	2019
Ət (kəsilmiş çəkiddə)	5273	7162	7133	7361	7792	8198
Süd	58505	87154	94229	96128	101238	102777
Yumurta, min ədəd	22636	27947	28954	29465	48901	51852
Yun (fiziki çəkiddə)	616	676	696	720	789	797

Mənbə: <https://www.stat.gov.az/search/?q=k%C9%99lb%C9%99c%C9%99r+la%C3%A7%C4%B1n>

İqtisadi rayon Bakı-Şuşa turizm marşrutu üzərində yerləşir. Belə ki, işğaldan öncə rayonda turizm ixtisaslaşması sağlamlıq, müalicə, rekreasiya kimi sahələri əhatə etmişdir. Flora və faunası ilə zəngin olan rayonda antropoloji və təbii abidələrin çoxluğu nəzərə çarpır ki, bu da Yuxarı Qarabağın turizm potensialını artırır. Arxeoloji abidələr sırasına daxil olan Azıx, Tağlar, Çalağantəpə, Leylantəpə, Üzərliktəpə kimi yaşayış məskənləri, Borsunlu, Xocalı və Niftalı kurqanları turistlərin gələcəkdə həmin yerləri yenidən kəşf edərək Azərbaycanın qədim yerlərini dünyaya tanımaqda böyük rol oynayacaqdır.

Nəzərə alsaq ki, 30 ilə yaxın işğal dövründə Yuxarı Qarabağ iqtisadi rayonu düşmənin hərbi infrastruktur bazası rolunu oynamışdır, turizmin bu illər ərzində inkişaf etməməsi normal haldır. Digər tərəfdən turistlərin həmin bölgəyə səfər etməsi beynəlxalq hüquqda milli sərhədlərin pozulması kimi qarşılır. Məlumat üçün qeyd edək ki, işğal dövründə yalnız 2 mehmanxana fəaliyyət göstərmişdir.

### NƏTİCƏ

İşğaldan azad olunmuş regionların inkişafı üçün ilk növbədə 30 ildən çox əsasən istifadəsiz qalmış torpaqların yararlı hala gətirilməsinə, orada deqradasiya fəaliyyətinin aradan qaldırılmasına ehtiyac vardır. Bununla birlikdə torpaqların yuyulması, kimyəvi maddələrdən təmizlənməsi olduqca zəruri məsələlərdəndir. Bunun üçün meliorasiya tədbirləri həyata keçirilməli, bununla bağlı süni qurğular quraşdırılmalıdır. Həmçinin təbii su çatışmazlığı yaranan bölgələrdə irriqasiya sistemləri də quraşdırılaraq əkin yerlərinin süni suvarılmasına nail olunmalıdır. Daha sonra torpaqların xüsusiyyətlərinə görə onların uçotu aparılmalı və kateqoriyalara uyğun olaraq əkin, otlaq və örüş sahələrinə bölünməlidir.

Növbəti mərhələlərdə istehsalın ərazi planlaması həyata keçirilməlidir. Bunun üçün ölkə, region, rayon, kənd və nəhayət iqtisadi təsərrüfat subyektinin lokal tikinti məntəqəsinin seçilməsi beynəlxalq dərəcəli ekspertlər tərəfindən müəyyən edilməlidir. İstehsal müəssisələrinin harada salınması işğaldan azad olunmuş ərazilərin iqlimi, iqtisadi-coğrafi mövqeyi, relyefi, təbii resurslara yaxınlığı və s. araşdırılmaqla aparılmalıdır.

Tədqiqatımız zamanı müşahidə etdik ki, hər iki iqtisadi rayonun mühüm kənd təsərrüfatı istehsalı imkanları mövcuddur. Gələcəkdə bu imkanın dəyərləndirilməsinə, habelə iqtisadi yol xəritələrinin təsdiqlənməsi zamanı yaxın gələcək üçün kənd təsərrüfatı və sənayenin qeyd etdiyimiz sahələrinin inkişafına yer ayrılmasına ehtiyac vardır.

Kəlbəcər-Laçın iqtisadi rayonunda böyük şəkər çuğunduru potensialı olsa da, işğal dövründə bu potensialdan lazımi dərəcədə istifadə olunmamışdır. Dünya praktikasından bizə tanış olan təbii şəkər çuğunduru istehsalçısı Ukraynanın iqliminə çox yaxın olan bu bölgədə də qeyd olunan sahənin genişləndirilməsi mühüm addım olardı. Yuxarı Qarabağın tarixən yaylaq rolunu oynadığını nəzərə alaraq otlaq və örüş sahələrindən səmərəli istifadənin təşkilinə gərək vardır.

Əhalinin məşğulluq probleminin həlli üçün kiçik və orta sahibkarlıq subyektlərinin yaradılması, maliyyələşmə mexanizmlərinin təmin edilməsinə ehtiyac vardır. Bunun üçün bu sahədə ixtisaslaşmış

qurumların – KOBİA, DOST Agentliyi, İnnovasiya Agentliyi, Sahibkarlıq Konfederasiyası, Sahibkarlığın İnkişafı Fondu kimi təşkilatlar, həmçinin bank və BOKT-ların işğaldan azad edilmiş şəhərlərdə filiallarının açılması zəruridir.

### İSTİFADƏ OLUNAN ƏDƏBİYYAT SİYAHISI

1. Həzi Eynalov. İşğaldan azad edilən ərazilərin kənd təsərrüfatı potensialı. <https://vergiler.az/news/economy/11103.html> (Onlayn məqalə)
2. Abutalıbov Rasim. İstehsalın ərazi təmərküzləşməsi və regionların sosial-iqtisadi inkişafı. (Doktorantura dissertasiyası). Bakı/Azərbaycan 2010: 49-50
3. Kəlbəcər-Laçın iqtisadi rayonunun statistik göstəriciləri. <https://www.stat.gov.az/search/?q=k%C9%99lb%C9%99c%C9%99r-la%C3%A7%C4%B1n> (Onlayn məqalə)
4. Yuxarı Qarabağ iqtisadi rayonunun statistik göstəriciləri. <https://www.stat.gov.az/search/?q=Yuxar%C4%B1+Qaraba%C4%9F> (Onlayn məqalə)
5. İslam İbrahimov. Aqrar sahənin iqtisadiyyatı. (Kitab). Bakı/Azərbaycan 2016: 61-63

## RƏQƏMSAL İQTİSADİYYATIN İNKİŞAF ETMƏKDƏ OLAN ÖLKƏLƏR ÜÇÜN FAYDALARI

**i.ü.f.d Vəliyev Ceyhun Amin oğlu**

*Bakı Mühəndislik Universiteti*

*cevelyev@beu.edu.az*

**Xülasə:** *İnkişaf etməkdə olan texnologiyalar, sosial-demografik dəyişikliklər və iqtisadi qeyri-müəyyənliklə birlikdə iqtisadi münasibətlərdə ciddi dəyişikliklərin olacağı qaçılmazdır. Bu dəyişikliklərin təməl hərəkətvericilərdən biri də rəqəmsallaşmadır. Rəqəmsal iqtisadiyyat insanlar, müəssisələr, cihazlar, məlumatlar və proseslər arasındakı milyardlarla gündəlik onlayn əlaqədən qaynaqlanan iqtisadi fəaliyyətdir. Bu məqalədə rəqəmsal iqtisadiyyatın ölkələrin inkişafındakı rolundan bəhs olunur.*

**Açar sözlər:** *rəqəmsallaşma, rəqəmsal iqtisadiyyat, rəqabət, elektron ticarət*

Qloballaşan dünyada rəqəmsallaşma iqtisadiyyatı və cəmiyyətimizi əsaslı şəkildə dəyişdirir. Yeniliyi, məhsuldarlığı və regional iqtisadi böyüməni hərəkətə keçirir. Bununla yanaşı böyümə, əmək bazarı üçün təsirləri var və bu, yalnız informasiya və kommunikasiya texnologiyaları sahəsində deyil, həm də təhsil qarşısında yeni tələblər qoyur. Rəqəmsallaşmanın Alman və Avropa sənayesinə (Sənaye 4.0) nə qədər sürətlə nüfuz etməsi, fərqli şirkətlərdə və sektorlarda məhsuldarlığı, məşğulluğu və rəqabət qabiliyyətini necə dəyişdirməsi araşdırma mövzudur. Xüsusilə təhsil iqtisadiyyatı baxımından insanların təhsil və təlim sistemi ilə dəyişən iş dünyasına uyğunlaşma qabiliyyəti əsas əhəmiyyət kəsb edir. Rəqəmsal çağ hər şeyi dəyişdirir: bazarların və məhsulların təbiəti, necə istehsal ediləcəyi, necə çatdırılacağı və necə ödəniləcəyi, qlobal səviyyədə fəaliyyət göstərəcək kapitalın miqyası və insan kapitalına tələbləri. Həm də məhsuldarlığı artırır, şirkətləri yeni fikirlərə, texnologiyalara, yeni idarəetmə və biznes modellərinə məruz qoyur və yeni bazarlara çıxış kanalları yaradır. Və bunlar nisbətən az xərclərlə baş verir. Firmaların əsas rutinlər və daha mürəkkəb tapşırıqlar üçün getdikcə daha çox süni zəkadan istifadə edəcəyini desək yanlışdır. Rəqəmsal texnologiyaların iqtisadi inkişafa təsir göstərməsi üçün, inkişaf etməkdə olan ölkələrin rəqəmsal iqtisadiyyata keçməsinə səbəb olan maneələri aradan qaldırmaq və faydalarını optimallaşdırmaqla yanaşı riskləri minimuma endirmək üçün uyğun siyasətlər tətbiq edilməlidir [1]. Bu məqalədə rəqəmsal iqtisadiyyatla iqtisadi inkişaf arasındakı əlaqəni müzakirə edirik və inkişaf etməkdə olan ölkələr üçün faydaları və problemlərini araşdırırıq.

Rəqəmsal iqtisadiyyatın inkişaf etməkdə olan ölkələr üçün faydaları potensial olaraq çoxdur. Çünki proseslərin və istehsalın optimallaşdırılmasına, əməliyyat xərclərinin azaldılmasına və tədərük zəncirlərinin

çevrilməsinə kömək edən rəqəmsal məhsul və xidmətlərə keçidlə əlaqəli əhəmiyyətli rəqabət qabiliyyətinə və məhsuldarlığı artırma imkanlarına sahib ola bilər. İnformasiya və kommunikasiya texnologiyaları (İKT) qiymətləri, inkişaf etməkdə olan ölkələrdə sərmayə qoymağı və rəqəmsal texnologiyaların tətbiq olunmasını təşviq edir, firmalarına rəqabətli qiymətlərlə qabaqcıl xidmətlər göstərir. Bütün bunlar firmalara global dəyər zəncirlərində iştirak etməyə və xarici bazarlarda müştərilərə əvvəlcədən yalnız qabaqcıl iqtisadiyyatlardan olan böyük və köklü şirkətlər üçün mümkün olan yollarla birbaşa çıxış imkanı verir [2]. İstehlakçılar üçün faydalar rəqabətli qiymətlərlə daha geniş çeşidli mal və xidmətlərə çıxışla əlaqələndirilir. Eyni zamanda sahibkarlıq və iş yerlərinin açılması üçün yeni imkanlar təqdim edir. Hökumətlər, rəqəmsal iqtisadiyyatdan daha çox və daha yaxşı dövlət xidmətləri göstərməyə, idarəetməni inkişaf etdirməyə, siyasətləri qiymətləndirməyə və ümumilikdə daha yaxşı nəticələr əldə etməyə kömək edəcək texnologiyalara sahib olduqları səviyyədə istifadə edir və faydalanırlar.

İnkişaf etməkdə olan ölkələrin hökumətlərinin rəqəmsal keçidi təmin etmək və bununla əlaqəli faydaları əldə etmək üçün bir neçə istiqamətdə işləmələri lazım olduğu geniş şəkildə qəbul edilmişdir. Bu müdaxilə sahələrinə məhdudiyyətlərin azaldılması və bacarıqların artırılması; İKT ekosistemlərinə, əlaqə və rəqəmsal infraqururta investisiyalar; İKT-nin mənimsənilməsinə və yayılmasını, habelə bazara çıxışı təşviq edən müqavilələr; rəqabəti və bazar şərtlərini inkişaf etdirən tənzimləyici çərçivələr; və investisiya və yeniliyi artırmaq üçün siyasət daxildir. Bu siyasət gündəmi, texnologiyanın qəbulunu sürətləndirmək və inkişaf etməkdə olan iqtisadiyyatlardakı rəqəmsal fərqləri azaltmaq üçün açaqdır ki, bu da firmalar, istehlakçılar və hökumətlər üzərində əvəzolunmaz müsbət təsirlər göstərəcəkdir.

Rəqəmsal iqtisadiyyata təsir edən inkişaf problemləri də var, bunlardan ən əsası rəqəmsal komoditasiya və kompozisiyanın səhv olmasıdır. Məsələn, kiçik və orta sahibkarlığın elektron ticarətdə artan iştirakının marginal faydaları azaldacağını ehtimal etmək qəbul ediləndir. Rəqəmsal komoditasiya üstünlük təşkil edən parçalanmış istehsal modeli də təftiş edilə bilər. Rəqəmsal texnologiyalar istehsal şərtlərini və coğrafiyasını yenidən yazır, inkişaf etmiş və sadə malların, rəqabət əsasında istehsalına imkan verir [3].

İnkişaf etməkdə olan ölkələrin iqtisadiyyatları, ikinci dərəcəli gəlir əldə etmək iddialı hədəflə siyasətlər hazırlamalıdır. Məsələn, elektron ticarət və rəqəmsal platformalarda iştirakın genişləndirilməsinə yönəlmiş siyasətlər, bir ölkəni uzunmüddətli rəqabət qabiliyyətini yalnız iqtisadiyyatı rəqəmsal texnologiyaların inkişafı mövqeyinə yönəltmək üçün əlavə bir səy göstərilməsinin lazım olduğu aydın olduqda inkişaf etdirilə bilər. Bu səbəbdən fərqli təşəbbüslərin, iqtisadiyyatın bu cür texnologiyaların qəbulunu və istifadəsini hədəfləyən vahid bir milli strategiya çərçivəsində birləşdirilməsi lazımdır. Ölkələr, infraqururdan çox kənara çıxan və məlumatların istehsalı, saxlanması, işlənməsi və ötürülməsi - milli sərhədlər daxilində; məlumatların məxfiliyi və təhlükəsizliyi; rəqəmsal iqtisadiyyatda vergi; və ayrı-seçkiliyə yol verilməməsi. Bu cəsarətli siyasət istehsal formalarında baş verən əsas dəyişiklikləri əks etdirməlidir.

Azərbaycan Respublikası Prezidentinin 2018-ci il 26 sentyabr tarixli Sərəncamı ilə "2018–2020-ci illərdə Azərbaycan Respublikasında rəqəmsal ödənişlərin genişləndirilməsi üzrə Dövlət Proqramı" təsdiq edilə. Dövlət Proqramında göstərilir ki, nəzərdə tutulan tədbirlərin həyata keçirilməsi nəticəsində ölkə iqtisadiyyatında şəffaflıq artacaq, vergidən yayınma halları azalacaq, bank sektoru sağlamlaşacaq, işəgötürənlə işçi arasında maliyyə şəffaflığı təmin ediləcək, sosial sığorta ayırmalarının həcmi artacaq, elektron bank əməliyyatlarının çeşidi və həcmi genişlənəcək, elektron bankçılıqdan istifadə edən əhalinin xüsusi çəkisi artacaq, elektron ticarətin həcmi böyüyəcək [5]. Bütün bunlar Azərbaycanda iqtisadiyyatın nağdsızlaşmasını sürətləndirəcək və nəticədə real ÜDM-in və dövlət büdcəsi gəlirlərinin artmasına, əhalinin həyat səviyyəsinin yüksəlməsinə ciddi töhfə verəcəkdir. Məsələn: edvgerial.az saytının fəaliyyətə başlaması ölkəmizdə "kölgə iqtisadiyyatı" ilə mübarizə aparmaq və alış-veriş mühitini şəfləşdirmək üçün böyük imkanlar yaradır. Nəhayət, bir neçə iqtisadi inkişaf təcrübəsindən də göründüyü kimi, hökumət, iş adamları və işçilər maraqlarını birləşdirib siyasət hazırlamaq və həyata keçirmək üçün əməkdaşlıq etsələr, bu strategiya daha çox uğurlu olacaqdır. Rəqəmsal iqtisadiyyatın inkişaf etməkdə olan ölkələrdə rolunu inkişaf etdirmək və genişləndirmək üçün çox şey edilə bilər. Bu təşəbbüs XXI əsrdə sərvət yaratmağın təməl prinsiplərinə nə qədər çox bağlanmışsa, ehtimal olunan uğuru da o qədər çoxdur.



### Ədəbiyyat

1. <https://eu2019.fi/en/backgrouders/digital-economy>.
2. [https://www.researchgate.net/publication/327356904\\_Defining\\_Conceptualising\\_and\\_Measuring\\_the\\_Digital\\_Economy](https://www.researchgate.net/publication/327356904_Defining_Conceptualising_and_Measuring_the_Digital_Economy).
3. [https://unctad.org/system/files/official-document/der2019\\_en.pdf](https://unctad.org/system/files/official-document/der2019_en.pdf).
4. Gawer A and Cusumano MA (2002). Platform Leadership: How Intel, Microsoft, and Cisco Drive Industry Innovation. Harvard Business School Publishing, Boston, MA.
5. <https://president.az/articles/30114>.

### Резюме

Валиев Дж.А.

#### Роль цифровой экономики в развитии стран

*Наряду с развивающимися технологиями, социально-демографическими изменениями и экономической неопределенностью неизбежно произойдут значительные изменения в экономических отношениях. Один из основных драйверов этих изменений - цифровизация. Цифровая экономика - это экономическая деятельность, которая является результатом миллиардов ежедневных онлайн-взаимодействий между людьми, компаниями, устройствами, данными и процессами. В данной статье рассматривается роль цифровой экономики в развитии стран.*

**Ключевые слова:** цифровизация, цифровая экономика, конкуренция, электронная коммерция

### Summary

Valiyev J.A.

#### Benefits of the Digital Economy for Developing Countries

*Along with evolving technologies, socio-demographic changes and economic uncertainty, there will inevitably be significant changes in economic relations. One of the main drivers of these changes is digitalization. The digital economy is an economic activity that results from billions of daily online interactions between people, businesses, devices, data, and processes. This article discusses the role of the digital economy in the development of countries.*

**Key words:** digitalization, digital economy, competition, e-commerce

## TRANSMILLI ŞİRKƏTLƏRİN RƏQABƏT MÜBARİZƏSİNDƏ ROLU

**i.ü.f.d Vəliyev Ceyhun Amin oğlu**

*Bakı Mühəndislik Universiteti*

cevelyev@beu.edu.az

**Xülasə:** *Məqalədə beynəlxalq ticarətin inkişafında transmilli şirkətlərin rolundan və onların rəqabət mübarizəsinə təsirindən bəhs edilir. Həmçinin, Transmilli şirkətlərin dünyada davamlı iqtisadi artımın təmin olunmasına və baş verən iqtisadi proseslərə təsirinə baxılmışdır.*

**Açar sözlər** - *Transmilli şirkətlər -(TMŞ), dünya iqtisadiyyatı, investisiya, mənfəət, texnologiya, rəqabət mübarizəsi.*

### **Giriş**

Transmilli şirkətlər(TMŞ) dünyanın bir çox ölkələrində müəssisələri və filialları olan nəhəng şirkətlər birliyi olub, onların dünya iqtisadiyyatının inkişafında rolu danılmazdır. Buna baxmayaraq , TMŞ-lərin rol və fəaliyyətləri müasir dünyada olduqca ziddiyyətli , müsbət və mənfi cəhətdən qiymətləndirilir.bu istiqamət başqa bir mövzunun mənbəyi olduğundan biz TMŞ-rin rəqabət mübarizəsində rolundan və iqtisadi inkişafa təsirindən danışacağıq.

Transmilli şirkətlər beynəlxalq iqtisadiyyatın ən mühüm mövzusunda biridir. Onlar beynəlxalq biznesdə yeni tendensiyalara, beynəlxalq bazarlarda qlobal rəqabətə, eləcə də dövlətlərin iqtisadiyyatına birbaşa təsir göstərir. Transmilli korporasiyalar beynəlxalq iqtisadi münasibətlər sisteminə keyfiyyətə yeni bir dəyişiklik gətirir. P. Drucker 1995-ci ildə "Yeni reallıq" əsərində transmilli iqtisadiyyatın və onun xüsusiyyətləri ilə yanaşı transmilli şirkətlərin əsas rolunu vurğulamışdır. O, qeyd etmişdir ki, transmilli korporasiya "aktivlərə sahib olan və idarə edən " (tam və ya qismən) bir şirkətdir. Transmilli korporasiyalar gəlir əldə etmək məqsədi ilə birdən çox ölkədə fəaliyyət göstərir, beynəlxalq istehsalda iştirak edir və xaricdən birbaşa maliyyələşdirilir. [1]

TMK-rın tərfi ilə əlaqədar müxtəlif yanaşmalar mövcuddur. Rus alimləri K.Semyunovun və Q.Ovcinnikovun əsərlərində TMK-lar dedikdə elə beynəlxalq şirkətlər başa düşülür ki, onların illik dövriyyəsi 100 mln. ABŞ dollarından çox , dünyanın ən azı 6 ölkəsində qız şirkətləri olsun və mütləq BMT-də qeydiyyatdan keçsinlər. Dünyada kommersiya məqsədli ən qədim İsveçin Fəkun şəhərindəki "Stora Kopparberq mədən birliyi " göstərilir. Onun fəaliyyəti üçün 1347-ci ildə Kral Magnus Eriksondan rəsmi icazə sənədi aldığı bildirilir. Halbuki, bəzi rus mənbələrində dünyada ilk TMK-nın 1602-ci ildə yaradılan İngiltərəyə məxsus " Ost İndiana" olduğu bildirilir. " Ost İndiana" korporasiyasının əsas məqsədi Asiyadan müxtəlif ədviyyatların, fil sümüyü və digər emal sənayesi məhsullarının Avropa ölkələrinə daşınaraq satışının həyata keçirilməsindən ibarət olub. TMK-rın əsas məqsədlərindən biri də müstəmləkəçilik siyasətini həyata keçirməkdir.

### **BİM sistemində TMK-rın rolu və onların rəqabət mübarizəsi**

Ölkələrin və ərazilərin müqayisəli üstünlükləri, tədqiqat və inkişafın bütün formaları, istehsal, marketing zənciri və xidmət zənciri sürətlə dəyişir. Bütün bu dəyişikliklər də dünya iqtisadiyyatının ümumi görünüşünü dəyişir və transmilli şirkətlərin rolu artır. Beynəlxalq iqtisadi münasibətlər baxımından beynəlxalq nəticələrin təhlil edilməsi zamanı meydana çıxır ki, korporasiyalar qlobal iqtisadiyyatda dövlət siyasəti ilə hərəkət edir. İşlədikləri dövlətlər üçün işsizliyin azaldılması, iqtisadiyyatın yüksəlməsi, daha çox vergi yığılması, yeni texnologiyaların gəlməsi, elmi və texnoloji inkişaf və s. baxımından faydalıdır. Eyni zamanda müqayisəli üstünlüklərindən və özəl biznesin inkişafından istifadə edərək istehsal ucuzlaşır. Resursların konsentrasiyası üçün tələb olunan investisiyanın həyata keçirilməsinə imkan yaradır. Bu səbəbdən də TMK-rın dünyanın zənginliyini artırdığını söyləyə bilərik.[2]

Çoxmillətli insan resurslarının idarə olunması təcrübəsi, marketingin çoxmillətli olma qabiliyyəti, böyük həcmdə satınalma, maliyyələşdirmədə və reklam yerləşdirilməsi TMK-rın ümumi və xüsusi rəqabət üstünlüklərini xarakterizə edir. Ən ucuz mənbələrdən xammal alır və yerindən hazır məhsul istehsal edir. Eyni zamanda ən ucuz əmək qüvvəsindən və texniki resursları mümkün qədər iqtisadi olaraq istifadə

edirlər. Bu da imkan verir ki, ölkələrin bazarlarına rəqabətlik baxımından çox çevik və səmərəli hərəkət etsinlər. Yerli firmalarla rəqabətdə buna görə də müvəffəqiyyət qazanırlar.

TMK-lar mənfi təsirlər baxımından beynəlxalq şirkətlərin oligopolistik təbiətini deyə bilərik. Müxtəlif avtoritar rejimlər bazar qüvvələrini sarsıtmaq və əsassız mənfəətə imkan vermək üçün onlara tez-tez dəstək verirlər. TMK-lar daha az inkişaf etmiş ölkələrin ən zəngin ölkələrdən asılılığını gücləndirir. İstehsalı yaşayışın və əmək haqqının aşağı səviyyədə olduğu ölkələrə köçürərək həyatın böyüməsinə mane olur. Aktivlərin aşağı sosial ödəmə payı olan ölkələrə verilməsi ilə vergi yükü də minimuma endirilir.

TMK-rın global manevrası ümumiyyətlə dövlətlərin müstəqil iqtisadiyyat qurma qabiliyyətlərini zəiflədir. Xüsusilə zəif iqtisadiyyat şəraitində olan ölkələrin iqtisadi siyasətlərinin yeganə variantı xarici tələbləri ödəyərək investorlar cəlb etməkdən ibarət olur. İnvestisiya təşviqləri, sosial və əmək qanunvericiliyinin və təhsilin uyğunlaşdırılmasını bu tələblərə misal göstərə bilərik. [3]

Balazın (2013) bildirdiyinə görə, korporasiyaların müəyyən ölkələrdə siyasi inkişafa öz fayda və ya əksinə təsir göstərməsi ilə əlaqəli bir çox hallar çoxmillətli bir dövrdə məlum olmuşdur. Transmilli şirkətlərin əksəriyyəti (çoxmillətli və transmilli şirkətlər) öz fəaliyyətlərini əsasən xarici investisiyalarını dünya miqyasında fərqli ölkələrə ixrac etməklə həyata keçirirlər. Xüsusilə xaricdə sərmayə qoymaqla TMK son onilliklərdə gəlirlərini artıraraq yenilməz və üstün çoxmillətli iqtisadi nəhənglərə çevrildilər. Onların strategiyalarının məqsədi müxtəlif zəncirlərdən ibarət olan rentabelliği artırmaqdır.[4]

Bazarda yalnız bir böyük şirkətin fəaliyyət göstərməsi həmin şirkətin zamanla hakim mövqeyə malik olmasına gətirib çıxarır. Belə olan təqdirdə həmin şirkət bazarda inhisarçılıq siyasəti yeridir və mövqeyindən sui-istifadə edir. Bu səviyyəyə çatan TMK-lar fəaliyyət göstərdikləri ölkələrin iqtisadiyyatlarını öz biznes strategiyasından asılı vəziyyətə salırlar. Nəticədə, dövlətin ümumi siyasi və iqtisadi gücünü qoruyub saxlaması çox çətinləşir. Demək olar ki, iqtisadiyyatı xarici şirkətlər tərəfindən idarə olunan ölkələrin sayı getdikcə artır. [5]

Dünyada hamburger və fast-food zənciri kimi tanınan, Amerika Transmilli Korporasiyalarından biri olan McDonald'sın fəaliyyətinə nəzər salaıq. McDonald's Corporationun qərgahı İllinoys ştatındadır. İlk McDonald's restoranı 1948-ci ildə Kaliforniyanın San Bernardino şəhərindəki qardaşlar Maurice ("Mac") və Richard McDonald tərəfindən açılıb.

Kroc 1954-cü ildə qardaşları ziyarət edərkən, qardaşların aşağı qiymətlərlə çox miqdarda qida istehsal etməyə imkan verən sadə, effektiv bir formatını tapdı. Özünü idarəetmə nöqtəsi formatı sayəsində qarson ehtiyacını aradan qaldırdı. Müştərilər daha tez yeməkləri qəbul etdilər, çünki hamburgerlər əvvəldən bişirdi və istilik lampaları altında isti saxlanılırdı.

Restoran konsepsiyasında böyük yenilik edən Kroc McDonald qardaşlarına franşayzinq proqramına başlamağı təklif etdi. 1955-ci il aprelin 15-də İllinoys ştatının Des Plaines şəhərində ilk McDonald's franchise şirkətini açdı və eyni ildə McDonald's Corporation-nı işə saldı, nəticədə 1961-ci ildə McDonaldı satın aldı. Səmərəli artımla inkişaf edən şirkətin səhmləri 1965-ci ildə ictimaiyyətə açıq elan edildi.

"Big Mac" (1968), "Egg McMuffin" (1973), "Xoşbəxt yeməklər" (1979) və "Chicken McNuggets" (1983) məhsulları daxil olmaqla, McDonald's markasını müəyyənləşdiriblər.

Zəncir yerli və beynəlxalq miqyasda genişlənməyə davam edərək, 1967-ci ildə Kanadaya yayılmış, 1988-ci ilə qədər cəmi 10.000 restorana çatmış və 21-ci əsrin əvvəllərində 100-dən çox ölkədə 35.000-dən çox restoranla fəaliyyət göstərmişdir. 1990-cı illərdə böyümə sürətlənərək McDonald'ların hər beş saatda bir yerdə dünyaya açılmışdır. Effektiv olaraq ən məşhur ailə restoranı oldu, əlverişli qida, əyləncəli və ləzzətlərə toxunaraq, uşaqlara və yetkinlərə də müraciət etdi.

McDonald'ların müvəffəqiyyəti, tənəzzüldəki şirkətlər birliyinin tənqidinə səbəb oldu. McDonald's menyusuna sağlam maddələr əlavə edərək bu tənqidlərə cavab verdi və 2017-ci ildə bir vegan hamburgerini test etməyə başladı.

McDonald's Corporation (NYSE: MCD) tərəfindən idarə olunan McDonald's, Burger King, Wendy nin (NASDAQ: WEN), Taco Bell, KFC və Subway kimi fast food restoranları ilə rəqabət edən sürətli xidmət restoranıdır. Fast-casual restoranlar da yaxın rəqiblərdir və bu qrup Chipotle Meksika Grill, Inc. (NYSE: CMG) və Panera Çörək Şirkəti daxildir. Starbucks Corporation (NASDAQ: SBUX), McDonald's ilə üst-üstə düşən bir təklifi olan sürətli bir xidmət restoranıdır. McDonald's, həmçinin qidalanma və təsadüfi yemək restoranlarının parçalanmış bir bazarına sahibdir. Beynəlxalq miqyasda, McDonald's, regional rəqiblərlə yanaşı kiçik yerli restoranlarla da rəqabətə məruz qalır.

### **McDonald'ın əsas rəqibləri aşağıdakılardır:**

#### 1) Starbucks

Starbucks dünyanın ən böyük qəhvə zənciridir. 2018-ci ilin yanvar ayından etibarən şirkət 75 müxtəlif ölkədə 27399 ədəd mağaza, o cümlədən ABŞ-da 13 930 mağazası fəaliyyət göstərir. Şirkətin ABŞ yerlərindən heç biri franchise deyil. Starbucks qəhvə, espresso, cappuccino, çay, pastries, sandviç və digər qidalara xidmət göstərir. Starbucks özünü yüksək qiymətlə yüksək keyfiyyətli bir seçim kimi satır. Şirkətin 2017-ci ildəki gəlirləri 22,4 milyard dollar olub. Bu, Starbucks-ın McDonald's şirkətinin arxasında ən çox satılan ikinci zəngin restoranıdır. 2018-ci ilin iyun ayından etibarən Starbucks'ın bazar kapağı 68,7 milyard dollar təşkil edir.

#### 2) Yum Brands, Inc.

Yum! Markalar, Inc (NYSE: YUM), Taco Bell, KFC və Pizza Hut kimi bir neçə sürətli xidmət zəncirini fəaliyyət göstərir. Şirkət 135 ölkədə 44,000-dən çox yerə sahibdir. YUM, 2017 Fortune 500 siyahısında 422-ci sırada iştirak etdi. 2017-ci il üçün gəlir 5,8 milyard dolları aşdı. Taco Bell, tacos, burritos, nachos və əlaqəli xüsusi əşyalar daxil olmaqla, Meksika mətbəxindən ilhamlanan fast food səhər yeməyi və nahar yeməklərini təqdim edir. KFC tərəfləri və içkilərlə birlikdə müxtəlif toyuq qabları və sandviçlər xidmət edir. Pizza Hut tez xidmət pizza restoran zənciridir. 2018-ci ilin iyun ayından etibarən Yum! Markaların bazar kapağı 25,3 milyard dollardır.

#### 3) Burger King

Burger King 1954-cü ildə başladı və Florida ştatının Miami şəhərində yerləşir. 2017-ci ilin dekabr ayından etibarən, Burger King dünyanın 100-dən çox ölkəsində 14,000-dən çox yerə sahibdir. Bu yerlərin demək olar ki, hamısı müstəqil franchise sahibidir. Şirkətin menyusu, alakartlı səhər yeməyi, nahar və şam yeməyi maddələrini ehtiva edir. Hamburgerlər, toyuq sandviçləri, toyuq tenderləri, Fransız kartofları və içkilər menyuda üstünlüklərdir. Burger King, 2017-ci ildə 1,2 milyard dollardan çox gəlir əldə edib və Tim Hortons və Popeyes-in sahibi olan Ana Brands International şirkətinə məxsusdur.

McDonalds biznes strategiyası dəyəri liderliyini və beynəlxalq bazarın genişləndirilməsi strategiyalarının birləşməsini istifadə edir. Yeni bazar girişinin françayzinq və lisenziyalaşdırma formaları McDonald's biznes strategiyası çərçivəsində böyük ölçüdə istifadə olunur. Bundan əlavə, məhsul və xidmət standardizasiyası McDonalds biznes strategiyasının təməlinə durur. Qeyd etmək vacibdir ki, McDonald's məhsulu və xidməti standartlaşdırma ilə yanaşı, menyusunu hazırlayarkən və marketinq söyləriylə məşğul olrkən, yerli zövq və üstünlükləri nəzərə alır.

### **McDonald'ın rəqabət üstünlüyü aşağıdakı nöqtələrə əsaslanır:**

- Xidmət qiymətləri McDonald'ın əsas rəqabət üstünlüyüdür. Şirkət, xərclərin üstünlüyünə nail olmaq üçün miqyas iqtisadiyyatlarından geniş istifadə edir.

- McDonald's, restoranlarında 'fast food' formatına uyğun olaraq, xidmət keyfiyyəti ilə yanaşı müştəriyə xidmət sürətiylə məşhurdur.

- Dadın universallığı böyük dərəcədə McDonald'ın rəqabət üstünlüyünün başqa bir əsasını təmsil edir.

Qeyd etmək vacibdir ki, McDonald's xərcləri əsasında rəqabət üstünlüyü uzunmüddətli perspektivdə davam etmək çətin ola bilər, çünki yeni rəqiblər daha ucuz resurslardan istifadə etməklə ortaya çıxmaqla .

McDonald's Korporasiyası Hesabatında şirkətin biznes strategiyasının daha ətraflı müzakirəsi yer alıb. Hesabatda həmçinin SWOT, PESTEL, Porter beş qüvvələri, dəyər zənciri analizi və McDonald's Corporation McKinsey 7S Modeli kimi biznes araşdırmalarında əsas analitik strateji çərçivələrinin tətbiqi göstərilir. Bundan əlavə, hesabatda McDonald's rəhbərliyi və təşkilati strukturu, şirkətin qısa maliyyə təhlili və marketinq strategiyasını təhlil edir və korporativ sosial məsuliyyət məsələlərini müzakirə edir.

### **Nəticə**

TMŞ-lər dünya ticarətinin təxminən 80% dən çoxunu əhatə edir. onların tətbiq etdikləri müasir rəhbərlik strukturları, innovativ texnologiya və texnikalar güclü iqtisadiyyatın yaranmasına və inkişafına birbaşa təsir edir. Ölkənin rəqabətqabiliyyətli inkişafında müstəsna rol oynayaraq davamlı iqtisadi inkişafa təminat verir. İstehsalın və kapitalın beynəlmilələşdirilməsi TMŞ-lərin rəqabətqabiliyyətli iqtisadiyyatın formalaşmasında rolu danılmazdır. Beləliklə TMŞ-lər dövlətin iqtisadi gücünün hərəkətverici qüvvəsi hesab edilir. TM-lər Yalnız İstehsalın milliləşdirilməsində deyil, həmçinin kommersiya fəaliyyətində investor kimi müasir texnika- texnologiyaların yayılmasında və beynəlxalq əmək miqrasiyasına maraq yaradır.

### Ədəbiyyat siyahısı

1. “İnvestisiya” (Mike W. Peng, 2009, səh. 15-21).
2. Transnational Corporations in the Global World Economic Environment  
Krajnakova, & Vojtovic (2011, səh.23-27)
3. Dunning, & Lundan, Asia Pacific Journal of Management 25(4):573-593 (February 2008)
4. 154 Marcel Kordos və Sergej Vojtovic / Procedia - Sosial və Davranış Elmləri 230 (2016).  
Səh. 150 – 158
5. Institutional Theory and Entrepreneurship: Where Are We Now and Where Do We Need to Move in the Future? Garry D. Bruton, David Ahlstrom, Han-Lin Li First Published May 1, 2010

## UŞAQ ƏYLƏNCƏ MƏRKƏZLƏRİNİN ÖLKƏ İQTİSADİYYATINA TƏSİRİ

Aydan Mehdizadə  
Bakı Mühəndislik Universiteti  
İqtisadiyyat və idarəetmə  
aydan.mehdizade7.97@mail.ru  
BAKİ, AZƏRBAYCAN

### XÜLASƏ

Dünyada Disneyləşmə prosesinin sürətlə davam etməsi nəticəsində son dövrlərdə uşaq əyləncə mərkəzlərinin sayı artmışdır. Uşaq əyləncə mərkəzlərinin qurulması bölgənin imicinin formalaşması, ölkə turizminin və iqtisadiyyatının yaxşılaşması baxımından aktual məsələlərdən biri hesab olunur. Tədqiqat işinin məqsədi uşaq əyləncə mərkəzlərinin ölkə iqtisadiyyatına göstərdiyi təsirləri araşdırıb müəyyən etməkdir. İlk olaraq tədqiqat işində uşaq əyləncə mərkəzlərinə olan güclü müştəri tələbinin əsasında duran məsələlər, uşaq amili, uşaqların isehlak qərarlarındakı rolu müəyyənləşdirilib. Araşdırmada həmçinin uşaq əyləncə mərkəzlərinin turist axınına, xarici valyuta daxilolmalarına, birbaşa və dolaylı işsizliyə necə təsir etdiyi araşdırılmışdır. Həmçinin məqalədə dünyada ən çox ziyarət edilən uşaq əyləncə mərkəzləri əks etdirilmişdir, əyləncə mərkəzlərində istehlakın fərqsizləşməsi mövzusu nəzərdən keçirilmişdir.

**AÇAR SÖZLƏR: tema park; disneylənd; tema parkların iqtisadi təsirləri**

### GİRİŞ

Tədqiqat işində uşaq əyləncə mərkəzlərinin sayının artmasında böyük rol oynayan amillərdən biri olan uşaq əyləncə mərkəzlərinin ölkə iqtisadiyyatına göstərdiyi təsirlər araşdırılmışdır. Araşdırmanın məqsədi uşaq əyləncə mərkəzlərinin ölkə iqtisadiyyatına birbaşa və ya dolaylı yolla hansı təsirlər göstərdiyini, bu təsirlərin müsbət və ya mənfi xarakterli olmasını müəyyənləşdirməkdir. Tədqiqat işi gələcəkdə ölkə ərazisində bu cür uşaq əyləncə mərkəzlərinin qurulması baxımından, həmçinin turizmin və iqtisadiyyatın yaxşılaşması baxımından aktual məsələlərdən biri hesab olunur.

Disneyləndin qloballaşaraq dünyada sürətlə yayılması, istehlakçı seçimində uşaq amilinin rolunun artması, uşaq əyləncə mərkəzlərinə güclü müştəri tələbinin olması uşaq əyləncə mərkəzlərinin günümüzdə əhəmiyyətini artırır. Tədqiqat işində uşaq əyləncə mərkəzlərinin birbaşa və dolaylı iqtisadi təsirləri araşdırılmış, ölkədə işsizlik səviyyəsinə, turist axınına, xarici valyuta daxilolmalarına necə təsir etdiyi müəyyənləşdirilmişdir.

Tədqiqat işində əyləncə mərkəzlərinin iqtisadi təsirləri müəyyən edilmiş, nəticə və təkliflər iləri sürülmüşdür. Araşdırmada daha çox xarici mənbələrdən istifadə edilmiş, daha çox istifadə edilən 5 ədəbiyyatın siyahısı verilmişdir.

### TƏDQIQAT METODU

Dünyada ən sürətli inkişaf edən iqtisadi sektorlar arasında turizm də yer alır. Turizm bir çox ölkənin əsas gəlir mənbəyi olmaqla bu ölkələrin büdcəsinin formalaşmasında ticarət balansının sabitləşməsində mühüm rol oynayır. Ölkələr turizm imkanlarından ən effektiv şəkildə istifadə etməyə çalışırlar. Turizmin davamlılığını təmin etmək və dünya turizm gəlirindən daha çox pay əldə etmək üçün ölkələr dəyişən şərtlərə görə yeni strategiyalar yaradaraq rəqabət aparırlar. Davamlı rəqabət üstünlüyü qazanmaq və turizmin davamlılığını qorumaq üçün bir çox inkişaf etmiş ölkə alternativ turizm növlərinə istiqamətlənir. Dünyada çoxlu sayda alternativ turizm çeşidlərinə rast gəlmək mümkündür və günü-gündən bu turizm çeşidlərinin sayı artmaqdadır. 21-ci əsrə nəzər salsaq alternativ turizm növlərindən biri olan əyləncə turizminin, ən çox gəlir gətirən və dinamik sahə olduğunu görürük.

Cəmiyyətin disneyləşməsi (The Disneyization of Society) kitabında Bryman günümüzdə cəmiyyətin iqtisadi həyatının bütün sahələrində temalaşmanın ağırlığının olduğunu vurğulamışdır. İqtisadi həyatın bir çox sahəsində kafe, restoran, alış-veriş mərkəzləri, otellərdə və əyləncə mərkəzlərində temalaşma mövcuddur.

Dünyanın hər yerində tema parklar fəaliyyət göstərirki, bu parklar son dövrlər həm əyləncə sektoruna həm də uşaq əyləncəyə öz damgasını vurmuşdur. Umumiyyətlə əyləncə mərkəzlərinin tarixi 16-cı əsrə qədər gedib çıxır. Dünyanın ən qədim əyləncə mərkəzi olan Bakken 1583-cü ildə Kopenhagendə qurulub və indiki dövrə qədər fəaliyyət göstərir. Uşaqlar üçün əyləncə parklarının gündəmə gəlməsi 2-ci dünya müharibəsindən sonra 1950-ci illərə təsadüf etmişdir. Amerikanın Los Angeles şəhərində 1955-ci ildə fəaliyyətə başlayan Disneyland uşaqlar üçün açılan ilk tema park nümunəsidir. Hazırda müxtəlif cəmiyyətlərdə disneyləşmə "disneyfication" adlandırılan disneylandın qloballaşaraq bütün dünyaya yayılması prosesi sürətlə davam edir. Disneylandin qloballaşaraq dünyaya yayılması prosesinin belə sürətlə davam etməsinin əsas səbəbi güclü müştəri tələbinin olmasıdır. Uşaq əyləncə mərkəzlərinə güclü müştəri tələbinin olması uşaqların istehlak qərarlarındakı rolu ilə əlaqələndirilir.

Son dövrlərdə uşaqlar, ailələrin qərar verməsinə əhəmiyyətli dərəcədə təsir etməyə başlamışdır. Əvvəllər qərar vermədə istehlakçı olaraq valideynlər ön planda idi hazırda isə uşaqlar böyük rol oynayırki, bu da turizm sektorunda "uşaq amilinin" daha çox ön plana çıxmasına gətirib çıxarmışdır. Uşaq amilinin əhəmiyyətinin artması turizm sektorunda uşaqlara istiqamətlənmiş əyləncə mərkəzlərinə müsbət təsir göstərərək əyləncə sektorunda yeni cığır açmışdır. Uşaq ailələr tətillərini qurarkən həm uşaqların həm də özlərinin əyləncə biləcəyi xoş vaxt keçirə biləcəyi məkanlar araşdırmağa başlayırlar. Uşaq ailələrin seçimləri arasında ilk sırada uşaqlara istiqamətlənmiş temalı əyləncə mərkəzləri dayanır.

Wilson(1994) tema parkların "Yüksək keyfiyyətli ətraf dizaynına, şəhərin ekoloji keyfiyyətini artıran və əyləncə fəaliyyətlərini yaxşılaşdıran parklardır" olduğunu vurğulamışdır.

Temalı uşaq əyləncə mərkəzlərinin ən vacib xüsusiyyəti əyləncə mərkəzi daxilində əyləncə sistemlərindən hədiyyə bağlamalarına qədər hər şeyin, ən xırda detalların belə müəyyən olunmuş temalı əks etdirməsidir. Bu parkların məqsədi ziyarətə gələn müştərilərinə əyləncə və heç yerdə yaşamadıqları yeni və fərqli təcrübələr yaşatmaqdır. Hazırda həm uşaqların həm də böyüklərin ümumiyyətlə bütün yaş qruplarından 7-dən 70-ə hərəsinin zövqünü oxşayacağı, boş vaxtlarını səmərəli keçirə biləcəyi və əyləncə biləcəyi uşaq yönümlü əyləncə mərkəzlərinin sayı getdikcə artmaqdadır. Uşaq əyləncə mərkəzlərinin sayının artması bu tip əyləncə mərkəzlərinə müştəri tələbinin güclü olmasını göstərir.

Tema parklar əyləncə turizminin ən vacib elementi olub, turizm baxımından olduqca dəyərli əyləncə mərkəzləri olaraq iqtisadiyyatda da öz ağırlıqlarını hiss etdirirlər. Hazırda ABŞ və Avropa başda olmaqla dünyanın müxtəlif yerlərində istehlakçılar tərəfindən geniş yayılmış istirahət xidmətinə çevrilmişdir. Uşaq əyləncə mərkəzləri müasir turizm marketinginin vacib elementləri kimi qəbul edilir. Ümumiyyətlə uşaq əyləncə mərkəzlərinin turizm və iqtisadiyyata təsirləri müsbət xarakter daşıyır. Bu tip uşaq əyləncə mərkəzlərinin qurulmasında ölkələrin maraqlı olma səbəblərindən ən başlıcası tematik parkların həmin ölkənin iqtisadiyyatına göstərdiyi müsbət təsirdir. Əyləncə mərkəzlərinin turizmə göstərdiyi müsbət təsirlər iqtisadiyyatın yaxşılaşmasına gətirib çıxarır. Tematik əyləncə mərkəzləri qurulduqları ölkələrə həmçinin qurulduqları bölgəyə, regiona əhəmiyyətli dərəcədə təsir göstərir. Uşaq əyləncə mərkəzləri qurulduğu bölgənin imicinin yaxşılaşmasına gətirib çıxarır, həmçinin o bölgədə turizmin inkişafına şərait yaradır, bölgənin nəqliyyat infrastrukturunun yaxşılaşmasına müsbət təsir göstərir və dolaylı yolla bölgədə yaşayan yerli əhali üçün yerli fayda verir.

## V INTERNATIONAL SCIENTIFIC CONFERENCE OF YOUNG RESEARCHERS

Ölkə ərazisində qurulan uşaq istiqamətli tema parklar turist axını baxımından müsbət təsirə malik olması qurulduğu bölgəyə turist axınının artmasına gətirib çıxarır. Hər il TEA (Themed Entertainment associations) tərəfindən jurnal nəşr olunur və dünyadakı müxtəlif əyləncə mərkəzlərinə aid statistik göstəricilər verilir. Cari ildə nəşr olunan jurnalda ötən ilin ən çox ziyarət edilən temalı əyləncə mərkəzləri müəyyənləşdirilir və cari ildə ziyarətçi sayı, ziyarətçi sayındakı artma azalma əks əldə edilir. 2020-ci ildə nəşr olunan siyahıya əsasən 2018-2019-cu ildə əyləncə mərkəzlərini ziyarət edənlərin sayında 0.7% artım müşahidə olunub. Əyləncə parklarını 2019-cu ildə ziyarət edənlərin sayı 253.7 milyon nəfər olmuşdur ki, 2018-ci ildə bu göstərici 251.07 olmuşdur. Cədvəl 1-də Dünyada ən çox ziyarət edilən Əyləncə parklarının siyahısı verilib. Bu siyahıya nəzər salsaq görürük ki, ABŞ və Şərqi ölkələrində yerləşən əyləncə mərkəzləri siyahıda üstünlük təşkil edir. Siyahıda Avropanın ən böyük və ən çox ziyarət edilən 3 əyləncə mərkəzi Disneyland Paris, De Efteling və Europa Park yer almışdır. 2019-cu ilin sonlarından etibarən Covid-19 virusunun yayılması turizm sektoru ilə yanaşı əyləncə sektorunda təsir etmişdir.

**Cədvəl 1.**Dünyada ən çox ziyarət edilən tema/əyləncə parkları

**Mənbə:** Temalı Əyləncə Dərnəyi(TEA), 2019

Sıra	Parkın yeri	%	2019	2018
1.	Uolt Disney dünyasında Şehrli Krallıq tema parkı.(Buena Vista Gölü, ABŞ)	0.5%	20.963.000	20.859.000
2.	Disneyland Parkı.(Anaheim,ABŞ)	0.0%	18.666.000	18.666.000
3.	Tokio Disneyland.(Tokio,Yaponiya)	0.0%	17.910.000	17.907.000
4.	Tokio Disneysea.(Tokio,Yaponiya)	0.0%	14.650.000	14.651.000
5.	Universal studiyalar Yaponiya.(Osaka.Yaponiya)	1.4%	14.500.000	14.300.000
6.	Uolt Disney dünyasında Disneyin Heyvan Krallığı (Buena Vista Gölü, ABŞ)	1.0%	13.888.000	13.750.000
7.	Uolt Disney dünyasında Epcot parkı. (Buena Vista Gölü, ABŞ)	0.0%	12.444.000	12.444.000
8.	Chimelong Okean Krallığı.(Henqoin, Çin)	8.4%	11.736.000	10.830.000
9.	Disneyin Hollivud studiyaları (Buena Vista Gölü, ABŞ)	2.0%	11.483.000	11.258.000
10.	Şanxay Disneyland,(Şanxay,Çin)	-5.0%	11.210.000	11.800.000
14.	Disneyland Parisin Disneyland parkı (Fransa)	-1.0%	9.745.000	9.843.000
19.	Avropa-Park, (Rust,Almaniya)	0.5%	5.750.000	5.720.000
22.	De Efteling, (Hollandiya)	-1.7%	5.260.000	5.350.000

Uşaq əyləncə mərkəzlərini ziyarət edənlərin sayındakı artım gəlirin artmasına, xarici ölkələrdən gələn ziyarətçilərin sayındakı artım da ölkəyə xarici valyuta daxilolmalarına müsbət təsir təsir göstərir. Dünyada ilk dəfə Anahaim şəhərində qurulan disneyland uşaq əyləncə mərkəzinin 2018-ci ildə bitən maliyyə ilində yaratdığı iqtisadi təsir 8.5 milyard dollar təşkil edir. Avropanın ən böyük uşaq əyləncə mərkəzi olan Disneyland isə 1992 və 2017 tarixləri arasında Fransa iqtisadiyyatında 68 milyard dollar əlavə dəyər yaratmışdır. Həmçinin Fransada turizm gəlirlərinin 6.2%-i Disneyland Parisin payına düşür.

Uşaq əyləncə mərkəzləri məşğulluğa da birbaşa və dolaylı yolla təsir göstərir. Ölkə ərazisində uşaq əyləncə mərkəzinin qurulması nəticəsində yeni iş yerləri açılır ki buda ölkədə işsizliyin azalmasına gətirib çıxarır. İşsizlik səviyyəsinin ən az olduğu ölkələrdən biri olan Almaniya da fəaliyyət göstərən uşaq əyləncə mərkəzlərinin məşğulluğa töhvəsi göz ardı edilə bilməz. Belə ki, Almaniya da yerləşən Avropanın ikinci ən böyük uşaq əyləncə mərkəzi Europa park da 5000-dən çox işçi xidmət göstərir. 1992-ci ildə Fransada açılan Disneyland də nəzər salsaq görürük ki bu uşaq əyləncə mərkəzi 500 fərqli iş növü vardır və bu işlər üzrə 16 min işçi cəlb edərək yerli məşğulluğa töhvə vermişdir. Əyləncə mərkəzinin daxilində fəaliyyətə başlayan hər yeni cazibə mərkəzi yeni iş yerlərinin açılmasına şərait yaradır. Həmçinin uşaq əyləncə mərkəzlərinin də açılan yeni restoranlar, kafelər, otellər, hədiyyə(suvenir) mağazaları da yeni iş yerlərinin yaranmasına gətirib çıxarır.

Əyləncə mərkəzlərinin daxilində fəaliyyət göstərən kafelər, restoranlar, hədiyyə mağazaları ziyarətçiləri istehlak etməyə istiqamətləndirir. Yəni bu cür əyləncə mərkəzləri əyləncə ilə yanaşı həm də

yeni istehlak məkanları yaratmaqdadır. Bryman temalı parkları "istehlakın fərqsizləşdiyi" məkanlar olduğunu vurğulamışdır. İstehlakın fərqsizləşməsi dedikdə, müxtəlif ənənəvi mühitlərlə əlaqəli istehlak sahələrinin bir-birinə qarışmasıdır və fəqləndirmənin çətinləşməsi nəzərdə tutulur. İstehlakın fərqsizləşməsinin bütün əlamətlərini temalı parklarda görmək olar. Bir çox fərqli istehlak sahəsinin iç-içə olduğu uşaq əyləncə mərkəzlərində yemək-içmək, alış-veriş, əyləncə fəaliyyətləri bir yerə gələrək vəhdət təşkil etmiş və onlar arasında fərq yox olmuşdur. Uşaq əyləncə mərkəzləri(temalı parklar) və istehlak mədəniyyəti arasında əlaqə vardır. Bryman bu əlaqəyə fikir bildirərək istehlakın fərqsizləşməsinin istehlakın artmasına təsir etdiyini vurğulamışdır. İstehlakın artması Uşaq əyləncə mərkəzlərinin gəlirlərinin artmasına həmçinin ölkəyə xarici valyuta daxilolmalarına müsbət təsir göstərir.

Uşaq əyləncə mərkəzlərinin qurulması ölkəyə xarici investisiya qoyuluşlarını artırma bilər və beynəlxalq sahədə siyasi üstünlük qazanmaq imkanı yaradır. Beləki,böyük şirkətlər mənfəət əldə etmək, məhsul portfəllərini şaxələndirmək, bazar payının artırılması üçün tema parklarına və turistik məkanlara investisiya qoyurlar.

### NƏTİCƏ

Araşdırmanın sonunda belə bir nəticəyə gəlmək olar ki,uşaq əyləncə mərkəzlərinin ölkə iqtisadiyyatına təsirləri müsbət xarakter daşıyır. Uşaq əyləncə mərkəzləri ölkə turizminin inkişafı ilə yanaşı iqtisadiyyatın yaxşılaşmasına da təsir göstərir. Uşaq əyləncə mərkəzləri həm birbaşa həm də dolaylı yolla yeni iş yerlərinin açılmasına şərait yaratması ilə ölkədə işsizlik səviyyəsinin azalmasına, ölkə ərazisinə turist axınının çoxalmasına, xarici valyuta daxilolmalarının artmasına səbəb olur. Ölkəmizdə böyük ərazini əhatə edən və ölkəyə xas olan folklorun əks etdirildiyi temalı əyləncə mərkəzi qurularaq ölkəyə daha çox xarici valyuta daxil olmasına nail olmaq olar.

### ƏDƏBİYYAT SİYAHISI

1. Nazife Gürhan,Simüle edilən toplumsal mekan/kentsel mekan:çocuk şehri temalı eğlence merkezleri, Kent araşdırmaları dergisi(**Jurnal məqaləsi**),Volume 9,Issue 24, 2018-2,Pages 701-732.
2. Ilgın Mutlubaş, S.Bayrakçı, C.C. Özcan, Rekreasyonel tema parkların ekonomik etkileri: İstanbul tema park örneği, Türk turizm araşdırmaları dergisi(**Jurnal məqaləsi**), Volume 4, Issue 2, Pages 823-836.
3. Kübra Yıldız Altın, Eğlence endüstrisi bağlamında kültürün tektürleşmesi: Folklorun tema parklarda kullanımı, Uluslararası sosyal araşdırmalar dergisi(**Konfrans məqaləsi**), Volume 10, Issue 51, Avqust 2017, Pages 621-628.
4. Mertcan Gülhan, Turizm açısından tema parkların ekonomik etkileri:Sazova parkı örneği(**yüksek lisans tezi**),Konya,2019, 117s.
5. İlke Başarangel, Investigation of tourism general environment of disneyland paris theme park: A qualitative research, Journal of tourism and gastronomy studie, Volume 6, İssue 3, Pages 316-333.

## COVID-19 PANDEMİYASI VƏ ONUN AZƏRBAYCAN İQTİSADİYYATINA TƏSİRİ

**LEYLA QULİYEVA**

Bakı Mühəndislik Universiteti

İqtisadiyyat və idarəetmə fakültəsi/Azərbaycan

*leylaquliyeva10@gmail.com*

*lquliyeva3@std.beu.edu.az*

GƏNCƏ, AZƏRBAYCAN

### XÜLASƏ

2019-cu ilin dekabr ayında Çində yaranmış Koronavirus (Covid19) pandemiya bütün dünyaya sürətlə yayılmağa başladı. Koronavirus (Covid-19) pandemiyası bir çox dövlətlərin, həmçinin Azərbaycanın iqtisadi və mədəni böyük təsir göstərmişdir. Azərbaycanda ilk virusa yoluxma halı 2020-ci il mart ayında qeydə alınmışdır. Sonra sürətlə yayılaraq daha çox insanlar yoluxmuşdur. Yoluxma sürətlə davam etdikdən



sonra ölkədə ciddi karantin rejiminə keçildi və bir çox iş yerləri, həmçinin ictimai iaşə müəssisələri, məktəblər, bağçalar, universitetlər, mağazalar, idman zalları və s. müəssisələr bağlandı. Azərbaycan Respublikasının prezidenti İlham Əliyev 2020-ci il 19 mart tarixində Covid-19 pandemiyasının Azərbaycan iqtisadiyyatına mənfi təsirinin azaldılması ilə bağlı tədbirlər görülməsi üçün 1 milyard manat ayırmışdır. Həmçinin, İlham Əliyev İqtisadiyyat, Maliyyə, Əmək və Əhalinin Sosial Müdafiə nazirləri və Mərkəzi Bank sədrinin rəhbərliyi ilə, müvafiq olaraq qrup yaradılması barədə də sərəncam vermişdir.

**AÇAR SÖZLƏR: Koronavirus (Covid-19), Azərbaycan, İqtisadiyyat.**

### GİRİŞ

Günümüzün aktual problemlərindən olan Koronavirus (Covid-19) bütün dünyanı cənginə alıb. 2019-cu il dekabrın sonundan etibarən Çinin Wuhan vilayətində ortaya çıxan və bütün dünyanı öz təsiri altına alan Koronavirus pandemiyasının (Covid-19) insan sağlamlığı və iqtisadi həyat üzərinə zədələyici təsirlərinin olduğu görülür. Pandemiya dövründə bir çox iş yerlərinin bağlanması, işsizliyin artması və insanların evə qapanmaları tək iqtisadi deyil, həm də insanların sağlamlıqlarının və psixologiyalarının pozulmasına gətirib çıxarmışdır. Pandemiya işsizliyə, inflyasiyanın artmasına, büdcə və ödənişlərin tarazlığının pozulmasına, iqtisadiyyatın böyümə sürətinin azalmasına, xarici maliyyə problemlərinin yaranmasına da səbəb olur. Koronavirus (Covid-19) pandemiyasının zərərini azaltmaq üçün ölkələr pul siyasəti, maliyyə siyasəti və digər siyasətlər həyata keçirərək müxtəlif tədbirlər görürlər. Respublikamızda Koronavirusa (Covid-19) qarşı bir çox tədbirlər görüldü. Pandemiya qarşı ilk dəfə 28 yanvar 2020-ci ildə Azərbaycan Respublikasının Prezidenti İlham Əliyevin tapşırığı ilə Nazirlər Kabinetində, Ümumdünya Səhiyyə Təşkilatının və Çin Xalq Respublikası hökumətinin elan etdiyi kimi, ÇXR-in Uhan şəhərində yayılmış Koronavirus (Covid-19) epidemiyasına qarşı qabaqlayıcı tədbirlərin görülməsi üçün müşavirə keçirilib. Müşavirənin nəticəsində aşağıdakı qabaqlayıcı tədbirlər alınmışdır:

- sərhəd-keçid məntəqələrində gücləndirilmiş iş rejiminə keçilməsi;
- ÇXR-dən, xüsusilə epidemiya zonasından ölkəyə gələn bütün şəxslərin mütləq şəkildə ciddi tibbi müayinədən keçirilməsi və nəzarət altına alınması;
- xüsusi riskli hesab olunan və virusun keçə biləcəyi ərzaq məhsullarının siyahısının hazırlanması və ərzaq bazarında həmin məhsullara nəzarətin gücləndirilməsi;
- səhiyyə ocaqlarında qaynar xətlərin yaradılması;
- virus və onunla mübarizə metodları haqda əhali ilə maarifləndirmə işlərinin aparılması;
- vəziyyətlə bağlı əhaliyə mütəmadi məlumat verilməsi.

Prezidentin əmri ilə ötən ilin fevral ayında Nazirlər Kabinetinin yanında Operativ Qərargah yaradıldı. Operativ Qərargahın yaradılmasında məqsəd Koronavirus (Covid-19) pandemiyası Azərbaycan ərazisində yarada biləcəyi təhlükənin qarşısının alınması, profilaktik və təxirəsalınmaz tədbirlərin görülməsidir. Azərbaycanda isə ilk Covid-19 pandemiyasına yoluxma faktı 28 Fevral 2020-ci il, ilk ölüm faktı isə 12 Mart 2020-ci il tarixində qeyd alınmışdır. Koronavirusun ölkədə sürətlə yayılması nəticəsində 2020-ci ilin mart ayında ilk qapanma oldu ki, buda əsas təhsil ocaqlarının qapanması oldu. Sürətli yayılma səbəbi ilə ölkədə ciddi karantin dövrünə keçildi. Ciddi karantin dövrünə keçid pandemiyanın azalması üçün edilmişdir ki, bunlar məcburi tibbi maskadan istifadə edilməsi, sosial məsafə saxlanması, ehtiyac olmadıqca (yalnız gündəlik ehtiyaclar və tibbi yardım üçün) küçəyə çıxmamaq və s.-dir. Koronavirusun (COVID-19) yayılması ilə əlaqədar dünya ölkələrində qeyri-stabil iqtisadi vəziyyət yayılmışdı. İnfeksiyasının yayılması müxtəlif ölkələrdə əhalinin sağlamlığı ilə bağlı risklər yaratdı, dünyanın iqtisadi-siyasi həyatında ciddi dəyişikliklərə yol açaraq iqtisadiyyatın bütün sektorlarına öz təsirini göstərdi. Turizm sektorunun çətin vəziyyətə düşməsi, neft qiymətlərinin enməsi, dünya üzrə həm istehsal, həm də istehlak həcminin azalması iqtisadiyyatı tamamilə fərqli bir vəziyyətə gətirdi. Əlbəttə, bu faktorların iqtisadiyyatın qan damarları hesab edilən bank sektoruna da öz təsirini göstərməsi qaçılmazdır. Bu proses Azərbaycan iqtisadiyyatına bütünlükdə dünya iqtisadiyyatında mənfi təsir göstərmişdi.

Yuxarıda da qeyd etdiyim kimi, ölkə prezidenti İlham Əliyev 2020-ci il 19 mart tarixində Covid-19 pandemiyasının Azərbaycan iqtisadiyyatına mənfi təsirinin azaldılması ilə bağlı tədbirlər görülməsi üçün 1 milyard manat ayırmışdır. İlham Əliyev İqtisadiyyat, Maliyyə, Əmək və Əhalinin Sosial Müdafiə nazirləri və Mərkəzi Bank sədrinin rəhbərliyi ilə, müvafiq olaraq, dörd işçi qrup yaradılması barədə də sərəncam vermişdir. İqtisadiyyat nazirinin rəhbərliyi ilə İşçi Qrup 15 gün müddətində pandemiyanın yaxın və orta

müddətlərdə ölkənin biznes mühitinə mənfi təsirini azaltmaq, habelə bu dövrdə ölkədə iqtisadi artımın davam etməsinə dəstək göstərmək məqsədilə müvafiq təkliflər hazırlamışdılar. Prezident İlham Əliyev həmin tarixdə Azərbaycanda Koronavirusla Mübarizəyə Dəstək Fondu yaradılması barədə sərəncam vermişdir. Sərəncamda deyilirdi ki, fondun məqsədi "Azərbaycanda koronavirus infeksiyasının yayılmasının qarşısını almaq və onunla mübarizə istiqamətində həyata keçirilən tədbirlərə maliyyə dəstəyini təmin etmək" olacaqdır. İlham Əliyev digər bir sərəncamla Fonda Prezidentinin ehtiyat fondundan ilkin olaraq 20 milyon manat ayırmışdır. Bu vəsaitdən tibb işçilərinin mükafatlandırılması və onlara maddi yardım göstərilməsi, tibbi müəssisələrin təkmilləşdirilməsi, xüsusi rejimli tibb müəssisələrinin formalaşdırılması, tibb sahəsində mütəxəssislərin hazırlanması və digər məqsədlər üçün istifadə olunacağı bildirilmişdir.

Çindən baş verən yoluxmadan sonra ilk yoluxma faktı yanvarın 13-də Taylandda qeydə alınmışdır. Bütün G7 ölkələri isə ilk yoluxma halını ayın sonunda gördülər (ilk yoluxma 7 fevral olan Kanada istisna olmaqla). Fevral ayının sonunda artıq Avropada (İtaliya) və martın əvvəlində isə bütün G7 ölkələri yoluxma halları olmağa başladı. Pandemiyanın dünyanın bütün böyük ölkələrinin iqtisadiyyatlarını eyni anda vurması qeyri-adi haldır.

**Qrafik 1. Yeni A qrupu virus pandemiyasına hazırlıq və cavab çərçivəsi, CDC intervalları. (CDC - Xəstəlik əleyhinə İdarəetmə və Qabaqlayıcı Mərkəz)**

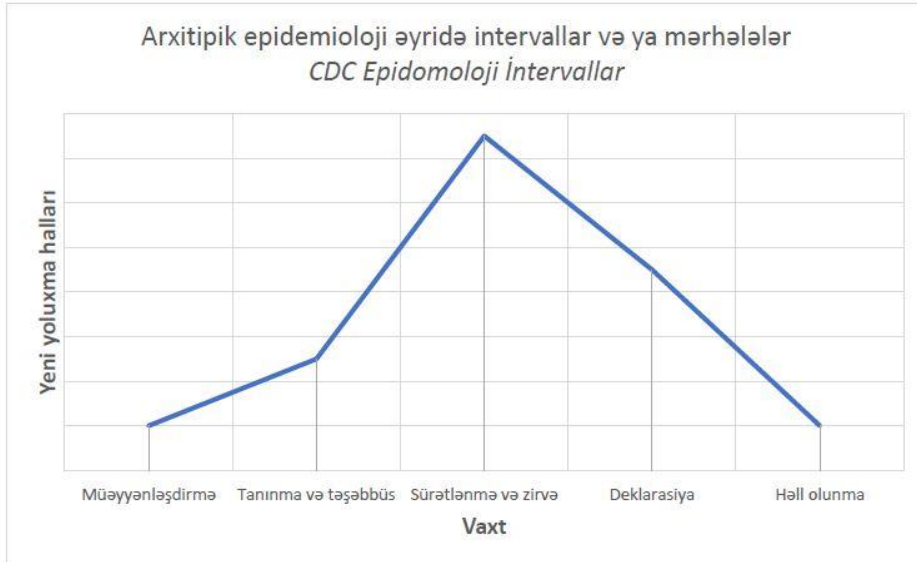

Bildiyimiz kimi pandemiya nəzarət etmək "**epidemioloji əyrini düzləşdirmək**" deməkdir. İnfeksiyanın yayılma sürətini yavaşlatmaq üçün bir çox ölkələrdə iş yerlərinin və məktəblərin bağlanması, səyahət qadağaları, özünü təcrid tələbləri ilə ümumilikdə insanların sosial məsafə səviyyəsini qorumaq qaydalarına riayət edilməsi istiqamətində tədbirlər görülür. Digər bir təşəbbüs, yoluxmuş insanların cəmiyyətdən uzaqlaşdırılması və karantin rejimində saxlanmasıdır.

Keçən ilk Koronavirus pandemiyasının yaranmasından sonra iqtisadi böhranla bağlı proqnoz verilmişdir ki, bu proqnozu 4 mərhələyə böldülər:

1. Çində virus şoku (yanvar-mart). Çin dövləti səhiyyə böhranının yan təsirləri əsasən qlobal istehsal dəyər zəncirlərində özünü göstərir. Təchizatdakı çatışmazlıq bəzi istehsalçılara və məhsullara xasdır. Lakin, makro effekti azdır. Çünki, nəqliyyat avadanlığı, elektronika, aptek, tekstil kimi sahələr ən çox təsirlənən sektorlardır. OECD-nin məlumatlarına əsasən bu sahələr ÜDM-in cəmi 4% -ni (Almaniya üçün daha çox) təşkil edir.

2. Bir çox sektorda yaranmış maneələr (fevral ayından başlayaraq). Əsasən turizm, hava nəqliyyatı otel və əyləncəyə təsir edən sektoral və regional tələbin sarsılması ilə müşahidə olunur. Bu nisbətən daha ağır bir şokdur, amma yenə də təsirlənən sektorlar ümumilikdə nisbətən kiçik makroiqtisadi paya sahibdir. Restoranlar da daxil olmaqla ÜDM-in 5%-i həcmində itkiyə səbəb ola bilər (İspaniyada daha çox, Almaniya daha az).

## V INTERNATIONAL SCIENTIFIC CONFERENCE OF YOUNG RESEARCHERS

3. Daha kəskin ümumi maneələr (martın əvvəlində İtaliyada, digər Avropa ölkələrində 1-3 həftədən sonra). İnfeksiyanın yayılmasının qarşısını almaq üçün görülən tədbirlər nəticəsində kumulyativ tədarük şoku tələbin və iqtisadi dinamikliyin azalmasına səbəb olur. Geniş miqyaslı məhdudiyət siyasəti tədbirləri istər-istəməz əmək fəaliyyətinin azalması, biznes sektorunun zəifləməsi, maliyyə şoklarının (fond bazarları, kredit standartları) və ictimai istehlakın azalması böyük iqtisadi ziyanə səbəb olur.

4. Ölkə iqtisadiyyatlarının bərpası (may və ya iyun aylarında başlayacaq). Kəskin geridönüş ehtimalı var. Ancaq xidmət sektorundakı itirilmiş korporativ gəlir, KOS-ların iflası və banklarda işləməyən kreditlərin yığılmasının səbəb olduğu kredit məhdudiyətləri, ev təsərrüfatlarının əmanətlərinin yenidən bərpası kimi amillər tibbi şokun törətdiyi böhranlı vəziyyətdən sonra əvvəlki hala qayıtmağı çətinləşdirir.

Mərhələlərdən göründüyü kimi bir çox ölkələr pandemiyanın verdiyi iqtisadi zərərlərin böyüklüyünə görə hələ də 3-cü mərhələdə olmağını göstərir. 3-cü mərhələdə olan ölkələrdə bu halda isə halda isə müxtəlif səbəblərdən miqyaslı və təcili dəstək tədbirlərin görülməsi lazımlıdır. İlk növbədə səhiyyə xidmətlərinə (müvəqqəti qurğular, avadanlıqlar, işə götürmə, tibb işçiləri üçün artıq iş saatları) və əlaqədar faktorlara (təhlükəsizlik, karantin rejiminə əməl olunması tədbirlərinin idarəedilməsi və s.) çəkilən xərclər əhəmiyyətli dərəcədə artırılmalıdır. Məbləği birdəfəlik müəyyən etmək mürəkkəb olsa da, hesablamalara əsasən bu kimi xərclər illik ÜDM-in on faizinə qədər artırıla bilər.

Koronavirusun (Covid-19) ölkəmizə vurduğu ən böyük zərər iş yerlərinin bağlanması və yaranan işsizlikdir. Bir çox insanlar işsiz qalması gündəlik ehtiyaclarının ödənməsinə gətirib çıxarırdı. Bununla bağlı olaraq ötən ilin aprel ayında rəsmi iş yeri olmayan vətəndaşlara yaşayış minimumu qədər, yəni 190 manat birdəfəlik ödənişlər edildi. Bu Tədbirlər Planı çərçivəsində 200 minə yaxın insan ötən il aprel-may aylarında 190 manat birdəfəlik ödəniş aldı. Həmçinin Tədbirlər Planına əsasən aprel-may aylarında ölkədə 50 min ictimai iş yeri yaradılması üçün 30 milyon manat da ayrılmışdır. Ölkədə pandemiya zərər çəkmiş insanlar üçün bir çox tədbirlər görülmüşdür. Tədbirlər nə qədər görülsə də bəzi sektorların 1 ildən artıq bağlı qalması həm ölkə iqtisadiyyatına, həm də vətəndaşlara mənfi təsir etmişdir.

### TƏDQIQAT METODU

Tədqiq edilən məqalədə analiz, analitik təhlil metodlarından və online məqalələrdən istifadə edilmişdir.

### NƏTİCƏ

Koronavirus (Covid-19) pandemiyası demək olar ki, bütün dünya ölkələrinə zərər vermişdir. Bu zərər tək iqtisadi deyil, həm də insanlara mənəvi zərər vermişdir. İşsizlik, gündəlik tələbatı ödəməmək, evdə qapalı qalmaq, karantin, maska ilə hərəkət və s. bir çox insanlara psixoloji təsir edir ki, bəzən də bu təsir intihara yol açır. Ölkəmiz bu pandemiya dövründə insanların ən az zərərlə keçirtmək üçün etdiyi tədbirlər planı məqsəduşğundur. Normal həyata dönmək üçün artıq ölkədə vaksinasiyaya başlanılıb. Vaksinasianın ilk mərhələsində 65 və 65 yaşdan yuxarı şəxslərə tətbiq edilməyə başlandı. Sonrakı mərhələdə 50 yaş və 40 yaşdan yuxarı şəxslər vaksinasiya edilməyə başladı. Yaxın günlərdən etibarən yaşından asılı olmayaraq vaksinasiyaya başlanılacaq.

### ƏDƏBİYYAT SİYAHISI

1. Azərbaycan Respublikasının Nazirlər Kabinetinin Mətbuat Xidməti - <https://nk.gov.az/az/article/665/> (**online məqalə**)

2. Koronavirusla (Covid-19) Mübarizəyə Dəstək fondu - <http://covid19fund.gov.az/az/> (**online məqalə**)

3. İqtisadi İslahatların Təhlili və Kommunikasiya Mərkəzinin analitiki Nərimin Kazımlı. Covid-19 pandemiyasının dünya iqtisadiyyatına təsiri. Aprel 2020.

4. Azərbaycan Respublikasının İqtisadiyyat Nazirliyi yanında Dövlət Vergi Xidməti - <https://www.taxes.gov.az/az/post/1005> (**online məqalə**)

5. İcbari Tibbi Sığorta üzrə Dövlət Agentliyi <https://its.gov.az/bloq/covid-19-xesteliyi-eleyhine-vaksinasiya-ucun-elektron-xidmet-istifadeye-verilib> (**online məqalə**)

## COVID-19 PANDEMİYASININ AZƏRBAYCANDA BANK KREDİTLƏRİNƏ TƏSİRİ

**ƏHMƏDOVA HƏCƏRXANIM**

Bakı Mühəndislik Universitet  
İqtisadiyyat və İdarəetmə/ Azərbaycan  
hahmadova@std.beu.edu.az  
BAKİ, AZƏRBAYCAN

### XÜLASƏ

Tədqiqatın əsas məqsədi Koronavirus pandemiyasının (COVID-19) bank kreditlərinə təsirini araşdırmaqdır. Tədqiqatın araşdırılması zamanı məlumat bazası kimi Azərbaycan Mərkəzi Bankının 2018-2020-ci illərdəki statistikasından istifadə olunmuşdur. Məlumdur ki, koronavirusun (COVID-19) yayılması dünya iqtisadiyyatına olduğu kimi Azərbaycan iqtisadiyyatına da əhəmiyyətli dərəcədə təsir göstərməkdədir. Pandemiyanın yaratdığı problemlər və iqtisadiyyata təsirləri haqqında müzakirələrin uzun müddət davam edəcəyi məlumdur. Koronavirusun təsirini azaltmaq üçün görülən bəzi tədbirlər məsələn, küçəyə çıxmağa qoyulan qadağa, sosial məsafənin formalaşması, karantin, izolyasiya və s. tədbirlər sosial həyatın və iqtisadiyyatın sürətini azaldır. İqtisadi geriləmənin qalıcı olacağı vəziyyətdə isə bank kredit təklifinin və insanların kredit tələbinin azalması ilə nəticələnməsi mümkün ola bilər. Koronavirus pandemiyası (COVID-19) işsizliyə, inflyasiyanın artmasına səbəb olduğu kimi, büdcə və ödənişlərin tarazlığının pozulmasına, iqtisadiyyatın böyümə sürətinin azalmasına, xarici maliyyə problemlərinin yaranmasına da səbəb olur. Pandemiya dövründə bütün ölkələrdə olduğu kimi, Azərbaycanda da rəqəmsallaşmanın zəruriliyi, təmassız ödənişlər, elektron ticarət, elektron bankçılıq xidmətləri daha da aktuallaşmışdır. Koronavirusun (COVID-19) nə qədər davam edəcəyi və bank sektoru üzərindəki təsirlərinin necə olacağı hal-hazırda məlum olmasada önümüzdəki illərdə bu sahədə geniş araşdırmalar aparılacaq.

**AÇAR SÖZLƏR:** Koronavirus pandemiyası, bank sektoru, kreditlər, bankçılıq

### GİRİŞ

Müasir dövrdə həyatımızın ayrılmaz parçasına çevrilən kredit bir çox hallarda şəxsi istehlakı ödəmək və ya hər hansı biznesi qurmaq üçün mütləq əlavə vəsaitə ehtiyac duyduğumuz zaman üz tutduğumuz təşkilatlardır. Beləki bu zaman insanlar kredit təşkilatlarına, xüsusilə də banklara üz tuturlar. Kreditlər vəsait çatışmazlığını kompensasiya etməklə yanaşı ölkədə iqtisadi aktivliyin artırılmasında, sahibkarlığın inkişafında, işsizliyin aradan qaldırılmasında əhəmiyyətli rol oynayır. Kreditlər, həmçinin adi insanların ev, məişət texnikası, avtomobil və s. olan tələbatlarını da ödəyirlər.

Son illərdə dünyada baş verən proseslər bank biznesinin məzmununa əhəmiyyətli təsir göstərir.

2019-cu il dekabrın sonundan etibarən Çinin Wuhan vilayətində yaranan və bütün dünyanı öz təsiri altına alan Covid-19 pandemiyasının insan sağlamlığı və iqtisadi həyat üzərinə zədələyici təsirlərinin olduğu görülür. Yaranan risk sadəcə iqtisadi və ya maliyyə riski deyil, eyni zamanda insan sağlamlığı üçün də bir riskdir.

Azərbaycanda isə ilk Covid-19 pandemiyasına yoluxma faktı 28 Fevral 2020-ci il, ilk ölüm faktı isə 12 Mart 2020-ci il tarixində qeydə alınmışdır.

Koronavirusun (COVID-19) yayılması ilə bütün dünya ölkələrində qeyri-stabil iqtisadi vəziyyət yayılmışdı. İnfeksiyasının yayılması müxtəlif ölkələrdə əhalinin sağlamlığı ilə bağlı risklər yaratdı, dünyanın iqtisadi-siyasi həyatında ciddi dəyişikliklərə yol açaraq iqtisadiyyatın bütün sektorlarına öz təsirini göstərdi. Turizm sektorunun çətin vəziyyətə düşməsi, neft qiymətlərinin enməsi, dünya üzrə həm istehsal, həm də istehlak həcmiminin azalması iqtisadiyyatı tamamilə fərqli bir vəziyyətə gətirdi. Əlbəttə, bu faktorların iqtisadiyyatın qan damarları hesab edilən bank sektoruna da öz təsirini göstərməsi qaçılmazdır. Bu proses Azərbaycan iqtisadiyyatına bütünlükdə dünya iqtisadiyyatında mənfi təsir göstərmişdi.

## V INTERNATIONAL SCIENTIFIC CONFERENCE OF YOUNG RESEARCHERS

Covid-19 pandemiyası təklif və tələb üzərində müxtəlif təsirlər yaratmışdır. Artan ölüm sayı, virusa yoluxma qorxusu, küçəyə çıxma qadağaları, iş yerlərinin bağlanması kimi faktorlar həm insanların psixologiyasına həm də iqtisadi vəziyyətinə mənfi təsir etmişdir. Sosial aktivliyin azalması ilə xidmət sektorundakı bir çox sahə kiçilməyə başlamışdır. İqtisadi gerilmənin qalıcı olacağı vəziyyətdə isə bank kredit təkliflərinin azalması və insanların kredit tələblərinin azalması ilə nəticələnməsi mümkün ola bilər. Önümüzdəki illərdə virusun yaradacağı risklərin artması kreditləşmə mərhələsinin pozulmasına səbəb ola bilər. Bu pozulma 2 formada özünü göstərə bilər:

- 1) Mövcud kredit stokunu formalaşdıran borcluların borclarını ödəyə bilməmələri,
- 2) Bankların yeni kredit verilməsi məsələsindəki həddindən artıq tədbirli və mühafizəkar davranışı.

**Kommersiya banklarının** dayanıqlığı, bankın qarşıya qoyduğu strateji vəzifələrin icrasına nail olmaq üçün, həm də xarici və daxili amillərin müsbət və ya mənfi təsirləri altında mövcud iqtisadi mühitdə bir tarazlıq vəziyyətinə gələ bilməsi və bu vəziyyəti uzun müddət davam etdirməsidir.

Bazar iqtisadiyyatında kredit kommersiya krediti və bank krediti formalarında çıxış edir. Onlar iştirakçıların tərkibi, ssuda obyektləri, faiz səviyyəsi və fəaliyyət sferalarına görə fərqlənirlər. Kommersiya krediti zamanı sahibkarlar bir-birinə mal- material qiymətlilərini ödəniş vaxtı uzadılmaqla satırlar. Kommersiya kreditinin obyektə əmtəə kapitalıdır və məqsədi əmtəələrin reallaşdırılmasını və mənfəət əldə etməyi sürətləndirməkdir. Kommersiya krediti veksellərlə rəsmiləşdirilir. Bu kreditlər üzrə faizlər malın və vekselin qiymətində əks olunur. Bank krediti banklar və ya xüsusi kredit təşkilatları tərəfindən borcalanlara verilən pul-ssudasıdır. Bank kreditinin obyektə pul kapitalıdır. Bank krediti istiqaməti, müddəti və məbləğinə görə məhdudiyət olmadığına görə kommersiya kreditindən geniş fəaliyyət sferasına malikdir.

**Bank krediti** (bundan sonra kredit) - bağlanmış müqaviləyə uyğun olaraq qaytarılmaq, müəyyən müddətə (müddətin uzadılması hüququ ilə) və faizlər (komisyon haqqları) ödənilmək şərti ilə, təminatla və ya təminatlı müəyyən məbləğdə borc verilən pul vəsaitidir. Həmin şərtlərlə pul vəsaitinin verilməsi haqqında götürülmüş hər hansı öhdəlik, qərantıya, zəmanət, borc qiymətli kağızlarının diskontla və ya faizlər alınmaqla satın alınması və müqaviləyə əsasən hər hansı formada verilmiş vəsaitin qaytarılmasını tələb etməklə bağlı digər hüquq da kredit anlayışına aiddir.

Qanunda da qeyd edildiyi kimi kreditlər təminatlı və təminatlı olaraq verilir. Ödəniş cədvəli kredit verildiyi vaxt müəyyən edilir. Burada ən vacib nöqtə faiz ödənişlərinin ödənilməsidir. Kredit ödəmə cədvəlinin müəyyən bir başa çatma müddəti var ki, borclu borc məbləği və faiz dərəcəsi hesablamasından əldə olunan məbləği ödəyir. Bu mənada, bütün kredit vermə prosesi faiz dərəcələrinə tabedir.

Bank krediti kreditin əsas forması kimi çıxış edir. Burada kredit münasibətlərinin subyektə kimi təsərrüfat təşkilatları, əhali, dövlət və bankların özləri çıxış edir. Bu subyektlər həm borcalan yəni qaytarmaq şərti ilə vəsait alan, həm də kreditor kimi yəni özünün sərbəst pul vəsaitlərini müəyyən müddətə borc verən kimi çıxış edirlər.

### TƏDQIQAT METODU

Yazılan məqalədə Azərbaycan Respublikası Nazirlər Kabinetinin rəsmi internet saytından, on-line məqalələrdən istifadə edilmişdir.

Covid-19 Pandemiyasının yaratdığı problemlər və iqtisadiyyata təsirləri haqqında müzakirələrin uzun bir müddət davam edəcəyi məlumdur. Bu virusun yaradacağı zərərin ölçüsünün nə qədər böyüyəcəyi hələ ki bəlli deyil. Görülən iqtisadi tədbirlər ilə pandemiyanın yaratdığı zərərləri azaltmağa çalışırlar. Pandemiyanın təsirini azaltmaq üçün görülən bəzi tədbirlər məsələn, küçəyə çıxmağa qoyulan qadağa, sosial məsafənin formalaşması, karantin, izolyasiya tədbirləri və s sosial həyatın və iqtisadiyyatın sürətini azaldır. Bu da cəmiyyətdə maliyyə itkisinə səbəb olur.

Pandemiya işsizliyə, inflyasiyanın artmasına səbəb olduğu kimi, büdcə və ödənişlərin tarazlığının pozulmasına, iqtisadiyyatın böyümə sürətinin azalmasına, xarici maliyyə problemlərinin yaranmasına da səbəb olur. Pandemiyanın iqtisadiyyat üçün yaratdığı mənfi təsirləri azalda bilmək üçün ölkələr pul siyasəti, maliyyə siyasəti və digər siyasətlər həyata keçirərək müxtəlif tədbirlər görürlər.

### NƏTİCƏ

2020-ci ildə 4 bankın lisenziyaları Mərkəzi Bank tərəfindən ləğv edilmişdir. Bunlar “Atabank”, “AGBank”, “NBCBank” və “Əmrah Bank” dır. Hal-hazırda Azərbaycanda 26 bank fəaliyyət göstərir.

## V INTERNATIONAL SCIENTIFIC CONFERENCE OF YOUNG RESEARCHERS

Koronavirusun nə qədər davam edəcəyi və iqtisadi nəticələrinin necə olacağı məlum olmasa da, virusun zərərini minimuma endirmək üçün dövlətimiz genişmiqyaslı iqtisadi tədbirlər həyata keçirir. Ən çox zərər çəkmiş sahələrə yardım olunur. Bank sektoru, turizm və sənaye sahələri ilə birlikdə ən böyük risk qrupuna daxil olduqları üçün Azərbaycan Respublikası Prezidentinin 2020-ci il 19 mart tarixli 1950 nömrəli Sərəncamının 10.2-ci bəndinin icrası ilə bağlı Tədbirlər Planı”ı hazırlanmışdır. Planda büdcədən bu sahələrə yardım ayrılış və müxtəlif güzəştlər tətbiq olunmuşdur.

Bu il biznes kreditlərinə konkret güzəştlərin verilməsini nəzərdə tutan iqtisadi paket qəbul olundu. Biznes kreditləri üzrə 12 olan orta faiz dərəcəsinin 10 faizi dövlət tərəfindən subsidiya olundu. Bu da 1 milyard manatlıq kredit portfelini əhatə etdi. Sözügedən istiqamətdə 100 milyon manat vəsait ayrıldı.

Kreditlərin artmasının problemlə kreditlərin artmasına hansı şəkildə təsir edəcəyini, başqa sözlə desək bank sektoru üzərində mənfə təsirlər yaradıb yaratmayacağını pandemiya tam başa çatdıqdan sonra daha yaxşı analiz edə bilərik.

### ƏDƏBİYYAT SİYAHISI

1. Hicabi Ersoy, Ali Osman Gürbüz, Mefule Fındıkcı Erdoğan “COVID-19’UN TÜRK BANKACILIK VE FİNANS SEKTÖRÜ ÜZERİNE ETKİLERİ, ALINABİLECEK ÖNLEMLER” 2020 (online məqalə)
2. Banklar haqqında AZƏRBAYCAN RESPUBLİKASININ QANUNU (online məqalə)
3. Nazirlər Kabineti yanında Operativ Qərargah (online məqalə)
4. Azərbaycan Mərkəzi Bankı <https://www.cbar.az/press-release-2707>
5. Azərbaycan Respublikası Vergilər Nazirliyi (online məqalə)
6. [https://www.taxes.gov.az/files/2/Vergilere\\_aid\\_nesrler/2/2.7.pdf](https://www.taxes.gov.az/files/2/Vergilere_aid_nesrler/2/2.7.pdf) (online məqalə)

## MONETAR STABİLLİYİN TƏMİN EDİLMƏSİNDƏ MƏRKƏZİ BANKIN MÜSTƏQLLİYİNİN ROLU

### İLKNUR TANRIVERDİ

Bakı Mühəndislik Universiteti  
İqtisadiyyat və idarəetmə fakültəsi  
[itanriverdi@beu.edu.az](mailto:itanriverdi@beu.edu.az)  
BAKİ, AZƏRBAYCAN

### XÜLASƏ

1970-ci illərdə dünyada baş verən neft böhranları səbəbindən inflyasiya mühiti, monetar sabilliyinin təmin edilməsində mərkəz banklarının müstəqilliyi fikrini ortaya çıxarmış və bütün dünyada mərkəz banklarının müstəqillik əldə etməsi üçün çox sayda araşdırmalar aparılmış və vacib addımlar atılmışdır. Belə ki, Mərkəz Bankları, ölkələrdəki pul siyasətinin idarəedicisi olaraq, ölkə rifahının və iqtisadi tərəqqisininin dəyişməsinə vacib bir gücə sahibdirlər. Məsələn, Mərkəz Bankları qısamüddətli faiz dərəcələrini dəyişdirmə pul siyasətindən istifadə edərək, ümumi səviyyəni müəyyən ölçüdə saxlamaq zərurətində dərəcələrə, mal və xidmət qiymətlərinə və bazar gözləntilərinə təsir edə və dəyişdirə bilər. Amma burdakı digər vacib bir nüans səlahiyyətlərindən istifadə edərkən, mərkəz bankların mütləq şəkildə müstəqil olmasıdır. Bu araşdırmada monetar sabilliyin təmin edilməsində Mərkəzi Banklarının müstəqil olmasının önəmi araşdırılmış, daha əvvəl aparılan tədqiqatlara təkrarən baxılmış, müsbət və mənfə təsirlərini orataya çıxarılmış və bu mövzuda hazırkı vəziyyət üçün son nəticənin verilməsi planlanmışdır.

**AÇAR SÖZLƏR:** Mərkəzi Bank müstəqilliyi, monetar sabillik, pul siyasətləri

### GİRİŞ

Mərkəz bankları, əllərində olan pul ixrac etmə səlahiyyəti, pul siyasəti alətləri və ödəmə sistemlərini tənzimləmə səlahiyyəti ilə, ölkə iqtisadiyyatında mühüm bir mövqeyə malik olub, iqtisadiyyatın maliyyə

quruluşunu tənzimləyən qurumlardır. Xüsusilə 1970-ci illərdə başlayan neft böhranı ilə, Bretton Woods Sisteminin çökməsi və nəticədə yüksək inflyasiyaya qarşı mübarizədə Keynes siyasətinin yetersiz qalması, müstəqillik anlayışını gündəmə gətirdi.

Bu çərçivədə, 1970-ci illərdəki neft böhranı ilə inflyasiya faizlərində artımın səbəb olduğu iqtisadi problemlər; Avropa ölkələri başda olmaqla bir çox ölkələr, monetar stabilliyə nail olmaq üçün mərkəz bankların müstəqil bir quruluşa sahib olmasını nəzəri olaraq dilə gətirməkdə idilər. Digər tərəfdən həmin vaxtlar tamamilə müstəqil olan Alman Mərkəzi Bankı Bundesbank, İkinci Dünya Müharibəsindən sonra inflyasiya ilə mübarizədəki müvəffəqiyyəti ilə, inkişaf etmiş ölkələr arasında ən aşağı inflyasiya dərəcələrinə sahib olması, digər Avropa ölkələri üçün də, mərkəzi bankın müstəqilliyinin monetar stabillik üçün nə qədər önəmli olduğunu göstərdi. Bundan sonra, bu fikirdə olan bir çox ölkə qanuni dəyişikliklər edərək mərkəz banklarını müstəqil etməyə çalışdılar. Belə ki, hüquqi müstəqillik qazanan mərkəz banklarının monetar stabilliyi təmin etməsi və davam etdirməsi, hələ də hüquqi müstəqilliyi olmayan mərkəz banklarına nəzərən daha uğurlu və daha etibarlı olduğu ümumi olaraq qəbul edilir.

Tədqiqat işi əsas olaraq dörd bölümdən ibarətdir. Birinci bölümdə, müstəqillik anlayışı, Mərkəz Bankı müstəqillik konsepsiyası nəzəri olaraq açıqlanmış və dünya üzrə aparılan tədqiqatlar və mərkəz bankının müstəqilliyinə verilən təriflərə yenidən baxılmışdır. İkinci bölümdə, Mərkəz Bankı müstəqilliyinin tarixi inkişafı və önəmli tərfələri araşdırılmışdır. Üçüncü bölümdə, Mərkəz Bankı müstəqilliyinin növləri, iqtisadi və siyasi müstəqillik anlayışları açıqlanmışdır. Dördüncü bölümdə, müstəqilliyə təsir göstərən vacib faktorlar, şəffaflıq, hesabatlılıq, nəzarət kimi funksiyalar və onların müstəqillik üçün önəmi göstərilmişdir.

### **MƏRKƏZİ BANKIN MÜSTƏQİLLİK KONSEPSİYASI**

Müstəqillik anlayışını, kiminsə təsiri altında olmamaq, yaxud başqalarının təsirindən, rəhbərliyindən və nəzarətindən azad olmaq kimi təsvir etmək olar (Eijffinger, 1997: 15).

Mərkəzi Bank Müstəqilliyi anlayışı hər zaman araşdırılan, çox dinamik və daim yenilənən bir prosesə malikdir. Bu mövzuda həm elmi, həm də iqtisadi cəhətdən müxtəlif araşdırmalar aparılmaqda və bir çox izahlar verilməkdədir. Bu izahlara ortaq bir şəkildə baxıldıqda ortaya çıxan nəticənin, “pulun stabilliyini qoruyub saxlamaq” məqsədində siyasi səlahiyyətlərdən təlimat almamaq olduğu müəyyən edilmiş və bu görüşün Mərkəz Bankının ən önəmli faktoru kimi qəbul edilmişdir. Belə ki, mərkəzi bankın müstəqilliyi onun, heç bir siyasi qüvvənin müdaxiləsinə məruz qalmadan və heç bir təzyiq altında olmadan öz məqsədini həyata keçirməsidir. Daha açıq bir ifadə ilə, mərkəz bank maliyyə siyasəti qərarlarını qəbul edib həyata keçirərkən, özündən başqa heç bir səlahiyyətin təsiri altında qalmaması və siyasi təzyiqdən uzaq olması onun müstəqil olduğunu göstərir. Lakin, burada diqqət edilməsi vacib bir nüans vardır: mərkəzi bankın müstəqil olması üçün büdcənin də maliyyə mənbəyini təşkil etməməsi lazımdır. Əgər, dövlət maliyyə ehtiyacları lazım olduğu hər hansı bir vaxtda, mərkəzi bankın resurslarına daxil ola və büdcə əksikliklərini bu resurslar üzərindən maliyyələşdirsə, burada heçbir müstəqillikdən söz gedə bilməz.

### **MƏRKƏZİ BANKIN MÜSTƏQİLLİYİNİN ÖNƏMİ**

Təxminən otuz il əvvələ qədər bütün dünyada cəmi üç ölkənin mərkəzi bankı müstəqil idi. Bunlar ABŞ Fedi, Almaniyanın Bundesbankı və İsveçrə Milli Bankı idi. 1980-ci illərin sonu və özəlliklə 1990-cı illərdən etibarən Yeni Zelandiya, Böyük Britaniya, Qazaxıstan, İsveç və Çili kimi bir çox ölkələr siyasi təzyiqdən təsirlənməmələrini təmin etmək üçün, mərkəzi banklara müstəqillik verəcək yeni islahatlar həyata keçirmişdir.

Birinci dünya müharibəsi mərkəz banklarının “qızıl əsri”ni sonlandırdı. Eyni zamanda həmin dövrün aparıcı mütəxəssisləri Mərkəzi Bank Müstəqilliyinin və stabilliyinin vacibliyini göstərmək üçün çox mühüm araşdırmalar etmişdilər. Onların səyləri yetərincə olmasa da, əsas məqsədləri mərkəzi banklar arasında əlaqəni təmin etməkdir və bu, məqsədi müstəqillik və stabilliyi təmin etmək olan “Bank for International Settlements” in yaradılmasına zəmin yaratdı. “Böyük Böhran” zamanı isə, Mərkəzi Bank Müstəqilliyinə yönəlmiş cəhdlər sonlandı. Çünki, bu müddət ərzində mərkəzi bankın qiymətlərin stabilliyi təmin etmək siyasəti, işsizliyin artmasının əsas səbəbi hesab olunmuşdur. Bundan başqa, dövrə damğasını vuran Keynesyen nəzəriyyəsinə əsasən, pul siyasəti mərkəz banklarına etibar edilməyəcək dərəcədə vacib hesab olunurdu. Lakin digər tərəfdən də, hökumət başçıları da, bu işin onların öhdəsindən gələ bilməyəcək qədər vacib olduğunu başa düşürdülər. Buna baxmayaraq, pul siyasətinin dövlətdən asılı olmayan ayrı bir gücə vəya təşkilata verilməsi fikri arxa planda idi. 1970-ci illərin sonuna doğru “Organisation for the Economic Cooperation and Development” (OECD) və Neoliberal düşüncənin də təsiri ilə bu prosesdə

dəyişikliyə başlandı (Marcussen, 2007: 148). Eyni zamanda neft qiymətlərinin ani artımı da bu dəyişikliyə təsir göstərmişdir. 1970-ci illərdəki bu böhran, iqtisadiyyatı əvvəllər qarşılaşmamış "staqflasyon" problemi ilə üz-üzə qoydu. Artan büdcə açıqlarını pul istifadə edilərək maliyyələşdirilməyi isə inflyasiyanı daha da artırdı. Bu müddət ərzində bir çox ölkələrin, xüsusilə də ABŞ və Böyük Britaniyanın əsas vəzifəsi inflyasiya ilə mübarizə aparmaq olmuşdur (Harvey, 2005: 58-9). Əvvəllər həyata keçirilmiş siyasət, uzun müddət davam edən dalğalanmaları sabit vəziyyətə gətirə bilməmişdir. Bu səbəbdən də, ikiqat rəqəmli inflyasiyanın qarşısını almaq üçün müxtəlif siyasətlərin axtarışı başlanılmışdır. Bu müddət ərzində idarəolunmaz ikiqat rəqəmli inflyasiyanın azaldılmasına və qarşısının alınmasına yönəlmiş yeni siyasət axtarıları və seçkilər dövrü ərzində hökumətlərin genişlənən siyasətləri nəticəsində yaranan siyasi konjunktura dalğası, mərkəz bankçılığı anlayışında əhəmiyyətli dəyişikliklərə səbəb olmuşdur. Sözü gedən dəyişiklik, mərkəzi banka müstəqillik verməklə qiymət sabitliyini qorumaq addımlarını əhatə etmişdir.

Monetar stabilliyi təmin etmək və daimi inkişafa nail olmaq, inflyasiyanı idarə etməklə mümkün olur. İnflyasiyanın nəzarəti isə, siyasi hakimiyyətdən asılı olmayan, yəni, müstəqil mərkəzi banklar tərəfindən əldə edilir.

Maliyyə siyasətinin müstəqil banklar tərəfindən həyata keçirilməsi, cəmiyyətin banka olan baxış açısında və etibarında mühüm rol oynayır. Beləliklə, mərkəzi banklar müstəqil olmalıdır. Mərkəz banklarının müstəqil olması, mərkəz banklarına olan etibarlılığı artırdı və bununla da qiymətlərin stabilliyinin təmin olunması məqsədinə nail olundu.

### **MƏRKƏZİ BANKIN MÜSTƏQİLLİYİNİN NÖVLƏRİ**

Mərkəzi bankın müstəqilliyi anlayışı, ədəbiyyatlarda bir çox müxtəlif yönərdən verilir. Buna görə də, müstəqillik növlərinə baxarkən də, müxtəlif təriflərin verildiyini və uyğun olaraq müxtəlif növlərə ayrıldığını görə bilərik. Bu müxtəlifliklərə ümumi baxıldığında isə, Mərkəzi Bankın Müstəqilliyi əsasən iki növdə sinifləndirilir. Bunlardan birincisi, siyasi müstəqillik, digəri isə, iqtisadi müstəqillikdir. İqtisadi müstəqilliyin determinantları isə; səbəb və məqsəd müstəqilliyi kimi qəbul edilir.

Siyasi müstəqillik, mərkəzi bankların pul siyasəti hədəflərini dövlətdən müstəqil şəkildə, yəni dövlətin təzyiqi və müdaxiləsi olmadan həyata keçirməsidir. Başqa sözlə, bu, həm də mərkəzi bankların nail olmaq istədikləri məqsəd və ya hədəfləri müstəqil şəkildə seçəbilməsi kimi də düşünülür (Kadyrova, 2009:30). Siyasi müstəqilliyi ölçmək üçün istifadə olunan meyarlar 3 qrupa bölünür. Birincisi, təyinatlar, ikincisi mərkəzi bankın dövlətlə münasibətləri, üçüncüsü isə institusional tədbirlərdir. Yəni bu, rəhbərin və pul siyasəti idarə heyətinin üzvlərinin hökumət tərəfindən təyin edilib-edilməməsi, onların səlahiyyət müddətləri, dövlət nümayəndələrinin bankın idari şurasında olub-olmaması, pul siyasəti ilə bağlı qərarlar üçün dövlət tərəfindən təsdiq tələb olub-olunmadığı kimi amillərə əsaslanır (Alesina və Summers, 1993:153).

İqtisadi müstəqillik isə, mərkəzi bankların siyasi hədəflərinə nail ola bilməsi üçün öz siyasət alətlərini sərbəst şəkildə təyin etməsi kimi ifadə olunur. Bundan başqa, mərkəzi banklar; İqtisadi və siyasi müstəqillik seçimi üçün, müstəqil olaraq təyin edəcəkləri siyasət alətlərini və məqsədini müəyyən edərkən dövlətin fiskal siyasətinə zidd olmamalıdır (Oktar, 1996:84). Pul siyasəti alətlərindən istifadə zamanı mərkəzi bankların ən çox üzləşdiyi məhdudiyət, mərkəzi bankın dövlət defisitinin bağlanması üçün maliyyə mənbəyi kimi qəbul olunmasıdır.

Bununla belə, hüquqi tənzimləmələr əsasında mərkəzi bankın dövlət sektoruna kredit verməsinin qadağan edilməsi, iqtisadi müstəqilliyin mövcudluğunun daimi olması üçün ən vacib faktordur. İqtisadi müstəqilliyin nə dərəcədə mövcud olduğunun ən yaxşı göstəricisi mərkəzi bank kreditlərinin və dövlət borcunun xərclərini nə dərəcədə maliyyələşdirilməsidir. Hökumət mərkəzi bankdan nə qədər çox maliyyə dəstəyi istəyirsə, bir o qədər də iqtisadi müstəqilliyini itirmiş olur (Serdengeçti, 2003:46).

### **MƏRKƏZİ BANKIN MÜSTƏQİLLİYİNİN VACİB FAKTORLARI**

Mərkəzi bankların pul siyasəti məqsədlərinə çatdırmaları üçün, mərkəzi bankların müstəqil bir struktura çevrilməsini təmin etmək lazımdır. Bu səbəbdən, mərkəzi bankın müstəqilliyinə nail olması üçün müəyyən zəruri şərtlər ödənməlidir. Bu şərtləri hesabatlılıq, şəffaflıq və nəzarət kimi üç başlıq altında araşdırıla bilərik.

Pul siyasətinin etibarlılığını təmin etmək üçün, hesabatlılıq, şəffaflıq və nəzarət şərtlərinin yerinə yetirilməsi böyük əhəmiyyət kəsb edir. Çünki mərkəz banklarının, daimi şəkildə nəzarət olunması, dəyərləndirilməsi və səmərəli şəkildə qiymətləndirilməsi üçün, məqsəd və siyasətləri aydın şəkildə



## V INTERNATIONAL SCIENTIFIC CONFERENCE OF YOUNG RESEARCHERS

göstərilməli və hərəkətləri ictimaiyyətə açıq olmalıdır. Başqa sözlə, mərkəz bankları müstəqil olması üçün, hesabatlı, şəffaf və nəzarətə açıq olmalıdır. Bu səbəbdən də, bu şərtlər mərkəzi bankın müstəqilliyinin meyarları hesab olunur.

Şəffafliq və hesabatlılıq anlayışları etibarlı pul siyasətinin təmin edilməsi üçün önəmli olan iki ən mühüm xüsusiyyətdir. İctimaiyyət, mərkəzi bankın hesabverəbilən olmasını istəməkdədir. Bu da eyni zamanda, mərkəz bankının müstəqil olmasını vacib edən faktordur. Çünki həyata keçirilən pul-kredit siyasəti ilə hədəflənən məqsədlərə nail olub-olmamasına nəzarəti şəffafliq şərti təmin edir.

### NƏTİCƏ

Aparılan tədqiqat nəticəsində, Mərkəzi Bankın Müstəqilliyinin monetar stabilliyin təmin edilməsində rolunun müsbət yöndə olduğu bir daha təsdiqlənmiş, inflyasiyanın idarə olunması üçün, monetar stabilliyi təmin edilməsində siyasi hakimiyyətdən asılı olmayan, yəni, müstəqil mərkəzi bankın rolunun böyük olduğu göstərilmişdir.

### ƏDƏBİYYAT SİYAHISI

1. Şuayb POTUR. Merkez Bankası Bağımsızlığının fiyat istikrari üzerindeki etkileri: Türkiye örneği (Yüksek lisans tezi), Ağrı, Türkiye, 2019.
2. Mesut KILINÇER. Merkez Bankası Bağımsızlığı ile fiyat istikrari arasındaki ilişki: Türkiye için bir uygulama (Yüksek lisans tezi), Adıyaman, Türkiye, 2019.
3. Sevginaz IŞIK. Merkez Bankası Bağımsızlığı ile makroekonomik değişkenler arasındaki ilişki: Türkiye Cumhuriyet Merkez Bankası örneği (Yüksek lisans tezi), Bursa, Türkiye, 2015.
4. Eijffinger, S.C.W. Independent Central Banks and Economic Performance. Edward Elgar Publishing Limited, Cheltenham, UK-Lyme, US. 1997.
5. MARCUSSEN Martin, Transcending New Public Management: The Transformation of Public Sector Reforms, Edit.Tom Christen and Per Laegreid, Ashgate Publishing, Hampshire, England 2007, Chapter 7, pp. 135-154
6. HARVEY David, A Brief History of Neoliberalism, Oxford University Press, USA, NewYork, 2005.
7. Alptekin, V., Yılmaz, K.Ç. ve Tağ, T. (2016). Döviz Kurundan Fiyatlara Geçiş Etkisi: Türkiye Örneği. Selçuk Üniversitesi Sosyal Bilimler Enstitüsü Dergisi, 1-9.
8. ALESINA, Alberto And SUMMERS Lawrence, “ Central Bank Independence and Macroeconomic Performance : Some Comparaive Evidence”, Journal of Money, Credit and Banking, vol. 25, No: 2, May 1993.
9. KADYROVA Susanna, ‘Merkez Bankası Bağımsızlığı ve Makroekonomik Performans Arasındaki İlişki’, Yayınlanmamış Doktora Tezi, İstanbul Üniversitesi Sosyal Bilimler Enstitüsü, 2009.
10. OKTAR, Suat, “Seçim Ekonomisi ya da Ekonominin Politizasyonu”, Banka ve Ekonomik Yorumlar Dergisi, Yıl:33, Mart 1996.
11. Serdengeçti, S. (2003). Merkez bankası bağımsızlığı. Finansal Politik Ekonomik Yorumlar Dergisi, 3, 477.

## İQTİSADI İSLAHATLARIN MÜASİR MƏRHƏLƏSİNDƏ AZƏRBAYCANIN İQTİSADI İNKİŞAF PARADİQMASI SEÇİMİ

### AZƏR HƏSƏNLİ

Azərbaycan Respublikasının İqtisadiyyat Nazirliyi  
İqtisadi İslahatlar Elmi Tədqiqat İnstitutu, dissertant  
*azarhasanli@outlook.com*  
BAKI, AZƏRBAYCAN

### XÜLASƏ

Qlobal iqtisadi sistem dəyişiklikləri milli iqtisadiyyatlar üçün bir sıra iqtisadi inkişaf çağırışları doğurur. Bu xüsusda resursla zəngin iqtisadiyyat xüsusiyyətlərinə malik Azərbaycan üçün də uzunmüddətli iqtisadi inkişafın təmin edilməsi müasir iqtisadi siyasət gündəliyinin əsas prioritetlərindən birini təşkil edir. Xüsusilə son illərdə qlobal enerji bazarlarındakı dövrü volatilliklərin təsiri altında milli iqtisadiyyatın üzləşdiyi çətinliklər təkcə iqtisadi sistemin mövcud vəziyyətindən doğan amillərlə deyil, həmçinin retrospektiv perspektivdə iqtisadi siyasətin xarakteri ilə bağlı olmuşdur. Bu baxımdan iqtisadi islahatların müasir mərhələsi təkcə iqtisadi sistemdə mövcud status kvonun qorunması ilə funksional effektivliyin artırılmasına yönələn siyasət çərçivələrinin formalaşdırılmasını deyil, həmçinin siyasət quruculuğunun özünün mahiyyətində ciddi dəyişiklikləri şərtləndirir. Məqalədə məhz Azərbaycan üçün iqtisadi inkişaf paradigması seçimi məsələsinə toxunulmaqla onun milli iqtisadiyyatın orta və uzunmüddətli perspektivdə struktur transformasiyasına hansı formada təsir edə bilməsi məsələləri təhlil edilir. Təhlillər göstərir ki, dayanıqlı iqtisadi inkişafın təmin edilməsi sadəcə makroiqtisadi siyasət alətlərindən deyil, həmçinin effektiv struktur islahatların həyata keçirilməsi ilə birbaşa bağlıdır.

**Açar sözlər:** iqtisadi islahatlar, iqtisadiyyatın şaxələndirilməsi, dayanıqlı inkişaf

### GİRİŞ

Azərbaycan iqtisadiyyatının 2015-ci ildən etibarən daxil olduğu və *“ucuz neft qiymətləri dövrü”* kimi xarakterizə olunan mərhələ yeni iqtisadi inkişaf çağırışlarını şərtləndirir. Yüksək neft qiymətləri mərhələsində milli iqtisadiyyatın maliyyələşmə imkanlarının genişlənməsi dinamik artım tempinin əldə olunmasına imkan verməklə struktur transformasiya prosesinin tədrici mahiyyətinin *“sürətləndirilmiş”* xarakter ilə əvəzlənməsinə yol açmışdır. Lakin iqtisadi artımın prioritetlik qazandığı bu mərhələ milli iqtisadiyyatın tranzitivlik xüsusiyyətlərinin və bunlardan qaynaqlanan çatışmazlıqların nisbətən arxa plana keçməsinə yol açmaqla transformasiya prosesinin institusional sferada tamamlanması imkanlarını məhdudlaşdırmışdır.

Digər tərəfdən qeyd edilməlidir ki, iqtisadi ədəbiyyatlarda geniş yer alan *“iqtisadi artım”* və *“iqtisadi inkişaf”* konsepsiyaları arasında effektiv siyasət mövqeyi seçimi problemi resursla zəngin və keçid iqtisadiyyatlarında daha aktual xarakter daşımaqdadır. Bu çərçivədə Azərbaycan iqtisadiyyatının həm makroiqtisadi, həm də struktur transformasiya kontekstində aparılan təhlillər iqtisadi artım modeli seçimi və institusional modernizasiya çağırışlarını müasir islahat gündəliyinin strateji səviyyəsində iki aktual hədəfə çevrilməli olduğunu göstərir. Xüsusilə 2010-cu ildən sonrakı mərhələdə qəbul edilən strateji inkişaf sənədlərinin təhlili bu iki amilə münasibətdə siyasət quruculuğunun birmənalı yanaşma sərgiləməklə bağlı müəyyən tərəddüdlərini göstərir. Bu çərçivədə tədqiqat işi daha çox milli iqtisadiyyatın inkişafı paradigmalarının strateji seçimi məsələlərini əhatə edir.

### TƏDQIQAT METODU

Tədqiqat işində Azərbaycan iqtisadiyyatının inkişafına dair qəbul edilən müxtəlif strateji sənədlər əsasında iqtisadi inkişafın dayanıqlıq çağırışları təhlil edilmişdir. Aparılan təhlillərin ümumiləşdirilməsi hazırkı volatil konyunkturda düzgün iqtisadi artım modeli seçiminin və institusional modernizasiya çağırışlarının müasir islahat gündəliyinin başlıca determinantları kimi çıxış etdiyini göstərir.

Birinci istiqamət üzrə başlıca siyasət hədəflərinə volatil xarici mühit fonunda milli iqtisadiyyatın dayanıqlı və tarazlı inkişafını təmin edəcək yeni artım mənbələrinin formalaşdırılması, eləcə də mövcud

mənbələrin funksionallığının artırılması, o cümlədən milli iqtisadiyyatın dəyər yaratma potensialının gücləndirilməsi daxildir. Belə ki, dünya enerji bazarlarındakı volatil konyunktur ötən illərdə əldə edilən iqtisadi artımın xarakter etibarilə protsiklikliyini göstərdi. Bu protsiklik xarakter xarici və daxili şoklar qarşısında makroiqtisadi tarazlığın təmin edilməsi, o cümlədən milli iqtisadiyyatın dayanıqlı inkişafı üçün ciddi təhdid qismində çıxış edir. Hesab edirik ki, bu kontekstdə başlıca siyasət hədəfi qismində iqtisadi artım modeli seçiminin daha uzunmüddətli hədəflər çərçivəsində, daha az tsiklik artım mənbələri hesabına təmin olunması çıxış etməlidir. Yüksək neft qiymətləri mərhələsində tətbiq edilən *aktiv şəkildə kapital yığımu modelinin yeni strateji dövrdə əlavə dəyər formalaşdırma imkanlarının daralması* [7] həm də qısamüddətli artım yanaşması seçimlərinin orta və uzunmüddətli mərhələdə iqtisadi siyasət quruculuğu imkanlarını məhdudlaşdırması ilə müşahidə olunmuşdur. Qeyri-neft sektoru və fiskal resurslar arasındakı yüksək elastiklik [2; 3; 8], habelə qlobal neft bazarlarındakı konyunkturun ölkə daxilində qiymət və məzənnə səviyyələri, eləcə də ixrac imkanları üzərindəki birbaşa və dolaylı təsiri makroiqtisadi siyasət dayanıqlığında məhdudiyətlər doğurmuşdur. 2015-ci ildən başlanan iqtisadi geriləmə milli iqtisadiyyata əsasən xarici sektor dayanıqlığının pozulması, daxili tələb daralması, maliyyə sabitliyinin eləcə də fiskal və monetar siyasət intizamının pozulması vasitəsilə təsir etmişdir.

Müasir mərhələdə dayanıqlı inkişaf çağırışlarının ikinci istiqamətini iqtisadi siyasət çərçivələrinin ardıcılığının və əhatəliliyinin təmin edilməsinə imkan verən institusional islahatların həyata keçirilməsi təşkil edir. Bu istiqamətdə başlıca çağırışlar qismində iqtisadi siyasət quruculuğunun həm funksional xarakterinin təkmilləşdirilməsi, həm də iqtisadi aktorlar arasında effektiv kommunikasiya mexanizmlərinin formalaşdırılması yer alır. Azərbaycan kimi tranzitiv və institusional quruculuq prosesinin davam etdiyi iqtisadiyyatlarda gözləntilərin formalaşdırılması və idarəedilməsi institusional çatışmazlıqlarının məhdudlaşdırılması aspektindən önəmlidir.

Mövcud konyunkturda Azərbaycan üçün inkişafın dayanıqlığının təmin edilməsindəki digər başlıca çağırış isə struktur islahatların həyata keçirilməsidir. Hesab edirik ki, milli iqtisadiyyatın tranzitivlik xüsusiyyətlərini əks etdirən başlıca amillər sırasında təkcə bazar infrastrukturunun inkişafı və digər institusional münasibətlərin qurulma səviyyəsi deyil, eləcə də onun dəyər yaratma imkanları yer alır. Ötən dövr ərzində strateji xarakter daşıyan ölkə əhəmiyyətli bir sıra inkişaf sənədlərində milli iqtisadiyyat qarşısındakı əsas perspektivlərdən biri kimi iqtisadiyyatın şaxələndirilmənin həyata keçirilməsi yer almışdır [1;4;5;7].

Milli iqtisadiyyatın şaxələndirilməsi qismində başlıca siyasət prioritetlərindən biri kimi iqtisadiyyatın struktur bölmələrinin tarazlı inkişafının, xüsusilə ölkənin xarici sektor üzrə dayanıqlığının təmin edilməsi çıxış edir. Belə ki, 2005-2019-cu illərdə sənaye sahələrində yaradılan əlavə dəyərin təxminən 84%-i məhz xam neft hasilatı və təbii qaz hasilatının payına düşür. Eyni zamanda xam neft və qaz hasilatı sənayesində yaradılan əlavə dəyərin ÜDM-də çəkisi 2005-2019-cu illərdə 25.7-52.9%, emal sənayesi üçün müvafiq göstərici isə yalnız 4-6.5% arasında tərəddüd etmişdir [6]. Bundan başqa, sürətli iqtisadi artım mərhələsi boyunca hasilat sektoru investisiya qoyuluşu baxımından digərlərini üstələmişdir. Eyni dövr ərzində emal sənayesinin sənaye sektoruna qoyulan ümumi investisiyalarda çəkisində də əhəmiyyətli azalma baş vermişdir.

Hesab edirik ki, Azərbaycan yüksək neft qiymətləri mərhələsində əksər inkişaf etməkdə olan ölkələr üçün xarakterik olan qapalı iqtisadi artım tsiklinə daxil olmuşdur. Bu çərçivədə 2016-2017-ci illərdəki iqtisadi geriləmə istehlak, eləcə də tikinti, xidmət və qeyri-ticari sektorlarda əsasən fiskal təbiətli investisiya siyasətinin yaratdığı iqtisadi aktivliyin neft gəlirləri hesabına maliyyələşdirilməsi imkanlarının zəifləməsi ilə əlaqələndirilə bilər. Artan dövlət investisiyalarının stimullaşdırdığı qeyri-neft ÜDM dinamikasının kövrək dayanıqlığı həm də özəl bölmənin investisiya aktivliyinin zəifliyi ilə izah edilə bilər [9].

### NƏTİCƏ

Beləliklə aparılan təhlillər göstərir ki, dəyişkən və volatil qlobal iqtisadi konyunktur şəraitində Azərbaycanda iqtisadi islahatların müasir mərhələsinin təməl komponentlərindən biri kimi iqtisadi inkişaf paradigması seçiminə baxılması məqsədəuyğun hesab edilə bilər. Bu seçim dayanıqlı makroiqtisadi sabitliyi təmin edə biləcək makroiqtisadi siyasət çərçivələrinin implementasiyası, habelə qlobal çağırışlara adekvat orta və uzunmüddətli iqtisadi inkişaf daşıyıcıları üçün əlverişli mühitin formalaşdırılması baxımından strateji əhəmiyyət daşıyır. Fikrimizcə, belə seçim zamanı təkcə makroiqtisadi tarazlıq, yaxud qısa və ortamüddətli iqtisadi artım təminatı kimi siyasət hədəfləri deyil, həmçinin iqtisadi inkişafın tarazlılıq, davamlılıq, dayanıqlıq və inklüzivlik kimi meyarlarının nəzərə alınması zəruridir.

## V INTERNATIONAL SCIENTIFIC CONFERENCE OF YOUNG RESEARCHERS

Digər tərəfdən, bu seçimdə iqtisadiyyatın şaxələndirilməsinin son məqsədi sadəcə istehsal və ya ixrac strukturunun tərkib baxımından genişləndirilməsini deyil, həm də onların dəyər tutumu və ya başqa sözlə əlavə dəyər yaratma potensialı aspektindən təkmilləşdirilməsini ehtiva etməlidir. Beləliklə, fikrimizcə, mövcud şəraitdə ölkəmizdə arzuolunan dayanıqlı və inklüziv iqtisadi inkişafın təmin edilməsi təkcə makroiqtisadi siyasət çərçivələrindən deyil, həm də institusional amillərdən asılıdır. Bu baxımdan mövcud institusional islahatların davam etdirilməsi və ümumilikdə institusional mühitin iqtisadi inkişaf üçün məhdudlaşdırıcı amilə deyil, əksinə onun əsas daşıyıcısına çevrilməsi vacibdir.

### ƏDƏBİYYAT SİYAHISI

1. “Azərbaycan 2020: gələcəyə baxış” İnkişaf Konsepsiyası, Bakı, 2012
2. Aliyev K., Dehning B., Nadirov O. Modelling Fiscal Policy Impact over Non-Oil GDP in a Resource Rich Country: Evidence from Azerbaijan // Acta Universitatis Agriculturae et Silviculturae Mendelianae Brunensis, v. 64(6), pp. 1869–1878, December 2016
3. Aliyev K., Gasimov I. Fiscal Policy Implementation in Azerbaijan before, during and after the oil boom // Contemporary Economics, v. 2(1), pp. 81-94, March 2018
4. Azərbaycan 2030: sosial-iqtisadi inkişafa dair Milli Prioritetlər, Bakı, 2021
5. Azərbaycan Respublikasında sənayenin inkişafına dair 2015-2020-ci illər üçün Dövlət Proqramı, Bakı, 2014
6. Azərbaycan Respublikasının Dövlət Statistika Komitəsi
7. Azərbaycan Respublikasının milli iqtisadiyyat perspektivi üzrə Strateji Yol Xəritəsi, Bakı, 2016
8. Hasanov F., Mammadov F., Al-Musehel N. The Effects of Fiscal Policy on Non-Oil Economic Growth // Economies, MDPI, Open Access Journal, vol. 6(2), p. 1-21, June, 2017
9. Koeda J., Kramaronko V. Impact of government expenditure on growth: The Case of Azerbaijan // IMF Working paper WP/08/15, May 2008

## AVROPA BİRLİYİNİN YENİ KOMPÜTERLƏŞDİRİLMİŞ TRANZİT SİSTEMİ(NCTS) VƏ AZƏRBAYCANIN BU SİSTEMƏ QOŞULMASININ PERSPEKTİVLƏRİ

**ZAUR BAYRAMOV**

Dövlət Gömrük Komitəsinin Akademiyası

Gömrük işi

*Zaur.Bayramov@ascca.edu.az*

BAKI, AZƏRBAYCAN

### XÜLASƏ

Azərbaycan uzun illər ölkənin tranzit dəhlizinə çevrilməsi üçün çox böyük layihələr icra etməkdədir. Bu ölkənin gələcək iqtisadi inkişafı üçün prioritet bir sahədir. Bu sahənin uğurlu inkişafını təmin etmək üçün səmərəli tranzit gömrük idarəetmə sisteminin qurulması zəruridir. Tranzit gömrük idarəetməsi sahəsində ən mütərəqqi sistemlərdən biri Avropa Birliyinin Yeni Kompüterləşdirilmiş Tranzit Sistemidir(NCTS). Bu məqalədə, NCTS sisteminin işləmə mexanizmi, üzv ölkələrin gömrük orqanları qarşısında yaratdığı öhdəliklər, sistemin tranzitin gömrük idarəetməsi zamanı səmərəliliyə və şəffaflığa verdiyi töhfə, Azərbaycanın bu sistemə qoşulması ilə əldə edəcəyi faydalar göstərilmişdir. Eyni zamanda bu sistemə üzv olmaq üçün edilməsi gərəkən işlər araşdırılmış Azərbaycanın mövcud gömrük tranzit idarəetməsinin NCTS sistemində uyğunlaşdırılması istiqamətləri təhlil edilmişdir.

**AÇAR SÖZLƏR:** NCTS, tranzit sistemi, gömrük əməliyyatları

### GİRİŞ

Beynəlxalq ticarət əlaqələrinin ən önəmli elementlərindən biri şübhəsiz beynəlxalq yük daşıma prosesidir. Bu proses malın istehsalçıdan istehlakçıya çatmasını təmin edir. Beynəlxalq yükdaşıma prosesində yük daşınan zaman yükün təyinat ölkəsindən fərqli ölkələrdən keçməsi tranzit yükdaşıma adlanır. Beynəlxalq yükdaşımaları zamanı tranzit ölkələrdə yükün daşındığı nəqliyyat vasitəsinin dəyişilməsi, yükün qablaşdırılması (və ya yenidən qablaşdırılması) kimi əməliyyatlar həyata keçirilə bilər. Yəni beynəlxalq tranzit yükdaşıma zamanı yük istehsal və təyinat ölkələrindən başqa ən az bir ölkənin gömrük ərazisindən də keçməlidir (Baral & Gursoy, 2019). Beynəlxalq "TIR" anlaşmasına görə, tranzit yüklər heç bir gömrük rüsumu, vergi və ya ticarət siyasəti tədbirləri tətbiq edilmədən tranzit ölkələrin ərazisindən keçirilir. Tranzit əməliyyatı zamanı yalnız ölkələr kiçik miqdarlarda müxtəlif ödənişlər tətbiq edə bilər (bəyannamənin təqdim edilməsinə görə, avtomobil daşımalarında nəqliyyat vasitəsinə görə yol vergisi və s.). Ümumilikdə ölkənin tranzit dəhlizinə çevrilməsi ölkə üçün həm gəlir, həm də inkişaf elementidir. Ona görə də bir çox ölkələr bu sahəyə xüsusi diqqət ayırmaqdadırlar.

Dayanıqlı iqtisadiyyat inkişafı təmin etmək üçün Azərbaycan da bir çox sahələrə investisiyalar yatırır. Ölkənin yerləşdiyi coğrafi mövqeyi nəzərə alaraq Azərbaycanı regional və beynəlxalq tranzit dəhlizinə çevrilməsi üçün çox böyük potensialı vardır. Şimal-Cənub, Şərq-Qərb tranzit istiqamətləri üzrə mövcud beynəlxalq standartlara uyğun nəqliyyat infrastrukturunu yaradılması ölkənin tranzit dəhlizinə çevrilməsinin bir hissəsidir. Bu prosesdə digər əhəmiyyətli hissə tranzit yüklərin ölkəmizdən keçərkən səmərəli tranzit gömrük tənzimlənməsi sistemini qurmaqdır. Bu sahədə gömrük tənzimlənməsinin maksimum səmərəli olması tranzit yüklərin sürətli və təhlükəsiz şəkildə hərəkətini təmin etməklə Azərbaycandan keçən nəqliyyat yollarının rəqabətqabiliyyətliliyini artırmış olur. Azərbaycanda bu sahədə mövcud gömrük idarəetməsinin səmərəliliyini artırmaq üçün daim təkmilləşməyə ehtiyac vardır. Belə ki, Azərbaycandan keçən tranzit daşınan yük əsas hissəsi ya Avropaya daşınır, ya da Avropadan daşınır. Belə olduqda tranzit sahədə dünyada ən mütərəqqi idarəetmə sistemlərindən biri olan Avropanın "NCTS" – Yeni Kompüterləşdirilmiş Tranzit Sisteminin Azərbaycanda tətbiqi olduqca əhəmiyyətlidir. Araşdırmada "NCTS"-nin əsas üstünlükləri və onun Azərbaycanda tətbiqi ilə Azərbaycanın əldə edəcəyi faydalar göstərilmişdir.

### TƏTQIQAT METODLARI.

Araşdırma bir neçə metoddan istifadə edilərək edilmişdir. Məqalədə tətqiqat əsasən təhlil və sintez metodlarından istifadə edilmişdir. Mövcud ədəbiyyatın incələnməsi və beynəlxalq təşkilatların dərc etdiyi materiallar əsasında məsələ tədqiq edilmişdir. Məsələnin daha ətraflı tədqiq etmək üçün müqayisə metodundan istifadə edilmişdir.

### Yeni Kompüterləşdirilmiş Tranzit Sistemi (NCTS)

NCTS nədir? NCTS-nin məqsədi tranzit əməliyyatlarını sürətləndirmək və sadələşdirmək üçün əməliyyatların elektronik olaraq həyata keçirilməsini təmin edən, 2005-ci ildən bütün üzv ölkələrdə istifadə edilən elektronik sistemdir. NCTS tranzit gömrük bəyannaməsinin təqdim edilməsindən tranzit gömrük rejiminin bitməsinə kimi bütün mərhələləri elektronik olaraq icra edən həm gömrük idarələri arasında əlaqəni həm də gömrük idarələri ilə tranziti həyata keçirən ticarətçilər arasındakı əlaqəni elektronik olaraq həyata keçirən, bu sayədə şəffaflığın və güvənillirliyin təmin olunduğu bir proqramdır.

Bu sistemə qoşulan bütün ölkələr üçün bir sıra başlıca üstünlüklər vardır:

Tranzit gömrük əməliyyatlarının sürətləndirilməsi və önəmli dərəcədə sadələşdirilməsi;

Əməliyyatların tamamilə kağızsız, elektronik şəkildə həyata keçirilməsi;

Gömrük zamanlarının asanlıqla izlənilməsi;

Sistemə qoşulan ölkələrdən sadələşdirilmiş gömrük keçışı;

Tranzit gömrük əməliyyatlarının uçotunun asanlıqla aparılması;

Tranzit əməliyyatlarında şəffaflığın və güvənillirliyin təmin olunması və s.

Bu sistemin tranzitin gömrük idarəetməsinə bir sıra müsbət təsirləri vardır. Bunları aşağıdakı şəkildə sıralamaq olar:

- Müvafiq gömrük idarələri arasında koordinasiya və əlaqəni yaxşılaşdırır.

- Müvafiq gömrük proseslərinin təkrarlanmasının qarşısı alınır və təkrarlanma ilə bağlı gömrük riskləri aradan qaldırılır.
- Məlumatların işlənilməsin sürətləndirir və eyni zamanda daha çevik sistem formalaşdırır.
- Ümumi olaraq təhlükəsiz gömrük tranzit idarəetmə sistemi formalaşdırır, gömrük sistemi üçün daha çevik, daha etibarlı daha yaxşı təqib imkanı formalaşdırır.

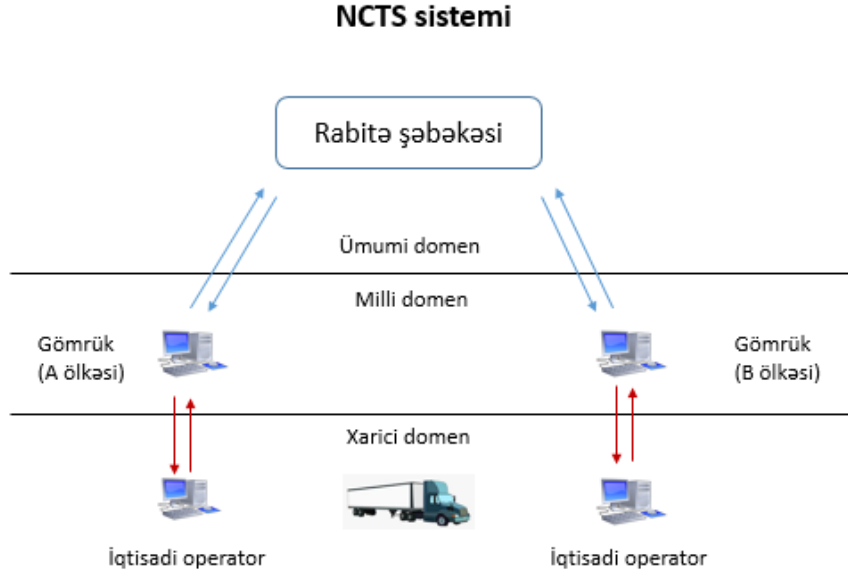

**Şəkil 1.**

Mənbə: [www.wcoomd.org](http://www.wcoomd.org) internet saytı.

Şəkil 1 də "NCTS" sisteminin şəbəkəsi göstərilmişdir. Şəkildə gömrük idarələri arasında olan rabitə əlaqəsinin təmin olunması, və gömrük orqanlarının iqtisadi operatorlarla əlaqəsi təsvir edilmişdir. Tranziti həyata keçirən bütün subyektlər (gömrük orqanları, iqtisadi operatorlar) arasında qrafikdəki kimi sadələşdirilmiş şəkildə əlaqə təmin olunduğu üçün gömrük riskləri minimumlaşır. Risklərin azalması ilə vaxta və maliyyəyə xeyli dərəcədə qənaət edilir.

"NCTS" sisteminə üzv olan ölkələrin və üzv olmaq niyyətində olan ölkələrin gömrük idarələri üçün müəyyən öhdəliklər vardır. Bu öhdəliklər "NCTS" sisteminin səmərəli fəaliyyətini təmin edir. Bu öhdəliklərə daxildir:

- Kompüter Rabitə Şəbəkəsi (CCN / CSI) ilə uyğunluq da daxil olmaqla NCTS-in xüsusi ehtiyaclarını ödəmək üçün kompüter infrastrukturunu quraşdırmaq və ya mövcud imkanlarını tənzimləmək;
- Kompüter tətbiqetməsinin daimi sazlığını təmin etmək üçün heyət qurmaq (yardım masası);
- "NCTS" sisteminin mövcud prosedur və təşkilatı quruluşa inteqrasiya olunmasını təmin etmək üçün tədbirlər hazırlamaq və inkişaf etdirmək;
- Gömrük işçiləri və istifadəçilər üçün təlimlər təşkil etmək, təlimatlar hazırlamaq.

NCTS sistemində əsas əməliyyatlar:

İstifadəçi özünün interneti vasitəsi ilə hazırladığı tranzit bəyannaməsinin xml formatında bir mesaj olaraq və ya internet əsaslı bir sistemdən daxil olaraq internet üzərindən tranzit bəyannaməsini dolduraraq göndərir.

Bəyannamə bilgisi gömrük idarəsi tərəfindən qəbul edilən zaman sistem tərəfindən tranzit bəyannaməsinə MRN (Movement Reference Number-Hərəkət Referans Nömrəsi) qeydiyyat nömrəsi təyin edilir. Bu qeydiyyat nömrəsi elektronik mesajla istifadəçiyə göndərilir. Həm istifadəçi həm də başlanğıc, aralıq və təyinat gömrük idarələri bu qeydiyyat nömrəsi ilə yükü təqib edə bilər.

## V INTERNATIONAL SCIENTIFIC CONFERENCE OF YOUNG RESEARCHERS

Gömrük idarəsi tərəfindən bütün nəzarət tədbirləri tətbiq olunduqdan və gərəkli bilgilər bəyannaməyə qeyd olunduqdan sora yük sərbəst buraxılır. Tranzit gömrük bəyannaməsi bir kopyası normal formada gömrük idarəsinə, sadələşdirilmiş şəkildə kopyası isə mal göndərən tərəfindən A4 kağızı ilə alınır. Tranzit Müşaiət Sənədi üzərində barkod şəkildə MRN olduğundan fəvqəladə hallarda və ya yol boyu edilən gömrük nəzarətində səlahiyyətli şəxslərə təqdim etmək üçün sürücüyə verilir. Başlanğıc gömrük idarəsindən yük sərbəst buraxıldığı anda təyinat gömrük idarəsinə “gözlənilən gəliş qeydi” olaraq elektronik mesaj göndərilir.

Yükə aid olan MRN və tranzit bəyannaməsi bilgiləri daxil olan “Gözlənilən Gəliş Qeydi” elektronik mesajı yük başlanğıc gömrük idarəsindən sərbəst buraxıldığı anda təyinat gömrük idarəsinə göndərildiyindən yük gömrük idarəsinə çatmamış gərəkli risk analizləri aparılır və nəzarət formasına qərar verilir. Bu isə vaxta maksimum qənaəət imkan verir və riskləri əhəmiyyətli dərəcədə azaldır.

Təyinat gömrük idarəsi tərəfindən gərəkli nəzarət tədbirləri həyata keçirildikdən sonra “nəzarətin nəticəsi” mesajı başlanğıc gömrük orqanına göndərilir. Nəzarət nəticəsi olaraq tranzit rejiminin şərtlərinə uyğun həyata keçirilibsə tranzit gömrük rejimi başa çatmış hesab edilir və mal sahibinin, zaminin həmin tranzit əməliyyatına dair bütün öhdəlikləri başa çatmış sayılır.

“NCTS” sisteminə giriş mümkün olmadığı hallarda (Fallback) tranzit əməliyyatı zamanı kağızlardan istifadə edilir. Fallback üsulu nədir? Bu üsul sistemin çökməsi və ya sistemə daxil olmaq mümkün olmadığıda istifadə edilir. Yəni yuxarıdakı hallarda kağızlardan istifadə edilir. Bu üsul sistemdə problem olduğu hallarda tranzit əməliyyatlarında gecikmələrin olmaması üçün istifadə edilir.

Yük hava yolu, dəmir yolu, dənizlə tranzit daşımalar zamanı və ya boru nəqliyyatı ilə tranzit daşımalar zamanı sadələşdirilmiş üsullardan faydalanırsa bu zaman bu daşıma “NCTS” sisteminə aid olmur.

Lakin “NCTS” sisteminin dəmir yolu ilə tranzit daşımalarda istifadəsi üçün çalışmalar həyata keçirilir bəzi ölkələrdə layihənin pilot istifadəsinə başlanılmışdır.

Avropa Birliyinin ortaq tranzit rejiminə daxil olmaq üçün aşağıdakı şərtləri vardır:

- Qanunvericiliyə uyğunluğun gerçəkləşmiş olması.
- Ən az 1 il boyunca beynəlxalq səviyyədə tətbiq etmək
- “NCTS” sisteminin hazır olması.

AB komissiyasının dəyərləndirmə ziyarəti müsbət nəticələnmişsə namizəd ölkə Müqaviləyə üzv olmağa dəvət edilir.

### NCTS VƏ AZƏRBAYCAN

Azərbaycan Respublikasında gömrük əməliyyatlarının sürətlənməsi və səmərəliliyinin yüksəldilməsi üçün kağızsız gömrük əməliyyatları həyata keçirmək üçün İKT sahəsində çox önəmli layihələr icra edilmişdir. Bu layihələrdən ən önəmlisi şübhəsiz 2009-cu ildə Vahid Avtomatlaşdırılmış İdarəetmə Sistemi VAİS işlənilib hazırlanmış və tətbiq edilmişdir. Bu sistemin daimi təkmilləşdirilməsi ilə funksionallığı artmaqdadır.

VAİS-in ölkənin gömrük sistemində tətbiqi “NCTS” sisteminin Azərbaycanda tətbiqini asanlıqla həyata keçirməyə imkan verir. “NCTS” sisteminin Azərbaycanda tətbiqi VAİS-lə əlaqəli olaraq işləməsi təmin olunması ilə həm tranzit əməliyyatlarının səmərəli idarəedilməsi həyata keçiriləcək həm də tranzit gömrük uçotunun asan şəkildə həyata keçirilməsi mümkün olacaqdır.

### NƏTİCƏ

Azərbaycanın şimal-cənub, şərq-qərb istiqamətləri üzrə tranzit dəhlizinə çevrilməsi prosesində önəmli addımların məntiqli davamı AB-nin Yeni Kompüterləşdirilmiş Tranzit Sistemine qoşulmasıdır. Çünki Azərbaycandan tranzit daşınan yüklərin əsas hissəsi ya başlanğıc ya da təyinat ölkəsi məhz Avropa Birliyinə daxildir. Həm də Azərbaycandan keçən tranzit yollarından ən aktiv şəkildə istifadə edən ölkələrdən biri olan Türkiyə Respublikasında “NCTS” sisteminə üzvdür.

“NCTS” sisteminin Azərbaycanda tətbiqi tranzit əməliyyatlarının sürətini və səmərəliliyini artırmaqla yanaşı gömrük statistikasını və əməliyyatların uçotunun aparılmasını asanlaşdıracaqdır. Gömrük əməliyyatlarında əsas elementlərdən biri olan şəffaflığın təmin edilməsi daha asan şəkildə olacaqdır.

## V INTERNATIONAL SCIENTIFIC CONFERENCE OF YOUNG RESEARCHERS

Mövcud tranzit həcmindən əlavə olaraq Azərbaycanın bu sistemə qoşulması ilə daha çox yükün daşınması üçün tranzit ölkə olacaqdır. Çünki Avropa ölkələrindən Çinə(və ya əksinə) Azərbaycan üzərindən yeni nəqliyyat infrastrukturunu yaradılmışdır, nəzərə alsaq ki, yaxın gələcəkdə dəmir yolu ilə tranzit daşımalarında məhz “NCTS” sistemi vasitəsi ilə həyata keçiriləcəkdir. Bununla da Azərbaycandan keçən tranzit dəhlizinin, xüsusilə də, Bakı-Tbilisi-Qars dəmir yolunun rəqabət qabiliyyətliyi artacaqdır.

Bu sistemə qoşulmaq üçün Azərbaycan aşağıdakı addımları atmalıdır:

Qanunvericiliyin uyğunlaşdırılması, yəni tranzitlə bağlı gömrük tənzimlənməsinin Avropada istifadə olunan müvafiq qanunvericiliklə uyğunlaşdırılması gərəklidir. Lakin Azərbaycanda gömrük tranzit qanunvericiliyi beynəlxalq standartlarına uyğun şəkildə qurulmuşdur. Yəni, bu uyğunlaşdırılma prosesi asanlıqla həll olunacaqdır.

İnformasiya texnologiyalarının “NCTS” sisteminin tələblərinə uyğunlaşdırılması. 2009-cu ildən gömrük xidmətində VAİS-dən istifadə olunur. Bu Azərbaycanın tranzit gömrük idarəetməsində “NCTS” sisteminin asanlıqla tətbiq edilməsi üçün baza rolunu oynayacaqdır. “NCTS” sisteminə üzv ölkələrin müvafiq gömrük idarələri ilə Azərbaycanın müvafiq gömrük idarələrinin əlaqələndirilməsi bu istiqamətdə görülməsi gərəkən əsas məsələlərdəndir.

Əməliyyat imkanlarının uyğunlaşdırılması bura tranzit yükdaşımalar zamanı tətbiq edilən müvafiq gömrük nəzarəti, gömrük zəmanətlərinin yoxlanılması və gömrük əməkdaşlarının bu sistemlə işləyə bilməsi üçün gərəkli təlimlərin keçirilməsi daxildir.

Ümumi olaraq NCTS sisteminin Azərbaycanda tətbiqi tranzitin gömrük idarəetməsinin səmərəliliyini artıracaqdır. Eyni zamanda Avropaya(və ya əksinə) daşınan tranzit yüklərin üçün Azərbaycandan keçən tranzit dəhlizi öz cəlbediciliyini artıracaq və bununla Azərbaycanın tranzit sektoruna uzun illər qoyduğu investisiyaların gəlirliliyi artacaqdır.

### ƏDƏBİYYAT SİYAHISI

1. World Customs Organization, Transit Handbook, <http://www.wcoomd.org/-/media/wco/public/global/pdf/topics/key-issues/ecp/2015/transit-handbook-for-upload-en.pdf?la=en>
2. Gökhan Baral & Yaser Gürsoy, Transit Ticaret ve Transit Taşımacılık Faaliyetlerinin Muhasebeleştirilmesi Ve Katma Değer Vergisi Açısından Değerlendirilmesi, 2019, <https://dergipark.org.tr/tr/download/article-file/705177>
3. Aleksandar Erceg, The New Computerized Transit System And Ecustoms Influence On Savings In Transit Time And Costs, [https://www.researchgate.net/publication/258205633\\_The\\_NCTS\\_and\\_e-customs\\_influence\\_on\\_savings\\_in\\_transit\\_time\\_and\\_costs](https://www.researchgate.net/publication/258205633_The_NCTS_and_e-customs_influence_on_savings_in_transit_time_and_costs)
4. Güven Yıldız, Ortak Transit Rejimi ve NCTS, 2013, <https://dergipark.org.tr/tr/download/article-file/1020964>
5. Ebru Nergiz, Mehmet Ali Kaçmaz, Avrupa Birliği'ne Üyelik Süreci Kapsamında Yeni Bilgisayarlı Transit Sistemi (Ncts) Uygulamasının Transit Ticarete Etkileri: İpsala Sınır Kapısı Örneği, <https://dergipark.org.tr/tr/download/article-file/309395>

## SOSIAL SİYASƏTİN ƏSAS İSTİQAMƏTLƏRİ, MODELLƏRİ VƏ STRATEGİYASI

### HƏŞİMOVA ALBİNA ÇİNGİZ QIZI

Azərbaycan Dövlət Bədən Tərbiyəsi və İdman Akademiyası

İqtisadiyyat elmləri

*Albina-hesimova@mail.ru*

BAKI, AZƏRBAYCAN

### XÜLASƏ

İqtisadi sistemin transformasiyası iqtisadi və sosial inkişafın nisbəti məsələsini, keçid dövründə meydana çıxan sosial problemlərin mahiyyəti və onların həlli yolları, sosial siyasət kimi məsələləri ön plana çəkir.



## V INTERNATIONAL SCIENTIFIC CONFERENCE OF YOUNG RESEARCHERS

Məlum olduğu kimi, cəmiyyət sosial qruplardan təşkil olunmuşdur. Sosial qrupların müxtəlif maraqları vardır – bunlar bəzən oxşar, bəzən isə uyğun olmayan, hətta barışmaz da olur. Buna baxmayaraq, sosial qrupların qarşılıqlı əlaqələri labüddür. Belə qarşılıqlı əlaqələrin konkret formaları müxtəlifdir: münaqişə, partnyorluq, ittifaq, qarşılıqlı güzəşt, düşmənçilik, təzyiq, tətillər, vətəndaş müharibəsi, vətəndaş həmrəyliyi, vətəndaş itaətsizliyi, zorakılıq, hədə və s. formalar. Ümümlikdə isə bunlar siyasət adlandırılır.

Əgər sosial qruplar iqtisadiyyatla əlaqədar üzleşirlərsə (yaxud əməkdaşlıq edirlərsə), bu, iqtisadi siyasətdir. Əgər bu üzleşmə təbii mühitin vəziyyəti və istifadəsi səbəbindəndirsə, bu, ekoloji siyasətdir. Demografik, mədəni, maarif və s. siyasətlər də mövcuddur.

**AÇAR SÖZLƏR: Sosial siyasət, sosial vəziyyət, sosial partnyorluq, əhalinin gəlirləri, sosial yardım, sosial siyasətin straegiyası.**

### GİRİŞ

Sosial siyasət ümumən siyasətin təzahürünün konkret formalarından biridir.

Sosial siyasət dedikdə, ictimai rifah, insanların maddi, sosial və intellektual tələbatlarının ödənilməsi, insan ləyaqətinə hörmətin formalaşdırılması və cəmiyyətdə sosial sabitlik və sosial sülhün bərqərar olması ilə bilavasitə bağlı olan siyasət başa düşülür.

Öz daxili təbiətinə görə, sosial siyasət insanın inkişafına yönəlmişdir. Buradan mühüm bir xüsusiyyət – onun fərz edilən məqsədlərinin humanist istiqamətlənməsi hasil olur, sosial siyasətin insani konsepsiyası isə onun daxili məzmununa adekvatdır.

Sosial siyasətin digər mühüm xüsusiyyəti ondan ibarətdir ki, o, əsasən, dövlət büdcəsi vasitəsilə rifahların bölüşdürülməsi və istehlakı mexanizmi ilə təmasda olur. Deməli, sosial siyasət maliyyə-büdcə siyasəti ilə, o cümlədən, dövlətin vergi siyasəti ilə birbaşa əlaqədədir. Bu siyasətlər vasitəsilə sosial infraqurum sərəmərə qoyuluşu həyata keçirilir (yəni, «insan kapitalına» sərəmərə və sosial transfertlərin ödənişi baş verir).

Sosial siyasətdə heç bir başqa siyasətdə olmadığı kimi, məqsədin vasitədən tez-tez ayrı düşməsi baş verir. Sosial məqsədlərə nail olmağın vasitələri sosial sferada deyil, iqtisadi, elmi-texniki və digər sferalarda olduğundan, bu vasitələrin sosial sferadakından fərqli olan öz daxili inkişaf məntiqi vardır. Bunlar üçün zaman ləqının xeyli mürəkkəb struktura malik olması, texniki-iqtisadi problemlərə dair qərarlarda geçikmə effektinin sosial problemlərlə müqayisədə daha güclü ifadəsi səciyyəvi hal daşıyır. Belə ki, məsələn, iqtisadi sferada xüsusi motivasiya sistemi (varlanma, yığma naminə yığma, istehsal naminə istehsal motivləri) inkişafın sosial məqsədlərini arxa plana çəkir, sosial sferaya münasibətdə qalıq prinsipini yaradır.

Bundan başqa, sosial siyasət bölgü siyasəti vəzifəsini daşdığından, insan amilinin güclü təsirinə məruzdur, sosial-bölüşdürmə münasibətləri isə cəmiyyətdə formalaşmış sosial ədalət, varlılıq və yoxsulluq və s. barədə təsəvvürlərdən çox asılıdır.

### TƏDQIQAT METODU

Sosial siyasət – əhalinin ümumilikdə, həm də ayrı-ayrılıqda onu təşkil edən təbəqələrin, sosial, sosial-demografik, sosial-peşə qruplarının, sosial icmaların (ailələr, xalqlar, şəhər, qəsəbə və bölgə əhalisi və s.)

Sosial vəziyyətinin saxlanması və dəyişdirilməsi səbəbindən irəli gələn qarşılıqlı əlaqəsidir.

Gördüyümüz kimi, sosial siyasətin əsas mövzusu – əhalinin bu və ya digər hissəsinin və ümumilikdə bütün xalqın sosial vəziyyətidir.

Sosial vəziyyət – əhalinin ümumən və ayrı-ayrı təbəqələrinin həyat fəaliyyətinin kompleks xarakteristikasıdır. Sosial vəziyyət cəmiyyətin struktur hissələrinin mövcudluğunun və inkişafının ictimai şəraitini təşkil edən mühüm amillər (səbəblər) sisteminin təsirinin nəticəsi kimi formalaşır.

Sosial vəziyyəti formalaşdıran ictimai şərtlərdən ən vacibləri aşağıdakılardır:

1. Cəmiyyətdə rolların ilk növbədə istismarçılara və istismar olunanlara bölünməsinin əsas yer tutduğu ictimai qurum;
2. Hakimiyyət cəmiyyətdə sosial sabitliyin vasitəsi kimi;
3. Təsərrüfatda hakimiyyət (mülkiyyətçilik);

## V INTERNATIONAL SCIENTIFIC CONFERENCE OF YOUNG RESEARCHERS

4. Həyatı və inkişafı təmin edən iqtisadi şərait. Bunlar, sosial qrup və icmaların sosial vəziyyətinin normal təkamülü üçün zəruri olan şərait kompleksidir. Buraya yalnız gəlirlər deyil, həmçinin, maarifçilik şəraiti, təhsil, səhiyyə, mənzil təminatı, kommunal-məişət xidmətləri və b. daxildir;

5. Ekoloji təhlükəsizlik;

6. Sosial təhlükələrdən müdafiə (sosial müdafiə).

Obyekt-subyekt münasibətləri sistemində sosial siyasətin obyekt kimi fərdi fəaliyyətlə məşğul olan əhali, ayrı-ayrı şəxslər, müxtəlif əlaqə və qarşılıqlı təsirlər vasitəsilə birləşmiş müxtəlif səviyyəli sosial icmalar çıxış edir.

Sosial qruplar, cəmiyyətin struktur hissələri – danılmaz həqiqətdir. Lakin bu qruplar fəaliyyətli ya fəaliyyətsiz ola bilərlər. Onlar aktiv fəaliyyətdə olan sosial qüvvələr (siyasətin real subyektləri) yaxud sosial proseslərin passiv, qeyri-mütəşəkkil iştirakçıları (potensial, formal subyektləri) ola bilərlər.

Sosial siyasətin subyektləri – real şəkildə sərbəst və həqiqi fəaliyyətdə olan sosial qruplar və onları təmsil edən orqanlar, təşkilatlar, institutlar, strukturlardır.

Beləliklə, gördüyü kimi, sosial qrupların özlərindən başqa, onların maraqlarını təmsil edən təşkilati strukturlar da sosial siyasətin subyektlərinə aiddirlər.

Azərbaycan hal-hazırda totalitarizmdən uzaqlaşaraq demokratiyaya doğru hərəkət edir və vətəndaş cəmiyyəti yaratmağa çalışır.

Vətəndaş cəmiyyəti ictimai quruluşun elə bir növüdür ki, onun fərqləndirici əlaməti – iqtisadi, sosial, mədəni, siyasi həyatın real çoxsubyektliliyidir.

Vətəndaş cəmiyyətində qərarların hazırlanmasını, qəbul olunmasını və icrasını yerinə yetirən biri-birindən asılı olmayan subyektlər fəaliyyət göstərir. Onların qarşılıqlı əlaqələri ölkənin qanunları və beynəlxalq aktlarla tənzimlənir.

Beləliklə, sosial siyasətin subyektləri – vətəndaşlar və sosial qruplar, həmçinin, bunları təmsil edən institutlar, təşkilatlar və hakimiyyət orqanlarıdır. Sosial sferanın subyektləri fəal surətdə qarşılıqlı fəaliyyət göstərir, yəni onlar bu sferada vətəndaşların və sosial qrupların maraqlarını formalaşdırır, təqdim edir və müdafiə edirlər.

Konkret olaraq, sosial siyasətin subyektlərinə ixtisaslaşdırılmış dövlət orqanları, təşkilatları və idarələri, həmçinin, sosial sferada fəaliyyət göstərən qeyri-dövlət (qeyri-hökumət) təşkilatları, vətəndaşların sosial-peşəkar, həvəskar-xeyriyyə və digər xarakterli birlikləri aiddir.

Vətəndaş (çoxsubyektlili) cəmiyyətində sosial siyasət real surətdə çoxsubyektlidir. Lakin, bununla belə, bu siyasətin daxilində dövlət sosial siyasəti də vardır, çünki, dövlət özü mühüm və çox nüfuzlu bir subyektdir.

Dövlət sosial siyasəti – sosial sferada müəyyən məqsədləri güdən, konkret tarixi şəraitlə əlaqələndirilən, zəruri təşkilati, təbliğat cəhdləri və maliyyə vəsaitləri ilə dəstəklənən və müəyyən mərhələli sosial nəticələri nəzərdə tutan dövlət fəaliyyətidir.

Dövlətin sosial siyasəti – üzvi surətdə uzlaşan aspektlərə (ideoloji, hüquqi, iqtisadi, mədəni, psixoloji, demoqrafik, etnik, təşkilati, regional (məkan) və s.) malik olan mürəkkəb strukturlu, inteqral bir anlayışdır. Sosial siyasətin işlənilməsi bütün aspektlərin həm kompleks şəkildə, həm də hər birinin ayrı-ayrılıqda təhlilini nəzərdə tutur.

Sosial siyasətin məqsədi – cəmiyyətdə əhəlinin əsas həyatı tələbatlarının ödənilməsini təmin edən əlverişli sosial iqlimin və sosial həmrəylik şəraitinin yaradılmasıdır. «Hakimiyyət-cəmiyyət-əhali» münasibətlərinin bütün məcmusu, məhz, dövlətin sosial sferada vəzifələri, dövlətin sosial proseslərə təsiri mexanizmləri bir tərəfdən və əhəlinin sosial tələbatlarına onun reaksiyası digər tərəfdən dövlətin sosial siyasətinin mahiyyətini təşkil edir.

Geniş ictimaiyyətin iştirakı ilə dövlətin sosial siyasətinin məqsədlərini, vəzifələrini, prioritetlərini, normativ-hüquqi bazasını formalaşdıraraq və konkret tarixi şəraitdə onun reallaşdırılması üzrə bilavasitə praktiki işi həyata keçirən qanunverici, icraedici, məhkəmə orqanları dövlətin sosial siyasətinin subyektlərinə aiddir.

Nəzərə almaq lazımdır ki, idarəetmənin «subyekti» və «obyekt» anlayışları, sosial sferaya rəğmən – qeyri-müərrəd fəlsəfi kateqoriyalar deyildirlər. Təşəkkül tapmış ənənəyə görə, «obyekt» – tabeli, ikinci

dərəcəli, idarə olunan bir strukturdur. Bu halda sosial siyasətin obyektı müstəqilliyə və muxtariyyətə malik olmaqla yanaşı, həm də çox vaxt öz fəaliyyəti ilə idarəetmə orqanının davranışına həlledici təsir göstərir.

Uzunmüddətli dünya təcrübəsi sosial sistemin institusional strukturunu və onun qurulmasının əsas prinsiplərini yaratmışdır. Sosial siyasətin əsas struktur həlqələri bunlardır:

- sosial rifahların pulsuz təqdim edilməsi və bunları cəmiyyətin hər bir vətəndaşının əldə edə bilməsi prinsipinə əsaslanan, tələbata görə bölgüyə istiqamətlənmiş, sosial təminat sistemi. Sosial təminatın qarantı dövlətdir;

- sığorta ödəmələrinin məcburi verilməsi və onların əldə edilmiş sosial rifahlarla ekvivalent qarşılıqlı əlaqəsi prinsiplərinə əsaslanan sosial sığorta sistemi. Burada da sosial həmrəylik və dövlətin öz vətəndaşlarına görə sosial məsuliyyəti prinsipləri işləyir;

- sosial cəhətdən zəif olan cəmiyyət üzvlərinə dövlətin sosial qayğısı prinsipinə əsaslanan sosial müdafiə (sosial xidmət) sistemi. Bu sistem, əhalinin ehtiyac dərəcəsinə görə aztəminatlı qruplarının müəyyənəndirilməsinə differensial yanaşmanı və belə qruplara pulsuz sosial yardımın təqdim edilməsini nəzərdə tutur.

Sosial sistemdə xüsusi yeri özəl sosial müdafiə sistemi tutur. Bu sistem, hər bir şəxsin özünün və ailəsinin taleyinə məsuliyyət daşması prinsipinə əsaslanır. Sosial müdafiənin bu sisteminin zəmanətləri – şəxsin əmək və sahibkarlıq fəaliyyəti nəticəsində qazandığı və mülkiyyətdən əldə etdiyi gəlirlərdir. Bu halda, əməyə görə bölüşdürmə prinsipinə istiqamətlənmə baş verir.

Xüsusi hüquqi-normativ bazasını, hazırlıqlı kadrları, infrastrukturun lazımi səviyyədə saxlanmasını, sosial proqramların reallaşdırılmasının spesifik mexanizmlərinin işlənməsini tələb edən sosial siyasətin əsas istiqamətlərinə aşağıdakıları aid etmək gərəkdir:

### **I. Əhalinin gəlirləri siyasətinin ümumi məsələləri.**

### **II. Həyat fəaliyyətinin əmək sferasında siyasət:**

1. Əməyin ödənilməsi siyasəti
2. Sosial partnyorluq
3. Əməyin mühafizəsi və sosial sığorta
4. Vətəndaşların əmək hüquqlarının müdafiəsi
5. Məşğulluq siyasəti

### **III. Demografik siyasət.**

### **IV. Əhalinin əmək qabiliyyəti olmayan və aztəminatlı təbəqələrinin sosial müdafiəsi:**

1. Pensiya təminatı
2. Sosial yardım
3. Əhaliyə sosial xidmət

### **V. Sosial sferanın inkişafının əsas istiqamətləri:**

1. Əhalinin sağlamlığının mühafizəsi
2. Bədən tərbiyəsi və idman
3. Təhsil
4. Elm
5. Mədəniyyət və incəsənət
6. Mənzil sferası
7. Turizm və rekreasiya

### **VI. Əhalinin ayrı-ayrı qruplarının (qaçqınlar, ekoloji fəlakət rayonlarının sakinləri və s.) sosial müdafiəsi.**

### **VII. Miqrasiya siyasəti:**

1. Məcburi miqrasiya
2. Xaricdə həmvətənlərimizin maraq və hüquqlarının müdafiəsi, xarici əmək miqrasiyası

### VIII. Cəmiyyətin keçid dövründə strukturlaşmasının əsası kimi orta sinfin formalaşdırılması siyasəti.

Sosial siyasətin konkret təzahüründən danışsaq, onun bir neçə səviyyəsi mövcuddur: mərkəzi (dövlət), regional və yerli.

Belə ki, regional sosial siyasət regionun iqtisadi inkişaf səviyyəsi, onun bazar münasibətlərinə daxil olmasının xüsusiyyətləri, milli-etnik, tarixi-mədəni və digər xüsusiyyətləri nəzərə alınmaqla həyata keçirilir.

Yerli səviyyədə sosial siyasət əhalinin konkret problemlərinin, həmin ərazidə ayrı-ayrı fərdlərin problemlərinin həlli siyasətidir.

İstənilən ölkənin sosial siyasəti həmişə tarixi-konkret xarakterə malik olub və indi də malikdir. O, cəmiyyətin inkişaf səviyyəsi, onun geosiyasi mövqeyi (yönümü), üstünlük təşkil edən sosial-iqtisadi, siyasi münasibətlərin xarakteri və onun xalqlarının mədəniyyətinin milli-tarixi tipi ilə şərtləndirilir. Sosial siyasətin xarakteri dövlətin ictimai-siyasi quruluşunun konkret tipi, onun ideoloji, iqtisadi və mənəvi prinsipləri, yaşanılan tarixi mərhələnin xüsusiyyətləri ilə müəyyən olunur.

Sosial siyasət sosial proqramlar vasitəsilə, bərqərar olmuş vəziyyətin dəyişdirilməsinə səbəb olur. Əhalinin gəlirlərinin müavinətlər ödəmək yolu ilə minimal yaşayış səviyyəsinə çatdırılmasına istiqamətlənmiş sosial proqramlar «passiv» proqrama aid edilir.

Passiv sosial siyasətin alternativini isə aztəminatlıların məşğulluğunu təmin edən «aktiv» proqrama əsaslanan siyasətdir.

Müavinətlərin ödənilməsi proqramları «müdafiə» istiqamətinə malikdirlər və əhalinin müvafiq qruplarının böhrandan çıxış yollarının axtarılması stimullarına əks-təsir göstərilir. Ancaq resurs nöqtəyi-nəzərindən ehtiyacı olan qrupların daxili sosial resurslarını səfərbər edən və onlar üçün sosial inteqrasiya prosesini asanlaşdıran «dəstəkverici proqramlar» daha məqsədəuyğundur.

Sosial siyasətin strategiyası – ölkənin inkişafının konkret tarixi mərhələsində sosial problemlərin ümumi həllidir.

Demokratik (vətəndaş) cəmiyyətində məfkürələrin və subyektlərin çoxluğu sosial siyasətin amallarının müxtəlifliyini və strategiyaların çoxyönlümlülüyünü yaradır.

Hər bir strategiya ictimai təfəkkürün bu və ya digər məfkürəsinə və proqramlarına tərkib hissə kimi daxildir.

Sosial dinamikanı dəstəkləyən, sosial fəallığı stimullaşdıran, sosial təhlükəsizliyi təmin edən sosial siyasət strategiyasının axtarışı adətən aşağıdakı alternativ çərçivəsində yerləşir: «liberalizm» yaxud da «dövlət zəmanətləri».

«Liberal» siyasət vətəndaşların fərdi problemlərinin həllində dövlət müdaxiləsinin azalmasına, onlara öz qüvvələrini səfərbər etməsi üçün daha çox sərbəstlik verilməsinə yönəldilir. Ancaq cəmiyyətdə bu cür zəminin olmadığı, əhalinin əhəmiyyətli hissəsinin çətinliklərə adekvat reaksiya verə bilmədiyi tarixi şəraitdə xalis «liberal» siyasətin aparılması sosial böhrana gətirir, sosial adaptasiyaya mane olur və həmçinin, əhalinin xeyli hissəsinin orientasiyasının itirilməsinə, çaşıb qalmasına, marqınallaşmasına səbəb olur.

Onilliklər boyu, son zamanlara qədər həyata keçirilmiş «paternalizm» əsaslanan «dövlət zəmanətləri» siyasəti əhalini öz sosial problemlərinin həlli qayğısından azad edirdi. Bu siyasət o şəxslərə dəstək olur ki, onlar praktiki olaraq öz həyat tələbatlarını ödəmək üçün resurslardan məhrumdurlar. Belə siyasət bərabərçiliyə gətirib çıxarır və bunun da nəticəsi – sosial enerjinin azalması, ictimai inkişafın zəifləməsidir.

Keçid dövrü şəraitində sosial çeviklik və ictimai inteqrasiya arasında balansın əldə olunması zərurəti yaranarkən, sosial siyasətin göstərilən modellərdən yalnız birinə istiqamətlənməsi sosial inkişafda əyintilərin güclənməsinə və ictimai böhranın dərinlənməsinə gətirib çıxara bilər.

Keçid iqtisadiyyatının sosial siyasəti hər iki modelin imkanlarına arxalanan kifayət qədər mürəkkəb sosial mexanizm yaratmalıdır.

Sosial siyasətin liberal və dövlət təminatları modellərini birləşdirmək iqtidarında olan inteqral modelinin yaradılması nəzərdə tutur ki, onun ayrı-ayrı elementləri öz sosial-iqtisadi maraqları və imkanlarına görə müxtəlif olan əhali qrupları və təbəqələrinə ünvanlanacaq.

## V INTERNATIONAL SCIENTIFIC CONFERENCE OF YOUNG RESEARCHERS

İnkişaf etmiş ölkələrdə sosial siyasətin iyerarxiya əsasında qurulmuş sistemləri artıq yaradılıb və liberalizm – uyğunlaşmış qruplar üçün sosial müdafiə isə – zəif qruplar üçün nəzərdə tutulub.

Bizdə vəziyyət nisbətən mürəkkəbdir. Müasir sosial-iqtisadi vəziyyətin mahiyyət xarakteristikası – əksər siyasi-iqtisadi subyektlər tərəfindən öz fəaliyyətlərinin aydın və etibarlı oriyentirlərinin itirilməsindən ibarətdir. Kifayət qədər uzunmüddətli, əhəmiyyətli məsələlərlə bağlı olan, əhalinin yeni şəraitə uyğunlaşması prosesinin yekunları sual altında qaldılar.

Əvvəllər müvəffəqiyyətlə irəliləyən cavan, enerjili və yüksək savadlı şəxslər arasında artan işsizlik yenidən möhkəmlənməyə başlamış şaquli çeviklik modellərini şübhə altına aldı. Müvafiq qrupların yenidən uyğunlaşması problemi meydana gəldi. Bütün ictimai fəaliyyət mexanizminin hərəkətini təmin edən sosial-iqtisadi davranış nümunələri dağılır.

Bu baxımdan respublika üçün sosial siyasətin xüsusilə aktual istiqaməti – qaçqın və məcburi köçkünlərinin yenidən əməyə uyğunlaşdırılmasıdır. Onların problemləri nəzəri cəhətdən tədqiq olunmur, hərçənd, bu problemlərin aktuallığı və insanların vəziyyətinin ağırlaşması şübhə doğurmur. Köçkünlərin çoxunun ixtisas və əmək təcrübəsinə malik olmasına baxmayaraq, praktikada onlar tələb olunmamış qalır. Nəticədə, bu şəxslər yalnız əmək verdiyinə və stres vəziyyətinə malik olurlar. Sonuncu özünə inamın itirilməsinə gətirib çıxarır və onlar əmək bazarına ilk dəfə daxil olan gənclər kimi hər şeyi əvvəldən başlamalı olurlar. Cəmiyyətin sosial-iqtisadi inkişafı sferasında köçkünlərin problemi onların maddi dəstəklənməsi mövqeyindən daha çox, onların əməyə uyğunlaşmasına kömək nöqtəyi-nəzərindən öz əksini tapmalıdır.

Qaçqınlar və köçkünlərlə məşğul olan xidmətlər (idarələr) vəziyyətin sabitləşməsi və köçkünlərin adaptasiyasına kömək üzrə müəyyən ölçülər götürürlər, ancaq bu tədbirlər təcili xarakter daşıyırlar və hələki əsasən böhranlı vəziyyətlərin yaranmasının qarşısının alınmasına deyil, onların nəticələrinin aradan qaldırılmasına istiqamətlənmişlər.

Müasir şəraitdə dövlətin sosial siyasətinin əsas oriyentiri – cəmiyyətin inteqrasiyası, əhalinin əldə olan sosial-iqtisadi resurslarını istifadə etməyə qadir olan, daha çox uyğunlaşmış hissəsinin sosial fəallığının artırılmasına yönəldilmiş sosial-iqtisadi hərəkətlərin formalaşdırılmasıdır. Bu istiqamətlərdəki müvəffəqiyyət, həm potensial fəal qrupların stimullaşdırılması ilə yoxsulların müdafiəsini birləşdirən effektiv sosial siyasətin həyata keçirilməsi üçün, həm də iqtisadi islahatların aparılması üçün ilkin şərtlərin yaradılmasını müəyyən edir.

Keçid iqtisadiyyatında sosial siyasətin strateji oriyentirləri bir sıra amillər kompleksini nəzərə almalıdır:

1. Azərbaycan cəmiyyətinin keçid vəziyyəti ilə bağlı makrososial amillər, o cümlədən:
  - ümuməhəmiyyətli sosial dəyərlər sisteminin formalaşmaması;
  - uyğunlaşmanın natamamlığı, əhalinin fəaliyyətinin motiv və modellərinin yeni sisteminin formalaşmaması;
  - sosial strukturun axıracan formalaşmaması;
  - sosial-iqtisadi münasibətləri tənzimləmək iqtidarında olan sosial institutların zəifliyi.
2. Sosial siyasətin ilkin şəraitini müəyyən edən sosial-iqtisadi amillər, o cümlədən:
  - iqtisadi tənəzzül, əhalinin böyük əksəriyyətinin həyat səviyyəsinin aşağı düşməsi;
  - əhalinin gəlirlərinin, əmanətlərinin və əmlak vəziyyətinin yüksək dərəcədə differensiallaşması;
  - real işsizliyin yüksək səviyyəsi, vətəndaşların sosial-iqtisadi vəziyyətinin qeyri-sabitliyi;
  - əhalinin çox hissəsi üçün gəlirlərin və sosial statusun gələcək artımını təmin edən sosial-iqtisadi resursları əldə etmə imkanının məhdudluğu;
  - əhalinin əhəmiyyətli hissəsi tərəfindən yeni sosial-iqtisadi sistemdə layiqli yerdə (pillədə) bərqərar olma perspektivinin itirilməsi;
  - ictimai inkişafın strateji oriyentirləri ilə zəif surətdə əlaqələndirilmiş, sosial siyasətin dar, populist və ya, əksinə, deklarativ-liberal anlayışı.

Sosial siyasət, sosial həyatın oriyentirləri və modellərini formalaşdırmaqla bərabər, müvafiq modelləri mənimsəmiş əhalinin böyük əksəriyyətinin, bu modelləri öz sosial təcrübəsində əməli şəkildə realizə etməsi üçün ilkin şərtləri yaratmaq iqtidarında olmalıdır.

## V INTERNATIONAL SCIENTIFIC CONFERENCE OF YOUNG RESEARCHERS

Bunun üçün vacib ilkin şərt – müvafiq modellərin həyata keçirilməsi üçün zəruri start vəziyyətinin yaradılmasıdır.

Bu tələb, keçid iqtisadiyyatı şəraitində daha çox təkidlidir, çünki bu zaman vətəndaşların əhəmiyyətli hissəsi (əsasən öz günahından deyil) onlar üçün vərdiş etdiyi modellər çərçivəsində fəaliyyət imkanlarını itirirlər. Çoxları, dövlət dəstəyi olmadan, yeni həyat strategiyalarını qura bilməyəcək, böhrandan sonrakı sosial sistemə qovuşa bilməyəcəklər. Böhrandan çıxış şəraitində sosial siyasətin ən vacib məqsədi – əhalinin əhəmiyyətli təbəqə və qruplarının sosial həyatdan kənar düşməsinə yol verməməkdir. Bunun üçün, əhalinin belə qruplarına, onların yenidən uyğunlaşmasına, ictimai inkişafa inteqrasiyasına istiqamətlənmiş təcili köməyin göstərilməsi vacibdir.

Sosial siyasətin məzmun strukturu – onun prioritetlər sistemidir. Sosial siyasətin prioritetləri – ən vacib əhəmiyyətli, inadlı problemlərdir ki, bunlar, sosial siyasətin birinci dərəcəli vəzifələri kimi dərk edilir. Prioritetlər, əsas sosial-iqtisadi və sosial-siyasi problemlərin tərkibi, real qarşılıqlı əlaqələri və kəskinliyi əsasında müəyyənləşdirilir.

Cəmiyyətdə prioritetlərə müxtəlif yanaşmaların və təsəvvürlərin mövcudluğuna baxmayaraq, hər birinin respublika səviyyəsində əhəmiyyətli olanları seçilə bilər və dolğun-mənalı təsvir edilə bilər ki, bunlar hamısı ümumilikdə milli problemlərin prioritetlər sistemini təşkil edir.

### NƏTİCƏ

Son illərdə dövlət qarşısında duran, onun qüvvəsi müqabilində sabitliyin təminatı məsələsi, əhalinin əsas qisminin vəziyyətinin daha da pisləşməsinə yol verməmək vədinə çevrilir. Bu, sosial siyasətin yaxın illərdəki prioritet məsələsi yerini tutur.

İslahat illəri ərzində sosial sahədə uğursuzluq, əhalinin kütləvi şəkildə tənəzzülü prosesi ilə nəticələndi. Yoxsulluqla mübarizə məsələsi, bu gün, artıq, respublikanın milli təhlükəsizliyini qorumaq tələbindən geridə qalır.

İslahatların sürəti artırılmasa, ölkənin müstəqilliyini saxlamaq, Azərbaycanın başqa inkişaf etmiş ölkələrin müstəmləkəsi və ya yarımmüstəmləkəsi vəziyyətinə düşməsinin qarşısını almaq problemi (milli təhlükəsizliyin qorunması ilə birbaşa bağlılığına görə), sosial siyasətin daha bir kəskin, prioritet problemlərinə çevrilə bilər.

Bu problemin sosial-siyasi aspekti ondadır ki, müstəmləkəyə çevrilən ölkənin əhalisi, get-gedə, iki qeyri-bərabər hissəyə bölünür. Birincisi – ixrac sahələrinin işçiləridir ki, bunlar, dünya bazarına daxil edilib və az-çox sabit vəziyyətə malikdirlər. Burada həyat səviyyəsi bir neçə dəfə qalan əhalininkindən yüksəkdir, hərçənd ki, bu səviyyə, inkişaf etmiş ölkələrdəkindən bir neçə dəfə aşağıdır. Müstəmləkənin və ya yarımmüstəmləkənin qalan əhalisi (adətən 75-80%) məqsədsiz həyat sürür və onun real gələcəyə ümid bağlamaq şansı yoxdur. Onlar, elə bil ki, rəqabət aparmağı bacarmayan çoxluq qoruğuna düşürlər.

Sosial siyasətin iki fəvqəladə prioriteti ilə yanaşı, aşağıdakıları da qeyd edək:

1. Yeni dəyərlər sisteminə, yeni hakim məfkürələrə keçid prosesini əsaslı surətdə sağlamlaşdırmaq gərəkdir. Bu gün cəmiyyət əməkdə, məişətdə, gündəlik ünsiyyətdə ali mənəviyyat, ədalət, sosial müdafiə edilmə, qarşılıqlı yardım kimi yüksək humanist dəyərlərin təsbit edilməsində maraqlıdır.

2. Sosial müdafiənin demokratik sistemini yaratmaq gərəkdir. Bunun üçün zəruri olan şərt – dövlət tərəfindən özünün Konstitusiyada göstərilmiş sosial müdafiə funksiyalarını mənimsəməsidir;

3. İctimai faydalı və səmərəli iqtisadi fəallığın artmasına şəraiti təmin etmək;

4. Əhalinin ekoloji təhlükəsizliyini və sağlamlığını müasir dünya tələbləri səviyyəsində təmin etmək;

5. Sosial infrastrukturun dağılmasının qarşısının alınması və sosial xidmət sahələrinin inkişafına təkan vermək;

6. Gəlirlər siyasətini normallaşdırmaq;

7. Mərkəzi və yerli sosial siyasətin səmərəli qarşılıqlı əlaqələrini qaydaya salmaq;

8. Hər bir sosial qrupun inkişaf perspektivlərini təmin etmək.

### ƏDƏBİYYAT SİYAHISI

1. Əlirzayev Ə.Q. Sosial sferanın iqtisadiyyatı və idarə edilməsi (dərs vəsaiti), 2010 il Bakı: “İqtisad Universiteti” nəşriyyatı, – 326 s.
2. Əzizova G.A. İqtisadiyyatın tənzimlənməsi. Dərs vəsaiti, “İqtisad Universiteti” nəşriyyatı, – Bakı: 2015, – 203s.
3. Rəhmanov F.P. Sosial infrastrukturun tənzimlənməsi problemləri. –2004 il Bakı: «Gənclik», – 304 s.
4. Rəhmanov F.P. Respublikada sosial siyasətin təkmilləşdirilməsi problemləri. cild 5 (aprel- iyun), – 2017 Azərbaycan Dövlət İqtisad Unversitetinin Elmi xəbərləri.
5. Şəkəraliyev A., Şəkəraliyev Q. Azərbaycanın iqtisadiyyatı: reallıqlar və perspektivlər. – Bakı: 2016
6. Салахов Р.М. Проблемы развития социальных отраслей сферы услуг Азербайджана, Международная Науч.прак. конф. «Актуальные проблемы экономики посткоммунистических стран», Тбилиси: –2013, – с.549-542

## NEFT QIYMƏTLƏRİNDƏKİ DƏYİŞMƏNİN AZƏRBAYCANIN İSTEHLAK BAZARINA TƏSİRİ

**SAHİL ƏHMƏDZADƏ**

Bakı Mühəndislik Universiteti  
İqtisadiyyat və İdarəetmə  
Sehmedzade2@std.beu.edu.az  
BAKİ, AZƏRBAYCAN

### XÜLASƏ

Neft sənayesinin tarixinə nəzər saldıqda deyə bilərik ki XIX və XX əsrdə olduğu kimi XXI əsrdə də neft Azərbaycan iqtisadiyyatında əsas yeri tutur. Azərbaycan iqtisadiyyatının neftdən asılılığını müəyyən etmək üçün istehlak bazarında və ÜDMdə neftin roluna baxmaq yetərli olar. Bu asılığa nəzər yetirdikdə neft qiymətlərinin dəyişməsinin Azərbaycanın istehlak bazarına və iqtisadiyyatına çox güclü təsir etdiyini müəyyən edə bilərik. Bu təsirlərin azaldılıb minimuma endirilməsi üçün düzgün istiqamətlərin seçilib , həyata keçirilməsi mütləqdir

**AÇAR SÖZLƏR:** Neft sektoru , qeyri-neft sektoru , Azərbaycanın istehlak bazarı , Neft qiymətlərinin dəyişməsi , Azərbaycan iqtisadiyyatı, ÜDM

### GİRİŞ

Bildiyimiz kimi Azərbaycanda ÜDM-in artması daha çox neft hasilatı və artan neft qiymətləri ilə əlaqəli olmasından irəli gəlir. Azərbaycanın gəlirləri demək olar ki , neftdən və neft qiymətlərindən birbaşa asılıdır. Misal olaraq XXI əsrin əvvəllərində ÜDM –nin dinamikasına baxsaq görə bilərik ki, 2005-ci ildə 26.4%, 2006-cı ildə 34.5%, 2007 ci ildə 25% , 2008-ci ildə 10.8%-lik bir iqtisadi artım qeydə alınmışdır. 2009-cu ildə ÜDM-nin artım səviyyəsində -11,5 % həddində geriləmə olmuşdur. Azərbaycan əvvəlki illərdəki qədər neft hasil etməsinə baxmayaraq, neftin qiymətinin düşməsi , ölkədə istehsal olunan mal və xidmətlərin də səviyyəsinin azalmasına səbəb olmuşdur. Bu isə onu sübut edir ki, Azərbaycanın gəlirləri neftdən, neft gəlirləri isə dünya bazarındakı neftin qiymətindən birbaşa asılıdır.

İqtisadiyyatı neftlə birbaşa əlaqəli digər ölkələr kimi Azərbaycan da , dünya bazarında neftin qiymətinin ucuzlaşması ilə əlaqədar çox əhəmiyyətli zərərə məruz qalmışdır. Neftin qiymətinin ucuzlaşmasına qədər neftin 1 bareli 150 dollar təşkil edirdisə , bu neft böhranından sonra 1 barelin qiyməti 30-40 dollara qədər ucuzlaşmışdır . Bu ucuzlaşma Azərbaycanın neft gəlirlərinə olduqca əhəmiyyətli

dərəcədə mənfə təsir etdi. Azərbaycanın dövlət büdcəsinin 75%-nin neft sektoru hesabına formalaşdığı , ixracatının isə 97%-dən çoxunu neft və neft məhsullarının hesabına təşkil edildiyini nəzərə alsaq , neftin qiymətinin 4 dəfəyə qədər ucuzlaşması , iqtisadi inkişaf baxımından çox böyük problemlərin ortaya çıxmasına birbaşa yol açmışdır. Neftin qiymətinin belə azalması təkcə iqtisadi deyil, o cümlədən sosial baxımdan da ciddi əngəllərin meydana gəlməsinə səbəb olmuşdur . Bu baxımdan Azərbaycanın istehlak bazarının və ÜDM-in davamlı olaraq inkişafı üçün iqtisadi artımın neft gəlirlərindən asılılığın minimuma endirmək lazımdır .

**Azərbaycanda neft sənayesinin tarixi:** Azərbaycan dünyada neftin tarixi vətənlərindən biridir. Orta əsrlərdən etibarən ərəb coğrafiyaşünası və səyyahı Əhməd Əl-Bəlaruri Abşerondakı iqtisadi həyatın qədimdən neftlə bağlı olduğunu, italyan səyyahı Marko Polo Bakı neftinin yaxın Şərqi ölkələrinə aparılmasını, türk səyyahı Evliya Çələbi isə neft mədənləri, neftin İrana, Orta Asiyaya, Türkiyəyə və Hindistana aparılmasını və neftin illik gəlirləri ilə bağlı məlumatlar vermişdirlər. Balaxanıdakı neft quyularından birində aşkar edilmiş daş üzərindəki yazıda quyunun (35 m dərinliyində) hələ 1594-cü ildə usta Allahyar Məmməd Nuroğlu tərəfindən qazılıb istifadəyə verildiyi göstərilir.

1846-cı ildə dünyada ilk dəfə olaraq, 21 metr dərinliyində Bibiheybət neft yatağında yerləşən quyudan sənaye üsulu ilə neft çıxarılıb. Həmin ildən də Azərbaycanın neft sənayesinin inkişafı başlanır. 1859-cu ildə isə Bakıda ilk neftayırma zavodu tikilib. 1871-ci ildə ilk dəfə Abşeron yarımadasında Balaxanı-Sabunçu-Ramanı yatağının sənaye üsulu ilə işlənilməsinə başlanılıb. 1874-cü ildə Bakıda ilk səhmdar neft şirkəti - "Bakı neft cəmiyyəti" yaradıldı. 1876-cı ildə isə Nobel qardaşları tərəfindən Bakıda neft hasilatı və emalı üzrə neft şirkəti yaradılmışdır .Hacı Zeynalabdin Tağıyev, Murtuz Muxtarov, Şəmsi Əsədullayev, Musa Nağıyev və s. kimi neft milyonçularının da fəaliyyəti bu dövrləri əhatə etmişdir . Milli neft milyonçularımızın Azərbaycanada neft sənayesinin inkişafında danılmaz xidmətləri olmuşdur.1883-cü ildə Bakı-Batım dəmir yolunun tikilib istifadəyə verilməsi ilə birlikdə neft və neft məhsullarının Avropa ölkələrinə ixrac edilməsində yeni bir mərhələyə qədəm qoyulmuşdur. 1898-ci ildə neft mədənləri ilə Bakı neftayırma zavodlarını birləşdirən , uzunluğu 230 km olan, ildə 1mln. ton neftin nəql edildiyi neft kəmərləri inşa edilmişdir . 1949-cu ilin Noyabr ayının 7-sində Neft Daşlarında 942 metr dərinliyində 1№-li quyu istismara daxil oldu və dənizdə neftçixarmanın əsası qoyuldu. Bu quyu sayəsində gündə 100 ton neft hasilatı həyata keçirilirdi. 1950-ci ildə "Neft Daşları" yatağının istismara verilməsi - Azərbaycanda dəniz neft sənayesinin inkişafında mühüm yer tutmuşdur. 1970-ci ildə "Xəzərdənizneft" İstehsalat Birliyi (İB) yaradıldı. Heydər Əliyevin təşəbbüsü və səyi nəticəsində 70-ci illərin əvvəllərində Azərbaycana 400-dən çox ağır yük qaldıran kran gəmisi, boruçəkən gəmilər, seysmik, sərnişin və s. gəmi növləri gətirilmiş , bunun sayəsində 1970-ci illərin sonunda neft və qazın ümumi hasilatı 27,1 milyon tona çatmışdır. 1994-cü ildə Bakıda - "Əsrin müqaviləsi"nin imzalanmışdır. 2006-cı il iyulun 13-də Türkiyənin Ceyhan terminalında Bakı Tbilisi Ceyhan kəməri tam istismara verildi. 14 sentyabr 2017-ci ildə Bakıda, Xəzər dənizinin Azərbaycan sektorunda "Azəri", "Çıraq" və "Günəşli" yataqlarının dərinlikdə yerləşən hissəsinin birgə işlənməsi və neft hasilatının pay bölgüsü haqqında düzəliş edilib, yenidən tərtib olunmuş Sazişin imzalanması mərasimi keçirilmişdir.

**Neft qiymətinə təsir edən amillər:** İqtisadiyyatda hər bir sektor, birbaşa və ya dolay olaraq neftdən asılıdır. Ona görə də, neft bazarlarında baş verən dəyişikliklər, həm ölkə, həm də dünya iqtisadiyyatı üzərində öz müxtəlif təsirlərini göstərir. Neft qiymətləri, dünya və ölkə iqtisadiyyatında əhəmiyyətli yer tutur. Neft qiymətlərindəki artım nə qədər çox və uzun davamlı olsa neft istehsalçısı ölkələr baxımdan iqtisadiyyatda müsbət təsirlər də o qədər böyük olur. Eləcə də, neftin dünya qiymətinin düşməsi də neft istehsalçısı olan ölkənin iqtisadi durumuna böyük mənfə təsir göstərir. Dünya bazarında neftin qiymətinə təsir edəcək bir çox amillər vardır. Neft bazarında tələb və təklif arasında mövcud olan həssas bir tarazlıq vardır. Neftə olan tələb, neftin qiymətinin idarə edilməsi baxımından önəmli faktorlardan biri sayılır. Bildiyimiz kimi neft sənayesində əsrlərlə fəaliyyət göstərən böyük neft şirkətləri vardır. Bu böyük neft şirkətlərinin tətbiq etdiyi investisiya siyasəti dünya bazarındakı neft qiymətlərindəki tarazlıqları dəyişdirmək iqtidarındadır. Neft istehsalçısı ölkələr bu resurslarını ən yaxşı şəkildə qiymətləndirmək, neft idxalatçısı ölkələr isə, nefti ən ucuz şəkildə almaq istəyirlər. Neft qiymətlərinin dəyişməsinə meydana gətirən mühüm faktorlardan biri də ticarət edən ölkələrin özünəməxsus xüsusiyyətlərinin olmasıdır. Hər ölkənin neft sahəsində qanunlarla tənzimlənən və tətbiq edilən müəyyən imtiyazlar vardır. Ölkələrin neft ehtiyatlarının mövcud vəziyyəti də , iqtisadiyyatda neftin qiymətinin formalaşmasında mühüm rol oynayır. Günümüzdə neftin axtarışı və istehsalı baxımından iri həcmli investisiyalar və bahalı texnologiyalar tətbiq



edilir. Belə beynəlxalq texnologiya dəyişmələrini də bazardakı neft qiymətlərinə təsir edir. I , II Dünya Müharibələrinin olması , yeni neft mənbələrinin tapılması , alternativ enerji yolların tapılması və s. kimi amillər də , neftin qiymətinə birbaşa və dolaylı təsir edən amillər olmuş , olmaqdadırlar.

**Neft qiymətlərinin Azərbaycan istehlak bazarına -Azərbaycanda milli gəlir, ÜDM və əhali gəlirlərinə təsirinin qiymətləndirilməsi:** Neft sənayesi Azərbaycanın təsərrüfatının əsas sahələrindən biridir. Neft sektorunun Azərbaycanın ÜDM istehsalında təsiri çox böyükdür. ÜDM neftdən və neft qiymətlərindən birbaşa asılıdır. Son 5 ilin statistik göstəricilərinə baxsaq neft sektorunun ÜDM-də payına baxa bilərik. Əgər neft qiymətləri düşərsə həm milli gəlirlərdə , həm də əhalinin gəlirlərində çox xoşagəlməz vəziyyət ilə qarşılaşa bilərik. Bu zaman ölkənin iqtisadiyyatı çökər , manat ciddi dəyər itkisinə məruz qalar, xarici ticarətdə mənfəi saldo yaranar, bank sektoru növbəti depressiyaya düşər və devalvasiya qaçılmaz olar. Bu vəziyyət qiymət artımına da səbəb ola bilər. Neftin qiymətinin düşməsi dövlət büdcəsində kəsirlərin də yaranmasına səbəb ola bilər

İllər	ÜDM (Mln manat)	Neft hasilatı(Mln manat)
2016	54 433,1	18 515,9
2017	70 135,1	26 073,2
2018	79 797,3	33 126,0
2019	81 681,0	31 289,2
2020	72 432,2	31 668,0

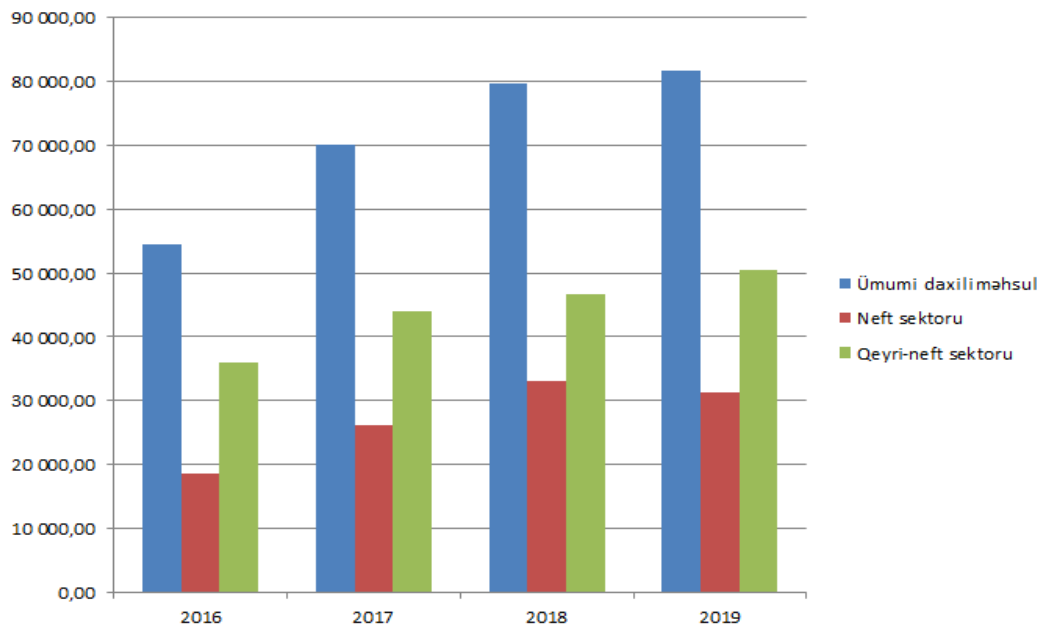

**2016-2020-ci illərdə sənayedə neft və qeyri-neft məhsullarının statistik diaqramı**

**Neft qiymətlərindən asılılığın minimuma endirilməsi və qeyri-neft sektorunun inkişafının zəruriliyi:** Neft-qaz sektoru uzun illər ərzində iqtisadiyyatımızın aparıcı qüvvəsi olmuş və mövcud dövrümüzdə də iqtisadiyyatımızda böyük pay sahibidir. Neft ixracatçısı ölkə olaraq Azərbaycanın ixracının 90%-lik hissəsi birbaşa neft sənayesi ilə bağlıdır. İqtisadiyyatın neft sənayesindən bu cür asılılığı ölkə iqtisadiyyatını böyük risklərlə qarşı-qarşıya qoyur. Belə ki , bu sənayenin məhsullarının qiyməti çox dəyişkəndir. Qiymətlərin qalxması ölkə iqtisadiyyatına müsbət təsir göstərsə də , qiymətlərin enməsi ölkə iqtisadiyyatında ürəkəçməyən nəticələrinə səbəb olar bilər. Dünya maliyyə böhranı və 2014-cü ildən bəri böyüyən iqtisadi durğunluq Azərbaycan iqtisadiyyatının da neftdən nə dərəcədə asılı olduğunu göstərdi. 2009-cu ilə qədər daim artan ÜDM faiz göstəriciləri , neftin qiymətinin düşməsi ilə mənfəi faiz dərəcələrinin alınmasına gətirib çıxarmışdır . 2009-2014-cü illərdə ölkənin ixrac həcmi 2 dəfəyə yaxın və xarici ticarət həcmi 1,6 dəfə azalmışdır. Qeyri-neft sektorunun inkişaf etdirilməsi, dövlət büdcəsinin gəlirlərinin artırılması və onun müxtəlif mənbələrdən formalaşdırılması baxımından önəmli hesab edilir.

### NƏTİCƏ

Təbii ehtiyatlar tükənən olduğundan, gətirdikləri yüksək gəlirlər də daimi deyildir. Neft qiymətlərindən asılılığı nəzərə alaraq, qeyri-neft sektoru, onun ixracının inkişaf etdirilməsi, qeyri-neft sektorlarının problemlərini öyrənmək və həll yolları tapmaq Azərbaycan dövlətinin qarşısında duran ən əhəmiyyətli hədəflərdən biri olaraq qalmaqdadır. Qeyri-neft sektorunun inkişaf etdirilməsi həm də ixrac gəlirlərinin artırılmasına bilavasitə təsir göstərir. Qeyri-neft sektorunun milli iqtisadiyyatda yeri və rolunun artırılması, bu sahənin dövlət tənzimlənməsi, rəqabətə davamlılığının yüksəldilməsi də neft sektorundan asılılığı minimallaşdıran tədbirlərdir. Həmçinin kənd təsərrüfatı, emal sənayesi, turizmin inkişaf etdirilməsi və s. tədbirlər də, qeyri-neft sektorunun inkişaf etdirilməsində xüsusi yer tutan və neftdən asılılıq probleminin həlli istiqamətlərindən sayılır.

### TƏDQIQAT METODLARI

Tədqiqat zamanı analitik təhlil, statistik, analiz, sintez induksiya, deduksiya metodlarından istifadə edilmişdir

### ƏDƏBİYYAT SİYAHISI

1. **Elçin Süleymanov, Ayaz Zeynalov** - QLOBAL MALİYYƏ BÖHRANININ AZƏRBAYCAN İQTİSADİYYATINA TƏSİRİ (məqalə) pages : 111-113
2. **Novruzov Rəşad** - Neftin dünya bazar qiymətləri və ona təsir edən amillər sistemi: mövcud vəziyyət və perspektivlər (məqalə) pages : 8-14
3. **İqbal Məmmədov** - QEYRİ-NEFT SEKTORUNUN İNKİŞAF İSTİQAMƏTLƏRİ ( BAKİ-2012 ) pages: 123-130 , 153-158
4. **DÜNYAMALİYYEV ELNUR** - AZƏRBAYCANIN QEYRİ-NEFT SEKTORUNDA İXRAC POTENSİALINDAN İSTİFADƏNİN TƏNZİMLƏNMƏSİ PROBLEMİ ( məqalə ) pages : 42-50
5. ARDNŞ-nin rəsmi saytı– SOCAR. <http://socar.az>

## NƏQLİYYAT VASİTƏLƏRİNİN PARK YAŞININ STRUKTURU

### TOĞRUL HÜSEYNLI

Bakı Mühəndislik Universiteti (BEU)

İqtisadiyyat və İdarəetmə Fakültəsi

*thuseynli@std.beu.edu.az*

Xırdalan, Azərbaycan

### XÜLASƏ

Azərbaycanın nəqliyyat vasitələri, xüsusən də avtomobil nəqliyyat vasitələrinin statistikasına əsasən ölkədə mövcud olan avtomobillərin yaşı, tələbin ödənilmə yolları, avtomobil parkının tərkibi, hansı mənbələrdən formalaşması kimi suallar cavablandırılacaq bu mövzunun məqsədi, ölkədə hərəkətdə olan avtomobillərin daha yüksək standartlara cavab verən olması üçün tövhə verməkdir. Son zamanlar daha da aktuallaşan nəqliyyat vasitələri parkının yaşı məsələləri bir çox narahatlıqlar doğurur. Bu narahatlıqları isə aradan qaldırmaq üçün və ya nə dərəcədə narahatlıq doğuracaq bir problem olduğunu nəzərdən keçirmək üçün Azərbaycan Respublikasının Dövlət Statistika Komitəsindən alınmış statistik məlumatlar əsasında tədqiqat işini həyata keçirmişik.

### AÇAR SÖZLƏR: NƏQLİYYAT VASİTƏLƏRİ PARKI, PARK YAŞI, YAŞ STRUKTURU

### GİRİŞ

Bu gün avtomobil sektorunda çox ciddi bir beynəlxalq rəqabət var. Əvvəllər qiymət rəqabəti üstünlük təşkil etdiyi halda, bu gün qiymət, keyfiyyət, məhsul müxtəlifliyi və gələcəyə qoyulan investisiyalar rəqabət baxımından əhəmiyyətli amillər halına gəldi. Xüsusilə bazarlarda satışlar müştərilərin üstünlüklərini müəyyənləşdirir və bu səbəbdən məhsul inkişafı, marka və model yaradılması kimi amillər əhəmiyyət qazanır.

Azərbaycanda avtomobil sektorunun 2006-cı il üzrə satış məlumatları təhlil edildikdə, 669.604 ədəd satışdan 384.322 ədədi idxal hesabına qarşılandığı görülür. Bu, ümumi satışların% 57-sini təşkil edir. Yetərsiz daxili tələbin istehsal əvəzinə idxalla qarşılınması həm ölkəmizdəki avtomobil sənayesi şirkətlərinə mənfi təsir edir, həm də xarici ticarət balansına mənfi töhfə verir.

Aparılan araşdırmadan belə nəticəyə gəlmək olar ki, ölkə əhalisinin iqtisadi vəziyyəti yaxşılaşdıqca aldıkları avtomobillərin də ili təzələnir və ya əksinə. Ölkənin iqtisadi vəziyyəti yaxşılaşdıqca əhalinin də gəlirləri artır, beləliklə ölkəyə yeni nəqliyyat vasitələri gətirilir. Bununla da nəqliyyat vasitələri parkı yenilənir.

### TƏDQIQAT METODU.

Tədqiqat aparmaq üçün Azərbaycan Respublikasının Dövlət Statistika komitəsindən alınmış məlumatlardan istifadə edilmişdir. Əldə etdiyimiz Nəqliyyat vasitələrinin park yaşu ilə bağlı statistikalar əsasında diaqramlar hazırlanmış və onlar əsasında şərh verilmişdir. Məlumatda 2014-2019 cu illərdə Azərbaycanda nəqliyyat vasitələri parkının yaşa görə bölgüsü yer alır.

### NƏTİCƏ.

Azərbaycanın makroiqtisadi mühiti son 5 ildə qeyri-sabit bir vəziyyət yaşadı, əksəriyyəti neft qiymətlərinin enməsindən qaynaqlandı. Azərbaycanın ÜDM-i 2014-cü ildə durğunluq yaşadı və 2015-ci ildə tənəzzülə uğradı. Bu durğunluq və enişin əsas səbəbi, şübhəsiz ki, neft qiymətlərindəki enmə və neft hasilatının tədricən azalmasıdır. Azərbaycan Respublikasının Dövlət Statistika Komitəsinin verdiyi məlumatlara görə, Azərbaycanın ÜDM-ində 2014-cü ildə yalnız 1%, 2015-ci ildə demək olar ki, 8% azalma olmuşdur. Bu, müvafiq ilin neft qiymətindəki dəyişikliyə çox əlaqəlidir. 2015-ci ildən sonra Azərbaycanın ÜDM-i 2016 və 2017-ci illərdə yenidən böyüməyə başladı, müvafiq illərdə 11 % və 16 % artım yaşadı.

Digər tərəfdən, son 5 ildə Azərbaycan ixracatı və idxalatının hər ikisində azalma yaşadı. İdxalatla müqayisədə ixrac daha ciddi şəkildə azalmışdır; ixracatın 43% azalması 2013-2017 illəri arasında idxalın 12% azalması ilə eyni idi. İxracatlar xüsusilə 2015-ci ildə 21829 milyon manat azalaraq 12729 milyon manata, demək olar ki, 41% düşərək, 2015-ci ildə kəskin azalma yaşadı. Müvafiq ildə idxalın səviyyəsi 1%-dən az artımla demək olar ki dəyişdi. ÜDM-dəki dəyişikliyə bənzər ixracatdakı kəskin azalma əsasən neft qiymətlərinin düşməsi və neft hasilatının tədricən azalması ilə əlaqələndirildi. Çünki neft gəlirləri əsasən Azərbaycanın büdcə gəlirlərinə kömək edirdi.

Sənişin avtomobillərinin orta illik qiymətlərindən fərqli olaraq orta aylıq əmək haqqı və maaşlarını araşdırdıqda, orta aylıq əmək haqqı inflyasiyası, minik avtomobillərinin orta illik qiymətlərinə bənzəyir. Bununla birlikdə, bu artımlar, faiz dəyişikliyi baxımından görünə biləcəyi qədər eyni deyil. 2014 və 2017-ci illər arasında minik avtomobillərinin orta illik qiymətləri 90% artdı, orta aylıq əmək haqqı isə müvafiq illərdə yalnız 19% artdı. Bu rəqəmlər avtomobil alışına birbaşa təsir göstərir, çünki orta illik qiymətlərdə böyük fərq və aylıq əmək haqqındakı artım istehlakçıların alış gücünü məhdudlaşdırır.

Ölkənin nəqliyyat vasitələri cəhətdən inkişaf etdirilməsində, ən başlıca amillərdən biri avtomobil parkındakı avtomobillərin yaş ortalamalarıdır. Ölkənin avtomobil parkının yaşu nə qədər gənc olarsa bu o deməkdir ki, nəqliyyat vasitələri (o cümlədən avtomobillər) cəhətdən ölkə davamlı inkişaf edir.

Aşağıdakı diaqramlarda Azərbaycanın avtomobil parkının yaş strukturu 2014-2019-cu illər aralığında verilmişdir.

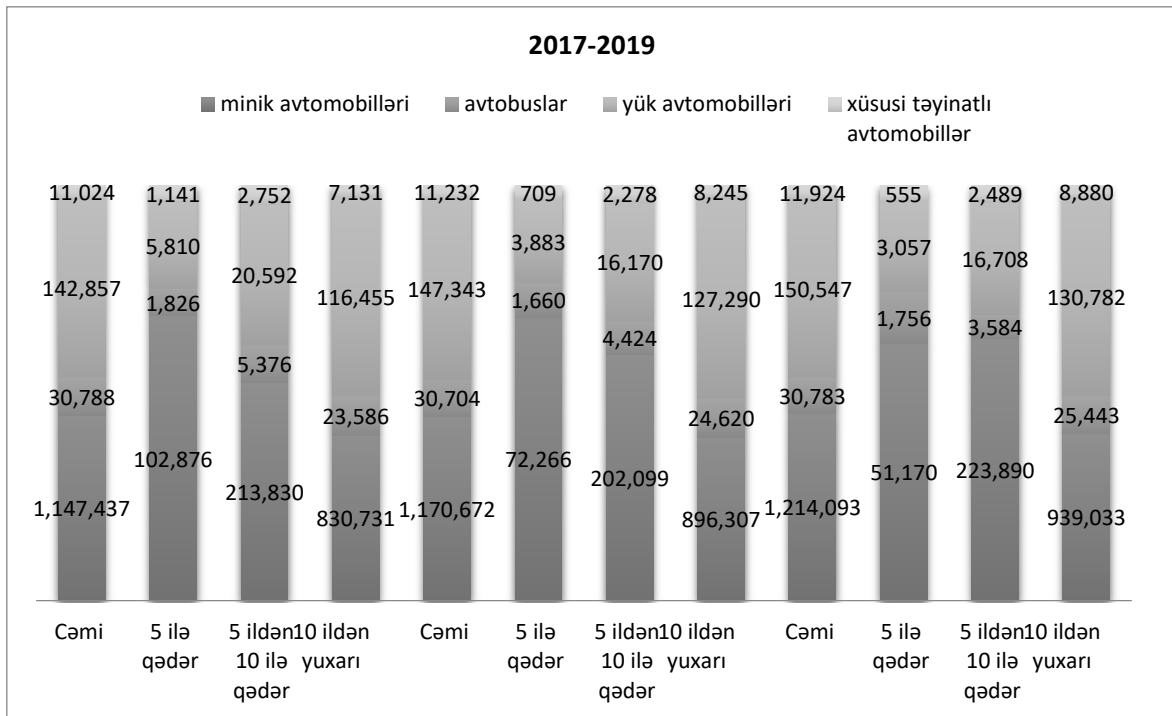
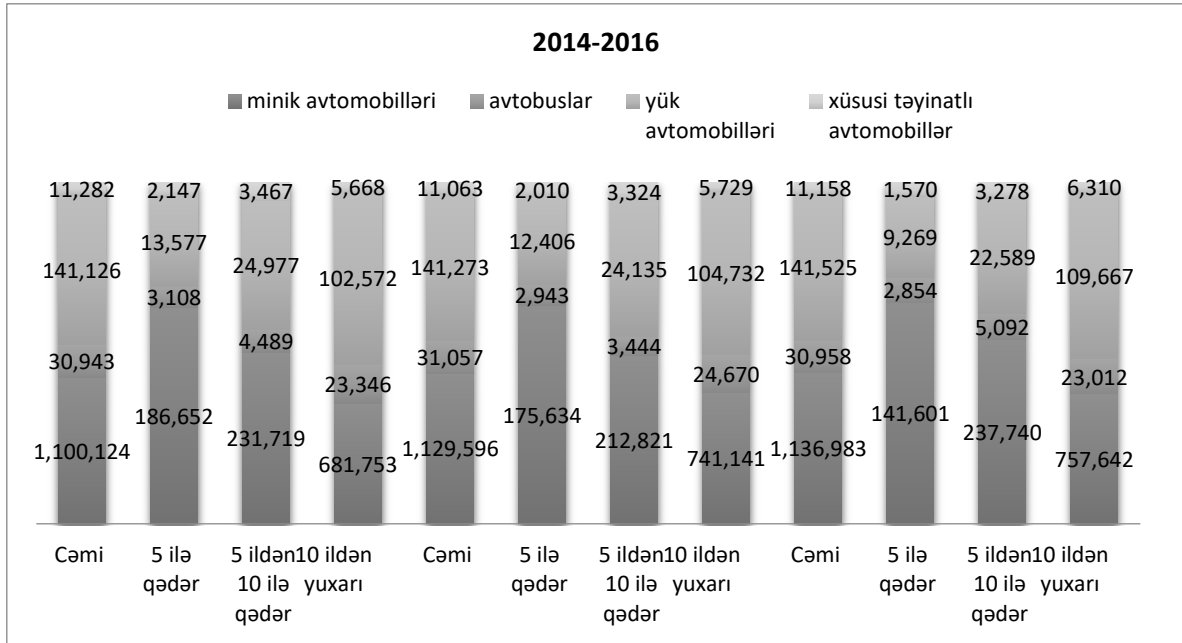

Mənbə: <https://www.stat.gov.az/>

Yuxarıda verilmiş diaqramlarda müvafiq olaraq 2014-cü ildə cəmi, 5 ilə qədər, 5ildən-10 ilə qədər və 10 ildən yuxarı avtomobillərin miqdarından, 2019 cu ildə cəmi, 5 ilə qədər, 5ildən-10 ilə qədər və 10 ildən yuxarı avtomobillərin miqdarı verilmişdir.

Diaqrama nəzər salsaq görə bilərik ki, 2014-2016 cı illər arasında **Xüsusi təyinatlı nəqliyyat vasitələrində** qocalmalara gedilmişdir. Belə ki 5 ilə qədər olanlar 2014 cü ildə 2147 olmasına baxmayaraq, 2016 cı ildə 1570 ədəd olmuşdur. Bununla əlaqədar da, 10 ildən yuxarı avtomobillər 2014 cü ildə 5668 idisə, 2016 cı ildə 6310 ədəd olmuşdu. o cümlədən bu cür dəyişiklik 2017-2019 cu illərdə də davam etmişdir. Beləki, 5 ilə qədər 1141 dən 555 ə azalmış, 10 ildən artıq 7131 dən 8880-ə yüksəlmişdir.

## V INTERNATIONAL SCIENTIFIC CONFERENCE OF YOUNG RESEARCHERS

**Minik avtomobilləri** parkına diqqət yetirsək, 2014-2019 cu illər aralığında 5 ilə qədər olan avtomobillər müvafiq olaraq 2014-cü il 186552ədəd,2015-ci il175634ədəd,2016-cı il141601ədəd,2017-ci il 102876ədəd,2018-ci il72266ədəd,2019-cu il 51170ədəd olmaqla azalmışdır.Bununla əlaqədar olaraq,10 ildən yuxarı olan minik avtomobilləri müvafiq olaraq 2014-cü il 681753 ədəd,2015-ci il 741141ədəd,2016-cı il 757642 ədəd,2017-ci il 830731ədəd,2018-ci il 896307 ədəd,2019-cu il 939033 ədəd olmaqla sayı hər il yüksələrək getmişdir.

5 ilə qədər yaşı olan **avtobuslar** 2014-cü ildə 3108 ədəd idisə,2019 cu ildə bu rəqəm 1756 ədəd olmuşdur.Bundan əlavə 2014 cü ildə 10 ildən yuxarı avtobusların sayı 23346 idisə 2019 da bu rəqəm 25443 olmuşdur.

**Yük avtomobilləri** də bu sıralama ilə getməkdədir.2014cü ildə 5 ilə qədər yük avtomobilləri 13577 idisə,2019 da bu rəqəm 3057 –yə enmişdir.10 ildən yuxarı olan yük avtomobilləri isə 2014-cü ildə olan 102572 ədəd göstəricidən,2019 cu ildə 130782 ədədə yüksəldi.

Ümumilikdə avtomobillərdə - 5 ilə qədər və - 5 ildən 10 ilə qədər azalma olmuşdur. 5 ilə qədər olan avtomobillər 2014-2017-ci illər arasında tədricən 186.652-dən 102.876-ya enir və 5 ildən 10 ilə qədər olan avtomobillər müvafiq illər ərzində dəyişib və nəticədə ən aşağı həddə - 213.830-a çatıb. Nəqliyyat vasitələrinin illər keçdikcə köhnəliyini nəzərə alsaq da, hər iki vasitə üçün birlikdə 2014 ilə 2017 arasında olan nəqliyyat vasitələrinin sayındakı dəyişiklik 10 il ərzində dəyişən nəqliyyat vasitələrindən təxminən 50.000 avtomobil azdır. Bu tendensiya yuxarıda göstərilən hallarla, məsələn, neftin qiymətinin aşağı düşməsi, manatın dəyərinin ucuzlaşmasını və istehlakçı alım gücünün məhdudlaşdırılması kimi lüks mallara olan istehlakçı tələbinin azalması gözlənilirdi üçün lüks mallara olan istehlakın yüksək idxal və daha çox arzuolunan şərtlər səbəbiylə kəskin şəkildə əlaqələndirilir.

Bu, sənəşin nəqliyyat vasitələrinin ilk qeydiyyatında da özünü göstərdi. 2010-2013-cü illərdə yeni qeydiyyatata alınmış avtomobillərin ümumi artımı müşahidə olundu və bu, 2013-cü ildə 87.655 səviyyəsinə çatdı. Bu məlumatlar bu dövrlər arasında yeni nəqliyyat vasitələrinə tələbin yüksək olduğunu, müvafiq müddət ərzində çox sayda idxal ilə bağlı şəkildə əlaqələndirilir. 2017-ci ildə yeni qeydiyyatata alınmış avtomobillərdə və idxalda əlaqəli artım qanunu gələcək vəziyyətdəki avtomobil bazarının yenidən bərpa olunacağını göstərir, çünki sabit valyuta məzənnəsi bu artımın əsas amilidir və təsiri qaçılmazdır.

### ƏDƏBİYYAT SİYAHISI.

1. “AVTOMOBİL NƏQLİYYATI HAQQINDA” AZƏRBAYCAN RESPUBLİKASININ QANUNU. 01.04.2008-CI İL
2. ƏLİYEV E.Ə. NƏQLİYYAT HÜQUQUNUN ƏSASLARI. BAKI: HÜQUQ ƏDƏBİYYATI, 2004, 544 S.
3. QAFAROV Z., ƏLİYEV E. “MÜASİR BEYNƏLXALQ NƏQLİYYAT HÜQUQUNUN AZƏRBAYCAN RESPUBLİKASINDA TƏTBİQİ” BAKI, 2002, 467 S.
4. <https://customs.gov.az/az/faydali/gomruk-statistikasi/en-cox-idخال-olunan-mallar/> -27.02.2021
5. <http://www.e-qanun.az/framework/4764> -10.03.2021
6. <https://www.stat.gov.az/source/transport/> -29.03.2021

## İQTİSADI İNKİŞAF VƏ BİLİK İQTİSADİYYATI: AZƏRBAYCAN NÜMUNƏSİ

**SƏBİNƏ MÜRŞÜDOVA**

Bakı Mühəndislik Universiteti

İqtisadiyyat və idarəetmə

*smurshudova1@std.beu.edu.az*

BAKİ, AZƏRBAYCAN

### XÜLASƏ

İqtisadi inkişaf ölkələrin iqtisadi olaraq böyüməsindən əlavə sosial, siyasi, mədəni və s. kimi bir çox tərəfdən inkişafını ifadə edir. Biliyin müasir dövrdə iqtisadi inkişafın ən aparıcı faktoru olduğu artıq birmənalı şəkildə qəbul olunub. Bilik iqtisadiyyatı, dünya iqtisadiyyatının bu yeni inkişaf mərhələsində, yaradılan hər bir əlavə dəyərin daha çox bilikdən istifadəyə əsaslanması, başqa sözlə iqtisadi fəaliyyətlərin getdikcə xammaltutumlu, əməktutumlu, enerjitutumlu olmaqdan çıxaraq daha çox biliktutumlu olmasını ifadə edir. Müasir dövrdə inkişaf etmiş ölkələrdə iqtisadiyyatın inkişafının əsas mənbəyi bilik və yüksək texnologiyalar istehsalıdır. Artıq dünyada ucuz xammala, ucuz əmək ehtiyatlarına əsaslanan iqtisadiyyatlar, biliyə, yüksək texnologiyaya əsaslanan iqtisadiyyatlar qarşısında rəqabət etməkdə çətinlik çəkirlər. Müasir yanaşmalarda bilik iqtisadi resurs olaraq istehsal amili kimi qəbul edilməklə iqtisadi inkişafın əsas mənbəyi halına gəlmişdir.

**AÇAR SÖZLƏR:** İqtisadi inkişaf, bilik iqtisadiyyatı, Azərbaycan.

### GİRİŞ

İqtisad elminin qarşısında duran əsas məsələ rifahın və yaşayış standartlarının daha yüksək olduğu davamlı iqtisadi inkişafa nail olmaqdır. Ötən əsrdə aparılan elmi tədqiqatlar əsasən istehsal əsaslı iqtisadi artımın tədqiqinə həsr olunmuşdu. Yeni dövr isə biliyin əsas rol aldığı, ixtisaslı kadr potensialının ən böyük sərvət hesab edildiyi bir dövrdür. Təsadüfi deyil ki, bu gün aparıcı iqtisadi gücə sahib olan ölkələr insan kapitalının inkişafına, başqa sözlə, bilik əsaslı iqtisadiyyatın qurulması və inkişaf etdirilməsinə xüsusi əhəmiyyət verir və kifayət qədər böyük maliyyə vəsaiti xərcləyir. Uzun müddətli iqtisadi artımın əldə olunması üçün biliyin yaradılması və istifadəsi, həmçinin bu prosesin daha effektiv olması üçün lazım olan iqtisadi və institusional şəraitin qurulması zəruridir.

Klassik yanaşmada zənginliyin mənbəyi qəbul edilən əmək, torpaq, kapital kimi ənənəvi amillərin yerini günümüzdə bilik tutur. Bilik istehsal prosesinə nüfuz etdikcə əlavə iqtisadi dəyər yaradır və bu dəyər getdikcə artan istiqamətdə davam edir. Ona görə də müasir dünyada sosial-iqtisadi inkişafın yeni istiqaməti bilik əsaslı iqtisadiyyatdır. Bilik iqtisadiyyatı iqtisadi fəaliyyətlərin biliyə əsaslanaraq həyata keçirildiyi struktur deməkdir. Bilik iqtisadiyyatında da iqtisadi fəaliyyətlərin məqsədi daha yüksək iqtisadi artıma nail olaraq əhalinin həyat səviyyəsini daha da yüksəltməkdir. Biliyin strateji məhsula çevrildiyi bilik iqtisadiyyatında iqtisadi artımın da əsas mənbələri kimi insan kapitalı və texnologiya çıxış edir.

### İqtisadi inkişafı müəyyən edən amillər

İqtisadi inkişaf anlayışı İkinci Dünya Müharibəsindən sonra daha çox istifadə edilməyə başlamış və az inkişaf etmiş cəmiyyətlərin inkişafına istiqamətlənərək formalaşmışdır. Cəmiyyətin rifahının artmasına səbəb olan iqtisadi inkişaf cəmiyyətin bütün təbəqələri tərəfindən arzu edilən bir haldır.

İqtisadi inkişaf ölkələrin iqtisadi olaraq böyüməsindən əlavə sosial, siyasi, mədəni və s. kimi bir çox tərəfdən inkişafını ifadə edir. Ölkələrin iqtisadi inkişafı vətəndaşların yaşayış və rifah səviyyəsinə təsir göstərir. İqtisadi inkişafın təmin edilməsi nəticəsində ölkə vətəndaşları daha yaxşı və rifah səviyyədə yaşayırlar. Buna görə də, ölkələrin əsas hədəflərindən biri iqtisadi inkişafa nail olmaqdır. İqtisadi artımın yüksəlməsi, cəmiyyətin rifahının təmin edilməsi, demokratiya, insan haqlarının qorunması, adam başına düşən gəlirin artması və s. iqtisadi inkişafa səbəb olan göstəricilərdir.

İqtisadi inkişafın ölçülməsində adətən ÜDM, adam başına düşən ÜDM, satınalma gücü pariteti (PPP), İnsan İnkişafı İndeksindən istifadə olunur. İnsan İnkişafı İndeksi 1990-cı ildə BMT tərəfindən qəbul edilən,

## V INTERNATIONAL SCIENTIFIC CONFERENCE OF YOUNG RESEARCHERS

dünya ölkələrində əhalinin rifahını əks etdirən göstəricidir. Bu göstərici 3 komponentdən ibarətdir və bu komponentlər iqtisadi inkişafın ən əhəmiyyətli göstəriciləri hesab edilir:

1. Təhsil
2. Sağlamlıq
3. Gəlir

Təhsil, təhsilin orta müddəti, sağlamlıq orta ömür müddəti, gəlir isə ÜDM-nin adam başına düşən hissəsi əsasında müəyyənləşir.

*Cədvəl 1: 2015-2019-cu illər ərzində Azərbaycanın İnsan İnkişafı İndeksi*

İllər	Doğulanda gözlənilən ömür müddəti	Gözlənilən təhsil müddəti	Təhsilin orta müddəti	Adam başına düşən ÜMG (2017 PPP\$)	İİİ dəyəri
2015	72.3	11.9	10.5	14,441	0.744
2016	72.5	12.9	10.5	13,434	0.751
2017	72.7	13	10.6	13,513	0.754
2018	72.9	12.9	10.6	13,598	0.754
2019	73	12.9	10.6	13,784	0.756

*(Mənbə: Dünya Bankı)*

Azərbaycan İnsan İnkişafı İndeksində görə 88-ci yerdədir (Human Development Report 2020)

İqtisadi inkişafın təmin edilməsində iqtisadi faktorlar önəmli yerə sahibdir. İqtisadi faktorlara daxildir: Təbii resurslar, iqtisadi artım, investisiya və kapital yığılımı, xarici ticarət, birbaşa xarici investisiya, texnologiya, infrastruktur, gəlir bölgüsü və s.

Ölkələr iqtisadi inkişafa bir anda deyil, mərhələli olaraq və uzun müddət say göstərməklə nail olurlar. İqtisadi inkişaf mərhələsini tamamlamış ölkələr (İEO) adətən iqtisadi artım ilə maraqlanırlar. İnkişaf etməkdə olan ölkələr isə iqtisadi inkişaf üzərində dururlar.

### **Bilik iqtisadiyyatı və biliyin iqtisadi inkişafa təsiri**

XX əsrin 60-70-ci illərindən başlayaraq elektronlaşmada və informasiya-kommunikasiya texnologiyalarında ortaya çıxan inqilabi yenilikləri, onların sürətlə iqtisadiyyata tətbiqini və xidmətlər sektorunun ciddi şəkildə yüksəlişini nəzərə alan elm adamları dünya iqtisadiyyatının inkişafındakı bu yeni mərhələni müxtəlif terminlərlə ifadə etməyə başladılar. Bu terminlərdən biri də Peter Drucker tərəfindən populyarlaşdırılan “bilik iqtisadiyyatı” terminidir. Bilik iqtisadiyyatı öz şəxsi inkişafını sürətləndirən və rəqabət qabiliyyətini artırmaq üçün bilik yaradan, yayan və istifadə edən iqtisadiyyatdır. Bilik iqtisadiyyatı, dünya iqtisadiyyatının bu yeni inkişaf mərhələsində, yaradılan hər bir əlavə dəyərin daha çox bilikdən istifadəyə əsaslanması, başqa sözlə iqtisadi fəaliyyətlərin getdikcə xammaltutumlu, əməktutumlu, enerjitutumlu olmaqdan çıxaraq daha çox biliktutumlu olmasını ifadə edir. Bilik iqtisadiyyatını aqrar və sənaye iqtisadiyyatından fərqləndirən, onun əsas amilinin bilik və insan kapitalı olmasıdır. Müasir iqtisadiyyatda bilik, yaradılan əlavə dəyərin başlıca mənbəyi olduğu kimi rəqabət gücünü də təmin edən əsas amildir. Bu gün inkişaf etmiş ölkələrdə iqtisadiyyatın inkişafının əsas mənbəyi bilik və yüksək texnologiyalar istehsalıdır. Artıq dünyada ucuz xammala, ucuz əmək ehtiyatlarına əsaslanan iqtisadiyyatlar, biliyə, yüksək texnologiyaya əsaslanan iqtisadiyyatlar qarşısında rəqabət etməkdə çətinlik çəkirlər.

Bilik iqtisadiyyatı biliyin yaradılması ilə birlikdə onun səmərəli istifadəsi və yayılmasına əsaslanan bir sistemdir. Sistemin təməlini formalaşdırın əsas ünsür bilik olduğu kimi, rəqabət mühitinin fundamental amili də bilikdir. Beləliklə, müasir yanaşmalarda bilik iqtisadi resurs olaraq istehsal amili kimi qəbul edilməklə iqtisadi inkişafın əsas mənbəyi halına gəlmişdir.

Biliyə əsaslanan iqtisadi fəaliyyətlər daha yüksək əlavə dəyərə malik məhsulların istehsalına, daha yüksək məhsuldarlığa imkan verdiyindən, ölkələrin də sürətlə zənginləşməsinə səbəb olurlar. Bilik iqtisadiyyatı üzrə fərqli regionlar və gəlir səviyyəsinə görə ölkə qrupları arasında müqayisə aparıldıqda iqtisadiyyatların “biliyə əsaslanma” səviyyəsinin iqtisadi inkişaf və gəlir səviyyəsi ilə birbaşa əlaqəli olduğu təsdiqini tapır.

## V INTERNATIONAL SCIENTIFIC CONFERENCE OF YOUNG RESEARCHERS

Bilik iqtisadiyyatı və yeniliklərin tətbiqi birbaşa informasiyaya, onun emalına və yayılmasına, daha dəqiq desək, tətbiqinə əsaslanır. Bu baxımdan, güclü informasiya kommunikasiya infrastrukturuna daha aktiv innovasiya sisteminin qurulması, bazarın ehtiyaclarının müəyyənəşdirilərək yeni texnologiyaların yaradılması və tətbiqinin stimullaşdırılmasında əhəmiyyətli rola malikdir. Qurulacaq innovasiya sistemi özündə iş dünyası, tədqiqat mərkəzləri, universitetləri və s. birləşdirir. Bu çərçivədə qeyd edilməlidir ki, bilik əsaslı iqtisadiyyatın formalaşdırılması üçün ilkin olaraq uyğun mühitin yaradılmasına ehtiyac vardır.

Dünya Bankının “İnkişaf üçün Bilik Proqramı” ölkələrin bilik iqtisadiyyatına keçiddə əsas götürə biləcəkləri “Dörd sütünlü çərçivə” təqdim edir. “Dörd sütünlü çərçivə”yə görə bilik iqtisadiyyatının fundamental əsasları 4 göstəricidən ibarətdir. Bunlar: iqtisadi və institusional rejim, təhsil və ixtisaslı kadr potensialı, informasiya-kommunikasiya infrastrukturuna və innovasiya sistemidir.

Ölkələrin və ya regionların bilik iqtisadiyyatına ümumi hazırlıq səviyyəsinin ölçülməsində ən çox istifadə edilən göstərici “Bilik İqtisadiyyatı İndeksi”dir (Knowledge Economy Index-KEI). “Bilik İqtisadiyyatı İndeksi” iqtisadi inkişaf üçün bilikdən səmərəli istifadə ediləcək mühitin olub olmadığını nəzərə alır.

### **Azərbaycanda bilik iqtisadiyyatı**

Azərbaycan 2012-ci ildə Bilik İqtisadiyyatı İndeksi üzrə mümkün 10 balda 4,56 indeks qiyməti ilə 146 ölkə arasında 79-cu pillədə qərarlaşmışdır. Ölkənin Bilik İndeksi dəyəri isə 4,96 və bu indeks üzrə reytingdə yeri 77-dir.

Müasir dövrdə Azərbaycanın qarşısında duran əsas məsələ dünya ölkələrinin inkişaf prosesindən geri qalmamaq, iqtisadiyyatın səmərəliliyini və rəqabət qabiliyyətini artırmaq və onun innovasiya əsaslı irəliləyişini təmin etməkdir. Ənənəvi iqtisadiyyatdan bilik iqtisadiyyatına keçid yeni iqtisadi modelin formalaşdırılması, təhsil sistemində dəyişikliklər etmək, İKT və elmin inkişafı deməkdir. Bilik iqtisadiyyatı üçün iqtisadi azadlığın, mülki cəmiyyətin və demokratiyanın, bilik cəmiyyətinin yüksək indeksi xarakterikdir. Bilik iqtisadiyyatının dinamik inkişafı yeni elmi biliklərin istehsalından əlavə, onun sürətli paylaşması, mənimsədilməsi və tətbiqini nəzərdə tutur. Bilik çox qiymətli ehtiyatdır. O heç vaxt köhnəlmir, əksinə, daimi istifadə edildikdə inkişaf edir və daha qiymətli olur.

“Azərbaycan 2020: gələcəyə baxış” İnkişaf Konsepsiyası məqsədə doğru gedən yolda həyata keçirilməsi vacib olan islahatları özündə əks etdirir. İlk növbədə təbii ehtiyatlardan asılılığın azaldılması və qeyri-neft sektorunun inkişaf etdirilməsi ilə yanaşı, elmtutumlu istehsal sahələrinə, innovasiyalara diqqətin artırılması nəzərdə tutulmuşdur. Bu istiqamətlərdə real nəticələr əldə etmək üçün biliklərə əsaslanan iqtisadiyyatın formalaşması, informasiya-kommunikasiya texnologiyalarından səmərəli istifadə edilməsi, iqtisadi inkişafda yüksək rentabelliyyə nail olmaq yeni təfəkkürlü, kreativ gəncliyin formalaşması məsələsini ön plana çəkir.

Biliyin müasir dövrdə iqtisadi inkişafın ən aparıcı faktoru olduğu artıq birmənalı şəkildə qəbul olunub. 2012-ci ildə bilik iqtisadiyyatı indeksinə görə ölkələrin reytingində Azərbaycanın yeri orta sıralardadır. Təbii resurslarla zəngin olan Azərbaycan üçün də bilik əsaslı iqtisadiyyatın formalaşması, başqa sözlə, neft kapitalının insan kapitalına çevrilməsi əsas prioritetlərdən biri kimi qəbul edilib.

Azərbaycan iqtisadiyyatının rəqabət qabiliyyətli olması, bilik iqtisadiyyatının inkişafı üçün iqtisadi fəaliyyət sahələrindən geridə qalan idarəetmə sistemini yenidən qurmalıdır. Azərbaycan bazarında biliyə tələb və təklif əsasında onun keyfiyyəti artırılmalı, bunun üçün isə ilk növbədə təhsilin keyfiyyəti və elmi tədqiqatlara xərclər artırılmalı, ölkədən mütəxəssis axınının qarşısı alınmalı, sənaye müəssisələri və elmi təşkilatların innovasiya aktivliyi artırılmalıdır.

### **TƏDQIQAT METODU**

Tədqiqatda bir sıra metodlardan istifadə olunmuşdur. Analiz metodu ilə mövzu tam şəkildə götürülmüş və sonra fəsilərə bölünərək ayrı-ayrılıqda təhlil olunmuşdur. Daha sonra isə sintez metodu vasitəsilə bu fəsilələr iqtisadi sistemdə birləşdirilmişdir. Tədqiqatın nəzəri əsaslarını yerli və xarici alimlərin, iqtisadçıların elmi işləri, elmi və praktik konfransların materialları və kitablar təşkil edir.

### **NƏTİCƏ**

Azərbaycanın iqtisadi inkişafı əsasən enerji resurslarının bolluğu və neft bazarında qiymətlərin yüksəlməsi ilə təmin olunur. Ölkənin iqtisadi inkişafının sadəcə təbii resursların satışına bağlı olması qısamüddətli inkişafa səbəb olsada uzunmüddətli dövr üçün inkişafa nail olmaq mümkünsüzdür. Çünki,



## V INTERNATIONAL SCIENTIFIC CONFERENCE OF YOUNG RESEARCHERS

uzunmüddətli iqtisadi inkişaf sadəcə təbii resursların istifadəsinə bağlı deyil, eyni zamanda bilik istehsalından və insan kapitalının inkişafından asılıdır.

Azərbaycanda yüksək texnoloji məhsulların ixracının çox aşağı səviyyədə olması ölkə iqtisadiyyatının ixrac müxtəlifliyinin, başqa sözlə, ixrac diversifikasiyasının çox aşağı səviyyədə olduğunu ifadə edir. Bu isə iqtisadi artımın, iqtisadi inkişafın dayanıqlı olmaması ilə nəticələnir.

Bilik iqtisadiyyatında innovasiya ehtiyat və kəşflərdən çox elm və texnologiyaların məqsədyönlü inkişafı nəticəsində alınan bilik və informasiya axınına əsaslanır. İnnovasiya bilik iqtisadiyyatının bütün komponentlərini hərəkətə gətirir və nəticədə iqtisadi inkişaf və həyat səviyyəsinin dəyişməsinə səbəb olur.

### ƏDƏBİYYAT SIYAHISI

1. i.ü.f.d. Altay Hüseyn oğlu İsmayılov, Bilik iqtisadiyyatının göstəriciləri, International Scientific and Practical Conference (**Konfrans məqaləsi, tezisi**) Bakı, Azərbaycan, 26-27 Oktyabr 2018: 4-5
2. Xətai Alıyev, Bilik iqtisadiyyatı üzrə ölkələrin reytingi, Unec Ekspert jurnalı (**jurnal məqaləsi**) İyun 2018, səhifə 20-21
3. Mahmut Ünsal Şaşmaz, Yunus Emre Yayla, Ekonomik Kalkınmanın Belirleyicilerinin Değerlendirilmesi: Ekonomik Faktörler, International journal of Public Finance (**jurnal məqaləsi**) 2018, pp 249-268
4. Elşən Bağırzadə, İqtisadi yazılar, “Nurlar” Nəşriyyat-Poliqrafiya Mərkəzi (**Kitab**) Bakı, İyun 2020, 1-152
5. Arzu Hüseynova, Azərbaycanda innovasiya potensialının təhlili (**Kitab**) Bakı-2013, 1-385.

## AZƏRBAYCANDA BƏRPA OLUNAN ENERJİ İSTEHSALI VƏ İNKİŞAFI

### BƏŞİROV NATIQ

Bakı Mühəndislik Universiteti  
İqtisadiyyat və İdarəetmə/ Azərbaycan  
nbeshirov@std.beu.edu.az  
BAKİ,AZƏRBAYCAN

### XÜLASƏ

Hazırkı vaxtda dünya eiecədə ölkəmizdə problemlərdən biri enerji problemdir.Ənənəvi enerji mənbələri gələcəyə doğru tükənmə problemi artmaqdadır.Bunun üçün də alternativ(bərpa olunan)enerji növlərindən geniş istifadə olunmalıdır.Bu tədqiqatın əsas məqsədi Azərbaycanda bərpa olunan enerji növləri və onların inkişaf imkanlarını araşdırmaqdır. Azərbaycan bərpa olunan enerji mənbələrinin böyük inkişaf potensialına malik ölkədir. Ölkənin əla külək və günəş resursları və biokütlə, geotermal və su elektrik enerjisinin istehsalı üçün yüksək potensialı var.Bu imkanlardan istifadə etməklə ənənəvi enerjiyə qənaət etməklə yanaşı ekologiyanın təmizliyi qorunmuş olacaq. Bu məqsədə, ölkədə bərpa olunan enerji mənbələrindən istifadə vasitəsilə müqavilələrin layihələndirilməsi, satın alınması və tikintisi üzrə layihələrin icrasına başlayıb və bir qismindən istifadə olunur.

**AÇAR SÖZLƏR: bərpa olunan enerji,külək enerjisi,günəş enerjisi,enerji inkişafı**

### GİRİŞ

Ənənəvi enerji mənbələrinin getdikcə tükənməsini və onlardan istifadə zamanı ətraf mühitə vurulan ziyanı nəzərə alaraq, dünyanın inkişaf etmiş ölkələrində ekoloji cəhətdən təmiz alternativ yəni bərpa oluna bilən enerji mənbələrindən (günəş və külək enerjisi, kiçik SES-lər, termal sular, bio-kütlə enerjisi)hazırda geniş istifadə olunur.

Azərbaycanda da ekoloji cəhətdən təmiz alternativ enerji mənbələrindən geniş istifadə edilməsinə imkan vardır. Bunlardan istilik elektrik stansiyalarında yandırılan böyük miqdarda yanacağa qənaətlə yanaşı, həm də ətraf mühitə atılan zərərli tullantıların miqdarını da xeyli azaldır. Ölkənin təbii potensialından istifadə etməklə alternativ enerji mənbələrinin elektrik və istilik enerjisi istehsalına cəlb edilməsi elektroenergetikanın gələcək inkişaf istiqamətlərində mütləq dəyişikliklər etməyə imkan yaradır. İqtisadiyyatın şaxələndirilməsinin və onun neft-qaz sektorundan asılılığının azalmasının Milli İqtisadiyyatın Perspektivləri üzrə Strateji Yol Xəritəsində əks etdirilməsinin vacibliyi də əsasdır. Bu baxımdan enerji istehlakının strukturunda bərpa olunan enerji mənbələrinin payının artırılması əhalinin rifahın yüksəldilməsi həmçinin iş yerlərinin yaradılması, enerji təhlükəsizliyi, iqtisadiyyatın şaxələndirilməsi və bununla bağlı ÜDM-in artması da daxil olmaqla, çoxsaylı faydalar gətirə bilər. Ölkəmizin iqtisadi cəhətdən əlverişli və texniki cəhətdən istifadəsi mümkün olan bərpa olunan enerji mənbələrinin potensialı 26 940 MVt, bundan külək enerjisi üzrə 3000 MVt, günəş enerjisi üzrə 23 040 MVt, bioenerji potensialı 380 MVt, dağ çaylarının potensialı 520 MVt həcmində qiymətləndirilir.

### **Azərbaycanda külək enerjisi**

Azərbaycanda böyük imkanı olan bərpa olunan enerji növlərindən biri külək enerjisidir. Xüsusilə Xəzər dənizi boyu sahiləyi rayonlarda mükəmməl külək ehtiyatlarına malikdir. ABOEMDA-nın apardığı təhlilə görə, küləyin potensialı 3000 MVt həcmində qiymətləndirilir. Həçinin Qobustan rayonu ərazisində də yüksək potensial var. İllik artım da nəzərə alınmaqla Azərbaycanda il ərzində orta hesabla 16 – 18 milyard kVt/saat elektrik enerjisi istehsal olunur. Təkcə külək energetikasının inkişafı 10 – 25 faiz aralığında əlavə elektrik enerjisi deməkdir. Azərbaycanın Xəzər dənizi sahiləyi əraziləri bunun üçün çox səmərəlidir. Belə ki, Xəzər dənizinin Azərbaycana aid sahiləyi sahəsində təqribən 300 km-lik bir xəttə küləyin orta illik sürəti 40-50m hündürlükdə 7 m/s dən az deyil Külək enerji qurğularının sahil xəttindən 1,5 km məsafəyə kimi yerləşdirilməsi şərti ilə gücü 600 kVt-lıq və hündürlüyü H=50m olan külək enerji qurğuları qəbul etsək və nəzərə alsaq ki, ayrı-ayrı külək enerji qurğuları arasındakı məsafə bir-birini örtməmək şərtinə əsaslanaraq 3H-5H-dən az olmamalıdır, onda 1 km<sup>2</sup> əraziyə 15-20 belə qurğu yerləşdirmək imkanı var. 2009-cu ildə özəl şirkət Xızı rayonunun Şurabad kəndi yaxınlığında külək enerjisindən elektrik enerjisi istehsal edən pilot layihə həyata keçirilib və bu ərazidə Danimarka istehsalı olan 0,85 MVt gücə malik olan 2 külək enerjisi qurğusu quraşdırılıb. Bu vasitə ilə bir il ərzində 7 milyon kVt-saat elektrik enerjisi istehsal olunaraq yüksək gərginlikli elektrik sisteminə ötürülüb.

### **Azərbaycanda günəş enerji perspektivləri**

Azərbaycan ərazisində böyük perspektivi olan alternativ enerji növlərindən biri də günəş enerjisidir. Ölkəmizdə günəşli saatların illik miqdarı 2400-dən 3200-ə qədər dəyişir. Qlobal üfüqi şüalanma ərazinin əksər hissəsində 1 387 kVt/m<sup>2</sup> -dən 1 534 kVt/m<sup>2</sup> -ə qədər dəyişir. Birbaşa normal şüalanma 1 095 kVt/m<sup>2</sup> -dən 1 534 kVt/m<sup>2</sup> -ə qədər dəyişir, ərazinin əksər hissəsində bu rəqəm 1 387 kVt/m<sup>2</sup> -dən azdır. 1 MVt-dan çox potensiala malik olan dörd günəş fotovoltaiq stansiya vardır. Naxçıvan Günəş Elektrik Stansiyası 24 MVt-lıq gücə malikdir. Azərbaycan ərazisi üzrə günəş enerjisinin paylanması atmosfer şəraitindən asılı olaraq öyrənilmişdir. Həmin nəticələr əsasında iki əsas ərazi - Naxçıvan MR və Kür-Abşeron əraziləri seçilmişdir. Müəyyən olunmuşdur ki, Naxçıvan MR ərazisində fotoelektrik qurğusunun illik xüsusi elektroenerji hasilatı 246 kVt saat/kv.m, Kür-Abşeron ərazisi üzrə isə 230 kVt saat/kv.m, günəşli saatların miqdarı isə bir il ərzində 3200 saat (Naxçıvan) və 2500 saatdır (Kür-Abşeron).

### **Kiçik su elektrik stansiyaları**

Hidroenergetika ənənəvi olaraq, ölkənin enerji balansında möhkəm mövqeyini qoruyub saxlamaqdadır. Əsas resurslar Kür çayı və onun qolları, Araz çayı, Xəzər dənizi ətrafı və suvarma kanalları boyunca yerləşir. Azərbaycanda müstəqil elektrik enerjisi istehsalçıların, eləcə də öz obyektlərində istehlak üçün elektrik enerjisi istehsal edən müstəqil enerji istehsalçıların iştirakı ilə kiçik hidroenergetika (Şəki, Muğan, Zeyxur, Qusar, Nügədi, Çinarlı, Balakən, Quba və Zurnabad elektrik stansiyaları daxil olmaqla) sektoru da yaxşı inkişaf etmişdir. 2017-ci ildə əlavə edilən 1,5 MVt-lıq gücə malik olan Balakən SES-i də bu kiçik su enerjisi sektorunda istehsalı artırmaq məqsədi ilə əlavə edilmişdir. Su elektrik stansiyaları elektrik enerjisi istehsalı və yeni suvarma sistemlərinin yaradılması kimi dövlət əhəmiyyətli məsələlərin həllində mühüm rol oynayır. Azərbaycanda çaylar üzərində və su təsərrüfatı obyektlərində onlarla kiçik su elektrik stansiyaları yerləşdirmək olar ki, bunların da istehsal etdiyi elektrik enerjisi ildə 3,2 mlrd.kVt.s təşkil edə bilər. Ölkədə həmçinin vahid enerji sisteminin elektrik xətlərindən və

## V INTERNATIONAL SCIENTIFIC CONFERENCE OF YOUNG RESEARCHERS

yarımstansiyalarından uzaqda yerləşən obyektlərin, yaşayış məntəqələrinin elektrik enerjisi ilə təchizində kiçik SES-lərdən də istifadə edilməsi elektrik enerjisi problemləri ilə yanaşı, digər sosial məsələlərin də həllinə imkan yarada bilər.

### **Termal suların istifadə imkanları**

Yer təkinin istiliyi bir çox ölkələrdə sənaye, kənd təsərrüfatı, məişət və kommunal sahələrdə və təbabətdə geniş istifadə olunur. Enerji istehsalında və istehlakında geotermal enerji mənbələrinin üstünlüyü ondan ibarətdir ki, bu enerjinin tətbiqi iri həcmli maliyyə vəsaiti tələb etmir. Ölkəmizdə bu enerjinin inkişafı üçün imkanlar var. Çünki Azərbaycan Respublikasının ərazisi termal sularla zəngindir. Bekəki, bunlar Böyük və Kiçik Qafqaz dağları, Abşeron yarımadası, Talış dağ-yamac zonası, Kür çökəkliyi və Xəzəryanı-Quba ərazisi kimi geniş yerləri əhatə edir. Göstərilən həmin ərazilərdə yerləşən termal suları istifadəyə cəlb etməklə məişətdə və digər sahələrdə istilik enerjisinə olan ehtiyacın bir hissəsini ödəmək mümkündür. Carlı strukturunda qazılmış, dərinlikləri 3200-4500 m olan neft kəşfiyyat quyularında termal sular açılmışdır ki, onların ümumi debiti  $2500 \text{ m}^3$ , yer səthində temperaturu isə  $72-97^\circ\text{C}$  olmuşdur. Xəzəryanı (Xudat-Xaçmaz) zonasının 3000 m-dək dərinliyi olan kəşfiyyat quyuları vasitəsi ilə ümumi debiti  $30000 \text{ m}^3/\text{gün}$ -dən artıq və yer səthində temperaturu  $50-81^\circ\text{C}$  təşkil edən termal sular tapılmışdır. Quba-Xaçmaz zonasında aşkar edilən Xudat-Xaçmaz termal sular yatağının kəşfiyyatı aparılmış və  $25,7 \text{ min m}^3/\text{gün}$  miqdarında istismar ehtiyatları təsdiq edilərək Dövlət Balansında qeydə alınmışdır. Azərbaycanda bunun üçün imkanlar çox olsada bu suların kiçik sanatoriyalar istisna olmaqla şəhər və qəsəbələrdə, sənaye, kənd təsərrüfatı sahəsində əsaslı istifadəsi olmamış, elmi-praktiki tədqiqatlar həyata keçirilməyibdir.

### **Biokütlə enerji imkanları**

Azərbaycanda olan daha bir enerji növü biokütlə enerjisidir. Azərbaycan Respublikasında sənaye, kənd təsərrüfatı və sosial xidmət sahələrinin sürətli inkişafı biokütlədən istifadə etməklə enerji istehsalı üçün yeni imkanlar açır. Ölkədə biomaddələrin ibarət bəzi mənbələri mövcuddur. Bunlara yanma qabiliyyəti olan sənaye tullantıları, meşə təsərrüfatı və ağac emalı sahələrinin tullantıları, kənd təsərrüfatı məhsulları və üzvi birləşmə tullantıları, məişət və kommunal sahələrinin tullantıları, neft və neft məhsulları ilə çirklənmiş sahələrdən alınan tullantılar aiddir. Aparılan tədqiqatlar göstərir ki, iqtisadiyyatın bütün sahələrində istehsal tullantılarının tərkibinin çox hissəsini biokütlə maddələri təşkil edir. Bu biokütlə maddələrindən elektrik enerjisinin istehsalında istifadə olunan bioqaz, biomayə və bərk biokütlənin alınması mümkündür. Azərbaycan Respublikasında hər il tullantıların zərərsizləşdirilməsi poliqlonlarına 2,0 milyon tondan çox bərk məişət və istehsalat tullantıları atılır. Amma ölkəmizdə bunlardan çox istifadə edilmir. Əsasən odun məhsullarından istifadə edilir.

### **TƏDQIQAT METODU**

Azərbaycanda bərpa olunan enerji mənbələri və onların inkişaf yolları haqqında rəsmi məlumatlar, data Azərbaýcan Respublikasının energetika sayıtından, online məqalə və bərpa olunan enerji barədə qanundan istifadə edilərək araşdırılıb. Dünya və ölkəmiz qarşısında olan problemlərdən başlıca biri ənənəvi enerji mənbələrinin tükənən olduğu üçün enerji problemidir. Bu səbəblə də Azərbaycanda olan bərpa olunan enerji mənbələrinin istifadə imkanlarının araşdırılması aparılmışdır. Təhlillər aşağıdakı formada aparılmışdır: Azərbaycanda külək enerjisi, Azərbaycanda günəş enerji perspektivləri, kiçik su elektrik stansiyaları, termal suların istifadə imkanları, biokütlə enerji imkanları.

### **NƏTİCƏ**

Milli İqtisadiyyat Perspektivi üzrə Strateji Yol Xəritəsi (Prezidentin 6 dekabr 2016-cı il tarixli fərmanı ilə təsdiq edilmiş) qeyri-neft sektorunda birbaşa xarici sərmayələrin (BXS) payının 2025-ci ilə qədər 1,5%-dən 4%-dək artırılmasını, bundan əlavə qeyri-neft sektorunun ixrac payının 2016-cı ildə adambaşına 200 dollardan 2025-ci ilə qədər 450 dollara qədər və 2035-ci ilə qədər 1200 dollara qədər artırılmasını nəzərdə tutulur. Qlobal miqyasda məqsəd, qlobal temperatur artımının  $2^\circ\text{C}$ -dən aşağı preindustrial səviyyəyədək məhdudlaşdırılmasını, bərpa olunan enerji mənbələrinin 2050-ci ilə qədər enerji istehlakının üçdə ikisini və elektrik enerjisi istehsalının təxminən 86%-ni təmin etməsini tələb edir. Bu transformasiya, həmçinin dünya ÜDM-sinin 2,5% artımını və qlobal məşğulluğun 0,2% artımını təmin edəcək.

Azərbaycan, İran və Rusiyanın enerji sistemlərinin əlaqələndirilməsi üzrə proses də davam etdirilir. Hər üç ölkənin müvafiq enerji şirkətlərinin razılığı ilə müəyyən edilmiş şirkət tərəfindən layihənin texniki-

iqtisadi əsaslandırılmasının hazırlanmasına başlanılıb. Eyni zamanda, "Azərbaycan Respublikası Hökuməti ilə İran İslam Respublikası Hökuməti arasında Araz çayı üzərində "Xudafərin" və "Qız Qalası" hidroqovşaqlarının və su elektrik stansiyalarının tikintisinin davam etdirilməsi, istismarı, energetika və su ehtiyatlarından istifadə sahəsində əməkdaşlıq haqqında Saziş"dən irəli gələn vəzifələr də yerinə yetirilməkdədir. "Xudafərin" hidroqovşağı bəndinin tikintisi demək olar ki, tamamlanıb, "Qız Qalası" hidroqovşağının bəndində isə işlər artıq yekunlaşmaq üzrədir.

### ƏDƏBİYYAT SİYAHISI

1. İrena(2019),Bərpa Olunan Enerji Mənbələrindən İstifadəyə Hazırlığın Qiymətləndirilməsi:Azərbaycan Respublikasında,Beynəlxalq Bərpa Olunan Enerji Agentliyi,Abu Dabii(Səh:15-21)(jurnal məqaləsi)
2. MPRA Prospects of Alternative and Renewable Energy Sources mastering in Azerbaijan
3. "Azərbaycan respublikasında alternativ və bərpa olunan enerji mənbələrindən istifadə olunması üzrə dövlət proqramı"nin təsdiq edilməsi haqqında (qanun)
4. AZƏRBAYCAN MILLİ ELMLƏR AKADEMIYASI, energetikanın problemləri • № 1 • 2004: Azərbaycan Respublikasında alternativ enerji mənbələrindən istifadənin inkişafı perspektivləri
5. <https://minenergy.gov.az/>
6. <http://eco.gov.az/>

## ANBARLARDA 3PL (THIRD PARTY LOGISTICS) XİDMƏT LOGİSTİKASININ TƏTBİQİNİN TƏHLİLİ

### Səmədova Firuzə

Milli Aviasiya Akademiyası

Avianəqliyyat istehsalatı kafedrası/ Nəqliyyatda daşımaların və idarəetmənin təşkili mühəndisliyi

[1212a.fira@gmail.com](mailto:1212a.fira@gmail.com)

Bakı, Azərbaycan

### Əliyev Seydulla

Milli Aviasiya Akademiyası

Avianəqliyyat istehsalatı kafedrası/ Nəqliyyatda daşımaların və idarəetmənin təşkili mühəndisliyi

[seydulla\\_aliyev@yahoo.com](mailto:seydulla_aliyev@yahoo.com)

Bakı, Azərbaycan

### Xülasə

*Müasir dövrdə nəqliyyat sektorunda tələbin ən vacib gözləntisi "sürət"dir. Tədarük zəncirlərində, stok sürətində azalmanın olması, logistik xərclərə və müştəri tələbi gözləntilərinə birbaşa təsir göstərən yerlər, anbarlardır. Logistika xərclərində, anbar xərclərinin orta hesabla 20% olmasına baxmayaraq, logistika fəaliyyətində bu faktor çox önəmli yer tutur. Məqalədə bu xidmətin digərlərindən üstünlüyü və ən çox istifadə olunma səbəbi araşdırılmışdır.*

*Nəticə olaraq onu deyə bilərik ki, 3PL xidmətindən dünya təcrübəsində uğurla geniş istifadə olunması bu xidmətin ölkəmizdə də istifadəsini aktual edir.*

**Açar sözlər:** 3PL logistika, anbarlar, 3PL logistik xidmətlər, logistika provayderləri

### Giriş.

3PL (Third Party Logistics) xidmət logistikası nədir? Bu termin ingilis dilindən hərfi mənada "üçüncü tərəf logistik" kimi tərcümə edilir. Yəni, 3PL, yük sahibi ilə alıcı arasında outsorsinq yolu ilə nəqliyyat və anbar logistikası funksiyalarını yerinə yetirən vasitəçi operatorudur. 3PL həmçinin çatdırılma, saxlama, inventar idarəsi və yüklərin son istehlakçılara çatdırılması kimi funksiyaları özündə cəmləşdirən bir logistik xidmət kompleksidir.[1] Başqa sözlə desək, 3PL termini outsorsinqlə sinonimdir, yəni şirkətin və ya

logistika mərkəzinin logistik funksiyalarının bir hissəsinin və ya hamısının bir logistik xidmət təminatçısı olan üçüncü tərəfə ötürülməsi deməkdir. İlk dəfə 3PL provayderi konsepsiyası 70-ci illərin əvvəllərində istifadə edilməyə başlamışdır.

Çox vaxt nəqliyyat xidmətləri logistika təminatçılarna verilir. Çünki 3PL təminatçıları adi yük daşıyıcılarından fərqli olaraq yalnız nəqliyyat xidmətləri göstərmirlər. Onlar həmçinin yüklərin qəbulu, daşınması və anbarlarda saxlanması, yüklərin sığortası, gömrük rəsmiləşdirilməsi, yüklərin yenidən daşınması kimi bir çox xidmət daxil olmaqla tələb olunan bütün işləri həyata keçirirlər.[2] Müasir dövrdə logistika fəaliyyəti mürəkkəbləşdiyindən və iqtisadi proseslərin sürətləndiyindən bu xidmətlərə olduqca ehtiyac vardır.

3PL şirkətləri, öz növbəsində, iş modellərinə görə iki əsas kateqoriyaya bölünürlər: aktivlər olan şirkətlər (asset based) və fəaliyyətlərində outsorsinq (non-asset based) istifadə edən şirkətlər.

### Tədqiqat metodu

Logistik outsorsinq funksiyalara malik olan, təşkilati, məlumat və infrastruktur üçün bütün göstəricilərə cavab verən və xidmətlərini avtomatik rejimdə tarif və hesablaşma qabiliyyətinə sahib olan bir şirkət, təhlükəsiz şəkildə 3PL operatorları şirkətləri qrupu sırasına daxil edilə bilər. 3PL operatorunun təşkilati-struktur sxemini aşağıdakı kimi göstərə bilərik:[3]

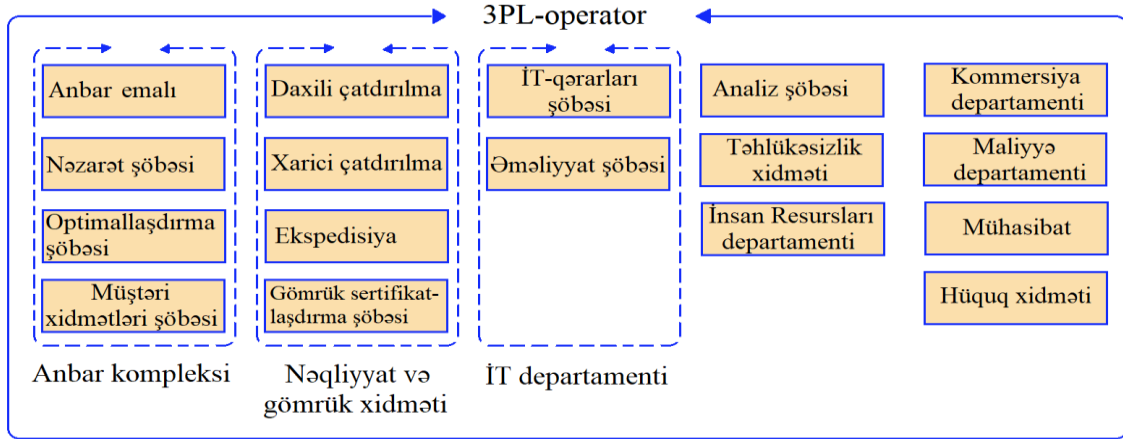

### 3PL logistik tələbinin səbəbləri

Operatorların müştərilərə çoxsaylı əlavə xidmətlər təqdim etməsi səbəbindən 3PL xidmətləri tələb olunur. Məsələn, şirkətimiz daşınan yüklərin saxlanması üçün ən uyğun yolu seçmək imkanı verir.

Ticarət və sənaye şirkətləri bu istiqamətin müxtəlifliyi səbəbindən logistika ilə əlaqəli bütün prosesləri provayderə etibar edir və əsas işlərini inkişaf etdirməyə, satışları artırmağa, marketinq siyasətlərini inkişaf etdirməyə daha çox vaxtları qalır. Üçüncü tərəf logistik (3PL) maliyyə, insan və zaman qaynaqlarına qənaət etmək üçün unikal bir fürsətdir. [1]

Maliyyələşdirmə və etibarlılıq baxımından tədarük zəncirindəki məhsuldarlıq 3PL şirkətləri tərəfindən təmin edilən idarəetmə və informasiya texnologiyaları təcrübəsinin köməyi ilə əldə edilə biləcəyi üçün, 3PL xidmətlərinin əhatə dairəsinin proqnozlaşdırılan dövrdə artması gözlənilir. Bundan əlavə, e-ticarət sənayesinin inkişafı və əks logistika əməliyyatlarının artması qlobal 3PL xidmətlər bazarının böyüməsinə səbəb olur.

Bu aşağıdakı xidmətlərin göstərilməsi deməkdir:

## V INTERNATIONAL SCIENTIFIC CONFERENCE OF YOUNG RESEARCHERS



### 3PL logistikasının üstünlükləri

3PL operatorları ilə işləməyin üstünlükləri əsasən aşağıdakılardan ibarətdir:

*Azaldılmış xərclər.* Bu maddə bir çox aspektləri əhatə edir. Bu, həm də anbarların, nəqliyyat vasitəsi parkının və personalın saxlanması qənaət etmək deməkdir.

*Xidmətin keyfiyyətinin yaxşılaşdırılması.* İxtisaslaşmış 3PL operatorları daima texnologiyaları təkmilləşdirir, texniki avadanlıqları yeniləyir və müştərilərinə ən yaxşı xidməti göstərmək üçün işçiləri lazımı təlimlərə göndərir. Buna görə də sifariş seçmə dəqiqliyi və çatdırılma müddətləri kimi göstəricilər nəzərə çarpacaq dərəcədə yaxşılaşır.

*Biznesin inkişafına dəstək.* 3PL provayderi ilə işləyərkən, logistik və təchizat zəncirinin idarə olunması məsələlərinin əksəriyyəti tərəfdaş şirkətə verilir. Bu da, yeni bazarlara çıxarkən xüsusi önəm daşıyır. [4]

Digər tərəfdən 3PL təminatçısının fərqli bir xüsusiyyəti kimi, yükün itməsi və ya zədələnməsinə görə məsuliyyəti öz üzərinə götürməsinə qeyd etmək olar. Yüklərin təhlükəsiz saxlanması təmin edən yüksək səviyyəli obyektlərin olması da əlavə bir üstünlük hesab olunur. 3PL təminatçıları eyni zamanda ən son texnologiyaların tətbiqi sayəsində logistika əməliyyatları və prosesin idarə olunması üçün yeni növ proqramlardan istifadə imkanı verir. Geniş nəqliyyat şəbəkəsinə malik olması və öz nəqliyyat parkından istifadə edərək, lazımı avadanlıqları cəlb edərək beynəlxalq daşımaları həyata keçirməsi, həmçinin, inteqrasiya edilmiş anbar, paylama və əlavə dəyər xidmətləri bu xidmətə əlavə üstünlük kimi qiymətləndirilir.[5,6]

### Üçüncü tərəf Lojistik (3PL) Bazar Statistikaları

Qlobal üçüncü tərəf logistik (3PL) bazarı 2019-cu ildə 951.6 milyard dollar dəyərində qiymətləndirildi. 2019-cu ildə qlobal 3PL bazarında ən yüksək göstəriciyə Asiya-Sakit Okean regionu sahibdir.(Cədvəl 1.)

Cədvəl 1. Qlobal logistika xərcləri və 3PL gəlirləri ( Milyard ABŞ dolları)

Region	2019 ÜDM	Logistika (ÜDM%)	2019 xərcləri	Logistika	3PL Gəliri %	2019 Gəliri	3PL
Afrika	2,459.3	14.6%	359.0		8.0%	28.8	
Asiya Sakit Okean	30,060.0	12.8%	3,850.7		9.9%	380.2	
MDB	2,233.0	16.0%	358.0		8.0%	28.7	
Avropa	19,563.8	8.7%	1,693.0		10.5%	177.6	
Orta Şərqi	3,879.2	13.4%	519.0		8.9%	46.0	

Region	2019 ÜDM	Logistika (ÜDM%)	2019 xərcləri	Logistika 3PL Gəliri %	2019 3PL Gəliri
Şimali Amerika	24,983.0	8.4%	2,103.0	12.0%	252.2
Cənubi Amerika	3,472.6	12.1%	419.8	9.1%	38.0
<b>Cəmi</b>	<b>86,651.0</b>	<b>10.7%</b>	<b>9,302.6</b>	<b>10.2%</b>	<b>951.6</b>

Mənbə: <https://www.3plogistics.com/3pl-market-info-resources/3pl-market-information/global-3pl-market-size-estimates/>

Dinamik bazar şərtləri və qlobal iqtisadiyyatda yaxşılaşma qloballaşmanı hərəkətə gətirən əsas amillərdəndir. Qloballaşmanın artması sayəsində ticarətlə əlaqəli müxtəlif fəaliyyətlərin artacağına şahidlik edildi. Beləliklə, istehsalçılar və ya pərakəndə satıcılar bu fəaliyyətlərin təsirli bir şəkildə izlənilməsində çətinlik çəkirlər, 3PL şirkətləri bu istehsalçıları bu fəaliyyətləri izləməyə və idarə etməyə kömək edir.[8] Bu amilin bazarı idarə edəcəyi gözlənilir. Üstəlik, xarici bazarın inkişafı, 3PL sənayesinin inkişafını artıran əhəmiyyətli bir amildir. 3PL xidmətləri, vaxtında çatdırılma ilə daha yüksək keyfiyyətli məhsul seçimi tələb edən qiymətə həssas müştərilər üçün son dərəcə vacibdir. Beləliklə, qloballaşma səbəbindən ticarət fəaliyyətindəki artım 3PL bazarının inkişafına da yüksək təsir göstərir.

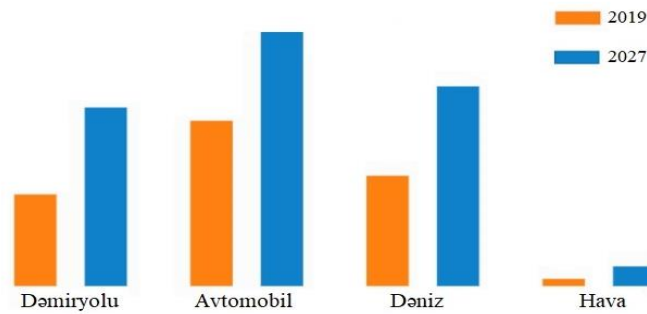

Şəkil 1. Qlobal 3PL bazarı – nəqliyyat növü üzrə

Şəkil 1-ə əsaslanaraq bunu deyə bilərik ki, Qlobal 3PL bazarında nəqliyyat növü üzrə 2019-cu ildə ən yüksək göstərici avtomobil nəqliyyatının payına düşür. Lakin 3PL bazar proqnozu dövründə hava yolu nəqliyyatının da əhəmiyyətli dərəcədə inkişaf tempində olması gözlənilir. [8]

#### Nəticə.

Aparılan təhlil nəticəsində belə nəticəyə gəlmək olar ki, 3PL xidmətindən dünya təcrübəsində uğurla geniş istifadə olunması bu xidmətin ölkəmizdə də istifadəsini aktual edir. Hazırda ölkəmizdə bəzi logistika şirkətləri və logistik mərkəzlərdə qismən 3PL xidmətdən istifadə olunur. Əlbəttə, istər logistika şirkətlərində outsorsinqin inkişafı, istərsə də digər xidmətlərə keçid (4PL, 5PL) baxımından bu çox vacibdir. 3PL xidməti xüsusilə coğrafi mövqeyinə görə bir paylama mərkəzi rolunu oynayan ölkəmizə daxil olan tranzit yüklərin böyük həcmdə artımına, həmçinin, əlavə dəyər yaratmaqla gəlirliliyi artırmaqla ölkə iqtisadiyyatının daha da inkişafına səbəb olacaqdır. Bundan əlavə ölkəmizə regional və dünya səviyyəsində logistika bazarına inteqrasiya etməyə şərait yaradacaqdır.

#### Ədəbiyyat siyahısı

1. [https://lktk.ru/about/blog/3pl\\_logistic/](https://lktk.ru/about/blog/3pl_logistic/)
2. <http://log-lessons.ru/chto-takoe-3pl-provayder/>
3. <https://blog.iteam.ru/eta-mnogostoronnyaya-logistika/>
4. <https://logistic17.ru/blog/3pl-logistika-chto-eh-to>
5. <https://www.jde.ru/article/3pl-logistika-i-vsyo-chto-nuzhno-o-nej-znat.html>
6. <https://www.mcem.ru/articles/3pl-logistika-funksii-i-vozmozhnosti>
7. <https://www.3plogistics.com/3pl-market-info-resources/3pl-market-information/global-3pl-market-size-estimates/>
8. <https://www.alliedmarketresearch.com/3PL-market>

## AQRAR SAHƏNİN İNKİŞAFINDA FERMER TƏSƏRRÜFATININ ROLU VƏ ARTIRILMASI

**TEYMURXANOVA NAZİLƏ**  
BAKI MÜHƏNDİSLİK UNİVERSİTETİ  
BEYNƏLXALQ İQTİSADI MÜNASİBƏTLƏR  
nteymurxanova@std.beu.edu.az

### XÜLASƏ

Kənd əhalisini torpağa daha sıx bağlayan uğurlu aqrar siyasət və həyata keçirilən məqsədyönlü tədbirlər ildən-illə respublikamızda kənd təsərrüfatı istehsalının artması ilə müşayiət olunmaqdadır. Hər il fermerlərə güzəştli kreditlərin, subsidiyaların verilməsi Aqrar xidmətinin yaradılması, o cümlədən regionların sosial-iqtisadi inkişafı üzrə dövlət proqramlarında kənd təsərrüfatı ilə bağlı vəzifələrin qarşıya qoyulması aqrar sahənin inkişafında böyük təkan verir. Buda ondan irəli gəlir ki, ölkəmizdə qeyri-neft sektorunun əsas istiqamətlərindən olan aqrar sahənin inkişafı prioritet elan edilmişdir. Bu zaman əsas məqsədlərdən biri isə dövlətin ərzaq təhlükəsizliyinin tam yerli istehsal hesabına ödənilməsi və kənd təsərrüfatı məhsulları və ərzaq məhsullarının xarici bazarlara ixracının təmin edilməsidir. Ölkəmizdə aqrar sahənin inkişafında müəyyən edilmiş bütün hədəflərə çatmaq üçün əvvəlcədən güclü maddi texniki baza mövcuddur.

**AÇAR SÖZLƏR:** Aqrar sahə, Fermer təsərrüfatının artırılması, kənd təsərrüfatı inkişafı, Dövlət tənzimlənməsi

### GİRİŞ

#### AQRAR SƏNAYE ANLAYIŞI

- Aqrar sahə cəmiyyətin sağlam yaşayışını şərtləndirən mühüm iqtisadi və sosial bazadır, iqtisadiyyatda vacib əhəmiyyət kəsb edən sahələrindən biridir. Bəşər övladı varlığını qoruyub saxlamaqla düzgün inkişaf etmək və uğurlu fəaliyyət göstərmək üçün keyfiyyətli qidalanmalıdır. Təbiətin varlıqlı və tükənməyən mətbəxi sayılan kənd təsərrüfatının böyük imkanlarından qənaətli və düzgün şəkildə istifadə etməlidir. Aqrar sahə qeyri-neft sektorunda vacib çəkiyə və əhəmiyyətli yerə sahib olmaqla bir çox missiyanı yerinə yetirir. Xüsusilə də aqrar sahənin digər funksiyaları deyilənlər baxımdan vacib əhəmiyyət kəsb edir.

Dünya iqtisadiyyatında baş verən dəyişikliklər ölkə iqtisadiyyatının vacib sahələrindən olan aqrar sahəyə də öz təsirini göstərmişdir. Müasir dövrdə bu proses əhəmiyyətli şəkildə özünü büruzə verir. Aqrar sahənin inkişaf etdirilməsi və rəqabət səviyyəsinin yüksəldilməsi, bu sahənin müasirləşmə məsələlərini gündəmə gətirmişdir.

Aqrar – sənaye kompleksi – kənd təsərrüfatı məhsullarının istehsalı, onların saxlanması, emalı və istehlakçılara çatdırılması ilə məşğul olan kənd təsərrüfatını texnika və gübrələrlə təchiz edən, müvafiq xidmətlər göstərən xalq təsərrüfatı sahələrinin məcmusudur. Aqrar – sənaye kompleksinin tərkibində üç sahə bir-birindən ayrılır

1) kənd təsərrüfatı və onunla əlaqədar olan sahələri istehsal vasitələri ilə təmin edən, kənd təsərrüfatına istehsal – texniki xidməti həyata keçirən sənaye sahələri;

2) kənd təsərrüfatının özü;

3) kənd təsərrüfatı məhsullarının emalı və istehlakçılara çatdırılması (alqısı, saxlanması, daşınması və satışı) ilə məşğul olan sahələr

#### FERMER TƏSƏRRÜFATI ANLAYIŞI

Təsərrüfatda fermerliklə məşğul olan vətəndaşlar, torpaqdan düzgün istifadə etməyə, torpağın məhsuldarlığını mümkün qədər artırmağa, təbiətə zərər vermədən onu qoruyan texnikadan istifadə etməyə, həm öz ərazisində həm də qonşu torpaqların ərazisində ekologiyanın pisləşməsinin qarşısının alınmasına, torpaq vergisi və digər vergiləri vaxtı-vaxtında ödəməyə bocludurlar.



Fermerlərin aşağıdakı hüquqları vardır:

- torpaqda müstəqil təsərrüfatçılıq etmək;
- əkinlərə və istehsal edilən kənd təsərrüfatı məhsullarına onun satışından alınan gəlirlərə sahib olmaq;
- torpaq sahəsində olan qeyri-filiz faydalı qazıntılarından, meşə ərazisindən, axmaz su obyektləri olan kanallar, göllər və yeraltı suların, və s.ədən müəyyən edilmiş qaydada istifadə etmək;
- qaydalara uyğun şəkildə tikinti, suvarılma, mədəni, texniki meliorativ işləri aparmaq.

Fermer təsərrüfatlarını siniflərə bölmək və yaratmaq üçün uyğun meyarlar və xüsusiyyətlər sistemindən məqsədyönlü şəkildə istifadə olunur. Fermer təsərrüfatlarının siniflərə bölünməsi və tiplərə bölünməsi onların yerinə yetirdikləri funksiyalar ilə əlaqədardır.

Fermer təsərrüfatı istehsalın təşkilini sərbəst seçmək və səy göstərmək azadlığına malikdir. Bu təsərrüfatının əsas sosial funksiyası əmək ehtiyatlarından daha dolğun istifadəni mümkün etmək, işə və yaşayış obyektlərinə çatmaq üçün sərf edilən vaxtı azaltmaq, işçi qüvvəsinin artırılması üçün vəziyyəti yaxşılaşdırmaq, kənddə yaşayan vətəndaşların yaşayış keyfiyyətini yüksəltmək, kənd mədəniyyətini yüksəltməkdən ibarət sayılır. Fermerlərin bir çoxu bitkiçilik məhsulları istehsalı ilə məşğul olmağı heyvandarlıqdan daha üstün tuturlar. Çünki bu seçim iqtisadi cəhətdən özünü daha yaxşı doğruldur. Heyvandarlıq binaların tikilməsinə həmçinin lazimi avadanlıqlarla təchiz olunmasında böyük məbləğdə maddiyyət tələb edir, heyvandarlıq üçün yemlərin baha alınmasını da nəzərə alsaq heyvandarlıq daha az rentabelli sahəyə çevrilir. Digər təşkilatlar ilə fermer təsərrüfatları arasındakı əlaqələrin yaradılması və inkişafı məhsulun satışından əlavə olan bütün mərhələlərdə diqqətdə saxlanılmalıdır.

Hazırkı dövrümüzdə istehsal keşmiş nəzərə alınmayan çox inkişaf etmişdir. Öz təsərrüfatlarının qalıcılığını artırmaq, kənd təsərrüfatı istehsalını və istehlakını genişləndirmək və böyütmək, əlavə gəlir əldə etmək məqsədilə, fermerlər əsas fəaliyyətləri ilə birgə başqa fəaliyyət növlərini də həyata keçirirlər. Bunlara misal olaraq göstərmək olar :

istehlak malları ilə ticarət, kənd təsərrüfatı xidməti, məhsul emalı məhsul istehsalı və s.

Bundan əlavə təsərrüfatda yüklərin daşınması, aqrar sahə texnikasının təmiri, aqrar sahə məhsullarının alınması və saxlanması, məhsulun maya dəyərinin daha uyğun qiymətə əldə edilməsi üçün qarışıq yemlərin və tikinti materiallarının istehsalı ilə də məşğul olurlar.

### AQRAR SƏNAYE KOMPLEKSİNİN TƏRKİBİ VƏ TƏNZİMLƏNMƏSİ

**Aqrar-sənaye kompleksi** — iqtisadi sahələr arasında nəhəng kompleksdir. Sıralarında kənd təsərrüfatı məhsullarının yetişdirilməsi, emal edilməsi, saxlanması və istehlakçıya çatdırılan 10-a qədər iqtisadi sahəni özündə birləşdirir. Bu sahələr hazır məhsulu istehlakçıya çatdırmaq üçün birgə fəaliyyət göstərir.

Aqrar-sənaye kompleksi aşağıdakı 4 sahəni əhatə edir:

- Kənd təsərrüfatı — kompleksin əsasını təşkil edir. Bitkiçiliyi, heyvandarlığı, fermer təsərrüfatlarını, şəxsi təsərrüfatları əhatə edir.
- Kənd təsərrüfatını maşın və mexanizmlərlə və material ehtiyatları ilə təmin edən xidmət sahələri: traktor və kənd təsərrüfatı maşınqayırması sənayesi, mineral gübrə və kimyəvi kənd təsərrüfatı dərmanları istehsalı və s.
- Kənd təsərrüfatı məhsullarını emal edən sahələr: yeyinti sənayesi, yüngül sənaye üçün ilkin xammal hazırlayan sahələr.
- Xidmət və nəqliyyat sahələri : məhsulun çatdırılması, nəqli, kənd hazırlığı, aqrar-tikinti və s.

Aqrar sahə ölkə iqtisadiyyatının əsas sahəsi kimi insan cəmiyyətinin yaşaması üçün əvəz olunmaz əhəmiyyət kəsb edir.

Aqrar sənaye kompleksinin yaranması məhsuldar qüvvələrin inkişafı xalq təsərrüfatı sahələrinin ixtisaslaşmasının dərinləşməsi kənd təsərrüfatının sənaye ilə əlaqələrinin güclənməsi ilə əlaqələndirilir. Aqrar sənaye kompleksi (ASK) — istehsal sənaye bülə mübadilə və kənd təsərrüfatı məhsullarının istehlakı ilə əlaqədar bir-birilə iqtisadi münasibətlərdə olan xalq təsərrüfatı sahələrinin məcmusudur. Buraya kənd təsərrüfatı məhsullarının emal saxlanması satışının həyata keçirilməsi ASK-a

## V INTERNATIONAL SCIENTIFIC CONFERENCE OF YOUNG RESEARCHERS

üçün istehsal vasitələri istehsal edən sahələr daxildir. Aqrar sənaye kompleksində istehsalın müxtəlif stadiyalarında birbaşa və dolaylı yolla müraciət etməklə xalq təsərrüfatının çox sahələri iştirak edirlər.

Aqrar sənaye kompleksinin əsas sahəsi kənd təsərrüfatıdır. Kənd təsərrüfatında ictimai əmək bölgüsünün əvvəlki mərhələlərində iki sahə mövcud idi – əkinçilik və heyvandarlıq. Sonralar getdikcə bitkiçilik və heyvandarlıq məhsullarının ayrı-ayrı növləri yarandı – çuğundurçuluq, tərəvəzçilik, balıqçılıq, maldarlıq, donuzçuluq və.s.,

Aqrar sənaye kompleksi özündə çoxsahəli mürəkkəb istehsal-iqtisadi sistemləri təqdim edir ki onunda tərkibində üç əsas sfera əsas seçilir.

1. Sfera-buraya aqrar sənaye kompleksini istehsal vasitələri ilə təmin edən – traktor və kənd təsərrüfatı, maşın qayırması, yeyinti və yüngül sənaye üçün maşınlar mineral gübrə istehsalı, kimyəvi vasitələr texnika və avadanlığı təmin edən tikinti sahələri daxildir. Bu sfera əsasən kənd təsərrüfatında istehsalın sənayeləşdirilməsi və intensivləşdirilməsi həmçinin ASK-in digər sahələrini əhatə edir.

2. Sfera Aqrar sənaye kompleksinin əsas mərkəz həlqəsi olan aqrar iqtisadiyyatı təşkil edir. Kənd təsərrüfatı istehsalı 80 sahədən istehsal resursları alır və 60 sahəyə öz məhsullarını göndərir. Hər bir kənd təsərrüfatı əməkçisi onun ətrafında məşğulluğunu təmin edir.

3. Sfera Bu sferada tədarükü daşınmanı saxlanmanı və kənd təsərrüfatı xammalını yenidən emal edən, həmçinin son məhsulu realizə etdirən sahə və müəssisələrin hamısı cəmlənir.

Aqrar sənaye kompleksinin dinamik inkişafının əsas şərtlərindən biri onun üç sferasının son məhsuluna qiymət qoyuluşuna görə mühakimə edilməsidir.

SON MƏHSUL – ümumi məhsulun dəyərini bir hissəsidir. Onun istehsal tələbatını çıxmaqla son məhsul altında mövcud hissədən kənara çıxması anlaşılır. Müəssisə səviyyəsində o əmtəə məhsulundan fərqlənir.

### AQRAR SƏNAYE İSTEHSALININ DÖVLƏT TƏNZİMLƏNMƏSİ

Bir qayda olaraq sənaye nisbətən texnoloji cəhətdən xeyli geridədir. Ona qoyulan maddi və pul vəsaitləri az qazanc gətirir. Bundan əlavə o, digər sahələrə nisbətən dəyişən iqtisadi və texnoloji şəraitə yavaş uyğunlaşandır. Ona görə də ASK –nin effektiv fəaliyyət göstərməsi üçün dövlət tənzimlənməsi vacib şərtədir. Aqrar sənaye istehsalının dövlət tənzimlənməsi dedikdə, dövlətin istehsal, təkrar emal və kənd təsərrüfatı məhsulları və ərzağın satışının təşkili, həmçinin istehsal texniki xidmətə və ASK-ın maddi-texniki təminatına iqtisadi təsiri başa düşülür. Dövlət tənzimlənməsini çox vaxt dövlət dəstəyi ilə eyniləşdirirlər. Ancaq bu eyni şey deyildir. Dövlət dəstəyi və himayəsi dövlət tənzimlənməsinin tərkib hissəsi olmaqla səlahiyyətli dövlət orqanları tərəfindən həyata keçirilən qanunvericilik icraedici və nəzarət xarakterli tədbirlər sistemidir. Dövlət himayəsindən savayı dövlət tənzimlənməsi inzibati və hüquqi xarakterli məhdud tədbirlərdir. Dövlət tənzimlənməsi sistemi üçün iqtisadi ədəbiyyatlarda bir neçə prinsipə ayrılır. Onlardan əsasları –

- dövlət yardımı müdafiə üçün əlavə rola malikdir.
- mal istehsalçıları əsasən özünümaliyləşdirmə ilə işləməlidir.
- dövlət tənzimlənməsinin motivasiyası mal istehsalçıların səmərəli istehsalına yönəldilməlidir
- dövlətin yardımını həyata keçirmək üçün program məqsədli yanaşma olmalıdır.
- dövlət yardımının maksimum səmərəli istifadəsi
- proteksionizm-özündə daxili bazarın qorunması və ölkə mal istehsalçıların müdafiəsinə yönəldilmiş dövlətin iqtisadi siyasətidir
- dövlət yardımının əl çatar və ünvanlılığı
- bazarda rəqabətin bərabərlik şəraitinin təminatı
- dövlət yardımını tədbirlərinin həyata keçirilməsi ardıcılığı

Dövlət tənzimlənməsinin məqsədi-aqrar sənaye istehsalının effektivliyinin yüksəldilməsi və sabitləşdirilməsi, ölkənin ərzaq təhlükəsizliyinin təmin edilməsi ərzaq təminatının yaxşılaşdırılması

Kənd təsərrüfatı və aqrar sənayenin digər sahələri arasında mübadilənin ekvivalentliyinin saxlanılması ölkə mal istehsalçıların müdafiəsi

## V INTERNATIONAL SCIENTIFIC CONFERENCE OF YOUNG RESEARCHERS

Dövlət tənzimlənməsi bazar subyektlərinə təsir qaydalarını özündə birləşdirən müxtəlif metodlar vasitəsilə təmin edilir. İqtisadiyyatın inkişafı ilə tətbiq edilən dövlət tənzimlənməsi metodları daim genişlənir və artır

Məqsəd əlamətlərinə görə dövlət tənzimlənmə metodlarını aşağıdakı qaydada qruplaşdırmaq olar

1. İstehsalçıların gəlirlərinin müdafiəsi Bura aid edilir kompensasiya ödəmələri təbii fəlakətə görə ödəmələr istehsalın yenidən qurulmasına görə ziyanla əlaqədar ödəmələr

2. Qiymətə qarışmaq ərzaq bazarına bir sıra təsir tədbirləri təklif etmək kənd təsərrüfatı məhsullarına olan daxili qiymətlərin müdafiəsi idxal ixrac məhsullarına vergilərin müəyyən edilməsi

3. Pul xərclərinin kompensasiyası. Bura istehsal vasitələri alıbmaları üçün xərclərin ödənilməsi gübrələr kimyəvi dərmanlar və s. aiddir

4. Aqrar ərzaq bazarının inkişafına təsir

5. İstehsal infrastrukturunun inkişafına təsir etmək

Dövlət tənzimlənməsi iqtisadi alətlərin köməyi ilə həyata keçirilir onlara aiddir

- qiymətlər-məqsədli təminat

- vergilər-güzəştli

- kredit-güzəştli

- büdcə-ssudalar kompensasiyalar dotasiyalar lizinlər bir sıra tədbirlərin maliyyələşdirilməsi

- kənd təsərrüfatı məhsulları xammal və ərzağa dövlətin iqtisadi müdaxiləsi

- sığortalama

Aqrar sənaye kompleksinə kömək məqsədilə respublika büdcəsindən ayrılan vəsaitin miqdarı ildən – ilə artırılır. 2008-ci ildə dövlət büdcəsindən ayrılan 5 000 000 manat məbləğində vəsait 7 müvəkkil kredit təşkilatları vasitəsilə ölkənin 15 rayonunda 198 hüquqi və fiziki şəxslərə güzəştli kreditlər şəklində verilmişdir. Kreditlərin orta məbləği 25.300 manat olmaqla heyvandarlığın əkinçiliyin taxılçılığın emalın quşçuluğun arıçılığın və balıqçılığın inkişafına yönəldilmişdir.

Fermerlərə güzəştli kreditlərin verilməsi üçün 2009-cu ilin büdcəsindən 10.000 000 manat vəsait ayrılmışdır ki, bu da ötən ildəkindən 2 dəfə çoxdur. Həmçinin ikinci kənd təsərrüfatının inkişafı və kreditləşməsi layihəsi çərçivəsində 3 müvəkkil və agent kredit təşkilatları vasitəsilə 5665 nəfərə 12.800 000 manat məbləğində kredit verilmişdir.

Azərbaycan Prezidentinin 2008 –ci il 25 avqust tarixli sərəncamı ilə 2008-2015-ci illərdə Azərbaycan Respublikasında əhalinin ərzaq məhsulları ilə etibarlı təminatına dair dövlət proqramı təşkil edilmişdir. Proqramın icrasına dövlət büdcəsindən 60 milyon manat vəsait ayrılmışdır.

Aqrar Subsidiya Şurası Azərbaycan Respublikası Prezidentinin 2019-cu il 27 iyun tarixli 759 nömrəli Fərmanı ilə təsdiq edilmiş “Kənd təsərrüfatı məhsulları istehsalının subsidiyalaşdırılması Qaydası”nın 2.4-cü bəndinə müvafiq olaraq, 2020-ci il üzrə bitkiçilik sahəsində bitkilər və regionlara görə əkin, məhsul və toxum əmsallarının, toxum və ting kvotalarının və əkin ehtiyaclarının müəyyən edilməsi barədə qərar qəbul edib.

Ölkə iqtisadiyyatı gücləndikcə aqrar bölmənin inkişafına diqqət artır və ildən –ilə dövlət büdcəsindən kənd təsərrüfatına daha çox vəsait ayrılır. Büdcə vəsaiti hesabına proqramda nəzərdə tutulan tədbirlərin həyata keçirilməsi üçün yaradılan bu möhkəm təməl, təminat verir ki bu proqramın icrası da uğurla nəticələnəcək və ölkəmiz Ümumdünya Ərzaq Təhlükəsizliyi Proqramına töhfə verən dövlətlərdən biri olacaq.

### **Tədqiqat Metodu**

Yazılan məqalədə Azərbaycan Respublikasının Kənd Təsərrüfatı Nazirliyinin rəsmi internet saytı və online məqalələrdən istifadə edilmişdir.

### **NƏTİCƏ**

İnsanların zəruri ərzaq ehtiyaclarının ödənilməsi cəmiyyətin inkişafının ilkin mərhələsindən bu günədək əsas çağırışlardan biri olmaqda davam edir. Bu səbəbdən hər bir ölkədə kənd təsərrüfatının inkişafı prioritet vəzifə kimi çıxış edir. 2050-ci ilədək 9,3 milyard nəfər olması gözlənilən dünya əhalisinin

## V INTERNATIONAL SCIENTIFIC CONFERENCE OF YOUNG RESEARCHERS

qidalanması üçün ümumi ərzaq istehsalının təxminən 70 faiz artırılması zəruri olacaq. Buna görə 2015-ci ildə BMT-nin qəbul etdiyi “Dünyamızın transformasiyası: 2030-cu ilədək dayanıqlı inkişaf sahəsində Gündəlik” sənədində aclığın ləğv edilməsi, qidalanmanın yaxşılaşdırılması, ərzaq təhlükəsizliyinin və kənd təsərrüfatının dayanıqlı inkişafının təmin edilməsi əsas məqsədlərdən biri kimi müəyyənləşdirilib. **Aqrar islahatların müasir mərhələsində strateji yanaşmanın əsasını iqtisadiyyatın şaxələndirilməsi və modernləşdirilməsi, neftdən asılılığın azaldılması, global bazarlara daha sıx inteqrasiya olunması, məhsuldarlığın artırılması hesabına istehsal xərclərinin azaldılması və fermerlərin maddi rifahının yüksəldilməsi təşkil edir.** Azərbaycanda kənd təsərrüfatı məhsullarının istehsalı üzrə müqayisəli üstünlüklərin daha da artması hesabına onların ixracında yüksək dinamikaya nail olunub. Son 15 ildə kənd təsərrüfatı məhsullarının ixrac həcmi 6,3 dəfə, o cümlədən meyvə-tərəvəz məhsullarının ixracı 10,4 dəfə, cari ilin səkkiz ayında isə tərəvəz ixracı 8,4 faiz, meyvə ixracı 32,5 faiz və pambıq xammalı ixracı 2,2 dəfə artıb.

Ölkədə uğurla aparılan aqrar siyasət nəticəsində kənd təsərrüfatında əlverişli bazar şərtləri formalaşmış və biznes fəallığı xeyli yüksəlib. Bunlar özünü aqrar sektorda muzdla çalışan işçilərin sayının və investisiya qoyuluşunun həcmində artmasında da büruzə verib.

Yerli istehsal üzrə potensialın güclənməsi və rəqabətqabiliyyətliliyin yüksəlməsi hesabına ölkədə ərzaq məhsulları ilə özünütəminatmə səviyyəsi də əsaslı şəkildə artıb. Azərbaycan dövlət müstəqilliyini bərpa etdiyi dövrlərdə ət və süd məhsulları üzrə bu göstərici 30-35 faiz olduğu halda, hazırda 90 faizə yaxındır. Bütün növ tərəvəz və meyvə ilə özünütəminatmə səviyyəsi 100 faizdən çoxdur.

**“Heyvandarlığın intensiv inkişaf etdirilməsinə və örüş-otlaq ərazilərinin səmərəli istifadə olunmasına dair Dövlət Proqramı”, “Taxılçılığın inkişafına dair Dövlət Proqramı” və “Toxumçuluğun inkişafına dair Dövlət Proqramı”nın hazırlanması istiqamətində aparılan işlər yekun mərhələsindədir.**

### ƏDƏBİYYAT SİYAHISI

1. Aqrar iqtisadiyyat-Eldar Quliyev
2. <http://www.respublica-news.az/index.php/iqtisadiyyat/item/14902-agrar-sahaenin-inkishafi>
3. <http://anl.az/el/Kitab/2013/Azf-273080.pdf>
4. [http://www.e-derslik.edu.az/noduploads/vet\\_pdf/heyvandarliq.pdf](http://www.e-derslik.edu.az/noduploads/vet_pdf/heyvandarliq.pdf)
5. [https://az.wikipedia.org/wiki/Aqrar-s%C9%99naye\\_kompleksi](https://az.wikipedia.org/wiki/Aqrar-s%C9%99naye_kompleksi)
6. <http://anl.az/el/Kitab/2015/Azf-286586.pdf>
7. [http://e-qanun.az/alpdata/framework/data/9/f\\_9164.htm](http://e-qanun.az/alpdata/framework/data/9/f_9164.htm)
8. <http://www.gaba.az/k%C9%99nd-t%C9%99s%C9%99rufati-yuks%C9%99k-inkisaf-ed%C9%99n-olk%C9%99l%C9%99r/>
9. Azərbaycan Respublikasının əmək məcəlləsi
10. [https://azertag.az/xeber/Aqrar\\_sahenin\\_ugurlari\\_Azərbaycanin\\_dinamik\\_inkisafinin\\_neticesidir-1210314](https://azertag.az/xeber/Aqrar_sahenin_ugurlari_Azərbaycanin_dinamik_inkisafinin_neticesidir-1210314)

## BEYNƏLXALQ KREDİT REYTING AGENTLİKLƏRİ

### ƏLİŞ QULUZADƏ

Bakı Mühəndislik Universiteti

İqtisadiyyat və İdarəetmə/ Maliyyə menecmenti ixtisası

*equluzade.3@std.beu.edu.az*

BAKİ, AZƏRBAYCAN

### XÜLASƏ

Ölkələrin və şirkətlərin kredit reytinglərinin açıqlanması və onların iqtisadi etibarlılığı barədə məlumat verməklə investitorları istiqamətləndirir. Şirkətlərin kredit reytingləri, bir ölkəyə sərmayə qoymaq üçün bir maneə kimi çıxış etdikləri üçün olduqca vacib və əhəmiyyətlidir. Tədqiqatın əsas məqsədi kredit reyting agentlikləri, onların fəaliyyəti və müasir iqtisadiyyatda tutduqları mövqə haqqında öz fikirlərini oxuculara

çatdırmaqdır. Eyni zamanda kredit reyting agentliklərinin nə dərəcədə fəaliyyət göstərmələri, onların düzgün qiymətləndirmə mexanizmləri və buna təsir edən faktorları, həmçinin baş verən qlobal maliyyə böhranlarının onlara təsirini görmək baxımından əhəmiyyətlidir.

**AÇAR SÖZLƏR: kredit reytingi, kredit reyting agentlikləri, qiymətləndirmə mexanizmi**

### GİRİŞ

Kredit reyting agentlikləri tərəfindən verilən qiymətləndirmələr qloballaşmanın təsiri ilə maliyyə bazarlarında mühüm rol oynayır. Adətən kredit reyting agentliklərinin verdikləri qiymətləndirmələr ölkələr və şirkətlər üzərinə təzyiq yaradır. İnkişaf etmiş ölkələrə nisbətən qənaət nisbətləri aşağı olan inkişaf etməkdə olan ölkələr sərmayələrini və xarici ticarət açığını ödəmək üçün ən çox xarici kapitalla ehtiyac duyurlar. Xarici kapitalın ölkəyə girməsi üçün isə ən vacib meyar, ölkələr üçün kredit reytingi araşdırmaları nəticəsində beynəlxalq kredit reyting agentlikləri tərəfindən yayımlanan kredit reytingləridir. Dünyanın bir çox ölkəsindəki şirkətlər bu reyting dərəcələrini müəyyənləşdirmə notlarına görə qiymətləndirilir. Kredit reytinglərini müəyyənləşdirmə hər nə qədər fikir xarakterində olsa da aparılan qiymətləndirmələr investorlara təsir edir. İnvestorların investisiya qoymaq istədikləri ölkələri və ya şirkətləri iqtisadi, maliyyə, inzibati və siyasi baxımdan və eyni zamanda mümkün riskləri bilmələri lazımdır. Çünki, investorlar üçün məlumat əldə etmək və araşdırma aparmaq həm zaman, həm də, maliyyə itkisinə səbəb olur. Bu səbəbdən investorlar üçün ölkə, şirkət və bəzən fərdlər haqqında dəqiq, etibarlı və anlaşılan analiz və təhlillərə ehtiyac var.

Tədqiqat işi xülasə, açar sözlər, giriş, tədqiqat metodu, nəticə və ədəbiyyat siyahısından ibarətdir.

### TƏDQIQAT METODU

#### 1. Kredit reytingi

Kredit reytingi, bir ölkənin iqtisadi etibarlılığı barədə məlumat verməklə investoru istiqamətləndirir. Beynəlxalq kredit reyting agentliklərinin irəliyə olan baxışları bir ölkədə uzun və ya qısamüddətli investisiya və iş qərarı verən investorlara rəhbərlik edir. Təşkilatların kredit reytingləri, bir ölkəyə sərmayə qoymaq üçün bir maneə kimi çıxış etdikləri üçün olduqca vacib və əhəmiyyətlidir. Bəzi xarici fondlar bir ölkəyə investisiya qoyduqda əsasən daxili proseslərə görə bu ölkənin kredit reytinginə diqqət yetirirlər. Reytingin əsas məqsədi, pul bazarlarında kapital adekvatlığı göstəricisinə çevrilmək, daha çox kapital bazarlarını inkişaf etdirmək, pul və kapital bazarlarının səmərəliliyini artırmaq, şirkət və təşkilatların şəffaflığını vurğulayaraq investorlar üçün qeyri-müəyyənliyi azaltmaq və rəhbərliyin keyfiyyətini və uğurunu ölçməkdir. [4]

Kredit reytinginin olması iqtisadiyyatda təkrar bazarda qiymətli kağızların daha aktiv dövriyyəsinə köməklik göstərir. Bu da öz növbəsində qiymətli kağıza ödənilən faiz dərəcəsinə təsir göstərir və daha çox yüksək reytingə malikdirsə, aşağı faiz dərəcələri ilə qiymətli kağızlar buraxmağa imkan verir. Eyni zamanda, fərdlərin kredit qabiliyyəti kredit reyting agentlikləri tərəfindən deyil, kredit qiymətlərinə əsaslanan müvafiq hesabatlar verən kredit büroları tərəfindən qiymətləndirilir. İnvestorların investisiya qoymaq istədikləri ölkələri və ya şirkətləri iqtisadi, maliyyə, inzibati və siyasi baxımdan və eyni zamanda mümkün riskləri bilmələri lazımdır. Çünki, investorlar üçün məlumat əldə etmək və araşdırma aparmaq həm zaman, həm də, maliyyə itkisinə səbəb olur. Bu səbəbdən investorlar üçün ölkə, şirkət və bəzən fərdlər haqqında dəqiq, etibarlı və anlaşılan analiz və təhlillərə ehtiyac var. Təbii ki, kredit reytinginin iqtisadiyyata gətirə biləcəyi bir çox fayda qeyd edilə bilər. Bu faydalardan bəzilərini aşağıdakı kimi ifadə edə bilərik.

- İqtisadiyyata olan inam artır və buna görə sabitlikdə inkişaf edən maliyyə bazarlarının gəliri artır;
- İqtisadiyyatın xarici qaynaqlanması asanlaşdırılır və milli bazarlar beynəlxalq bazarlara inteqrasiya olunur;
- İqtisadiyyatda risk səviyyəsi azalır, maliyyə əməliyyatlarının səmərəliliyi artır və böyümənin daha effektiv maliyyələşdirilməsi təmin edilir. [2/s.8]

#### 2. Kredit reyting agentliklərinin tarixi

Kredit reyting agentlikləri ilk dəfə ABŞ-da yaranmışdır. Tarixə nəzər salsaq görərik ki, tarixən ABŞ inkişaf edib öz ərazisi daxilində genişlənməyə başladığında, müəssisələrin müştərilərinə olan məsafəsi də artmışdır. Müəssisələr onlardan mal və ya xidmət alanlara yaxın olduqca yəni, ticarət məsafəsi yaxın

olduqda tacirlər öz müştərilərini şəxsən tanıyırdılar və buna görə də onların borclarını ödəyə biləcəklərini bildikləri üçün onlara kredit vermələri asan idi. Lakin, ticarət məsafələri artdıqca tacirlər artıq müştərilərini şəxsən tanımırdılar və borclarını geri qaytara bilməyəcəklərindən qorxaraq tanımadıqları insanlara kredit verməkdən çəkinirdilər. Və bu zaman müəssisə sahiblərinin yeni müştərilərə kredit ayırmaqda tərəddüd etmələri kredit hesabat sənayesinin yaranmasına səbəb oldu. Ticarət kredit agentlikləri bu günki kredit reyting agentliklərinin sələfləri sayılırlar. Onlar 1837-ci il maliyyə böhranından sonra yaradılmışdır. İlk dəfə, belə agentlik 1841-ci ildə Lewis Tappan tərəfindən Nyu-York şəhərində qurulmuşdur. Bu agentlik daha sonralar 1859-cu ildə ilk qiymətləndirmə qeydini yayımlayan Robert Dun tərəfindən satın alınmışdır. Digər bir erkən agentlik isə John Bradstreet tərəfindən 1849-cu ildə qurulmuşdur və ilk dəfə 1857-ci ildə qiymətləndirmə qeydini nəşr etdirmişdir. [4]

### 3. Böyük üçlü

Bu gün dünyada yüzlərlə kredit reyting agentliyi olmasına baxmayaraq reyting agentliklərinin reytingində ən nüfuzlu **Moody's Investor Service, Standart and Poor's**, və **Fitch Ratings** daxil olmaqla " **Böyük üçlü** " adlandırılan məşhur şirkətlərdir. Qeyd edilən agentliklərin hesabatlarının qlobal reyting qiymətləndirmə bazarının təxminən 95%-ni təşkil edir. İnvestorlar arasında ən çox tələb olunan şirkətlərə və ölkələrə kredit reytingləri verən bu şirkətlərdir. Əslində bu cür imkanlar əsas reyting agentliklərinə dünya səviyyəsində siyasi və iqtisadi vəziyyətə təsir etmək imkanı verir.

**Moody's Investor Service.** Beynəlxalq kredit reyting agentlikləri arasında ilk təşkilat, 1909-cu ildə John Moody's tərəfindən qurulan və ilk mərhələdə dövlət dəmir yolu istiqrazlarının reytingi ilə fəaliyyət göstərən Moody's Investor Service kredit reyting şirkətidir. Moody's ilk dəfə 1914-cü ildə şirkət daxilində investisiya xidmətləri yaratmışdır və dövlət borc alətlərindən istifadə etmişdir. Beynəlxalq bir agentlik olaraq Moody's dünyanın ən böyük investisiya şirkətlərinə dəyərli məlumatlar təqdim edir. Moody's reyting agentliyi tələb olunduğu təqdirdə reyting mərhələsində ölkəni və bank reytinglərini açıqlayaraq investirlərə və ölkə iqtisadiyyatlarına obyektiv məlumat verir. Moody's ölkələrin reytingindəki ölkəni təyin edərkən, ölkəni üç yolla qiymətləndirir. Birincisi, uzunmüddətli korporativ və dövlət istiqrazlarının reyting tərifləri, ikincisi qısamüddətli kommersiya sənədlərinin qiymətləndirilməsi, və üçüncüsü isə qısamüddətli dövlət qiymətli kağızlarının reytingidir. [5]

**Standart and Poor's.** Standard and Poor's 1906-cı ildə ABŞ-ın səhmləri haqqında sistemativ məlumat toplamaq üçün Standart Statistika Bürosu adı altında qurulmuşdur. Bu agentlik dünyanın ən böyük üç kredit reyting agentliklərindən biri kimi tanınır. Digər tərəfdən isə 1860-cı ildə qurulan və 1916-cı ildə fəaliyyətə başlayan Poor's Publishing Company qurulmuşdur. 1941-ci ildə bu iki şirkət daha etibarlı maliyyə məlumatı vermək üçün birləşmişdir və günümüzdə çox güclü bir yerə sahib olan Standard and Poor's şirkəti qurulmuşdur. Kredit reyting agentlikləri arasında liderlərdən biri olan Standard and Poor's-un tarixi artıq yarım əsrdən çoxdur davam edir. Agentliyin dünyada 26 ölkədə filialları var və dünyanın maliyyəçiləri bunu ən etibarlı maliyyə bazarı məlumat mənbələrindən biri hesab edirlər. Standard and Poor's uzun illərdir ki, son dərəcə yaxşı düşünülmüş investisiya qərarları qəbul etməyə çalışan maliyyəçiləri kredit reytingləri, indekslər və hər növ analitik materiallar şəklində bazar araşdırmalarının nəticələri ilə təmin edir. Standard and Poor's, bir çox analitik üçün müstəqil kredit reytinglərinin verilməsində 'qızıl standart' halına gəlmişdir. Həmçinin bundan əlavə, reyting agentliyi maliyyə dünyasında böyük rol oynayan Standard and Poor's 500 səhm indeksinin yaradılmasına təşəbbüs göstərmişdir. [6]

**Fitch reyting agentliyi.** 24 dekabr 1913-cü ildə amerikalı John Knowles Fitch ABŞ-ın paytaxtında maliyyə statistikalarını yayımlamağa başlayan Fitch Nəşriyyat Şirkətini qurmuşdur. Vaxt keçdikcə Fitch firması investor cəmiyyətinə əhəmiyyətli məlumatların verilməsində liderlik edirdi. Fitch kredit reyting agentliyi dünyanın ən tanınmış reyting agentliklərindən biridir. Fitch reyting agentliyi qlobal kredit bazarlarına müstəqil və perspektivli kredit reytingləri, analizlər, araşdırmalar və məlumatlar təqdim edir. Bu miqyasda qiymətləndirmələr dünyanın müxtəlif ölkələrinin emitentlərinin etibarlılığını və öhdəliklərini müqayisə etməyə imkan verir. Agentlik, MDB məkanında təxminən 20 ildir ki, mövcuddur və çox sayda emitentlə işləyir. Fitch kredit reyting agentliyi maliyyə təşkilatlarına, banklara, yerli və regional hakimiyyət orqanlarına, sığortaçılara, korporativ sektorun emitentlərinə milli və beynəlxalq qurumlara kredit reytingləri verir. [7]

### 4. Reytinglərin qiymətləndirilməsi mexanizmi

Kredit reyting agentliklərinin reyting qiymətlərinin hesablanması və açıqlanması bir-birindən fərqlənsə də amma, sonda ümumi qanunauyğunluğu görmək mümkündür. Bir qayda olaraq adətən ən yüksək reyting AAA olur. Daha sonra azalan sırada AA, A, BBB, BB və s gəlir. Ən aşağı kredit reytingini əsasən D hərfi (yəni, defolt – şirkətin ödəmə qabiliyyətinin olmamasını göstərir) ilə işarə edirlər.

**Moody's** analizi nəticəsində bir ölkə, şirkət və ya aktiv üçün uzunmüddətli risk göstəricisi olaraq AAA və C arasında bir risk dərəcəsi verir. Moody's reyting agentliyinin risk dərəcələri və ümumi açıqlamaları aşağıdakı kimidir.

**AAA:** Bu qrupdakı ölkələr ən risksiz ölkələrdir. Bu ölkələrdə minimum risk səviyyəsində investisiya edilə bilər və ən birinci sinifdir. İqtisadi quruluşda bir dəyişiklik olsa belə, bu reytingi olan ölkələrin güclü quruluşunun təsir etməyəcəyi və ölkənin əsas borc və faiz ödənişlərində problemlə qarşılaşmayacaqları qəbul edilir.

**AA:** Bu qrupdakı ölkələr çox güclü kapital və faiz ödəmə qabiliyyətinə sahibdirlər. Bu ölkələr AAA qrupuna daxil olan ölkələrə nisbətən daha az qoruma hüdudlarına və qoruyucu amillərdəki dalğalanmalardan daha çox təsirləndikləri üçün və ya uzunmüddətli tsiklin bir qədər yüksək olduğu üçün AAA kredit reytingi olan ölkələrə nisbətən daha az reytingə sahibdirlər.

**A:** Bu risk qrupuna daxil olan ölkələr investisiya baxımından etibarlıdır. Bu ölkələrin orta səviyyədən yuxarı kredit reytingləri var. Əsas və faiz ödənişləri kifayət qədər etibarlı hesab olunur. Bununla birlikdə bu qrupdakı ölkələrdəki iqtisadi dəyişikliklərə qarşı ehtiyatlı olmaq lazımdır.

**BBB:** Bu qrupdakı ölkələr orta dərəcədə etibarlı hesab olunur. Bu ölkələrin əsas borc və faiz ödənişlərində etibarlılığı nə son dərəcə zəifdir, nə də son dərəcədə güclüdür. Əsas borc və faiz ödənişləri üçün uyğun bir qabiliyyətə sahibdirlər. Bununla birlikdə etibarlılığı təmin edən amillərin uzun müddətdə azalma və ya yox olma ehtimalı vardır. Bu risk dərəcəsi ən aşağı investisiya dərəcəsini göstərir. Reytingi bu reytingdən aşağı olan ölkələrdə spekulyativ investisiya reytingi mövcuddur.

**BB:** Bu qrupa daxil olan ölkələrin spekulyativ elementləri var və gələcək vəziyyətləri barədə isə heç bir proqnoz yoxdur. Əsas və faiz ödənişlərində etibarlılıq ümumiyyətlə orta dərəcədədir və orta dərəcədə bir quruluşa malikdir. Gələcək isə tamamilə qeyri-müəyyəndir.

**B:** Bu qrupdakı ölkələr ümumiyyətlə investisiya üçün daha az əlverişlidir. Bu ölkələrdə borc ödəmə qabiliyyəti aşağı səviyyədədir. Əsas borc və faiz ödənişlərini və ya digər şərtləri yerinə yetirmək bacarığı isə uzun müddətdə olduqca zəifdir. Gələcəkdə risk səviyyəsi çox yüksəkdir.

**CCC:** Bu qrupdakı ölkələrin əsas borc və faiz ödəmə qabiliyyəti son dərəcə aşağı hesab olunur. Geri ödəməmə riski çox yüksəkdir. Hazırda da geri ödəməmə əlamətləri mövcuddur. Mövcud vəziyyətdə risk səviyyəsi çox yüksəkdir.

**CC:** Bu qrupdakı ölkələrin xüsusiyyəti spekulyativ xüsusiyyətləridir. Ümumiyyətlə, əsas borc və faizləri ödəyə bilməzlər.

**C:** Bu qrupdakı ölkələr ən aşağı borc ödəmə qabiliyyətinə sahibdirlər. Bu ölkələrdə investisiya qabiliyyətinin olmadığı qəbul edilir. Bu ölkələr ən yüksək riski ifadə edirlər. [5]

**Standard and Poor's** agentliyi təhlil nəticəsində bir ölkəyə, şirkətə və ya aktivə uzunmüddətli risk göstəricisi olaraq AAA və D arasındakı risk dərəcəsini verir. S&P, bununla birlikdə AA və CCC arasında verdiyi risk dərəcələrinin yanında + qoyaraq və ya işarələyərək reytingi daha da şaxələndirir. S&P kredit reyting agentliyinin risk qeydləri və ümumi açıqlamaları aşağıdakılar kimidir:

**AAA:** Bu reyting qrupuna daxil olan ölkələr borcunun əsas və faizini ödəmək üçün çox yüksək bir geri ödəmə qabiliyyətinə sahibdirlər. AAA ən yüksək kredit reytinginə istinad edir.

**AA:** Bu reyting qrupuna sahib olan, ən yaxşı hesab edilən əvvəlki qiymət dəstindən yalnız bir qədər fərqlənən ölkələr, yüksək ödəmə qabiliyyətinə sahibdirlər.

**A:** qrupa daxil olan ölkələrin geri ödəmə qabiliyyəti yüksəkdir, lakin şərtlərdəki dəyişikliklərə və uyğun olmayan iqtisadi şərtlərə qarşı həssasdırlar.

**BBB:** Bu reyting qrupuna daxil olan ölkələrin borclarını ödəmələri üçün kifayət qədər gücləri var, lakin eyni zamanda ortaya çıxma biləcək iqtisadi problemlərə də məruz qala bilərlər. Bu risk qrupu investisiya üçün mövcud olan ən aşağı kredit reytingini göstərir.

## V INTERNATIONAL SCIENTIFIC CONFERENCE OF YOUNG RESEARCHERS

**BB:** Bu qrupa daxil olan ölkələr yaxın gələcəkdə daha həssas olması ilə birlikdə , maliyyə və iqtisadi şərtlərə qarşı müəyyən qeyri müəyyənliklərlə də qarşı-qarşıyadır.

**B:** Ölkədə yüksək dərəcədə risk vardır. Lakin, hal-hazırda geri ödəmələrini reallaşdırma biləcək kimi də görünməkdədir.

**CCC:** Bu ölkələr böyük ehtimalla borclarını ödəyə bilməyəklər.

**CC:** Bu qrupa daxil olan ölkələrin iqtisadi mənzərəsi çox pis vəziyyətdədir. Eyni zamanda borclarını geri ödəmə etimalları da çox aşağıdır.

**C:** Bu reytingə sahib olan ölkələr iflasın astanasındadır.

**D:** Ölkənin iflası qətidir və borclarını təxirə salmadan ödəmələri mümkün deyil. [6]

**Fitch** kredit reyting agentliyi təhlil nəticəsində bir ölkəyə, şirkətə və ya aktivə uzunmüddətli risk göstəricisi olaraq AAA və D arasındakı risk dərəcəsini verir. Agentlik eynilə Standard and Poor's reyting sistemindəki kimi açıqladığı risk dərəcələrinin yanında + və - qoyaraq və ya işarələyərək reytingi daha da şaxələndirir. Fitch kredit reyting agentliyinin risk qeydləri və ümumi açıqlamaları aşağıdakılar kimidir:

**AAA:** Ən yüksək kredit keyfiyyətidir və kredit riskinin ən aşağı gözləntilərini göstərir. Bu qeyd yalnız maliyyə öhdəliyinin vaxtında ödənilməsi üçün müstəsna dərəcədə yüksək qabiliyyət olduqda tətbiq olunur.

**AA:** Bu çox yüksək kredit keyfiyyəti deməkdir və çox aşağı kredit riski gözlədiyini göstərir. Həmçinin, maliyyə öhdəliklərinin vaxtında ödənilməsi və yüksək tutumu ifadə edir.

**A:** Bu qrup yüksək kredit keyfiyyəti və aşağı kredit riski gözləməsini göstərir. Maliyyə öhdəliklərinin vaxtında ödənilməsi qabiliyyəti güclü sayılır. Ancaq iqtisadi şərtlərdə dəyişməyə açıq bir mühit vardır.

**BBB:** Bu qrup yaxşı kredit keyfiyyəti və kredit riskinin az gözləndiyini göstərir. Maliyyə öhdəliklərini vaxtında ödəmək imkanları da kifayətdir. Bununla yanaşı, iqtisadi şərtlərdəki mənfi bir dəyişikliyin bu tutuma zərər verməsi də mümkündür. Bu risk qrupu investisiya edilə bilən ən aşağı kredit reytingini göstərir.

**BB:** Spekulativ qeyddir. Zamanla baş verən mənfi iqtisadi dəyişikliklər nəticəsində kredit riskinin inkişafını göstərir, lakin maliyyə öhdəliklərini yerinə yetirmək üçün iş və ya maliyyə alternativləri ola bilər.

**B:** Bu qrup əhəmiyyətli kredit riskinin mövcud olduğunu, lakin məhdud təhlükəsizlik marjasının qaldığını göstərir. Maliyyə öhdəlikləri hazırda yerinə yetrilir, lakin ödəmə qabiliyyətinin davamlılığı iş və iqtisadi mühitdən çox asılıdır.

**CCC:** Ödənişsiz borc vəziyyəti real bir ehtimaldır. Maliyyə öhdəliklərini yerinə yetirmə qabiliyyəti yalnız iş və iqtisadi inkişafa əsaslanaraq davam edə bilər.

**CC:** Bir növ borcunu ödəməmə ehtimalı olduğunu göstərir.

**C:** Bu çox yaxın bir ödəməməyə işarə edir və borcunu ödəməməyin qaçılmaz olduğunu göstərir.

**D:** Ölkənin iflası qətidir və borclarını təxirə salmadan ödəmələri mümkün deyil. [7]

### NƏTİCƏ

Kredit reyting agentlikləri dünyanın bütün ölkələrinin iqtisadi və siyasi vəziyyətlərini araşdırırlar və işlərinin nəticəsi olaraq kredit reytinglərini vaxtaşırı dərc edirlər. Onlar xarici riskləri nəzərə alaraq xarici ölkələrə investisiya qoyacaq investorlar üçün ölkədəki risk səviyyəsini qiymətləndirirlər. Bu reyting agentliklərinin irəliyə olan baxışları bir ölkədə uzun və ya qısamüddətli investisiya və iş qərarı verən investorlara rəhbərlik edir. Kredit reyting agentliklərinin verdiyi reytinglər sayəsində, kapital doğru hədəfə asan və daha doğru bir şəkildə çatarkən, kapitala sahib olan investorlar daha aşağı maliyyələrlə geniş bir bazara qarşı daha etibarlı qərarlar verə bilərlər.

### İSTİFADƏ OLUNAN ƏDƏBİYYAT SİYAHISI

1. Dr. Harun Kılıçaslan. Kredi derecelendirme ve ortaya çıkan sorunlar. Maliye araştırmaları dergisi, 2016, Yıl:2, Cilt:2, Sayı:1
2. Selçuk Şen. Kredi derecelendirme kuruluşları ve risk analizi: Moody's örneği. İstanbul 2014
3. Cengiz Toraman, Muhammed Fatih Yürük. Kredi derecelendirme kuruluşları ve finansal krizlere etkileri. BEU. SBE. Dergi. Cilt:3 Sayı:1 Haziran 2014
4. [https://tr.wikipedia.org/wiki/Kredi\\_derecelendirmesi](https://tr.wikipedia.org/wiki/Kredi_derecelendirmesi)
5. <https://www.moodys.com/>
6. [https://www.standardandpoors.com/en\\_US/web/guest/home](https://www.standardandpoors.com/en_US/web/guest/home)
7. <https://www.fitchratings.com/>



## AZƏRBAYCANDA SƏNAYE - TEXNOLOJİ PARKLARIN İNKİŞAFINA MANE OLAN AMİLLƏR

**Rəsulov Rəcəb**

Bakı Mühəndislik Universiteti  
Makroiqtisadi siyasət ixtisası, magistr tələbəsi  
Email: rresulov1@std.beu.edu.az  
Bakı, Azərbaycan

### **Xülasə**

Azərbaycan regionlarının təbii resurslarla zəngin olması, yeni sənaye zonalarının və məhəllələrinin yardılmasını zərurətə çevirir. Milli iqtisadiyyatın hazırki innovasiya görüntüsü, onun rəqabətqabliyyətliyi dünya iqtisadiyyatının nailiyyətlərinə, onun tələblərinə hələ də cavab vermir. İstehsal və xidmət müəssisələrinin birliyi üzrə sənaye məhəllələrinin yaradılması ilə regionların təbii və insan resurslarından səmərəli istifadə etməklə qeyri-neft sektorunu inkişafında müstəsna roluna olacaqdır.

**Açar söz: Sənaye məhəlləsi, sənaye zonalarının, texnoloji park**

### **Giriş**

Hər bir ölkənin rəqabətqabliyyətlilik səviyyəsi sənaye sahəsi üzrə innovasiya fəaliyyətindən asılıdır. Belə bir şəraitdə texnoloji parkların rolu yüksək qiymətləndirilir. Texnoparklar innovasiyanı stimullaşdırmaqla müəssisələr üçün yeniliklərin tətbiq edilməsi və gələcəkdə uğurlu şirkətlər kimi formalaşmaları üçün imkan yaradır.

İnkişaf etmiş ölkələrdə müəssisələr innovativ fəaliyyətə üstünlük verməklə fəaliyyətlərini onun əsasında formalaşdıraraq qururlar. Belə ölkələrdə kiçik və orta sahibkarlıq subyektlərinin payı daha üstün çəki təşkil edirlər.

Sənayeləşmənin başlanğıc dövründən, Azərbaycanda sənaye istehsalının təməli tədricən qoyulmağa başlamışdır. Ölkəmizdə sənaye və texnoparkların yaradılmasına 2009-cu ildən başlanmışdır. Ölkəmiz sənaye - texnoloji parkların yaradılması ölkənin inkişafdan qalmış regionlarının, sahələrinin inkişafına təsir etməklə yanaşı, ən vacidibi qeyri-neft sektorunun ixrac imkanlarını artıracaqdır. Lakin ölkəmizdə texno parkların yaradılmasından 10 ildən çox vaxt keçməsinə baxmayaraq hələ də gözlənilən nəticələr alınmamışdır.

### **TƏDQIQAT METODU**

Tədqiqatda innovasiya iqtisadiyyatı sahəsinə xüsusi diqqət yetirən, elmi- tədqiqat işləri apararı yerli və əcnəbi iqtisadçı alimlərin elmi əsərləri təşkil etmişdir. İşdə sistem və müqayisəli təhlil metodlarından, həmçinin ənənəvi təsərrüfat subyektlərinin fəaliyyətinin səmərəliliyinin və inkişafı qiymətləndirilməsi metodlarından istifadə edilmişdir.

Bu kimi məsələlərin öyrənilməsinə yerli və əcnəbi iqtisadçı - alimlərdən Ə.X.Nuriyev, R.P.Sultanova, G.Z.Yüzbaşeva, Q.S.Süleymanov, Ə.V.Hacıyev, F.H. Qasimov, S.M.Məmmədov, O.Priqojin, R.Çeçenova, V.Yatnova, St.Bir,

Azərbaycan Respublikasında “innovativ müəssisələr birliyi” ilk dəfə olaraq 2009 ildə STP - nin əsasının qoyulması ilə çoxsaylı rezidentlərin cəlb edilməsi ilə formalaşdırılmışdır. Lakin nəzərə almaq lazımdır ki, STP hələ indiyə kimi tam istehsal gücü ilə qısa bir ara belə işləməmişdir ki, bu da onun təşkilində müəyyən qüsurların olmasından, marketing sahəsində nöqsanların olmasından xəbər verir. Müqayisə olunan materiallardan alınan nəticəyə əsasən STP modeli üzərində milli texnoparkların inkişafına əhəmiyyətli dərəcədə neqativ təsir edən maneələri müəyyən etmək olar:

- sənaye zonaları və məhəllələrinin təşkilili üzrə kifayət qədər işlək normativ-hüquqi bazanın təmin edilməməsi;
- sənaye məhəllələrində işləyəcək peşəkar, ixtisaslı və əsası təcrübəli kadrların yetərincə olmaması;

## V INTERNATIONAL SCIENTIFIC CONFERENCE OF YOUNG RESEARCHERS

- maddi-texniki və maliyyə baxımından dövlət dəstəyinin kifayət qədər olmaması;
- sahibkarlıq mədəniyyətinin tam formalaşmaması;
- ölkə iqtisadiyyatının neft sənayesindən asılılığı yüksək dərəcədə olması və qeyri neft sektorunun zəif inkişafı;
- investisiya yatırımı ilə əlaqədar zəruri olan “bir pəncərə” sisteminin hələ də işlək olmaması;
- faktiki olaraq investorların fikirlərinə görə sənaye məhəllələrinin zəif gəlirliliyi;
- sənaye məhəllələrində iştirakçı müəssisələrinin davranış tərzlərinin dəqiq bilməməsi;
- sənaye məhəllələrində torpaq sahəsinin ayrılması və tikinti üzrə razılaşdırma prosedurlarının mürəkkəbliyi ;
- texnoparkların yaradılması və inkişafı ilə əlaqədar layihəyə daxil olmaqla bərabər layihədən çıxış problem olmaqdadır; və.s.

### NƏTİCƏ

Qeyd edilən problemlərin tədricən və ardıcılıqla həll edilməsi üçün texnoparkların inkişafı üzrə dünyanın aparıcı sənaye mərkəzlərinin fəaliyyətinin üstün cəhətlərini özündə cəmləşdirən standart şablon istifadə edilməməsi qənaətinəyəm. Məhz ayrı-ayrı xüsusiyyətlər və yerli imkanlar nəzərə alınmaqla mükəmməl modelinin formalaşdırılmasına ehtiyac vardır. Təbii ki, model dövlət, investor, elm və cəmiyyət amillərinin nəzərə alınması ilə qurulması vacibdir.

Azərbaycanda texnoparkların inkişafında qeyd etdiyim əsas problemlər aradan qaldırıldıqdan sonra müəyyən dövr ərzində regionlarda artıq müəyyən iqtisadi gücə çevriləcək sənaye məhəllələri formalaşaraq inkişaf edəcəkdir. Düşünürəm ki, aşağıda qeyd edilən məsələlərin həllində yardımçı ola bilər:

- regionda yerləşən müəssisədə istehsal müəssisələrinin fəaliyyətinin aktivləşdirilməsi, avadanlıq parkının yenilənməsi, təkmilləşdirilməsi, fondla silahlandırılması və sahibkarlıq subyektinin rəqabətqabiliyyətli səviyyəsinin yüksəldilməsi;
- tədricən formalaşan azad vəsait hesabına investor qismində çıxış etmək;
- rayonun, şəhərin, ərazinin sosial – iqtisadi infrastrukturunun formalaşdırılması ;
- müəssisənin və ya iqtisadi rayonun elmi – texniki potensialını möhkəmləndirmək;
- bölgələrdə əhalinin işlə təmin olunması üzrə maddi-rifah hallarının yaxşılaşdırılması
- ekoloji durumun yaxşılaşdırılması;
- idxal əvəzləyici və ixracönlü məhsulların istehsalını stimullaşdırmaq;
- ölkə daxilində yerli məhsullara tələbatın formalaşdırılması (keyfiyyətli məhsulların istehsalı hesabına )
- regionda işlə təmin olunma səviyyəsinin yüksəldilməsi (yeni istehsal və xidmət müəssisələrinin yaradılması hesabına iş;) və s.

### ƏDƏBİYYAT SIYAHISI

1. <http://www.technopark.by/business/228.html>
2. <http://www.stp.az>
3. Yüksək Texnologiyalar Parkının yaradılması haqqında Azərbaycan Respublikası Prezidentinin Fərmanı, Bakı şəhəri, 5 noyabr 2012-ci il. <http://president.az/articles/6544>.
4. Azərbaycan Respublikasının milli iqtisadiyyat perspektivi üzrə Strateji Yol Xəritəsi, Azərbaycan Respublikası Prezidentinin 2016-cı il 6 dekabr tarixli Fərmanı [http://azertag.az/store/files/untitled%20folder/\\_STRATEJI%20YOL%20OXERITESI\\_.pdf](http://azertag.az/store/files/untitled%20folder/_STRATEJI%20YOL%20OXERITESI_.pdf),
5. “Sənaye məhəllələrinin yaradılması və fəaliyyətinin təşkili haqqında” Azərbaycan Respublikası Prezidentinin Fərmanı, Bakı şəhəri, 8 oktyabr 2014, <http://president.az/articles/13058>. <http://www.stp.az>

## “ПОСЛЕДСТВИЯ COVID 19 В ЛОГИСТИЧЕСКОМ СЕКТОРЕ И ПУТИ ИХ ПРЕОДОЛЕНИЯ”

*Скворцов Святослав, Алиев Сейдулла*

*Национальная Академия Авиации*

*Кафедра транспортных технологий/Специальность логистика*

*sslava.skvortsov@mail.ru, seydulla\_aliyev@yahoo.com*

*Баку, Азербайджан*

### АННОТАЦИЯ

Представлен обзор изменений логистического сектора, пришедшие с началом пандемии COVID-19. Большинство предприятий, основной сферой деятельности которых является логистические услуги, были вынуждены сместить свой технологический фокус, для предотвращения потери эффективности.

**КЛЮЧЕВЫЕ СЛОВА:** логистика, перевозки, последствие COVID-19 на транспортный сектор.

### ВВЕДЕНИЕ

Пандемия нарушила цепочки поставок по всему миру. Это создает огромные логистические проблемы повсюду. Но есть решения. В их основе лежат технологии и люди, а также инструменты, коммуникации и данные, которые их связывают.

Важность логистики была подчеркнута кризисом с COVID-19, от поставки средств индивидуальной защиты медицинским работникам до пополнения запасов в супермаркетах.

Проблемы огромны. От значительного сокращения объемов грузовых перевозок по воздуху и морю и быстрого перехода от покупок в магазинах к электронной коммерции до «эффекта кнута». COVID-19 сильно повлиял на товарно-материальные запасы и поставки - никогда так много предприятий и потребителей не вынуждены были приспособливаться, импровизировать и внедрять инновации настолько быстро, насколько это возможно.

### МЕТОД ИССЛЕДОВАНИЯ

Логистические компании соединяют фирмы с рынками, предоставляя различные услуги, включая мультимодальные перевозки, экспедирование грузов, складирование и управление запасами. Они важны для глобального производства, которое является сложным и многопрофильным. Например, в iPhone от Apple используются компоненты от более чем 200 поставщиков из 43 стран. В результате сегодняшние глобальные производственно-сбытовые цепочки требуют большей устойчивости и эффективности потоков товаров между странами и внутри них. Это может быть достигнуто фирмами, передающими свои логистические функции сторонним поставщикам логистических услуг, особенно тем, которые имеют возможности интегрированных комплексных решений. Стоимость логистики в процентах от ВВП может достигать 25 процентов в некоторых развивающихся странах. Следовательно, повышение эффективности в секторе может повысить конкурентоспособность и стимулировать экономический рост на развивающихся рынках.

Влияние COVID-19 впервые почувствовалось в Китае из-за той роли, которую он играет в мировом производстве (причем Ухань, эпицентр пандемии, играет особенно значительную роль, там присутствуют более 200 фирм из списка Fortune Global 500). Китай также является крупным потребителем мировых сырьевых товаров и сельскохозяйственной продукции.

Перебои в производстве в Китае отразились на глобальных цепочках поставок. Грузы задерживались в крупных контейнерных портах Китая, ограничения на поездки приводили к нехватке водителей грузовиков, чтобы забрать контейнеры, а океанские перевозчики отменяли (или закрывали) рейсы. Возникшая в результате нехватка комплектующих из Китая повлияла на

производственные операции за рубежом. Пострадали основные отрасли промышленности по всему миру, включая автомобилестроение, электронику, фармацевтику, медицинское оборудование и расходные материалы, а также потребительские товары [1].

Хотя производство восстановилось—к концу февраля 2021 года около 70 процентов крупных промышленных предприятий возобновили свою деятельность, хотя возвращение к полной производственной мощности в краткосрочной перспективе маловероятно из—за распространения пандемии на торговых партнеров Китая.

Сектор дальнемагистральных грузовых перевозок, который перевозит более 80 процентов товаров страны, иллюстрирует последствия блокады для китайской логистики. В период с 24 января по 26 февраля 2020 года объем дальнемагистральных перевозок упал ниже 15 процентов от уровня 2019 года, а затем восстановился до 50 процентов к концу февраля и 92 процентов в марте [2]. Быстрое восстановление было обусловлено способностью быстро сдерживать вирус и политикой правительства в отношении грузовых перевозок (например, отказом от национальных дорожных сборов и карантинных требований к грузовикам, перевозящим основные товары) [3].

Пандемия распространилась на весь остальной мир, что привело к блокировкам и закрытию границ, что ограничило движение товаров. Дополнительные протоколы (такие как социальное дистанцирование на складах), введенные для обеспечения безопасности работников, способствовали возникновению узких мест для перевозки грузов. Например, в Европейском Союзе грузовики образовали 37-мильные очереди на шоссе А4 после того, как Польша закрыла свою границу с Германией в середине марта. В Индии из-за блокады возникла нехватка водителей грузовиков, в результате чего в портах Ченнаи, Камаджарара и Каттупалли скопилось более 50 000 контейнеров [4].

*Мы можем наблюдать влияние на грузовые мощности в трех ключевых глобальных транспортных сегментах—океане, суше и воздухе.*

- **Морские перевозки:** Общий объем контейнерных перевозок в китайских портах за первые месяцы 2020 года снизился на 10,1 процента. Agility Logistics сообщает о значительных ограничениях на морские перевозки по всему миру, влияющих как на ключевых экспортеров, таких как Бразилия, Китай, Индия и Мексика, так и на импортеров, таких как Европейский Союз. По данным DHL, слабый спрос по-прежнему будет влиять на маршруты между Азией и Европой, Соединенными Штатами и Латинской Америкой.

- **Сухопутные перевозки:** В отличие от морских и воздушных перевозок, наземный транспорт, как правило, остается частично доступным во всем мире, поскольку дороги остаются в эксплуатации, за исключением стран, находящихся в серьезной изоляции. Возможности грузоперевозок ограничены из-за дополнительного спроса на их услуги, особенно на транспортировку продуктов питания и медицинских товаров, в условиях блокировки, в сочетании с ограниченным количеством сотрудников (из-за ограничений, связанных с COVID-19), что приводит к более высоким ставкам. Другие секторы экономики, требующие наземного транспорта, такие как обрабатывающая промышленность, как правило, не работают на полную мощность из-за блокировок. Спрос на железнодорожные услуги вырос из-за более высоких тарифов на авиаперевозки грузов, незаполненных рейсов и более длительного транзитного времени для грузовых автомобилей.

- **Авиаперевозки:** Объемы упали на 19 процентов в марте 2020 года из-за резкого сокращения пассажирских рейсов и падения производства в Китае. Однако по мере того, как грузоотправители и правительства обращаются к воздушным грузам за товарами первой необходимости, тарифы на авиаперевозки увеличиваются—некоторые перевозчики сталкиваются с задержками из-за увеличения загруженности аэропортов. В середине апреля наблюдалось увеличение пропускной способности, а также восстановление объемов перевозок. Общее сокращение пропускной способности больше, чем чистое сокращение спроса, что поддерживает более высокие тарифы на авиаперевозки.

Экономический спад станет вторым шоком спроса. Полное воздействие пандемии на глобальные цепочки поставок пока неизвестно. Перебои в цепочке поставок и блокировки уже

сказываются на логистических компаниях. Ожидается, что операционные ограничения приведут к задержкам доставки, перегрузкам и более высоким ставкам фрахта. Однако не все сегменты будут затронуты одинаково—компании, обслуживающие электронную коммерцию, наблюдают рост активности, поскольку потребители выбирают онлайн-покупки предметов первой необходимости, в то время как те, которые обслуживают другие секторы (такие как автомобили и потребительские товары), столкнутся со спадом. В целом неопределенность будет оказывать понижающее давление на доходы.

Последствия очень серьезны для мелких компаний: Малые автотранспортные предприятия серьезно пострадали, потому что у них, как правило, нет никакого резервного копирования, плана восстановления или плана прерывистой работы. Отсутствие технологий, а также инструментов для соблюдения медицинских рекомендаций еще больше усложняет их реагирование.

Лидирующие компании в сфере логистики испытывают сильное влияние: В апреле и DHL, и CEVA Logistics объявили Форс—мажор-пункт, который позволяет объявлять контракты недействительными из-за действий стихийных бедствий или других непредвиденных обстоятельств-по всем своим контрактам из-за COVID-19. Кредитные показатели других компаний, скорее всего, ухудшатся, что приведет к снижению рейтингов, как это уже было замечено в этом секторе.

По большей части правительства отреагировали на кризис, определив порты, судоходство и транспортные услуги как важнейшие—и тем самым освободив их от мер изоляции [5]. Например, индийское правительство освободило движение грузов через порты, цепочки поставок и транспортировку основных товаров от правил блокировки. Хотя многие аэропорты по всему миру закрыты для пассажирских рейсов, большинство из них все еще открыты для грузов, которые могут быть необходимы для реагирования на COVID-19 (например, для перевозки медикаментов). Более тесное сотрудничество между правительствами и сторонними логистическими компаниями также было необходимо для устранения узких мест в цепочке поставок и облегчения процедур оформления заказов.

*Сторонние логистические компании приняли ряд мер реагирования на эти неопределенности, включая[6]:*

**А) Новые протоколы безопасности:** Чтобы защитить здоровье своих сотрудников, некоторые компании ввели новые протоколы социального дистанцирования на складах, дезинфекции рабочих зон или предоставления защитного снаряжения, предоставляя сотрудникам неограниченный неоплачиваемый отпуск. Однако эти усилия, сопряженные с более высокими финансовыми затратами, не могут гарантировать защиту от вспышек на закрытых складах.

**В) Альтернативные виды транспорта:** Многие компании используют творческие альтернативы своим видам транспорта. Поскольку сокращение числа пассажирских рейсов привело к снижению грузоподъемности самолетов, такие компании, как DHL, использовали чартерные рейсы для перевозки грузов в Китай и из Китая. Авиакомпании также перепрофилируют пассажирские самолеты под грузовые. Некоторые наблюдатели даже прогнозируют бум для железной дороги Китай-Европа, поскольку 60 процентов грузовых воздушных перевозок между Китаем и Европой исчезли.

**С) Адаптация предлагаемых услуг к текущему спросу и протоколам безопасности:**

Некоторые крупные игроки играют важную роль в поставке медицинских материалов. Например, в феврале UPS предоставила в Ухань бесплатный воздушный транспорт для двух миллионов масок и защитного снаряжения. Компании также адаптируются к спросу. Склады и розничные торговцы сосредотачиваются на доставке продуктов питания, поскольку спрос на основные продукты высок, в то время как компании в сегменте последней мили предлагают бесконтактные варианты доставки (некоторые из которых включают роботов).

### **ВЫВОДЫ**

Восстановление и долгосрочное воздействие пандемии на логистику могут быть затронуты адаптациями и факторами, как описано ниже:

## V INTERNATIONAL SCIENTIFIC CONFERENCE OF YOUNG RESEARCHERS

- Увеличение выделенных грузовых авиаперевозок: Авиационная отрасль уже перераспределяет флот для обслуживания исключительно спроса на воздушные грузы.
- Усиление досмотров грузов и протоколов трансграничного контроля: Правительства отреагировали на кризис временными торговыми эмбарго и экспортными ограничениями на чувствительные грузы (такие как медикаменты, фармацевтические препараты). В долгосрочной перспективе логистические издержки могут увеличиться из-за ужесточения трансграничных процессов и контроля, подпитываемых опасениями по поводу передачи заболеваний.
- Рост технологий и электронной коммерции: Логистика находится в самом разгаре технологической революции. Компании с надежными цифровыми возможностями, которые позволяют им обеспечивать видимость/прослеживаемость грузов и вести бизнес онлайн, имеют преимущество. Это в свою очередь приведет к тому, что начнут расти инвестиции в такие технологии, как Интернет магазины, облачные вычисления, автоматизация и анализ данных. В долгосрочной перспективе робототехника, беспилотные летательные аппараты и автономные транспортные средства могут снизить подверженность поставщиков логистических услуг нехватке рабочей силы.
- Реконфигурация глобальных производственно-сбытовых цепочек: Пандемия выявила уязвимость расширенных и сложных производственно-сбытовых цепочек к сбоям в производстве, особенно в Восточно-Азиатско-Тихоокеанском регионе. В результате многие из этих цепочек поставок могут сократиться или диверсифицироваться за счет опоры на альтернативных партнеров (например, на ближний рынок) или активизации усилий по возвращению домой (например, переориентация) стратегических цепочек создания стоимости. Сокращение цепочек поставок может пойти на пользу странам с мощными производственными секторами и благоприятной экспортной политикой (например, Колумбии, Индии и Мексике), чтобы частично заменить Китай в среднесрочной перспективе. Может также наблюдаться тенденция к размещению дополнительных складских мощностей или сухих портов вблизи центров спроса, чтобы сократить время доставки товаров на рынок.
- Перспективы восстановления будут варьироваться в зависимости от страны, подсектора: Поскольку логистика-это разнообразный сектор, перспективы восстановления будут варьироваться в зависимости от продолжительности блокировок и продолжительности последующего экономического кризиса. Крупные компании с диверсифицированным бизнесом (например, несколько клиентов, обслуживающих различные секторы в разных странах/штатах) будут лучше подготовлены к тому, чтобы пережить шторм.

### СПИСОК ИСПОЛЬЗОВАННОЙ ЛИТЕРАТУРЫ

- 1 Воздействие COVID-19 на транспортный сектор: отчет по Китаю:  
[https://papers.ssrn.com/sol3/papers.cfm?abstract\\_id=3679662](https://papers.ssrn.com/sol3/papers.cfm?abstract_id=3679662)
- 2 <https://fortune.com/global500/>
- 3 <https://www.ncbi.nlm.nih.gov/pmc/articles/PMC7486886/>
- 4 <https://infotrans.by/>
- 5 <https://www.iea.org/articles/changes-in-transport-behaviour-during-the-covid-19-crisis>
- 6 <https://www2.deloitte.com/us/en/pages/about-deloitte/articles/covid-19/covid-19-impact-on-transportation-sector.html>

## ROLE OF EQUITY FINANCING IN INNOVATIVE ENTREPRENEURSHIP ECOSYSTEM

**DR. ODILJON ABDURAZZAKOV**

CBS International Business School  
Professorship of Strategic Management  
*o.abdurazzakov@cbs.de*  
COLOGNE, GERMANY

### ABSTRACT

Due to their potential for exponential growth, creating an ecosystem of new technology based startups has been an important part of the national economic policies of most countries across the globe. Unlike conventional businesses which are primarily financed through debt financing, innovative entrepreneurs usually finance their operations using equity financing, mainly in the form of angel investments and venture capitals. Despite their high level of risk, equity financing of innovative entrepreneurs has always been attractive for equity investors. The success stories of several companies which were backed up by venture capitals have made equity financing quite popular. The paper discusses the nature and types of equity financing and its importance for the development of innovative entrepreneurship ecosystem.

**KEY WORDS: equity financing, angel investment, venture capital**

### INTRODUCTION

Innovative entrepreneurs, also referred to as new-technology based startups have been the topic of several studies mainly due to the volume of their contributions to the national economy. Developed and developing countries have tried to create favorable environments for the creation and growth of such startups. Several nations have made developing startup ecosystems a part of their national innovation policies while others countries are looking for ways to stimulate the growth of innovative entrepreneurship through separate government programs, such as allocating government grants to startups in their early stages, creating government owned accelerators, incubators and even government-owned venture capital companies.

Because of their potential for exponential growth, creating an ecosystem of innovative entrepreneurship has been an important part of the national economic policies of most countries across the globe. Unlike conventional businesses which are primarily financed through debt financing, innovative entrepreneurs usually finance their operations using equity financing, mainly in the form of angel investments and venture capitals. Despite their high level of risk, equity financing of innovative entrepreneurs has always been attractive for equity investors. The success stories of several companies which were backed up by venture capitals have made equity financing quite popular.

Depending on the stage of their lifecycle, technology based startups can finance their operations in different forms of risk capital, including pre-seed and seed investments, angel investment, venture capital investments and initial public offering. The paper discusses the nature of equity financing and its importance for the development of innovative entrepreneurship ecosystem.

### FINANCING STARTUPS IN THE INITIAL STAGES

Due to the high level of risk and absence of cash flows, innovative entrepreneurs find it hard to raise funds through traditional forms of financing, such as commercial banks. Typically, banks issue loans to businesses with low levels of risk and steady cash flows. Until startups start generating cash flows, their only means of financing their operations is through risk capital. Successful ecosystems provide more support to nurture technology based startups by creating an entrepreneur friendly environment during all stages of a business - pre-seed, seed, startup, scaling and exit. Support is especially important at earlier stages when startups involve greater uncertainty (Abdurazzakov, 2016). Founders and investors are faced with uncertainty with regard to product's performance, customer reaction, startup's ability to scale, etc (Figure 1).

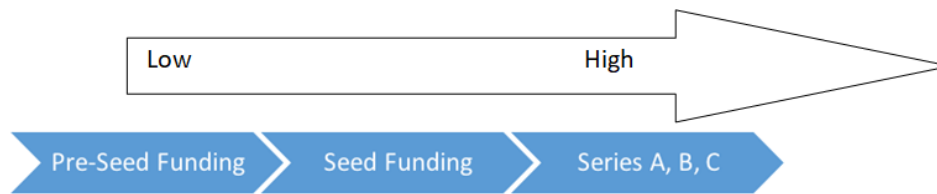

**Figure 1 – The information availability for startups**

Innovative entrepreneurs can finance their operations through bootstrapping or by raising pre-seed capital from friends and family. Bootstrapping allows entrepreneurs to avoid raising external funding. Typical examples of bootstrapping include hiring interns, buying used equipment instead of new ones, office-sharing, etc. Pre-seed funding may be needed to conduct market research, to conduct feasibility analysis and develop conceptual prototypes (alpha prototype). Since the amount of pre-seed capital is not significant, entrepreneurs may rely on their own savings or borrow from their friends and family.

Other sources of raising pre-seed or seed capital may be through crowdfunding. Crowdfunding refers to raising small amounts of funding from large number of people, usually through the internet. Crowdfunding has been used to fund a wide range of for-profit, entrepreneurial ventures such as artistic and creative projects, medical expenses, travel, and community-oriented social entrepreneurship projects (Gleasure, R., & Feller, J., 2016).

There are four types of crowdfunding that startups can raise funds through: donation-based, equity-based, reward-based and peer-to-peer lending. Funds raised through donation-based crowdfunding are accepted as donations and do not need to be paid back. Reward based-crowdfunding is based on the expectation that those who provide the funding will be given some perks, such as T-shirts, key chains, etc., as reward. Sometimes providers of capital may also receive first access to the products developed by the startups. Those who provide funds through equity-based crowdfunding receive small amounts of equity of the startup they financed. Peer-to-peer lending refers to startups lending capital to each other in the initial stages.

Although some startups can get pre-seed or seed capital from accelerators or incubators, not all of the startups are fortunate enough to be accepted to accelerators. Admission to accelerators can be very competitive. Some of the most established accelerators provide between \$50K-100K in exchange for 3-6% of the startups equity. Y-Combinator one of the most popular accelerators provides around \$100K for 6-7% equity of startups. Although not all of the residents of such accelerators become successful, there are a few “unicorns” that graduated from Y-Combinator that become multi-billion dollar companies. For example, Airbnb, a company that has a valuation of nearly 40 billion dollars had received its pre-seed investment of \$20K from Y-Combinator in 2008 in exchange for 6% of its equity.

#### **ANGEL INVESTMENT AND VENTURE CAPITALS**

After pre-seed financing, the next step of financing is seed and startup capital. At this stage of their life cycle startups try to raise funds from angel investors. Angel investors are wealthy individuals with many years of domain experience. They invest in startups in their portfolio and help them enter the market and scale. Angels usually invest between \$100K-500K to early stage startups. In addition to providing the startup capital, angels guide the startups in developing successful marketing strategies. Angels also support startups to gain access to distribution channels. As startups start to scale and need more funding, angels introduce startups to venture capital capital firms, who usually invest larger amounts of funding to growing companies. Moreover, startups benefit from the rich networks of angels at early stages (Erikson and Sørheim, 2005).

Access to funding is critical throughout the life of a startup, from pre-seed stage to exit stage. It is important for ecosystems to offer funding at all stages (Figure 2).



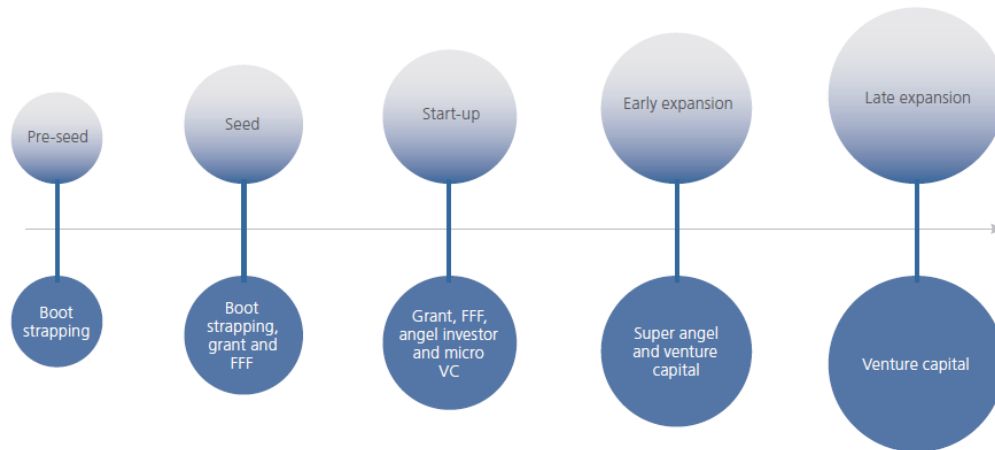

**Figure 2: Sources and stages of Financing**

(Source: IBRD/WB Report on Enhancing Access to Finance for Technology Entrepreneurs, 2014)

Unlike venture capital firms, which usually invest in later stages of a startup's life cycle, angel investors are faced with higher risks since they invest in early stages. There is a lot of uncertainty regarding the startup's ability to develop a prototype and start initial sales. Because of the high level of risk and high dilution, angel investors find it hard to set a valuation on the startups when they make investments. Therefore, most angel investors agree to accept convertible notes instead of a certain stake in the startup. Convertible notes are as simple as a loan and will convert to stocks when venture capital firms make the first formal investment.

As startups continue to grow, they need investments much greater in size than what angel investors offer. If angel investors are the most important sources of financing in the early stages of startups, venture capital becomes more important in later stages (Abdurazzakov, 2016). Venture capital refers to funds invested in startups with exceptional growth potential. Venture capital firms are managed by general partners who raise funds from limited partners such as university endowment funds, pension funds as well as high net worth individuals and invest them in startups in return for equity. In return for their investments, limited partners receive a share of the profits earned from the investments, typically around 80%. General partners earn about 20% of the profits from investments, which is called carried interest or carry. Additionally, limited partners are paid management fees, typically 2% of the venture fund (Lerner et al., 2012).

Initial public offering (IPO) is also one of the options to raise funds. IPO refers to the process by which a private company can go public by sale of its stocks to the general public. Through the process of going public, a privately held company is transformed into a public company. Companies can raise new equity capital through initial public offering to finance their operations. This will allow the trading of the stocks of the company since it is publicly traded after IPO.

One of the challenges startups in most developing countries face is financing gap. Most founders start with their savings or support from their family members to finance pre-seed stages. While founders have more options to finance pre-seed stages and later stages, the hardest part is to find financing for the seed stage where founders try to prove the concept – often referred to as missing middle (Figure 3).

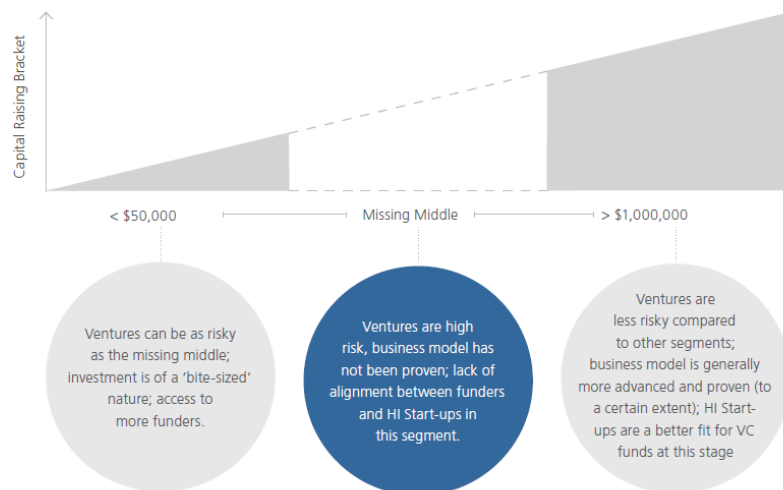

**Figure 3: Financing gap for technology based startups**

(Source: IBRD/WB Report on Enhancing Access to Finance for Technology Entrepreneurs, 2014)

For startups, running into cash flow challenges could be detrimental. Many startups can not make it out of the missing middle, sometime referred to as “valley of death”. In order to avoid running out of cash, founders must do a thorough cash flow analysis to project their cash outflows and inflows. It is also essential that governments that aim to create successful startup ecosystems ensure that new technology based startups can raise pre-seed, seed and startup financing in all stages of their life cycle.

### CONCLUSION

Emerging economies planning to create successful ecosystems of innovative entrepreneurship can benefit from the experience of successful tech entrepreneurship hubs. It is very important to ensure that ecosystems offer equity financing options at all levels of startup’s life cycle. It is especially hard for founders to find pre-seed and seed-funding given the high levels of uncertainty and lack of cash flow. In developed ecosystems this challenge is met by private and public accelerators, incubators as well as crowdfunding platforms. Public accelerators and incubators usually provide free office, mentoring in the areas of accounting, marketing, etc. Private accelerators, on the other hand, offer pre-seed or seed capital in return for a small equity stake.

As startups start to scale it is important to for them to be able to secure startup financing from angels, super angels and micro VCs. It is essential to create favorable environments for such equity investors as angels and VCs who traditionally invest in high risk, high return new ventures.

### REFERENCES

1. Abdurazzakov, 2016. Proceedings of 11th International Conference on Innovation and Entrepreneurship
2. Gleasure, R., & Feller, J. (2016). Emerging technologies and the democratisation of financial services: A metatriangulation of crowdfunding research. *Information and Organization*, 26(4), 101-115
3. Erikson T. and Sørheim R. (2005) ‘Technology angels’ and other informal investors *Technovation*, vol 25, issue 5, 489-496;
4. IBRD/WB Report on Enhancing Access to Finance for Technology Entrepreneurs, 2014
5. Abdurazzakov, 2016. Proceedings of 11th International Conference on Innovation and Entrepreneurship
6. Lerner J., Leamon A. and Hardymon F., *Venture Capital, Private Equity, and the Financing of Entrepreneurship* (2012), Wiley

## KRİPTOVALYUTANIN TİCARƏTƏ VƏ MALİYYƏ SAHƏSİNƏ TƏSİRİ

### TURAL ƏLƏSGƏRLİ

Qərbi Kaspi Universiteti  
Magistratura ve Doktorantura mərkəzi  
*turaleleskerli3437@mail.ru*  
BAKİ AZƏRBAYCAN

### XÜLASƏ

Son illərdə internet və texnologiyanın sürətli inkişafı ilə dünyada getdikcə daha çox tanınan kriptovalyutalar, xüsusilə bitkoin, dünya miqyasında istifadəsi durmadan artan bir valyuta halına gəlmişdir. Kriptovalyutalar mal və xidmətlərin alınmasında bir ödəmə vasitəsi olaraq istifadə olunan, etibarlı bir mərkəzi sistemə bağlanmadan fərdlərə ödəniş vasitəsi imkanı verən, standart bir valyuta kimi işləyən virtual valyuta sistemidir. Maliyyə bazarları baxımından yüksələn bu valyutalar, başda bitkoin olmaqla investorların və sahibkarların maraq dairəsindədir. Kriptovalyutaların bu tendensiyaya qarşı məlumatlılığının ölçülməsi sahibkarlar və investorlar üçün vacib olacaqdır. Sahibkarlar və investorlar nəticə yönümlü olduqları üçün kriptovalyutalara üstünlük verirlər. Kriptovalyutalarla bağlı hüquqi boşluqların olması bu valyutaların geniş yayılmasının önündə əngəl olaraq görüldüyü üçün bu haqda yeni qanunlara ehtiyac duyulur. Bu yazının məqsədi kriptovalyuta anlayışını ətraflı şəkildə araşdırmaq və daha sonra kriptovalyutanın ticarət və maliyyə sahəsinə necə təsir göstərdiyini öyrənməkdir.

**AÇAR SÖZLƏR:** Kriptovalyuta, Ticarət, Maliyyə

### GİRİŞ

Son illərdə internet və texnologiyanın sürətli inkişafı ilə dünyada getdikcə daha çox tanınan kriptovalyutalar, xüsusilə bitkoin, dünya miqyasında istifadəsi durmadan artan bir valyuta halına gəlmişdir. Günümüzdə maliyyə sahəsində kriptovalyutaların önəmi artmışdır. Bununla yanaşı, inkişaf etməkdə olan texnologiya ilə mövcud ödəniş sistemləri insanların tələb və ehtiyaclarını qarşılıya bilmir. Klassik bank sisteminə alternativ olaraq görülən kriptovalyutalar 7/24 və ani pul köçürmə əməliyyatları üçün imkanlar yaradır. İnvestorlar və sahibkarlar kriptovalyutalardan həm ödəmə vasitəsi həm də investisiya vasitəsi kimi istifadə edirlər.

Araştırma üç hissədən ibarətdir. Birinci hissə də kriptovalyuta anlayışı və onun xüsusiyyətləri haqqında məlumat verilmişdir. İkinci hissə də kriptovalyutaların ticarət sektoruna təsiri, şirkətlərə və ayrı-ayrı şəxslərə mənfə və müsbət təsirləri, üçüncü hissə də kriptovalyutaların maliyyə sahəsinə necə təsir etdiyi tədqiq edilmişdir.

### **Kripto valyuta və onun xüsusiyyətləri**

Kriptovalyuta təhlükəsizliyi təmin etmək üçün kriptoqrafiyadan istifadə edən rəqəmsal və ya virtual pul vahididir. Kriptoqrafiya yəni şifrələmənin məqsədi tərəflər arasında paylaşılan məxfi məlumatların başqaları tərəfindən ələ keçirilməsinin qarşısını almaq, pul əməliyyatlarının təhlükəsizliyinə nəzarət edən mexanizmanı təmin etməkdir.

Kriptovalyutanın meydana gəlməsi 2008-ci ildə baş verən maliyyə böhranı ilə əlaqədardır. Yaşanılan maliyyə böhranı mərkəzi banklara və maliyyə quruluşlarına olan güvəni azaltmış və maliyyə sistemində bir çox dəyişikliklərə səbəb olmuşdur. Kriptovalyutalar maliyyə bazarlarının çökməsindən sonra USD və AVRO kimi güclü ehtiyat valyutalarına alternativ olaraq ortaya çıxmışdır. Kriptovalyuta transfer ediləbilən valyutadır. Kriptoqrafiya həm pul əməliyyatlarının təhlükəsizliyinin təmin olunmasında həm də yeni pul vahidinin yaranması mərhələsində istifadə olunur. Kriptovalyutaların digər valyutalardan fərqli olaraq bank hesablarında saxlanılmasına ehtiyac yoxdur. Lakin eynilə digər valyutalar kimi mal və xidmətlərin satın alınmasında istifadə olunurlar.

Dünya ölkələri arasında kriptovalyutalardan istifadə edəndər arasında 1ci yeri ABŞ tutur. ABŞ kriptovalyutanın qanunən qəbul edir. Eyni zamanda ən çox kriptovalyutaya və istifadəçisinə

sahibdir.2020ci ilin may ayında tertib olunan statistik göstəricilərə əsasən ABŞ-dan sonra kriptovalyutaya investisiya edən ölkələr Cənubi Koreya, Rusiya, Çin və İngiltərədir.

### **Kriptovalyutanın Ticarətdə İstifadə Olunması**

Müasir dövrdə internet və texnologiyaların inkişaf etməsilə yanaşı kriptovalyutalardan da istifadə edilməsi artmağa başlanmışdır. Nəticədə istehlakçılar və müəssisələr tərəfindən kriptovalyutaların istifadəsinə olan maraq gündən-günə artır. Ticarətin və beynəlxalq ticarətin həcminin gündən-günə artdığı dövrdə şirkətlər ödəmə əməliyyatları üçün fərqli üsullar axtarmaqdadırlar.Mövcud şəraitdə ticarət zamanı ənənəvi ödəmə üsullarının tətbiqi zamanı transfer sürətinin yavaş,qeyri-kafi olması,şirkətlərin yüksək dərəcədə köçürmə rüsumları ödəməsi şirkətləri alternativ yollar axtarmağa sövq edir.Bununla yanaşı xarici valyutaların rəqabət qabiliyyətindən uzaqlaşması şirkətlərə mənfi təsir göstərir.Şirkətlərin qarşılaşdığı bu problemlər eyni zamanda global iqtisadiyyata da mənfi yöndə təsir etməkdədir.Buna görə də bu sahədə daha təsirli və sərfəli bir metod tapmaq həm daxili ticarətdə həm də beynəlxalq ticarətdə iş dünyasına böyük fayda gətirəcəkdir.Təkmilləşdirilmələr sayəsində istehlakçılar da rəqabətli qiymətlərdən faydalana biləcəklər.Şirkətlər də öz potensialını maksimum dərəcədə istifadə etmək şansına sahib olacaqdırlar.Tamda bu zaman problemin həll yolu olaraq “Blok Zənciri” texnologiyasına əsaslanan kriptovalyutalara olan maraq artmaqdadır.Kriptovalyutaların xarici valyutalardan asılı olmaması,aşağı dərəcədə transfer haqqının olması,ani ödəmə xidmətləri ilə həm iş dünyası,həm də istehlakçı tərəfindən həyəcan verici bir inkişaf olaraq ortaya çıxır.

İlk kriptovalyuta olan bitkoinin təmin etdiyi gizlilik xüsusiyyəti,ticarət fəaliyyətlərini gizlətməyə çalışan adamların diqqətini çəkməyə başlamışdır.Bitkoin sistemində pul hərəkətlərinin izlənməsi,bu sistemdən istifadə edən adamların saxta hesabdən və ya saxta adlardan istifadə etmələri reallıqda onları tapmaq imkanını sıfıra endirir.Bu xüsusiyyətdən istifadə edərək qanuna uyğun olmayan malların satılmasını təklif edən “Silk Road” adlı internet saytı olmuşdur.Buna görə də FBI tərəfindən 2013cü ildə sayt bağlanmışdır.Bu hadisə mərkəzi bir idarəetmə və nəzarətə sahib olmayan kriptovalyuta üçün ticarətdə qanundankənar işlərin olabilecəyi ehtimalını göstərirdi.

Ticarət fəaliyyəti ilə məşğul olan insanlar tərəfindən bitkoin təmin etmənin yollarından biri də məhsul və xidmətlərini bitkoin qarşılığında satmaqdır. Dünyanın bir çox ölkəsində, bitkoin ilə hər növdə olan məhsul və xidmət alınmaqda və gün keçdikcə daha da geniş yayılmaqdadır.

Texnologiyanın inkişaf etməsilə illərdir bir çox sahədə yenilikçi məhsul və həllər təklif edən bankların isə kriptovalyuta ilə bağlı bir layihə həyata keçirəcəyi düşünülür.Dünya səviyyəsində bir çox quruluşların kriptovalyutadan istifadə ilə bağlı risklər haqqında xəbərdarlıqlar etdiyi görülməkdədir.Bütün bu xəbərdarlıqlara və risklərə baxmayaraq yaşadığımız rəqəmsal dövrdə bu mövzular üzərinə həm akademik dünyada həm də tətbiqi sahədə bankçılıq və maliyyə sektorunda işlərin sürətini azaltmadan davam etdiyi açıq-aşkar olaraq görünür. Kriptovalyutalardan istifadə edən sahələr arasında e-ticarət ilk sıralarda yer alır.

### **Kriptovalyutanın ticarətə mənfi və müsbət təsirləri**

Kriptovalyutaların ümumi mənada asan daşınabilən olması, dayanıqlı olması, bölünəbilən olması, asanlıqla kopyalana bilməməsi baxımından klassik valyutaya nisbətən daha çox üstünlüyə sahibdir. Digər tərəfdən hamı tərəfindən qəbul edilməsi, miqdarının yeterincə olması, dəyərini qoruya bilməsi, vergi və borclanmada istifadə ediləbilmə və qanuni olma məsələlərində klassik valyutaya daha çox üstünlüyə sahibdir.

Kriptovalyutaların bir çox mənfi və müsbət cəhətləri mövcuddur. Kriptovalyutaların ən önəmli xüsusiyyəti, məhdud təklifin müəyyən bir qaydaya əsaslanaraq,yəni rəqəmsal olaraq alqoritmik qaydalara görə reallaşmasıdır. Bu xüsusiyyət inflyasiyanın qarşısını almaqdadır. Bununla yanaşı kriptovalyuta mərkəzi bir quruluş olaraq idarə edilmədiyi üçün barter məqsədilə istifadə edən tərəflər üçün bir çox üstünlüyə sahibdir. Bu üstünlüklərə aşağıdakıları aid etmək olar:

Vergi, bəyannamə və qeydiyyat kimi qanuni sanksiyalardan azaddırlar.

Dövlətlər heç bir vergi tətbiq edə bilməzlər.

Gizlilik ön plandadır. Heç bir səlahiyyət hərəkətləri izləyə bilməz.

Məxfilik vacibdir. Heç kimin pulu və köçürmələri özləri istəmədikləri halda kimsə tərəfindən bilinə bilməz.

## V INTERNATIONAL SCIENTIFIC CONFERENCE OF YOUNG RESEARCHERS

Bu fiziki pul deyil. İstəniləyində fiziki olaraq saxlanıla bilsə də, daşınma kimi fiziki yükləri ehtiva etmir.

İş yerləri üçün hər hansı bir komissiya tətbiq edilmir.

Transfer haqları digər vasitələrlə müqayisədə çox aşağıdır.

Digər tərəfdən, kriptovalyuta sisteminin əksəriyyətini təmsil edən bitkoin üçün ən böyük mənfi xüsusiyyət, ödənişlərin tamamlanmasının təxminən 10 dəqiqə çəkməsidir. Bu müddət uzlaşma üçün lazımdır. Digər bir mənfi cəhət, virtual pul mexanizmlərinin daxili dəyərinin sıfır olmasıdır, yəni ənənəvi olaraq heç bir nominal pul əvəzinin olmaması və arxasında qanuni olaraq heç bir qurumun dayanmamasıdır. Bunlara əlavə olaraq sözügedən sistemin digər sosial və iqtisadi mənfi cəhətləri var. Bunlar aşağıda göstərilmişdir :

Kriptovalyutalar hələ də kiçik bir auditoriya tərəfindən istifadə olunur və ödənişlər üçün rəsmi olaraq istifadə edilməməsi üçün müqavimət göstərilir.

Kriptovalyutalarla edilən əməliyyatların geri dönüşü mümkün deyil.

Kriptovalyutalar tamamilə spekulativdir. Dəyəri ani olaraq düşə və yüksələ bilər.

Dələduzluğa açıqdır və öncədən izah edildiyi kimi geri dönüşü yoxdur.

İnflyasiyanın olmaması deflyasiyaya səbəb ola bilər. Təklif edilən valyuta miqdarı bitkoindən sonra mövcud valyutaların dəyəri həddindən artıq yüksələ bilər.

Günümüzdə kibernetik cinayətlər və hücumların artması ilə bitkoin proqramının da təhlükə altında olması bir mənfi xüsusiyyət olaraq görülməkdədir. Virtual soyğunçuluq və dələduzluğa qarşı açıq bir mexanizmə sahibdir. Ancaq, bunun üçün hazırlanmış üstün alqoritmlər və təhlükəsizlik divarlarının köməyi ilə bitkoin istifadəsinin müsbət xüsusiyyətlərinin qorunması davam etdirilir. Təhlükəsizlik üçün dizayn edilmiş ən müasir texnologiya "Bitcoin hardware" adlanır. Bu cihazlar bitkoin hesablarını kompüter, internet və birjadan asılı olmayaraq şifrəli portativ yaddaşda saxlamaqdadır. Bitkoinə muhasibat vahidi kimi istifadə olunması çox çətindir və bununla yanaşı bitkoinlə aparılan hər bir əməliyyat qeydiyyatla alınır. Lakin geri alınma bilməmək xüsusiyyətinin olması kimi əhəmiyyətli risklərə də sahibdir.

### **Kriptovalyutaların maliyyə bazarlarına təsiri**

Hər keçən gün kriptovalyutalara olan maraq artmaqda, bununlada daha çox kütləyə yayılmaqdadır. İlk zamanlarda mövzuya laqeyd yanaşan hökumətlər və onlara bağlı olan rəsmi qurum və quruluşlar prosesin xırda detallarına kimi maraqlanmağa başlamışlardır. İqtisadiyyat ilə maraqlananların bir hissəsi kriptovalyutayı bir şar kimi görürlər. Digər hissəsi isə kriptovalyutayı iqtisadi sahədə inqilab kimi xarakterizə edirlər. Proqram təminatçıları isə bu texnologiyayı gün keçdikcə daha da inkişaf etdirməkdə, sahibkarlar isə bu texnologiyayı dəstəkləməkdədirlər. Digər tərəfdən bəzi investorlar kriptovalyutayı qiymətli kağızlar kimi nəzərdə tutub qiymət artımı və azalmalarından istifadə edərək qazanc əldə etməkdədirlər. 2017-ci ildə kriptovalyutaların qiymətlərinin gözlənilməz dərəcədə artması və sonrasında kriptovalyuta ilə əlaqəli sektorların meydana gəlməsi maliyyə bazarlarına və iqtisadiyyata müsbət təsir göstərmişdir. Kriptovalyutaların dəyərlərindəki inanılmaz artımlar kriptovalyutaların daha çox tanınmasına və bir çox ölkədə qanuni əsasda olmamasına baxmayaraq bir çox fərqli ölkələrdə kriptovalyuta birjalarının qurulmasına səbəb olmuşdur.

### **Kriptovalyuta və çirkli pulların yuyulması.**

Çirkli pulların yuyulması - qeyri-qanuni yolla əldə edilmiş gəlirlərin qanuniləşdirilməsi prosesidir. Yəni qanunsuz yolla əldə edilmiş maliyyə vəsaitlərinin gizli iqtisadiyyatdan rəsmi iqtisadiyyata keçirilməsi və sonrakı mərhələdə onlardan açıq şəkildə istifadə edilməsi deməkdir. Çirkli pulların yuyulması zamanı mənbəyini gizlətmək, formasını dəyişdirmək və pulu daha az diqqətə cəlb edən sahəyə köçürmək yollarından istifadə edilir. Çirkli pulların yuyulması üç yolla həyata keçirilir.

Pulların maliyyə və qeyri-maliyyə sahələrində yerləşdirmə mərhələsi

Pulların qanunsuz mənbəyini gizlətmək üçün əməliyyat mərhələsi

Təmiz pulların əldə olunması-inteqrasiya mərhələsi

Kriptovalyutaların digər valyutalarla dəyişdirilməsi hər nə qədər virtual olsada fiziki məhsulların ticarətində istifadə olunması, fərqli hesablardan əməliyyatları icra edərək gizlədilməsi xüsusiyyətinə görə

## V INTERNATIONAL SCIENTIFIC CONFERENCE OF YOUNG RESEARCHERS

çirkli pulların yuyulması prosesi heç olmadığı qədər sürətli,ucuz və bir o qədər də asan olmuşdur.Kriptoalyutalar çirkli pulların yuyulması prosesinin birinci və ikinci mərhələsini eyni anda istifadə edərək pulların maliyyə sisteminə keçməsinə və pulların mənbədən uzaqlaşdırılması üçün bir təbəqə yaratmışdır.Kriptoalyutaların xüsusiyyətləri səbəbindən bu təbəqənin aşılması prosesi son dərəcə çətindir.

### NƏTİCƏ

Kriptoalyutalar xüsusilədə bitkoin,insanların son illərdə ticarət fəaliyyətlərində və investisiyalarda istifadə etdikləri,sürətlə inkişaf edən texnologiya ilə birlikdə iqtisadiyyatda öz yerini almağa başlamış,çağımızın ən vacib məsələlərindən biri halına gəlmişdir.Kriptoalyuta anlayışı,kriptoalyutanın ticarətdə istifadə olunması və “blok zənciri” texnologiyasının incələnməsi iqtisadiyyat,informatika və maliyyə sahəsinə bir neçə yeniliklər təqdim etmişdir. Satoshi Nakamoto'nun 2008ci ildə ortaya çıxardığı bu sistemə yeniliklər əlavə edilməklə gün keçdikcə daha da inkişaf etməkdədir. Bununla da sahibkarların,ticarətlə məşğul olanların, investorların kriptoalyutalardan gələcəkdə daha çox istifadə edəcəkləri,dövlətin qısa zaman ərzində kriptoalyutaların mühasibatlıq qeydləri və vergiləndirmə haqqında edəcəyi dəyişikliklərin ardından kriptoalyutaların daha çox inkişaf edəcəyi və yayılacağı gözlənilir.Qanuni tənzimləmədən sonra həyata keçiriləcək məlumatlandırma fəaliyyətlərindən sonra kriptoalyutaya maraq daha da artacaqdır.Müəssisələrin kriptoalyuta haqqında daha çox məlumatlı olmasına və kriptoalyutalardan daha çox istifadəsinə yo açacaqdır.

### ƏDƏBİYYAT SİYAHISI

1. Armknecht, F., Karame, G.O., Mandal, A., Youssef, F. ve Zenner, E. (2015). Ripple: Overview and Outlook, International Conference on Trust and Trustworthy Computing, s. 163-180.
2. Cusumano, M. A. (2014). The Bitcoin Ecosystem. Communications of the ACM, 50(10), s.22-24.
3. Həpkorucu, A. ve Genç, S. (2017). Finansal Varlık Olarak Bitcoin'in İncelenmesi ve Birim Kök Yapısı Üzerine Bir Uygulama. Osmaniye Korkut Ata Üniversitesi İktisadi ve İdari Bilimler Fakültesi Dergisi, 1(2), 47-58.
4. Kristoufek, L. (2015). What are the Main Drivers of the Bitcoin Price? Evidence from Wavelet Coherence Analysis. Plos One, 10(4), s.1-15
5. Miynat, M. ve Duramaz, S. (2013). Karapara Aklama Aracı Olarak Yeni Bir Mali Suç: Siber-Aklama. Yönetim ve Ekonomi: Celal Bayar Üniversitesi İktisadi ve İdari Bilimler Fakültesi Dergisi, 20(1), s.315-325.

## AZƏRBAYCANIN İŞĞLDAN AZAD OLUNMUŞ ƏRAZİLƏRİNDƏ AQRAR SEKTORUN İNKİŞAF PRESPEKTİVLƏRİ

**Rəhman CƏFƏROV**

Bakı Mühəndislik Universiteti  
ceferovrehman6@gmail.com

### XÜLASƏ

Ərazilərin işğaldan azad olunması Azərbaycanı iqtisadi fayda gətirəcəkdir. Həmin ərazilərin yeraltı və yerüstü təbii ehtiyatlarla zəngin olması, əlvan metal filizləri, təbii relyef, münbit torpaq, bol su mənbələri, sıx meşəliklərin, düzən və dağətəyi zonanın olması, mineral sular və başqa bunlar kimi sərvətlərin olması, dövlətimizə və xalqımıza bu sərvətlərdən istifadə edərək sosial, aqrar və iqtisadi sahədə inkişaf etməyə imkan yaradır. Qarabağ Azərbaycanın 20% faiz ərazisi olmaqla Respublikanın aqrar sektoruna əhəmiyyətli dərəcədə təsir göstərəcək buda infrastrukturun yaranmasına kənd təsərrüfatının yaranmasına və müxtəlif iqtisadi yeniliklərə yol açacaq.

İşğal dövründə Qarabağ ərazisində 250 min hektardan çox məhsuldar torpaq olmasına baxmayaraq bu ərazilərin cəmi 7 faizi istifadə edilmişdir. İşğaldan sonra Azərbaycanın qarşısında duran əsas vəzifələrdən biri məhsuldar torpaqların maksimum səmərəli şəkildə istifadəsini təmin etməkdir. Şimal hissədə yerləşən çaylardan istifadə edərək cənub hissədə yerləşən torpaqların suvarılması, dərinə yerləşən

yeraltı su ehtiyatlarının tapılması, dağıdılmış irriqasiya sisteminin yenidən təmin edilməsi və həmin ərazilərdə istifadəsi qarşıda duran əsas vəzifələrdəndir. Əkin sahələrində məhsuldarlığın artırılması, üzümçülük, tütünçülük, pambıqçılıq, baramaçılıq, meyvə-tərəvəz, bostançılıq və heyvandarlığın yenidən inkişaf etdirilməsi vacib və zəruridir. Eyni zamanda, burada emal və ərzaq sənayesinin inkişafı potensialı var və biz bu sahələrin inkişaf etməsini də təmin etməliyik.

Qarabağda iqtisadi inkişafın qarşısında duran ən mühüm məsələ son 30 ildə ərəzidəki müharibə şəraiti ilə əlaqədar olaraq torpağın yararsız hala düşməsi və azad olunduqdan sonra prezidentimizin də verdiyi qərara əsasən təmizləmə işlərinin, sonrakı dövrdə torpaq və su meliorasiya işlərinin görülməsi uyğun təsərrüfat və bitkilərin əkilməsi, sənayenin təmin edilməsi probleimidir.

**AÇAR SÖZLƏR. Azərbaycan kənd təsərrüfatı, dövlət siyasəti, aqrar sektor, qida təhlükəsizliyi, Qarabağın iqtisadiyyatı.**

### GİRİŞ

Azərbaycan ərazilərinin işğaldan azad edilməsinin iqtisadi səmərəliliyi ölkəmizdə ərzaq təhlükəsizliyinin təmininə ciddi töhfə verəcəkdir. Xüsusən də heyvandarlıq məhsulları ilə özünütəminatmə səviyyəsi yaxşılaşacaq. Hazırda ölkəmizdə özünütəminatmə səviyyəsi ət və ət məhsulları üzrə 82.5 faiz , süd və süd məhsulları üzrə 86.2 faizdir. Proqnoza görə işğaldan azad edilən ərazilərdə təsərrüfat fəaliyyəti bərpa ediləndən sora bu məhsullarla özümüzü təmin edə biləcək və Azərbaycanda dənli bitkilər özrə də inkişaf əldə olunacaqdır. Torpaqlarımızın işğaldan azad olunması bizə imkan verəcək ki bu və digər sahələrdə vəziyyəti yaxşılaşdıraq. Qarabağda beynəlxalq modellərdən və dünya təcrübəsindən istifadə edərək aqrar sferanın qurulması nəticəsində iqtisadiyyatda yüksəlişlər baş verə bilər.

Dövlətin prioritet istiqamətdə atacağı addımlar, aqrar sahə və onun təkmilləşdirilməsi ilə bağlı olan iqtisad alimlərinin baxışları, dövlətin siyasəti və ayrılmış vəsaitin məzmununu təşkil edir. Qarabağın gələcəkdəki inkişafı Azərbaycanın iqtisadi vəziyyətinə göstərəcəyi təsir edəcək və bununla əlaqədar olaraq ölkədə dəyişən tendensiya, əhalinin iş, qida ilə təmini və sosial rifah halının müsbətə doğru dəyişməsi müşahidə olunacaqdır.

Ölkə xaricində formalaşan su ehtiyatlarının 72.7 faizi işğaldan azad olunan ərazilərdən keçir və onların ölkə daxilindəki su mənbələrinə birləşdirilməsi zəruridir. Bu mənbələrdən həm əhalinin şirin su ehtiyatının təmini kimi həm də elektrik enerjisi mənbəyi kimi istifadə etmək olar. Azərbaycan su ehtiyatlarından maksimum səmərəli istifadə etməklə həm regionların su problemini həll edəcək həm də Ermənistanın su ehtiyatına nəzarət edə biləcək, çünki Ermənistanın şirin su mənbəyi olan olan Göyçə gölünü qidalandıran Arpa və Bərgüşad çaylarının mənbəyi də bizim ərazilərimizdədir.

İşğal altındakı ərazilərimizin Ermənistan 2020-ci ilədək 30 kiçik su elektrik stansiyasının tikintisini nəzərdə tuturdu ancaq onlardan yalnız 16-sı istifadəyə verilib. Həmin istifadəyə verilmiş SES-lərin il ərzində istehsal etdiyi elektrik enerjisi “Sərsəng” SES-inin il ərzində istehsal etdiyi səviyyədədir. Əlavə olaraq keçmişdə “Sərsəng” su anbarı Tərtər, Ağdərə, Bərdə, Goranboy, Yevlax və Ağcabədi rayonlarını suvarma suyu ilə təmin edirdi. İşğal dövründə Ermənistan tərəfi bu su anbarında süni daşqınlar yaratmaqla və Azərbaycan torpaqlarını çirkəndirməklə torpaqlara və təbiətə ciddi ziyan vururdu.

Su ehtiyatının 40 faizi işğal altında idi və buda işğal dövründə sudan istifadəni məhdudlaşdırırdı. İndi isə bu suların həm qablaşdırılaraq satılması həm də bulaqların ürərində istirahət məkanlarının yaradılması mümkündür. Qarabağ ərazisində yerləşən 2 qoruq, 4 yasaqlıq və tarixi yerlər, abidələr burada turizmin inkişafını da inkişaf etdirməyə imkan yaradır. Bunlara misal olaraq ən qədim yaşayış məskənlərindən biri Azıx mağarasını göstərmək olar.

Prezident İlham Əliyevin uzaqgörən siyasəti nəticəsində verdiyi qərara əsasən İranla müqavilə bağlanmış və nəticədə Araz çayı üzərindəki Xudafərin SES-nin istifadəsi əlçatan olmuşdur. Hər il bu hidroqovşağ sayəsində Azərbaycan 368 kilovat/saat elektrik enerjisi istehsal edəcək. Araz çayından istifadə ərəzidə olan suvarma imkanlarını da genişləndirəcəkdir.

Kəlbəcər-Laçın, Yuxarı Qarabağda aqrar sferanın inkişafında edilməli işlər və Azərbaycan Respublikasının aqrar sənaye kompleksində innovasiya prosesinin sürətləndirilməsi, kənd təsərrüfatı, ərzaq və emal sənayesi sahələrində innovasiyaların daha geniş istifadəsi bu fəaliyyətlərin maliyyələşməsi üçün əlverişli şəraitin yaradılması Azərbaycanın inkişafı üçün iqtisadi potensialdır.

### TƏDQIQAT METODU

Tədqiqat zamanı analitik təhlil, induksiya, deduksiya metodlarından istifadə edilmişdir. Tədqiqat metodları Qarabağın azad edilməsinin Azərbaycanın aqrar sektorunda yarana biləcək üstünlüklərini və səmərəliliyini ifadə etməyə imkan yaradır.

### NƏTİCƏ

Qarabağın aqrar sektorunun inkişafı ölkəyə müəyyən üstünlüklər vəd edir. Azərbaycan Respublikasının, Qarabağda aqrar sənaye kompleksi, innovasiya prosesinin sürətləndirilməsi, kənd təsərrüfatı, ərzaq və emal sənayesi sahələrinə innovasiyaların daha geniş istifadəsi üçün maliyyələşmə prosesinə böyük önəm verməsi qeyd olunmuşdur. Regionların sürətli inkişafı Azərbaycanda yarana biləcək "Holland" sendromu probleminin qarşısını alacaq və Qarabağ ərazisinin də digər regionlarla paralel formada inkişafına şərait yaradacaqdır. Ərazilərimizin azad edilməsi nəticəsində 3-5 il ərzində qeyri-neft sektorunun inkişafı ilə gözləniləndən fərqli proqnozlar görə bilirik kənd təsərrüfatı nazirliyinin ilkin hesablamalarına baxsaq Yuxarı Qarabağ və Kəlbəcər-Laçın iqtisadi rayonlarında aqrar sektorun inkişafı ölkə iqtisadiyyatını 500 milyon manatdan çox artırma bilər.

### ƏDƏBİYYAT SIYAHISI

1. Eldar Quliyev "Aqrar iqtisadiyyatın" Ali məktəblər üçün dərslik Bakı- 2015.
2. Azərbaycan Dövlət İqtisad Universiteti "Aqrar sferanın iqtisadiyyatı və idarə edilməsi" Dərslik Bakı- 2011.
3. İsmət Abasov "Azərbaycanın və Dünya ölkələrinin kənd təsərrüfatı" Bakı- 2013.
4. "Kənd təsərrüfatı kooperasiyası haqqında" Azərbaycan Respublikasının Qanunu.
5. Bəyalı Ataşov "Aqrar sahədə strüktür və səmərəlilik problemləri" (nəzəriyyə və praktika) Bakı- 2017.
6. İslam İbrahimov "Aqrar sahənin iqtisadiyyatı" Bakı- 2016.
7. <http://www.azerbaijan-news.az/view-202021/ilham-eliyev-qarabagi-azerbaycanin-en-inkisaf-etmis-mekanina-cevirecek>
8. <https://novator.az/2020/12/01/azad-edilmis-erazilerin-iqtisadi-potensialini/>
9. <https://vergiler.az/news/articles/1032.html>
10. <https://vergiler.az/news/economy/11182.html>
11. [https://iqtisadiislahat.org/news/vusal\\_qasimli\\_qarabagin\\_boyuk\\_iqtisadi\\_potensialini\\_var-1050](https://iqtisadiislahat.org/news/vusal_qasimli_qarabagin_boyuk_iqtisadi_potensialini_var-1050)
12. <https://yesiligdir.com/haber/detay/27788>
13. <http://anl.az/down/meqale/xalqqazeti/2010/fevral/107115.htm>

## ÇİN İQTİSADİYYATINDA İXRAC VƏ YÜKSƏK TEXNOLOJİ MALLAR İXRACININ İQTİSADİ BÖYÜMƏYƏ TƏSİRİ

### XALIQ RÜSTƏMOV

Bakı Dövlət Universiteti

Beynəlxalq münasibətlər və iqtisadiyyat / Dünya iqtisadiyyatı

*xrabasali@gmail.com*

BAKİ, AZƏRBAYCAN

### XÜLASƏ

1979-cu ildən bəri xüsusilə xarici ticarət siyasətində köklü dəyişikliklər edən Çinin iqtisadiyyatı yüksək iqtisadi böyümə göstəriciləri ilə diqqət çəkmişdir. Bu yüksək artıma xarici kapital qoyuluşları, xarici ticarət, eləcə də ixrac və kənd yerlərində çalışan işçi qüvvəsinin səbəb olduğu göstərilir. Bütün bunlar Çinin yüksək artım göstəricilərinin davamlı olmasına səbəb olan faktorlardır. Bununla birlikdə, ölkədə əmək tutumlu məhsulların intensiv istehsalından kapital tutumlu məhsulların intensiv istehsalına keçilməsi iqtisadi böyümənin davamlılığına təkan verir. Kapital tutumlu məhsul istehsalı istiqamətindəki meylin müəyyənedicisi olaraq, ümumi ixracda yüksək texnoloji mal ixracatının payının artımını göstərmək olar.



Çinin ixracatında yüksək texnoloji mal ixracının artma tendensiyası müşahidə olunduğu üçün böyümə prosesinin davamlı olduğu deyilə bilər. Yüksək texnoloji mal ixracatının təyin edicilərinin araşdırıldığı tədqiqat işində birbaşa xarici investisiyalar, insan inkişafı indeksi və iqtisadiyyatın açıqlığı əsas faktorlar kimi götürülmüşdür. Böyümə və xarici ticarətdə həm sabitliyin, həm də davamlılığın əsas şərtlərindən birinə çevrilmiş yüksək texnoloji malların ixracında əhəmiyyətli irəliləyiş ümumiyyətlə inkişafın göstəricisidir.

**Açar sözlər:** Çin iqtisadiyyatı, iqtisadi böyümə, xarici ticarət siyasəti, yüksək texnoloji mal ixracı

### GİRİŞ

Sənaye öncəsi ictimai quruluşun bir nümunəsi olaraq, Bolşevik inqilabından əvvəl Rusiyada əkinçilik üstünlük təşkil edən ictimai quruluşa bənzər bir vəziyyət, Mao Dengun dövründə Çində də mövcud idi. Əhalisinin 80% -dən çoxunun kəndlilərdən ibarət olduğu və kənddən şəhərə köçün ciddi şəkildə qarşısının alındığı Çində Maonun inkişaf səyləri "Böyük sıçrayış" yolu ilə həyata keçirilməyə və beləliklə də mərkəzsizləşmənin tətbiqinə, lakin bunun uğursuzluğuna paralel olaraq mərkəzi planlaşdırmaya yönəldilmişdir. Daha planlı bir sistemin tətbiq olunduğu Çin iqtisadiyyatında 1976-cı ilə qədər çox sərt bir planlaşdırmanın olduğu diqqət çəkirdi. Bu çərçivədə 1953-1957 arasında ilk plan həyata keçirildi. Kəndli inversiyası layihəsi və plan məqsədləri naminə Çində özünə təmin edən kəndli təbəqəsi yoxa çıxdı və hətta böyük aclıq özünü göstərdi. Beləliklə, bu praktikanın milyonlarla kəndlinin ölümünə səbəb olması yoxsulluğun Çinin taleyi kimi qəbul edilməsinə təkan verdi. Mao'nun ölümündən sonra, Çində bazar iqtisadiyyatı axtarışı Mao'dan əvvəl edilən cəhdlərə baxmayaraq dayandırıldı və daha sonra Deng Xiopingin islahatları ilə başladı (1). Burada 1970-ci illərin sonunda ortaya çıxan bütün islahatçı proseslərə "açıq qapı siyasəti" deyilir (5). Açıq qapı siyasəti ilə bu tarixdən sonrakı 30 ildə dünyanın ən çox əhalisi olan bir ölkənin yoxsul, durğun bir sosialist iqtisadiyyatından dünyanın ən dinamik iqtisadiyyatına çevrilməsi fəvqəladə bir şəkildə baş verdi (6).

Çinin yüksək iqtisadi böyümə göstəricilərinin yoxsulluğu kompensasiya etməsi ilə yanaşı, gələcəkdə inkişaf etmiş iqtisadiyyatlar kateqoriyasında olması da həyata keçirdiyi siyasətlərin tələbi olaraq demək olar ki, gözlənilən bir vəziyyət idi. Ancaq böyümənin bu meyildən asılı olaraq baş verməsi, gözlənilən fenomenin inkişafı nəticələnməyəcəyinə dair şübhələr, iqtisadiyyatın bədbin arqumentləri arasında yer alırdı. Bu səbəbdən orta gəlirli ölkələr kateqoriyasına daxil olan Çinin, 1980-ci ildən əvvəl düşdüyü yoxsulluq tələsindən, yüksək qənaət və investisiya performansını göstərərək sıçrayışla xilas olması bir möcüzə olaraq qəbul edilə bilər. Orta gəlir tələsindən çıxmağın əsas yollarından biri ənənəvi sənaye və xarici ticarət perspektivinə görə ixtiraçılıq qabiliyyəti olan yüksək texnoloji məhsullar istehsal etmək və xarici bazarlara çıxarmaq imkanlarının olmasıdır. Tədqiqat işimiz, Çin iqtisadiyyatına yüksək texnoloji məhsullar istehsalına təsir edəcək faktorları araşdırmağı hədəfləyir. Bu səbəbdən, müvafiq ədəbiyyatlara əsaslanaraq, yüksək texnoloji mal ixracatının determinantları xüsusi olaraq Çində tədqiq edilmişdir. Bunun üçün Çindəki böyümə, xarici ticarət və texnoloji mal ticarətindəki inkişaf tendensiyaları qrafiklərlə təqdim olunur. Bundan əlavə ədəbiyyat xülasələri göstərilir və yüksək texnoloji malların ixracının determinantları təhlil edilir. Eləcə də Çinin yüksək gəlirli ölkələr kateqoriyasında olma potensialı qiymətləndirilir.

### TƏDQIQAT METODU

Bu işdə yaradılmış metodologiya, Çin iqtisadiyyatında yüksək texnoloji mal ixracının iqtisadi böyüməyə təsirini qiymətləndirmək məqsədi daşıyır. Yüksək texnoloji mal ixracının inkişafa təsirininin tədqiqi və qiymətləndirilməsi üçün qeyri-statistik qiymətləndirmə metodlarından istifadə olunmuşdur. İqtisadi göstəricilər qrafiklər üzrə geniş şərh edilmiş və nəticələr təhlil edilmişdir.

### ÇİN İQTİSADİYYATINDAKI BÖYÜMƏ VƏ XARİCİ TİCARƏTİN İNKİŞAFI

Çin iqtisadiyyatı, 1979-cu ildən bəri həyata keçirilən siyasətlə dünya iqtisadiyyatında demək olar ki, möcüzəvi böyümə göstəricilərinə sahib olan ölkələrdən biri olmuşdur. Mao dövründə nəzəriyyədə sosializmə yönəlmiş kütləvi, lakin fəlakətli cəhdin dərin xəyal qırılığını, şübhəsiz ki, çinliləri hər hansı bir böyük islahatla əlaqədar tədbir görməyə öyrədən təcrübə idi. Digər tərəfdən əlavə etmək olar ki, uzun illər xarici dünya ilə təcrid olunmuş Çinlilər, sosializmə alternativlərdən demək olar ki, xəbərsiz idilər. Beləliklə, Çində müşahidə olunan böyük böyümə göstəricilərinin kökündə, "sosializmi modernləşdirməyə çalışarkən kapitalist oldu" ifadəsində xülasə edilən bir sıra dəyişikliklər dayanır. (6).

Çin iqtisadiyyatının makroiqtisadi göstəricilərinin ən vacib göstəricisi və əks olunması şübhəsiz ÜDM, eləcə də ÜDM artımı və adambaşına düşən ÜDM rəqəmləridir. Burada, ilk növbədə, iki dəyişən üçün 1960-2015-ci illər arasındakı dövr üçün böyümə göstəriciləri aşağıdakı Qrafik 1-də verilmişdir.

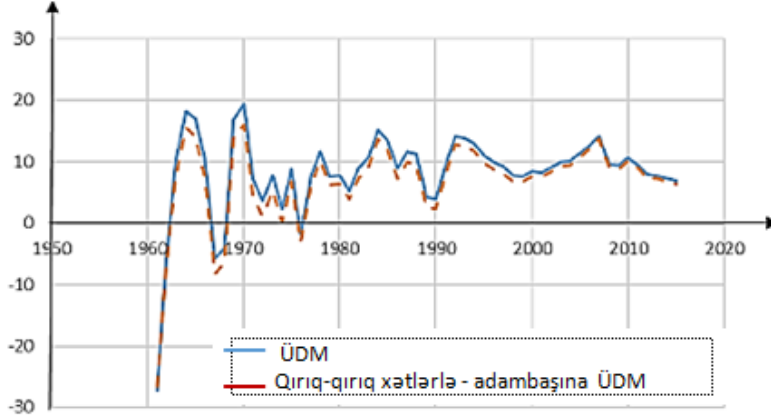

Qrafik 1. Çin iqtisadiyyatında ÜDM və adambaşına ÜDM göstəriciləri, faizlə. (3)

Həm ÜDM artımı, həm də adambaşına ÜDM-in artım göstəriciləri araşdırıldıqda, əhalidəki durğunluğun, xüsusən də tək bir övlad dünyaya gətirmə öhdəliyinin əks olunması olaraq, həm ümumi gəlirdə, həm də adambaşına gəlir artımında paralel bir sürüşməyə səbəb olması diqqət çəkir. Böyümə faizləri baxımından iki fərqli, 1977-dən əvvəl ciddi sosializm təcrübələrini və 1977-ci ildən sonrakı islahatçı təcrübələri təmsil edən dövrlər olduğunu qeyd etmək olar. 1977-ci ildən əvvəlki dövrdə Çin iqtisadiyyatı 1963-1966-cı illər arasındakı yüksək artım göstəricilərini qoruya bilmədi, 1967 və 1968-ci illərdəki mənfi tendensiyanı 1969-1975-ci illər arasında müsbətə çevirdi və 1976-cı ildə bir daha azalma yaşadı. 1977-ci ildə başlayan böyümədə müsbət bir xala sahib olmaq bir vərdişə çevrildi və 2015-ci ilə qədər olan dövrdə yüksək artım 9.74% səviyyəsinə çatdı. Çin üçün böyümədə diqqət çəkən son dövrlə əlaqədar ən önəmli göstəricilər 1999-2007-ci illərdə artdı və böyümə tendensiyası 2008-ci il böhranı ilə kəsildi və artım 2010-cu ildə 10% -ə çatdıqdan sonra durmadan azaldı. Bu rəqəm 2011-ci ildə 9,01%, 2012-ci ildə 7,33%, 2013-cü ildə 7,23%, 2014-cü ildə 6,76% və 2015-ci ildə 6,37% oldu. Başqa sözlə, Çinin açıqlığının artması ilə xarici şoklardan təsirlənmə dərəcəsində bir artıma səbəb olduğu diqqət çəkir.

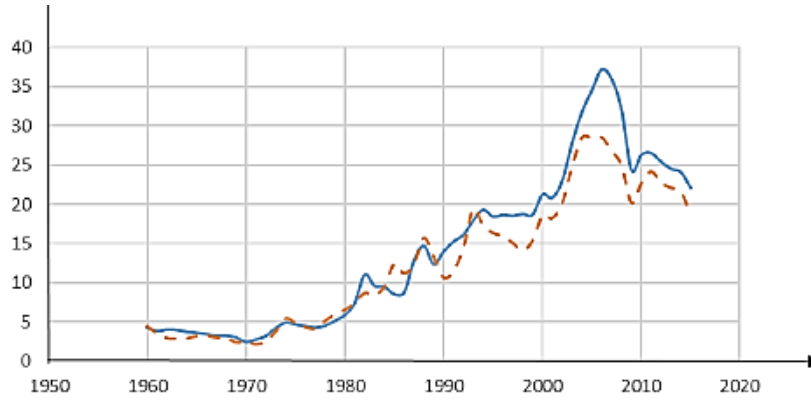

Qrafik 2. Çin İqtisadiyyatında ÜDM-də İxracat və İdxalatın payı, faizlə (3)

Çin iqtisadiyyatının açıqlığındakı artımların daxili böyümə göstəricilərinin xarici təsirlərə məruz qalma dərəcəsini artırdığı görülsə də, açıqlıqdakı inkişaf aşağıda Qrafik 2-də göstərilmişdir.

Çində 1980-ci illərə qədər cari hesab balansını tarazlaşdırılmışdı və bu dövrdə xaricə açıqlıq da çox aşağı idi. Struktur çevrilmə ilə xaricə açılma prosesi keçirən Çin, xüsusən ixracatdakı nəhəng göstəriciləri ilə iqtisadiyyatını böyütdü və bir növ böyümə mühərriki rolunu öz üzərinə götürdü. Yəni 1960-1977-ci illər arasında mal və xidmətlər ixracının ÜDM-ə nisbəti orta hesabla 3,78% olduğu halda, 1978 və 2015-ci illər arasında, yüksək böyümə göstəricilərinin xaricində yüksək xarici satış göstəriciləri və bu dövrdə bu nisbət

19.05%-ə çatdı. Orta böyümənin üstündə xarici ticarət artım göstəricisi göstərən Çin iqtisadiyyatının, İrmiş və Emsen'in (2018) vurğuladığı kimi dünyanın bir növ fabriki rolunu oynadığı iddia edilir (3). Ancaq bu fabriki rolunun daha çox əmək tələb etdiyi iddiaları Çində ucuz işçi qüvvəsinin istismarına əsaslanan bir böyümənin mövcudluğunu göstərir və bir müddət sonra bu böyümə performansını davam etdirə bilməyəcəyi iddia edilir. Bununla belə, Çinin zəhmət tələb edən və az əlavə dəyərli məhsullardan kapital tutumlu və yüksək əlavə dəyərli məhsullara keçidində göstərəcəyi performansdan asılı olduğu aydındır. Başqa sözlə, başlanğıcda aşağı əlavə dəyərli məhsullara qapılmamaq üçün, əksər ölkələrin tətbiq etdiyi kimi, müəyyən sektorlara üstünlük və dəstək verərək bu sektorların həm ixracatda, həm də artımda lider rolunu oynaması mümkün ola bilər. (5). Bu rolun ölkələrin inkişaf etmədiyi təqdirdə "yoxsulluq tələsi" və ya inkişaf etməkdə olan ölkələr halında "orta gəlir tələsi" kimi tələlərdə qalmalarının qarşısını alacağı iddia edilə bilər (4).

Aşağıdakı qrafikdə, Çində yüksək texnoloji malların ümumi ixracının ixracatdakı payının inkişaf dinamikası verilir.

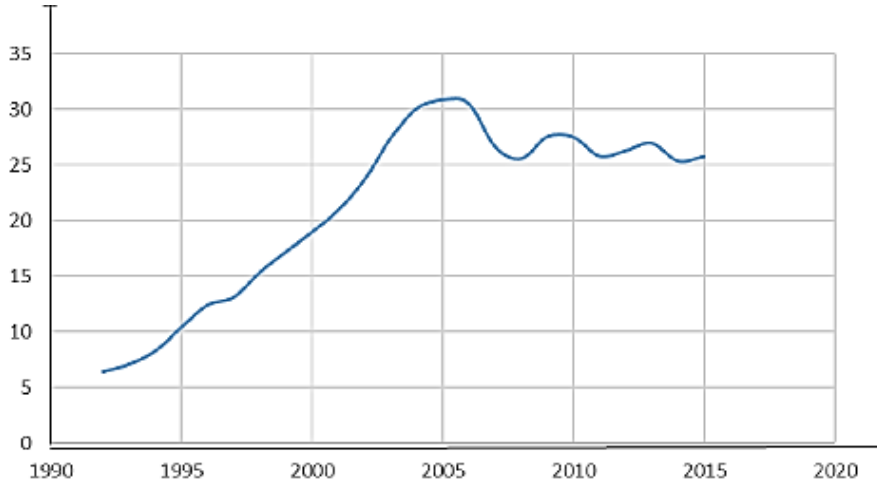

Qrafik 3. Yüksək texnoloji malların ixracatının ümumi ixracatda payı, faizlə (3)

Yüksək texnoloji mal ixracatının 1992-ci ildən bəri yayımlanan ümumi ixracatda payına görə, 1992-ci ildəki% 6,4-dən 2005-2006-cı illərdə% 30,8-ə qədər davamlı artım tendensiyasını izlənilirdi. Bununla birlikdə 2007-ci ildəki azalmadan sonra meydana gələn salınımın son illərdə az qala 25% ilə tarazlaşdığı müşahidə edildi. Böyümə və xarici ticarətdə həm sabitliyin, həm də davamlılığın təməl şərtlərindən birinə çevrilmiş yüksək texnoloji malların ixracında əhəmiyyətli irəliləyiş əldə etmək bacarığı ümumiyyətlə həm inkişafın göstəricisidir, həm də daxili və xarici təsirlərdə həssaslığın qarşısını alır. Bu səbəbdən, yüksək texnoloji malların ixrac performansındakı artım dinamikası inkişaf üçün vacibdir və bu çərçivədə, yüksək texnoloji malların ixracını və bu determinantlar arasında güclü olanları təyin edərək gələcək üçün sağlam siyasətlər həyata keçirmək mümkün olacaqdır.(2)

Bu işdə, yüksək əlavə dəyərli məhsullara keçid mərhələsində olan Çin iqtisadiyyatının potensialları araşdırılmışdır. Buna görə də, ümumi ixrac payını 1992-ci ildəki 5%-dən yüksək texnoloji ixracatda 25%-dən çox artırması da əhəmiyyətli bir uğur kimi qiymətləndirilə bilər. Bunun davamlılığı və inkişafı, şübhəsiz ki, Çinin yuxarı gəlir qrupuna sıçrayışını təmin edəcək ən vacib amillərdən biridir. Bu səbəbdən, Çinin xarici ticarət və ixracı dəstəkləyən tədbirlərə yönəlmiş siyasətlərinin yüksək texnoloji malların ixracatını təmin etdiyi görülür.(1)

### NƏTİCƏ

Çinin 1979-cu ildə başlayan möcüzəvi böyümə formasını davam etdirməsi ilə Çinin uzun müddət aşağı gəlirli ölkələr qrupundan orta gəlirli ölkələr qrupuna sıçrayış göstərdiyini söyləmək olar. Bu nəhəng inkişafın kökündə siyasi və sosial-iqtisadi baxımdan saxladığı totalitar rejimdən fərqli olaraq, bunun xarici iqtisadi əlaqələrdə Çinə xas olan liberallaşdırma praktikaları tərəfindən təmin edildiyi göz qabağındadır. Tədqiqat işindən və statistik göstəricilərdən də görüldüyü kimi, bu liberallaşdırma praktikasında birbaşa xarici kapital qoyuluşlarının Çinin faktor avadanlıqlarına, yəni ciddi əmək potensialına uyğun

investisiyalarla dəstəklənməsi və bunun ixracata yönəldilməsi əsas faktorlardan olmuşdur və Çini irəliyə doğru irəliləməyə vadar etmişdir. Şübhəsiz ki, Çinin yüksək işçi qüvvəsi və bununla əlaqədar aşağı işçi qüvvəsi xərcləri Çinin artım hissəsində yerini aldı. Çinin yüksək iş gücünə əsaslanan davamlılığına gəldikdə, Çinin yüksək artımının durğun olacağı iddiaları ədəbiyyatda geniş şəkildə ifadə olunur. Bununla birlikdə, bu iddiaların mənasızlığı, şübhəsiz ki, Çinin zəhmət tələb edən aşağı əlavə dəyərli məhsullardan kapital və texnologiya ilə yüksək əlavə dəyərli məhsullara keçməsi ilə mümkündür. Bu işdə, Çinin yüksək əlavə dəyərli məhsul ixracatında əhəmiyyətli sıçrayışlar etdiyi və davamlılığı təyin olundu. Nəticələrə görə, yüksək texnologiyalı malların ixracına elm və texnoloji əsaslı investisiyalarla açıqlıq prosesinin davam etməsi Çinin sıçrayış tendensiyasını təmin edəcəkdir.

### ƏDƏBİYYAT SİYAHISI

1. Acemoğlu, D. ve J. A. Robinson, *Ulusların Düşüşü: Güç, Zenginlik ve Yoksulluğun Kökenleri*, (Çev. F. R. Velioglu), Doğan Kitap, İstanbul, 2014.
2. İrmiş, A. ve Ö. S. Emsen, *Kapitalizmin Küresel Ağı: Düğümler ve İlmekler*, Etkin Yayınevi, Bursa, 2018
3. H.Aksu, A.F.Aydemir, Ç.Karaköy, Z.Yurttaçıkırmaz, Ö.S.Emsen, "Çin ekonomisinde büyümenin sürdürülebilirliği: yüksek teknolojik mal ihracatının belirleyicileri", C.Ü. İktisadi ve İdari Bilimler Dergisi, Cilt 19, Sayı 2, 2018, s.214-225
4. Nişancı, M., S. Sarı, A. C. Doker, A. A. Çelik ve Ö. S. Emsen (2017), "Lewis'in İki Sektörlü Büyüme Modeline Çin Özelinde Bakış: Büyümenin Sınırlarına Gelindi mi?", International Conference on Economics Finance and Banking, İstanbul-Türkiye, 15-16 July 2017, ss: 339-347.
5. Chu, Z. (2012), "Logistics and Economic Growth: A Panel Data Approach", *Annals of Regional Science*, 49: 87-102.
6. Coase, H. R. ve N. Wang, *Çin Nasıl Kapitalist Oldu?*, (Çev. İ. Yılmaz), Tarcan Matbaası, Ankara, 2015.

## AZƏRBAYCAN RESPUBLİKASININ DÖVLƏT BÜDCƏSİNİN GƏLİRLƏRİNİN NEFT VƏSAİTLƏRİNDƏN ASILILIĞININ FORMALAŞMASININ SƏBƏBLƏRİ VƏ BU ASILILIĞIN AZALDILMASI İSTİQAMƏTİNDƏ ATILMALI OLAN ADDIMLAR

**KAMIL ABBASOV**

Bakı Mühəndislik Universiteti  
İqtisadiyyat və idarəetmə fakültəsi  
*kabbasov@std.beu.edu.az*  
BAKİ, AZƏRBAYCAN

### XÜLASƏ

Məqalədə Azərbaycan Respublikasının dövlət büdcəsinin gəlirlərinin pay tərkibində mühüm yer tutan Azərbaycan Respublikası Dövlət Neft Fondundan daxil olan transfertlərin məqsədi, əhəmiyyəti, və s. məsələlər araşdırılmış, müxtəlif illər üçün büdcəyə daxil olan transfertlərin miqdarı və büdcə gəlirlərinin içindəki həcmi təhlil edilmişdir. Dövlət büdcəsi bir ölkənin büdcə ili çərçivəsində görmək istədiyi işləri özündə əks etdirən ən əhəmiyyətli maliyyə sənədlərindən biri hesab olunur. Təbii ki, ölkə üçün mühüm əhəmiyyət kəsb edən bu işlərin görülməsinə duyulan zərurətlə yanaşı, həmin işləri görmək üçün ehtiyac duyulan xərclərin hansı mənbələr hesabına maliyyələşdiriləcəyinin müəyyən edilməsi dövlətin prioritet məsələlərindən biri hesab edilir. Dövlət büdcə xərclərinin maliyyələşdirilməsi zamanı öncəliyi vergilər və rüsumlar hesabına maliyyələşməyə verməklə yanaşı, transfertlər, borclanma, pul emissiyası və s. alternativ üsullardan istifadə edir.

Tədqiqat işinin məqsədi transfertlərin dövlətin büdcə vasitəsi ilə görmək istədiyi işlərin həyata keçirilməsindəki rolunu təhlil etmək, büdcə gəlirləri ilə transfertlər arasında formalaşmış asılılığın müsbət və mənfi xüsusiyyətlərini izah etmək, aparılmış araşdırmaların və edilmiş təhlillərin nəticəsini sitemləşdirilmiş şəkildə göstərməkdir.

**AÇAR SÖZLƏR:** Dövlət büdcəsi, neft qiymətləri, büdcə gəlirləri, transfertlər

### GİRİŞ

Dünya iqtisadiyyatında sənayeləşmə prosesinin sürətli inkişafı iqtisadi diversifikasiya ilə nəticələnərək iqtisadiyyatın şaxələnməsinə və müxtəlif sektorlar arasında paylanmasına səbəb olmuşdur. İqtisadiyyatda neft sektoru mühüm əhəmiyyət kəsb edən sektorlardan biri olmaqla yanaşı həm də bir çox digər sənaye sektorunun fəaliyyəti üçün baza sektor rolunda çıxış edir. Dünya bazarındakı neft qiymətlərinin dinamikasındakı tərəddüdlər həm neft ixrac edən ölkələr üçün, həm də neft idxal edən ölkələr üçün vacib iqtisadi faktorlardan biri kimi çıxış edir. Prosesə neft ixrac edən ölkələrin prizmasından baxdıqda neft qiymətlərindəki ani və ya kəskin dalğalanmaların həmin ölkələrin gəlirlərində ciddi dəyişikliklərə səbəb olduğunu müşahidə etmək olar. Neft idxal edən ölkələrdə isə bu dəyişikliklər gəlirlər hissəsində birbaşa olaraq əks olunmasa da, neft resurslarının əldə edilməsi üçün zəruri olan xərclərə birbaşa təsir etdiyindən əldə edilmiş gəlirlərin həmin xərclərə yönləndirilməsi prosesində özünü büruzə verir.

Azərbaycan Respublikasının iqtisadiyyatında neft sektoru ən böyük paya sahib olduğundan neft qiymətlərindəki tərəddüdlər ölkənin bir çox makroiqtisadi göstəricilərinin formalaşmasında vacib əsas faktorlardan biri hesab olunur. Azərbaycan Respublikasının dövlət büdcəsi layihəsi hazırlanarkən büdcə ili üçün neftin 1 barelinin dünya bazarında proqnozlaşdırılan qiyməti əsas göstəricilərdən biri olaraq götürülür. Hər il dövlət büdcəsi vasitəsilə yerilə yetirilməsi nəzərdə tutulan üçün ehtiyac duyulan xərclərin kifayət qədər böyük bir hissəsinin maliyyələşdirilməsi üçün Azərbaycan Respublikası Dövlət Neft Fondundan müəyyən edilmiş miqdar çərçivəsində büdcəyə transfertlər ayrılır.

Azərbaycan Respublikası Dövlət Neft Fondu neft və qaz ehtiyatlarına dair sazişlərin həyata keçirilməsi ilə bağlı Azərbaycan Respublikasının əldə etdiyi gəlirlərin toplanmasını, səmərəli idarə edilməsini, gələcək nəsillər üçün saxlanmasını təmin edən xüsusi qurumdur. Fond ümummilli lider Heydər Əliyevin 29 dekabr 1999-cu il tarixli 240 nömrəli Fərmanı ilə təsis edilmişdir. 2003-cü ildən etibarən ARDNF-dan dövlət büdcəsinə transfertlər həyata keçirilməyə başlanılmışdır. [<https://oilfund.az/fund/press-room/question-and-answer>]

ARDNF-in gəlirlərinin idarəçilik və əməliyyat xərcləri çıxıldıqdan sonra qalan hissəsi əsasən dövlət büdcəsinə transfertlərin edilməsinə, ehtiyat vəsaitlərin formalaşdırılmasına, müxtəlif təyinatlı investisiyaların həyata keçirilməsinə yönləndirilir.

AR-nın 2021-ci ilin dövlət büdcəsinə nəzər yetirdikdə dövlət büdcəsinin gəlirlərinin 25 427 000,0 min manat, xərclərinin isə 28 543 000,0 min manat nəzərdə tutulduğunu görmək olar. Dövlət büdcəsinə ARDNF-dan daxil olması nəzərdə tutulan transfertlərin məbləğinin isə 12 200 000,0 min manat olması nəzərdə tutulmuşdur. [Azərbaycan Respublikasının 2021-ci il dövlət büdcəsi haqqında Azərbaycan Respublikasının qanunu, Bakı şəhəri, 29 dekabr 2020-ci il, №233-VIQ]

Rəqəmləri təhlil etdikdə 2021-ci il üçün dövlət büdcəsi gəlirlərinin təqribən 47,98%-in transfertlər hesabına formalaşdırılacağına, xərclərinin isə 42,74%-in transfertlər hesabına maliyyələşdiriləcəyinin proqnozlaşdırıldığını görürük.

Müqayisə üçün 2020-ci ilin dövlət büdcəsinin gəlirlərinin 24 124 000,0 min manat, xərclərinin 27 492 200,0 min manat, ARDNF-dan dövlət büdcəsinə daxil olacaq transfertlərin məbləğinin isə 2021-ci il üçün nəzərdə tutulan transfert məbləği ilə eyni məbləgdə, yəni 12 200 000,0 min manat olduğunu nəzərə alsaq 2020-ci il üçün dövlət büdcəsi gəlirlərinin təqribən 50,57%-in transfertlər hesabına formalaşdırılacağına, xərclərinin isə 44,38%-in isə transfertlər hesabına maliyyələşdiriləcəyinin proqnozlaşdırıldığını görürük. [Azərbaycan Respublikasının 2020-ci il dövlət büdcəsi haqqında Azərbaycan Respublikasının qanunu, Bakı şəhəri, 29 noyabr 2019-cu il, № 1696-VQ].

### TƏDQIQAT METODU

Məqalənin yazılmasında nəzəri ədəbiyyatların təhlili metodundan, sistemli təhlil və müqayisə metodlarından istifadə edilmişdir. Məqalədə qeyd olunan göstəricilər Azərbaycan Respublikası Dövlət Neft Fondunun, Azərbaycan Respublikası Dövlət Statistika Komitəsinin, Azərbaycan Respublikası Maliyyə Nazirliyinin internet resurslarından istifadə edilərək əldə olunmuşdur. Araşdırmalar zamanı müxtəlif illər üzrə dövlət büdcəsinin gəlirləri və xərcləri, həmçinin, büdcə gəlirlərinin içində Azərbaycan Respublikası Dövlət Neft Fondundan daxil olan transfertlərin miqdarı və həcmi təhlil edilmişdir.

### NƏTİCƏ

Aparılmış tədqiqat işinin nəticəsi dövlət büdcəsi gəlirlərinin tərkibində ARDNF-dan daxil olan transfertlər olmadan büdcə gəlirlərinin büdcə xərclərini maliyyələşdirməsinin indiki dövrdə mümkünsüz olduğunu, büdcə gəlirlərinin transfertlərdən asılılığının büdcəyə ilk transfertlərin həyata keçirilməyə başlanıldığı 2003-cü ildən indiyə kimi məbləğ və nisbət olaraq get-gedə artdığını görə bilərik.

Dövlət öz funksiyalarını həyata keçirə bilmək üçün zəruri hesab etdiyi xərcləri maliyyələşdirmək üçün alternativ mənbələrdən istifadə etməyə məcbur olduğundan, təbiiki, borclanma və pul emissiyası kimi mənbələrə müraciət etməzdən əvvəl öz vəsaitləri hesabına, xüsusi ilə də büdcədən kənar fondların vəsaitlərindən istifadə etməsi başadüşüləndir. Borclanmanın yaradacağı əlavə faiz ödənişləri kimi öhdəliklərdən və ya pul emissiyasının yarada biləcəyi inflyasiya kimi proseslərdən mümkün qədər sığortalana bilmək üçün transfertlərin daha alternativ üsul olduğunu qəbul etmək olar. Buna baxmayaraq, dövlətin gəlirlərinin əsasən vergilər hesabına formalaşmasının büdcənin maliyyə dayanıqlılığının təmin edilməsi baxımından daha məqbul üsul hesab edildiyini, həmçinin büdcədən kənar fondların özlərinin müxtəlif funksiyaları olduğundan, xüsusi ilə də dövlətin bu vəsaitləri gələcək nəsillərin rifahını təmin edə bilmək kimi mühüm məqsədləri hesaba alaraq yaratdığını düşündükdə büdcə gəlirlərinin neft vəsaitlərindən asılılığının azaldılması, neft sektoru ilə paralel olaraq qeyri-neft sektorunun inkişafı istiqamətində addımların atılması mütləqdir.

### ƏDƏBİYYAT SİYAHISI

1. Azərbaycan Respublikasının 2021-ci il dövlət büdcəsi haqqında Azərbaycan Respublikasının qanunu, Bakı şəhəri, 29 dekabr 2020-ci il, №233-VIQ
2. Azərbaycan Respublikasının 2020-ci il dövlət büdcəsi haqqında Azərbaycan Respublikasının qanunu, Bakı şəhəri, 29 noyabr 2019-cu il, № 1696-VQ
3. <https://oilfund.az/fund/press-room/question-and-answer> (Azərbaycan Respublikası Dövlət Neft Fondunun saytı)
4. <https://www.stat.gov.az/> (Azərbaycan Respublikası Dövlət Statistika Komitəsinin saytı)
5. <http://maliyye.gov.az/> (Azərbaycan Respublikası Maliyyə Nazirliyinin saytı)
6. <http://www.e-qanun.az/> (Azərbaycan Respublikası Ədliyyə Nazirliyinin hüquqi aktların vahid elektron bazası sistemi)

## OPTIMIZATION OF THE DISTRIBUTION OF TOTAL INCOME (INCOME) OF ENTERPRISES

**Mehdiyev Murad**

BAKU ENGINEERING UNIVERSITY

Economics and Management

*Email: mmhehdiyev1@std.beu.edu.az*

BAKU, AZERBAIJAN

### SUMMARY

In the presented article, the authors consider the main approaches to the analysis of the mechanism for the formation and distribution of enterprise profits, where its essence, role and tasks are highlighted, which are solved by analyzing the mechanism for the formation and distribution of enterprise profits. The authors paid special attention to the issues of profit planning, analyzed the methods used in planning profit: the direct account method, the analytical method, the method based on the effect of production (operational) leverage and the method based on budgeting. In addition to the correct formation and planning of profits, the authors paid great attention to the process of profit distribution.

**KEY WORDS: METHODS, PRODUCTION, ECONOMY**

## V INTERNATIONAL SCIENTIFIC CONFERENCE OF YOUNG RESEARCHERS

### INTRODUCTION

Profit is the most important indicator of the performance of a business enterprise. It is the final financial result, and also serves as the basis for the development and expansion of production [3, p. 127].

Profit formation and distribution mechanisms are necessary for proper profit management. They are aimed at increasing the welfare of the owners of the enterprise, as well as at the formation of relationships between owners, employees and the state.

The mechanism for the formation of the company's profit is the process of summing up the profits and losses from various types of business transactions. For any business entity, this process is extremely important. A unified model of the economic mechanism, based on the formation of the profit of commercial enterprises in a modern market economy, is the theoretical basis for the economic analysis of the financial results of the enterprise.

### METHODS

It can be seen from this figure that gross profit is calculated first. It is defined as the difference between the proceeds from the sale of products (works, services) net of VAT and excise taxes (in other words, net proceeds) and the cost of sales of products (works, services) [4, p. 24]. This difference is presented in the formula:

$$VP = B - C = p. 2110 - p. 2120, (1)$$

Where: VP - gross profit, manat; B - revenue (net) from the sale of goods, works, services, manat; C - cost of sales, manat.

Therefore, we can conclude that the value of gross profit depends both on the volume of sales and the level of selling prices, and on the acceptable level of production costs.

The next step is to determine the sales profit. It is formed by subtracting commercial and administrative expenses from the gross profit [3, p. 127]. The calculation of sales profit is presented in the formula:

$$P_{pr} = VP - KR - UR = p. 2100 - p. 2210 - p. 2220, (2)$$

Where:  $P_{pr}$  - profit from sales, manat; KR - commercial expenses, manat; SD - administrative expenses, manat.

Selling costs are a set of costs associated with the shipment of products, their sale, packaging and delivery [1, p27]. Administrative costs are costs associated with the management of the enterprise, and not directly with the production process [2, p77]. Management costs include the cost of wages for management personnel, business trips, transport, maintenance of administrative buildings. The profit from sales shows the degree of efficiency of the main activity of the enterprise, since, in addition to the gross profit, it also depends on the purposeful spending of funds for the sale of products and the maintenance of the administrative and managerial apparatus.

After determining the profit from sales, it is increased by the amount of income from participation in other organizations, interest receivable and other income and decreased by the amount of other expenses and interest payable. This is how profit before tax is generated. This type of profit allows you to take into account the financial results for all types of activities of the enterprise, thereby covering the efficiency of the entire work of the enterprise [2, p27]. Profit before tax is determined using the following formula:

$$Pd / n = Ppr + DUDO + PP - PU + PD - PR = p. 2200 + + p. 2310 + p. 2320 - p. 2330 + p. 2340 - p. 2350, (3)$$

Where: Pd / n - profit before tax, manat; DUDO - income from participation in other organizations, manat; PP - interest receivable, manat; PU - interest payable, manat; PD - other income, manat; PR - other expenses, rub.

At the final stage, the company's net profit is formed, that is, that part of the profit before tax that remains with it after paying the current income tax [1, p 51]. Net profit is the final financial result that characterizes the economic effect of the enterprise. This value is presented in the formula:

$$PE = Pd_{donal} - Nprib - IT + IT + PR = p. 2300 - p. 2410 - p. 2430 + p. 2450 + p. 2460 (4)$$

## V INTERNATIONAL SCIENTIFIC CONFERENCE OF YOUNG RESEARCHERS

Where: PE - net profit, RUR; II. *To the cash* - profit before tax, rub .; Nprib - income tax, manat; ONO - deferred tax liabilities, manat; SHE - deferred tax assets, manat; Pr - other, rub.

Thus, the formation of the company's profit is influenced by a significant number of factors, among which one can single out the volume of sales, the level of prices, cost, administrative and commercial expenses.

Profit planning is based on a qualitative analysis of the company's activities, which is designed to solve the main problem of planning the company's profit. This task is to determine the required amount of profit in future periods. Profit planning and the choice of a certain methodology depends on the production, financial and economic activities of the enterprise [5, p62]. In the process of analysis, the most significant indicators are studied that have a direct impact on the amount of profit. Based on the results of the analysis, a production program is drawn up, which determines the main directions and tasks for generating profit.

Nowadays, you can most often face with quarterly planning of profits than with annual planning [2, p 187]. For the correct establishment of the volume of profit, it is necessary to choose a certain method of planning the profit of the enterprise, such methods include:

1) direct counting method. When implementing this method, the value of the planned profit is determined separately for each product range, and then it is summed up and makes up the total size of the planned profit. The advantage of this method is the accuracy and simplicity of calculations, especially for enterprises with a small range of products, but for enterprises with a large range of products, this calculation can cause difficulties and take a lot of time;

2) analytical method. This method is used in economic analysis. It allows you to compare the previous values of profit, adjusted for the value of such factors as: sales volume, cost of production, tax rates, profitability, inflation and, based on these data, to plan the profit indicator for the future period;

3) a method based on the effect of production (operating) leverage. This method is also called CVP analysis. The essence of this method lies in the fact that to determine the final financial result, costs are divided into constant and variable, and such an indicator as the marginal profit is calculated [8, p. 244].

Variable costs are costs, the value of which is in direct proportion to the volume of production. These include the costs of raw materials, supplies, fuel, wages of production workers and others. The value of fixed costs, on the contrary, does not depend on the volume of production and sales of finished products. Such costs include: salaries of management personnel, office maintenance costs, maintenance and operation of official vehicles, information services costs, and so on.

Marginal income is an intermediate financial result and is determined by subtracting variable costs from the proceeds from the sale of products (excluding VAT and excise taxes) [3, p. 271]. Thus, it shows how much it costs an enterprise to manufacture finished products. After determining the marginal income, the amount of fixed costs is deducted from it and the result obtained is the final financial result.

4) method based on budgeting. The essence of this method lies in the step-by-step formation of the necessary data for profit planning. There are 4 stages in total: the organizational stage, production planning, production cost planning, profit planning from product sales, projecting the organization's profit. In the process of this method, computer-oriented models based on budgeting are developed. The results of predictive calculations of the amount of profit according to the method chosen by the company are reflected in the draft report on financial results, and then the forecast balance and financial plan can be formed [5, p.10].

In addition to the correct formation and planning of profits, the enterprise needs to carry out its competent distribution for the further development of its activities.

### CONCLUSION

Thus, the formation and distribution of profits is an important stage in the profit management system. The efficiency of the entire enterprise, as well as the magnitude of the financial result obtained, depends on how the amount of profit will be planned and formed, what factors will have the greatest influence on it, and subsequently on what purposes it will be distributed.



### REFERENCES

1. Federal State Statistics Service. Official statistics. Finances of Russia. [Electronic resource]: [http://www.gks.ru/wps/wcm/connect/rosstat\\_main/rosstat/ru/statistics/publications/catalog/doc\\_1138717651859](http://www.gks.ru/wps/wcm/connect/rosstat_main/rosstat/ru/statistics/publications/catalog/doc_1138717651859) (date of access: 03/01/2016).
2. Ryabtseva KA Necessity and problems of increasing the level of profitability of Russian enterprises // Young scientist. - 2015. - No. 24. - S. 580-582.
3. Volodin A. A., Samsonov N. F., Burmistrova L. A. Financial Management (Enterprise Finance) [Text]: textbook. - M.: Infra-M, 2011. -- 504 p.
4. Epshtein D. Profitability of agricultural enterprises in Russia // Agroindustrial complex: Economics and management. - 2012. - No. 8. - P. 35–38.
5. Krylov EI, Vlasova VM, Zhuravkova IV Analysis of financial results, profitability and cost of production [Text]: study guide. 2014. No. 38. p. 36-44.

## TURİZMDƏ QARABAĞ ZƏFƏRİ

### BAĞIROVA SÜRƏYYA

Azərbaycan Turizm və Menecment Universiteti

Turizm işi/Azərbaycan

*baghirova.surayya.1901@atmu.edu.az*

BAKI, AZƏRBAYCAN

### XÜLASƏ

Hər qarışı biri-birindən dəyərli olan Qarabağ torpaqlarının Azərbaycana qaytarılması ölkəmiz üçün böyük imkanlar qazandıracaq. Ölkənin birbaşa iqtisadiyyatına təsir göstərəcək bu hadisə turizmə təsirsiz ötürməyəcək. Bu baxımdan, Qarabağ bölgəsinin turizm potensialının araşdırılması, turizmin inkişafı üçün işlərin görülməsi, bu istiqamətdə dövlət siyasətinin tədqiq olunması aktual məsələlərdəndir. Məqalədə dövlət tərəfindən və birbaşa dövlətin dəstəyi ilə həyata keçirilmiş tikinti və quruculuq işləri qeyd olunmuşdur. Burada yol xətlərinin və dəmir yollarının tikintisi və bərpası, hava limanlarının açılması, Şuşa şəhərində inşa ediləcək 5 ulduzlu otel, kəndlərdə müasir standartların tələbinə uyğun gələn layihələrin hazırlanması və s. kimi məsələlərə toxunulub. Məqalədə həmçinin, gələcək dövrlər üçün nəzərdə tutulmuş turizm üzrə statistika öz əksini tapmışdır.

**AÇAR SÖZLƏR:** Qarabağın turizm potesiali, gələcək perspektivlər, dövlət tənzimləməsi, Qarabağda görülmən cari işlər

### GİRİŞ

Mövzunun aktuallığı. Zəngin turizm potensialına sahib olan Qarabağ torpaqlarının işğaldan azad olması yeni imkanlar və perspektivlər qazandıracaq. Bu baxımdan, bölgədə görülmüş və görülməsi nəzərdə tutulan işlərin tədqiq olunması, görülmüş işlər nəticəsində əldə olunacaq uğurun araşdırılması vacib və aktual məsələlərdəndir.

Tədqiqat işinin məqsəd və vəzifələri. Qarabağda görülmüş və görülməsi nəzərdə tutulan işlərin tədqiq olunması tədqiqatın əsas məqsəd və vəzifəsidir.

Tədqiqatın elmi yeniliyi. Qarabağın ölkə iqtisadiyyatı və eyni zamanda turizmə necə müsbət təsir göstərəcəyini nəzərə alaraq, burada görülmüş və görülməsi nəzərdə tutulan işlərin qiymətləndirilməsi vacib məsələlərdəndir.

## V INTERNATIONAL SCIENTIFIC CONFERENCE OF YOUNG RESEARCHERS

Tədqiqat işinin qısa məzmunu. Məqalədə Qarabağın müasir tələblərə uyğun şəkildə, bərpa olunması, burada həyata keçiriləcək layihələr, onların turizm üzərindəki təsirləri, gələcək perspektivlər öz əksini tapmışdır.

Hazırda Qarabağ bölgəsində tikinti, quruculuq işlərinin görülməsində əsas barier ərazidə təhlükəsizliyin bərpa olunmasıdır.

Tədqiqatda Qarabağ zəfərinin turizm zəfərinə çevrilməsi ilə bağlı bir yanaşma təqdim olunmuşdur.

Tədqiqat metodu. Məqalə elmi araşdırmalara əsasən işlənilib hazırlanmışdır. Məqalədə əsasən internet mənbələrindən axtarışlar etməklə tərtib edilmişdir. Bunun əsas səbəbi isə, Qarabağ bölgəsinin yenidən işğaldan azad olunması və burada görülməli işlər barəsində ədəbiyyatların azlığıdır.

### MƏZMUN

Əzəli torpaqlarımız olan Qarabağ bölgəsinin düşmən tapdağından azad edilməsi bizi həm öz torpaqlarımıza, həm də burada həyatı yenidən canlandırmaq üçün lazım olacaq xəyallara, düşüncələrə qovuşdurdu. İndi burada təhlükəsizliyə nail olub, reabilitasiya və quruculuq işlərinin görülməsinin əsil vaxtıdır.

Qarabağ Azərbaycanın zəngin sərvətləri, mədəniyyət abidələri, xammalı, təbii şəraiti, sənətkarlığı və s. ilə seçilən bölgələrindəndir. Ölkəmizin turizm sahəsində gələcəklə bağlı olan planlarından biri əlbəttə ki, Qarabağ zonası ilə bağlıdır. Qarabağ Azərbaycanın yeni turizm destinasiyası olacaq. Burada turizmin müxtəlif növlərini, məsələn mədəni, dərkətmə, ekoloji, rekreasiya, qış (dağ) turizmi, arxeoloji turizm, işgüzar, kənd turizmi və s. inkişaf etdirmək üçün çox yaxşı imkanlar mövcuddur.

Hazırda Qarabağ zonasında ilkin infrastruktur layihələrinin icrası üzrə işlər görülür. Qarşıya qoyulmuş ilkin məqsədlərdən biri yolların təmiri və bərpası ilə bağlıdır. Hazırda Şuşaya yol çəkilir. Sovet dövründə Şuşa şəhərinə yol ancaq Ağdam-Xankəndi vasitəsi ilə mümkün idi. İndi isə Füzuli şəhərindən keçməklə də Şuşaya getmək mümkün olacaq. Qarabağda dəmir yollarının bərpası da diqqət mərkəzində olan məsələlərdəndir. Bərdə-Ağdam dəmir yolunun bərpası üzrə addımlar atılır. Həmçinin, Toğanalı-Kəlbəcər, Əhmədbəyli-Alxanlı-Füzuli-Şuşa, Horadiz-Zəngilan-Qubadlı-Laçın kimi yol xətlərinin də çəkilməsinə başlanılıb. Eyni zamanda, işğaldan azad olmuş torpaqlarda yaşayış üçün vacib olan su, qaz və işıq xətlərinin çəkilməsinə və bərpa olunmasına başlanılıb. [1]

Bildiyimiz kimi, Türkiyə və Hindistanda tətbiq olunmuş “Ağıllı kənd” layihəsi Azərbaycanda da tətbiq edilir. İlk dəfə 2018-ci ildə Prezident İlham Əliyevin Qax rayonuna səfər zamanı bu layihə Prezidentə təqdim edilmişdir. Zəngilan rayonunun Ağalı kəndində də bu layihənin həyata keçirilməsi planlaşdırılır. Layihə 5 əsas komponenti – yaşayış, istehsal, sosial xidmətlər, “ağıllı kənd təsərrüfatı”, alternativ enerji sahəsini əhatə edir. Qarabağ bölgəsində bu cür layihələrin tətbiq olunması bölgənin hər istiqaməti üzrə bərpa və yenidən qurma işlərinin aparılması ərazinin müasir standartlara uyğun qurulacağına işarə edir. [5]

Milli Məclisin deputatı Cavanşir Feyziyevin sözlərinə görə, növbəti on il ərzində Qarabağ bölgəsində bir çox xarici şirkətlərin investisiyalar qoyacağı gözlənilir. Hazırda Türkiyə, Pakistan və İtaliya Qarabağda bəzi layihələr üzrə fəaliyyətə başlayıblar. [2]

Hazırda dünyada ekoloji təmizliyin qorunması üzrə işlər görülür. Bunun üçün tətbiq olunan çıxış yollarından biri alternativ enerjiden istifadənin təmin olunmasıdır. Qarabağ zonasında da müasir texnoloji vasitələrdən istifadə edərək Laçın-Kəlbəcər rayonlarının ərazisində külək enerjisindən, Zəngilan-Cəbrayıl rayonları üzrə isə günəş enerjisindən istifadə olunması planlaşdırılır. Cavanşir Feyziyev həmçinin Qarabağ bölgəsinin “Yaşıl enerji” zonası olaraq bərpa olunacağını vurğulamışdır. [2]

Qarabağ zonasında aqrar sahə üzrə mövcud olan imkanlardan istifadə olunmağa başlanılıb. Artıq bu ərazilərdə torpaqların məhsuldarlığının artırılması və reabilitasiyası üçün işlər görülüb, hətta 7 min ha sahəyə dənli bitkilər əkilib. [7]

Şuşa şəhərində beş ulduzlu otelin tikilməsi üçün artıq layihə təqdim edilmişdir. Bu otel tarixi zəfərimizə uyğun olaraq, “Qarabağ Zəfəri” (“Karabakh Victory”) adlandırılacaq. [3]

Kəlbəcər və Laçın rayonları yüksək turizm potensialına sahibdir. Bu rayonlarda mövcud olan təbii və antropogen strukturlar turistlərin diqqətini özünə cəlb etmək gücünə sahib olacaq. Prezident İlham Əliyev sözlərinə əsasən, Şuşa şəhəri isə öz qədim xüsusiyyətləri saxlanılaraq, öz təyinatına uyğun olaraq qurulacaqdır.

## V INTERNATIONAL SCIENTIFIC CONFERENCE OF YOUNG RESEARCHERS

Qarabağda həmçinin, hava limanlarının tikilməsinə start verilib. Füzuli rayonunda mövcud olan köhnə hava limanının yerində yeni hava limanı inşa olunur. Bu limanın tikintisi 2022-ci ildə başa çatacağı gözlənilir. Buradan həm daxilə, həm də xaricə aviareyslər açılacaq. Bundan əlavə, Prezident İlham Əliyevin sözlərinə görə Laçın və ya Kəlbəcərdə də hava limanı açılacağı planlaşdırılır. [1]

Qarabağın işğaldan azad olunması ilə Naxçıvanla qərb rayonları arasındakı dəhliz bərpa olundu. Prezident İlham Əliyevin sözlərinə əsasən, artıq Naxçıvan Muxtar Respublikasına gedən dəmir yolunun bərpası ilə bağlı ilkin tədbirlər planlaşdırılmışdır. Bu yolun bərpa olunması ilə artıq İran, Türkiyə, həmçinin Türkiyə vasitəsilə Avropa vətəndaşları rahatlıqla ölkəmizə səyahət edə bilərlər. Bu amil ölkəmizdə turizm üzrə statistikada gələn turistlərin sayına əhəmiyyətli təsir göstərəcəyi gözlənilir.

Qarabağda müasir standartlara cavab verən şərait və infrastruktur qurulacaq. Bu işi həyata keçirmək üçün yaradılmış mərkəzlərdən biri də “Qarabağ Dırçəliş Fondu”dur. Fondun üzvlərindən biri Fuad Gəncəliyevin sözlərinə əsasən, yeni yaradılmış bu fondun köməyi ilə Qarabağın təkcə ölkəmizdə deyil, ölkə sərhədlərindən kənarında məhşurlaşmasına kömək edəcək layihələr hazırlanacaq, yerli əhalinin Qarabağa qürurla qayıdışı, onların burada hər cür şəraitlə təmin olunması, onların iqtisadi rifahının yaxşılaşdırılması, bilik və bacarıqlarının inkişafı üçün universitetlər və digər təhsil ocaqlarının yaradılması və s. kimi işlərin həyata keçirilməsi planlaşdırılır. [4]

Turizm üzrə ekspertlərin fikrincə, Qarabağ zonasında tikinti-quruculuq işləri başa çatdıqdan sonra bura ilin ilk dövrlərində təqribən 2 milyondan artıq həm yerli, həm də xarici turistlərin səyahət edəcəyi planlaşdırılır. Turizmə aid olan sahələri də nəzərə alsaq, bu göstərici 1.2-1.5mld manata qədər dəyişməsi gözləniləndir. Azərbaycanda fəaliyyət göstərən turşirkətlər artıq Qarabağ zonasına birbaşa marşrutlar təyin edilməsi üzərində işləməyə başlayıblar. Turizm üzrə mütəxəssis Vüsal Nəsirovun sözlərinə əsasən, Qarabağda müalicə-sağlamlıq, ekoturizm, aqroturizm, arxioturizm kimi turizm növlərini inkişaf etdirmək mümkün olacaq. Bunlara əlavə olaraq, qış turizmi, alpinizm, rekreasiya, dərketmə, yaşıl turizm, dağa dırmanma və s. kimi turizm növlərinin inkişafı üçün yaxşı şərait və imkanlar mövcuddur. Burada ilin müxtəlif fəsilələrinə uyğun kurortlar, əsasən də qış turizminə uyğun dağ-xizək kurortlarının açılması planlaşdırılır. Zaman keçdikcə, Qarabağ zonası regional ekoloji turizm kimi tanınacaq.

Qarabağ zonasında mövcud olan imkanlardan istifadə etməklə, ölkədə iqtisadi, siyasi, sosial və mədəni inkişafa tövhə vermiş olacağıq. Qarabağ zonasında çoxlu sayda yeni iş yerləri açılacaq. Ekspertlərin fikrincə, burada məşğulluq səviyyəsi 50-55 min aralığında artması gözlənilir. İlin ilkin dövrlərində isə 700mln manat ÜDM istehsalı gözlənilir.

### NƏTİCƏ

Tədqiqatdan bu nəticəyə gəldik ki, Qarabağ hər zaman olduğu kimi, indi də ölkəmizin ayrılmaz tərkib hissəsidir. Əlverişli təbii şəraiti, yüksək turizm potensialı, qədimliyi və tarixiliyi ilə seçilən Qarabağ bölgəsi ölkə iqtisadiyyatının inkişafına müsbət təsir göstərəcək. Burada turizmin müxtəlif növlərini, məsələn mədəni, dərketmə, ekoloji, rekreasiya, qış (dağ) turizmi, arxeoloji turizm, işgüzar, kənd turizmi və s. inkişaf etdirmək üçün çox yaxşı imkanlar mövcuddur. Gələcəkdə bu imkanlardan yararlanmaq üçün düzgün infrastrukturun qurulması, yenilikçi layihələrin icra olunması, ərazinin dəqiq tədqiq olunması vacib hesab olunur.

### ƏDƏBİYYAT SİYAHISI

1. <https://ordu.az/az/news/181477>
2. <https://www.azerbaycan24.com/qarabagda-hansi-isler-gorulecek/>
3. <https://sputnik.az/karabakh/20210102/425868258/uada-tikilck-beulduzlu-otel-kompleksinin-layihisi-tqdim-edildi---foto.html>
4. <https://www.youtube.com/watch?v=15YJwzapl2M>
5. <https://president.az/articles/50632>

## AZƏRBAYCANDA PANDEMIYA ŞƏRAITINDƏ DÖVLƏTİN HƏYATA KEÇİRDİYİ SOSIAL-IQTISADI TƏDBİRLƏR

**Şahmar Hüseyinli**

Bakı Mühəndislik Universiteti

İqtisadiyyat və idarəetmə/Makroiqtisadi siyasət

*huseynlisahmar9@gmail.com*

Bakı/Azərbaycan

### XÜLASƏ

Məqalədə Azərbaycanda COVID-19-un cəmiyyətə təsiri nəticəsində yaranan problemlərin təhlili və arzuolunmaz nəticələrin qarşısının alınması üçün tədbirlərin görülməsi barədə söz açılmışdır. Pandemiya şəraitində dövlətin həyata keçirdiyi sosial-iqtisadi tədbirlərin əhəmiyyəti vurğulanmışdır. Pandemiyanın insanların sosial-iqtisadi, maddi –mənəvi və psixoloji həyatına vurduğu ziyan və onun fəsadları göstərilmişdir. Qlobal miqyasda pandemiya necə xilas olunmasının yolları axtarılmışdır.

*Açar sözlər: COVID-19, pandemiya, koronavirus, tibbi-sanitariya qaydaları, operativ qərargah.*

*Key words: COVID-19, pandemic, coronavirus, medical and sanitary regulations, operational headquarters.*

*Ключевые слова: COVID-19, пандемия, коронавирус, медико-санитарные правила, оперативный штаб.*

### Giriş

Ümumi tərifə əsasən, pandemiya, insandan-insana asanlıqla ötürülən yeni bir yoluxucu xəstəliyin qlobal miqyasda kütləvi yayılmasıdır. Bu tərif H1N1 (“Donuz qripi”) qrip pandemiyası ilə əlaqədar 2010-cu ildə ÜST tərəfindən verilib.

Pandemiya yoluxucu xəstəliyin (məsələn, vəba, taun, qrip) bütün ölkəni, eyni zamanda onunla həmsərhəd ölkələri, bəzən çoxlu sayda ölkəni, qitələri bürüməsi mənasını verir. Hazırda pandemiya meyarlarının tam siyahısı bəlli olmasa da, bildirilir ki, koronavirusla bağlı martın 9-dan sonra qeydə alınana rəqəmlər bu meyarlara cavab verib və ÜST bu səbəbdən pandemiya elan edib. Koronavirus artıq qlobal miqyasda yayıldığından, ÜST-ün onu pandemiya kimi müəyyən etməsi həqiqətin etirafı sayılır.

Adətən, pandemiya geniş yayılmış, bütün dünyanı, əhalinin xeyli hissəsini əhatə etdiyi hallarda elan olunur. ÜST-in Baş Direktoru Beynəlxalq Tibbi-Sanitariya Qaydalarına əsaslanaraq bu kimi hallarda ölkələrdən virusun, yoluxucu xəstəliyin yayılması ilə bağlı daxil olan məlumatları, ümumi vəziyyəti nəzərə alaraq, pandemiya elan edə bilər. Qaydalara görə, pandemik virusun insandan insana davamlı yoluxması ÜST-in əhatə etdiyi iki müxtəlif regionda baş verirsə, bu, pandemiya kimi qiymətləndirilir.

Bu halda üç dövr nəzərə alınır - Pandemiya arası dövr - Faza-1-3 (Əsasən heyvanlar arasında. Az sayda insan yoluxması.), Pandemiya həyəcanı dövrü - Faza 4 (Aramsız olaraq insandan insana ötürülməsi.), Pandemiya dövrü-Faza 5-6 (İnsanlar arasında geniş yayılmış infeksiya).

Qeyd edək ki, pandemiya insanlıq tarixində o qədər də qeyri-adi hal deyil. Ötən əsrdə üç qrip pandemiyası baş verib: 1918-ci il - İspan Qripi, 1957-ci il - Asiya Qripi, 1968-ci il - Honk Kong Qripi.

Məlumatlara görə, COVID-19-un pandemiya elan edilməsi əslində insanlar üçün böyük məhdudiyətlər yaratmaya bilər. Pandemiya halında hər bir ölkə öz istəyi ilə hərəkət edir, ÜST isə yalnız tövsiyələr verə, başqa əlavə tədbirlər həyata keçirməyə də bilər.

ÜST-ün ümumi qaydalarına görə, pandemiya müvafiq olaraq, kəskin respirator infeksiyası olan insanlar evdə qalmalı, ailə üzvləri və kənar insanlarla təmasları minimuma endirməli və xəstəliyin hər hansı ilk əlamətində özünü təcrid etməlidir.

Qeyd olunmalıdır ki, Ümumdünya Səhiyyə Təşkilatının yeni koronavirusla bağlı bu günə olan statistikasına görə, hazırda 124 ölkədə ümumilikdə 126 380 nəfərdə koronavirusa yoluxma halı qeydə

## V INTERNATIONAL SCIENTIFIC CONFERENCE OF YOUNG RESEARCHERS

alınıb. Onlardan 191-i yeni yoluxmadır. Koronavirusdan ölənlərin sayı 4634 nəfərə çatıb ki, onlardan da 18-i yeni ölüm halıdır. Koronavirusa yoluxanlardan 68 313 nəfəri müalicə nəticəsində sağalıb, onlardan 1300-ü yeni faktıdır. (Azərbaycan. Rəsmi Dövlət Qazeti, 20 mart 2021-ci il).

Ümumi hesablamalara görə, dünya üzrə koronavirusdan ölüm halları 3,4 faiz təşkil edir. Müqayisə üçün bildirilir ki, adi qripə yoluxanların cəmi 1 faizi həyatını itirir.

2019-cü ilin dekabr ayından yayılan yeni növ koronavirus (COVID-19) xəstəliyi 2020-ci ilin mart ayından Ümumdünya Səhiyyə Təşkilatı tərəfindən dünyada pandemiya elan olunmuşdur. COVID-19 ilə mübarizə sahəsində hazırda əksər dövlətlərdə karantin rejimi tətbiq olunsada, mövcud məhdudiyyətlər sanitariya-epidemioloji vəziyyətə uyğun olaraq yumşaldılır, karantin rejimindən mərhələli çıxış mexanizmləri tətbiq edilir.

Karantin qaydalarının tətbiqi ilə bağlı ölkəmizdə aşağıdakıları qeyd edə bilərik.

İlk növbədə virusun yayılma tezliyi sürətli olma vaxtlarında ölkədə səs icazə rejiminə keçirildi. Yaşayış yerini tərk etmək üçün 8103 nömrəsinə SMS məlumat göndərildikdən sonra gələn icazələrin müddəti 2 -3 saat həyata keçirildi.

Ticarət Mərkəzləri və "Mall"ların nəzdində qeyd olunan sahələrin fəaliyyətinə məhdudiyyət hazırda da qüvvədə qalır.

Ölkəyə gətirilən CORONA VAC Çin istehsalı olan vaksinlərin yaş həddi nəzərə alınmaqla mərhələli şəkildə peyvəndlənməsi həyata keçirilir.

Pandemiya dövründə ölkə ərazisində müvafiq strukturların və xidmət sahələrinin fəaliyyəti zəruri sosial davranış və sanitariya-epidemioloji qaydalara uyğun həyata keçirilməlidir. Qeyd olunan qaydalar Azərbaycan Respublikası Nazirlər Kabineti yanında Operativ Qərargah tərəfindən hazırlanaraq ictimaiyyətə təqdim edilir.

Pandemiya ilə mübarizə zamanı insanlar arasında sosial məsafənin saxlanması, bir çox müəssisələrin fəaliyyətinin ev şəraitində distant qaydada həyata keçirilməsi insanlara mənəvi-psixoloji təsirsiz ötürmədi. Belə vəziyyətdə Glasgow Universitetinin professoru Rori O'Connor bir məqaləsində qeyd etmişdir ki, "Artan sosial izolyasiya, tənhalıq, sağlamlıqla bağlı narahatlıq, stress və iqtisadi tənəzzül, zehni sağlamlığa və insanların rifahına zərər vura biləcək güclü bir təsir mənbəyidir".

Bəzi müəssisələrin fəaliyyətinin dayandırılması, xidmət sektorunda ixtisarlara ölkənin və eyni zamanda əhalinin iqtisadi durumuna mənfi təsir göstərdi.

Məqalədə bildirilir ki, narahatlıq, depressiya, özünə xəsarət yetirmə, intihar və digər psixi sağlamlıq problemlərinin səviyyəsinin monitorinqinin təmin edilməsi prioritet vəzifədir. Onların qənaətcə, uşaqlar və cəmiyyətin ön cərgəsində koronavirusla mübarizə aparana səhiyyə işçiləri üçün də xüsusi dəstək proqramları hazırlanmalıdır.

Keçirilmiş sorğular göstərir ki, qorxu hissi və təcrid rejimi artıq insanlara təsir göstərməyə başlayıb.

Psixi sağlamlıq məsələləriylə məşğul olan Mind xeyriyyə fondu bildirib ki, insanların onlara lazım olan dəstəyi almaq üçün artıq mübarizə aparmalı olublar.

Psixi sağlamlıq sahəsində 24 aparıcı ekspert evdə qalan insanlara kömək etmək üçün effektiv alətlər və dəstək proqramları hazırlamaq məqsədiylə əhalinin psixi sağlamlığının "anbaan" monitorinqinin geniş tətbiqinə başlamağa çağırıblar.

Tibb Elmləri Akademiyası tərəfindən martın sonunda keçirilmiş iki onlayn sorğu insanların psixi sağlamlığının cari vəziyyəti haqqında təsəvvür yaratmağa imkan verib.

Britaniyanın MQ xeyriyyə təşkilatı tərəfindən keçirilmiş və psixi pozğunluqları olan bir çoxları da daxil olmaqla, 2100-dən çox insanı əhatə etmiş sorğulardan birində pandemiya dövründə dəstək və xidmətlərə daxil olmaq barədə respondentlərin ifadə etdiyi narahatlıqları və mövcud sağlamlıq problemlərinin pisləşə biləcəyindən təşviş keçirdiyi vurğulanıb.

İctimaiyyəti təmsil edən digər daha 1099 respondent isə sosial təcridin fəsadları və böhrana qarşı reaksiyanın yaratdığı maliyyə çətinlikləri ilə bağlı narahatlıqlarını ifadə ediblər.

Pandemiya zamanı narahatlıq və stressin artması gözlənilsə də, sənəddə deyilir ki, depressiyaya düşən, özlərinə xəsarət yetirən və ya intihar edənlərin sayının artması riski var.

## V INTERNATIONAL SCIENTIFIC CONFERENCE OF YOUNG RESEARCHERS

Məqalədə qeyd olunub ki, məsələn, 2003-cü ilin Sars epidemiyası zamanı 65 yaşdan yuxarı insanlar arasında intiharların sayı 30 faiz artmışdı.

Eləcə də deyilib ki, bu pandemiya qarşı görülən tədbirlər son nəticədə qaçılmaz sürətdə "işsizliyin, maliyyə çatışmazlığının və yoxsulluğun artması nəticəsində psixi sağlamlığa ciddi təsir edəcək".

Pandemiya dövründə xüsusi həssas qrup ayırd edilmişdir ki, onlara virusun fizioloji, mənəvi və iqtisadi təsirləri əhəmiyyətlidir və onlar aşağıdakı kimi qruplaşdırılır:

- uşaqlar, gənclər və ailələr (məktəblərin bağlanması, ailədə zorakılıq, pulsuz məktəb yeməklərinin olmaması)
- yaşlı insanlar və sağlamlıq problemləri olanlar (təcrid, tənhalıq, ağır itki)
- psixi sağlamlıqla bağlı problemləri olan insanlar (xidmətlərin işinin pozulması və xəstəliklərin başqaldırması)
- ön sıralarda xəstəliyin qarşısını almağa çalışan tibb işçiləri (infeksiya qorxusu, işdəki stress)
- öyrənmə çətinlikləri olan insanlar (gündəlik prosedurlarda dəyişiklik və dəstək)
- aşağı gəlirli insanlar (İş yeri və maliyyə itkisi riskləri)
- məhbuslar, evsizlər və qaçqınlar (sosial təcrid)

"Zərərin miqyasını görmək hələ çox erkən olsa da, biz insanların lazım olan dəstəyi almaq üçün mübarizə apardıklarını eşidirik," - Mind-in baş icraçı direktoru Paul Farmer fikrini bildirmişdir.

O bildirib ki, insanlar NHS səhiyyə sisteminin psixi sağlamlıq xidmətlərindən çıxarılır, uşaq və yeniyetmə psixi sağlamlıq və psixoloji terapiya xidmətlərinə müraciətlərin sayı isə azalıb.

"Hökumət və xidmətlər indi insanları düzgün şəkildə necə dəstəkləməklə yanaşı, həm də uzunmüddətli nəticələri proqnozlaşdırma bilməyi və insanların həyatını bərpa etmək üçün hansı xidmətlərə ehtiyacın yaranacağını müəyyənləşdirməlidirlər".

"Bu, son nəticədə intiharların və özünə xəsarət yetirmə hallarının sayının artmasına gətirib çıxaracaq".

Rəyi soruşulanların sözlərinə görə:

- dostlar və ailə üzvləriylə təmasda olmaq, çox vaxt onlayn rejimdə.
- daim hobbisi, sənətkarlıq, oxumaq, filmlərə baxmaq və evi abadlaşdırmaq kimi işlərlə məşğul olmaq
- gəzmək, qaçmaq və digər növ fiziki aktivlik
- düşüncə, namaz və ya ev heyvanları sayəsində təmkinli qalmaq
- məlumatlı olmaq - xəbər portallarını və sosial şəbəkələri vaxtaşırı nəzərdən keçirmək
- gündəlik plan tutmaqla görülməli olan işləri yerinə yetirmək

Bu infeksiyaya yoluxan insanlarda beyin ilə əlaqəli simptomlar arasında digərləri ilə yanaşı o cümlədən baş ağrısı, başgicəllənmə, qoxu və dadbilmə hissiyyatının kəskinləşməsi, əzələ ağrısı və zəiflik kimi əlamətlər qeyd olunub. (COVID 19 pandemiyasının dünya iqtisadiyyatına təsiri. 2020).

Tədqiqatçılar deyirlər ki, Covid-19-un hər hansı bir psixoloji və ya beyinlə əlaqəli təsirini izləmək üçün məlumat bazası yaradılmalıdır.

Valideynlər və uşaqlar koronavirus xəstəliyinin (COVID-19) alovlanması ilə əlaqədar həyat rejiminin ciddi pozulması ilə üzləşirlər. Məktəblərin bağlanmasını və fiziki uzaqlaşmanı qəbul etmək çox ağırdır və bu, ailədə hər kəs üçün çətindir.

### Nəticə

Elan olunduğu kimi, COVID-19 virusu zəminində ölkədəki sanitar-epidemioloji vəziyyət mütəmadi təhlil edilərək mövcud vəziyyətə uyğun qaydalar tətbiq olunur. Bu səbəbdən COVID-19 virusuna yoluxma dinamikası və xəstəliklə əlaqədar ölkədəki ümumi vəziyyət zərurət yaradarsa, xüsusi karantin rejiminin yenidən sərbəstləşdirilməsi mümkündür.

COVID-19 virusuna qarşı bütün tədbirlər əhalinin sağlamlığı və təhlükəsizliyinin təmin edilməsi naminə həyata keçirilir. Ötən müddət ərzində ölkə ərazisində virusun geniş yayılmasının qarşısını məhz

dövlət-vətəndaş həmrəyliyinin nəticəsində almaq mümkün olmuşdur. Bu baxımdan, hər bir şəxsi sosial məsuliyyətdən irəli gələrək dövlət tərəfindən həyata keçirilən tədbirlərə yaxından dəstək olmağa tələb və tövsiyələrini əməl etməlidir (Azərbaycan. Rəsmi Dövlət Qazeti. 20 mart 2021-ci il.)

COVID-19 ilə bağlı hazırkı vəziyyətdə hamını şəxsi gigiyena, eləcə də tibbi-profilaktik qaydalara əməl etməyə, yalnız ciddi ehtiyac yarandıqda evdən çıxmağa, ictimai yerlərdə digər şəxslərlə minimum kontaktda olmağa, mövcud preventiv tədbirlərin şərtlərinə əməl etməlidir.

### ƏDƏBİYYAT SİYAHISI

1. Azərbaycan. Rəsmi Dövlət Qazeti. № 62 (8655) ŞƏNBƏ, 20 mart 2021-ci il. www.azerbaijan-news.az
2. COVID 19 pandemiyasının dünya iqtisadiyyatına təsiri. İqtisadi İslahatların Təhlili və Kommunikasiya Mərkəzinin analitik yanaşması. Bakı. 2020. 7 səh.
3. Er AG, Ünal S. [2019 coronavirus outbreak - current situation and first impressions]. Flora. 2020;25:1-5.
4. Koronavirusinfo. Thecurrentsituation in Azerbaijan. 2019.
5. Peeri NC, Shrestha N, Rahman MS, Zaki R, Tan Z, Bibi S, et al. The SARS, MERS and novel coronavirus (COVID-19) epidemics, the newest and biggest global health threats: what lessons have we learned? Int J Epidemiol. 2020;49(3):717-26.
6. Prem K, Liu Y, Russell TW, Kucharski AJ, Eggo RM, Davies N, et al; Centre for the Mathematical Modelling of Infectious Diseases COVID-19 Working Group. The effect of control strategies to reduce social mixing on outcomes of the COVID-19 epidemic in Wuhan, China: a modelling study. Lancet Public Health. 2020;5(5):e261-70.

## SEQUENTIAL MODERATING EFFECTS OF JOB INSECURITY ON FINANCIAL GRATIFICATION AND LIFE SATISFACTION: WITH VARIOUS AGE GROUPS

**Shaig E. Kazimov**

*Doctoral student, Azerbaijan State University of Economics (UNEC), Baku, Azerbaijan.*

*Economist, The Sector of Statistics, The Ministry of Education of the Azerbaijan Republic, Baku, Azerbaijan.*

**Abstract:** In modern world agile management and high speed economy make employees try to excel their qualifications. This accompanies with stress of perceived job insecurity and its hazardous effects. This paper shows how life satisfaction is affected by job insecurity through age groups. Results are obtained in SPSS software with process macro extension.

**Keys words:** job insecurity, financial gratification, life satisfaction, moderating effect, covariance, regression

### Introduction:

Unemployment is one of the main problem not only in world economy but also in economies of different countries. In the history of the world economy the countries have faced with unemployment and its devastating power. At the peak of the worldwide recession that began in 2008, the International Labor Office announced that global unemployment reached the highest level on record. More than 200 million people, 7 percent of the global workforce, were looking for jobs in 2009. It is not a coincidence that the global economy experienced the most severe case of unemployment during the worst economic crisis since the Great Depression. Unemployment is highly dependent on economic activity; in fact, growth and unemployment can be thought of as two sides of the same coin: when economic activity is high, more production happens overall, and more people are needed to produce the higher amount of goods and services. And when economic activity is low, firms reduce their workforce and unemployment rises. In that sense, unemployment is counter cyclical, meaning it rises when economic growth is low and vice versa.

## V INTERNATIONAL SCIENTIFIC CONFERENCE OF YOUNG RESEARCHERS

Apart from economy destruction, what kind of social and psychological effects does this phenomena have? Most recent studies have focused on the consequences which unemployment commits, such as lack of institutional trust, financial stress, social isolation, health dissatisfaction and even suicide attempts. The psychological and social costs of retrenchment and prolonged unemployment during the productive years of life impact harshly on the quality of life of affected individuals and families. Experiences of low self-esteem and loss of self identity impact on physical and mental health and can extend to broader consequences of social isolation and the loss of social networks and support. The impact of redundancy causes family disruption and breakdown. At the very least it reduces people's sense of membership and contribution to the life of the community.

In comparison with unemployment the fear of losing job, the very job insecurity commits more hazards than unemployment itself. Job insecurity has been defined as the subjectively perceived and undesired possibility to lose the present job in the future, as well as the fear or worries related to the possibility of job loss [10]. To what extend does job insecurity affects the social and mental behavior of people? The increased ambiguity and lack of control has been observed to have a psychological toll on those who perceive job insecurity. The stress and anxiety associated with job insecurity can lead to biological regulation of the release of stress hormones being disrupted, jeopardising the body's immune system, and affecting the health and wellbeing of workers. A number of reviews have consistently found job insecurity to be associate with poorer mental health in studies ranging from 1980 to 2005.

### Data and empirical methodology:

In this paper we take four indicators concerning Azerbaijan from World Values Survey Wave6 data [9]. This survey data were collected between 2010 and 2024. The indicator questions are life satisfaction, age group (which calculated from years of birth taking in account 2014 as the base year), financial gratification and job insecurity. In the following statement we extract from World Values Survey Wave6 codebook the definitions about these factors.

#### 1. Life satisfaction:

All things considered, how satisfied are you with your life as a whole these days? Using this card on which 1 means you are "completely dissatisfied" and 10 means you are "completely satisfied" where would you put your satisfaction with your life as a whole?

Completely dissatisfied Completely satisfied

1	2	3	4	5	6	7	8	9	10
---	---	---	---	---	---	---	---	---	----

#### 2. Age group:

V241. Can you tell me your year of birth, please? 19\_\_\_\_ (write in last two digits)

Here we take as the base year 2014, the deadline of WVS Wave6 data collection. The researcher takes as the base year the last year of WVS Wave6 for calculating the respondents' ages.

#### 3. Financial gratification

How satisfied are you with the financial situation of your household? Please use this card again to help with your answer (code one number):

Completely dissatisfied Completely satisfied

1	2	3	4	5	6	7	8	9	10
---	---	---	---	---	---	---	---	---	----

#### 4. Job insecurity:

Losing my job or not finding a job

Very much	A good deal	Not much	Not at all
1	2	3	4

The researcher uses in this article the data for Azerbaijan from World Values Survey conducted in 2010-2014 among about 90,000 respondents from about 100 countries, covering more than 90 percent of



the world's population. The survey consists of different questions concerning various aspects of respondents' life, their point of view, current psychological, social, family etc. circumstances. Undoubtedly, all the various parts of people's life are important to investigate, but we take focal factors which affect people life and financial satisfaction with the moderating effects of job insecurity and age groups. In this research paper age group is divided by 5 groups and they represent the following teams:

- 1<sup>st</sup> is the respondents with the age between 20 and 29 years old.
- 2<sup>nd</sup> is the respondents with the age between 30 and 39 years old.
- 3<sup>rd</sup> is the respondents with the age between 40 and 50 years old.
- 4<sup>th</sup> is the respondents with the age between 50 and 64 years old.
- 5<sup>th</sup> is the respondents more 65 years old (65 is included)

The researcher uses SPSS software with Hayes Process Macro 3.5 extension for the output [8].

Picture 1. Conceptual Diagram

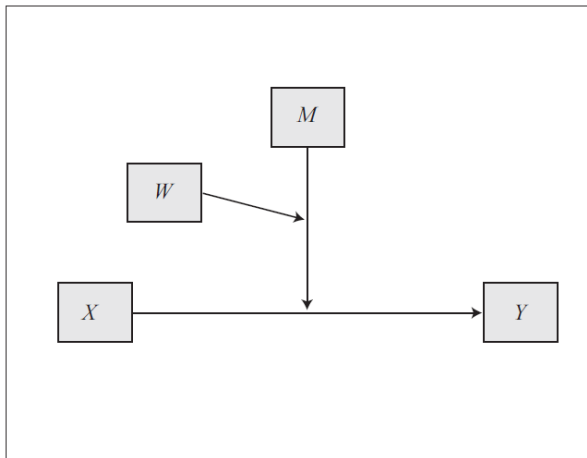

Picture 2. Statistical Diagram

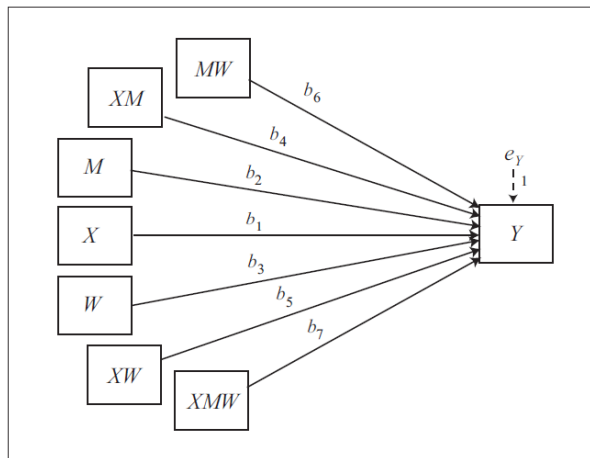

Conditional effect of X on Y =  $b_1 + b_4M + b_5W + b_7MW$

Interactions:

“Int\_1”: Financial gratification × Job insecurity;

“Int\_2”: Financial gratification × Age group;

“Int\_3”: Job insecurity × Age group;

“Int\_4”: Financial gratification × Job insecurity × Age group;

Results:

a) Model summary:

Table 1.

R	R-sq	MSE	F	df1	df2	p
0,4803	0,2307	38,918	425,859	70,000	9,940,000	0,0000

b) Test(s) of highest order unconditional interaction(s):

Table 2.

	R2-chng	F	df1	df2	p
X*W*Z	0,0003	0,4246	1	994	0,5148

c) Main model

**Table 3.**

	coeff	se	t	p	LLCI	ULCI
constant	4,6291	0,7314	6,3292	0	3,1939	6,0644
Financial gratification	0,3528	0,1265	2,7878	0,0054	0,1045	0,6011
Job insecurity	0,225	0,308	0,7308	0,4651	-0,3793	0,8294
Int_1	0,0041	0,0522	0,0786	0,9374	-0,0983	0,1065
Age group	-0,1831	0,2321	-0,7889	0,4304	-0,6384	0,2723
Int_2	0,0402	0,0401	1,0032	0,316	-0,0384	0,1188
Int_3	-0,0251	0,0924	-0,2715	0,7861	-0,2064	0,1563
Int_4	-0,0102	0,0156	-0,6516	0,5148	-0,0409	0,0205

d) Covariance matrix of regression parameter estimates:

**Table 4.**

	constant	Financial gratification	Job insecurity	Int_1	Age group	Int_2	Int_3	Int_4
constant	0,5349							
Financial gratification	-0,0837	0,0160						
Job insecurity	-0,1952	0,0304	0,0948					
Int_1	0,0304	-0,0058	-0,0145	0,0027				
Age group	-0,1547	0,0242	,0550	-0,0086	0,0539			
Int_2	0,0242	-0,0046	-,0085	0,0016	-0,0084	0,0016		
Int_3	0,0549	-0,0085	-,0259	0,0040	-0,0187	0,0029	0,0085	
Int_4	-0,0085	0,0016	0,0040	-0,0007	0,0029	-,0006	-0,0013	0,0002

Making a brief interpretation we can observe in the covariance matrix that the interactions of Financial gratification and Job insecurity (Int\_1), Financial gratification and Age group (Int\_2), Job insecurity and Age group (Int\_3) are covariated negatively with Financial gratification itself. Despite of these negative relations the interaction of Financial gratification, Job insecurity and Age group (Int\_4) is covariated with Financial gratification positively. It supports that fact when the age of employees is high the perceived job insecurity worries him or her less than those who relates to lower age group. It might depend on self confidence of personal achievement and experience. This fact can be assessed with the positive covariance among Age group, Financial gratification and Job insecurity. The r-square of this model is high enough and p value is significant in 0,1 percent level.

**Conclusion:**

Taking all these facts shown above in account the brief conclusion for this research is following: With the different age groups perceived job insecurity in the modern life is one of the main moderating impacts on life satisfaction. Although younger age groups feel less fear of losing job, all age groups have this fear in various measures. In conclusion, it can be interpreted as the job sustainability problem. Individual feels safeness when does not care about the contract insecurity.

### REFERENCES:

1. Green, F. Health effects of job insecurity. IZA World of Labor 2020: 212 doi: 10.15185/izawol.212.v2
2. De Witte, Hans. (2005). Job insecurity: Review of the international literature on definitions, prevalence, antecedents and consequences. South African Journal of Industrial Psychology. 31. 10.4102/sajip.v31i4.200.
3. Sora, Beatriz & Caballer, Amparo & Peiro, Jose. (2014). Job insecurity and its consequences in a context of economic crisis. Papeles del Psicologo. 35. 15-21.
4. Adekiya, Adewale. (2015). PERCEIVED JOB INSECURITY: ITS INDIVIDUAL, ORGANISATIONAL AND SOCIETAL EFFECTS. European Scientific Journal. 1. 1857-7881.
5. Erlinghagen, Marcel. (2009). Self-Perceived Job Insecurity and Social Context: A Multi-Level Analysis of 17 European Countries. European Sociological Review. 24. 10.1093/esr/jcm042.
6. Gallie, Duncan & Kostova, D. & Kuchař, Pavel. (2001). Social consequences of unemployment: An EAST-WEST comparison. Journal of European Social Policy - J EUR SOC POLICY. 11. 39-54. 10.1177/095892870101100104.
7. Shoss, Mindy. (2017). Job Insecurity: An Integrative Review and Agenda for Future Research. Journal of Management. 43. 014920631769157. 10.1177/0149206317691574.
8. Hayes, A.F. (2018). *Introduction to mediation, moderation, and conditional process analysis: A regression-based approach*. New York: The Guilford Press.
9. Inglehart, R., Haerper, C., Moreno, A., Welzel, C., Kizilova, K., Diez-Medrano, J., ... & Puranen, B. (2014). World values survey: Round six-country-pooled datafile version. Madrid: JD Systems Institute, 12.
10. Nella, Dimitra & Panagopoulou, Efharis & Galanis, Nikiforos & Montgomery, Anthony & Benos, Alexis. (2015). Consequences of Job Insecurity on the Psychological and Physical Health of Greek Civil Servants. BioMed Research International. 2015. 10.1155/2015/673623.

## RƏQƏMSAL KƏND TƏSƏRRÜFATININ İQTİSADI ƏHƏMIYYƏTİ

**Yusif Qəşəm oğlu Abayev**

ADPU-nun Quba filialı, baş müəllim

AMEA-nın İqtisadiyyat İnstitutunun Dissertantı

yusifabayev@mail.ru

### Xülasə

Aqrar sektorun rəqəmsallaşması məhdud rüsurslardan səmərəli istifadə etməklə yer kürrəsində aclığı və təhlükəsiz qida çatışmamazlığının aradan qaldırmasına kömək edəcək. Tətbiq olunan texnoloji avadanlıqlar və formalaşan mərkəzləşmiş big data məlumat bazası məhsulun sürətli, çevik, şəffaf və dəqiq qida zəncirləri üzrə tədarük olmasını inkişaf etdirməklə məhsulun zay və israf olunmasının qarşısını alacaq, keyfiyyətli və kəmiyyətli qida məhsullarına əlçatanlığın təminatını yaxşılaşdıracaq. İstehsal prosesinə cəlb olunan texnoloji avadanlıqların internetə qoşulma imkanlarının olması, avadanlıqların tətbiq sahəsini genişləndirir və fərqli sahələrdə, fərqli məqsədlər üçün istifadə imkanları yaradır. Rəqəmsallaşma istehsala yönəlmiş maliyyə investisiyanın qısa müddətdə özünü doğrultmasına şərait yaratmaqla, istehsalçıların xərclərini minimuma endirir, fiziki əməyə olan tələbat azaltmaqla əməyin məhsuldarlığını artırır.

**Açar sözlər:** qida təhlükəsizliyi, rəqəmsallaşma, elektron kənd təsərrüfatı, qida zənciri, dayanıqlı iqtisadiyyat.

### Resume

#### THE ECONOMIC IMPORTANCE OF DIGITAL AGRICULTURE.

The digitalization of the agricultural sector will help to alleviate global hunger and food insecurity through the efficient use of limited resources. The applied technological equipment and the formed centralized database will prevent product waste and waste by improving the supply of products on fast, flexible, transparent and accurate food chains, and improve access to quality and quantitative food products. The availability of Internet access for technological equipment involved in the production process expands the scope of equipment and creates opportunities for use in different areas, for different purposes.

Digitalization increases labor productivity by minimizing producers' costs and reducing the demand for physical labor, creating the conditions for short-term return on financial investment in production.

**Keywords:** food security, digitalization, e-agriculture, food chain, sustainable economy.

### GİRİŞ

Bildiyimiz kimi, insanların təhlükəsiz ərzaq, qida və digər istehlak məhsullarına olan təlabatı hazır və aralıq məhsul şəkilində ödəyən iqtisadi fəaliyyət sahəsi kənd təsərrüfatıdır. Kənd təsərrüfatı sənayeni xammalla təmin etməklə bərabər əhalinin müəyyən qisminin də əmək məşğuliyyətini artırmış olur. Bu gün yerləşdiyi coğrafi ərazi qurluşundan və malik olduğu təbii resurslardan asılı olmayaraq bütün dövlətlər müəyyən nisbətdə təhlükəsiz və sağlam qida baxımından əziyyət çəkirlər. Bəzi ərazilər də birbaşa olaraq ərzaq və su çatışmazlığı, yolxucu xəstəliklər, demoqrafik pozulmalar və ekoloji problemlər kimi, bəzi ərazilər də isə düzgün qidalanmama, qanunsuz miqrant, cinayətkarlığın artması və ətraf mühütün çirklənməsi kimi artan dinamika ilə özünü göstərmiş olur. Qlobal problemlər sərhəd tanımadığından problemlərə qarşı birgə mübarizə tədbirləri görülməzsə, əhatə dairəsi genişlənir fəsadları artımış olur. Məsələn ekoloji çirklənmənin ildən ilə artması; iqlim dəyişiklikləri; şirin su ehtiyatının tükənməsi; qeyri bərabər bölgü; torpaqların şoranlaşması, eroziyası və səhrələşməsi; epidemiyə və pandemiyanın kütləvi hal alması yer kürresində yaşayan bütün dövlətlərə hər hansı bir formada mənfi təsir edir. Əgər mübarizə tədbirləri dini və irqi ayrı seçkiliyə yol verilmədən bərabər və eynihüquqlu olmaqla dayanaqlı, davamlı və əhatə dairəsini genişləndirməklə vaxtında davam etdirilməzsə sonradan qarşısını almaq üçün böyük itkilər hesabına uzun müddət vaxt lazım olacaq. Bu baxımdan da istər ayrı-ayrı ölkələr olsun, istərsə də beynəlxalq qurumların hamsının birgə bir məqsədi var dünya üzrə dayanıqlı kənd təsərrüfatı inkişaf etdirmək. Bütün inqilabi dəyişikliklər insanların məhdud istək və arzuların reallaşmasına istiqamətlənmiş əməyin nəticəsidir. XXI əsrdə dünya beyin mərkəzlərin əməyinin nəticəsi olan IV Sənaye inqilabı da insanların rahat şəkildə məhsul və xidmətlərin əldə edilməsinə yönəlmişdir. Dünyanın iqtisadi cəhətdən inkişaf etmiş ölkələri sənaye inqilabı hesabına təkmilləşən texnoloji avadanlıqları məhdud iqtisadi resurslara səmərəli tətbiq etməklə ən üst səviyyədə insanları keyfiyyətli, təhlükəsiz məhsul və xidmətlərlə təmin etməyə çalışırlar. Tədqiqat işi bu günün aktual mövzusunda istiqamətlənməklə 4 hissədən giriş, tədqiqat metodu, nəticə və ədəbiyyat siyahısından ibarətdir.

**TƏDQIQAT METODU** - Rəqəmsallaşma yeni sənaye inqilabının əsas prioritet sahələrdən biri olmaqla insan fəaliyyəti ilə bağlı olan bütün sahələrdə özünü təzahür etməkdədir. Yeni istiqamət sahəsi olduğundan tədqiq edilən mövzu əsasən iqtisadi tədqiqat metodlarından olan analiz və sintez metodlarından istifadə edilərək yazılmışdır. Qısa müddət ərzində dünyanın iqtisadi cəhətdən inkişaf etmiş ölkələrin apardıqları təcrübələr və icra olunmuş yerli və beynəlxalq layihələr və proqramlar araşdırılmış nəticələri analiz edilmişdir. Mövzu ilə bağlı BMT və onun tərəfdaşları tərəfindən 2015-ci ildə Davamlı İnkişaf Məqsədləri (DİM) adı altında qəbul edilmiş 17 məqsəd üzrə beynəlxalq proqram, 2000-ci ildə BMT-yə üzv 189 dövlət tərəfindən qəbul edilmiş "Minilliyin İnkişaf Məqsədləri" proqramı, Avropa İttifaqında Avropa Parlamentin təşəbbüsü ilə Ağıllı eko-sosial kəndlər üzrə pilot layihələr, 2013-ci ildə yeddi Afrika dövlətlərin başçıları tərəfində Ağıllı Afrika İttifaqının layihələri, BMT-nin Qida və Kənd təsərrüfatı təşkilatı tərəfindən icra olunan beynəlxalq layihələr və proqramlar araşdırılmış müqayisəli təhlillər aparılmış və müsbət nəticələr əldə edilmişdir.

**NƏTİCƏ** - 2019-ci il üçün ən son təxmini məlumatlarına görə COV-19 pandemiyasından əvvəl dünya əhalisinin 8,9 % yəni 690 milyondan çoxu aclıqdan əziyyət çəkirdi. Əgər lazımı qabaqalayıcı tədbirlər görülməzsə 2030-ci ilə kimi bu rəqəm 840 milyonu öteçək [ 1 ]. Dünya üzrə 3 milyardan çox insanın isə keyfiyyət və miqdar baxımından düzgün qidalana bilmədiyi halda, hər il yer kürresinin müxtəlif yerlərində yüz milyon tonlarla ərzaq məhsulları istehlak olunmadığı üçün tullantı kimi israf olunur. Aclıq və keyfiyyətsiz qida dünyanın global probleminə çevrilməklə yolxucu xəstəliklər, cinayətkarlıq, miqrant axını, insan alveri, qanunsuz orqan transplatasiyaları, uşaqların istismarı, demoqrafik problemlər və sairə bu kimi qarşısı alınmaz bir bəlaya çevrilib. Dünya üzrə baş verən regional münaqişələr, iqlim dəyişiklikləri, epidemiyalar, səhrələşmələr, torpaqların şoranlaşması, quraqlıqlar və digər amillər iqtisadi ləngimələrə və tənəzzülə səbəb olmaqla həddən artıq aclıq və qida təhlükəsizliyinə qarşı mübarizə səylərini zəiflədir.

Digər iqtisadi fəaliyyətlər kimi, kənd təsərrüfatı da rəqəmsal inqilabdan getdikcə daha çox təsirlənir. Rəqəmsal Kənd Təsərrüfatı, kənd təsərrüfatının gəlirliliyini və davamlılığını artırmaq üçün informasiya və

kommunikasiya texnologiyalarının işlədilməsini nəzərdə tutur. Son illər İnformasiya və kommunikasiya texnologiyaların kənd təsərrüfatında rolu əhəmiyyətli dərəcədə artmış, əhatə dairəsi və miqyası genişlənmişdir. Rəqəmsallaşma kənd təsərrüfatı üçün yeni bir istiqamət olmaqla kənd təsərrüfatı məhsullarını ehtiyaclarla tam uyğunlaşdırmaq üçün qabaqcıl texnologiyaların istifadəsi hesabına məhsul istehsalına yönəldilmişdir. Rəqəmsal Kənd Təsərrüfatı, dördüncü Sənaye İnqilabı çərçivəsində hər yerdə yüksək səviyyədə əlaqəli məlumatlar hesabına və data big hesablama texnologiyalarının mövcudluğu sayəsində yeni imkanlar təklif edir. Rəqəmsallaşma Kənd Təsərrüfatının bütün sahələrini sistemli şəkildə şamil edilir, çünki təsərrüfat mənbələrinin ümumiləşdirilmiş idarəetməsindən yüksək dərəcədə optimallaşdırılmış, fərdiləşdirilmiş, real vaxt rejimində nəzarət, hiper əlaqəli və məlumatlara əsaslanan idarəetməyə keçidi əks etdirir. Rəqəmsal kənd təsərrüfatından yararlanmanın istənilən nəticələri daha sərfəli və davamlı istehsal sistemləridir.

Rəqəmsal kənd təsərrüfatında informasiya texnologiyaları və Big data hesablama mərkəzləri qida sistemlərinin əsas komponentlərini optimallaşdırmaq, məhsuldarlığı və gəlirliliyi artırmaq, ətraf mühitə təsirləri azaltmaq üçün istifadə olunur. Məhsul genetikasının saflaşdırılmasından nəqliyyat logistikasının idarə edilməsinə qədər istehsalın demək olar ki, bütün mərhələləri yaxın gələcəkdə rəqəmsal inteqrasiya potensialına malikdir. Rəqəmsallaşma aqrar sektorda inqilabı dəyişikliklər etməklə, fermerlərə resursların idarə edilməsini daha da təkmilləşdirmək, məhsulun keyfiyyətini və miqdarını yaxşılaşdırmaq, dəyişən bir iqlim şəraitində məhsuldar qalmaq üçün yeni vasitə və metodlarla təmin edəcəkdir. Ən sadə istehsal prosesindən tutmuş tam avtomatlaşdırılmış iqlimə nəzarəti olan istixanalara qədər - rəqəmsal kənd təsərrüfatı sistemlərinin inteqrasiyası üçün imkanlar çoxdur [ 2 ].

Getdikcə daha ağıllı və daha sərbəst hala gələn böyük məlumatlar, hesablama mərkəzləri və texnologiyalar hesabına kənd təsərrüfatını bildiyimiz kimi dəyişdirmə imkanına malik olur. Texnoloji yenilik, kənd təsərrüfatı sektorunda məhsuldarlığı asanlaşdırmaqla qlobal problemlərin həllində əhəmiyyətli dəstək verir. Rəqəmsal Kənd Təsərrüfatında istifadə olunan texnologiyaların növündən asılı olaraq fərqli perspektivlərdən yanaşaraq imkanlar, maneələr və ətraf mühit nəzərdən keçirilməklə investisiya qoyuluşu aşağıdakı istiqamətlər üzrə cəlb edilir.

- **Effektivliyi təşviq edən kapital qoyuluşları** - (kompüter avadanlığı / proqramı; robotik sağım sistemləri; avtomatik idarəetmə və rəhbərlik; real vaxt kinematik (RTK) VRT avadanlığı; sensorlar; GPS və s.). Ümumiyyətlə avadanlıqların alınmasını nəzərdə tutmaqla , quraşdırıla və işlədilə bilən çox təsərrüfatların fərdiləşdirməsi.

- **Fəaliyyəti təmin edən xidmət investisiyaları** – Big data vasitəsilə məlumat (məsafədən zondlama; bulud əsaslı qida modelləri; qidalanma modelləri; və s.). Bunlar yerli və xarici rezidentlər tərəfindən təklif olunan menecerlər, ixtisaslı kadrlar və məsləhətçilər formasında investisiyalardır. Bu cür investisiyalar dərhal fayda verə bilən yüksək səviyyəli investisiyalardır.

- **Təsərrüfat bilimi və insan kapitalı** – fəaliyyət sahəsinin inkişafını əhatə edir müəyyən bir təsərrüfat üçün tətbiq edilə bilən bilik və bacarığa (optimal çeşid və toxum dərəcələri, sahə və zamana xüsusi gübrə və pestisid tətbiqi, sahə ilə işləmə qabiliyyəti optimallaşmış şəxs və s.) malik olan kadrlar.

Aqrar sektora internetə çıxışı olan texnoloji avadanlıqların və mərkəzləşmiş big data genişlənmiş məlumat bazasına əsaslanan rəqəmsallaşmanı tətbiq edən ölkələr əsasən torpağın üst qatında davamlı baş verən eroziyaların qarşısının alınmasına, gözlənilməyən hava şəraitinin fermerlər üçün tez-tez yaranan çətinliklərin aradan qaldırılmasına, torpaqların münibütlüyünü nəzərə alaraq gübrə və minerallara olan ehtiyacın öyrənilməsinə, su ehtiyatından səmərəli istifadəyə, zərərvericilərin və xəstəliklərin vaxtında aradan qaldırılmasına, məhsul böyüməsini optimallaşdırmaq üçün hansı konkret hərəkətlərə ehtiyac olduğunun müəyyənləşdirilməsinə, iqlim dəyişkənliyinə uyğunlaşan növ və sortların yetişdirilməsinə və prosesin üzaqdan izləyib idarəetmək imkanına uyğunlaşdırılır. Bu çətinliklərin aradan qaldırılmasına tətbiq edilən rəqəmsallaşma istehsalın səmərəliliyini artırmaqla, tələbatın ödənilməsi üçün lazım olan keyfiyyətli qidanın real vaxtda bazara çıxarılmasına kömək edəcəkdir. [ 3 ]

Ölkə daxilində informasiya və kommunikasiya texnologiyaların sürətli inkişafı, geniş zolaqlı mobil və fiber optik internet şəbəkələrin yaradılması, vahid informasiya mərkəzlərin formalaşması iqtisadiyyatın bütün sahələrin mərhələli şəkildə rəqəmsallaşmasına təkan verir. Son beş ildə rəqəmsallaşma ilə əlaqədar çoxlu sayda sərəncamlar imzalanmış və dövlət proqramları qəbul olunmuşdur. Bu proqramlardan biri də Azərbaycan Respublikası Prezidentinin 2019-cu il 23 dekabr tarixli 897 nömrəli Fərmanı ilə “Elektron

kənd təsərrüfatı” informasiya sistemi haqqında Əsasnamə təsdiq edilməsidir. EKTİS-in təsdiq edilməsində məqsəd Aqrar sektorun dövlət tərəfindən dəstəklənməsində şəffaflığı və hesabatlılığı təmin etmək, IV Sənaye inqilabı hesabın təkmilləşən texnoloji avadanlıqları tətbiqi və təhlükəsiz ərzaq təminatını formalaşdırmaqdır. Həmçinin Azərbaycan Respublikası Kənd Təsərrüfatı Nazirliyinin əsas fəaliyyət prinsiplərini (fermerlərə yaxınlığı, şəffaf və səmərəli idarəetməni və innovasiyanın tətbiqini) özündə ehtiva edən, daxili və xarici sistemlər ilə integrasiya imkanlarını geniş əhatə edən və kənd təsərrüfatı zəncirinin qurulmasına zəmin yaradan vahid bir sistemdir. EKTİS – nin əsas prinsipi fermerlərə yaxınlığın təmin olunması, şəffaf və səmərəli idarəetmənin təşkili, innovasiyaların tətbiqidir. EKTİS – hədəfləri isə dövlət dəstəyinin şəffaflığının və operativliyinin təmin olunması, aqrar sahənin bütün istiqamətlər üzrə innovativ dəstək, kənd təsərrüfatına yararlı torpaqlardan səmərəli istifadə, ərzaq və qida təhlükəsizliyinin təmin olunması, istehsalçıların gəlirlərinin artırılması, vahid məlumat bazasının yaradılması və konsalting xidmətlərin effektivliyinin yüksəldirilməsidir. EKTİS vasitəsilə nəzərdə tutulmuş prinsiplər əsasında qeyd olunmuş hədəflərə çatmaq üçün sistem üzərindən ([www.e-agro.gov.az](http://www.e-agro.gov.az)) elektron qaydada 9-dan çox xidmət təklif olunur. [ 4 ]

Aqrar sektorda Rəqəmsallaşmanı təşkil edən əsas vasitələr internetə qoşula bilən əşyalar (İoT), süni intellekt (AI), Qlobal Navigasiya Peyk Sistemi (GNSS), Qlobal Pozisiyon Sistemi (GPS), Genetika Robotika İnformasiya və Nano Texnologiyalar (GRİN), İntegrasiya Olunmuş İdarəolunan və İdarəedən Sistem (İACS), Torpaq Sahəsinin Tanınma Sistemi (LPİS), plotsuz təyyarələr, sensorlu mobil aparatlar və digər daim yeniləşən texnoloji cihazları kənd təsərrüfatının aşağıda qeyd olunmuş dörd alt sisteminə tətbiq etməklə kənd təsərrüfatında rəqəmsallaşmanın dayanıqlı inkişafını təmin etmək olar.

- **məhsul istehsalı prosesi** - kənd təsərrüfatı məhsullarının istehsalı (bitki, heyvan və su məhsulları);
- **qida emalı prosesi** - istehsal olunmuş məhsulları aralıq və son məhsul kimi emal etmək;
- **məhsulların saxlanması və daşınması prosesi** - istehsal və emal olunmuş məhsulların keyfiyyətinin qorunmasını təmin etmək;
- **topdan və pərakəndə satış prosesi** - real vaxtda istehlakçıların ehtiyaclarının qarşılınması.

Hər bir göstəricinin hərəkət xəritəsi izlənilməli və müəyyən metodlarla təhlil olmalıdır ki, tətbiq olunan avadanlıqların nəticəsi ölçülə və qiymətləndirilə bilən olsun. Həmçinin rəqəmsallaşmanın tətbiqinin iqtisadi faydalılığını müəyyən etməklə davamlılığı təmin edilsin. Ümumiyyətlə innovativ texnologiyaların istehsalatda tətbiqi istehsal prosesinin inkişaf dinamikasının sürətləndirməklə rəqəbatqabiliyyətli məhsul və xidmətlərin istehsal sferasını genişləndirir, izafi xərcləri azaltmaqla sahibkarları iqtisadi fəaliyyətlərini davam etdirməkdə maraqlıdır. Bu baxımdan da rəqəmsallaşmanın ölkə iqtisadiyyatı üçün iqtisadi əhəmiyyəti çox böyük olmaqla aşağıda göstərilmiş istiqamətlər üzrə müəyyən edilmişdir, şəkil -1. [ 5 ]

Məhsul və xidmətlərdə dəyər yaradan, əmtəə istehsalı zamanı ona sərf olunan ictimai zəruri vaxtdır. Əmtəə istehsalına sərf olunan vaxta nə qədər qənaət olunarsa məhsul və xidmətlərə çəkilən xərcdə azalmış olacaq, məhsul və xidmətlər qiymət baxımından istənilən bazar üçün rəqəbatqabiliyyətli olur. Aqrar sektora rəqəmsallaşmanın tətbiqi məhsul və xidmətlərin istehsalına sərf olunan vaxta qənaət etməklə rentabelli məhsul istehsalına imkan yaratmaqla bərabər sərf olunan əməyin iş əmsalında artırmış olacaq. Ümumiyyətlə aqrar təsərrüfatının bütün sektörünə nəzər yetirdikdə müəyyən etmək olar ki, sistemli formada tətbiq olunan rəqəmsallaşma kənd təsərrüfatının dayanıqlı inkişafını təmin etməklə iqtisadiyyatının digər sahələrinin sənayenin, nəqliyyatın və əlaqəli xidmətlərin dinamikliyini və davamlılığının təminatına çevrilir. Dəstəklənən innovativ texnologiyalar iqtisadi böyüməyə səbəb olur.

## V INTERNATIONAL SCIENTIFIC CONFERENCE OF YOUNG RESEARCHERS

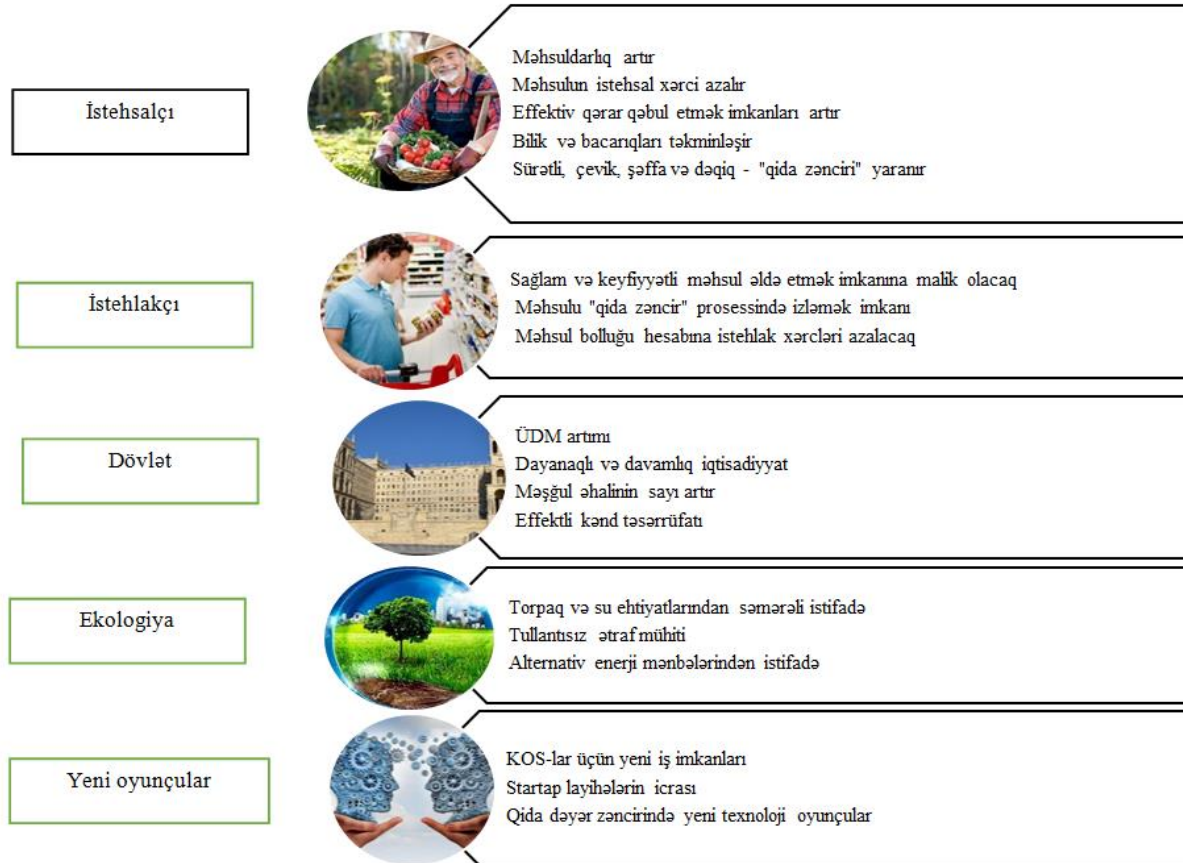

Şəkil -1

### Ədəbiyyat siyahısı

- [1]. <https://www.wfp.org>. The state of Food Security and Nutrition in the world.2020 pdf (online məqalə)
- [2]. <https://cuaes.cals.cornell.edu/digital-agriculture/>. Digital Agricultura in New York State 2016. Pdf (online məqalə)
- [3]. <https://un.org> Sustainable Development Outlook 2020.Pdf (online məqalə)
- [4]. <https://www.agro.gov.az/az/ekt>
- [5]. <https://www.europarl.europa.eu>. Research for AGRI Committee – Impacts of the digital economy on the food chain and the CAP 2019.Pdf (online məqalə)

## COVID-19 PANDEMİYASININ DÜNYADA E-TİCARƏTİN İNKİŞAFINA TƏSİRİ

**ELÇİN SÜLEYMANOV**

Bakı Mühəndislik Universiteti

Elmi işlər üzrə prorektor *elsuleymanov@beu.edu.az*

Bakı, Azərbaycan

**XƏYALƏ İBRAHİMOVA**

Bakı Mühəndislik Universiteti

Mühəndislik/Kompüter və İnformasiya texnologiyaları

*xhasimova@beu.edu.az*

BAKİ, AZƏRBAYCAN

### XÜLASƏ

Gündəlik həyatımızın bir parçasına çevrilən kompüterlər və digər internet texnologiyalarının sürətli inkişafı bir sıra sahələrə təsir etdiyi kimi iqtisadi sahələrdən də yan keçməmiş, nəticədə yeni iqtisadi metodlar meydana çıxmışdır. Strateji əhəmiyyət qazanmış bu metodlardan biri də elektron ticarətdir. Bu metodun ortaya çıxması ilə coğrafi sərhədlər məfhumu aradan qalxmış, satıcıların məhsullarını rahat sata biləcəyi, müştəri ilə asan əlaqə qura biləcəyi elektron əsaslı sistemlər yaranmışdır. Statistik göstəricilər də bir daha sübut edir ki, pandemiya dövründə dünya üzrə elektron ticarətdən istifadə geniş yayılmışdır. E-ticarətin inkişafına təsir edən amillərdən biri də COVID-19 pandemiyasının sürətlə yayılması olmuşdur. Pandemiya iqtisadiyyatın bəzi sahələrinə mənfi təsir etdiyi halda, e-ticarət və onlayn alış-verişin inkişafına təkan vermişdir.

**AÇAR SÖZLƏR: elektron ticarət, rəqəmsal iqtisadiyyat, rəqəmsal texnologiyalar, pandemiya, COVID-19.**

### GİRİŞ

COVID-19 virusu innovativ texnologiyaların sürətli inkişaf etdiyi və həyatımızın ayrılmaz parçası olduğu bir dövrdə baş qaldırmış, insanları məcbur qalmadıqca evdən bayıra çıxmamağa vadar etmişdir. Koronavirus bir sıra sahələri iflic vəziyyətinə salsada, rəqəmsal ticarətdən istifadədə xüsusi aktivlik yaratmışdır.

Ölümçül və yoluxucu xəstəlik olan koronavirusun qarşısını almaq çətin olduğu üçün inkişaf etmiş və inkişaf etməkdə olan ölkələr arasında ayrı-seçkilik etmədən dünyanın bütün ölkələrinə yayılmışdır. COVID-19 səbəbi ilə istifadə etdiyimiz texnologiyalar global ölçüdə fərqliləşmiş, günlük həyat tərzimizi tamamilə dəyişmişdir. Yalnız pandemiyanın qısa müddətdə bitəcəyi təqdirdə köhnə həyat tərzimizə qayıtmaq mümkün olacaqdır.

### COVID-19 pandemiyasının meydana çıxması, yayılması

İlk dəfə 1960-cı ildə meydana çıxan koronavirus əsasən yüngül və ya orta dərəcədə yuxarı tənəffüs yolu xəstəliklərinə səbəb olurdu. Bu virusun yaydığı xəstəliklərə CoV, MERS-CoV və SARS-CoV xəstəliklərini nümunə göstərmək olar. COVID-19 bir metrədən daha yaxın məsafədə olan insanlar arasında öskürərkən, asqırarkən, gülərkən meydana çıxan damcılardan hopması zamanı yayılır. Xəstəliyin əsas əlamətləri isə ürək bulanması, ishal, yüksək hərarət və nəfəs darlığıdır. Xəstəliyə yoluxanlar əsasən 39-70 yaş aralığındakı insanlardır. Bu kimi hallarla qarşılaşmamaq və xəstəliyin yayılmasının qarşısını almaq üçün bir sıra tədbirlər görülmüş və insanların sağlamlığı üçün bir çox sahələrdə onlayn iş rejiminə keçid baş tutmuşdur.

Çinin Vuhan şəhərində ortaya çıxan koronavirus (COVID-19 pandemiyası) daha sonra dünyanın bir çox ölkəsində, o cümlədən Azərbaycanda da yayılmağa başladı. Ölümçül təsirə malik olan koronavirus 2019-cu ildə aşkar edildiyi üçün COVID-19 adlandırılmışdır. Xəstəliyin meydana çıxması və vəziyyətin pisləşməsi nəticəsində pandemiya elan edilmişdir.

Karantin elan edildiyindən iş həyatımız da COVID-19 ilə uzlaşmağa məcbur qalıb. Ofislər, iclas otaqları istifadəsiz qalmış, bunları isə “Zoom”, “Skype”, “Google Meet” və “Microsoft Teams” və başqa onlayn platformalar və tətbiqlər əvəz etmişdir.



### COVID-19 pandemiyasının dünya iqtisadiyyatına təsiri

İqtisadçıların fikrincə, rəqəmsal dünyanı izləyən müəssisələr və istehlakçılar pandemiya nəticəsində yaranan iqtisadi sıxıntıları aradan qaldırmağa nail olmuşdur. Günümüzdə iqtisadi krizislərin yaşanmaması üçün istehsalçıların rəqəmsal dünyanın qaydaları ilə uyğunlaşması qaçınılmaz faktlardandır. Bəzi ölkələr pandemiya böhranını bir fürsətə çevirsə də, bəziləri bu fürsətdən istifadə edə bilməmişdir. Məsələn, Latın Amerikasının onlayn bazarı “Mercado Libre” 2020-ci ilin ikinci rübündə bir əvvəlki ilə nisbətən iki qat çox məhsul satmış, 2020-ci ilin ilk altı ayında Afrika e-ticarət platforması “Jamia” isə satışlarını 50% artırmışdır. Çinin onlayn pərakəndə satış payı 2019-cu ilin avqustu ilə 2020-ci ilin avqustu arasında 19,4%-dən 24,6%-ə, Qazaxıstanda pərakəndə satışların onlayn payı 9,4%-ə yüksəlmişdi. Taylandda 2020-ci ilin mart ayından etibarən 1 həftə ərzində alış-veriş tətbiqlərinin yüklənmə sayında 60% artım olmuşdur.

Pandemiya fonunda tətbiq olunan və dünya ölkələrinin iqtisadiyyatına ən çox təsir edən məhdudiyətlərdən biri də beynəlxalq uçuşların dayandırılması olmuş, bu isə öz növbəsində neft bazarındakı tələb-təklif balansını pozaraq neft qiymətlərinin sürətlə çökməsinə və hətta mənfəyə enməsinə yol açmışdır. Dünyadakı səyahət agentlikləri, otellər, restoranlar koronavirus səbəbi ilə ciddi problem yaşamağa başlamışdır. Virus səbəbi ilə insanlar səyahət etməkdən qorxduqları üçün turizm bölgələri boşdur. Dünyanın bir sıra böyük iqtisadi sahələrində, xüsusilə xidmət sektorunda rekord iqtisadi tənəzzülə səbəb olan pandemiya ÜDM göstəricilərinin rekord səviyyədə gerilməsi ilə nəticələnmişdir.

Xüsusilə kiçik və orta biznesə ciddi zərbə vuran karantin məhdudiyətləri işsizlik səviyyəsinin də artmasına gətirib çıxarmışdır. Koronavirus pandemiyasının qlobal iqtisadiyyata vurduğu zərər 3,5 trln. ABŞ dollarını üstələyir. Dövlət Statistika Komitəsinin məlumatına əsasən, cari ilin yanvar-fevral aylarında ictimai işə dövryyəsi 2020-ci ilin eyni dövrü ilə müqayisədə 2,9 dəfə azalaraq 78,1 milyon manat olmuşdur.

Özəl sektorda ictimai işə dövryyəsinin 40,7 faizi hüquqi şəxslərin, 59,3 faizi isə bu sahədə sahibkarlıq fəaliyyəti ilə məşğul olan fiziki şəxslərin payına düşür. Hüquqi şəxslər üzrə dövryyə 2020-ci ilin yanvar-fevral ayları ilə müqayisədə 2,8 dəfə azalaraq 31,4 milyon manat olub. 2020-ci ilin dekabr ayında ictimai işə dövryyəsi 2019-cu ilin dekabr ayı ilə müqayisədə 3,2 dəfə azalmışdır. Ümumilikdə, ictimai işə xidmətlərinin həcmi 2019-cu illə müqayisədə 2,2 dəfə azalaraq 759,6 milyon manat olmuşdur. Hesabat ilində strateji layihələrin icrası, sosial-iqtisadi və digər islahatların həyata keçirilməsi sahəsində aparılan məqsədyönlü işlər davam etdirilmişdir.

Koronavirusun ən çox təsir etdiyi sektorlardan biri də bankçılıqdır. Xəstəlik səbəbi ilə banklar da müştərilərinə əməliyyatları bank xaricində texnoloji infrastruktur vasitəsi ilə sağlamlıqlarını qoruyacaq şəkildə həyata keçirirlər. Koronavirusun təmas yolu ilə və xüsusən də kağız pullardan ötürülməsi, çirklənmə riskinin yüksək olması səbəbi ilə təmassız əməliyyatların və təmassız kredit kartlarının sayında sürətli bir artım olmuşdur. Lakin müştərilərin əksəriyyəti kreditlərini ödəyə bilmədikləri üçün banklar çətin vəziyyətə düşmüşdür. Dünyanın ən böyük banklarından biri olan “Deutsche Bank”-ın belə səhmləri 17% dəyərdən düşüb və Avropa Mərkəzi Bankı artıq faiz dərəcələrini sıfır faiz səviyyəsində saxlayır.

Koronavirusdan qorunmaq üçün gigiyenaya əməl etmək çox vacibdir. Bu səbəbdən insanlar çöldə yemək yeməyi üstün tutmurlar. Restoran və işə şirkətləri müştərilərin ortalama 38% azaldığını bildirirlər. Koronavirusun ən çox təsir etdiyi sahələrdən biri idman yarışları olmuşdur. Bir çox ölkədə idman tədbirləri təxirə salınır və ya tamaşaçısız oynanılır. Avropadakı tanınmış futbol liqalarının bir çoxu pandemiya səbəbindən təxirə salınıb.

Virus nəticəsində qazanan sektorlardan biri dezinfeksiya və təmizlik məhsulları istehsal edən şirkətlər olmuşdur. Bu şirkətlər artıq verilən sifarişləri qəbul etməkdə çətinlik çəkirlər.

Əczaçılıq şirkətləri koronavirusu müalicə edəcək dərmanı tapmaq üçün zaman yarışındadırlar. Peyvəndi ilk istehsal edən şirkət böyük pul qazanacaqdır. Gündəlik həyatda insanlar koronavirusdan qorunmaq və immunitet sistemini güclü saxlamaq üçün apteklərə axın edirlər. Apteklərin qarşısında uzun növbələr yaranarkən, dərman şirkətləri istehsal güclərini də artırırırlar.

Dünyadakı sərgi sektorunun böyüklüyü 14 milyard avrodur. Lakin, koronavirus səbəbindən bu günə qədər onlarla yarmarka ləğv edilmişdir. İnsanların evdə qalaraq özlərini xəstəlikdən qoruduğu bu zaman ərzində onlayn oyun, video və musiqi saytlarının istifadəçi sayında da artımlar müşahidə olunmuşdur. Universitet və məktəblərdə ənənəvi dərslər onlayn dərslərlə əvəz edilmişdir.

Koronavirus səbəbindən yaranan çaxnaşma bütün dünyada hökm sürür. İnsanlar koronavirus səbəbindən qıtlığın olacağını düşünərək bazarlara və marketlərə axın edir. Quru qidalara daha çox üstünlük verildiyinə görə makaron və digər taxıl məhsullarına aid qida ehtiyatları tükənib. Bu sahədə fəaliyyət göstərən şirkətlər istehsal güclərini artıraraq tələbə cavab verməyə çalışırlar.

Bir çox ölkədə milyonlarla şəhərə karantin tətbiq edilmiş, insanlar heç bir yerə gedə bilmədikləri üçün evdə qalmağa üstünlük vermişlər. Buna görə də evdə qalana internet üzərindən video xidmətləri təqdim edən “Netflix”, “Amazon Prime”, “Hulu” və s. kimi şirkətlərə tələb artmış və bu kimi şirkətlərin səhmləri birjada dəyər qazanmaqla yanaşı, çoxlu gəlir də gətirə bilmişdir.

### **Pandemiyanın dünyada və Azərbaycanda rəqəmsal ticarətə təsirləri**

Virusun sürətli yayılmasına baxmayaraq, gündəlik həyata davam etmək üçün bir sıra ölkələrdə olduğu kimi, Azərbaycanda da onlayn iş rejimi tətbiq edilməyə başlamış, nəticədə rəqəmsal mühitdən istifadə yüksək həddə çatmışdır. Elektron ticarət, yüklərin qəbulu istisna olmaqla fiziki qarşılıqlı əlaqəni minimuma endirən bir üsuldur.

İnsanların sıx olduğu yerlərdə virus daha da sürətli yayıldığı üçün insanlar e-ticarətdən və onlayn alqı-satqıdan daha çox istifadə etməyə başlamışdır. Rəqəmsal ticarət zamanı elektron kanallardan istifadə edildiyi üçün yoluxma təhlükəsi də sıfıra enmiş olur. Bundan əlavə, məhsulu birbaşa əldə etmək yalnız sağlamlıq üçün deyil, həm də vaxt və enerjiyə qənaət üçün vacibdir.

İnsanların koronavirus səbəbi ilə evlərini tərk etməməsi, bazarların və ticarət mərkəzlərinin bağlanması və epidemiyanın, ümumiyyətlə, təmas yolu ilə yayılması narahatlığı ilə elektron ticarətdən istifadə statistikasında artım müşahidə edilir. Koronavirus ticarətin çevrilməsini, başqa sözlə, fiziki mühitdən virtual mühitə keçid prosesini ciddi şəkildə sürətləndirmişdir.

Bəzi məhsullar, xüsusən təzə meyvə və tərəvəzlər, bir çox qida, gigiyena məhsulları kimi məhsullar, ümumiyyətlə, istehlakçıların birbaşa mağazalardan almağa üstünlük verdiyi məhsullardır. Elektron ticarət mühitində bu məhsullara bir tələb olsa da, bu tələb heç vaxt fiziki bazarları aşı bilməmişdir. Virusun yayılması isə bu sahədə də inqilaba səbəb olmuşdur.

Koronavirusun yaratdığı epidemiya şoku ilə sürətlə dəyişən ticarətlə, rəqəmsal bazarda var olmaq yarışındakı oyunçular indi rəqəmsal marketinqdə rəqabət edirlər. Bu isə təbii olaraq, sosial media və “Google” kimi bütün rəqəmsal platformalarda rəqabəti gücləndirməkdədir.

Koronavirusun yayılması məhsulun istehsalçıdan istehlakçıya çatdırılan zaman qapıda ödəmə prosesini də ön plana çıxarmışdır. Günümüzdə bəzi istehlakçılar elektron ticarət zamanı təhlükəsizlik səbəbinə görə kart məlumatlarını internet vasitəsi ilə daxil etməyə çəkinirlər.

Keçmişdə bir kompüterdən istifadə bacarıqları bir imtiyaz sayılırdı, ancaq həyatımıza smartfonların daxil olması ilə kompüterdə edilən bütün əməliyyatlar bu cihazlar ilə mümkün oldu və demək olar ki, hər kəs özünü bu dəyişikliyə uyğunlaşdırdı. İndi e-ticarət üçün də eyni müddətin yaşanacağı gözlənilir.

Birləşmiş Millətlər Təşkilatının Ticarət və İnkişaf Konfransının e-ticarətin inkişaf etdirilməsi üçün bir sıra tövsiyələri vardır. Buna görə, hökumətlərin milli rəqəmsal hazırlığa üstünlük verməsi lazım olduğu bildirilir ki, daha çox yerli müəssisə rəqəmsal iqtisadiyyatda yalnız istehlakçı deyil, istehsalçı ola bilər. Hesabata görə, effektiv bir elektron ticarət ekosistemi yaratmaq, rəqəmsal və ticarət infrastrukturunu yaxşılaşdırmaq, rəqəmsal ödəmələri asanlaşdırmaq və onlayn əməliyyatlar və təhlükəsizlik üçün müvafiq hüquqi və tənzimləyici çərçivələr yaratmaq üçün dövlət siyasətində və iş təcrübələrində dəyişikliklərə ehtiyac var. Sadəcə istehlakçılar üçün yox, yerli biznes sahələrinin də məhsuldar olması üçün milli rəqəmsal hazırlığa üstünlük verilməli olduğu bildirilir. Kiçik müəssisələr üçün daha sürətli rəqəmsallaşdırma və xüsusilə qadınlar üçün yenidən bacarıq yaratmaq kimi rəqəmsal sahibkarlığa daha çox diqqət yetirilməlidir.

İqtisadçıların fikrinə əsasən, 2021-ci ildə rəqəmsal ticarətdə əsasən oyundaxili marketinq, bulud mətbəx, anbarda və logistikada süni zəka, canlı yayım satışları və 2-ci əl ticarət əsas yer tutacaq. Digital oyun xərcləri 2020-ci ildə onlayn xərclər arasında öndə olmuşdur. Habelə evlərə yemək çatdırmaq xidməti də pandemiyanın bitməsinə baxmayaraq qalıcı olaraq görünür.

Bəzi hökumətlər pandemiya e-ticarəti asanlaşdırdı. Nümunə üçün deyə bilərik ki, Amerika ölkəsi olan Kosta Rika hökuməti onlayn platforması olmayan müəssisələr üçün onlayn platformalar yaratmışdır. Afrika ölkəsi Senegal əhalinin bütün təbəqələrində elektron ticarətin üstünlükləri barədə məlumatlandırma

kampaniyası keçirmişdir. Asiya ölkələrindən biri olan İndoneziya, kiçik və orta sahibkarlar arasında rəqəmsallaşmanı sürətləndirmək üçün potensial qurma proqramına başlamışdır.

Elektron ticarət sahəsində baş verən dəyişikliklər ölkəmizdən də yan keçməmişdir. İqtisadçı-ekspert Rəşad Həsənovun qeyd etdiklərinə əsasən, bu ilin 11 ayında Azərbaycanda elektron ticarətin həcmi təxminən 3,2 milyard manat artıb. Bu isə son onillikdə əldə olunmayan bir dövrüyyədir. Buna səbəb pandemiya görə hərəkət məhdudiyətlərinin tətbiq olunmasıdır. Ekspertin fikrincə, bu artımın pandemiya sonrası da qorunub saxlanması üçün Azərbaycanda 2005-ci ildə qəbul olunmuş “Elektron ticarət haqqında” Qanun yenilənməlidir. Onlayn alış-verişdə təhlükəsizlik məsələlərində vətəndaşlara dəstək verilməli, onlayn ticarətlə bağlı sahibkar etikasının formalaşmasına şərait yaradılmalıdır. Müştəriyə keyfiyyətsiz məhsul göndərilməsi, göndərilən malın vaxtında çatdırılmaması hazırda Azərbaycanda onlayn ticarət sahəsində ən ciddi problemlərdən biridir. Bu sahədə də ciddi maarifləndirmə işləri təşkil olunmalıdır.

BMT-nin Ticarət və İnkişaf Təşkilatının ən son hesabatına görə, Azərbaycan elektron ticarət üzrə 152 ölkə arasında 65-ci olub. Ölkəmiz bu göstərici üzrə əvvəlki illə müqayisədə 2 pillə geriləyib. UNCTAD reytingin hazırlanması zamanı ölkədə internetdən istifadə vəziyyəti, bank xidmətlərinə əlçatanlıq, mobil ödəniş sistemləri, təhlükəsiz serverlər, internet mağazalarının sayı, poçtun, çatdırılma xidmətinin vəziyyəti, bağlamaların çatdırılma vaxtı kimi göstəricilər üzrə qiymətləndirmələr aparıb. Elektron ticarət sahəsində MDB ölkələri arasında lider ölkə Belarusdur. Reyting cədvəlində Belarus 35-ci, Rusiya 41-ci, Gürcüstan 47-ci, Ukrayna 51-ci, Moldoviya 53-cü, Qazaxıstan 60-cı, Ermənistan 84-cü yerdədir.

Digər beynəlxalq hesabatda isə internetin bağlanması ən çox xərcə düşən ölkələr arasında Azərbaycan dünya üzrə 5-ci olub. Bu səbəbdən keçən il ölkəmiz 123 milyon dollar itirib.

### NƏTİCƏ

Koronavirus nəticəsində insanların sağlamlıqlarını qoruması üçün evdən çıxması xəstəliyin artması ilə bağlı riskləri azaltsa da, iqtisadi sahələrdə geriləmələrə nail olmuşdur. Xəstəliyin yayılma müddətini həm iş, həm də cəmiyyət baxımından dəyərləndirsək, bu qənaətə gələ bilərik ki, dünyada və ölkəmizdə sürətlə yayılan bu xəstəlik nəticəsində insanların alış-veriş vərdisləri də dəyişmişdir. Elektron ticarət artıq alış-veriş sahəsinin ən yüksək zirvəsindədir və cəmiyyət bu metoda daha çox üstünlük verir. Müəssisələr pul axını çatışmazlığı prosesini aşdıqdan sonra bəzi endirimlər edərək nağd pul axını qorumaq istəyir.

Tədqiqatlar göstərir ki, insanlar epidemiya səbəbindən evdə olduqları müddətdə internetdə daha çox vaxt keçirirlər. Koronavirus epidemiyası səbəbindən müəssisələrin müştərilərinə çatmaq və əlaqə saxlamaq üçün süni intellekt texnologiyası infrastrukturundan istifadə etmək məcburiyyətində qaldıqlarını nəzərə alsaq, çat botlarından istifadə edərək, müştəriləri və ya saytlarına real vaxt rejimində daxil olan istifadəçilərlə günün istənilən vaxtında mesajlaşa bilərlər.

Bu müddət kitab oxumağı sevən insanlar üçün əla bir fürsətdir. Müəssisələr bu fürsəti oxuyuculara oxuyacaqları və bəyənəcəkləri məzmunu təqdim edərək qiymətləndirə bilərlər.

Rəqəmsal mühitdən daha səmərəli istifadə edən mütəxəssislər böyüməklə birlikdə sıxıntılı prosesdən çıxacaq və koronavirus sonrası e-ticarətdə heç bir şey eyni olmayacaq. Elektron ticarət saytlarında sifarişlərin yüksək sıxlığı təbii olaraq bu sahədəki problemləri artırır. Yük işçilərinin sağlamlığı, istehlakçılar tərəfindən satın alınan məhsulların vaxtında və problemsiz çatdırılması bu müddətdə çox vacibdir. Onlayn ticarətin ölkə daxilində fasiləsiz və problemsiz davam etməsi üçün yük və nəqliyyat sənayesi, logistika və paylama əməliyyatlarının dəstəklənməsi vacib amillərdəndir. Digər tərəfdən qapıda ödəmə üsulu ilə ödəniş edərək kart məlumatlarının kopyalanması kimi saxta fəaliyyətlərin olması halında, kuryer ya da yük məmuru, e-ticarət saytından, həmçinin mənfəət verən şirkətdən və e-ticarət saytından cavabdeh olacaqdır.

COVID-19 pandemiyasının bitəcəyi tarix məlum olmadığına görə iqtisadiyyatın zəifləməməsi üçün müəssisələr rəqəmsal mühitdə möhkəmlənməli və inkişaf etmək üçün isə bir sıra yeni addımlar atmalıdır.

### ƏDƏBİYYAT SİYAHISI

1. Real opportunities and limitations of the development of the tourism industry in the post-pandemic period. Romanian Statistical Review - Supplement nr. 12 / 2020. Professor Farhad Panah oglu Rahmanov .Associate Professor Gojayeva Elmira Magomed. Associate Professor Elchin Bahman oglu Suleymanov .Associate professor Shahla Huseynova Akif

2. Digital Repository Of Polesky State University ISSN (online): 2310-7413. Рахманов, Ф.П. Сулейманов, Э.Б. Годжаева, Э.М. Rakhmanov, F.P. Suleymanov, E.B.Gojayeva, E.M.
3. The Impact of COVID-19 on the Georgian Economy. Issue #116/ 24.04.2020
4. Travel intentions after COVID-19: A comparative assessment of tourist motivation and willingness to travel. Europe-Asia Studies. CEAS-2021-0100
5. Koronavirüs'ün (Covid-19) E-Ticarete Etkileri. DOI: 10.26466/opus.734447. Mehmet Demirdöğmez. Hacı Yunus Taş. Nihat Gültekin.

### ПРОБЛЕМЫ ИСПОЛЬЗОВАНИЯ ВОЗВРАТНОГО ЛИЗИНГА В АЗЕРБАЙДЖАНСКОЙ РЕСПУБЛИКЕ

**НАРГИЗ ГАСАНОВА**

Азербайджанский Государственный Аграрный Университет

Бухгалтерский учет и аудит

*nargizaliyeva@inbox.ru*

ГЯНДЖА, АЗЕРБАЙДЖАН

#### АННОТАЦИЯ

В статье рассмотрены преимущества финансового лизинга как инструмент финансирования, проанализированы характерные особенности возвратного лизинга. Основой исследования является определение механизма регулирования с учетом принципиальной схемы возвратного лизинга.

**КЛЮЧЕВЫЕ СЛОВА:** Лизинг, финансовый лизинг, возвратный лизинг, кредит, аренда.

#### ВВЕДЕНИЕ

В результате целенаправленной политики, проводимой президентом Ильхамом Алиевым, успешно продолжающим социально-экономическую стратегию, заложенную общенациональным лидером Гейдаром Алиевым, экономика Азербайджана вышла на новый этап развития. Сформирована благоприятная деловая и инвестиционная среда для развития всех секторов нашей национальной экономики, которая в последние годы успешно завершила переход к рыночной экономике. Экономическое развитие неразрывно связано с инвестициями. Инвестиции участвуют в развитии нашей экономики в различных формах, в том числе в лизинговых операциях. Альтернативным способом финансовой поддержки инвестиционного процесса является лизинг, с помощью которого компания может быстро решить проблему морального износа парка машин и оборудования, не покупая дорогостоящее оборудование, а лишь временно используя его. Мы считаем, что использование кредита через механизм лизинга окажет значительное влияние на развитие экономического потенциала в нашей стране, тем самым способствуя развитию рынка и здоровой конкуренции.

Однозначного мнения об экономической природе лизинга пока не сложилось, и этот вопрос остается дискуссионным в теории и на практике. В целом лизинг - это совокупность хозяйственно-правовых отношений по приобретению имущества за счет заемных средств и их последующей сдаче в аренду. Другими словами, лизинг предполагает приобретение специализированной лизинговой компанией (лизингодателем) имущества, идентифицированного лизингополучателем, у продавца и временное владение или пользование лизингополучателем, тем самым обеспечивая право покупки имущества. Лизинг - это многогранный финансовый инструмент, поэтому любое его

определение можно считать ограниченным, поскольку очень сложно учесть все возможные формы его проявления. На первый взгляд лизинговые и лизинговые операции схожи, поскольку в обеих сделках имущество одного лица передается другому лицу на договорной основе на определенный срок и на определенных условиях [2,58]. Однако между этими двумя концепциями есть принципиальные различия. В случае лизинга имущество, приобретенное по предварительному заказу лизингополучателя, является основой договора, а в случае лизинга имущество лизингодателя временно освобождается от хозяйственной деятельности. Между двумя участвующими собственниками и стороной, временно использующей собственность, заключается договор аренды. Помимо лизинговых сделок, в них участвует производитель или кредитор недвижимости, а также инвестор, предоставляющий собственные средства, или коммерческий банк, предоставляющий ссуду для лизинговой сделки.

Анализ показывает, что виды операционного (операционного) и финансового лизинга играют важную роль в гражданско-правовом и налоговом регулировании лизинга как основные критерии классификации договоров лизинга [3,140].

Договор финансовой аренды может предусматривать амортизацию всей или большей части стоимости оборудования. Соответственно различают соглашения о полной или частичной амортизации. В случае частичной амортизации сумма непогашенного остатка в течение основного периода действия контракта оговаривается заранее.

Лизинг можно рассматривать как особую форму кредитования. Его характеристики можно охарактеризовать следующим образом:

- ✓ В отличие от традиционных форм кредита, лизинг - это не денежная форма, а форма собственности;

- ✓ Лизинговое имущество, являющееся предметом залога, остается собственностью кредитора;

- ✓ Сумма кредита определяется исходя из стоимости недвижимости.

### **МЕТОДЫ ИССЛЕДОВАНИЯ**

Как уже отмечалось, предметом исследования является возвратный лизинг, сущность которого заключается в том, что субъект хозяйствования продает часть своего имущества лизинговой компании и немедленно возвращает это имущество с помощью лизинга. Эта операция носит финансовый характер и позволяет хозяйствующему субъекту высвободить денежные средства за счет продажи средств производства и разместить их более прибыльно. Высвободившиеся средства можно использовать для новых инвестиций. Конечно, эта цель может быть достигнута, если доход от новых инвестиций превышает арендную плату. Преимущество этих операций еще и в том, что они приводят к уменьшению баланса хозяйствующего субъекта, поскольку собственником недвижимости является лизинговая компания.

На фоне лизинговых отношений основная часть исследовательской работы заключается в определении механизма регулирования с учетом принципиальной схемы возвратного лизинга. Возвратный лизинг - это модель лизинга в виде системы взаимосвязанных договоров.

Следует отметить, что субъект хозяйствования, который ранее владел этой недвижимостью, должен продолжать использовать свою предыдущую собственность в соответствии с новыми условиями аренды после того, как стал арендатором. Модель возвратного лизинга схожа с кредитованием в экономическом смысле. В этом случае залогом (обеспечением) сделки является ликвидность хозяйствующего субъекта, в частности, основные средства с классической недвижимостью [1,123]. Действительно, с финансовой точки зрения это напоминает долговую сделку, по которой расчеты производятся в соответствии с заранее согласованным графиком арендных платежей. На наш взгляд, если бы сумма кредита была заложена, финансовая компания могла бы получить серию равных платежей, которых было бы достаточно как для погашения долга, так и для получения суммы, вложенной кредитором.

С другой стороны, объект возвращенного лизингового договора может быть как новым, так и уже использованным в производстве. Во втором случае необходимо произвести оценку объекта

недвижимости с учетом амортизации и рыночной стоимости. Это означает, что существует повышенный риск по сравнению с первым вариантом.

Таким образом, схема возвратного лизинга использует алгоритм очередного движения сторон. Сначала арендатор (первоначальный владелец имущества) определяет, какое имущество будет использоваться в качестве предмета сделки. При этом не должны использоваться права третьих лиц, такие как заложенное имущество, а также имущество, изъятое из лизинга. Затем рассчитывается стоимость выбранного свойства с учетом физического износа и условий эксплуатации. После этого заключаются договор купли-продажи и договор лизинга. Следует отметить, что по этим договорам право собственности на предмет сделки переходит к арендодателю на срок, указанный в договоре лизинга. Возвращаемое арендованное имущество застраховано от повреждений, утраты (уничтожения) и повреждения третьими лицами. Арендатор платит ежемесячно по определенному графику в течение срока действия договора. По истечении срока договора аренды арендодатель передает в распоряжение арендатора недвижимое или иное имущество с остаточной стоимостью.

Когда модель возвращенного лизинга используется в деловой практике хозяйствующих субъектов, требования арендодателя в некоторой степени меняются в связи с оценкой арендатора. Дело не столько в том, что арендатор получит от сданного в аренду объекта, сколько в том, как будет потрачена выручка от продажи объекта недвижимости.

Если обратить внимание на зарубежный опыт применения обратной аренды, то мы увидим отсутствие ограничений на имущество, которое может быть объектом обратной аренды. Во многих западных странах все виды активов со средне- и долгосрочной экономической деятельностью финансируются за счет введения системы возвратного лизинга. Это, в частности, включает в себя промышленное оборудование; машины и оборудование для предприятий по добыче полезных ископаемых, морских и речных судов; строительная и дорожно-строительная техника; медицинское оборудование; муниципальный и корпоративный воздушный транспорт; грузовые автомобили и транспортное оборудование; сельскохозяйственная техника и технологическое оборудование в аграрном секторе; торговое и офисное оборудование.

За рубежом, возвратный лизинг, может использоваться как вид финансового или операционного лизинга, т.е. для этого нет строгой классификации. Этот подход отличается от азербайджанского в том, что согласно национальному законодательству возвратный лизинг является одним из видов финансового лизинга.

### **ЗАКЛЮЧЕНИЕ**

Опыт показывает, что в Европе сделки по аренде недвижимости более развиты в Великобритании, Франции и Германии. Исследование показало, что иностранная авиакомпания продает свои самолеты лизинговой компании, а затем возвращает их ей по договору операционной аренды. В этом случае передача самолетов на баланс лизинговой компании позволяет снизить долговую нагрузку перевозчика.

На наш взгляд, размер выплат по возвращенной аренде должен быть достаточным для полного возврата суммы, уплаченной инвестором в момент покупки, и, кроме того, обеспечивать среднюю норму доходности инвестиционного капитала.

В итоге исследования перечислим ряд ключевых преимуществ использования модели возвратного лизинга для компании, основанной на зарубежном и, в некоторой степени, национальном опыте:

1. Проведение финансовой реструктуризации в хозяйствующем субъекте;
2. Эта модель может использоваться как важный элемент в сложных структурированных продажах и слияниях;
3. Использование выгодных условий договора аренды в части нарушения договора аренды, фиксации максимальных платежей, расширенных вариантов оплаты, возможности обратного выкупа (при сохранении инвестиционного характера аренды);

### **СПИСОК ЛИТЕРАТУРЫ**

## V INTERNATIONAL SCIENTIFIC CONFERENCE OF YOUNG RESEARCHERS

1. Александр, Алан А. Управление и аренда коммерческой недвижимости, 2-е издание. / Алан А. Александр, Ричард Ф. Мухлебах - Иллинойс: Институт управления недвижимостью, - 2016. - 592 с.
2. Газман, В.Д. Воздействие альтернативных моделей лизинга на финансирование инвестиций // - Москва: Вопросы экономики. - 2013. № 7, - с. 82 – 97.
3. Газман, В.Д. Лизинг: финансирование и секьюритизация. / - Москва: Изд. дом ГУВШЭ, - 2011. – 469 с.
4. Левкович А.О. Формирование рынка лизинговых услуг / Левкович А.О. - М.: Издательство деловой и учебной литературы, 2014. - 336 с.
5. Невитт, П.К., Лизинг оборудования, 4-е изд. / П.К.Невитт, Ф.Г.Фабочи - Нью-Йорк: John & Sons, -2000. - 523 с.



# ADMINISTRATION



## COVID-19 PANDEMİYASI KONTEKSTİNDƏ XİDMƏTLƏR TİCARƏTİNİN MÜASİR VƏZİYYƏTİ. COVID-19 PANDEMİYASININ TƏHSİL XİDMƏTLƏRİNƏ TƏSİRİ

**MİRLAZIM DADAŞOV**

Azərbaycan Dövlət İqtisad Universiteti (UNEC)  
Beynəlxalq Magistratura və Doktorantura Mərkəzi  
*dadassoy@mail.ru*  
ABŞERON, AZƏRBAYCAN

### XÜLASƏ

Xidmət sektorunun əksər alt-sektorlarına ciddi şəkildə təsir edən COVID-19 pandemiyası turizm, nəqliyyat, distribusiyaya, pərakəndə satış, səhiyyə, təhsil, telekommunikasiya və audiovizual xidmətlər kimi sahələrdə ictimai sağlamlıq problemləri səbəbi ilə tətbiq olunan hərəkətilik məhdudiyətləri və sosial təcrid tədbirləri nəticəsində zərər görməkdədir. Bu zərər onlayn tədarükə daha çox diqqət yetirilməsinə gətirib çıxarır. Ümumiyyətlə, böhran, telekommunikasiya və kompüter xidmətləri kimi, habelə əmtəə ticarəti və iqtisadi böyümənin asanlaşdırılmasında maliyyə, nəqliyyat və logistika xidmətlərinin daha geniş infrastruktur rolunu – onlayn tədarüki təmin edən xidmətləri ön plana çıxarır. Xidmət sektorları və xidmətlər ticarəti üçün əlverişli şəraitin yaradılması, iqtisadi ləngimədən qurtulmanın açarı olacaqdır.

**Açar sözlər:** pandemiya, beynəlxalq ticarət, xidmətlər sektoru

### GİRİŞ

COVID-19 epidemiyası xidmət sektorunun əksər alt-sektorlarına ciddi şəkildə təsir edir. Təchizat zəncirlərini birləşdirmək və əmtəə ticarətini asanlaşdırmaq da daxil olmaqla, digər iqtisadi fəaliyyətlərə girişin təmin edilməsində xidmətlərin rolunu nəzərə alsaq, xidmətlərin təklifindəki fasilələr geniş iqtisadi və ticarət təsirlərinə məruz qalır. Müasir dövrdə xidmətlər iqtisadi məhsulun üçdə ikisindən çoxunu yaradır, xarici birbaşa investisiyaların üçdə ikisindən çoxunu cəlb edir, qlobal səviyyədə əksər iş yerlərini təmin edir və dünya ticarətinin 40%-dən çoxunu təşkil edir. Bundan əlavə, xidmətlər dünya miqyasında qadınların məşğulluğunun əksəriyyətini və mikro, kiçik və orta sahibkarlıq fəaliyyətinin böyük bir hissəsini təşkil etdiyi üçün xidmətlərin təklifində yaranmış hər hansısa pozğunluq həm də sosial və iqtisadi mühitə birbaşa təsir edir.

Tələb və təklifdəki azalmalar xidmətlərin ticarətinə ciddi təsir göstərmişdir, lakin təsir növü və dərəcəsi sektora və təklif rejiminə görə dəyişir. Təchizatçılar və istehlakçılar arasındakı fiziki yaxınlığa güvənən xidmətlər, hərəkət məhdudiyətləri və ictimai sağlamlıq səbəbiylə tətbiq olunan sosial təcrid tədbirlərindən təsirlənmişdir. Həqiqətən də, təmas bəzən distant təminatla əvəz edilə bilər, lakin bu, bütün xidmət sektorlarında və ya ölkələrdə mütləq deyil. COVID-19 pandemiyası distribusiyaya (xüsusilə pərakəndə satış xidmətləri), turizm və sərnişin nəqliyyatı kimi sektorlara çox ciddi təsirlər göstərir. Mobilliklə əlaqəli tədbirlər, hava və dəniz nəqliyyatı vasitəsilə rəlləşən ticarət sahələrində ciddi fasilələr yaranır, əmtəə ticarəti və təchizat zəncirləri kəskin təsirlərlə üzləşir.

Nəticə etibarilə, müəyyən tədarük rejimlərində ticarət ciddi tənəzzüllərlə üzləşilir. Xüsusilə turizm üçün aktual olan GATS-ın 2-ci rejimi altında (istehlakçıların xaricə hərəkəti kontekstində tədarük) tədarük iflic oldu. Səyahət məhdudiyətləri, fiziki şəxslərin sərhədlərdən müvəqqəti keçməsinə əhatə edən ciddi şəkildə məhdudlaşdırılmış rejim də malik buna əsas misallardan biridir. Pandemiya həm xarici bazarlardakı mövcud əməliyyatlara, həm də yeni müəssisələrin təsis edilməsinə dair qərarlara təsirinə görə GATS-ın 3-cü rejimi (ticarət mövcudluğu) ilə xidmətlərin tədarükünə mənfi təsir göstərir.

İqtisadi tənəzzüldən qaynaqlanan əmtəə ticarətində azalmalar, beynəlxalq dəniz nəqliyyatında yükdaşımalar kimi əlaqəli xidmətlər ticarətində azalmaya səbəb olur. Bundan əlavə, insanlar üzərində hakim olan hərəkət məhdudiyətləri sərhədlərarası yük nəqliyyat xidmətlərinə və bununla da əmtəə

## V INTERNATIONAL SCIENTIFIC CONFERENCE OF YOUNG RESEARCHERS

ticarətinə kəskin təsir göstərir. Məsələn, dəniz ekipajının boşaldılması və əvəzlənməsi ilə bağlı ciddi məhdudiyətlər, əmtəə ticarəti və tədarük zəncirlərinin həyat qabiliyyətinə ciddi təsirlər göstərərək, gəmiçilik nəqliyyatının məhdudlaşdırılmasına səbəb oldu.

Böhran pərakəndə satış, səhiyyə, təhsil, telekommunikasiya və audiovizual xidmətlər kimi sahələrdə onlayn tədarükə daha çox diqqət ayırır, şirkətlərin onlayn əməliyyatlarını genişləndirmək səylərini sürətləndirir və dərin və uzunmüddətli fəaliyyətə kömək edəcək yeni istehlakçı davranışları – onlayn xidmətlərə keçidi yaradır. Gələcəkdə rəqəmsal şəbəkələr vasitəsi ilə xidmətlərin artırılması, rejim 1 (sərhədyanı tədarük) yolu ilə ticarəti artırma bilər.

Çox güman ki, 2020-ci il və sonrakı illər üçün ticarət statistikaları yalnız xidmətlər ticarətində əhəmiyyətli dərəcədə bir azalma göstərməyəcək, eyni zamanda orta müddətdə sərhədyanı ticarətin strukturunda dəyişikliyə səbəb olan tendensiyaların güclənməsini və sürətlənməsini göstərəcəkdir. Nisbi baxımdan xidmətlər ticarəti nəqliyyat və səyahətlə əlaqəli "ənənəvi" kateqoriyalardan uzaqlaşaraq telekommunikasiya, kompüter və informasiya xidmətləri, biznes xidmətləri, maliyyə xidmətləri və audiovizual xidmətlərə doğru dəyişdi.

"Sosial məsafəni" təmin etmək üçün hərəkətiliklə əlaqəli tədbirlər xidmət sektorları və xidmətlər ticarətinə ümumi şəkildə təsir göstərsə də, hökumətlər də böhrana cavab olaraq xüsusi xidmət sektorları və təklif rejimləri ilə bağlı tədbirlər qəbul etdilər. Bu tədbirlərin çoxunun ticarəti asanlaşdırdığı görünür. Bunlara aşağıdakılar daxildir:

- daha çox telekommunikasiya imkanlarının təqdim edilməsini təmin edən tədbirlər;
- əhalinin internet və mobil məlumatlara və onlayn təhsil və səhiyyə xidmətlərinə çıxışını asanlaşdıran tədbirlər;
- nəqliyyat xidmətləri tədarükçüləri üçün çevikliyin təmin edilməsi və bəzi hallarda yenidən tətbiq edilməsi və yüklərin transsərhəd nəqliyyatının davamlı tədarükünün asanlaşdırılması üçün tədbirlər;
- banklara kredit verməyə davam etmək üçün sağlam mövqeləri təmin etmək üçün qoyulan daha yumşaq tələblər və s.

Ümumiyyətlə, böhran, telekommunikasiya və kompüter xidmətləri kimi, habelə əmtəə ticarəti və iqtisadi böyümənin asanlaşdırılmasında maliyyə, nəqliyyat və logistika xidmətlərinin daha geniş infrastruktur rolunu – onlayn tədarükü təmin edən xidmətləri ön plana çıxarır. Onlayn tədarük qabiliyyətləri, onlayn iş və onlayn təhsili asanlaşdıraraq böhranın öhdəsindən gəlməyə möhkəmliyi artır. Eyni zamanda, pandemiya rəqəmsal fərqləri və onlayn təchizat xidmətləri ilə əlaqədar problemləri də ön plana çəkir. Fərqli tədarük rejimləri altında xidmətlərin alqı-satqısı üçün əlverişli şəraitin yaradılması iqtisadi zəifləmədən qurtulmaq üçün əsas olacaqdır.

### **COVID-19 pandemiyasının təhsil xidmətlərinə təsiri**

Pandemiyaya cavab olaraq məktəblərin və ali təhsil müəssisələrinin bağlanması əhəmiyyətli sosial və iqtisadi nəticələr verdi. UNESCO, böhranın zirvəsi dövründə 190 ölkədə məktəb və universitetlərin bağlanmasının dünyanın tələbə və şagird təbəqəsinin 90%-dən çoxuna təsir etdiyini açıqladı. Bu bağlanmalar dünya səviyyəsində təhsil xidmətlərinin göstərilməsinə də təsir göstərmiş və onlayn təhsil tələbinin artmasına səbəb olmuşdur.

Dövlət tərəfindən və özəl təhsil xidmətləri göstərən müəssisələr, onlayn materiallar hazırlamaq və tədris bacarıqları da daxil olmaqla, onlayn təhsili təmin etmək üçün texniki həllərin hazırlanması və sürətlə həyata keçirilməsinin zəruriliyi ilə üzləşdilər. Distant təhsilin qəfil yayılması, onlayn təhsilə girişin təmin edilməsi və məlumatların toplanması, idarə olunması və istifadəsi qaydaları kimi köhnə və yeni tənzimləyici problemləri də (xüsusilə şagird və tələbələrin fərdi məlumatlar bazasındakı problemlər) ön plana çıxarır.

Pandemiya, tələbə sayında potensial azalma da daxil olmaqla, ali təhsil sektoruna əhəmiyyətli iqtisadi təsir göstərmişdir. Bugün ümumi olaraq dünyada 2020-2021 tədris ili üçün beynəlxalq tələbə sayında 5,5%-ə qədər azalma müşahidə olunmaqdadır, lakin bu rəqəm ABŞ-da 43% təşkil edir. Həmçinin, universitetlərə qeydiyyat sayında da azalmaların olduğu diqqətə layiqdir.

## V INTERNATIONAL SCIENTIFIC CONFERENCE OF YOUNG RESEARCHERS

Təhsil müəssisələri kütləvi şəkildə elektron tədrisə keçdikdə, kommunikasiya, cihazlardan istifadə kimi bacarıq səviyyələri ilə əlaqəli “rəqəmsal uçurum” daha çox əhəmiyyət kəsb edir. Gözlənilən budur ki, mövcud böhranın təhsildə və bununla da təhsil xidmətlərinin beynəlxalq ticarətində, xüsusən də onlayn təhsilə tələb və təklifi artırmaqla əhəmiyyətli və davamlı təsiri olacaqdır.

Ölkələr oxşar çətinliklərin öhdəsindən gəlir və müxtəlif onlayn təhsil formaları və təhsil mənbələri yaradılır. Hökumətlər və özəl provayderlər epidemiya zamanı təhsil xidmətlərinin göstərilməsini asanlaşdırmaq təcrübəsindən istifadə etməklə effektivliyi gücləndirilə bilirlər. Dövlət və özəl tərəfdaşlıqlar bir çox ölkələrdə geniş vüsət almaqdadır. Məsələn, milli telekommunikasiya provayderləri təhsil məqsədləri üçün genişzolaqlı rabitə xidmətlərinə pulsuz giriş imkanı verirlər, böyük rəqəmsal platformalar təhsil üçün rəqəmsal təkliflərini genişləndirirlər və s.

Hal-hazırda həm distant iş rejimində, həm də distant təhsil sahəsində, əyləncə və sosial xidmətlər üçün internetdən asılı olan çox sayda insanın olması ilə informasiya və kommunikasiya texnologiyaları (İKT) xidmətlərinə və əlaqədar infrastrukturaya olan tələb əvvəlki kimi görünməmiş və gözlənilməz təsirlərlə müşahidə olunur.

2020-ci ilin mart ayından etibarən bütün dünyada Zoom və Skype kimi tətbiqlərin istifadəçilərində artım müşahidə olunmaqdadır. Belə ki, təhsil xidmətlərinin onlayn rejimi təhsil müəssisələrinin bu tətbiqlərdən istifadəsini genişləndirdi.

Pandemiyanın bu səbəblə İKT sektoru üçün bəzi ticarət təsirləri müsbət ola bilər, çünki İKT-dən global istifadə kəskin şəkildə artır və hər kəs üçün texnologiyaya çıxışın və əlaqənin vacibliyini daha kəskin şəkildə tanıtmışa təkan verir. Həm inkişaf etmiş həm də inkişaf etməkdə olan ölkələrdə operatorlar pandemiya cavab olaraq məlumat məhdudiyətlərini dayandırdı və tutumu artırdı və bir çox hökumət şəbəkə gücünü daha da artırmaq üçün operatorlara müvəqqəti olaraq əlavə simsiz spektr verdi. Bunlar bilavasitə təhsilin İKT sektorundan asılı olan problemlərini həll etməyə imkan yaratmış oldu.

Afrikanın hər yerində telekommunikasiya xidmətləri göstərən Cənubi Afrikaya məxsus olan operator şirkəti MTN Group, pandemiyanın səbəb olduğu iqtisadi ləngimə gözləntilərini rəhbər tutaraq əməliyyatların maliyyələşdirməsində azaltmalar tətbiq etdiyini bildirdi. İKT xidmətləri bazarı öz çətinliklərinin öhdəsindən gələ bilmirsə texnologiya boşluqlarını aradan qaldırmaq və sektorda davamlı gəlir əldə etmək qabiliyyəti də sonlandırıla bilər.

Hökumətlər tərəfindən qəbul edilən sosial təcrid tədbirləri həm əyləncə, həm də təhsil məqsədləri üçün audiovizual məzmunla olan tələbi artırdı. Bir çox ölkələrdə istehlak edilən audiovizual məzmunun böyük bir hissəsi yerli yox, xarici olduğundan, tələbin artması sektorda daha çox ticarətlə əlaqələndirilir.

### NƏTİCƏ

Pandemiya nəticəsində görülən sosial təcrid tədbirləri, onlayn tədarük və elektron vasitələrin işinə imkan yaradan telekommunikasiya və kompüter xidmətləri kimi bir sıra xidmətlərin əhəmiyyətini və ticarət mühiti də daxil olmaqla bu sektorlar üçün həm də siyasi mühitin əhəmiyyətini vurğulayır. Onlayn tədarük xidmətlərinin artan əhəmiyyəti, xaricdən də daxil olmaqla məsafədən verilən xidmətlərin daha yaxşı yerləşməsi üçün tənzimləyici çərçivələrin uyğunlaşdırılmasına olan marağı daha da artırır. Böhran, nəqliyyat xidmətlərinin beynəlxalq əmtəə ticarəti və turizm xidmətlərinin asanlaşdırılmasında çatdırılmanın infrastruktur rolunu da vurğuladı.

Xidmətlərin sektorunun təhsil də daxil olmaqla digər əlaqəli sektorlara göstərdiyi təsirlər, xidmətlərin beynəlxalq ticarət və investisiyalardakı artan çəkisinin nəzərə alınması ilə iqtisadi ləngimələrin xidmətlər sektouruna təsiri pandemiya sonrası da geniş hiss ediləcəkdir.

Eyni zamanda, xidmətlər sektoru digər sektorlarla müqayisədə infrastruktur xidmətlər baxımından davamlılığın artırılması və böhranın öhdəsindən gəlmədə əsas rol oynayırdı. Onlayn tədarük imkanları distant və tele-təhsil kimi xidmətlərlə asanlaşmanı ön plana çəkdi.

İnkişaf strategiyaları üçün kritik hala gələn xidmətlər ticarəti və xidmətlər siyasəti, iqtisadiyyatın geniş məhsuldarlığı və ticarət performansına təsirləri səbəbindən iqtisadi ləngimədən qurtulmaq üçün əsas rol oynayacaqdır. Bu, həm də xidmətlər ticarətinə yeni bir təkan verməyin vacibliyini vurğulayır.

### ƏDƏBİYYAT SİYAHISI

1. The United Nations Conference on Trade and Development (UNCTAD) projects that the COVID-19 pandemic could bring global foreign direct investment flows to their lowest levels since the 2008-09 financial crisis.
2. WTO (2019), *World Trade Report 2019: The Future of Services Trade*, Geneva: WTO.
3. <https://en.unesco.org/covid19/educationresponse>
4. <https://wtcc.org/Research/Economic-Impact>
5. <https://www.who.int/news-room/detail/20-04-2020-itu-who-joint-statement-unleashing-information-technology-to-defeat-covid-19>

## MAIN DIRECTIONS OF ENTREPRENEURIAL ACTIVITY DEVELOPMENT IN AZERBAIJAN

**AYTEN MEKHRALIYEVA**

Azerbaijan State University of Economics UNEC

Ph.D. candidate General Economics

*Aytenmekhraliyeva18@mail.ru*

BAKU, AZERBAIJAN

### ABSTRACT

Small and medium-sized enterprises occupy a special place in the formation and development of free competition, which ensures the mobility and dynamism of the market economy and is considered one of its key elements. Our government, which is pursuing a policy of regulation in the direction of improving the market system of the economy, is implementing a number of targeted and systematic measures to create and develop small and medium-sized enterprises. However, there are still problems in this area. At the same time, the initial policy of the state should be sustainable to ensure the effective functioning of small and medium-sized enterprises, and monopoly tendencies that may arise between entrepreneurs engaged in economic activity should be eliminated on the basis of market principles, and measures should be taken to prevent and eliminate unfair competition. The presence of small and medium-sized enterprises in capital investments, the presence of financial, tax and credit rules, a low level of technical and information base, their dispersal in the territory, insufficient protection of the internal market, lack of market infrastructure and its modern requirements, the absence of a sufficient legislative base, the presence of a number of gaps in the existing legislation, the absence of adequate legislation indicate the existence of problems in this area.

**KEYWORDS:** Entrepreneurship, Economic development, SMEs role in economy, state control.

### INTRODUCTION

The aim of the paper is to study the state of support for small and medium-sized businesses, as well as a theoretical and methodological analysis of the economic problem, study opportunities to expand this support, development of proposals and recommendations based on evidence-based forms. World practice in this area is studied and adapted to local conditions [7].

In theoretical, methodological and practical aspects, in order to achieve the goal set in the final work, the following tasks were considered:

- study the role of entrepreneurship in the formation of a market economy;

## V INTERNATIONAL SCIENTIFIC CONFERENCE OF YOUNG RESEARCHERS

- explore the problems of transforming institutional entrepreneurship into an economic system;
- to analyze the current state of entrepreneurship in our republic;
- to reveal the economic mechanisms of state support for entrepreneurship and their main directions;
- indicate the need to create a perfect legal environment for small and medium-sized businesses [5, 8].

Global experience proves that entrepreneurship is a significant component of a market economy, without which the state cannot develop proportionally. It determines the rate of economic development, the structure and quality of the gross national product. Entrepreneurial ability means that owners of materials or intellectual property are more likely to be more useful in certain areas of social activity and are more likely to do a certain job. This ability depends on the one hand on the individual mentality of the entrepreneur and, on the other hand, on the economic conditions that surround him. Entrepreneurial abilities are achieved either in the process of social activity or in the educational process [6].

The second path in the modern era prevails in the long term - the first path, that is, the process of preference. In an educational process that meets the era requirements, people acquire entrepreneurial skills. Entrepreneurship is a kind of human capital. More clearly, entrepreneurial ability is a kind of human capital aimed at combining all other factors of production to create benefits and services. It is entrepreneurial activity, and it is necessary to use this ability in favorable conditions in various spheres of social life [10, 12].

President of Azerbaijan Ilham Aliyev signed a decree on improvement of management in the field of small and medium-sized businesses. According to the decree, under the Ministry of Economy, a public legal entity has been formed "The Agency for the Development of Small and Medium Enterprises of Azerbaijan." An agency is a publicly legal entity that encourages expansion of small and medium-sized businesses in the state, which provide many services to small and medium-sized businesses, which coordinate and manage the services of government agencies in this sector. The agency is regulated by the Supervisory Board, which consists of 7 people. The Minister of Economy is the Chairman of the Supervisory Board. This management of the council is carried out by the executive director appointed by the Minister of Economy in agreement with the President of Azerbaijan. Currently, modern innovation policy is focused on the telecommunications and information technology sector. In addition, there is a need to expand support for internationalization in order to expand the range of financial services for export, as well as create an opportunity to reap greater benefits from the global value chain [9].

### RESEARCH METHOD

It should be noted that the development of SMEs in Azerbaijan is a serious problem. For this reason, macroeconomic policy measures need to be taken to address a number of issues, including clear goals, from the point of view of Azerbaijani citizens, especially entrepreneurs and relevant government officials. Therefore, the implementation of institutional changes that support the development of SMEs and the creation of an enabling environment for their development is of strategic importance. Ensuring the sustainable development of modern entrepreneurship is the basis for the implementation of the strategy of socio-economic development of Azerbaijan. It is the foundation of the innovative and productive nature of the economy (Figure 1) [18].

There are over 90 business associations in Azerbaijan. However, the activities of commercial associations, acting legally as non-governmental organizations, do not contribute to the development of SMEs and entrepreneurship in general. There are problems such as the financial sustainability of associations, registering as an NGO, protecting the interests of the majority of its members and the expected role of public-private partnerships and the low level of business confidence in associations. While the main goal of the state in public-private partnerships is to obtain accurate information about the real business situation, the goal of the private sector is to seek to improve the business environment by improving the legal framework, directing the state's attention to more problems [4].

## V INTERNATIONAL SCIENTIFIC CONFERENCE OF YOUNG RESEARCHERS

In Azerbaijan, SMEs face certain difficulties in accessing a range of services, as well as production and other purposes. These services include utilities, logistics, laboratory and business services, obtaining statistical information by sector, etc. can be an example. At the same time, due to the limited availability or remote location of entrepreneurs, entrepreneurs are subject to a number of costs when using services (for example, security services, utilities, logistics services, etc.), which increases the cost of their products and services, has a negative impact on competitiveness. SMEs operating in Azerbaijan can benefit from joint infrastructure management and access to some services. Examples of services offered on a complex logistics platform built in a specific area include:

- Laboratory, testing and testing services, procurement of quality documents, training, etc. ;
- enterprise management, security service, utilities, reception, switchboard and call center;
- general services such as telecommunications, logistics, postal and financial services, transit systems, guest houses and sanitary facilities;
- Providing hiring assistance, business center, management outsourcing and business consulting [3,6].

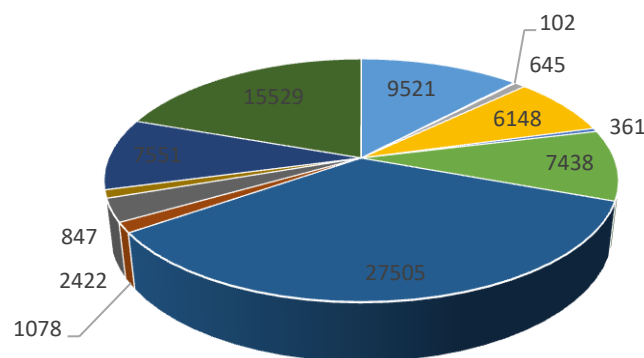

Figure 1. Rate of different sectors in economy (Source: The diagram was created by the author based on the information of [https://azerbaijan.az/\\_Economy](https://azerbaijan.az/_Economy)).

Currently, in the CIS countries, there are processes characterized by the incompleteness of the formation of a developed segment of small and medium-sized businesses. For the most part, these processes are associated with the difficulties that face the economies of the above-named countries, especially the entities operating in the so-called peripheral zone. SMEs representing different sectors can take advantage of the opportunities created by specific zones. For example, businesses operating in the chemical industry can participate in the joint management of sewage and wastewater

## V INTERNATIONAL SCIENTIFIC CONFERENCE OF YOUNG RESEARCHERS

infrastructure, which is costly [14]. Likewise, manufacturing businesses can use a more reliable electrical grid to improve production efficiency and more easily utilize laboratory and test services. SMEs involved in the food industry can jointly manage the warehouse. In general, all sectors have access to high quality roads and can be reached by trucks. SMEs can use these zones to establish links with international companies and institutions working directly in foreign investments to develop their integration into global value chains [15].

In recent years, a consistent and sustainable economic policy was carried out, based on world experience and traditions of national economic development, in order to increase the potential of the industry, its diversification and innovation in the national economy, and accelerate the development of sectors of the non-oil sector. Recently established industrial parks and neighborhoods have become the backbone of the clustering policy. So, Sumgait Chemical Industrial Park, Balakhani Industrial Park are already working, measures are being taken to organize industrial parks Mingachevir and Pirallahi. At the same time, the creation of industrial districts of Neftchala and Masalli should be emphasized in the context of clustering of small and medium-sized businesses. However, the established industrial parks and districts were based on the initiative of the state, and not on a voluntary group of entrepreneurs [9].

### CONCLUSION

The goal of stable development, recently observed in the non-oil sector of Azerbaijan, is taken into account by international rating agencies as a basis for raising the country's rating. Consequently, Azerbaijan is successfully using its rich oil and gas fields to achieve further and stable economic growth. The strategy of transforming "black gold" into the main force for expanding the non-oil sector - human capital - is beneficial, and, by using oil and gas profits, building a strong, competitive economy, independent of these profits, in the future. Strategic Observation through 2020 aims to encourage expansion in building the economy for 2025 and beyond. In addition to drawing up the main role of Azerbaijan in energy security and in expanding transport and logistics corridors of Europe, a condition will be created for the progressive development of the economy in the directions provided for in the Strategic Road Map.

The use of the "golden rule" for solving the dependence of the main macroeconomic coefficients, in particular, the state budget, on unstable oil revenues is calculated. Consequently, conditions will be created for a fair distribution of accumulated oil profits between generations, and the volume of SOFAZ transfers to the state budget will correspond to the needs of stable economic growth. The price stability achieved as a result of monetary policy will increase confidence in the local currency, support the creation of disciplined fiscal policy, and have a positive impact on economic growth. In short, the objectives of monetary policy, the growth objectives of the fiscal framework and economic growth will support each other on a reciprocal basis. The depth of financial markets, as well as the variety of services, their quality and profitability will increase [1].

Azerbaijan's improved transport and logistics capabilities will underpin improved exports in the country, leading to savings in operating costs. In addition, improved transport infrastructure in all regions of Azerbaijan will ensure closer integration, give auxiliary impetus to the expansion of entrepreneurship in the districts. Using the latest communication capabilities, e-services (e-education, e-health, e-commerce, etc.) will be scaled up thanks to high-speed broadband. An increase in the environment for the use of electronic services in the state will become the basis for the internationalization of business. Looking ahead 2025 year, conditions will be created for a more intensive private sector participation in the creation of infrastructure, which will also provide an increase in economic efficiency. Moreover, high quality utilities will be recommended at competitive prices, and ultimately Azerbaijan will take top places in the ranking for efficient utilities prices between countries [17].

The main problem is the lack of qualified personnel, both in production and in the service sector. Only the authorities, both at the regional and municipal levels, with the help of entrepreneurs themselves, can overcome this problem. Entrepreneurs have a need for qualified personnel. This situation can be corrected by free training, since it is possible to demand knowledge from future specialists when they study for budget account, and not when they pay for tuition themselves. According to the authors, the possibility of a small enterprise in the country is huge, but in order for it

to be implemented, favorable circumstances are needed. Currently, local authorities are unable to provide such conditions [16].

At the present stage of the Azerbaijani economy, it is necessary to develop all forms of entrepreneurship, regardless of the size of the organization. However, studies show that in terms of their characteristics, it is more expedient to develop small and medium-sized businesses in Azerbaijan [2].

Since small and medium-sized enterprises are less capable of capital labor, they are more adapted to the market environment. Even if such businesses go bankrupt, new small and medium-sized businesses are quickly organized without difficulty [13].

✓ The economic and social environment created in countries with market economies effectively affects the activities of small and medium-sized businesses. For this purpose, regardless of the formation of entrepreneurial relations in the republic, it is necessary to accept the necessary conditions, regulations and other socio-economic and legal documents in this area and accelerate their implementation, strengthen their functioning and control as one of the most important conditions.

✓ The study shows that small and medium-sized entrepreneurs play an important role in the entrepreneurship system in terms of creating favorable conditions for economic recovery, developing a competitive environment, enhancing the recruitment of additional jobs and expanding the consumer sector. However, the importance of small and medium-sized businesses is that they can quickly adapt to the local business sector, have more freedom for small businesses, quickly and efficiently implement solutions, time management and production costs associated with economic activity, availability of capacities, lack of initial capital and the ability to make changes in the form and quality of the product in accordance with the needs of the consumer, etc.

✓ Leadership in the development of government programs and activities in these areas to ensure the development of promising areas for small and medium-sized businesses [11]

### REFERENCES

1. Civil Code of the Republic of Azerbaijan
2. Strategic Road Map of the Republic of Azerbaijan
3. A. Krutik, M. Reshetova "Entrepreneurship" Moscow., Academy., 2009- 224
4. D. Dirlov "Bill Gates. 10 Secrets of Doing Business of the Richest entrepreneur in the world "USA., Eksmo 2011-240
5. M. Pereverzev, A. Luneva "Entrepreneurship and Business". Moscow. Infra-M 2017.-560
6. N.K Petrovich "Fundamentals of small and medium-sized businesses" Moscow., Infra-M., 2012 -446s
7. S. Stashkov., N.Mrochkovsky "99 sales tools. Effective methods receiving profit "St. Petersburg., Infra-M., 2012- 368
8. W. J. Baumol "Microtheory of Innovative Entrepreneurship" USA., Gaidar Institute., 2013-432
9. URL:[http://mida.gov.az/documents/Kicik\\_və\\_orta\\_sahibkarlıq\\_səviyyəsində\\_istehlak\\_mallarının\\_istehsalına\\_dair.pdf](http://mida.gov.az/documents/Kicik_və_orta_sahibkarlıq_səviyyəsində_istehlak_mallarının_istehsalına_dair.pdf)
10. URL: <https://creativeconomy.ru/lib/7609>
11. URL: [http://cbc.az/ru/v\\_story/video1514560664](http://cbc.az/ru/v_story/video1514560664)
12. URL:<https://cyberleninka.ru/article/n/elementy-organizatsionno-ekonomicheskogomehanizma-razvitiya-malogo-i-srednego-predprinimatelstva>
13. URL: [http://www.azerbaijan.az/\\_Economy/\\_newWorks/newWorks\\_03\\_r.html](http://www.azerbaijan.az/_Economy/_newWorks/newWorks_03_r.html)
14. Aerssen, B.v., 2009. Revolutionary innovation management: With a culture of innovation and new ideas for sustainable market success. FinanzBook Publisher: München.
15. Aldrich, H.E., 2008. Organizations and Environments. Stanford University Press: Stanford.
16. Ambos, B., Schlegelmilch, B. B., 2008. Innovation in Multinational Firms: Does Cultural Fit Enhance performance? Management International Review: Wiesbaden.
17. Anderson, T., Curley M.G. and Formica, P., 2010. Knowledge-Driven Entrepreneurship:The Key to Social and Economic Transformation. Springer Published by Heidelberg.
18. <http://iqtisadiislahat.org/> (date accessed: 27/03/2021).



## MƏDƏNİYYƏT FAKTORUNUN İSTEHLAKÇI DAVRANIŞLARINA TƏSİRİ

TALEH MÜBARİZ OĞLU İSMAYILOV

Universitet/Bakı Mühəndislik Universiteti

Fakultə/İqtisadiyyat və İdarəetmə

e-mail: talehismayilov97@gmail.com

XIRDALAN ŞƏHƏR KRİSTAL ABŞERON 1

### XÜLASƏ

İstehlakçı davranışları dedikdə gündəlik həyatımızda tətbiq etdiyimiz satın alma davranışlarından söhbət gedir. Əlbəttə ki, hər birimiz bir istehlakçıyıq və davamlı olaraq nələrisə satın alırıq. Bu satın alma prosesləri daima müxtəlif faktorların təsiri altında qalır. Belə ki özümüz də fərqi nə varmadan bu faktorların təsiri ilə satın alma qərarlarını müəyyən edirik. Çünki bu faktorlar bizim eyni zamanda yaşam tərzimizi də müəyyən edir. Məsələn; demografik faktorları desək buraya yaş, cins, gəlir və s. kimi şeyləri daxil edə bilərik. Bu məqalədə isə mədəniyyət faktorunun istehlakçı davranışlarına təsiri və bunun nəticələri ilə tanış olacaqsız. Mədəniyyət faktorunun istehlakçı davranışlarında önəmli yerə sahib olmasının səbəbi insanların müxtəlif coğrafiyalarda yaşaması və yaşadıkları yerlərin mədəniyyətinin təsiri altında qalmasıdır. Əlbəttə ki, mədəniyyətlərin fərqli olması onların istehlak proseslərində də fərqli düşüncələrə və fərqli qərar vermələrinə səbəb olur. Eyni bir istehlak prosesi zamanı müxtəlif mədəniyyətlərdən olan istehlakçıların müxtəlif davranış biçimi sərgilədiyini görürük ki, bu da təbii olaraq qarşılıdır. Bu məqalədə mədəniyyət faktorunun istehlakçı davranışlarına necə təsir etdiyi barədə məlumatlar ön planda yer almışdır. Mədəniyyət fərqliliklərinin istehlakçılara hansı şəkildə nüfuz etdiyini və istehlakçıların bu təsirlərin altında necə istehlak davranışları sərgilədiyini haqqında məlumatlar izah olunmuşdur.

**Açar sözlər:** İstehlakçı, istehlakçı davranışları, mədəniyyət növləri, mədəniyyət-istehlak əlaqəsi, satın alma

**Keywords:** Consumer, consumer behavior, types of culture, culture-consumer relationship, purchase

**Ключевые слова:** Потребитель, потребительское поведение, типы культуры, культура-потребительские отношения, покупка.

### GİRİŞ

1. Tədqiqat işində mədəniyyət faktorunun önəmi və bunun istehlakçı davranışlarına birbaşa təsirləri izah edilmişdir. Bu tədqiqatın məqsədi ilk öncə istehlakçı anlayışını qısa şəkildə izah etmək və mədəniyyətlərin təsiri ilə istehlakçıların necə davrandığını araşdırmaqdır. Hər bir insan fərqli bəbir mədəniyyətə sahib ola bilər ki, bu da onun alıcılıq qabiliyyətinə təsirsiz qalır. Bu mövzu günümüzdəki istehlakçı davranışlarının araşdırılmasında böyük əhəmiyyət kəsb edir. Burada mədəniyyət faktorunun nə demək olduğu və istehlakçılar üzərində hansı təsirlərə malik olduğu haqqında məlumatlar verilmişdir.

2. Dövrümüzdə davamlı olaraq istehlak və istehlak prosesləri gedir. İstehlakçılar üçün istehlakçıların davranışları çox böyük əhəmiyyət kəsb edir ki, buda onları istehlakçı davranışlarına hansı amillərin təsirləri olduğunu öyrənməyə məcbur edir. Bu səbəblə də mədəniyyət faktoru istehlakçı davranışlarında hər zaman önə çıxır. Tədqiqat işində bu faktorun önəmi aydın şəkildə izah edilib, qarşıya çıxan problemlər və onların həlli barədə məlumat verilib.

3. Tədqiqatın işində istehlakçı davranışlarının nə kimi təsirlər altında qaldığı və bu təsirlərin hardan gəldiyi, eyni zamanda həll yolları izah edilməyə çalışılıb. Bir çox xarici və yerli ədəbiyyatlardan istifadə edilsə də 5 ədəbiyyatın adı göstərilmişdir.

4. Tədqiqat işi xülasə, açar sözlər, giriş, tədqiqat metodu, nəticə, ədəbiyyat siyahısından ibarətdir. Tədqiqat metodu 1 fəsildən və məqalə 5 səhifədən ibarətdir.

### TƏDQIQAT METODU

Bəşər övladı yaşadığı müddətdə bir çox rol oynayır. Buna övlad, şagird, tələbə, valideyn, işçi və s. misal göstərmək olar. Ancaq bir şey mütləqdir ki, insan doğulandan ölənə kimi bir istehlakçidir. Çünki gündəlik

## V INTERNATIONAL SCIENTIFIC CONFERENCE OF YOUNG RESEARCHERS

yaşamında qidalanmaq, geyim, sağlamlıq, təhsil almaq, oxumaq, səyahət etmək və s. kimi məhsul və xidmətlər satın almaqdadır. O zaman istehlak anlayışının, insanın günlük yaşantısının davamlı və imtina edilə bilməyən bir parçası olduğunu söyləmək mümkündür.

İnsanlar tarix boyu yaşamlarını davam etdirə bilmək üçün daima istehlak prosesini həyata keçiriblər. Buna görə də istehlakçı davranışları ilə bağlı edilən araşdırmalar da illər əvvələ dayanmaqdadır. Sosial elmlərin və davranış tərzlərinin, istehlakçıların niyə və nə üçün istehlak etdiyinə aid araşdırmaları 1980-ci illərin ortalarında başlamışdır (Priest, Carter, & Statt, 2001, s. 1/2).

Yaşadığımız dünyada var olan digər varlıqlar adətən instinktləri ilə hərəkət edirlər. Lakin insan övladının davranışları isə şüurlu və ya şüursuz amma öyrənilərək formalaşır. Yaşadığı toplum içərisində uşaqlıq illərindən başlayaraq böyüyən insan övladının təməl dəyərləri qavramaları, üstünlük vermələri və davranışları ailəsindən, var olduğu yaxın və uzaq çevrəsi ilə qaynaşmasından və toplumun digər kilit qurumları ilə qurduğu əlaqələrdən təsirlənərək formalaşır. İstehlakçı davranışları, bir məhsul və ya xidmətin istehlakçının istədiyi tərzdə istehsal etmək və istehlakçıya o şəkildə təqdim etməklə əlaqəli bir prosesi ifadə edir. İstehsal olunan məhsul və ya xidmətin effektiv bir şəkildə istehlakçıya təqdim olunması üçün istehlakçının davranışlarına təsir edən faktorları yaxşı bilmək və istehlakçıların satın almağa qərar verdiyi zaman dilimini yaxşı analiz edə bilmək lazımdır. Bu vəziyyət ən nəhayətində həm istehsalçının davamlı olaraq satış edib qazanc əldə etməsinə, həm də istehlakçının məhsul və ya xidmətdən razı qalmasını təmin edir. İstehlakçı davranışlarına təsir edən psixoloji və sosial faktorların özlüyündə də hamısı mədəniyyətdən təsirlənirlər deyə bilərik. Hər hansı bir ölkənin mədəniyyəti, həmin ölkədə istehsal edilən məhsul və xidmətləri bəhlələdiyi kimi istehlak məsələsinə də güclü bir şəkildə təsiri altında saxlayır. Elə bu səbəbdən də bir toplumun inanc və dəyər məsələlərindəki mühakimələrinin bilinməsi və bunların toplumun fərdləri üzərindəki təsirlərinin araşdırılması və analiz edilməsi məhsul və xidmət istehsal edən şirkətlər tərəfindən ən vacib və göz ardı edilməyəcək bir vəzifə kimi görülməkdədir.

İstehlak hər nöqtədə mədəniyyət tərəfindən şəkilləndirilməkdə, davam etdirilməkdə və inşa edilməkdədir. Dizayn və istehsal sisteminin istehsal etdiyi məhsul və xidmətlər tamamilən mədəniyyət tərəfindən olan bir müəssisə hökmündədir. İstehlak tam olaraq mədəniyyət mübarizəsinin verildiyi və şəkilləndirildiyi yer olaraq görülür. Mədəniyyətdə olan fərqliliklər xüsusi ilə beynəlxalq marketoloqlar üçün ən önəmli bir faktordur deyə bilərik. Bu səbəbdən də mədəniyyətlərin araşdırılmasının önəmi çox böyükdür. Beləliklə ölkə və ya ölkələr içindəki mədəniyyət sarıdan olan dəyişimlərin incələnməsi və buna uyğun məhsul və ya xidmət dizayn edilməlidir. Marketoloqların mədəniyyət faktoruna olan diqqəti istehlakçıların diqqətindən daha çoxdur. Çünki marketoloqlar istehlakçı davranışlarına uyğun məhsul və xidmət istehsal etməyə çalışdığı üçün hər zaman bu dəyişimləri nəzarətdə saxlamağa məcburdur. Dinə, dilə, irqə və milliyətə bağlı olan mədəniyyət fərqliliklərinin firmalar üçün önəmli bazar fürsətləri verdiyini rahat bir şəkildə ifadə edə bilərik. Marketoloqlar fərqli mədəniyyətə malik istehlakçılarla əlaqəni rahat bir şəkildə yaratmaq üçün seçdiyi hədəf kütləsinin istehlakçılarına aid mədəniyyət dəyərlərini istifadə etməkdədir. Hər zaman görülən istehsal işləri toplumun mədəniyyət dəyərləri ilə tənzimlənməlidir. Sosial iqtisadi inkişafın günümüzdəki sürətini nəzərə alsaq deyə bilərik ki, mədəniyyət faktorunun önəmi get-gedə daha da artmaqdadır. Çünki insani dəyərlər daima müsbətə doğru dəyişir və beynəlxalq marketoloq sahəsi günü-gündən inkişaf edir.

Mədəniyyətin yaratdığı davranış nümunələri nəsil-dən-nəsilə ötürülür. Hər kəs acından qurtula bilər, amma mədəniyyət nəyi yeyəcəyini və aqlığı doyurmaq üçün necə davranacağını müəyyənləşdirir. Marketing baxımından da bir çox nəticəsi var. Məsələn; Pul toplamaq, borc götürməmək, tənbel olmamaq kimi mədəni fenomenlər bir çox cəmiyyətdə mövcuddur. Mədəni təsirlər insan davranışını təsir etdiyi üçün marketoloqlar bu dəyişiklikləri yaxından izləməli və marketing fəaliyyətlərini dəyişikliklərə uyğunlaşdırmalıdır (Özlem Midilli- İstanbul, 2011).

Mədəniyyət faktorunun araşdırılması və analiz edilə bilməsi üçün mədəniyyət faktorunun müəyyən xüsusiyyətlərinin öyrənilməsi lazımdır. Bu xüsusiyyətləri sıralayacaq olsaq siyahı bu şəkildə olacaq.

- Mədəniyyət öyrənilmiş davranışlar toplumudur. Yəni doğuşdan və yaradılışdan gələn bir şey deyil. İnsan harada dünyaya göz açırsa oranın çevrəsinin mədəniyyətlərini mənimsəyir.
- Mədəniyyət ənənəvidir: Mədəniyyət cəmiyyət üzvlərinin ümumi anlayışına və düşüncəsinə uyğun davranış standartlarını əhatə edir. Bu xüsusiyyət həm də mədəniyyətin nəsil-dən-nəsilə ötürülmə qabiliyyətinin təbii nəticəsidir.

## V INTERNATIONAL SCIENTIFIC CONFERENCE OF YOUNG RESEARCHERS

- Mədəniyyət yaradılır: İnsanlar mədəniyyət yaradır. Əvvəllər ölkəmizdə bilinməyən Sevgililər Günü qeyd etmələri, qərbdən mədəniyyətimizə köçürdüyümüz bir növ mərasim halına gəldi.
- Mədəniyyət dəyişə bilər: Zaman keçdikcə mədəniyyət dəyişir. Buna həm də mədəniyyətin ətraf mühit şərtlərinə uyğunlaşması səbəb olur. Texnoloji inkişaf və bunun nəticəsində ünsiyyətdəki yeniliklər mədəni dəyişikliyi və harmoniyamı sürətləndirən vacib amillərdir.
- Mədəniyyət fərqliliklərlə yanaşı oxşarlıqları da əhatə edir: Demək olar ki, bütün mədəniyyətlərdə ortaq dəyərlər və qəbul edilə bilən davranışlar mövcud olsa da, eyni elementlər mədəniyyətdən asılı olaraq fərqli ola bilər. Məsələn; bizdə atək adlandırdığımız geyimi ancaq qadınlar geyinsə də Şotlandiyada bunu kişilər milli geyim kimi geyinirlər.
- Mədəniyyət ehtiyacları qarşılayır: Dəyər mühakimələri, inanclar və insanın ehtiyaclarını ödəməyən vərdişlər ortadan qalxmalıdır. Uzunmüddətli perspektivdə cəmiyyəti təşkil edən insanların ehtiyaclarına cavab verən məhsullar və müəssisələr yaşamaq şansına sahibdirlər. Bu səbəbdən marketoloqlar cəmiyyətin ehtiyacları istiqamətində çalışsalar müvəffəq ola bilərlər (Dilek Penpece – kahramanmaraş - 08.2006).

**Şəkil 1.** Cüceloğluya görə Mədəniyyət Konsepsiyasının Əsas Ölçüləri (Cüceloğlu, 2005: 246).

Mədəniyyətin ölçüləri	Ənənəvi avtoritar mədəniyyət	Daha sərbəst çağdaş mədəniyyət
Dünya qavrayışı	İnsan kainatı anlaya bilmir	İnsan özünü, kainatı anlamaq üçün kifayətdir.
İnsan təbiəti	Bəşəriyyət özü üçün nəyin yaxşı nəyin pis olduğunu qərar verə bilməz.	Bəşəriyyət özü üçün nəyin yaxşı nəyin pis olduğunu qərar verə bilər
Təbiətlə əlaqə	Bəşəriyyət öz taleyinə tabe olmalıdır	İnsan təbiəti, ətraf mühit şərtlərini anlamalı və nəzarət etməlidir.
Fərdiyyət / Azadlıq	Fərdlər münasibətlərinin keyfiyyəti ilə qiymətləndirilir	Fərd özü kimi bir dəyərdir
Dəyişim	Dəyişiklik pisdür, adətlərə və vərdişlərə bağlılıq yaxşıdır	Dəyişiklik bir zərurətdir, qarşısını almaq olmaz
Zamanla əlaqə	İnsan zamana nəzarət edə bilmir	Vaxta nəzarət etmək və idarə etmək lazımdır
Dəyər və bərabərlik	Bu, əlaqə quranın ləyaqəti, yaşı, statusu və vəzifəsi ilə əlaqədardır	Ləyaqət baxımından hamı bərabərdir
Rəqabət	Rəqabət pisdür	Rəqabət yaxşıdır
Əlaqə	Dolaylı ifadələr və ünsiyyət tərzləri daha yüksək keyfiyyət səviyyəsindən xəbər verir	Birbaşa ifadə və ünsiyyətə üstünlük verilir
Materializm	Fərd qədərə inanır	Fərd materialistdir
Təhsil	Mövcud biliklərin təkrarlanması, təqlid edilməsi və əzbərlənməsi vacibdir	Mövcud məlumatları şübhə altına almaq və yeni bütövlüklər yaratmaq vacibdir.
Fərd-Qurum əlaqəsi	Fərdin quruma xidmət göstərməsi lazımdır	Qurumun fərdə xidmət göstərməsi lazımdır
Kişi-qadın münasibətləri	Kişilər qadınlardan üstün doğulurlar	Kişilər və qadınlar sosial və hüquqi baxımdan bərabər olmalıdırlar
Din-dövlət münasibətləri	Dövlətlə din arasında heç bir fərq yoxdur	Dövlət və din qəti şəkildə ayrı olmalıdır
Tətbiq olunma	Fikir təklif edən şəxsin vəzifəsi səlahiyyət dərəcəsi, tətbiq olunmadan daha çox vacibdir	Realist, praktik və səmərəli olmaq vacibdir

Mədəniyyət faktorunda ən önəmli ünsürlərdən biri də dildir. Dil; Cəmiyyətdəki mücərrəd və konkret anlayışları özündə cəmləşdirir və insanları bir araya gəlməyə, keçmişi düşünməyə və gələcəyini şərh etməyə hazırlayır, eyni zamanda mədəniyyətin xüsusi və imtiyazlı tərəflərini təmin edərkən mədəniyyətlərarası fərqliliklərə də səbəb olur (Mehmet Canlı , Konya aralık, 2015).Həqiqətən də dünyaya nəzər saldıqda çoxlu dövlətlər və bu dövlətlərdə yaşayan insanların hər birinin özünə məxsus bir dilinin olduğunu görürük. Dil mədəniyyətin əks olunması kimi tərif edilir .Dil mədəniyyətlərin dəyərləri və xüsusiyyətləri haqqında məlumat verir. Misal üçün; İngilis dili ticarət və sənaye cəhdləri baxımından zəngindir. Bu vəziyyət, İngilis mədəniyyətinin digər mədəniyyətlərə nisbətən ticarət üstünlüyünün bir

əlaməti olaraq qəbul edilə bilər (Dilek Penpece , ağustos 2006). Beynəlxalq arenada istifadə olunan terminlər çox yaxşı seçilməlidir. Misal üçün; Ford'un Pinto avtomobilinin Latın Amerikasında bu qədər az satılmasının səbəbi; "Pinto" sözünün bir jarqon söz kimi istifadə edilməsidir. "Pepsi ilə canlan" şüarı Alman dilinə tərcümə edildikdə, "Pepsi ilə qəbirdən qalx" deməkdir. Başqa bir nümunədə, Fordun İspaniyada satacağı "Fiera" adlı aşağı qiymətli yük maşını ilə əlaqədardır. İspan dilində "çirkin yaşlı qadın" mənasını verdiyi üçün satışların çox aşağı olmasına səbəb oldu. Bədən dili ölkədən ölkəyə fərqli mənalar da verə bilər. Misal üçün; Baş barmaq və şəhadət barmağının birləşdirilməsindən əmələ gələn nişan ABŞ-da "ok", Yaponiyada "pul", Fransada "sıfır" və ya "əhəmiyyətsiz" kimi mənalarda istifadə olunur (Merve Kavukçu,Çorum 2018).

Başqa bir önəmli ünsür də ənənələrdir.Hər bir mədəniyyətin özünə məxsus ənənələri vardır ki bunlar yalnız onlara xas xüsusiyyətlər hesab olunur. Ənənələr; Fərqli mədəni şəraitdə fərdi şəxslərin şifahi olmayan davranışlarından bəhs olunur. Misal üçün; Fransada kişilər qadınların istifadə etdiyi kosmetik məhsulların iki qatından çox istifadə edirlər və bu, Fransız kişilərin baxımlı olma ənənələrindən qaynaqlanır. Ayrıca, Yapon qadınlar Sevgililər Günündə Yapon kişilərinə şokolad verirlər (Dilek Penpece,ağustos 2006).

Digər bir element inandır. İnanc bir şeyin ifadə etdiyi mənalardan məcmusudur, İnsanın əşyalar haqqında biliklərinin məcmusudur. Bir cəmiyyətdəki insanların eyni mövzuda inancları oxşar ola bilər. İnanclar arasındakı oxşarlıq nə qədər çoxdursa cəmiyyətin mədəni inanclarının bir o qədər güclü və geniş yayılmış olması deməkdir (Merve Kavukçu ,Çorum 2018).

### NƏTİCƏ

Nəticə olaraq istehlakçı davranışlarında mədəniyyət faktorunun nə qədər önəmli olduğunu görürük.Çünkü hər bir istehlakçı mütləq şəkildə bir mədəniyyətə aiddir,o mədəniyyətin təsirləri ilə hərəkət edir və istehlakçı davranışlarını buna uyğun olaraq şəkilləndirir. Buna görə də istehlakçı davranışları incələndiyi zaman mədəniyyət faktoru hər zaman ən öndə ələ alınmalıdır.Təbii ki, bunun da tərkibində müəyyən ünsürlər vardır ki, bu da mədəniyyətə müəyyən qədər yön verir. Məsələyə axırıncı bir misalla son vermək istəyirəm; Bildiyimiz kimi Mc Donalds şirkətinin dünyanın bir çox ölkəsində filialları vardır. Bu şirkət daha çox ətlə hazırlanmış burgerləri ilə məşhurdur.Ancaq Hisdistanda işləri biraz dəyişmək məcburiyyətində qaldılar.Çünkü bu ölkədə inək müqəddəs heyvan sayılır və ona tanrı kimi baxılır.Bu səbəbdən də burada inək ətindən qəti şəkildə istifadə edilmir.Bunu bilən Mc Donalds şirkəti də burada daha fərqli strategiya tətbiq edib.Onlar heç bir halda məhsullarında inək ətindən istifadə etmirlər. Bir cümlə ilə mövzunu ümumiləşdirəcək olsaq: "Mədəniyyət faktoru istehlakçı davranışlarının təməlini təşkil edir" deyə bilərik.

### ƏDƏBİYYAT SİYAHISI

[1] Dilek Penpece " Tükətici davranışlarını belirleyen etmenler: kültürün tüketici davranışları üzerindeki etkisi ", Yüksek Lisans Tezi , Kahramanmaraş - ağustos 2006

[2] Mehmet Canlı " Sosyal medyada kullanılan reklamların tüketicilerin satın alma davranışlarına etkisi ", Yüksek Lisans Tezi, Konya aralık, 2015

[3] Merve Kavukçu " Sosyal ağ sitelerindeki reklamların tüketicilerin satın alma davranışlarına etkisi " , Yüksek Lisans Tezi, Çorum 2018

[4] Jane Priest , Stephen Carter , David A. Statt " Consumer Behaviour" , Article 01/2013

[5] Özlem Midilli " Hizmet sektöründe müşteri memnuniyetinin pazarlamaya etkisi " , Yüksek Lisans Tezi, İstanbul, 2011

## AZƏRBAYCANDA SOSIAL MEDIA REKLAMLARININ PLANSIZ SATINALMA DAVRANIŞINA TƏSİRİ

**MƏMMƏDOVA GÜLNAR**

Azərbaycan Dövlət İqtisad Universiteti

Beynəlxalq Magistratura və Doktorantura Mərkəzi / Marketing (sahələr üzrə)

*gulnar.mammadovaa@gmail.com*

BAKI, AZƏRBAYCAN

### XÜLASƏ

Texnologiyanın inkişafı və artan rəqabət mühiti qısa zamanda minimum xərcə geniş kütlələrə çatmağa imkan verən sosial media platformalarından istifadəni həm istehlakçılar, həm də müəssisələr nöqtəyi nəzərindən artırmışdır. Sosial media reklamları sosial medianın tərkib hissəsi olmaqla geniş kütlələrə təsir edə bilən marketing alətidir. Bu tədqiqatın məqsədi Azərbaycanda sosial media şəbəkələrində paylaşılan reklamların istehlakçıların plansız satınalma davranışlarına olan təsirini müəyyənləşdirmək və bu təsirin sosial media növündən asılı olub-olmadığını tədqiq etməkdir. Sorğu metodu vasitəsilə toplanılan məlumatlar “SPSS 24” statistik proqramı vasitəsilə təhlil edilmiş və tədqiqatın aparılması üçün qarşıya qoyulmuş suallara cavab tapılmışdır. Əldə edilən nəticələrə əsasən Azərbaycanda sosial media reklamları istehlakçıların plansız satınalma davranışlarına təsir edir. Sosial media şəbəkələrinin isə bu təsirdə mövcud olan payı fərqləndirilmir.

**AÇAR SÖZLƏR: Sosial Media Reklamları, Plansız Satınalma, Sosial Şəbəkə**

### GİRİŞ

Texnologiya sahəsində baş verən inkişaf həm fərdlər, həm də firmalar nöqtəyi nəzərindən müxtəlif yeniliklərə səbəb olmuşdur. Bu yeniliklər isə bir çox yeni anlayışları bərabərində gətirmişdir. İnternetin sürətli inkişafı ilə istehlak alışqanlıqlarında, dinamik bazar quruluşunda gözlə görülə biləcək bir dəyişim meydana gəlmişdir. Bu dəyişim ilə informasiya daha əlçatan olmuş, müəssisə və istehlakçılar arasında ikitərəfli bir əlaqə mühiti yaranmışdır. Günümüzdə sosial media mühiti milyonlarla potensial istehlakçıya eyni anda çatma bildiyi üçün müəssisələr baxımından son dərəcə önəmli bir hala gəlmiş və bir reklam mühiti olaraq görülməyə başlanmışdır.

Sosial media reklamları sosial media mühiti vasitəsilə istifadəçilərə çatdırılan reklam ünsürləridir. Bu reklam növü bir kampaniya məntiqində və qısa müddətli bir internet reklam tətbiqi şəklində açılanmaqdadır.

Maliyyət cəhətdən digər reklam növlərindən daha aşağı xərcəli olması, istehlakçılara yerində çatma bilməsi və əks əlaqələrin qurulması, yerləşdirilən reklamın heç bir xərc tələb etmədən asan bir şəkildə dəyişdirilə bilməsi, istehlakçı davranışlarının ölçüləbilən olması, rəqibləri asanlıqla izləyə bilməsi səbəbilə müəssisələr sosial mediada reklam yerləşdirməyə önəm verirlər. Digər tərəfdən, gün keçdikcə fərqliləşən bazar tendensiyaları istehlakçıların satın alma qərarlarında dəyişikliklərə səbəb olmuşdur. Bu dəyişikliklər, satın alma qərarlarını öncədən planlı şəkildə verən istehlakçıların, bir stimula məruz qaldıqdan sonra plansız bir şəkildə gerçəkləşdirmələrinə səbəb olmuşdur. Bu stimoldan sonra həyata keçirilən satın alma qərarları marketing sahəsində plansız satınalma qərarı olaraq adlandırılmaqdadır.

Plansız satın alma davranışında, istehlakçıların qarşısına çıxan bir stimula ehtiyacı olmadığı bir məhsulu hiss edilən qüvvətli bir istək əsasında satın alması o deməkdir ki, bu satın almanın ani və heç ağılda yox ikən həyata keçirilmişdir. Qısacası, istehlakçıların plansız satın alma qərarlarında stimulların əsaslı bir təsirinə olduğunu deyə bilərik. Bu səbəblə, müəssisələrin hədəflərini reallaşdırmaqlarında satınalma davranışına təsir edən faktorların və fərdlərin təhlil edilməsi olduqca əhəmiyyətlidir.

Tədqiqatın məqsədi müasir şəraitdə ölkə ərazisində (Azərbaycan Respublikası) sosial mediada paylaşılan reklamların plansız satınalma davranışına olan təsirinə və bu təsirdə sosial şəbəkə növlərinin rolunun öyrənilməsi təşkil edir. Bu əsasda Azərbaycanda yaşayan fərdlərin plansız satınalma davranışları

araşdırılmış və sosial media reklamlarının bu davranışlara olan təsirinin müəyyənləşdirilməsi hədəflənmişdir.

### TƏDQIQAT METODU

Tədqiqat nəticəsində əldə edilən dataalar “SPSS 24” statistik proqramı vasitəsilə təhlil edilmişdir. İlk öncə təhlilin etibarlılıq testi üçün “Cronbach Alpha” dəyərindən istifadə edilmişdir. Frekans analizi, regressiya analizləri, və Bonferroni düzəlişindən istifadə edilmişdir.

### Məlumatların təhlili

Bir araşdırmanın etibarlılıq səviyyəsi nə qədər yüksək olarsa, əldə edilən nəticələr də o qədər etibarlı və güvənildir. Etibarlılıq analizinin ölçülməsində ən sıx istifadə edilən metod “Cronbach’s Alpha” olaraq adlandırılan alfa dəyəridir (Altunışık vd., 2010: 122- 124).

Cədvəl 1. Cronbach’s Alpha etibarlılıq testi

Reliability Statistics	
Cronbach's Alpha	N of Items
,930	24

Mənbə: Anket sorğusuna əsasən “SPSS 24” statistik proqramı vasitəsilə müəllifin hesablamaları

Cədvəl 1-də göstəriləyi kimi alfa dəyəri 0,930 təşkil edir. Bu işə aparılan tədqiqatın yüksək dərəcədə etibarlı olduğunun göstəricisidir.

Tədqiqat zamanı respondentlərin hansı sosial media şəbəkəsindən daha çox istifadə etdiyini müəyyənləşdirmək məqsədilə onlara çoxdan seçməli sual ünvanlanmışdır. Əldə edilən nəticələr Cədvəl 7-də göstərilmişdir.

Cədvəl 2. Respondentlərin sosial media şəbəkələrindən istifadə üstünlüyü

### Frequencies

Sosial şəbəkə <sup>a</sup>		Responses		
		N	Percent	Percent of Cases
Instagram	Instagram	229	29,5%	73,6%
	Facebook	196	25,3%	63,0%
	Youtube	223	28,7%	71,7%
	Twitter	44	5,7%	14,1%
	Linkedin	58	7,5%	18,6%
	Tiktok	26	3,4%	8,4%
Total		776	100,0%	249,5%

a. Group

Mənbə: Anket sorğusuna əsasən “SPSS 24” statistik proqramı vasitəsilə müəllifin hesablamaları

Cədvəl 2-də göstəriləyi kimi, 776 ümumi cavab seçilmiş və bu cavabların 29,5%-i “Instagram”, 28,7%-i “YouTube”, 25,3%-i “Facebook”, 7,5%-i “LinkedIn”, 5,7%-i “Twitter”, 3,4%-i isə “TikTok” təşkil edir.

Regressiya analizi müstəqil və aslı dəyişənlər arasında əlaqəni ölçməyə imkan verən parametrik analizdir. Bu analiz vasitəsilə dəyişənlərin bir-birlərindən asılılıq dərəcəsini ölçə bilərik.

Cədvəl 3. Regressiya model nəticələri: Sosial media reklamlarının plansız satınalma davranışına təsiri

Model	R	R Square	Adjusted R Square	Std. Error of the Estimate
1	,549 <sup>a</sup>	,301	,299	,67458

a. Predictors: (Constant), sosial media reklamları

Dependent variable: plansız satınalma davranışı

Mənbə: Anket sorğusuna əsasən “SPSS 24” statistik proqramı vasitəsilə müəllifin hesablamaları

Cədvəl 3-də sosial media reklamlarının (müstəqil dəyişən) plansız satınalma davranışına (aslı dəyişən) olan təsirinin nəticələri əks olunmuşdur. Əhəmiyyətlik dəyərinin  $p > 0,01$  olması nəticələrin anlamlı

## V INTERNATIONAL SCIENTIFIC CONFERENCE OF YOUNG RESEARCHERS

olduğunu deməyə imkan verir. Nəticələrə əsasən “R Square” dəyəri 0,301 təşkil edir. Bu isə o deməkdir ki, sosial media reklamları plansız satınalma davranışının 30,1%-ni açıqlayır.

Müstəqil dəyişənin aslı dəyişənə nə qədər təsir etdiyini ölçmək üçün əmsal dəyərini baxırıq.

Cədvəl 4. Əmsal dəyəri

Model		Unstandardized Coefficients		Standardized	t	Sig.
		B	Std. Error	Coefficients		
1	(Constant)	1,378	,161		8,537	,000
	Sosial media reklamları	,538	,047	,549	11,534	,000

a. Dependent Variable: plansız satınalma

Mənbə: Anket sorğusuna əsasən “SPSS 24” statistik proqramı vasitəsilə müəllifin hesablamaları

Müstəqil dəyişənin aslı dəyişənə nə qədər təsir etdiyini ölçmək üçün Cədvəl 24-də göstərilən B dəyərindən istifadə edilir. Göstərilən B dəyəri (standardizə edilməmiş əmsal) müstəqil dəyişəndə baş verən bir vahidlik artımın əsas dəyişəndə yaratdığı təsirin vahidini göstərir. Bu modelin tənliyi  $y=a+bx$  ( $y$  – aslı dəyişən,  $a$  – konstant,  $b$  - standardizə edilməmiş əmsal,  $x$  – müstəqil dəyişən) şəklindədir. Dəyişənlərin regressiya tənliyi:

$$\text{“Plansız satınalma davranışı} = 1,378 + 0,538 * \text{Sosial media reklamları”} \quad (1)$$

formasında olacaqdır. Tənliyi şərh edək. Yəni, sosial media reklamlarını 1 vahid artırıbsaq, plansız satınalma davranışı 0,538 vahid artacaqdır.

Cədvəl 5. Sosial media reklamlarının plansız satınalma davranışına təsirində sosial şəbəkə növlərindən istifadə üstünlüyünün təsiri göstəriciləri

	Instagram Mean	Facebook Mean	Youtube Mean	Twitter Mean	Linkedin Mean	Tiktok Mean
Sosial media reklamlarında plansız satınalma	2,61	2,57	2,47	2,35	2,62	2,69

Mənbə: Anket sorğusuna əsasən “SPSS 24” statistik proqramı vasitəsilə müəllifin hesablamaları

Cədvəl 6. Sosial media reklamlarının plansız satınalma davranışına təsirində sosial şəbəkə növlərindən istifadə üstünlüyünün təsiri fərqlilikləri

### Comparisons of Column Means<sup>a</sup>

	§Sosial şəbəkələr					
	Instagram (A)	Facebook (B)	Youtube (C)	Twitter (D)	Linkedin (E)	Tiktok (F)
Sosial media reklamlarında plansız satınalma	C(,015)					

Significance level for upper case letters (A, B, C): ,05

a. Tests are adjusted for all pairwise comparisons within a row of each innermost subtable using the Bonferroni correction.

Mənbə: Anket sorğusuna əsasən “SPSS 24” statistik proqramı vasitəsilə müəllifin hesablamaları

Cədvəl 5 və 6-da sosial media reklamlarının plansız satınalma davranışına təsirində sosial şəbəkə növlərindən istifadə üstünlüyünün təsiri göstəriciləri və fərqlilikləri qeyd edilmişdir. Nəticələr variansları bərabər olaraq götürülən iki tərəfli testlərə və “Bonferroni” düzəlişinə əsaslanmaqdadır. Analizə əsasən sadəcə “Instagram” və “YouTube” istifadə edən respondentlərin plansız satınalma davranışları fərqlilik göstərir. Digərləri arasında fərq yoxdur. Yəni, “Instagram” istifadə edən respondentlərin plansız satınalma davranışları “YouTube” istifadə edənlərə görə daha yüksəkdir (C(,015)). Digərləri arasında heç bir fərq yoxdur.

## NƏTİCƏ

Tədqiqatın məqsədi müasir şəraitdə ölkə ərazisində (Azərbaycan Respublikası) sosial mediada paylaşılan reklamların plansız satınalma davranışına olan təsirinin və bu təsirdə sosial şəbəkə növlərinin

rolunun öyrənilməsi təşkil edir. Bu əsasda Azərbaycanda yaşayan fərdlərin plansız satınalma davranışları araşdırılmış və sosial media reklamlarının bu davranışlara olan təsirinin müəyyənləşdirilməsi hədəflənmişdir.

Əldə edilən nəticələrə əsasən sosial media reklamlarının plansız satınalma davranışı üzərində anlamlı təsirinin olduğu müəyyənləşdirilmişdir. “R Square” dəyəri 0,301 təşkil edir. Bu isə o deməkdir ki, sosial media reklamları plansız satınalma davranışının 30,1%-ni açıqlayır. Sosial media reklamlarını 1 vahid artırıbsaq, plansız satınalma davranışı 0,538 vahid artacaqdır.

Tədqiqatın ikinci əsas sualı sosial media reklamlarının plansız satınalma davranışına təsirinin sosial şəbəkə növündən asılı olub-olmaması ilə bağlıdır. Nəticələrə əsasən sadəcə “Instagram” və “YouTube” istifadə edən respondentlərin plansız satınalma davranışları fərqlilik göstərir. Digərləri arasında fərq yoxdur. Yəni, “Instagram” istifadə edən respondentlərin plansız satınalma davranışları “YouTube” istifadə edənlərə görə daha yüksəkdir. Digər sosial şəbəkə növləri arasında fərqlilik müşahidə edilmir.

Günümüzdə sosial medianın əhəmiyyətinin artmağı müəssisələr nöqtəyi nəzərdən istehlakçılara təsir etmək üçün sosial mediaya eləcə də, sosial media reklamlarına xüsusi önəm verməlidirlər. Sosial media reklamlarını artırmaq və təkmilləşdirməklə müəssisələr istehlakçılara daha güclü təsir edə biləcəklər.

### ƏDƏBİYYAT SİYAHISI

1. Abdul G. K., Aliz A. K., Pir A. B. Q., Farman M. (2019). “The Impact of Social Media on Impulse Buying Behaviour in Hyderabad Sindh Pakistan”, International Journal of Entrepreneurial Research (IJER) (Jurnal məqaləsi) Online ISSN: 2663-7588.
2. Değerli B. “Bilişsel Süreçler Bağlamında Tüketici Davranışının Yeni İletişim Ortamlarında Bilgi Edinme Amaçlı İncelenmesi: “Online” Mağaza Kullanım Niyeti Üzerine Bir Araştırma”, (Marmara Üniversitesi Sosyal Bilimler Enstitüsü, Doktora Tezi), İstanbul, 2011, s.73.
3. Muruganatham, G. Bhakat, Ravi Shankar (2013). “A Review of Impulse Buying Behavior”, International Journal of Marketing Studies (Jurnal məqaləsi) , Vol 5
4. Remzi Altunışık, Recia Coşkun və Engin Yıldırım (2010). “Sosyal Bilimlerde Araştırma Yöntemleri” (Kitab), Sakarya Yayıncılık, Sakarya, Türkiye.
5. Koç E. (2008). “Tüketici Davranışı ve Pazarlama Stratejileri: Global ve Yerel Yaklaşım” (Kitab), Ankara: Seçkin Yayınları. Ankara, Türkiye
6. Yücel N. ve Kızılcapan L. (2016). “Sosyal Medyanın Tüketici Satın Alma Karar Sürecine Etkisi: Elazığ İli Örneği”. The Journal of Academic Social Science Studies (Jurnal məqaləsi), 53. 481- 499.

## AZƏRBAYCANDA SAHİBKARLIĞIN İNKİŞAFINDA YARANAN PROBLEMLƏR

### CAVAD CAVADOV

Bakı mühəndislik Universiteti  
İqtisadiyyat və idarəetmə  
cavad.cavadov96@gmail.com  
BAKİ, AZƏRBAYCAN

### XÜLASƏ

Azərbaycanda sahibkarlığın formalaşması və onun tarixi inkişaf mərhələləri, bazar iqtisadiyyatında sahibkarlığın əhəmiyyəti, sahibkarların qarşılaşdığı problemlər, gənc sahibkarların maliyyə problemlər məqalədə öz əksini tapır. Tədqiqatın əsas məqsədi sahibkarların qarşılaşdığı problemləri araşdırıb tapmaq və həmin problemlərin həllini tapmaqdır. Tədqiqat işinin üstünlüyü dövlətin sahibkarlığın inkişafında rolu, sahibkarlığın fəaliyyətini regionlara və əhalənin rihafına təsiri eyni zamanda dövlətin iqtisadi gücündə əhəmiyyətinin böyük olması kimi məsələləri ön plana çıxarılmışdır. Eyni zamanda ölkəmizdə sahibkarlığın



qarşılaşdığı problemlərin həllində lazım olan bir neçə nəticələr əldə olunmuşdur. Tədqiqat işində ölkəmizin müstəqillik qazandıqdan sonra sahibkarlığın inkişafı üçün apardığı islahatlar və həmin islahatların sahibkarlığın fəaliyyətinə təsiri, eyni zamanda ölkə iqtisadiyyatına təsiri araşdırılıb və məqalədə qeyd edilib.

**AÇAR SÖZLƏR: Sahibkar, sahibkar problemlər, dövlət sahibkar**

### GİRİŞ

1. Tədqiqat işində Azərbaycanda iqtisadi islahatların dərinləşməsi, ölkə iqtisadiyyatının dinamik inkişafı və əhalinin rifahının yüksəldilməsi davamlı sahibkarlıq siyasətindən, onun tənzimlənməsini dövlət tədbirləri araşdırılmışdır.

2. Azərbaycanda iqtisadi islahatların dərinləşməsi, ölkə iqtisadiyyatının dinamik inkişafı və əhalinin rifahının yüksəldilməsi davamlı sahibkarlıq siyasətindən, onun tənzimlənməsinin dövlət tədbirləri və bir sıra sosial cari problemlərin həlli ilə bağlıdır. Bu problemlər sahibkarlığın inkişafı, onun ayrı-ayrı sahələr və regionlar üzrə inkişaf dinamikasını, reallıqları qiymətləndirməli və sahibkarların qarşılaşdığı problemlərin həllində iştirak etməlidir. Vaxtilə Azərbaycanda sahibkarlıq sahəsində müxtəlif problemlər olmuş, lakin dövlət tərəfindən islahatlar həyata keçirilmiş və sahibkarlığın inkişafı üçün müəyyən işlər görülmüşdü.

3. Tədqiqat işi sahibkarların qarşılaşdığı əsas problemlər araşdırılmış, həlli nəticələr təkliflər verilmişdir. Tədqiqat işində yerli ədəbiyyatdan və dövlət statistik məlumatlar əks olunub. Tədqiqatdan problemlər araşdırılıb müqayisəli təhlil aparılıb.

4. Tədqiqat işi xülasə, açar sözlər, giriş, tədqiqat metodu, nəticə, ədəbiyyat siyahısından ibarətdir. Tədqiqat metodu 2 hissədən ibarətdir. Tədqiqat işi ümumilikdə 6 səhifəni əhatə edir.

### TƏDQIQAT METODU

#### 1. Azərbaycanda sahibkarlığın inkişafının vacibliyi

Azərbaycan Respublikası inzibati-amirlik iqtisadi sistemindən demokratik prinsiplərin qanunauyğunluqları əsasında qurulan və müstəqil bazar iqtisadiyyatına söykənən innovativ xarakterli iqtisadi münasibətlər sisteminə keçid etməyə başlamışdır. Azad bazar iqtisadiyyatına məxsus olan sərbəst və müstəqil iqtisadi sahədə fəallığı ancaq sahibkarlıq fəaliyyəti prosesində meydana çıxır. Bazar iqtisadiyyatının mövcudluğu şəraitində mülkiyyətin müxtəlif formalarının yaranması insanlarda sahibkarlıq hissini gücləndirir, mülkiyyətə münasibəti dəyişdirir və məhsul istehsalını artırmağa maraq yaratmış olur. Bazar iqtisadiyyatına əsaslanan sistemə uyğun qanunvericilik sisteminin yatrədılması, büdcə, vergi, bank sisteminin formalaşdırılması, aqrar sektorda əsaslı islahatların aparılması zəruriliyi, özəlləşdir mənin geniş miqyas alması, əlverişli sahibkarlıq şəraitinin yaradılmasının nəticəsi kimi bazar iqtisadi sistemə keçirildi və ölkə ərazisində sahibkar sinfinin formalaşmasının əsası qoyuldu. Sahibkarlığın inkişaf mərhələləri aşağıdakılardır:

1. 1993 –ci ilə qədər olan dövr və əsas xüsusiyyətləri: a) İslahatların həyata keçirilməsində gecikmələr; b) həyata keçirilən tədbirlərdə sistemliliyin olmaması

2. 1993-2002-ci illərə qədər olan dövr və əsas xüsusiyyətlər: a) islahatların həyata keçirilməsi üçün əlverişli şəraitin mövcudluğu; b) siyasi və makroiqtisadi sabitliyin əldə edilməsi; c) sahibkarlığın inkişafı üçün ilkin tədbirlər; d) sahibkarlığın təşəkkülünün dövlət müdafiə sisteminin formalaşdırılması; e) özələşdirmə prosesi və idarəetmə sistemində struktur dəyişikliyi

3. 2002-ci ildən sonrakı dövr və əsas xüsusiyyətləri: a) sahibkarlığın inkişafına təkan dövlət müdafiə sistemində əlavə dəyişikliklər; b) dövlət tənzimlənməsi; c) maliyyə təminatı; d) infrastruktur; e) sahibkarların hüquqlarının müdafiəsi;

Sahibkarlığın inkişafı və regionun iqtisadi inkişafı, onun sosial təminatı, regionda yoxsulluq probleminin həlli, onun dünya inteqrasiya sistemə daxil olması, əlaqələrinin miqyaslı artımı və keyfiyyətə dəyişməsi arasında sistemli və kompleks əlaqələr mövcuddur. Sahibkarlığın dinamikası, strukturu və dəyişmə meyilləri ümumi iqtisadi artımı, dövlətin mikroiqtsadi və tarazlı inkişaf dinamikasından asılı olaraq dəyişir və inkişaf edir. Ümumi Daxili Məhsulun artımı, onun tərkibinin dəyişməsi region quruluşu sahələr üzrə dinamikası və strukturu bazar iqtisadiyyatı yolu ilə inkişaf edən respublikada, sahibkarlığın səmərəsi, inkişafı, regionlar üzrə inkişafı və yerləşməsi istiqamətlərindən asılı olaraq formalaşır. Sahibkarlığın inkişafının region problemləri, daxili resursların kompleks iqtisadi

dövriyyəyə cəlb edilməsi ayrı-ayrı ərazilərlə istehsal və xidmətin, stimullaşdırılması, həmçinin dövlətin regional siyasətində əhalinin məşğulluğu və yoxsulluğun ləğvi ilə kompleks proqramların tətbiqi ilə bağlıdır. Azərbaycan əhalisinin artım dinamikası xidmət bazarının ərazi üzrə dinamikası və inkişafı sahibkarlığın inkişafında və iş qüvvəsinin, istehsal və istehlakın tənzimlənməsi və tarazlaşmasının region xüsusiyyətlərini meydana atır. Respublikada kompleks inkişaf tədbirləri, ölkənin maliyyə resurslarının səmərəli iqtisadi dövriyyəyə cəlb edilməsi, xarici investorların sahibkarlıq fəaliyyətində rolunun güclənməsi idarəetmə və tənzimləmə tədbirlərinin təkmilləşməsi bazar iqtisadiyyatına uyğun regionların ümumi iqtisadi inkişaf dinamikası ilə tarazlığına təminat verir. Bazar amilinin daha ön plana keçilməsi konteksti, müasir şəraitdə istehsalın və regional problemlərin həlli üçün əhəmiyyətlidir. Bazarı olmayan məhsulun inkişafı regionlarda resursların qıtlığı baxımından qeyri-mümkündür. Bazarın təşkili tələbat və ixracat strukturu üçün yeni keyfiyyətli və marketinq tələbatına uyğun istehsal və xidmətin inkişafı ilə mümkündür. Regionların əmtəə və xidmət istehsalı, onun bazarının təhlükəsizlik konsepsiyası ilə təmin etmək yanaşması, idxal və ixracatın, həmçinin formalaşmış potensialın istifadəsini tələb edir. Regionun əhalisinin yaşayış tərzini, onun sosial vəziyyəti, istehlak tələbatının quruluşunu nəzərə almaqla, kəndin sosial problemləri baxımından sahibkarlığın problemləri, müasir bazar tipli iqtisadiyyatda tənzimləmə və sosial-iqtisadi inkişaf konsepsiyası baxımından və yoxsulluğun ləğvi məqsədi ilə yeni yanaşma istiqamətidir. Sahibkarlıq fəaliyyəti özü-özünə davamlı inkişaf strategiyasına uyğun tənzimlənən və bazar rəqabəti şəraitində gəlir və mənfəət əldə etmək məqsədləri güdür. Onun ali məqsədləri və makroiqtisadi vəzifələrinin real planlaşdırılması dövlətin birbaşa və dolayısı təsirləri və mexanizmləri vasitəsi ilə tənzimlənir. Dövlət ilkin növbədə ali məqsədləri müəyyən edib, sahibkarlığın həmin məqsədlərin ödənilməsində rolu, töhfəsi və şəraitini qiymətləndirir. Dövlətin büdcəsində məhz sahibkarlıqdan gələn gəlirlərin xüsusi çəkisinin artımı müşahidə olunur. Məhz sahibkarlığa güzəşt, yaxud kredit yolu ilə maddi-maliyyə yardımı, həmin sahibkarlıq fəaliyyətinin sonrakı dövründə fiziki artımı, dövlətə verilən gəlir payını artırır. Mənfəət vergisi, əmlak və əhalidən gələn vergilərin hesabına dövlət büdcəsinin yerli sahibkarlardan daxil olmaları artır. Əhalinin gəliri və xərcləri son nəticədə yeni istehsal və istehlak bazarında əhalinin alıcılıq qabiliyyətini və əmtəə mal dövriyyəsinin kütləsini və onun strukturunun təkmilləşməsinə təsir edir. Dövlət dünya inteqrasiya sistemində özünəməxsus yer tutmaq, inteqrasiya resursundan səmərəli istifadə etmək və ölkənin daxili imkanları və resursları hesabına mərkəzləşdirilmiş dövlət proqramı hazırlamaqla sahibkarlığın inkişafı üçün şərait yaradır. Dövlətin makroiqtisadi sabitlik, artım və əhalinin rifahının yüksəldilməsi prioritetlərinə uyğun olaraq resurslardan istifadə proqramları, elmi-texniki siyasət, yeni texnologiyalar və bazar infrastrukturalarının formalaşdırılması, müdafiəsi vəzifələri daha təminatlı sistemlə tənzimlənir. Azərbaycan iqtisadiyyatının mövcud vəziyyəti imkan yaradır ki, sahibkarlıq daha çox inkişaf etsin. Dövlət sahibkarlığı stimullaşdırmaqla yeni sahibkarlıq subyektlərinin yaradılması və mövcud sahibkarlıq subyektlərinin inkişafı ilə öz gəlirlərini artırır.

## V INTERNATIONAL SCIENTIFIC CONFERENCE OF YOUNG RESEARCHERS

İqtisadi fəaliyyət növləri üzrə yeni yaradılmış, ləğv edilmiş və hesabat dövrünün sonuvəziyyətinə qeydiyyatda olan sahibkarlıq subyektlərinin sayı 2019-cı il

İqtisadi fəaliyyət növləri	Qeydiyyatda olan sahibkarlıq subyektlərinin sayı	Yeni yaradılmış sahibkarlıq subyektləri	Ləğv edilmiş sahibkarlıq subyektləri
<b>İqtisadi fəaliyyət növləri üzrə cəm</b>	<b>1002282</b>	<b>103949</b>	<b>30483</b>
Kənd təsərrüfatı	249609	28521	14835
Sənaye	30534	2360	367
Tikinti	28365	3844	219
Ticarət	262109	19022	3518
Nəqliyyat və anbar t	101450	7461	2904
Turist və ictimai iaşə	45016	3481	710
İnformasiya və rabitə	11725	1362	154
Daşınmaz əmlak	16520	914	369
Təhsil	10344	1986	14835
Əhaliyə səhiyyə və sosial xidmətlər	4950	513	367
Digər sahələr	241660	34485	219

### 2. Azərbaycanca sahibkarların inkişafında yaranan problemlər.

İnkişaf etmiş ölkələrin təcrübəsi göstərir ki, kiçik müəssisələr öz fəaliyyətində böyük çətinliklərlə qarşılaşır. Kiçik müəssisələrin inkişafında əsas problem onların istər maddi-texniki, istərsə də maliyyə cəhətdən kifayət qədər resurs bazasına malik olmamasıdır. Praktiki olaraq xalq təsərrüfatının bu yeni sektorunun inkişafına, demək olar ki, sıfırdan başlanır. Keçən onilliklər ərzində bu sektor nəzərəcarpaq dərəcədə mövcud olmamışdır. Bu prosesin səbəblərindən biri də sahibkarların hazırlanmaması ilə bağlıdır. Bundan əlavə əhalinin əsas kütləsi əmək haqqı ilə yaşadığından işgüzar fəaliyyəti həyata keçirmək üçün tələb olunan ehtiyat maliyyə vəsaitlərinə malik olmamışdır. Bu vəsait isə cari dövrdə də axtarılır və ona kəskin ehtiyac duyulur. Dövlət büdcəsinin hədsiz dərəcədə gərgin vəziyyəti bu sahədə vəsait mənbəyi rolunu oynamağa imkan vermir. Bu zaman isə yeganə ümid kredit resurslarına qalır. Bu isə hər hansı problemin həllində mühüm rol oynayır, daimi və artan inflyasiya şəraitində çətinliklə reallaşdırılır. Bu sahədə vəziyyət acınacaqlı olsa da, bunu müsbət istiqamətə yönəltmək mümkündür. Vəziyyəti o zaman dəyişmək olar ki, sözdən işə keçilsin və konstruktiv olaraq kiçik biznesə iqtisadi yardım göstərsin. Onu da qeyd etmək lazımdır ki, kiçik müəssisələrin yaradıldığı əvvəlki dövrlə müqayisədə onların maddi-texniki və maliyyə resurslarının həcmi əhəmiyyətli dərəcədə yüksəlmişdir. Lakin bu resursların həcmi daha da artırmaq mümkündür. Bu məqsədlə ilk növbədə cəmiyyət üçün əlverişli olan prioritetlərin seçilməsi və əməli olaraq tətbiq edilməsi tələb olunur. Xarici iqtisadi fəaliyyət də daxil olmaqla güzəştli kreditləşmə və güzəştli vergi qoyma mexanizmi hazırlanmalıdır. Sahibkarlığın inkişafına əlverişli şərait yaradılması istiqamətində xalqın tələbatının təmin edilməsi ön plana çəkilir. Bundan əlavə problem doğuran məsələlərdən biri də kiçik müəssisədə təsərrüfat fəaliyyətinin dərin təhlilinin aparılmamasıdır. Fəaliyyətin nəticələri ilə bağlı hesabat sənədlərinin olmaması bu sahədə vəziyyəti bir qədər də mürəkkəbləşdirir. Kiçik müəssisələrin texniki təchizatı kifayət qədər etibarlı deyildir. Kiçik müəssisələr üçün nəzərdə tutulan və onların spesifik xüsusiyyətlərini nəzərə alan maşın, avadanlıq və digər əsas istehsal vasitələri demək olar ki, yox dərəcəsindədir. Bundan əlavə kiçik müəssisələrin yüksək texnologiyalara nail olması məhdud xarakter daşıyır. Bu isə bilavasitə onunla əlaqədardır ki, yüksək texnologiyanın əldə edilməsi üçün külli miqdarda maliyyə xərcləri tələb olunur. Kiçik müəssisələrin inkişafında daha bir mühüm problem-kadr problemi hesab edilir. Sahibkarlıq fəaliyyətinin sosial müdafiəsi də ən mürəkkəb problemlərdən biridir. Məlumdur ki, əvvəllər ictimai fondların bölgüsü itisasında mövcud olan sosial təminat sistemi bazar münasibətlərinə keçidin hazırkı dövrdə tamamilə dağılmışdır. Məlumdur ki, əhalinin gəlirlərinin azalması istehlakın strukturunun nəzərəcarpacaq dərəcədə aşağı düşməsinə gətirib çıxarmışdır. Gəlirlər əsas etibarilə ilkin tələbat məhsullarının, hər şeydən əvvəl, qida məhsullarının əldə edilməsinə və kommunikasiya xidmətinin haqqının ödənilməsinə yönəldilir. Bu proses mahiyyət etibarilə kiçik sahibkarlığa da aiddir.

Sahibkarlığın inkişafında yaranan problemlərdən biridə gənc sahibkarların biznesə başlayarkən qarşılaşdığı problemdir. Bu problemlər arasında təcrübəsizlik, idarəetmədə çətinlik, bazara tam bələd

olmamaq kimi məsələlərlə yanaşı, ən mühümü onların maliyyə mənbələrinə çatma bilməməsidir. Gənc sahibkarlığın maliyyə problemlərini bir neçə amil ortaya çıxarır. Gənc sahibkarlar yuxarıdakı qrupların hansısa birinə daxil olmasından asılı olmayaraq, bazara ilk daxil olduğu zaman kiçik biznesin inkişafına öz töhfəsini vermiş olur. Belə ki, onun bazarda mövcud olması ən azı rəqabəti daha da təkmil edir və ya tərsinə, kiçik biznesdə rəqabət olmazsa, sahibkarların bazara daxil olması çətin olur. Ümumiyyətlə, müasir qloballaşan dünya iqtisadiyyatında kiçik və orta sahibkarlığın inkişafı əhalinin həyat səviyyəsinin yüksəlməsinin, onun maddi rifahının yaxşılaşmasının əsas amillərindən biri hesab olunur. Bəzi tədqiqatlarda gənc sahibkarlara təklif edilir ki, eyni anda müxtəlif girişləri intuitiv perspektivdən, həmçinin, biznes imkanları üzərinə hərəkətə keçən meyilləri daha təsirli şəkildə tədqiq etməli və hazırlıqlı olmalıdırlar. Yəni hər zaman riskin olacağını, bunun üçün də riskləri minimumlaşdırmaq və həmişə alternativ yolların olması əhəmiyyət kəsb edir. Maliyyə vəsaiti baxımından sahibkarlar maliyyə vəsaitini özləri təmin edənlər və maliyyə vəsaitini cəlb edənlər baxımından iki yerə ayrılırlar. Siyasi-hüquqi perspektivdən baxdıqda, maliyyə çatışmazlığının insanları biznesə başlamaq üçün həvəsdən saldığı qeyd olunur. Burada da əslində dövlətin də mövqeyi görünməkdədir. Müxtəlif ədəbiyyatlara nəzər salsaq görərik ki, gənc sahibkarların maliyyə çatışmazlığı onların sahibkarlıq fəaliyyətilə məşğul olmaları qarşısında ən mühüm problemlərdən biridir. Elmi ədəbiyyata nəzər saldıqda, Binks, Harrison, Mason və b. tərəfindən kiçik firmaların inkişaf çətinliklərində ən böyük çətinliklərdən birinin xarici maliyyə mənbəyinə çatmaq olduğu görünməkdədir. Qeyd etmək lazımdır ki, bəzən gənc sahibkarların maliyyə dəstəyi əldə etməsinə mane olan amillərdən biri də əldə etdikləri maliyyə vəsaitinin düzgün istifadə etməmələridir. Bəzi hallarda bazarda yeni olmaq problemi ortaya çıxsa da, bu idarəetmə və pul vəsaitinin təyinatının dəyişdirilməsi məsələləri ilə də əlaqədardır.

### NƏTİCƏ

Aparılan araşdırma göstərir ki, sahibkarların inkişafında yaranan problemlərin biri maliyyə problemidir. Maliyyə vəsaiti sahibkarların rəqabət qabiliyyəti artırır bazarda fəaliyyətin sabit qalmasına və dahada inkişaf etməsinə şərait yaradır. Bundan əlavə kiçik müəssisələrin yüksək texnologiyalara nail olması məhdud xarakter daşıyır. Bu isə bilavasitə onunla əlaqədardır ki, yüksək texnologiyanın əldə edilməsi üçün külli miqdarda maliyyə xərcləri tələb olunur. Eyni zamanda gənc sahibkarların əsas problemlərdən biri maliyyə vəsaitidir ki, bazarda əvvəlcədən mövcud olan rəqiblərə müqavimət göstərsin. Araşdırma göstərdi ki, kiçik müəssisələrin problemlərindən biridə maddi texniki resurs bazasına kifayət qədər malik olmamasıdır ki, buda kiçik müəssisələrin inkişafında böyük problemə səbəb ola bilər. Bu problemlər yanaşı gənc sahibkarların yetəri qədər təcrübəsinin olmaması, idarəetmədə çətinliklə üzləşməsi, eləcə də bazara tam bələd olmamaq kimi məsələlərdə araşdırma nəticəsi olaraq sahibkarların problemi kimi qeyd edilmişdir. Bundan əlavə problem doğuran məsələlərdən biri də kiçik müəssisədə təsərrüfat fəaliyyətinin dərin təhlilinin aparılmamasıdır. Fəaliyyətin nəticələri ilə bağlı hesabat sənədlərinin olmaması bu sahədə vəziyyəti bir qədər də mürəkkəbləşdirir. Kiçik müəssisələrin inkişafında daha bir mühüm problem kədr problemi hesab edilir. Sahibkarlıq fəaliyyətinin sosial müdafiəsi də ən mürəkkəb problemlərdən biri kimi araşdırma nəticəsi olaraq qeyd edilmişdir.

### ƏDƏBİYYAT SİYAHISI

1. Kərəm Əliyev “Aqrar sahədə sahibkarlığın inkişafının regional problemləri” Bakı-2009
2. Hüseynli Bəhman “ Gənc sahibkarların maliyyə problemləri və onun həlli yolları” Azərbaycanın vergi Jurnalı
3. Süleymanlı Azər “ Müasir dövrdə Azərbaycanda sahibkarlığın inkişafının regional problemləri və onun tənzimlənməsinin xüsusiyyətləri” Dissertasiya
4. Niftullayev Vaqif “Sahibkarlığın əsasları” kitabı
5. Stat.gov.az

## İNSAN RESURLARININ FORMALAŞMA TARİXİ VƏ BEYNƏLXALQ İNSAN RESURLARI İDARƏÇİLİYİ SİSTEMLƏRİ

**TURAL İBRAHİMLİ**

Bakı Mühəndislik Universiteti

*Turalibrahimli.hr@gmail.com*

BAKİ, AZƏRBAYCAN

**Dos. TƏYYAR MUSTAFAYEV**

Bakı Mühəndislik Universiteti

*Teyyarm@beu.edu.az*

BAKİ, AZƏRBAYCAN

### XÜLASƏ

Məqalədə insan resurslarının nə demək olduğundan, onun formalaşma tarixindən, beynəlxalq insan resursları idarəçiliyi sistemlərindən və həmçinin insan resursları idarəetməsinin məqsədlərindən bəhs olunur.

**Açar sözlər:** insan resursları, idarəetmə, çoxəsaslı şirkətlər, resurslar.

### GİRİŞ

İyirminci əsrin sonunda texnologiya, rabitə və nəqliyyat sahəsindəki inkişaf və dünya ticarətindəki artım qlobal iqtisadiyyatda köklü dəyişikliklərə səbəb olmuşdur. Bu yenilik qloballaşma infrastrukturunu hazırlayarkən, iqtisadi və siyasi qurumların yanında ticarət təşkilatların strukturunda, xüsusiyyətlərində və ölçülərində dəyişikliklərə gətirib çıxarmışdır. Beynəlxalq ticarətin inkişafı, miqyas iqtisadiyyatının artması və ölkələr arasındakı tıxaclar dönüş nöqtəsi olmuş və mühüm rol oynamağa başlamışdır. Dünya iqtisadiyyatında qloballaşma deyilən struktur dəyişikliklərinə səbəb olan bu müddətdə çoxmillətli şirkətlər böyümüş və qlobal ölçülərə çatmışdır. Bütün bu struktur dəyişiklikləri müxtəlif şirkətlərdə və təşkilatlarda insan resurslarının idarə edilməsi sisteminin yaradılmasını zəruri etmişdir.

### İnsan resurslarının formalaşma tarixi

Dünya ticarətində öz yerini almaq və ya mövqelərini qorumaq üçün çoxsahəli şirkətlər insan faktoruna və bu səbəbdən beynəlxalq insan resursları idarəçiliyinə xüsusi əhəmiyyət verməyə başlamışdılar. Xüsusilə, idarəetmə yanaşmalarında baş verən dəyişikliklər səbəbindən şirkətlər insan resurslarına maliyyə qaynaqları kimi əhəmiyyətli bir varlıq olaraq baxmağa başladığı üçün beynəlxalq insan resursları idarəçiliyi ön plana çıxmışdır.

Beynəlxalq insan resursları idarəçiliyi yüksək qabiliyyətləri olan menecerlərin seçilməsi, işə götürülməsi, yetişdirilməsi və inkişaf etdirilməsi kimi funksiyalara sahib olduğundan yerli insan resursları idarəetməsindən ayrı bir müstəvidə inkişaf etməyə başlamışdır. Bu sahədə ilk növbədə çoxsahəli şirkətlərin inkişafı və təşkilati strukturları ilə beynəlxalq insan resursları arasındakı əlaqələrin araşdırılması, daha sonra kadr rəhbərliyindən insan resursları rəhbərliyinə keçid prosesi və son olaraq yerli insan resursları rəhbərliyi ilə beynəlxalq insan resursları idarəetməsi arasındakı fərqlərin müəyyən edilməsidir.

Çoxsahəli şirkətlərin sənayeləşmiş bazarlarda və inkişaf etməkdə olan ölkələrdəki əhəmiyyəti 1960-cı ildən bəri inkişaf etmiş beynəlxalq ticarət və istehsal xüsusiyyətlərindən asılıdır. Avstraliyalı alim Malcolm Waters xüsusilə 1960-1990-cı illər arasında istehsal və mənfəət imkanlarının xammal və bazar axtaran xarici kapital qoyuluşlarından qlobal səviyyədə coğrafi optimallaşdırma məqsədli investisiyalara keçid edilməsini Avropa və Amerika xarici kapital qoyuluşları ilə əlaqələndirmişdir. Müvafiq olaraq, çoxsahəli şirkətlər bu cür investisiyaları qlobal baxımdan coğrafi mərkəzli və ya transmilli təşkilati strategiyanın bir hissəsi kimi gördülər [7, s.87].

Beynəlxalq ticarətin inkişafı ayrı-ayrı təşkilat formalarını daha çox plüralist bir quruluşa çevirmişdir. Bununla yanaşı, firmalar arasında əməkdaşlıq müqavilələri də geniş yayılmışdır. 1990-cı ilin ilk illərində

## V INTERNATIONAL SCIENTIFIC CONFERENCE OF YOUNG RESEARCHERS

beynəlxalq ticarətlə maraqlanan tədqiqatçılar sərhədlərarası strateji əməkdaşlıq, alt sənaye və müştəri münasibətlərini bir çox şirkətin fəaliyyətinin bir hissəsi kimi görürdülər.

Son iyirmi ildə bir çox dəyişikliklər baş vermişdir. Bir çox şirkətlər beynəlxalq arenada fəaliyyət göstərmək üçün yeni idarəetmə yanaşmaları və yeni strategiyalar inkişaf etdirmişdir. Britaniyalı iqtisadçı John Harry Dunning (1927-2009) təşkilati formalarının qərar qəbuletmə strukturları, yeni ekoloji və texnoloji inkişafı qarşılamaq üçün daim nəzərdən keçirilməli olduğunu iddia edirdi [5, s.128]. Dəyişikliyin gətirdiyi zərurəti olaraq, sərhədlərarası ittifaqlar çox sürətlə qurulur və köhnə ittifaqlar sürətlə məhv edilir. Hər biri bir-birinə bağlı olan bir sistemdə ayrı-ayrı əlavə dəyər fəaliyyətləri olan birdən çox şirkət, xaricdən müəyyən edilmiş hadisələrə və strategiyalara uyğunlaşır.

Günümüzün ən vacib futurist yazarlarından biri olan Avstraliyalı alim Peter F. Drucker (1909-2005) "Gələcək üçün İdarəetmə" adlı kitabında müasir təşkilatların 2000-ci illərə doğru köklü yenidənqurma prosesi keçirəcəyini iddia edirdi. Müəllifə görə, hansı növ təşkilatların meydana çıxacağı, bu strukturlara hansı ətraf mühit faktorlarının təsir edəcəyi və yeni təşkilatların necə idarə ediləcəyi kimi suallar əhəmiyyət kəsb edir.

Bu gün bir çox şirkət, dünya miqyasında zamandan, məkandan, milli sərhədlərdən, dildən, ənənələrdən və ideologiyalardan üstün olan texnoloji imkanlara malikdir. Barnet və Cavanagh bu şirkətlərin müxtəlif texnika istifadə edərək, hər yerdə istehsal edilən və satıla bilən məhsullar inkişaf etdirdiyini bildirmişdir.

İstehsalın qloballaşması ilə istehlak nümunələrinin tədricən ayrılması, istehsal strukturlarının ölkələrin fərqli struktur və iqtisadi şərtlərinə uyğunlaşdırılması zəruriliyi ilə bir çox şirkətlər insan amilinin əhəmiyyətinə yönəlmişdir. Bu, çoxsaylı şirkətlərin beynəlxalq yüksək menecerlər seçimində ənənəvi kədr idarəetmə təcrübəsindən beynəlxalq insan resurslarına keçməsinə səbəb olmuşdur. Qloballaşma prosesinin davamını nəzərə alaraq, şirkətlərin beynəlxalq mühitdə fəaliyyət göstərmələri üçün yüksək səviyyəli menecerlərə sahib olmağın zəruriliyi getdikcə artan rəqabətin şərtinə çevrilmişdir. Əgər bir şirkət qlobal mühitdə uğur qazanmaq istəyirsə, fərqli bir idarəetmə yanaşmasına sahib olmalı və hər səviyyə üçün menecerlər inkişaf etdirməlidir. Bu səbəbdən bir çox şirkət xaricə göndərilən kadrları yaxşılaşdırmaq üçün təlim proqramlarına diqqət ayırmağa başlamışdır. Beləliklə, insan resurslarının idarəedilməsi ənənəvi firma mədəniyyətinə, işçilərin şirkətə bağlılığına və işçi qüvvəsinin geniş istifadəsinə əsaslanan idarəetmə təcrübəsinin inkişafına yönəlmiş oldu.

İnsan resurslarının idarə edilməsi müəyyən bir idarəetmə təcrübəsindən daha çox ayrı bir fəlsəfədir. Bu səbəbdən insan resursları idarəçiliyinin dəqiq tərifini vermək çətindir. Bunu başa düşmək üçün 1970-ci illərdə iqtisadi və texnoloji xüsusiyyətlərdəki inkişaf prosesini nəzərdən keçirmək lazımdır.

İqtisadi inkişaflarla əlaqəli üç vacib tendensiya mövcuddur. Birinci tendensiya dövründə beynəlxalq ticarət seqmentində böyük dəyişikliklər olmuşdur. Beynəlxalq əmək bölgüsündə əsas fərziyyə ondan ibarət idi ki, onu təşkil edən elementləri və istehsaldakı vəzifələri bölmək və coğrafi və texnoloji əsaslarla yenidən ayırmaq mümkündür. Keçmiş beynəlxalq əmək bölgüsündə, ixtisasız işçilər tərəfindən yerinə yetirilən gündəlik vəzifələrdən ibarət istehsal prosesi əmək haqlarının çox aşağı olduğu periferik və ya inkişaf etməkdə olan ölkələrdə mövcud olmuşdur. Bu beynəlxalq əmək bölgüsü əsasən tekstil və elektronika sektorunda meydana gəlmişdir. Hər iki sektordakı fəaliyyətlərin əhəmiyyətli bir hissəsi 1960-cı illərin sonu və 1970-ci illərin əvvəllərində Asiya və Latın Amerikasına ötürülmüşdür. Yeni beynəlxalq əmək bölgüsü isə bir çox şirkətin tədqiqat və inkişaf investisiyalarını inkişaf etdirmək üçün qoyduqları ortaq investisiyalarla paralel olaraq, məhsuldar fəaliyyətdəki qlobal dəyişiklik və məşğulluğun qlobal bölgüsü kimi müəyyən edilir. Köhnə və yeni beynəlxalq əmək bölgüsü arasındakı başlıca fərq, istehsal prosesində ixtisaslı işçi qüvvəsinin getdikcə qlobal miqyasda qonşu ölkələrə keçirilməsidir. Köhnə beynəlxalq ticarət bölməsində inkişaf etməkdə olan ölkələrdə istehsal olunan məhsul və hissələrin böyük hissəsi əsas ölkələrə ixrac olunurdu.

Yeni əmək bölgüsündə tələb və təklif, istehsal və istehlak daha mürəkkəbləşir. Mal və kapital axını yalnız əsas ölkələrdə istehlakçı tələbi ilə deyil, həm də rəqabət taktikası olaraq xərcləri azaltmaq cəhdləri ilə müəyyən edilir. Bu, ətraf ölkələrdə artan orta şəhər sinfinin və yüksək ixtisaslı işçi sinfinin artan tələbləri ilə müəyyən edilir. Bu tendensiya içərisindəki inkişaflardan biri, əvvəllər "periferiya ölkələri" olan və son zamanlarda qlobal rəqabətdə güclü mövqə qazanmış və yüksək iqtisadi artım göstərən Koreya, Tayvan, Hong Kong və Sinqapur kimi yeni sənayeləşmiş ölkələrin ortaya çıxmasıdır.

## V INTERNATIONAL SCIENTIFIC CONFERENCE OF YOUNG RESEARCHERS

Beynəlxalq əmək bölgüsü, məhsulların və ya proseslərin standartlaşdırılmasına, firmaların istehsalını ucuz və aşağı ixtisaslı işçi qüvvəsindən istifadə etmək üçün köçürdüyü dərəcəyə əsaslanır. Standartlaşdırma ixtisasız işçi qüvvəsinin istifadəsi üçün lazımdır. Diskvalifikasiya da aşağı əmək haqqı ödəməklə, işçi qüvvəsinin dəyərini azaltmaq üçün bir yoldur.

Beynəlxalq insan resurslarının idarəedilməsinin insan resursları idarəetmə intizamı daxilində bir araşdırma sahəsi olaraq ortaya çıxdığı nəzərə alındıqda, son on ildə baş verən inkişaf qlobal arenada insan resursları idarəçiliyinin problemləri və tətbiqinin əhəmiyyətini artırmışdır. İnsan resursları idarəetməsinin beynəlxalq ölçüsü və əhəmiyyəti bu artan şüurda daha aydın olmuşdur.

Son dövrdə şirkətin işçilərinin başqa bir mühitə keçirilməsi zamanı ailələri ilə fərqli bir mühitdə yaşamaqla ortaya çıxacaq problemləri ortadan qaldırmaq üçün işçilərə lazımı təhsil verilməsi beynəlxalq şirkətlərdə insan resursları şöbəsinin əhəmiyyətli bir fəaliyyətinə çevrilmişdir [4, s.212].

Qloballaşma qüvvələri daha çox şirkəti beynəlxalq arenaya itələdikcə və rəqabət artdıqca insan resursları funksiyasında əhəmiyyət daha da artmağa davam etmişdir. Bu dövrdə beynəlxalq insan resurslarının idarəedilməsi də yeni bir dövrə qədəm qoymuşdur.

Şirkətlərdəki İnsan Resursları şöbələri əmək bazarındaki vəziyyətlə hesablaşmaq, işçilərin rəqiblərinə yönəlməməsi üçün əmək haqqı səviyyəsindəki tendensiyaları izləmək məcburiyyətində qalır. Bu məqsədlər üçün əmək anketlərindən geniş şəkildə istifadə olunur. Bu sayədə İnsan Resursları menecerlərinin onlara olan marağı əhəmiyyətli dərəcədə artır. Xarici şirkətlərin insan resurslarının idarəedilməsi xidmətləri bu sayədə inkişaf etmiş dərəcədə formalaşır.

Təşkilatın inkişaf dövrü mərhələlərində insan resursları idarəetməsinin müəyyən məqsədləri vardır.

Təşkilatın inkişaf mərhələlərinin hər birinə bu mərhələlərə uyğun işçilərin inkişafının konkret hədəfləri müəyyənləşdirir.

**Cədvəl 1. Təşkilati həyat dövrü və insan resursları idarəetməsinin məqsədləri**

Təşkilatın mərhələsi	inkişaf	Təşkilatın qarşısında duran problemlər	İnsan resurslarının idarəedilməsi
<b>Təşkilatın formalaşması</b>		<i>Əməliyyatları sabitləşdirmək, pul axını yaratmaq, şirkətin bazar profilini müəyyənləşdirmək.</i>	<i>Bu mərhələdə, əksər hallarda insan resurslarının idarə edilməsi xüsusi bir funksiyaya ayrılır. İşçilərin iş qəbulu, funksional vəzifələrin müəyyənləşdirilməsi və s. liderlərin özləri tərəfindən həyata keçirilir. İşçilərin idarə edilməsi funksiyası və bütün müəssisə idarəetmə sistemi üçün əsas vəzifə müəssisəni sabitləşdirməkdir.</i>
<b>Güclü böyümə</b>		<i>Struktur böyüdükdə və əsas fəaliyyət sahəsini müəyyənləşdirmək lazım olduqda şirkətin rəhbərliyini qorumaq.</i>	<i>Bu mərhələdə kadr idarəçiliyi müstəqil idarəetmə funksiyasına ayrılır. Əsas vəzifə kadrların cəlb edilməsi və təlimi yolu ilə şirkətin böyüməsini təmin etməkdir. Mütəmadi idarəetmənin əsas alətləri, təşkilati strukturun təkmilləşdirilməsi və işçilərin əsas peşəkar sərişlərinin inkişaf etdirilməsi üçün xətt menecerlərinin hazırlanması vəzifələri xüsusi əhəmiyyət kəsb edir.</i>
<b>Sabitləşdirmə</b>		<i>Sabit böyüməni təmin etmək, iş proseslərinin səmərəliliyini artırmaq, xərcləri azaltmaq, şirkətin bazardakı dəyişikliklərə reaksiyasını yaxşılaşdırmaq.</i>	<i>İnsan resurslarının idarə olunması fəaliyyətləri bütün əsas sahələrdə həyata keçirilir. Əsas vəzifə müəssisənin fəaliyyət proseslərinin səmərəliliyinin artırılması, şirkətin işçilərinin uzunmüddətli və məqsədyönlü inkişafı sisteminin yaradılması - müəssisənin kadr ehtiyatı, işçilərin məqsədyönlü inkişafıdır. Motivasiya sistemi təkmilləşdirilir, əmək məhsuldarlığının artırılması üçün tədbirlər görülür. Təşkilatın strateji hədəflərinə çatmaq üçün işçilərin səfərbər edilməsinə yönəlmiş tədbirlər böyük əhəmiyyətə malikdir.</i>
<b>Böhran</b>		<i>Yeni bazarlara çıxmaq, yeni məhsullar yaratmaq və ya bir təşkilatın sonu</i>	<i>Bu mərhələdə müəssisənin yaradıcı və aktiv üst menecerlərinin axtarışı və seçimi, üst menecmentin təlimi, şirkətin işçilərinin innovativ fəaliyyətinin keyfiyyətinin yüksəldilməsinə yönəldilmiş tədbirlər çox böyük əhəmiyyət kəsb edir - qarşılıqlı əlaqələrin təşkili üçün yeni, eksperimental formalar. işçilər və şöbələr (keyfiyyət dərnəkləri, fənlərarası qruplar və s.), səmərəsiz işçilərin ixtisarı və s.</i>

### BEYNƏLXALQ İNSAN RESURLARI İDARƏÇİLİYİ SİSTEMLƏRİ

İnsan resursları idarəetmə sisteminin formalaşmasına Amerika yanaşması fərdiyyətçilik prinsipinə əsaslanır. Amerika şirkətləri işçiləri işə götürərkən, tapşırıqların həllinə və istənilən müsbət nəticələr gətirəcək fikirlər yaratmağa parlaq və yaradıcı, orijinal və novatorçu yanaşma qabiliyyətinə malik olan parlaq, xarizmatik şəxslərə üstünlük verirlər. Verilən tapşırıqların yüksək keyfiyyətlə icrası üçün Birləşmiş Ştatlarda bütün səviyyədəki kadr idarəçiliyi səviyyəsində menecerlərin vəzifələrinə personalın işinin təşkili, koordinasiyası və nəzarəti daxildir. Müəssisə və şirkətlərdə kadr idarəçiliyi aşağıdakı bir-biri ilə əlaqəli fəaliyyət sahələrini əhatə edir: işə qəbul, müraciət edənlərin seçilməsi, əmək haqqı və xidmət sistemlərinin müəyyənəşdirilməsi, işçilərin peşə rəhbərliyi və sosial adaptasiyası, kadr hazırlığı və s.

Amerika şirkətlərinin hazırda qarşılaşdıqları bir neçə İR problemi var. Böyük transmilli şirkətlər burada əsas problemlərdən biridir. Əmək məhsuldarlığının artmasına komandadakı və şirkətdəki sosial-psixoloji iqlim çox təsir göstərir. Buna görə də iqtisadiyyatın çoxmillətli şirkətləri əsas götürdüüyü Amerikada insan resursları idarəçiliyinin vəzifəsi komandada formalaşan müxtəlif qrupların strukturunda kadrların uyğunlaşmasını asanlaşdıran mexanizmlər inkişaf etdirmək, komanda qurmaq və daxildəki ziddiyyətləri aradan qaldırmaqdır.

İnsan resurslarının idarə olunması sahəsində amerikalı tədqiqatçılar daha bir vacib problemi - işçi qüvvəsinin müxtəlifliyini müəyyənəşdirmişdirlər. Məşğulluq ayrı-seçkiliyini qadağan edən federal qanunvericiliyə keçidlə işə qəbul qaydaları və sistemləri dəyişdi, bu da yetkinlik yaşına çatmayanların və qadın namizədlərin işlə təmin olunmasına səbəb oldu. Gənc və yaşlı işçi nəsilləri arasında bölünmə də potensial problem olaraq təyin edilir. Kvalifikasiya və təcrübənin olmaması, daha aşağı keyfiyyətli və məhsuldar işlərin icrası səbəbindən əhəmiyyətli itkilərə səbəb olan korporasiyanın səmərəliliyinə təsir göstərir və bu da istehlakçılardan gələn şikayətlərin sayında böyük bir artıma səbəb olur.

Amerika kadr idarəetmə sistemi, işdən karyera yüksəlişinə qədər bütün mərhələlərdə anketlər və müxtəlif testlər təqdim edir. Demək olar ki, bütün şirkətlər və müəssisələr qeyri-adi düşüncə tərzinə, stressə davamlılığa, müstəqil olaraq şirkətin bazarda sabitliyinə və rəqabət qabiliyyətinin artırılmasına kömək edəcək əhəmiyyətli idarəetmə qərarları və yenilikçi fikirlər vermək bacarığı olan kadrlar tapmağa çalışırlar.

Yapon kadr idarəetmə sistemi dünyanın ən təsirli idarəetmə sistemlərindən biridir. Təbii qaynaqların az olduğu bir ölkədə ənənəvi olaraq əxlaq aspektindən dəyərləndirmə aparılır. Onların fikrincə, sərvətləri insan resurslarıdır."

Bu cür ölkələrdə çıxarılan qaynaqların ən məhsuldar istifadəsi üçün ən təsirli şərait yaratmağa çalışırlar. Yapon İnsan Resursları idarəetmə modeli aşağıdakı prinsipə əsaslanır: "Biz hamımız böyük bir ailəyik". Əsas məqsəd işçilər arasında yaxşı münasibətlər qurmaq, onların şirkətə bir ailə kimi yanaşmalarını təmin etməkdir,

Yaponiyada işçilərin təhsili, bir şirkətdə və ya müəssisədə ümumi əmək münasibətləri sisteminin önəmli bir hissəsidir. Son vaxtlar "biliklərin idarə edilməsi" adlanan sistem, korporasiyanın istehsal prosesinin və Yapon korporasiyalarının yaradıcı potensialının inkişafının əsas xüsusiyyəti halına gəlmişdir. Bu termin bir şirkətin təcrübəsini, bacarıq və qabiliyyətlərini mükəmməllik laboratoriyaları kimi istifadə edən və bütün ailəni axtarış prosesinə və yeni nailiyyətlərə cəlb edən özünü öyrənən vahid bir sistemə çevrilməsi deməkdir. İstehsalın çevikliyini və yalnız əmək bazarındakı dəyişkən şərtlərə həssaslığını artırmaq üçün Yapon şirkətləri "konban" deyilən sistemdən - müəyyən bir məhsulun istehlakçıları ilə onu istehsal edənlər arasında geri əlaqə kompleksindən çox geniş şəkildə istifadə edirlər.

Yaponiyanın sənaye sahəsindəki kadr idarəçiliyi təcrübəsi çox çevik xarakter daşıyır. Müxtəlif səbəblərdən dünyanın bir çox ölkələrində tətbiqini tapmayan müasir ən son texnologiyalar Yaponiya istehsalına daxil edilmişdir. böyük uğurla. Ancaq digər ölkələrdə olduğu kimi Yaponiyada da bu sistemin çatışmayan tərəfləri var: gənc işçilərin əksəriyyətinin bu növ cəmiyyətin diktə etdiyi həyat tərzinə uyğun gəlməməsi, həm mənəvi, həm də fiziki cəhətdən yüksək iş yükündən əziyyət çəkilməsi və s.

Nəhayət deyə bilərik ki, Qərb və Şərq ölkələrinin təcrübələrindən faydalanaraq, kadr menecmenti sahəsində uğurla istifadə edə bilən, uyğunlaşdırılmış bir forma hazırlamaq və yerli sistemlərdə bunu tətbiq etmək məqsədəuyğun hesab edilə bilər.



### NƏTİCƏ VƏ TƏKLİFLƏR

Nəticə olaraq, qeyd etmək olar ki, şirkətlərdə insan resurslarının idarə edilməsi sistemlərinin səmərəli istifadəsi xüsusi rəhbərlik səviyyəsində dəstək tələb etdiyi kimi, işçilər barədə toplanmış, onun həyatı, maddi vəziyyəti, sağlamlığı və digər mövzularla bağlı informasiyaların konfidensiallığını tələb edir. Bu haqda işlərin təşkil edilməsində hər bir şirkətdə işçinin fərdi məlumatlarının qorunması və konfidensiallığı ilə bağlı olan normativ sənədlərə önəm verilməli və proses effektiv şəkildə tənzimlənməlidir.

Bütün bunlar şirkətin iş, istehsal və xidmət keyfiyyətinə nəzarət sisteminin daha da möhkəmləndirilməsinə, işçilərin məhsuldarlığının öyrənilməsinə, onların inkişafının təmin edilməsinə, resurslardan effektiv istifadə olunmasına, müasir üsulların tətbiq edilməsinə, artıq xərclərin azaldılmasına və ümumilikdə nəticələrin dəqiq təhlillərinin icra edilməsinə kömək edər.

Rəqabətin şiddətli olduğu müasir dövrdə insan resurslarının üzərinə düşən bəzi amillər müəssisələrə çox güclü rəqabət qabiliyyətliyi qazandıra bilər. Bu amillər:

- insan resurslarının funksiyalarına aid strateji addımların atılması;
- insan resurslarının təlimi, inkişafı və yenidən hazırlanması;
- yeni bilik və bacarıqlara sahib olunması üçün müvafiq addımların atılması;
- insan resursları fəaliyyətlərini sərəştəlik əsaslı təşkil olunması;
- uyğun ERP sisteminin tətbiq edilməsi;
- insan mərkəzli iş şəraitinin qurulması və s.

Digər tərəfdən beynəlxalq pandemiya və böhran dönməni nəzərə alsaq dünya praktikasından fərqli olaraq yerli müəssisələr mövcud maliyyə vəziyyətində insan resursları siyasətində təlim və inkişaf yolunu yox, ixtisarları daha üstün tuturlar. Bu da müəssisənin rəqabət gücünü azaldır və inkişaf etməsinə mane olur. Buna görə də, müəssisələr yuxarıda sadalanan amilləri nəzərə almalı və insan resurslarından səmərəli istifadənin yollarını və istiqamətlərini müəyyən etməlidir.

### Ədəbiyyat siyahısı

1. Abbasəliyeva S. (2017), "İnsan kapitalının inkişafı: nəzəri aspektləri və qiymətləndirmə metodologiyası" Bakı: "Çap ART" Nəşriyyatı, 28 s.
2. Əliyev M., Həmidov H., "İnsan resurslarının idarə edilməsi", Bakı 2013, 206 səh.
3. Qasımlı V. (2014) "İqtisadi Modernizasiya". Bakı: 312 s.
4. Dowling P., J. Schuler, S. Randall və D. E. Welch (1994), International Dimensions of Human Resource Management (2nd edition), California: Wadsworth Publishing.
5. Dunning John Harry. (1993), Multinational Enterprises and The Global Economy, England: Addison-Wesley Publishing Company.
6. Veersma U. (1995), "Multinational Corporations and Industrial Relations: Policy and Practice", [Anne-Will Harzing, Joris Van Ruysseveldt (eds.), International Human Resource Management, London: Sage Publication] 1995: 318-335
7. Waters Malcolm. (1995), Globalization, London: Routledge

## ŞİRKƏTLƏRDƏ İŞÇİLƏRİN ƏLDƏ SAXLANMASI ÜZRƏ SİSTEMİN FORMALAŞDIRILMASI VƏ KADR AXICILIĞI PROSESİNİN TƏNZİMLƏNMƏSİ

**ALMAZ MÜRŞÜDLÜ, Dosent Təyyar Mustafayev**

Bakı Mühəndislik Universiteti

İqtisadiyyat və idarəetmə

*almaz.murshudlu@mail.ru, teyyarm@beu.edu.az*

BAKİ,AZƏRBAYCAN

### XÜLASƏ

Müasir dövrdə müəssisə daxilində insan resursları onun əsas dəyərinə çevrilmişdir. İnsan resurslarının kreativliyinə, əməyinə, intellektual qabiliyyətinə olan tələb onun aktuallığını göstərir. Texnikanın, texnologiyanın sürətli inkişafı, müəssisələrin fəaliyyətində onların geniş tətbiqi, istehsal prosesinin avtomatlaşdırılması, rəqabətin güclənməsi, rəqabətqabiliyyətli işçilərə tələbin artması heyətin rolunun genişlənməsinin sübutudur. Məqalədə işçilərin əldə saxlanması problemləri nəzərdən keçirilib, bu problemlərin həlli yolları göstərilmişdir. Bu problem insan kapitalı ilə əlaqələndirilib. İşçilərin işdən getmələri, onların yerinə yeni işçilərin qəbul edilməsi ilə bağlı olan müsbət, mənfi tərəflər göstərilib. İşçilərin əldə saxlanması əsas kateqoriyaları: maddi və qeyri-maddi üsulları göstərilib. Bununla yanaşı məqalədə müasir dövrdə şirkətlərin əsas problemlərindən biri olan kadr axıcılığının azaldılması məsələlərinə toxunulub.

**AÇAR SÖZLƏR:** Kadr axıcılığı, kadrların tənzimlənməsi, heyətin saxlanması

### GİRİŞ

1. Tədqiqatın əsas məqsədi kadrların əldə saxlanması problemini həll etmək, kadr axıcılığının müəyyən istiqamətlərini, onu səciyyələndirən göstəriciləri hesablamaqdır. Tədqiqatın metodoloji əsasını təşkilatlarda işçilərin əmək fəaliyyətindən məmnunluq dərəcəsinin səviyyəsinin təcrübi tədqiqat təşkil edir. İşin nəticəsi kimi perspektivdə kadr axıcılığı sahəsində problemlərin dəf edilməsi üçün idarəetmə sahəsində dəyişikliklərin həyata keçirilməsi üzrə, işçilərin əldə saxlanmasına görə məsləhətlər verilməsidir.

2. Şirkətlər qarşılıqlı qoyduqları məqsədlərinə çatması üçün ixtisaslı kadrlara ehtiyacı olur. Bu baxımdan da tədqiqat işinin mövzusu bu günümüz üçün aktual mövzulardan hesab edilir. İşçilərin əldə saxlanması üsulları araşdırılıb təhlil olunmuşdur.

3. Tədqiqat işində işçilərin əldə saxlanması maddi, qeyri maddi alətləri göstərilmişdir. Tədqiqat işində yerli, xarici ədəbiyyatlarından istifadə olunub, əsas olaraq 5 ədəbiyyat siyahısı göstərilmişdir.

4. Tədqiqat işi xülasə, açar sözlər, giriş, tədqiqat metodu, nəticə, ədəbiyyat siyahısından ibarətdir. Tədqiqat işi ümumilikdə 5 səhifəni əhatə edir.

### TƏDQIQAT METODU

Bazar iqtisadi sistemində fəaliyyət göstərən müəssisələrdə insan resurslarının, kadrların idarə olunmasında əsas məqsəd kimi onların potensial gücündən, kreativ insanlardan maksimal şəkildə istifadə olunmasıdır. Müasir dövrdə dünya bazarında rəqabətə davamlı məhsul istehsalı, davamlı iqtisadi artımın təmin olunması əsasən insan kapitalı hesabına həyata keçirilir.

İşçi heyətinin təşkilinin əldə saxlanması problemi insan kapitalının qorunub saxlanması, artırılması problemləri ilə bağlıdır. Dəyərli işçilərin itirilməsi şirkətlərin aktivlərini azaltmış olur. İşçilərlə bir yerdə onların axtarılıb tapılması, öyrədilməsi və inkişafı üçün çəkilən xərclərdə özünü göstərir. İnsan resursları ilə bağlı olan insan resurslarının səviyyəsinin monitorinq sistemi şirkətlərdə onların idarə edilməsini daha da səmərəli etmiş olardı. İşçilərin əldə saxlanması problemi onların inkişafına sərf edilmiş sərmayələrin itirilməsi, işçilərin işgüzar peşəkarlığının qorunub-saxlanması, artırılması ilə bağlıdır.

İnsan resurslarının idarə edilməsinin əsas problemlərindən biri də kadr axıcılığıdır. Kadr axıcılığı işçilərin bir qisminin işdən müxtəlif məsələlərə görə tutarlı-tutarsız, obyektiv-subyektiv səbəblərə görə

çıxmaları, onların yerinə digər işçilərin götürülməsidir. Kadr axıcılığı şirkətdəki iş mühitinə görə narazı olmalarına görə iş yerlərini tərk etməsidir. Yeni işçilərin işə qəbulu şirkətə yeni nəfəs, ideyalar gətirə bilər. Kadr axıcılığı ilə mübarizə aparılmasının əsas səbəbi işçi heyətinin işinin keyfiyyətinin aşağı düşməsi səbəbidir. Əgər şirkətin rəhbərliyi işçiləri şirkətlərində saxlamağa çalışmasalar onda işçilərdə onlara iş yerində qiymət vermədikləri fikri yarana bilər. Buna görə də işə yanaşma laqeyid olacaq. Rəhbərliyin işçiləri əldə saxlaması istəyi işçilərin işdən çıxmaq istədiyində deyil eyni zamanda kadr axıcılığının qarşısını almaq üçün profilaktik tədbirlər görülməlidir. Rəhbər işçilər qiymətli işçilərə lazımı qədər diqqət, vaxt ayırmalıdır. Əsas işçiləri saxlamaq üçün hətta fərdi şəkildə yanaşmaq olar. Sonra işçilərin şirkətdə qalıb işləmələri üçün tədbirlər sistemini işləyib hazırlamaq lazımdır. Kadr axıcılığı problemini kompleks şəkildə nəzərdən keçirtmək lazımdır. Bu problemi nəzərdən keçirtmək üçün tək-cə ayrı-ayrı idarəetmə qərarları vermək kifayət etmir, eyni zamanda işçilərin əldə saxlanması konsepsiyası işlənilib hazırlanmalıdır.

Bütün şirkətlər istedadlı, xüsusi bacarıqlı liderlərlə işləmək istəyirlər. Bu işçiləri saxlamaq şirkətlər üçün də prioritetdir. Yaxşı işləyən, yüksək səlahiyyətli işçilərin şirkətə uzunmüddətli bağlılığı yalnız bu işçilərin düzgün motivasiyası ilə mümkün olacaqdır. Fərqli işçiləri həvəsləndirmək üçün fərqli metodlar lazımdır. Buna görə menecerlər işçilərin ehtiyacları barədə daha çox düşünmək üçün vaxt ayırmalıdır.

İşçilərin əldə saxlanması üçün maddi, qeyri-maddi alətlər mövcuddur. Maddi üsula əmək haqqının həcmi aiddir. Çox zaman işçilərin işdən getmələri, qalmaları üçün əsas şərt sayılır. Əmək fəaliyyətinə görə ödənilən əmək haqqının səviyyəsi lazımi səviyyədə olmalıdır. Şirkətin verdiyi maaşların rəqabət qabiliyyətli olmasını sahə üzrə monitoring apararaq müəyyən etmək olar. Maaşların qaldırılması işçilərin əldə saxlanması üçün tək yeganə üsul deyil. Şirkətlərdə buna görə maddi həvəsləndirmə üsullarının siyahısı hazırlanır. Yaxşı üsul kimi müxtəlif nailiyyətlərə görə, elmi dərəcənin alınması, yeni ixtisasa yiyələnməyə görə əlavələrin edilməsi sayıla bilər. İşçilərin əldə saxlanması üsulları kimi əlavə ödənişli məzuniyyətlərin verilməsi, nəqliyyat xərclərinin ödənilməsi, mənzil şəraitinin yaxşılaşdırılması aiddir.

Qeyri-maddi üsullar: İşçilər uzun müddət eyni işi görəndə onların işə qarşı maraqları azalmağa başlayır. Bu cür hallarda təkmilləşməyə imkan verən, yeni qərarlar axtarmağa sövq edən yeni layihələrdə yeni vəzifələrin yerinə yetirilməsi, yeni işlərin görülməsi daha faydalı ola bilər. Əgər bu cür işçilərin sayı çoxdursa yeni komanda yaradaraq onların qarşısında yeni vəzifə qoymaq lazımdır. Bu zaman nəzərə almaq lazımdır ki, qrupda olan hər bir işçi qarşısında vəzifə bölgüsü aparmaq ona görə əsasdır ki, onlar həvəslə işləsinlər. Həmçinin işçilərin loyallıq dərəcəsini artırmaq, onların hər birinə ayrı-ayrılıqda bir şəxsiyyət kimi baxmaq lazımdır. İşçilərin təşəbbüslərinə biganə yanaşmaq onların motivasiyasını heçə endirmiş olur. İdeyalardan ibarət müsabiqənin təşkili işçiləri yeni ideya irəli sürməyə və bu ideyaları bölüşməyə sövq edə bilər. İşçilərin öz fəaliyyətlərini təkmilləşdirmək səyləri çox vacib bir məsələdir, bu proses hər vaxtla dəstəklənməlidir. İşçilərin öz yerlərini tərk etmək qərarına çox zaman onların birbaşa rəhbərləri səbəb olurlar.

Kadr axıcılığı ilə bağlı olan problemlər təşkilatların heyətin idarə olunması sahəsində rastlaşdıqları ən əsas problemlərdən biridir. Bu məsələ şirkət rəhbərlərini narahat etməyə bilməz çünki: əmək bazarında ixtisaslı kadr qıtlığı müşahidə olunur, həm də kadrların cəlb edilməsi, əldə saxlanmasını çətinləşdirən rəqabət amilinin mövcudluğudur.

Rəqib şirkətlərin daha əlverişli vədləri verməsi işçilərin şirkəti tərk edib rəqib şirkətlərə keçmələrinə səbəb ola bilər. Kadr axıcılığına həm işçilərin öz işlərindən narazı olmaları, həm də rəhbərliyin onlardan narazı olması səbəb ola bilər. Kadr axıcılığı məsələləri şirkətləri narahat edir, çünki kadr axıcılığı şirkətlərə xeyli dərəcədə maliyyə riskləri ilə başa gələ bilər. Bizim fikrimizcə kadr axıcılığının normalar çərçivəsində müsbət təsirləri ola bilər. Amma bu həddi aşanda kadr axıcılığı mənfi təsirlər göstərməyə başlayır. İşdən getmiş işçilərin yerinə yeni işçilərin götürülməsi, onların iş ilə tanışlığı, trening, təlimlərin keçirilməsi külli miqdarda vəsait tələb edir. Yeni işçilərin təlimlərdən sonra şirkəti tərk edib digər, ola bilsin rəqib şirkətə işə düzəlməsi daha da vəziyyəti çətinləşdirir. Yeni işçiləri təlimatlandırmaq üçün köhnə mütəxəssislərin dəyərli vaxtı gedir, buna görə də onların işlərində axsamalar ola bilər. Kadr axıcılığının artmasına eyni zamanda uyğun olmayan işçilərin işə götürülməsi də səbəb olur.

Kadr axıcılığına təsir edən amillər sırasına motivasiya, stimullaşdırma kimi amillər də aid oluna bilər. Motivasiya müddəti mürəkkəb prosesdir, fərdin ehtiyacları, arzuları, gözləntilərini qarşılamaq üçün həyata keçirilən prosesləri əhatə edən bir müddətdir. İşçilərin saxlanması, işçilərin təşkilatda daha uzun müddət qalmasına kömək etmək üçün rəhbərlik tərəfindən tətbiq olunan üsullara aiddir. İşçiləri tutma strategiyaları,

işçiləri motivasiya etmək üçün uzun bir yol qət edir ki, bu da təşkilatda maksimum müddət qalmaq və təsirli bir şəkildə kömək etməkdir. İşçi qüvvəsinin stimullaşdırılmasından bəhs etmədən öncə motivasiyanın həyata keçirilməsində motivasiya nəzəriyyələrini nəzərdən keçirmək zəruridir. Motivasiyalı təsiretmə onların fəaliyyətinin effektivliyini artırır, fəaliyyəti stimullaşdırır. Bu nəzəriyyələrin istehsalat tətbiqində məqsəd insanların motivasiyalı davranışının əsasında dayanan səbəbləri anlamaqdır. Digər bir ifadəylə motivasiya, müəyyən bir davranışa səbəb olan fəaliyyət və ya gözlənti olaraq ifadə edilə bilər. İnstitusional kontekstdə, bir liderin çalışanları müəyyən bir yöndə çalışmalarına razı salma bacarığı, liderin motivə etmə bacarığını göstərir. Bir çox şirkət rəhbərləri səhv olaraq stimullaşdırmanı ancaq maaş və mükafatlarla bağlayırlar. Amma stimullaşdırma güclü təsire malikdir. Stimullaşdırma işçiləri daha həvəslə işləməyə sövq edir. İşçilər işə düzələrkən öz motivləri olur. Bunların sırasına: maddi təminat, maddi stimullaşdırma, karyera artımı, şirkət üçün önəmli olması hissənin olması aid etmək olar. Kadrların axıcılığına təsir edən digər amil kimi işçilərin iş yerinə uyğunlaşmalarını göstərmək olar. Yeni iş yerinə gələrkən işçi nə qədər təcrübəli olsa da müəyyən qədər sıxılır.

Forbes jurnalının göstəricilərinə görə, dünya üzrə işçi qüvvəsinin yalnız 19%-i işlərini sevir. Yerdə qalan 81% öz işlərini sevə bilmir və iş onlar üçün əzaba çevrilir. Təbiidir ki, işgəncə kimi qiymətləndirilən bir işdə motivasiyadan söhbət gedə bilməz. Sırf buna görədir ki, iri korporasiyalar, müəssisələr işçinin loyallığını, məhsuldarlığını artırmaq üçün kənardan mütəxəssislər cəlb etməklə motivasiya problemini həll etməyə çalışırlar. Bu hal bu gün Azərbaycanda da yaşanır. Belə ki, işçi qüvvəsinin böyük bir qismi işə qarşı həvəssiz olur, işlərini sevgi ilə deyil, sırf pul qazanmaq xətrinə həyata keçirirlər. Bu tendensiyanın qarşısını almaq üçün motivasiya tədbirləri baş tutmalı, iri korporasiyaların təcrübələrindən yararlanmalıdır. İstehsal, xidmət hansı sektor olmasından asılı olmayaraq işçilər işə həvəslə yanaşırsa, həm işin keyfiyyəti yüksəlir, həm də məhsuldarlıq artır.

Bir firmanın uğuru, işçilərinin motivasiyası ilə birbaşa bağlıdır. Komanda üzvləri vaxtlarını və enerjilərini yalnız kifayət qədər motivasiya olduqları müddətdə vəzifələrinin xeyrinə istifadə edəcəklər. Menecerlərin ən vacib vəzifələrindən biri, işçilərin sədaqətini, motivasiyasını artıracaq həllər istehsal etməkdir. Ümumiyyətlə işçilərin məşğulluğunu artırmaq üçün bir sıra üsullar var. Şirkətlərdə rəhbərlər əməkdaşlarını yaxından tanımalı, onlarla yaxın əlaqə qurmalı, onların motivasiyasını təmin etməlidir. Müəssisələr insan resurslarına daha çox fokuslanmalıdır.

İşçilərin motivasiyasını artırmaq üçün çalışdığımız insanları həm peşəkar, həm də fərdi olaraq tanımaq vacibdir. Bəzi insanlar özlərini motivasiya edəcək mənbələrə sahibdir; Bununla birlikdə, bəziləri motivasiya üçün kənardan rəhbərliyə ehtiyac duyur. Bu vəziyyət işçilərdən işçilərə dəyişir. İşçilərin bir-birlərini, rəhbərliyi daha rahat bir mühitdə tanıya biləcəkləri şirkət tədbirlərinin təşkili bu əlaqəni yaratmaq, gücləndirmək üçün ən təsirli üsullardan biridir. Bu cür tədbirlər birlikdə çalışan insanlar arasında daha sıx əlaqələrin qurulmasında, işçilərin şirkətə bağlı olduqlarını hiss etmələrində çox faydalıdır.

İnsanlar üzərində işləmək lazımdır, işçilər bir firmanın ən vacib varlıqlarıdır. Bu səbəbdən işçilərinizin fərdi gözləntilərinə, onları şirkətinizdə işləməyə sövq edən şeylərə diqqət yetirməlisiniz. Yaxşı bir işəgötürən işçilərini dinləyir, onları narahat edən problemləri həll etmək üçün addımlar atır.

İşçilər fikirlərini sərbəst şəkildə bildirsinslər. Məsələn; Ofisin bəzəyi ilə bağlı məsələlərdə də fikirlərini alın. Bu, onları vacib hiss edəcək, daha çox işləməyə sövq edəcəkdir. İşçiləri doğru bir şəkildə motivasiya etməyi bacardığınız zaman daha uğurlu bir şirkətə zəmanət verəcəksiniz.

Heç şübhəsiz ki, şirkətlərdə olan sosial-psixoloji iqlim də kadr axıcılığı prosesinə güclü təsir göstərir. Şirkətlərdə pozitiv sosial-psixoloji iqlimin yaradılmasına bir sıra amillər təsir göstərir ki, onlara da aiddir: işin özündən razı olmaq, demokratik idarəetmə üslubu, işin xüsusiyyətləri.

### **NƏTİCƏ**

İşçilərin əldə saxlanması problemi üzrə fikirləri yekunlaşdıraraq qeyd etmək lazımdır ki, bu problemin həllinin əsas üsulu işçiləri uzunmüddətli dövüdə motivləşdirmək lazımdır. Gələcək uğurun əsasını aydın, konkret məqsədlər, səmərəli idarəetmə, gözəl kollektiv və göstərilmiş səylərə görə layiqli əvəzinin verilməsi təşkil edir. Şirkət rəhbərləri işçiləri əldə saxlamaq üçün onlara etibar etməli, işçiləri mükafatlarla həvəsləndirməli, onların inkişafına diqqət yetirib daim motivasiyada saxlamalıdır.

İşçilərinizi əldə tutmağın ən yaxşı yollarından biri, tapşırıqlarını müstəqil şəkildə yerinə yetirə biləcəyinə əmin olduğunuzu göstərməkdir. Qərar qəbul etmə proseslərində fikirlərinə xüsusi əhəmiyyət

## V INTERNATIONAL SCIENTIFIC CONFERENCE OF YOUNG RESEARCHERS

verdiyi işçiləri daxil edərək bütün işçilər üçün dəqiq bir iş çərçivəsi təyin edin. İşçilərinə hörmətlə yanaşmaq, bir şirkətin öz potensialına inam göstərməsi, dəyərli işçilərini uzun müddət şirkətdə saxlaması üçün çox vacibdir.

Hər kəsi açıq şəkildə tərifləmək, onların nailiyyətlərindən xəbərdar olmaq işçiləri saxlamaq üçün təsirli metodlardan biridir. Bəzən işçilərinizin dəyərli olduğunu hiss etmələri, onları daha çox töhfə verməyə təşviq etmələri üçün sadə bir təşəkkür çoxdur. Şirkətlər istedadlı işçilər üçün maliyyə mükafatları və ya yeni layihə təklifləri ilə də motivasiyanı artırmaqla bilirlər. İşçilərini kifayət qədər tanımaq menecerlərə fərqli motivasiya vasitələri yaratmağa kömək edəcəkdir.

Bir çox işçinin əsas prioriteti peşəkar, şəxsi hədəflərində irəliləməkdir. İşçilərinizin bu hədəflər üzərində işləmələri üçün təkliflər verərək, inkişaflarını davamlı təşviq edə bilərsiniz. Əlavə olaraq, bəzi çətin vəziyyətləri təkbəşinə həll etmələrinə icazə verərək işçilərinizi potensiallarına çatmağa təşviq edə bilərsiniz. İşçilərinizin güclü, zəif tərəflərini bilən menecerlər onlara ehtiyac duyduqları inkişaf imkanlarını təqdim edə bilirlər. Öz inkişaflarını müşahidə edə bilən işçilər daha çox hədəf alaraq şirkətiniz adından yüksək motivasiya ilə çalışmağa davam edəcəklər.

Əlbətdə ki, işçilərinizlə yaxşı ünsiyyətdə olmaq, onların istək, qayğılarını dinləmək işçilərin sədaqətini artıracaqdır. Bu yolla, komanda üzvləri problem olduqda onları ciddiylə alan bir liderə sahib olduqlarını biləcəklər. İşçilər rəhbərlərinin onları qiymətləndirdiyini hiss etdikdə, şirkətinizdə olduqlarına görə daha da xoşbəxt olacaqlar. Təşkilatı dəyişikliyin uğuru işçilərin müqavimətini aradan qaldırmaq və onların dəstəyini qazanmaqdan asılıdır. Lakin bunun üçün əvvəlcədən hazırlıq lazımdır. Bu çərçivədə işçilər ya təlim metodu ilə, ya da öyrənmə təşkilatları yaratmaqla dəyişikliyə hazır olmalıdırlar. Hər bir işçinin fərdi inkişafına diqqət yetirərək, onları ən yaxşı səviyyədə fəaliyyət göstərməyə və şirkətinizin uzunmüddətli uğurlarına töhfə verməyə təşviq edə bilərsiniz.

### İSTİFADƏ OLUNAN ƏDƏBİYYAT SİYAHISI

1. İnsan kaynakları yönetiminde çalışanların kendilerine doğru yolculuk yöntemi: yetenek yönetimi. Ç.Ü. Sosyal Bilimler Enstitüsü Dergisi, Cilt 17, Sayı 3, 2008, s. 145–166
2. İş Akışı Yönetimi Kavramlarına Yaklaşım. (online məqalə) AJIT-e: Online Academic Journal of Information Technology 2018: 117-120
3. Polat TUNÇER. Değişim yönetimi sürecinde değişime direnme (Məqalə). Ondokuz Mayıs Üniversitesi Eğitim Fakültesi Dergisi 2013: 5-18
4. Gary Dessler. Human Resource Management (Kitab). Florida University 2013: 310-319
5. Shamkhal Hashimov. Azərbaycan'da özel işletmelerde personel alım süreci (Magistr dissertasiyası). Ankara/Türkiye/2009: 48-78

## ALİ TƏHSİL MÜƏSSİSƏLƏRİNDƏ EFFEKTİV KEYFİYYƏT TƏMİNATI: RƏQƏMSAL TRANSFORMASIYA

### ƏDDİN MUŞTAQOV

Azərbaycan Dövlət İqtisad Universiteti – UNEC  
Tələbə İşləri Mərkəzi 1 pəncərə şöbəsi Baş mütəxəssis/Doktorant  
*addin.mushtagov@unec.edu.az*  
*eddin.mushtagov@mail.ru*  
BAKI, AZƏRBAYCAN

### XÜLASƏ

XXI əsrdə rəqəmsal transformasiyanın məlumatların əldə edilməsini və paylaşılmasını əsaslı şəkildə dəyişdirdiyi internetin həyatımızda əvəzolunmaz rolunun sübutudur. Dünyada hər sahədə baş verən dəyişikliklər keyfiyyət anlayışına da öz təsirini göstərmişdir. İndi ali təhsil müəssisələrində effektiv keyfiyyət təminatı dedikdə təhsil prosesində informasiya və kommunikasiya texnologiyalarından

istifadənin artırılması, tələbələrlə əks-əlaqə mexanizminin qurulması, informasiya resurslarının əlçatanlığı kimi məsələlər nəzərdə tutulur. Effektiv keyfiyyət təminatının həyata keçirilməsi üçün rəqəmsal transformasiya amili ali təhsil müəssisələrinin resurslardan daha səmərəli istifadə etməsi, müasir dövrün tələblərinə uyğunlaşması və qlobal rəqabət bazarında güclü üstünlük qazanması üçün vacib əhəmiyyətə malikdir. Bu tədqiqatda ali təhsildə effektiv keyfiyyət təminatında rəqəmsal transformasiyadan, onun əhəmiyyətindən, universitet modellərindən bəhs edilmiş və ali təhsilin rəqəmsal transformasiyasının təmin edilməsinə dair bəzi təkliflər verilmişdir.

**AÇAR SÖZLƏR:** *ali təhsil müəssisəsi, keyfiyyət təminatı, rəqəmsal transformasiya*

### GİRİŞ

Ümumiyyətlə bu gün bütün dünya bunu dərk edir ki, rəqəmsal transformasiyaya adaptasiya prosesində gecikən ali təhsil müəssisələrinin təhsilalanları gələcək sosial, iqtisadi və mədəni həyatlarında müəyyən çatışmazlıqlarla qarşılaşacaqlar və rəqabətdə üstünlük qazan bilməyəcəklər. XXI əsrdə ali təhsil müəssisələrinin işində keyfiyyət təminatı, keyfiyyətin idarəedilməsi, rəqəmsal transformasiya kimi anlayışların vacibliyi getdikcə daha çox əhəmiyyət kəsb edir. XXI əsrin tələblərinə uyğun rəqabətqabiliyyətli insan kapitalının yetişdirilməsində və ali təhsil müəssisələrində “müşəri” məmnuniyyətinin təmin edilməsində keyfiyyət təminatı əhəmiyyətli rol oynayır.

Effektiv keyfiyyət təminatı prosesində rəqəmsallaşma ali təhsil müəssisələrini müasir tələblərə uyğunlaşmağa sövq edir. Artıq informasiya və kommunikasiya texnologiyaları bacarıqlarının və imkanlarının artmasından asılı olaraq dünyada distant təhsil və ya e-təhsil sürətlə artmaqdadır. Bununla yanaşı bəzi ali təhsil müəssisələrində bir çox ixtisaslar üzrə tədris onlayn şəkildə həyata keçirilir. Belə ki, Çində bir milyona yaxın tələbə onlayn təhsil alır [4, 155]. Yaddan çıxartmaq olmaz ki, bütün keçid dövrlərində müəyyən problemlər və perspektivlər vardır. Ali təhsil müəssisələri də rəqəmsal transformasiyadan əvvəlki mərhələləri tam mənimsəməli daha sonra rəqəmsallaşmaya keçid üçün müvafiq addımlar atmalıdır. Ümumiyyətlə aparılan müsahibələr nəticəsində rəqəmsal təhsil sahəsində vacib olan dörd strateji fəaliyyətdən bəhs edilir: [1, 706]

1. məntiqi və hesablama bacarıqlarının inkişafına yönəldilmiş rəqəmsallaşdırma öyrənmə yollarının təbliğinin əhəmiyyəti;
2. fərdi şəxslərin iş və qeyri-şəxsi həyatları boyunca bu proqramlardan faydalanmasına imkan verən rəqəmsal ömür boyu təhsil proqramlarının inkişafı;
3. rəqəmsal təhsil platformasının yaradılması;
4. həm müəllim-tələbə qarşılıqlı əlaqəsi üçün daha çox vaxt təmin etməklə həm də rəqəmsal və analog metodları birləşdirərək rəqəmsal media və yeni texnologiyaların istifadəsində insanları öyrətməklə elektron təhsilə investisiya qoyulması.

Rəqəmsal transformasiya İKT dövründə ali təhsil müəssisələrinin üzləşdiyi yeni problemlər nəzərə alınmaqla, texnologiyanın bütün sahələrində gündəlik həyatın müəyyən problemlərinə və fəaliyyətlərinə həll yolu tapıldığı zaman formalaşır. Rəqəmsal transformasiya təkcə rəqəmsallaşma ilə əlaqəli texniki məsələlərə deyil, həm də sosial, iqtisadi və siyasi təsirlərə və təşkilatlara yönəldilir [3, 146]. Universitetlər rəqəmsal transformasiya prosesinə qədər bir sıra inkişaf yollarından keçmişdir.

**Korporativ universitet** modeli kənd təsərrüfatı cəmiyyətinin ehtiyaclarını ödəmək üçün formalaşdırılmışdır. Tədris isə məlumatların müəllim tərəfindən tələbəyə ötürülməsi və təhsilalanlar tərəfindən əzbərlənməsi şəklində həyata keçirilmişdir.

**Tədqiqat universiteti** modeli elmi inqilabın reallaşmasında və sənaye cəmiyyətinin qurulmasında mühüm rol oynamışdır. Həmin model universitetlərin qurulması dövründə dövlət məlumatı idarə edən və ona nəzarət edən kilsənin səlahiyyətlərini öz üzərinə götürmüşdür. Beləliklə dövlətin universitetləri maliyyələşdirməsinə və tədris proqramları yaratmasına səbəb olmuşdur.

**İnnovativ universitet** dövründə təhsil, elm və iş komponentləri ayrıca olaraq qiymətləndirilməməsindən əlavə olaraq texnoparklar və elm mərkəzləri meydana gəlmişdir. Sənaye cəmiyyətindən texnoloji birliyinə keçiddə informasiya istehsalında internetdən geniş istifadə olunmağa başlanılmışdır.

## V INTERNATIONAL SCIENTIFIC CONFERENCE OF YOUNG RESEARCHERS

**Rəqəmsal universitet** modeli universitetlərin təkamül prosesinin son halqası hesab olunur. Bu konsepsiya rəqəmsal platformaların və analitik tətbiqetmələrin inkişafı və 4-cü nəsil sənaye inqilabı ilə əlaqələndirilir. Universitetlərin rəqəmsallaşmağa başladığı bu dövrdə tədris proqramları, təhsil mərkəzləri və mənbələri də dəyişir. Texnologiyalardakı böyük dəyişiklik, inkişaf və transformasiya universitetlərin bu dövrə adaptasiyasını qaçınılmaz etmişdir. Bu dövrdə məkan anlayışı yoxdur, təhsil resursları daha əlçatandır və virtual auditoriyalar meydana çıxır.

Ali təhsildə effektiv keyfiyyət təminatının yüksəldilməsində rəqəmsal transformasiyadan danışdıqda onun faydalarını aşağıdakı kimi sıralamaq olar:

- ✓ Ali təhsil sistemlərini uyğunlaşdırmağı və keyfiyyət təminatının yüksəldilməsini hədəfləyən Boloniya prosesi;
- ✓ Professor-müəllim heyətinin məqalələrini daha asan və sürətli şəkildə yazmaları və bir-birləri ilə e-poçt vasitəsilə ünsiyyət qurmaları;
- ✓ İmpakt faktorunun yaradılması və akademik jurnallardakı məqalələrin istinadların sayına görə sıralanması;
- ✓ Onlayn və oflayn təhsil modelinin sintez edilməsi;
- ✓ Ənənəvi tədris mühitində bir müəllimin auditoriyada müəyyən sayda tələbəyə xidmət göstərə bildiyi halda onlayn tədrisdə belə bir məhdudiyyətin olmaması;
- ✓ Tələbənin auditoriyanın səviyyəsinə görə deyil fərdi bilik və bacarıqlarına görə öyrənməsinin təmin edilməsi.

Rəqəmsal transformasiyanın avantajları olmasına baxmayaraq, universitetlər keçid dövründə qarşılaşacaqları problem səbəbi ilə müəyyən tərəddüdlər yaşayırlar. Bütün dünyanı əhatə edən COVID-19 pandemiyasına görə, 2020-ci ilin mart ayından etibarən bəzi ölkələrdə ali məktəblər bağlandı və dünyadakı tələbə sayının təxminən 90% -i bu prosesdən təsirləndi. Ali təhsildə rəqəmsal transformasiya dünyanın bir çox ölkəsinin gündəmində olmasına baxmayaraq, heç bir ölkənin planı və infrastrukturunu qısa müddətdə bu qədər böyük bir dönüşüm əldə etməyə hazır deyildi [5].

Danılmaz faktır ki, COVID-19 universitetlərin rəqəmsallaşmasını sürətləndirmişdir. Təhsildə reallaşdırılması nəzərdə tutulan rəqəmsal transformasiya kontekstinə nəzər saldıqda, COVID-19 Pandemiyasının bütün dünyada rəqəmsallaşmanın sürətlənməsinə öz töhfəsini verdiyi aşkardır. Ali təhsil məkanında bu krizin fürsətə çevrilməsi istiqamətində tədbirlər görülmüşdür. Ali təhsildə rəqəmsallaşma universitetlərdə uğurlu İKT istifadəsi halları nəzərə alınmaqla, tədqiqat resurslarının əldə olunmasına, keyfiyyət təminatının yüksəldilməsinə, öyrənmə nəticələrinin yaxşılaşdırılmasına və təkmilləşdirilmiş tədris metodları vasitəsilə təhsil sistemlərində islahatların və ya daha yaxşı idarəetmənin təmin olunmasına kömək edir.

Ali təhsil müəssisələrinin rəqəmsal transformasiyası tədqiqat bacarığı olan, problem yönümlü məsələlərin həll edə bilən, müasir texnika və texnologiyalardan profilinə uyğun istifadə edə bilən məzunların yetişməsinə gətirib çıxarır. Eyni zamanda rəqəmsallaşma professor-müəllim heyətinin dünya universitetlərinin resurslarına əlçatanlığını və beynəlxalq sferada eyni sahə üzrə fəaliyyət göstərən mütəxəssislərin birgə fikir mübadiləsinə təmin edir. Rəqəmsallaşan ali təhsil müəssisələri effektiv keyfiyyət təminatının tələblərinə uyğun özünü inkişaf etdirir, “müşəri” məmnuniyyətini təmin edərək universitetlər arasında rəqabət avantajı əldə edir.

Rəqəmsallaşmada “müşəri” məmnuniyyətini yüksək saxlamaq üçün Google şirkəti də ali təhsildə kod tədrisini təşviq edərək tədris proqramlarında dominantlığını genişləndirən Code.org təşkilatının (<https://summerofcode.withgoogle.com/>) əsas qüvvəsi olmuşdur [2, 69]. Google Summer of Code, tələbələrə açıq mənbə proqram inkişafına təqdim etməyə yönəlmiş beynəlxalq bir proqramdır. Tələbələr orta məktəbdən sonrakı akademik proqrama ara verərkən açıq mənbəli bir təşkilatla birlikdə 10 həftəlik bir proqramlaşdırma layihəsi üzərində işləyirlər [6].

### TƏDQIQAT METODU

Problemin araşdırılması və qarşıya qoyulmuş məqsədə çatmaq üçün Azərbaycan Respublikası Prezidentinin “Azərbaycan 2030: sosial-iqtisadi inkişafa dair Milli Prioritetlər”in təsdiq edilməsi haqqında Sərəncamı, BMT Baş Assambleyasının “Dünyamızın transformasiyası: 2030-cu ilədək dayanıqlı inkişaf

## V INTERNATIONAL SCIENTIFIC CONFERENCE OF YOUNG RESEARCHERS

sahəsində Gündəlik”inin təsdiq edilməsi haqqında Qətnaməsi, digər normativ sənədlər analiz və təhlil edilmişdir. Bu sahədə mövcud yerli və beynəlxalq tədqiqatlar da nəzərdən keçirilmişdir.

Aparılmış tədqiqatın nəticəsi mənə onu deməyə əsas verir ki, ali təhsil müəssisələrində effektiv keyfiyyət təminatının yüksək səviyyədə olması üçün onların ən ümdəl hədəfi rəqəmsal transformasiyaya ən qısa zamanda adaptasiya olan və rəqabətqabiliyyətli insan kapitalının yetişdirilməsi olmalıdır.

### NƏTİCƏ

Rəqəmsal universitet müasir rəqəmsal texnologiyaların istifadəsini və bir-birinə bağlı təlim-tədris prosesinin yenidən qurulmasını ifadə edir. Dünyada universitetlərin rəqəmsal transformasiyasını həyata keçirmək üçün bir çox model müəyyən edilmişdir. Bu modellərin əsas məqsədi universitetləri qlobal akademik şəbəkənin bir hissəsi kimi formalaşdırmaqdır.

Ali təhsil müəssisələrinin rəqəmsallaşdırılması üçün ilk addım universitetin daxili və xarici maraqlı tərəflərini müəyyənləşdirmək və tədris proqramını maraqlı tərəflərin ehtiyaclarına uyğun inkişaf etdirməkdir. Universitetlər daxilində optik internet şəbəkəsinin təmin edilməsi, onlayn kitabxanaların yaradılması və beynəlxalq məlumat bazalarına çıxışın təmin edilməsi universitetlərin rəqəmsal transformasiyası üçün zəruri addımlardır.

Ali təhsil müəssisələrində effektiv keyfiyyət təminatı istiqamətində uğurlu rəqəmsallaşmaya nail olmaq üçün aşağıdakıların edilməsi məqsədəuyğundur.

- Ali təhsil müəssisələrində həyata keçiriləcək rəqəmsal transformasiya ilə bağlı məlumatlılığın artırılması;
- Rəqəmsal transformasiyanın universitetin gələcəyə baxışı və strategiyası ilə əlaqələndirilməsi;
- Rəqəmsal yeniliklərdən istifadə edə bilən həvəskar və bacarıqlı şəxslərə resursların ayrılması.

Təhsilin rəqəmsal transformasiyasında infrastruktur qurmazdan öncə müxtəlif tələbə yönümlü tədqiqatlar aparmaq və rəqəmsallaşma zamanı daim təhsilalanlarla və təhsildə digər maraqlı tərəflərlə fikir mübadiləsi etmək vacibdir.

### ƏDƏBİYYAT SİYAHISI

1. Brunetti F, Matt D.T., Bonfanti A., De Longhi A., Pedrini G., G.Orzes, “Digital transformation challenges: strategies emerging from a multi-stakeholder approach,” The TQM Journal, Volume. 32 No. 4, 2020, Pages 697-724
2. Vincent M. Becoming Digital. Emerald Group Publishing Limited. London/UK. 2017: 1-239
3. Lytras M.D., Visvizi A., Sarirete A. Management and Administration of Higher Educations at Times of Change. Emerald Group Publishing Limited. London/UK. 2019: 1-198
4. Hanna N.K. Mastering Digital Transformation. Emerald Group Publishing Limited. London/UK. 2016: 1-406
5. Mutlu Şen Akbulut, Dijital Teknolojilerin Eğitimde Etkin Kullanımı, <https://bilimteknik.tubitak.gov.tr/makale/dijital-teknolojilerin-egitimde-etkin-kullanimi>,
6. <https://summerofcode.withgoogle.com/>



## MƏDƏNİ TURİZMİN İQTİSADI TƏSİRLƏRİ

ƏHƏDOVA HUMAY

Azərbaycan Turizm və Menecment Universiteti

Turizm və qonaqpərvərlik fakültəsi/Turizm işi

*Ahadova.Humay.1901@atmu.edu.az*

BAKI, AZƏRBAYCAN

### XÜLASƏ

Məqalədə analiz olunan məsələlər mədəni turizmin iqtisadi təsirləri və mədəni turizm gəlirlərinə birbaşa təsir edən əsas amillərin müəyyənləşdirilməsidir. Əksər ölkələrdə mədəni turizm səfərlərinin sayı, mədəni turistlərin istehlak məhsulları kimi mədəni turizm ilə əlaqəli statistik monitoring və analiz sistemləri yoxdur. Buna görə mədəni turizmin iqtisadi təsirini qiymətləndirmək çətinləşir. Mədəni turizmdə mədəni-tarixi resurslar hazırlanır və turizm bazarına çıxarılır, yəni mədəni-tarixi resurslar mədəni turizm məhsullarına çevrilir. Burada əsas məqsəd turistlərin ehtiyaclarını ödəmək və iqtisadi təsirləri əhatə edən müsbət təsirlərə nail olmaqdır. Mədəni turizmin iqtisadi təsirinin müəyyənləşdirilməsi vacibdir, çünki mədəni-tarixi resurslar yerli icmalar və əhali üçün əvəzolunmaz bir dəyərə malikdir. Turizmin mədəni-tarixi resurslar üzərində yarada biləcəyi mənfi təsirləri minimuma endirməklə tələb olunan maksimum müsbət təsirləri əldə etmək üçün turizmin dəyərləndirilməsi vacibdir. Məqalənin məqsədi mədəni turizmin iqtisadi təsirlərini təyin etmək və mədəni turizmin iqtisadi töhfələrini müəyyənləşdirmək üçün bir model təklif etməkdir.

**AÇAR SÖZLƏR:** Mədəni turizm, mədəni-tarixi resurslar, iqtisadi təsirlər

### GİRİŞ

Ümumdünya Turizm Təşkilatına (UNWTO) görə: “Şəxslərin səhnə sənətləri və digər mədəni turlar, festivallar və digər mədəni tədbirlər üçün səyahətləri, mədəni-tarixi məkan və abidələri ziyarətləri, folkloru və ya incəsənəti və dini ayinləri öyrənmək məqsədli hərəkətləri mədəni motivli turizm səfərləri olub mədəni turizmi əhatə edir” [5]. Hazırda mədəni turizm çox geniş bir sahədir. Mədəni turizm turizmin əsas növlərindən biri olub qlobal turizm səfərlərinin 40% -ni təşkil etməklə turizm bazarının geniş bir hissəsini təmsil edir və son illərin ən əhəmiyyətli və fərqli turizm fenomeni hesab olunur [4]. Buna görə də ölkələr böyüməkdə olan mədəni turizm bazarını ələ keçirmək üçün mədəni-tarixi resursların potensialından istifadə imkanlarını artırmağa investisiya qoyurlar. Beləliklə mədəni turizmin çoxsaylı müsbət və mənfi iqtisadi təsirləri ortaya çıxır.

Mədəni turizmin iqtisadi təsirlərini qiymətləndirmək çox çətindir, çünki məlumatların əldə olunması və ölçülməsi üçün bir göstərici sistemi yoxdur. Bu səbəbdən mədəni turizmin mürəkkəb bir fenomen olduğu vəziyyət yaranır. Çünki mədəni turizmin inkişafı digər iqtisadi sahələrlə sıx bağlıdır. Buna görə də mədəni turizmin iqtisadi faydaları qiymətləndirilərkən real göstəriciləri görmək çətinləşir. Vəziyyətin çətinliyinə baxmayaraq, məqalənin məqsədi mədəni turizmin iqtisadi faydalarını müəyyənləşdirmək və təhlil etməkdir.

Mədəni-tarixi resursların əhəmiyyətinin qiymətləndirilməsi mədəni turizmin iqtisadi təsirlərinin dəyərini öyrənmək üçün zəruridir. Lakin daha öncə də qeyd etdiyimiz kimi, hal-hazırda dünyanın bir çox ölkəsində mədəni turizmin iqtisadi təsirini ölçə biləcək iqtisadi dəyişənləri özündə cəmləşdirən davamlı monitoring sistemləri yoxdur. Mədəni turizmin iqtisadi təsir meylini qiymətləndirmək üçün uzunmüddətli təhlillər aparılmalıdır.

Bu məqalədə mədəni turizmin potensial faydalarını hərtərəfli qiymətləndirməklə mədəni turizmin iqtisadi təsirlərini, mədəni turistlərin mədəni-tarixi resursları istehlak göstəricilərini müəyyənləşdirilmək üçün kəmiyyət metodologiyasından istifadə olunmuş və məqalə nəticə və təhlillər kimi son qeydlərlə başa çatmışdır.

**Mədəni turizmin iqtisadi təsirləri.** Mədəni turizmin iqtisadi təsirləri mikroiqtisadi və makroiqtisadi səviyyəni əhatə edən iki əsas baxımdan təhlil edilir. Mikroiqtisadi səviyyədə mədəni turizmin iqtisadi

## V INTERNATIONAL SCIENTIFIC CONFERENCE OF YOUNG RESEARCHERS

təsirləri müəyyən bir cəmiyyət üçün faydalar qrupu kimi müəyyənləşdirilə bilər. Mədəni turizmin makroiqtisadi səviyyədə iqtisadi təsirləri digər iqtisadi sahələrin birbaşa, dolayı və induktiv təsirləri ilə stimullaşdırılmasında əks olunur. Buna görə də mədəni turizmin inkişaf üsulu olduğunu demək ədalətli olar, çünki mədəni turizmin inkişafı ayrı-ayrı iqtisadi sahələrin inkişafına təkan verməklə müəyyən bir təyinat məntəqəsinin ümumi inkişafına kömək edir.

Mədəni turistlərin istehlakı 4 əsas dəyişkəndən asılıdır:

- Orta istehlak;
- Təyinat yerində qalma müddəti;
- Mədəni-tarixi resursların cəlbediciliyi;
- Təyinat yerindəki mədəni fəaliyyətlər.

Mədəni turizm məhsullarının iqtisadi təsirlərinin tədqiqi məhsulun özünəməxsus xüsusiyyətlərindən asılıdır. Muzeyin mədəni turizm məhsulu kimi təsirini müəyyənləşdirmək ziyarətçi sayı və bilet qiymətlərinin nəzərdən keçirilməsi hesabına nisbətən asandır. Muzeylərdən fərqli olaraq festivalların və ya tədbirlərin təsirini təxmin etmək çox çətin, çünki turistlərin müəyyən festival və ya tədbirlərdə iştirakı ödənişsizdir, lakin bu zaman iqtisadi fayda otel, restoran, mağazalar kimi digər tərəflərə çatır.

Ümumiyyətlə, mədəni turizmin iqtisadi təsirləri birbaşa, dolayı və induktiv olur. Turistlər pullarını otellərdə, restoranlarda, nəqliyyatda, rabitə xidmətlərində və pərakəndə satış nöqtələrində xərclədikdə bu birbaşa gəlir, dövlət gəlirləri, məşğulluq effektləri və bəzi mal və xidmətlərin birbaşa idxalını yaradacaqdır. Birbaşa təsirlər mədəni turizm məhsulları sətərlə fayda əldə edən fərdi mədəni turizm təklifi istehsalçıların iqtisadi faydalarında əks olunur. Dolayı təsirlər mədəni turistlərin istehlakı reallaşdırdıqları digər turizm istehsalçılarına olan faydalardır. İnduktiv təsirlər birbaşa və dolayı təsirlər nəticəsində yaranır və öz məhsullarını sətərlə əldə etdikləri iqtisadi fayda sayəsində turizm istehsalçıların artan gəlir səviyyəsində əks olunur. Beləliklə ümumi iqtisadi təsir birbaşa, dolayı və induktiv təsirlərin məcmusunu təşkil edir.

Dolayı təsirlər bəzən müəyyən mədəni turizm məhsulları, məsələn hadisələr nəticəsində yarandıqda birbaşa təsirlərdən daha çox ola bilər. Buna görə də müəyyən bir təyinat yerindəki mədəni məhsullardan asılı olaraq mədəni turizmin birbaşa iqtisadi təsirlərinin dolayı iqtisadi təsirlərdən daha kiçik olduğu ortaya çıxa bilər, buna görə mədəni turizmin ümumi iqtisadi təsirlərini nəzərə almaq vacibdir. Bu da çox çətin, çünki dolayı təsirlərdən fərqli olaraq birbaşa təsirlərin ölçülməsi və izlənməsi daha sadədir.

Son araşdırmalar mədəni turizmin izlənməsi və iqtisadi təsirin müəyyənləşdirilməsi problemini göstərir. İki düşüncə xətti var. Bəzi elm adamları mədəni turizmin digər sahələrlə qarşılıqlı əlaqəsindən qaynaqlanan turizmin mürəkkəb xarakteri səbəbindən onun iqtisadi təsirlətinin müəyyənləşdirilməsinin mümkün olmadığını düşünürlər. Digər müəlliflər mədəni turizmin iqtisadi təsirlərini müəyyənləşdirməyin çətin, lakin mümkün olduğuna inanırlar. Bununla birlikdə, problemin həllinə yönəlmiş araşdırma üsulunun təyin edilməsi, forması və tərifləri barədə fikir birliyi yoxdur.

Mədəni turizmin iqtisadi təsirlətinin monitorinqi və müəyyənləşdirilməsi zəruridir, çünki mədəni turizm məhsulu formalaşdırmaqla qeyri-iqtisadi mənbələr iqtisadi mənbələrə çevrilir və nəticədə iqtisadi təsirlər həyata keçir.

**Mədəni turistlərin mədəni-tarixi resursları istehlak göstəriciləri.** İstehlak turistlərin mədəni turizm məhsulundan məmnunluğunun göstəricilərindən biridir. Mədəni turizmdə istehlak fərdlərin müəyyən bir təyinat yerini ziyarət etmək üçün ödəməyə hazır olduqları maksimum məbləğ olaraq təyin edilə bilər. Bütün mədəni turistlər eyni şəkildə mədəni resursları istehlak etmirlər. Mədəni turistlərin əsas xüsusiyyətlərindən biri də onların daha yüksək alıcılıq qabiliyyətinə malik turistlər olmasıdır. Bu səbəbdən mədəni turizmdə istehlakın turizm təklifinin digər seçmə formalarından daha yüksək olacağını gözləmək lazımdır. Aşağı istehlak turistlərin narazılığının, mədəni turizmi istehsalçıların müəyyən mədəni turizm məhsullarında qiymət siyasətinin qeyri-adekvatlığının nəticəsi ola bilər. Əsas məqsəd turistlərin məmnuniyyəti olmalıdır, çünki məhsul tələb və təklifləri yerinə yetirdiyi təqdirdə turistlər müəyyən bir məbləğ ödəyəcəkdir. Mədəni-tarixi resurslarla maraqlanan turistlərin hər gün 38% daha çox pul xərclədiyi və digər səyahətçilərlə müqayisədə ümumi olaraq 22% daha uzun müddət təyinat yerində qaldığı müəyyənləşdirilmişdir.

Bu səbəbdən turistlərin mədəni turizm bazarındakı tələblərinə uyğun olaraq mədəni turizm məhsulu formalaşdırmaq lazımdır.

İqtisadi təsirləri qiymətləndirərkən xarici istehlakı daxili istehlakdan fərqləndirmək vacibdir, çünki yerli turistlər öz mədəni turizm ehtiyaclarını ödəmək üçün ayrılmış maliyyə mənbələrini öz ölkələri daxilində xərcləyirlər və bu yolla yalnız şəxsi gəlirlərindən əldə edilmiş hissəsinin yenidən bölüşdürülməsini həyata keçirirlər. Yerli turistlərdən fərqli olaraq xarici turistlər seçilmiş təyinat ölkəsinə fərdi istehlak üçün ayrılmış pul vəsaiti – xarici valyuta gətirir.

Buna görə də mədəni turizm məhsullarını formalaşdırarkən tələbin xüsusiyyətlərini müəyyənləşdirmək üçün hədəf bazarlarını araşdırmaq və adekvat qiymət formalaşdırma siyasəti ilə məhsulun keyfiyyətinə uyğun qiymətini müəyyənləşdirmək lazımdır. Bu şəkildə turistlərin mədəni turizmdəki istehlakı artacaq və bu da mədəni turizmin daha çox valyuta cəlbediciliyini həyata keçirəcəkdir.

**TƏDQIQAT METODU**

Mədəni turizmin iqtisadiyyata birbaşa, dolaylı və induktiv təsirlərini göstərmək üçün korrelyasiya metodundan istifadə edərək mədəni turizmdə turist sayı ilə onların istehlakı arasındakı əlaqə və əlaqənin təhlilinin kəmiyyət göstəriciləri müəyyənləşdirilir. Mədəni turistlərin sayı ilə onların istehlakı arasındakı münasibətin gücü aşağıdakı düstur vasitəsilə korrelyasiya əmsalı (1) ilə ölçülür.

$$r = \frac{n \sum xy - \sum x - \sum y}{\sqrt{n \sum x^2 - (\sum x)^2} \sqrt{n \sum y^2 - (\sum y)^2}} \quad (1)$$

İl	Mədəni turistlərin sayı (hər mln nəfərə 1 nəfər) (X)	Orta istehlak (Y)	X*Y	X <sup>2</sup>	Y <sup>2</sup>
2001	7.86	2.63	20.67	61.78	6.92
2004	9.41	2.57	24.18	88.55	6.60
2007	11.16	1.14	12.72	124.55	1.30
2010	10.60	0.66	7	112.36	0.44
Σ	39.03	7.00	64.57	387.23	15.26
Ø	9.76	1.75	16.14	96.81	3.81

Cədvəl 1. Mədəni turizmdə turistlərin sayı və gündəlik istehlakı arasındakı korrelyasiya əmsalının hesablanması (rəqəmlər şərtidir).

$$r = \frac{4 \cdot 64.57 - 39.03 \cdot 7.00}{\sqrt{4 \cdot 387.23 - 39.03^2} \sqrt{4 \cdot 15.26 - 7.00^2}} = -0.85 \quad (2)$$

Cədvəl 1-dəki göstəricilərdən istifadə edərək tənlik 2-də korrelyasiya əmsalının -0.85 olduğunu müəyyənləşdiririk, bu da turist sayı ilə orta istehlak arasında güclü mənfi korrelyasiya olduğunu göstərir. Yəni mədəni turizmdə turist sayı ilə orta istehlak arasında tərs mütənəsb əlaqələrin güclü mənfi əlaqəsi mövcuddur. Bu o deməkdir ki, turist sayı artır, amma mədəni turizmdə istehlak azalır.

Turist sayının artması ilə mədəni turizmdə istehlakın artacağını gözləmək olar. Bununla birlikdə istehlak azalmaqdadır, bu da mədəni turizmin müsbət iqtisadi təsirlərini azaldır. Yuxarıdakı göstərici mədəni turizmin iqtisadi təsirləri ilə birbaşa əlaqəli olan qeyri-adekvat mədəni turizm məhsulu və qeyri-adekvat məhsul qiymətini əks etdirməklə aşağı istehlakı müəyyənləşdirir.

**NƏTİCƏ**

Mədəni turizm məhsulu il boyu istehlak edilə bildiyindən, mədəni turizmin inkişafı mövsümün uzanmasına təsir göstərir və bu da mədəni turizmin iqtisadi təsirini artırmaqdadır. Məqalədə aparılan təhlillərin nəticələri nümunə təyinat yeri üçün verilən şərti rəqəmlər hesablandıqda mədəni turizmin aşağı iqtisadi faydasını göstərir. Turistlərin sayı və təyinat yerində istehlakları artsa da, mədəni turizmdə istehlak azalır. Mədəni turizmində turistlərin aşağı istehlakı mədəni turizmin xarici valyuta gəlirlərinin az olduğunu əks etdirir. Mədəni turizmdə aşağı turist istehlakı mədəni turizm məhsulunun qeyri-adekvat keyfiyyətinin və qiymətinin bir əksidir. Bu səbəbdən turistlərin istəklərinə uyğun olaraq ehtiyaclarını ən yaxşı şəkildə təmin edəcək bir məhsul meydana gətirilməlidir. Lakin daha öncə xüsusi bir qiymət formalaşdırma siyasətindən istifadə edərək hər hansı bir mədəni turizm məhsulunun həqiqi dəyərini müəyyənləşdirmək lazımdır. Bu, mədəni turistlərinin daha çox alıcılıq qabiliyyətinə malik olması ilə dəstəklənir ki, bu da mədəni turizmin iqtisadi faydasının artmasına kömək edəcəkdir.

## V INTERNATIONAL SCIENTIFIC CONFERENCE OF YOUNG RESEARCHERS

Mədəni turizm xüsusən regional və yerli səviyyələrdə müsbət iqtisadi təsirlər göstərir. Bu təsirlərə daxildir:

- Yerli iqtisadiyyatın böyüməsi;
- Yeni iş yerlərinin yaradılması (mövsümlük xüsusiyyəti olmadan);
- Mədəni turizm məhsulunun əsasını və ya bir hissəsini təşkil edən mədəni-tarixi abidələrinin, obyektlərin, məkanların maliyyə durumunun yaxşılaşması.

Mədəni turizmin ən dəqiq iqtisadi təsirlərini öyrənmək məqsədi ilə mədəni turizmdə planlaşdırma və qərar qəbul etməyə zəmin hazırlamaq üçün mədəni turizmdəki fərdi dəyişənlərin davamlı olaraq izləmə biləcəyi bir sistem və məlumat bazası yaratmaq lazımdır.

### ƏDƏBİYYAT SİYAHISI

1. Brida, Juan Gabriel, Marta Meleddu, and Manuela Paulina. The Economic Impacts of Cultural Tourism. In The Routledge Handbook of Cultural Tourism, ed. Melanie Smith and Greg Richards, 110–115. New York: Routledge, 2013
2. Greg Richards, Wil Munsters Cultural Tourism Research Methods. Wallingford: 2010
3. Hilary du Cros, Bob McKercher Cultural Tourism/Second edition. New York: 2015
4. World Tourism Organization (UNWTO) Tourism and Culture Synergies. UNWTO, Madrid: 2018
5. Tourism and Culture | UNWTO (www.unwto.org)

## AZƏRBAYCANDA MOBİL OPERATORLARIN SOSIAL MƏSULİYYƏT FƏALİYYƏTLƏRİNİN QIYMƏTLƏNDİRİLMƏSİ

### FİRUZƏ FƏRRUXOVA

Bakı Mühəndislik Universiteti

İqtisadiyyat və İdarəetmə

*firuzafarrukhova@gmail.com*

BAKİ, AZƏRBAYCAN

### XÜLASƏ

Müəssisələrin sosial məsuliyyət (korporativ sosial məsuliyyət) fəaliyyətləri bir tərəfdən cəmiyyətin rifah halının inkişafına, sosial və ətraf-mühit problemlərinin həllinə töhfə verir, digər tərəfdən müəssisələrin cəmiyyətdəki varlığını davamlı hala gətirməyə xidmət edir. Bu baxımdan həm cəmiyyətə, həm müəssisəyə fayda və dəyər qatan bu anlayışın daha da geniş araşdırılmasına ehtiyac vardır. Bu məqalənin məqsədi korporativ sosial məsuliyyət anlayışının izahı, inkişafı tarixi və nəzəri əsaslarının öyrənilməsi və xüsusilə Azərbaycanda bu fəaliyyətin yayılması və inkişafını milli rəbitə operatorlarının fəaliyyəti fonunda dəyərləndirməkdir. Çalışmadan bəlli olduğu kimi ölkəmizdə sosial məsuliyyət fəaliyyətləri baxımından böyük şirkətlər xüsusilə müsbət nəticələr əldə etmiş və ortaq-küçük müəssisələr üçün nümunə təşkil edirlər. Ümumiyyətlə, müəssisələrin korporativ məsuliyyət fəaliyyətləri ilə bağlı ölkəmizdə aparılan tədqiqatların azlığını nəzərə alaraq çalışmamızın praktiki olaraq əhəmiyyət daşıdığını və bu fəaliyyətlərin daha da təşviq edilməsini nəzərdə tutduğunu qeyd edə bilərik. Çalışmamızın gələcəkdə daha da genişləndirilərək müvafiq fəaliyyətlərin ekonometrik analizinin həyata keçirilməsi nəzərdə tutulmuşdur. Bu baxımdan məqalə gələcək çalışmalar üçün yol göstəricisi olaraq dəyərləndirilə bilər.

**AÇAR SÖZLƏR:** müəssisə, korporativ sosial məsuliyyət, milli operator.

### GİRİŞ

1. Müəssisələr formalaşmağa başladığı ilkin zamanlarda sadəcə gəlir güdən qurumlar olaraq qarşılıqsız da günümüzdə bu yanaşma tamamilə dəyişmiş və müəssisələrin “korporativ sosial məsuliyyət” adını alan fəaliyyətləri gedərək daha çox yayılan bir anlayış olaraq ortaya çıxmışdır. Bu

fəaliyyət 19-cu əsrdəki müəssisə sahiblərinin xeyriyyəçilik və ya alturizm fəaliyyətinin müasir və korporativ forması da hesab edilə bilər. KSM düşüncəsi müəssisə gəlirlərinin artırılması ilə yanaşı, həm də sosial və ətraf mühit problemlərinin həlli kimi ideallara xidmət edir. Bu düşüncənin konsepsiya halına gəlməsi 1950-ci illərə təsadüf edir. Odur ki, KSM konsepsiyasının formalaşma tarixi iki mərhələyə ayrılır: birinci, yaranma mərhələsi 1950-1990-cı illəri, ikinci, inkişaf mərhələsi isə 1990-dan günümüzədək olan müddəti əhatə edir. Daha böyük nailiyyətlərə iddialı müəssisələrin KSM strategiyaları daha yaxşı inkişaf etdirilmişdir. Bu baxımdan Azərbaycanın da ən uğurlu və yüksək inkişaf etmiş neft-qaz sektoru, xüsusilə mobil rabitə sektorundakı müəssisələrinin KSM strategiyalarının diqqət çəkdiyini deyə bilərik. Bu çalışmada Azərbaycanın mobil rabitə sektorunda fəaliyyət göstərən üç əsas müəssisə olan Azercell, Bakcell və Nar Mobile şirkətlərinin KSM fəaliyyətləri araşdırılmışdır.

2. Qərb iqtisadçı və alimlərinin nəzəri çalışmaları nəticəsində ortaya çıxan KSM anlayışına yönəlik çoxlu sayda tədqiqat işi və materiallar vardır. Bu baxımdan KSM anlayışının “menecment modası” halına gəldiyini və gedərək daha vacib praktikaya çevrildiyini qeyd edən Christina Keinert (2008), KSM-in nəzəri əsasları və global tətbiqlərini araşdıran Okpara və Idowu (2013), KSM fəaliyyətlərini dərinlən öyrənmək istəyənlər üçün masauştü kitab hazırlayan David Crowther və Güler Aras (2008), KSM modeli yaradaraq müvafiq mövzuda çalışmalara böyük töhfələr verən Archie Carroll və digərlərinin çalışmaları misal göstərə bilərik. Lakin Azərbaycanda Ramil Quliyevin (2017) çalışması istisna, müvafiq sahədəki araşdırmalar olduqca azdır. Bu məqalə ölkəmizdə mobil rabitə sektorunda fəaliyyət göstərən şirkətlərin KSM fəaliyyətlərini araşdıraraq bu sahədə həyata keçirilən araşdırmaların kəmiyyət və keyfiyyət baxımından inkişafına töhfə vermək üçün tərtib olunmuş və bu baxımdan önəm daşımaqdadır.

3. Ölkəmizdə mobil rabitə operatorlarının KSM fəaliyyətlərinin dəyərləndirilməsi məqsədilə müvafiq şirkətlərin KSM strategiyaları, bu çərçivədə həyata keçirilən layihələri araşdırılmış və bu fəaliyyətlərin dünya praktikasında tətbiq olunan köhnə və ya yeni KSM strategiyalarından hansına uyğun olduğu nəticəsi əldə olunmuşdur. Əldə olunan nəticəyə əsasən ölkəmizdə KSM strategiyalarının gələcəkdə daha da inkişaf etdirilməsi üçün müvafiq təkliflər irəli sürülmüşdür.

4. Bu çalışma iki əsas fəsildən təşkil olunmuşdur. Birinci fəsildə müəssisələrdə sosial məsuliyyət fəaliyyətlərinin nəzəri əsasları, köhnə və yeni KSM strategiyaları öyrənilmiş, ikinci fəsildə isə Azərbaycanda üç böyük mobil operator şirkətinin KSM fəaliyyətləri araşdırılmışdır. Çalışmanın davamı olaraq gələcəkdə bu şirkətlərin müvafiq KSM fəaliyyətlərinin ekonometrik analizinin həyata keçirilməsi də nəzərdə tutulmuşdur.

### TƏDQIQAT METODU

#### 1. Müəssisələrdə sosial məsuliyyət fəaliyyətlərinin nəzəri əsasları

Müəssisələr formalaşmağa başladığı ilkin zamanlarda sadəcə gəlir güdən və tək hədəfi mümkün olduğu qədər çox gəlir əldə edərək sahiblərini məmnun edən qurumlar olaraq qəbul edilirdi. 18-ci əsrdə yaşayan və “iqtisad elminin atası” adlandırılan Adam Smithin “mümkün olduğu qədər çox gəlir” yanaşması 20-ci əsrin ortalarında geniş yayılaraq Nobel mükafatı laureatı Milton Friedmanın iqtisadiyyat nəzəriyyəsinə də öz əksini tapmışdır (Özüpek, 2013, s. 15-16). Friedmana görə, “yoxsulluq və digər sosial problemlərlə mübarizə özəl biznesin deyil, dövlətin işidir. Özəl biznesin işi yalnız səhmdarlar üçün pul qazanmaqdır. Özəl biznes sahibləri vergi ödəyir və başqa heç kimə heç nə borclu deyil”. Lakin bu yanaşma müasir dövrdə tamamilə dəyişmişdir. Artıq müəssisələr sadəcə gəlir güdən qurumlar olaraq deyil, həm də sosial qurumlar olaraq nəzərdən keçirilirlər. Cəmiyyətin müəssisələrə baxış tərzinin və müəssisədən gözləntilərinin dəyişməsi bu qurumlara yeni bir kimlik qazandırmış və beləliklə “korporativ sosial məsuliyyət” adı verilən yeni bir anlayış ortaya çıxmışdır (Quliyev, 2017, s. 17).

Korporativ sosial məsuliyyət (KSM) dedikdə, müəssisələrin sadəcə iqtisadi baxımdan inkişafı deyil, həm də cəmiyyətin və ətraf mühitin davamlı inkişafının təmin olunması məqsədilə biznesin etik üsullarla həyata keçirilməsi nəzərdə tutulur (Hennigfeld vd., 2006, s. XXIX). KSM düşüncəsi alturizm, yəni başqalarını düşünmə nəzəriyyəsinə əsaslanır və sadəcə biznes gəlirlərinin artırılmasına deyil, həmçinin sosial problemlərin həlli, vətəndaşların və cəmiyyətin həyat şəraitinin və rifah halının yüksəldilməsi, ətraf mühitin qorunması kimi ideallara xidmət edir.

KSM-in xeyriyyəçilik və ya alturizm adlandırılan ilkin iştirakları artıq 19-cu əsrdə görünürdü. Lakin bu anlayış 1950-ci illərdə əsaslı şəkildə araşdırılmağa və konsepsiya halına gəlməyə başlamışdır. Bu işdə Howard R. Bowen (1953) tərəfindən qələmə alınan “Social Responsibilities of the Businessman” əsərinin önəmli rolu olmuşdur. Georgia Universitetinin professoru Archie Carroll isə “dörd səviyyəli KSM modeli” ilə KSM debatına ciddi töhvə vermişdir (Matten, 2006, s. 5-6).

Şəkil 1. Carrollun (1991) dörd səviyyəli KSM modeli

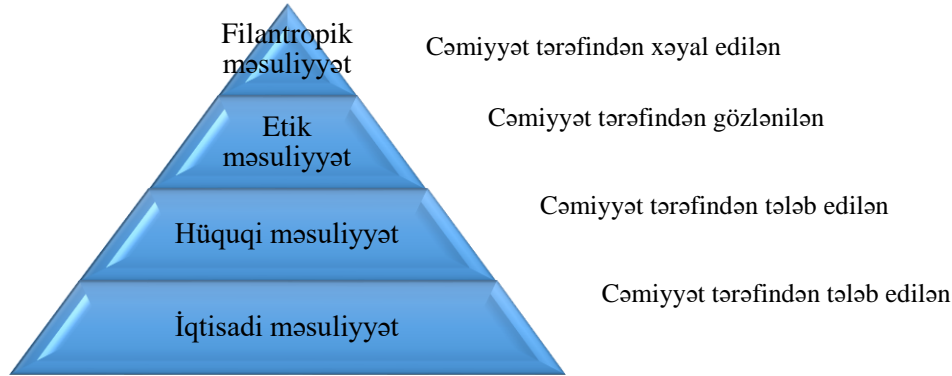

Ümumiyyətlə KSM konsepsiyasının yaranması və inkişafı dövrlərini nəzərə alaraq təkammül prosesini iki mərhələyə ayırmaq olar (Quliyev, 2017, s. 11-13):

- 1950-1990-cı illəri əhatə edən KSM konsepsiyasının yaranma mərhələsi
- 1990-cı illərin ortalarından günümüzədək KSM konsepsiyasının inkişaf mərhələsi.

Daha böyük nailiyyətlərə iddia edən müəssisələr KSM strategiyalarını hazırlamaqda maraqlıdılar. 2009-cu ildə Beynəlxalq KSM (CSR International) adlı qeyri-hökumət təşkilatı yaradılaraq dünya çapında müəssisələrin sosial məsuliyyət praktikasının təşviqi həyata keçirilir. Bu təşkilat KSM 1.0 (CSR 1.0) adlanan “köhnə KSM”dən KSM 2.0 (CSR 2.0) adlanan “yeni KSM”ə keçidin aktiv dəstəkçisidir (Carroll və Shabana, 2010, s. 85-86). Yeni KSM-i dəstəkləyənlər dünyanın təcili sosial, ətraf-mühit və etik problemlərini azaltmaq və ya aradan qaldırmaq üçün fərqli bir KSM strategiyasına ehtiyac olduğunu iddia edirlər. Yeni KSM 5 prinsip (kreativ, ölçüləbilən, duyarlı, qlobal və davamlı olma) və 4 element (dəyər yaratma, yaxşı idarəçilik, cəmiyyətə töhvə və ətraf-mühiti qoruma) əsasında formalaşmaqdadır (Visser, 2011, s. 7).

Quliyev (2017, s. 49) KSM proqramlarının tətbiqinə görə ilk və son 5 ölkənin adını qeyd edir:

Şəkil 2. KSM proqramlarına görə ilk və son 5 ölkə

İlk beş ölkə	Son beş ölkə
<input type="checkbox"/>	<input type="checkbox"/>
<input type="checkbox"/> ABŞ	<input type="checkbox"/> Vyetnam
<input type="checkbox"/> Tayland	<input type="checkbox"/> Tayvan
<input type="checkbox"/> Braziliya	<input type="checkbox"/> Polşa
<input type="checkbox"/> Meksika	<input type="checkbox"/> Yeni Zelandiya
<input type="checkbox"/> Çin	<input type="checkbox"/> Yunanıstan

## 2. Azərbaycanda üç böyük mobil operator şirkətinin KSM fəaliyyətləri

Azərbaycanda sosial məsuliyyət fəaliyyətlərinin təşkilində ABŞ və Avropa modellərindən fərqli olaraq dövlətin rolu kifayət qədər yüksək olub, biznesin KSM fəaliyyətlərinə qatılımı demək olar məcburi, yaxud “könüllü” ianə xarakteri daşıyır. Ümumiyyətlə Azərbaycanda biznesin sosial missiyası ilə çox az

## V INTERNATIONAL SCIENTIFIC CONFERENCE OF YOUNG RESEARCHERS

dərəcədə tanışlıq olduğu deyilə bilər. Bu baxımdan bir sıra iri şirkətlər (məsələn, SOCAR, iri mobil operator şirkətləri, vs.) müsbət mənada istisna təşkil edir (Quliyev, 2017, s. 267-268).

Azərbaycanda mobil rabitə operatorlarının KSM fəaliyyətlərinə baxış keçirməzdən öncə ölkədə bu sahədəki mövcud durumu analiz etmək gərəkdir. Azərbaycanda 3 əsas mobil rabitə operatoru vardır: Azercell, Bakcell və Nar Mobile. Ölkəmizdə ilk mobil rabitə 1996-cı ildə quraşdırılıb. Azərbaycan Respublikasının Dövlət Statistika Komitəsinin məlumatlarına əsasən, 2019-cu ildə informasiya və rabitə sektoru üzrə əsas göstəricilər aşağıdakı kimi olmuşdur:

2019-cu ildə ölkədə əhalinin hər 100 nəfərinə düşən mobil telefon abunəçilərinin sayı 109 nəfər (yəni bəziləri 1-dən çox mobil telefon istifadə edir), internetə qoşulmaların sayı 1,1 milyon ədəd olmuşdur. Bu sektorda əsas kapitalla daxili investisiyalar 526,7 milyon (toplam daxili investisiyaların 4,1%-i), xarici investisiyalar 20,4 milyon (toplam xarici investisiyaların 0,4%-i), bu sahədə ümumi mənfəət 1,3 milyard (toplam ümumi mənfəətin 1,8%-i), xalis mənfəət isə 648,5 milyon manat (toplam xalis mənfəətin 1,2%-i) təşkil etmişdir (<https://www.stat.gov.az/source/communication/>).

Bütün bu rəqəmlər sektorun kifayət qədər geniş istifadəçi kütləsinə və maddi gəlirə sahib olduğunu göstərir. Bəs bu sahədə KSM fəaliyyətlərinin vəziyyəti necədir?

1996-cı ildə fəaliyyətə başlayan, hazırda 4,5 milyondan çox abonentə olan, ölkənin mobil rabitə bazarının lideri Azercell neft sektorundan sonra ölkədə ikinci ən böyük vergi ödəyicisidir. Şirkət həm də ölkədə telekommunikasiya sektorunun inkişafı və əhalinin sosial rifahının yaxşılaşdırılması üçün 1 milyard dollardan çox investisiya ayırmışdır. Azercellin KSM fəaliyyətlərinin əsas lozunqları bunlardır: sağlam və təhlükəsiz cəmiyyət; rəqəmsal əlaqə; və təhsil-gələcək üçün. Şirkətin KSM strategiyası çərçivəsində həyata keçirilən layihələrə nümunə olaraq: 2-ci Qarabağ müharibəsi dövründə Silahlı Qüvvələrə Yardım Fonduna 1 milyon manat ianə, hərbi jurnalistlərinin mobil balanslarının doldurulması, erməni bombardımanına məruz qalmış Bərdə və Gəncə sakinlərinə rabitə dəstəyi, Covid-19 pandemiyası ilə mübarizə çərçivəsində həyata keçirilən layihələr, 2016 aprel döyüşləri və 2020 iyul Tovuz döyüşlərində həlak olan hərbiçilərin tələbə övladlarına aylıq təqaüd, 2014-cü ildən etibarən Uşaq Paralimpiya Komitəsinə maddi dəstək, İnformatika üzrə Milli Komandaya dəstək, 2010-cu ildən etibarən hər il yüzlərlə insana tibbi xidmət göstərən Mobil göz və diş klinikaları, jurnalistlərə və tələbələrə dəstək layihələri göstərilə bilər (<https://www.azercell.com/az/about-us/sustainability/corporate-social-responsibility/our-social-initiatives.html>).

Nar Mobile-ın KSM strategiyası çərçivəsində əsas diqqət fiziki məhdudiyətli şəxslərə dəstək, təhsil və maarifləndirmə və gənclər arasında idmanın təbliği kimi layihələrə ayrılmışdır. Bu çərçivədə həyata keçirilən ən önəmli layihələrdən biri eşitmə və nitq məhdudiyətli insanların ünsiyyətini asanlaşdıracaq xüsusi tədris vəsaitinin hazırlanmasıdır. Həmçinin görmə məhdudiyətli insanlar üçün də audio-kitablar hazırlanmışdır. Bundan başqa 2-ci Qarabağ müharibəsindən zərər çəkmiş hərbi və onların ailələrinə dəstəyi nəzərdə tutan Yaşat Fondu ilə bağlı Nar Mobile-ın çox maraqlı bir layihəsi vardır. Bu layihə 8110 qısa nömrəsinə SMS göndərməklə Yaşat Fonduna dəstək olmağı nəzərdə tutur. Bunlara əlavə olaraq çoxsaylı digər layihələri göstərmək olar: Koronavirusla Mübarizəyə Dəstək Fonduna 500 min ianənin verilməsi, qəbul imtahanlarında yüksək nəticə göstərmiş abituriyentlərə və təhsildə və ictimai fəaliyyətləri ilə fərqlənən tələbələrə mükafatların və təqaüdlərin təqdim olunması, uşaqlara (xüsusilə autizm sindromlu) dəstək layihələri, müxtəlif tədbir, müsabiqə və yarışlarda təşkilatçı və ya maddi dəstəkçi olaraq çıxış etmək vs. (<https://www.nar.az/projects/>).

2019-cü ildə həyata keçirilən KSM fəaliyyətinə görə isə “Milli KSM Mükafatı 2019”-un qalibi Bakcell şirkəti olmuşdur. Bu mükafatı qazanmasında xüsusi rolu 2010-cu ildən etibarən “Azərbaycana Birgə Yardım” adı altında UAFA təşkilatı ilə birgə həyata keçirilən “İncəsənət vasitəsilə ünsiyyət” layihəsi oynamışdır. Bu layihə əsasən xüsusi qayğıya ehtiyacı olan uşaqları əhatə edir. Bakcell 2018-ci ildə də Milli KSM Mükafatının qalibi seçilmişdir. Bu isə şirkətin SOS-Uşaq Kəndləri ilə birgə həyata keçirdiyi “Öz biznesinə başla və təkmilləşdir” layihəsi sayəsində olmuşdur. Ümumiyyətlə 2009-cu ildə təməli qoyulan “Bakcell Stars” KSM proqramı çərçivəsində günümüzədək çoxsaylı layihələr icra olunmuşdur ([https://www.bakcell.com/az/01/2020/bakcell\\_csr\\_award\\_2020](https://www.bakcell.com/az/01/2020/bakcell_csr_award_2020)).

### NƏTİCƏ

Azərbaycan Respublikası gənc bir dövlət olduğu kimi, ölkədə fəaliyyət göstərən şirkətlərin KSM fəaliyyətlərini də yeni adlandırma bilərik. Ölkəmizdə KSM fəaliyyətlərinin sayının artmasında xüsusilə

## V INTERNATIONAL SCIENTIFIC CONFERENCE OF YOUNG RESEARCHERS

böyük şirkətlərin payı çoxdur. Bu baxımdan mobil rabitə operatorları olaraq Azercell, Nar Mobile və Bakcell müsbət addımlarla cəmiyyət üçün nümunə hesab edilə bilərlər. Bu şirkətlərin KSM fəaliyyətləri ölkənin əsas sosial problemlərini nəzərə alaraq müharibədən əziyyət çəkənləri, fiziki məhdudiyətliləri, müdafiyyə və xüsusi qayğıya ehtiyacı olan insan qruplarını, xüsusilə uşaqları və gəncləri əhatə edir. Lakin bu şirkətlərin KSM fəaliyyətlərini daha çox KSM 1.0 standartına uyğun olduğunu qeyd etməliyik. Belə ki, bu layihələrin əksəriyyəti periferik, davamlı artan və qeyri-iqtisadidir. Periferik dedikdə ətraf-mühitlə bağlı layihələrin olmaması və ya ekoloji davamlı inkişafa töhfə verməməsi nəzərdə tutulur. Davamlı artan olması dedikdə layihələrin kəmiyyətcə yüksək, keyfiyyətcə aşağı səviyyəli olması, anlıq nəticələrə köklənməsi nəzərdə tutulur. Qeyri-iqtisadi dedikdə isə keçirilən KSM fəaliyyətlərinin uzun müddətli inkişaf strategiyasından məhrum olması və gələcəkdə şirkətə gətirəcəyi iqtisadi faydaları nəzərə almamalarıdır. Məsələn, qeyd edilən mobil operatorlar təhsil layihələrinə dair strategiyalarını dəyişərək sadəcə mükafat verməklə qalayıb, həm də gələcəkdə öz şirkətlərinə cəlb edəcəkləri yüksək potensiallı kadrlar hazırlaya bilərlər. Odur ki, KSM fəaliyyətlərinin yenilənməsinə və strategiyalarının daha da inkişaf etdirilməsinə ehtiyac vardır. Bu iş kiçik və orta biznesin qoşulmasının təşviq edilməsi isə ölkədə KSM ənənəsinin inkişafına və daha faydalı nəticələrin əldə olunmasına gətirib çıxara bilər.

### İSTİFADƏ OLUNAN ƏDƏBİYYAT SİYAHISI

- 1.Carroll, B. A., Shabana, M.K., The Business Case for Corporate Social Responsibility: A Review of Concepts, Research and Practice, International Journal of Management Reviews (**Jurnal məqaləsi**), 2010: 85-105.
- 2.Hennigfeld, J., Pohl, M., Tolhurst, N., The ICCA Handbook on Corporate Social Responsibility, John Wiley & Sons Ltd (**Kitab**), England, 2006: XXIX
- 3.Okpara, O.J., Idowu, O.S., Corporate Social Responsibility: Challenges, Opportunities and Strategies for 21<sup>st</sup> Century Leaders, Springer (**Kitab**), Verlag Berlin Heidelberg/Germany, 2013: 3-285.
- 4.Özipek, M.N., Kurum İmajı ve Sosyal Sorumluluk, Eğitim Yayınevi (**Kitab**), Konya/Türkiyə, 2013: 15-16.
- 5.Quliyev, R., Korporativ Sosial Məsuliyyət (**Dərs Vəsaiti**), Bakı Biznes Universiteti (Kitab), Bakı/Azərbaycan, 2017: 11-17, 267-268.

## AZƏRBAYCANIN PƏRAKƏNDƏ SEKTORUNDA İNSAN RESURLARI FƏALİYYƏTLƏRİNDƏ SƏRİŞTƏ MODELİNİN TƏTBİQİ YOLLARI

**Arzu Ağayeva**

Bakı Mühəndislik Universiteti  
İqtisadiyyat və İdarəetmə  
*aghayeva.1997@gmail.com*  
BAKİ, AZƏRBAYCAN

### XÜLASƏ

Məqalə ümumi olaraq Azərbaycan Respublikasında pərakəndə satış sektorunun insan resurları sahəsində sərişə modelinin tətbiqi yollarını təhlil etməyə çalışır. İlk olaraq insan resurları nədir və onun əhəmiyyəti kimi nüanslar qısa şəkildə işıqlandırılır ki, məqalənin növbəti hissələri ilə köklü əlaqə qurulsun. Daha sonra insan resurları idarəetməsinin araşdırılması və müasir insan resurları metodlarının tətbiqinin vacibliyi izah edilir. Bununla yanaşı, insan resurlarının izahından sərişə modelinin lakonik təhlilinə keçid edilir. Sərişə modelinin təhlilinin və həmin model daxilindəki müxtəlif sərişələri sadalanmaqla onların istifadəsinin töhfələri analiz edilir. Növbəti olaraq, insan resurlarında sərişə modelinin Azərbaycanın pərakəndə sektourunda tətbiqinin gələcəkdə ölkə iqtisadiyyatına gətirəcəyi mümkün yenilik və faydaların olacağı vurğulanır. Yekunda isə, hazırlanacaq olan dissertasiya işi ilə bağlı ümumi icmal verilərək oxuculara bildirilir ki, dissertasiyada sərişə modelinin pərakəndə satış sektorunda tətbiqi yolları ətraflı təhlil ediləcək və Azərbaycanın insan resurları sahəsindəki elmi bazasına müvafiq elmi töhfə verilməsi təmin ediləcək.

**AÇAR SÖZLƏR:** insan resurları, sərişə modeli, pərakəndə sektoru



### GİRİŞ

Müasirləşən dünyada insan resurslarının peşəkar təşkilində maksimal səmərəni əldə etmək üçün müxtəlif sınaqdan keçirilmiş əsaslı nəzəriyyələrin tətbiqi bugün xüsusi əhəmiyyət daşıyır. Başqa sözlə desək, istənilən qurum və ya təşkilat daxilində insan resursları idarəetməsinin kor-təbii şəkildə həyata keçirilməsi, şübhəsiz ki, həmin qurumun qısa müddət ərzində tənəzzülünə gətirib çıxaracaqdır. Son əsrin kapitalist cəmiyyətlərində, rəqabətli bazar iqtisadiyyatının hökmranlıq etdiyi zamanda və burjuva sinifinin əməyin artıq gəlir dəyərini artıraraq şəxsi mənfəətlərinin yüksəltmə məqsədlərinin mövcud olduğu iqtisadi sistemdə insan resurslarının ən effektiv təşkili artıq bir məcburiyyətdir. Odur ki, Azərbaycan Respublikası daxilində də, əmək bazarında mövcud əmək qabiliyyətli işləyən insanların şirkətlər və qurumlarda peşəkar fəaliyyətini tənzimləmək üçün müəyyən insan resursları nəzəriyyə və təcrübələrinin tətbiqi mütləqdir. Xüsusilə vurğulamaq lazımdır ki, ölkədə təzəlikcə formalaşan və dirçələn pərakəndə sektorunda insan resurslarının təşkili yüzlərlə əmək qabiliyyətli şəxslərin əmək bazarında özlərinə yer tapmasına və eyni zamanda iqtisadiyyatın pərakəndə sektoru vasitəsilə böyüməsinə fərac verir. Bu minvalla, ölkənin pərakəndə sektorunda hələ də tətbiq edilməyən, lakin dünyanın qabaqcıl ölkələrində müvəffəqiyyət əldə etmiş “pərakəndə sektorunda səriştə modeli”nin tətbiqi yolları araşdırılması bu tədqiqatın başlıca məqsədidir.

Tədqiqat işi xülasə, açar sözlər, giriş, tədqiqat metodu, nəticə, ədəbiyyat siyahısından ibarətdir. Tədqiqat metodu 4 hissədən ibarətdir. Tədqiqat işi ümumilikdə 3 səhifəni əhatə edir.

### TƏDQIQAT METODU

#### 1. İnsan Resursları İdarəetməsi və Əhəmiyyəti

Səriştə modeli insan resursları idarəetməsi nəzəriyyələrinin bir hissəsidir. Odur ki, ilk olaraq insan resursları idarəetməsini təhlili etmək lazımdır ki, məqalənin növbəti bölmələrində səriştə modelinin müzakirəsi başa düşülən olsun.

Belə ki, İnsan resurslarının idarə olunması, bir təşkilatda olan insanlarla əlaqəli bütün məsələləri idarə edən təşkilati funksiyadır. Buraya kompensasiya, işə qəbul, performansının idarəedilməsi, təşkilatın inkişafı, təhlükəsizlik, sağlamlıq, işçilərin motivasiyası, ünsiyyət və təlim daxildir, lakin bunlarla məhdudlaşmır. Təfəsilatı ilə desək, insan resursları işçilərin işə qəbulu, seçilməsi, işə cəlb olunması, istiqamətləndirmə, təlim və inkişaf proqramlarının təşkili, işçilərin fəaliyyətinin qiymətləndirilməsi, təminat və ya müavinətlərin verilməsi, işçilərin həvəsləndirilməsi, işçilərlə və həmkarlar ittifaqları ilə düzgün münasibətlərin qorunması, işçilərin təhlükəsizliyinin təmin edilməsi və bir sıra başqa amilləri özündə birləşdirir (Heathfield, 2021).

Heathfield (2021) həmçinin qeyd edir ki, insan resurslarının effektiv idarə edilməsi eyni zamanda insanların və iş yeri mədəniyyətinin və ətraf mühitin idarə edilməsinə strateji və hərtərəfli bir yanaşmadır. O, yaxşı həyata keçirildiyi təqdirdə, işçilərin ümumi şirkət rəhbərliyinə və təşkilatın məqsəd və vəzifələrinin icrasına təsirli və məhsuldar töhfə vermələrini təmin edir. Odur ki, ölkəmizdəki qurumlar, təşkilatlar və şirkətlər insan resurslarına yönəlmiş xüsusi şöbə və ya sektorun yaradılması və fəaliyyətini təmin etməlidirlər. Beləliklə, insan resursları üzrə mütəxəssislərin işə götürülməsi və pərakəndə sektorunda təməlli inkişaf əldə edilməsi bugün üçün prioritet məsələdir.

#### 2. Pərakəndə Sektorunda İnsan Resursları

Pərakəndə sektoru əhəmiyyətli bir ticarət sektorudur. O, müştərilərə müxtəlif növ ticarətçilərdən əmtəə və xidmətlər almaq imkanı verir. Pərakəndə sənayesi, istehlakçıların supermarketlər, mağazalar, ixtisaslaşmış mağazalar, şəbəkə mağazaları, franşayzinq mağazaları, onlayn satıcılar və qapıdan qapı xidmətləri kimi mal və xidmətlər ala biləcəyi müxtəlif yerlərdən ibarətdir (Winslow, 2006).

Daim yenilənməkdə olan texnologiya dövründə pərakəndə ticarət sənayesi normal fəaliyyətlərini həyata keçirmə yollarında böyük dəyişikliklər yaşayır. Bulud məlumatlarının (cloud data) idarə edilməsindən tutmuş işçilər üçün hazırlanmış mobil əlavələrə qədər bir çox faktorlar dəyişmişdir. Pərakəndəçilərin iş aparmaq üçün texnologiyadan istifadə etmə yolu dəyişir və bu dəyişiklik işçilərdən başlayır (Lahoti, 2014). Ağıllı istifadə edildikdə, daha yaxşı insan resursları metodları pərakəndə sektorunda daha yaxşı iş mədəniyyətinə, artan saxlama nisbətlərinə və inkişaf etmiş səmərəliliyə gətirib çıxarır.

Lahoti (2014) həmçinin vurğulayır ki, pərakəndə sektoru işçi dövryyəsinin yüksək olması ilə məşhurdur. Bu işçilərin müntəzəm olaraq gedib-gəlməsi deməkdir ki, nəticədə bir çox çətinliklər yaranır.

Qısa vadedə işçilərin yeniləri ilə əvəz edilməsi işəgötürən üçün əlavə xərclərin ortaya çıxmasına səbəb olur ki, yeni işçilər yeni təlimlər və digər inkişaf proqramlarında iştirak etməlidirlər. Odur ki, bu sektordakı insan resurları təşkil olunmuş formada olmalıdır. Bu səbəbdən də, səriştə modelinin Azərbaycanın pərakəndə sektorunda tətbiqinin gözlənilməz müsbət dəyişikliklərə səbəb olacağı şübhəsizdir.

### 3. Səriştə Modelinin Təhlili

Səriştə modeli səmərəli iş performansını üçün lazım olan səriştələr toplusuna aiddir. Başqa sözlə desək, səriştələr toplusu adətən səriştəlilik modeli adlanır. Belə ki, qeyd edilən modelə əsasən, müəyyən bir təşkilatda işə götürülmə prosesi zamanı müvafiq meyarlar üzrə xüsusi vəzifələr üçün tələb edilən müəyyən səriştələr müraciətçilərdən tələb edilir. Namizədlər müvafiq səriştələrə malik olduqları təqdirdə, işə qəbul edilirlər (Campion, 2011). Beləliklə, təşkilatdakı bütün işçilərin hər biri öz sahəsinin peşəkar mütəxəssisi olur və bununla da iş tam səmərəli və nəticəyünlü təmin edilir.

Səriştəlilik modellərinin inkişaf etdiriciləri, səriştələrin bir təşkilatdakı və ya peşədəki bütün işlərə (yəni əsas səriştələrə) aid olub olmadığı və ya müəyyən işlərə və ya rollara (yəni texniki səriştələrə) xas olub-olmaması kimi müxtəlif meyarlara görə səlahiyyətləri təşkil edirlər. Əlavə olaraq, səriştəlilik modelləri, adətən, müxtəlif səviyyələrdə iş təcrübəsi və ya təcrübəyə tətbiq olunan əsas davranışlar və bacarıq standartları kimi ətraflı məlumatları özündə cəmləşdirir.

İnsan resursları sahəsində səriştə modelləri həmin sahə üçün peşəkar mütəxəssislərin seçilməsində, təlimində və qiymətləndirilməsində mühüm rol oynayır. Fərdi olaraq, insan resursları mütəxəssisləri iş tapşırıqları seçiminə rəhbərlik edərək və digər karyera qərarları verərək karyera idarəçiliyi və inkişaf məqsədləri üçün səriştəlilik modellərindən istifadə edə bilirlər.

Campiona (2011) görə, təşkilatlar səriştə modelindən istifadə edərək özlərini və işçilərini uğurlu performans üçün lazım olan təşkilati strategiya ilə uyğunlaşdırmağa kömək edirlər. Müvafiq qurum və ya şirkətlər mövcud işçilər üçün performans qiymətləndirmələrini qurmaq, yeni işçilərin işə qəbulu üçün davranış görüşləri yaratmaq və növbəti işəqəbul prosesi üçün seçim meyarlarını müəyyənləşdirmək üçün yaxşı hazırlanmış səriştə modellərindən istifadə edə bilirlər.

### 4. Səriştə Modelinin Tətbiqi: Azərbaycanın Pərakəndə Sektoru

Müasir insan resurlarında, xüsusilə də strateji insan resurları idarəetməsi sahəsində, bir sıra səriştələr səriştə modelinin daxilində təqdim edilir. Belə ki, müasir ədəbiyyata baxdıqda, effektiv kommunikasiya, konsultasiya, etik təcrübə, tənqidi yanaşma və qiymətləndirmə, işgüzarlıq, rəhbərlik və əlaqələndirmə, texniki bacarıqlılıq, mədəniyyətlərəarası maariflənmə, və münasibətlərin idarə olunması kimi səriştələr əhəmiyyətli faydalarına görə təlqin edilir (Agrawal, 2014). Ölkə daxilindəki pərakəndə sektoru üzrə insan resurlarının fəaliyyətində effektiv nəticə əldə etmək üçün qeyd edilən səriştələr üzrə işçilərin seçilməsi və ya hazırkı işçilərə həmin səriştələrin təbliq edilməsi və öyrədilməsi mütləqdir. Əgər pərakəndə sahəsində öz əməklərini təklif edən işçilər sadalanan amillərdən azı bir neçəsinə sahib olmasa, onlar şübhəsiz ki iş mühitində peşəkarlıq nümayiş etdirə bilməyəcəklər. Nəticədə, işçi məhsuldarlığı aşağı səviyyədə qalacaq, mənfəətin əldə edilməsi mənfə təsirlərə məruz qalacaq, və ən pisi isə odur ki, pərakəndə sektorunun fəaliyyəti tənəzzülə uğrayacaqdır.

Vurğulanan məsələləri nəzərə alaraq, Azərbaycan Respublikası hüdudlarında fəaliyyət göstərən təşkilatlarda, xüsusilə özəl sektorda mövcud şirkətlərdə və istehsal sahələrində səriştə modelinin tətbiqi qaçılmazdır. Əslində, bugünkü ölkədə insan resurları üzrə təcrübəni, tətbiq edilən nəzəriyyə və modelləri araşdırdıqda məlum olur ki, insan resurları sektorunda səriştə modeli üzrə yüksək qıtlıq var. Başqa sözlə desək, mühüm əhəmiyyəti olan səriştə modeli demək olar ki bir çox pərakəndə satışla məşğul olan şirkətlərdə tətbiq edilmir. Odur ki, səriştə modelinin araşdırılması, beynəlxalq müvəffəqiyyətli təcrübələrin səriştə modeli üzrə ölkənin insan resursları sahəsində istifadə edilməsi tərəqqi üçün önəmlidir.

### NƏTİCƏ

Yekun olaraq, bu dissertasiya işinin başlıca məqsədi Azərbaycan Respublikasında insan resurları sahəsinə və həmin sahənin bir qolu olan səriştə modelini araşdırmaqdır. Həmçinin, ilkin araşdırmaların nəticəsi müəyyən edir ki, səriştə modelinin genişmiqyaslı təhlilinə ehtiyac böyükdür. Odur ki, tədqiqat işi səriştə modelinin dərinədən təhlilinə yönələcək, və beləliklə, respublikasının insan resurlarının qeyd edilən model üzrə çatışmayan tərəflərini üzə çıxaracaq və mövcud boşluqların aradan qaldırılması məqsədilə

lazım olan nəzəriyyələrin araşdırılmasını təmin edəcək. O cümlədən, ölkə kontekstində mümkün və ya fizibil görünən nəzəri biliklərin ətraflı təhlili və yerli kontekstə tətbiqi üçün əməli fəaliyyət göstəriləcəkdir.

### İSTİFADƏ OLUNAN ƏDƏBİYYAT SİYAHISI

1. Agrawal, L. (2014). *Building 9 key business competencies for HR*. Retrieved from <https://www.peoplematters.in/article/strategic-hr/building-9-key-business-competencies-for-hr-6239>. (online məqalə)
2. Campion, M.A., Fink, A.A., Ruggeberg, B.J., Carr, L., Phillips, G.M., & Odman, R.B. (2011). *Doing competencies well: Best practices in competency modeling*. *Personnel Psychology*, (Jurnal məqaləsi), Volume 64, Issue 1, Spring 2011, Pages 225-262.
3. Heathfield, S. (2021). *What Is Human Resource Management? Definition & Examples of Human Resource Management*. Retrieved from <https://www.thebalancecareers.com/what-is-human-resource-management-1918143>. (online məqalə)
4. Lahoti, D. (2014). *Role, Scope, and Challenges of HR in Retail Sector*. *Indian Journal Of Applied Research*, (Jurnal məqaləsi), Volume 4, Issue 8, August 2014, Pages 95-97.
5. Winslow, M. (2006). *HRM - Retail Industry*. Retrieved from <https://www.fibre2fashion.com/industry-article/1074/hrm-retail-industry>. (online məqalə)

## SOSIAL MEDIA MARKETİNQİNDƏ REKLAMIN ROLU

### RAFAEL MƏMMƏDOV

Bakı Mühəndislik Universiteti

İqtisadiyyat və İdarəetmə

Email: ra19fa97el@gmail.com

Rafael.Mammedov@ibar.az

BAKİ, AZƏRBAYCAN

### Giriş

Sahibkarlar hədəf auditoriyası ilə səmərəli ünsiyyət qurmaq üçün müxtəlif rabitə vasitələri ilə “mesajlar” göndərirlər. Hal -hazırda texnologiyanın inkişafı ilə paralel olaraq, rabitə texnologiyasında böyük bir irəliləyiş müşahidə olunur. Facebook, Instagram və Twitter kimi sosial şəbəkələr inkişaf etmiş rabitə texnologiyası ilə yaradılan yeni şəbəkələr arasında ən məşhurdur.

### Sosial Mediada reklam

Sosial şəbəkə anlayışı getdikcə daha çox əhəmiyyət kəsb edir və yavaş-yavaş Marketing Kommunikasiyasının vacib hissəsinə çevrilir [1, s. 55.] . Sosial media, İnternetdə istehsal olunan məlumatların istifadəçilər arasında paylaşıldığı ikitərəfli bir ünsiyyət platformasıdır. Bu gün insanların çoxu vaxtlarını sosial mediada keçirir. Facebook, Twitter, Youtube, Instagram və Myspace kimi sosial şəbəkə saytları ünsiyyəti “virtual” bir mühitə çevirir [1, s. 56]. Sosial paylaşmanın ən vacib xüsusiyyəti, məzmunun istifadəçi tərəfindən yaradılması və onların tez bir zamanda paylaşmalarına imkan verməsidir.

Reklam istehsalçı ilə istehlakçı arasında əlaqə vasitəsi kimi qəbul edilməlidir. Sosial şəbəkələrin bu qədər geniş istifadə olunduğu bir mühitdə bu sosial şəbəkələrin marketing aləti kimi istifadəsi qaçılmaz hala gəldi.

Amerika Marketing Assosiasiyasının tərifinə əsasən reklamı dörd xüsusiyyətinə görə təsnif edə bilərik [5, s. 54 ];

- Reklam. ödənişlidir.
- Reklam şəxsi bir təqdimat deyil, hədəf auditoriyaya çatdırmaq üçün müxtəlif ünsiyyət vasitələrindən istifadə etməyi tələb edir.
- Reklam mesajlarına; məhsul, fikirlər və ya xidmətlər daxil ola bilər.
- Reklam verən şəxs və ya qurum məlumdur.

Reklamın təsirləri qısa müddətdə olduğu kimi uzun müddətdə də görünə bilər. Kommunikasiya baxımından reklamın xüsusiyyəti, planlaşdırılan effektlərin məhsul, marka və ya təşkilat haqqında mesaj

yönelmiş auditoriyamı səfərbər etməkdir. Yaxşı planlanmış və yaxşı həyata keçirilmiş reklamın bir çox faydasını görmək olar. Əsas üstünlüklər [1, s.100]:

1. Böyük kütlələrə çatmaq bacarığı;
2. Hədəf auditoriyasına nail olmaq;
3. Aşağı vahid dəyəri;
4. Böyük kütlə əldə etmək üçün qənaətli, səmərəli olması;
5. Marka şüuru yaratmaqda uğur.

Anket məqsədi ilə Instagramda “əlverişli seçim metodu” təqdim edildi. Ölkəmizdə geniş istifadə olunan İnstagram tədqiqat mövzusu olaraq seçildi və hazırlanmış anket yalnız Instagram sosial şəbəkəsindən istifadə edənlər üçün məşhur səhifələrin birində paylaşıldı. İştirakçıların demografik xüsusiyyətlərini formada müəyyənləşdirmək üçün 6 sual verildi, daha sonra sorğu anketini 8 təsviri sual əks etdirdi.

Nəhayət, Instagram istifadəçiləri tərəfindən bu sosial şəbəkədə edilən reklamların həssaslığını təyin etmək üçün “Reklam Fokusu” miqyasında 28 reklam postu yaradıldı. Postlara gələn bəyənmə sayı, anketin cavabları Instagramda reklamın satışı necə artırdığının sübutudur. Almaniyada aparılan statistik sorğu və bizim apardığımız sorğu nəticələrini toplayaraq yekun nəticəmiz budur ki, Sosial Media Marketinginin istifadə olunmadığı dövrlə müqayisədə satış həcmi 70 % artmışdır. Bunu dünya statistikasını göstəriciləri əsasında aşağıdakı qrafikdə bu cür ifadə edə bilərik.

**Qrafik 1: Sosial Media Marketinginin müasir nəticələri.**

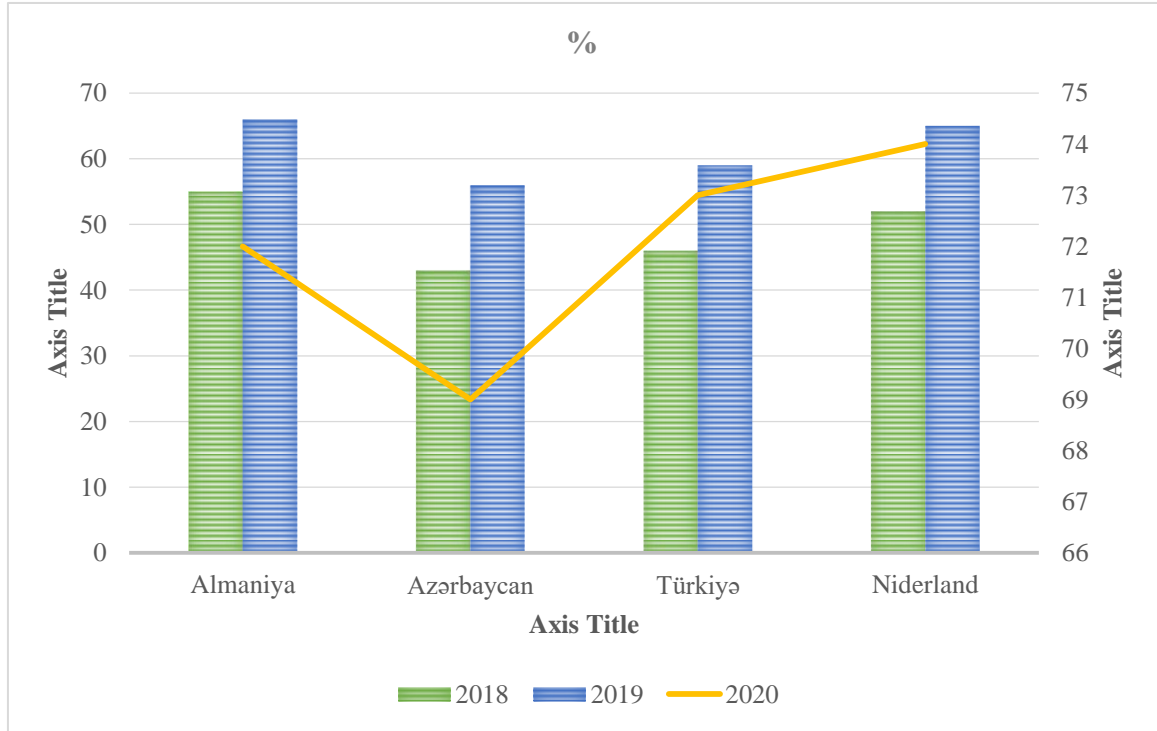

**Mənbə:** <https://www.worldometers.info/> - World statistic information 2021.

Demək olar ki, hal - hazırda bütün satış müəssisələri sosial media vasitəsiylə hazırladıqları postlarda satış üsulları vasitəsilə ətraflı məlumat verir [7, s.134]. Burada məhsulun şəkili, qiyməti, əlaqə nömrəsi, məhsulun reklam xarakterli bloq yazısı, kuryer xidməti, müəssisə ünvanı və s. barədə ətraflı məlumat verilir.

Reklama nə qədər çox investisiya ayrılrsa reklam daha çox Instagram kütləsinə çatacaqdır. Bu səbəbdən də bütün dünya satış sistemi artıq satışlarının demək olar ki, 80% -ni onlayn şəkildə həyata keçirir [7, s.111]. Bu hal bütün dünyada pandemiya ilə bağlı artıq “dünya normalına” çevrilmişdir.

Onlayn satış sistemini yaxşı bacaran müəssisələr pandemiya dövründə belə öz satış imkanlarını gücləndirmiş, gəlirini artırmış, mövcud vəziyyəti öz xeyrinə dəyişmişdir.

Sosial media, müasir dövrümüzdə marketinq kommunikasiyalarının vacib bir elementinə çevrilmişdir. Çünki fərdlər gündəlik xəbərlərdən xəbərdar olmaq, ətrafdakı insanların nə etdiklərini bilmək və etdikləri barədə başqalarına məlumat vermək üçün bu mühiti yaxından istifadə edirlər.

### Nəticə

Nəticə etibarilə, işəgötürənlər / markalar, insanların sıx bir şəkildə çox vaxt sərf etdikləri bir sosial şəbəkə mühitində məhsullarını tanıtmə prosesində iştirak edirlər. Yəni bu mühitdəki reklam səyləri həqiqətən sosial şəbəkə istifadəçilərinin diqqətini cəlb edirmi? Yoxsa onların diqqətini çəkirsə, nə qədər cəlb edir? Tədqiqatçılar bu sualların cavablarını müəyyənləşdirmək üçün bir vasitə ola biləcək sosial mediada reklamlara diqqət yetirdilər.

Sorguda iştirak edənlərin 64,7% -i hər gün Instagram-ı ziyarət edir, 78,4% -i sosial mediada gəzindir, 45,1% -i Instagramda reklam görüb satın alır, 60,8% -i reklamda məhsul haqqında tam məlumat əldə edir.

Sonda nəticə olaraq markalar üçün sosial medianın faydalarını aşağıdakı kimi sıralaya bilərik :

Rəqəmsal marketinq fəaliyyətlərində sosial medianın gücündən istifadə edən brendlər rəqiblərə nisbətən üstünlük əldə etmir, həm də istehlakçılara rahatlıq gətirir.

İstehlakçıların markalara daha sürətli çatması, ehtiyaclarına cavab verən məhsullar tapması və problemlərinə sürətli cavab alması markanın müsbət qəbulunu gücləndirir. Bəs, markalar rəqəmsal marketinq fəaliyyətlərində sosial mediadan necə istifadə edə bilərlər?

6. Marka səsini daha geniş bir kütləyə eşitdirərək markanı inkişaf etdirmək;
7. Sosial media marketinqi ənənəvi metodlardan daha aşağı xərclərə malikdir. Eyni zamanda rəqəmsal alətlərlə planlaşdıraraq vaxta qənaət edir;
8. Bu, hədəf auditoriyayla ikitərəfli ünsiyyətə imkan verərək əlaqəni gücləndirir.
9. Sosial mediada fəal iştirak edən markalar ilk dəfə istehlakçıların marağı və ehtiyaclarını başa düşərək bazar şüuru qazanır.
10. Veb sayt məzmununu sosial media kanalları ilə bölüşən markalar, sayt trafikini artırır və istifadəçilərə şərh etmək imkanı təqdim edərək qarşılıqlı əlaqəni gücləndirir.
11. Veb saytının məzmununu mütəmadi olaraq yeniləmək və ən son alqoritmlərə görə optimallaşdırmaq kifayət deyil. Sosial media yazıları Sosial Media Marketinqi işinə töhfə verməklə axtarış motorlarında görülməsini artırır.
12. İstifadəçilərə istənilən vaxt işə başlamaq imkanı verərək marka ilə daha yaxın münasibət qururlar və markanın dəyərini gücləndirirlər.
13. Rəqəmsal marketinq strategiyalarında sosial mediadan istifadə edərək markadan səmərəli istifadə edilməlidir.

### ƏDƏBİYYAT SİYAHISI:

1. Akar E.A. (2010). "Sosial Medya Pazarlaması". Ankara: Elif Yayınevi, 543 s
2. Akıncı Z.B. (2011). "Yeni Bir İletişim Olarak Sosyal Medya". Ankara: Kitab yayın evi, 332 s.
3. Aksay M.A. (2012). "Sosial Medyanın Dijital Platformda Stratejik Kurumsal İletişimi". İstanbul: BB yayın evi, 324 s.
4. Cavadova A.B., İzzətli S.A. (2019). "Yeni media jurnalistikası". Bakı: Azərənşr, 387 səh.
5. Hacızadə Ə.M. (2010). "Yeni dövrün ən böyük və effektiv silahı-İctimaiyyətə əlaqələr". Bakı: Qanun, 345 səh.
6. Qəribli M.A. (2013). "Azərbaycanda sosial şəbəkələrin müasir inkişaf tendensiyaları". Bakı: Maarif, 451 səh.
7. Qurov A.F. (2008). "İnternetdə biznesin təşkili: şəbəkədə PR və reklam haqqında hər şey". Qanun: "Zirvə", 136 səh.

### Sosial Media Marketinqində reklamın rolu

#### Xülasə

Kommunikasiya texnologiyalarının inkişafı, Sosial Media Marketinqinin geniş vüsət alması nəticəsində marketinq kommunikatorlarının həyata keçirə biləcəyi media kanallarının sayı gündən-günə artır. Ancaq bu irəliləyiş həm də rəqəbat mühitini gücləndirir. Sosial şəbəkələr, işin marketinq fəaliyyətlərini öz üzərinə götürə biləcəyi yeni bir marketinq kommunikasiya elementi olaraq getdikcə daha da populyarlaşır. Bu tədqiqatın köməyi ilə sosial şəbəkələrdəki reklam tətbiqetmələrinin şəbəkə üzvləri üçün nə qədər vacib olduğunun şahidi oluruq. Tədqiqat üçün sosial şəbəkə modeli olaraq Instagram seçildi və

## V INTERNATIONAL SCIENTIFIC CONFERENCE OF YOUNG RESEARCHERS

anket Instagram istifadəçiləri arasında edildi. Nəticə olaraq Instagram üzərindən reklam yerləşdirənlərin satışının artdığı qeydə alındı.

**Açar sözlər:** *sosial media, marketing, reklam*

### **The role of advertising in social media marketing**

#### **Summary**

As a result of the development of communication technologies and the expansion of Social Media Marketing, the number of media channels that marketing communicators can implement is increasing day by day. However, this progress has also strengthened the competitive environment. Social networks are becoming increasingly popular as a new marketing communication element where businesses can take on marketing activities. With the help of this research, we are witnessing how important advertising applications on social networks are for network members. Instagram was chosen as the social network model for the study, and the survey was conducted among Instagram users. As a result, sales of Instagram advertisers have increased.

**Keywords:** social media, marketing, advertising

### **Роль рекламы в маркетинге в социальных сетях**

#### **Резюме**

В результате развития коммуникационных технологий и расширения маркетинга в социальных сетях количество каналов СМИ, которые могут реализовать маркетинговые коммуникаторы, увеличивается день ото дня. Однако этот прогресс также укрепил конкурентную среду. Социальные сети становятся все более популярными как новый элемент маркетинговых коммуникаций, позволяющий предприятиям заниматься маркетинговой деятельностью. С помощью этого исследования мы становимся свидетелями того, насколько важны рекламные приложения в социальных сетях для участников сети. В качестве модели социальной сети для исследования был выбран Instagram, а опрос проводился среди пользователей Instagram. В результате продажи рекламодателей Instagram увеличились.

**Ключевые слова:** социальные сети, маркетинг, реклама

## **UNİVERSİTETLƏRDƏ VERİLƏN BİZNES TƏHSİLİNİN TƏLƏBƏLƏRİN SAHİBKARLIQ MEYLİNƏ TƏSİRİ**

### **Həsənov İzmir Firuz oğlu**

Bakı Mühəndislik Universiteti  
İqtisadiyyat və İdarəetmə fakültəsi  
Biznesin təşkili və idarəedilməsi ixtisası  
hasanovizmir@gmail.com  
Bakı, Azərbaycan

#### **Xülasə**

Sahibkarlıq sənaye dövründən informasiya dövrünə keçid olunan bir vaxtda önəmli əhəmiyyət qazanmışdır. Müasir dövrdə sahibkarlıq dünya iqtisadiyyatında, ölkələrin iqtisadi inkişafında həlledici rol oynayır. Ölkədə sahibkarlığın inkişaf etməsi, rəqabətliyi artırması üçün müasir dövrdə baş verən dəyişiklərə uyğunlaşacaq, iqtisadi dəyər yaradacaq sahibkarlar yetişdirməyə ehtiyac var. Bu baxımdan universitetlərə böyük məsuliyyət düşür. Tədqiqatın məqsədi biznes təhsilinin tələbələrdə sahibkarlıq haqqında fikirlərinə hansı yöndə təsir etdiyini araşdırmaqdır. Bu məqalədə Universitetlərdə verilən biznes təhsilinin tələbələrin sahibkarlıq haqqında düşüncələri, sahibkarlığın bir karyera kimi düşünülməsi haqqında onların nə düşündükləri araşdırılıb.

**Açar kəlimələr:** *Sahibkarlıq, Biznes təhsili, Sahibkarlıq meyli*

### Giriş

Tədqiqat işində sahibkarlıq haqqında, onun ölkələrin iqtisadiyyatına, insanların həyat səviyyəsinə verdiyi töhfələr, biznes təhsilinin sahibkarlığa təsiri barədə araşdırılma aparılmışdır.

Sahibkarlıq fəaliyyəti istehsalın 4 amilindən biridir. Zehni əməyin informasiya dövründə daha ön plana çıxması ilə sahibkarlıq mühüm əhəmiyyət qazanmışdır. Müasir dövrdə sahibkarlıq ölkələr üçün çox vacibdir. Məşğulluğun təmin olunmasında, ölkə iqtisadiyyatının böyüməsində, həyat səviyyəsinin yaxşılaşmasında sahibkarlığın rolu əvəzolunmazdır. Sahibkarlığın inkişaf etdirilməsində, məzunların gələcəkdə uğurlu sahibkar kimi formalaşmağında təhsil müstəsna rol oynayır.

Tədqiqat işində universitet tələbələrinin sahibkarlıq haqqında düşüncələri, bu sahəni gələcəkdə karyera kimi görülməsində təhsilin rolu barədə araşdırılma aparılmışdır.

Tədqiqat işi xülasə, açar sözlər, tədqiqat metodu, nəticə, ədəbiyyat siyahısından ibarətdir.

### Tədqiqat metodu.

#### 1. Sahibkarlıq və sahibkar anlayışları.

Sahibkarlıq tarix boyu dövlətlərin iqtisadiyyatına, insanların yaşayış səviyyəsinə önəmli töhfələr verib. Sahibkarlıq haqqında müxtəlif dövrlərdə müəlliflər tərəfindən araşdırmalar aparılırsa da, vahid tərif yoxdur. Gautam və Singh (2015), sahibkarı 'ideyaları həyata keçirən fərd kimi qəbul edir.' Bu fərd özündə yaradıcılığı, innovasiyanı, risk etmə qabiliyyətli, həmçinin məqsədə çatmaq üçün layihəni planlaşdırmaq və idarə etmək qabiliyyətidir. Sahibkarlıq müasir dünyada yeniliyin tətbiq olunmasında, şirkətlərin böyüyüb inkişaf etməsində, məşğulluğun təmin edilməsində həlledici rol oynayır. Dünya ölkələri sahibkarlığı inkişaf etdirmək üçün vətəndaşlarına böyük ölçüdə dəstək verib, onların bu sahəyə maraq göstərməsinə çalışırlar. Sahibkarlıq özündə yeni biznes layihələrinin həyata keçirilməsini, müəssisələrinin yaradılmasını və s. ehtiva edir. Organization for Economic Co-operation and Development (OECD) isə sahibkarlığa başqa cür yanaşır. Sahibkarlığı anlamaq və sahibkarlıq xüsusiyyətlərinin tətbiqidir. Birincidə müəssisə yaratmaq və onu idarə etmək anlayışının biznes təhsili sistemi çərçivəsində ələ alınmasıdır. İkinci yanaşma isə təşkilatlara, fərdlərə güc verən, onlara fürsət yaradan bir çox xüsusiyyətlərin öyrənilməsidir. Sahibkarlıq haqqında yanaşmalarda sahibkarlıq müxtəlif cür təsnif edilir. Bunlardan biri də sahibkarlığın fürsət və innovativ sahibkarlığa bölünməsidir. Fürsət sahibkarlığı mövcud və potensial fürsətləri görərək, bazara mövcud məhsul təqdim edir. Sahibkar öz məhsulunu satmaq üçün alternativ yollar axtarır. İnnovativ sahibkarlıq isə bazara yeni məhsulun, yeni ideyanın təqdim edilməsidir. Bundan başqa ideya ilə başlayıb, məhsulla bitən vaxt isə sahibkarlıq müddəti adlanır. Sahibkarlıq müddətində ən önəmli faktorlardan biri də motivasiyadır. İnsanın öz işinin rəhbəri olmaq istəməsi, yüksək qazanc əldə etmək istəməsi, gələcəyini təmin etmək istəməsi motivasiyanı təşkil edən amillərdir. Sahibkarlıqla məşğul olan fərd – sahibkar anlayışı da keçmiş dövrlərdən indiyədək müxtəlif formalarda dərk edilib. Orta əsrlərdə sahibkar dövlətdən lazımı resurslar əldə edərək, böyük layihələri həyata keçirən şəxs (Hisrich və Peters., 2002 akt; Arıkan 2002) qəbul edilirdi. XIX əsrin ortalarından etibarən sahibkar vəzifəsi mal və xidmət istehsal edib, yeniliklər etməyə çalışan, müəyyən qədər riskə gedən insan olaraq qəbul edilmişdir (Kent, 1984 akt; Arıkan, 2002). Müasir dövrdə sahibkar bazara köhnə fikirləri əvəz edəcək yeni fikirlər gətirən, müxtəlif innovasiya və ideyalar mənbəyi olan, risk etmək, qabaqcıl olmaq kimi xüsusiyyətləri özündə cəmləyən fərd kimi xarakterizə edilir. İnsan övladında tarixi boyu sahibkarlıq ruhunun formalaşmasında bir sıra faktorlar vacib rol oynayır. Bu faktorlara ailə, cinsiyyət, təhsil, yaş, iş təcrübəsi, şəxsi keyfiyyətlər və s. daxildir. Sahibkarlıqla məşğul olan insanlar bir sıra xüsusiyyətlərə sahibdir. Bu insanlar sərbəstliyi sevir, hər zaman yaradıcı olmaqları ilə seçilir.

#### 2. Biznes təhsili və sahibkarlıq meylı anlayışları

Təhsil faktoru sahibkarlıq xüsusiyyətlərinin ortaya çıxmasında ən təsirli faktorlardan biridir. Bu gün biznes təhsili dünyada geniş yayılmışdır. İlk biznes təhsili dünyada 1938 –ci ildə Yaponiyada Kobe universitetində verilməyə başlanılıb. Tezliklə digər ölkələrdə də biznes təhsilinə maraq göstərməyə başlandı. Sahibkarlıqda olduğu kimi, biznes təhsili haqqında da müxtəlif yanaşmalar mövcuddur. Pittway və Copeye görə, Biznes təhsili sahibkarlığın öyrədilə biləcəyi, tələbələrin sahibkarlıq meylini inkişaf etdirdiyi şərtinə əsaslanır. Universitetlər artıq biznes təhsilinin əhəmiyyətini qiymətləndirirlər və tələbələrin bu sahəyə marağını artırmaq üçün müxtəlif biznes proqramları təklif edirlər. Araşdırmalar göstərir ki, biznes təhsilinin geniş yayılması sahibkarlığın əhəmiyyətinin dünyada daha da ciddi əhəmiyyət

## V INTERNATIONAL SCIENTIFIC CONFERENCE OF YOUNG RESEARCHERS

qazanmasına kömək edir. Yüksək təhsil almış şəxslərin sahibkarlıq haqqında düşüncələri müsbət istiqamətdədir. Baxmayaraq ki, biznes təhsilini inkişaf etdirmək üçün böyük miqdarda investisiya tələbələrin sahibkarlıq meylinin artım dərəcəsinə ilkin vaxtlarda ciddi təsir göstərə bilmir. (Shen, Chen& Chen, 2010) Mycos' araşdırma mərkəzi 'Çin məşğulluq məruzəsi' adlı hesabatında qeyd edir ki, 2011 ci ildə sahibkarlıq nisbəti 1,6 % idisə, 2017-ci ildə cəmi 3% təşkil edirdi. Bu da onu göstərir ki, tələbələrin sahibkarlıq meyillərini inkişaf etdirmək üçün illərlə vaxt lazımdır. Biznes təhsilinin sahibkarlıq meylinə təsirini ölçmək üçün Sakarya universitetində araşdırma aparılıb.

Sahibkarlıq meyli ilə əlaqədar ifadələr	Qatılmıram		Qərarlıyam		Qatılıram	
	F	%	F	%	F	%
1. Biznes təhsili sahibkarlıq haqqında düşüncələrimə mənfi yöndə təsir edib	69	98.6	1	1.4	0	0
2. Biznes təhsili sahibkar olmaq yolundakı düşüncələrimə müsbət təsir edib	2	2.9	28	40	40	57.1
3. Biznes təhsili əvvəlcədən bilmədiyim potensialımı üzə çıxardı	12	17.1	32	47.5	25	35.7
4. Aldığım Təhsillə "mənə sahibkar ola bilərəm" düşüncəsi üstünlük təşkil etməyə başladı	6	8.6	28	40	36	51.4
5. Uğurlu sahibkar olmaq üçün təhsil şərtidir	17	24.3	18	25.7	35	50
6. Biznes təhsili sahibkarlığı karyera kimi düşünməyə vadar edib	14	20	23	32.9	32	45.7
7. Sahibkarlıq potensialının inkişaf etməsində təhsilin rolu önəmlidir	10	14.3	18	25.7	41	58.6
8. Təhsil sayəsində gənclərin sahibkarlıq potensialı inkişaf edə bilər	6	8.6	19	27.1	45	64.3
9. Biznes təhsili ilə Potensialımın sahibkarlığa Uyğun olmadığını gördüm	29	41.4	32	45.7	9	12.9
10. Təhsilin uğurlu bir sahibkar Olmaqda təsirli vasitə olduğunu Düşünürəm	0	0	17	24.3	53	75.3



### Nəticə

“Sahibkar doğulurmu yoxsa sonradanmi bu vərdislər qazanılır” sualı ətrafında həmişə mübahisələr olub.

Araşdırmalar göstərir ki, insanın sahibkarlıq haqqında düşüncələrinə psixoloji, sosial, demoqrafik, ətraf mühit amillərin təsiri olduqca böyükdür. Sahibkar potensialının ortaya çıxmasında ən böyük faktorlardan biri də təhsildir. Biznes təhsilində məqsəd bir insanda gizli qalmış bir sıra sahibkarlıq xüsusiyyətlərini üzə çıxarmaqdır. Sahibkarlığın müasir dünyada faydalarını nəzərə alaraq, uğurlu sahibkar yetişdirmək üçün keyfiyyətli bir təhsilin olması həlledici rol oynayır.

### Ədəbiyyat siyahısı

1. Özlem Balaban, Yasemin Özdemir, ‘Girişimcilik təhsilinin girişimcilik eğilimi üzerine etkisi: Sakarya universitesi IIBF örneği’ ( məqalə) Türkiyə 2008: s. 134-147.
2. Haluk Tanrıverdi, Gül Nazik Bayram, Makbule Alkan ‘‘ Girişimcilik təhsilinin girişimcilik eğilimi üzərində etkisininin incelenmesi’’(məqalə) Türkiyə , 2016 ; s 8-12
3. Olufemi Aladejebi ‘‘The effect of entrepreneurship education on entrepreneurial intention among tertiary institution in Nigeria’’ (məqalə) Nigeria 2018; s 2-4
4. Yener Pazarcık ‘‘Üniversitelerimiz girişimci yetişdirmə biliyormu? Üniversite öğrencilerinin girişimcilik algısını/eğilimini/ özelliklerini ölçen araştırmaların sonuçsal bir değerlendirilmesi’’(məqalə) Türkiyə 2016; s 141-144
5. Salir Patır, Mehmet Karahan ‘‘Girişimcilik təhsilini və universite öğrencilerinin girişimcilik profilələrinin belirlənməsinə yönəlmiş bir alan araşdırması’’ (məqalə) Türkiyə 2010 ; s 29-30

## Proqram Təminatlarında Keyfiyyətin İstiqamətləri və İdarə edilməsi

### Bayramlı Rəşid Rəşad oğlu

Bakı Mühəndislik Universiteti

İqtisadiyyat və İdarəetmə/ Sənayenin Təşkili və idarə olunması

rbayramli@std.beu.edu.az

Xırdalan, Azərbaycan

**XÜLASƏ.** Məqalədə beynəlxalq standartlar kontekstində —proqram təminatının keyfiyyətli anlayışının müxtəlif tərifləri verilmiş, proqram təminatının işlənməsinə aid vacib standartlar sadalanmış, proqram təminatının keyfiyyətinin meyarları vurğulanmışdır. Keyfiyyətin idarə olunması prosesinin fəaliyyət növlərindən asılılığı qeyd olunmuşdur

**Açar sözlər:** Texnologiya, Keyfiyyətin inkişafı, İT sektor, Sahibkar istəkləri, Proqram mühəndisliyi

### GİRİŞ

Müasir dünyanın hesablama texnikası əsasında qurulan sistemlərdən asılılığı gündən-günə artır. Bununla əlaqədar olaraq proqram təminatının işlənməsi istehsalın ən bahalı formasına çevrilmişdir və onun yaradılmasının texnoloji prosesindəki boşluqlar arzuolunmaz nəticələrə gətirə bilər. Digər tərəfdən, hazırda proqram təminatının əhatə dairəsi kompüter oyunlarından, fərdi kompüterlər üçün proqram məhsulları və Veb-yönlü proqram sistemlərindən çox böyük miqyaslanan paylanmış sistemlərə kimi genişlənməmişdir. İstifadəçi proqram sistemlərində bir sıra universal texnologiyaların (məsələn, obyekt-yönlü üsulların) tətbiq olunmasına baxmayaraq, proqram təminatının yaradılması ilə əlaqəli yeni texnologiyalar proqram təminatının növlərini nəzərə alaraq inkişaf edirlər. Proqram təminatının işlənməsinin müasir təcrübəsi əsas etibarilə U.Xemfri tərəfindən ifadə olunan aşağıdakı beş tələbə söykənir [2]:

## V INTERNATIONAL SCIENTIFIC CONFERENCE OF YOUNG RESEARCHERS

1. layihə və məhsul üçün keyfiyyətin ölçülmə şkalasının əvvəlcədən müəyyən olunması;
2. gələcək layihələrin qiymətləndirilməsi üçün bazanın yaradılması məqsədi ilə informasiyanın yığılması;
3. bütün tələblər, sxemlər, proqram kodları və testləndirmə materiallarının komandanın bütün üzvlərinə əlverişli olması;
4. komandanın bütün üzvlərinin layihənin əvvəlcədən müəyyən olunmuş işlənmə prosesinə tabe olması;
5. seçilmiş keyfiyyət göstəricilərinin daim ölçülməsi və protokollaşdırılması

### PROQRAM TƏMİNATLARI ÜÇÜN ƏSAS KEYFİYYƏT STANDARTLARI

Bir çox müəssisə üçün fəaliyyətin əsas meyarı istehsal olunan məhsul və ya təqdim etdikləri xidmətin yüksək keyfiyyətə malik olmasıdır. Aşağı keyfiyyətli məhsul heç kəsə lazım olmamaqla yanaşı, müəssisənin nüfuzunu da bazarda heçə endirir. Müasir kompüterlərdə çox sayda müxtəlif (fərqli) proqram təminatı quraşdırılır və onun keyfiyyətli, dayanıqlı və xətalardan ibarət işləməsi arzu olunandır. Beynəlxalq standartlar kontekstində —proqram təminatının keyfiyyətil anlayışının aşağıdakı təriflərinə rast gəlinir:

1. proqram təminatının keyfiyyəti proqram təminatının tələb olunan xassələr kombinasiyasına malik olduğu dərəcədir (1061-1998 IEEE Standard for Software Quality Metrics Methodology);
2. proqram təminatının keyfiyyəti təyinatına uyğun verilən və ya nəzərdə tutulan tələblərin ödənilməsi üçün yararlı olması ilə şərtlənən proqram vasitəsinin xassələr toplusudur (ГОСТ 28806-90 «Качество программных средств. Термины и определения»);
3. proqram təminatının keyfiyyəti proqram məhsulunun verilən şərtlər daxilində təyin olunan və ya nəzərdə tutulan tələblərin ödənilməsi qabiliyyətidir (ISO/IEC 25000:2014).

Proqram təminatının keyfiyyəti anlayışına tərif verilməsi müəyyən qədər çətindir. Ənənəvi olaraq hazırlanmış məhsul texniki tələblərə uyğun gəldikdə keyfiyyətli hesab olunur. Bu tərif proqram məhsullarına da aid edilir. Lakin burada müəyyən problemlər yarana bilər və onları aşağıdakı kimi ifadə etmək olar:

- a. istehlakçılar tərəfindən məhsula qoyulan texniki tələblərdə ancaq onlar üçün vacib olan xassələr qeyd olunur. Lakin layihəçilərin bununla əlaqəli öz tələbləri də ola bilər;
- b. keyfiyyətin müəyyən göstəricilərinin dəqiq təyin edilməsi və ölçülməsi məlum deyil;
- c. proqram məhsulunun tam spesifikasiyasının yaradılması çox çətindir.

İqtisadiyyatın bütün sahələrində istehsal proseslərinin keyfiyyətinin təmin edilməsinin ümumi prinsipləri ISO 9000 standartlar toplusu ilə tənzimlənir. Proqram təminatının işlənməsi üzrə ən vacib standartlar aşağıdakılardır:

- ISO 9000:2000 Quality management systems – Fundamentals and vocabulary (Keyfiyyətin idarə edilməsi sistemləri – Əsaslar və lüğət);
- ISO 9001:2000 Quality management systems – Requirement. Models for quality assurance in design, development, production, installation and servicing (Keyfiyyətin idarə edilməsi sistemləri – Tələblər. Layihələndirmə, işlənmə, kommersiyalaşdırma, quraşdırma və xidmət zamanı keyfiyyətin təmin edilməsi üçün modellər);
- ISO 9004:2000 Quality management systems – Guidelines for performance improvements (Keyfiyyətin idarə edilməsi sistemləri – Fəaliyyətin yaxşılaşdırılmasına rəhbərlik);
- ISO/IEC 90003:2004 Software engineering – Guidelines for the application of ISO 9001:2000 to computer software (Proqram təminatının işlənməsi, çatdırılması və xidmət olunması zamanı ISO 9001 standartının istifadəsinə aid rəhbər təlimatlar).

Tələb olunan keyfiyyətə aşağıdakı üsulların tətbiqi nəticəsində nail olmaq olar:

- **Təftiş.** Keyfiyyətin təmin edilməsi komanda şəklində yerinə yetirilir və layihənin bütün mərhələlərində bu üsul istifadə olunur;

## V INTERNATIONAL SCIENTIFIC CONFERENCE OF YOUNG RESEARCHERS

- **Formal üsullar.** Proqramın doğruluğunun, yəni proqramın təyinatına uyğun olduğunun təsdiqi üçün riyazi metodikaların tətbiqi. Formal üsullar layihənin seçilən mərhələlərində istifadə olunur;

- **Sınaq.** Bu üsul modul (komponent) və proqramın tam tətbiqi səviyyəsində həyata keçirilir;

- **Layihənin idarə edilməsi üsulları.** Bu üsul proqram məhsulunun qiymətinin və yaradılması müddətinin proqnozlaşdırılması, artefaktların (versiyaların, sənədlərin) idarə edilməsində özünü büruzə verir. Keyfiyyət standartlarına uyğunluğun təmin edilməsi üçün proqramların işlənilməsi prosesində yaranan artefaktların idarə edilməsinə xüsusi diqqət ayrılmalıdır. Artefaktlar müxtəlif versiyalarda buraxılır və hər növbəti versiya əvvəl yaranmış olanı təkmilləşdirir. Bu cür artefaktların idarə edilməsi konfigurasiyaların idarə edilməsi adlandırılır.

### PROQRAMLAR TƏMİNATLARININ İSTEHSALINDA ƏSAS GÖSTƏRİCİLƏR

İstifadəçini qane edən proqram təminatlarının keyfiyyətini təşkil edən xüsusiyyətlər toplusu həmin proqram təminatının şərtləri və istismar xarakteristikalarından asılıdır. Buna görə də proqram təminatının keyfiyyətinin təsviri zamanı onun lazımı xassələrinin seçilməsi üçün meyarlar təsbit olunmalıdır. Proqram təminatının keyfiyyət xarakteristikaları modeli altı qrup baza meyarından ibarətdir. Onlar aşağıdakılardır:

- **Funksionallıq** – proqram məhsulu istifadəçilərinin təyin etdiyi və ya nəzərdə tutduğu tələbləri ödəyən funksiyalar dəstinin yerinə yetirilə bilməsi qabiliyyətidir. Funksional imkanlar təyinatına görə istifadəsi üçün yararlı olması; tələblərin realizə olunmasının təshihliyi (düzgünlüyü, dəqiqliyi); komponentlər və mühit ilə qarşılıqlı əlaqələndirmə imkanı; mühafizə olunması (fəaliyyətin təhlükəsizliyi) ilə müəyyən olunur;

- **Etibarlılıq** – proqram məhsulunun verilmiş şərtlər daxilində və müəyyən müddət ərzində kifayət qədər böyük ehtimalla qarşıya qoyulmuş funksiyaları ləngitmədən icra edə bilməsi qabiliyyətidir. Etibarlılıq başa çatma səviyyəsi (səhv və defektlərin olmaması), səhv və defektləri olduğu halda davamlılığı, defektlər üzə çıxdıqdan sonra bərpaetmə, əlyətərliklik (tələb olunan funksiyaların realizə olunmasına hazır olma) ilə səciyələnilir;

- **Rahatlıq (anlaşılan olma, ergonomiklik)** – istifadəçi tərəfindən ilkin verilənlərin hazırlanması ilə bağlı söyləri minimuma endirən, proqram məhsulunun istifadəsi və alınan nəticələrin qiymətləndirilməsi, həmçinin istifadəçidə müsbət emosiyaların yaranması ilə bağlı proqram məhsulunun xüsusiyyətləridir;

- **Səmərəlilik (zamana və resurslara görə)** – tapşırılmış şərtlər daxilində istifadəçiyə proqram məhsulu tərəfindən təqdim olunan xidmətlər səviyyəsinin istifadə olunan resurslar həcminə nisbətidir.

- **Müşahidə olunma (təhlilin asanlığı, dəyişkənlik, sabitlik, yoxlanıla bilmə)** – proqram məhsulunda səhvlərin aradan qaldırılması məqsədi ilə dəyişikliklərin daxil edilməsi və istifadəçinin dəyişən tələblərinə görə onun modifikasiyası ilə bağlı söyləri minimuma endirməyə imkan verən proqram məhsulunun xüsusiyyətləridir.

- **Daşına bilmə (adaptasiya olunma, instalyasiyanın çevikliyi, standart və qaydalara görə uyğunluq, əvəzlənmə)** – proqram məhsulunun bir mühitdən digərinə daşına bilməsi qabiliyyətidir

Proqram təminatının ən vacib keyfiyyət meyarları funksionallıq və etibarlılıqdır. Etibarlılıq proqram vasitələrinin işlənilməsinin bütün mərhələ və proseslərində nəzərə alınır. Digər meyarlar istifadəçilərin istəklərinə görə proqram vasitələrinə qoyulan tələblərə uyğun istifadə olunurlar.

Keyfiyyətin bir neçə meyarının yaxşılaşdırılması digərlərinin pisləşməsinə gətirir. Ziddiyyət təşkil edən meyarlar arasında qərarların uyğunlaşdırılması tələb olunur. Qeyd etmək lazımdır ki, hər hansı konkret meyar üzərində diqqətin cəmlənməsi, digəri ilə uyğunlaşmanı hər zaman nəzərdə tutmur. Belə ki, bəzi meyarlar bir-biri ilə əks əlaqəli, digərləri düz əlaqəlidirlər, qalanları isə heç biri-birindən asılı deyillər.

### PROQRAM TƏMİNATI İSTEHSALINDA KEYFİYYƏTİN İDARƏ OLUNMASI

Proqram Təminatında Keyfiyyətin idarə olunması prosesi aşağıdakı üç əsas fəaliyyət növündən asılıdır:

- ❖ **keyfiyyətin təmin edilməsi** yüksək keyfiyyətli proqram təminatının yaradılması məqsədi ilə çox sayda təşkilati qayda və standartların təyin edilməsi;

- ❖ **keyfiyyətin planlaşdırılması** bu çoxluqdan uyğun qayda və standartlar altı çoxluğunun seçilməsi və proqram təminatının işlənilməsinin konkret layihəsinə adaptasiyası;

❖ **keyfiyyətə nəzarət** proqram təminatı layihəçiləri komandasının bütün üzvləri tərəfindən normativ qayda və standartların icrasına zamanət verən tədbirlərin müəyyən edilməsi və keçirilməsi.

Keyfiyyətin təmin edilməsilə bağlı fəaliyyət proqram təminatının işlənməsi zamanı müəyyən keyfiyyətin əldə edilməsinə yönəlir. O, proqram təminatının işlənmə prosesinə və ya hazır məhsula tətbiq olunan standartların təyin edilməsini və ya seçilməsini nəzərdə tutur. Həmin standartlar proqram təminatının istehsalı proseslərinin bir hissəsidir.

Proqram təminatının işlənməsi sahəsində prosesin keyfiyyəti xüsusi məna kəsb edir ki, bu da proqram təminatının müəyyən xassələrinin qiymətləndirilməsi çətinliyi ilə əlaqəlidir. Bu sahədə keyfiyyətin yaxşılaşdırılması keyfiyyətli məhsulun və onun işlənməsi proseslərinin öyrənilməsi, tədqiqat nəticələrinin ümumiləşdirilməsi və onların digər layihələrdə tətbiqi istiqamətində aparılır. Sənayedə istehsal prosesi və məhsulun keyfiyyəti arasındakı əlaqə standartlaşdırma və idarəetməyə rahat uyğunlaşır. Belə ki, sınaqdan keçən məhsul dərhal istehsala buraxıla bilər. Proqram təminatı ilə bağlı proseslər bir qədər fərqli təşkil olunur. Əslində, proqram təminatı yaradıcı bir proses olduğundan, o, hazırlanmır, işlənilir. Bundan başqa, proqram təminatının keyfiyyətinə xarici amillər də (layihənin yeniliyi, proqram məhsulunun bazara verilməsi məqsədi ilə onun işlənmə müddətinin qəfil qısaldılması) təsir edə bilər. Bütün çətinliklərə baxmayaraq, proqram təminatının yaradılması prosesi keyfiyyətli proqram məhsullarının işlənməsi üçün böyük məna kəsb edir. Buna görə keyfiyyətin idarə edilməsi aşağıdakı funksiyaları özündə birləşdirir:

- *proqram təminatının işlənmə prosesi üçün standartların müəyyən edilməsi;*
- *standartların ödənilməsi üçün işlənmə prosesinin izlənilməsi;*
- *işlənmə prosesinin gedişi haqda hesabatların hazırlanması.*

Proqram təminatının işlənməsi zamanı standartlaşmaya əsaslanan keyfiyyətin təmin edilməsində bəzi çətinliklər üzə çıxır. Bu adətən nəzərdə tutulmuş işlənilən proqram məhsulunun konkret tipinə uyğun gəlməməsi ilə əlaqədar olmur.

### **PROQRAM TƏMİNATLARINDAN BİRİ OLAN BİZNES İDARƏETMƏ TƏMİNATLARININ (ERP HƏLLƏRİN) İSTEHSALINDA KEYFİYYƏTİN İSTİQAMƏTLƏRİ VƏ İDARƏ EDİLMƏSİ**

İlk öncə hər hansı bir sahədə keyfiyyətin təmin olunması və istiqamətləri haqqında danışmaq istəyiriksə, mütləq şəkildə həmin sahəni araşdırmalı, o sahədə məhsulların istehsalının hansı mərhələləri keçdiyini araşdırmalıyıq. Biz də bu prizmadan yanaşaraq, IT sektorunda, xüsusilə, proqram təminatı istehsalının hansı mərhələləri keçməsi ilə başlayırıq. Proqramlaşdırma bir çox eyniadlı dillərdə aparıla bilər. Təbii ki, məhsul istehsalında hansı dildən istifadə olunacağı, yazılacaq proqram təminatının ölçüsü, funksionallığı və bir sıra bu kimi məqamlarla əlaqəlidir. Biz sırf ERP həllərin yazılmasına fokuslanacağıq. Bildiyimiz kimi ERP həllər özü də bir proqram təminatı olduğu üçün onlarda yuxarıda qeyd edildiyi kimi, dillərlə yazılır. Bəs ERP həllər nədir və onların yazılmasında hansı texnologiyadan, hansı proqramlaşdırma dilindən istifadə olunması daha keyfiyyətli məhsul ərsəyə gəlməsinə şərait yadır? Enterprise Resource Planning həllər (azərbaycancası – Müəssisə Resurslarının Planlaması) adından da bəlli olduğu kimi müəssisə resurslarını planlamaq və idarə etmək üçün istifadə olunan təminatlardır. Bunlara misal olaraq bazarlarda yetəri qədər tanınan „SAP, Caspel, Prospect ERP kimi yerli və beynəlxalq şirkətləri göstərə bilərik. Bəs bu sistemlərdə keyfiyyətin təmin olunması hansı istiqamətdə həyata keçirilir? Bu sualın üç kateqoriyada yer alan cavabı var. Bunlar aşağıdakılardır:

- 1. Texniki tərəfin keyfiyyəti ( Təminatın yazılmasında keyfiyyət )**
- 2. Müştəri istəyinin qarşılınmasında keyfiyyət**
- 3. Məhsulun satışından sonra həyata keçirilən dəstək xidmətində ( support service) keyfiyyət**

İndi isə yuxarıda qeyd edilən üç istiqamətin hər birini ayrı-ayrılıqda araşdıraq.

**BİRİNCİ İSTİQAMƏT** -İlk öncə ERP təminatlar proqramlaşdırılarkən müasir dövrün tələbinə uyğun proqramlaşdırma dillərindən istifadə edilməlidir. Çünki texnologiya daim inkişaf edir və yeni proqramlaşdırma dilləri meydana gəlir, burada da həmin ERP təminatların yeni dillərdə yığılması kimi bir zərurət ortaya çıxır. Çünki ERP həllər bir çox hallarda bizneslər tərəfdən müxtəlif istiqamətlərdə inteqrasiya olunur. Buna misal olaraq 10 il öncə proqramlaşdırılmış ERP həllərin yeni barmaq izi və kart keçid sistemlərinə ( turniket və finger print ) inteqrasiyasında problemlər yaranır və bu da daim həmin ERP

həllərə yenidən müdaxilə olunmasına zəruriyyət yaradır ki, bu da müəssisələr üçün əlavə xərcdir. Təbii ki, bu xərclərdən qurtulmağın da yolu mövcuddur. (məqalənin növbəti hissəsində qeyd edilmişdir) Buna görə də proqramlar yazılarkən maksimum yeni texnologiya və dillərdən istifadə olunmalıdır. Hal-hazırda bu proqramlaşdırma texnologiyaları və dilləri mövcuddur: PHP, C++, JAVA, C#, SQL, Python, və s. proqramlaşdırma dilləri, REACT (facebook bu texnologiyadır), Symphony və s. texnologiyaları

Təbii ki, bu texnologiya və dillər də zaman keçdikcə köhnələcək. Buna görə də proqramistlər daim global trendləri izləməli və öyrənməlidirlər. Bu prosesin özü təminatların keyfiyyətli olmasına çox böyük təsir göstərir. Proqram təminatları adətən iki böyük hissədən ibarət olur. Bunlar təminatların funksionallığını özündən əks etdirən Back-end hissəsi və görünüş hissəsini özündə əks etdirən Front-end hissəsidir. Təbii ki, təminatların keyfiyyət faizlərini ifadə edən əsas üsullərdən bir neçəsi elə yuxarıda qeyd edilən hissələrlə əlaqəlidir. Məsələn təminatlardakı hesablamaları, əməliyyatların və s-in dəqiq olmasına xidmət göstərən Back-end hissəsi proqramlaşdırmada əsas olan keyfiyyət amilini əhatə edir. Və əsas hissələrdən biri də istifadəçinin təminatı nə dərəcədə rahat istifadə edə bilməsi adlı keyfiyyət üsürüdür ki, bunu da Front-end hissəsi və UI/UX dizayn hissəsinin üzərindədir. Odur ki, texniki tərəfdən daim yenilənən texnologiya nəzərə alınaraq və istifadəçi fikirləri alınaraq proqramlaşdırma həyata keçirilərsə mütləq ki, keyfiyyəti yüksək olan məhsullar istehsal oluna bilər. Amam əfsuslar olsun ki, ölkəmizdə hələ də proqramlaşdırma, digər sahələr kimi inkişaf etməmişdir. Bu da xarici bazarlardakı təminatların bazara daxil oaraq keyfiyyətsiz həlləri realizə etmələrinə səbəb olur.

**İKİNCİ İSTİQAMƏT** – Müştəri bizdən nə istəyir? O öz fəaliyyətlərini rahatlaşdıracaq, prosesləri daha da sürətləndirəcək təminat tələbindədir. Ona görə də mütləq şəkildə müştərilərin istəkləri, onlar narahat edən məqamlar dəqiq araşdırılmalı daha sonra isə ona uyğun proqram təminatı işlənilməlidir. Bunun ilə biz müştərinin tələblərini arşılamaş olacağıq və bu da bizim öz missiyamızı uğurla icra etdiyimizi bizə bir daha xatırladacaq. Nəzərinizə çatdırım ki, bütün proseslər müştəri məmnunluğunu təmin etmək üçündür.

**ÜÇÜNCÜ İSTİQAMƏT** – Müştəri ilə proqram təminatı istehsalı ilə məşğul olan şirkətlər arasındakı əlaqə staışdan sonra bitmir. Onlar əlavə xidmət üçün də müəvilə bağlayırlar. ERP həllərdə hər hansı bir yenilənmə olduqda və yaxud da yaranmış nasazlıqlar və s. ləri aradan qaldırmaq üçün bu çox vacibdir. Bu xidmət müqavilələri olmadıqda müştəri əldə etdiyi ERP həllə baş başa qaldıqda bir sıra çətinliklərlə qarşılaşa bilər ki, bu da məmnunsuzluğa gətirib çıxara bilər. Həmçinin ERP həllər istifadəyə verildikdən sonra bir müddət onun istifadəsi ilə təlimatlar, xidmət və s. də müştəriyə (sifarişçiyə) təqdim olunmalıdır.

### NƏTİCƏ

Buradan belə bir nəticəyə gəlinir ki, hər bir layihə səciiyyəvi xüsusiyyətlərə malikdir və onun keyfiyyətinin artırılması üçün fərqli üsullar tələb olunur. Lakin bu günə qədər özünü doğruldan üsullar, sabah faydalarını itirə bilərlər. Bundan başqa, keyfiyyətin idarə edilməsi üçün onu artıran müxtəlif üsulların istifadəsi kifayət etmir. Onların düşünölmüş və sistemətik tətbiqi tələb olunur və bu, proqram təminatının işlənilməsinin ayrılmaz hissəsinə çevrilməlidir. Keyfiyyətin qiymətləndirilməsi və idarə edilməsi zamanı standartlardan istifadə edilməsi rəqabətədavamlı proqram məhsulunun istehsalı üçün çox vacibdir. Azərbaycanda da bu standartlara uyğun olaraq milli standartların işlənilməsi məqsədəuyğun olardı.

### ƏDƏBİYYAT SİYAHISI

1. Proqram Təminatlarında Keyfiyyətin idarə olunması- Elmi iş. Elmira İsrailova MDU-2017.
2. Э. Брауде, Технология разработки программного обеспечения, СПб.: Питер, 2004, 655 с.
3. С. Макконнел, Совершенный код, Мастер-класс. М.: Русская редакция, 2010, 896 с.
4. <https://medium.com/peoplebox-ats/saas-nedir-faydalar%C4%B1-nelerdir-2a866b13315d#:~:text=SaaS%3A%20Software%20as%20a%20service,kullan%C4%B1m%20sa%C4%9Flad%C4%B1%C4%9F%C4%B1n%C4%B1z%20bir%20da%C4%9F%C4%B1t%C4%B1m%20modelidir.>
5. <https://reactjs.org/>
6. Proqram təminatlarının iqtisadi keyfiyyət göstəriciləri. AMEA İKT İnstitutu. Leyla Ələkbərova, Əlövsət Əliyev.
7. <https://www.turcert.com/az/iso-9001/iso-9001-2015-kalite-el-kitabi>

## COMPETITIVE STRATEGY OF IKEA AND STRATEGIC ANALYZES FOR INDIAN MARKET

**Huseyn Mammadov**

Durham Business School

huseynmammadov97@gmail.com

Durham, UK

### Abstract

Ikea is a dominant firm in the furniture industry. This paper illustrates information about Indian furniture market and possible advantages for foreign internals, despite that I also analyzed the culture local population and their demand in this industry. In particular, I have taken the IKEA perspective to indicate strategical plan of the market with approaching macro and industry level analyzes which helped me to give recommendations. For estimating those, I have applied to PESTEL for the macro level, Five-Forces plus Complementors for the industry level, VRINE for the internal and Strategy Diamond for the current strategy.

#### Introduction:

In this paper, first of all, I will apply to the PESTEL to analyze the macro environment and Five-Forces for the industry level which will help us to know our external environment. When it comes to internal environment, I will go with VRINE model which will be helpful to identify the resources and capabilities of IKEA. These strategical analyses through the external and internal environments will help us to set up our current strategy with Strategy Dimond. In the end, I will suggest my recommendation according to the possible outcomes.

#### PESTEL Analysis

**Political:** the main question was about 100% FDI (foreign direct investment) in single brand retail and the government relaxed the rules on FDI in India in the end which was absolutely suitable for IKEA to enter the market. From the political perspectives I would mention to the complex governmental structure way a good opportunity. In addition, there was mandatory sourcing (30%) of goods from Indian MSME's, however, the government ease it to preferable in the end.

**Economical:** firstly, I need to mention that India has a robust economy and strong export market and India ranked 95th and 132nd according to the Transparency International's Corruption Perceptions Index, and the World Bank's Ease of Doing Business reports, respectively. Despite of it, the country's GDP growth was only 5.3% during the first quarter of 2012, there was a trade gap with deficit of 4% of GDP which means the economy is thirsty for informational investment. According to a raw material, the yield of cotton (per hectare) was very low in India (therefore higher priced) which means it is better to source different countries (like China, Australia) which would be helpful to reduced price pressures on its exports from India and retailing is capturing 14% of India's GDP in the country.

**Sociocultural:** I need to stress out that the lifestyle in India is different than other countries and studies illustrate that Indian middle-class families preferred to have their furniture custom-made from small retailers or local carpenters. The people in India they prefer readymade furniture which means there is a contradiction with IKEA's doit-yourself (YID) concept. In addition, India people would like to have an assistance to guide them. And in India there is a low level of car ownership which would make difficult for customers to visit shops as IKEA thinking to located in the suburban areas of big cities.

**Technological:** there is a burgeoning information technology and services which would be effective for a long-term plan.

**Environmental:** It is not directly addressed.

**Legal:** it is not directly addressed.

**Five Forces and Complementors**

**Degree of Rivalry:** High

## V INTERNATIONAL SCIENTIFIC CONFERENCE OF YOUNG RESEARCHERS

The industry is growing fast, and it is fact that with the world economy developing at a faster rate since the beginning of the new millennium and there are major firms with different structure and tradition which are competing in the industry, and in Asia some countries, with their newly identified competitive advantages took up the remaining 30% of the world market which increases the degree of rivalry. Despite of it, in some countries like India a handicraft production accounted for about 85%–90% of the total furniture production in the country. The fixed cost is low because of having various products, in addition in some countries it is an unorganized sector, hence one of the reasons is handicrafts and product differences are high because every firms do have their own strategy with respect to their traditional production according to the region.

### **Threat of New Entrants:** Moderate

There is a high capital entry barrier, this sector requires deep marketing research and indeed understanding of consumer habitats, from this perspective entrants must have a huge capital to start. In addition, governmental restriction is a major case (for instance in India there has been FDI, sourcing, e-commerce issues) which means government policy barrier is high. Then barrier of inputs is low, but also need to consider this is a regional factor (for instance, cotton yield per hectare is low in India). And the distribution barrier is low, the globalization and migration also affect this factor, however we need to keep in mind in some countries like India the e-commerce sales are restricted.

### **Threat of Substitutes:** Low

The number of substitutes is low. This is a specific sector which covers consumers' furniture request. Within the industry every product have their own special use however for instance people can prefer a normal chair instead of a computer chair this can happen rarely if it happens then switching cost would be low (I tried to illustrate an example about switching cost) which means variety of substitutes is also low.

### **Supplier Power:** Low

The power of supplier is limited however in some countries there is sourcing rule, for example, in India they had an obligatory sourcing 30% of SMES' but then they eased it. Generally, suppliers they don't have a specific concentration and the level of substitutive inputs and switching cost are low.

### **Buyer Power:** High

The buyer concentration is high, there is a cultural effect which is particular for this part, for example, consumers prefer readymade, and to have an assistant in India. And according to the industry, buyers have large number selection from this perspective their switching cost is also low, and they do have a right to change their request very easily without an extra payment.

### **Complementors:** Low

The complementor effect will be related to the decoration for this case, it can be a chandelier business or some technological stuff inside of the room, it might be a TV or speakers etc. that are modern or oldish with respect to the style of room. Actually, as we see it is not that effective, however, we need to consider all details.

To sum up the industry level, this is the industry that changes lifestyles and as we know it is developing at a faster rate and it is a sustainable sector. From this perspective, it is a profitable and attractive industry. To being a successful entrant, the particular point is about strategical marketing analysis to identify challenges in the further steps.

### **VRINE Analysis**

The main value to discuss in VRINE analysis must be the managerial structure and strategy of IKEA. According to a past, when Kampard decided to go the global scope, they have threatened by the price competition by the competitors. As a result of improvement, VP of AT Kearly mentioned that people flock to IKEA because of price. So, first of all, the products of company were considering to modern-architecture and eco-friendly design, in addition, environmental measures included elimination of polyvinylchloride (PVC) from its products, and they offer reusable bags. Despite of that the firm mentioned to cost control, continuous product development and operational details which help to decrease the price. Additionally, the firm focused to sell self-assembled products which helps to cut down costs and packaging use. When the business was growing, he used local newspapers and mail-order service with using local milk van as an

## V INTERNATIONAL SCIENTIFIC CONFERENCE OF YOUNG RESEARCHERS

advertisement tool. In 1953, they opened a showroom which was necessary for costumers to the product before the placement this helped to choose best valued products for money. From the perspective of packaging, they invented a flat pack and self-assembly concept which made no assembling costs and no shipment costs and, in catalogue sells they reduced operational costs and lower price. According to the structure of stores, they designed one-way layout with anti-clockwise direction. And they started to use glass for functional aesthetic purpose which made a good looking for stores and reduced energy costs. The product designers and developers are working to suppliers, and have done secret lay in its sourcing, design and packaging and made do-it-yourself concept which reduced costs. And they opened restaurants to offer Swedish food in IKEA stores and made loyalty cards for free of charge and to do some discounts. Last but not least, Ikea also was focused to renewable energy which they made a huge investment on solar panels solar panels, alternative light sources, product materials, energy efficiency, and water saving which make a low cost and also a sustainable firm. When it comes to rarity which scarcity about demand. According to their strategy in innovation with focus to reducing the price is rare. As I explained above, the company is open to innovation change as the furniture industry is changing very fast. Considering this point, their strategy on renewing energy is a great example which is eco-friendly and reduces the costs. Despite of this, their packing innovation, restaurant, and DIY concept also must be taking into account. Their rare capability on the renewable energy in their strategy is also inimitable which requires a huge capital. In addition, DIY concept is a result of internal strategy on the aspect of making low price this is also inimitable because this contradicts to others' strategy. When it comes to the strategy on a restaurant concept, I would say it is non-substitutable because they cannot give the same effect as Ikea does because of Swedish tradition with respect to their food. And in exploitable, Ikea is structured well about it, and they organized well in competitive potential of their strategy. The showroom, renewable energy, DIY, store structure, packaging all are really good examples for this, which illustrates a deep analysis of market and customer requires and to use them as a competitive potential against their rivals.

### **Strategic Diamond of IKEA**

**Arenas:** IKEA was very successful to use internal and external factors. As a product category it includes to multiple, different kind furniture products are designing by IKEA, in addition, they do have a restaurant business in the same way. They do the business via stores for the distribution channel for IKEA, there are also catalogue and ecommerce (banned in India). With respect to the low-price concept, IKEA considering to the middle-class families, generally IKEA is a global firm which is in 44 countries.

**Vehicles:** IKEA does invest huge capitals to R&D for the internal development which also sets up their strategy. In joint ventures, the restaurant business included that as a global experience which they do offer a Swedish food in IKEA stores. And they do operations, and franchising as two main components, Inter Ikea System was owned franchising part, 3% revenue share from all stores is IIS's franchising fee.

**Differentiators:** There are several points we need to mention, firstly, their brand identity and their strategy (decreasing expenses to make low-cost product) which differentiate them on making a low-cost and reliable product (flat pack invention). These particular points are the results of a huge investment on research and development.

**Staging:** settling the plan for a long term is a crucial factor for IKEA which means their aim is not to indicate a quick result to investors or banks. Despite of it, as we know they have stores in 44 counties since they established which shows a rapid expansion, and their potential and factors help them to grow faster.

**Economic Logic:** The current economic logic is decreasing expenses to make a low-cost which increases the revenue.

### **Conclusion.**

#### **Strategic Recommendations for IKEA**

for Arena: according to the five-forces analysis we assumed that there is a high rivalry in a furniture industry. IKEA needs to keep the same strategy for the middle-class families for India, as in India it is unorganized sector, they might have some difficulties for the first years however IKEA does their plan for a long-term. For Vehicle: as we know they want to settle stories in suburban areas however from the transportation aspect and a low-level car owning, there might be an issue for consumers, IKEA needs to consider this point. Despite of it, to being successful because high rivalry factor, they need to transfer a



## V INTERNATIONAL SCIENTIFIC CONFERENCE OF YOUNG RESEARCHERS

global experience on the case of franchising (for example in India, they have had difficulties to accept restaurant case buy in end they have done it successfully). For Differentiators: IKEA's strategy is their competitive advantages, however as we know a furniture industry is growing faster and changing, for this reason.

IKEA needs to keep product-development and designing with a huge investment on R&D. from this perspective, they need to analyze Indian families, their house structure to understand their requirement which indicates a deep R&D on marketing analysis. For Staging: as IKEA growing faster with a high expansion rate, however it is better for IKEA to spend time to analysis culture and tradition which also relates an investment on R&D to source the strategy. For example, in India, they believe that locals will accept their concept in the next years but also, we need stress out because of unorganized handcraft producers as a rival might take long time than expected one. For Economic Logic: As I clarified the circumstance above, this strategy is very successful, with mentioning "we set the price for customers first, then we produce with a reliable product", cutting the expenses and making low-cost products which is also very suitable for Indian market. So, now I will try to test the strategy quality.

IKEA's strategy exploits its resources & capabilities. With reducing expenses making a revenue with an increase trend which also suits the current industry. As in India, a high cost prohibited. However, Indian tradition might make difficulties, because of DIY concept, stores' locations, and assistant. And their differentiators are sustainable, their strategy and innovation on a product customization has a direct influence, for example they invented a flat pack and self-assembly concept which made no assembling costs and no shipment costs and, in catalogue sells they reduced operational costs and lower price. And the elements of our strategy is consistent which are market segments of arena and our product categories, combination of vehicles, our strategy of differentiators, staging in the global expansion and influence to our production and designing to align the economic logic. Last but not least, the strategy is implementing by a huge support of management team and it is feasible.

### Bibliography

1. Looking inside for Competitive Advantage, The Academy of Management Executive (1993-2005) Vol. 9, No. 4 (Nov., 1995), pp. 49-61 (13 pages)
2. Learning Curves in Manufacturing, Science, New Series, Vol. 247, No. 4945 (Feb. 23, 1990), pp. 920-924 (5 pages)
3. International Diversification and Firm Performance: The S-Curve Hypothesis, The Academy of Management Journal, Vol. 47, No. 4 (Aug., 2004), pp. 598-609 (12 pages)
4. Strategic Management: Pearson New International Edition, Concepts and Cases Mason Carpenter and Gerry Sanders, p140-41
5. The Nature of the Firm, Economica New Series, Vol. 4, No. 16 (Nov., 1937), pp. 386-405
6. Good Strategy/Bad Strategy : The Difference and Why It Matters 2011, Rumelt, Richard
7. King of the Hill: Dethroning the Industry Leader, The Academy of Management Executive (1993-2005) Vol. 15, No. 2, Theme: Positioning Organizations and People for Competitive Advantage (May, 2001), pp. 59-70 (12 pages)

## MÜƏSSİSƏDAXİLİ TƏHSİL İNSAN RESURSLARININ İDARƏ EDİLMƏSİ POTENSİALININ İNKİŞAF TEXNOLOGİYASI KİMİ

KAZIMOV ASƏF ƏSƏD OĞLU

Azərbaycan Universiteti, Maliyyə və iqtisadiyyat kafedrası

e-mail: asaf.kazimov@au.edu.az

Bakı, Azərbaycan

**Xülasə.** Məqalədə müəssisədaxili insan resursları idarə edilməsinin inkişaf istiqamətlərindən biri olan təhsil və onun komponentləri tədqiq olunur. Eyni zamanda bu istiqamətdə müasir sistemli yanaşma və elmi abstraksiya metodlarından istifadə imkanlarının əhəmiyyəti araşdırılmış, müəssisədaxili kadr işinin səmərəli təşkili məqsədi ilə kadrların əməyinin səmərəli qiymətləndirilməsinin aktual vəziyyətlərinin təhsillə bağlı bir sıra problemləri təhlil olunmuşdur.

**Açar sözlər:** insan resurslarının idarəedilməsi, təhsil menecmenti, təhsil texnologiyaları, idarəetmə və təhsil, kadrların hazırlanması

### Giriş

Müəssisədə insan ehtiyatlarından səmərəli istifadə müəssisənin həyat və fəaliyyətinin bütün aspektlərinə təsir edən çoxtərəfli bir sosial-iqtisadi problemdir. Ehtiyatlar əldə edərək, təşkilat məqsədlərinə nail olmaq üçün onlardan səmərəli istifadə etməyə çalışır. Burada təşkilat üçün səmərəlilik həmin ehtiyatların həcmi, onlardan istifadə metodları, istifadə məkanı, vaxtı və qarşılıqlı müddəti baxımından istifadə olunan ehtiyatların optimal nisbətini təmin edilməlidir, yəni ehtiyatlar adekvat idarə olunmalıdır. İnsan ehtiyatlarının idarə edilməsi hər bir təşkilatın idarə olunması üçün əsas komponentdir. İdarəetmə elmində heyətin iqtisadi fəaliyyəti barədə istehsal amili kimi əmək məhsuldarlığının artmasını təmin edən məsələlər qaldırılır. Bu xüsusiyyətlər əsasən iş və onu yerinə yetirən şəxs arasındakı sıx əlaqənin nəticəsidir. İşin yerinə yetirilməsi iş cəlb olunma deməkdir, məsələn, müəssisədə xüsusi adamların özlərinə məxsus şəxsiyyətləri ilə [9, s. 1]. Eyni zamanda nəzərə alsaq ki, insan kapitalının inkişafının ilk hərəkətverici qüvvəsi təhsildir. Erkən uşaqlıqdan başlayaraq bütün həyat boyu davam edən təhsil prosesi insan kapitalının inkişafına təkan verərək, bərabərsizliyi aradan qaldırır və bu da fərdlərin və bütövlükdə ölkə iqtisadiyyatının potensialının maksimum dərəcədə reallaşdırılmasına şərait yaradır. Təhsil sisteminin inkişaf etdirilməsi üçün bir sıra istiqamətlər mövcuddur ki, bu da hər bir ölkədə təhsilin mövcud səviyyəsindən asılı olaraq müxtəlif kombinasiyalarda tətbiq edilə bilər. Hal-hazırda əksər dünya ölkələrində mövcud təhsil sistemləri keçən əsrdə əsas qoyulmuş təhsil modellərinə əsaslanır. Düzdür, bir sıra dövlətlər təhsil sahəsində böyük islahatlar aparsalar da, Dördüncü sənaye inqilabına daxil olan hazırkı dövrdə ənənəvi təhsil sistemi ilə müasir həyat tərzinin və yeni əmək bazarlarının tələbləri arasındakı fərq getdikcə artmaqdadır [12, s. 2]. Həmçinin qeyd etsək ki, müəssisələrin əsas məqsədi qazanc əldə etməkdir, təhsil yalnız bu məqsədə xidmət edir bu tezis doğru yanaşma olmazdı. Belə ki, "bir işdə tətbiq olunan təhsil işləri insanlara investisiya deməkdir. İnsan istehsal olunan malları alır, biznesin inkişafını təmin edir. Buna görə insanlar müəssisələrin xidmətindədirlər yox, müəssisələr insanların xidmətində olmalıdır". Təhsilin iqtisadi məqsədləri bundan əlavə, bu işdə işləyən fərdlər üçün də məqsəd daşıyır. Təhsil fəaliyyətinin sosial və fərdi məqsədləri:

- İşçiləri iş ilə inteqrasiya etmək;
- İşçilərin motivasiyasının təmin edilməsi;
- İşçilərin inam hissəsinin yüksəldilməsi;
- İşçilərin bilik və bacarıq səviyyələrinin artırılması;
- Karyera imkanlarının artırılmasına təminat;
- Əməkdaşlıq və koordinasiyanın təmin edilməsi;
- İş məmnuniyyətinin təmin edilməsi və artırılması;
- İş hədəflərinin işçilərin hədəfləri ilə uyğunlaşdırılması.

### I. Müəssisələrdə insan resurslarının idarə edilməsində təhsilin əhəmiyyəti.

Sosial və fərdi məqsədlər həm də iqtisadi məqsədlərə xidmət edir. Təhsil, müxtəlif biliklər və istedadlarla təchiz olunmuş şəxslərin yüksək performans, səmərəliliyi və məhsuldarlığı artırmaq və dolayısı ilə gəlirliliyini artırmaq nəticəyə gətirib çıxarır. Bir sözlə, təhsil həm şəxsi maraqlar, həm də sosial maraqlar üçün vacibdir [3, s. 25-26]. Sosial-iqtisadi münasibətlər inkişaf etdikcə idarə etmənin də rolunun dəyişməsi onun təkmilləşməsinə tələbat artır. İdarəetmə münasibətləri öz dinamikliyi ilə fərqlənir. Bəzən də mürəkkəb situasiyalar yaranır ki, onların da öhdəsindən ancaq öz ixtisasını dərinlən bilən təcrübəli professionallar gələ bilər. Təhsilin idarə olunmasında obyektiv faktların rolunun artması bu peşə fəaliyyətinə diqqətin artmasını tələb edir [7, s. 56]. Paralel olaraq aparılan təhlillər göstərir ki, təşkilatlarda aparıcı resurs olaraq qəbul edilmiş işçilər üçün peşəkar inkişaf ehtiyaclarını təyin etmək və təhsil prosesinə bağlı olan təlimlərin aparılması yeni inkişaf imkanlarını formalaşdırır. Eyni zamanda bu inkişaf əlaqəli şəkildə təsir edən bir sıra amillərdə vardır ki, aşağıdakı şəkildə təsnifləşdirmək olar:

- xarici mühitin dinamikası (istehlakçılar, rəqiblər, təchizatçılar, hökumət);
- yeni məhsulların, xidmətlərin yaranmasına səbəb olan texnologiya və texnologiyanın inkişafı
- istehsal metodları;
- təşkilatın inkişaf strategiyasının dəyişdirilməsi;
- yeni təşkilati strukturun yaradılması;
- yeni fəaliyyət növlərinin inkişafı və s. [13, s. 89].

Müəssisə və təşkilatlarda insan resurslarının inkişafı üçün fasiləsiz təhsilin əhəmiyyətini xarakterizə edən əsas amillərə aşağıdakılar aid edilə bilər ki onları da aşağıdakı şəkildə qruplaşdırmaq məqsədə uyğundur:

1. Yeni texnikanın, texnologiyanın tətbiqi, yeni müasir malların istehsalı, kommunikativ imkanların artması bəzi işlərin ləğvinə, iş şəraitinin dəyişdirilməsinə şəraitinin yaradır. Bununla əlaqədar tələb olunan ixtisas səviyyəsi ilkin təhsillə nail oluna bilməz.

2. Dünya sərhədsiz, dövlətlərarası yüksək rəqabətə çevrilməkdədir. O dövlətlər ki, yüksək səviyyəli müasir mühəndis və idarəetmə və ardı kəsilməyən təhsilə malikdirlər, bu rəqabət şəraitində öndə gedirlər. Beləliklə, onların imkanı var ki, qısa bir müddətdə hər hansı bir “çağırışa” mühəndis və idarəetmə əməyinin məhsuldarlığı artırılması ailə cavab versinlər.

3. Həyatın bütün sahələrində dəyişiklik – müasir zamanın əsas elementidir. Texnologiyada və informatikada baş verən tez və davamlı dəyişiklik həyatın təhsilini artırmağını tələb edir.

4. İşləyən heyətin məhsuldarlığının yüksəldilməsi onların fasiləsiz təhsilinin artması hesabına daha səmərəlidir, nəinki yeni işçilərin cəlb edilməsi [1, s. 324].

Məlumdur ki, hər bir müəssisə üçün ən önəmli məsələlərdən biri işçilərin əmək məhsuldarlığının yüksək olmasıdır. Əmək məhsuldarlığı yüksək olduqda məhsulun hər vahidinə düşən əmək və kapital məsrəfi azalır və rəqabət mübarizəsində qələbə qazanmaq şansı yaranır. Tarixi təcrübələr sübut edir ki, elmi-texniki tərəqqinin nailiyyətlərinə və işçilərin ümumtəhsil və peşə səviyyəsinin artmasına əsaslanan əmək məhsuldarlığı istehsalın inkişafında və təkmilləşdirilməsində böyük rol oynayır [6, s. 6]. Təhsilin idarə edilməsində ən çətin məsələ, ən çətin vəzifə rəhbərliyin üzərindədir. Çünki onlar gələcək strategiyayı müəyyənləşdirməli, gələcəkdə hansı işlərin görülməyini planlaşdırmalıdır. Əsas məsələ burada gələcək üçün strateji istiqamətlərin müəyyənləşdirilməsidir. Bu, rəhbərliyin vəzifəsidir. Rəhbərlik bu sahədə yardım edə biləcək şəxsləri işə cəlb etməlidir. Rəhbər o zaman rəhbər olur ki, onların davamçıları olur, onların işlərinə yardım edənlər olur. İdarəedənlərin vəzifəsi isə rəhbərlərin müəyyən etdiyi strategiyanın planlara, proqramlara çevrilməsidir. Onların böyük təcrübəsi, dərin biliyi olmalıdır ki, gələcək strategiyaların həyata keçirilməsi üçün yararlı proqram və planlar hazırlaya bilsinlər. Əgər təhsilə böyük avarlı gəmi kimi baxsaq, onun istiqamətləri dəyişmək çox çətinidir. Ola bilsin ki, avarçəkənlər gərgin çalışsınlar, lakin sürət artmasın. Onun irəli getməsi üçün rəhbərlik aydın istiqamətlər seçməlidir. Menecerlər isə bu strategiyaları tərtib etməlidirlər. Menecerlər və rəhbərlər gəmidə bilavasitə avar çəkmir, istiqamətləndirir, rəhbərlik edirlər. İdarəetmə sahəsində qarşıda duran digər çətin məsələ səlahiyyətlərin, funksiyaların mərkəzi aparatdan yerlərə ötürülməsidir. Burada elə bir sirli, sehrli formula yoxdur. İndiyə kimi bir sıra funksiyalar, bir sıra vəzifələr yerlərə ötürülmüşdür. Bu sahədə bir sıra təşəbbüslər irəli sürülmüşdür. Sual oluna bilər: Bu

dəyişiklik nə üçün aparılır? Əsas məsələ, başlıca məqsəd bu proseslərdən istifadə etməklə təlimin təkmilləşdirilməsi, təlim prosesinin inkişaf etdirilməsidir. Biz bunların nəticələrini o vaxt görə bilirik ki, təhsil müəssisələrində yaxşı dərs gedir, səriştəli rəhbərlik edilir. Məqsəd təlimi təkmilləşdirməkdir. Təklif olunan sistemlər də bu məqsədin əldə olunmasına yönəldilmişdir [10, s. 200]. Eyni zamanda qeyd etmək olar ki, intellektual kapitalın inkişafının digər əsas istiqamətlərdən biri kimi təhsil sisteminin inkişafı təşkil edir. Müasir tələblər nəzərə alınmaqla, ölkədə təhsilin inkişafı baxımından aşağıdakı tədbirlərin həyata keçirilməsi önəmli hesab olunmalıdır:

- Təhsil sisteminə ayrılan vəsaitlərin həcmının ÜDM-də payının davamlı şəkildə artırılması;
- Bu sistemin inkişaf səviyyəsinin tədricən inkişaf etmiş ölkələrin səviyyəsinə yaxınlaşdırılması;
- Təhsildə keyfiyyətin yüksəldilməsi məqsədilə stimullaşdırıcı mexanizmlərin yaradılması;
- Ölkədə təhsil sahəsində tətbiqi tədqiqatların və innovativ fəaliyyətin genişləndirilməsi;
- Təhsil sistemində idarəetmənin təkmilləşdirilməsinin davam etdirilməsi;
- Bu sahədə müasir tədris və idarəetmə texnologiyalarının tətbiq edilməsi [11, s. 2].

Müəssisədaxili tədris-yaşlıların xüsusi hazırlıq sferasıdır. Adətən, firmadaxili hazırlıq proqramları konkret bir müəssisə üçün yaradılır, onun inkişafına və dəyişikliklərə yönəldilib. Təşkilatı dəyişikliklər texnologiyası haqqında təsəvvür ümumi şəkildə məsləhətçi texnologiyalarda öz əksini tapıb. Qeyd olunan tipologiyaları bir əsas kimi götürərək, təşkilatda firmadaxili hazırlıqda iki əsas yanaşma qeyd etmək olar:

1. Ekspert yanaşması– təşkilatın ciddi inkişaf proqramının reallaşmasını nəzərdə tutur, o cümlədən dəvət edilmiş personalın biliyini və təcrübəsini idarəçi heyətin hazırlığında istifadə etməklə. Bu cür yanaşma çərçivəsində müəllif-məsləhətçi ekspert biliyin daşıyıcısı kimi çıxış edir, hansı ki, təşkilatın yaranmış mövcud konkret situasiya üçün istifadə edilə bilər. Öyrətmə proqramı dinləyiciləri tipik, fəaliyyət zamanı rastlaşacağı konkret problemlər haqqında məlumat verməlidir. Konkret halda tədrisin məqsədi konkret biliklərin ötürülməsidir.

2. Prosesual yanaşma– heyətlə müəllimin birlikdə işləməsi nəticəsində inkişaf proqramının reallaşmasını nəzərdə tutur. Bu cür yanaşma çərçivəsində nəzərdə tutulan fəaliyyət addımları yaradıla və ən vacibi reallaşsa bilər, təkcə idarəetmə heyətin fəal iştirakı ilə. Təbii ki, bu cür yanaşma çərçivəsində, heyətə qarşı əlavə tələblər irəli sürülür, hansılar ki, ən birinci bağlıdır partnyor-məşqçi əməkdaşlıq əlaqələri və tədris prosesində aktiv iştirakı ilə. Birinci yanaşmadan fərqli olaraq bu halda dinləyicilərdə, professional biliklərdən başqa, dəyişdirməyə, qrup və ya fərdi şəkildə effektiv iş vasitələrini, fəndləri mənimsəməyə məqsəd olmalıdır. Bu halda tədrisin məqsədi biliklərin ötürülməsi o qədər önəmli deyil, nə qədər ki, öyrədilənlərdə individual və qrup davranışı dəyişdirilməsinin vacibliyinin zərurətinin formalaşmasıdır [1, s. 330]. Subyektlər bir-birilə əlaqəli olmalarına baxmayaraq, təhsildə keyfiyyət əldə etmək üçün müəyyən işlər görə bilər. Ancaq bu zaman müəyyən yeniliklərin tətbiqinə ehtiyac var. Bu subyektlərdən bəzilərinin adlarının aşağıda açıqlanmasına ehtiyac var:

1. Sosial sifarişçilərinin tələbatlarını öyrənən və sosial sifarişi müəyyənləşdirən qrup;
2. Təhsil keyfiyyətinin idarə olunması üzrə təşkilatın inkişaf proqramını hazırlayan layihə komandası. Bu qrup eyni zamanda təhsilin keyfiyyətini və nəticələrini proqnozlaşdırır.
3. Təhsilin keyfiyyətini və qiymətləndirmə mexanizmlərini hazırlayan qrup;
4. Psixoloji müşayiət xidməti;
5. Təhsildə keyfiyyətin monitorinqi qrupu;
6. Keyfiyyət dərnəkləri;
7. Təhsilin uzaq nəticələrini öyrənən qrup;
8. Qəbul və imtahan komissiyaları;
9. Ekspert şuraları. [8, s. 53]

### **II. Müəssisələrdə ixtisaslı mütəxəssislərin hazırlanmasında təhsil və təlimlərin üstünlükləri.**

Müasir dövrdə inkişaf etmiş, inkişaf etməkdə olan və geridə qalmış ölkələr arasında biliyin səviyyəsi və keyfiyyəti arasında böyük fərqlər vardır, həm də getdikcə “insan beyni” axını sürətlə davam edir, elmi-texniki tərəqqinin, təhsilin inhisarlaşması meylləri artmaqdadır. Bütün bunlar milli dövlətlərdə həmin

sahəyə xüsusi diqqətin ayrılmasını tələb edir. Təsadüf deyildir ki, insana sərmayə qoyuluşu fiziki kapitalla sərmayə qoyuluşunu dünya miqyasında dəfələrlə üstələmişdir. Bu hər bir ölkənin başlıca milli sərvətinə çevrilmişdir. Həmçinin işçinin, xüsusi olaraq rəhbər işçinin, sahibkarın şəxsi və işgüzar potensialı, qabiliyyəti vəhdətlik təşkil edir. Bu vəhdətlik həmişə zəruri olmuşdur. Lakin müasir dövrdə onların sintezi daha böyük əhəmiyyət kəsb edir. Bu həm də rəhbər işçinin iş üslubu, rəhbərlik keyfiyyəti, peşəkarlığı və təşkilati mədəniyyətin strukturu ilə, təşkilatlarda mövcud olan və ola biləcək sosial-psixoloji iqlimlə birbaşa əlaqədardır. Burada mənəvi keyfiyyət mühüm əhəmiyyət kəsb edir. Adətən, “mənəvi keyfiyyət” anlayışı bazar iqtisadi modelində mücərrəd bir anlayış kimi özünü göstərir. Lakin mənəvi keyfiyyət yalnız saflıq deyil, həm də əməksevərliyi, prinsipliliyi, özünütənqidi və borc öhdəliyi kimi kateqoriyaları özündə ehtiva edir. Bundan başqa, rəhbər işçinin şəxsiyyətinə onun rol keyfiyyəti, rol keyfiyyətini formalaşdıran digər bir keyfiyyəti - iradə keyfiyyəti, işgüzar və təşkilati keyfiyyəti, habelə peşə biliyi də təsir göstərir. İradə keyfiyyəti onun iş qabiliyyəti, təkmilliyi, dayanatlılığı, işgüzar keyfiyyəti isə təşəbbüskarlığı, məqsədyönlü fəaliyyəti, özünü təşkil etmə potensialı, intizamlılığı, o cümlədən, icraedici intizamı, tapşırılan işə yaradıcı münasibətlə müəyyən edilir. Burada peşəkar biliyin, onun məşğul olduğu sahənin, sferanın texnologiyasını bilməsi, kommunikativ keyfiyyətə malik olması, adamlarla peşəkar, elmi müddəalara əsaslanan söhbətləri apara bilməsi də şəxsiyyətin intellektual potensiala malik olmasını aşkara çıxarır. Çünki yalnız bilik həm ümumi humanitar və həm də peşə biliyi əsasında şəxsiyyət, rəhbər işçi rəhbərlik etdiyi sahənin ənənəvi və müasir problemlərini dərk edə bilər və işçilərin sorğularına, lazım gəldikdə iddialarına tutarlı reaksiya verə bilər, meydana çıxan situasiyaların düzgün diaqnozunu verə bilər, meydana çıxan problemlər üzrə öz mühakiməsini irəli sürər və kollegial qaydada müvafiq qərarlar qəbul edə bilər. Bütün bunlar fərdin bir şəxsiyyət kimi keyfiyyətini, onun məntiqi təkcurrünün yetkinliyini, təşkilati davranışının yüksək şəxsi standartla malik olmasını səciyyələndirir [5, s. 349-350]. İşçinin idarəetmə ixtisasının yüksəldilməsi əsasında peşəkar səriştəlilik durur, onlar da zəngin bilik, sosial və şəxsi səriştə ilə fəaliyyət prosesində təkmilləşir. Müəssisədə peşəkar idarəetmə işçisini digərlərindən fərqləndirən amillər bunlardır:

- idarəetmə heyətinin üzvü bütün sahələrə dair biliklərə malik olmalıdır;
- başqalarından fərqli olaraq o daha yüksək bacarığa malik olmalıdır;
- müəssisə fəaliyyəti ilə bağlı geniş təcrübəyə malik olmalıdır;
- bütün hallarda öz davranışı ilə başqalarına nümunə olmalıdır;
- ən müasir idarəetmə üsullarını tətbiq etmək bacarığını göstərməlidir;

Göstərilən amillərlə yanaşı heyətin idarə olunması sahəsində metodiki hazırlıq mərhələlərini əvvəlcədən müəyyənləşdirmək və qarşıya çıxan problemləri sərbəst həll etmək bacarığını nümayiş etdirməyi bacarmalıdır [3, s. 244].

Müəssisələrində idarəçilərin hazırlanması prosesinin müəyyən mərhələləri, təhsilin idarə edilməsinin professional kadrlarının hazırlanması sisteminin əsas şərtləri aşağıdakılardır:

- rəhbər vəzifəyə professional seçim və ümumi idarəçilik hazırlığı;
- professional idarəçilik təhsili-rəhbər vəzifəyə təyin olunmaq üçün sertifikatın olması, tutduğu vəzifədə daimi olaraq ixtisasının təkmilləşməsi və təkmilləşmədən keçəndən sonra attestasiyanın və fəaliyyətin nəticəsindən asılı olaraq onların maddi stimullaşdırılması;
- elmi-metodik informasiya sistemindən operativ istifadə etməklə sisteməlik özünütəhsil [4, s. 244]

Aparılan təhlillərə istinadən qeyd etmək olar ki, təhsil prosesi çox istiqamətli, mürəkkəb və ciddi bir proses olduğuna görə onun nəticələri də müxtəlif xarakterli, çox mürəkkəb olub, bir-birilə didaktik baxımdan əlaqəlidir. Ona görə də təhsil nəticələri ilə iş həm mürəkkəb, həm də əzablı bir prosesdir. Bunların bəzilərinin üstündə dayanıb, izah etmək yerinə düşər:

- təhsilin bir çox nəticələrini müəyyənləşdirmək çətinidir, bir qayda olaraq, bunun üçün xüsusi ölçü vahidləri, təsvir qaydaları, xarakterizə edici cəhətlər, parametrlər tələb olunur;
- təhsil fəaliyyətinin nəticələrinə görə müsbət və mənfi baxımdan qiymətləndirmək sadəcə olaraq, mümkün deyil, çünki nəticələr bir tərəfdən müsbətdirsə, digər tərəfdən mənfidir və ya təhsil prosesinin bir istiqamətdə müsbət effekti başqa sahədə mənfi təsir bağışlayır;
- təhsilin nəticələri bəzən heç hesablamaya uyğunlaşmır, inteqrasiya olunmur, bu da təhsil prosesinin qiymətləndirilməsində və onun idarə olunmasında çətinliklər yaradır;

## V INTERNATIONAL SCIENTIFIC CONFERENCE OF YOUNG RESEARCHERS

- təhsil fəaliyyətinin bəzi nəticələri isə təkcə idarə olunan çoxlu sayda faktorlardan kənar, idarə olunmayan faktorlardan da asılı olur. Bunun da nəticəsində qiymətləndirmə parametrləri mexanizminin müəyyənləşməsi çox böyük çətinliklər yaradır [8, s. 244].

### Nəticə

Yuxarıdakı təhlilləri ümumiləşdirərək, yekun nəticə kimi müəssisədaxili təhsilin insan resurslarının idarə edilməsində səmərəli formada potensial inkişaf texnologiyası kimi bağlı aşağıda qeyd olunmuş təklifləri məqsədə uyğun hesab etmək olar. Belə ki, müəssisələrin inkişafının əsas məqsədlərinə işçilərin potensialını tam istifadə etmək, işçilərin inkişafı üçün lazımı şərait yaratmaq aiddir. İnsan resursları üçün isə mövcud olan inkişaf proqramının əsas məqsədi əməkdaşların hazırlıq səviyyəsini və məsuliyyət hissini artırmaqdır. Təlim çox zaman praktiki məqsədlər daşıyır və hər hansı bir fəaliyyəti yerinə yetirməklə bilik və bacarıqlar daha da inkişaf edir. Təlim prosesi o zaman müsbət nəticələnir ki, insan öyrəndiklərini tətbiq etməklə real bir fəaliyyəti yerinə yetirmiş olsun. Öyrənmə prosesinə bir sıra müxtəlif amillər təsir edir. Həmin amillərin bəziləri aşağıdakılardır:

- öyrənən insanın motivasiyası;
- təlimçi və təlim iştirakçıları ilə əlaqələr;
- resurslar və vaxt imkanları;
- əhval-ruhiyyə və vəziyyətlə bağlı faktorlar;
- əvvəl öyrənilmiş biliklər və təcrübə;
- insanın verdiyi təlim üsulları;
- təlimin necə olması barədə onun düşüncələri.

Müəssisənin ümumi strategiyası ilə bir sırada qoyulmuş təlim sisteminə sisteməlik yanaşma təşkilatə gələcəkdə tələb olunacaq sərişətləri əvvəlcədən bilmək, keçirilən kursların səmərəliliyini təmin etmək və ixtisaslaşmış kadrları saxlamaq imkanını verir. Vaxtaşırı təlimlərin keçirilməsi öz növbəsində əməkdaşların potensiallarının üzə çıxarılmasına, onların inkişafına və görülən işin effektiv yerinə yetirilməsinə xidmət edir. [4, s. 158-159]

### Ədəbiyyat siyahısı

1. Bazarov T.Y., Yereminin B. L.. Heyətin idarə edilməsi. (Tərcümə)“İqtisad Universiteti” Nəşriyyatı, Bakı 2012. 508 səh.
2. Hamdiye UYGUN, İnsan kaynakları yönetiminde eğitim ve geliştirme faaliyetlerinin çalışan motivasyonuna etkileri ve sağlık sektöründen bir vaka analizi, İstanbul 2015, s.161
3. İsgəndərov R. Ə. “Heyətin idarə edilməsi”. Bakı, 2003, 404 səh.
4. İsmayılov Ç, Abdullayev Ə, Qurbanova G . və başqaları. “Davamlı inkişaf naminə kadr potensialının təkmilləşdirilməsi: Azərbaycan modeli.” Bakı 2018. 252 səh.
5. Quliyev T. Ə. İnsan resurslarının idarə edilməsi. “Nağıl evi” nəşriyyatı. Bakı 2013, 828 səh.
6. Qurbanova İ. M. Peşə təhsili və təliminin məşğulluğa təsirinin qiymətləndirilməsi AMEA-nın Xəbərləri. İqtisadiyyat seriyası 2020 (yanvar-fevral)
7. Məmmədzadə R, Abdullayev A., Kərimova F., Cabbarov R., Rəsulov S., Quliyev Ə., Təhsilin idarə edilməsinin bəzi problemləri. Bakı 2008. səh. 238
8. Məmmədzadə R. Təhsildə keyfiyyət aparıcı istiqamətlərdən biri kimi. Bakı:, 2010. 170 s.
9. Rafiqli R. R. İnsan ehtiyatlarının idarə edilməsi sisteminin formalaşmasının və inkişafının nəzəri əsasları. AMEA-nın Xəbərləri. İqtisadiyyat seriyası Bakı 2020 (may-iyun).
10. Rzayev O. H, Məmmədov S M., İsmayılov N. Ş. Təhsilin idarə olunmasının əsasları. Dərs vəsaiti / Bakı, 2010. 476 səh.
11. Şahsuvarlı M. X. İntellektual kapitalın inkişafı xarici ölkələrin təcrübəsində. AMEA-nın Xəbərləri. İqtisadiyyat seriyası 2019 (noyabr-dekabr)
12. Şixəliyeva A. İnsan kapitalının inkişaf etdirilməsi məşğulluq səviyyəsinin indikatoru kimi. AMEA-nın Xəbərləri. İqtisadiyyat seriyası Bakı 2020 (mart-aprel).
13. Епишкин И. А. Управление человеческими ресурсами. Учебное пособие для бакалавров направления 080200 «Менеджмент». –М.:МИИТ, 2013. 157 с.

### МЕЖИНСТИТУЦИОНАЛЬНОЕ ОБРАЗОВАНИЕ КАК ТЕХНОЛОГИЯ РАЗВИТИЯ ПОТЕНЦИАЛА УПРАВЛЕНИЯ ЧЕЛОВЕЧЕСКИМИ РЕСУРСАМИ

**Резюме.** В статье рассматривается образование и его составляющие, что является одним из направлений развития внутрифирменного управления человеческими ресурсами. При этом

## V INTERNATIONAL SCIENTIFIC CONFERENCE OF YOUNG RESEARCHERS

изучалась важность современного системного подхода и возможность использования методов научной абстракции в этом направлении, анализировался ряд проблем, связанных с образованием, в современной ситуации эффективной оценки кадровой работы с целью эффективной организации кадровой службы. работа внутри предприятия.

**Ключевые слова:** управление человеческими ресурсами, управление образованием, образовательные технологии, менеджмент и образование, обучение.

### INTER-INSTITUTIONAL EDUCATION AS A DEVELOPMENT TECHNOLOGY OF HUMAN RESOURCE MANAGEMENT POTENTIAL

**Summary.** The article examines education and its components, which is one of the directions of development of in-house human resource management. At the same time, the importance of modern systematic approach and opportunities to use scientific abstraction methods in this direction was studied, a number of problems related to education were analyzed in the current situation of effective evaluation of personnel work in order to effectively organize personnel work within the enterprise.

**Keywords:** human resource management, education management, educational technologies, management and education, training

## INNOVATIVE TRENDS USED IN HUMAN RESOURCES MANAGEMENT IN AZERBAIJAN SME'S CASE

AYGÜN ABDULOVA

Azerbaijan State University of Economics

sabah.aygun2015@gmail.com

Baku, Azerbaijan

### Abstract

Application of data advances speaks to a heavily wrangled about angles of human assets management. The point of this paper is to analyze how inventive human resource administration might progress the quality and efficiency of human assets administration. The article presents the comes about of master assessments carried out in the Personnel Organization Divisions of the Services of the Republic of Azerbaijan. This paper presents as it were a part of overview comes about and investigation of hypothetical material. Following a data technology-based innovation, environmental investigation recognized the have to be strengthen and supplement the variables that empower advancement, and reduce or dispose of variables that were abating innovation. The comes about of our investigate appear that the deliberate cycle of advancement of data innovation as innovation implementation can lead to the viable application of information innovation.

*Keywords: human resources management, innovation, information technologies, personnel administration, effectiveness*

### Introduction

Overseeing human assets action has gotten to be very troublesome as data foundation must be ceaselessly upgraded, connected to a complex of changing exercises linked to the environment agreeing to industry-specific characteristics, and collectively react to desires of each company. Amid the arrangement of this inquire about, a comprehensive examination of logical writing was done, be that as it may for the purpose of minimizing the length of this paper, only a portion was displayed. Existing e-government logical accomplishments as well as other investigate approaches that are beneath improvement are of incredible significance when looking at the open division. (Davison, 2005; Dawes, Cook, 2007; Millard, 2013; and others)

## V INTERNATIONAL SCIENTIFIC CONFERENCE OF YOUNG RESEARCHERS

The organization must learn normally to coordinate data assets for their advancement, to coordinated inside and outside data streams and to combine the unique features of a specific company and its values with data advances. Scientists have pointed out that (Griggs et al., 2015) human resources (HR) education is very important for successful implementation of innovations. Different opinions on research of information technologies application in human resources management are prevailing in the world of science (Analoui, 2007; Kavanagh, Thite, 2009; Bondarouk, Furtmueller, 2012; Altmann, Engberg, 2015; Katou, 2015; and others).

The reason of this paper is to explore application of data advances within the prepare of inventive human assets administration at the service level within the Republic of Azerbaijan. Our inquire about goals were to conduct an master assessment (of staff from the staff offices of the Services of the Republic of Azerbaijan) in arrange to decide the inside and outside environment and advancement components based on data innovation, to assess these components and how they influence the start and application of data innovations for human assets administration exercises.

Our inquire about technique incorporates a combination of hypothetical and observational strategies. A case think about makes a difference towards accomplishing a comprehensive, thorough and detailed social component think about. The master assessments utilized in a case consider on the execution of data innovations for human assets administration at Services of the Republic of Azerbaijan.

The collection of experimental information characterizes that with the assistance of specialists, data advances (IT) utilized to perform diverse capacities for experts counting their attitudes or behavior towards it, the IT establishment forms for human assets administration (HRM) purposes, and the tricky issues and technology-related natural components included. An expert-specialists' overview was conducted from July until September 2013. At that point examination of those comes about carried out inside the setting of productivity.

This article has a few viable implications-conclusions and suggestions were arranged as it were for the advancement of data advances application in work force organization workplaces in Services of the Republic of Azerbaijan. This paper presents as it were a portion of the overview comes about. The primary portion of the article presents an investigation of distinctive perspectives of IT application in HRM. The moment portion of article presents an examination of the effectiveness of imaginative strategies of HRM. The third portion of article clarifies the investigate technique. The fourth portion of article presents the inquire about comes about. At long last, we show the conclusions and further improvement of openings of inquire about.

### **1. Data innovation in setting of human assets management's exercises**

European Commission Strategy Paper Europe 2020 "A strategy for smart, sustainable and inclusive growth" states, that: "The targets are representative of the three priorities of smart, sustainable and inclusive growth but they are not exhaustive: a wide range of actions at national, EU and international levels will be necessary to underpin them. The Commission is putting forward seven flagship initiatives to catalyze progress under each priority theme" (European Commission, 2010). There are two key initiatives – "Innovation Union" – to improve framework conditions and access to finance for research and innovation so as to ensure that innovative ideas can be turned into products and services that create growth and jobs and – "A digital agenda for Europe" – to speed up the roll-out of high-speed internet and reap the benefits of a digital single market for households and firms" (European Commission, 2010).

Human Resources Management (HRM) – is the organizational work performed by the staff capable for human assets (HR) administration and covers a run of activities such as enrollment, preparing, compensation and recompense, and lawful issues (Joseph, Ezzedeen, 2008; Walk et al., 2014). Globalization, innovation arrangement and operation in the conditions of competition energize ceaseless survey and looking for of the foremost successful courses of activity, to take after worldwide patterns and by it to adjust or make strides them. Coordinating human asset administration requires a need to utilize advanced procedures and depending on the latest HR administration investigates comes about.

Human Resources Management – is a specific management area, which can be subject to different information technology. Scientists (Joseph, Ezzedeen, 2008; Yamamoto, Ozbek, 2008) electronic human



resources management defines as human resources management process's implementation and simplification by the operation on the Internet network based technology. Strohmeier (2007) electronic human resources management technologies' definition extends by suggesting that it could be any of the information technology for the design, implementation, and communication of the human resources management functions.

Agreeing to Analoui (2007), e-HRM's benefits are a way of lessening the number of errands, fathoming a part of schedule regulatory work, and making a difference to organize more compelling and productive work strategies for both managers' and employees' exercises. Be that as it may, there's no reply to the address with respect to the sort of HRM exercises that data innovation can be utilized for. "For moving forward organizational execution, directors and choice makers should make their HRM frameworks more unmistakable, justifiable, authentic and relevant" (Katou, 2015). HR experts must not as it were center on wants of existing workers, but also prepare workers for end of, the to require care of regulatory productivity, and apply their knowledge in progressing the choice comes about, in arrange to fortify more certainty in the leadership (Garcia-Carbonell, 2015).

Scientists (Ruël, Bondarouk, Looise, 2004; Kavanagh, Thite, 2009) counter by offering three purposes of e-HRM: (1) improving the strategic orientation of HRM, (2) reduction of costs/ increase of effectiveness, (3) improvement of services for customers/ release for managers and employers. In addition to knowing what should be the management of human resources and what possibilities are offered by new information technologies, it is important to determine how successful to implement such innovation. The internal and external environment's analysis and capacity development for more successfully making innovation are key criteria that must be taken into account (Habibizad Navin et al., 2014).

**2. Innovative human resource management in the context of efficiency**

The logical writing relegates the criteria: viability, productivity and economy. Effectiveness is characterizing as the level of purposes' accomplishment or arranged and real results of a specific movement proportion. Effectiveness may be a top-level basis because it includes outline of effectiveness criteria, to set up for each of the model the impact on comes about of execution, to assess the level of evaluate accomplishment of the goals. (Puškorius, 2004). Effectively to manage people is important for seeking improvement of the quality of the organization's activities. Today, public sector efficiency are often seen not only as an institutional performance improvement, but how the system of elements, including political

Effectively to oversee individuals is vital for looking for change of the quality of the organization's exercises. Nowadays, open division effectiveness is frequently seen not as it were as an institutional execution advancement, but how the framework of components, counting political impact level, political and administrative behavior changes, harmonization the of intrigued bunches choices, guaranteeing of a steady administrative environment and a steady legitimate system, the advancement of usage and assessment techniques and so on (Petrauskiene, Raipa,2012). Subsequently, the effectiveness (additionally the adequacy) can be accomplished by different strategies and strategies: changes in work forms, representative behavioral changes and alter within the administration handle (Altmann, Engberg, 2015).

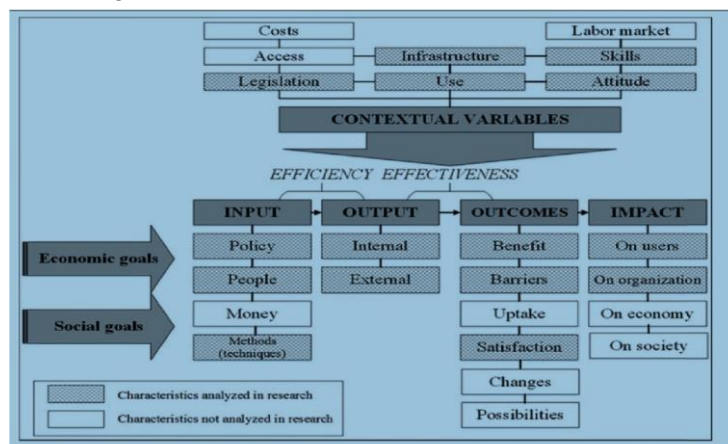

Figure1. IT application effectiveness context for the innovative analysis of the

Human resource management

Source: compiled by the authors according to Ruel et al. (2004); Codagnone, Undheim (2008); Reddington et al. (2011); Šalčius, Šarkiūnaitė (2011); Petrauskienė, Raipa (2012).

Social technology – is the innovation that has changed the social processes and made them more efficient (Altmann, Engberg, 2015; Skaržauskienė *et al.*, 2013; Solberg Soilen, Tontini, 2013). Growth and innovation are possible only if social technology provides creation and further development of new technologies (Leibetseder, 2011; Katou, 2015). Approach to information technologies as the innovation in the organization and identification of place of technology in innovation systems help determine which of the theoretical backgrounds of innovations science rules can be apply to public sector HR management office in research of technology environment. IT implementation is not a terminative process; rather it is every new usage of contextual and non-permanent systems. Each implementation can be a treated as a new IT experience and their complexities could be treat as terminative until users feel more comfortable using a particular IT. The support for the user should be ensure (Ruël *et al.*, 2004; Orlikowski, 2000). According to the innovations ‘diffusion theory, innovations in essence are implement at two levels: the individual and organizational (Altmann, Engberg, 2015). According to Rogers (2003), most often people will not accept until the organization has implemented it. Yet, implementation of innovation at the organizational level is more complicated than implementation of innovation at individual level due to the number of individuals needed at the same time. Each individual has his role during this process, yet at the not only everyone has changed, but the organization as well.

Summarizing the hypothetical bits of knowledge, able to make IT application viability setting for the imaginative investigation of the human asset administration conspire (see Figure 1).

Quality of human asset administration decided by the productivity of the application of data innovation. Moving forward its viability is the foundation of the HR administration enhancement.

This think about centered on the deciding variables of adequacy: social destinations, the legitimate and political system for inner and outside yields, comes about and effect of such relevant components as framework, utilization, capacity esteem. These incorporate the environment (legitimate, political, socio-cultural), the utilitarian and auxiliary assessment measurements. No partitioned components influence the generally application of productivity, but it is their complexities, in this manner the positives ought to be maximize and negatives reduced. Structure of the variables recorded in Table 1.

Table 1. Environmental factors influencing IT innovation

Factors type	Subspecies	No	Statement in the research tool
1	2	3	4
Internal factors	Individual characteristics	S1	Direct superior’s approach to information technology
		S2	Employee attitude to information technology
		S5	The employee's ability to use information technologies
		S6	Information Technology operating risk (eg. fear of making a mistake, fear of the consequences of errors, etc.).
	Organizations’ properties	S11	Organization’s decentralization
		S14	Organizations formalization
		S15	The personnel department size
		S16	Personnel Administration Division serviced staff
		S12	Organization’s climate
	Technological environment	S13	Personnel Administration Division organizational climate
S7		Information Technology Security	
S8		Information technology benefits for activities	
S9		Direct contact support learning to use information technology	
S10		Guaranteed technical support (ability to consult) after the introduction of innovations	

1	2	3	4
External factors	Socio-political environment	S17	External bodies' (eg. Ministry, Government) acceptance, support and financial conditions
		S19	Publicity of performance of the organization (publicity measures, the degree of publicity)
		S20	Political direction's change (strategic priorities and political confidence in the staff changes because of the ruling power change)
		S18	The availability of new sources of work (where are looking for and what comes to work)
	Human resource characteristics	S3	HR Education
		S4	The demographic situation

Through theoretical investigation, we distinguished the key in e-government hypothesis said bunches of variables (outside and inside conditions) which complemented by determinants of advancement dissemination hypothesis and determinants of mechanical variables making consumer's behavior hypothesis. Too included were variables particularly related to IT adoption/rejection, portrayed in other thinks about (by direct contact with a support technician installing it, the opportunity to consult after installation and so on). Analyzing the legitimate and political environment, the essentials of IT development were decided. From

a approach viewpoint, utilize and improvement of advancement is empowered, particularly when it centered on the inventiveness of human assets, since it looks for to create imaginative and an imaginative society as well as broad-based advancements (counting innovation, public, inter-institutional cooperation).

The ponder looked for to reply the address – What is the current utilize of IT-based human assets administration within the work force organization workplaces of the Services of the Azerbaijan Republic imaginative and what changes are required to create it more imaginative. An unambiguous reply to the address isn't conceivable, the chapter points to raise talk about and talk about distinctive perspectives related to innovativeness, which were unveil by an observational investigation.

### 3. Empirical research methodology

For execution of the appraisal made by specialists from Azerbaijan Republic services, the master evaluation strategy chosen. The survey given to the highest level of operational units of Work force Organization Staff of State Services – to HR administration experts (hereinafter called – the specialists – experts). The occupational status, scholastic degree, a certain logical and viable work involvement were the indicators of master competence. For this level of examination, it was choose to look at the specialists that were directly involved with the utilize of IT and HR administration exercises, and through which these administrations are give. It was choose to execute inquire about without exterior specialists, since they did not get it the specifics of working in this field. An expert-survey was conduct in June – November 2020. Investigation of the comes about carried out through the setting of adequacy.

Expert opinions compatibility was tested for responses to each question, calculating the Kendall's concordance coefficient W. It is believed that the appropriate expert compatibility is where  $W \geq 0.5$ . This paper presents only a part of survey results.

Questions based on theoretical analysis. Based on the theoretical analysis there were distinguished the groups of factors influencing development of information technologies (internal and external), there were distinguished the subspecies of factors and to each subspecies specific factors were assigned (see Table 1). Experts asked by two questions with purpose to find out the influence of internal and external factors on innovation.

#### Question 1:

It would be ideal if you assess the underneath recorded reasons' impact on the victory establishment of the data innovation extend.

The experts had to evaluate the factors on the ten-point system from 1 to 10 points, where 1 means that the relevant factor does not affect the information technology project deployment stages, 10 – where is the biggest influence of factor.

## V INTERNATIONAL SCIENTIFIC CONFERENCE OF YOUNG RESEARCHERS

**Question 2:** If it's not too much trouble indicate are the taking after issues empowering or restraining the sending of data innovation extend.

In this case, there was seeking to determine the same importance of the factors of adjustment affect's strength, depending on the nature of the influence (factor impends – 1; neither hinders nor promotes – 2, can stop and promote – 3; encourages – 4) on information technology project implementation. Experts' evaluation required to achieve compatibility of experts. Experts' compatibility is assessed by the of *Kendall* concordance coefficient  $W$ . In this case, there is only a minimal overall experts' opinions compatibility  $W = 0,5002, p\text{-level} = 0,003$ . The concordance rate is significantly different from zero.

In this case, there was looking for to decide the same significance of the variables of alteration affect's quality, depending on the nature of the impact (calculate impends – 1; not one or the other prevents nor advances – 2, can halt and advance – 3; empowers – 4) on data innovation extend execution. Experts' assessment required to realize compatibility of specialists. Experts' compatibility is evaluated by the of *Kendall* concordance coefficient  $W$ . In this case, there's as it were a negligible by and large experts' suppositions compatibility  $W = 0,5002, p\text{-level} = 0,003$ . The concordance rate is essentially distinctive from zero.

### 4. Analysis of the research's results

#### Conclusion

Human assets trade processes' mechanization and data administration are getting to be critical organization proficiency variables. Be that as it may, in reality, working at a quick pace on the environment, forms and work substance alter for guaranteeing the quality of the HR data, instructive and client look capabilities due to inefficient organization of data administration is still difficult. The experimental comes about appear that specialists – experts as shoppers are not totally fulfilled with the start and usage of development forms. Comparison of current and target circumstances through a particular case think about appears that since none of the developments establishment stages gotten break even with assessments cruel that would compare by significance to the appraisals by specialists given to the arrange in a perfect advancement execution prepare.

The most elevated and steadiest is advancement introduction and guaranteeing that support and alteration of an advancement will be performing. The greatest crevice is between the examination of client needs, introduction of demos and criticism on the method. Arrangement of the Law of the Azerbaijan on Data Assets Administration to update the executed advancements agreeing to the users' reports not brought into life. These stages are characteristic not of the IT lifecycle, but of the IT-based advancement lifecycle. In other words, usually the weakest interface within the IT execution handle, which subject to consideration and change by the arrangements of development and changes as well as venture administration would encourage the selection of the a.m. instruments in an organization. In spite of the fact that being formalize not seen as a positive or negative calculate, certain changes within the legitimate and organizational environment ought to be seek after.

Amid investigate, as it were faculty staff (specialists) of Services of Azerbaijan Republic addressed. Assist inquire about can be perform as follows:

- External specialists may be included in arrange to assess the victory of the framework application. Their experiences seem offer assistance to maintain a strategic distance from subjectivity. Basic perceptions would contribute to the method and framework effectiveness.

- Valuable data may well be get analyzing the remote best hones and applying evaluations of the Government to Representative system applications given by remote experts.

- It is likely that an examination done at another institution or indeed in another nation; other development application prepare and natural perspectives would be revealed.

#### References

- Altmann, P., Engberg, R. (2015), Managing Human Resources and Technology Innovation: The Impact of Process and Outcome Uncertainties, *International Journal of Innovation Science*, 7(2), pp. 91-106.
- Analoui, F. (2007), *Strategic Human Resource Management*, Thomson.
- Bondarouk, T. V., Furtmueller, E. (2012), Electronic Human Resource Management: Four Decades of Empirical Evidence. In *the Best Paper Proceedings of the Academy of Management Meeting 2012*, ACM.

## V INTERNATIONAL SCIENTIFIC CONFERENCE OF YOUNG RESEARCHERS

- Chui, M., Manyika, J., Bughin, J., Dobbs, R., Roxburgh, Ch., Sarrazin, H., Sands, G., Westergren, M. (2012), *The Social Economy: Unlocking Value and Productivity Through Social Technologies*, McKinsey Global Institute Report.
- Codagnone, C., Undheim, T. A. (2008), Benchmarking eGovernment: tools, theory, and practice, *European Journal of ePractice*, 1 (4), pp.1-15.
- Davison, R. M. (2005), From government to e-government: a transition model, *Information Technology & People*, 18(3), pp. 280-299.
- Dawes, S. S., Cook, M. E. (2007), Intergovernmental Digital Government through G2G Relationship and Applications, *Encyclopedia of Digital Government, Vol. 5*. Ed. Ari- Veikko Anttiroiko and Matti Mälkiä, pp. 1114-1119.
- Dzemyda, G., Šaltenis, V., Tiešis, V. (2007), *Optimizavimo metodai*, Vilnius: Mokslo aidai.
- European Commission (2010), *Communication from the Commission. Europe 2020. A strategy for smart, sustainable and inclusive growth*. COM (2010) 2020, <http://ec.europa.eu/eu2020/pdf/COMPLET%20EN%20BARROSO%20%20%20007%20-%20Europe%202020%20-%20EN%20version.pdf> (referred on 20/04/2015).
- Garcia-Carbonell, N., Martin-Alcazar, F., Sanchez-Gardey, G. (2015), Determinants of top management's capability to identify core employees, *BRQ Business Research Quarterly*, 18, pp. 69-80.
- Griggs, V., Holden, R., Rae, J., Lawless, A. (2015), Professional learning in human resource management: problematising the teaching of reflective practice, *Studies in Continuing Education*, 37(2), pp. 202-217.
- Habibzad Navin, A., Jafari Navimpour, N., Rahmani, A. M., Hosseinzadeh, M. (2014), Expert Grid: New Type of Grid to Manage the Human Resources and Study the Effectiveness of Its Task Scheduler, *Arabian Journal for Science and Engineering*, 39(8), pp. 6175-6188.
- Hidalgo, A., Albors, J. (2008), Innovation management techniques and tools: A review from theory and practice, *R&D Management*, 38, pp. 113-127.
- Joseph, C. R., Ezzedein, R. S. (2008), *E-government and e-HRM in the public sector*. In: Encyclopedia of Human Resources Information Systems: Challenges in e-HRM. New York, Hershey.
- Katou, A. A. (2015), The mediating effects of psychological contracts on the relationship between human resource management systems and organisational performance, *International Journal of Manpower*, 36(7), pp. 1012-1033.
- Kavanagh, M. J., Thite, M. (2009), *Human resource information systems: basics, applications, and future directions*, Thousand Oaks (Calif.): Sage Publications.
- Lengnick-Hall, M. L., Lengnick-Hall, C. A., Andrade, L., Drake, B. (2009), Strategic human resource management: The evolution of the field, *Human Resource Management Review*, 19, pp. 64-85.
- Leibetseder, B. (2011), A critical review on the concept of social technology, *Social technologies*, 1(1), pp. 7-24.
- Millard, J. (2013), *ICT-enabled public sector innovation: trends and prospects. Proceedings of the 7th International Conference on Theory and Practice of Electronic Governance (ICE-GOV2012), Seoul, Republic of Korea, 22 – 25 October 2013*, ACM Press.
- Orlikowski, W. (2000), Using technology and constituting structures: a practice lens for studying technology in organizations, *Organization Science*, 11 (4), pp. 404-428.
- Petrauskienė, R., Raipa, A. (2012), Viešojo valdymo efektyvumo elementai, *Modernus viešasis valdymas* (at. red. Raipa A.), Kaunas.
- Puškorius, S. (2004), Criteria for estimation of the quality of management, *Národohospodárský obzor / Ekonomicko-správná fakulta MU*, Brno: Masarykova univerzita, Nr. 1, pp. 61-69.
- Reddington, M., Martin, G., Bondarouk, T. (2011), Linking HR strategy, e-HR goals, architectures and outcomes: a model and case study evidence, In: T. Bondarouk,
- H. Ruel & J.K. Looise (eds), *Electronic HRM in Theory and Practice, Advanced series in management*, Vol. 8, Emerald, London, pp. 55-81.
- Rogers, E. M. (2003), *Diffusion of innovations*, Fifth ed., Free Press.
- Ruël, H. J. M., Bondarouk, T., Looise, J. C. (2004), E-HRM: Innovation or irritation An Explorative Empirical Study in Five Large Companies on Web-based HRM, *Management Revue*, 15(3), pp. 364-380.
- Schuler, R. S., Jackson, S. E. (2007), *Strategic Human Resource Management*. Ed. Tyson S., Selbie D. *People processing systems and Human Resource Strategy*. 2<sup>nd</sup> edition, Blackwell Publishing.
- Skaržauskienė, A., Tamošiūnaitė, R., Žalėnienė, I. (2013), *Defining social technologies ICIME 2013, RMIT University Vietnam, Ho Chi Ming City, Vietnam 13-14 May 2013 / edited by Blooma John, Mathews Nkhoma, Nelson Leung*, Academic Conferences and Publishing International.
- Solberg Soilen, K., Tontini, G. (2013), Knowledge Management Systems and Human Resource Management Policies for Innovation Benchmarking: a Study of ST Ericsson, *International Journal of Innovation Science*, 5(3), pp. 159-171.
- Strohmeier, S. (2007), Research in e-HRM: Review and implications, *Human Resource Management Review*, 17(1), pp. 19-37.
- Thom, N., Ritz, A. (2004), *Viešoji vadyba: inovaciniai viešojo sektoriaus valdymo metmenys*, Vilnius.
- Walk, M., Schinnenburg, H., Handy, F. (2014), Missing in Action: Strategic Human Resource Management in German Nonprofits, *VOLUNTAS: International Journal of Voluntary and Nonprofit Organizations. Official journal of the International Society for Third-Sector Research*, 25(4), pp 991-1021.
- Yamamoto, T.G., Ozbek, A. (2008), E-HRM as a reality in virtual world. In: *Encyclopedia of Human Resources Information Systems: Challenges in e-HRM*, New York, Hershey.

## KIÇİK VƏ ORTA SAHİBKARLIQ MÜƏSSİSƏLƏRİNDƏ RƏQABƏT STRATEGİYALARININ SEÇİLMƏSİ VƏ TƏTBİQİ İMKANLARI

**Elnur Piriye**

Universitet/Bakı Mühəndislik Universiteti

Fakültə/İqtisadiyyat və İdarəetmə

e-mail: epiriye@std.beu.edu.az

BAKİ,AZƏRBAYCAN

### Xülasə

Müəssisələrin hədəfləri arasında ən önəmlilərindən biri rəqabət üstünlüyünün əldə edilməsidir. Bir çox şəxsə görə rəqabət, fəaliyyət göstərilən mühitdə daha yaxşı ola bilmək və həyatda qala bilmək üçün ən vacib mövzulardan biridir. Rəqabət üstünlüyü, bir müəssisəni digər müəssisələrdən fərqli və üstün edən amillərə, başqa bir sözlə desək təməl qabiliyyətlərə sahib olması kimi tərif edilir. Rəqabət üstünlüyünü əldə edə bilmədikdə müəssisənin uğur qazanması mümkün deyil. Rəqabət üstünlüyünü təmin edən amillər tarixi zaman içərisində dəyişməklə bərabər, bura yeni amillər də daxil olmuşdur. Məsələn, fərqliləşdirmə və aşağı qiymət üstünlüyü kimi amillərə, keyfiyyət, bazara fokuslanma, insan amili kimi faktorlarda daxil olmuşdur. Rəqabət üstünlüyünə təsir edən biləcək faktorlar arasında texnoloji, iqtisadi, siyasi və hüquq sahələrində baş verən dəyişikliklərə çevik reaksiya göstərməsi, müştəri yönümlü olması, yeniliklərə açıq olması və şans kimi amillərdə daxil olmaqdadır. Müasir dövrdə sürətlənən global rəqabətdə, sürətlə dəyişən müxtəlif müştəri istəkləri, sürətlə inkişaf edən texnologiya dövründə, rəqabət müəssisələr üçün çox önəmli bir vəziyyət almışdır.

**AÇAR SÖZLƏR:** Kiçik və orta sahibkarlıq, rəqabət strategiyaları, rəqabət strategiyalarının tətbiqi imkanları.

### GİRİŞ

1. Tədqiqat işində, birinci hissədə rəqabət üstünlüyü, rəqabət strategiyaları, onların seçilməsi və tətbiqi, Porterin inkişaf etdirdiyi üç rəqabət strategiyaları haqqında gəmiş məlumatlar verilmişdir. Birinci hissədə həmçinin digər rəqabət strategiyaları haqqında izahlar verilmişdir.

2. Tədqiqat işinin ikinci hissəsində kiçik və orta sahibkarlıq müəssisələrində tətbiq olunan rəqabət strategiyaları haqqında izahatlar verilmişdir. Kiçik və orta sahibkarlıq müəssisələrində daha çox hansı rəqabət strategiyalarından tətbiq olunduğu qeyd edilmişdir.

3. Tədqiqatda həmçinin Bakıda otellər üzərindən bir araşdırma dəqdim edilmişdir. Araşdırmada görünürkü otellərdə daha çox fərqləndirmə strategiyası tətbiq olunur. Araşdırmada əsas 5 türk ədəbiyyatından istifadə olunmuşdur.

4. Tədqiqat işi xülasə, açar sözlər, giriş, tədqiqat metodu, nəticə, ədəbiyyat siyahısından ibarətdir. Tədqiqat metodu 2 fəsildən ibarətdir. Tədqiqat işi ümumilikdə 4 səhifəni əhatə edir.

### TƏDQIQAT METODU

#### I. Rəqabət Strategiyaları

Rəqabət üstünlüyü, müəssisənin müştərilərə rəqiblərindən daha yaxşı xidmət göstərməsi və məhsulların daha keyfiyyətli, daha ucuz və daha sürətli müştəriyə çatdırılması sayəsində, müəssisənin və məhsullarının müştəri gözündə rəqiblərindən fərqli olması nəticəsi olaraq daha üstün performans göstərməsi, başqa sözlə daha yaxşı müştəri dəyəri yaratması və beləliklə rəqibləri qarşısında avantaj əldə etməsinə gətirib çıxarır.

Rəqabət strategiyaları, müəssisənin gündəlik həyatı, mövcud olduğu bazarda rəqiblərinə qarşı necə davranacağı və onlarla necə rəqabət etməsi ilə bağlı məsələləri araşdırır. Müəssisə gələcək işlərini və fəaliyyətlərini düşünərkən, fəaliyyət göstərdiyi sektordakı əsas işi ilə əlaqəli strategiya araşdırmaları da həyata keçirir. Müəssisənin fəaliyyətini davam etdirməsi və rəqabət üstünlüyü qazanmasının yollarından biri, gündəlik iş və fəaliyyətlərini həyata keçirdiyi və gəlir əldə etdiyi sektorda ən yaxşı olmaqdır. Rəqabət



strategiyaları, müəssisənin mövqeyi və rəqiblərin mövqeyi arasında fərq yaratmaq məqsədinə əsaslanır. Müəssisə mövqeyini müəyyənləşdirmək üçün rəqibləri ilə müqayisədə hansı fərqli fəaliyyətləri həyata keçirəcəyinə və ya hansı fəaliyyətləri fərqli şəkildə həyata keçirəcəyinə qərar verməlidir. Bu strategiyalar müştərilərə dəyər vermək və rəqabət üstünlüyü qazanmaq üçün hazırlanmışdır. Buna görə rəqabət strategiyaları, rəqibləri ilə müqayisədə işin harada və necə edildiyinə dair bir fikir təmin edir.

Rəqabət strategiyaları, sektorda fəaliyyət göstərən bu qüvvələrin mümkün qərarları və davranışları qarşısında necə davranacağınızla əlaqəli mövzular üzərində dayanır. Məqsəd əvvəlcə fəaliyyət göstərdiyi bazarda rəqabətə müqavimət göstərmək, daha sonra sahib olduğu varlıq və imkanları inkişaf etdirmək və əks rəqabət modelləri ilə rəqabət üstünlüyü qazanmaqdır. Rəqabət strategiyalarını "müəssisələrin müəyyən bir bazarda müştərilər üçün dəyər yaratmaq və əsas imkanları sayəsində rəqabət üstünlüyü qazanmaq üçün göstərdikləri qərar və davranışların cəmi" olaraq təyin etmək mümkündür.

Porter, rəqabət strategiyasını, sənaye rəqabətini müəyyən edən güclərə qarşı karlı və qalıcı rəqabət pozisiyonunun əldə edilməsi ilə bağlı planlar quraraq tərif etmişdir. Rəqabət strategiyalarının müəyyən edilməsi üçün ilk növbədə idarəçilərin rəqabət güclərini qavraması və analiz edə bilməsi, rəqiblərə qarşı üstünlüklərin irəli sürülməsi vacibdirki, bunlar əldə edilməsə bazarda uzun müddətli rəqabət etmək mümkün deyildir. Rəqabət strategiyaları, sıx keyfiyyət nəzarət üsullarının tətbiq edilməsi, rəqabətçi müəssisələrin istehsal imkanlarının incələnməsi, müştəri problemlərinin sürətli və təsirli həlli, müştəri tələblərinə bağlı olaraq məhsulların daha yaxşı hala gətirilməsi olaraq izah edilir.

### **Porter rəqabət strategiyası amilləri**

Porter sənaye sahəsində üç təməl rəqabət strategiyası inkişaf etdirmişdir. Bu strategiyaları aşağıdakılardır:

- Maliyyə liderliyi strategiyası
- Fərqliləşdirmə strategiyası
- Fokuslanma strategiyası

Bu strategiyaları daha geniş şəkildə izah edək:

### **Maliyyə liderliyi strategiyası**

Sektorda səmərəli rəqabət aparmaq üçün tələb olunan vacib elementlərdən biri; bazarda formalaşan qiymətlər üzərindən, istehsal olunan mal və xidmətlər ilə müştərilərin ehtiyac və gözləntilərini qarşılamaq və eyni zamanda müəssisənin bütün fəaliyyətlərində xərcləri azaltmaqdır. Ancaq burada qeyd edilməli olan əsas məsələ, müştərilərə təyin olunan qiymətləri endirmək deyil. Əslində bəzi hallarda müştəriyə müəssisənin bazar payını artırmaq və ya stok dövriyyəsi nisbətini artırmaq üçün aşağı qiymətlərlə mal və xidmətlər təqdim edilə bilər. Ancaq bunlar marketinq strategiyaları və funksional strategiyalar daxilindədir. Rəqabət strategiyaları daxilində maliyyə liderliyi strategiyasında mal və xidmətlərin qiymətlərinin endirilməsi deyil, bütün fəaliyyətlərdə xərclərin azaldılması vacibdir. Beləliklə, sektorda formalaşan qiymətlərlə maliyyətlər arasındakı fərq daha da artacaq və şirkət orta gəlir əldə edərək rəqibləri üzərində üstünlük qazana biləcək.

### **Fərqliləşdirmə strategiyası**

Standart malların və xidmətlərin müştəri gözləntilərinə cavab verməyi mühitlərdə müəssisələr müştərilərin istəklərinə, ehtiyaclarına və gözləntilərinə uyğun fərqli həll yolları tapmalıdırlar. Bu, sənayedə rəqabət etməyin başqa bir yoludur. Tətbiqləri hər kəsin etdiklərindən fərqli etməklə müştəri üstünlüklərini öz mallarına və xidmətlərinə yönəltmək, fərqləndirmə strategiyasının əsasını təşkil edir.

Fərqləndirmə strategiyasında, bir müəssisə alıcılar tərəfindən qiymətləndirilən bəzi ölçülərdə öz sektorunda bənzərsiz və xüsusi olmaq istəyirsə, sektordakı alıcıların vacib kimi qəbul etdikləri bir və ya daha çox xüsusiyyəti seçir və bu ehtiyacları ödəmək üçün özünü yerləşdirir. Fərqi mənası hər sektora xasdır. Fərqləndirmə, bu məhsulun özündən, məhsulun satıldığı paylama sistemindən, marketinq yanaşmasından və ya bir sıra digər amillərdən asılı ola bilər. Fərqləndirmə ilə bağlı yanaşmalar; Dizayn və ya marka adı, texnologiya, xüsusiyyətlər, müştəri xidməti, satıcı şəbəkəsi və ya digər ölçülər kimi bir çox fərqli cəhətdən meydana gələ bilər. İdeal olan vəziyyət odurki, müəssisənin özünü müxtəlif ölçülərdə fərqləndirməsidir.

## V INTERNATIONAL SCIENTIFIC CONFERENCE OF YOUNG RESEARCHERS

Fərqləndirmə strategiyasının məqsədi, bənzərsiz bir şey yaratmaqla müəssisənin təklif etdiyi məhsulu və ya xidməti fərqləndirməkdir. Fərqləndirmə strategiyasını həyata keçirən müəssisələr, məhsul və xidmətlərində digər müəssisələrin məhsul və xidmətlərinin qəbul olunan dəyərində nisbətən daha yüksək bir dəyər yaradaraq rəqabət üstünlüyü qazanmağı hədəfləyirlər.

### **Fokuslanma strategiyası**

Fokuslaşma strategiyalarının əsas məqsədi, bütün bazara müraciət etmək əvəzinə bazanın müəyyən bir hissəsinə yönəlməklə müştərilərin ehtiyac və xüsusiyyətlərinə uyğun məhsul və xidmətlər yaratmaqdır. Fokus strategiyasının digər strategiyalarla müqayisədə müəyyən bir bazar segmentinə və ya hissəsinə tətbiq olunan strategiya olan, ən dominant xüsusiyyəti, bazarda daha kiçik bir müştəri qrupuna yönəlmək və hər hansı bir müəyyən edilmiş istehlakçı qrupuna və ya istehlakçı qrupunun yerləşdiyi bölgəyə fokuslanmaqdır. Fokus strategiyası mərkəzləşdirilmiş maliyyələşmə liderliyindən və mərkəzləşdirilmiş fərqləndirmə strategiyalarından ibarətdir. Fokuslanmış maliyyə liderliyi ilə aşağı xərclər yaradaraq dar müştəri bazasına odaklanın fərqləndirmə ilə kiçik müştəri kütlələrini hədəf almaq. Bu strategiyalardakı əsas element rəqabət üstünlüyü qazanaraq bu üstünlüyü qorumağa çalışmaqdır.

### **Digər rəqabət strategiyaları**

#### **• Müdafiə strategiyası**

Müdafiə strategiyasında şirkətlər cari fəaliyyətlərinə odaklanaraq səmərəliliyi artırmaq üçün mövcud tarazlıqları qorumağa və məhsullarını və bazarlarını qorumağa çalışaraq yeni imkanlardan qaçırlar. Firmalar fokuslandığı bazarı qorumağa və bazarda sabitliyi qorumağa çalışırlar. Müdafiə strategiyasındakı təşkilatlar, spesifik və məhdud miqdarda məhsullarla bazanın dar bir sahəsinə diqqət yetirir və fərqləndirmədə aqressiv strategiyalar seçərək diqqət etdikləri bazar segmentində uğurlu olmağa çalışırlar.

#### **• Atılma strategiyası**

Atılma bir strategiyayı izləyən müəssisələr geniş bir məhsul seriyasına sahib olan, yeniliklərə və imkanlara önəm verən şirkətlərdir. Daim bazar imkanlarını axtarırlar. Rəqiblərindən daha çox marketing fəaliyyətinə və AR-GE-yə investisiya qoyurlar. Belə müəssisələr fasiləsiz dəyişiklik yaradaraq sektorda qeyri-müəyyənlik yaradırlar. Bazarlara uyğunlaşmağa meyilli olan müəssisələr aqressiv strategiyaları izləyirlər.

#### **• Analitik strategiya**

Bu strategiyada müəssisələr iddialı və müdafiə strategiyalarının müsbət tərəflərini götürür, ikisini sintez edir və olduqları bazarı tarayaraq araşdırmalar apararaq imkanları izləyirlər. Bazarda digər şirkətləri analiz edərək daxil olduqları üçün ilk şirkətlərin səhvlərini aşkar edərək öyrənmə üstünlüklərini və ortalama müvəffəqiyyət nisbətərini artırma bilirlər. Bu strategiyayı həyata keçirmək istəyən müəssisələrin uğurlu olması üçün yüksək istehsal həcminə, səmərəli satış və paylama kanallarına və yüksək Ar-Ge qabiliyyətinə sahib olmaları lazımdır.

#### **• Təpəci strategiya**

Təpəci strategiya, bazarlardakı texnologiya, quruluş və proses elementləri ilə müəyyən edilmiş strategiyalar arasındakı uyğunsuzluq səbəbindən uğursuz bir strategiya tətbiqi kimi qəbul edilir. Bu strategiya ilə müəssisələrin ardıcıl bir modeli və ya strategiyası olmadığı üçün daxili və xarici mühitdə baş verən dəyişikliklərə laqeyd qalırlar. Bu strategiyadakı müəssisələr bazarda uğurlu rəqibləri modelləşdirdikləri üçün ətraf təzyiqlərinin yaratdığı dəyişikliyə diqqət yetirmədən təqlidçi olaraq strategiya yaradırlar.

## **II. Kiçik və orta sahibkarlıq müəssisələrində rəqabət strategiyalarının tətbiqi**

### **Bakıda fəaliyyət göstərən otel müəssisələrində araşdırma**

Bu tədqiqatın əsas məqsədi Bakıda (Azərbaycan) fəaliyyət göstərən otel müəssisələrinin rəhbərləri və menecerlərinin hansı rəqabət strategiyalarına önəm verdiyini müəyyən etməkdir. Beləliklə, Bakıda otel idarəçiliyinin strateji istiqaməti haqqında məlumat hazırlanacaqdır. Nəticələr, müvafiq məqaləyə kömək edə bilər və sektor nümayəndələrini istiqamətləndirə bilər.

Tədqiqatın kəinatı Bakıda fəaliyyət göstərən 140 otel müəssisəsindən ibarətdir. Bölgədəki bütün otellərə daxil olmağın çətinliyini nəzərə alaraq, araşdırmanın nümunəsi Bakıdakı 4 və 5 ulduzlu otellər



olaraq təyin olundu. Bakıda yerləşən otellərdən 87-si 4 və 5 ulduzlu otellərdən ibarətdir. 87 otel müəssisəsindən 46-sı araşdırmaya dəstək verəcəklərini və 43-ü bu araşdırmanı apardıqlarını bildirdi. Bu müəssisələrdə işləyən cəmi 122 marketinq meneceri və işçi heyəti və digər şöbə müdirləri anket formalarını doldurmuşlar . Tədqiqat 25 May - 20 İyun 2014 tarixləri arasında Bakıda aparıldı .

Araşdırmada, otel müəssisələrinin ümumi rəqabət strategiyalarına nə qədər əhəmiyyət verdiklərini və hansı strategiya və ya strategiyaları qəbul etdikləri müəyyənləşdirildi. Cədvəl 3 ümumi rəqabət strategiyaları ilə əlaqəli məsələləri ehtiva edir . Rəqabət strategiyalarını təyin edən 21 maddə respondentlərə təqdim edildi. Əldə edilən məlumatlara görə, rəqabətdə fərqləndirmə strategiyasının digər iki strategiyadan daha vacib olduğu anlaşılır. Çünki bu əhatədəki strateji sahələrə dair qiymətləndirmələrin ortalaması digərlərindən daha yüksəkdir . Maliyyət liderliyi və fokus strategiyasına daha az üstünlük verilməlidir. Eyni səviyyədə bir çox otel biznesinin olduğunu nəzərə alsaq, Bakıda otellər baxımından fərqliliyə üstünlük verilməsinin otellər üçün daha müsbət nəticələr verəcəyini söyləmək olar. Çünki bazar şərtlərini nəzərə alaraq yüksək qiymətlərlə xidmət göstərən otelləri seçmək üçün oteli rəqiblərindən fərqləndirmək lazımdır. Anketlərdəki məlumatlara görə , bəzi iştirakçı otellərin həm fərqləndirmə, həm də maliyyət liderliyi strategiyalarına önəm verdikləri müşahidə edildi. Bunların hər ikisini birlikdə tətbiq etmək çətin olsa da, buna müvəffəq olan otelin uğurlu olması ehtimalı böyükdür. Tədqiqat nəticəsində ortaya çıxan problemlərdən biri də bəzi otellərin niş bazar anlayışını mənimsəməmələridir.

Kiçik və orta sahibkarlıq müəssisələri, iqtisadiyyatlardakı məşğulluğun əhəmiyyətli bir faizini təşkil etdikləri, çevik quruluşlu olduqları, fəaliyyət göstərdikləri üçün daha az sərmayə tələb etdikləri və iqtisadi böhran dövründə çevikliyindən faydalana bildikləri üçün bu gün daha da əhəmiyyətli bir vəziyyətə gəlmişdir. Rəqabət bugünkü müəssisələrdə vazgeçilməz bir fenomendir. Rəqabət üçün ən vacib şərt rəqabət gücünə sahib olmaqdır. Ölkələr öz aralarında rəqabət etdikləri kimi, müəssisələr və sektorlar da öz aralarında rəqabət aparırlar; Üstəlik, hər gün rəqiblərin sayı artır. Sərhədlərin ləğvi, Çinin Ümumdünya Ticarət Təşkilatına girməsi, İnternetdə alış-verişin indi özünün bir sektoru olması, rabitə və nəqliyyat xərclərinin əhəmiyyətli dərəcədə azalması , bir müəssisənin rəqiblərinin sayını olduqca artırdı. Bununla birlikdə, eyni qloballaşma şərtləri kifayət qədər rəqabət gücünə sahib şirkətlərin çox uzaq bazarlara daha asan çatmağı üçün bir üstünlük təmin edəcəkdir. Burada müəssisələrin məqsədi daha çox rəqib arasında daha çox rəqabət gücünə sahib olmaqdır. Daha çox rəqabət gücünə sahib olmaq müştəri üçün əlavə dəyər yaratmaqla mümkündür və bu əlavə dəyər müştəri üçün qiymətləri endirmək, mövcud məhsullardan fərqli xüsusiyyətləri və şərtləri olan məhsullar təklif etmək və müəssisə baxımından iki əlavə dəyər yaratma, maliyyət liderliyi və fərqləndirmə strategiyaları sayəsində mümkün olacaqdır.

### NƏTİCƏ

Kiçik və orta müəssisələrin bu gün getdikcə şiddətlənən rəqabətə qarşı əsas rəqabət strategiyasını, fərqləndirmə strategiyasını və ya maliyyət liderliyi strategiyasını nə dərəcədə izləməyə meylli olması bu araşdırmada sınılanmış məqamlardan biridir və anket qiymətləndirməsinin nəticələrinə görə Sənaye bölgələrində fəaliyyət göstərən müəssisələrin bir maliyyəyə rəhbərlik strategiyasından daha çox fərqlilik strategiyasını izlədikləri qənaətinə gəldi. Bu nəticə eyni zamanda kiçik və orta müəssisələrin böyük miqyaslı müəssisələr kimi miqyaslı iqtisadiyyatlardan faydalanmayacağı gözləntilərinə uyğundur . Müştəriləri üçün əlavə dəyər yaratmaq üçün müəssisələr əsas rəqabət strategiyalarından olan fokuslanma strategiyalarını da izləyə bilirlər. Bu strategiya sayəsində iş yayındırıcılıqdan qurtulacaq və müəyyən məsələlərə diqqət ayıracaq və bu araşdırma çərçivəsində anketə məruz qalan KOBİ-lərin fokuslaşma strategiyasına əməl edib-etmədikləri, təqib etdikləri təqdirdə fokus olub olmadığı müəyyənləşdi. Araşdırmalardan məlum olmuşdurki kiçik və orta sahibkarlıq müəssisələri digər strategiyalara nisbətən fokuslanma strategiyasından daha az istifadə etməkdədir.

### İSTİFADƏ OLUNAN ƏDƏBİYYAT SİYAHISI

1. Rekabet Stratejilerinin Değerlendirilmesi: Bakü'deki Otel İşletmeleri Üzerine Bir Araştırma1 Öğr. Gör. Gülnar MİRZAYEVA Azərbaycan Devlet İktisat Üniversitesi, Türk Dünyası İşletme Fakültesi
2. Uluslararası Rekabet Gücünün Artırılmasında Temel Devlet Politikaları\* Ahmet Karaaslan\*\* Güner Tuncer\*\*\*
3. REKABET STRATEJİLERİNİN İNSAN KAYNAKLARI YÖNETİMİ UYGULAMALARINA ETKİSİ VE BİR ARAŞTIRMA Yasemin BAL Yıldız Teknik Üniversitesi İşletme Bölümü
4. İSTANBUL'DA ÇELİK KEPENK ÜRETEN İŞLETMELERİN REKABET STRATEJİLERİNİN BELİRLENMESİ ÜZERİNE BİR ÇALIŞMA Yüksek Lisans Tezi HÜSEYİN DEMİRCİ

## İKİTƏRƏFLİ HAVA NƏQLİYYATI SAZIŞLƏRİN LIBERALLIQ SƏVIYYƏSİNİN MÜƏYYƏN EDİLMƏSİ

**Fəridə Elman qızı Nəcəfli**

Milli Aviasiya Akademiyası

Nəqliyyat texnologiyaları

ferideelman@gmail.com

Bakı şəhəri

**Elman Mehdi oğlu Nəcəfov**

Milli Aviasiya Akademiyası

Avianəqliyyat istehsalatı

elmannecf@gmail.com

Bakı şəhəri

### Xülasə

İqtisadiyyatın qloballaşması və liberallaşması şəraitində dünya sərnəşin aviadaşımaları bazarında, aviaşirkətlərin qarşılıqlı iqtisadi fəaliyyət formalarının mürəkkəbləşməsi ilə müşayiət olunan əməkdaşlıq prosesləri əhəmiyyətli dərəcədə artmışdır. İkitərəfli hava nəqliyyatı sazişlərinin bu proseslərdə mühüm rol oynadığını nəzərə alsaq həmin sazişlərin liberallıq səviyyəsinin müəyyən edilməsi aktual mövzuya çevrilir. Məqalənin məqsədi ikitərəfli hava nəqliyyatı sazişlərin liberallıq səviyyəsinin müəyyən edilməsidir. Azərbaycan Respublikasının hava nəqliyyatı sahəsində imzaladığı sazişlərin liberallıq səviyyəsini Ümumdünya Ticarət Təşkilatının təklif etdiyi QUASAR metodu ilə hesablanması məqalənin elmi yeniliyidir. İkitərəfli sazişlərin liberallıq səviyyəsinin müəyyən edilməsi konkret hava nəqliyyatı bazarında liberallığın daha da dərinləşdirilməsinin məqsədmüvafiqliyini müəyyən etməyə imkan yaradır. Nəticədə konkret sazişlərin liberallıq səviyyəsini ölçməyə imkan yaradan metod təklif edilmişdir.

### Açar sözlər. Hava nəqliyyatı-1. Liberallıq-2. Metod-3.

İqtisadiyyatın qloballaşması və liberallaşması şəraitində dünya sərnəşin aviadaşımaları bazarında, aviaşirkətlərin qarşılıqlı iqtisadi fəaliyyət formalarının mürəkkəbləşməsi ilə müşayiət olunan əməkdaşlıq prosesləri əhəmiyyətli dərəcədə artmışdır. İkitərəfli hava nəqliyyatı sazişlərinin bu proseslərdə mühüm rol oynadığını nəzərə alsaq həmin sazişlərin liberallıq səviyyəsinin müəyyən edilməsi aktual mövzuya çevrilir. Məqalənin məqsədi ikitərəfli hava nəqliyyatı sazişlərin liberallıq səviyyəsinin müəyyən edilməsidir. İkitərəfli hava nəqliyyatı sazişlərinin qiymətləndirilməsində vahid yanaşma olmadığı üçün, Ümumdünya Ticarət Təşkilatının (ÜTT) sifarişi ilə, bazarın liberallıq səviyyəsini qiymətləndirməyə imkan verəcək QUASAR (Quantitative Air Services Agreement Review) metodu işlənib hazırlanmışdır [3]. Təklif olunan metod Beynəlxalq Mülki Aviasiya Təşkilatının (İCAO) WASA (Ümumdünya Hava Xidmətləri Sazişləri) məlumatları əsasında hazırlanmış, hava sazişləri sahəsində çalışan peşəkarlar, ekspertlər, elmi işçilər tərəfindən təhlil edilmiş, Beynəlxalq Hava Nəqliyyatı Assosiasiyasının (IATA) məlumatları ilə müqayisə edilmişdir. QUASAR metodu dörd mərhələdən (ikitərəfli sazişlərin təhlili, kateqoriyalar üzrə bölünmə, çəki əmsallarının təyin olunması və real yoxlama) ibarətdir ( Şəkil 1):



Şəkil 1. QUASAR metodu.

Müntəzəm beynəlxalq uçuşların 70% -ni əhatə edən 2000 –dən çox ikitərəfli saziş İCAO-nun WASA verilənlər bazasından əldə edilmiş və onların liberallıq səviyyəsi təhlil olunmuşdur [2]. Daha sonra bu sazişlər 7 fərqləndirici xüsusiyyətə (Şəkil 2) uyğun təhlil olunmuşdur:

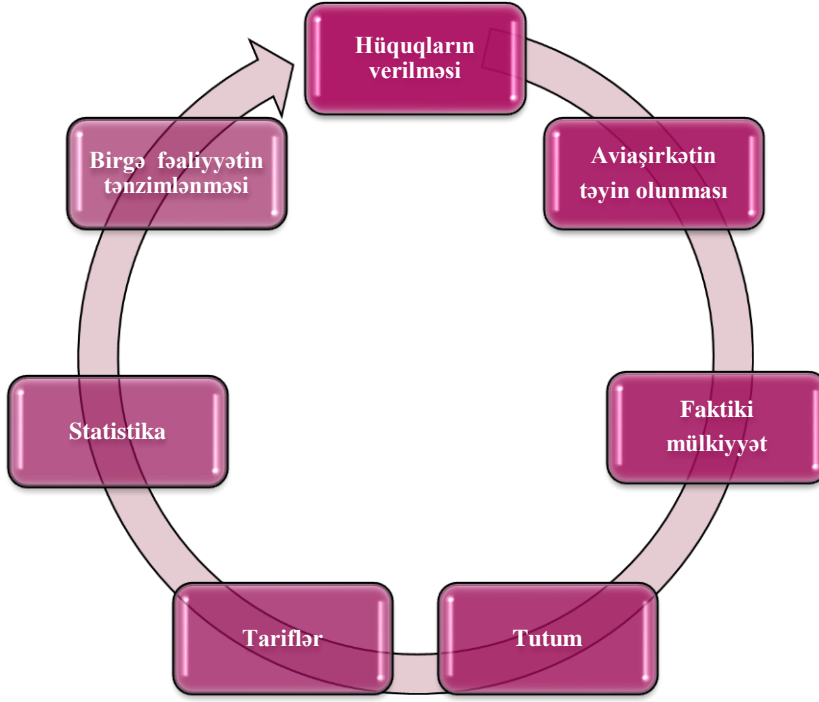

### Şəkil 2. Hava nəqliyyatında ikitərəfli sazişlərin 7 fərqləndirici xüsusiyyəti

Sazişlərin liberallıq səviyyəsini qiymətləndirmək üçün ilk növbədə konkret ölkədə hava nəqliyyatı bazarının vəziyyətinə ən yaxın olan şəraiti müəyyənləşdirmək lazımdır. Tədqiqat zamanı 4 şərait müəyyən edilmişdir [3].

1. Sıfır şəraiti (STD), bazardakı mövcud şəraitdə liberallıq səviyyəsinin daha aşağıya aid olunması mümkün olmadığı halda seçilən standart şəraitdir.

2. Birinci şərait (5th+) beşinci hava azadlığı mühüm rol oynayan sazişlərə aiddir [1]. Bu şərait kifayət qədər sıx yaşayış məntəqələri arasında aviadaşımalara böyük ehtiyac olanda yarana bilər. Ümumiyyətlə müntəzəm daşımaları mümkün olacaq miqdarda saxlamaq ölkə üçün çox çətindir, çünki, bu cür daşımaları həyata keçirmək üçün kifayət qədər çox sayda hava gəmiləri lazımdır [4]. Beşinci hava azadlığın mövcudluğunda Avstraliya və Yeni Zelandiya kimi ölkələr maraqlıdırlar.

3. İkinci şərait (OWN+) bazara nəzarət eyni əllərdə cəmləşdiyi təqdirdə ortaya çıxmağa bilər (məsələn üçün AZAL), yəni bazar payı böyük bir dövlət qurumunun nəzarətində və ya güclü əməkdaşlıq üzərində qurulur. Belə bir şərait Azərbaycan, Çin üçün xarakterikdir.

4. Sonuncu üçüncü şərait (DES+) iki və daha çox müntəzəm aviaşirkətin fəaliyyət göstərdiyi ölkələr üçün səciyyəvidir və aviaşirkətlər təsdiq edilmiş marşrutların maksimum sayında maraqlıdır [3]. Bu şərait üçün xarakterik olan ölkələrə Böyük Britaniya, ABŞ və Braziliyanı misal çəkmək olar

Sadalanən dörd şəraitə uyğun olaraq hava nəqliyyatında ikitərəfli sazişlərin 7 fərqləndirici xüsusiyyətlərinə ekspertlər tərəfindən qiymətlər verilir (cədvəl 1). Qeyd etmək lazımdır ki, bütün şəraitlər üzrə ikitərəfli sazişlərdə liberallaşma üzrə əldə ediləcək maksimal qiymət (Hava liberallıq indeksi (ALİ-Air Liberalisation Index)) 50 bal təşkil edir.

## V INTERNATIONAL SCIENTIFIC CONFERENCE OF YOUNG RESEARCHERS

<i>Xüsusiyyətləri</i>	<b>ALİ (ballar)</b>			
	Sıfır şərait Std	I şərait 5th+	II şərait OWN +	III şərait DES+
<i>1.Hüquqların verilməsi</i>				
<i>a. -ci hava azadlığı</i>	≤6	≤12	≤5	≤5.5
<i>a. -ci hava azadlığı</i>	≤6	≤5	≤5	≤5.5
<i>a. abotaj daşımalar</i>	≤6	≤5	≤5	≤5.5
<i>2. Aviaşirkətin təyin olunması</i>	≤4	≤3.5	≤3.5	≤7.5
<i>3.Faktiki mülkiyyət</i>	≤8	≤7	≤14	≤7.5
<i>4. Tutum</i>	≤8	≤7	≤7	≤7.5
<i>5. Tariflər</i>	≤8	≤7	≤7	≤7
<i>6. Statistika</i>	≤1	≤1	≤1	≤1
<i>7.Birgə fəaliyyətin tənzimlənməsi</i>	≤3	≤2.5	≤2.5	≤2.5
<i>Maksimal qiymət (ALİ)</i>	50	50	50	50

### Cədvəl 1. Hava Liberallıq İndeksi (ALİ)

Azərbaycan Respublikasının hava daşımaları haqda imzaladığı çoxsaylı ikitərəfli sazişlərin liberallıq səviyyəsini qiymətləndirmək üçün hər bir saziş üzrə aşağıdakı alqoritm təklif edilir

1. Sazişin əldə olunması
2. İkitərəfli sazişin əsas xüsusiyyətlərinin (cəmi 7 xüsusiyyət) müəyyən olunması
3. Konkret şəraitin (4 şəraitdən biri) müəyyən olunması
4. Hər xüsusiyyət üzrə balların verilməsi və ALİ indeksinin müəyyən olunması
5. İndeksdən asılı olaraq ikitərəfli sazişlərin növünün müəyyən olunması
6. Gələcək çoxtərəfli sazişlər üçün bazanın yaradılması

#### İstifadə olunmuş ədəbiyyat

- 1."Səmişin aviadaşımaları bazarında fəaliyyət modelləri" F.E.Nəcəfli, "Azərbaycanın tranzit potensialının iqtisadi inkişafda rolu" Respublika elmi konfransı, 2020- ci il (**Konfrans məqaləsi, tezis**)
2. "Liberallaşma şəraitində aviaşirkətlərin əməkdaşlığı" F.E.Nəcəfli, MAA, "Aviakosmik məsələlərin həllində gənclərin yaradıcı potensialı" VI Beynəlxalq elmi-praktiki gənclər konfransı, 2021-ci il (**Konfrans məqaləsi, tezis**)
3. Провайдеры логистических услуг Рынок логистических услуг Транспортировка в логистике. Домнина С. В., Фролова К. С. №6 (71) декабрь 2015 г. (**Jurnal məqaləsi**),
4. Quantitative Air Services Agreements Review (QUASAR) – WTO, 2006 – 75 p. (**Jurnal məqaləsi**),

## YÜK ANBARLARINDA PILOTSUZ UÇUŞ APARATLARININ İSTİFADƏSİNİN EFFEKTİVLİYİ

Cəfərov İlham, Kərimov Balağa

*Milli Aviasiya Akademiyası,*

*Avianəqliyyat istehsalatı kafedrası/ Nəqliyyatda daşımaların və idarəetmənin təşkili mühəndisliyi*

*ilham.cafarov002@gmail.com, bkarimov22@mail.ru*

*Baki, Azərbaycan*

### *Xülasə*

Məqalədə yük anbarlarının effektiv idarə olunması, logistik funksiyaların optimallaşdırılması və “ağıllı anbar” sistemlərinin yaradılması məqsədilə yeni inkişaf etmiş innovativ texnologiya növü sayılan “pilotsuz uçuş aparatlarının” (dron) rolundan bəhs olunmuşdur. Məqalədə avtomatlaşdırılmış anbar sistemində dronların yerinə yetirdiyi funksiyalar və tətbiqi nəticəsində əldə olunan effektiv üstünlüklər göstərilmişdir.

**Açar sözlər:** pilotsuz uçuş aparatları, dron, anbar, logistika

### **Giriş**

Müasir dövrdə dördüncü sənaye inqilabı və ya *Industry 4.0* adlı mövcud platforma həyatımızın bütün sahələrində olduğu kimi logistika sektorunda da yeni innovativ inkişaf, avtomatika, perspektivli gələcək və logistik prosesləri asanlaşdıran xidmətlər təklif edir. Nəzərə alsaq ki, hazırda rəqabət mühitində fəaliyyət göstərən müxtəlif firmalar və şirkətlər üçün ticarətin ən vacib elementi sayılan logistik funksiyaların optimallaşdırılması, anbardaxili əməliyyatların sürətləndirilməsi və maliyyə xərclərinin azaldılması üçün innovasiyanın tətbiqi qaçılmazdır. Bildiyimiz kimi anbarlar logistik fəaliyyət baxımından həyati əhəmiyyətə malikdir və yerinə yetirilən əməliyyatların dəyəri ümumi logistika sahəsində xərclərin 30%-ni təşkil edir. Bu baxımdan anbarların effektiv idarə olunması, logistika sahəsində mövcud müəssisələr üçün rəqabət üstünlüyünün əldə edilməsində açar rolunu oynayır. Bu tendensiya əsasında, son 10 il ərzində inkişaf etmiş ölkələr (ABŞ, İngiltərə, Çin) və aparıcı şirkətlər (“Amazon”, “Zipline”) elektron ticarət həcmünün artması, istehlakçıların tələbatlarının ödənilməsi, sifariş verilən məhsulun qısa müddət ərzində çevik şəkildə təmin edilməsi və ixtisaslı işçi qüvvəsi çatışmamazlığı instiktini nəzərə alaraq, anbar əməliyyatlarında avtomatlaşdırma və robototexnika sahələrinə daha çox sərmayə qoyaraq səmərəliliyin artırılmasına hədəflənmişdir. [1], [2]

### **Tədqiqat metodu**

Məhz bu baxımdan *Industry 4.0* platforması istehsalçılara logistik sahə çərçivəsində anbar prosedurlarının optimallaşdırılması, səmərəliliyin artırılması, əl əməyinin azaldılması və ən əsasda “ağıllı anbar” sistemlərinin yaradılması məqsədilə yeni inkişaf etmiş innovativ texnologiya növü sayılan “pilotsuz uçuş aparatlarını” (PUA) təqdim etməkdədir. Gündəlik istifadə də daha çox “dronlar” olaraq bilinən pilotsuz uçuş aparatları anbarlarda 3 funksiya (Şəkil 1) üzrə tətbiq olunur.[3]

Əsas məqsəd isə ondan ibarətdir ki, müasir anbar idarəçiliyində virtual informasiya proseslərini fiziki anbar prosesləri ilə birləşdirən- süni intellektin ağıllı anbar sistemlərində inkişaf etdirilməsidir. [4]

*PUA-ların yük anbarlarında tətbiqi: (Avtomatika anbara gəlir)* – Yük anbarlarında istifadə olunan portrativ robotlardır və anbarlarda istifadə zamanı ən böyük üstünlüyü yüklərin barkodlarını tanımasıdır (Şəkil 2). PUA-lar anbarlarda əvvəlcədən müəyyən edilmiş marşrutlar üzrə uçaraq, avtonom şəkildə işləmək üçün proqramlaşdırılmışdır [5]. Sistemin işləmə prinsipi olduqca sadədir: - Xüsusi sensor kameralarla (multisprektal və hipersprektal) təchiz olunmuş dron ilk mərhələdə anbara daxil olaraq, yüksək dəqiqliklə 3D formatında anbarın vizual görünüşünü çəkir. Bu anbar menecerinə ilk mərhələdə prosesin proqnozlaşdırılması şəraitini yaradır və daha sonra dron RFID (radio tezliyi identifikasiyası), İOT və QR kodlardan istifadə edərək fiziki inventar (12 metrə qədər) əldə edir. Müəyyən edilmiş marşrutlar üzrə uçan,

## V INTERNATIONAL SCIENTIFIC CONFERENCE OF YOUNG RESEARCHERS

dronlar sürətlə inventar yoxlamaları apararaq, məlumatları müəyyənləşdirir. Tapşırıq tamamlandıqda, hesablama məlumatları istifadə etdiyiniz Warehouse Management System (WMS) köçürülür. Eyni zamanda dron barkodu oxuduqdan sonra yükün düzgünlüyü, yük haqqında məlumatı operatorunun idarə etdiyi sistemə göndərir (WMS) və operator tərəfindən anında ötürülən komanda vasitəsilə tapşırığı yerinə yetirməyə başlayır. Toplanan məlumatlar ağıllı interfeys və xidmətlər vasitəsilə üçüncü tərəf sistemlərinə də ötürülür. Tipik olaraq 2 nəfərlik komanda bir anbar koridorunun inventarını yoxlamaq üçün 1 gün vaxt sərf edərsə, dron bu əməliyyatı 12 dəqiqə ərzində tamamlayır. Parisdə 2017-ci ildə aparılan sınaq zamanı müəyyən edilmişdir ki, dron 6 saat uçmuş və 100% dəqiqliklə 11.000 paletin fiziki inventarını əldə etmişdir. Təcrübələr zamanı müəyyən edilib ki, real vaxtda 10.000 m<sup>2</sup> sahəyə malik anbarda aparılan inventar yoxlamaları bir-iki gün ərzində yekunlaşarsa, bu prosesi anbar içərisində heç bir əlavə stasionar avadanlıq tələb olunmadan və tam təhlükəsiz formada pilotsuz uçuş aparatlarından istifadə edərək, 3 saata qədər endirmək mümkündür. [6],[7]

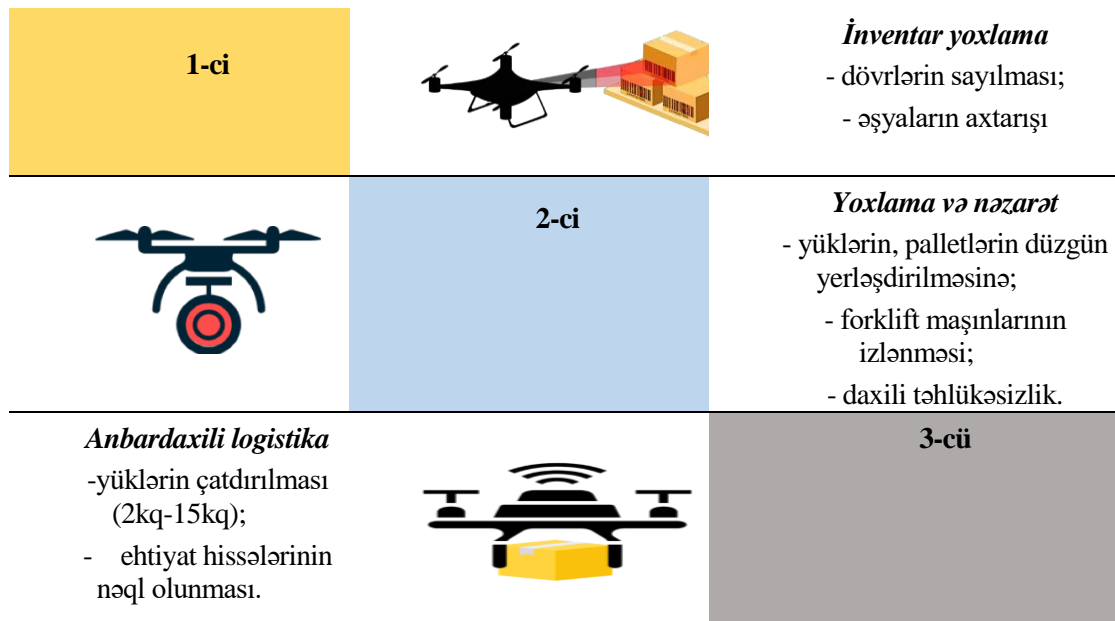

Şəkil 1. (Dronların anbarlarda yerinə yetirdiyi 3 funksiya)

Aparılan tədqiqatlar göstərmişdir ki, “Walmart” ticarət şirkətinin anbarlarında 30 gün ərzində “manual” (əl ilə) şəkildə yerinə yetirilən inventar yoxlama dron ilə 1 günə endirilmişdir. Praktiki təhlillər sübut etmişdir ki, dronlar hər kvadrat metrə görə 50% daha çox inventar əldə etmək imkanına malikdir. Bu amil anbar əməliyyatlarında 20%-dək xərclərə qənaət etmək deməkdir və əlavə olaraq bu günə qədər 13 anbarda dronlar ilə inventar yoxlamasının aparılması nəticəsində 22 mln \$ qənaət edilmişdir. [4] Bu həll ayrıca anbar işçiləri üçün təhlükəsizlik cəhətdən əlverişlidir çünki, nəzərə alsaq ki, 10 metr hündürlükdə paletlərin inventar yoxlaması təhlükəli bir işdir, dron ilə bu bir neçə dəqiqədə həll edilə bilər. [8] İnteraktiv yoxlamaya alternativ olaraq, dronlar anbar daxilində ehtiyat hissələrin, yüklərin, yanacaq-sürtkü materiallarının, təcili çatdırılması mümkün ola bilən kiçik bağlamaların (2 kq-15 kq) anbarlardan fabriklərdəki emalatxanalara nəql olunmasında da istifadə edilir. PUA-ları həmçinin dəqiqliklə paletlərin anbar rəflərinə düzgün yerləşdirilməsinə, yük ardıcılığına və anbar təhlükəsizliyinə (nasaz naqıl, damın sızması) nəzarət edə bilər. (Şəkil 3) Anbarlarda bəzi neqativ halların (oğurluq, bədbəxt hadisələr, istənməyən davranışlar və s.) qarşısının alınmasında da dronlardan yararlanaraq, xüsusi izləmə marşrutları yaratmaq mümkündür. [2]



Şəkil 2. ( Dronların yük anbarında istifadəsi) Şəkil 3. (Yoxlama və nəzarət funksiyası)

Pilotsuz uçuş aparatlarının avtomatlaşdırılmış anbar sistemində tətbiqi nəticəsində əldə olunan effektiv üstünlüklər aşağıdakılardır [9]:

- **İnventar yoxlamanın sürətlənməsi;** (*əl skanerləri və forklift maşınları ilə anbarda çalışan 80 nəfərlik komandanın inventar yoxlama və sayım işini “dron” 2 günə yerinə yetirir.*)
- **Vaxta qənaət olunması;** (*işçi vaxtının 50%-dən çoxuna qənaət edə bilər*)
- **Maliyyə xərclərinə qənaət edilməsi;** (*anbarlarda 20%-dək, ümumilikdə isə logistika sahəsinin 57% artımına və həmçinin bu artımdan təqribən 7 mlrd \$ dünya miqyasında Avropa ölkələrinin payına düşəcəyi gözlənilir.*)
- **Karbon-dioksit tullantılarının azalması;** (*ekoloji təmizlik*)
- **İşçi qüvvəsini azaltmaqla əməliyyat təhlükəsizliyinin artırılması;**
- **Məhsulların vaxtında çatdırılmasının təmin edilməsi;**
- **Nəhəng anbarlardan dar dəhlizli anbarlara qədər demək olar ki, hər yerdə işləməsi;** (*heç bir növbəyə ehtiyac yoxdur: dronlar ildə 24 saat 365 gün işləyə bilər.*)
- **Sürətli və etibarlı məlumat toplama imkanları ilə anbar idarəedilməsini dəstəkləməsi;**
- **Bütün toplanan məlumatları asanlıqla WMS və ERP sistem proqramları ilə birləşdirməsi;**
- **Əmək mühafizəsinin qorunması;** (*yaralanma riskinin minimuma endirilir.*)
- **İstehsalçılardan, proqramçılardan və istifadəçilərdən tutmuş minlərlə yüksək texnoloji iş yerlərinin yaranması imkanı.**

#### NƏTİCƏ

Nəticə olaraq qeyd etmək istəyirəm ki, “İpək Yolu” layihəsinin ayrılmaz bir hissəsi olan “Bakı Yük Terminali” Bakını avtomatik olaraq bölgə üçün əhəmiyyətli bir tranzit zonaya çevirərək, respublikaya beynəlxalq yüklərin idxal və ixrac həcmi əhəmiyyətli dərəcədə artırmağa imkan vermişdir. Qeyd etdiyim PUA-larının ilkin mərhələdə effektiv xüsusiyyətlərini nəzərə alaraq, onların “Baku Cargo Terminal” da innovativ layihə kimi qiymətləndirmək olar və eyni zamanda ölkəmizdə nəqliyyat dəhlizləri üzərində yaradılacaq yük terminallarında və anbarlarda PUA-larının tətbiqi burada aparılan əməliyyatların 5 dəfəyə qədər artımına imkan yaradacaq. Pilotsuz uçuş aparatları hal-hazırda anbarlarda intensiv istifadə olunmaya bilər, amma bir şey dəqiqdir ki, - dronlar anbar əməliyyatlarının gələcəyidir.

#### ƏDƏBİYYAT SİYAHISI

1. Akdeniz Üniversitesi Sosyal Bilimler Enstitüsü – İnsansız Hava Araçlarının lojistik sektöründə istifadəsinə ilişkin profesional algılamaları: Bəzi meslek qrupları ve drone pilotları üzərində araşdırma – Uluslararası Ticaret ve lojistik Ana bilim dalı/Yüksek Lisans Tezi – Antalya, 2020
2. Aydın Özdemir Mert Özgüner – Endüstri 4.0 ve Lojistik sektörüne etkileri: lojistik 4.0/ İşletme ve İktisat Çalışmaları Dergisi (2018)
3. Wawrla, L.; Maghazei, O.; Netland, T. (2019) Applications of drones in warehouse operations. Whitepaper. ETH Zurich, D-MTEC, Chair of Production and Operations Management.



4. Companik, Edward, Gravier, Michael J. & Farris, M Theodore. (2018). Feasibility of warehouse drone adoption and implementation
5. <https://www.whatnextglobal.com/post/drone-application-for-warehouse-inventory-management>
6. <https://geodis.com/tr/en/press-release/geodis-and-delta-drone-launch-geodis-countbot-innovative-warehouse-inventory-solution>
7. [https://uavturkey.tubitak.gov.tr/assets/2018/iha/egitim/baris\\_gokce.pdf](https://uavturkey.tubitak.gov.tr/assets/2018/iha/egitim/baris_gokce.pdf)
8. <https://flytware.com/>
9. <https://www.humatr.com/>

## BAZAR SEQMENTLƏŞDİRMƏ VƏ STİMULLAŞDIRMANIN MARKETİNQİN SƏMƏRƏLİ TƏŞKİLİNDƏ ROLU

MAYA MƏMMƏDOVA

mmemmedova6@std.beu.edu.az

BAKI, AZƏRBAYCAN

**XÜLASƏ:** Ölkələr arasında mövcud olan fərqliliklər ölkə üzrə bütün məsələlərə, o cümlədən milli bazarların inkişafına spesifik yanaşmanı zəruri edir. Bazarların cari vəziyyəti yetərincə və ya ümumiyyətlə araşdırılmadan mövcud beynəlxalq inkişaf standartlarının tətbiqi heç də həmişə uğurlu nəticə vermir. Uğursuzluğun aradan qaldırılması istehsal və xidmət sahələrinin inkişafı və düzgün marketing strategiyasının qurulması ilə birbaşa bağlı olduğundan, hər bir ölkədə bu sahələrdə mövcud vəziyyətinin təhlili, var olan problemlərin ortaya çıxarılması və həlli mühüm məsələlərdən biridir.

**Açar sözlər:** Bazarın araşdırılması, marketing strategiyası, müştəri məmnuniyyəti.

### GİRİŞ

Marketing, bazarın tədqiq edilməsindən, müştəriləri məmnun edərək lazımı məhsul və xidmətlərlə təmin edilməsinə qədər olan fəaliyyəti özündə əks etdirən bir prosesdir. İstehsal edilən məhsulun sonda satılıb-satılmamasını bilmək üçün öncədən bazarı tədqiq etmək zəruridir. Marketing tədqiqatları sayəsində müştərilərin nə istədiyini öyrənərək onlara yönəlik məhsul istehsal edib bazara çıxarmaq davamlı rəqabətin əsasını qoyur.

### BAZAR SEQMENTLƏŞDİRMƏ VƏ ONUN FAYDALARI

Azərbaycanın istehlak bazarına diqqət etsək bir çox problemlərin olduğunu görürük. Tələbatın yerli müəssisələr hesabına ödənilmə bilməməsi, idxaldan asılılıq, yerli məhsullara ölkə əhalisinin tələbatının az olması, xarici məhsullara üstünlük verməsi və s. bu problemlərdən bəziləridir [1, səh 5]. Sadalanan problemlərin aradan qaldırılması üçün ilk növbədə rəqabətə davamlı, keyfiyyətli və münasib qiymətdə məhsul istehsalının təşkilini həyata keçirmək lazımdır. Bu zaman dövlətin qarşısında duran başlıca məqsəd yerli sahibkarların dəstəklənməsi, müəssisələrin qarşısında duran məqsəd isə istehsalın yenidən qurulması, qabaqcıl idarəetmə təcrübəsinin tətbiq edilməsi vasitəsilə beynəlxalq standartlara cavab verən məhsul istehsal edilməsi və onların reallaşdırılması üçün düzgün marketing strategiyasının hazırlanması, həmçinin tətbiq edilməsidir.

Lakin mövcud vəziyyət göstərir ki, Azərbaycanda marketing lazımı səviyyədə inkişaf etməyib. Bəzi müəssisələrdə marketing fəaliyyəti satış fəaliyyətinin nəzdində aparılır. Bəzi müəssisələrdə isə bu məhvuma heç rast gəlinmir. Bununla yanaşı müasir marketingin ən böyük problemi bazarın inkişaf sürətindən geri qalmasıdır, tələbi öyrənib məhsulu bazara təqdim edənə qədər tələb artıq dəyişir. Müştərinin istəyini öyrənən kimi, müştəri öz fikrini dəyişir. Bu baxımdan köməyə düzgün təşkil olunmuş marketing siyasəti gəlir.



Düzgün marketing siyasətinin tətbiq olunması üçün ilk növbədə bazarın araşdırılması lazımdır. Bu zaman istehlakçının tələbini, onun psixologiyasını, hazırkı şəraitdə hansı əmtəə və xidmətlərə üstünlük verdiyini, məhsulların seçilməsi zamanı hansı sosial-psixoloji və iqtisadi amillərə əsaslandığını dəqiqləşdirmək önəmlidir. Bu prosesi daha da asanlaşdırmaq üçün heterogen xüsusiyyətlərə malik bazarı, nisbətən kiçik - homogen xüsusiyyətlərə sahib alt qruplara bölmək lazımdır. Məlumdur ki, bazar zövqləri, istəkləri, tələbləri, vərdisləri, adət-ənənələri, hobbiləri, demografik göstəriciləri və digər xüsusiyyətlərinə, həmçinin eyni bir məhsulu qavramalarına görə bir-birindən fərqlənən müxtəlif alıcılardan ibarətdir. Bütün bu alıcıları əhatə edən marketing siyasətinin tətbiq olunması mümkündür, lakin müsbət nəticələr əldə olunmayacaqdır. Həmçinin bir sıra analitiklərin fikirlərinə görə hazırkı dövrdə bazarların intensiv şəkildə təbəqələnməsi prosesi gedir ki, bu da kütləvi marketingdən istifadə edilməsini həddən artıq çətinləşdirir. [2, səh 233] Buna görə də yuxarıda da qeyd etdiyim kimi bazarı seqmentlərə bölmək və seqmentlərə yönəlik səmərəli marketing siyasətinin qurulması daha məqsədə müvafiqdir.

İstehlak bazarının seqmentləşdirilməsi ilk növbədə istehsalçılar üçün bir sıra üstünlüklər təmin edir. Belə ki, seqmentasiya sayəsində istehlakçıların üstünlükləri və müəssisənin məhdud resursları arasında balans yaranır. Bu balans müəssisələrə xüsusilə də kiçik müəssisələrə özlərinin məhdud resurslarını və marketing elementlərini həmin seqmentin tələbatına, istehlakçıların davranışına və alış motivinə daha çox uyğunlaşdırmağa və onu daha dolğun təmin edən məhsul istehsal etməyə imkan verir. Seqmentasiya həmçinin eyni seqmentə yönələn istehsalçılar arasında rəqabətin yaranmasına və bunun sayəsində də effektiv marketing proqramlarının hazırlanmasına şərait yaradır.

Bununla yanaşı bazarın seqmentləşdirilməsi sayəsində istehlakçılar tələbatlarını dolğun ödəmək, problemlərini yüksək effektiv həll etmək, həmçinin ödədikləri vəsaitin müqabilində daha çox fayda əldə etmək imkanına malik olurlar.

Hər bir seqmentasiya üçün fərqli marketing strategiyasının hazırlanması və tətbiq edilməsi xərclərin xeyli artmasına səbəb olur ki, bu da seqmentləşdirilmənin əsas mənfi yönündəndir. Xərclərin bu baxımdan artımını istəməyən və yalnız bir bazar seqmentinə xidmət edən marketing strategiyası hazırlayan müəssisələrin özləri də böyük risk almış olurlar. Belə ki, xidmət etdikləri bazar seqmentasiyası yox olarsa, bu da ən pis halda müəssisənin fəaliyyətinin dayandırılmasına gətirib çıxara bilər. Qeyd olunan problemin baş verməməsi üçün müəssisə ən az bir neçə seqmentə xidmət edən marketing siyasəti tətbiq etməli və onun inkişafı üçün marketing stimullaşdırma metodlarından istifadə etməlidir.

### **MARKETINGDƏ STİMULLAŞDIRMA FƏALİYYƏTİNİN SƏMƏRƏLİ TƏŞKİLİ**

Bazar seqmentlərinin hər birinin spesifik xüsusiyyətləri vardır. Stimullaşdırma strategiyası hazırlanarkən, bu xüsusiyyətlər nəzərə alınmalı, ən münasib stimullaşdırma metod və yaxud metodları istifadə edilməlidir. Əks halda, stimullaşdırma fəaliyyətindən arzu edilən effekti almaq mümkün olmayacaqdır. Ümumiyyətlə, marketing stimullaşdırma metodlarına aşağıdakılar aiddir: [3, səh 114]

- Reklam
- Satışın stimullaşdırılması
- İctimaiyyətlə əlaqələr - təbliğat
- Fərdi satış

Reklam məhsulların və xidmətlərin tanıtımını və satışını təmin etmək və ya asanlaşdırmaq üçün müəyyən bir qiymət müqabilində istənilən mesajları kütləvi informasiya vasitələri ilə istehlakçılara çatdırmaqdır. Reklam əhəmiyyətli bir investisiya olaraq görülməli və reklam kampaniyalarından sonrakı təsirlər ölçülməlidir. Reklamı nə qədər insanın gördüyünə baxılmalıdır. Reklamı görənlər və ya izləyənlərdən məhsulu kimin istəməsi araşdırılmalıdır. Reklamdan xəbəri olmayan insanlar və qruplar aşkarlanmalıdır. Reklamın istehlakçı münasibətlərinə hansı təsirləri olduğu araşdırılmalıdır. Reklam kampaniyasından sonra satışlar fərqli bölgələrə və satış nöqtələrinə görə təhlil edilməlidir. Eyni dövrdə rəqabət edən marka və məhsul reklamlarının təsirləri də araşdırılmalıdır. Reklamın yayınlandığı dövrlərdəki tsiklik inkişaf nələrə alınmalıdır.

Satışın stimullaşdırılması istehlakçıları, vasitəçiləri (topdan satıcılar və pərakəndə satıcılar) və ya satıcıları daha sürətli və daha çox almağa və satmağa sövq edəcək impulsları hərəkətə gətirməyə çalışan fərqli alətlərdən ibarət promosyon söyləridir. Satışın stimullaşdırılması, yaxşı hazırlanmış işçi qüvvəsinin motivasiyası və nəticə etibarlı ilə satış nisbətinin artmasında, bazara yeni məhsulun gətirilməsi zamanı onun

## V INTERNATIONAL SCIENTIFIC CONFERENCE OF YOUNG RESEARCHERS

tanıtımında, reklamların təsirinin gücləndirilməsində, rəqiblərə cavab verməkdə, alıcların davamlı müştərilərə çevrilməsində təsirlidir. [4, səh 50]

Fərdi satış firma təmsilçisinin tək-tək müştərilərlə görüşərək onlara firmanı və ya markanı tanıtması, ona mal satmağa çalışması və s. prosesidir. Fərdi satışın səmərəli təşkil olunması üçün satış təmsilçiləri müştəriləri vaxtaşırı ziyarət etməli, məhsulları tanıtmalı, dəyişikliklər və yeniliklər barədə onları əlumatlandırmalı, müştərilərdən aldıkları rəylərin marketing rəhbərliyinə vaxtında çatdırmalı, müştərilərin etiraz və şikayətlərini qısa müddətdə həll etməli, müştərilərə satış etməli, satışdan sonra münasibətləri qoruyaraq onları daimi müştəri halına gətirməlidir.

İctimaiyyətlə əlaqələr-təbliğat əhalinin müəssisənin məhsullarına və ya brendinə münasibətini qiymətləndirə bilən və ictimaiyyət qarşısında təşkilatın hörmət və nüfuzunu qazana bilən strategiya və siyasətlərin cəmidir. İctimaiyyətlə əlaqələr müəyyən məqsədlı qruplara təsir göstərilməsində, müəssisənin məhsullarına marağın oyandırılmasında, həmçinin müəssisə məhsullarının bazar vəziyyətinə müsbət yöndə təsir göstərilməsində, yeni məhsulların bazara tanıtılmasında, həyat tsiklinin son mərhələsini yaşayan bir malın ömrünün yenidən uzadılmasında mühüm rol oynayır. Qeyd olunan bu məlumatlardan da belə nəticəyə gəlmək olar ki, marketing stimullaşdırma üsulları marketing fəaliyyətlərinin daha səmərəli və effektiv icrasını təmin edir.

### NƏTİCƏ VƏ TƏKLİFLƏR

- Dünya ölkələrinin qabaqcıl təcrübələrindən istifadə edərək istehsal müəssisələri müasir texnologiya ilə, həmçinin bu texnologiyaları işlədə bilən mütəxəssislər ilə təmin olunmalıdır;
- Müəssisələrdə marketingin satışdan ayrılması məqsədi ilə ayrıca marketing departamenti yaradılmalı və marketinglə bağlı qərarların marketing rəhbərlərinin verməsinə şərait təmin olunmalıdır;
- Milli reklam çəkilişlərinin sayı artırılmalı və reklam içərikləri diqqəti cəlb edən formalarda təşkil olunmalıdır;
- Milli brendlərin sayı artırılmalı və əhalinin milli brendlərə inamının yüksəldilməsi ilə bağlı tədbirlər görülməlidir;
- Marketing fəaliyyəti ilə məşğul olan mütəxəssislərin - marketoloqların yetişdirilməsi üçün təlimlər keçirilməli, kurslar təşkil olunmalıdır;
- Sağlam bazar və rəqabət mühiti formalaşdırılmalıdır.
- İnteraktivlərin cəlb edilməsi üçün tədbirlər həyata keçirilməlidir.

### ƏDƏBİYYAT SİYAHISI

1. Pərviz Məmmədov “Azərbaycan yeyinti sənaye müəssisələrində marketing fəaliyyətinin təkmilləşdirilməsi” Akademik Bakış Dergisi, eylül – ekim 2012, səh 5
2. Filip Kotler “Marketing menecment” tərcümə edənlər: T.İ.İmanov, X.M.Məmmədyarov və E.N.Quliyev Bakı, 2008, s. 233
3. Nəsimi Kamalov “Marketing” Xırdalan 2018, s. 114
4. Özlem KOÇ “Süpermarketlərdə uygulanan tutundurma çabaları ve etkinlik düzeylerinin ölçümüne yönelik bir araştırma” Ankara 2009, s. 50
5. <https://mktg.az/>
6. Oqtay Məmmədli, Şahin Xurşudov, Fazil İsmayılov, Rəhmyyə İbrahimova, Gülnarə Turabova “Marketing” Bakı 2016, s. 170
7. Elşad Məmmədov “İstehlak bazarının idarə edilməsi” Bakı 2019, s. 181

## ORGANIZATIONAL CULTURE AND ITS INFLUENCE ON INNOVATION MANAGEMENT

**DILAVAR KARIMLI**

Ca' Foscari University of Venice

Management Department

*dilaver-kerimli@mail.ru*

VENICE, ITALY

### ABSTRACT

The aim of this study is to examine the relationship between innovation and culture, which is considered one of the most important sources of competitive advantage. For this purpose, the concepts of culture, organizational culture and innovation have been defined and the relationship between them has been revealed. The characteristics of innovation culture, which is a concept arising from the relationship between them, have been determined by examining both the studies directly related to the innovation culture and the studies that investigate the relationship between the organizational culture and innovation.

Accordingly, it has been determined that the innovation culture has various characteristics such as organizational learning, participatory decision making, taking risks, accepting uncertainty, customer focus, independence, team and group work, learning from failure, organizational trust.

**KEYWORDS: CULTURE, MANAGEMENT, ORGANIZATIONAL CULTURE, INNOVATION, INNOVATION CULTURE**

### INTRODUCTION

In the literature (Tidd et al., 2005; Afuah, 2009; Betz, 2011, Bessant, 2002), it is possible to talk about a large amount of consensus on the fact that innovation is the most important tool that enables to gain competitive power within the framework of changing competition conditions. In fact, according to Drucker, not only businesses, but every organization needs a single basic talent, and that is innovation (Drucker, 2001: 93). The ability of businesses to innovate depends on many variables such as R&D expenditures, the sector they operate in, and the quality of human resources. One of the most important of these variables is undoubtedly culture.

It is possible to examine the effect of culture on innovation within the framework of three basic relationships. The first is the relationship between national culture and innovation (Mokry, 1991; Kedia et al., 1992; Shane, 1992; Morris et al., 1994; Nakata and Sivakumar, 1996). The second is the relationship between national culture and organizational culture (Hofstede et al. 1990; Pun, 2001; Schein, 2010). The third is the relationship between organizational culture and innovation (Russell, 1989; Tushman & O'Reilly, 1997; Pfister, 2009; Kelley, 2010; Uz Kurt & Şen 2012). These relationships are included in Figure 1.

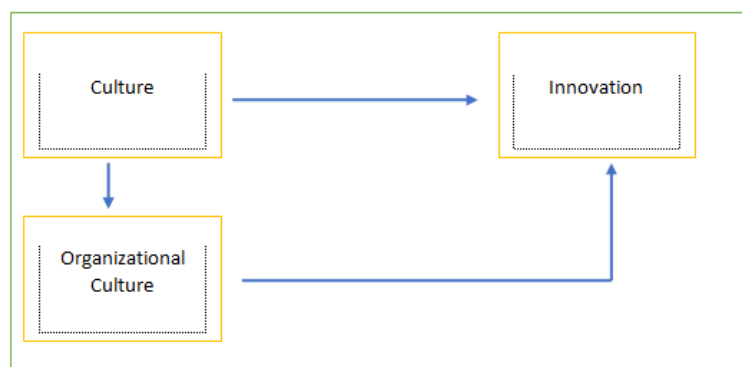

**Figure 1.** Relationship between culture-organizational culture and innovation

## V INTERNATIONAL SCIENTIFIC CONFERENCE OF YOUNG RESEARCHERS

However, since all cultural characteristics cannot be considered to be related to innovation, another concept emerges. This is the innovation culture that can be defined as the sum of cultural characteristics that affect innovation as a sub-dimension of culture. This situation is shown in Figure 2.

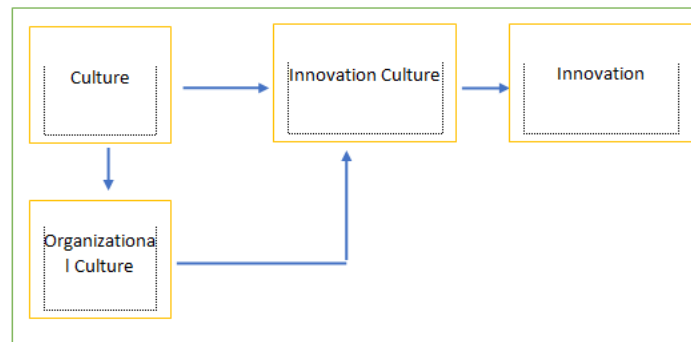

**Figure 2.** Relationship between Culture-Organization Culture-Innovation Culture and Innovation

Although it is frequently emphasized in the literature that the innovation culture should be developed, it is not possible to talk about a consensus on what characteristics the culture that supports creativity and innovation should have (Judge et al., 1997: 73). The low number of empirical studies on the characteristics of the innovation culture also has a great effect on this situation. However, as a result of the examination of these studies, although their number is small, the determination of the characteristics of the innovation culture constitutes the purpose of this study. For this purpose, by examining the studies in the literature, a conceptual framework of innovation culture has been created. In addition, it is thought that revealing the characteristics of the organizational culture that positively affect the innovation performance will be the basis for creating the innovation culture.

### ORGANIZATIONAL CULTURE AND INNOVATION MANAGEMENT

Defining the organizational culture in an organization is quite difficult for both managers and other researchers working. Alvesson and Sveningsson (2007) argue that when almost every manager sees organizational cultures as unique and special, when they try to define the concept, they use statements similar to "we are customer-oriented", "we see employees as our most valuable asset" and not much different from other businesses (Alvesson and Sveningsson, 2007: 35). The reason for this is that the concept of organizational culture is difficult to define and measure, it has a complex structure that is very related to many other concepts (Alvesson & Sveningsson, 2007; Schein, 2004). However, Hofstede et al. (1990), taking into account the common features of different definitions of organizational culture or corporate culture structure, defined organizational culture as a concept that is holistic, based on a past experience, related to other concepts related to human and society, and difficult to change and understand (Hofstede et al., 1990: 286). Accordingly, culture is a mental event that enables individuals in a certain group to think and evaluate realities similarly but separately from other groups, rather than social structures and behaviors (Alvesson and Sveningsson, 2007: 36). Schein (1992) defines organizational culture as any social unit as a shared basic assumptions pattern that will be taught to new members as a method of perceiving, thinking and feeling about problems, which is considered valid by a group of members who have solved the problem of external harmony and internal integration (Schein, 1992): 12). Keyton (2005) stated that this definition focuses on three elements of organizational culture. These are: socialization (how organization members will learn about culture), internalized assumptions, and the possibility of an organization having more than one culture (Keyton, 2005: 21).

Schein (2004) artifacts organizational culture (observable organizational structures and processes); strategies, goals and philosophies (rationales adopted); unconscious, believed to be true beliefs, perceptions, thoughts and emotions (the main source of values and actions) (Schein, 2004: 26). A strong organizational culture is important because of its impact on business strategies and increase the organizational commitment of employees (O'Reilly, 1989: 16).

The most generally accepted classification of organizational culture types is four culture types under two dimensions determined by Cameron and Quinn (1999). The first dimension shows the orientation of the business towards flexibility and judgment, as well as stagnation and control. In this dimension, business

is located between flexibility and rigidity. The second dimension indicates the inward or outward orientation of the business. Culture types are clan, adhocracy, hierarchy, and market culture types. These types of culture can be found in various proportions in every organization. The distinction is which is the dominant culture. Shared values, cohesion, participation, individuality and “we” identity are important for businesses of the clan (cooperative) culture type. These types of businesses operate like an extended family rather than an economic unit. The rules and procedures from the hierarchy have been replaced by teamwork, employee participation programs and corporate commitment. relationship. In the hierarchy (control) culture type, the control of the external environment is essential. Rules and procedures guide people's behavior. Especially in large organizations and bureaucratic structures, clarity of this type of decision-making authorities, standardized rules and procedures, control and accountability mechanisms are deemed necessary for success. Finally, in the market (competing) culture type, control is driven by market mechanisms, competition dynamics and money exchange. The aims of businesses in this culture are profitability, being strong in market segments and creating a reliable customer base (Cameron and Quinn, 2006: 37-45). The need to demonstrate the credibility of financial reporting through internal audit to users of financial information stems from a variety of reasons.

Gandotra (2010) defined innovation culture as a culture associated with organizational structures and processes that make innovation a daily business. The innovation culture determines how creativity, taking risks, entrepreneurship and sharing knowledge and ideas will be encouraged (Gandotra, 2010: 56). The innovation culture enables the establishment of norms that help organization members develop behaviors that support innovation activities rather than prevent them.

To support the creative activities of the members of the organization

- Seeing innovation as a suitable solution method for strategic organizational problems
- To ensure a free and open exchange of information within the organization
- Maintaining close contact with groups outside the enterprise who are knowledgeable about potential innovations
- Being open-minded for new ideas
- To provide psychological and financial support to those who produce new ideas
- Promoting a reasonable risk taking for new ventures and
- It is listed as supporting an effective change practice (Russell, 1989: 11-12).

As a result of the information obtained from the studies examined, it is possible to list the characteristics of organizational culture that positively affect innovation, that is, the characteristics of innovation culture as follows.

- It shows the adhocracy culture type characteristic of the organizational cult (innovativeness, vision, new resources are important, being creativity-oriented) (Naranjo -Valencia et al., 2010; Naranjo-Valencia et al., 2011; Yeşil & Kaya, 2012, Arshi, 2013),
- Realization of organizational learning (Hurley 1995; Hurley & Hult, 1998; Sharifirad & Ataei, 2012; Seen et al.2012),
- Ensuring the participatory decision-making process (Hurley, 1995; Hurley & Hult, 1998; March-Chorda et al.2011; Sharifirad & Ataei 2012; Abdullah et al., 2013; Arshi, 2013),
- Managers are open-minded (O'Reilly, 1989; March-Chorda et al. 2011; Taheri et al., 2013),
- The leader can express his vision easily (Sarros et al., 2008),
- Encouraging risk taking and accepting uncertainty (O'Reilly, 1989; Dobni, 2008; Prabhu, 2010; Arshi, 2013),
- Creating a competitive, performance-oriented culture (Sarros et al., 2008; Prabhu, 2010),
- Emphasis on group and teamwork (Hurley, 1995; Dobni, 2008; March-Chorda et al.2011; Sharifirad & Ataei, 2012)
- Customer focus (Sharifirad & Ataei, 2012)
- Learning from failure (Arshi, 2013)

### CONCLUSION

The impact of organizational culture on innovation activity, as in many other activities, is also twofold. In other words, it can both facilitate the realization of activities and prevent this activity. When considered in terms of innovation activity, it is clear that not all features of the organizational culture will be effective on innovation. At this point, a subculture that consists of the totality of the characteristics of the organizational culture related to the innovation activity emerges, which is the innovation culture. In this direction, a model that defines the relationships between culture, organizational culture, innovation culture and innovation was created in the study (Figure 2). The elements in this model are examined one by one and in the context of their relationships with each other. In accordance with the purpose of the study, the concept of innovation culture is mostly included.

Innovation culture features are always discussed in a general framework in the literature. It is not known exactly what these characteristics are, and those that are known are not supported by empirical studies. According to the information obtained from the studies examined, the first characteristic that innovation culture should have is that it has a structure similar to the characteristics of adhocracy organization culture type. This is an expected result due to the peculiarities of the adhocracy culture type (promoting innovation and creativity). Apart from that, organizational learning should be encouraged again, as it will provide the necessary information flow for innovation. In order to benefit from different ideas and empower employees, a participatory way should be followed in decision making. Open-mindedness of managers in the face of outside ideas will provide flexibility and support the flow of information. It is important that business goals, objectives, mission and vision are innovation-oriented and these are shared with employees. Promoting risk taking is a must for innovation activities that always involve an element of risk. Failures should be seen as events that should be learned. While supporting group and team work to benefit from the synergy effect, the independence of individuals should not be ignored and competition within the organization should be encouraged. Trust and open communication within the organization will ensure the sharing of knowledge, which is the most important input of innovation. Providing individual support and rewards to employees is important for the continuity of innovation activities.

### REFERENCES

1. Alvesson, M., & Svingsson, S. (2007). *Changing Organizational Culture*. New York: Routledge
2. Amabile, T. M. (1997). "Motivating Creativity in Organizations: On Doing What You Love and Loving What You Do". *California Management Review*, 40(1):39-58.
3. Bessant, J. (2002). *Developing routines for innovation management within the firm*. J. Sundbo, & L. Fuglsang içinde, *Innovation as Strategic Reflexivity* (s. 127-139). New York: Routledge.
4. Cameron, K.S. & Quinn, R.E. (1999). *Diagnosing and Changing Organisational Culture, Based on the Competing Values Framework*. Massachusetts: Addison-Westley
5. Cameron, K. S., & Quinn, R. E. (2006). *Diagnosing and Changing Organizational Culture*. San Francisco: John Wiley & Sons.

## DÜNYADA VƏ AZƏRBAYCANDA LOGISTIKA ELMİNİN TƏDRİSİNDƏ MÜASİR MEYLLƏR

**DOS.TƏYYAR MUSTAFAYEV**

Bakı Mühəndislik Universiteti, Biznesin idarə edilməsi  
*teyyarm@beu.edu.az, Bakı, Azərbaycan*

**TƏMRAZ HƏMİDOV**

Bakı Mühəndislik Universiteti, Biznesin idarə edilməsi  
*thamidov@beu.edu.az*  
BAKİ, AZƏRBAYCAN

### Xülasə

Tədqiqat işində dünyada və Azərbaycanda logistika və təchizat zəncirinin idarə edilməsi üzrə təhsil sistemlərinə və tədris prosesinə nəzər salınmışdır. Dünyada bu sahənin kompleks rolunun artması, təchizat zənciri proseslərini optimal formada təşkil etməyi bacaran ixtisaslı kadrların zəruriliyini artırmışdır. Araşdırmada logistika təhsili üzrə cari trendlər nəzərdən keçirilmiş, müvafiq araşdırmalar incələnmiş, bu tədrisin keyfiyyətinin və nəticəsinin təkmilləşdirilməsi üçün təkliflər irəli sürülmüşdür.

### **AÇAR SÖZLƏR: logistik təhsil, təchizat zənciri, nəqliyyat GİRİŞ**

Tədqiqat işinin əsasən məqsədi dünyada və Azərbaycanda logistik mütəxəssislərin hazırlanmasının səviyyəsini müəyyən etmək, mövcud problemlərə nəzər salmaq və təkmilləşdirilməsi üçün həll yolları təklif etməkdir. Rəqabətçil qlobal iqtisadiyyat inkişaf etdikcə, daha effektiv logistik sistemləri və təchizat zəncirlərini yaratmaq və idarə etmək üçün yüksək ixtisaslı kadrlara da ehtiyac artıracaqdır. Bu nöqteyi-nəzərdən mövzunun araşdırılması, dünya təcrübəsinin öyrənilməsi, yerli ixtisaslaşmış işçi qüvvəsinin formalaşdırılması əhəmiyyətlidir. Araşdırma zamanı dünyanın top universitetlərində verilən logistika və təchizat zənciri mövzularına nəzər yetirilmiş və xülasələşdirilmişdir. Eyni zamanda 2020/2021-ci tədris ili üçün Azərbaycan Respublikasının ali təhsil müəssisələrində olan logistika ixtisasları haqqında məlumatlar toplanmışdır.

### **TƏDQIQAT METODU**

Tədqiqatın təhlili zamanı ortaya çıxmışdır ki, son bir neçə il ərzində ölkələr arası iqtisadi inteqrasiyanın dərinləşməsi, ticarətin qloballaşması, istehsalın resurs bolluğu və sərfəliliyi olan ölkələrə keçməsi logistika sahəsinin önəmini artırmaqdadır. Bu özündə mühəndislik, IT, satınalma, biznes, marketing elementlərini cəmləşdirən bir sahədir. Artıq həm şirkətlər daxilində logistika departamentləri fəaliyyət göstərməkdə, həm də müstəqil bu fəaliyyətlə məşğul olan şirkətlər və xarici mənbədən xidmət təminatçıları mövcuddur. Azərbaycanda bu sahənin inkişafında əsas çətişməyən cəhətlərdən biri bu sahə üzrə kadr hazırlığının zəif olması və bu sahənin bir ixtisas kimi uzun illər tədris olunmaması olmuşdur. Məhz buna görə də, bu məqalədə Azərbaycanda logistika təhsili imkanları təhlil edilmişdir.

Bir logistika sahəsində təhsil alan tələbəyə oxuduğu müddət ərzində uğurlu təchizat zəncirinin nəzəri və praktiki tərəfləri öyrədilir. Tələbələrə universitetlərdə və tədris mərkəzlərində öyrədilən biliklərin real həyatda mövcud təchizat zəncirinin məhsuldarlığının və əməliyyatların təkmilləşdirilməsi üçün tətbiqi gözlənilir. Aydındır ki, universitet təhsili boyunca tələbələr planlaşdırma, danışıqlar prosesi, idarəetmə və digər müxtəlif sahələr üzrə tədris alırlar.

Dünya ölkələri üzrə logistika tədrisi təhsil alındığı ölkədən və universitetdən asılı olaraq bakalavr səviyyəsində 3 və ya 4 il davam edir. Bu sahə üzrə araşdırma əsaslı təhsilini davam etmək istəyənlər tam zamanlı və ya yarım ştat olmaqla 1 və ya 2 illik müddət ərzində magistratura səviyyəsində oxuyurlar. Növbəti mərhələdə isə artıq müddəti 3 ildən 7 ilə qədər davam edə bilən fəlsəfə doktorluğu tədris edilir.

Dünya üzrə bütün universitetlərdə bir ixtisas üzrə eyni fənlərin tədrisi mümkün deyil, bununla belə əsasən proqramların tərkibinə aşağıdakı sahələr daxil edilir: Logistikanın prinsipləri, biznes logistikası, anbarlama və bölüşdürmə (bölgü), logistik idarəetmə, təchizat zənciri strategiyası, təchizat zəncirinin/logistikanın modelləşdirilməsi və s.

## V INTERNATIONAL SCIENTIFIC CONFERENCE OF YOUNG RESEARCHERS

Şübhəsizdir ki, Azərbaycan üçün də mükəmməl logistik fəaliyyətin planlaşdırılması və həyata keçirilməsi üçün ixtisaslı mütəxəssislərə ehtiyac çoxdur. Hal-hazırda ölkədə fəaliyyət göstərən şirkətlərin ən böyük çatışmazlıqlarından biri məhz kadr hazırlığı sahəsindədir. Azərbaycan Respublikası Prezidentinin 2016-cı il 6 dekabr tarixli Fərmanı ilə təsdiq edilmiş “Azərbaycan Respublikasında logistika və ticarətin inkişafına dair Strateji Yol Xəritəsində” logistika və ticarət sahəsinin SWOT təhlili zamanı logistika sahəsi üzrə ixtisaslı kadr potensialının az olması ilk zəif tərəf olaraq göstərilmişdir. Bu sahədə yaranmış problem logistik səmərəliliyin azalmasına gətirib çıxarır. Bu həm də ölkənin logistika sahəsində təcrübəsinin az olmasından qaynaqlanır. Bu problemi aradan qaldırmaqdan ötrü ilk öncə şirkət əməkdaşlarının və idarəedici şəxslərin iş təcrübəsinə logistik düşüncə tərzinin daxil edilməsi əhəmiyyətlidir. “Logistika” və “Təchizat zəncirinin idarə edilməsi” (TZİ) sahələri üzrə yüksək ixtisaslı kadr hazırlığı, orta və yüksək pilləli idarəedici işçilərin bu sahədə ixtisasının artırılması və yeni bacarıqlarla təmin edilməsi vacibdir.

Azərbaycan universitetlərində bu ixtisaslar daha keyfiyyətli və geniş miqyasda tədris olunmalı, peşəkar mütəxəssis hazırlığı həyata keçirilməlidir. Bu sahədə müəyyən addımlar atılsa da, onların miqyası ölkəyə lazım olacaq həddən aşağıdadır. Müvafiq ixtisasların Azərbaycan universitetlərində tədrisinin təkmilləşdirilməsi üçün xarici təcrübədən istifadə etmək, yalnız nəzəri biliklərə malik məzun deyil, eyni zamanda praktiki cəhətdən işin incəliklərinə bələd olan, əmək bazarında tələbi qarşılıya biləcək mütəxəssislərə ehtiyac böyükdür.

Artıq son bir neçə ildir ki, həm biznes, həm də akademik sahədə bu istiqamətə maraq artmış, bu tələbi qarşılamaq məqsədi ilə universitetlər logistika və təchizat zənciri istiqamətli ixtisas hazırlığına başlamışlar. 2020/2021-ci tədris ili üçün Azərbaycan Respublikasının ali təhsil müəssisələrinə 2 logistika ixtisası üzrə qəbul aparılmışdır. Bunlar I qrup üzrə daha çox texniki yönümlü “Logistika və nəqliyyat texnologiyaları mühəndisliyi”, II qrup üzrə daha çox iqtisadiyyat yönümlü “Beynəlxalq ticarət və logistika” ixtisasları olmuşdur. Bu ixtisaslar həm dövlət, həm özəl ali təhsil müəssisələrində tədris olunmaqla, təhsil alma formasına görə əyani və qiyabi olaraq bölünmüşdür. Təhsil haqqı universitetlərdən asılı olaraq 1300-2500 AZN aralığında dəyişir.

Cədvəl 1. I qrup “Logistika və nəqliyyat texnologiyaları mühəndisliyi” ixtisası üçün dövlət sifarişi üzrə qəbul aparılan universitetlər və ixtisasın (proqramın) kodu:

Universitet	Kodu
Azərbaycan Dövlət Neft və Sənaye Universiteti	114469
Azərbaycan Texniki Universiteti	116331
Azərbaycan Memarlıq və İnşaat Universiteti	118292
Bakı Mühəndislik Universiteti	128271
Milli Aviasiya Akademiyası	138259 138267
Azərbaycan Texnologiya Universiteti	147144
Sumqayıt Dövlət Universiteti	148254

Cədvəl 2. II qrup “Beynəlxalq ticarət və logistika” ixtisası üçün dövlət sifarişi üzrə qəbul aparılan universitetlər və ixtisasın (proqramın) kodu:

Bakı Dövlət Universiteti	111763
Azərbaycan Texniki Universiteti	116526
Azərbaycan Dövlət İqtisad Universiteti	123321 123338 123346 (tr) 123362 (en)
Azərbaycan Respublikası Dövlət Gömrük Komitəsinin Akademiyası	141522
Sumqayıt Dövlət Universiteti	148343
Lənkəran Dövlət Universiteti	151267
Azərbaycan Kooperasiya Universiteti	152214
“Azərbaycan” Universiteti	155147
Qərbi Kaspi Universiteti	157245
Bakı Biznes Universiteti	165126
“Naxçıvan” Universiteti	168172

Mənbə: Dövlət İmtahan Mərkəzi, Abituriyent №4 (2020) jurnalından götürülən məlumatlar əsasında müəllif tərəfindən hazırlanmışdır.



## V INTERNATIONAL SCIENTIFIC CONFERENCE OF YOUNG RESEARCHERS

Yuxarıda qeyd edilən logistika ixtisasları ilə yanaşı, Azərbaycan universitetlərində daha dar profilli Nəqliyyat mühəndisliyi, Nəqliyyat tikintisi mühəndisliyi, Nəqliyyatda servis (nəqliyyat növləri üzrə), Hava nəqliyyatının hərəkətinin təşkili, Aviasiya təhlükəsizliyi mühəndisliyi kimi ixtisaslar da tədris edilir. Xarici universitetlərin təcrübəsindən yararlanarkən dünyanın ən yüksək pillədə duran logistika və təchizat zənciri üzrə təhsil verən universitetlərinin müvafiq proqramlarına uyğun tədris metodları seçmək labüddür. Belə mütəxəssislərin yetişdirilməsində şirkətlər də maraqlı olmalıdırlar. Bu məqsədlə universitet vaxtından bu sahəyə marağı olan potensiallı tələbələr seçilməli, lazım gəldikdə təhsil haqları ödənməli, həmçinin professional bir logistik mütəxəssis kimi yetişdirilməsi üçün seminar və treninqlərdə, beynəlxalq tədbirlərdə iştirak etmələrinə şərait yaradılmalıdır. Bu sahənin daimi inkişafı və miqyasının genişlənməsi ilə əlaqədar olaraq gələcəkdə də savadlı kadrların olmasına ehtiyac artacaqdır.

Dünyada logistika/təchizat zənciri sahəsində təhsil almaq üçün ən yaxşı ölkələrə ABŞ, Kanada, Böyük Britaniya, Avstraliya, Niderland, Almaniya, Avstriya və digər inkişaf etmiş, xüsusilə güclü logistik infrastruktura malik ölkələri qeyd etmək olar. Böyük Britaniyanın *QS Reytinq* Agentliyi 2021-ci il üçün Təchizat Zəncirinin İdarə Edilməsi üzrə ən yaxşı təhsil müəssisələrinin reytingini hazırlayıb. Bunlardan ilk beşi və müvafiq olaraq reyting üzrə ümumi balları aşağıdakı kimidir:

- Massachusetts Texnologiya İnstitutu (MIT) (ABŞ) – 93.9
- Miçiqan Ross Biznes Məktəbi (ABŞ) – 89.2
- WU (Vyana İqtisadiyyat və Biznes Universiteti) (Avstriya) – 87.9
- Rotterdam İdarəetmə Məktəbi, Erasmus Universiteti (Niderland) – 83.1
- Alliance Mançester Biznes Məktəbi (Birləşmiş Krallıq) – 72.3

Bu və ümumilikdə top logistika və təchizat zənciri təhsili verən müəssisələrinin məzunlarının əksəriyyəti məzun olmamış işə götürülür, dünyanın öndə gələn şirkətlərində mühüm pozisiyalara dəvət olunurlar. Artan tələbi qarşılamaq üçün artıq universitetlərlə yanaşı özəl tədris mərkəzləri də logistika və TZİ praktiki kurslarını, sertifikatlaşdırma proqramlarını ödənişli əsaslarla tədris edir. Bu kursların əsas özəlliyi ondan ibarətdir ki, tədris əsasən praktiki keyslər üzərində qurulur və müəllimlər iş dünyasından cəlb olunur. Avropada TZİ yönümlü proqramların analizi göstərmişdir ki, nəinki sillabuslar, hətta proqramların özləri qısa müddət ərzində radikal formada dəyişib. Buna əsas səbəblərdən biri biznesin özünün strukturunun dəyişməsi, innovasiyaların tətbiqi, məlumatların dəqiq analiz olunması və proseslərin optimallaşdırılmasını misal göstərmək olar.

### NƏTİCƏ VƏ TƏKLİFLƏR

Aparılmış tədqiqat nəticəsində müəyyən olunmuşdur ki, logistika və tədarük zəncirinin idarəedilməsi üzrə universitet təhsili ildən-ildə inkişaf edir, sənayedə baş verən dəyişikliklər özünü tədris prosesinə də yansıtır. Azərbaycanda sahənin önəmi artdıqca həm universitetlər, həm də tədris mərkəzləri uyğun proqramlarının sayını artırır. Səriştəli məzunlara artan sənaye tələbinə cavab olaraq, mövcud tədris proqramları üzərində daha ətraflı araşdırma aparılması və bu proqramların dünya standartlarına uyğunlaşdırılması logistika təhsilinin inkişafına kömək edə bilər.

Logistika sahəsində Azərbaycanda yetərli professor və müəllim heyətinin olmaması, müasir tendensiyalara, tələblərə cavab verən tədris vəsaitlərinin və universitet-sənaye əməkdaşlığının kifayət qədər olmaması bu tip kadr hazırlığının yetərsizliyinə gətirib çıxarır. Logistika tədrisi ilə məşğul olan müəllim heyətinin sektorda təcrübə qazanması üçün şirkətlərlə sıx əməkdaşlıq aparılmalı, əməkdaşların təkmilləşdirilmə proqramları hazırlanmalı, müəyyən dövrlərdə praktiki proseslərdə iştirak etməli və bununla da dəyişən texnologiya, qanunvericilik və idarəetmə kimi aktual məsələlər izlənilməlidir.

Universitetlərin maddi-texniki bazası, kitabxanası, ədəbiyyat qaynaqları logistika sahəsinə uyğun olmalıdır. Təhsil müəssisələri logistik şirkətlərlə yaxından əməkdaşlıq etməli, tələbələrin logistika sahəsində təcrübə keçmələri, iş prosesinin yerində öyrənilməsi və işlə təmin olunması ilə bağlı məsələlərdə aktiv fəaliyyət göstərməlidir. Bu sahədə tələbin qarşılanması üçün peşə təhsili proqramları da ixtisaslı kadrların hazırlanması işinə cəlb olunmalıdır.

Bununla yanaşı bu sahədə öndə olan ölkələrin universitetləri ilə yaxından əməkdaşlıq edilməli, tədris keyfiyyətinin artırılması üçün xarici təcrübə öyrənilməlidir. Eyni zamanda pandemiya və müasir telekommunikasiya imkanlarının artması nəticəsində distant təhsilin vermiş olduğu üstünlüklərdən yararlanmağa çalışılmalıdır.

### ƏDƏBİYYAT SİYAHISI

6. Azərbaycan Respublikası Prezidentinin 2016-cı il 6 dekabr tarixli Fərmanı ilə təsdiq edilmiş “Azərbaycan Respublikasında logistika və ticarətin inkişafına dair Strateji Yol Xəritəsi”
7. Dövlət İmtahan Mərkəzi. Azərbaycan Respublikasının Ali Təhsil Müəssisələrinə qəbul aparılan ixtisaslar və ixtisas seçimi elanı. Abituriyent №4 jurnalı. 2020.
8. Sezi Cevik Onar, Emel Aktas, Y. Ilker Topcu, Des Doran. An analysis of supply chain related graduate programmes in Europe, Supply Chain Management: An International Journal, Volume 18, Number 4, 2013, Pages 398–412
9. Michael Gravier, Martin Theodore Farris, An Analysis of Logistics Pedagogical Literature: Past and Future Trends in Curriculum, Content, and Pedagogy. The International Journal of Logistics Management. Volume 19, Number 2, 2008, Pages 233-253
10. QS Business Masters Rankings: Supply Chain Management. <https://www.topuniversities.com/university-rankings/business-masters-rankings/supply-chain-management/2021>

## AZƏRBAYCANDA ELEKTRON HÖKUMƏT TƏTBİQLƏRİNDƏ İNNOVATİV YENİLİKLƏR

**NURƏDDİN RZAYEV**

Bakı Mühəndislik Universiteti  
Dövlət və Bələdiyyə İdarəetməsi kafedrası  
nrzayev2@std.beu.edu.az  
BAKİ, AZƏRBAYCAN

### Xülasə

Elektron Hökumət vətəndaşlara dövlət tərəfindən elektron şəkildə xidmətlərin göstərilməsi deməkdir. Bu yolla dövlət xidmətlərinin vətəndaşlara ən asan və ən təsirli şəkildə, keyfiyyətli, sürətli, fasiləsiz və təhlükəsiz şəkildə çatdırılması hədəflənir. Ənənəvi İdarəetmə çox maliyyəli və bahalı olması, vaxt problemi və vətəndaş məmnuniyyəti cəhətdən əlverişsiz olması, göstərilən xidmətlərin qeyri şəffaflığı elektron hökumətin istifadə olunmasına zəmin yaradır və inkişafını sürətləndirir. Dünya üzrə inkişaf etmiş Koreya, ABŞ, Kanada, Böyük Britaniya və s kimi ölkələrin ənənəvi idarə etmədən elektron hökumət idarə etməsinə keçməsi bu prosesi daha da sürətləndirdi.

Ölkəmizdə “Elektron Hökumət”in formalaşdırılması beynəlxalq təcrübəyə əsaslanır və Azərbaycan Respublikası Prezidentinin “Azərbaycan Respublikasında rabitə və informasiya texnologiyalarının inkişafı üzrə 2010-2012-ci illər üçün Dövlət Proqramının (Elektron Azərbaycan)” təsdiq edilməsi haqqında Sərəncamı, “Dövlət orqanlarının elektron xidmətlər göstərməsinin təşkili sahəsində bəzi tədbirlər haqqında” 23 may 2011-ci il tarixli Fərmanı və digər normativ hüquqi aktlarla fəaliyyəti üçün hüquqi baza yaradılmışdır.

**AÇAR SÖZLƏR:** Elektron hökumət, şəffaf idarəetmə, elektron hökumətin innovativ yenilikləri.

### GİRİŞ

İnformasiya və kommunikasiya texnologiyalarının hökumətdə istifadəsi ilk dəfə elmi idarəetmə ideyalarının çiçəkləndiyi 1950-60-cı illərdə genişlənmişdir. Bununla birlikdə, bu gün ən çox başa düşülən elektron hökumət, 1990-cı illərin əvvəllərində liberal demokratik siyasi sistemlərin dövlət sektorlarında ümumi islahatların gündəmi olaraq ortaya çıxdı. Həmçinin İngiltərə, Kanada, Avstraliya, Yeni Zelandiya və daha sonra Birləşmiş Krallıq 1997-ci ildə Modernləşdirilmiş Hökumət proqramının mərkəzinə elektron xidmət təqdimatını qoydu. Bu araşdırmada elektron hökumətin əhəmiyyəti, Bürokratik sistemə nəzərən üstünlükləri və mənfə cəhətləri, dünya təcrübəsində elektron hökumətin vəziyyəti, ölkəmizdə elektron hökumətin yaranması inkişafı və müasir innovativ yeniliklər araşdırılmış, mənfə və müsbət tərəfləri ortaya çıxarılmışdır.

### **Azərbaycanda Elektron Hökumətin Tətbiqi**

Azərbaycan Respublikası Prezidentinin “Azərbaycan Respublikasında rabitə və informasiya texnologiyalarının inkişafı üzrə 2010-2012-ci illər üçün Dövlət Proqramının (Elektron Azərbaycan)” təsdiq edilməsi haqqında Sərəncamı, “Dövlət orqanlarının elektron xidmətlər göstərməsinin təşkili sahəsində bəzi tədbirlər haqqında” 23 may 2011-ci il tarixli Fərmanı və digər normativ hüquqi aktlarla fəaliyyəti üçün hüquqi baza yaradılmışdır.

Azərbaycan Respublikası Prezidenti İlham Əliyevin 14 mart 2018-ci il tarixli 1885 nömrəli “Elektron hökumətin inkişafı və rəqəmsal hökumətə keçid ilə bağlı tədbirlər haqqında” fərmanına əsasən Azərbaycan Respublikası Prezidenti yanında Vətəndaşlara Xidmət və Sosial İnnovasiyalar üzrə Dövlət Agentliyinin tabeliyində yaradılmış “Elektron Hökumətin İnkişafı Mərkəzi” publik hüquqi şəxsi bu sahədə görülən işlərin əlaqələndiricisi olaraq “Elektron Hökumət”in formalaşması üzrə digər dövlət orqanları ilə sıx fəaliyyət göstərir və müvafiq infrastrukturun yaradılması üzrə fəaliyyət həyata keçirir.

“Elektron Hökumətin İnkişafı Mərkəzi” dövlət informasiya ehtiyatları və sistemlərinin formalaşdırılması, aparılması, inteqrasiyası və effektiv idarə edilməsi sahəsində koordinasiyanı həyata keçirmək məqsədi ilə əlaqələndirici qurum funksiyalarını yerinə yetirməklə yanaşı xidmətlərin əhali arasında təbliğatının da həyata keçirilməsindən məsuldur.

Mərkəz, müasir informasiya texnologiyalarından istifadə etməklə dövlət qurumları tərəfindən Azərbaycan Respublikasının ərazisində yaşayan bütün vətəndaşlara, hüquqi və fiziki şəxslərə, xarici vətəndaşlara və vətəndaşlığı olmayan şəxslərə informasiya və e-xidmətlərin göstərilməsini təmin edir.

Mərkəzin fəaliyyət istiqamətləri başlıca olaraq elektronlaşdırılmış dövlət xidmətləri, e-viza verilməsi və rəqəmsal ödəniş sistemləri üzrə xidmətləri əhatə edir. Qeyd olunan sahələrdə xidmət keyfiyyətinin yüksəldilməsi, xidmətdən yararlanmanın asanlaşdırılması və vətəndaş məmnunluğunun artırılması məqsədilə qabaqcıl beynəlxalq təcrübələr araşdırılmış və vətəndaş ehtiyacları nəzərə alınmaqla innovativ yeniliklər tətbiq olunmuşdur.

### **İnnovativ Tətbiqlər**

#### **myGov**

“myGov” portalı Azərbaycan Respublikasının Prezidenti yanında Vətəndaşlara Xidmət və Sosial İnnovasiyalar üzrə Dövlət Agentliyinin tabeliyindəki Elektron Hökumətin İnkişafı Mərkəzi tərəfindən yaradılmışdır.

Portalın funksiyaları:

- Məlumatlandırma və xatırlatma xarakterli bildirişlər
- Məlumatların digər qurumlara ötürülməsi.
- Vətəndaşın qurumlara müraciət imkanı.
- Dövlət qurumlarının təqdim etdiyi elektron xidmətlərdən istifadə.

#### **ASAN Wi-Fi**

ASAN Wi-Fi əsas funksiyası ölkənin müxtəlif yerlərində vətəndaşları pulsuz və yüksək sürətli internet ilə təmin etmək, reklam və ictimai məlumatlandırma

Hazırda Heydər Əliyev Beynəlxalq Hava Limanı,

- 1, 2 və 3 saylı Bakı “ASAN xidmət” mərkəzləri,
- Quba regional “ASAN xidmət” mərkəzi,
- Bakı Dəmiryol Vağzal,ı,
- Bravo mağazalarının 3 filialı olmaqla 9 nöqtədə quraşdırılmışdır.

ASAN Wi-Fi pulsuz ictimai məlumatlandırma şəbəkəsi olmaqla istifadəçiləri dövlət və özəl təşkilatların yenilikləri

barədə məlumatlandırır.

Ümumilikdə ASAN Wi-Fi şəbəkəsinin 4 əsas funksiyası vardır:

- ✓ 1. Məlumatlandırma platforması;
- ✓ 2. Pulsuz və yüksək sürətli internet şəbəkəsi;

## V INTERNATIONAL SCIENTIFIC CONFERENCE OF YOUNG RESEARCHERS

- ✓ 3. Reklam platforması;
- ✓ 4. Promoaksiya və müsabiqələr platforması.

### **ASAN PAY**

“ASAN ödəniş” sistemi cərimə, kommunal xidmət və digər ödənişləri qısa zamanda, təhlükəsiz və rahat şəkildə həyata keçirmək imkanı yaradır.

Ölkə daxilində geniş ərazini əhatə edən “ASAN Ödəniş” terminalları

www.asanpay.az portalı və “ASAN Pay” mobil əlavəsi vasitəsilə istənilən xidmət üzrə heç bir məhdudiyyət olmadan 24/7 ödəniş etmək mümkündür.

219 qurumun cərimə, rüsum, kommunal, lizinq, kredit, icarə haqqı və digər ödənişləri

### **TƏDQIQAT METODU**

Tədqiqatda ədəbiyyat araşdırması həyata keçirilərək, yerli və xarici mənbələr incələnməmişdir. Tədqiqat metodu keyfiyyət araşdırması xüsusiyyəti daşıyır.

### **NƏTİCƏ**

Klassik dövətdə kağız vasitəsilə xəbərləşmə, iyerarxik struktur, nəğd pul köçürmələri, yüksək maliyyə xərcləri, məmurun cavablaması, məmurun köməyi, məmur nəzarəti ilə yoxlanış olduğu halda Elektron hökumətdə isə elektronik xəbərləşmə, üfüqi və kordinasiyalı şəbəkə, elektronik pul transferi, minimum maliyyə xərcləri, avtomatik elektron məktub, onlayn xətt, onlayn müştəri xidmətləri, təlimatlar, avtomatik yoxlama mexanizması mövcuddur. Əhəlinin çox hissəsinin (əsasən rayonlarda və kəndlərdə) məlumatlı olma, məlumatlı olanların da müəyyən hissəsinin internet səbəbilə istifadə edə bilməmələri, həm məlumatı həm də şəraiti olub müxtəlif səbəblərdən istifadə etməmələri, özəl şirkət və müəssisələrin daha az istifadə etməsi.

### **ƏDƏBİYYAT SİYAHISI**

1. Britannika E-government political science, <https://www.britannica.com/topic/e-government> (20 mart 2021)
2. Azərbaycan Respublikasının Elektron Hökumət Portalının rəsmi saytı, <https://www.e-gov.az/az/content/read/2> (23 mart 2021)
3. GRÄBNER OMAHNA IT CONSULTING, <https://www.ao-itc.de/what-is-e-government-and-why-it-is-important/> (29 mart 2021)
4. The state of e-government around the world, 12/UN%20E-Government%20Survey%202010%20-%20Part%20II.pdf (02 aprel 2021)

## TƏŞKİLATLARDA İŞÇİLƏRİN İNKİŞAF ETDİRİLMƏSİ ÜZRƏ TƏLİMLƏRİN KEÇİRİLMƏSİ

### VÜQAR QARDAŞOV

Bakı Mühəndislik Universiteti, İqtisadiyyat və İdarəetmə  
*vuqarqardasov98@gmail.com*, BAKI, AZƏRBAYCAN

### MAŞALLAH SƏFƏROV

Bakı Mühəndislik Universiteti, İqtisadiyyat və İdarəetmə  
*mashallah.seferli.9898@gmail.com*  
BAKI, AZƏRBAYCAN

### XÜLASƏ

Təşkilatlarda işçilərin inkişafına təkan verən və uzunmüddətli dövrdə mənfəət əldə etmək baxımından keçirilən təlimlərin düzgün təşkili, həyata keçirilməsi aktual məsələlərdən hesab olunur. Tədqiqat işinin məqsədi təşkilatlarda işçilərin bilik və bacarıqlarının müvafiq ixtisasları üzrə təkmilləşdirilməsi və bunun üçün effektiv təlimlərin həyata keçirilməsinin öyrənilməsindən ibarətdir. Müasir dövrdə təşkilatların qarşısına qoyduqları hədəflərə çatmasında elm, texnika ilə yanaşı, orada çalışan işçilərin də böyük əhəmiyyəti vardır. Bu baxımdan təşkilatların inkişafı üçün dövrümüzdə ixtisas biliklərinin tez-tez köhnəlməsini də nəzərə alaraq, mütəmadi şəkildə işçilərə təlimlərin verilməsinə ehtiyac yaranır. Tədqiqat işinin mövzusunun araşdırılması, təşkilatlarda lazım olan təlimlərin düzgün təşkili və həyata keçirilməsinin öyrənilməsi mövcud dövrdəki təşkilatlar üçün praktiki əhəmiyyətə malikdir. Tədqiqat işinin üstünlüyü kimi təlimin həyata keçirilməsi mərhələlərinin ətraflı şəkildə araşdırılmasını göstərmək olar. Tədqiqat işində təlimlərin düzgün planlanması, proqramların hazırlanması, icra olunması və dəyərləndirilməsi ilə bağlı araşdırmalar aparılmış, sonda isə nəticələr əldə olunmuşdur.

**AÇAR SÖZLƏR:** təlim, mənimsəmə, üstünlük

### GİRİŞ

1. Tədqiqat işində təşkilatlarda işçilərin bilik və bacarıqlarının inkişaf etdirilməsi məqsədilə həyata keçirilən təlimlər araşdırılmışdır. Müasir dövrümüzdə təşkilatların fəaliyyət göstərə bilməsi baxımından işçilərin bilik və bacarıqlarının inkişaf etdirilməsi üçün təlimlərin keçirilməsi önəmli rol oynayır və aktuallığını qoruyub saxlayır. Eyni zamanda bu kimi məsələnin araşdırılıb öyrənilməsi təşkilatların gələcəkdəki düzgün fəaliyyətləri baxımından böyük əhəmiyyətə malikdir.

2. Təşkilatların öz işçilərinə mütəmadi olaraq öz ixtisasları üzrə bilik və bacarıqlarının inkişafı üçün təlimlər keçirməzsə, bu zaman təşkilat qarşısına qoyduğu hədəflərə çata bilməz. Buna görə də günümüzdə bu kimi mövzuların araşdırılması və təşkilatlarda tətbiq olunması ehtiyacı ortaya çıxır. Bu məqsədlə tədqiqat işində işçilərin təlimləndirilməsi zamanı hansı prinsiplərin nəzərə alınması, hansı işçilərə hansı təlimin və nə zaman verilməsi, ümumiyyətlə, təlimlərin düzgün təşkili qaydaları araşdırılmış, təhlil olunmuşdur.

3. Tədqiqat işi araşdırılarkən qarşıyan qoyulan məqsədlərə çatmaq üçün yerli və xarici ədəbiyyat mənbələrindən istifadə olunmuş, işin sonunda isə mövzu ilə bağlı nəticələr əldə olunmuşdur.

4. Tədqiqat işi xülasə, giriş, açar sözlər, tədqiqat metodu, nəticə və ədəbiyyat siyahısından ibarətdir. Tədqiqat metodu 5 fəslə əhatə edir və ümumilikdə tədqiqat işi 6 səhifədən ibarətdir.

### TƏDQIQAT METODU

Günümüzdə təşkilatların yerli və beynəlxalq sahələrdə rəqabət üstünlüyü əldə etmələrində və davam etdirilməsində təlimlərin rolu olduqca böyükdür. Biliklərin sürətlə köhnəldiyi bir zamanda işçilərin biliklərini, bacarıqlarını yeniləməyən təşkilatların rəqabət üstünlüyü qazanmaları mümkün olmayacaqdır.

Təlimi qısaca, işçilərin lazımı bilik, bacarıq və münasibətlər qazandırılaraq davranışlarının istənilən istiqamətdə inkişafına səbəb olan bir dəyişim dövrü kimi səciyyələndirə bilərik. Ölkə iqtisadiyyatı, inkişafı makro səviyyədə planlanan, mikro səviyyədə reallaşdırılan təlim fəaliyyətlərindən təsirlənməkdədir.

### 1. Təlimin planlanması

Hər təşkilat işçilərinə lazımı təlimlər verməklə, onların bilik və bacarıqlarını artırmalıdır. Təlim planlanması təşkilatın hədəflərinə çatmaqda, insan, maliyyə və alət mənbələrini optimum şəkildə istifadəsinə, sistemin inkişaf etdirilməsinə və digər ünsürlər arasında effektiv bir koordinasiyanın yaradılmasına kömək göstərir.

Təlimin planlanması aşağıdakı mərhələlərdən ibarətdir:

- Təşkilatda təlim ilə bağlı mövcud vəziyyətin araşdırılması və gələcəyə uyğun təlim hədəflərinin müəyyənləşdirilməsi;
- Təlim proqramını hazırlayaraq, mənbələrin optimum şəkildə bölüşdürülməsinin təmini;
- Hədəflərə çatmaq üçün fəaliyyətlərin hazırlanması və reallaşdırılan təlim fəaliyyətlərinin məqsədlərə çatmaqda nə dərəcə uğurluluğunun müəyyənləşdirilməsi.

Təlim planlaması hazırlanarkən diqqət edilməsi lazım olan bir sıra prinsiplər var. Onlar aşağıdakılardır:

- Təlim fəaliyyətlərinin nəticəsində məqsədlərə çatıb-çatılmadığına davamlı olaraq nəzarət edilməlidir.
- Təlim planı çevik olmalıdır. Gözlənilməyən hallar qarşısında işləkliyi itirməməlidir.
- Təlim ehtiyaclarının müəyyənləşdirilməsində tərəfsizlik prinsipi əsas götürülməlidir.

Təlim ehtiyac analizi işləyənlərin mövcud və gələcəyə istiqamətlənmiş təlim ehtiyaclarını müəyyənləşdirməyə yönəlmiş bir prosesdir. Təlim ehtiyac analizi təşkilatın hansı departamentində, kimlərin hansı təlimə ehtiyacı olduğunu bilməyə istiqamətlənmişdir

### 2. Təlim proqramının hazırlanması və həyata keçirilməsi

Təlim proqramlarının hazırlanması müddətində 4 mərhələ vardır:

- Müəyyən olunan ehtiyaclar istiqamətində təlim hədəflərinin müəyyənləşdirilməsi;
- Təlim proqramının məzmununun müəyyənləşdirilməsi;
- Təlim üsulunun seçimi;
- Təlim nəticələrinin ölçülməsində izlənəcək yollar.

Təlim proqramının məzmununun müəyyənləşdirilməsində diqqət olunması lazım olan bir sıra məsələlər göstərilmişdir:

- **Təlimə daxil ediləcək işçilərin seçimi:** Müəyyən olunan hədəflər və departamentlərdən gələn təlim ehtiyaclarına əsasən təlimə alınacaq işçilər müəyyənləşir. Burada diqqət ediləcək əsas məqam təlimə daha çox ehtiyacı olan və həmin təlimi ala biləcək işçilərin seçilməsidir. Bu, insanların təlim mövzusunda istəklil olmaları, təlimi mənimsəmələri təlimin effektivliyinə birbaşa təsir edir.

- **Təlim mövzularının müəyyənləşdirilməsi:** Burada diqqət olunmalı nüans iştirakçılara iş yerində istifadə edəcəyi, tətbiq etmək imkanı olacağı mövzularda təlim verilməsi, ikincisi isə öyrədiləcək mövzuların müəyyən bir plan əsasında çatdırılmasıdır.

- **Təlimin zamanının və müddətinin müəyyənləşdirilməsi:** Təlim fəaliyyətlərinin iş yüklərinin az olduğu vaxtlarda edilməsi uyğundur. İştirakçılar adətən təlimin iş saatlarında edilməsini üstün tuturlar, amma bəzi vəziyyətlərdə tətbiqlər buna imkan verməz. Təlim zamanı ilə yanaşı, təlimin müddəti də önəmlidir.

- **Təlim yerinin müəyyənləşdirilməsi:** Təşkilatlarda təlim iş zamanı və iş xaricində həyata keçirilə bilər. Təşkilatlarda adətən daha alt vəzifələrdə işləyənlərə iş zamanı təlim keçirlər. Digər vəzifələrdə işləyənlər isə iş xaricində təlimlərə qoşulurlar. Təlim aparılan mühitin yaxşı dizayn olunması vacibdir. Oturmaqların düzülüşünə, görünən və eşidilən təlim alətlərinin yerləşdirilməsinə, havalandırma sisteminin işləkliyinə qədər bir çox nüanslara diqqət etmək lazımdır.

Təlim proqramlarının hazırlanması və tətbiq olunması müddətində son olaraq, öyrəniləcək mövzu təlim nəticələrinin ölçülməsində lazım olan yolların müəyyənləşməsidir. Proqram müddətində təlim səmərəliliyinin nə zaman, kimlər tərəfindən və hansı üsullarla ölçülməsi öyrənilməsi lazım olan əsas mövzulardan biridir.

### 3. Təlimin prinsipləri

## V INTERNATIONAL SCIENTIFIC CONFERENCE OF YOUNG RESEARCHERS

Təlimin prinsipləri dedikdə, təlimçinin təlim prosesində əsaslandığı qayda-qanunlar sistemi başa düşülür. Təlimin prinsiplərini aşağıdakı kimi təsnifləşdirmək olar:

**Təlimin həyat ilə əlaqələndirilməsi prinsipi.** Təlimlər çox zaman praktiki təcrübəyə söykənərək aparılmalıdır. Belə ki, potensial və cari işçilərin mövzunu tam mənimsəmələri təlimlərin real həyatdan misallar gətirilərək izahını labüd edir. Prinsip də əsas etibarilə, bu məqsədə xidmət edir.

**Fəallıq və şüurluluq prinsipi** təlimin alt mövzularının əlaqələndirilməsinə əsaslanmaqla iştirakçıların xırda detallara diqqət ayırmalarına, mövzu ilə həmahəng olmalarına zəmin yaradır.

**Fərdi yanaşma prinsipi** iştirakçıların toxunulan mövzuya müxtəlif prizmadan yanaşmalarını ələ alır. Təlim boyu spikerin öhdəsinə götürdüyü müxtəlif altbaşlıqlar tənqiddə və müzakirəyə açıq olmalıdır.

**Ardıcılıq prinsipi.** Təlim proqramı öncədən planlanmış ardıcılığa əsaslanmalıdır. Belə olduqda təlimçi üçün mövzunun izahı və təlimin gedişatı, iştirakçılar üçün isə mövzunu mənimsəmək asanlaşır.

**Müvafiqlik prinsipi.** Bu prinsipin əsas məqsədi təlimin təlimalanların psixoloji, fizioloji və əqli səviyyələrinə uyğun qurulmasıdır. Təlimin keçirilməsi zamanı təlimalanların getdikcə çətinləşən məsələləri qavramaları üçün hər üç səviyyədə təlimə köklənmələri vacib şərtidir.

**Əyanilik prinsipi.** Qavramanın mücərrədlərdən çıxıb konkret hadisə və əşyalar üzərindən insanlarda inikasını təmin edir.

**Biliklərin möhkəmləndirilməsi prinsipi.** Məlumdur ki, hər bir peşə sahəsində işçilər təhsil dövründə qazanılmış müəyyən bir biliyə sahibdirlər. Təlimlərin əsas özəlliyi baza biliyinin xırdalıqlarına varmaqla onu möhkəmləndirməkdir.

### 4. Təlimin məqsədləri

Təlimlərin üstünlüyünü makro və mikro iqtisadiyyat səviyyəsində ələ alsaq, görərik ki, makro səviyyədə rifah halının yüksək olduğu ölkələrdə təlim və treyninqlərin keçirilməsi halı digər ölkələrlə müqayisədə daha çoxdur. Mikro səviyyədə isə təşkilatların rəqabətçilliyi, işçilərin iş yerindən məmnunluğu, maddi və fiziki mənfəətin çoxluğu təlimlərin keçirilməsi tezliyindən və keyfiyyətindən asılıdır. Hər bir halda sadaladığımız qazancların daha yaxşı anlaşılması üçün təlimlərin məqsədlərini ayrı-ayrılıqda təhlil etmək yerinə düşər.

**Təlimlərin fərdi və ictimai məqsədləri.** Təlimin fərdlərə və cəmiyyətə qazandırdığı faydalar onun əsas məqsədlərindən biridir. Belə ki, qeyd olunan faydaları aşağıdakı şəkildə sıralaya bilərik:

- İşçilərin motivasiyalarının yüksəldilməsi;
- Təşkilatla bütövləşmə və işdən alınan həzzin artması;
- Karyera pillələrində yüksəlmə gözləntilərinin artması;
- İşçilər arasındakı konfliktlərin azalması və birliyin möhkəmləndirilməsi
- Təşkilatdaxili iş mədəniyyətinin daha yaxşı mənimsənilməsi və şəxsi maraqla təşkilat maraqlarının üst-üstə düşərək “**biz**” anlayışının aşılması.

**Təlimin iqtisadi məqsədləri.** Təşkilatlar hər zaman öz mənfəətlərini artırmağı hədəfə alırlar. Bu işdə təlimlərin də böyük bir rolu olur. Təlimin iqtisadi məqsədlərini aşağıdakı kimi təsnifləşdirə bilərik:

- Yüksək səviyyədə işləmələri üçün işçilərə lazımi bilik və bacarıqların qazandırılması;
- İşçilər üzərində birbaşa nəzarətin və ekspertizanın azaldılması;
- Texniki xətalardan və qəzaların minimuma endirilməsi, iş təhlükəsizliyinin artırılması;
- Xammal və ehtiyat israfının minimuma endirilməsi;
- İşçilərin yeniliklərə açıq olmasının təmin edilməsi və novatorluğun aşılması.

Təlimlər keçirildikdən sonra test-təkrar üsulu, əvvəlki-sonrakı performans üsulu, praktika-nəzarət qrupu vasitəsilə dəyərləndirilmə aparılır.

### 5. Təlim metodları.

Təlimlər *iş (praktiki)* və *işdən kənar* metodlar olaraq iki yerə ayrılır. Praktiki üsulda təlimalanların öyrəndikləri digər üsulla müqayisədə daha yaddan qalan olur. Praktiki metodda işçi öz işini yerinə yetirərkən təlimə cəlb olunur. Bu, əsasən, iş yerində və ya vəzifəsində dəyişiklik olmuş şəxslər üçün

## V INTERNATIONAL SCIENTIFIC CONFERENCE OF YOUNG RESEARCHERS

nəzərdə tutulur. İşdən kənar metodda işçilərin, rəhbərlərin asudə vaxtlarını səmərəli keçirmələri üçün təlim prosesi təşkil edilir.

Beləliklə, ilk növbədə iş metodlarını nəzərdən keçirək:

- *İşə alışdırma metodu.* Şəxslər bir işdən digərinə keçid etdikdə, vəzifələrində müxtəlif dəyişikliklər olduqda, onların yeni işə alışdırılmaqları üçün iş prosesində aparılan təlimdir. Təşkilatın mədəniyyətini işçilərə aşılamaq, onlarda təşkilat barədə natamam və ya asimmetrik informasiyaların yaranmasının qarşısını almaq təlimçinin qarşısına qoyulan mühüm vəzifə olur. Konfranslar, hər kəsə açıq iclaslar, təşkilatı xarakterizə edən yayımlar, videolar və s. kiçik təlim alətlərindən də istifadə olunur.

- *Mentorluq metodu.* Bu tip təlimlərdə əsaslı praktikaya sahib rəhbər şəxslər öz işçilərinə müəyyən işlərin görülməsində istiqamət göstərici rolunda çıxış edirlər. Təlim müddətində işçilərin performansları dəyərləndirilir və bu, periodik olaraq aparılır.

- *İş dəyişdirmə (Rotasiya).* Bu təlim təşkilata əsasən, iki fayda qazandırır: ilk növbədə, işçilərdə fərqli dünyagörüşləri formalaşdırır ki, bu da kreativliyə yol açır. Həmçinin çalışanlar müxtəlif işləri öyrənməkdə təşkilatla bütövləşir və müxtəlif strukturların işini nəzəri olaraq mənimsəyirlər.

- *Staj metodu.* Əksər universitetlərdə praktika dövrü məcburi olsa da, bəzi universitetlərdə bu, məcburi deyil. Buna görə də bəzən tələbələr gələcək iş qarantını təmin etmək məqsədilə müxtəlif internatura, təcrübə proqramlarına müraciət edirlər. Təşkilatların iş elanlarında namizədlər arasında təcrübəçilərə üstünlük vermələri bu metodun əhəmiyyətini artırır.

- *Nəzarət altında təlim.* Müəssisələrin maliyyə vəziyyətlərinin zəif olduğu və sözü gedən metodun rahat olduğu zamanlarda tətbiq olunur. Tətbiqat prosesində işini yenidən dəyişmiş şəxslər birbaşa tabeliyi olduğu rəhbərin nəzarətində yeni iş biliklərinə yiyələnirlər.

- *Komanda işində iştirak yolu ilə təlim.* İşçilərin inkişaf etdirilməsi məqsədilə təşkilatlarda qərar vermə, tənqidi baxış, analiz etmə və s. kimi komandalara formalaşdırıla, həmin komandalarla birgə iş aparılması təşkil edilə bilər. Təlimdə komanda üzvlərinə birgəlik və vahid maraqlara xidmət hissləri aşılanır.

İşdən kənar metodlara aşağıdakılar aiddir:

- *Klassik metod.* Mövzuya hakim şəxslər təlimçi olaraq seçilir. Bu zaman təlimçinin əsas vəzifəsi iştirakçıların diqqətlərini mövzuya vermələrini təmin etmək, yorucu olmamaq və ardıcılığı gözləməkdən ibarətdir. Bundan başqa iştirakçı sayının və təlim müddətinin diqqətlə seçilməsi önəmli nöqtələrdən biridir.

- *Vəziyyət araşdırması* ilk dəfə 1920-ci illərdə Harvard Universitetində tətbiq edilmişdir. Belə ki, potensial işçilərə bir neçə keyslər təqdim edilir. Keyslər bəzi korporasiyaların mövcud problemləri haqqındakı məlumatlardan ibarət olur. Təlim müddətində iştirakçılara həmin problemi həll etmə tapşırıqları verilir, onların rəy və iradları ilə yaxından tanış olmalarına şərait yaradılır. Təlimlərdə tənqidi yanaşma, analiz, mövzuya hakim olma kimi xüsusiyyətlər formalaşdırılır.

- *Təşkilat oyunları metodu.* Təlim müddətində hər hansısa bir işçiyə təşkilatın təmsilçisi rolu verilir. Bu zaman həmin işçi müxtəlif korporativ görüşlərdə iştirak edir, qarşıya çıxacaq maliyyə problemlərinin araşdırılması istiqamətində işlər görür, marketinq, istehsal planlanması kimi işlərdə də yaxından iştirak təmin edilir. Sonda isə monitorinq vasitəsilə nəticələr müqayisə edilir. Təlimin vəzifəsi məqsədləri müəyyənləşdirmə, proqnozlaşdırma, planlama bacarıqlarının inkişaf etdirilməsidir.

- *Seminarlar.* Daha çox universiteti yenidən bitirmiş şəxslərin cəlb olunduğu və müxtəlif aralıqlarla aparılan təlim metodudur. Digərlərindən əsas fərqi isə nəzəri hissənin qabarıq şəkildə təzahürüdür.

- *Həssaslıq təlimi.* Burada rəhbər şəxslərin işlə əlaqədar bacarıqları deyil, əsasən, müştəri və işçilərlə olan davranışlarının müsbət mənada inkişaf etdirilməsi vəzifəsi ön planda durur.

- *Qarşıdakı problemlər üsulu.* Bu üsulun tətbiqi zamanı komanda işi təşkil edilir və təşkilatla əlaqəli müxtəlif problemlər sənədləşdirilərək rəhbər rolunda çıxış edən obrazlara təqdim edilir. Rol ifaçıları isə öz komandasına funksional tapşırıqlar verir və problemlərin həllində ən əlverişli alternativ seçilərək sonda təlimçiyə təqdim olunur.

### NƏTİCƏ

Sürətli şəkildə dəyişən daxili və xarici mühit amilləri təşkilatların “öyrənən təşkilatlar” halına gəlmələrini vacibləşdirmişdir. Təşkilatların öz ana strategiyaları, misiya və vizyonlarına uyğun olaraq, lazım olan işçilərin inkişaf etdirilməsində təlimlərin və inkişaf fəaliyyətlərinin rolu böyükdür.



Aparılan araşdırmalar göstərir ki, müasir dövrdə təşkilatlar uğurlu fəaliyyət üçün işçilərini daim inkişafa yönəltməli, onların bilik və bacarıqlarının mütəmadi olaraq, inkişafına sərmayə qoymalıdır. Tədqiqat işində təlimin düzgün təşkil olunması baxımından onların planlanması, proqramların hazırlanması və icrası ilə bağlı araşdırmalar aparılmış, təşkilatlarda effektiv təlimlərin keçirilməsi yolları göstərilmişdir.

Bazar iqtisadi sistemi təşkilatların bir-biri ilə müxtəlif səviyyələrdə rəqabət aparmalarını şərtləndirən bir sistem halına gəlmişdir. Bu baxımdan müəssisə və firmalar öz məqsədlərinə çatmaları üçün keçirəcəyi təlim kurslarının mövzularını, iş şəraitindən asılı olaraq təlimin müddətini dəqiq müəyyən etməlidirlər. Həmçinin təlimin iqtisadi və sosial məqsədləri təlimçi və təlimalanlar tərəfindən yaxşı mənimsənilməlidir. Təlimin hansı prinsiplərlə aparıldığını bilməyən təlimçi təlim prosesində müxtəlif xətalara yol verə bilər. Təəssüf ki, xətalər isə iştirakçılar və təşkilat üçün qalıcı olur.

### İSTİFADƏ OLUNAN ƏDƏBİYYAT SİYAHISI

1. Prof. Dr. Ahmet Cevat Acar. İnsan kaynakları yönetimi. (**kitab**) İstanbul/Türkiye. 2013: 150-155
2. Ramazan Geylan. İnsan kaynakları yönetimi. (**kitab**) Anadolu Üniversitesi/Türkiye 2013: 90
3. İ.Barutçugil. Eğiticinin eğitimi. (**kitab**) Türkiye. 2002
4. D.Bingöl. İnsan kaynakları yönetimi. (**kitab**) Türkiye. 2010
5. Təlimin prinsipləri. <https://antifenu.wordpress.com/tag/t%C9%99lim-prinsipi/> (**online məqalə**)

## DÖVLƏT QURUMLARINDA STRATEJİ İDARƏETMƏNİN TƏTBİQİ MƏSƏLƏLƏRİ

**Elvin Nəbizadə Nəbi oğlu**

Bakı Mühəndislik Universiteti

Dövlət strukturlarında menecment ixtisasının II kurs magistrantı

enebizade1@std.beu.edu.az

### XÜLASƏ

Tədqiqatın əsas aktuallığı, dövlət idarəçiləri məsul olduğu qurumun güclü və zəif tərəflərini müəyyənəlmək, korporativ fəaliyyətlər aparmaq, ardıcıl strategiya və baxış yaratmaq, lazımı tədbirləri dizayn etmək, yenilikləri izləmək və funksiyaları tənzimləmək öhdəliyini daşımaqdadır. Bütün bu öhdəliklərin icrası iyerarxik bir səlahiyyət və maliyyələşdirmə imkanları çərçivəsində əldə edilə bilər. Bu mənada diqqətlə hazırlanmış bir strateji plan, lazım olduqda menecerlərə fəaliyyətləri dövründə rəhbərlik edə bilər.

Tədqiqatın əsas məqsədi, strateji idarəetmə strategiyasının müəyyənəldirilməsində tətbiq olunan tam prosesdir. Strateji idarəetmə bir müddəti əhatə edir. Yəni strategiyamı bir dəfə müəyyənəldirmək kifayət etmir. Bu strategiya daimi olaraq qiymətləndirməli, bəzi düzəlişlər edilməli, lazım olduqda dəyişdirilməlidir.

Müasir dövlətin ən vacib vəzifələrindən biri də ictimai xidmətlər sahəsində qurumun gözləntilərinə və hədəflərinə uyğun olaraq strateji idarəetmənin təşkilidir.

*Açar sözlər: strateji idarəetmə, dövlət idarəçiliyi, menecerlər, strategiya.*

### GİRİŞ

Strateji idarəetmə müasir dövrdə dünya praktikasında ortaya çıxan və inkişaf edən bir anlayışdır. Strateji idarəetmə konsepsiyasında əsasən böyük şirkətlərin böyüməsi və həyatda qalma problemlərinə vurğu edilir, lakin müasir firmaların müasir iqtisadiyyatda çox əhəmiyyətli bir rol oynadığı günümüzdə onların strateji idarəetmə ehtiyaclarına məhəl qoyulmadan müəyyən edilə bilməz. Müəssisələr iqtisadi sistemin dinamik inkişafının təmin edilməsində, texnoloji yeniliklərin inkişafında və yeni iş yerlərinin açılmasında mühüm rol oynayır. Məhz bu səbəbdən də strateji idarəetmənin dövlət üçün əhəmiyyətini qiymətləndirmək vacibdir. Yalnız son bir neçə onillikdə (və ölkəmizdə - yalnız son bir neçə ildə) alimlər strateji idarəetmənin təhlilinə və ətraflı öyrənilməsinə lazımı diqqət yetirməyə başlamışdılar.

## V INTERNATIONAL SCIENTIFIC CONFERENCE OF YOUNG RESEARCHERS

Günümüzdə bir çox tədqiqatçı tədqiqatlarını qurumların strategiyalarının tətbiqi və formalaşdırılması problemlərinə həsr edir. Dövlətin kifayət qədər əhəmiyyətli dəstəyinə baxmayaraq, hər il bir çox kiçik və orta səviyyəli qurum öz fəaliyyətini sonlandırır. İşlərin bu vəziyyətinin əsas səbəblərindən biri olaraq, kiçik və orta sahibkarların, liderlərin bir çox rəhbərinin strateji idarəetmə sahəsində əhəmiyyətli dərəcədə səriştəsizliyidir.

### TƏDQIQAT METODU

Elmi işdə tədqiqat metodları kimi müşahidə, analiz, təhlil, induksiya və deduksiya kimi elmi metodlar tətbiq edilmişdir. Bununla yanaşı, tədqiqat işində statistik təhlillərdən də istifadə edilmişdir.

Strateji İdarəetmə, müəssisənin mövcudluğunu uzun müddətə qorumaq, davamlı rəqabət üstünlüyü qazanmaq və orta mənfəət əldə etmək üçün mövcud istehsal mənbələrindən səmərəli istifadə edilməsidir [1].

Strateji idarəetmə:

- Uzunmüddətli və son nəticələrə diqqət yetirir.
- Davamlı rəqabət üstünlüyü və orta gəlir təmin etməyi hədəfləyir.
- Analitik bir prosesdir.
- İdarəetmənin dörd funksiyasından istifadə edir.

Strateji idarəetmə ilə əlaqəli tədqiqatlar idarəetmə prosesləri, idarəetmə qərarları, zaman miqyası, təşkilati quruluş, təşkilati fəaliyyət, strateji liderlik, ətraf mühitə uyğunluq və rəqabət üstünlüyünü əhatə edir. Onları qısa olaraq, izah etmək olar:

- İdarəetmə prosesləri; Strategiyanın müəssisələrdə hər səviyyədə necə yaradıldığını və dəyişdirildiyini araşdırmağı tələb edir. Proseslər formal olaraq qurulmaqla yanaşı, menecerlərin inanc və dəyərlərinə də əsaslanır. Xarici mühiti qavramaq və işin mənbələrindən istifadə etmək hər menecer üçün fərqli ola bilər. Strateji İdarəetmə sahəsində bu məsələnin araşdırılması mühüm yer tutur.

- İdarəetmə qərarları - qərarların dəyəri hiss edilən problemin həlli ilə ölçülə bilər. Effektiv qərarlar, işdəki digər menecerlər tərəfindən qəbul edilən, dəstəklənən və tətbiq olunan qərarlardır.

- Vaxt tərzəsi - strateji idarəetmənin tərfi kimi uzunmüddətli qərarların toplusudur. Lakin uzunluq anlayışı vəziyyətə görə dəyişə bilər.

- Təşkilati struktur - struktur seçiləcək strategiyaya təsir edir, yenidən qurula bilər və ya tətbiq ediləcək strategiyanın effektivliyi üçün bəzi dəyişiklikləri əhatə edir.

- Təşkilatın fəaliyyəti - təşkilatın istehsal etdiyi mal və xidmətlər və müraciət etdiyi bazarlar, strateji idarəetmənin sərhədlərini müəyyənləşdirərkən müəssisənin maraqlı tərəflərini nəzərə alan bir yanaşma daxil etməlidir. Buna görə son dərəcə geniş bir sahədən bəhs olunur [3, s.18].

Maddi cəhətdən səmərəli nəticələr əldə edə bilməyən təşkilatlar uğurlu ola bilmir. Ancaq bu uğur tək başına kifayət etmir. Strateji hədəflərin işin uğurunda daha çox həlledici olduğunu söyləmək mümkündür. Çünki maliyyə hədəfləri nəticə göstəriciləridir. Keçmişdə həyata keçirilmiş fəaliyyətlərin nəticələrinə aiddir, lakin gələcək üçün dəqiq məlumatları ehtiva edə bilməz. Görünür ki, yüksək maliyyə göstəricilərindən sonra pis vəziyyətlər baş verir və bəzən zəif maliyyə göstəricilərindən sonra təşkilatlar vəziyyəti dəyişib uğur qazana bilirlər. Strateji hədəflər burada ilkin göstəricilərdir. Bu göstəricilər müəssisənin gələcək maliyyə fəaliyyətini və iş quruluşunu ifadə edir. Həmçinin, qeyd edilməlidir ki, düzgün strateji idarəetmə qurumun digər qurumlarla rəqabət qabiliyyətini daha da artırır.

Strateji idarəetmə prosesinə təşkilatın fəaliyyətinin və cəmiyyətə verdiyi töhfənin, təşkilatın məqsədinin və təşkilatın daxili və xarici rəhbəri təmin edən missiyasının qısa bir ifadəsi daxildir. Strateji idarəetmə bu elementlərdən başqa bir çox vacib elementi də əhatə edir və bu elementlərə əsaslanan məntiqi bir əlaqəni ortaya qoyur.

Strateji idarəetmə anlayışları birlikdə böyük məna daşıyır. Həm prosesi, həm də nəticəni təsvir edir. Gravel (1997) görə, strateji idarəetmə hazırlanan planda qurumun gələcəyini nəzərə alan və bu gələcəyə çatmaq üçün lazımı tədbirləri özündə cəmləşdirən bir mexanizmdir. Proses və nəticədə strateji idarəetmə qurumun imicində mühüm rol oynayan bir vasitədir; bu alət motivasiya, ünsiyyət və koordinasiya təmin edir; qurumun müəyinəsini tövsiyə edir və ətraf mühitlə əlaqələrini ortaya qoyur.

## V INTERNATIONAL SCIENTIFIC CONFERENCE OF YOUNG RESEARCHERS

Rəqabət strategiyasının mərkəzində şirkətin necə rəqabət aparmaq istədiyi, ümumilikdə iqtisadi və qeyri-iqtisadi məqsəd və hədəflər yer alır. Digər yerlərdə isə şirkətin bu hədəflərə çatmaq üçün istifadə etdiyi siyasət və fəaliyyətlərin xülasəsi və bu funksional sahədə əsas əməliyyat siyasətləri dayanır.

Dövlət sektorunun maliyyə və inzibati problemlərini nəzərə alaraq, dövlət idarəçiliyinin fəaliyyətlərini planlı şəkildə həyata keçirməsi getdikcə daha vacib hal alır. Dövlət idarəetməsi və dövlət maliyyə idarəetməsi islahatları çərçivəsində makro səviyyəli büdcə hazırlanması və icrası prosesində maliyyə intizamını təmin etmək, resursların strateji prioritetlərə uyğun olaraq bölüşdürülməsi, bu mənbələrdən səmərəli istifadənin izlənməsi və bunun əsasında hesabatlılığın inkişaf etdirilməsi strateji idarəetmə planının hazırlanmasını zəruri edir.

Dövlət qurumları tərəfindən irəli sürülən proqramlar və layihələr idarə olunan cəmiyyətə müsbət və ya mənfi təsir göstərə bilər. Bu mənada strateji idarəetmə qərarlarında iştirak etmə prosesini, birlikdə hərəkət etməni təmin edir və beləliklə rəhbərliyin işini asanlaşdırır. Bundan əlavə, strateji idarəetmə ünsiyyəti də formalaşdırıcı bir yanaşmadır. Təşkilati aktyorlar mütəmadi olaraq strateji plan vasitəsilə idarə olunan cəmiyyətə layihələrin məqsədləri, icrası və qiymətləndirilməsi barədə məlumat verə bilərlər.

Hər hansı bir dövlət qurumu təsirli, səmərəli və inkişaf etmiş bir fəaliyyətə sahib olmaq üçün hədəflərini müəyyənləşdirmək və lazımı strategiyaları hazırlamaq məcburiyyətindədir. Bu çərçivədə dövlət qurumları, dəyişən cəmiyyətin ehtiyaclarına uyğun olaraq strateji idarəetmə, yeni quruluş və yeni iş alətlərinə sahib olmaq üçün işlərini davam etdirməlidirlər.

Korporativ strategiyalar müəssisənin ayaqda qalması və rəqabət üstünlüyünü qorumaqla bazar dəyərini artırması üçün ediləcək işə diqqət yetirir. Buna görə aşağıdakı suallara cavab axtarılır [4, s.49].

- İş mövcud fəaliyyətində rəqabət aparmaq üçün nə etməlidir?
- Biznesin əsas işi və fəaliyyət sahəsi nədir? Gələcəkdə iş hansı sahələrdə işləməlidir?
- Müəssisə mövcud fəaliyyətindəki fəaliyyətini və işini necə qoruyub artırmalıdır?

Hal-hazırda, uzun müddət üçün inkişaf planlarının koordinasiyası, təsdiqi və tətbiqi - strategiyalar olmadan, hər hansı qurum uğurlu fəaliyyət göstərə bilməz. Bir çox qurum və təşkilatlarda uzun müddətdir ki, strategiyaların hazırlanmasında, strategiyaların tətbiqi ilə əldə edilmiş keçmiş nəticələrin təhlilində birbaşa iştirak edən xüsusi bölmələr mövcuddur. Beləliklə, daha uyğun bir strategiya tətbiq edərək təşkilat özünü yalnız tərəfdaşları və ya müştəri bazası ilə deyil, həm də rəqibləri ilə tanıyır.

Rəqabət strategiyası bir təşkilatın uzunmüddətli rəqabət qabiliyyətinə çatmaq və bunu qorumaq üçün əməl etməli olduğu bir sıra qaydalardır. Hal-hazırda rəqabət strategiyası bir kommersiya bankının hədəfləri sisteminin ayrılmaz hissəsidir. Ticarət bankının ənənəvi hədəfləri sistemi - gəlirlilik, likvidlik, riskin minimuma endirilməsi - indi daha bir hədəflə - rəqabət qabiliyyətinin təmin edilməsi ilə tamamlanmışdır.

Bu gün rəqabət strategiyasının tərfi, missiyanın formalaşdırılmasından, bazar payının hesablanmasından və təşkilat tərəfindən tərtib edilmiş digər göstəricilərdən az əhəmiyyət daşıyır. Qəbul edilmiş inkişaf strategiyası əsasında təşkilatın bütün gələcək fəaliyyətləri yeni məhsulun hazırlanmasından binaların korporativ stilinin seçilməsinə qədər müəyyənləşdirilir.

Beləliklə, strategiyaların çox sayda fərqli təfsirinə və təsnifatına baxmayaraq, əksər müəlliflər üç komponentin seçilməsi haqqında razılığa gəlmişdir: korporativ strategiya, rəqabət (iş) strategiyası və funksional strategiya.

Strateji dövlət idarəetməsi qurumları (icra hakimiyyəti) qanunvericilik və digər normativ hüquqi aktlarla müəyyən edilmiş məhdudiyətlər daxilində dövlət idarəetməsi funksiyalarını birbaşa həyata keçirən, müvafiq səlahiyyətlərə malik olan, müəyyən bir quruluşa və idarəetmə heyətinə sahib subyektlərdir [1, s.210].

Strateji dövlət idarəetmə sistemindəki əsas məqsəd bilik və onların inkişafının obyektiv qanunları, təşkilati formaları, ehtiyacları və maraqları nəzərə alınmaqla formalaşan idarəetmə subyektinin arzuolunan vəziyyətinin ideal obrazıdır. Bu hədəflər sistemi arasında şübhəsiz ki, həyata keçirilmə müddəti və əhəmiyyəti baxımından digərlərini təyin edən prioritet hədəflər mövcuddur.

Məqsədlər toplusu strateji dövlət idarəetməsinin əsas istiqamətlərini müəyyənləşdirir. İkincisi, hədəflərdə müəyyən edilmiş üsulların, onlara çatmağın formaları və yolları, hədəflərin reallaşması istiqamətində hərəkət mərhələləri, həyata keçirilmə müddətinin konkret ifadə formasıdır. Qarşıya qoyulmuş hədəfə çatmağın metod və formaları məcmusu strategiya adlanır.

## V INTERNATIONAL SCIENTIFIC CONFERENCE OF YOUNG RESEARCHERS

Strateji idarəetmə dövlət idarəçiliyinin taktiki hədəflərini müəyyənləşdirir. Bu şəkildə qurulmuş strateji dövlət idarəetmə sisteminin hədəflərinin cəmi onun hədəf ağacını ifadə edir.

### NƏTİCƏ VƏ TƏKLİFLƏR

Dövlət idarəetməsi sağlam bir strategiya və adekvat perspektivə əsaslanarsa da, planların icrası metodik və sisteməlik şəkildə izlənmə bilmədikdə və ağılabatan rahatlıq təmin edilmədikdə planlaşdırılmış siyasətin həyata keçirilməsinə nail olmaq mümkün olmayacaqdır. Planlaşdırılmış strateji siyasətin yerinə yetirilməsini rüblük və illik hesabatlar və lazım olduqda aralıq hesabatlarla yaxından izləmək və müşahidə etmək vacibdir.

Həm lazımlı, həm də plan proqramları hazırlayanlar üçün daima xəbərdarlıq edilməli və lazımi düzəlişlərin hazırlanması təmin edilməlidir.

Tədqiqat işi ilə bağlı təkliflər aşağıdakı kimi ümumiləşdirilə bilər:

- ✓ Beynəlxalq müstəvidə mövcud idarəetmə strategiyaları tədqiq edilməli və öyrənilməlidir;
- ✓ Azərbaycanda mövcud olan idarəetmə strategiyalarının formalaşma mexanizmləri tədqiq edilməli və daima təkmilləşdirilməlidir;
- ✓ Dövlət qurumları və özəl təşkilatların idarəetmə strategiyalarının müqayisəli təhlili aparılmalıdır;
- ✓ Müxtəlif idarəetmə təcrübələrində müsbət tərəflər qabardılaraq, mənfi hallar aradan qaldırılmalıdır.

### ƏDƏBİYYAT SİYAHISI

1. Гурков И.Б. Стратегический менеджмент организации.-М.: ТЕИС, 2004, 239 стр.
2. Грин Р. “33 стратегии войны” пер. с англ. Е.Я. Мингуновой. - М.: РИПОЛ классик, 2007, 210 стр.
3. Duc N. ve Barbey V. “Le Processus D’Elaboration De La Strategie Dans Les Collectivites Publiques”, Revue Economique et Social- Numero 1 Mars, 2006, 91 p.
4. Quebecenforme, “Planifier de façon stratégique pour des changements durables”, <http://www.quebecenforme.org/media/126630/planifier.pdf>
5. Çoban M. “Stratejik Planlama”, İstanbul: Alfa Yayınları. 2007, 145 s.

## AZƏRBAYCANIN SIĞORTA MÜƏSSİSƏLƏRİNDƏ MÜŞTƏRİ ƏLAQƏLƏRİ MENECMENTİNİN TƏTBİQİ İSTİQAMƏTLƏRİ

### NƏRMİN ASLANOVA

Bakı Mühəndislik Universiteti

naslanova@std.beu.edu.az

BAKİ, AZƏRBAYCAN

### XÜLASƏ

Tədqiqatın birinci hissəsində müştəri münasibətləri idarəetməsi və sığorta anlayışlarından bəhs olunur. Tədqiqatın ikinci hissəsində sığorta sənayesində müştəri münasibətləri idarəetmə konsepsiyası ətraflı şəkildə göstərilmişdir. Tədqiqatın son hissəsində müştəri münasibətləri idarəetməsi konsepsiyasının sığorta sənayesi üçün əhəmiyyətindən bəhs olunur.

**Açar sözlər:** Sığorta, müştəri məmnuniyyəti, rəqabət.

### GİRİŞ

Qloballaşma və texnologiyadakı son inkişaf müştərilərin məhsul və xidmətlər mövzusunda şüurlu olmasına səbəb oldu. Bu, müəssisələrin idarəetmə strategiyalarını və iş təcrübələrini dərinlən təsir etmişdir. Bu gün, iş həyatında davamlılığı təmin etmək üçün müştəri məmnuniyyətinin lazım olduğu bilinir və bir müştərinin itirilməsi belə iş üçün çox vacibdir. Müəssisələr, məhsullarını alan müştərilərin müştəri

olduğunu unutmadan, müştəri üstünlüklərini və tələblərini müəyyənləşdirməyə yönəldərək gələcək gözləntiləri müəyyənləşdirməyə çalışmalıdırlar. Sığorta sektorunda rəqabət şərtləri getdikcə çətinləşir. İndiki vaxtda müəssisələrin diqqət yetirməli olduqları məsələlərin əvvəlində “mövcud müştəri qruplarına necə xidmət etmək”, “onları öz əllərində saxlamaq” və “necə davamlı olmaq” məsələləridir. Xarici şirkətlərin Türk sığorta sektoruna marağı məmnuniyyətlə qarşılır, çünki maliyyə bazarlarında əhəmiyyətli bir oyunçu olan sığorta şirkətləri, dəyişən sektor şərtlərində davamlı olmaq və inkişaf etmək üçün dinamik bir quruluşa sahib olmalıdırlar. Buna görə, sığorta sektorundakı liberallaşma hərəkatı şirkətlərin qlobal miqyasda rəqabət etməsini qaçılmaz etdi. İqtisadiyyatın dinamikasını yaxından izləyən sığorta sənayesi; Mənfəət, böyümə və yaşamaq kimi əsas hədəflərini müştərilərinə dəyişən texnologiya və buna uyğun inkişaf etdirilən yeni xidmətləri təklif edə biləcəyi dərəcədə yerinə yetirə bilər. Bu xidmətlərin müştəriyə təqdim edilməsində işçilərin ixtisası, xidmətlərin yüksəldilməsi və elan edilməsi kimi bəzi xüsusi vəziyyətlər texnoloji infrastrukturunun yanında sığorta şirkətlərinin fəaliyyətinə təsir göstərir. Müştəri ilə Əlaqələr İdarəetmə (CRM) tətbiqi sığorta şirkətlərinə hər cür riskləri mümkün qədər azaltmağa və səhv qərarların alınmasına kömək edir. Bundan əlavə, sığorta şirkətləri göstərdikləri xidmətdən məmnun olan müştərilərin sədaqət riskini əhəmiyyətli dərəcədə azaldır, eyni zamanda hər iki tərəf arasındakı əlaqələri gücləndirirlər. Bu, hər iki tərəfin uzunmüddətli perspektivdə verdiyi və təmin edəcəyi fayda artımına səbəb olur. Tədqiqatın məqsədi sığorta sektorundakı şirkətlərə kömək etməkdir; Müştərilərinə daha sürətli və daha çevik xidmət göstərə bilmək, müştərilərin gözləntilərini ən yüksək səviyyədə qarşılamaq və müştərilərini qorumaqda uğurlu olmağın vacibliyini vurğulamaqdır.

**Müştəri Əlaqələrinin İdarəetmə Konsepsiyası** .Bu gün texnoloji inkişaf, qloballaşma, müştərilərin məlumatlılığı, iş bölgüsü və ixtisas artımı, bir çox iş strategiyası və iş aparmaq yollarını dəyişirməkdədir. (Maliyyə Tədqiqatları və Tədqiqatlar Jurnalı • Cild: 10 • Say: 18 • Yanvar 2018, ss. 1-193) Bu istiqamətdə, müəssisələr mənfəətli müştərilər qazanmağı və onlarla uzunmüddətli qarşılıqlı faydalı əlaqələr qurmağı hədəfləyən yeni bir texnologiya dəstəklili, müştəri mərkəzli bir idarəetmə fəlsəfəsi olan Müştəri Əlaqələri İdarəetməsini (CRM) tətbiq edirlər. CRM, müştəri idarəçiliyi sahəsində inkişaf etdirilən və iş dünyasında sürətlə yayılan yeni bir idarəetmə yanaşmasıdır. CRM, bir şirkətin müştəri davranışı ətrafında öz işinin idarə edilməsini yaxşılaşdırmağa çalışdığı prosesi, təşkilatı və texniki dəyişikliyi əhatə edən bir iş strategiyasıdır (Tapp və digərləri, 2005: 148).

### **Sığorta anlayışı.**

Sığorta; Sığorta sektoru, gözlənilməz bir hadisə nəticəsində yarana biləcək maddi ziyan və ya zərərlərin qarşısını almaq üçün müəyyən bir ödəniş müqabilində həqiqi və ya hüquqi şəxslərin risklərini bölüşdürən bir sistemdir. İqtisadiyyatın sağlam qorunması üçün istifadə edilən vacib bir xidmət sektorudur. Müasir, yüksək dərəcədə sənayeləşmiş və texnologiyaya əsaslanan iqtisadiyyatlar çox yüksək risklərlə təhdid olunur. Fərdlər özlərini təqaüd müddətlərində Sosial Təhlükəsizlik Sistemi ilə qorumağa çalışarkən, xüsusi risklərdən qorunmağa da ehtiyac duyurlar (Avropa e-Business Market Watch, 2002: 7-8).

### **Sığorta Sektorunda Müştəri Əlaqələrini İdarəetmə**

Sığorta sənayesinin rəqabət şərtlərinin getdikcə çətinləşdiyi bir dövrdə "mövcud müştəri qruplarına necə xidmət etmək" və "onları öz əllərində necə saxlamaq" sıx işləyənək əsas məsələlərdir. Bu səbəbdən müştəri dəyəri anlayışı sığorta sektorunda əhəmiyyət qazanır (Foss and Stone, 2002: 448). Sığorta sektorunda qiymətlərə əsaslanan rəqabət, yeni müştərilər qazanmaq və mövcud müştəriləri saxlamaq şirkətlərə qarşı getdikcə yüksək xərclərə səbəb olur. Bu səbəbdən şirkətlər arasında olduqca yaygın olan agentlik köçürmələrindən doğan müştəri köçürmələri, bir şirkət üçün yeni bir müştəri portfelini və illərdir başqa bir şirkətdə xidmət edən mövcud bir müştərini itirir. Sığorta şirkətləri yeni müştərilərin sayını artırmaq və marketinq fəaliyyətlərindən bu istiqamətdə daha səmərəli istifadə etmək üçün satış və marketinq kanalları üçün müxtəlif təşviq proqramları və təşviqlər həyata keçirirlər. Bu kontekstdə ABŞ-da aparılan araşdırmalar, mövcud müştərilərin saxlanması üçün sərf olunan səylər nəticəsində əldə edilən qazancın yeni bir müştəri tapmaq üçün göstərilən səylərdən daha çox təsirli olduğunu göstərdi. Tədqiqatlar nəticəsində; Mövcud müştərini əlində tutmaq üçün edilən xərclərin yeni bir müştəri qazanmaq üçün edilən xərclərə nisbəti 1 ilə 5 arasındadır. Başqa sözlə, mövcud müştərini qorumaq yeni müştəridən daha sərfəlidir. Bundan əlavə, yeni müştəri qazanması şirkətlərin böyümə strategiyaları üçün çox vacibdir. Bununla birlikdə, bu hədəflər mövcud müştərilərini itirmədən həyata keçirilməlidir (Foss and Stone, 2002: 448). Mövcud müştəriləri əlinizdə saxlamaq üçün nə edilir? Xaricdə həyata keçirilən təcrübələrdə çox sadə iki qaydanın tətbiq olunduğu görülür. Bunlar;

- Mövcud müştərilərə birdən çox məhsulla xidmətlər satmaq;
- Müştəri əlaqələrini artırmaq.

Müştəri sədaqəti yaratmaq və mövcud müştərilər vasitəsilə yeni müştərilərə çatmaq zəncirin ən güclü əlaqəsini təşkil edir. CRM tətbiqi ilə bir həyat sığortası şirkətinə müraciət etdikdə (bir agentlik, vasitəçi və s. Ola bilər), çağrı mərkəzindən vasitəniz üçün sığorta təklifinizi aldığınız zaman, vasitənizin olması halında dərhal mükafatları sizə bildirməlidir. nağd pul, müddət, azadlıq, zəlzələ-daşqının suyu əhatə edir. Fərqli əhatə dairəsini istədiyiniz zaman, telefonda ki şəxs gözləmədən alternativ qiymətləri köçürməlidir. Xüsusi təklifiniz, bəlkə də telefonda olarkən sizə faks və ya elektron poçtla göndərilməlidir. Çağrı mərkəzləri, mobil cihazlar və veb saytlar kimi müxtəlif vasitələrin də xidmət etdiyi qarşılıqlı əlaqə mərkəzləri şirkətlərin CRM arxitekturasının vacib bir hissəsidir. Şirkətin veb sahifəsi, çağrı mərkəzi ilə inteqrasiya olunmuş şəkildə işləməli olan arxitekturanın digər bir vacib elementidir. Həqiqi bir CRM sisteminin müştərilərə geniş bir baxışı təmin etməsi, daxili müştərilər, xidmət təminatçıları, perspektivlər, zəng mərkəzi, internet və köşk kimi alternativ kanalları və alt kanalları əhatə edən bir müştəri konsepsiyasını tanıması və dəstəkləməsi lazımdır. Yalnız bu şəkildə birbaşa satışa sahib olan bir şirkət, müştərilərinə xidmət etdiyi kimi satış nümayəndələrinə, bir şirkətin kanallarına xidmət edə bilər. **Sığorta Sektorunda Müştəri Yönlü İdarəetmə Yanaşması**

Keçmişdə, Müəssisələrin ən vacib hədəflərindən biri məhsullarını və ya xidmətlərini alacaq müştərilərə çatmaq idi. Ancaq bu hədəf bu gün müəssisələr üçün kifayət deyil. Yalnız müştəri tapmaq deyil, həm də müştərini saxlamaq çox vacibdir. Müştəri məmnuniyyəti mövcud müştəriləri saxlamaq, başqa sözlə sədaqət yaratmaq üçün vacibdir. Texnologiyanın inkişafı və şirkətlər arasındakı rəqabətin artması sayəsində müştəri məmnuniyyəti və sədaqəti daha da çətinləşir. Müştərilər keçmişdən daha çox məlumatlı və şüurludurlar və tam olaraq istədiklərini seçirlər. Bundan əlavə, yeni bir müştəri tapma maliyyətinin mövcud müştərini saxlamaqdan daha yüksək olması, müəssisələr üçün CRM tələb edir (Kağnıcıoğlu, 2008: 80-81). Sığorta sektorunda, qiymətlərdəki rəqabət, sərbəst qiymət tarifi ilə birlikdə inkişaf edən bazar şərtləri səbəbindən xidmət rəqabətinə səbəb oldu. Xidmət standartları yüksəlməyə başladı və bununla sığorta şirkətlərinin müştərilərinə yanaşması da dəyişməyə başladı. Bu dəyişiklik, müştərini və müştərini tanımağın lazım olduğunu vurğuladı, bu vəziyyətdə sığorta şirkətlərinin müştərilərinə yönəlmələrini təmin etdi. Təklif olunan məhsul və xidmətlərin fərqli sığorta ehtiyaclarına cavab verə bilməsi və bu ehtiyacları ödəməsinin yolu müştərinin tanınması və ehtiyaclarının anlaşılmasıdır. Müştərini tanımağı və başa düşməyi hədəfləyən CRM yanaşması, eyni ehtiyacı olan sığorta şirkətlərinin marketinq idarəçiliyində yer almışdır. Sığorta sənayesində müştəri münasibətlərini effektiv şəkildə idarə etmək İT və marketinq şöbələri arasında güclü koordinasiya tələb edir. Yalnız bu şəkildə seçilmiş müştərilərlə uzunmüddətli bir əlaqə mümkündür. Bu gün bir çox müəssisə müştərinin əhəmiyyətini işçilərinə çatdırmaqda böyük irəliləyiş əldə etmişdir. Müştəri məmnuniyyətinin iş dünyasında mövcud olması üçün zəruri olduğu və müştəri itkisinin belə iş üçün çox vacib olduğu bildirilir. Müəssisələr müştərilərini çox yaxşı müəyyənləşdirməli və münasibətlərini və davranışlarını buna görə dəyişdirməlidirlər. Bundan əlavə, müəssisələr heç vaxt məhsullarını və xidmətlərini ödəyəcək insanların müştəriləri olduğunu unutmamalıdır. Bu səbəbdən müştəri tələblərini təyin edərkən diqqətli olmalı və gələcək gözləntiləri müəyyənləşdirmək üçün iş görülməlidir. Bundan əlavə, müştərilərin prioritet tələb və gözləntiləri müəyyənləşdirilməli və müvəffəqiyyət dərəcəsi ölçülməlidir. Məhsul satışı və / və ya xidmət təqdim etmə müddətləri ətraflı araşdırılmalı və müştəri yönümlü olacağı tədbirlər müəyyənləşdirilməli və fəaliyyətə başlanmalıdır (Kağnıcıoğlu, 2008: 83). Sığorta sənayesində müştəri yönümlü idarəetmə yanaşması ümumiyyətlə belə ifadə edilə bilər; müştəri haqqında məlumat əldə etmək, onu necə tapmaq, uzun müddət əlaqədə olma, xidmət nöqtəsinin (agentliklər, birbaşa satış ofisləri, alternativ paylama kanalları və s.) tələblərə, gözləntilərə və ehtiyaclarına necə cavab verə biləcəyi ən qısa müddətdə və ən yaxşı şəkildə müştərinin və müştəri razı olmadıqda və ya işdən çıxma ehtimalı meydana gəldikdə, irəliləmək və ünsiyyəti yenidən düzəltmək üçün ən uyğun və təsirli şəkildə hərəkət edir (Başaran və Alagöz, 2003: 3).

### **Sığorta Sektorunda Müştəri Münasibətləri İdarəetməsinin Məqsədləri**

Sığorta sənayesi baxımından CRM-in əsas ideyası, sığorta şirkətinin texnologiyasından və insan resurslarından istifadə edərək müştərilərinin davranış xüsusiyyətlərini və sığorta şirkətləri üçün dəyərlərini ətraflı şəkildə anlamaqdır. Bunu nəzərə alaraq sığorta şirkətləri aşağıdakı elementlərə nail ola bilərlər. Bunlar;

- Müştərilərə təklif olunan xidmət keyfiyyətinin artırılması,

## V INTERNATIONAL SCIENTIFIC CONFERENCE OF YOUNG RESEARCHERS

- Effektiv alternativ paylama kanallarının yaradılması,
- Çapraz satış fəaliyyətlərindən səmərəli istifadə,
- Marketing şöbələrinin əməliyyat ağırlığını yüngülləşdirən sürətli və praktik satış və marketing prosesləri
  - Yeni müştəri əldə etmə səyləri,
  - Müştəri başına gəlirin artırılması.

Bu hədəflərə çatmaq üçün yalnız texnoloji sərmayə qoyaraq qurulmuş bir proqram sistemi ilə müvəffəq olmaq çox çətindir. CRM-də real effektivlik üçün bir müəssisə hansı müştəri məlumatlarına ehtiyac duyduğuna və bu məlumatlarla nə edəcəyinə qərar verməlidir. Məsələn, bir çox maliyyə müəssisəsi, müştərilərinə ən yaxşı zamanda ehtiyaclarına ən uyğun məhsulu (avtomobil sığortası və ya ev paketi kimi) təklif etmək üçün həyat səviyyələrini izləyir. Bundan sonra, müəssisə müştəri məlumatlarının müəssisəyə çatma yollarına, harada və necə saxlandığına və necə istifadə olunduğuna baxmalıdır.

Sığorta şirkətlərinin CRM tətbiqetmələrində diqqət yetirməli olduqları bəzi vacib məqamlar aşağıda verilmişdir. • Müştəri məlumatları: Şirkət daxilində tələb olunan müştəri məlumatlarını müəyyənləşdirmək, toplamaq və bölüşmək səlahiyyətləri. • Müştəri ilə qarşılıqlı əlaqə: Müştərini korporativ ünsiyyətdə düzgün qəbul etmək, mesajları müştərilərə düzgün çatdırmaq və ünsiyyət kanalları ilə ortaq bir müştəri dili yaratmaq bacarıqları.

• Müştəri məmnuniyyəti: Müştəriyə yönələn prosesləri və müştərilərin son mənfəət gözləntilərini vurğulayan müştəri yönümlü məhsul tərfi ilə müştəri məmnuniyyətini təmin etmək bacarığı. Bu üç elementi olan sığorta şirkətləri; Müştərinin quruma sədaqətini təmin etmək, müştəri gəlirliliyini idarə etmək və artırmaq və müştəri performansını ölçməklə müştəri sadıqlılığını artırma bilər. Sığorta sənayesi, müəyyən məhdudiyyətlər xaricində sərbəst tariflərin tətbiq olunduğu dinamik və rəqabətçil bir sahə olduğu üçün təsirli marketing yanaşması şirkətlər üçün böyük əhəmiyyət kəsb edir. Effektiv marketing yanaşması ilə müştəri portfelinə artırarkən şirkət öz gəlirliliyini qorumaqdadır. Bu gün müştəri qazanmağın və müştəri şirkətə sədaqətini qorumağın nə qədər çətin olduğu məlumdur. Bu səbəbdən hər bir şirkət artan rəqabəti nəzərə alaraq müştərilərinə təqdim etdiyi məhsulu və xidməti yenidən qiymətləndirməlidir. Müəssisələrin ayaqda qalması üçün mövcud müştərilərini qorumaq və saylarını artırmaq lazımdır. Bunun üçün müştərilərini razı salmalıdır. Xüsusilə müştərilərdən gələn istək və şikayətlər qiymətləndirilməli və məhsul / xidmət haqqında fikirlərini bildirmək üçün uyğun ünsiyyət imkanları təmin edilməlidir (Yayla və Altıntuğ, 2005). Bu nöqtədə CRM konsepsiyası sığorta şirkətləri üçün əhəmiyyət qazanır. Buna görə İT investisiyaları və CRM sığorta şirkətləri müştəri məmnuniyyətinin keyfiyyətinə, sadıq müştəri yaradılmasına və şirkətin fəaliyyətinə əhəmiyyətli dərəcədə təsir göstərir. Sığorta şirkətləri üçün statistika müştərini tanımaq və lazımı endirimlər və ya əlavə ödənişlər tətbiq etmək baxımından vacibdir. Çünki bu məlumatlar vasitəsilə şirkətin beş il ərzində sığortaladığı avtomobilin sahibini tanımaq mümkündür. Məsələn, az zərər verən müştəri daha az mükafat alır və həmin müştəri mükafatlandırılır. Bu, yaxşı müştərilərin eyni şirkətdə həmişəlik qalmalarını təmin edir. Burada da CRM işə düşür. Müştəri tərəfindən verilən düzgün məlumat növbəti il üçün bir artı olur. Bunun üçün ilk növbədə müştəri portfelinin məlumatları təmizlənməli və müştərilərə daha yaxşı tanıtılmalıdır. Sığorta sektorunda şirkətlərin mövcud müştərilərlə yaradılan illik əlavə dəyəri məlumat əsaslı fəaliyyət rəhbərliyi ilə artırması, qarşılıqlı satışları təşviq etməsi, satış xərclərini azaltması, daha yaxşı müştəri xidməti ilə müştəri sadıqlılığını təmin etməsi, yeni tapmaq vacibdir. və sərfəli müştəri imkanları, yeni müştəri qazanma xərclərini azaltmaq üçün üstünlüklər yaradacaqdır. (Tepum Sigma, 2006: 16). Müştərilər haqqında əldə edilən məlumatlar sayəsində, müştərilərin davranışları, həyat tərzi və istifadə qaydaları haqqında məlumat əldə edərək fərdi marketing proqramları hazırlana bilər. Sığorta sektorunda bu fərdiləşdirmə fərdi bir məhsul yaratmaqla əldə edilə bilər. Bundan əlavə, şirkətlər müştəri məmnuniyyətini rəqabət silahı kimi istifadə edirlər. Bu şəkildə müştəriyə keyfiyyətli xidmət göstərə bilərlər. CRM ilə müştərilərin sığorta sektorundakı ehtiyaclarının düzgün qarşılınıb-qarşılınmadığını anlamaq, məmnunluq səviyyəsini müəyyənləşdirmək, suallarına sürətli və dəqiq cavab vermək, dəyişdikdə müştəri məlumatlarını izləmək və uyğun məhsul alternativləri təklif etmək mümkündür. dəyişən şərtlər üçün. Bu fərqi hiss edən müştərilər də sadıq müştəri olurlar.

**Müştəri ilə Əlaqələr İdarəetməsinin Sığorta Sənayesinə Faydaları.** Sığorta sənayesi son illərdə böyük bir dəyişiklik yaşayır. Fərdi və korporativ sığorta indi sahib olduğu müştərilərinə güzəşt kimi baxmağı öyrəndi. Çünki müştərilər gözlədikləri xidmət keyfiyyətini ala bilmədikdə, sığorta şirkətlərini

asanlıqla dəyişdirirlər. Həqiqətən texnoloji inkişaf həm də sığorta sənayesinin çevrilməsinə gətirib çıxardı və bu səbəbdən qeyri-ənənəvi xidmətlər və paylama kanallarını tətbiq etmək lazım gəldi. 2001-ci ildəki iqtisadi böhrandan sonra xarici şirkətlərin sığorta sektoruna marağı artdı. Bu dövrdə fərqli paylama kanallarından texnologiyadan istifadə edərək daha az xərclə xidmətlərin göstərilməsinə ehtiyac var idi. Sabit xərclərini azalda bilməyən sığorta şirkətləri, müxtəlif paylama kanallarından istifadə edərək müştəri sayını artırmağa və miqyaslı qənaət etməyə çalışırlar. Müştəri ehtiyaclarının tanınması ilə fərqli sığorta xidmətlərinin zəruriliyi ortaya çıxdığından, sığorta şirkətləri veb əsaslı tətbiqetmə ilə xidmətlərində böyüməyə başladı. Şirkətlər B2B və B2C kimi elektron bazarlar yaratmaqla istifadə etdikləri etibarlı satış metodlarını bazara çıxarmağa başladılar.

Sığorta şirkətlərinin bütün səyləri; Yeni müştərilər qazanmaq, müştəri məmnuniyyəti yaratmaqla qazanan müştərilərin şirkətdə qalmasını təmin etmək və ən əsası sadıq müştərilərə sahib olmaq. Sığorta şirkətləri nəinki müştərilərini tanıyır, eyni zamanda digər müştərilər arasında seçim edərək daha az xərclə daha sərfəli bir müştəri portfelinə sahib olmaq üçün səy göstərirlər. Marketing fəaliyyətlərini müştəri gəlirliliyini ölçməklə planlaşdırırlar. Buna görə şirkətlər CRM funksiyalarını həyata keçirməyə başladılar. Ən dəqiq paylama kanalı ilə ən gəlirli müştərilərə çatmaqla, müştərini razı salacaq bir xidmət keyfiyyəti yaratmağa çalışırlar (Eke, 2004: 1). Kərliliyin təmin edilməsi, səhmdar dəyərinin artırılması, qloballaşma, texnologiyanın ağırlığının artması, bazarların dərinləşməsi və ixtisaslaşması kimi anlayışların artırılması rəhbərlikdən öz xidmətlərini təqdim edərək rəqabət mühitini nəzərə almalarını tələb etmişdir. Xüsusilə 1980-ci illərin sonu və 1990-cı illərində gəlirlilik üzərində artan təzyiqlər rəhbərliklərin xərclərini azaltmaq və xərclərinə nəzarət etmək ehtiyaclarını artırdı. Bu səbəbdən şirkətlər, fəaliyyətə əsaslanan xərclərə nəzarət sistemləri ilə paylama, qiymət və yeni məhsul təklifi qərarlarında daha rəasional olmağa çalışırlar. Vahid bilik və metodlarla işləmək sığorta şirkətlərinə xidmət ardıcılığını və əməliyyat səmərəliliyini, çoxsaylı iş bölmələri arasında əməkdaşlığı artırmağa imkan verir. Nəticədə, daha yüksək bir müştəri məmnuniyyəti və daha yaxşı bir müştəri məmnuniyyəti səviyyəsi əldə edilir (Microsoft Dynamics CRM, 2008: 6). Hər bir müştəri üçün sərf olunan xərcləri və göstərilən xidmət üçün çəkilən xərcləri təhlil edərək ölçən səy və xərcləri ölçərək uzunmüddətli dəyər yaradan gəlirli bir müştəri tərifinə müraciət etdilər. CRM konsepsiyası müştəri gəlirliliyinin ölçülməsini əhatə edir və beləliklə düzgün müştəri seçimi üçün aparılan işlərin ədalətli olub olmadığını ortaya qoyur (Eke, 2004: 2). Bütün bu səbəblərdən daha çox şirkət CRM texnikasını istifadə edərək vahidlər qurur və bu mövzuda məsləhət xidmətləri alır. Sığorta sənayesində artan rəqabət, şirkətlərin öz müştərilərini itirməməyə çalışmalarına səbəb olur, buna görə şirkətlər səmərəsiz müştərilərini əldə etdikləri dəyərlərə görə alternativ paylama kanallarına yönəldirlər, digər tərəfdən fərqli bir paylamaya üstünlük verən müştərilər Xərcləri yüksək olan kanal da sığorta şirkətindədir, qalmaqla israr edə bilməzlər. Bununla birlikdə, bu araşdırmalar sığorta şirkətlərinin özlərini qiymətləndirməsi və rəqabət üstünlüyü qazanması üçün vacibdir. CRM, son illərdə sığorta sənayesində inkişaf trendini göstərən bir tətbiqdır. Sığorta sənayesində CRM'nin üstünlükləri ümumiyyətlə bir və ya daha çox sahədə görülür. CRM, müştərilərin saxlanması və sadıqlılıqlarının artırılmasında şirkətlərə əhəmiyyətli fayda verir. Müştərilər daha uzun qala və CRM tətbiq edən şirkətlərdə daha çox məhsul ala bilərlər və şirkət üçün uzunmüddətli dəyər artımı yarada bilərlər. Bundan əlavə, CRM, sığorta şirkətlərinə yüksək müştəri gəlirliliyi baxımından fayda verir (Stone et al., 2004: 107). Bir çox sığorta şirkəti müştərilərinin hərtərəfli qeydlərini aparmağın vacibliyini anlamağa başlayır. Bununla birlikdə, CRM-də müştəri analizatoru, məlumatların saxlanması, proqnozlaşdırma texnologiyaları, mobil giriş və işbirlikli CRM vasitəsilə yeni aşkarlanmağa başlayan çox sayda məlumat var. **Nəticə.**Sığorta sənayesi maliyyə sisteminin əvəzolunmaz elementlərindən biridir. Sığorta sənayesi maliyyə liberallaşması ilə inkişaf edən iqtisadi quruluşda əhəmiyyətli bir rol oynamışdır. İqtisadi və sosial həyatda fərdlərin və qurumların risklərini təmin edərək qarşılaşmaq

İqtisadi itkilərə qarşı ən təsirli metodu sığortadır deyilə bilər. Bu gün sığorta iqtisadiyyatda təsirli bir amildir və bu təminat olmadığı təqdirdə milli və beynəlxalq ticarətin etibarlılığı itir. Bu kontekstdə, bugünkü iqtisadi şəraitdə, sistemin fəaliyyətində sığorta sektorundakı elementar sahələrin əhəmiyyəti həyat sığortalarından daha qabarıqdır. Önümüzdəki illərdə ölkəmizdə sığorta sektorunun böyüməsi və inkişafı baxımından əhəmiyyətli addımların atılacağı gözlənilir. Bu gün şirkətlərin müştərilərlə münasibətləri keyli dəyişdi. Sığorta şirkətlərində uğurlu müştəri münasibətləri idarəetmə təcrübəsi ilə müştərilər üçün dəyər yaratmaq, qlobal bir dünyada və getdikcə daha çox rəqabət şəraitində olan şirkətlər üçün həyati əhəmiyyət daşıyan bu sahələrdə müştəri sədaqətini və institusionalizasiyanı təmin etmək mümkün olacaqdır. Digər



tərəfdən, texnoloji inkişafın sığorta şirkətlərinin böyük miqdarda məlumat saxlamalarını və qiymətləndirərək onları mənalı məlumatlara çevirmələrini təmin edir.

### ƏDƏBİYYAT SİYAHISI

1. ALPAY, Timuçin. (2001) Temel Sigortacılık Bilgileri ve Uygulamalı Hasar Yönetimi
2. 1. Yüce Yayınları, İstanbul. ALTINGÖZ, Fahri. (2008). Sigortanın Temel Prensipleri, Yayın No:2. Türk Sigorta Enstitüsü Vakfı Ders Notları. İstanbul
3. Sosyo Ekonomik Stratejiler I Ekonomi-Maliye-Finans-Kamu Yönetimi. EREN, Erol. (2009). Yönetim ve Organizasyon. 9. b., Beta Yayınevi, İstanbul.
4. FAULKNER, Mike. (2003). ŞAHİN, Ayşe. (2004). Müşteri Odaklı Pazarlama Yöntemleri. Beta Yayınevi, İstanbul.
5. GAMBLE, Paul R., TAPP, Alan., ANTHONY Marsella. ve STONE, Merlin. (2005). Marketing Revolution: The Radical New Approach to Transforming the Business, the Brand and the Bottom Line, Kogan Page Limited, London.
6. AKDOĞAN, Melek. ve YÜCEL, Fatih. (2005) Türk Sigorta Sektöründe Ölçek Ekonomilerinin Değerlendirilmesi: ÇİÇEK, Ercan. (2005).
7. Müşteri İlişkileri Yönetimini Uygulama Sürecinde Başarıyı Etkileyen Faktörler. KMU İİBF Dergisi, Sayı:2, 60-72. HUGHES, David. (2006). MURATOĞLU, Mehmet. (2009).
8. Eldeki Müşteri 1\$, Yenisi 5\$. Sigortacı Gazetesi, 17-18. ÖZÇER, Sema. (2004). CRM İçin Yola Çıkmadan Önce. CRMpro Dergisi, 2-4.
9. The European E-Business "Finans ve Sigorta Sektöründe CRM", 2003, [http://www.btvizyon.com.tr/download/sfs\\_05\\_03\\_15.PPT.](http://www.btvizyon.com.tr/download/sfs_05_03_15.PPT.), (12.04.2008), 26.
10. Türkiye Sigorta ve Reasürans Şirketleri Birliği. (2005). Sigorta Sektöründe İstatistik Çalışmayı, Yayın No:12,
11. TSRŞB Yayınları, İstanbul. ARGÜDEN, Yılmaz (2003). "Müşteri Odaklı Yapılanma. Dünya Gazetesi". İstanbul, 1.<http://www.arge.com/>

## PANDEMİYA DÖVRÜNDƏ AZƏRBAYCANDA İQTİSADİ-SİYASƏT İDARƏÇİLİYİNİN YENİ MƏRHƏLƏSİ

**İbrahim Orucov Çingiz oğlu**

Bakı Mühəndislik Universiteti

[iorucov@std.beu.edu.az](mailto:iorucov@std.beu.edu.az)

Bakı, Azərbaycan

**XÜLASƏ:** Məqalədə dünya iqtisadiyyatının tənəzzülə uğradığı bir zamanda ölkəmizdə aparılan pandemiya ilə mübarizə tədbirləri, insan sağlamlığının qorunması istiqamətində atılan addımların və həmçinin pandemiyanın ölkənin iqtisadiyyatına vurduğu mənfi təsirlərin minimuma endirilməsi istiqamətində aparılan siyasətdən bəhs edilir.

**Açar sözlər:** İqtisadiyyat, pandemiya dövrü, idarəetmə, makroiqtisadi sabitlik, iqtisadi siyasət, maliyyə siyasəti

### **A new stage of economic and political governance in Azerbaijan during the pandemic**

**ABSTRACT.** The article discusses the measures taken to combat the pandemic in our country at a time when the world economy is in recession, the steps taken to protect human health, as well as the policy to minimize the negative impact of the pandemic on the country's economy.

**Keywords:** Economy, pandemic period, governance, macroeconomic stability, economic policy, financial policy

### **GİRİŞ.**

Dünyanın iqtisadiyyatını tənəzzülə uğradan global böhran getdikcə dərinləşməkdədir. Pandemiya ilə mübarizə tədbirləri, insan sağlamlığının qorunması istiqamətində atılan addımların da istənilən ölkənin iqtisadiyyatına mənfi təsirləri var. Təbii ki, bu durum dünyanın bir parçası olan Azərbaycandan da yan keçməyib. Son altı ayda global böhran səbəbindən ölkə iqtisadiyyatının 2,7 faizlik tənəzzülü onu göstərir ki, dövlət iqtisadiyyatı deyil, insan sağlamlığının qorunmasını bir nömrəli vəzifə hesab edərək bu istiqamətdə çox önəmli addımlar atıb. Siyasətin mərkəzində ölkə vətəndaşı dayanır - deyən Prezident

İlham Əliyev hər zaman olduğu kimi, qlobal böhran dövründə də vədinə sadıqlığını bir daha təsdiqləyir. Məhz pandemiya ilə mübarizə dövründə ölkədə heç bir sosial layihənin təxirə salınmaması, vətəndaşın sosial rifahının yaxşılaşdırılması istiqamətində önəmli qərarların qəbul edilməsi onu göstərir ki, Azərbaycan istənilən böhranla mübarizəyə hazırıdır. [3, səh 4] Avqustun 6-da Prezident İlham Əliyev ölkədə koronavirus pandemiyası ilə mübarizə sahəsində görülən tədbirlərlə və sosial-iqtisadi vəziyyətlə bağlı keçirdiyi müşavirədə həm COVID-19-la mübarizə ilə, həm də sosial-iqtisadi durumla bağlı görülən işləri qiymətləndirərkən bir daha bu məsələlərə toxundu və qarşıdakı dövr üçün ciddi tapşırıqlarını verdi. Öncə Prezident koronavirusla mübarizə tədbirləri nəticəsində əldə edilən müsbət dinamikadan söz açdı və bildirdi ki, ölkədə vəziyyət tam nəzarət altındadır. Həqiqətən də, bu gün ölkədə qlobal pandemiya qarşı həyata keçirilən tədbirlər, əldə edilən müsbət dinamika onu deməyə əsas verir ki, Azərbaycan COVID-19-la mübarizədə uğurlu nəticələr əldə edir. Həm virusa yoluxma sayının getdikcə azalması, sağalanların sayının artması bunu təsdiqləyən reallıqdır. Şükürlər olsun ki, məhz bu qabaqlayıcı tədbirlər ölkəmizin pandemiya az itkilərlə çıxması üçün real zəmin yaradır.

### **Pandemiya dövründə Azərbaycanda iqtisadi-siyasət idarəçiliyinin yeni mərhələsi**

Cənab İlham Əliyevin pandemiya ilə mübarizə istiqamətində gördüyü işlərə, verdiyi qərarlara nəzər yetirsək görərik ki, Azərbaycan həqiqətən də bir çox ölkələrə nümunədir. Bu gün ölkəmizdə 46 xəstəxana ancaq koronavirus xəstələrinə xidmət göstərir. Bu 46 xəstəxananın 41-i son 17 il ərzində tikilib və ya əsaslı şəkildə təmir edilib, müasir avadanlıqlarla təchiz olunub. Son 3 ay ərzində ölkədə 9 modul tipli xəstəxana yaradılıb. Adambaşına düşən testlərin sayına görə bu gün Azərbaycan dünya miqyasında qabaqlayıcı yerlərdədir. Qısa müddət ərzində laboratoriyaların sayı 5 dəfə artırılaraq 31-ə çatdırılıb. Prezident vurğuladı ki, yaxın gələcəkdə laboratoriyaların sayı 45-ə, modul tipli xəstəxanaların sayı isə bütövlükdə 16-ya çatdırılacaq. Bu da onu deməyə əsas verir ki, təkcə bu xəstəxanalarda 3200 koronavirus xəstəsi müalicə ala biləcək. Bundan başqa, iki Olimpiya İdman Kompleksinin xəstəxanaya çevrilməsi barədə də qərar verilib. Yəni dövlət uyğunlaşdırma məsələlərini həll etmək üçün qısa müddət ərzində bu kompleksləri də xəstələrin müalicəsi üçün hazır vəziyyətə gətirib. Artıq bu komplekslərin hər birində lazım olarsa 300-ə yaxın xəstə müalicə ala bilər. Ancaq hələ ki, buna ehtiyac yoxdur. Əgər ehtiyac yaransa, dövlət bu imkanlardan da istifadə edəcək. Təbii ki, qlobal böhran ölkənin iqtisadi durumuna mənfi təsirsiz ötürsün. Ölkə iqtisadiyyatının 2,7 faizlik tənəzzülünə baxmayaraq heç bir sosial layihə təxirə salınmır. Təkcə Prezidentin şimal-qərb bölgəsinə səfəri zamanı açılan yeni sosial obyektlər, kənd və qəsəbələri birləşdirən yeni yolların salınması və səfərdən sonra bəzi sosial layihələrin gerçəkləşməsi üçün həm Prezidentin Ehtiyat Fondundan, həm də büdcədən ayrılan vəsait bunu bir daha təsdiqləyir. Son müşavirədə Prezident vurğuladı ki, qlobal böhran dövründə xalqın sosial rifah halının yaxşılaşdırılması istiqamətində atılan addımlar dövlətin qüdrətinin göstəricisidir. Məhz pandemiya dövründə dövlətin 5 milyona yaxın insanı geniş sosial paketlə əhatə etməsi, dövlət sektorunda çalışan və hazırda işsiz olan 900 min insanın əməkhaqqı ilə təmin edilməsi, 760 min sahibkara lazımı maliyyə dəstəyi göstərilməsi, 600 min insana hər ay 190 manatın ödənilməsi bunun real təsdiqidir. Prezident göstəriş verdi ki, 190 manat müavinət alan şəxslər avqust ayında da bu ödəmələrlə təmin edilməlidirlər: "Hesab edirəm ki, bu sosial dəstək bundan sonra da davam etdirilməlidir. Hazırda Azərbaycanın 13 şəhər və rayonunda sərt karantin rejimi tətbiq edilir. Həmin rayonların bu kateqoriyaya aid insanları bu dəstəklə bundan sonra da əhatə olunmalıdır. Sizə göstəriş verirəm ki, avqust ayında da onlara 190 manat ödənilsin".

Dövlət başçısının söylədiyi kimi bütün bunlar görülmüş işlərin bir hissəsidir. Bu il ölkədə çox böyük sosial layihələrin həyata keçirilməsi təsdiqləyir ki, dövlət qlobal böhran dövründə bu proqramların sayını daha da artırır. Neftin qiymətinin aşağı düşməsi ölkənin gəlirlərinə ciddi təsir göstərsə də, dövlət heç bir sosial layihəni ixtisara salmır. Məsələn, bu il məcburi köçkün və şəhid ailələrinə tikilən mənzillərin sayına nəzər yetirsək görərik ki, başqa dövrlə müqayisədə bu il rekord sayda mənzillər tikilib. [2, səh3] Cari ildə bu imkanlardan 7 mindən çox köçkün ailəsi faydalanacaq. Bu il rekord sayda - 1500 şəhid ailəsi, Qarabağ müharibəsi əlili mənzillərlə təmin ediləcək. Ordu sıralarında qüsursuz xidmət etmiş 400-dən çox hərbiçi dövlət tərəfindən pulsuz mənzillərlə təmin olunacaq. Yəni, bütövlükdə ən azı 9 minə yaxın ailə dövlət tərəfindən mənzillərlə təmin ediləcək. Cənab İlham Əliyevin söylədiyi kimi, əgər bir ailənin üzvlərini orta hesabla beş nəfər götürsək, deməli, bir il ərzində ölkəmizdə 45 min insan dövlət tərəfindən pulsuz, keyfiyyətli mənzillərlə təmin edilir. Adambaşına düşən sayə görə bu, dünyada ən yüksək nailiyyətdir. Əlbəttə ki, bu da cənab İlham Əliyevin humanist, insansevər siyasətinin göstəricisidir. Bu, bir daha təsdiq edir ki, Azərbaycan Prezidentinin siyasətinin mərkəzində Azərbaycan vətəndaşı dayanır. Bütün bunlar

reallıqdır və bu reallığı ölkənin alternativsiz lideri yaradır. Özü də heç kimdən, heç bir beynəlxalq maliyyə qurumundan dəstək almadan. Pandemiya ilə mübarizə dövründə dövlət iqtisadi sahədə biznesə dəstək məsələlərində də çox böyük addımlar atıb və qəbul edilən qərarlara, Milli Məclisdə dövlət büdcəsinə edilən dəyişikliklərə əsasən deyə bilərik ki, bundan sonra da biznesə dəstək proqramlarının icra edilməsi planlaşdırılır. Dövlət başçısı vurğuladı ki, ilin əvvəlində nəzərdə tutulmuş layihələr, sahibkarlara güzəştli şərtlərlə kreditlərin, subsidiyaların verilməsi, kənd təsərrüfatının stimullaşdırılması, eyni zamanda pandemiya ilə əlaqədar görülmüş işlər dövlət siyasətini tam şəkildə əks etdirir. Xatıradıq ki, pandemiya dövründə fərdi (mikro) sahibkarlara dəstəyin davam etdirilməsi, yeni güzəştli kreditlərin tətbiq edilməsi üzrə həm onlayn platforma fəaliyyət göstərir, həm də bu günədək yeni proqram çərçivəsində banklar tərəfindən 12.5 milyon manatdan çox kreditlər ayrılıb. Mövcud kreditlərin faizlərinin ödənişlərinə dəstək proqramı icra olunmaqdadır. Avqustun 7-də Milli Məclis büdcəyə edilən dəyişikliklərə müsbət rəy verdi. Bu dəyişikliklərə əsasən büdcədə neftin qiyməti 55 dollar yox, 35 dollar səviyyəsində götürüldü. Yəni dövlət ilin sonuna qədər xərclərini bu rəqəm əsasında planlaşdıracaq. Bu da bir daha onu göstərir ki, cənab İlham Əliyev hər zaman olduğu kimi, qlobal böhran dövründə də Azərbaycan vətəndaşının sağlamlığı və sosial rifahının yaxşılaşdırılması istiqamətində önəmli addımlar atır. Bütün bunlar isə Prezident cənab İlham Əliyevin dediyi kimi, Azərbaycan dövlətinin istənilən böhrana hazır olduğunu bir daha göstərir. Çünki son 17 il ərzində həyata keçirilən siyasət nəticəsində elə bir möhkəm təməl yaranıb ki, dövlət istənilən böhranla əlaqədar düzgün addımlar atır və neftin qiyməti hətta 35 dollar səviyyəsində olsa belə, bütün sosial öhdəlikləri yerinə yetirmək gücündədir. Dövlət başçısı qətiyyətlə vurğuladı ki, qlobal böhrana baxmayaraq ölkəmiz üçün lazım olan infrastruktur layihələrinin icrası davam etdiriləcək. **[1, səh 3]**

Pandemiya dövründə görülməli işlərlə bağlı göstəriş və tapşırıqlarını verən Prezident qarşıya mühüm vəzifələr də qoydu. Dövlət başçısı vurğuladı ki, ilin sonuna qədər görülməli işlər, xüsusilə sahibkarlıqla bağlı olan işlər, eyni zamanda dövlət şirkətlərinin idarə edilməsi istiqamətində atılacaq addımlar bu iqtisadi canlanmanı təmin etməli, itkiləri azaltmalıdır. Əsas məsələ isə insanların sağlamlığı, onların sosial vəziyyəti və ölkənin iqtisadi dayanıqlılığıdır. Əgər dövlətin güclü iqtisadi imkanları olmasa, bütün niyyətlər kağızda qalacaq. Ancaq işlər elə görülməlidir ki, ölkə inkişaf etsin, dövlətin gələcəyi qeyri-neft sektorunun inkişafı hesabına təmin edilsin. Sahibkarlara dövlət dəstəyinin bundan sonra daha da şəffaf və müştəşkil qaydada göstəriləcəyini deyən Prezident qeyd etdi ki, bütövlükdə iqtisadiyyatın liberallaşdırılması ilə bağlı ciddi addımların atılması labüddür. Eyni zamanda özəlləşdirmə sahəsində daha geniş islahatlar aparılmalıdır. Dövlət başçısı vurğuladı ki, pandemiya dövründə tənəzzülə uğrayan tikinti sektoru özündə böyük potensial cəmləşdirib. Sahibkarlar vaxtı ilə paytaxtda mövcud olan, lakin hazırda fəaliyyət göstərməyən müəssisələrin ərazilərində abadlaşdırma işləri aparıldıqdan sonra orada ictimai zonalar yaradıb yeni binalar inşa edə bilirlər. Bu da yeni iş yerlərinin açılmasını şərtləndirər və biznesin canlandırılmasına səbəb olar. Göründüyü kimi, cənab İlham Əliyev qlobal böhran dövründə ölkə iqtisadiyyatının daha çox tənəzzülə uğramaması, vətəndaşların sağlamlığının qorunması istiqamətində çox mühüm qərarlar qəbul edir. Azərbaycan Prezidentinin məhz belə bir dövrdə atdığı addımlar həm ölkə ictimaiyyəti, həm də beynəlxalq təşkilatlar tərəfindən təqdir edilir. **[3, səh 2]**

Prezident İlham Əliyevin rəhbərliyi ilə həyata keçirilən məqsədyönlü və operativ qabaqlayıcı tədbirlərin, o cümlədən xüsusi karantin rejiminin və sərtləşdirilmiş tədbirlərin həyata keçirilməsi nəticəsində koronavirusla mübarizə sahəsində yenidən müsbət dinamikanın əldə olunduğunu dövlətimizin başçısı müşavirədəki çıxışında bir daha hər bir kəsi məsuliyyətli olmağa, koronavirus pandemiyasının aradan qaldırılması ilə bağlı görülmüş işlər nəticəsində əldə edilən müsbət dinamikanı qoruyub, saxlamağa dəvət edərək dedi: “Əldə edilmiş nəticələr, eyni zamanda, xəstəliyin nəzarət altında saxlanması bizi sakitləşdirməməlidir. Mən bir daha qeyd etmək istəyirəm, üç həftə ərzində müsbət dinamika onu göstərir ki, bütün addımlar düzgün istiqamətdə atılmışdır. Karantin rejiminin əsas məqsədi ondan ibarətdir ki, biz insanlarımızı bu xəstəlikdən qoruyaq, onların həyatını qoruyaq, sağlamlığını qoruyaq və beləliklə, bu vəziyyətdən az itkilərlə çıxacaq”.

### **Pandemiyanın 1-ci və 2-ci mərhələsinin ölkəmizdəki yekun təhlili**

Dünyada ölkəmizdə pandemiya dövrünün birinci və ikinci mərhələsinin yekunlarını təhlil edərək, Azərbaycan Respublikasının Prezidenti İlham Əliyevin təşəbbüsü və rəhbərliyi ilə Türkiyə dövlətləri başçılarının onlayn fövqəladə Zirvə toplantısının keçirilməsini də əlamətdar tarixi hadisə kimi ayrıca qeyd etməyi vacib hesab edirəm. Türkiyə dövlətləri başçılarının onlayn fövqəladə Zirvə toplantısı pandemiya dövründə bir-birilərdən təcrid olunmuş dünya ölkələri arasında əlaqə yaratmaq nöqtəyi-nəzərindən

Azərbaycan Respublikasının beynəlxalq birliyə doğru ilk qətiyyətli addımı kimi mühüm əhəmiyyətə malik olan tarixi hadisədir. Koronavirusla mübarizənin başladığı vaxtdan indiyədək dünyanın müxtəlif qütblərində yerləşən ayrı-ayrı beynəlxalq təşkilatlardan heç birinin bu qədər çoxlu dövləti əhatə edən genişərkibli onlayn iclas keçirmədiyini nəzərə alaraq, Azərbaycan Respublikasının Prezidenti İlham Əliyevin ideya rəhbərliyi və təşkilatçılığı ilə keçirilmiş Türk dövlətləri başçıları onlayn fəvqəladə Zirvə toplantısını pandemiya dövrünün alternativli olmayan nadir hadisəsi kimi qiymətləndirmək lazım gəlir. Bu, pandemiyanın ölkələr arasında yaratdığı blokadanı yarmaq, bir-birilərini məlumatlandırmaq, təcrübə mübadiləsi aparmaq, çıxış yolları tapmaq və əməkdaşlıq etmək istiqamətində Azərbaycan Respublikasının həyata keçirdiyi mühüm beynəlxalq əhəmiyyətə malik olan həmrəylik aktıdır. **[4, səh 2]**

Bu, Azərbaycan Respublikası Prezidentinin türk dünyasına və beynəlxalq birliyə birbaşa töhfəsidir. Nəhayət, bu, dünya miqyası almış pandemiya dövrünün problemlərini tezliklə və birlikdə həll etməyə Azərbaycan dövlətinin dəstəyinin ifadəsidir. Ən nəhayət, bu, ölkəmizdə və dünyada dialoq carçısı kimi tanınan Azərbaycan Respublikası Prezidentinin illərdən bəri apardığı dialoq siyasətinin növbəti təzahürü və konkret əməli nəticəsidir. Şübhəsiz, pandemiya dövrü bitəcək və illər keçsə də, Azərbaycan Respublikasının Prezidenti İlham Əliyevin keçirdiyi Türk dövlətləri başçıları onlayn fəvqəladə Zirvə toplantısı Azərbaycanın tarixinin şərəfli hadisəsi olaraq ölkə salnaməsinin pozulmaz səhifəsi kimi yaşayacaqdır.

Hesab edirəm ki, Azərbaycanda pandemiya dövrünün çağırışlarının işığında qısa müddətdə tibbi maska fabrikinin yaradılması və istehsalı başlanması, məhsullarını xalqa çatdırması da koronavirusla mübarizə dövrünün yaddaqalan hadisəsidir. Dünyanın birdən-birə maska qıtlığı çəkdiyi şəraitdə maska istehsalının təşkili respublikamızda çevik iqtisadi mühitin formalaşdırıldığı ayəni göstəricisidir. Ən əsası isə bu, koronavirusla mübarizədə Azərbaycan dövlətinin öz vətəndaşlarının sağlamlığına göstərdiyi həssas münasibətin və real qayğının əməli ifadəsidir. Hesab edirəm ki, tibb sahəsində, hərbi işdə, mülki müdafiə sistemində, akademik laboratoriya mühitində daim ehtiyac hiss olunan maska istehsalı pandemiya dövründən sonra da davam etdiriləcək, yerli tələbatın ödənilməsinə xidmət göstərəcəkdir. Beləliklə, pandemiya mərhələsində Azərbaycanda yeni bir istehsal müəssisəsinin də əsası qoyulmuşdur.

Son günlərin hadisələri və qərarları aydın surətdə göstərir ki, Azərbaycan Respublikasının Prezidenti İlham Əliyev ölkəmizi postpandemiya dövrünə hazırlamaq istiqamətində də vaxtında və məqsədyönlü iş aparmaqdadır. Bu cəhətdən birinci mərhələdə ölkədə iş yerlərinin saxlanması və işçilərin ixtisar edilməsinə dair sərt tədbirlərin həyata keçirilməsi həmin sahədə görülmüş düşünülmüş məqsədyönlü tədbirlərdən biri kimi qiymətləndirilə bilər. İkincisi, Azərbaycan dövlətinin aprel-may ayları müddətində 600 min nəfərdən çox aztəminatlı insanlara, iş yerlərini itirməli olmuş çalışanlara verdiyi maddi maliyyə dəstəyi və müəssisələrdə tətbiq olunan vergi güzəştləri bugünün real ehtiyaclarını ödəməklə bərabər, həm də sabahın istehsalat proseslərinin icraçıları, peşəkar mütəxəssislər təbəqəsini qoruyub saxlamaq deməkdir. Heç şübhəsiz, postpandemiya dövrünün reallıqları və çağırışları qarşıdakı illərin yeni tipli iqtisadi münasibətlərini də diktə edəcəkdir. Azərbaycan Respublikasının Prezidenti İlham Əliyevin karantin rejiminin mərhələli şəkildə yumşaldılması haqqındakı qərarı əhalinin qarşıdakı yeni iqtisadi və mənəvi mühitə adaptasiya olunması baxımından əhəmiyyətli olduğu qədər ən müasir çağırışlara istiqamətləndirilməsi cəhətdən də faydalıdır. **[5, səh 1]**

Bu cəhətdən yanaşsaq, pandemiya dövrünün bir sıra çağırışları, sifarişləri indidən görünməkdədir. Alimlər bu fikirdədirlər ki, qarşıdakı yeni dövrdə dünyada ölkələrin daxili tələbatının ödənilməsinə xidmət edəcək iqtisadi sahələrin inkişaf etdirilməsi üstünlük qazanacaqdır. Bu cəhətdən hər bir dövlət üçün ərzaq və enerji təhlükəsizliyinin təmin edilməsinin ön mövqeyə çıxacağı tam gözləniləndir. Əhalinin çoxişlənən mallara gündəlik tələbatlarının daxili istehsal əsasında ödənilməsinə də yəqin ki, daha çox fikir veriləcəkdir. Eyni zamanda informasiya texnologiyası sahəsində xidmətlərin daha da təkmilləşdirilməsi yeni dövrün əsas çağırışlarından sayıla bilər. Zəruri səhiyyə avadanlıqlarının istehsal edilməsi sahəsində də yerli istehsalın şəbəkəsinin genişlənməyini görməmək olmaz. Əlbəttə, bütün bunlar siyasi və elmi qurumlar tərəfindən təhlil edilib əsaslandırıldıqdan sonra yekun qərara çevriləcəkdir. **[5, səh 2]**

Təbii olaraq elm sahəsində də artıq yeni bir mərhələ başlanmışdır. Azərbaycan Milli Elmlər Akademiyasının rəhbərliyi elmi kollektivləri postpandemiya dövrünün çağırışlarına doğru hazırlamaq, yönləndirmək sahəsində iş aparır, alimlərin diqqətini dünya elmində gedən proseslərə, yeni hədəflərə doğru istiqamətləndirir. Hazırda ilk növbədə görsənən bundan ibarətdir ki, koronavirusla mübarizənin əsas

## V INTERNATIONAL SCIENTIFIC CONFERENCE OF YOUNG RESEARCHERS

silahlı olacaq vaksinlərin kəşf edilməsi zərurəti hazırkı şəraitdə biologiya və tibb elmlərini ön mövqeyə çıxarmışdır. Heç şübhə ola bilməz ki, Nobel Komitəsinin növbəti laureatları sırasında koronavirusu müalicə edəcək vaksini icad edəcək elm adamı və ya tibb mütəxəssisi ilk növbədə yer alacaqdır. Bundan başqa, immun sisteminin qüvvətləndirilməsinin bioloji və sosial-psixoloji əsaslarının öyrənilməsi də təbabətlə əlaqədar elm sahələri ilə humanitr elmlərin inteqrasiyası əsasında kompleks tədqiqatların aparılması zərurətini meydana çıxarmışdır.

### Nəticə

Nəticə olaraq bildirmək istəyirəm ki, ölkəmizin bütün ziyalıları kimi, elm adamlarımız da Azərbaycan Respublikasının Prezidenti İlham Əliyevin koronavirusla mübarizə sahəsindəki ardıcıl, yorulmaz və məqsədyönlü fəaliyyətini, ölkə vətəndaşlarının mənafelərinə həsr edilmiş ümummilli siyasətini ürəkdən dəstəkləyir və müdafiə edirlər. Hesab edirik ki, çətin və məsuliyyətli pandemiya dövründə respublikamızda xalqın demək olar ki, bütün təbəqələri arasında yaranmış birlik və həmrəylik Prezident İlham Əliyevin ardıcıl dövlət siyasətinin əsasında qazandığı uğurların möhtəşəm yekunudur.

Koronavirusla mübarizənin davam etdirilməsi və başa çatdırılması üçün karantin vaxtının uzadılması da ölkəmizdə bu ağırlı prosesdən minimum itkilərlə çıxmaq üçün vaxtında qəbul edilmiş növbəti düzgün qərardır. Həmçinin artırılmış karantin dövrü həm də postpandemiya mərhələsinə hazırlıq üçün də əlavə imkanlar yaratmağa xidmət edəcəkdir. İnanırıq ki, möhtərəm Prezidentimizin rəhbərliyi altında koronavirusla mübarizə dövründə olduğu kimi, postpandemiya mərhələsində də taleyüklü, məsuliyyətli vəzifələr uğurla həyata keçiriləcək, xalqımız daha xoşbəxt sabahlara qovuşacaqdır.

Bütün bunlar onu göstərir ki, cənab İlham Əliyevin möhkəm təməl üzərində qurulan iqtisadi strategiyası ölkənin istənilən çətin durumdan xilasını şərtləndirən yol xəritəsidir. Görülən effektiv qabaqlayıcı tədbirlərə əsaslanaraq deyə bilərik ki, Azərbaycan bu böhrandan da az itkilərlə çıxacaq. Son müşavirədə dövlət başçısı da vurğuladı ki, şəffaflıq, dürüstlük, ölkədə biznes mühitinin yaxşılaşdırılması və bu istiqamətdə bundan sonra atılacaq addımlar həm pandemiya dövründə, həm də postpandemiya dövründə Azərbaycana yeni imkanlar qazandıracaq.

Ədəbiyyat siyahısı:

1. <http://baku-ih.gov.az/news/916.html>
2. [www.science.gov.az](http://www.science.gov.az)
3. <http://imbb.az/az/news/634>
4. (2018 – 2021) AMEA İnformasiya Texnologiyaları İnstitutu
5. [https://president.az/articles?category\\_alias=orders&page=3&type\\_alias=documents](https://president.az/articles?category_alias=orders&page=3&type_alias=documents)
6. <https://www.taxes.gov.az/az/page/azerbaycan-respublikasi-prezidentinin-serencamlari>

## RƏQƏMSAL MARKETİNGDƏ İSTEHLAKÇI SATINALMA QƏRARLARI ÜZRƏ ƏSAS AMİLLƏRİN MÜƏYYƏNLƏŞDİRİLMƏSİ VƏ SİRALANMASI

**GÜNAY İMANOVA**

Azərbaycan Dövlət Neft və Sənaye Universiteti

BA Proqramları

*gunayimanovaa@gmail.com*

Baki, Azərbaycan

### XÜLASƏ

Əlçatan texnologiya ilə müştəri-şirkət münasibətləri daha çox rəqəmsallaşmaqda və daimi inkişafı marketinq əsaslarını fərqli yönərlə istiqamətləndirməkdədir. Səmərəli marketinq strategiyası və onun tətbiqetmələri müştərilərin ehtiyac və istəklərini ən doğru şəkildə anlamaq, bəzən süni istək yaratmaq, və onlara bazardakı rəqiblərdən daha yaxşı dəyər təmin edə bilməklə başlayır. Rəqəmsal texnologiyanın

inkışafı və internetdən istifadə artdıqca, elektron ticarətin istifadəsi də xeyli artır. Bu araşdırmada bir neçə faktoru müəyyənləşdiririk və sıralayırıq. Bunları, məhsulun dəbli olması; onlayn alış riski; marka adları və keyfiyyəti; alış üçün stimulye; və onlayn alış-verişdə satınalma sonrası xidmətlərin istehlakçı qərarında təsirləri kimi meyarlarla ayıra bilərik. Daha sonra, AHP (İTP- İerarxik Təhlil Prosesi) metodundan istifadə edərək verilmiş alternativlər arasında tələb olunan meyarlara uyğun ən optimal elektron ticarət saytının seçimi ələ alınır. Nəzərdə tutulan metodun etibarlılığı məsələ həlli ilə yoxlanılır. Araşdırma sonunda, “dəbli və yaradıcı məhsullar”-ın təsiri ən vacib meyar olaraq qəbul edilir, və onu sırasıyla: “marka adı və keyfiyyət”, “onlayn alış-veriş riski” və “satınalma sonrası xidmət” meyarları izləyir.

**AÇAR SÖZLƏR: : rəqəmsal marketing, e-ticarət, istehlakçı alış qərarı, AHP, İTP metodu**

### **GİRİŞ**

Rəqəmsal marketing texnologiya çağımızın ən vacib və əvəzolunmaz mənbələrindən biridir. Bazarın rəqəmsallaşması ilə, ənənəvi mağazalarda olan, məhsullara ayrılmış məhdud rəf sahəsi kimi problemlərdən azad e-ticarət şirkətləri daha geniş müştəri hədəfi ilə bir çox segmentə asanlıqla xidmət göstərə biləcəyi üçün həmin şirkətlərdə qloballaşma imkanı da yaranır.

Rəqəmsal bazarlardakı istehlakçı davranışlarını və istehlakçı qərarqəbuletmə modellərini anlamaq uzun illərdir ki, tədqiqat mövzudur. Marketoloqlar məhsulların və ya xidmətlərin qiymətləndirilməsi prosesi zamanı müştərilərin başlıca nəyə nəzər saldıqlarını başa düşmək üçün istehlakçı davranışını yaxşı öyrənməlidirlər. Beləliklə, müştərilərin satınalma qərarına təsir göstərə bilərlər.

Bundan əlavə, şirkətlər müştərilərini daha yaxşı başa düşmək üçün rəqəmsal marketing texnologiyalarından istifadə edərək rəqəbat üstünlüyü qazanırlar. Texnologiyanın istifadəsi uzunmüddətli müştəri əlaqəsi qurmaq üçün müştəri ilə şirkət arasında daha yaxşı və interaktiv rabitə təmin edir. Bundan əlavə, müəyyən məhsul və xidmət haqqında geniş məlumat miqdarı, müştərilər üçün fərdi promosyonlar, və hər iki tərəf üçün maliyyə səmərəliliyi (xərc-qiymət) rəqəmsal marketing üçün digər vacib amillərdir.

Burada əsas məsələ, istehlakçı qərar qəbuletmə qaydasını və onlar tərəfindən ən vacib hesab edilən xüsusiyyətləri anlamaqdır. Beləliklə, marketoloqlar bu məlumatları müştərinin satınalma üzrə qərar mərhələlərinə təsir etmək üçün istifadə edə bilərlər. Şirkətlər saytda istədikləri məhsulu təmin edə bilər və zamanla məmnunluq və müştəri sədaqəti yarada və qazanclarını buna uyğun olaraq artırabilirlər. Bununla belə, təəssüf ki, çox meyarlı qərar qəbuletmə (MCDM) təhlili yolu ilə onlayn alış-veriş zamanı istehlakçı qərarlarının qəbul edilməsinə təsir edən dinamik amillərə əsaslanan az sayda araşdırma mövcuddur. Araşdırmamızda, qərarqəbuletmə problemini həll etmək üçün İerarxik Təhlil Prosesi (Analytic Hierarchy Process) İTP (AHP) metodunu tətbiq edirik.

Araşdırmanın qalan hissəsi bu şəkildə verilir. Bölmə 2-də əlavə izahat üçün ilkin məlumatlar, Bölmə 3-də MCDM məsələsinin quruluşu və təklif olunan həll üsulu verilir. Sonda, Bölmə 4-də isə tədqiqat üzrə nəticə əks etdirilir.

İerarxiya Təhlil Prosesi (İTP): İerarxiya Təhlil Prosesi (ümumi adla AHP) mürəkkəb qərarların təşkili və təhlili üçün qərar qəbul etmə metodudur. Saaty tərəfindən irəli sürülən İTP (AHP), mütəxəssisin və ya qərar qəbul edən şəxsin qoyulan meyarları müqayisə etmə prosesini asanlaşdırır və həmin meyarlara əsasən alternativlərin əlaqəsini və ümumi prioritetini müəyyənləşdirmədə kömək edir.

Müqayisə üçün nəzərdə tutulan meyarlar aşağıda sıralanmışdır:

C1: Dəbli və innovativ məhsullar: İstehlakçı qərar qəbul etmə prosesinə təsir edən ən vacib amillərdən biri, onlayn mağazalardakı məhsulların nə dərəcə müasir olması ilə əlaqədardır. Qərar qəbul etmədəki ehtiyac yaranma mərhələsini tətikləmək üçün marketoloqlar yaradıcı reklamlardan istifadə etməlidirlər və müştəriləri cəlb etmək üçün saytlarında son dəbdə məhsullar satmalıdırlar. Beləliklə, əvvəlcədən məqsədləri vəbə bir nəzər salmaq olsa belə, dəbli məhsullar ziyarətçiləri cəlb edərək onları istehlakçılara çevirə bilər. Üstəlik, əlverişli qiymətlərə dəbli geyimlər sürətli istehlakçılığı artıran amillərdəndir.

C2: Onlayn alış-veriş riski: Burdakı texnologiya riski, istehlakçının fərdi məlumat təhlükəsizliyindən və ya yükləmə ilə əlaqədar problemlərdən əziyyət çəkəcəyinə inamının dərəcəsi ilə əlaqədardır. Satıcı tərəfindən qəbul edilən risk, sifariş edilmiş məhsulların çatdırıla bilməyəcəyinə və ya satıcı tərəfindən fərdi məlumatların qeyri-rəsmi olaraq istifadə edilə biləcəyinə inam dərəcəsi ilə əlaqədardır. Digər risklər isə, onlayn satın alınan məhsullar barədə tanışların mənfə reaksiyaları, keyfiyyətsiz məhsulların çatdırılması

## V INTERNATIONAL SCIENTIFIC CONFERENCE OF YOUNG RESEARCHERS

kimi istehlakçı və məhsul əsaslı risklərlə əlaqədardır. İstehlakçılar tərəfindən riskin qəbul edilməsi, onlayn alış-verişin yayılmasına mane ola və ya yavaşlada bilər.

Qəbul olunan riskin üç ölçülü nəzəriyyəsi təklif olunur. Birinci ölçü, istehlakçının onlayn satın alınan məhsuldan gözlənilən faydanı ala bilməməsi ilə ortaya çıxacaq gözlənilən məhsul faydalılığı çatışmazlığı riski ilə əlaqədardır. İkinci ölçü, istehlakçının onlayn alış-veriş zamanı göstərdiyi xüsusi şəxsi məlumatın icazəsiz, düzgün olmayan istifadəsi və ya itkisidir. Üçüncü ölçü funksional cəhətdən səmərəsizlik riski ilə bağlıdır və onlayn alış-veriş zamanı müştərilərin itirdiyi enerji, vaxt və ya pul ilə əlaqəlidir.

C3: Marka adı və keyfiyyət: Araşdırmada (Kumar, Mangla, Luthra, Rana, Dwivedi, 2018) göstərilirdiyi kimi, istehlakçılar marka adlarına əlavə olaraq keyfiyyətə də diqqət yetirirlər. Marka adı istehlakçıya keyfiyyət və dəyər zəmanəti verir və uzun müddətli müştəri münasibətləri üçün zəmin yaradır. Beləliklə, markalar və keyfiyyəti, onlayn satışlarda istehlakçı qərarına da təsir etmək üçün əhəmiyyətli bir amil kimi ələ alınır.

C4: Satınalma sonrası xidmətlər: Satınalma sonrası xidmətlər, istehlakçının satınalma düşüncəsinə təsir edə biləcək ədalətli geri ödəmə sistemlərini əhatə edir. Bilinən bir gerçəklik də, günümüzdə müştərilər satıcılardan daha çox tanışlar, ailə və həmyaşıdlarının təsiri altında olmasıdır. İstehlakçılar razı qaldıqdan sonra, rəqəmsal platformalar (şərhlər, bəyənmələr və s.) vasitəsi ilə müsbət elektron rəylər (e-ağızdan-ağıza marketinqi və ya e-WOM) bildirir və bu ünsiyyət vasitəsi ilə daha çox müştəri cəlb edilə bilər. Əlbəttə ki, müştərilərin rəy bildirməyə təşviq edilməsi üçün ilk öncə var olan müştərilərin məmnuniyyəti üzərinə işləmək lazımdır. Bu da, satın alınan məhsulun gözlənilən və hiss edilən icrası arasındakı fərqə bağlıdır.

### TƏDQIQAT METODU

Bu araşdırmada, hər bir alternativ,  $A = \{a_1, a_2, a_3\}$ , 4 meyar ilə  $C = \{c_1, c_2, c_3, c_4\}$  xarakterizə edilir. Araşdırmanın məqsədi, İTP metodu ilə verilən meyarları vacibliyinə əsasən dəyərləndirərək (çəki verərək) e-ticarət alternativləri arasında ən optimalını seçməklə düzgün qərar qəbul etməkdir. Seçilən alternativ aşağıda göstərilən 4 meyarın hər birini təmin etməlidir.

- C1: Yaradıcı və innovativ məhsullar
- C2: Onlayn alış-veriş riski
- C3: Marka adı və keyfiyyət
- C4: Satınalma sonrası xidmətlər

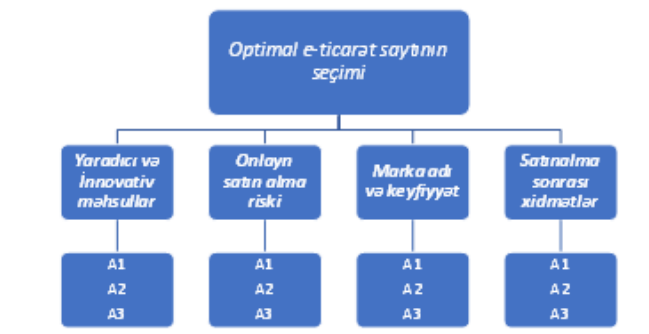

Şəkil 1. Çox meyarlı qərar qəbuletmə problemi iyerarxiyası (Wind, Saaty, 1980)

Addım 1. Cədvəl 1-də göstərilirdiyi üzrə meyarlar arasındakı müqayisəli cütləri müəyyən edirik.

Cədvəl 1. Meyar cütlüklərinin müqayisə matrisi

	C1:İnnovativ məhsullar	C2:Alış-veriş riski	C3:Marka adı və keyfiyyət	C4: Satınalma sonrası xidmət
C1:İnnovativ məhsullar	1	3	2	2
C2: Alış-veriş riski	0.3	1	0.5	2
C3:Marka adı və keyfiyyət	0.5	2	1	2
C4: Satınalma sonrası xidmət	0.5	0.5	0.5	1

## V INTERNATIONAL SCIENTIFIC CONFERENCE OF YOUNG RESEARCHERS

Addım 2. Növbəti mərhələdə, cüt-cüt müqayisə matrisindəki meyarların bir-birinə nəzərən vacibliyinin hesablanması üçün matrisi normalizasiya edirik. Sonra isə hər bir meyarın çəkisi müəyyən edilir.

Cədvəl 2. Normalizasiya edilmiş cüt-cüt müqayisə matrisi

	C1	C2	C3	C4	Meyarların çəkisi
C1	0.43	0.46	0.5	0.29	0.42
C2	0.13	0.15	0.13	0.29	0.18
C3	0.22	0.31	0.25	0.29	0.27
C4	0.22	0.077	0.13	0.14	0.14

Addım 3. Burada, Uyğunluq İndeksinin (CI) adekvat olub olmadığını yoxlamaq üçün Uyğunluq Nisbəti (CR) hesablanır. Uyğunluq İndeksinin (CI) və Uyğunluq Nisbətinin (CR) hesablanması üçün formullar, (1)-də və (2)-də göstəriləndir. kimidir.

Cədvəl 3. Uyğunluq İndeksinin (CI) hesablanması

	C1	C2	C3	C4	Çəki cəmi dəyəri	Meyarların çəkisi	
C1	0.42	0.54	0.54	0.28	1.78	0.42	1.78/0.42=4.24
C2	0.13	0.18	0.135	0.28	0.725	0.18	4.03
C3	0.21	0.36	0.27	0.28	1.12	0.27	4.15
C4	0.21	0.09	0.135	0.14	0.575	0.14	4.11

$$\lambda_{max} = (4.24 + 4.03 + 4.15 + 4.11)/4 = 4.13$$

$$Uyğunluq\ İndeksi\ (CI) = \frac{\lambda_{max} - n}{n - 1}$$

$$CI = \frac{4.13 - 4}{4 - 1} = 0.043$$

$$Uyğunluq\ Nisbəti\ (CR) = \frac{CI}{RI}$$

$$= 0.043/0.9 = 0.048 < 0.10$$

Beləliklə, matrisimizdəki qiymətlərin kifayət qədər uyğun olduğunu söyləmək mümkündür.

n	1	2	3	4	5	6	7	8	9	10
RI	0	0	0.58	0.90	1.12	1.24	1.32	1.41	1.45	1.49

Şəkil 2. Meyar sayına uyğun Random konsistensiya indeksi göstəriciləri (Wind, Saaty, 1980)

Addım 4. Burada, verilən alternativlər üçün prioritetləri müəyyən edirik. Cədvəl 4, 5 və 6-da addımlar göstərilmişdir.

Cədvəl 4. Alternativlərin müqayisə matrisi

	C1	C2	C3	C4
W	<b>0.42</b>	<b>0.18</b>	<b>0.27</b>	<b>0.14</b>
a <sub>1</sub>	8	3	5	6
a <sub>2</sub>	7	8	6	7
a <sub>3</sub>	9	2	3	4



## V INTERNATIONAL SCIENTIFIC CONFERENCE OF YOUNG RESEARCHERS

$C_1$ ,  $C_3$  və  $C_4$ : Yaradıcı və İnnovativ məhsullar, Marka adı və keyfiyyət, Satınalma sonrası xidmətlər meyarları fayda meyarlarıdır.  $C_2$ : Onlayn alış-veriş riski isə xərc meyarıdır.

Cədvəl 5. Alternativlərin müqayisə matrisi

	C1	C2	C3	C4
W	<b>0.42</b>	<b>0.18</b>	<b>0.27</b>	<b>0.14</b>
$a_1$	0.9	0.67	0.83	0.9
$a_2$	1	0.25	1	1
$a_3$	0.3	1	0.5	0.6

Cədvəl 6. Alternativlərin prioritetləri

	C1	C2	C3	C4	Dəyər	Sıralama
W	<b>0.42</b>	<b>0.18</b>	<b>0.27</b>	<b>0.14</b>	-	-
$a_1$	0.378	0.121	0.224	0.126	0.849	<b>2</b>
$a_2$	0.42	0.045	0.27	0.14	0.875	<b>1</b>
$a_3$	0.126	0.18	0.27	0.135	0.711	<b>3</b>

Əldə edilən nəticələrə görə,  $a_2$  istifadə edilə biləcək ən optimal e-ticarət sayıdır. Nəticəni bu şəkildə göstərə bilərik;  $a_2 > a_1 > a_3$ .

### NƏTİCƏ

Günümüzdə, e-ticarət şirkətləri müştərilərini daha yaxşı başa düşmək üçün rəqəmsal marketing texnologiyalarından istifadə edir və rəqabət üstünlüyü qazanırlar. Bu araşdırmada, istehlakçı qərar qəbul etmə qaydası və onlar tərəfindən ən vacib hesab edilən meyarlar araşdırılır. Nəticədə, marketoloqlar bu məlumatları müştərinin satınalma qərar mərhələlərinə təsir etmək üçün istifadə edə bilərlər. Bu araşdırmada, AHP (İTP) metodu ilə üç alternativ arasından tələb olunan meyarlara uyğun optimal e-ticarət sayı seçimi izah edilmişdir. Araşdırma sonunda aydın olmuşdur ki, “dəbli və innovativ məhsullar”-in təsiri müştərilər üçün ən vacib meyar olaraq qəbul edilir, və onu sırasıyla: “marka adı və keyfiyyət”, “onlayn alış-veriş riski” və “satınalma sonrası xidmət” meyarları izləyir.

İstifadə edilən metodun etibarlılığı məsələ həlli ilə yoxlanılır. Qərar qəbul edən hər bir şirkət və müştərilərin fərqli missiya və ya tələblərinə uyğun, fərqli meyar və alternativlərlə metod yenidən tətbiq edilə bilər.

### ƏDƏBİYYAT SİYAHISI

1. Teo, T. S., Yeong, Y. D.: Assessing the consumer decision process in the digital marketplace. Omega, Volume 31, Issue 5, 2003, Pages 349-363
2. Kotler P., Armstrong G., Opresnik O. M.: Harlow: Principles of Marketing. Pearson, England. 2018
3. Kumar, A., Mangla, S. K., Luthra, S., Rana, N. P., Dwivedi, Y. K.: Predicting changing pattern: building model for consumer decision making in digital market. Journal of Enterprise Information Management, Volume 31, Issue 5, 2018, Pages 674-703
4. Singh, D. K., Kumar, A., & Dash, M. K.: Using analytic hierarchy process to develop hierarchy structural model of consumer decision making in digital market. Asian Academy of Management Journal, Volume 21, Issue 1, 2016, Pages 111
5. Wind, Y., Saaty, T. L. Marketing applications of the analytic hierarchy process. Management science, Volume 26, Issue 7, 1980, Pages 641-658



# **FINANCE AND ACCOUNTING**

## BEYNƏLXALQ UÇOT VƏ HESABAT ƏSASINDA MÜHASİBAT İŞİNİN TƏŞKİLİ

**Rəhimli Aysel Hüseyn qızı**

Azərbaycan Dövlət İqtisad Universiteti

Biznesin təşkili və idarə edilməsi/Mühasibat uçotu

*ayselrahimli@gmail.com*

BAKI, AZƏRBAYCAN

### XÜLASƏ

İnsanlar özlərinə lazım olan maddi nemətləri müxtəlif yollarla əldə etməyə çalışmışlar. Ehtiyacları ödəyən bu nemətlərin - məhsul, mal və xidmətlərin əksər hissəsi **müəssisə** adlanan iqtisadi qurumlar tərəfindən istehsal olunur. Müəssisələrdə istehsal və satış prosesini daha əyani şəkildə görmək üçün vəsaitlərin (pulun) dövrənini düzgün anlamaq lazımdır. Belə ki, vəsaitlərin dövrənini istehsal amillərinin müəssisəyə daxil olması ilə başlayıb, bunlardan məhsul (xidmət) istehsalı və həmin məhsulun (xidmətin) satılaraq qazanc əldə edilməsi və yenidən müəssisəyə vəsait qoyuluşu şəklində dövr etməsindən ibarətdir. Bu dövretmə prosesi təkrar istehsal prosesi olub, **dəyərin hərəkətini** ortaya çıxarır. Qeyd etdiyimiz bütün bu proseslərə (dəyərin hərəkətinə) necə nəzarət edilir? – Mühasibat uçotu vasitəsilə. Mühasibat uçotu müəyyən müddət ərzində müəssisənin maliyyə vəziyyəti barədə nəticələri təqdim etmək məqsədilə maliyyə əməliyyatlarının toplanması, təsnifatı, qeydiyyatı və yekun icmalın hazırlanmasından ibarətdir. Tərifdən göründüyü kimi mühasibat uçotu təsərrüfat əməliyyatlarının uçotunu aparmaq və son nəticədə müəssisənin mənfəətinin müəyyən olunması üçün əsas amildir.

### AÇAR SÖZLƏR: MƏHSUL VƏ XİDMƏTLƏR, MÜƏSSİSƏNİN TƏSƏRRÜFAT FƏALİYYƏTİ, GƏLİR VƏ XƏRCLƏR.

#### GİRİŞ

Bu gün dünyada yaşayan hər bir kəs və fəaliyyət göstərən hər bir müəssisə mühasibatlığı vacib hesab edir. Bunun əsas səbəbi nədir?

Əgər hər hansı müəssisə məsələn, McDonalds şirkətinin səhmlərini, yaxud yeni texnika və avadanlıqlar almaq, yaxud da gələcək xərcləri və ya satışı planlaşdırmaq istərsə, ona mütləq mühasibat uçotu məlumatları lazım olur.

#### *Nə üçün?*

#### *Düzgün qərar vermək üçün!*

Deməli, mühasibat uçotu biznes qərarlarının qəbul olunması üçün əsas informasiya mənbəyidir.

Bəs informasiya necə hazırlanır?

Bu zaman bir neçə addımdan istifadə olunur. Bunlara məlumatı *müəyyən etmək, qeydiyyatını aparmaq və istifadəçilərə çatdırmaq* addımları aiddir.

*İlkin olaraq*, təsərrüfat hadisəsi müşahidə olunur, onun xarakteri müəyyən edilir. Məsələn, məhsulun satışı, yaxud xidmətin göstərilməsi baş verir və ya əldə olunan gəlirdən vergi tutulur, müəssisəyə dəftərxana ləvazimatı alınır, yaxud işıq, qaz pulu ödənilir və s.

*İkincisi*, baş vermiş hər bir iqtisadi hadisənin qeydiyyatı aparılır. Qeyd zamanı hadisənin tarixi, məzmunu və məbləği göstərilir. Bu addım zamanı hadisə həmçinin təsnifləşdirilərək (ümumiləşdirilərək) məbləğlər cəmlənib hesablanır.

*Üçüncüsü*, təsnifləşdirilmiş iqtisadi hadisələr haqqında məlumat hesabat halına gətirilərək maraqlı tərəflərə (istifadəçilərə) ötürülür.

Buna görə bütün baş vermiş proseslərin qeydiyyatını aparmaq üçün mühasibat uçotundan istifadə edilir. Buradan aydın olur ki, mühasibat uçotu müvafiq maliyyə və idarəetmə qərarı yaxud müəssisənin strateji inkişafı ilə əlaqədar qərarın qəbul edilməsi üçün zəruri informasiyanın toplanılması, ölçülməsi, qeydə alınması, işlənilməsi və lazımi istiqamətlərə yönəldilməsi üçün son dərəcə mühimdir.

## V INTERNATIONAL SCIENTIFIC CONFERENCE OF YOUNG RESEARCHERS

Mühasibat uçotu məlumatları ilə maraqlanan tərəflər mühasibat uçotu məlumatlarının istifadəçiləri adlanır. Mühasibat uçotu məlumatlarının istifadəçiləri 2 qrupa bölünür:

- daxili istifadəçilər;
- kənar istifadəçilər;

**Daxili istifadəçilər.** Müəssisə daxilində biznes qərarlarını qəbul etmə səlahiyyətinə malik olan rəhbər, menecer, yaxud sadə işçilər ola bilər.

**Kənar istifadəçilər.** Kənarında həmin şirkətin maliyyə uçotu məlumatları ilə maraqlanan tərəflər ola bilər. Bu istifadəçilərə investorlar və səhmdarlar, kreditorlar, dövlət vergi orqanları, yaxud istehlakçılar aiddir.

Göstərilən istifadəçilər maliyyə uçotundan aşağıdakı informasiyaları almaqda maraqlıdırlar:

- 1) İntestorlar və səhmdarlar, onların nümayəndələri - həyata keçirilən və ya nəzərdə tutulan investisiyaların riskliliyi, gəlirliliyi və müəssisənin dividend ödəmək qabiliyyəti haqqında informasiya;
- 2) Müəssisənin işçiləri və onların nümayəndələri (həmkarlar ittifaqı və s.) – işverənlərin gəlirliliyi, stabilliyi, iş yerlərini saxlamaq və əmək haqqı ödəyə bilmə imkanı barədə informasiya;
- 3) Borcverənlər – müəssisənin verilmiş borcları qaytara bilməsi və faizləri ödəyə bilməsi haqqında informasiya;
- 4) Malsatan və podratçılar, malalan və sifarişçilər – müəssisənin fəaliyyətinin fasiləsizliyi haqqında informasiya;
- 5) Dövlət orqanları – öz funksiyalarını (resursların yerləşdirilməsi, iqtisadiyyatın tənzimlənməsi, dövlət siyasətinin hazırlanması və reallaşdırılması, statistik nəzarətin aparılması və s. funksiyalar) həyata keçirmək üçün onlara lazım olan informasiya;
- 6) Bütövlükdə ictimaiyyət – yerli, regional və dövlət səviyyəsində müəssisənin ictimai rifahın yüksəldilməsində rolu haqqında informasiya.

Əgər kənar istifadəçilər üçün maliyyə uçotunun məlumatları əsasən investisiyalar haqqında qərar vermək üçün lazım idisə, daxili istifadəçilər üçün uçot məlumatları aşağıdakı məqsədlər üçün lazımdır:

- a) Strategiyanın hazırlanması;
- b) İşin planlaşdırılması;
- c) Qərarların qəbulu;
- d) Resurslardan istifadənin optimallaşdırılması.

Hər bir peşənin (elmin) müəyyən bir məhsulu olduğu kimi Maliyyə uçotunun da məhsulları maliyyə hesabatı hesab edilir. Bu hesabatı aşağıdakılar daxildir:

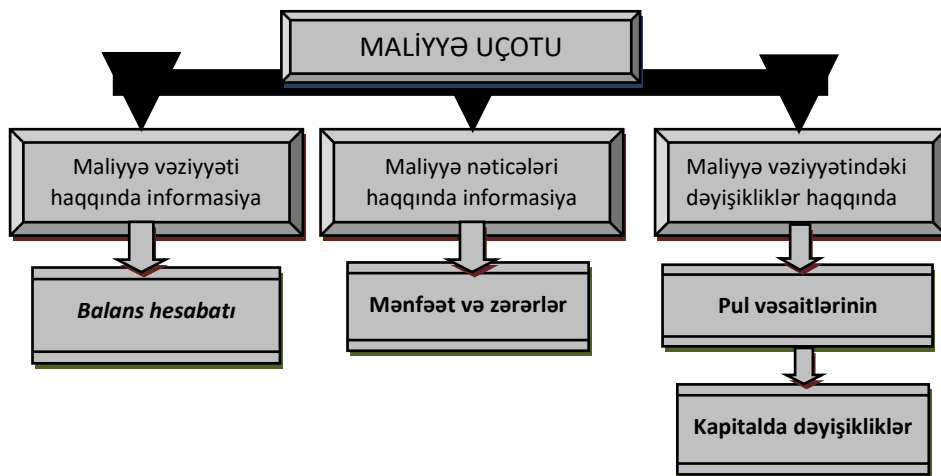

**Maliyyə uçotu** - əsasən kənar istifadəçilərin tələblərinə uyğun informasiya formalaşdıran bir uçotdur. Maliyyə uçotunun əsas məqsədi müəssisənin maliyyə fəaliyyətinə aid aşağıdakı 3 istiqamətdə informasiya hazırlamaqdır:

- I. 1 Maliyyə vəziyyəti;
- 1 Maliyyə nəticələri;
- I. 1 Maliyyə vəziyyətindəki dəyişikliklər haqqında
- II. hesabat.

Maliyyə nəticələri **Mənfəət və zərərlər haqqında hesabatda** öz əksini tapır.

Maliyyə vəziyyətini təhlil etmək üçün **Balans hesabatı** və **Kapitalda dəyişikliklər haqqında hesabatdan** istifadə edilir.

Maliyyə vəziyyətindəki dəyişikliklər **Pul vəsaitlərinin hərəkəti** haqqında hesabatda öz əksini tapır.

Bu hesabatlar demək olar ki, bütün xırda və iri şirkətlər tərəfindən tərtib olunur.

Beynəlxalq uçot və hesabat sistemində maliyyə hesabatının elementləri beş yerə bölünür:

- 1) aktivlər;
- 2) öhdəliklər;
- 3) xüsusi kapital yaxud xalis aktivlər;
- 4) gəlirlər;
- 5) xərclər.

**Aktivlər** – müəssisənin keçmiş hadisələr nəticəsində yaranmış, onun nəzarətində və istifadəsində olan elə resurslarıdır ki, gələcəkdə həmin müəssisəyə iqtisadi fayda gətirəcək.

**Öhdəliklər** – müəssisənin keçmiş hadisələr nəticəsində yaranmış və gələcəkdə ona iqtisadi fayda gətirəcək resursların həmin müəssisədən axıb getməsinə səbəb olan borclarıdır.

**Kapital** – müəssisənin aktivlərindən onun öhdəliklərini çıxdıqdan sonra qalan xalis aktivləridir.

**Gəlir** – hesabat dövründə müəssisənin iqtisadi faydasının elə artmasıdır ki, bu öz əksini aktivlərin artmasında, yaxud öhdəliklərin azalmasında tapır. Bunun nəticəsində kapitalın mülkiyyətçilərin payları hesabına olmayan artımı baş verir.

**Xərclər** – hesabat dövründə müəssisənin iqtisadi faydasının elə azalmasıdır ki, bu öz əksini aktivlərin dəyərinin azalmasında və ya itirilməsində yaxud öhdəliklərin artmasında tapır, bunun da nəticəsində kapitalın mülkiyyətçiləri tərəfindən geri çıxarılması hesabına olmayan azalması baş verir.

Maliyyə uçotunun vəzifəsi istifadəçilərin qərar qəbul etməsi üçün aşağıdakı 4 əsas maliyyə hesabat formalarını hazırlamaqdır:

- 1) Balans hesabatı;
- 2) Mənfəət və zərərlər haqqında hesabat;
- 3) Kapitalda dəyişikliklər haqqında hesabat;
- 4) Pul vəsaitlərinin hərəkəti haqqında hesabat.

Təcrübə göstərir ki, qeyd edilmiş 4 hesabat formalarının hamısı iqtisadi və riyazi cəhətdən bir-biri ilə əlaqədardır. Belə ki, bir hesabatın yekunu digər hesabatın elementi, yaxud iki hesabatın elementləri arasındakı fərq başqa bir hesabatın elementi ola bilər. Məsələn, Mənfəət və zərərlər haqqında hesabatın yekunu (xalis mənfəət) Kapitalda dəyişikliklər haqqında hesabatın elementi kimi daxil edilir. KDHH-nın yekunu isə Balans hesabatının xüsusi kapital bölməsinə əlavə edilərək cəmlənir.

Şirkətin maliyyə nəticələrini göstərən ən mühüm hesabatlar yuxarıda göstərilən hesabatlardır. Bu hesabatlar vasitəsilə şirkətin mənfəət və ya zərərlə işləməsini asanlıqla müəyyən etmək olar.

Kapitalda dəyişikliklər haqqında hesabat (KDHH) şirkətin təsisçilərinin ilkin kapital qoyuluşlarını və onların sonradan müəssisənin fəaliyyəti nəticəsində dəyişmələrini göstərən hesabatdır. Hesabatın mühüm hissəsi mənfəətin bölgüsü ilə bağlı olduğu üçün bu hesabatda bölüşdürülməmiş mənfəət haqqında hesabat da deyilir. Həmin hesabat vasitəsilə sahibkar yalnız ona məxsus olan resursların dəyərini öyrənməyə bilər ki, bu da çox mühüm informasiyadır.

### TƏDQIQAT METODU

Tədqiqat mövzusunun araşdırılması zamanı yerli və xarici ədəbiyyatlardan, müxtəlif internet resurslarından istifadə olunmuşdur. Nəticədə, bu fikir öz əksini tapmışdır ki, mühasibat uçotu – müəssisənin maliyyə-təsərrüfat fəaliyyətində baş verən dəyişikliklər (əməliyyatlar) haqqında məlumatların toplanıb yığılması, dürüstlüyünün təsdiq edilməsi, təhlil edilib nəticələr çıxarılması, o cümlədən qruplaşdırılaraq ümumiləşdirilməsi və sonda əldə edilən nəticələrin hesabat şəklində lazımı istifadəçilərə çatdırılmasıdır. Buna görə də mühasibat uçotuna çox vaxt biznesin rəqəmlər vasitəsilə idarə olunması da deyirlər. Bundan başqa, mühasibat uçotunu müəssisənin təsərrüfat fəaliyyətini izləyən bir kamera kimi də təsəvvür etmək olar. Belə ki, bu kamera təsərrüfat proseslərinin təkə natural tərəfini deyil, həmçinin dəyər tərəfini də görərək qeydiyyat aparır. Müəssisələrin gələcəkdəki fəaliyyətlərini planlaması və indiki maliyyə vəziyyətlərinin müəyyən edilməsi mühasibat uçotunun verdiyi məlumatlara əsaslanır.

### NƏTİCƏ

Tədqiqat nəticəsində, bu nəticəyə gəlinmişdir ki, təşkilatın fəaliyyəti və onun əmlakı haqda mühasibat hesabatının həm daxili istifadəçilər-təşkilat rəhbərləri, təsisçilər, iştirakçılar və əmlak sahibkarları həm də xarici istifadəçilər-investorlar, kreditorlar və s. üçün tam, zəruri və düzgün informasiyalar formalaşdırmaq, təşkilatın təsərrüfat fəaliyyətini yerinə yetirməsi və onun məqsədəuyğunluğuna dair qanunvericiliyə riayət olunmasına nəzarətin həyata keçirilməsi üçün təsdiq olunmuş normativ və smetalara uyğun maddi, əmək və maliyyə resurslarının hərəkətinə dair mühasibat hesabatından daxili və xarici istifadə edənləri zəruri informasiyalarla təmin etmək, təşkilatın maliyyə-təsərrüfat fəaliyyətində baş verə biləcək neqativ hallardan vaxtında xəbərdar olmaq, təşkilatda cari və perspektiv dövrlərdə olan təsərrüfat daxili ehtiyatları müəyyən edib, təsərrüfat fəaliyyətinin zəruri sahələrinə yönəltmək, bazarda maksimum mənfəət əldə etmək məqsədilə rəqabət qabiliyyətinə kömək və təsir göstərmək, hər bir təsərrüfat subyektinin fəaliyyətini hərtərəfli öyrənmək və araşdırılan məsələlərə dair əsaslandırılmış qərarlar çıxarmaq üçün mühasibat uçotunun məlumatlarından istifadə etmək son dərəcə zəruridir. Günümüzdə hər bir ölkədə istifadə olunan beynəlxalq mühasibat və hesabat əsasında mühasibat işinin təşkilinin vacibliyi danılmazdır.

### ƏDƏBİYYAT SİYAHISI

1. V.Quliyev, R.Fətullayev, A.Kərimov. Beynəlxalq uçot və hesabat giriş. Bakı, 2011
2. Q.Ə.Abbasov. Mühasibat uçotu, Bakı, 2015
3. Azərbaycan Respublikasının Maliyyə Nazirliyinin Kollegiyasının “30” yanvar 2017-ci il tarixli Q-01 Nöli Qərarı ilə təsdiq edilmiş Maliyyə hesabatlarının beynəlxalq standartlarına əsasən mühasibat uçotunun aparılması qaydaları
4. By Jerry J. Weygandt (Author), Paul D. Kimmel (Author), Donald E. Kieso Financial Accounting with International Financial Reporting Standards 4th Edition
5. <https://www.accounting.com>

## TURİZMDƏ MALİYYƏ MENECMENTİNİN ROLU

TOĞRUL HÜSEYNOV

Azərbaycan Turizm və Menecment Universiteti

Turizm və qonaqpərvərlik fakültəsi/Turizm işi

*huseynov.toghrul.1901@atmu.edu.az*

BAKİ, AZƏRBAYCAN

### XÜLASƏ

Maliyyə menecmenti müəssisələrin maliyyə fəaliyyətinin, yəni onların kapital və gəlirlərinin formalaşması və istifadəsi ilə əlaqədar pul münasibətlərinin idarəetmə məharətidir. Ölkənin bütün maliyyə-kredit sistemi mənbələrində idarəetmə prosesinin vahidliyinə baxmayaraq maliyyə ehtiyatlarının

mənbələrindən asılı olaraq, təsir etmə üsulları müxtəlifdir. Bu baxımdan tədqiqat turizm sektorundakı maliyyə menecmentinin rolunu və maliyyə menecmentinin turizm sektoru ilə necə əlaqəli olduğunu araşdırma xarakteri daşıyır.

**AÇAR SÖZLƏR:** Turizm, maliyyə meneceri, qərar

### GİRİŞ

Problemin mahiyyəti və işin əhəmiyyəti. Turizm populyar global istirahət fəaliyyətinə çevrilmişdir. Turizm yerli və ya beynəlxalq ola bilər və beynəlxalq turizm ölkənin tədiyyə balansına təsir göstərir. Bu gün turizm bir çox ölkələr üçün əhəmiyyətli bir gəlir mənbəyidir və həm ev sahibi ölkələrin həm mənbə ölkələrin iqtisadiyyatına təsir edir, bəzi hallarda həyatı əhəmiyyət daşıyır. Turizm bir çox ölkələr üçün vacib, hətta həyatı bir gəlir mənbəyidir. Milli cəmiyyətlərin sosial, mədəni, təhsil və iqtisadi bölgülərinə və beynəlxalq münasibətlərinə birbaşa təsiri sayəsində xalqların həyatı üçün zəruri bir fəaliyyət kimi əhəmiyyəti 1980-ci il Dünya Turizminə dair Manila Bəyannaməsində qəbul edildi. Turistlərin ehtiyac duyduğu mal və xidmətlər üçün ödəmə şəklində yerli iqtisadiyyata böyük miqdarda gəlir gətirir. Dünya ticarət xidmətlərinin 30% -ni və ümumi daxili məhsul və xidmət ixracatının 6% -ni təşkil edir, həm də turizmlə əlaqəli iqtisadiyyatın xidmətlər sektorunda məşğulluq imkanları yaradır. Yuxarıdakıları nəzərdən keçirərək, maliyyə idarəetməsinin turizmdəki əhəmiyyətini başa düşmək olar, çünki maliyyə olmadan, yəni pul olmasa, heç bir sənaye yaşaya bilməz və əlbəttə ki, turizm sənayesi də buraya daxildir [1].

### Tədqiqat məqsədləri.

- Maliyyə menecerinin turizm sektorunda rolunun əhəmiyyətini vurğulamaq;
- Turizm sektourunda maliyyənin idarə olunması vasitələrinin tətbiqi;
- Maliyyə ilə əlaqəli işlərin idarə olunması üçün müvafiq metodologiyanın turizm sektoru tərəfindən qəbul edilməsi;
- Turizm sektorunda tətbiq ediləcək müvafiq texnikanın təklifi;
- Turizm sektoru üçün nəzərdə tutulan müxtəlif metod və texnikaları dəyərləndirmək və uyğun texnikanı təklif etmək.

**Tədqiqatın əhatə dairəsi.** Bu tədqiqat, turizm sektorunda maliyyə menecerinin oynadığı rolu izah edir. Turizm sənayesində maliyyə menecmenti aşağıda göstərilən məsələlərlə bağlıdır. İstənilən biznesdə maliyyənin idarə olunmasına daxildir:

- Sərmayə qoyuluşu qərarları.
- Maliyyə qərarları.
- Dividend qərarları.

### Turizm sektorunda maliyyənin idarə olunmasının əsas elementlərinə daxildir:

- Maliyyənin planlaşdırılması.
- Maliyyə nəzarəti.
- Maliyyə qərarları.

**Turizmdə maliyyə menecmentinin rolu.** Turizm sektorunda maliyyə menecerinin roluna daxildir:

- Kapital tələblərini qiymətləndirmək.
- Kapitalın tərkibinin təyin olunması .
- Maliyyə mənbələri seçimi.
- Vəsait qoyuluşu.
- Əlavə gəlirlərin israfı.
- Nəğd pulun idarə olunması.
- Maliyyə nəzarəti.

### TƏDQIQAT METODU

Turizm sənayesində maliyyə menecerinin əsas funksiyaları aşağıdakı kimi müzakirə olunub:

**Kapital tələblərinin qiymətləndirilməsi.** Kapital istənilən biznesin əsas tərkib hissəsidir. Turizmde bir biznes sahəsi olaraq, müxtəlif mənbələrdən formalaşan kapitala ehtiyac duyur. Maliyyə meneceri şirkətin kapitala olan tələbləri ilə bağlı müvafiq addımlar atmalıdır. Bu, gözlənilən xərclər və gəlirlərdən və müvafiq gələcək proqramlardan asılıdır. Proqnoz vermək müəssisənin qazanc potensialını artırmağa hesablanmış adekvat qaydada aparılmalıdır. Turizm sektorunu təşviq edən heç bir maliyyə qurumu mövcud deyildir. İstisna kimi Hindistanın Turizm Maliyyə Korporasiyasını qeyd etmək olar ki, bu da turizm sahəsində fəaliyyətə başlamaq üçün ilkin kapital təmin etmir. Beləliklə, turizm sənayesinə yatırım etmək istəyən sərmayəçi öz kapitalına, kapital büdcə metodları, pay back, endirimli pul vəsaitlərinin hərəkəti metodu və qayıtma dərəcəsi metodlarını tətbiq edəndən sonra töhfə verir. Təklifləri dəyərləndirdikdən sonra sərmayəçi öz investisiyası üçün uyğun layihəni müəyyən edir [2, 3].

**Kapitalın tərkibinin təyin edilməsi.** Qiymətləndirmə başa çatdıqdan sonra kapitəlin strukturuna qərar verilir. Buraya qısa və uzun müddətli borcların təhlili daxildir. Bu, şirkətlərin sahib olduğu kapitəlin nisbətindən və cəlb ediləcək əlavə vəsaitlərdən asılıdır. Kapital fərqli formalar, bərabərlik, üstünlük, borc, kreditin maliyyələşdirməsindən ibarətdir. Müxtəlif mənbələrdən maliyyənin cəlb olunması, maliyyə meneceri tərəfindən hər bir maliyyə mənbəyi üçün kapital dəyərinin uyğun metodlarını tətbiq etdikdən sonra müəyyən edilir. Kapitalın dəyəri hər hansı sərmayədən tələb olunan minimum gəlir dərəcəsidir. Minimum gəlirlilik dərəcəsi və ya kəsmə dərəcəsi müxtəlif düsturlar tətbiq edilərək müəyyənləşdirilir; əgər maliyyə mənbəyinin faktiki qaytarılması minimum gəlir dərəcəsiindən çoxdursa, investor həmin təklifi sərmayə qoyuluşu üçün uyğun hesab edir.

**Maliyyə mənbələrinin seçimi.** Müxtəlif maliyyə mənbələrinə kapital, üstünlük, borc, kredit və dövlət depozitləri daxildir. Turizm sektorunda fəaliyyət göstərən maliyyə meneceri EBIT-eps üsulunu tətbiq edərək müxtəlif maliyyə mənbələri arasında ən məqbul maliyyə mənbəyini müəyyənləşdirir.

Müvafiq maliyyə mənbələri seçilərkən bir müəssisənin üzləşdiyi bir sıra praktik məsələlər nəzərdən keçirilir. Yeni bir layihə üçün uyğun bir maliyyə mənbəyi seçərkən bir müəssisə 3 böyük problemlə qarşılaşır:

1. Maliyyə daxili mənbələrdən cəlb edilə bilirmi və ya xaricdən cəlb olunmalıdır?
2. Maliyyənin xaricdən cəlb edilməsi labüddürsə, borc və ya kapital olmalıdır?
3. Xarici borc və ya kapital istifadə ediləcəksə, haradan və hansı formada cəlb olunmalıdır?

**Lazımı maliyyə daxili mənbələrdən təmin edilə bilirmi?** Bu sualı cavablandırarkən şirkət bir neçə məsələni nəzərdən keçirməlidir:

- Hazırda nə qədər nağd pul saxlanılır? Şirkət cari pul qalıqları və qısamüddətli investisiyalarda saxlanılan məbləği və bunun nə qədərinin mövcud əməliyyatları dəstəkləmək üçün lazım olacağını nəzərə almalıdır. Ehtiyat nağd pul varsa, bu yeni layihə üçün ən uyğun maliyyə mənbəyidir.
- Tələb olunan nağd pul bu şəkildə təmin edilə bilmirsə, şirkət gələcək pul vəsaitlərinin hərəkəti barədə düşünməlidir. Nağd büdcə hazırlana bilər, amma bu mərhələdə çox güman ki, çox təfərrüatlıdır.
- Əgər şirkətin proqnozlaşdırılan pul axını yeni layihəni maliyyələşdirmək üçün yetərli deyilsə, şirkət nağd vəziyyətini yaxşılaşdırmaq üçün dövriyyə kapitalına nəzarəti gücləndirməyi düşünə bilər.

**Vəsaitlərin qoyuluşu.** Vəsaitlərin qoyuluşu bəzi qərarların verilməsini tələb edir:

- Sərmayənin strukturu
- Sərmayənin miqyası
- Sərmayə nümunəsi
- Sərmayənin növü

Turizm sektorunda maliyyə meneceri bu sektora uyğun olan sərmayəni tövsiyə edərək müxtəlif sərmayə mənbələri barədə qərar vermək üçün müxtəlif kapital, büdcə üsullarını/vəsaitlərini tətbiq etməlidir. Turizm sektoru böyük investisiya tələb edir və edilən təkliflər arasında ən uyğun olanını seçmək üçün sahibkarlardan diqqətli və yenilikçi düşüncə tələb edir.

**Əlavə gəlirlərin israfı.** Xalis mənfəət qərarlarını maliyyə meneceri qəbul edir. Bu 2 üsulla edilə bilər:

1. Gəlirlərin açılınması: Bura dividend dərəcəsinin və bonusların müəyyənləşdirilməsi daxildir.



2. Saxlanılan mənfəət: Həcm şirkətin geniş, yenilikçi, şaxələndirici planları əsasında müəyyən edilir. Şirkətə aid olan və yə aid olmayan dividendləri müəyyən etmək üçün maliyyə meneceri müxtəlif modellərdən istifadə edir.

**Nağd pulun idarə olunması.** Maliyyə meneceri nağd vəsaitlərin idarə olunması ilə bağlı qərar verməlidir. Əmək haqqının ödənilməsi, elektrik və su haqları, kreditorlara ödəniş, cari borcların ödənilməsi, ehtiyatın saxlanılması, xammal alınması və s. kimi məqsədlər üçün tələb olunan nağd vəsait.

Turizm sektoruna nağd pul vəsaitlərə olan tələbatı qiymətləndirmək üçün bir sıra üsullar faydalı ola bilər:

- Nağd pul axını və vəsait axınının təhlili.
- Maliyyə nəzarəti.

Maliyyə meneceri yalnız planlaşdırma, satın alma və vəsaitlərin istifadəsi deyil, həm də maliyyə üzərində ümumi nəzarəti həyata keçirməlidir. Bu müxtəlif vasitələrlə, o cümlədən, nisbət analizi, maliyyə proqnozu, yatırım və mənfəət nəzarəti və s. üsullarla həyata keçirilə bilər [4].

### NƏTİCƏ

Maliyyə menecmenti bir təşkilatda məqsəd və hədəflərə çatmaq üçün yollar təqdim edir. Maliyyə menecerinin əsas vəzifəsi düzgün bölüşdürmə və idarəetmə yolu ilə təşkilati səmərəliliyi ölçməkdir. Maliyyə idarəetməsi müəssisə sahiblərinin və menecerlərinin ən vacib vəzifələrindən biridir. İdarə qərarlarının şirkətin mənfəətinə, pul axınlarına və maliyyə sağlamlığına təsirlərini nəzərə almalıdırlar. Müəssisənin bütün şirkətin maliyyə göstəricilərinə təsir göstərir və sahibkar tərəfindən ölçülməlidir və izlənilməlidir.

Beləliklə, maliyyə xidməti işçilərinin əsas vəzifəsi təsərrüfat hesabı və özünümaliyyələşdirmə prinsipi əsasında maliyyə funksiyalarının tam reallaşdırmasına nail olmaqdır. Bu iş hər şeydən əvvəl rentabelliyin yüksəldilməsi, əmək məhsuldarlığını artırmaqla mənfəətin çoxaldılması, keyfiyyət göstəricilərinə xələl gətirmədən məhsulun (işin, xidmətin) maya dəyərinin aşağı salınması, elmi-texniki tərəqqinin nailiyyətlərinin tətbiqi hesabına müəssisənin maliyyə vəziyyətinin yaxşılaşdırılması deməkdir. Öz növbəsində ayrı-ayrılıqda hər bir müəssisənin maliyyəsinin möhkəmləndirilməsi ümumdövlət maliyyəsinin sabitləşməsinə xidmət edir.

Turizm sənayesində maliyyə meneceri maliyyəni şirkətin həyati əhəmiyyətli bir orqanı kimi idarə etmək üçün uyğun olan texnikaları mənimsəməlidir. Əgər şirkət maliyyə üzərində idarə olunmazsa həmin şirkət zədələnməyə məhkumdur və nəticə etibarilə biznesin bağlanması qaçılmazdır. Beləliklə, turizm biznesində maliyyənin idarə olunması çox önəmlidir.

### ƏDƏBİYYAT SİYAHISI

1. Psndey IM. Financial Management, Vikas Publishers.
2. Khan MY and Jain PK. Financial Management-Text and Problems, Tata McGraw Hill, 2007.
3. Maheswari SN. Principles of Financial Management” Sultan Chand & Sons, New Delhi.
4. Prasanna Chandra, Financial Management, Tata McGraw Hill.

## KIÇİK VƏ ORTA SAHİBKARLIQ SUBYEKTLƏRİNDƏ MÜHASİBAT MƏLUMAT SİSTEMİNİN YERİ VƏ ƏHƏMİYYƏTİ

**ELŞAD NAĞIYEV**

“Sham-fi” International Trading Company

elshadnaqiyev@gmail.com

Bakı, Azərbaycan

### XÜLASƏ

Bu məqalədə, idarəetmə məlumat sistemlərindən biri olan mühasibat məlumat sistemi haqqında qısa məlumat verilmiş və kiçik və orta sahibkarlıq subyektlərində mühasibat məlumat sisteminin yeri və əhəmiyyəti araşdırılmışdır. İdarəetmə alt sistemlərindən, mühasibat məlumat sisteminin ümumi özəllikləri, quruluşu, məlumat axını və digər alt sistemlər ilə olan əlaqəsi yoxlanılaraq, bəzi idarəetmə qərarlarında istifadə edilə biləcək mühasibat məlumatlarına yer verilmişdir. Azərbaycanda olan KOS –larda mühasibat məlumat sistemindən yararlanma dərəcəsi, idarəetmə qərarlarında nə üçün bu məlumat sistemindən yararlanmağın əhəmiyyətli olduğu ilə bağlı tövsiyələr olunmuşdur. Bu araşdırma əsasən yerli və xarici praktik statistikalar və daha öncə bu mövzuda aparılan araşdırmaların nəticələri əsas alınmışdır.

**AÇAR SÖZLƏR.** Kiçik və Orta sahibkarlıq subyektləri ( KOS ) , Mühasibat məlumat sistemi ( MMS ) , İdarəetmə məlumat sistemi ( İMS ) , Məlumat sistemləri , Qərar qəbul etmə

### ABSTRACT

This article provides a brief overview of the accounting information system, one of the management information systems, and explores the place and importance of the accounting information system in SMEs. Whereas accounting information systems, a subsystem of management information systems, were examined in terms of general characteristics, structure, information flow and the relationship with other subsystems, some accounting information, which could be used in a few business decisions were provided. Recommendations were made on the level of use of the accounting information system in SMEs in Azerbaijan, and why it is important to use this information system in management decisions. This study is based on local and foreign practical statistics and the results of previous research on this topic.

**KEYWORDS** Small and Medium Sized Enterprises ( SMEs ) , Accounting Information System , Management Information System , Information System , Decision making

### GİRİŞ

Hər gün yenilənən texnologiya dövründə, bu inkişafı hərəkət edə bilmək və günümüz rəqabətinə dayanıqlılığını qoruya bilmək üçün müəssisələr etibarlı məlumat bazasına ehtiyac duymaqladırlar. Doğru zamanlı və etibarlı məlumatın müəssisə üçün əhəmiyyətliyi son dərəcə böyükdür. İqtisadi sferada idarəetmə və qərar qəbul etmə zamanı ehtiyac duyulan dəqiq və etibarlı məlumatı ancaq idarəetmə məlumat sistemlərindən biri olan mühasibat məlumat sistemi təmin edə bilər.

Bu məqalədə, Azərbaycanda fəaliyyət göstərən müəssisələrin 97 % -ni əhatə edən KOS –ların idarəetmə zamanı mühasibat məlumat sistemindən yararlanmağın əhəmiyyəti və müəssisəyə gətirə biləcək səmərələr haqqında danışılmağa çalışılmışdır. KOS –larda mühasibat məlumat sistemini aktiv və səmərəli şəkildə necə istifadə edilə bilər ilə bağlı tövsiyələrə yer verilmişdir.

#### 1. İdarəetmə məlumat sistemi

İMS müəssisənin idarəedici heyətinin planlama və nəzarət prosesini həyata keçirən zaman lazım olan bütün daxili və xarici məlumatları təşkil edən bir sistemdir. Bu zaman məlumatların toplanması, emalı və hazırlanması prosesləri aparılırki buda məlumat sisteminin əsas prosesini təşkil edir. "İdarəetmə məlumat sistemi, bir müəssisənin idarə edilməsində istifadə olunan məlumatların işlənməsinə və ötürülməsinə imkan verən bir sistemdir"<sup>1</sup>.

<sup>1</sup> Gökçen, H. (2007).

İdarəetmə məlumat sisteminin üç əsas elementi vardır:

- Məlumatın toplanılması
- Məlumatın saxlanması
- Məlumatın necə istifadə olunması

İMS pul, işçi qüvvəsi, materiallar, maşınlar, texnologiya və məlumatlar kimi iş mənbələrindən ən doğru şəkildə istifadəni təmin etmək üçün məlumat bazası sisteminin hazırlayır. Bu sistem bir-biri ilə davamlı qarşılıqlı əlaqədə olan alt sistemlərdən ibarətdir:

- İstehsal məlumat sistemi
- Marketing məlumat sistemi
- İşçilik məlumat sistemi
- Maliyyə məlumat sistemi
- Mühasibat məlumat sistemi

### 2. Mühasibat məlumat sistemi

Mühasibat məlumat sistemi, maliyyə aktivləri üzrə əməliyyatların planlaşdırılması, qeyd edilməsi, yoxlanılması və statistikasının aparılması ilə bu müəssisənin vəziyyətinin qiymətləndirilməsi barədə məlumatları ehtiva edən sistemdir. Mühasibat məlumat sistemindən əldə edilən məlumatlar, müəssisə daxilində məlumat istifadəçilərinə görülən tədbirlərin icrasını və nəzarətini təmin edərkən, kənar istifadəçilərə ehtiyac duyduqları qərarların verilməsində köməklik göstərir.<sup>2</sup>

Mühasibat məlumat sistemi idarəetmə məlumat sisteminin alt sistemlərindən birini təşkil etsədə, ədəbiyyatlarda bütün alt sistemlərlə qarşılıqlı əlaqədə olan bir sistem kimi görülür və digər məlumat sistemlərdən başlıca fərqi mühasibat məlumat sisteminin əsasən rəqəmsal məlumatlardan ibarət olmasıdır. Mühasibat məlumat sisteminin əsas məqsədi müəssisə ilə əlaqədə olan həm daxili, həm də xarici istifadəçiləri rəqəmsal məlumatlar ilə təmin etməkdir.

Mühasibat məlumat sistemi, üç böyük alt sistemin cəmindən ibarətdir.<sup>3</sup>

- Əməliyyat emal sistemi: Kənar istifadəçiləri məlumat ilə təmin edir.
- Maliyyə hesabat sistemi: Qanuni öhdəliklərlə bağlı məlumat ilə təmin edir.
- İdarəetmə hesabat sistemi: Daxili istifadəçiləri məlumat ilə təmin edir.

### 3. Kiçik və orta sahibkarlıq subyektləri

KOS –lar əsasən bir nəfər tərəfindən yaradılıb, sahibləri tərəfindən birbaşa idarə olunan, böyüməsi üçün lazım olan investisiyanı öz daxilindən təmin edən, fəaliyyət göstərdiyi sahədə çox güclü profilə sahib olmayan qismən kiçik iqtisadi subyektlərdir. Ölkəmizdə iqtisadiyyatın 97% -i KOS –lardan ibarətdir.

KOS –ları iri müəssisələrdən ayıran başlıca özəllikləri aşağıdakı kimi sıralamaq olar:<sup>4</sup>

- Kiçik sərmayə ilə yaranırlar.
- Daha az investisiya ilə daha çox istehsal və məhsul çeşidi təşkil edirlər.
- Müştərilərlə birbaşa ünsiyyət qururlar.
- Kredit almaqda çətinlik çəkirlər, və investisiya üçün öz sərmayələrindən istifadə edirlər.
- Texnoloji yeniliklərə daha tez uyğunlaşdırlar.
- Profesional bir idarəetmə sistemi yoxdur, ailə tipli müəssisələrdir.

KOS –lar iqtisadiyyatın özəyini təşkil edir və iqtisadiyyatın inkişafı üçün önəmli yerə sahibdir. Ölkə iqtisadiyyatına təsirini iqtisadiyyata dinamiklik gətirə bilmək tərəfdən, yeni iş imkanları yaratması tərəfdən, regional böyüməkdə prosesi sürətləndirməsi tərəfdən, yeniliklərə açıq olması tərəfdən müəyyən qruplar altında cəmləşdirmək mümkündür.

<sup>2</sup> Akgün; Kılıç, (2013).

<sup>3</sup> Hall, (2008).

<sup>4</sup> Yılmaz, (2004).

KOS –lar ölkə iqtisadiyyatında rəqabətin güclənməsi və iqtisadi həyatın sağlam bir şəkildə işləyə bilməsi üçün ən vacib qurumlardır.

#### 4. Kiçik və orta sahibkarlıq subyektlərində mühasibat məlumat sisteminin əhəmiyyəti

Bu məqalənin məqsədi, KOS –larda mühasibat məlumat sisteminin aktiv istifadəsinin əhəmiyyətini ön plana çıxarır.

KOS –lar ölkəmizdə iqtisadi həyata önəmli qatqıları olan subyektlərdir. Bu müəssisələrin ayaqda qala bilməsi üçün profesional bir idarəetmə sistemə ehtiyac duymaqladadır. MMS –dən istifadənin ən başlıca yararı KOS –ların davamlı dəyişən iqtisadiyyatda rəqabətliyi qoruya bilməsinə zəmin yaratmasıdır. MMS –dən aktiv istifadənin nəticəsində KOS –larda idarəetmə zamanı daha doğru və sağlam qərarlar alınmasını artdıracaqdır.

Mühasibat məlumat sistemi, müəssisələrdə əsasən aşağıdakı vəzifələri yerinə yetirir:<sup>5</sup>

- İdarəetmə fəaliyyətləri nəticəsində əldə olunan informasiyaları toplayır və quruplaşdırır.
- Toplanmış olan bu informasiyaları məlumata çevirir və üst səviyyədə idarəetmənin planlama və nəzarət fəaliyyətlərində qərar alarkən yardım edəcək bir şəkllə gətirir.
- Müəssisənin aktivlərinin qorunması və davamlılığının təşkil edilməsi üçün doğru zamanda, doğru məlumat ilə təmin edir.

Beləliklə KOS –larda mühasibat məlumat sistemini idarəetmə və qərar qəbul etmə zamanı əhəmiyyətliyiəni aşağıdakı faktorlar ön plana çıxarır:

- Satışa çıxarılacaq məhsulların miqdarının və qiymətinin təyin olunması,
- İstehsal olunacaq məhsulların miqdarının təyin olunması,
- İstehsal üçün lazım olan xammaddə və digər satın alınan malların optimal kəmiyyət və keyfiyyət səviyyəsinin seçilməsi,
- İstehsal və idarəetmə zamanı uyğun işçi qüvvəsinin hesablanması,
- KOS –ların hansı istiqamətlərdə sərmayə qoyulmasının seçilməsi,
- Bütün fəaliyyətlərin maliyyələşmə və gəlirliliyin artırılması yollarının hesablanması,
- Alacaq və borcların idarə olunmasında maliyyə vəziyyətinin stabil saxlanılması,
- Rəqabətli bazarda davamlılığın təmin etmək üçün doğru qərarların verilməsinə yardım edir.

#### NƏTİCƏ

KOS –lar ölkə iqtisadiyyatının ana damarlarını təşkil etdiyindən, iqtisadi bazarda KOS –ların uğurlu olması üçün davamlı dəyişən texnologiyaya və zamana ayaq uydura bilməlidir. Buda yerində doğru qərarların verilməsi ilə mümkündür. Doğru qərarlar vermək və rəqabətli bazarda dayanıqlı olmaq üçün sahibkarların etibarlı informasiyalara ehtiyacı vardır. Günümüzdə bu informasiyaları təmin edə bilən mühasibat məlumat sistemindən istifadə edən KOS –ların uzun müddətli dövrdə daha doğru qərarlar verdiyi, rəqabətə daha dayanıqlı olduğu və iqtisadi dalğalanmalardan digər KOS –lara nisbətən daha az təsirləndiyi təsbit edilmişdir. Mühasibat məlumat sistemindən əldə olunan məlumatlar ilə alınacaq qərarlar, KOS –ların dayanıqlılığı və inkişafı üçün həyati önəmi olan qərarlardır.

#### ƏDƏBİYYAT SİYAHISI

1. Akgün, İ. ve Kılıç S. (2013). "Muhasebe Bilgi Sisteminin İşletme Yönetiminin Etkinliği Üzerindeki Etkisi". Celal Bayar Üniversitesi Yönetim ve Ekonomi Dergisi, 2, 21-36.
2. Gökçen, H. (2007). "Yönetim Bilgi Sistemleri". Ankara: Palme Yayıncılık.
3. Hall, James A. (2008). Accountin Information Systems, Sixth Edition, Cengage Learning.
4. Romney, Marshall-Steinbart, Paul John (2003), Accountin Information Systems, 9th ed., Prentice Hall, New Jersey.
5. Yılmaz, Beytullah, "Küçük ve Orta Büyüklükteki İşletmelerin Toplumda Üstlendikleri Roller Barmıdn Analizi", Dış Ticaret Dergisi <http://www.dtm.gov.tr/ead/DTDERGI/Ocak 2004>

<sup>5</sup> Romney ve Steinbart, (2003).

## PEŞƏKAR MÜHASİB VƏ AUDİTORLARIN PEŞƏ ETİKASI ANLAYIŞININ QIYMƏTLƏNDİRİLMƏSİ

**İQRAR TALİBOV**

Bakı Mühəndislik Universiteti

İqtisadiyyat və İdarəetmə

*italibov2@std.beu.edu.az*

BAKİ, AZƏRBAYCAN

### XÜLASƏ

XXI əsrdə bütün fəaliyyət sahələrində olduğu kimi peşəkar mühasib və auditor fəaliyyətində də əsas nüanslardan biri peşə etikasına əməl etməkdir. Müasir zamanda müəssisə və təşkilat daxili peşə etikasına əməl olunmaması halları müştəridə mənfi fikir formalaşdırmaqla yanaşı, mühasib və auditorlara şəxsi inamın itməsinə səbəb olur. Bu da öz növbəsində həm müəssisə rəhbərliyi, həm də işçi heyəti üçün peşə etikasının aktual mövzu olduğunu göstərir. Peşəkar mühasib və auditorların peşə etikasının XXI əsrdə tutduğu mövqeyə nəzər yetirsək şahid olarıq ki, peşə etikasının qiymətləndirilməsi əsas məsələlərdən biridir. Peşəkar mühasib və auditorların peşə etikasının qiymətləndirilməsi və burada yaranan problemlərin obyektiv həlləri spesifik aktual mövzudur. Tədqiqat işinin məqsədi bu sahədəki qiymətləndirmə metodlarını öyrənmək və yaranmış problemlərin səbəbini öyrənərək həllini tapmaqdır. Tədqiqatda peşə etikasının qiymətləndirilməsi ilə yanaşı, həm də peşə etikasında yaranan problemlər və onların səbəbləri də qeyd olunmuşdur. Aparılmış tədqiqat nəticəsində peşəkar mühasib və auditorların peşə etikasının tətbiqi olunmasının və tətbiq olunmamasının nəticələri də əldə edilmişdir.

**AÇAR SÖZLƏR: Peşə etikasının qiymətləndirilməsi, peşəkar mühasib və auditorlar, etika**

### GİRİŞ

1. Tədqiqat işində peşəkar mühasib və auditorların peşə etikasının anlayışının qiymətləndirilməsi və peşə etikasındakı standartlar araşdırılmışdır. Tədqiqat işinin məqsədi peşəkar mühasib və auditor fəaliyyətində nəzəriyyələr, peşə etikasına təsir edən faktorlar, peşə etikasının qiymətləndirilməsini yaxından öyrənmək və peşə etikasındakı problemləri aşkarlayıb və etik problemlərin həlli yollarını tapmaqdan ibarətdir. XXI əsrdə peşəkar mühasib və auditorların peşə etikasının qiymətləndirilməsi baş vermiş etik qayda pozuntuları səbəbindən daha da aktual mövzu olmuşdur. Peşə etikasının qiymətləndirilməsi böyük əhəmiyyətə malik olduğu üçün tədqiqat işində peşə etikasının qiymətləndirilməsi öyrənilərək müəssisələr üçün müxtəlif qiymətləndirmə metodları haqqında nəzəriyyələr və praktiki məlumatlar göstərilmişdir.

2. Peşəkar mühasib və auditorların peşə etikasının düzgün qiymətləndirilməməsi qeyri-etik davranışların artmasına səbəb olmuşdur ki, nəticədə müştərilərin xidmətlərdən şikayətçi olmalarına, işçilərin iş mühitindən məmnun olmamalarına və müəssisələrin planlaşdırdıqları məqsədləri həyata keçirə bilməmələrinə səbəb olmuşdur. Peşəkar mühasib və auditorların peşə etikasının qiymətləndirilməsi müəssisələrin planlaşdırdıqları məqsədlərə nail olmasında, müştərilərin xidmətdən, işçilərin isə iş mühitindən razı qalmalarında böyük təsir mexanizminə malikdir. Tədqiqat işində bu prosesə dair qiymətləndirmə metodları və əsas nəzəriyyələri ön plandadır.

3. Tədqiqat işində peşəkar mühasib və auditorların peşə etikasının qiymətləndirilməsinin müxtəlif metodları və prinsipləri göstərilmişdir. Tədqiqat işində xarici ədəbiyyatlardan istifadə olunmuşdur və 5 əsas mənbə ədəbiyyat siyahısında göstərilmişdir. Tədqiqat işində peşə etikasının qiymətləndirilməsi araşdırılıb və metodları qeyd olunaraq analiz metodundan istifadə olunmuşdur.

4. Tədqiqat işi xülasə, açar sözlər, giriş, tədqiqat metodu, nəticə və ədəbiyyat siyahısından ibarətdir. Tədqiqat metodu isə 3 hissədən ibarətdir. Tədqiqat işi ümumilikdə 5 səhifəni əhatə edir.

### TƏDQIQAT METODU

#### 1. Mühasibatlıqda etik davranışların vacibliyi və etik nəzəriyyələr

Etik dəyərlər doğru və yanlış bir-birindən fərqləndirir və bu insan cəmiyyətinin bir ölçüsüdür. Etika ilə məşğul olmamaq mümkün deyil. Çünki etdiyimiz və ya etmədiyimiz bir hərəkət hər zaman etik qiymətləndirmə mövzusu ola bilər. Etika korrupsiya və fırıldaqçılıq hadisələrinin daha çox yayıldığı bir

vaxtda iş dünyasında getdikcə daha çox diqqət qazanmışdır. İlk növbədə fərdin əxlaqi əqidəsi problemin həllində mühüm rol oynayır. Əxlaqi düşünmə qabiliyyəti ziddiyyətli etik prinsiplər olduqda necə hərəkət edəcəyinə qərar vermək üçün vacibdir. Etik dəyərlərin öyrənilməsi həm də digər insanların psixoloji durumunu, atdığı addımların səbəb və məqsədini bilməyimiz üçün mühümdür.

Əsas etik prinsiplər 4 etik nəzəriyyə ilə təsniflənir: eqoizm, utilitarizm, deontologiya və fəzilət etikası. İlk etik nəzəriyyə olan eqoizm əksər cəmiyyətlərdə mənfi bir mənə daşıyır. Bu nəzəriyyə eqoistlik yox, şəxsi maraqlar ideyasına yönəlmişdir. Şəxsi maraq öz istəkləri üçün ən yaxşısı olaraq təyin edilir. Eqoistlik isə öz istəkləri üçün ən yaxşısını başqalarının hesabına etmək olaraq bilinir. Nəticədə bu nəzəriyyə, adətən, iş şəraitində, xüsusən də bir mühasibin həmişə müştərinin tələb etdiyi xidməti göstərə bilmədiyi mühasibatlıq sahəsində tətbiq edilə bilməz. Belə olduğu təqdirdə mühasibin işinin yenidən yoxlanılmasına gərək olacaqdır. Bundan əlavə, eqoizm mübahisələri həll edə bilməz. Əksinə, iş şəraitində daim öz mənafeyini güdən şəxs üçün daha da böyük problemlər yarada bilər.

İş dünyasındakı çıxılmaz vəziyyəti həll etmək üçün istifadə edilən ən populyar etik nəzəriyyə utilitarizmdir. Burada fərdlərin maraqları ayrı-ayrılıqda nəzərə alınaraq nəticə çıxarılır. Ona görə də, fərdlərin əksəriyyətinin xeyrinə qərar çıxarılması üçün bu nəzəriyyənin tətbiqi olduqca vacibdir. Bu nəzəriyyə həm də işçilərin fərdi xeyrinin maksimuma çatdırılmasına yönəlmişdir. Burton və Goldsby bir davranışın haqlı bir etik standarta cavab vermədiyi təqdirdə, bunun uzun müddət maraqlı tərəflər üçün mənfi nəticələrə səbəb olacağını qeyd edirlər. Faydalılığın daha müasir baxışı, məmnunluğu maksimum dərəcədə artırmaq üçün "mümkün olan ən yaxşı nəticənin" qərəzsiz baxımdan irəli sürülməsidir.

Utilitarizm digər ənənəvi fəlsəfi nəzəriyyələrdən fərqli olaraq daha çox hədəf kütləsi olan və daha çoxşaxəli bir nəzəriyyədir. Bənzər araşdırmalar fərdi zehniyyətdən qrup zehniyyətinə keçidin qarşısını alır. Çünki iri korporativ uğursuzluqlar etik dəyərləri olmayan bəzi şəxslərlə müqayisədə həm fərdi, həm də kontekstual amillərin qarışığına aid edilir. Utilitarizmdə illər ərzində daha mükəmməl araşdırılmış iki fərqli forma mövcuddur. Utilitarizmin birinci forması hərəkətlərin konkret qaydalarla əlaqəli olaraq məmnuniyyətin maksimuma çatdırılmasıdır. Onun ikinci forması isə potensial qaydanı təhlil edən və bu hərəkətdən yaranan son məmnuniyyəti düşünən aktutilitarizmdir. Bu təhlilə əsaslanaraq, daha az nəticəsi olan məmnunluq yaradan hərəkətlər edilir.

Mühasibatlıqdakı daha bir etik nəzəriyyə deontologiya nəzəriyyəsidir. Deontologiya həm peşəkar mühasiblər üçün, həm də göstərdikləri xidmətlərə əsasən fərdlər, şirkətlər, təşkilatlar üçün də olduqca önəmlidir. Peşəkar mühasiblərin, xüsusən qərar qəbul edənlərin təqdim etdikləri xidmətlərdən istifadə edənlər, maliyyə hesabatlarının obyektiv, tam və etibarlı olmasını istəyirlər. Mühasibat uçotu artıq mühasibat sənədlərində yalnız bir məlumat emalı hesab edilmir. Eyni zamanda, məsul şəxs işini inkişaf etdirmək üçün müştərilərinə yenilikçi həllər təqdim etməlidir. [3/s.49]

Deontoloji nəzəriyyələr, bir hərəkətin etik olub olmadığını təyin edərkən nəticələri vacib hesab etmir. Məsələn, sərxoş halda hesabat apararkən nəticənin düzgün olub-olmamağı önəmli deyil. Sərxoş vəziyyətdə hesabat aparmağın özü artıq etik qaydaları pozmaq deməkdir.

Deontologiya əxlaqi vəzifələri insan davranışı üçün dəyişməz qanunlar olaraq görür və buna inanır. Bu isə varlıqların azad olmasını təmin edən rəşional düşünmə qabiliyyətindən irəli gəlir. Lakin burada bir şəxs azad deyilsə, o zaman məsuliyyət daşımır. Beləliklə, yalnız azad fərdlər əxlaqi vəsətədirilər və bütün azad fərdlər şüurlu davranmağı bacarırlar. Deontologiya həm də fərdlərin bərabərhüquqlu olmasının tərəfdarı olan bir nəzəriyyədir.

Etika ilə bağlı sonuncu nəzəriyyə isə fəzilət etikası nəzəriyyəsidir. Bu nəzəriyyədə mühasibatlığın pədaqoji nöqtələri təlqin edilməlidir. Burada mühasib həm işəgötürən, həm də müştəri qarşısında olan öhdəliklərini biləcəkdir. Həmçinin, bu nəzəriyyə vəsətəsilə qarşılaşdığı təzyiqlərə müqavimət göstərmək və əxlaqi prinsipləri nəzərə alaraq çıxış etmək onun üçün daha rahat olacaqdır. Bu nəzəriyyədə əsas götürülən faktorlar bunlardır:

- 1.Xeyirxahlıq və fədakarlıq;
- 2.Dürüstlük və tamlıq;
- 3.Bitərəfliik və açıq fikirlilik;
- 4.Etibarlılıq və inamlılıq;
- 5.Sədaqət və gerçəklik.

### 2. Peşə etikasının qiymətləndirilməsi metodları

Peşəkar mühasib və auditorların peşə etikasının qiymətləndirilməsi bu sahənin inkişafında və təkmilləşməsində müstəsna rol oynamaqdadır. Mühasib peşəsinin qiymətləndirilməsində bir neçə metoddan istifadə etmək olar. Peşə etikasının qiymətləndirilməsində ümumi metodu birbaşa qiymətləndirmə metodudur. Burada mühasibin fəaliyyəti səthi olaraq qiymətləndirilir, işlərə ümumi qiymət verilir, o digər əməkdaşlar ilə müqayisə edilmir. Mühasib peşəsinin qiymətləndirilməsində xüsusi metod daha çox istifadə edilən və obyektiv hesab olunan metoddur. Burada səthi qiymətləndirmədən qaçınılır, bütün hesabatlar dəqiqliklə hesablanır və qiymətləndirməsi yerinə yetirilən mühasibin fəaliyyəti digər əməkdaşların fəaliyyəti ilə müqayisə edilir. Xüsusi qiymətləndirmənin bir əhəmiyyətli faktoru da odur ki, bu bəzən mühasibə əvvəlcədən xəbər verilmədən həyata keçirilir və bununlada onun fəaliyyətinin daim nəzarətdə olduğu bildirilir. Belə olduğu təqdirdə peşə etikasının qaydalarına daha ciddi riayət edilir. [1/s.2]

Mühasibatlıqda etik qiymətləndirmə metodlarından biri də "Sosial istək ölçüsü" tətbiq etməkdir. Bu bəzən "Halo effekti" olaraq da adlandırılır. "Halo effekti" şəxsin özünü digər şəxslərlə müqayisə edərək özünüqiymətləndirməsini aparması deməkdir. Burada şəxs özünün fəaliyyətini 7 ballıq Likert şkalası ilə qiymətləndirir. Daha sonra o digər mühasiblərin fəaliyyətini bu şkalaya əsasən qiymətləndirir. Nəticədə ortadakı fərqi özü görmüş olur. İki qiymətləndirmə arasındakı fərq "Halo effekti" olaraq bilinir. Məlumdur ki, burada obyektivlik qorunmadı. İştirakçıların əksəriyyəti özlərinin etik qaydalara daha çox riayət etdiklərini bildirdilər. [2/s.58]

Hal-hazırda bu peşə üçün ideal hesab edilən qiymətləndirmə metodları bunlardır:

- 1) Fəaliyyətin qiymətləndirilməsi;
- 2) Yazılı testlər.

İlk metoddə mühasibin ümumi fəaliyyəti, sənədlərinin qaydada olub-olmamağı, kollektivlə kommunikasiya bacarıqları və s. izlənilərək qiymətləndirilir. İkinci metoddə isə həm mühasib özü-özünü "qiymətləndirir", həm də kolleqalar onun barəsində olan fikirlərini qeyd edərək bildirirlər.

### 3. Praktiki olaraq peşəkar sahədə etik davranışların tətbiqi və nəticələri, tətbiqdən imtinanın səbəbləri

2012-ci ildə ABŞ və İngiltərədə aparılan 500 nəfər işçi arasında aparılan sorğunun nəticəsində 26% işçi peşəkarlıq baxımından səhvə yol verdiklərini açıqladılar. Onlardan 24%-i qeyri-etik davranışı maliyyə problemləri səbəbindən tətbiq etməli olduqlarını bildirdilər. 16% işçi imtiyazlı məlumatdan sui-istifadə kimi cinayət məsuliyyətinə səbəb olacaq addımlar atmağa hazır olduqlarını bildirdilər. Onlardan 39% -i rəqiblərinin də qanunsuz və etik olmayan hərəkətlərə yol verdiyinə inanır, əks halda rəqiblərinin müvəffəqiyyətə nail olmayacaqlarını bildirirdilər. Respondentlərin 30%-i müxtəlif kompensasiya və mükafat formaları üçün qanunazidd hərəkətlər üçün təzyiqə məruz qala biləcəklərini açıqladı. 23%-i işçilərin bu cür hərəkət etmək qərarını təsir edən digər təzyiq formalarından istifadə edildiyini söylədi. [4/s.144]

Etik davranışları icra edilməsinə səbəb nə ola bilər?

1. Etik və mənəvi prinsiplər sistemini peşəkar mühasiblər baxımından idarə etmək, müştərilərlə, cəmiyyətlə və digər mühasibat mütəxəssisləri ilə münasibətlərdə riayət edilməli qaydaları yerinə yetirmək üçün;
2. Mühasibat peşəsinin əhəmiyyəti cəmiyyətin rifahı üçün digər peşələrə nisbətən daha vacib olduğundan;
3. Həqiqəti söyləmək, peşə işlərində dürüst olmaq, ardıcıl və düzgün qərarlar qəbul etməkdə məsuliyyətlərini müəyyənləşdirmək üçün;
4. Qərarlarında ziddiyyət yaratmamaq, qaydalar və qərarlarla razılaşmaq və peşə problemlərini həll etmək üçün;
5. Peşə etik qaydalarının etibarlılığını, eyni zamanda cəmiyyətin peşə və fəaliyyətinə inam və hörmətini artırmaq məqsədilə;
6. Cəmiyyət qarşısında peşəni uca tutmaq və təhqirdən qorumaq üçün etik qaydalara riayət etmək lazımdır.

Etik və ya qeyri-etik davranışın mühasib üçün nəticələri:

1. Hər bir xalqın özünəməxsus mədəniyyəti vardır və bu özünü hər bir sahədə göstərir. Bu baxımdan, mühasibin nümayiş etdirdiyi etik və ya qeyri-etik davranış modeli ilə cəmiyyətdə özünə qarşı fikir formalaşdırır.

## V INTERNATIONAL SCIENTIFIC CONFERENCE OF YOUNG RESEARCHERS

2. Gender bərabərliyi özünü iş həyatında göstərdikdən sonra etik və qeyri-etik davranış baxımından da diqqət çəkməkdədir. Bəzi tədqiqatçılar iş həyatında qadınların daha çox etik qaydalara riayət etdiklərini bildirsələr də, bəziləri burada heç bir fərqi olmadığını bildirir. Unutmaq olmaz ki, qadın və kişi hər biri mühasibliyin etik qaydalarına riayət etməli və bunun nəticəsində öz peşəsinin nüfuzunu yüksəltməlidir.

3. Tolerantlığın tətbiq edilməsi də iş həyatı üçün olduqca mühümdür. Şəxsi düşüncəsi-ni və ya həyat tərzini iş həyatında tətbiq etməyə çalışan mühasib peşəkarlıq baxımından mənfi nəticələr əldə edəcəyini əvvəlcədən bilməlidir.

4. Peşə etikasını anlamaq və dəstəkləmək ümumi iş fəaliyyəti üçün vacibdir. Bu bəzən mühasibin daha az qazanc əldə etməsi ilə nəticələnsə də, fəaliyyəti daha uzunmüddətli və davamlı olur. Cəmiyyət arasında həm özünü, həm də çalışdığı müəssisəni yaxşı tanıtdıran mühasib daimi müştərilər qazanaraq fəaliyyətində uğurlar qazanmağa nail olur.

5. Etik və qeyri-etik davranış həm də ətraf mühitin qorunması baxımından vacibdir. Peşə etikasının düzgün şəkildə yerinə yetirilməməsi həm havanın, həm də suyun çirklənməsinə səbəb olur, elektrik enerjisinin gərəyindən çox istifadəsinə səbəb olur.

Mühasib və auditorların qeyri-etik davranışlarının tətbiq etməsinin səbəbləri:

- 1) Mühasib şəxsi maraqları üçün xəsislik edə bilər;
- 2) Mühasib mənfəəti üçün işəgötürənindən pulu mənimsəyə bilər; [5/s.3]
- 3) Xalqa xidmət edən bir şirkətin maliyyə mühasibi maliyyə hesabatlarını mövcud olduğundan daha yaxşı kimi təqdim edə bilər. Çünki səhm portfelinin artmasını istəyir;
- 4) Mühasib, müştərisindən yalan məlumatları bildirməsi üçün təzyiq hiss edə bilər və ya bir maliyyə direktoru tərəfindən şirkətin direktorlar şurasının təkmilləşdirilməsi tələbi ilə qarşılaşa bilər. Bunun üçün də işini itirmək qorxusu səbəbindən belə bir addım ata bilər;
- 5) Maraqların toqquşduğu bir şirkətdə işləyən mühasib digər bir şəxsə və ya şirkətin özünə borcludursa və ya bir firmada əhəmiyyətli bir paya sahibdirsə, müəyyən bir addımlar atmaq üçün qeyri-etik davranışlar tətbiq edə bilər;
- 6) Hesabat hazırlayarkən və düzəliş edərkən bir mühasibin dərin bir analiz aparmaq istəməməsi də qeyri-etik davranışın tətbiq edilməsinə səbəb ola bilər.

### NƏTİCƏ

Tədqiqatda gəlinən son nöqtə onu göstərir ki, dövrümüzün əsas problemlərindən biri peşə etikasının düzgün tətbiq edilməməsidir. Müştərilərin xidmətdən və işçilərin iş mühitindən məmnun qalmaları və dolayısı ilə müəssisənin qarşıya qoyduğu məqsədlərə çatmalarına müsbət təsir etməsi baxımından peşə etikasındakı problemlərin aradan qaldırılması və peşə etikasının səmərəli metodlarla qiymətləndirilməsi olduqca vacibdir. Peşəkar mühasib və auditorların peşə etikasının doğru metodlarla qiymətləndirilməsi, işçilərin iş mühitindən və müştərilərin göstərilən xidmətlərdən məmnun olmasına səbəblərdən biri olmaqla yanaşı həm də müəssisənin qarşıya qoyduğu məqsədlərinə çatmasına müsbət təsir edən faktorlardan biridir. Peşəkar mühasib və auditorların peşə etikasına əməl etməməsi səbəbindən yaranan problemlərin aradan qaldırılması məqsədi ilə hər bir müəssisə rəhbərliyi işçilərinin peşə etikasını müxtəlif səmərəli metodlarla qiymətləndirməlidir. Peşəkar mühasib və auditorların peşə etikasını qiymətləndirilməsi aparıldığı zaman mühasib və auditorlar da daha doğru fəaliyyət göstərəcək və peşə etikasına əməl edəcəkdir.

### ƏDƏBİYYAT SİYAHISI

1. Paul Jajairam, Ethics in Accounting, Journal of Finance and Accountancy (**Jurnal məqaləsi**) 2017, Pages 1-13
2. Anis Triki. Accountants' Ethical Sensitivity. (**Magistr dissertasiyası**) St. Catharines, Ontario/Canada 2011: 1-89
3. Shivneil Kumar Raj, Sandhiya Roy, Accounting, Theory: An Ethical Perspective of Real Life Scenarios, International Journal of Business and Social Research (**Jurnal məqaləsi**) Volume 06, Issue 10, 2016, Pages 47-55
4. Zoran Todorović, Application of Ethics in the Accounting Profession with an Overview of the Banking Sector”, Journal of Central Banking Theory and Practice (**Jurnal məqaləsi**) December 2019, Pages 139-158
5. Oseni, Abubakar Idris, Unethical Behavior by Professional Accountant in an Organization, Research Journal of Finance and Accounting (**Jurnal məqaləsi**), Volume 2, No 2, 2011, Pages 1-8



## AZƏRBAYCANDA MÜASİR PENSİYA MEXANİZMİNİN TƏŞKİLİ VƏ ONUN QIYMƏTLƏNDİRİLMƏSİ

**GÜLXANIM NƏBİYEVƏ**

Bakı mühəndislik universiteti

*İqtisadiyyat və idarəetmə*

*Gulxanim.nabiyeva@mail.ru*

BAKİ,AZƏRBAYCAN

### XÜLASƏ

Məqalədə Azərbaycanın pensiya sisteminin tarixi inkişafı və son illərdə aparılmış islahatlar barədə məlumat verilir. Və bu islahatların mənfi və müsbət cəhətlər, əhalinin rifah səviyyəsindəki rolu barədə danışılır. Məqalənin ikinci hissəsində Azərbaycan respublikasında pensiya təminatı sisteminin müasir dövrdəki vəziyyəti təhlil olunmuşdur. 2014-2020-ci il islahatı və xüsusilə də 2017-ci ildə “ Əmək pensiyaları haqqında qanun”a edilmiş dəyişikliklərin dövlətin sosial siyasətinə və insanların gələcək pensiya təminatına təsirlərini təhlil edilir

**AÇAR SÖZLƏR:** Açar söz- **Pensiya təminatı sistemi, açar söz-Pensiya islahatlarının dərinləşdirilməsi,**

### GİRİŞ

Azərbaycanda pensiya təminatı əhalinin rifah səviyyəsinə təsir edən ən mühüm elementlərdən biridir. Beləki, ölkədə sosial müdafiə sistemi nə qədər inkişaf edirsə, əhalinin istənilən sosial qruplarını bir o qədər müsbət artımda risklərdən müdafiə edə bilər. son illərdə digər inkişaf etməkdə olan ölkələr kimi Azərbaycan da sosial müdafiə sisteminin inkluzivliyini artırmış, dayanıqlı pensiya təminatına nail olmuş və artan sosial yükü qarşılaya biləcək maliyyə mexanizmləri yaratmaq istiqamətində ciddi nailiyyətlər əldə etmişdir. Lakin ölkənin sosial və iqtisadi sahəsində özünü gəstərən qeyi-stabil vəziyyət maliyyə dayanıqlığında arzuolunan vəziyyətə çatmağımıza imkan verməmişdir.

1.Azərbaycan Respublikasında pensiya təminatı islahatlarında müasir vəziyyət

2.Müasir Azərbaycan Respublikasında islahatların müsbət və mənfi nəticələri

Azərbaycanda dövlətin həyata keçirdiyi ən əsas və mühüm olan istiqamətlərdən biri də sosial müdafiə siyasətinin pensiya təminatıdır. Müstəqilliyimizin ilk illərində iqtisadiyyatda, maliyyə və.s kimi sektorlarda olan zəifləmə pensiya təminatı sistemində də ciddi çatışmazlıqlara səbəb olmuşdur. Lakin 1993-cü ildən sonra Azərbaycan iqtisadiyyatındakı canlanma əhalinin sosial müdafiəsinin güclənməsində də böyük rol oynadı. Pensiya təminatı sisteminin beynəlxalq təcrübəyə uyğun planlaşdırılması sosial müdafiə siyasətində əsas istiqamətlərdən biri oldu. Beynəlxalq Əmək Təşkilatında Avropa Şurasının sosial təminat sahəsinə uyğun olaraq ailə başçısını ititməyə görə, əlilliyə görə və həmçinin qocalığa görə təminatlar da daxil olmaqla, bu ödənişlərin məcburi sosial sığorta ilə gerçəkləşdirilməsi nəzərdə tutulmuşdur. Avropa Şurasının müvafiq konvensiya və tövsiyələrinə görə, ölkədə könüllü pensiya sığortası da təkmilləşdirilməkdədir.

Son illərdə Azərbaycanın pensiya təminatında aparılan islahatlar daha çox bazar iqtisadiyyatı ilə uyğunsuzluğun nəticəsində yaranmış problemlərin aradan qaldırılmasına yönəlmişdir. Bütövlükdə pensiyaların artımı mexanizminin bazar iqtisadiyyatının tələblərinə uyğunlaşdırılması və pensiya məbləğlərinin indeksləşdirmə yolu ilə inflyasiyadan qorunması təmin edilmişdir

Bildiyimiz kimi, 1 iyul 2017-ci il tarixində “Əmək pensiyaları haqqında” qanuna dəyişiklik qüvvəyə mindi. Bu Qanunda əmək pensiyası sisteminin tərkibində olan dəyişiklikləri üç qrupda qruplaşdırmaq olar.

- fərdi hesabın sığorta hissəsindəki dəyişikliklər: şəxs o zaman sosial sığorta əldə edir ki, onun fərdi hesabında müəyyən məbləğdə pensiya kapitalı yığılmış olsun.

- Minimum iş stajındakı dəyişikliklər- prokurorluqda işləyən şəxslər, ədliyyə, miqrasiya və fəvqəladə hallar üçün xidmət müddəti 25 ildən 35-ə qaldırıldı. Cəzaçəkmə məntəqələrdə, həbsxanalarda, sağlamlıq mərkəzlərində işləyənlər üçün isə xidmət ili 25-dən 30-a qaldırıldı.

## V INTERNATIONAL SCIENTIFIC CONFERENCE OF YOUNG RESEARCHERS

- Pensiya çıxmaq üçün minimum yaş həddi yenidən tənzimləndi. Kişilərdə pensiya yaşı 60-a qaldırıldı. Qadınlarda, həmçinin, təhlükəli əmək şəraitində işləyən insanlar üçün məcəzəçəkmə müəssisələrində, həbsxanalarda və səhiyyə müəssisələrində işləyənlər üçün isə pensiya yaş həddi 55 müəyyən edilmişdir

Bəs “Əmək pensiyaları haqqında qanun”a görə pensiya məbləği necə hesablanır?

Yaşa görə əmək pensiyasının hesablanmasına sadə yolla hesablanmasına baxaq. Yaşa görə əmək pensiyasının hesablanması müxtəlif illərdə müxtəlif yollarla hesablanırdı. Məsələn 2006-cı ilə qədər bir qaydada 2009-cu ildə başqa qaydada və nəhayət 2017-ci ildən etibarən başqa bir qaydada hesablanır. Mən indi 2017-ci il dəyişikliklərindən sonra hesablanmanı təhlil edəcəm. Yaşa görə əmək pensiyasının hesablanması qaydası “Əmək pensiyaları haqqında qanun”un 10cu maddəsində göstərilmişdir. Həmin maddədə göstərilir ki əmək pensiyası bu düsturla hesablanır-

$$SH = PSK \cdot T(1)$$

Burada pensiya sığorta hissəsindən ibarətdir. O da pensiyanın sığorta kapitalının t-ə, yəni, pensiya ödənişi üçün gözlənilən illərin sayına (orta hesabla qanun bunu 144 ay götürür, yəni, 12 il) nisbətindən ibarətdir. Pensiyanın sığorta kapitalı işləyən hər bir kəsin kartında sığorta üçün toplanan vəsaitdir. Lakin bu kifayət deyil pensiyanı hesablamaq üçün. Birinci həmin məbləğ əsas götürülür sonra isə vətəndaşın 2006-cı ilə qədər topladığı staj nəzərə alınır. Təsəvvür edək ki, vətəndaş 2006-cı ilə qədər 30 il staj toplayıb. Qanuna görə bu Əmək pensiyaları haqqında qanun”un 27-ci maddəsinə görə tənzimlənir. Yəni 2006-cı ilə qədər toplanan staj 306 manata vurulur və 2006-cı il yanvarın 1-nə qeydə alınır. Bu gün pensiyaya çıxanların sığortası sani 2 hissədən ibarətdir- 2006-cı ilə qədər yığıldığı staj və bu günə qədər kartında toplanan məbləğ. Gəlin hesablayaq. 2006-cı ilə qədər 30 il stajı olan vətəndaşın pensiyasını hesablamaq üçün

$$30 \times 306 = 9180 \text{ manat. (2)}$$

Bu bizim pensiya sığorta kapitalımızdır. Sonra isə onu t-ə bölürük.

$$9180 \div 144 = 63.75 \text{ (3)}$$

Qanun bu məbləği 2006-cı il yanvarın 1-nə qeydə alır. Ona görə ki 2006-cı ildən bu günə qədər hər il üçün bu məbləğ indeksasiya olunur. bu məbləğ hər il müəyyən faizdə indeksasiya olunduqdan sonra bizə təxminən 175 manat məbləğ verir.

Bunun ikinci hissəsi də var. Təsəvvür edək ki, sığorta kartımızda 15000 manat pul yığılıb. Bu halda artıq 306-nı nəzərə almırıq.  $15000 \div 144 = 104.16$  ( 104 manat 16 qəpik) . Bu iki məbləği toplayırıq  $175 + 104.16 = 279$  manat 16 qəpik.

Əlilliyə görə əmək pensiyasının hesablanması qaydası = əlilliyə görə əmək pensiyasının sığorta hissəsi (HS) + əlilliyə görə əmək pensiyasının yığım hissəsi (YH)

SH - əlilliyə görə əmək pensiyasının sığorta hissəsi həmin gündəki fərdi hesabın sığorta hissəsində yığılan pensiya kapitalının gözlənilən pensiya ödənişi müddətinin sayı ilə sığorta davamiyyəti əmsalının hasilinə bölmək yolu ilə alınmış göstəricidir. Sığorta davamiyyəti əmsalı isə öz növbəsində əlilliyə görə əmək pensiyası üçün tələb olunan sığorta stajı aylarının sayının 192-yə olan nisbəti şəklində müəyyənləşdirilir.

YH - fərdi hesabın yığım hissəsində qeydə alınmış pensiya kapitalının gözlənilən pensiya ödənişi müddətinin aylarının sayına nisbəti şəklində hesablanan məbləğdir;

$$\text{Ailə başçısını itirməyə görə əmək pensiyası} = \text{Yaşa görə əmək pensiyasının sığorta hissəsi (SH)}$$

2. Qanunvericilikdəki əsas dəyişiklik 2 iyul 2017-ci ildən bəri dövlət üç sütunlu pensiya sistemindən iki sütunlu pensiya sisteminə keçdi. Pensiyanın 3 növü olduğu kimi qaldı – yaşlıların pensiyası, əlillilərin və ailə başçısını itirənlərin.

Hər üç növ pensiyanın əsas komponenti çıxarıldı və dövlət büdcəsindən maliyyələşdirilməsi müəyyən olundu.

Azərbaycanda gələcək pensiya sistemindəki islahatlarda müəyyən dəyişikliklər olmalıdır. Dəyişikliklərdən biri əmək münasibətləri ilə əlaqəli olmalıdır. Məsələn, daha çevik əmək münasibətlərini tətbiq etmək, part-time işlərin sayını artırmaq, gənc nəsil üçün intensiv iş imkanları yaratmaq, yaşlı nəsil üçün isə uzunmüddətli karyeraya şərait yaratmaq və.s kimi dəyişikliklər ola bilər. Növbəti nəzərdən

keçirilməli olan hissə isə sosial sığorta yığımlarının sosial sığorta pensiyasına uyğunluğu, erkən pensiyaya daxil olmanı azaltmaq, əlilliyə görə təqaüdlərin daha məqsədli təyin edilməsi və.s ola bilər

### TƏDQIQAT METODU

Tədqiqat işində bir neçə metodlardan istifadə edilir. əvvəla müxtəlif növ ədəbiyyatlar nəzəri təhlil edilir, ikinci növbədə müqayisə metodundan istifadə edilərək yazılır və təhlil edilir.

### NƏTİCƏ

Nəticə olaraq qeyd etmək olar ki, son illərdə aparılan islahatlar nəticəsində pensiya təminatının büdcə vəsaitlərindən asılılığının azaldılmış, sığorta prinsiplərinə əsaslanmayan xərclərin minimum həddə salınmış, sosial sığorta yığımının həcmi və təyin edilən pensiya məbləğinin həcmi arasında funksional asılılıq yaranmışdır. Bildiyimiz kimi, Azərbaycan Respublikasında əmək pensiyaları yaşa görə, əlilliyə görə və ailə başçısını itirməyə görə 3 yerə bölünür və bunlardada müəyyən dəyişikliklər özünü göstərmişdir. Məsələn, yaşa görə əmək pensiyaları və Əlilliyə görə əmək pensiyası dəyişikliklərdən əvvəl baza hissəsi, sığorta hissəsi, yığım hissəsi olaraq 3 hissədən ibarət idisə, indi artıq sığorta və yığım olaraq 2 hissədən ibarətdir. Ailə başçısını itirməyə görə əmək pensiyası isə dəyişikliklərdən əvvəl baza hissəsi və sığorta hissəsi olaraq 2 hissəli idi, dəyişikliklərdən sonra isə sadəcə sığorta hissəsindən ibarət oldu. Yaşa görə əmək pensiyası sistemindəki bir sıra dəyişikliklər gələcək dövrlərdə əhalinin sosial sığorta ödənişlərinə ictimai marağın azalmasına səbəb ola bilər. Məsələn yaşa görə əmək pensiyalarının təyin olunmasında ödəniləcək illərin sayı 12il (144ay) olaraq sabit təyin edilməsi əhali arasında ədalətlik prinsipinin zəifləməsinə gətirib çıxara bilər. Statistika görə, onu demək olar ki, hazırda pensiya ödənilməsi üçün gözlənilən ayların sayı təyin olunan vaxtdan 2 dəfə azdır. Bu da aylıq pensiya həcmi kəskin azalmasına səbəb olur.

### ƏDƏBİYYAT SİYAHISI

1. E-qanun, "Əmək pensiyaları haqqında" Azərbaycan Respublikasının Qanunu  
<http://www.e-qanun.az/framework/11566>
2. "Əmək pensiyaları haqqında" Azərbaycan Respublikası Qanununa əsasən əmək pensiyalarının təyin edilməsi, yenidən hesablanması, bir növbədən başqa növünə keçirilməsi və ödənilməsi Qaydaları  
<https://www.sosial.gov.az/mk>
3. Mürşüdoğlu R. Yaşa görə əmək pensiyaları. Bakı. "Təknur" 2007
4. Pensions, political economy-2020
5. Trend Xəbər Agentliyi, "DSMF: Azərbaycanın pensiya sistemi maliyyə çatışmazlığı ilə üzləşə bilər"  
<https://az.trend.az/business/economy/2437614.html>

## HÜQUQİ MÜHASİBATLIQ: HÜQUQİ MÜHASİB PEŞƏSİNİN ƏHƏMİYYƏTİ, İNKİŞAFI VƏ AZƏRBAYCANDA YERİ

**Ph.D. Ağamir Əsgərov**

Bakı Mühəndislik Universiteti

İqtisadiyyat və İdarəetmə Fakültəsi/Mühasibat uçotu və Audit kafedrası

[aesgerov@beu.edu.az](mailto:aesgerov@beu.edu.az)

**ABBAS MUSAYEV**

Bakı Mühəndislik Universiteti

İqtisadiyyat və İdarəetmə/İstehsal sferasında mühasibat uçotu və audit

[amusayev3@std.beu.edu.az](mailto:amusayev3@std.beu.edu.az)

BAKİ, AZƏRBAYCAN

### XÜLASƏ

İndiki dövrdə artan insan ehtiyacları müəssisələrin tədricən artmasına səbəb olur, inkişaf edən informasiya və kommunikasiya texnologiyaları global ölçülərdə xidmətlər göstərmək və ticarət fəaliyyətinin həcmi artırmaq imkanı verir, lakin bu artımın və inkişafın müsbət tərəfləri bəzi mənfi

nəticələr də verir. Müəssisələrin fəaliyyətlərinin real nəticələrini, rəqəmlərlə manipulyasiyanı, saxtakarlıq və korrupsiyanın iqtisadi xərclərindəki artımı əks etdirməməsi bu mənfiliklərin nümunəsi kimi göstərilə bilər. Bu səbəblər xüsusi araşdırma səriştəsi və təcrübəsi tələb olunan əməliyyatları həyata keçirən hüquqi mühasib peşəsinə olan tələbi artırmışdır.

Hüquqi mühasibləri, saxtakarlıq və korrupsiya istintaqı; ticarət və iqtisadi mübahisələrin həlli üçün lazım olan mühasibat və hüquq ilə birlikdə savadlı və təcrübələrindən faydalanılan mütəxəssislərdir. Maliyyə məsələləri ilə əlaqəli hallarda, hakimlərin qərar verərkən üzləşdiyi çətinliklər və məlumatının olmaması nəticəsində hüquqi mühasibin təcrübəsinə ehtiyac duyulur. Bu məqsədlər üçün şübhə və araşdırma kimliyi ilə obyektiv fikirlərə çatmağı hədəfləyən peşə üzvlərinin üzərinə götürdükleri missiya çox vacibdir. Məqalədə, əvvəlcə hüquqi mühasibatlıq anlayışı incələncək, sonra hüquqi mühasib peşəsinin vəzifəsi, əhatə dairəsi, xüsusiyyətləri və Azərbaycanda tətbiqini izah etməyə çalışacağıq.

**AÇAR SÖZLƏR: Mühasibat, hüquqi mühasibatlıq, hüquqi mühasib peşəsi.**

### **GİRİŞ**

Hüquqi mühasib, məhkəmə mühakiməsində maliyyə hesabatlarının istifadəyə hazır vəziyyətə gətirilməsi üçün audit və araşdırma bacarıqlarının istifadəsi kimi müəyyən edilə bilər. Bununla birlikdə, bir çox tətbiq və dəyişiklik var. Hüquqi mühasibatlıq boşanma mübahisələrinin həll edilməsindən tutmuş böyük şirkətlərdə saxtakarlığın aşkarlanmasına qədər bir çox məsələlərdə tətbiq oluna bilər. Dolandırıcılığın aşkarlanması və qarşısının alınması bu gün hüquqi mühasibatlığımıza olan tələbi durmadan artırmağa başladı.

Hüquqi Mühasibat termini 1946-cı ildə Maurice Peloubet tərəfindən irəli sürülmüşdür. Hüquqi Mühasibat termini mühasibin məhkəməyə təqdim edilə bilən məlumatları əldə etmək üçün maliyyə biliklərindən, texnologiya və texnikalardan istifadə etməsi deməkdir. "Forensic Accounting" ifadəsindəki "Forensic" termini "məhkəməyə aiddir" deməkdir. Buna görə, "Hüquqi Mühasibatlıq" peşəsində çalışan şəxs "Hüquqi Mühasib" olaraq adlanır.

Hüquqi mühasibatlıq; maliyyə, mühasibat və idarəetmə sahələrində qanunsuz fəaliyyətlərdə və mübahisəli qərarlarda həqiqəti əldə etmək və aşkar etmək üçün texnologiya və elmdən istifadə edilir. Hüquqi mühasibat tətbiqetmələrinin üç sahəsi məhkəmə məsləhətləri, ekspert şahid və ya şahidlik və saxtakarlıq istintaqıdır. Hüquqi mühasib peşəsi mühasibat əməliyyatları aparən və hüquq sistemi haqqında məlumat sahibi olan insanların davranışlarını anlamağı tələb edir. Auditorlar rəqəmlərə baxarkən, hüquqi mühasiblər rəqəmlərin arxasına baxaraq əməliyyatların səbəblərini təhlil etməyə çalışırlar. Hüquqi mühasibatlıq, bir təşkilat daxilində və ya xaricində saxta fəaliyyətlərin aşkarlanması məqsədi daşıyan bir sahədir.

Saxtakarlıq riskini araşdırmaq üçün və saxtakarlığın baş verib-vermədiyi qənaəti nəticəsində mühasibat uçotunun yoxlanılması hüquqi mühasibatlığın bir hissəsidir. Saxtakarlıq tədqiqatı prosesində maliyyə məlumatları toplamaqla yanaşı, mühasibat əməliyyatlarından məsul şəxslərdən məlumat almaq kimi qeyri-maliyyə məlumatları da toplanır. Buna ekspert ifadələri və məhkəmə dəstəyi kimi xidmət edəcək və məhkəmələrə təqdim ediləcək hesabatların hazırlanması da daxildir.

### **TƏDQIQAT METODU**

#### **1.Hüquqi mühasibatlıq və hüquqi mühasib peşəsi**

Son illərdə yaşanan maliyyə qalmaqalları ilə kapital bazarlarına inam azaldı. Xüsusilə, 2001-ci ildə ortaya çıxan Enron qalmaqalı mühasibat və audit peşəsinin nüfuzuna xələl gətirdi. Bu qalmaqalla yanaşı Amerikada (Enron, WorldCom kimi) və Avropada (Parmalat kimi) bir çox maliyyə qalmaqalı yaşandı.

1990-cı illərin sonu və 2000-ci illərin əvvəllərində güclü global iqtisadiyyat təsirli nəzarətin olmaması və ictimai şirkətlərdə saxtakarlığın artması ilə qarşılaşdı. Nəticədə iqtisadiyyata və bütövlükdə cəmiyyətə ciddi təsir göstərdi. Ümumiyyətlə, ictimaiyyətin saxtakarlıqdan qorxusu və narahatlığı artıb. Yaşanan böyük qalmaqallar audit intizamının inkişafına və bu sahədə məlumatlılığın artmasına səbəb oldu. Ancaq itirilən milyardlarla dollar, audit peşəsi üçün ciddi bir mənzərə yaratdı və qanunlar dalğasına başladı.

Saxta əməliyyatlarda artdığından mühasibat və audit sahəsində yeni bir karyera fürsəti olaraq ABŞ-da hüquqi mühasib peşəsi ortaya çıxdı. Hüquqi mühasiblərin fəaliyyət sahələri təkcə saxtakarlıq və qanun pozuntularının müəyyənəşdirilməsi deyil, həm də məhkəmə işinə dəstək və ekspert təcrübəsi kimi fəaliyyət sahələridir.

## V INTERNATIONAL SCIENTIFIC CONFERENCE OF YOUNG RESEARCHERS

Hüquqi mühasib peşəsini həyata keçirənlərin gözlənilən xüsusiyyətləri aşağıdakılardır:

- Maraq,
- Əzmkarlıq,
- Yaradıcılıq,
- Ehtiyatlılıq,
- Təşkil edə bilmək,
- Etibarlı şəxsiyyət,
- Etibarlı peşəkar qərar.

Bir hüquqi mühasibinin aşağıdakı müxtəlif rolları vardır:

- İşin başlanğıcında müvafiq dəlillər toplamaq və ilkin qiymətləndirmə edərək fikir vermək,
- Dəlil ola biləcək əsas sənədləri toplamaq və onları sübuta çevirmək,
- Mühasib olmayan şəxslər tərəfindən başa düşülə bilən ətraflı, aydın bir hesabat yazmaq,
- Qarşı tərəf tərəfindən təqdim olunan ekspert mühasibat hesabatlarına baxılması və məlumat dəyişikliyi nəzərə alması və bu hesabatlarda vəkillərə məsləhət verilməsi,
- Məhkəmə öncəsi hazırlıq prosesi zamanı işin maliyyə və mühasibat tərəfləri barədə hüquq məsləhətçilərini məlumatlandırmaq,

Bütün bu rollara əlavə olaraq, ətrafa mümkün zərərlərin mənfi təsirlərini vurğulayaraq ətraf mühitin uçuotu üçün tədbir almaq.

Hüquqi mühasibatlıq, audit peşəsinin fəaliyyəti ilə bağlı oxşar anlayışları xatırlatsa da, bu anlayışları bir-birindən ayıran fərqlər mövcuddur. Auditor fəaliyyətinin əsas məqsədi maliyyə və mühasibat hesabatlarının etibarlılığını təmin etmək, eləcə də müxtəlif maliyyə və təsərrüfat əməliyyatlarının mövcud qanunvericiliyə uyğun olub-olmamasını yoxlamaqdır. Hüquqi mühasib və auditor arasında fərqlər Cədvəl 1-də ümumiləşdirilmişdir.

Hüquqi mühasib	Auditor
1) Hüquqi mühasib təşkilatlarda saxtakarlıqları araşdırır.	1) Şirkətlərin qaydalara və siyasətlərə riayət etdiyini yoxlayır.
2) Hüquqi mühasib, audit metodları ilə yanaşı, kriminoloji texnika ilə də yaxşı təchiz olunmuşdur.	2) Auditor səhvləri və çatışmazlıqları aşkar etmək üçün audit metodlarını tətbiq edir.
3) Hüquqi mühasib müsahibələr aparmaqda və şirkət işçiləri, şahidlərdən məlumat toplamaqda daha səriştəlidir.	3) Auditor müsahibələr aparmaqda və şahidlərdən məlumat toplamaqda hüquqi mühasib qədər səriştəli deyil.
4) Hüquqi mühasibinin bilikləri mühasibat sənədlərinə və balansın həqiqi bir şəkildə hazırlanıb-hazırlanmadığına nəzarət edə bilməklə məhdudlaşmır. Hər hansı bir təşkilatın maliyyə sənədlərində aparılan cinayət əməliyyatlarından xəbərdar olur.	4) Auditor mühasibat sənədlərinin və mühasibat kitablarının balans hesabatının həqiqi qaydada tərtib edildiyi ilə bağlı qanunvericiliyə uyğunluğunu yoxlayır. Verilənlərin necə sui-istifadə edilə biləcəyi ilə bağlı hüquqi mühasib qədər təcrübəli deyil.
5) Dəlil toplayarkən, hüquqi mühasib hara baxmalı, hansı dəlillərin toplanacağı, necə çıxarılacağı və nəyin əlaqəli və etibarlı bir dəstək olduğu haqda daha təcrübəlidir.	5) Auditor ümumiyyətlə sübut toplayarkən hüquqi mühasib qədər geniş araşdırma aparmır.
6) Hüquqi mühasib işçilərin nəzarət və proseslərdən necə sui-istifadə və ya istifadə edə biləcəyi, daxili nəzarətdən yayınmaq üçün istifadə olunan müxtəlif saxta üsullardan daha yaxından tanışdır.	6) Auditor, işçilərin nəzarət və proseslərdən və daxili nəzarətdən yayınmaq üçün istifadə olunan müxtəlif saxta üsullardan necə sui-istifadə etdiyini və ya istifadə edə biləcəyini hüquqi mühasib qədər tanımır.

Cədvəl 1. Hüquqi mühasibi və auditor arasındakı fərqlər.

Audit, xüsusilə sübut toplama metodlarını və nəzarət üsullarını bilmək nöqtəsində hüquqi mühasibatlıq ilə əlaqələndirilir. Hüquqi mühasibatlıq və audit maliyyə problemlərinin qəbulu, araşdırma və tədqiqat metodları, dəlil toplama üsulları, analiz tərzı və prinsipləri baxımından bənzərdir. Digər tərəfdən, hüquqi mühasibatlıq və audit məqsədi, istintaq növü, istifadə olunan fənlər, təriflər arasında qurulan əlaqələr növü (asılı olub-olmadıqları) və araşdırılmalı olan əməliyyatlar baxımından fərqlənirlər.

### **2. Hüquqi mühasibatlığın Azərbaycanda tətbiqi.**

Mövzuya Azərbaycan baxımından baxıldığında hələ çox yeni olan hüquqi mühasib peşəsi, edilən beynəlxalq qaydalara baxmayaraq saxtakarlığın və korrupsiyanın qarşısını ala bilməməsi səbəbindən həm mühasibat sahəsi üzrə mütəxəssislərin, həm də akademiklərin maraq dairəsi olmuş və diqqəti cəlb etmişdir.

Azərbaycanda hüquqi mühasibatlıq hələ başlanğıc mərhələsindədir. Müvafiq ədəbiyyat nəzərdən keçirildikdə mövzunun tanınmasının bu gün kifayət qədər səviyyədə olmadığı görünür. Peşəkar mühasiblərin düşüncəsində, hüquqi mühasibatlıq anlayışı tam aydınlaşdırılmamışdır. Dünyada olduğu kimi, Azərbaycanda da hüquqi mühasib peşəsinin standartları tam bir xəttə sahib deyil.

Qloballaşan dünyamızda texnoloji inkişafı nəzərdən keçirdikdə yeni peşələr və yeni təcrübə sahələri ortaya çıxmaqdadır. Bu peşə və ixtisasların öz bilik və təcrübələrini bir-birləri ilə bölüşmələrinin zəruriliyi bununla birlikdə ortaya çıxdı. Xüsusilə mühasibat və hüquq kimi mürəkkəb fənlər üzrə mütəxəssislərin bir-birinin əhatə dairəsinə aid məsələlərdə bilik və təcrübə mübadiləsi zəruri hala gəldi. Hüquqi mühasibatlıq və hüquqi mühasib peşəsi də bu tələbdən irəli gəldi. Hüquqi mühasib maliyyə, sosial və hüquqi problemlərə mühasibat, iş idarəetməsi və hüquq fənləri üzrə qazandığı bilik və təcrübəsi ilə həll yolları tapır. Hüquqi mühasiblər işçilərin sahibkarlıq subyektlərinə qarşı saxtakarlıq və korrupsiya hallarının qarşısının alınmasında və vergi ödəyicilərinin dövlət qarşısında götürdükləri öhdəliklərdəki saxtakarlıq və cinayətlərin qarşısının alınmasında mühüm rol oynayırlar. Sürətlə inkişaf edən dünyada ayaqlaşmaq üçün hüquqi mühasib peşəsinə və hüquqi mühasibatlığa ciddi diqqət yetirilməlidir. Azərbaycanda hüquqi mühasibat peşəsinə peşə olaraq cəmiyyətə tanıtılmalı və biliyin artırılması lazımdır.

Azərbaycanda hüquqi mühasib peşəsi üçün "Tənzimləmə dərəcəsi", "Akademik Təhsil" və "Tətbiq edən" daxil olmaqla üç əsas element üzərində araşdırma aparılması lazımdır. Bu məqsədlə lazımlı hüquqi və inzibati altyapının yaradılması üçün Azərbaycan Hüquqi Mühasiblər Qurumu qurulması təklif edilir. Sözügedən Qurum, peşənin formalaşması və yayılması üçün bütün lazımlı qaydaları etməli, peşə mənsubu olaraq yetişdirilmək üçün də ali təhsil müəssisələrinin bu istiqamətdəki dəyişikliklərə və genişlənmələrə dəstək verməsi tövsiyə olunur.

### **NƏTİCƏ**

Hüquqi mühasib peşəsinin inkişafı və peşənin lazımlılığını nəzərə alaraq ali məktəblərdə bakalavr və magistr pillələrində hüquqi mühasibatlıq ixtisası yaradılmalı və ya bu sahəyə uyğun (maliyyə, hüquq, audit, ekspertiza və s.) fənlər mühasib yetişdirən qurumlarda tədris olunmalıdır. Azərbaycanda hüquqi mühasibatlığın inkişafı üçün təhsilin yetərli olmaması, hüquq sahəsindəki çatışmazlıqların aradan qaldırılması üçün konkret addımların atılması lazımdır. Bu işi yalnız mühasibat təhsili almış insanlarla aparmaq mümkün olmadığını bilmək lazımdır. Bundan əlavə, seminar və ya sertifikat proqramlarının, hüquqi mühasibatlıqla bağlı bakalavr və magistr proqramlarının artırılması hüquqi mühasib peşəsinə meyli artıracaqdır. Bu məqsədlə təhsilin keyfiyyətinin artırılması peşənin nüfuzunu artıracaq, saxtakarlıq və korrupsiyaya qarşı mübarizədə fayda gətirəcəkdir. Hüquqi mühasib peşəsinin peşə halına gəlməsi üçün edilməsi lazım olan işlərdən biri də mühasibat uçotunun peşə etikası, mühasibat prinsipləri və mühasibat standartlarına daha çox inteqrasiya etməkdir. Azərbaycan Respublikasının "Mühasibat uçotu haqqında" qanununun 14-1.maddəsində peşəkar mühasib sertifikatının verilməsi haqqındadır. Təklif olunur ki, bu qanuna hüquqi mühasib peşəsi haqqında maddə öz əksini tapsın və beləliklə bu peşəni cəmiyyət arasında inkişaf etdirərək peşəkar peşə nümayəndələri üçün sertifikat yaradılsın.

Bütün sübutların qiymətləndirilməsi həm məhkəməncəsi prosesdə, həm də məhkəmə zamanı tapılanlar arasında sağlam bir səbəb-nəticə əlaqəsinin qurulması hüquqi mühasibat biliklərindən asılıdır. Cinayətin və tətbiq ediləcək cəzaların ədalətli olması mühasibat uçotu və sənədlərinin düzgün və qərəzsiz şərh edilməsindən və əməliyyatların həm mühasibat qaydalarına, həm də qanuni qaydalara uyğunluğundan asılıdır. Bu, yalnız fərqli fənlər üzrə bilik tələb edən peşəkar bir xidmət olan hüquqi mühasibatlığa işarə edir. Dünyadakı nümunələr araşdırıldıqda, hüquqi mühasibatlıq və bunu həyata keçirəcək hüquqi mühasibləri yalnız ədəbiyyatda deyil, həm də praktikada öz yerlərini tutmalıdırlar.

**ƏDƏBİYYAT SİYAHISI**

1. “Mühasibat uçotu haqqında” Azərbaycan Respublikasının qanunu, 04.05.2018
2. Hakan Araci, Ece Çevik Özcan, Adli Muhasebe: Adli Muhasebecilik Mesleği Yetkinlikleri, Önemi ve Türkiye’deki Yeri, Yönetim ve Ekonomi Dergisi, 26/3 (2019) 801-813.
3. Tuğba Deniz, Yrd. Doç. Dr. Beyhan Hilal Yaslıdağ, Adli Muhasebe ve Adli Muhasebecilik Mesleğinin Geliştirilmesi Üzerine Bir İnceleme, Kesit Akademi Dergisi (The Journal of Kesit Academy) Yıl: 5, Sayı:19, Haziran 2019, s. 150-168
4. Doç.Dr.Cevdet Kızıl, Dr.Öğr.Üyesi Vedat Akman, Burak Yılmaz, Adli Muhasebe Ve Adli Muhasebecilik Mesleğine Genel Bir Bakış, Beykent Üniversitesi Sosyal Bilimler Dergisi Cilt Sayı:12/1 (2019) 58-73.

**AZƏRBAYCANDA MALİYYƏ MÜHƏNDİSLİYİ ELMİNİN  
FORMALAŞMASI PROBLEMİ**

**i.e.d., prof. Saleh Məmmədov**

Bakı Mühəndislik Universiteti

İqtisadiyyat və idarəetmə fakültəsi/Maliyyə kafedrası

samammadov@beu.edu.az,

BAKU, AZERBAIJAN.

**XÜLASƏ**

Tezislər formasında təqdim olunan bu tədqiqat işində Azərbaycan şəraitində rəqəmsal keçid prosesinin əsas hərəkət verici qüvvəsi olan Maliyyə mühəndisliyi elminin formalaşması problemləri araşdırılır, belə vacib elm sahəsinin diqqətdən yayınması səbəbləri və bu səbəblərin aradan qaldırılması yolları müəyyənləşdirilir. İnkişaf etmiş ölkələrdə Maliyyə mühəndisliyi elmi artıq 30 ildən çoxdur ki, fəaliyyətdədir, aşkar olunmuş və intensiv istifadə olunur. Dünya iqtisadiyyatında ən gəlirli və mühüm kəşflərin, məsələn, blokçeyin texnologiyalarının, kriptovalyutaların, kontaktsiz ödəmə sistemlərinin Maliyyə mühəndisliyi elminə məxsus olmasına baxmayaraq Azərbaycan şəraitində bu elm üzrə nə hər hansı bir tədqiqat aparılmamış, nə də kadr hazırlığına başlanmışdır. Müəllif Maliyyə mühəndisliyi elmi üzrə elmi tədqiqatların aparılması istiqamətlərini müəyyənləşdirməklə bərabər, həmçinin, ölkədə maliyyə mühəndislərinin hazırlanmasına başlamaq zərurətini əsaslandırır və yeni maliyyə texnologiyalarının kəşfi üçün metodoloji əsasları, istiqamətləri izah edir. Maliyyə mühəndisliyi elminin inkişafı tarixi, elmin mahiyyəti, tətbiq sahələri, dördüncü sənaye inqilabının və rəqəmsal keçidin gerçəkləşməsində Maliyyə mühəndisliyi elminin rolu da tədqiqat obyektlərinə aiddir.

**AÇAR SÖZLƏR: maliyyə mühəndisliyi-1, rəqəmsal manat-2, blokçeyin -3, kriptovalyuta  
GİRİŞ**

Elm və texnologiyaların sürətli inkişafı və rəqəmsal keçid şəraitində dünya iqtisadiyyatının idarə olunmasında yeni formalaşan elmlərin böyük rolu vardır. Faktiki olaraq cəmiyyəti irəli aparan bu elmlərdir. Əvvəl yeni elmlər kəşf olunur, onun tətbiqi problemləri öyrədilir, belə tətbiq üçün kadrlar hazırlanır və yalnız bundan sonra o elmin geniş miqyaslı istifadəsinə başlanılır. Son 30 ilin ən yeni elm sahələrinin ən vaciblərindən biri də Maliyyə mühəndisliyi elmidir. 21-ci əsrin ən vacib kəşfləri də bu elmə məxsusdur. Azərbaycanda bu elmin nailiyyətləri milli iqtisadiyyatın bütün sahələrində geniş istifadə olunur. Amma başqa elm sahələrində olduğu kimi bu elm üzrə də hər hansı yaradıcılıq gözə çarpmır. Nəticədə idxal texnologiyaların və sistemlərin idxalına böyük miqdarda valyuta xərclənir, insanların yaradıcılıq qabiliyyəti aşağı düşür, milli iqtisadi immunitet zəifləyir.

Bu neqativ halların qarşısının alınması üçün ölkə miqyasında Maliyyə mühəndisliyi elminin formalaşması, tədqiq olunması, milli soft proqramlaşdırma sənayesinin yaradılması zəruridir.

Maliyyə mühəndisliyi elminin mahiyyəti

Maliyyə mühəndisliyi maliyyədəki problemləri həll etmək və yeni maliyyə imkanlarından yararlanmaq üçün mütərəqqi maliyyə alətləri, modelləri və vasitələrinin hazırlanması və tətbiq edilməsi

prosesini əhatə edir. Bu faktiki olaraq maliyyə strategiyaları və məhsulların kəmiyyət etibarını ilə texniki inkişafıdır.

Çox sayda tədqiqat bu modellərə və nəzəriyyələrə daxil edilərək onlar dərin məlumat (data) təhlili, stoxastika, simulyasiya və risk analizinə istinad edərək Maliyyə mühəndisliyi vasitəsilə mütərəqqi və səmərəli üsullar seçilir.

Maliyyə mühəndisliyi bazarları təhlil etmək və modelləşdirmək üçün riyaziyyat, statistika, kompüter elmləri, maliyyə nəzəriyyəsi və digər kəmiyyət metodlarının tətbiqini öyrənir. Bu zaman süni intellekt, data sayəns, maşın lörninq, hətta koqnitiv sayəns kimi elmlərin nailiyyətlərindən istifadə edir.

Maliyyə mühəndisləri öz biliklərini hökumət maliyyəsi, korporativ maliyyə, iqtisadiyyat və məlumat elmləri daxil olmaqla bir neçə akademik sahədə tətbiq edirlər.

Maliyyə mühəndisləri qiymətli kağızlar, bank, maliyyə, pul menecmenti və konsaltinq sahələrində işləyirlər.

### Maliyyə mühəndisliyi elminin tarixi

Maliyyə mühəndisliyini iqtisadi ədəbiyyata gətirən və onun konsepsiyasını formalaşdıran 1988-ci ildə ilk dəfə amerikalı tədqiqatçı J. Finnerty olmuşdur. O maliyyə innovasiyalarının alət və texnologiyaların siyahısını hazırlamış və bu siyahıda ən başlıca yeri Maliyyə mühəndisliyinə vermişdir. Maliyyə mühəndisliyi üzrə kadr hazırlığına isə ilk dəfə 1998-ci ildə ABŞ-ın Kolumbiya universitetində başlanmışdır. Hazırda inkişaf etmiş ölkələrin universitetlərinin əksəriyyətində Maliyyə mühəndisliyi üzrə həm bakalavr, həm magistr və həm də doktorluq üzrə kadr hazırlığı həyata keçirilir. Eyni zamanda, Türkiyə, Rusiya, Qazaxıstan, Çin, bəzi Ərəb ölkələri, Malaziya kimi inkişaf etməkdə olan ölkələrdə maliyyə mühəndisləri hazırlanır. Elmi tədqiqat işləri və dərslərlərin sayı da minlərlədir. Ən geniş yayılmış dərslərlərə və tədqiqat materiallarına Financial Engineering: The Evolution of a Profession Hardcover – 2011, by Tanya S. Beder (Author), Cara M. Marshall (Author), Principles of Financial Engineering (Academic Press Advanced Finance) 3rd Edition by Robert Kosowski (Author), Salih N. Neftci (Author), Practical Methods of Financial Engineering and Risk Management: Tools for Modern Financial Professionals Paperback – August 11, 2014 və s. aid etmək olar. Müəlliflərdən göründüyü kimi, ən səmərəli kitablardan birinin müəllifi Kürkük əsilli Azərbaycanlıdır: Salih Neftçi dünya Maliyyə mühəndisliyi elminin bünövrəsini qoyan dünya şöhrətli alimlərdən biri olmuşdur. Onun tədqiqatları hətta ölümündən sonra dünyanın ən mötəbər universitetlərində dərslərlə kimi istifadə olunur, təkrar dərc olunur və yayılır. Kadr hazırlığına görə ABŞ-ın Nyu-York, California, Kolumbiya universitetləri, Böyük Britaniyanın Brunel Universiteti (London), Sinqapurun Nanyang Technological Universiteti və s fərqlənir.

Bununla bərabər qeyd etmək lazımdır ki, 30 ildən çox fəaliyyət göstərməsinə baxmayaraq Azərbaycan Respublikasında Maliyyə mühəndisliyi elminin hər hansı cüvərtisi belə görünmür. Maliyyə mühəndisliyi elmi üzrə 30 illik gecikmə, təssüflər olsun ki, bütün Azərbaycan elminə sirayət edir.

### Müasir elm və Maliyyə mühəndisliyi

Maliyyə mühəndisliyi müasir elmin zirvəsindədi, çünki elmin ən son nailiyyətlərinin texnoloji və süni intellekt qarışıq soft proqramlaşdırma prosesini əhatə edir. Maliyyə mühəndisliyinin hər iki istiqaməti yüksək texnologiyalar və soft proqramlaşdırma elminin ən yüksək mərhələsidir.

Hərtərəfli elmi yeniliklərsiz maliyyə mühəndisliyini, elektron maliyyənin təşkilində neyronet şəbəkəsini qurmaq və inkişaf etdirmək mümkün deyil.

Bütövlükdə elmin inkişafı Sovet sistemindən ayrıldıqdan sonra geriləməyə doğru meyillənmişdir. Bizim cəmiyyət yalnız istehlakçı tipli bir cəmiyyətdi , yalnız təbii resursları istismar etməklə keçinmək yolunu tutub, elmi-yaradıcı istiqamətə yönəlməmişdir.

Maliyyə münasibətlərinin süni intellekt əsasında demək olar ki, tam avtomatlaşdırılması şəraitində ölkədə nə hər hansı maliyyə texnologiyaları , nə də beynəlxalq səviyyəyə çıxacaq soft proqramlar hazırlamaq mümkün olmayıb. Baxmayaraq ki, proqramlaşdırma özü artıq tarixə çevrilmək üzrədi, proqramlaşdırma-kodlaşdırma özü artıq süni intellekt, modelləşdirmə, biq data, maşın lörninq əhatə edən proqramlar vasitəsilə yaradılır. Bu elmlərin heç biri üzrə biz nəinki məhsul yarada bilmirik, hətə bu elmləri öyrənməyə belə başlamamışıq.



## V INTERNATIONAL SCIENTIFIC CONFERENCE OF YOUNG RESEARCHERS

Əgər sənayemiz bir əsr əvvəllərinə düşmüşdürsə, elm 20-ci əsrin ortaları səviyyəsinə enmişdir. Sovet illərinə nisbətən elm xərcləri mütləq və nisbi həcmdə bir neçə dəfə azalmışdır, patentlərin miqdarı 10 dəfə azalmış, elmi məhsul, elm sənayesi ümumiyyətlə yox dərəcəsindədi. Yaşam mənbəyimiz olan neft sənayesini normal vəziyyətdə qura bilməmişik. Neft sənayesinin əsasını qoyanlardan biri olan Azərbaycan müasir standartlarda ən adi neft məhsulları stehsal edə bilmir.

Elm sənayesi, indi artıq sadəcə proqramlaşdırma deyil data sayəns bazasında proqramlaşdırmanı həyata keçirən maşın proqramlaşması qurmadan normal inkişaf mümkün deyil

Azərbaycan yalnız elmi-texnoloji yeniliklərin, xüsusilə də, maliyyə mühəndisliyi elminin nəticələrini istehlak edir. İstifadə olunan yalnız xarici soft və hard məhsullarıdır.

İstehsalçı sənaye çox geridə qalır. Təqribən bir əsr bundan əvvəl 1913-cü ildə Azərbaycanda əhalinin hər 1000 nəfərinə 114 sənaye iş yeri düşürdü, indi cəmi 19 işçi yeri düşür. Hətta sovet dövrü ilə müqayisədə bu rəqəm 3 dəfə azdır. Azərbaycan sənayesi hazırkı 4-cü sənaye inqilabının şərtləri deyil, hələ 20-ci əsrin əvvəllərində olan 2-ci sənaye inqilabının tələblərinə cavab verə bilmir.

Bir faktı nəzərə almaq lazımdır ki, müasir texnologiyalar, xüsusilə də maliyyə texnologiyaları proqram təminatı ilə, yəni kod sistemi ilə işləyir. İllah da ki, süni intellektin iştirakı ilə çalışan maşın lörning, data sayəns kimi proqram təminatı yalnız kodlaşmanı işləyən şəxslərin əlində qalır. İstənilən vaxt öz araşdırmasını mülkiyyət haqqını başqasına verməsinə baxmayaraq rəqibə qarşı çevirə bilər. Buna görə də mütləq ölkə üçün rəqəmsal təhlükəsizlik mexanizminin səmərəli qurulması milli elm və texnoloji prosesin, xüsusilə proqramlaşma industriyasının yaradılmasını tələb edir. Nəzərə almaq lazımdır ki, rəqəmsal keçid və rəqəmsal dünyanın qurulması yüz faizli elmi prosesdir, bu dairədə əldə olunan məhsulların hamısı elmi məhsullardır. Azərbaycan statistikasının məlumatları ölkə üzrə məhsul ixracı içərisində bir dənə də olsa elmi məhsul nəzərə çarpmır və yaxın vaxtlarda rəqəmsal dünyaya keçid planlaşdırırsa, demək olar ki, bütün hadisə və proseslər elmi rəlsə yönəlməlidir. Hər bir fəaliyyət üçün proqram təminatı hazırlanmalıdır: hətta, tutaq ki, maliyyə mühəndisliyi üzrə pul dövriyyəsinə nəzarət üçün, vergilərin vaxtında ödənilməsi, şirkətin hesabından pulların köçürülməsi, kassa nəzarəti və s. üçün, sadə taksı sifarişi üçün, evə yemək sifarişi üçün, avtobusun gəlmə vaxtını öyrənmək üçün, çobanın heyvanlara qulluq etməsi üçün, meyvənin və ya tərəvəzin yetişməsinə zəruri maddələrlə təminatlılığını izləmək üçün və s. Proqram təminatının hazırlanması isə artıq təmiz elmi fəaliyyətdir.

Elmi fəaliyyətə qoyulan investisiyalar isə gəlirlilik səviyyəsinə görə birinci yerdə durur. Üstün gəlirlilik maliyyə mühəndisliyi elmi üzrə daha ciddi nəzərə çarpar. İki maliyyə mühəndisliyi məhsulları timsalında elmi gəlirlilik səviyyəsini müqayisədə diqqətə şatdırmaq istəyirəm. Maliyyə mühəndisliyinin çox yüksək inkişaf etdiyi qərb dünyasında maliyyə mühəndisliyinin zirvə nailiyyəti olan blokçeyin texnologiyasında özəl sector bir kriptovalyuta buraxdı - Bitcoin. Criptovalyuta, ənənəvi maliyyə sxemlərini (bankların, vergi xidmətlərinin, hökumətin və s. iştirakı olmadan) genişləndirərək gücləndirilmiş təhlükəsizlik və istifadəçidən istifadəçiyə yüksək sürətlə ötürmə qabiliyyətinə malik rəqəmsal bir valyutadır. Bitcoin, 2008-ci ildə Yapon proqramçısı Satoshi Nakamoto (çox güman ki, təxəllüs altında bir qrup proqramçı) tərəfindən hazırlanmış ən məşhur rəqəmsal valyutadır. Elektron ödəmə birbaşa iki iştirakçı arasında, vasitəçilər olmadan həyata keçirilir. Bu valyuta da ələ keçirilə və bloklana bilməz. Heç kim, hətta dünyanın super dövlətlərinin təhlükəsizlik xidmətləri, ən güclü İT şirkətləri, hərbi güclər bu valyutaya müdaxilə edə bilmədilər. Hətta bu günə kimi onun proqram təminatını işləyən maliyyə mühəndislərini aşkarlaya bilmədilər.

2010-cü ildə Bitcoin istifadə edərək ilk alış reallaşdı - Amerikalı Laszlo Hanech, 10,000 bitcoin verərək çatdırılma şərti ilə iki pıtsa aldı. Pıtsanın birinin orta qiyməti 5 dollar olduğunu nəzərə alsaq bir dollara bu alıcının 1000 bitcoin dəyişdiyini görmüş olarıq. İki il sonra bir bitcoinin qiyməti təxminən 7 dollar, 2018-ci ilin oktyabrında 6,500 dollar, hazırda isə 57000 dollara çatmışdır. Deməli, 2010-cü ildə bitcoinə 1 dollar investisiya yatan şəxs hazırda bir dollar investisiyadan 57 milyon dollar qazanmış durumdadır. Paralel olaraq Maliyyə mühəndisliyi elmi üzrə heç bir tədqiqat olmayan Azərbaycanda 2017-ci ildə uyğun texnologiya ilə Azcoin buraxıldı. Azcoinin investisiya xərcləri barəsində məlumat verilmir, amma məlumdur ki, bu layihəyə bitcoindən daha çox vəsait sərf olunmuşdur. Nəticə isə sifira bərabərdir. Bitcoinin dəyərinin belə sürətlə artması yalnız bu layihənin proqram təminatının yüksək elmilik dərəcəsi ilə əlaqədardır.

### NƏTİCƏ

Bu təhlillərin nəticələrini nəzərə alaraq Azərbaycanda yalnız Maliyyə mühəndisliyi deyil, bütün elmi inkişaf sahəsində ciddi islahatlar həyata keçirilməsi zəruridir. İlk növbədə Elmin inkişafının sürətləndirilməsi haqqında qanun və ya müvafiq Prezident fərmanı qəbul edərək elmin bütün sahələrində və xüsusilə, rəqəmsal keçidlə əlaqədar sahələrdə həm elmin idarə olunması, planlaşdırılması, maliyyələşdirilməsi sistemi dəyişdirilməli, cəmiyyətin bütün resursları, xüsusilə karbohidrogen gəlirləri əsasən elmə və təhsilə yönəldilməli, elm xərclərinin ümumi daxili məhsulda payı 0,2%-dən 5-6%-ə qaldırılmalıdır. Bu elm xərclərinin mütləq həcmnin ölkədə təqribən 40-50 dəfə artırılması deməkdir.

Maliyyə mühəndisliyi elminin inkişafı bütün mərhələlər üzrə kadr hazırlığına başlanması, elmi-tədqiqat və proqramlaşma mərkəzlərinin qurulması, dünyanın aparıcı universitetlərindən körkəmli alimlərinin cəlb olunması ilə başlanmalı və maliyyə mühəndisliyi üzrə də proqramlaşma industriyası yaradılmalıdır.

### ƏDƏBİYYAT SİYAHISI

1. Financial Engineering: The Evolution of a Profession Hardcover – 2011, by Tanya S. Beder (Author), Cara M. Marshall (Author),
2. Principles of Financial Engineering (Academic Press Advanced Finance) 3rd Edition by Robert Kosowski (Author), Salih N. Neftci (Author),
3. Practical Methods of Financial Engineering and Risk Management: Tools for Modern Financial Professionals Paperback – 2014
4. Maliyyə texnologiyaları və maliyyə mühəndisliyi. Saleh Məmmədov. Bakı mühəndislər Universitetində magistr qrupunda oxunan mühazirə mətni. BMU, Maliyyə kafedrası. 2021
5. И. А. Гусевой «Финансовые технологии и финансовый инжиниринг. Учебник. | Гусева Ирина Алексеевна», Москва. 2020.

## PUL BAZARLARI DÜNYA ÖLKƏLƏRİNİN PRAKTİKASINDA

### İsmayil Həsənzadə

Bakı Mühəndislik Universiteti  
İqtisadiyyat və İdarəetmə  
*ihesenjade@std.beu.edu.az*  
BAKİ, AZƏRBAYCAN

### Füzuli Əliyev

Bakı Mühəndislik Universiteti  
İqtisadiyyat və İdarəetmə  
*faliyev@beu.edu.az*  
BAKİ, AZƏRBAYCAN

### XÜLASƏ

XXI əsr dünya iqtisadiyyatının təməl ünsürlərdən biridə pul bazarlarıdır. Əsrin əvvəlindən bugünə qədər mövzu öz aktuallığını qorumaqdadır və gələcək inkişaf tendisiyasını göz ardı etmək mümkün deyildir. Pul bazarları maliyyə bazarlarının tərkib hissəsi olmaqla, dünya ölkələrinin iqtisadiyyatında aparıcı mövqeyə malikdir. Müasir dövrdə dünya ölkələrində maliyyə çatışmazlığının qısamüddətli dövr ərzində aradan qaldırılması, təşkilatların likvidliyinin qorunmasında bazarın rolu mövzunun aktual olduğunu söyləməyə bizə rəvac verir. Tədqiqat işinin məqsədi dünya ölkələrində pul bazarlarının necə fəaliyyət göstərməsinin araşdırılmasından ibarətdir. Tədqiqatda qeyd olunmuş ölkələrdə pul bazarı məfhumu haqqında ilkin anlayış, bazarın alətləri və tətbiqinə dair nümunələr haqqında məlumatlar əks etdirilmişdir. Aparılmış tədqiqat nəticəsində dünya ölkələrində pul bazarlarının rolu, alətləri və bazarın tətbiqinin iqtisadiyyatda olan müsbət nəticələri əldə edilmişdir.

**AÇAR SÖZLƏR:** Pul bazarları, pul bazarının alətləri, pul bazarı iştirakçıları

### GİRİŞ

1. Tədqiqat işində dünya ölkələrində pul bazarlarının tətbiqi istiqamətləri araşdırılmışdır. Tədqiqat işinin məqsədi pul bazarlarının mahiyyətini dərk etmək, bazarın əsas alətləri, iştirakçıları və ümumi işləmə mexanizmi haqqında oxuyuculara ətraflı məlumat çatdırmaqdan ibarətdir. Pul bazarlarının qısamüddətli maliyyə çatışmazlıqlarına təsiri, likvidliyin qorunmasında rolu öyrənilərək ətraflı məlumatlar qeyd olunmuşdur.

2. Müasir dövrdə dünya ölkələrində yaranan qısamüddətli borc öhdəliklərinin aradan qaldırılması, likvidliyin əldə olunması və faiz dərəcələrində olan dəyişimlərə investitorların reaksiyası ölkə iqtisadiyyatının davamlılığına səbəb olacaq zəruri şərtlərdəndir. Pul bazarları inkişaf etməmiş ölkələrdə qısamüddətli maliyyələşdirmə və likvidlik kimi problemlər meydana gəlir ki, bunun qarşısını ala bilmək üçün dövlət və ya təşkilatlar daha çox xərclərlə borclanmaya gedir və buda nəticə etibarlı ilə həmin subyektin defolt vəziyyətə gətirib çıxarmasına səbəb olur.

3. Tədqiqat işində pul bazarı anlayışı haqqında ilkin təsəvvür yaradılmış və bir neçə dünya ölkələrinin praktikasından nümunələr qeyd olunmuşdur.

4. Tədqiqat işi xülasə, açar sözlər, giriş, tədqiqat metodu, nəticə və ədəbiyyat siyahısından ibarətdir. Tədqiqat metodu isə 3 hissədən ibarətdir. Tədqiqat işi ümumilikdə 5 səhifəni əhatə edir.

### TƏDQIQAT METODU

#### 1. Pul bazarları

Qlobal maliyyə sisteminin əsas ünsürlərindən biri də pul bazarlarıdır. Pul bazarları qısamüddətli dövr ərzində dövlətlə banklar, banklarla kooperasiyalar arasında olan münasibətləri ehtiva edir. Biraz dərindən düşünsək görə bilərik ki, pul bazarı termini əslində səhvdir, çünki pul bazarlarında pul və ya valyuta satılmır. Burada yüksək likvidli və qısamüddətli qiymətli kağızların alqı-satqısı həyata keçirilir, sadəcə sadaladığımız xüsusiyyətlər pula çox yaxındır amma tam olaraq pul deyil. Həmçinin pul bazarları qısamüddətli dövr ərzində maliyyələşdirmə mənbəsi yarada bilmə potensialına görə kapital bazarları üçün likvidlik yarada bilər. Pul bazarı termini 1 gecədən 1 ilə qədər olan borc öhdəliklərini formalaşdıran bazardır. Pul bazarlarının 3 əsas mexanizmi pul tələbi, təklifi və qiymətidir. Banklar tərəfindən kredit əməliyyatlarında müəyyənləşdirilən faiz dərəcəsi pulun qiyməti qismində çıxış edir. Təsəvvüfat agentlərinin tədiyyə vəsaiti kimi istifadə etmək istədikləri vəsaitlərin həcmi pul tələbi adlandırılır. Tədavüldə olan pul kütləsi və tədiyyə vəsaitlərinin məcmusu pul təklifini formalaşdırır. Bu 3 elementin qarşılıqlı fəaliyyəti nəticəsində bazar işləmə mexanizminə uyğun fəaliyyət göstərə bilər. [1/s.19]

Pul bazarları 3 əsas xarakteristikamı özündə ehtiva edir

Burda satılan qiymətli kağızlar hər zaman böyük nominallarda satılırlar

Onların defolt riski aşağı səviyyədə olur

Pul bazarı alətlərinin müddəti 120 gündən az olur

#### 1.1 Pul bazarlarının subyektləri

Pul bazarı borc almaq istəyən və borc vermək istəyən maliyyə qurumları və kredit təşkilatlarından ibarətdir. Bazarın iştirakçılarının 12 aya qədər olan müddətə bir-birlərinə kredit vermə qabiliyyətinə malikdirlər.

**Korporasiyalar** – “kommersiya paper”-lərini emisya edərək əmək haqqı və digər kapital tələbləri üçün qısamüddətli maliyyələşdirmə mənbələri yaradırlar.

**Kommersiya bankları** – Əllərində olan artıq vəsaitləri likvidliyinə zərər gətirmədən mənfəət gətirə bilən pul bazarı alətlərinə yatırım edirlər. Kommersiya bankları Mərkəzi bankla əlaqədən savayı bazarda bir növ vəsaitçilikdədir ki, müəyyən qiymətli kağızlarla ödənişə zəmanət qarantiyası verir və faiz nisbətində öz mənfəətini götürür.

**Mərkəzi Bank** - pul bazarlarında olan roluna diqqət yetirsək asanlıqla görə bilərik ki, bazarda tənzimləyici funksiyaları həyata keçirir. Dövlət siyasətinə uyğun olaraq dövriyyədə olan pul kütləsinə təsir edir və dövlətin adından çıxış edir. Dövlət qiymətli kağızları az gəlirli olsa belə likvidliyi yüksək olduğundan banklar burada maraqlı şəxslər olur.

Bazarın subyektlərinə diqqət yetirsək aydın formada görə bilərik ki, bazarın bütün subyektləri bir-birilə qarşılıqlı zəncirvari əlaqədədir. Bazarın hansısa subyektində baş verə biləcək problem birbaşa digər subyektlərə təsir edəcək. Eyni zamanda, subyektlərin qarşılıqlı fəaliyyəti nəticəsində mənfəət əldə edirlər və çarxın fasiləsizliyini təmin edir.

### 2. İslam pul bazarları

İslam mədəniyyətində insanların sosial və iqtisadi həyatında İslam dinin təməl əsasları əhəmiyyətli mövqeyə malik olduğundan maliyyə münasibətləri dinin tələlərinə uyğun olaraq yaranmış və formalaşmışdır. İslam mədəniyyətində pul satış predmeti olaraq istifadə edilmədiyindən onun əvəzində hər hansısa bir maddi aktivin olması zəruriliyi mövcuddur və əlavə olaraq sələmə yəni faizə pul verilməsi qəbul olunmazdır. Banklararası bazar banklara digər maliyyə resursu əldə etmə imkanlarından fərqli olaraq daha aşağı xərcə əldə olunur. İslam pul bazarlarında bu funksiya kəsri maliyyələşdirmək və ya qısa müddətli dövr üzrə likvidliyi təmin etmək üçün imkanlar yaradır. İslam pul bazarlarında baş verən əməliyyatlar nadir hallarda borc və borc əməliyyatlarını əhatə edir. Borc və borc əməliyyatlarının əvəzinə alqı-satqı, lizinq, investisiya, agentlik və sair xidmətlər göstərilir. [4/s.32]

#### 2.1 İslam Pul bazarlarının alətləri

**Mudharabah** – İslam pul bazarlarında ən çox bilinən alət olmaqla, bir tərəfin maliyyə resursunu digər tərəfin isə öz fərdi sərişdələrini təqdim etdiyi mənfəət bölgü payı üzrə müqavilədir.

**Murabahah** – Burada bank bir növ satıcı funksiyasını həyata keçirir. Əvvəlcədən əldə olunmuş razılaşmaya əsasən aktivləri əldə edir və öz marjasını aktivin dəyərinə əlavə edərək qarşı tərəfə təqdim edir.

**Bay al-inah** – Təxirə salınmış ödəmə şərtləri ilə müştəriyə aktiv satmaq və eyni aktivə nağd şəkildə geri ala biləcəyini dəstəklən İslam pul bazarı alətidir.

**Wakalah** – Prinsipial olaraq kapitalla təmin edilən və həmmən kapitalı agent tərəfindən tənzimlənən agentlik müqaviləsidir.

**Ar rahn** – İslam yanaşmasında İpoteka və ya girov olaraq qiymətləndirilir. Borcalanın borcunu geri qaytara bilməməsi əvəzində olan girov mülkü və ya digər əmlakını nəzərdə tutan pul bazarı alətini ehtiva edir. [5/s.10]

### 3. Türkiyə pul bazarları

Türkiyə Mərkəzi bankının pul siyasətinin əsas məqsədi olan pul siyasətinin bank sektorundakı rezervlər üzərində olan təsirlərin effektiv şəkildə idarə olunması və iqtisadiyyatda likvidliyi artırmaq üçün XX əsrin 80-ci illərinin sonundan etibarən pul bazarlarını 3 alt qrupa bölmüşdür. İlk olaraq 1986-cı ilin aprelində Banklar arası pul bazarlarını, 1987-ci ilin fevral ayında Açıq bazar əməliyyatlarını və ən nəhayət 1988-ci ilin avqust ayında Valyuta bazarlarını təsis etmişdir.

Türkiyədə fəaliyyət göstərən pul bazarlarına misal olaraq, orqanize bazarlar, TCMB açığ bazarlar, TCMB interbank, Takasbank borsası, TCMB banklararası valyuta bazarı, İMKB təhvil və bono bazarı, İMKB hissə sənədi bazarı, İstanbul qızıl bazarı, Tezgahüstü bazarlar, Banklararası pul TL bazarı, Banklararası repo bazarı, Banklararası valyuta bazarı, Serbest valyuta bazarı, Serbest qızıl bazarı qeyd etmək olar.

#### 3.1 Türkiyə pul bazarı alətləri

**Birbaşa satınalma** – Dövlət borc qiymətli kağızlarının banklardan və vaistəçi təşkilatlardan alınan ödəmə müddəti bir ildən az olan əməliyyatları özündə ehtiva edir.

**Geri satış bəndli alış repoları** – Bazarda müvəqqəti likvidlik problemi yarandığı zaman bankların rezervlərini artırmaq üçün istifadə olunur və geri alma bəndi müqavilədə yer alır. Ödəmə müddəti isə 91 gündən çox ola bilməz.

**Birbaşa satış** – Açıq bazar əməliyyatları çərçivəsində daxili borclanma notlarını banklara və vaistəçi təşkilatlara satılmasını nəzərdə tutan açıq bazar əməliyyatıdır.

**Yenidən satın alma bəndi ilə satılan repo əməliyyatları** – Bazarda likvidlikdə izafilik yarandığı zaman bazarı tənzimləmək üçün dövlət istiqrazlar dövrüyə buraxaraq bankların əlindəki vəsaitləri müvəqqəti olaraq əlində cəmləyir. Əks repo əməliyyatlarının müddəti də 91 gündən çox ola bilməz. [3/s.54]

### 4. ABŞ pul bazarları alətləri

Aşağıda qeyd edilən alətlər tək ABŞ bazarlarının formalaşmasında deyil, həmçinin ümumi dünya pul bazarlarının inkişafında aparıcı mövqeyə malikdir.

**Xəzinə istiqrazları** – Dövlət borcunun maliyyələşdirilməsi üçün, Maliyyə Nazirliyi tərəfindən emisiya edilir. Qiymətli kağızlar arasında ən geniş yayılmışı və ən likvidi olaraq qiymətləndirilir. Xəzinə istiqrazları 4, 13, 26 və 52 günlük olmaqla həfdəlik ödəmə müddəti ilə satılırlar.

**Federal fondlar** – Federal fondlar ümumilikdə 1 gün ərzində maliyyə institutları arasında dövr edən qısamüddətli vəsaitləri ehtiva edir. Bu fondların Federal hökumətlə heç bir əlaqəsi yoxdur. Terminin hardan qaynaqlandığına diqqət yetirsək, bu fondlar Federal Rezerv bankında saxlandığından bu cür adlandırılır. Federal fondların əsas məqsədi, bankları dərhal rezerv infüzyası ilə təmin etməkdir. Banklar birbaşa Federal rezervlərdən borclana bilərlər, lakin FED bankları mütəmadi olaraq rezervlərdən borclanmasının qarşısına bu formada əngəlləyir. Tələb və təklif ayrılması, federal fondların faiz dərəcəsini müəyyənləşdirir.

**Yenidən satılma müqavilələri (Repo əməliyyatları)** – federal fondlarla eyni prinsiplə işləyirlər, yeganə fərqi burada iştirakçı qismində bank olmayan kredit təşkilatlarında iştirak edə bilərlər. Bir təşkilat xəzinə qiymətli kağızlarını repo əməliyyatları çərçivəsində sata bilər, bu müqavilə çərçivəsində həyata keçirilən əməliyyatlar müqavilədə göstərilən vaxtda və qiymətində onun emittentinə geri satılır. Əksər repoların çox qısamüddətli olur onlar arasında ən geniş yayılmışı 3 ilə 14 gün arasında dəyişən repolardır.

**Kommersiya paper** – qısamüddətli dövr ərzində şirkətlərə maliyyələşdirmə mənbəsi açan borc pul bazarı alətidir. Bu sənədlər bank faiz dərəcələrindən narahatlıq duyan şirkətlər üçün aşağı faizlərlə qısa müddətli dövr ərzində borclanma üçün alternativ mənbələr formalaşdırır. Son maliyyə böhranına qədər ABŞ da pul bazarları alətləri arasında ən böyük pay nisbətində malik idi. Bu alətlərin cəzbediciliyi yüksək kredit reytinginə malik olmasındadır.

**Eurodollars** – Federal rezervlərin yurisdikasında olmayan və ABŞ xaricindəki ölkələrdə ABŞ dolları ilə həyata keçirilən müddətli depozitləri ifadə edir. Nəticə etibarlı ilə federal rezerve tabe olmadığından daha az tənzimləməyə məruz qalır. Bu termin ilk başlarda Avropa banklarında ABŞ dolları üçün formalaşdırsada formasyaların inkişafı bu alətin dahada geniş yayılmasına və bugünə qədər formalaşmasında böyük rol oynadı. Bu alətin adında euro olmasına baxmayaraq nə euro valyutasıyla nə də ki eurozonayla bir əlaqəsi yoxdur. Eurodollar bazarını heç bir dövlət idarə etmədiyindən böyüməsinin hansı dinamikayla genişləndiyini müəyyən etmək çox çətindir. Əlavə olaraq qeyd etmək istəyirəm ki həm də geniş mənada qlobal maliyyə mənbəyidir. XX əsrin 90 cı illərində demək olar ki beynəlxalq kreditlərin 90 % bu formada təqdim edilirdi.

**Depozit sertifikatları** – faiz dərəcəsini və ödəmə müddətini göstərən bank tərəfindən verilən bir təminatdır. Ödəmə tarixi göstərilirdi üçün depozit sertifikatı depozitdən fərqli olaraq müddətli təminatdır. Müddətli qiymətli kağızların bir ödəmə tarixi var lakin, tələb olunan depozitlər isə istənilən vaxt geri götürülə bilər. Bu o deməkdir ki, qiymətli kağız kimə məxsusdursa qoyulmuş investisiyanı və məbləğə əlavə olunmuş investisiya həmən subyektə məxsusdur. [2/s.285]

### NƏTİCƏ

Tədqiqatda gəlinən son nəticə bizə aydın şəkildə göstərir ki, müasir iqtisadiyyatın təməl prinsipi olan maliyyə resurslarının çatışmazlığı və pul vəsaitlərinin düzgün idarə edilməməsi maliyyə institutları üçün problemlər meydana gətirə bilər. Və biz alətlərə diqqət yetirsək aşkar formada görə bilərik ki, hər bir alət formalaşdığı regionun adət-ənənələrinə və emittentin şərtlərinə uyğun olaraq investorların maraqlarını təmin edir. Və nəticə etibarlı ilə bazarın hər bir iştirakçısı bazardan maksimum səviyyədə səmərə əldə etmiş olur. İnkişaf etməkdə olan və inkişafdan geri qalınan dövlətlərin iqtisadiyyatında pul bazarlarının tətbiqi həmən ölkələr üçün geniş imkanlar yarada bilər, lakin bəzi bu qrupdan olan dövlətlər pul bazarlarından düzgün idarə olunmaması nəticəsində likvidliyin pozulmasına və eyni zamanda borclanmanın həcmünün artması nəticəsində ağır fəsadlar büruzə verə bilər.

### İSTİFADƏ OLUNAN ƏDƏBİYYAT SİYAHISI

1. Kaşiyeva Flora, Pul kredit bankları (**Metodik vəsait**), Bakı/Azərbaycan, 2011, 1-154
2. Marvin Goodfriend, Financial Markets, The Money Markets, part 5, chapter 11 (**Kitab**), January 2011, 1-306

3. Targan Ünal, Vadeli işlemlerin para piyasalarına etkileri (**Doktorantura dissertasiyası**) İstanbul/Türkiye, 2006, 1-138

4. Nafi s Alam and Syed Aun R. Rizvi, Islamic capital markets volatility, performance and stability edited (**Kitab**) Karachi\Pakistan, May 2019, 1-133

5. Bacha, Obiyathulla, The Islamic Inter bank Money Market and a Dual Banking System : The Malaysian Experience (**Kitab**), Kuala Lumpur/Malaysia, 2008, 1-32

## AZƏRBAYCANDA MÜASİR ƏMLAK VƏ TORPAQ VERGİ SİYASƏTİNİN DÖVLƏT TƏNZİMLƏNMƏSİNİN ƏSAS İSTİQAMƏTLƏRİ

ƏLİYEV ELVİN

Bakı Mühəndislik Universiteti  
İqtisadiyyat və İdarəetmə  
eeliyev21@std.beu.edu.az  
BAKİ, AZƏRBAYCAN

### XÜLASƏ

Müasir dövrdə vergi sahəsində əsas nüanslardan biri vergi siyasətinin dövlət tənzimlənməsidir. Vergi siyasətinin dövlət tənzimlənməsi müəssisə və təşkilatlar üçün mənfi və müsbət təsir göstərə bilər. Bu da öz növbəsində müəssisə üçün mənfəətin azalmasına və artmasına səbəb olur ki, bu da vergi siyasətinin aktual mövzu olduğunu göstərir. Tədqiqat onu göstərir ki, vergi siyasətinin dövlət tənzimlənməsi əsas məsələlərdəndir. Vergi siyasətinin dövlət tənzimlənməsi və burada yaranan problemlərin obyektiv həlləri aktual mövzudur. Tədqiqatın məqsədi bu sahədəki problemlərin səbəbini öyrənərək həllini tapmaqdır. Tədqiqatda vergi siyasətinin dövlət tənzimlənməsi və əsas istiqamətləri qeyd olunmuşdur. Aparılmış tədqiqat nəticəsində bu fəaliyyətə dair bir sıra cədvəllər də əldə edilmişdir.

**AÇAR SÖZLƏR: Əmlak və torpaq vergisi, vergi siyasəti, dövlət tənzimlənməsi**

### GİRİŞ

1. Tədqiqat işində son illərdə ölkəmizdə vergi sahəsindəki güclü iqtisadi potensialın yaradılması, dövlətçiliyin möhkəmləndirilməsi, azad və demokratik bir cəmiyyətin qurulması istiqamətində araşdırmalar aparılmışdır. Müsbət hallara baxmayaraq vergi sahəsində də mənfi hallara rast gəlmək mümkündür. Mənfi halların aradan qaldırılması üçün vergi fəaliyyətində dövlət tənzimlənməsi aparılır ki, bu da vergi siyasətində dövlət tənzimlənməsini aktual mövzuya çevirir.

2. Vergi siyasətinin dövlət tənzimlənməsi müəssisə və təşkilatlar üçün bəzən mənfi təsir göstərdiyi üçün problemlərə səbəb ola bilər. Bu problemlər vergidən yayınma, müəssisənin mənfəətinin azalması v.s kimi hallarda özünü göstərir. Bu kimi hallar dövlətin və müəssisələrin planlaşdırdıqları məqsədləri həyata keçirə bilməmələrinə səbəb olmuşdur ki, tədqiqat işində vergi siyasətinin dövlət tənzimlənməsinin üstünlükləri və problemlərindən bəhs olunmuşdur.

3. Tədqiqat işində vergi siyasətinin dövlət tənzimlənməsinin əsas istiqamətləri göstərilmişdir. Tədqiqat işində yerli və xarici ədəbiyyatlardan istifadə olunmuşdur. Ədəbiyyat siyahısında 5 əsas ədəbiyyat göstərilmişdir. Tədqiqat işində ölkəmizdə müasir əmlak və torpaq vergi siyasətinin dövlət tənzimlənməsi araşdırılaraq əsas istiqamətləri qeyd olunmuşdur. Tədqiqatda yanaşma və analiz metodlarından istifadə olunmuşdur.

4. Tədqiqat işi xülasə, açar sözlər, giriş, tədqiqat metodu, nəticə və ədəbiyyat siyahısından ibarətdir. Tədqiqat metodu isə 2 hissədən ibarətdir. Tədqiqat işi ümumilikdə 4 səhifəni əhatə edir

### TƏDQIQAT METODU

#### 1. Vergi sahəsində milli iqtisadiyyatın formalaşdırılması və dünya iqtisadiyyatına inteqrasiya

Son illərdə milli iqtisadi inkişaf strategiyasında mühüm rol oynayan vergi orqanları vergi sisteminin təkmilləşdirilməsi, habelə vergi bazasının genişləndirilməsi, vergi xidmətlərinin müasir Avropa standartlarına uyğunlaşdırılması və müsbət nəticələrin əldə olunması istiqamətində mühüm işlər görülmüşdür. [4/s. 710].

Ölkə başçısı İ.Əliyevin uğurlu daxili və xarici siyasəti nəticəsində iqtisadi sahədə keçid dövrünü başa vuran doğma Azərbaycanımızda çevik vergi siyasətini həyata keçirə bilən və beynəlxalq standartlara cavab verən müasir bir vergi xidməti formalaşmışdır.

Azərbaycan Respublikasının Prezidenti İlham Əliyevin rəhbərliyiylə ölkəmiz bazar iqtisadiyyatının formalaşdırılmasına və dünya iqtisadiyyatına inteqrasiya olunmasına yönəlmiş məqsədyönlü iqtisadi siyasət çərçivəsində çevik əmlak və torpaq vergi siyasəti həyata keçirir. Bunun əsas istiqaməti aşağıdakılar:

- vergilərin sayının azaldılması;
- vergi dərəcələrinin azaldılması və vergi güzəştlərinin azaldılması yolu ilə vergi bazasının genişləndirilməsi;
- iqtisadi investisiyaların stimullaşdırılması üçün əlverişli bir investisiya mühitinin yaradılması;
- rezident vergi ödəyiciləriylə qeyri-rezident vergi ödəyiciləri arasındakı vergi yükünün tarazlaşdırılması;
- vergi ödəyicilərinin hüquqlarının genişləndirilməsi;
- vergi ödəyicilərinə bildiriş, vergi təbliğati;
- respublikanın və əhalinin iqtisadi təhlükəsizliyini təmin etməyə yönəlmiş tədbirlərin həyata keçirilməsi;
- respublikanın ixrac potensialının inkişafının təmin edilməsi;
- vergi sisteminin vahid mühasibat və məlumat sisteminin təkmilləşdirilməsi;
- vergi inzibatçılığının təkmilləşdirilməsi;
- vergi intizamının icrasına nəzarət sisteminin təkmilləşdirilməsi və vergi pozuntularına görə məsuliyyət sisteminin daha da şərtləndirilməsi;
- vergi orqanlarının səmərəli fəaliyyətini təmin etmək üçün vergi orqanlarının maddi-texniki bazasının xeyli gücləndirilməsi.

#### 2. Əmlak və torpaq vergi siyasətinin dövlət tənzimlənməsinin əsas istiqamətləri

Azərbaycanın əmlak və torpaq vergi növlərinin vergi sisteminin təkmilləşdirilməsində əsas rolu 2015 - ci ildən etibarən əmlak vergisindən azadolma və güzəştlərin tətbiq edilməsidir. Əmlak vergisindən azadolma və güzəştlər aiddir:

- Dövlət orqanları, büdcə təşkilatları, habelə yerli özünüidarə orqanları, Azərbaycan Mərkəzi Bankı və onun qurumları, habelə əlil uşaqlar üçün dövlət fondları və ictimai təşkilatlar;
- Mıs, qalay, dulusçuluq, saxsı qablar, ev əşyaları, bağ məhsulları, xalq musiqi alətləri, oyuncaqlar, suvenirler, qamışdan hazırlanmış ev əşyaları, keramika, sənətkarlığın bədii işlənməsi;

Əmlak və torpaq vergi növləri vergi sisteminin təkmilləşdirilməsində habelə büdcədə aşağıdakı funksiyaları həyata keçirir:

- 1) ümumi daxili məhsulun paylanması;
- 2) iqtisadiyyatın dövlət tənzimlənməsi və stimullaşdırılması;
- 3) dövlətin sosial siyasətinin həyata keçirilməsinə maliyyə dəstəyi;
- 4) mərkəzləşdirilmiş pul istifadəsinin yaradılması və nəzarəti.

Nəticə etibarıyla, əmlak və torpaq vergisi üzrə məcəllədəki bəzi dəyişikliklər müəssisələrin vergi yükünü bilərəkdən azaltmışdır. Eyni zamanda, kiçik və orta sahibkarlığın diqqət mərkəzində olmaqla yanaşı, sahibkarlıq subyektlərinin parametrlərə görə qruplaşdırılması qaydalarını dəyişdirmək, yeni bir qrup yaratmaqla vergi güzəştlərini təyin etməyə səbəb olmuşdur [2/s. 149].

## V INTERNATIONAL SCIENTIFIC CONFERENCE OF YOUNG RESEARCHERS

Yeni vergi qanunlarına əsasən nağdsız ödənişlərin genişləndirilməsi və həm istehlakçılar, həm də əmlak sahibi müəssisələr üçün müxtəlif güzəştlərin tətbiqi gizli iqtisadiyyata qarşı müxtəlif strategiyaların tətbiqinin başlanğıcı kimi qəbul edilə bilər.

Sadələşdirilmiş vergi ödəyicilərinin strukturunun yenilənməsi, bəzi fəaliyyət sahələrində sadələşdirilmiş vergi ödəyicisi olmaq hüququnun məhdudlaşdırılması bu növ vergi dövryyəsinin azalmasına səbəb olacaqdır. Bu da öz növbəsində qeydiyyata olan tələbatı artıracaqdır.

“Azərbaycan 2020: Gələcəyə Baxış” İnkişaf Konsepsiyasında rəqabətqabiliyyətli və səmərəli iqtisadiyyatın qurulması istiqamətində vergi sisteminin təkmilləşdirilməsi üçün qarşıya qoyulan məqsədlərdən biri də əlverişli investisiya mühitinin formalaşdırılması üçün vergi dərəcələrinin optimallaşdırılmasıdır.

Konsepsiyada nəzərdə tutulan əmlak və torpaq vergi dərəcələrinin optimallaşdırılması, əsas etibarilə, aktiv vergi siyasətinə keçid üçün bir addım kimi qiymətləndirilə bilər.

Beləliklə, vergi tənzimlənməsi investisiya proseslərinə, iqtisadiyyatın müxtəlif sahələrindəki texnoloji yeniliklərə və büdcə tarazlığına iqtisadi təsir göstərdiyindən vergi mexanizmi optimallaşdırmasının stimullaşdırıcı rolu daima artmalıdır. Bu baxımdan vergi tənzimlənməsinin rolunu artıracaq sahələrin müəyyənləşdirilməsi vacibdir [1/s. 25].

Vergi optimallaşdırma metodları şirkət mütəxəssisləri tərəfindən inkişaf etdirilə və ya mövcud problemlərə dair bilinən həllər tətbiq edilə bilər.

Ümumiyyətlə, mühasibat uçotunda bəzi göstəricilərin azalması digər göstəricilərin artmasına səbəb olur. Bu xüsusiyyətləri nəzərə alaraq, inteqrasiya olunmuş bir yanaşma və səlahiyyətli mütəxəssislərin təcrübəsi tələb olunur.

Vergilərin optimallaşdırılması əsasən ilkin səviyyəli optimallaşdırma, mümkün risklərin qiymətləndirilməsi, kompleks əməliyyat müqaviləsi mütəxəssislərinin dəstəyi, müəssisə vergi orqanları tərəfindən nəzərdən keçirildikdən sonra peşəkarlar tərəfindən əks müraciətlərin hazırlanmasından ibarətdir. Səlahiyyətli halları müəyyən etmək üçün vergi orqanlarının hərəkətlərini və vəziyyət tamamilə əlverişsiz olduğu təqdirdə qanuna uyğunluğunu diqqətlə yoxlamaq da vacibdir.

Əmlak və torpaq vergisi, başqa əmlak vergilərində olduğu şəkildə obyektiv vergi növləridir. Daşınmaz əmlakın qiymətləndirilməsində ekvivalent icarə dəyəri yaxud satış dəyərinin üzərində aparılır.

Bu gün əmlak və torpaq vergilərinin mövcudluğunu əsaslandırmaq üçün irəli sürülən səbəblər xüsusilə, ödəmə qabiliyyətinə əsaslanan vergitutma prinsipi və gəlir və xərclərdəki sərvət vergisinin nəzarət və tamamlayıcı funksiyası ətrafında toplanır.

Bu funksiyalar çərçivəsində, bir çox ölkədəki bugünkü sərvət vergisi tətbiqləri baxımından, demək olar ki, “müəyyən bir iqtisadi və ictimai-siyasi və ya digər qeyri-maliyyə məqsədi həyata keçirmək” məqsədləri ön plana çıxır və bu mənada sərvət vergiləri “təsirləri baxımından müəyyən məqsədlər üçün olan vergilər”ə daxil edilir..

### NƏTİCƏ

Tədqiqatda əmlak və torpaq vergi siyasəti araşdırılmışdır. Bütün bu qeyd olunanlara əsasən deyə bilərik ki, Azərbaycanda da əmlak və torpaq vergi sistemi üzrə inkişaf perspektivləri olduqca güclüdür. Azərbaycanda vergi sisteminin təkmilləşdirilməsində digər bir məsələ də İsvaçrənin İqtisadi Məsələlər üzrə Dövlət Katibliyinin (SECO) vergilər üzrə Azərbaycan İqtisadiyyat Nazirliyi və Dünya Bankıyla birlikdə 2020 - ci ilin iyun ayında həyata keçirilmiş proqramı təsdiq etməsidir. Bu proqramın həyata keçirilməsi üçün 1,6 milyon ABŞ dolları ayrılmışdır. Tədqiqat nəticəsində əldə etdiyimiz məlumatlara əsasən proqramın başlıca məqsədi koronavirus pandemiyası nəticəsində başlayan dünya səhiyyə və iqtisadi böhranın sosial-iqtisadi nəticələrini bir - bir aradan qaldırmaq olmuşdur. Tədqiqatda da bu proqramın pandemiya dövründə də davamlı tətbiqini dəstəkləmişik. Proqram həmçinin vergi ödəyicilərinin qeydiyyatına əsasən məlumat bazasının dəqiqliyinin artırılması, habelə hökumətin şəffaflığın gücləndirilməsi istiqamətində gördüyü tədbirləri də özündə birləşdirir ki, burada yaranan problemlərin həlli üçün də aktual fəaliyyətdir.



**ƏDƏBİYYAT SİYAHISI**

1. Kəlbiyev Y.A, Vergi siyasətinin konseptual əsasları və praktiki aspektləri (**Kitab**) Bakı/Azərbaycan, 2012, 1-488
2. Musayev A.F, Məmmədov F.Ə, Kəlbiyev Y.A, Sadıqov M.M, Rzayev Z.H, Vergi və vergitutma (**Kitab**), Bakı/Azərbaycan, 2015, 1-365 səh.
3. Musayev A, Kəlbiyev Y, Hüseynov A, Azərbaycan Respublikasının Vergi Xidməti: İslahatlar və nailiyyətlər (**Kitab**), Bakı/Azərbaycan, 2012
4. Bell M.E, An Optimal Property Tax: Concepts and Practices (**Kitab**), Washington/America, 2009, 1-963
5. Davis C, Kelly D, Who Pays? A Distributional Analysis of the Tax Systems in All 50 States (**Kitab**), Third Edition, Washington/America, November 2009, 1-124

**MÜHASİBAT NƏZARƏTİNDƏ BAŞ VERƏN  
XƏTALARIN VƏ HIYLƏLƏRİN QARŞISININ ALINMASINDA  
DAXİLİ AUDİTİN MAHİYYƏTİ**

**Ph.D. Ağamir Əsgərov**

Bakı Mühəndislik Universiteti

İqtisadiyyat və İdarəetmə Fakültəsi/Mühasibat uçotu və Audit kafedrası

aesgerov@beu.edu.az

BAKİ, AZƏRBAYCAN

**Uğur Əsgər**

Bakı Mühəndislik Universiteti

İqtisadiyyat və İdarəetmə/İstehsal sferasında mühasibat uçotu və audit

uesger@std.beu.edu.az

BAKİ, AZƏRBAYCAN

**XÜLASƏ**

Məqalədə qloballaşma dövründə müəssisələrin təbii istəkləri olan daha çox böyümək, məhsul istehsalı və xidmət göstərilməsində diversifikasiyalaşma, bu proseslərin baş verməsi zamanı müəssisələrin fəaliyyətinin fasiləsizliyini və davamlı informasiya ilə təmin olunmasında audit sisteminin mahiyyəti və rolu, mühasibat prosesində baş verən xətalara və hiylələrin qarşısının alınmasında daxili nəzarət sisteminin rolundan bəhs edəcəyəm. Hər bir kommərsiya müəssisənin və təşkilatın ən əsas məqsədləri mənfəət əldə etmək, böyümək, davamlı artan mənfəət əldə etmək, bazarda mövcudluğunu qoruyub saxlamaqdır. Bunların baş verməsi zamanı təbii ki, tam və səhif informasiya lazımdır. Əgər bu informasiya olmazsa müəssisənin mənfəət əldə etməsində problemlər yaranacaq və ümumiyyətlə idarəetmədə də problemlər yaranacaq, qoyulan məqsədə isə çatmaq mümkün olmayacaqdır. Bu informasiyaya uyğun olaraq onların vergi orqanları qarşısında normativ sənədlərə uyğun olaraq verməli olduğu hesabatları, səmərəliliyin yüksəldilməsi metodlarının müəyyən olunması, banklar qarşısında və digər iqtisadi subyektlər qarşısında olan öhdəlikləri üçün ödəmə qabiliyyətinin müəyyən olunması və s. yerinə yetirə bilər. Müəssisə yalnızca bununla da kifayətlənməməlidir çünki bu informasiya nəticəsində müəssisə investorların və mal göndərənlərin də maraq dairəsində olur.

**AÇAR SÖZLƏR:** iqtisadi səmərəlilik, mənfəət, audit, rəqabətçilik

### SUMMARY

The article discusses the nature and role of the audit system in ensuring the continuity and continuous information of enterprises in the process of globalization, diversification in production and services, the internal control system in the prevention of errors and fraud in the accounting process. I will talk about the role. The main goals of any commercial enterprise and organization are to make a profit, to grow, to make a steadily growing profit, to maintain their presence in the market. Of course, complete and accurate information is needed for this to happen. If this information is not available, there will be problems in the company's profitability, and in general, there will be problems in management, and the goal will not be achieved. According to this information, they must report to the tax authorities in accordance with the normative documents, determine the methods of improving efficiency, determine their solvency for liabilities to banks and other economic entities, etc. can perform. The company should not be satisfied with this alone, because as a result of this information, the company is in the interest of investors and shippers.

**KEY WORDS:** economic efficiency, profit, audit, competitiveness

### GİRİŞ

Anglo-Sakson ölkələrində mühasibat auditinin qarşılığı "Audit" dir. Audit anlayışının mənşəyi Latin dilində "eşitmə və dinləmə" mənasını verən "Audire" felinə əsaslanır. Bu o deməkdir ki, qədim zamanlardan başlayan cəmiyyətlərdə seçilmiş mütəxəssislər məsul şəxslərin işlərini dinləyərək həqiqəti tapmağa çalışmışlar.

Audit iqtisadi fəaliyyət və hadisələrlə əlaqəli nəticələrin (məsələn müəssisənin maliyyə hesabatları və s.) uyğunluq dərəcəsini (dəqiqliyi və etibarlılığı) araşdırmaq, məlumatlandırmaq üçün bu dəlilləri toplayan və sistemləşdirən bir prosesdir. Audit dinamik, planlı və elmi bir fəaliyyət prosesidir.

Audit maliyyə hesabatlarındakı məlumatların etibarlılığını artırır. Rəhbərlik tərəfindən müəssisələrin fəaliyyəti ilə bağlı hazırlanan maliyyə hesabatlarının düzgünlüyünü araşdırır və məntiqi bir zəmanət verir. Auditin faydaları belə ümumiləşdirilə bilər:

- Dələduzluq və korrupsiya meylini minimuma endirmək,
- İşin əməliyyat şəffaflığına töhfə vermək,
- Mühasibat səhvlərini düzəltməyə kömək etmək,
- Müəssisədəki mühasibat qeydlərindəki səhv və ya natamam əməliyyatları azaltmaq,

Maliyyə hesabatlarının istifadəçiləri ilə maliyyə hesabatlarının hazırlanmasına cavabdeh olan şirkət rəhbərləri arasında faktiki və ya potensial maraq toqquşması ola bilər. Ola bilər ki, maliyyə hesabatlarındakı məlumatlar şirkət rəhbərliyinin maraqları üçün qəsdən hazırlanmış olsun. Mühasibat uçotu prosesi və maliyyə hesabatlarının hazırlanması müəssisələr böyüdükcə və texnoloji inkişaf etdikcə daha da mürəkkəbləşir və maliyyə hesabatlarında səhvlərin yaranma ehtimalı artır.

Bu gün global inkişafın təsiri ilə, iqtisadi quruluş, texnoloji inkişaf və ticarət əməliyyatlarının müxtəlifliyindəki artım mühasibat sistemində baş verən səhvləri və saxtakarlıqları artırır. Bu vəziyyət səhv və saxta əməliyyatlar nəticəsində yaradılan maliyyə hesabatlarına əsaslanaraq qərar qəbul etməli olan məlumat istifadəçilərinin qərarlarında səhv olmasına səbəb olur. Mühasibat sistemində rast gəlinən səhvlərin və saxtakarlıqların qarşısını almaq üçün daxili nəzarət sistemində ehtiyac yaranır. İşin bütün şöbələrində həyata keçirilən fəaliyyətləri izləmək və nəzarət etmək, səhvləri həll etmək üçün daxili audit çox vacib bir amildir. Müəssisələrdə yaradılan daxili audit sisteminin mümkün səhv və saxtakarlığın qarşısının alınmasında qazandığı uğur rəhbərliyin üzərinə düşən vəzifələri səmərəli yerinə yetirməsinə kömək edir.

Mühasibat audit, şirkətin maliyyə hesabatlarındakı məlumatların şirkətdən və əlaqəli şəxslərdən, müstəqil, mühasibat və audit ekspertlərindən asılı olmayaraq əvvəlcədən təyin olunmuş meyarlara uyğunluğunu ölçmək üçün topladıqlarına dair dəlillər təqdim etmək üçün bir hesabat təqdim edən nəzarət növüdür. Bir sözlə, audit maliyyə hesabatlarındakı məlumatların etibarlılığını və dəqiqliyini ölçmək üçün həyata keçirilən fəaliyyətdir. Ümumiyyətlə Qəbul olunmuş Audit Standartları:

- a) Ümumi Standartlar
- b) İş Sahəsi Standartları
- c) Hesabat Standartları

## V INTERNATIONAL SCIENTIFIC CONFERENCE OF YOUNG RESEARCHERS

### a. Ümumi Standartlar

1. Yoxlama bir mütəxəssis kimi lazımı texniki hazırlığa və bacarıqlara sahib olan bir şəxs və ya şəxslər tərəfindən aparılmalıdır.

2. Audit tapşırığı ilə əlaqəli bütün məsələlərdə auditor və ya auditorlar müstəqil düşüncəyə sahib olmalıdırlar

3. Analiz edilməsində və audit hesabatının hazırlanmasında lazımı peşəkar qayğı və səy göstərilməlidir.

### b. İş standartları

1. İş yaxşı planlaşdırılmalı və əgər köməkçilər də varsa yaxşı nəzarət edilməlidir

2. Etibarlı əsas kimi, mövcud daxili nəzarət sistemi, audit prosesinin asılı olduğu yoxlama nəticələrini müəyyənləşdirmək üçün düzgün araşdırılmalı və qiymətləndirilməlidir.

3. Baxılan maliyyə hesabatları üzrə audit rəyinə gəlmək üçün araşdırmalar, müşahidələr və yoxlama yolu ilə kifayət qədər dəlil əldə edilməlidir.

### c. Hesabat Standartları

1. Audit hesabatında maliyyə hesabatlarının ümumiyyətlə qəbul edilmiş mühasibat prinsiplərinə uyğun olaraq hazırlandığı və təqdim edildiyi bildirilməlidir.

2. Audit hesabatında cari dövrdə mühasibat prinsiplərinin əvvəlki dövrdə olduğu kimi dəyişmədən tətbiq edilib edilməməsi göstərilməlidir.

3. Maliyyə hesabatlarındakı izahlı qeydlər, hesabatda onu təkzib edən bir maddə olmadığı müddətdə, kafi hesab olunmalıdır.

Mühasibat prosesində yaşanan uyğunsuzluqların xəta yoxsa hiylə olmasını ortaya çıxarmaq çox çətin bir prosesdir. Çünki bunu ortaya çıxarmaq üçün bunun qəsdən olub olmamasını müəyyən etmək lazımdır. Xəta və hiylənin bəzən bir-birindən ayırd edilə bilməməsi ehtimalı da mövcuddur. Hiyləli proseslərin çoxu xətalı proseslər vasitəsilə həyata keçirilir. Xətaların isə hiyləli bir mənə qazanması isə burda qəsd olub olmamasından meydana gəlir. Ən çox 5 xəta ilə qarşılaşılır:

1. Riyazi xəta
2. Qeyd xətası
3. Nəql xətası
4. Unudulma və təkrarlanma xətası
5. Balans xətalrı

Bunlar mühasibat əməliyyatlarında riyazi əməliyyatlar zamanı ortaya çıxan səhvlərdir. Toplama prosesi 75.000 olmalıdır, nəticə bir hesablamaya səhvə görə 80.000 olur. İkili giriş sistemi sayəsində qeydlər vasitəsilə riyazi səhvləri aşkar etmək mümkün deyil, lakin sənədlərdəki aritmetik analiz sayəsində riyazi səhvləri aşkar etmək mümkündür.

Jurnalda qeyd olunan əməliyyatlarla əlaqəli hesabların adlarında səhvlər ola bilər. Məsələn kreditör borc şəklində satış əməliyyatı alıcılar hesabı əvəzinə debitor hesabına yazılmış ola bilər. Jurnalda qeyd olunan əməliyyatla əlaqəli məbləğlərdə səhv və ya səhvlərə yol vermiş ola bilər. Bu pozuntulara rəqəmlərdəki səhvlər də deyilir. Məsələn, mühasibat işində rəqəmin 1000 YTL əvəzinə 100 YTL olaraq yazılması və ya 854 YTL məbləğinin 845 YTL olaraq yazılması.

Məsələn, müştəri tərəfindən verilən 20.000.00 TL məbləğində fakturanın qeydiyyatı aşağıdakı kimi aparılır.

120 Alıcılar hesabı-----20.000,00  
121 Debitor borcları-----20.000,00

Yuxarıda göstərilən bu səhv qeydi düzəltmək üçün qeyd olunan məbləğin 2 qatına bərabər tərs nisbətdə bir qeyd çıxılır və səhv aşağıdakı kimi düzəldilir.

121 Debitor borcları hesabı-----40.000,00  
120 Alıcılar hesabı-----40.000,00

Hiylə ilə bağlı araşdırmada isə Donald Cressey və Joseph Wells özlərinin araşdırmalarında nəticəyə gəlmişlər ki, hiylənin yaranmasının üç əsas ünsürü vardır.

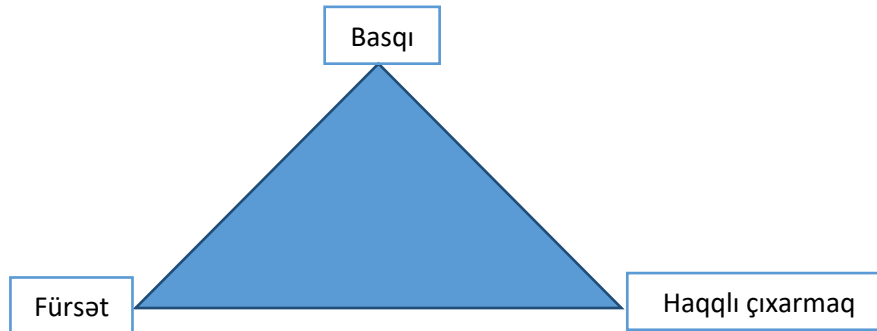

Şəkil 1: Hiylə üçbucağı

Mühasibat hiylələrini belə qruplaşdırmaq olar:

1. Müəssisə daxili hiylələr
2. İşçilər tərəfindən olunan hiylələr
3. İdarəetmənin hiylələri
4. Müəssisə xarici hiylələr
5. Yatırım hiylələri
6. Müştəri hiylələri

Daxili saxtakarlıq o deməkdir ki, saxtakarlıq müəssisənin mühasibatlığında çalışan şəxs tərəfindən ola bilər. Müəssisə işçiləri, vəzifələrindən sui-istifadə edərək şirkətin varlıqlarına və qeydlərinə iş yerlərindəki mövqelərinə və səlahiyyətlərinə görə çatmaq imkanı əldə edirlər. Xəyanət edən işçi, bu fürsətdən sui-istifadə edərək, müəssisə varlıqlarını sui-istifadə edir.

İşçilər tərəfindən olan saxtakarlıqlar-İnsanları saxtakarlığa yönəldən birdən çox səbəb var. Bu səbəbləri bir neçə arqumentlə məhdudlaşdırmaq düzgün deyil. Saxtakarlıq üçün uyğun vaxt tapıldıqda bu qaçılmaz olur. İşçilərin aldatmasının əsas səbəbi təzyiq elementi, fürsət elementi və onların əsaslandırılmasıdır. Ümumiyyətlə, işçi müəssisənin əmlakını müsadirə edərək və ya qanunsuz olaraq sahibkarı aldadır. İşçilərin saxtakarlığı birbaşa və ya dolaylı olaraq iki əsas başlıq altında araşdırılır. Birbaşa fırıldaqçılıqda işçi işdən nağd pul, səhmlər, qurğular və bənzər varlıqları oğurlayır. Bunu bir xəyalı iş yaratmaqla edə bilər. Özü yazdığı ssenaridə özünü müşayiət edir. Məsələn, uydurma ticarəti sayəsində, mal vermədən vermiş kimi davranır və bunun əvəzini alır. Birbaşa aldatma ilə əlaqəli üçüncü bir şəxs yoxdur. Əldə edilmiş aktiv birbaşa işçinin cibinə gedir. Dolaylı fırıldaqçılıqda aralarında üçüncü bir şəxs var və işçi ilə bu üçüncü şəxs arasında əməkdaşlıq mövcuddur. Bu üçüncü tərəfləri satıcı və ya müştəri kimi təyin edə bilərik. İşçilər müştərilər və ya satıcılarla əməkdaşlıq edərək özlərinə fayda gətirməyə çalışırlar. Məsələn, mallarını müştərilərə ucuz qiymətə sata bilər və bu üstünlük üçün müştəriyə rüşvət verə bilərlər və ya işçilər satıcılarla danışıqlar apararaq keyfiyyətsiz mal ala bilərlər.

İdarəetmə saxtakarlıqları:

1. Qeyd olunmamış əməliyyatlar
2. Sənəd saxtakarlığı
3. Gerçəkləşdirilməmiş əməliyyatı gəlir kimi qeyd etmək
4. Saxta hesablar, saxta əməliyyatlarla gəlir yaratmaq
5. Vaxtından əvvəl və ya sonra qeyd etmək, dövrüyyə konsepsiyasından kənarlaşmaq, müvafiq dövrün gəlir və xərclərini növbəti dövrə köçürmək və ya növbəti dövrün gəlir və xərc elementlərini müvafiq dövrə köçürmək
6. Satış saxtakarlıqları
7. Əməliyyat xərclərinin artırılması
8. Şəxsi xərcləri müəssisəyə köçürmək

## V INTERNATIONAL SCIENTIFIC CONFERENCE OF YOUNG RESEARCHERS

Müəssisələrdə mühasibat prosesləri vasitəsilə müxtəlif hiylələrə yol verilir. Daxili nəzarət baxımından bu hiylələrin qarşısının alınması üçün effektiv bir mühasibat sistemi yaratmaq tələb olunur. Effektiv mühasibat sisteminin olması daxili nəzarətin də işini asanlaşdırır. Mühasibat uçotu prosesində saxtakarlıqların olunması Azərbaycan praktikasında da mövcud olan bir haldır. Təbi ki audit geniş xüsusiyyətlərə malik olan bir prosesdir. Bu problemlərin qarşısının alınması üçün yeganə daxili audiddən istifadə olunmur eyni zamanda bu proseslər makro problemlər də yaratdığına görə dövlət tərəfindən də buna kənar audit vasitəsilə nəzarət olunur.

**Tədqiqat işinə olan ehtiyac :** Məqalədən istifadə edərək vurğulamaq istərdim ki, uzunmüddətli hədəflərə çatmaq, müəssisələrin davamlı inkişafını təmin etmək üçün göstərilən xidmətlərin və məhsul istehsalında səmərəliliyin artmasına, rəqabətə davamlı cəhətləri yaratmağa, bazar mövqeyini möhkəmləndirməyə imkan verən müasir nəzarət mexanizmləri xüsusi əhəmiyyət kəsb edir. Hal-hazırda dünyada bu işlərin icra olunması üçün mexanizmlər və standartlar yaradılmışdır və bu mexanizmlər Azərbaycanda da tətbiq olunur.

**Tədqiqat işinin açılması:** Tədqiqat işində dünyada və Azərbaycanda da baş verən bu sahədəki problemlərin aradan qaldırılması, onların aradan qaldırılması üçün digər ölkələrin praktikası, hansı audit üsullarından istifadə olunması və digərləri qeyd olunmuşdur. Yerinə yetirilmiş işlərdən “Auditor xidməti haqqında”, “Daxili audit haqqında” və digər qanunları, audit sahəsində qəbul olunmuş standartları göstərmək olar.

**Tədqiqat işinin strukturu:** Məqalədə ümumi qəbul olunmuş audit standartları, xəta və hiylələrin növləri, onların fərqləndirilməsi, qarşısının alınmasında daxili nəzarətin rolu göstərilmişdir.

**Nəticə:** Müasir dövrdə innovasiya dirçəlir. Müəssisələrin səmərəli fəaliyyəti ölkənin gələcək iqtisadi inkişafının ən vacib şərtidir və bir çox cəhətdən Azərbaycan Respublikası iqtisadiyyatının əvvəlcədən müəyyən olunmuş artım templərinə malikdir. Daxili audit sisteminin bazar şərtlərinin yaxşılaşdırılması prosesində rəqabət qabiliyyətinin artırılmasına yönəlmiş müasir metodlar, modellərin tətbiqinə ehtiyac var.

### ƏDƏBİYYAT SİYAHISI

1. ADİLOĞLU, Burcu, (2011), “İç Denetim Süreci ve Kontrol Prosedürleri”, Türkmen Kitabevi, İstanbul, Türkiyə.
2. AKSOY, Tamer, (2006), “Tüm Yönleriyle Denetim”, Yetkin Yayınları, 2. Baskı, Ankara.
3. AKYEL, Recai, (2010), “Türkiye’de İç Kontrol Kavramı, Unsurları ve Etkinliğinin Değerlendirilmesi”, Yönetim ve Ekonomi, Yıl: 2010 Cilt:17 Sayı:1 Celal Bayar Üniversitesi İ.İ.B.F. Manisa.
4. Hoitash R., Hoitash U., & Bedard J. (2018), Internal control quality and audit pricing under the Sarbanes-Oxley Act. A journal of Practice & Theory, 41 p.
5. Никольская Ю. Мерзликина Е.М. (2008), Аудит, Москва, Публикации по экономике и управлению бизнесом, 357 стр.

## TÜRKİYƏDƏ KÖLGƏ İQTİSADİYYATI: AVROPA BİRLİYİ ÖLKƏLƏRİ İLƏ MÜQAYİSƏ

MƏMMƏDOV BƏXTİYAR ZÜLFÜQAR OĞLU

Bakı Mühəndislik Universiteti

İqtisadiyyat və idarəetmə fakültəsi / Maliyyə menecmenti

*bmemmedov1@std.beu.edu.az*

BAKİ, AZƏRBAYCAN

### XÜLASƏ

Kölgə iqtisadiyyatı vergi və sosial təminat töhfələrindən, rəsmi tənzimləmələrin tezliyindən və dövlət sektoru xidmətlərinin xərcləri və iqtisadi fəaliyyətdən qaynaqlanır. Türk vergi sistemi dolayı vergilərə və əmək haqqı vergilərinə bağlıdır. Bu halda dolayı olaraq vergi sistemində müəyyən təhlükələr yaranır. Həmçinin kölgə iqtisadiyyatının qiymətləndirilməsi və nəzarəti vergi siyasətinin etibarlılığını dəstəkləyir.

Məqalədə 2001-2018-ci illər arasında Türkiyə üçün kölgə iqtisadiyyatını qiymətləndirmək və nəticələri Avropa Birliyi ölkələri ilə müqayisə etmək hədəflənmişdir. Kölgə iqtisadiyyatının 2001-ci ildə Türkiyə üçün 59,4% olduğu təxmin edildiyi halda, 2018-ci ildə də 27,3% olaraq qiymətləndirilmişdir.

Avropa Birliyi ölkələrində kölgə iqtisadiyyatının orta ölçüsü 2003-2018-ci illər arasında 22,6% -dən 18,3%-ə yüksəlmişdir. 2018-ci il üçün Avropa Birliyi ilə Türkiyə arasında kölgə iqtisadiyyatını müqayisə etdikdə belə nəticəyə gəlirik ki, Türkiyənin kölgə iqtisadiyyatı Avropa Birliyini aşmışdır.

*Açar sözlər: Kölgə İqtisadiyyatı, İqtisadi Təhlükəsizlik, Türkiyə və AB*

### GİRİŞ

Kölgə iqtisadiyyatının strukturlaşma prosesi zamanı və iqtisadi böhran dövrlərindən sonra qeyri-rəsmi iqtisadiyyatın nisbətində artım müşahidə olunmuşdur. Bilinməyənləri bilmək kimi bir şey olan kölgə iqtisadiyyatı, makroiqtisadi inkişafın qiymətləndirilməsində müəyyən balans pozulamalarına səbəb olaraq iqtisadi siyasətin etibarlılığını azaldır.

Qeydə alınmamış iqtisadiyyatın, vergilərin və sosial sığorta haqlarının yükü qanuni tənzimləmələrin bolluğundan, dövlət sektorunun xərclərindən və qanuni iqtisadi fəaliyyətdən yaranır. İnkişaf etmiş ölkələrdə qeyri-rəsmi iqtisadiyyatdan bəhs edildikdə - ilk növbədə narkotik və silah qaçaqmalçılığı kimi qanunsuz fəaliyyətlər yada düşür; İnkişaf etməkdə olan ölkələrdə, qeydiyyata alınmayan fəaliyyətlər gəlirlərin qeyd edilməməsi nəticəsində ağla gəlir.

### TƏDQIQAT METODU

Tədqiqat bir neçə metoddan istifadə edilərək aparılmışdır. Birincisi, müxtəlif nəzəri ədəbiyyatları təhlil etmək metodudur. Bu metod tədqiqatda geniş istifadə olunur. Məqalənin yazılması zamanı tədqiqatla yanaşı, müqayisə metodları və s. metodlardan da istifadə edilmişdir. Burada Türkiyədə kölgə iqtisadiyyatı Avropa Birliyinə daxil olan ölkələrlə müqayisə edilmiş, dünya statistika məlumatları əsasında qeyd olunmuşdur.

### ƏSAS HİSSƏ

Türkiyə vergi sistemi dolayı vergilərə və əmək haqqı alanların gəlir vergisinə əsaslanır. 2018-ci ildə Türkiyə vergi sistemində dolayı vergilərin nisbəti 67,2% olduğu halda, birbaşa vergilərin nisbəti 32,8% olmuşdur. Bu o deməkdir ki, Türkiyə vergi sistemi istehlakı vergiyə cəlb edə bilsə də, xüsusilə də sərvət vergilərinin faiz nisbətinin cüzi olduğu nəzərə alınmaqla gəlir vergisi verilə bilməz.

Bu səbəbdən Türk vergi sistemi dolayı vergilər baxımından hər il yuxarı həddə yaxınlaşır. Bu vəziyyət vergi dəhlizi (vergi tələsi) yaratmaqla vergi siyasətinin hərəkətliliyini məhdudlaşdırır [1]. Kölgə iqtisadiyyatının qeydiyyata alınması vergi siyasətinin çevikliyini artırması və vergi koridorunda qalmış Türk vergi sistemini rahatlaşdırması baxımından olduqca vacibdir.

Araşdırmada, 2001-2018 illəri üçün iqtisadiyyatın Türkiyə və Avropa Birliyində (AB) qeydiyyata alınmayan inkişafını təxmin etmək üçün müqayisə aparmaq hədəflənir.

Şəkil 1: Kölgə iqtisadiyyatı

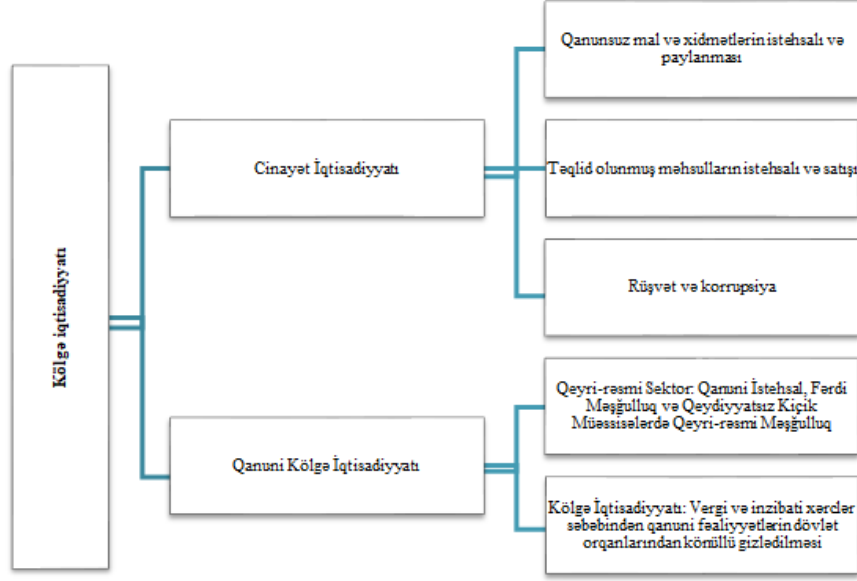

**Mənbə:** <https://dergipark.org.tr/tr/download/article-file/423322> – Kölgə iqtisadiyyatı 2021.

#### *Kölgə İqtisadiyyatının Maliyyə Strukturuna Təsiri*

Şnayder və Uliyams iddia edir ki, vergi yükü artdıqda qeyri-rəsmi məşğulluq artır və vergi gəliri azalır; O, hökumətin vergi gəlirlərini artırmaq üçün vergi dərəcələrini qaldırdığını və bu vəziyyətin kölgə iqtisadiyyatının inkişafına səbəb olduğunu bildirmişdir.

Bundan əlavə, Şnayder və Uliyams, düzgün siyasətlərə əməl edilsə, bu prosesin - əks təsir yaradacağı bildirilir [3]. Digər tərəfdən Spiro, qeyri-rəsmi iqtisadiyyatın mövcudluğunda optimal vergi siyasətinin nə olduğunu araşdırmış, istehlak və gəlir vergilərinin (vergi qarışığı) birləşmələrini göstərir.

Gəlir vergiləri istehlak vergilərindən daha çox kölgə iqtisadiyyatını təşviq edir. Bunun səbəbi aksiz vergilərinin gəlir vergisindən iki qat vacib üstünlüyüdür: İstehlak vergiləri inkişafı basdırmır və vergi yığım xərclərini azaldır [2]. ƏDV (çoxpilləli vergi) və pərakəndə satış vergiləri (birpilləli vergi) istehlak vergiləri ilə müqayisə edildikdə, vergidən yayınmanın daha məhdud olduğu müşahidə olunur.

Türk vergi sisteminin ümumi tendensiyası ondan ibarətdir ki, vergilər dolayı vergilərə keçir və birbaşa vergilər əmək haqqı alanların gəlir vergisinə əsaslanır. 2018-ci ildə Türkiyə vergi sistemində dolayı vergilərin nisbəti 67,2% olduğu halda, birbaşa vergilərin nisbəti 32,8% olmuşdur.

AB-də kölgə iqtisadiyyatının yaratdığı zərər hər il 3 trilyon Avroya çatır. AB-də, kölgə iqtisadiyyatı 2019-cu ildə uzun müddətli olaraq azalmış, ÜDM - də əhəmiyyətli bir artım olmuşdur. İqtisadi böhran dövründə qeyri-rəsmi iqtisadiyyat da işsizliyin artması, gəlirlərin azalması və gələcəyə dair narahatlıqlar səbəbindən problemlər birəbeş artmışdır.

AB-də böhranın ilk ili olan 2019-cu ildə qeyri-rəsmi iqtisadiyyatın ÜDM-ə nisbəti 0,5% artmışdır. AB-də kölgə iqtisadiyyatı üç yolla baş verir [2]:

- ✓ Vergidən yayınma
- ✓ Rüşvət
- ✓ Bəyan edilməmiş əməliyyatlar.

Ən yüksək vergidən yayınma 39,2% ilə Maltada, ən yüksək rüşvət 1,4% ilə Bolqarıstanda və ən çox elan olunmayan əməliyyat 1,4% ilə Latviyadadır.

AB-də dolayı vergi sahəsində əhəmiyyətli vergi itkisi olduğu müşahidə olunmuşdur. 2018-ci ildə AB-də ən az ƏDV itkisi (ƏDV boşluğu) olan ölkələr İsveç 1,2%, Lüksemburq 3,3%, Finlandiya 5,6% və Sloveniya 6,5% idi.

Ən yüksək göstərici olan ölkələr Malta 39,2%, Litva 38,6%, Rumıniya 34,5%, Yunanıstan 33,5% və Slovakiya 32,1%-dir. Bu nisbət Almaniyada 10,9%, Fransada 12,4%, İngiltərədə isə 9,9% - dir.

## V INTERNATIONAL SCIENTIFIC CONFERENCE OF YOUNG RESEARCHERS

### NƏTİCƏ

Məqalədə, 2001-2018 illəri üçün Türkiyədəki kölgə iqtisadiyyatı araşdırılmışdır. 2001-ci ildə qeyri-rəsmi iqtisadiyyatın ölçüsü 59,4% olaraq qiymətləndirildiyi halda, 2018-ci ildə 27,3% olduğu təxmin edilir. 2000-ci ildə 24,7% olduğu proqnozlaşdırılan kölgə iqtisadiyyatında əhəmiyyətli artımın 2000-ci il noyabr və 2001-ci il fevral böhranlarının təsiri, institusional quruluşun yenidən qurulmasına dair qaydalar və xalis səhvlər tədiyə balansına təsir göstərmişdir.

AB-dəki qeyri-rəsmi iqtisadiyyat vergidən yayınma, rüşvət və elan edilməmiş əməliyyatlar şəklində ortaya çıxmışdır. Vergidən yayınmanın ən yüksək olduğu yer 39,2% ilə Malta, ən yüksək rüşvət alan yer 1,4% ilə Bolqarıstan və elan edilməmiş əməliyyatların ən yüksək olduğu yer 1,4% ilə Latviyadır.

AB-də dolayı vergilər sahəsində əhəmiyyətli bir vergi itkisi olduğu müşahidə olunur. 2018-ci ildə AB-də ən az ƏDV itkisi olan ölkələr İsveç, Lüksemburq, Finlandiya və Sloveniyadır. Avropa İttifaqı ölkələrinin qeyri-rəsmi iqtisadiyyatının 2013-2018 illəri arasında 22,6%-dən 18,3%-ə düşdüyü görülür.

2018-ci ildə Türkiyə ilə AB ölkələrindəki kölgə iqtisadiyyatının ölçüsünü müqayisə etdikdə, Türkiyədəki qeyri-rəsmi iqtisadiyyatın inkişafının AB ortalamasının çox üstündə olduğu görülür. 2018-ci ildə AB-də kölgə iqtisadiyyatına sahib ölkələrin 30,6% ilə Bolqarıstan, 28,0% ilə Rumıniya, 27,7% ilə Xorvatiyadır.

2018-ci ildə qeyri-rəsmi iqtisadiyyatın ən aşağı olan ölkələr 8,2% ilə Avstriya, 8,3% ilə Lüksemburq, 9,0% ilə Hollandiyadır. 2018-ci ildə Türkiyədə kölgə iqtisadiyyatı 27,8%, Almaniyada 12,2%, İtaliyada 12,3% və Fransada 20,6% olmuşdur.

### ƏDƏBİYYAT SİYAHISI

1. Schneider, F. (2015). Size and Development of the Shadow Economy of 31 European and 5 other OECD Countries from 2003 to 2015: Different Developments. [www.econ.jku.at/members/Schneider/files/publications/2015/ShadEcEurope31.pdf](http://www.econ.jku.at/members/Schneider/files/publications/2015/ShadEcEurope31.pdf) [06.04.2021].
2. Spiro, P.S. (Eds.). (2018). Tax Policy and the Underground Economy. İngiltərə: Ashgate Publishing. 453 p.
3. Tanzi, V. (2017). The Underground Economy in the United States: Annual Estimates, 1930-1980. IMF Staff Papers, 30(2), 283-305. [www.jstor.org/stable/3867001](http://www.jstor.org/stable/3867001) [06.04.2021].

## THE APPLICATION OF IFRS IN AZERBAIJAN

**AYGUN BADALOVA**

Baku Engineering University

Faculty of Economics and Management/Accounting and Audit in Production

*abedelova@std.beu.edu.az*

*Khirdalan, Azerbaijan*

### ABSTRACT

International Financial Reporting Standards are a set of international accounting systems and standards that have been published to offer an accurate and fair view of the various forms of transactions and other situations that can be used in financial statements. The goal of IFRS is to make international comparisons as simple as possible. Investors, creditors, financial analysts, and other administrators of financial statements value the application of accounting principles that require high-quality, reliable, and comparative data. It's difficult to compare financial reports from around the world without a consistent set of accounting and financial statement rules. Using a single set of high-quality accounting standards would make cross-border investment and other economic decisions easier, increase company efficiency, and reduce capital-raising costs. The International Financial Reporting Standards (IFRS) support the economy by encouraging the growth of economic development. Encouraging global investors to invest brings more



## V INTERNATIONAL SCIENTIFIC CONFERENCE OF YOUNG RESEARCHERS

international capital to the country, and financial statements prepared using shared accounting principles help them better understand more investment opportunities.

**KEYWORDS:** International Accounting Standards, International Financial Reporting Standards, Azerbaijan

### INTRODUCTION

The objective of International Financial Reporting Standards is to accomplish the quality in accounting standards that will permit bookkeeping to be utilized as a typical business language. In the present exceptionally created business world, the primary concern of IFRS is to keep up continuity and clearness. They give a solid view to organizations and people to make major monetary outcomes, just as to accomplish focused on monetary benefit choices because of far reaching data distributed. IFRS principles are applied on because the controllers all throughout the world perceive the significance of harmonizing financial reporting rules guidelines and supporting by the International Financial Reporting Standards Committee. IFRS isn't attached to the administrative highlights of a specific country; these are supranational principles. They are planned for revealing by any organization, regardless of the type of activity, its industry connection, authoritative document. IFRS are similarly acceptable both for the readiness of the combined fiscal summaries of a gathering of related organizations, and for the preparation of financial statements of a single company. The utilization of IFRS required totally new information and abilities of work. The requirement for financial reporting as international principles for Azerbaijan enterprises is because of the following components: the emergence of the possibility of establishing trade relations with foreign customers; - the interest of strategic investors in the creation of joint ventures; - it is expected to issue securities to the international market, etc. International Financial Reporting Standards (IFRS) are a set of documents (standards) that govern the financial reporting rules required by external users to make economic decisions with respect to an enterprise.

International Financial Reporting Standards are assortments of global accounting systems and principles delivered to give an exact and fair perspective on the particular kinds of exchanges and different cases that might be utilized in the financial statements. IFRS's goal is to make it as simple as conceivable to make international comparisons.

After the collapse of the Soviet Union, Azerbaijan government began transiting to the market economy. The establishment of private property and certain market economy mechanisms was the main objective. In order to carry out these objectives, state property has been privatized and certain market economy mechanisms have been established. Foreign investment is necessary in the process of transition. Many entities have been privatized by foreign investors. Joint stock companies were established in the oil and gas sector. Azerbaijan economy is still in the transition to the market economy. Accounting system is also in transition. The government is highly interested in the transmitting the accounting system and adopting IFRS and IAS. The establishment of the accounting system in consistency with the IFRS/IAS is the primary objective of the government. The transition of the Azerbaijani economy to market relations, the creation of companies of various forms of ownership, including those with the participation of foreign capital, require radical changes in the accounting system and reporting of business entities. This system is gradually reoriented to the interests of owners, investors, creditors and other, mainly external consumers of accounting and reporting information, as close as possible to current international scientific principles and current practice. Consideration of the transformation process in the system of accounting and analysis in the activities of enterprises is especially important in connection with the active process of preparing Azerbaijan to join the World Trade Organization.

### RESEARCH METHOD

The method of comparative analysis was used in the study, which allowed to consider the studied topic in different ways.

### CONCLUSION

Accounting systems in different countries should be integrated to ensure transparency of reporting and reflect the real economic situation in the company and to make sound economic decisions. Any improvements to the accounting system, on the other hand, are expensive and time consuming, and the economic advantages of such a merger should be apparent. The adoption of the International Financial

## V INTERNATIONAL SCIENTIFIC CONFERENCE OF YOUNG RESEARCHERS

Reporting Standards (IFRS) in a given country will result in changes to national accounting rules and regulations. The implementation of IFRS in a given country will result in changes to national accounting rules and regulations. While this would necessitate considerable effort and resources, enhancing the consistency of reporting information would result in cost savings, removing the double burden on businesses that are now required to operate under both national and international requirements, and facilitating the implementation of more successful management decisions. Currently, about 120 countries use IFRS. IFRSs are supported by the IFRS Foundation. The mission of the IFRS Foundation is to "ensure transparency, accountability and efficiency in financial markets around the world." The IFRS Fund not only provides and monitors financial reporting standards, but also makes various proposals and recommendations to those who deviate from practical recommendations. The main purpose of this theory was to demonstrate to the management of institutions and specialists who are opposed to IAS/IFRS adoption in Azerbaijan why it is important to adopt IAS/IFRS.

### REFERENCES

1. Wiley 2017 Interpretation and Application of IFRS Standards, First Edition- Erwin Bakker, Edward Rands, T V Balasubramanian, Candice Unsworth, Asif Chaudhry, Minette van der Merwe, Danie Coetsee, Santosh Varughese, Chris Johnstone, Paul Yeung
2. Understanding IFRS Fundamentals: International Financial Reporting Standards- Nandakumar Ankarath, Kalpesh J. Mehta, T. P. Ghosh, Yass A. Alkafaji
3. Sokolov V. Ya. 2010. - Differences between IFRS and traditional accounting. Ya. Sokolov // Accounting, N 7. - P.106-110
4. Barth, M. E., Landsman, W. R., & Lang, M. H. (2008). International Accounting Standards and Accounting Quality. Journal of Accounting Research.
5. The impact of IFRS on industry- Mohan R. Lavi
6. Sokolov V. Ya. 2010. - Differences between IFRS and traditional accounting.
7. Ya. Sokolov // Accounting, N 7. - P.106-110

## EFFECTIVENESS OF INTERNAL AUDIT IN THE PUBLIC SECTOR

**LAMAN GULIYEVA**

Ca' Foscari University of Venice  
Management (Accounting and Finance) Department  
*lemanqva8@gmail.com*  
VENICE, ITALY

### ABSTRACT

Internal audit is the cornerstone of good public sector management. Auditors help improve the accountability, integrity and operations of public sector organizations by evaluating whether public resources are managed effectively and correctly. The study aims to draw attention to the roles of internal audit in the public sector and the methods and basic components these roles perform. As a result of the mentioned issues, the public sector internal audit activity will enable public sector institutions to achieve their goals in an effective, efficient, economic and ethical manner. However, it will make it easier for public institutions to be accountable and transparent to the public.

**KEYWORDS: AUDIT, PUBLIC SECTOR, INTERNAL AUDIT**

### INTRODUCTION

Management is defined as the combination of processes and structures implemented by the board to evaluate, manage and monitor the organization's activities in achieving its goals. In the public sector, management is geared towards setting and achieving goals. It also includes activities that reduce the corruption risk of public servants by ensuring the credibility of the public sector organization and the fair delivery of services.

## V INTERNATIONAL SCIENTIFIC CONFERENCE OF YOUNG RESEARCHERS

Public sector audit activities and reporting relationships differ between governments and regions. The study reveals the importance of the public sector audit activity and identifies the key elements required to maximize the value of the public sector audit activity to all levels of the public sector. The information provided; It deals with national, regional and local institutions as well as international government organizations. It also includes other organizations financed by public institutions.

The role of the internal auditor in the public sector; primarily to evaluate the responsibilities of oversight, understanding and foresight criteria within the management activity. Oversight addresses the responsibilities of public sector organizations and provides services to detect and prevent corruption in the public sector. Clutch; The decision maker in the public institution provides the senior management with an independent evaluation of public sector programs, policies, activities and results. Foresight; identifies future changes, risks and challenges that may arise. Auditors perform activities such as financial audit, performance audit, and various research to properly fulfill each of these roles.

### INTERNAL AUDIT IN THE PUBLIC SECTOR

Civil servants acting as public representatives; They are responsible for their mandatory duties, use of resources and responding to the expectations of society. An effective audit activity reduces the risks that may arise from the transactions performed. Senior official of the audited public agency; trusts the auditor to evaluate the accounting of the institution objectively and whether the resources are used in line with the determined goals (Jiang et al., 2018: 287).

The need to demonstrate the credibility of financial reporting through internal audit to users of financial information stems from a variety of reasons. These are (Goodwin and Yeo, 2001: 119):

- Conflicts of Interest: Employees' use of resources and powers according to their own interests rather than the interests of the institution
- Distance: The institution manager cannot directly observe the transactions
- Complexity: The director of the institution does not have the technical expertise to supervise the activities.
- Mistakes: Employees making mistakes in busy work processes

Internal audit is an independent and objective assurance and consulting activity designed to add value and improve an organization's operations. Inner control; It helps an organization achieve its goals by bringing a systematic approach to evaluating and improving the risk management and effectiveness of its management processes. Internal audit serves the accountability relationship. Internal audit is the evaluation of whether the data on the performance of the organization's management are correct or that management practices are presented independently and objectively. The services provided by public sector audit to public administration reliability are as follows (Prawitt et al., 2009: 1260):

- Independent treatment of the audited parties and an objective attitude towards the subject being audited
- Using systematic processes to collect and analyse important and relevant evidence
- Comparison of criteria for formulating results
- Using commonly used professional auditing standards
- Working with an official duty to fulfill the task
- Inclusion of independent members with knowledge of audit, finance, risk and control
- Establishing an audit committee from members who are completely independent from the lead auditor responsible for audit and other auditors.
- Assessing the organization's risk management, effectiveness of control frameworks, management and regulatory compliance
- Providing oversight of the organization's internal and external audit activities in order to provide sufficient resources, to approve the internal audit agreement and audit plans, to evaluate the performance of the audit activity, to approve the appointment of internal and external auditors.
- Auditing the organization according to financial reporting and accounting standards
- Providing regular reporting to the board of directors, council or other authorities of the organization

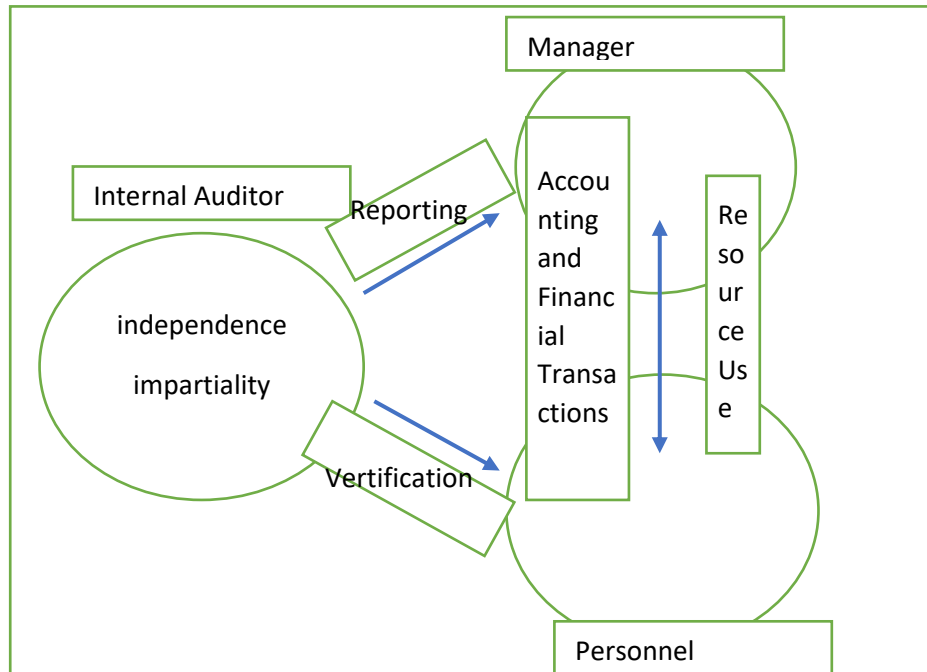

Figure 1. Public sector fundamental internal audit relationship

## CONCLUSION

Since public sector supervision is the key to good public administration, it is very important to properly manage the right resources at the right time. The public sector internal audit activity must be comprehensive in order to respond to all of the organization's activities. An impartial and independent audit process is needed to evaluate the activities in the public sector. Audit is provided by internal and external audit organizations. Some public institutions have only one audit mechanism. In other words, the public institution applies only one of the internal audit or external audit activities.

Public sector audit activities and reporting relationships are carried out in different public regions and in different government systems. Key point in public areas and government structures; To ensure that public sector audit activities achieve the objectives of the public sector effectively, efficiently, economically and ethically, and to fulfill their responsibilities of being accountable and transparent to the public in line with the determined criteria.

As a result, public sector internal audit strengthens public administration by providing accountability and preserving the core values of the public sector presence, ensuring that managers and officials conduct their business in a transparent, fair, honest and equal manner. Officials elected and appointed from all levels of the public sector should support effective audit activities by establishing independent audit functions that meet all key elements.

## REFERENCES

1. ABBOTT, L., Daugherty, B., Parker, S., & Peters, G. (2016), "Internal Audit Quality and Financial Reporting Quality: The Joint Importance of Independence and Competence", *Journal of Accounting Research*, 54(1), 3-40.
2. ABBOTT, L., Parker, S., & Peters, G. (2010), "Serving Two Masters: The Association Between Audit Committee Internal Audit Oversight and Internal Audit Activities", *Accounting Horizons*, 24(1), 1-24.
3. CARCELLO, J., Hermanson, D., & Neal, T. (2002), "Disclosures in Audit Committee Charters and Reports", *Accounting Horizons*, 16(4), 291-304.
4. DEZOOORT, F., Hermanson, D., Archambeault, D., & Reed, S. (2002), "Audit Committee Effectiveness: A Synthesis of The Empirical Audit Committee Literature", *J*
5. GOH, B. (2009), "Audit Committees, Boards of Directors, and Remediation of Material Weaknesses in Internal Control". *Contemporary Accounting Research*, 26(2), 549-579.
6. GOODWIN, J., & Yeo, T. (2001), "Two Factors Affecting Internal Audit Independence and Objectivity: Evidence From Singapore", *International Journal of Auditing*, 5(2), 107-125. *Journal of Accounting Literature*, Vol 21(3), 38-47.

**THE STUDY OF ACCOUNTING IN HIGHER EDUCATION  
INSTITUTIONS AND COMPLIANCE WITH THE  
BUSINESS NEEDS IN AZERBAIJAN**

**FATİMA ASGEROVA**

Baku Engineering University

Faculty of Economic and Administrative Sciences/Accounting and Audit in Production

fesgerova1@std.beu.edu.az

Baku, Azerbaijan

**SUMMARY**

The article examined the study of accounting work in higher education institutions and the study of the business needs of Azerbaijan.

The property of educational institutions consists of state, municipalities, legal entities, and individuals, as well as the property acquired by its use, as well as not prohibited by the legislation, including intellectual property products. The educational institution is provided by the founder by land, buildings and facilities, equipment, education, production, socio-cultural, medicine, sports facilities, material and technical base, and other property. The educational institution is responsible for maintaining and maintaining property owned and in use. The control of the activities of the educational institution in the management of property in and in use is carried out by the founder or the person authorized.

***Keywords:** Accounting, higher, education, institutions, business, Azerbaijan*

**INTRODUCTION**

One of the basic principles of the market economy mechanism is the business, labor market, and educational services. Harmony between them is an important condition for economic progress. However, the reality is that in countries in transition, higher education is somewhat closed and its interaction with the labor market is weak. This is due to the low employment rates of graduates of higher education institutions following their specialties, the non-compliance of their specialty nomenclature with the requirements of the business, and so on.

Modern business is flexible and dynamic, it sets new requirements for job seekers. The qualifications of job seekers must meet the requirements of the business, they must be ready to constantly improve their skills, to act in uncertain moments, to make independent decisions.

In modern conditions, the demand of employers for specialists is more focused on the method of action, which reflects the terms "ability", "readiness" rather than the perspective of the fundamental term "knowledge". We are talking about professionals who can achieve high results with their quality of work and habits. However, observations show that there is an imbalance between the needs of employers and the demands placed on them by job applicants, and the quality of training in higher education [1].

**METHODS OF RESEARCH**

The research was conducted using several methods. The first is a method of analyzing various theoretical literature. This method is widely used in research. During the writing of the article, in addition to research, comparison methods, etc. methods were also used.

The State Program covers many areas of vocational training development - harmonization of higher education specialties with European qualification classification and labor market requirements, accreditation and rating of higher education institutions, creation of student knowledge assessment system, the establishment of an effective system of additional vocational training, certification of management, the organization of close business relations between higher education institutions and commercial organizations, the more active participation of employers and other social workers in the field of education, and, finally, the strengthening of the research base of higher education institutions [2].

## V INTERNATIONAL SCIENTIFIC CONFERENCE OF YOUNG RESEARCHERS

Experience shows that the modernization of vocational education and training, open and distance education, managerial training, and social partnership are the main areas of activity, and the creation of a group of specialists in each area is more effective. In this sense, there are important requirements for the training of management staff. This includes the development of more effective cooperation between educational institutions engaged in the training of managers and corporate clients, the application and improvement of strategic marketing methods in educational institutions, strengthening the relevant training network, expanding internal relations to discuss market needs, as well as management training. The establishment of a mechanism for the exchange of experience and monitoring in the field. But we must not forget that the implementation of all this requires special training from educational institutions, commercial structures, and society as a whole. The main factor, in this case, is the degree to which large, medium and small businesses should base their activities on knowledge, and the confidence that their existence in a complex and uncompromising competitive environment is possible only in cooperation with higher education institutions and research organizations. It should be borne in mind that in a knowledge-based economy, competitiveness and quality of life depend on the effective exchange of knowledge between business and higher education. When this area is not sufficiently comprehensive, many leading sectors of the economy fail to compete due to a lack of modern staff, and years of experience are lost.

As more and more knowledge is concentrated in modern economic activity, more and more different levels of specialists and experts are involved in the process of creating, disseminating, and transmitting knowledge. The keyword here, of course, is the universities, and they already feel the need to be involved in the process of creating a business community. However, it should be borne in mind that many faculty members at universities are not able to operate following the requirements of today's business and are therefore unable to promote the intensive development of business-to-university relations. Also, existing differences in the mission and goals of the university and business structures may limit the development of these relationships. For example, the publication of research results by universities sometimes leads to conflict in terms of the threat of disclosure of trade secrets of companies. Of course, this discrepancy must be eliminated together by the participants in the process of creating and disseminating knowledge [5].

As business relations expand, new directions emerge, new organizational structures emerge, and so on. creates difficulties in managing universities. In international practice, to overcome such difficulties, business representatives participate in various forms of university management, and in many cases are even appointed head of the marketing structure. In the same way, representatives of universities participate in the management of business structures. Besides, there is a practice of establishing links between universities and business structures directly or through an existing network (chambers of commerce, agencies, associations, etc.), and the second form is becoming more widespread. This is mainly because monitoring and marketing of the level of education within the existing network can be carried out with better quality and scale as a result of joint efforts [4]. The most important factor to consider here is the protection of intellectual property. Theoretically, education and research are entirely intellectual property, and in many cases, the results of the research are of commercial importance, but cannot be communicated to potential consumers due to the limited patenting mechanism and limited publishing opportunities. Therefore, as the joint research and commercial activities of universities expand, the need to protect the results of research increases. However, it should be borne in mind that without an appropriate protection mechanism, business relationships will weaken and the intellectual property of the university will become unprofitable.

In the era of globalization, the strengthening of international and domestic stratification also places new demands on the education system. Thus, in some developing countries, differentiation within the country is gradually deepening as the slowdown in economic growth in developed countries goes hand in hand with accelerated development. This situation also creates a dynamic inequality in society. In this case, the stratum of people with less relevant knowledge and education, as a rule, suffers more. For example, between 1973 and 1993, the wages of unskilled workers in the United States fell by 30 percent. In France, the unemployment rate among the uneducated rose from 3 percent to 20 percent.

At the present stage, Europe's economic and social development has radically changed education policy in the region. The process of integration is intensifying, and along with economic and political integration, social integration, based on education, has become more realistic. This process has necessitated the formation of a common management institution to make decisions in the field of unified education policy in the region. Because in almost every member state of the European Union, various educational

## V INTERNATIONAL SCIENTIFIC CONFERENCE OF YOUNG RESEARCHERS

reforms are being carried out autonomously, improving the quality of education, adapting it to the requirements of economic development, and so on. appropriate decisions were made for. As a result, the discrepancies between the education systems of the member countries were deepening. To solve these problems, the Bologna Process was established in 1998 at a meeting of the Ministers of Education of the four leading European countries - Great Britain, Germany, France, and Italy - to pursue a unified education policy in Europe. Already in 1999, 29 countries signed the Bologna Declaration, which set out the measures that each member state must follow. Today, the number of countries that have signed the Bologna Declaration has reached 46, and since 2005 Azerbaijan has been among them. The Bologna process is coordinated by a special group and aims to form a "unified sphere of education" in Europe by 2010 [3].

### CONCLUSION

After Azerbaijan gained independence, the country allowed the introduction of two main components of education policy, both at the legislative level and in the administration - public and private education systems. Enough time has passed and in our country, as in all areas, serious reforms have been carried out in this area, both in terms of level and scale, and positive results have been achieved.

Control over the establishment and maintenance of a system of institutional requirements through certification and accreditation in vocational training is within the competence of the state. However, the participation of business structures and associations in this process is one of the important requirements of the modern stage of development and the environment of "fair competition".

One of the necessary components of the socio-economic development strategy is to determine the forecast of personnel needs of the economic system, including its areas for different occupational groups. This, in turn, allows to ensure the harmony of the system of vocational training and retraining in the process of structuring the economy.

Leading companies and businesses are already feeling the effects of a shortage of highly skilled labor in slowing economic growth. On the other hand, it is known that as a result of the unequal distribution of income in society, the majority of the population is unable to pay for education, which reduces investment in human capital and, consequently, economic growth. At the same time, the country's existing financial and credit system, banking sector, and collateral mechanism limit the population's access to credit, both in terms of the regulatory framework and in terms of organization, to cover the education costs desired by the population.

### REFERENCES

1. Accounting Education Change Commission, (AECC), Objectives of Education for Accountants: Position Statement Number One, Issues in Accounting Education, 1990, Vol:5, 307-312.
2. Aljardali, H., Kaderi, M., Tadjine, L.T., The Implementation of The Balanced Scorecard in Lebanese Public Higher Education Institutions, Procedia – Social and Behavioral Sciences, 2012, Vol:62, 98-108.
3. Dodor, K.B., Gupta, D.R., Daniels, B., A Framework for Governmental Organizations' Balanced Scorecard, Journal of Financial Accountancy, Vol: August, 2009, 1-12.
4. Farid, D., Nejati, M., Mirfakhredini, H., Balanced Scorecard Application In Universities And Higher Education Institutes: Implementation Guide In An Iranian Context, Annals of University of Bucharest, Economic and Administrative Series, 2008, No: 2, 31-45.
5. Rules on the establishment and admission to doctoral studies, Approved by the Decision of the Cabinet of Ministers of the Republic of Azerbaijan No. 129, dated July 01, 2010

## THE ROLE OF AGRICULTURE AND ITS ACCOUNTING IN THE POST-INDEPENDENCE ECONOMY OF AZERBAIJAN

**BAYRAMZADE VUSAL**

Baku Engineering University

Faculty of Economics and Administrative Sciences / Accounting and Audit in Production

*vbayramzade94@gmail.com*

XIRDALAN, BAKU

### ABSTRACT

After political independence of Azerbaijan Republic, the economy went into a collapse. The loss of the existing USSR market, a sharp decline imports and exports, and the lack of a production process lead to inflation. In general, all sectors of the country's economy stagnated. Agriculture has declined sharply compared to previous periods. Thus, during the USSR, agriculture, which accounted for the bulk of production, began to be virtually zero. Over time, increasing state support for agriculture has overcome this stagnation. Despite that, in our country, this sector is still not a large part of the economy, as in the past. The article focuses on the role of agriculture in the post-independence economy and increasing production capacity

**KEYWORDS: AGRICULTURAL SECTOR, AZERBAIJAN ECONOMICS,**

### INTRODUCTION

Agriculture is one of the important sectors in Azerbaijan for its social and economic importance. According to the data of 2020, 4,755,100 people out of the total population of 10,067,000 settled in rural areas, and the remaining people settled in urban areas. In general, if we look at the rate of population growth, from 1920 to 1968, the rest of the population in rural areas of Azerbaijan dominated. However, the beginning of the process of urbanization in the country since 1968 and the location of the economy in cities has increased the flow of rural population to cities. Especially in the years of independence, we are witnessing a further intensification of the process. The main income of the population living in rural areas was formed from agriculture, forestry and fishing. The total area of the country was 86,000-6,000 km and 4,779,700 hectares of this area belonged to the share of agricultural lands. According to the statistics of 2019, 35.9% of these lands are fallow, 260.3 hectares are perennial crops, 2423.4 hectares are hayfields and pastures, and 1040.3 hectares are forest areas. According to 2019 data, the land area per a person in the country was 0.47 hectares. The total area of land used for purpose other than agriculture has remained almost stable. Azerbaijan entered an economic crisis after gaining independence in the early 1990s with the loss of a market within the Soviet Union. At the same time, the outbreak of the Nagorno-Karabakh conflict and the outbreak of war deepened the crisis. Thus, the occupation of the country had a negative impact on livestock in agriculture. Taking all this into account, serious land reforms in the country became inevitable. The crisis was exacerbated by the inability of the collective farms and savkozs left over from the SSRI period to function significantly.

### RESEARCH METHOD

Considering all these processes, the laws "On the Fundamentals of Agrarian Reform" were adopted in 1995 and "On Land Reform" in 1996. At the initial stage of the reforms, the privatization process was completed and 99.8% of the areas to be privatized and 98.2% of the properties were formalized by citizens. In addition, at the initial stage, the arable lands of more than 2,000 farms were either privatized by the population or distributed to the population in the form of land shares. Recently, state support has been increased for those involved in the development of agriculture in the country. Thus, the programs "Poverty Reduction and Sustainable Development" for 2008-2015, "State Program for Food Supply" for 2008-2015, "State Support for Agricultural Producers" for January 23, 2007 increased agricultural production, reduced the country's dependence on foreign countries.



## V INTERNATIONAL SCIENTIFIC CONFERENCE OF YOUNG RESEARCHERS

1.6. İqtisadiyyatın sahələri üzrə ümumi daxili məhsul, faktiki qiymətlərlə (Faizlə)							
İllər	Cəmi	o cümlədən					
		sənaye	kənd təsərrüfatı, meşə təsərrüfatı və balıqçılıq	tikinti	nəqliyyat və rabitə	xalis vergilər	digər sahələr
2000	100.0	36.0	16.1	6.5	12.0	6.2	23.2
2001	100.0	37.6	14.8	5.8	10.1	7.9	23.8
2002	100.0	37.4	14.0	8.7	9.8	8.0	22.1
2003	100.0	37.3	12.4	11.2	10.0	7.7	21.4
2004	100.0	38.3	11.0	12.5	9.5	7.2	21.5
2005	100.0	49.5	9.1	9.0	7.3	7.6	17.5
2006	100.0	57.4	7.1	7.7	6.6	5.5	15.7
2007	100.0	59.7	6.7	6.4	7.3	6.6	13.3
2008	100.0	58.7	5.6	7.0	6.7	6.7	15.3
2009	100.0	49.2	6.1	7.2	8.6	7.9	21.0
2010	100.0	51.7	5.5	8.1	7.4	6.8	20.5
2011	100.0	53.8	5.1	8.0	6.7	5.9	20.5
2012	100.0	49.4	5.1	10.1	6.6	6.2	22.6
2013	100.0	45.4	5.4	11.6	6.1	6.7	24.8
2014	100.0	41.0	5.3	12.6	6.3	7.5	27.3
2015	100.0	32.9	6.2	12.0	8.0	8.9	32.0
2016	100.0	37.1	5.6	10.5	8.5	8.1	30.2
2017	100.0	40.1	5.6	9.6	8.3	7.1	29.3
2018	100.0	44.5	5.2	7.7	7.8	7.7	27.1
2019*	100.0	41.4	5.7	7.3	7.8	8.7	29.1

Although the share of agriculture fluctuated in GDP in 2000-2009, it increased as a whole. Statistically, the total volume of agricultural production in 1995-2015 was 7.7 times in actual prices (2.4 times in real use), and in 2005-2015 - 3.1 times (38.4 percent in real use) has increased. Also, the actual growth in crop production was 6.6 and 2.8 times (real growth was 2.3 times and 25.4 percent), respectively, in livestock production was 9.3 and 3.4 times higher, respectively (real growth 2.5 and 53.8 times, respectively). As a result of the development of the oil sector and the growth of exports in the country, the share of the agricultural sector in GDP decrease from 16.1% to 5.74% in 2000-2019. Although it increased from 5.54% to 6.2% in 2010-2015, there was a decline from 6.2% to 5.7% in 2015-2019. Statistics information are shown in below.

Considering the above, the collapse of the USSR in the early 1990s meant the loss of both the existing market and the collapse of accounting policies. The complete differentiation of accounting policies during the socialist period had its negative effects on the market economy. Thus, along with the economic downturn and the loss of the existing market, the crisis was exacerbated by poor accounting and reporting system. Subsequent major reforms in agriculture have highlighted the importance of fundamental changes in accounting policies generally and specially in agriculture. It brought new demand for implementation IFRS and IAS to developing Azerbaijan economy and 100 % private agrarian sector. In order to further improve accounting, the law on accounting was initially approved. As a follow-up to the process, national accounting standards were approved.

The Standard No. 28 (National Accounting Standard) was adopted in 2009 to strengthen accounting in agriculture. This standard was developed on the basis of International Accounting Standard No. 41 and is in

## V INTERNATIONAL SCIENTIFIC CONFERENCE OF YOUNG RESEARCHERS

force until 2018. In 2018, the national accounting standards has been abolished for the development of accounting in the country, and the transition to International Accounting Standards was laid instead. The main objectives of the transition to international standards were to ensure the development of the country's economy as well as agriculture. Implementation of IFRS and IAS to reporting in Azerbaijan is developing transparency in accounting. Changes in Tax Code of Azerbaijan Republic regarding agricultural gave a positive impulse to development and reporting process. According to the changes agricultural production is free from VAT and profit tax. Apart from this import of agricultural manufacturing and production machinery are free from import VAT. Those exemptions makes attractive agrarian sector as a business. Decrease cost of production and zero taxation of profit is good start for investment decisions. This will result in high development of Azerbaijan agrarian sector and growing interest of investors to this sector. At the same time investors are always interested in transparency of reporting. Improper accounting allows for the use of double financial reporting, which leads to the concealment of turnover. Improper accounting in agriculture in the country also indirectly affects the state policy in this area. In other words, incorrect accounting prevents the distortion of statistical data, which in turn prevents the delay or incorrect implementation of plans for this area. In addition, this type of fraud and errors prevents interest of banking system in financing agriculture.

### CONCLUSION

Taking into account the above, it can be said that the state's attention to agriculture in the post-independence period has led to an increase in production over the years. But unfavourable condition of accounting system in agriculture is the reason of low interest of investors to this sector. However, the share of agriculture in the overall economy is small. In general, the fact that our country is an oil-producing country and more than 80% of exports are oil products makes the share of agriculture in GDP small. But economic policy of government dictate that agrarian sector must play main role in future economic development also. That's why, in near future lots of works and investments must go to agrarian sector. The increase in reforms in agriculture in the coming years is a clear example of the state's care in this area. Improving the financial accounting system in this area is a key condition for further accelerating the development of agriculture in the country. New approach to agrarian sector increased organisation of new agroparks, agrarian industrial complexes in the rural areas. Liberated territories of Azerbaijan Republic as a result of 44 days Country War gave us new opportunities of developing agrarian sector also. It will increase the possibility of new logistics hub for agrarian sector products to the neighboring countries, specially Russia, Turkey and Middle East countries. Thus, as in world practice, the application of international standards is one of the main tasks ahead. Implementation of Agricultural Standards to agrarian sector production will involve investors attention and Azerbaijan will also be one of the ecological clean agrarian products exporter. The abolition of national accounting standards in 2018 and the transition to international standards is already contributing to this area. At the same time, it is necessary to use more intensive forms in production. This field is very expensive and exists in most developed countries. However, given the country's significant potential in terms of financial resources, it may be appropriate to apply the experience of developed countries here. At the same time, proper planning of production must be ensured and, in fact, encouraged with state support.

### BIBLIOGRAFY

1. STATE STATISTICAL COMMITTEE OF THE REPUBLIC OF AZERBAIJAN: THE AGRICULTURE OF AZERBAIJAN
2. FAO AZƏRBAYCANDA ORQANİK KƏND TƏSƏRRÜFATI HAZIRKI DURUM VƏ GƏLƏCƏK İNKİŞAF POTENSIALI, DEKABR 2020,
3. AZƏRBAYCAN RESPUBLİKASI İQTİSADI İSLAHLATLARIN TƏHLİLİ VƏ KOMMUNİKASIYA MƏRKƏZİ: İXRAC İCMALI – DEKABR 2020
4. RUSLAN ATAKIŞIYEV, RADIL FƏTULLAYEV AQRAR SEKTORDA UÇOTUN TƏŞKİLİ VƏ ALTERNATİV MALİYYƏLƏŞMƏ, BAKI 2017
5. NIGAR MEHTIYEVA, ANNE LOFT ACCOUNTING AND AUDITING REFORMS IN TRANSITION ECONOMIES: CASE OF AZERBAIJAN , LUND UNIVERSITY, JUNE 2009
6. İNTERNATİONAL ACCOUNTİNG STANDART 41, İNTERNATİONAL ACCOUNTİNG STANDART 16, İNTERNATİONAL ACCOUNTİNG STANDART 2

## NEW METHODS OF EXPENDITURE MANAGEMENT IN ENTERPRISES

**OFELYA MUKHTAROVA**

Baku Engineering University / Master

Economic and Administrative Sciences / Accounting and Audit in Production

*omuxtarova@std.beu.edu.az*

BAKU, AZERBAIJAN

### ABSTRACT

As a result of the growth and complexity of the enterprises and the expansion of their fields of activity, each area that requires expertise should be established as a separate department and professional managers who are specialized in that field need to be employed. The fact that the company is a sole proprietorship, limited liability or anonymous is also one of the determining factors in both finding resources and making profit distribution decisions. As the scale of the business grows, the need for its legal structure to be a joint stock company increases, while the necessity and importance of applying professionalism and corporate governance principles also increase.

On the one hand, cost identification allows for continuous monitoring of changes in expenditure items while monitoring cost management.

Under different market conditions, enterprises compete in the market. Leaving the environment with the least damage and making a profit is possible only by focusing on cost management.

The purpose of a project comparison is to extract data from valuable project measurements and to store data from ongoing and ongoing projects to compare current estimates. Statistical analysis of historical data can provide valuable information about the relationships between variables, which can be used to create a reliable financial base or to calibrate existing ones.

Improving product value information leads to an advanced approach that estimates the production costs used to determine the final price, budget, and plan of a product.

Undoubtedly, the key to the success of the enterprise is efficient cost management. Over the last decade, the importance of sustainable cost management has been growing, while significantly increasing the ratio of overheads to total costs.

Cost management and monitoring of the effectiveness of processes It is a very important business tool - for small, medium and large enterprises as well as enterprises with domestic or foreign capital.

**KEY WORDS:** Cost management, Resource planning, Cost control, Cost budgeting, Benchmarking.

### INTRODUCTION

Each enterprise spends a certain amount of money on wages, pensions and social benefits, production and consumption of raw materials, energy and fuel. However, in a profitable enterprise, these costs are always covered by the enterprise's profit from the sale of goods and other products. For this reason, the production process continues. The benefits of cost management prevent overwork, risks, and help you plan for future expenses. The three main difficulties in cost management are lack of resources, miscalculation and outdated technology. Cost estimate is the determination of the amount of costs associated with all the resources required to complete a project. We need the following information to make cost calculations:

Resource requirements, cost of each resource (hourly staff cost, vendor recruitment costs, server procurement costs). The time required by each source, potential risks. Past project costs and industry indicators, if any. Information about the company's reporting structures. Estimation is the most difficult of the steps involved in cost management, because accuracy is key here. In addition, project managers need to consider factors such as fixed and variable costs, overheads, inflation, and the time value of money. The greater the discrepancy between the estimate and the actual cost, the less likely the project is to succeed. If you have a lot of information about the historical costs you get from similar projects, a similar assessment

## V INTERNATIONAL SCIENTIFIC CONFERENCE OF YOUNG RESEARCHERS

is a good choice. Some organizations prefer mathematical approaches such as parametric modeling or software evaluation and review techniques (PERT).

### RESEARCH METHOD

Financial management is about the process of finding the right project and implementing it properly. Expenditures include activities such as planning, evaluation, budgeting, management, control, and evaluation to complete the project on time and to improve project performance in a timely manner with an approved budget.

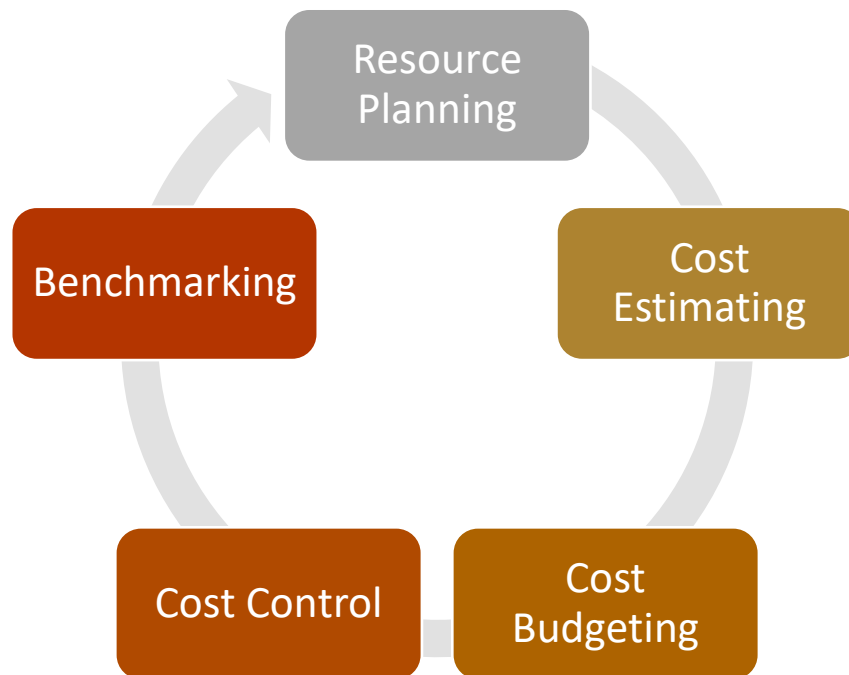

Cost management explained in 5 steps.

**Step 1: Resource planning:** A resource plan organizes, identifies, and lists the resources needed to complete a project successfully. The content of the resource plan aims to make the most efficient use of resources and thus ensure the overall productivity of the project. Resource planning consists of 4 main stages: Identification of resources, procurement sources, resource management, control sources.

**Step 2: Cost estimating:** Cost estimates are the sum of individual cost elements to estimate the future costs of a program based on what is known today using a specific method and reliable data. The simplest classification of costs falls into two main categories: direct and indirect costs. In addition to the broad classifications of direct and indirect costs, project costs are divided into more specific categories (eg, labor, materials, equipment, services, software, etc.).

**Step 3: Cost budgeting:** Budgeting is a sub-process by which a financial performance is measured and evaluated within the estimate used to allocate the estimated value of resources to cost accounts. To create an effective financing plan, a general budget must first be established for the entire project.

**Step 4: Cost control:** All changes in the cost base should be noted and the expected final total costs are projected continuously. When real financial information is obtained, an important part of financial control is to explain the differences in cost.

**Step 5: Benchmarking:** The assessment helps to close the cycle between Project A and Project B. Such a development cycle is created to increase project performance.

## V INTERNATIONAL SCIENTIFIC CONFERENCE OF YOUNG RESEARCHERS

In management, the decision-making system involves focusing only on the relevant costs with an appropriate approach to cost analysis. Information and analytical support is formed for management purposes.

Some of the management objectives are addressed using relevant information, for example, when approving the types of goods produced, it is taken into account that one of the products brings a large profit from the sale, and it is decided to increase production. However, the company's management can not only decide on the production of this lucrative product, which must take into account the changing characteristics of the market in order not to go bankrupt. For example, from data based on accounting and the method of accounting with the full cost of production. Even if the business as a whole is successful and earns a steady profit, it is possible to find out which products are losing and which are being sold at a profit. It should be noted that according to the cost accounting system, information on the cost of goods may not always be accurate. Thereafter, other relevant information on the reduced cost of production will be required on the basis of variable costs, but then a decision will be made to discontinue or release the product. Thus, this example clearly shows the erroneous results given by the general cost accounting system, which forms the basis of relevant information for management decisions.

Another type of management decision is to consider assortments when the business is fully loaded. If an enterprise is operating at full capacity, it is important to know that there are limits, not the amount of profit per unit of output. To get the best results in cost management, you can use these steps: Collect cost data, consider cost reduction opportunities, and track changes.

### CONCLUSION

Step-by-step decision-making allows you to set goals and, as a rule, effectively solve existing problems. Management accounting tools are used to make management decisions, which may be different and different depending on different decision options. The appropriate approach to the analysis of enterprise costs in the management decision-making system should focus only on the relevant costs, and the presentation of relevant information should be based on carefully prepared secondary reporting forms for management. This will improve the ability to achieve effective results for management purposes and speed up the decision-making process for management activities and specific activities in general. and it will be possible to form a number of products, determine the price of the products sold, make possible additional contracts, purchase their own production or component parts.

The key to a successful business is, of course, cost management. Over the past decade, the importance of sustainable cost management has been growing, while significantly increasing the ratio of overheads to total costs. Traditional enterprise costing systems often do not meet the needs of existing management. Traditional cost systems used to be able to determine costs very accurately. Given the current working conditions, it is necessary to have information about the cost of corporate activities and the reasons for the costs, the transition from the traditional method to modern calculation methods, which allows to determine the actual performance.

### REFERENCES

1. Prof. Dr. Mehmet Saraç, Finansal Yönetim, 2015 pages 9-12
2. Horngren's Cost Accounting: A Managerial Emphasis 16th Edition pages, 21-34
3. Don R. Hansen, Maryanne M. Mowen, Cost Management: Accounting Control, 5th Edition pages, 45-66
4. <https://docplayer.biz.tr/2388343-Isletme-kurma-nedenleri-isletme-yonetimi-isletmelerin-kurulus-amaclari-ve-asamalari-isletme-kurma-nedenleri-isletme-kurma-nedenleri-23-03.html>
5. <https://www.muhassebedersleri.com/maliyet-muhasebesi/maliyet-muhasebesi.html>

**ACTIVITY BASED COSTING AND ITS IMPLEMENTATION  
IN THE WORLD PRACTICE**

**GUNESH RAGIMOVA**

Bakı Mühəndislik Universiteti

İqtisadiyyat və İdarəetmə fakültəsi /İstehsal sferasında mühasibat uçotu və audit

*grehimova1@std.beu.edu.az*

BAKI, AZƏRBAYCAN

**ABSTRACT**

The subject of this logical investigate is “Activity Based Costing and its Implementation in the World Practice”. Although the topic of ABC costing isn’t relevant in our country, it may be a production philosophy that is connected in numerous countries and gives exceptionally important comes about. ABC was first characterized within the late 1980s by Kaplan and Bruns. It can be considered as the modern version to absorption costing, enabling managers to better understand product and customer net profitability. This provides the better knowledge to the company, make more value-based and therefore more succesful decisions. Cost accounting and process accounting are difficult for companies with intricate processes and manufacturing practices such as a company where many raw goods are used to create many different items. ABC was created out of the need to overcome these difficulties by core operations in order to overcome this problems. The aim of this article is to provide a comprehensive overview of studies on activity-based costing from around the world. ABC is commonly more widely used in developed countries than in developing countries. Better product costing, which improves a company's profitability and productivity, is one of the main advantages of using ABC. Using ABC enables cost transparency, which has consequences for planning, monitoring, and making decisions. The key to a successful ABC implementation is to address the relevant behavioral, technological, and organizational factors. The majority of the issues identified in the literature were related to ABC's realistic, technological, and device challenges. Many businesses struggle due to cultural and operational problems, as strategies must be modified when used in various environments.

**KEYWORDS:** Activity Based Costing, ABC Implementation, Traditional Costing System.

**INTRODUCTION**

The Activity Based Costing (ABC) is one of the most creative management accounting methods of the twenty-first century. The concept was initially developed in late 1980s by Cooper and Kaplan in order to overcome the shortcomings of traditional costing method (Gosselin, 2006). Owing to developments in the corporate condition at the time, management accounting was found to be obsolete. Increased competition as a result of deregulation and privatization was one of the most prominent features of that transition. In today's dynamic business climate, companies must pay more attention to appropriate costing procedures. Through researching and assessing the activities that drive costs, activity based costing may assist companies in calculating costs and checking those activities that add value to firms while reducing those activities that do not, thus increasing their profitability (Major & Hopper, 2005). In contrast to traditional costing, ABC allocates overhead costs and multiple cost drivers to final goods and services. The concept of activity-based costing has spread across the world, including the USA, UK, France, Australia, Malaysia, Turkey, Srilanka and Bangladesh and etc.

Activity-based costing has been proposed as an important tool for an organization's better costing, with consequences for planning, managing, and decision-making. The main goal of activity-based costing is to achieve a competitive advantage and improve commodity costing accuracy. Activity-based costing allows for more accurate cost estimation, allowing organizations to focus on activities that add value. Activity-based costing has seen varying levels of acceptance around the world, according to recent studies. Similarly, a variety of organizational, cultural, technological, and technical factors explain ABC's global acceptance and successful implementation. The goal of this article is to conduct a critical analysis of existing ABC research in developed and developing countries in order to identify some issues related to ABC adoption, implementation, results. The remainder of the paper is laid out in the following manner.

There are four parts in the document. The dynamics of ABC are covered in the second section, and the advantages of ABC costing is presented in the third section. The fourth section is organized to provide information on adopted some stages of ABC implementation. The paper is concluded with a list of conclusions and recommendations in the last part.

### **The dynamics of Activity Based Costing**

Activity-based costing accurately allocates overheads and identifies indirect costs for specific consumers, goods, and facilities. In activity-based costing, allocating overheads is a two-step operation. The first stage entails allocating overheads to various activity cost pools. In the second level, overhead costs from cost pools are assigned to cost artifacts based on operation rates. In terms of philosophy, ABC acknowledges that operations consume costs, as opposed to the common view that products consume costs. According to ABC, goods consume activities, which consume costs, so products should be charged costs based on the activities they consume – thus activity-based costing. The two stages can be broken down into the steps below, which are essential for the effective implementation of Activity Based Costing (Krumwiede, 1998).

- Identifying the behaviors
- Assigning a cost to each activity
- Assigning each operation a cost driver
- Determine the unit cost per cost driver for each operation.
- Assign a cost per unit to each task.

The composition of the ABC team, according to Compton (1996), is the most critical aspect of the ABC implementation. The team should be multidisciplinary, with three to five members working on the design of the ABC structure, which should be a mirror image of a company's process. Until implementing an activity-based costing system, certain assumptions about the current system must be taken. Then all participants must be trained so that management has enough knowledge on how to successfully implement, execute, and approve an activity-based costing system. Knowing about their users' knowledge claims is an essential part of ABC implementation.

Cost drivers, cost pools, operation rates, and cost objects are all part of the ABC scheme. The use of a flow chart is suggested as a method for better understanding the challenges of cost allocation. This move relies entirely on computer technology. Activity dependent costing, like any other business strategy, should have a follow-up cycle. Activity based costing team members will use this post-implementation assessment to decide whether or not the ABC project goal was met, identify required changes, evaluate project implementation team results, and make appropriate recommendations for potential system advancement (Gosselin, 2006).

In several respects, traditional overhead absorption differs from activity-based costing. Traditional costing used three common allocation bases: direct labor hours, material dollars, and system hours. Activity-based costing, on the other hand, used multiple allocation bases, including the amount of times ordered, setup hours, and overhead cost. The costs involved in the traditional method are typically clear and simple, such as labor and material costs. Costs, however, can be divided into direct and indirect costs as they occur over time. Cost repairs, utility charges, and so on are examples of these costs. The scheme would not impose any fees on the unrepresentative base allocation. Some qualities may be used as a reference, such as the ones mentioned following:

1. In recent years, the proportion of indirect costs has become a significant part of the overall cost, or factory overhead costs have risen steadily. In recent years, an enterprise's propensity to replace labor with technology has been replicated. The lower the labor costs available, the higher the technology costs become. As a result, a larger portion of the expense would be allocated to the smaller foundation.
2. Electronic machines have taken the place of direct labor-intensive operations. If direct labor is used as the basis for allocations by the corporation, extra machinery that can walk without the assistance of direct labor can cause distortion in the distribution of indirect costs.
3. There are numerous operations that can be carried out with little to no human involvement. Many operations have a considerable cycle time, which can be seen with only a little attention needed of staff, and

## V INTERNATIONAL SCIENTIFIC CONFERENCE OF YOUNG RESEARCHERS

where fees are not focused on the procedure, but rather on the setup and direct labor cost, there would be errors in delivery costs.

4. Humans using machines and machines using humans are also present. Workers help in carrying out activities equipment and workers in charge in certain buildings, but it is often an activity in which workers conduct routine tasks such as material handling equipment at work.

### **Advantages of Activity-Based Costing (ABC)**

The following are some of the advantages of using an Activity-based Costing (ABC) approach for business management:

1. An assessment of the system's cost ABC will convince management that they need to improve their competitiveness. As a consequence, they will work to increase quality while concentrating on cost reduction. This research can reveal how costly manufacturing processes are, which can strengthen the operation of streamlining processes, improving quality, and lowering costs.

2. It is more sensible for management to be able to perform competitive bidding.;

3. Management will use the ABC system to help them make decisions on what to purchase. Along with more precise costing, management can make better and more informed decisions. This is focused on the precision with which product costs are calculated, which is increasingly important in today's competitive environment.

4. The ABC method enables the removal or corrective action against non-value-added or less effective behaviors through the review of the task. It has a lot to do with the company's sustainability issues.

5. It's easier to decide what costs are less important (cost reduction), while in the conventional system, many less relevant costs are concealed. The ABC transparent framework allowed for the identification and elimination of the sources of these costs.

6. Management will make a more precise analysis of the output volumes needed to reach breakeven on low volume goods using a made strides cost analysis.

And the following are some of the benefits of using Activity Based Costing (ABC) as a method for determining production costs:

a. More rational product costs, especially in the high-tech manufacturing sector, where overhead costs account for a large percentage of overall costs.

b. The higher the factory overhead rate, the more it can be traced back to the product. There is an increasing amount of non-factory operation in the modern manufacturing industry. Analysis of the ABC costing system itself, paying close attention to all activities in order to monitor non-factory costs.

c. The ABC method focuses emphasis on the true essence of cost actions and assists in cost reduction and non-value added operation identification..

d. The ABC framework acknowledges the complexity of the variety of output modems by using numerous cost generators, many of which are transaction-based rather than volume-based.

e. The ABC framework offers a reliable indicator of long-run variable-cost products, which is essential for strategic decision-making.

f. The ABC framework is adaptable enough to investigate the cost of the operation, the client, the managerial responsibility field, and the product cost.

### **STEPS IN AN ABC IMPLEMENTATION**

ABC implementation consists of six stages. The model presented below is adapted from Compton, 1996:

*1- Creating the team:* To design the ABC system that accurately reflects the company's workings, a multidisciplinary team must be formed. This team should be chosen and allocated full-time to the project. It should be made up of three to five individuals, with members from manufacturing, marketing, management information systems (MIS), and accounting included. All members of the team must be open-minded, well-informed about the company's activities, and well-liked. The advantages of a team approach include easier



## V INTERNATIONAL SCIENTIFIC CONFERENCE OF YOUNG RESEARCHERS

execution and more effective design. Because of improved communication, information sharing, and awareness of the benefits, members from around the company ensure a wider acceptance.

2- *Choosing a Design:* Before an ABC system can be introduced, at least six major decisions must be taken. The following are the details:

- Should the system be combined with the current system or stand alone?
- Is it essential to have a formal design accepted before going live?
- Who should be in charge of the final system's "ownership"?
- What level of precision does the machine have?
- Does the device record costs from the past or from the future?
- Is it better to start with a complex or simple design?

3- *Training:* Training is necessary for an ABC system's effective implementation, execution, use, and acceptance. Training is a continuous phase that lasts the duration of the project. When creating a training program, three classes should be considered.

4- *Gathering Information:* Identifying the users' knowledge needs is an essential part of the ABC implementation. A member of the implementation team and the user should participate in each step of data collection. The system's specifications as well as the information needed should be investigated. The following are some questions that each consumer should try to answer: What important decisions do I need to make, and how often do they occur? What other expense details will be beneficial to me in carrying out my duties? Any of the methods that can be used in this phase are documentation and note taking of records evaluations, findings, interviews, questionnaires, and interfaces with current information systems.

5- *Making a Model of ABC Systems:* The most necessary part in the creation of an ABC information system is this. Resources, resource drivers, activity centers, events, cost drivers, cost components, and cost goals are all included in each model. To better understand the dynamics of cost distribution, flowcharting is recommended. The organization chart can be used as a starting point in the model. Functional decomposition is the method of transforming an organization map to an ABC flowchart by breaking down tasks into divisions, resource centers, and operation centers. In this phase, activity centers should be created. To do so, all tasks related to achieving a certain attribute should be grouped together. The activity centers are made up of these clusters of events. Clustering practices can significantly reduce the level of detail while also reducing the amount of effort needed. For an ABC project, a reasonable rule of thumb is to have no more than 20-25 activity centers.

Analyzing and defining resource and cost drivers is an important phase in developing an ABC project model. When choosing resource and cost drivers, a general rule to follow is to choose drivers that will display a cause-and-effect relationship. Following the determination of resource and expense drivers, resources are distributed to the activity centers.

Eventually, depending on the types of operations, activities in activity centers are assigned to items. Particularly in this phase, computer technology should be used. A computer model would allow for simple model manipulation and sensitivity analysis.

6- *Post-implementation Analysis:* The ABC system, like every other system initiative, must go through a post-implementation phase. Hidden issues must be identified and resolved, system components must be fine-tuned, and users must be trained on how to use the system.

Members of the ABC implementation team should be designated as troubleshooters to ensure that the desired outcomes are achieved. They will keep an eye on things and help with any changes that need to be made. Any changes that are needed should be closely monitored. The post-implementation evaluation allows the ABC project implementation team to assess the extent to which the ABC project goals have been met, identify required changes, evaluate the success of the implementation team, and make recommendations for potential system improvements.

### CONCLUSIONS

This research shows a literature analysis of activity-based costing research. The literature available on, and research being done in, the various aspects of ABC is evident from the above description. To achieve attractive product costing and pricing, the majority of companies have switched from traditional costing to

## V INTERNATIONAL SCIENTIFIC CONFERENCE OF YOUNG RESEARCHERS

activity-based costing. In general, companies that use activity-based costing display signs of increased profitability and productivity. Theoretically, activity-based costing proposes to achieve all of the proposed goals. As a result of this research, ABC implementation was found to be a realistic option in the modified climate. Traditional costing systems did not provide enough details to control costs in a competitive market. Many previous studies in Western and Asian countries centered on ABC adoption. Many studies show that, as compared to Asian countries, the adoption rate of ABC has increased in Western countries over the last decade. It is accepted that the adoption of ABC varies by country and industry, and that it does not look the same in every business. Many ABC users reported higher levels of satisfaction as a result of the multiple benefits of ABC, especially in terms of better performance analysis, more accurate product costing, improved cost management, continuous business improvement, increased profitability, and increased competitive ability. The successful implementation of ABC will result in effective behavioral, organizational, and technological factors. According to several reports, ABC's failure may not be a reflection of a lack of knowledge of how accounting systems are used and regulated in the real world. The scientific, functional, and device difficulties of ABC are addressed in a variety of applicable studies. Many businesses struggle as a result of cultural and operational problems, as strategies must be modified when used in various environments.

### RECOMMENDATIONS AND SUGGESTION FOR FUTURE RESEARCH

When the steps and factors for a good ABC implementation are followed, the empirical findings clearly defined the benefits. However, it was proposed that certain agencies look into the following points:

- ABC users in the organization will receive additional and ongoing training. As a result, the ABC efficiency will increase.
- To prevent duplication, develop clearly specified tasks and delegate them to their cost objectives.

From the research conducted, further research on the implementation of ABC principles in government departments can be conducted to:

- Ascertain how government departments can adhere to policies without compromising the use of ABC.
- Identify exact training needs for the effective implementation of ABC. Further research could be conducted on identifying the skills and training required for staff to use ABC optimally.

### REFERENCES

1. Kaplan, R. S. (1990). The four-stage model of cost system design. *Management Accounting*, 70, 22±26.
2. Zaman, M., 1997. Implementation of Activity Based Costing (ABC) in Some Australian Manufacturing Companies. *Administrational Science*, 9(2), pp. 21-37.
3. Roztock, N. et al., 1999. A Procedure for Smooth Implementation of Activity Based Costing in Small Companies. *Engineering Management Journal*, 16(4), pp. 19-29.
4. Cokins, G., 2001. *Activity-based cost management: an executive's guide*. New York: John Wiley & Sons, Inc.
5. Armstrong, P. 2002. The cost of activity based management. *Accounting, Organisation and Society*, 27(1-2): 99-120.
6. Gosselin, M. (2006). A review of activity-based costing: technique, implementation, and consequences. *Handbooks of management accounting research*, 2, 641-671.
7. Krumwiede, K. R. (1998). The implementation stages of activity-based costing and the impact of contextual and organizational factors. *Journal of management accounting research*, 10, 239.
8. Major, M., & Hopper, T. (2005). Managers divided: Implementing ABC in a Portuguese telecommunications company. *Management Accounting Research*, 16(2), 205-229.
9. Compton, T. R. (1996). Implementing activity-based costing. *The CPA Journal*, 66(3), 20.

## CURRENT STAT OF AZERBAIJAN EDUCATION SYSTEM

**NAZRIN KHALILOVA**

Baku Engineering University/ Master

Economic and Administrative Sciences / Accounting and Audit in Production

**nxelilova1@std.beu.edu.az**

BAKU, AZERBAIJAN

### ABSTRACT

The article first emphasizes the importance of science and education in the development of the country, and then pays special attention to public spending, which is due to greater state funding of the education sector in Azerbaijan. The main purpose of the article was to study the methods of spending on the development of education and to determine the organization of state control.

**KEY WORDS: EDUCATION, EXPENSES, DEVELOPMENT**

### INTRODUCTION

From the point of view of the concept of human development, education plays an important role in expanding human opportunities. Thus, high-quality education and vocational training that meet the requirements of the labor market allow people to find decent employment, fully realize their potential, increase labor productivity, create favorable conditions for domestic and foreign investment, increase labor incomes and so on. creates. In modern societies, knowledge and skills are considered capital and become the main resource of the economy. A society dominated by intellectual workers also places new demands on people's social activity and social responsibility and thus the concept of educated person takes on a new meaning. Education is important for the human development of every country and the future of the state.

We are already living in such a rapidly changing period that the steps taken in the field of education should be based on the prospects of the future, not on modern requirements, and should be focused on quality, not quantity. The principles that constitute the framework of educational policies in the process of realizing the outlined objectives of Azerbaijan education are listed below:

In educational services:

- All citizens have the opportunity to benefit from educational services.
- It is important to create equal opportunities and conditions for everyone to develop knowledge, skills and abilities.
- Democratization is important.
- Humanism is important.
- The superior attributes of universal values, human life and health and personality are important.
- The principle of individuality in education is irreplaceable.
- Science is important in education.
- Secular principles are followed in education (secularism).
- Education focuses on close cooperation with foreign educational institutions.
- It is important that educational institutions are independent of parties, public, political and religious organizations.
- It is important that freedom, humanism, creativity and standardization are at the level of world education.

General secondary education in the Republic of Azerbaijan consists of three levels - primary, general secondary and full secondary education, and general secondary education begins at the age of six. General secondary education is carried out on the basis of relevant educational programs (curricula). General secondary education in the country is carried out mainly in general education schools, special educational institutions, gymnasiums, lyceums, primary and secondary vocational schools, as well as schools established under colleges and universities.

## V INTERNATIONAL SCIENTIFIC CONFERENCE OF YOUNG RESEARCHERS

Complete secondary education - realization of talents and abilities of students at the secondary level, their preparation for independent life and career, formation of active citizenship, respect and tolerance for national and universal values, human rights and freedoms, communication in one or more foreign languages, etc. provided. Full secondary education implies the full mastery of educational programs (curricula) covering all three levels of general secondary education. The orientation of education (humanitarian, technical, nature, etc.) is provided at the full secondary level.

Complete secondary education covers the tenth to eleventh grades as the last stage of general secondary education, and at this stage the final state certification of students' knowledge is carried out. According to the results of the attestation, the graduates are issued a state standard document - a certificate. The document on full secondary education is the basis for continuing education at the next level.

Higher education provides highly qualified specialist training based on full secondary education and secondary vocational education, taking into account the needs of society and the labor market.

Specialist training in higher education institutions of the Republic of Azerbaijan has three cycles:

first cycle - bachelor;

second cycle - master's degree;

third cycle - doctorate.

Financing of education is one of the priorities of social policy in most countries today. The rapid development of the world economy and the improvement of the principles of democratic governance in the last century have required governments to pay more attention to the social sphere, and as a result, serious issues such as the formation and financing of the education system have become important. In general, education expenditures include the formation and maintenance of infrastructure in this area, the payment of salaries, and the financing of innovations. According to the methodological recommendations of the UNESCO Institute for Statistics, education expenditures are divided into three main groups according to the sources of funding:

1. Sources of public funding;
2. Sources of private (non-state) financing;
3. Sources of international funding.

Sources of public funding are divided into 3 categories: central, regional (executive), local (municipal).

Funds that combine the education expenditures of other ministries, departments and executive bodies, including the expenditures of the Ministry of Education, are included in the education expenditures of the central government. In many cases, the money spent by these institutions may not be in the name of education. For example, the expenditures allocated by the executive authorities for the repair of any educational institution are recorded under the heading of infrastructure expenditures. Education expenditures of regional and local governments are mostly of an infrastructural nature and are directed to repair and construction works.

The education expenditures of the branches of government are grouped into the following three types of expenditures

- Direct costs to educational institutions;
- Other expenses;
- Transfers.

Salaries paid by the Ministry of Education to teachers, payments to municipal construction companies in connection with the construction of schools, payments for textbooks distributed by the Ministry of Education, grants allocated by the state to higher education institutions to retain staff or purchase goods and services, finance Expenditures such as public funds allocated to independent public schools and state subsidies to private schools are included in the group of direct payments. However, the cost of maintaining administrative staff in educational institutions is not included in direct costs.

Expenditures incurred by central government bodies at the central, regional and local levels on the management of the education sector, the implementation of inspection and control services, as well as the preparation of educational schedules belong to other expenditure groups.

## V INTERNATIONAL SCIENTIFIC CONFERENCE OF YOUNG RESEARCHERS

Transfers in the financing of education are mainly two-way. 1) Transfers between individual government agencies, especially from a higher level of government to a lower level. Such transfers are not included in the total amount of public expenditures. Because these transfers are made in the public sector, they do not change the total amount of education expenditures. 2) Transfers for education to individual households or legal entities. This includes transfers to students and their families, as well as to legal entities. This type of transfer can be in the form of a state allowance, pension, grant or bond.

Private funding sources, in turn, are divided into two categories - families and legal entities.

Payments made by families to educational institutions and other educational expenses from the family budget belong to the first category of private financing.

Expenditures paid by legal entities for the financing of private education are also divided into two types: payments to educational institutions and payments to the families of students. Subsidies provided to educational institutions by companies or trade unions for payments of legal entities, payments to universities by private companies under research contracts, payments for bespoke education, grants from private funds to educational institutions, donations to educational institutions for charitable purposes, private organizations lease payments by, etc. belongs to.

The third source of education funding is international financial sources, including financial assistance provided by international organizations for the development of the education sector. These organizations include the World Bank, United Nations educational institutions, other interacting intergovernmental organizations, government development agencies, and international non-governmental organizations operating in the country.

Funds from international sources come in the form of either direct payments to educational institutions or transfers to the relevant authorities.

In general, one of the main tasks of the state is to ensure the growth and diversification of expenditures on education from all three sources of funding.

### 1. Higher education level of the population in Republic of Azerbaijan

Indicators	2017/2018	2018/2019	2019/2020
Number of higher education institutions	51	52	52
The number of students	167677	176723	187654
Number of students per 1000 population	171	179	189
Bachelors	38546	42102	44324
Masters	6515	6937	6998

The level of education of the population in Azerbaijan is growing every year, and today 189 out of every 1,000 people have higher education. According to the State Statistics Committee, according to preliminary data, the data as of January 1, 2020 are shown in the table.

In order to reflect the funds received from the provision of educational services in the accounting records, it is important to determine its size as the next stage of education is completed. Tuition must be distributed equally throughout the study period. The amount of funds received during the reporting period is determined by the cost of one academic year, depending on the pricing policy of the educational institution. Prepayments cannot be considered as receipts for educational services provided. Thus, this amount does not reflect the actual volume of services provided.

Accounting for income and expenses from the provision of educational services ensures that the funds received for each operation of the educational service are offset against expenses. Through such confrontation, it is possible to determine the financial results obtained from the provision of educational services.

### CONCLUSION

The systematic study of the role of the budget in the financing of education can be assessed as a scientific innovation by studying the current state of development of the education system in Azerbaijan and analyzing the indicators reflecting the development of education. Every year a large amount of money is allocated from the state budget for the development of education at the level of modern requirements, and the study of its purposeful and effective use should always be in the center of attention.

### REFERENCES

1. S.M.Səbzəliyev, Q.Ə.Abbasov "Xidmət sahələrində mühasibat (maliyyə) uçotu"
2. Cəlilova M. "Sosial sferanın inkişafının maliyyə büdcə problemləri"
3. Ольга Николаева, Татьяна Шишкова «Управленческий учет»
4. Acton, D.D. and Cotton W.D.J. (1997), Activity-based Costing in a University Setting.
5. "Təhsil haqqında" Azərbaycan Respublikasının qanunu (2009-cu il 19 iyun)
6. Dövlət təhsil müəssisələrinin maliyyələşdirilməsini tənzimləyən normativ-hüquqi sənədlər toplusu.
7. stat.gov.az

## AZƏRBAYCANDA AUDİTOR XİDMƏTİNİN İNKİŞAFINA MANE OLAN PROBLEMLƏR VƏ DAXİLİ AUDİTİN VACİBLİYİ

**Ph.D. Ağamir Əsgərov**

Bakı Mühəndislik Universiteti

İqtisadiyyat və İdarəetmə Fakültəsi/Mühasibat uçotu və Audit kafedrası

aesgerov@beu.edu.az

**Rəşad Xancıqazlı**

Bakı Mühəndislik Universiteti

İqtisadiyyat və İdarəetmə/İstehsal sferasında mühasibat uçotu və audit

rxancıqazlı@std.beu.edu.az

BAKİ, AZƏRBAYCAN

### XÜLASƏ

Son dövrlərdə ölkədə sahibkarlıq fəaliyyətinə, milli istehsala, büdcə ilə bağlı məsələlərə və ümumiyyətlə, ölkə əhalisinin maddi rifah halının yaxşılaşdırılmasına kömək edə biləcək fəaliyyət sahələrinə diqqətin artırılması tez bir zamanda auditor xidmətinin və onun ünsürü olan daxili auditin geniş vüsət alması üçün yaxşı zəmin yaratmışdır. Bu məqalədə əsasən audit xidməti zamanı daha çox rast gəlinən problemlərə toxunulmuş, həmçinin daxili auditin təşkilatın öz məqsədlərinə çatması üçün, risklərin idarə edilməsi, nəzarət və idarəetmə proseslərinin səmərəliliyini yüksəltməyə imkan verdiyindən bəhs olunmuşdur. Ümumiyyətlə daxili audit dedikdə təkcə pozuntuların qeydə alınması və onların aradan qaldırılmasına nəzarətin həyata keçirilməsi başa düşülməməlidir. O, hər şeydən əvvəl aşkara çıxarılmış kənarlaşmaların səbəb və nəticə əlaqələrini müəyyənləşdirməklə, yoxlanılan obyektə işlərin yaxşılaşdırılmasına imkan verir.

**AÇAR SÖZLƏR:** audit xidmətində problemlər, daxili audit, nəzarət, idarəetmə

### GİRİŞ

1. Tədqiqat işinin əsas məqsədi oxuculara auditin əhəmiyyətinin, müəssisənin istər maliyyə fəaliyyətində, istərsə də əməliyyat fəaliyyətində nəzarəti gücləndirərək, xətalalarının və qüsurlarının qarşısını almaq və mümkün itkiləri minimuma endirmək olduğunu göstərə bilməkdir.

## V INTERNATIONAL SCIENTIFIC CONFERENCE OF YOUNG RESEARCHERS

2. Auditin inkişafındakı problemləri aradan qaldırmaq üçün lazım olan nüanslara nəzər yetirilmiş, daxili auditə olan ehtiyac qabardılmış, auditedən yayınan müəssisələrdəki nöqsanlar məqalədə öz əksini tapmışdır.

3. Tədqiqat zamanı audit xidmətində rastlaşılan problemlərə daxili auditin təkmilləşdirilməsinə dair irad və təkliflər verilmişdir.

4. Tədqiqat işi xülasə, açar sözlər, giriş, tədqiqat metodu, nəticə və ədəbiyyat siyahısından ibarətdir.

### TƏDQIQAT METODU

Azərbaycanda həyata keçirilən iqtisadi islahatlar prosesində maliyyə nəzarətinin təkmilləşdirilməsinə mühüm əhəmiyyət verilmiş və nəzarət mexanizmlərinin bazar iqtisadiyyatının xüsusiyyətlərinə uyğunlaşdırılması, o cümlədən müstəqil auditin yaradılması dövlət quruculuğu siyasətində daim diqqət mərkəzində saxlanılan məsələlərdən biri olmuşdur. Ümummilli liderimiz, müstəqil Azərbaycan dövlətinin memarı və qurucusu Heydər Əliyev tərəfindən imzalanmış «Auditor xidməti haqqında» 1994-cü il 16 sentyabr tarixli Azərbaycan Respublikasının Qanunu ilə ölkəmizdə auditin təməli qoyulmuş, həmin qanuna müvafiq olaraq, 1995-ci il 19 sentyabr tarixində Azərbaycan Respublikası Milli Məclisinin qərarı ilə «Azərbaycan Respublikasının Auditorlar Palatası haqqında Əsasnamə» təsdiq edilmiş və 1996-cı il 5 aprel tarixində Auditorlar Palatası fəaliyyətə başlamışdır. Azərbaycan Respublikası Prezidentinin 1999-cu il 7 yanvar tarixli «Dövlət nəzarəti sisteminin təkmilləşdirilməsi və sahibkarlığın inkişafı sahəsində süni maneələrin aradan qaldırılması haqqında» fərmanı iqtisadiyyatımızda demokratik prinsiplərin bərqərar olması baxımından müstəsna əhəmiyyət kəsb etmişdir. Bununla da ölkədə həyata keçirilən iqtisadi siyasətdə yersiz və qanunsuz yoxlama və müdaxilə halları ilə audit arasında hüquqi sədd çəkilmiş, birincilərə qadağa qoyulduğu bir zamanda, auditin əhəmiyyəti və inkişafının zəruriliyi dəfələrlə vurğulanmışdır. Azərbaycan Respublikasının Prezidenti cənab İlham Əliyevin diqqət və qayğısı sayəsində Azərbaycan auditini özünün keyfiyyətə yeni inkişaf mərhələsinə qədəm qoymuş, ölkəmizdə şəffaflığın artırılması və korrupsiyaya qarşı mübarizədə onun rolu və əhəmiyyəti daha da güclənmişdir. Bununla belə, audit sahəsində qanunvericilik bazasında bir sıra boşluq və çatışmazlıqlar mövcuddur ki, bunlar da auditor xidmətinin göstərilməsində və onun tənzimlənməsinin həyata keçirilməsində ciddi problemlər yaradır. Bunlara ilk növbədə aşağıdakıları misal göstərmək olar:

1) Auditor təşkilatları yaradılarkən və fəaliyyət göstərərkən onların tərkibində lisenziyalı auditorun olması tələbinin təsbit edilməməsi.

2) Auditor xidmətinin keyfiyyətinə nəzarət sisteminin tətbiqinin zəruriliyinin qeyd olunmaması

3) Auditor təşkilatlarında daxili nəzarət sisteminin zəruriliyinin qanunvericilikdə təsbit olunmaması.

4) Audit prosesində şəffaflığın təmin edilməsi üzrə müddələrin qanunvericilikdə əks olunmaması

5) Auditorların korrupsiyaya qarşı mübarizə sahəsində öhdəlik və məsuliyyətinin qanunvericilikdə müəyyən edilməməsi

6) Auditorların peşəkarlıq səviyyəsinin artırılması və davamlı təhsilin icbariliyi haqqında qanunvericilikdə müddələrin olmaması.

7) Fəaliyyətin əsas meyar göstəriciləri olan illik dövriyyə həcmi, işçilərin sayı ilə bağlı auditin əhatə dairəsinin dəqiqləşdirilməsi üzrə hüquqi mexanizmin olmaması

8) Auditorlar Palatasının öz fəaliyyəti barədə ictimaiyyət qarşısında hesabatlılığının qanunvericilikdə təsbit olunmaması

9) Audit sahəsində antiinhisar və ədalətli rəqabətin təmin edilməsi istiqamətində qanunvericilikdə müddələrin olmaması

10) Müstəqil auditorun hesabatının təsərrüfat subyektinin maliyyə hesabatlarının tərkib hissəsi kimi tanınmaması

Araşdırmalar göstərir ki, ölkəmizdə kifayət qədər auditedən yayınma halları mövcuddur və bu yayınmanın ən əsas səbəbi auditin predmeti olan mühasibat uçotu və hesabatlılığı sahəsində, xüsusilə maliyyə hesabatlarının təqdim edilməsi prosesində boşluqların olmasıdır. Statistik məlumatlara əsasən, ölkəmizdə auditedən keçmənin ən yüksək faizi banklar və sığorta cəmiyyətləri üzrədir. Daha sonra bu sıraya bələdiyyələr, səhmdar cəmiyyətləri və xarici investisiyalı müəssisələr daxildir. Bank və sığorta təşkilatlarının auditedən, demək olar ki, 100% keçməsinin izahı kimi onların öz maliyyə hesabatlarını

## V INTERNATIONAL SCIENTIFIC CONFERENCE OF YOUNG RESEARCHERS

məcburi qaydada tənzimləyici orqanlara- Mərkəzi Banka və Maliyyə Nazirliyinə verməyə borclu olduqları göstərilə bilər.

Qeyd olunanlar belə nəticəyə gəlməyə imkan verir ki, auditin predmeti olan mühasibat uçotu və hesabatlılığı sahəsində, xüsusilə maliyyə hesabatlarının təqdim edilməsi sistemində boşluqların aradan qaldırılması auditdən yayınmanın qarşısının alınmasının ən kəsərli yoludur. Digər vacib bir amil auditor xidməti istifadəçilərinin auditə inamının zəif olmasıdır. Son illərdə dünyada gedən iqtisadi proseslər və baş vermiş maliyyə böhranları bütövlükdə auditə inamın azalmasına səbəb olmuşdur. Respublikamızda da bu səbəb diqqətdən kənardan qalmamalıdır.

Aparılan araşdırmalar və sosioloji sorğular nəticəsində müəyyən edilmişdir ki, Auditor xidməti sahəsindəki bir digər problem isə haqsız rəqabət və maraqların toqquşmasıdır ki, bu da özünü aşağıdakı formalarda biruzə verir:

- Rəqib auditorun digər auditor və ya auditor təşkilatının fəaliyyətinin təqlidi formasında.
- Başqa auditorun fəaliyyətinə müdaxilə formasında
- Qanunsuz auditor fəaliyyəti formasında
- Auditor xidməti istifadəçilərinin çaşdırılması formasında
- Auditor fəaliyyətində qanunsuz ödənişlərə yol verilməsi formasında

Bəs Daxili audit nədir və onu auditin bir növü kimi önəmli edən vəzifələri nələrdir? Daxili audit nəzarət sisteminin ilkin forması olmaqla, idarəetmənin əsas elementlərindən biri kimi mühüm əhəmiyyətə malikdir. Müəssisə, idarə və təşkilatların idarə olunmasında əhəmiyyətli rol oynayan daxili audit dünya dövlətlərində XIX əsrin sonlarından etibarən müxtəlif fəaliyyət növlü müəssisələrdə fəal tətbiq edilərsə, ölkəmizin iqtisadi həyatı üçün yeni bir anlayışdır. Daxili audit risklərin idarə edilməsi, nəzarət və idarəetmə proseslərinin səmərəliliyini yüksəltməyə və qiymətləndirməyə imkan verən sistemə və reqlamentləşdirilmiş yanaşmanı tətbiq etmək yolu ilə təşkilata öz məqsədlərinə çatmaqda kömək edir. Daha geniş və ətraflı tərif verəcək olsaq indiki daxili audit anlayışı, texnologiya tələblərindən maksimum istifadə edərək şirkətin hədəflərinə çatmasına mane ola biləcək riskləri müəyyənləşdirmək, problemləri rəhbərliklə bölüşmək, lazımı tədbirləri görmək və risk üçün yaranan fürsətləri rəhbərliyə təqdim etmək və rəhbərliyi onları həyata keçirməyə inandırmaqdan ibarət olan kompleks bir işdir. Daxili audit vasitəsilə müəssisə aktivlərinin hərəkətinə, menecment siyasətinə və onun keyfiyyətinə nəzarət edə bilər. Bu funksiyaları həm müəssisənin öz işçiləri həm də kənar mütəxəssislər həyata keçirə bilərlər. Daxili auditin əsasını aşağıdakı prinsiplər təşkil edir:

**Sisteməlik və ya fəvqəladə**-Daxili audit fəaliyyəti daimi olaraq həyata keçirilməlidir.

**Obyektivlik**-Yoxlamanın nəticələrinə dair metodlar, tələblər təşkilatın bütün bölmələri üçün eyni olmalıdır

**Açıqlıq**-Yoxlama prosesi, onun nəticələri yoxlanılan tərəfdən gizlədilməməlidir

**Müstəqillik**-Auditorlar yoxlanılan şirkətin qərarlarından asılı olmamalı və rəqabətli olmamalıdır

**Sənədlər**-Bütün yoxlama prosesi lazımi sənədlərlə müşayiət olunmalıdır.

**Nəzakət**-Uyğunsuzluqlar aşkar edilərsə, düzəlişlər təklif edilməlidir.

Ümumiyyətlə nəzərə almaq lazımdır ki, daxili audit xidmətinin təşkil edilmədiyi müəssisə və təşkilatlarda nəticə etibarilə büdcəyə vergi ödənişlərində səhvlərə gətirib çıxaran mühasibat və vergi qanunvericiliyinin pozulması riski artır.

Daxili auditin özündə müxtəlif növləri vardır:

**Maliyyə auditı:** məqsədi uçot sisteminin və məlumatlarının, eləcə də maliyyə hesabatlarının etibarlılığını qiymətləndirməkdir;

**Normativ qaydalara riayət olunmasının auditı:** məqsədi qanunlara, təlimatlara, qayda və prosedurlara riayət olunmasını təmin etmək üçün yaradılmış sistem və prosedurların keyfiyyətini və uyğunluğunu qiymətləndirməkdir;

**Əməliyyat auditı:** məqsədi sistem və prosedurların keyfiyyətini və uyğunluğunu qiymətləndirmək, təşkilatı strukturu diqqətlə təhlil etmək və audit işi ilə bağlı metodların və resursların adekvatlığını qiymətləndirməkdir;



**İdarəetmə auditı:** məqsədi rəhbərliyin risklərə və nəzarətə münasibətinin keyfiyyətini qiymətləndirməkdir.

Daxili auditin tələb olunan səviyyədə təşkil olunması müəssisənin tərkibində fəaliyyət göstərən digər bölmə və şöbələri, maddi-məsul şəxslərin öz xidməti vəzifələrinin yerinə yetirilməsi məsuliyyətini artırmaqla, təsərrüfat əməliyyatlarının icrasında neqativ halların qarşısının alınmasında mühüm rol oynayır. Bunlardan başqa daxili audit kənar audit üçün bir sıra əsaslı məsələlərdə informasiya mənbəyi olmaqla, mövcud qanunvericiliyin gözlənilməsində böyük əhəmiyyəti vardır.

Maksimum səmərəliliyi əldə etmək üçün audit proseduru mərhələlərə bölünür:

1) Strateji bir planın hazırlanması (hazırlıq metodları normativ sənədlərə əsaslanır, dövlət standartlarına uyğundur).

2) Standartların inkişafı.

3) Sənədlərin təhlili.

4) Aktivlərin qiymətləndirilməsi.

5) Təhlükəsizlik tədbirlərinin, bununla əlaqəli digər proseslərin yoxlanılması.

6) Müstəqil qiymətləndirmənin tərtibi.

7) Yaranan problemlərin həlli yollarını tapmaq, onların düzəldilməsi üçün plan hazırlamaq

Daxili auditin faydalılığı müəssisə tərkibində təşkil olunma quruluşundan xeyli asılıdır. Bəzi hallarda təsərrüfatdaxili nəzarətin təşkili ictimai əsaslarda müəssisə təftişçisinə həvalə olunur ki, bu da faydasız nəticələrə səbəb olur. Daxili auditin müəssisədə sərbəst ştat vahidi olmaqla şöbə formasında yaradılması məqsədəuyğundur.

### **Daxili Auditin Əsasnaməsi**

Daxili Auditin Əsasnaməsi daxili audit xidmətinin məqsədlərini, funksiya və səlahiyyətlərini təsvir edir. Əsasnamə eyni zamanda rəhbərliyə bankın strukturu çərçivəsində daxili audit xidmətinin mövqeyinin möhkəmləndirilməsində kömək edir. Daxili auditin əsasnaməsi aşağıdakıları əhatə edir:

- Daxili auditin məqsədləri;
- DAB(daxili audit bölməsi)-in rolu;
- DAB-ın hüquq və vəzifələri;
- Daxili audit işinin əhatəsi;
- Hesabat vermə öhdəlikləri

Daxili audit funksiyaları müxtəlifdir. Bunlar xüsusi xidmətlər və ya fərdi auditorlar, yoxlama qrupları tərəfindən həyata keçirilir. Əsas funksiyalara aşağıdakılar daxildir:

- ❖ Daxili nəzarət sistemində hər hansı çatışmazlığı və ya təkmilləşdiriləcək sahələri müəyyən edir;
- ❖ Rəhbərliyi əks əlaqə mexanizmi və eləcə də proseslərin müstəqil qiymətləndirilməsi metodu ilə təmin edir;
- ❖ Təşkilatı bütün potensial risklərin obyektiv dəyərləndirilməsi ilə təmin edir;
- ❖ Öz daxili nəzarət sisteminin müntəzəm yoxlanılmasını və qiymətləndirilməsini təmin edir
- ❖ Əməliyyat və maliyyə fəaliyyətinin müntəzəm nəzərdən keçirilməsini təmin edir.

Burada nəzərə almaq vacibdir ki, yuxarıda sadalanan faydalarına baxmayaraq heç də bütün müəssisələr daxili audit şöbələrinə malik deyillər. Bunun üç əsas səbəbi aşağıdakı qeyd olunmuşdur:

- Müəssisənin daxili audit şöbəsinin/funksiyasının olması məcburi deyil;
- Effektiv daxili auditin faydaları təşkilatlar üzrə fərqlidir; və
- Daxili audit təşkilat üçün əhəmiyyətli əlavə xərcdir.

Daxili auditorlardan rəhbərlik tərəfindən müəyyən edilmiş riskləri nəzərdən keçirmək və həmin riskləri azaltmaq üçün tətbiq etdikləri nəzarətin qiymətləndirilməsi tələb olunur. Qiymətləndirmələrin sonunda daxili auditorlar təşkilatın həyata keçirdiyi nəzarətin qənaətbəxş olub-olmaması və effektiv işləyib-ışləməməsi barədə fikir irəli sürürlər. Buna görə də daxili auditin həmişə müəssisə üzrə rəhbərlik

## V INTERNATIONAL SCIENTIFIC CONFERENCE OF YOUNG RESEARCHERS

funksiyası daşıyan digər bölmələrdən ayrı olması və əməliyyatlarla bağlı hansısa cavabdehlik daşımaması çox mühüm əhəmiyyət kəsb edir.

Araşdırmalar onu göstərir ki, daxili audit müstəqil qiymətləndirmə funksiyasıdır. Onun əsas vəzifələrini aşağıdakılardır:

- Rəhbərliyin öz öhdəliklərini icra edib-etmədiyini qiymətləndirmək (effektiv və səmərəli əməliyyatlar baxımından);
- Təşkilatın müvafiq bütün qayda və qanunlara uyğun fəaliyyət göstərib-göstərmədiyini müəyyən etmək;
- Qəbul edilmiş daxili nəzarət strategiyası və metodlarının hər birinə əməl edilib-edilmədiyini müəyyən etmək;
- Daxili nəzarət sisteminin ölçüsü və əhatə dairəsinin qənaətbəxş olmasını müəyyən etmək;
- Hər hansı müəyyənləşdirilməmiş risklər və daxili nəzarət çatışmazlıqları, eləcə də qayda və qanunlara uyğun gəlməyən istənilən vəziyyətlə bağlı hesabat vermək;
- Daxili nəzarət sistemində həyata keçirilməli olan təkmilləşdirmələr/dəyişikliklərlə bağlı tövsiyələr vermək

### NƏTİCƏ

Araşdırmalardan bir daha aydın olur ki, nəinki Azərbaycan habelə dünya təcrübəsində də maliyyə nəzarətinin ən geniş yayılmış qabaqcıl forması kimi audit ön plandadır. Müstəqillik qazandığımız gündən bu günə qədər Azərbaycan Respublikasında Auditor xidmətinin mükəmməlləşdirilməsi üçün qəbul olunan qanunlar, imzalanan sərəncam və fərmanların sözsüz ki, bu sahənin inkişafında müstəsna rolu vardır. Buna 1994-cü ildə qəbul olunmuş “Auditor xidməti haqqında” qanununu misal göstərmək olar. Audit sisteminin formalaşması prosesi ölkənin maliyyə həyatına şəffaflıq gətirməklə yanaşı iqtisadi məcraya yönələn mütərəqqi nəzarət qurumuna xas olan keyfiyyətləri də özündə əks etdirir. Deməli audit sisteminin bir növü olan daxili audit müasir daxili nəzarət forması və müəssisənin daxili nəzarət sisteminin tərkib hissəsi olaraq aktivlərin qorunmasını, əks etdirilmiş maliyyə əməliyyatlarının düzgünlüyünü və tamlığını həmçinin vaxtında düzgün maliyyə hesabatının hazırlanmasını təmin edir və məqsədi müəssisənin idarəetmə sisteminin səmərəliliyinin qiymətləndirilməsidir.

Beləliklə, araşdırmaların yekunu olaraq istər audit xidmətində olan problemlərin aradan qalxmasına, istərsə də daxili auditin daha da təkmilləşməsinə kömək edəcək təkliflər aşağıdakılardır:

1. İlk növbədə mühasibat uçotu nəzarəti sistemini daha da genişləndirilməli, daxili auditin daha geniş şəkildə istifadə olunmasına dair tədbirlər görülməlidir.
2. Hesab edirəm ki, təsərrüfatdaxili nəzarət sistemində diqqət artırılmalı, təftiş nəzarət və xüsusilə audit nəzarətinin hərtərəfli genişlənməsi və təkmilləşdirilməsi müasir dövrün vacib məsələsi kimi həll olunmalıdır.
3. Mülkiyyət formasından asılı olmayaraq bütün iri və orta şirkətlərdə daxili auditin təşkili mütləqdir.
4. Dövlət maliyyə nəzarəti orqanları dövlət orqanları ilə sıx əlaqədə fəaliyyət göstərməli və aparılan yoxlama nəticələrinə dövlət orqanlarında baxılmalı və lazımı tədbirlər görülməlidir
5. qanunvericilikdə olan boşluqlar aradan qaldırılmalı, inzibati tədbirlərin tətbiqi vasitəsilə auditdən yayınmanın qarşısı alınmalıdır.
6. Kadr hazırlığı sahəsində daha effektiv işlər görülməli və gənc kadrların auditor kimi yetişə bilməsi üçün ciddi irəliləyişlərə nail olunmalıdır.

### ƏDƏBİYYAT SİYAHISI

1. Azərbaycan Respublikası Auditorlar Palatası. Azərbaycan Respublikasında auditor xidmətinin inkişaf konsepsiyası.(kitab) baki 2013: 17-21
2. Özeren, B. 2000. İç Denetim, Standartları ve Mesleğin Yeni Açılımları, T.C Sayıştay, Ankara.
3. BPP Learning Media - ACCA F8 “Audit and Assurance” (The Association of Chartered Certified Accountants)
4. Səmədova Gülnar. “Daxili auditin müəssisənin idarəedilməsində rolu”(Magistr dissertasiyası).Baki 2015: 6-29
5. Birsəl SABUNCU. İç denetim anlayışındaki dəyişikliklər və gelişmeler (online məqalə)özel sayı 2018: ös779-787

# HOW DO CHANGES IN MACROECONOMIC ENVIRONMENT AFFECT COMPANY'S FINANCIAL MANAGEMENT AND FINANCIAL DECISIONS MAKING STRATEGY

**ISMAYIL ALIZADA**

Azerbaijan State University of Economics  
International Magistrate and Doctorate Center  
*Elizadeismayil1998@gmail.com*  
BAKU, AZERBAIJAN

## ABSTRACT

The current monetary plunge, the remarkable occasions of September 11, and ongoing business disappointments have joined to establish a monetary detailing climate not at all like any in late memory. Speculator certainty, effectively shaken by huge instability in the capital business sectors, has been additionally disrupted by exceptionally plugged repetitions of fiscal summaries, which have produced inquiries regarding the nature of monetary detailing, the viability of the free review measure, and the adequacy of corporate administration. This climate is making huge difficulties for U.S. organizations and their administration, sheets of chiefs, review panels, and evaluators. Continuously basic to the prosperity of our capital business sectors, dependable and straightforward monetary detailing is especially significant in this disturbed climate. Nonetheless, financial explanations and related datas can give helpful data that permits clients to settle on educated choices and encourages the proceeded with effective working of our capital business sectors. This requires the consideration of the executives, reviewers, and review councils, who not exclusively should do their interesting obligations in their individual zones, yet additionally should cooperate to create the excellent monetary announcing that is indispensable to our capital business sectors. We have summed up the especially testing factors influencing monetary detailing today, and have recognized a portion of the monetary announcing issues that are particularly applicable in this troublesome business climate.

**KEY WORDS: ENVIRONMENT AFFECT, FINANCIAL MANAGEMENT, FINANCIAL DECISIONS, COMPETITIVENESS, STRATEGY**

## INTRODUCTION

The impact of monetary choices on business seriousness is a subject that scientist have not yet concentrated top to bottom. In spite of its significance and the need to adjust monetary procedures to an association's qualities, not many examinations have zeroed in on dissecting dynamic and its effect on little ventures' seriousness. A business' monetary climate is a principle factor for the association's prosperity, particularly independent companies constrained by monetary restriction to be profoundly effective in assigning their scant assets to guarantee endurance and create benefits.

The significance of monetary choices in business is clear, since a large number of the components that add to disappointment can be overseen appropriately with procedures and monetary choices that drive development and the association's targets. A large number of these reasons for disappointment are difficulties that can be effectively dealt with monetary techniques created and actualized by the association. Notwithstanding, the investigation of monetary choices has been, for quite a while, restricted to huge organizations, about which broad exploration has been distributed.

This exploration paper means to add to the current information in the field of little and medium estimated endeavor (SME) the board through the investigation of monetary choices, methodologies and their effect on the improvement of SMEs. The goals are: 1) to comprehend and examine the major monetary choices made by SMEs; 2) to decide the connection between monetary choices and the seriousness level of SMEs; and 3) to break down the arrangement between SMEs' techniques and monetary choices. This report is coordinated into four segments. The first is an investigation of the writing on business intensity and monetary choices. The subsequent area portrays the philosophy utilized in the investigation, indicating the factors utilized. The outcomes are introduced in the third area and the fourth reaches generally inferences.

### **Importance of Decision Making in Business**

Dynamic is a significant occupation of corporate chiefs. They need to take choices with respect to the work of land, work, and capital in such a way that yield might be amplified in any event conceivable expense. Subsequently, they are consistently looking for ideal blend of assets which would expand corporate benefit.

Suitable dynamic is the strength of business. Achievement in business relies upon legitimate and right dynamic. Area, size of activity, quantum of assets to be utilized, promoting and so on are a portion of the significant issues calling for choices in business where macroeconomics might be applied for better outcomes.

### **Macro Economic Analysis**

Macroeconomics is worried about the investigation of total monetary factors. It is worried about the entire economy and studies the level and the development of public pay, the degrees of work, the degree of private and government spending, the equilibrium of installments, the utilization and the venture, saving capacities and motions in business cycles. The target of macroeconomics is to keep up large scale harmony of the economy.

Period of economy is exceptionally critical for the business. From the perspective of business, the success period of business cycle is ideal. In this stage, the economy extends because of developing total interest and the business firm has numerous choices. There is assumption for ascend in costs which initiates administrators to extend the extent of their exercises. An organization can present new items in this period and markets can be made for these items.

Powers of downturn get fortified during downturn. The downturn normally gets reflected as securities exchange crash and some fall in costs. The total interest step by step decays and hence motivation for speculation is murdered. (Misra and Puri, 2007) At this time director relinquish new tasks, bringing about a sharp decrease popular for capital hardware.

Since, money is an essential necessity of business, the degree of improvement of the monetary framework is of urgent significance for business. The fundamental capacity of monetary business sectors – both cash and capital market is the assortment of investment funds and their exchange to business ventures for speculation purposes and accordingly animating capital arrangement which thus quickens and cycle of business development. The compelling channel of homegrown investment funds and getting account from abroad are the significant exercises in the exchange cycle. In the exchange cycle, the central movement is allotment of assets from the investment funds surplus to the investment funds deficiency units. Monetary business sectors, on the off chance that they are very much evolved, allot monetary assets effectively among the different business undertakings (Misra and Puri, 2007).

### **Financial Decisions**

One region that has gotten little consideration in the foundation of methodologies, particularly in the investigation of miniature, little and medium-sized ventures, is that of monetary choices, despite the fact that it is a determinant of business seriousness. Monetary investigation and arranging, which speak to essential highlights that help authoritative system, are regardless for all intents and purposes non-existent in miniature and little endeavors, which force a limitation on the sort of monetary choices money managers can take. Monetary procedure speaks to a way to accomplish and keep up business seriousness and position an organization as a worldclass association. Monetary systems are objectives, examples or options intended to improve and advance monetary administration to accomplish corporate outcomes (López, 2006). Monetary technique comprises of three interrelated sorts of choices: venture, financing and workingcapital choices (Ross, Westerfield and Jordan, 2000). Venture choices identify with the assignment of cash-flow to do speculation openings that are important (bring worth) to the organization, considering the size, opportunity and danger of things to come incomes of speculation. Subsidizing choices concern the particular blend of long haul obligation and capital that the organization uses to fund its activities, i.e., ideal capital structure. Working-capital choices incorporate the administration of momentary resources and liabilities in a manner that guarantees the amplexness of assets for organization tasks.

In like manner, there has been research centered around the investigation of monetary choices and their effect on making an incentive for financial specialists. Escalera and Herrera (2006) contemplated the

## V INTERNATIONAL SCIENTIFIC CONFERENCE OF YOUNG RESEARCHERS

connection between monetary dynamic and financial worth creation in Mexican organizations. They found that organizations that utilization provider financing are bound to make monetary incentive as long as they don't have assortment issues, and that speculation choices should consider. Be that as it may, their examination depends on entrepreneurs view of the significance of choices, leaving aside the investigation of factors, for example, business execution and intensity when completing monetary techniques. It is apparent that most investigations have zeroed in on the examination of the strategies used to settle on monetary choices instead of on the choices themselves and their effect on seriousness. This shows that corporate money research has not considered independent ventures' monetary choices. Moreover, specialists have not concentrated on the investigation of authoritative arrangement methodologies and monetary choices, to decide the consistency of business people's dynamic about capital administration and the essential destinations to continue to contend on the lookout.

### EMPIRICAL RESULTS

Of the organizations remembered for the example, 91% are little and miniature, 8.4% are medium and just 1% are enormous, making the example piece like the dissemination by size of ventures at the public level (Mexico). The first theory thinks about the organizations' primary monetary choices. 28.2% of the organizations settle on speculation choices, 33.7% choose working capital and 38.7% settle on financing choices. This suggests that couple of organizations settle on venture choices. They center more around transient working-capital choices, where inward elements and the association's tasks require an investigation of installment terms and conditions, assortment, stock volume and money the executives. Moreover, the outcomes show that the most continuous choice in the association is tied in with subsidizing, since the organization is obliged to dissect the sum, conditions and wellsprings of financing accessible to meet its commitments, by and large present moment.

**Table 1: Frequency of Financial Decisions**

		Frequency	Percent	Cumulative Percent
Valid	Investment	57	28.2	28.2
	Funding	77	38.1	66.3
	Working-capital	68	33.7	100.0
	Total	202	100.0	

*This table shows the frequency of the three types of financial decisions. Funding decisions are the most common.*

**Source:** Misra, S. K. & Puri, V. K. 2007

### CONCLUSIONS

Right now the business climate is intricate and dynamic, requiring a more prominent limit with regards to variation if organizations need to be serious. A business job that has recaptured significance is monetary asset the board because of the need to utilize the assets organizations have. In this sense, there are three central classifications of choices that any association ought to consider as essential regardless of what its size: working-capital choices, speculation choices and subsidizing choices. The principle objective of this investigation is to look at monetary choices and business methodologies actualized by Mexican associations, just as their relationship to intensity. Specialists met 202 finance managers encoded the data dependent on talk' examination and factors definition. Results show that generally miniature and little endeavors settle on financing choices and apply an escalated methodology (improvement of items and market); their capacity to make due in the market is low and deals are at the medium level, suggesting that Mexican organizations come up short on a serious level of seriousness, which hampers their turn of events and extension at all levels. We found that organizations that effectively deal with their transient resources and liabilities are more serious (organization's accomplishment in remaining available as a variable of intensity). What's more, the outcomes show there is no arrangement between business systems and monetary choices; this implies that monetary choices don't uphold the procedures' usage. To raise business intensity, entrepreneurs need to receive vital administration where destinations are proposed and activities are executed. In the event that there are no goals from the beginning, it turns out to be exceptionally hard to detail a serious system, paying little mind to the company's size. Similarly, the entrepreneur should know and examine the monetary choices that influence the association's advancement to acquire an arrangement between authoritative objectives and monetary choices and along these lines improve the organization's development. There are assorted components over which the entrepreneurs can weaken and forestall the negative impacts of monetary troubles.

### REFERENCES

1. Jog, V. & Srivastava, A. (1994) "Corporate financial decision making in Canada", *Revue Canadienne des Sciences de l'Administration*, vol. 11(2), p. 156-176.
2. Kamath, R. (1997) "Long Term Financing Decisions: View and Practices of Financial Managers of NYSE Firms", *The Financial Review*, vol. 32(2), p. 331-356.
3. Lazaridis, I. (2002) "Cash flow estimation and forecasting practices of large firms in Cyprus: Survey findings", *Journal of Financial Management & Analysis*, vol. 15(2), p. 62-68.
4. Mallette, F. (2006) "A Framework for Developing your Financial Strategy", *Corporate Financial Review*, vol. 10 (5), p. 11-20.
5. Pohlman, R., Santiago, E. & Markel, F. (1988) "Cash flow estimation practices of large firms", *Financial Management*, vol. 17(2), p.71-79.

## MÜASİR MÜHASİBAT PROQRAMLARINDAN İSTİFADƏ İŞİN DAVAMLILIĞINI VƏ ETİBARLILIĞINI TƏMİN EDİR

**SAMİR MUSAYEV**

Bakı Mühəndislik Universiteti

Iqtisadiyyat və idarəetmə/Mühasibat üsotu və audit

smusayev@beu.edu.az

BAKİ, AZƏRBAYCAN

### XÜLASƏ

Bütün sahələrdə texnologiyanın inkişafı işin keyfiyyətli yerinə yetirilməsini, təşkilatlar və müştərilərlə internet vasitəsilə iş əlaqələri qurmağı mümkün etdi. Mühasibat da daim inkişaf edən bir sahədir. Yeni mühasibat texnikaları və tətbiq sahələri yaranır. İşinizin uğurlu yerinə yetirilməsini təmin etmək istəyirsinizsə, o zaman maliyyə nəzarətini həyata keçirmək üçün müasir mühasibat alətlərindən istifadə etməlisiniz. Əgər siz vergi strategiyanızı inkişaf etdirmək, istərsə də müştərilərinizdən ödəniş yığımını sistemləşdirmək və bununla da nəticələrinizi yaxşılaşdırmaq istəyirsinizsə bunun üçün müasir mühasibat proqramlarını tətbiq etməlisiniz. Faydalı mühasibat sistemi qurmaq üçün mühasibat proqramına investisiya qoymalı və maliyyə sistemlərinizi genişləndirmək üçün istifadə edilə bilən mənbələri araşdırmalısınız.

**AÇAR SÖZLƏR:** Müasir mühasibat, rəqəmsal, qabaqcıl texnologiya, mühasibat proqramı

### SUMMARY

The development of technology in all areas has made it possible to perform quality work, to establish business relationships with organizations and customers via the Internet. Accounting is also a constantly evolving field. New accounting techniques and applications are emerging. If you want to ensure the success of your business, then you need to use modern accounting tools to exercise financial control. If you want to develop your tax strategy, as well as systematize the collection of payments from your customers and thus improve your results, you need to apply modern accounting software. To build a useful accounting system, you need to invest in an accounting software and explore resources that can be used to expand your financial systems.

**KEYWORDS:** Modern accounting, digital, advanced technology, accounting software

### GİRİŞ

Mühasibat min illərlə başlayan və dünyanın bir çox yerində istifadə olunan bir dildir. Bu dilin ən erkən dəlili Mesopotamya mədəniyyətlərindəndir. Mesopotamiyalılar alqı-satqı və alınan malların ilk qeydlərini aparırdılar və bu fəaliyyətlər qədim misirlilər və babillilərin erkən uçuğu ilə əlaqədardır. Mezopotamiyalılar ibtidai mühasibat metodlarından istifadə edir, heyvanlar, heyvandarlıq və məhsullarla əlaqəli əməliyyatların təfərrüatlı qeydlərini aparırdılar. Hindistanda filosof və iqtisadçı Chanakya, MÖ II əsrdə Mauryan İmperiyası dövründə "Arthashastra" yazdı. Kitabda hesablar üçün qeyd dəftərlərinin necə

aparılacağına dair tövsiyələr və təfərrüatlar var idi. Mühasiblər, çox güman ki, cəmiyyət hələ pul və ticarət iqtisadiyyatı əvəzinə ticarət üçün barter sistemindən (MÖ 2000-ə qədər) istifadə edərkən ortaya çıxdı. Bu dövrlərdən qalan kitabçalar tarixləri və edilən ticarətlərin təsvirləri və ya göstərilən xidmətlər üçün şərtləri olan povestlər kimi oxuyurlar [4].

### **Bəs müasir mühasibat deyəndə nə nəzərdə tutulur?**

Kompüter və internet ixtira olunmazdan əvvəl müəssisələrdə mühasibat əməliyyatları əl ilə aparılırdı. Tarixdən min illər əvvəl qayıtsanız, mühasibat və biznesin izlənilməsinə ən əsas formalarda göstərən qədim qeydləri tapmaq mümkündür. İndi isə iş dünyası tələbləri dəyişib. Əgər siz rəqəmsal ödəmələri qəbul etmirsinizsə, bu müştərilərinizin rəqiblərinizə üz tutması ehtimalı deməkdir.

Müasir mühasibat maliyyə nəzarətini sistemləşdirmək üçün texnologiya və mühasibat proqramlarından istifadə etməyiniz deməkdir. Çünki hesabınıza daxil olan və çıxan hər əməliyyatın qeyd edilməsi lazımdır. Bunları əllə yazmağa ehtiyac yoxdur. Bunun əvəzinə sizin üçün nəzarət ilə məşğul olan müasir mühasibat proqramlarının avtomatlaşdırılmasından istifadə etməyiniz yetərlidir. Mühasibatda mövcud olan ən qabaqcıl texnologiyadan istifadə edən mühasibat uçotu sistemləri də ikili mühasibat uçotu sistemləri ilə dizayn edilmişdir. Bu yanaşma, hər əməliyyat üçün həmişə iki giriş olduğu deməkdir: debet və kredit. İki girişli mühasibatın tarixi 1494-cü ilə dayanır, bu sistemlər yalnız son illərdə proqram vasitəsi ilə avtomatlaşdırılmışdır [1]. Mühasibat sənayesi texnologiya ilə inkişaf etməyə davam etdikcə bu iş təcrübələrinin gələcəkdə necə dəyişəcəyini bilmək mümkün deyil. Dünyada gedən sürətli dəyişikliklər gələcəkdə olan imkanları təsəvvür etməyi çətinləşdirir. Ediləcək isə sistemlərin zamanla dəyişmə tərzinə uyğunlaşmaq üçün mövcud mühasibat tendensiyalarına uyğun sistemimizi qurmaqdır.

Firmanızda mühasibat işlərini idarə etmək üçün daha yaxşı bir yola ehtiyacınız yaranacaqdır. Bunun üçün sisteminizi daima modernləşdirməlisiniz. Çünki sizin istifadə etdiyiniz müasir bir mühasibat sistemi ən azı aşağıdakı əsas maliyyə idarəetmə funksiyalarını avtomatlaşdırmalı və asanlaşdırmalıdır:

- Alacaq borcları (sifariş üçün nağd pul)
- Ödənilməli hesablar (ödəməyə satınalma)
- Maliyyə yaxın
- Zaman və xərclərin alınması
- Fondun uçotu
- Layihə uçotu
- Gəlirlərin tanınması və idarə edilməsi [3]

### **Rəqəmsal Mühasibat**

"Rəqəmsal mühasibatlıq" termini istifadə edildikdə, işiniz üçün maliyyə məlumatlarının formalaşması, məlumatları və ötürülməsinin elektron formatı nəzərdə tutulur. Riyaziyyat həmişə eynidir. Hesabınıza daxil olan pul balansınızı artıracaq və borclar isə azaldacaqdır. İndi bu müasir mühasibat sistemləri riyaziyyat və hesablama avtomatlaşdırır. Bu avtomatlaşdırma vaxtınızı səmərəli istifadə etmək üçün açaqdır. Rəqəmsal proqramlardan istifadə dəqiqliyi artırmaq və əmək məhsuldarlığı optimallaşdırmaq üçün faydalıdır. Rəqəmsal əməliyyatlar hesabınızda hərəkət edərkən, məlumatları qeyd etmək üçün rəqəmsal bir mühasibat sistemindən istifadə etmək hər şeyin qeydə alındığına əminlik yaradır[1].

Mövcud, müasir mühasibat sistemlərinin ən böyük faydalarından biri də məlumatın elektron saxlanmasıdır. Əməliyyatlar mühasibat proqramı ilə hərəkət edərkən, məlumatlar kompüterinizdə görünə bilər. Eyni zamanda, bütün məlumatlar yerdən kənar bir kompüterdə təhlükəsiz şəkildə saxlanılır. Bu da nasazlıq səbəbindən bütün mühasibat məlumatlarını itirmə riskini minimuma endirir. Müasir mühasibatlığın digər bir faydası da odur ki, bir çox cihaz maliyyə hesabatlarına istənilən yerdən daxil ola bilər. Verilərin və sistemlərin elektron saxlanması, şəxsin hesabat verməyə baxma icazəsi və çıxışı olduğu müddətdə məlumatların istənilən yerdən nəzərdən keçirilə bilməsi deməkdir. Məsələn, bir iş sahibi, ölkənin başqa bir yerində və ya dünyanın digər tərəfində olsa belə, iş əməliyyatlarını real vaxt rejimində yerinə yetirə bilər.

### **COVID-19 pandemiyası sayəsində uzaqdan iş aktuallaşdı.**

Pandemiya mühasibat da daxil olmaqla bir çox sahədə elektron əsaslı proqram qəbuletmə səviyyəsinin daha yüksək olmasını tələb edir. Beləliklə, belə vasitələrdən birbaşa istifadə edərək daha çox müəssisə və

## V INTERNATIONAL SCIENTIFIC CONFERENCE OF YOUNG RESEARCHERS

mütəxəssis bunlardan daha yaxşı istifadə etməyin üstünlüklərini öyrəndi. Pandemiya əvvəl də mühasibat uçotu mütəxəssisləri mühasibat proqram alətlərinin istifadəsinə qarşı müsbət bir mövqə sərgiləyirdilər. Mühasibat mütəxəssisləri Big Data, 5G, AI və IoT kimi yeni texnologiyalara investisiya yatırır. Verilənlərin toplanmasını, manipulyasiyasını və təhlilini daha asan və daha sürətli etməklə bunların mühasibat proseslərini daha da gücləndirə biləcəyinə inanırlar. Həm də bu texnologiyaların gələcəkdə geniş yayılmasını və tətbiq olunmasını təmin etmək üçün proqrama inteqrasiya edilməsi də qaçılmazdır. Bu sahədə çox sayda proqramlar mövcuddur.

Əgər siz Xero istifadə edirsinizsə, işinizi bir yerdə idarə etmək üçün lazım olan bütün vasitələrə sahibsiniz deməkdir. Maliyyə qeydlərinizi mütəşəkkil saxlaya, vergi bəyannamələrinə və digər maliyyə hesabat tələblərinə uyğunluğunu təmin edə bilərsiniz. Xero ilə ödənişləri izləyə və cədvəlləşdirə, borclar və pul vəsaitlərinin hərəkəti barədə məlumat ala bilərsiniz. Xero'yu bank hesabınızla bağladığınızda əməliyyatları uyğunlaşdırmaq, kateqoriyalara ayırmaq və bərişdirməyə, beləliklə əl ilə məlumat girişinə daha az vaxt sərf edirsiniz. Proqram həm də işçilərin xərc iddialarını, layihənin izlənilməsini, əmək haqqının hesablanmasını və daha çoxunu asanlaşdırmaq üçün istifadə edilə bilər [2].

Tipalti proqramı isə qlobal kütləvi ödəmələri sadələşdirməyə kömək edən elektron ödəmələrin avtomatlaşdırılması və idarəetməsi proqramıdır. Bu, proqramı əsasən transmilli şirkətlər üçün uyğundur. Tipalti proqramı vasitəsi ilə 190-dan çox ölkədə ödəniş qəbul edə, 120 valyuta seçiminə istifadə edə, PayPal, pul, yerli bank köçürməsi və debet kartı da daxil olmaqla 6 ödəmə metoduna etibar edə bilərsiniz [2].

Sage Business Cloud Accounting proqramı isə kiçik müəssisələr üçün idealdır. Bununla, kiçik müəssisələrin büdcəsinə və ehtiyaclarına uyğun olaraq hazırlanmış iki əlverişli plan təqdim edir. Məhsul sənədləşmə işini asanlaşdırmağa, cədvəlləri minimuma endirməyə və maliyyənin üstündə qalmağa yönəlmişdir.

### NƏTİCƏ

Azərbaycanın inkişaf edən sənayesi müasir mühasibat proqramlarından istifadəni də tələb edir. Bu proqramlardan istifadə iqtisadiyyatımızın şəffaflaşmasına və daha sürətli inkişafa nail olunmasında əvəzsiz töhvə verəcək. Eyni zamanda beynəlxalq iqtisadi əlaqələrin inkişafına nail olmaq imkanını genişləndirəcək.

### ƏDƏBİYYAT SİYAHISI

1. <https://easieraccounting.com/modern-accounting-ensure-business-staying-current/>
2. <https://financesonline.com/15-best-accounting-software-systems-business/>
3. <https://resourcegroup.businesscatalyst.com/files/Intacct%20Brochures/Intacct-Accounting-Essentials-CheckList-Flyer.pdf>
4. <https://www.investopedia.com/articles/08/accounting-history.asp>
5. <https://www.capterra.com/accounting-software/>

## KİÇİK VƏ ORTA SAHİBKARLIQ VƏ ONUN XÜSUSİYYƏTLƏRİ

### Kəmalə Rüstəmli

Bakı Mühəndislik Universiteti  
İqtisadiyyat və İdarəetmə  
*ktrustemli1@std.beu.edu.az*  
BAKİ, AZƏRBAYCAN

### XÜLASƏ

Bugün bir çox ölkələrdə KOS-lar ölkə iqtisadiyyatının inkişafında mühüm rol oynayır. Onlar iqtisadiyyatın əsas dinamikasını təşkil edir. Buna səbəbdən ötrü KOS-lar iqtisadiyyat siyasətində vacib bir element olaraq özünü göstərir. Ölkələrin iqtisadi sistemdə istifadə etdiyi KOS siyasətlərində fərqliliklər vardır. Buna səbəb hər bir ölkənin özünə məxsus iqtisadi strukturları, sektor üzrə həcmli, problemləri və hədəflərində olan fərqliliklərdir. Müasir dövr olmasına baxmayaraq heç bir ədəbiyyatda ümumi qəbul edilmiş KOS-lara məxsus bir tərif yoxdur. Çünki KOS tərifləri ölkələrə, bölgələrə, müəssisələrə, hətta



onları araşdırən insanlara görə də dəyişə bilər. Bu fərqliliklərə baxmayaraq müəyyən standartlarda birləşdirilərək ortaq tərifi tapmağa çalışırlar. Bu məqalədə həmçinin KOS tərifinin verilməsində istifadə olunan kəmiyyət və keyfiyyət meyarları istifadə olunmuşdur.

**AÇAR SÖZLƏR: KOS, sahibkarlığın xüsusiyyətləri, sahibkarlıq**

### **GİRİŞ**

1. Tədqiqat işində Kiçik və Orta Sahibkarlıq haqqında ümumi məlumat üzrə araşdırma aparılmışdır. XXI əsrdə bazar iqtisadiyyatı şəraitinin mövcudluğu zamanı kiçik və orta biznes sahəsinin inkişafı aktual mövzulardandır. İnkişaf etmiş ölkələrin iqtisadiyyatına nəzər yetirsək şahid olarıq ki, kiçik və orta sahibkarlığın inkişafı üçün zəmin yaratmağa çalışılır. Beləki kiçik və orta sahibkarlıq da böyük sahibkarlıq kimi ölkə iqtisadiyyatına müsbət və ya mənfi nəticələr ilə təsir edə bilər. Bunları nəzərə alsaq deyə bilərik ki, kiçik və orta sahibkarlıq, dövlət iqtisadiyyatı üçün aktual məsələlərdən biridir.

2. Kiçik və orta sahibkarlığın inkişafı ölkədə həm işsizlik, həm də ölkə iqtisadiyyatının güclənməsi üçün vacibdir. Bu baxımdan kiçik və orta sahibkarlıq mütləq şəkildə qurulmalı və daim inkişaf etdirilməlidir. Tədqiqata nəzər yetirsək görərik ki, KOB-lar dövlətin iqtisadi islahatları zamanı nəzərə alınması gərəkən fəaliyyət növlərindən biridir. Tədqiqat işində bu prosesə dair predmeti, meyarları və üstün-mənfi cəhətləri araşdırmışıq.

3. Tədqiqat işində KOS tərifinin öyrənilməsində istifadə olunan metodlar göstərilmişdir. Tədqiqat işində xarici ədəbiyyatlardan istifadə olunmuşdur və 5 əsas mənbə ədəbiyyat siyahısında göstərilmişdir. Tədqiqat işində peşə etikasının qiymətləndirilməsi araşdırılıb və metodları qeyd olunaraq analiz metodundan istifadə olunmuşdur.

4. Tədqiqat işi xülasə, açar sözlər, giriş, tədqiqat metodu, nəticə və ədəbiyyat siyahısından ibarətdir. Tədqiqat metodu isə 3 hissədən ibarətdir. Tədqiqat işi ümumilikdə 6 səhifəni əhatə edir.

### **TƏDQIQAT METODU**

#### **1. Kiçik və Orta Sahibkarlığın mahiyyəti və predmeti**

Dünyanın bir çox inkişaf etmiş ölkələrində iqtisadiyyatın əsasını Kiçik və Orta sahibkarlıq təşkil edir. KOS-lar həm məşğulluq, həm regional, həm də rifah səviyyəsinin yüksəldilməsində mühüm rol oynamışdır. Əsasən də, inkişaf etməkdə olan ölkələrin iqtisadiyyatı üçün böyük əhəmiyyətə sahib olan müəssisələrin, istifadə edəcəyi maliyyə məlumatları asan, başa düşülən və rahat tətbiq edilə bilən, müqayisə edilə bilən olmalıdır.

Müasir dövrdə KOS-lar qloballaşmanın yaratdığı rəqabət şəraitində milli iqtisadiyyatın inkişafı və qorunmasında mühüm rol oynayır. İnkişaf etməkdə olan ölkələrdə KOS-lar işsizliyin azaldılmasında, məşğulluq yerlərinin yaradılmasında və tarazlı iqtisadi və sosial inkişafı təmin etməkdə mühüm rol oynayır. [1/s.49]

Bütün iqtisadiyyatların əsasını təşkil etməsinə baxmayaraq bugün dünya ədəbiyyatlarında ortaq razılığa gəlinmiş KOS-lara məxsus olan bir tərifi yoxdur. KOS-ların yerləşdiyi ölkələrin iqtisadi şərtləri və sahə həcmi bir-birindən fərqlidir. Hətta eyni ölkə daxilindəki sektorlar və ya bölgələr arasında ciddi fərqlər ola bilər. Yenə də zamandan asılı olaraq iqtisadi fərqlər eyni ölkədə, eyni bölgədə və sektorda belə ola bilər. Bu səbəbdən KOS-ların tərifləri ölkələrə, qurumlara, sektorlara və hətta onları araşdırən mütəxəssislərə görə dəyişə bilər və zamanla fərqli ola bilər. [2/s.30]

KOS-larda olan fərqliliklərin, yəni ölkələrə, bölgələrə, sektorlara görə sosial və iqtisadi rollarının dəyişməsinin səbəbi ondan ibarətdir ki, KOS-ların hər dövlət, iqtisadi və bazar üçün nəzərdə tutulan hədəflərin reallaşmasında köməyi vardır. Nəzərdə tutulan hədəflər dəyişdikcə, bu hədəflərə çatmaq üçün izlənilən siyasətlər də dəyişir. Bütün müəssisələrin inkişafı və dəstəklənməsi siyasətinin müəyyənləşdirilməsində və həyata keçirilməsində ölkələrin iş növlərini müəyyənləşdirmələri üçün böyük rahatlıq təmin edir. KOS-lara tərifi verməkdə əsas məqsəd dövlətin KOS-lara verdiyi təşviq və yardımlarda görünür. Ölkələr arasında olan sosial, iqtisadi və texnoloji fərqliliyə görə ortaq nəzərdə tutula biləcək bir KOS tərifini yaratmaqda çətinliklər ortaya çıxır ki, bu çətinlikləri nəzərə almasaq, KOS tərifinin hüquqi cəhətdən deyil, ölkənin iqtisadi gücünə əsasən müəyyən olduğu və iqtisadiyyatdan asılı olaraq dəyişdiyini müşahidə etmək olar. KOS tərifinə təsir edən bir çox amillər vardır. Bunları aşağıdakı kimi sadalamaq mümkündür:

## V INTERNATIONAL SCIENTIFIC CONFERENCE OF YOUNG RESEARCHERS

- Vaxt,
- İqtisadi inkişaf səviyyəsi,
- sənayeləşmə səviyyəsi,
- istifadə olunan texnologiya,
- bazarın ölçüsü,
- fəaliyyət sahəsi,
- istifadə olunan istehsal texnikası [3/s.171]

1992-ci ildə təqdim edilən hesabatda KOS-ların təriflərini nəzərdə tutulan kriteriyalar əsasında müəyyən etmək lazımdır. Buna aşağıdakı kriteriyaları aiddir:

- işçi sayı,
- illik gəlir,
- illik dövr.

Avropa Komissiyası 1996-cı ildə verdiyi qərara əsasən ilk dəfə olaraq KOS-ları təsnifatını yəni, kiçik ölçülü müəssisələr, orta ölçülü müəssisələr, böyük ölçülü müəssisələr kimi göstərmişdir.

Ümumi olaraq deyə bilərik ki, aşağıdakı xüsusiyyətlərə sahib olan müəssisələri KOS olaraq qəbul etmək olar:

Müəssisələr	Çalışan İşçi Sayı	İllik Gəlir
Mikro Sahibkarlıq	10-dan az	2 milyondan az
Kiçik Sahibkarlıq	50-dən az	10 milyondan az
Orta Sahibkarlıq	250-dən az	50 milyondan az

### 2.KOS-ların tanınmasında istifadə olunan meyarlar

KOS-ların tərifində istifadə olunan meyarlar "keyfiyyət meyarları" və "kəmiyyət meyarları" olaraq iki qrupa bölünür. Ölkələr, iqtisadi qurumlar, beynəlxalq və ya millətlərə aidiyyət təşkilatlar tərəfindən iki əsas qrupda yer alan bu meyarlar ayrı-ayrılıqda formalaşdırılır və ya müxtəlif parametrlərlə qarışdırılır və KOS tərifində istifadə olunur. Lakin əvvəllər də bildirildiyi kimi, bu meyarlara aid olan dəyər ölkələrdə, bölgələrdə və hətta eyni ölkədəki zaman fərqləri üçün eyni olmayacaqdır. [4/s.322]

Bu vəziyyət KOS-ların tərifindəki bu universal meyarların təsir səviyyələrini (istifadə dərəcələri, düşüdükləri ədədi məhdudiyyətlər, dərəcələr və s.) Sektorlara, coğrafiyaya və tarixi zamanlara görə dəyişkən edir, beləliklə aydın bir universal KOS tərifinin verilməsinin qarşısını alır. Biznesin ölçüsünü təyin edərək istifadə olunan əsas **keyfiyyət** meyarları aşağıdakılardır:

- İş növü (bir nəfərlik şirkətlər, müasir ailə müəssisələri, dövlət şirkətləri)
- ixtisas dərəcəsi və əmək bölgüsü
- Sahibkarlıq keyfiyyətləri (idarəetmə, məsuliyyət, risk alma və s.),
- Bir tərəfdən sahibkarlıq, iş mülkiyyəti və idarəetmə amillərinin birləşməsi
- Müəssisə sahibləri tərəfindən kapitalın verilməsi
- Sahibkarın və ailə üzvlərinin iş yerində aktiv iştirakı
- İşəgötürən və işçilər arasındakı münasibətlərin (şəxsi) forması və xarakteri
- Yetərsiz və məhdud kapital (maliyyə çatışmazlığı)
- Kapital bazarlarında işin mövcudluğu
- Ticarətin alqı-satqı fəaliyyətində iş gücü
- İşin bazar (bazar) payı və səmərəliliyi
- Sahiblərin bazarda sahib olduqları fəaliyyət
- Maşın və avadanlıqdan istifadə vəziyyəti

## V INTERNATIONAL SCIENTIFIC CONFERENCE OF YOUNG RESEARCHERS

KOS təriflərindəki kəmiyyət və keyfiyyət kriteriyaları ayrı-ayrı və ya birlikdə qiymətləndirilir. Praktikada kəmiyyət meyarlarını tək istifadə etmək ümumi olsa da, yalnız keyfiyyət meyarlarını istifadə etmək ehtimalı çox deyil. Ümumiyyətlə, mövcud keyfiyyət meyarları və bəzi kəmiyyət meyarlarının eyni vaxtda istifadə olunduğu modellərə rast gəlinir. Məsələn, Almaniyada KOS tərifləri üçün istifadə olunan bəzi keyfiyyət meyarları ilə kəmiyyət meyarları eyni zamanda istifadə olunur.

KOS-ların yuxarıda göstərilmiş xüsusiyyətlərinə əsasən, keyfiyyət xüsusiyyətlərinin Almaniyada KOS təriflərində ən vacib meyarlar olduğu düşünülə bilər. Bu cür müəssisələrdə ticarət müəssisəsi və iş sahibi müəyyənləşdirilir və hətta inteqrasiya olunur. Bu əsasda iş yeri yalnız iş sahibi üçün kommersiya gəliri olaraq görülür; var olma səbəbi olaraq şəxsiyyətinin bir hissəsinə çevrilir. Ticarət müəssisəsi, sahibkarlıq fəaliyyəti baxımından, təcəssüm olunmuş bir nəticə və göstəricidir. Lakin keyfiyyət meyarlarının effektivliyi bütün ölkələr üçün eyni səviyyədə deyil. Bununla birlikdə, keyfiyyət meyarlarının ümumdünya qəbuluna sahib olması vacibdir. KOS-ların təsnifatı üzərində də çox əhəmiyyətli bir təsir göstərilir. KOS-ların tərifində istifadə olunan keyfiyyət meyarlarını daha yaxşı başa düşmək üçün onları qruplaşdırmağın və mövcud qrup xüsusiyyətlərini qısaca təsvir etməyin faydalı olduğu düşünülür.

Sahibkarlığın ölçüsünü təyin edərkən istifadə olunan əsas **kəmiyyət** meyarları aşağıdakılardır:

- Müəssisədə işləyən işçilərin sayı
- İşləyən işçilərin ümumi iş müddəti
- İstehsal mərhələlərinin sayı
- Müəssisələrin istehsal gücü (istehsal həcmi)
- İstifadə edilə bilən həcm və sahə
- Maşın istehsal həcmi
- İstifadə olunan maşınların sayı
- Müəssisələrdə əsas vəsaitlərin ümumi dəyəri
- Müəssisələrdəki aktiv aktivlərin ümumi dəyəri
- Kapital / əsas kapital / dövrüyyə kapitalı
- Satış gəliri (dövrüyyə)
- Mənfəət
- Bazar (bazar) payı
- əlavə dəyər
- istifadə olunan maşınların gücü
- Ödənilmiş vergi məbləği
- Müəyyən bir müddətdə istifadə olunan xammal
- Alınan sifarişlərin dəyəri və sayı
- İşçilərə verilən ümumi əmək haqqı [5/s.122]

Kəmiyyət meyarları kiçik bir müəssisənin böyüməsi ilə birbaşa nisbətə müsbət bir artım göstərir. Müvafiq böyümənin aydın şəkildə müşahidə oluna bilməsi səbəbindən, müəssisələrin təsnifatında istifadə olunan ən ümumi meyar kəmiyyət meyarlarıdır. Bununla birlikdə, daha ümumi bir ifadə ilə, KOS-ların təşkilatı cəhətdən başqa iqtisadi, sosial, siyasi və inzibati cəhətləri var və bütün bu cəhətlər bir-biri ilə sıx əlaqədədir və müəssisələrin bütün bu elementlərini ölçmək mümkün deyil eyni zamanda meyarların mövcudluğu da lazım idi.

### 3.KOS-ların üstün və mənfi cəhətləri

Ölkə iqtisadiyyatını yaşada bilən KOBİ-lər gündəlik həyatımız üçün əvəzolunmazdır. Qarşılaşdıqları problemlərə baxmayaraq, məşğulluq yaratmaqda çox uğurludurlar. Texniki inkişafı daha yaxındır və tələb dəyişikliyi və müxtəliflik baxımından onlara uyğunlaşa bilərlər.

Dəyişiklik etmək böyüklər üçün çətin ola bilər və uyğunlaşma qazanmaq çox vaxt apara bilər. Lakin KOS-larda bu uyğunlaşmaların əldə edilməsi daha asandır.

Müqayisədə rəqabət baxımından iki vacib üstünlük var. Birincisi, müştərilər və insanlarla daha sıx əlaqə qurma qabiliyyətidir. Digər üstünlük, marketing, istehsal və xidmət sahələrində böyük firmalara nisbətən çevik olmalarıdır. Bu üstünlüklər, dəyişiklik və inkişafa sürətli uyğunlaşmaq üçün çox faydalıdır.

## V INTERNATIONAL SCIENTIFIC CONFERENCE OF YOUNG RESEARCHERS

Çevik bir quruluşa sahib kiçik və orta müəssisələr uyğunlaşma baxımından böyük bir üstünlük təşkil edir, ancaq qarşılaşılan mənfi hallara qarşı daha güclü bir mövqe tutur. KOS-ların **üstünlüklərə** sahib olması ümumiyyətlə aşağıdakı kimi sadalanır:

- KOS-ların böyük nəzarətə ehtiyac olduqda böyük müəssisələrə nisbətən üstünlüyü var.
- Böyük bir investisiyaya başlamazdan əvvəl yeni bir fikrin və ya bazarın bazara reaksiyasını bilmək asandır,

- Əl əməyi istehsalda vacib amildir,
- Məhdud tələbi olan mal və xidmətlər bazarında istehsal,
- İşçilərlə yaxın münasibət qurmaq,
- texniki inkişaf və dəyişikliklər, uyğunlaşma,
- Öz kapitallarına daha çox ağırlıq verdikdə,
- Ölkədəki işsizlik səviyyəsinin azaldılmasında böyük rol oynayır,
- İşçilər yaşadıkları yerdə asanlıqla qura bilirlər,

### **KOS-ların mənfi cəhətləri isə aşağıdakılardır:**

- Banklar və digər maliyyə qurumları tərəfindən lazımı dəstəyin olmaması,
- Müstəqilliyin itirilməsi və iflas riski, qeyri-kafi maliyyə planlaşdırması,
- Ümumi idarəetmə xətası,
- ixtisaslı kadr çatışmazlığı,
- Müasir marketing fəaliyyətlərini göstərməmək,
- Mənfi rəqabət,
- Strateji qərarlar xüsusilə işəgötürənlər və ya ortaqlar tərəfindən qəbul edilir və orta və ya aşağı səviyyəli məmurların tam iştirakı təmin edilə bilməz,
- Kapital çatışmazlığı,
- Kapital bazarından faydalana bilməmək,
- Mütəxəssis maliyyə qrupu və ya şöbəsinin olmaması,
- məhsul inkişafının olmaması.

### **NƏTİCƏ**

Tədqiqatın sonu KOS-ların beynəlxalq aləmdə böyük əhəmiyyət kəsb edən iqtisadi müəssisə olduğunu göstərir. Buna görə də ölkələr KOS tərifini beynəlxalq səviyyədə uyğunlaşdırmaq üçün dünya miqyasında qanuni olaraq müəyyənləşməlidir. Amma dünyada tətbiq olunan fərqli iqtisadi sistemlər, siyasətlər, nəzəriyyələr bütün ölkələrin ortaq qəbul edəcəyi tərfi yaratmağa imkan vermir. KOS tərifində bəzi fərqliliklər olsa da, keyfiyyət və kəmiyyət meyarları baxımından ortaq tərifləri vardır. Bu məqalədə KOS-ların keyfiyyət və kəmiyyət meyarları göstərilmiş və onlar haqqında qısa izah verilmişdir. Həmçinin məqalədə KOS-ların üstün və mənfi cəhətləri yer almışdır. KOS-ların yerləşdikləri ölkələrin və bölgələrin iqtisadiyyatları üçün əhəmiyyətində bəzi fərqlər olsa da, "işçi sayı", "illik dövriyyə", "kapital miqdarı", "istehsal gücü", "bazar payı", "maşın və avadanlıqdan istifadə vəziyyəti" ilə "İş növü" kimi bəzi kəmiyyət və keyfiyyət elementləri baxımından bütün ölkələri əhatə edən ortaq standartların inkişaf etdirilməsini faydalı olacağı düşünülür. Bu meyarlar ölçülə bilər və asan şəkildə müşahidə edilə bilər. Ölkələr və təşkilatlar bu xüsusiyyətlərdən birini və ya bir neçəsini istifadə edərək öz KOS təriflərini verə bilərlər.

### **ƏDƏBİYYAT SİYAHISI**

1. Zerrin Özbek, KOBİ'lerin Türk Ekonomisine Etkileri (**Jurnal məqaləsi**), 2008, 49-57
2. Mecsek, G. Küçük ve Orta Büyüklükteki İşletmelerin (KOBİ) Uluslararası tanımlama ölçütleri ve kavramlaştırılması (**Jurnal məqaləsi**) 6 (1), 2020, 29-55
3. Erol, M, Ekonomik kriz ve KOBİ'ler, (**Jurnal məqaləsi**) 5 (1), 2010, 165-181
4. B. Deniz Şahin, Haşim Özüdoğru, KOBİ'lerde üretim ve pazarlama sorunları (**Jurnal məqaləsi**), 2019, 320-333
5. Uçkun, N, KOBİ'lerin finansal sorunlarına melek sermaye çare olabilir mi? (**Jurnal məqaləsi**) (41), 2009, 121-131

## APPLICATION OF LEASING OPERATIONS IN FINANCIAL STATEMENTS

MADINA GURGUNAYEVA NEMAT

Baku Engineering University

Faculty of Economic and Administrative Sciences/Accounting and Audit In Production

*mqurqunayeva@std.beu.edu.az*

KHIRDALAN, AZERBAIJAN

### ABSTRACT

In January 2016, the International Accounting Standards Board introduced IFRS 16 "Leases", which replaced with the standard IAS 17 "Leases". IFRS 16, whose application is required for fiscal years started on or after January 2019, set out new standards for the acknowledgment and measurement of leases, driving to a difference in value for the components perceived in the financial statements, additionally for the financial ratios calculated based on these. The reason for this article is to present, the principle outcomes that the application of IFRS 16 emerged, as a result of the financial statements and financial indicators.

**KEY WORDS: IFRS 16 'leases', financial statements, financial indicators**

### INTRODUCTION

The IASB distributed IFRS 16 Leases in January 2016 with a powerful date of 1 January 2019. The new standard expects lessees to perceive practically all leases on the statement of financial position which will mirror their entitlement to utilize a resource for a time frame and the related obligation for payments.

Leasing is a significant and generally utilized financing arrangement. It empowers organizations to access and utilize property furthermore, hardware without causing enormous money outpourings toward the beginning.

It likewise gives adaptability and empowers lessees to address the issue of oldness and residual hazard. So, now and then, leasing is the best way to acquire the utilization of physical asset that isn't accessible for procurement.

Under existing standards, lessees account for lease transactions either as operating or then again as finance leases, contingent upon complex standards and tests which, in practice, use 'bright-lines' bringing about all or on the other hand nothing being perceived on balance sheet for some of the time economically similar lease transactions. The effect on a lessee's financial reporting, asset financing, IT, frameworks, processes and controls is required to be generous. Numerous organizations lease immense number of first-class items, vehicles, workplaces, power plants, retail locations and airplane.

Subsequently, renters will be incredibly influenced by the new leases standard. The lessors' bookkeeping generally remains unaltered. However they may see an effect on their plan of action and lease products because of changes in necessities furthermore, practices.

### 1. CONSEQUENCES ON THE ASSETS AND THE LIABILITIES

For companies that have material off balance sheet leases, IFRS 16 is expected to result in an increase in lease assets and financial liabilities. The carrying amount of lease assets will typically reduce more quickly than the carrying amount of lease liabilities. This will result in a reduction in reported equity compared to IAS 17 for companies with material off balance sheet leases. This is similar to the effect on reported equity that arises from financing the purchase of an asset, either through a former on balance sheet lease or a loan.

IFRS 16 requires a company to report on the balance sheet lease assets and lease liabilities for all leases (other than short-term leases and leases of low-value assets).

For companies with material off balance sheet leases, the IASB expects the most significant effect of IFRS 16 to be an increase in lease assets and lease liabilities.

TABLE 1.<sup>i</sup>

The recognition of the items in the statement of financial position				
Items	IAS 17		IFRS 16 (all leasing contracts)	
	Finance lease	Operating lease		
Assets recognized in the balance sheet	Yes	No	Assets recognized in the statement of financial position (balance-sheet)	Yes
Liabilities recognized in the balance sheet	Yes	No	Liabilities recognized in the statement of financial position (balance-sheet)	Yes

## 2. CONSEQUENCE ON THE INCOME STATEMENT

For companies that have material off balance sheet leases, IFRS 16 is expected to result in higher profit before interest (for example, operating profit) compared to the amounts reported applying IAS 17. This is because, applying IFRS 16, a company presents the implicit interest in lease payments for former off balance sheet leases as part of finance costs. In contrast, applying IAS 17, the entire expense related to off balance sheet leases was included as part of operating expenses. The size of the increase in operating profit, and finance costs, depends on the significance of leasing to the company, the length of its leases and the discount rates applied.

Over the entire period of a lease, the value of the expenses recognized according to IFRS 16 will be the same as the value of the expenses accounted for according to IAS 17, in case of the operating lease. Yet, for every reporting period, the nature and the value of the expenses will be different. The application of IAS 17 involves the usually straightline recognition of operating rental expenses, while under IFRS 16 the entity will recognize operating expenses with the amortisation of the right to use the asset, as well as finance costs (interest expenses), whose total value will be different between reporting periods, depending on the period of the contract, the amortisation of the right to use the asset, the payment deadlines and the implicit interest rate or the marginal interest rate. Yet, as a general rule, when the right to use the asset is amortised on a straight-line basis, the total expenses of the lease contract decrease over time as, in their turn, the interest expenses decrease while payments are being made.

## 3. CONSEQUENCES ON THE CASH FLOWS.

The IASB considered the effect that IFRS 16 will have on a company's cash flow statement. Changes in accounting requirements do not cause a difference in the amount of cash transferred between the parties to a lease. Consequently, the IASB does not expect IFRS 16 to have any effect on the total amount of cash flows reported. However, IFRS 16 is expected to have an effect on the presentation of cash flows related to former off balance sheet leases. To retain the link between the balance sheet, income statement and cash flow statement, IFRS 16 requires a company to classify cash payments for:

- (a) the principal portion of lease liabilities within financing activities;
- (b) the interest portion of lease liabilities in accordance with the requirements relating to other interest paid.

## 4. EFFECTS ON KEY FINANCIAL METRICS

The IASB also considered the effect that IFRS 16 might have on financial metrics for a company, including key financial ratios. For leases previously classified as finance leases, there will be no significant change to the key financial metrics derived from a company's IFRS financial statements. In contrast, for leases previously classified as operating leases, the IASB expects significant changes in some financial metrics if those metrics were based on amounts recognised in IFRS financial statements. The expected changes include those summarised in this table.

## V INTERNATIONAL SCIENTIFIC CONFERENCE OF YOUNG RESEARCHERS

**TABLE 2.<sup>ii</sup>**

<b>IFRS 16's consequences on financial indicators</b>				
<b>Indicator</b>	<b>Significance</b>	<b>Ratio</b>	<b>Consequence of applying IFRS 16</b>	<b>Explanation</b>
Debt ratio	Long term solvability	Debt/Equity	Increase	The increase is due to the increased liabilities
Current liquidity ratio	Liquidity	Current assets/Current liabilities	Decrease	Current liabilities increase, while current assets remain unchanged
Total assets turnover	Profitability	Sales/Total assets	Decrease	The decrease is due to the recognition of new assets
EBITDA to interest coverage ratio	Long term solvability	EBITDA/Interest expenses	Contingent on other factors	Both EBITDA, and the interest expenses will increase. The increase is contingent on the characteristics of the lease portfolio
Indicator	Significance	Ratio	Consequence of applying IFRS 16	Explanation
EBIT	Profitability	Earnings before interest and taxes	Increase	The expense with the amortisation of the right to use the asset will be lower than the expenses that are currently recognized with the operating lease
EBITDA	Profitability	Earnings before interest, taxes, depreciation and amortisation	Increase	It is no longer influenced by expenses that are currently recognised for the operating lease.
Net earnings for the year (profit or loss)	Profitability	Income-Expenses	Contingent on other factors	It is contingent on the characteristics of the lease
Earnings per share	Profitability	Net earnings/Number of issued shares	Contingent on other factors	It is contingent on the effects on the earnings for the year
Return on invested capital	Profitability	EBIT/(Equity + finance debt)	Contingent on other factors	Both EBIT and the finance debt will increase. The evolution of this indicator is contingent on the characteristics of the lease contracts.
Net cash flows generated by operating activities	Profitability	Paid interest is not included in operating activities	Increase	The entire payment made (principal repayment and interest) is presented within financing activities
Total net cash flows	Profitability	Paid interest is not included in operating activities	Increase	Paid interest is lower than the payment made for the operating lease

### CONCLUSION

Implementation of the new lease accounting principle has the potential to essentially amend money, operational and strategic decision-making within the context of operational lease arrangements, notably for lessees that have a big exposure to property and huge price leases. However, not all the leases are within the scope of this customary. There are some exceptions, in keeping with IFRS 16, such as biological assets inside the scope of IAS 40, service

## V INTERNATIONAL SCIENTIFIC CONFERENCE OF YOUNG RESEARCHERS

concession arrangements inside the scope of IFRIC twelve, lease to explore for or use non-regenerative resources, rights control by lessees beneath sure licensing agreements (for these see IFRS 15), alternative intangible assets supported policy selection of lessees.

Cash payments for principal portions should be presented as cash flow from financial activities.. Payments for short – term lease or payment for low-value assets should be presented as cash flows from operating activities.

The main key financial indicators includes EBIT (Earnings Before Interest &Tax), EBITDA (Earnings Before Interest, Tax, Depreciation and Amortization), EBITDAR (Earnings Before Interest, Tax, Depreciation, Amortization, and Rent Costs) ,EPS (Earnings per share).Their impact on the financial statements follows relatively EBIT,EBITDA-increase,EBITDAR-have no impact and EPS-increases/decreases.

### BIBLIOGRAPHY

1. Alin Eliodor Tănase , Traian Ovidiu Calotă, Florin Răzvan Oncioiu: The Impact of IFRS 16 on the Companies' Key Performance Indicators: Limits, Advantages and Drawbacks (**article**), 2018 Published by Dimitrie Cantemir Christian University/Universitara Publishing House
2. Marian Sacarin: IFRS 16 “Leases” – consequences on the financial statements and financial indicators (**article**),2017 Published by Bucharest University of Economic Studies, Romania
3. Effects Analysis International Financial Reporting Standard-IFRS 16 Leases,2016 Published by IFRS Foundation 30 Cannon Street | London EC4M 6XH | United Kingdom
4. IFRS 16: The leases standard is changing Are you ready? (**general guidance**), 2016 PwC (PricewaterhouseCoopers International Limited (PwCIL) <https://www.pwc.com/gx/en>)

- 
- i. Marian Sacarin: IFRS 16 “Leases” – consequences on the financial statements and financial indicators (article) Table No 1,2017 Published by Bucharest University of Economic Studies, Romania
  - ii . Marian Sacarin: IFRS 16 “Leases” – consequences on the financial statements and financial indicators (article) Table No 10,2017 Published by Bucharest University of Economic Studies, Romania







# **INTERNATIONAL RELATIONS**

## 2003-CÜ İLDƏN MÜASİR DÖVRÜMÜZƏ QƏDƏR AZƏRBAYCAN RESPUBLİKASININ ENERJİ STRATEGİYASI

GÜLLÜ TELMANLI

BAKİ MÜHƏNDİSLİK UNİVERSİTETİ

İqtisadiyyat və İdarəetmə/Beynəlxalq münasibətlər və diplomatiya

*gullutelmanli.96@gmail.com*

SUMQAYIT, AZƏRBAYCAN

### XÜLASƏ

Azərbaycan əhəmiyyətli neft və qaz ehtiyatlarına sahib bir dövlətdir. Müstəqilliyini qazandıqdan sonra bu ehtiyatların istismarı ilə bağlı layihələrin həyata keçirilməsi ilə öz siyasi və iqtisadi problemlərini həll etməyə çalışmışdır. Dövlətin əsas enerji siyasəti öz ehtiyatlarını dünya bazarına çıxarmaq üçün nəqliyyat marşrutlarının şaxələndirilməsidir. Bu məqalədə Azərbaycanın alternativ ixrac marşrutlarına nail olmasını təmin edən strategiya və taktiki addım nəzərdən keçiriləcəkdir. Azərbaycan Respublikasının Prezidenti İlham Əliyevin hakimiyyətə gəldiyi 2003-cü ildən bəri enerji sektorunun siyasi və iqtisadi quruluşu və bu strukturun xarici siyasətə təsiri araşdırılacaqdır.

**AÇAR SÖZLƏR:** Azərbaycan, enerji strategiyası, neft, təbii qaz, boru kəməri layihələri

### GİRİŞ

Azərbaycan dünyada ilk neft istehsal edən dövlət və bu səbəbdən neft sənayesi tarixi ilə zəngin bir ölkə kimi tanınır. Buna görə Azərbaycanın enerji sahəsindəki təcrübəsindən digər dövlətlər də istifadə etməyə başlamışdır. Azərbaycan çöxyönlü siyasəti və sahib olduğu əlverişli geosiyasəti sayəsində Xəzər, Qara dəniz və Aralıq dənizi, Orta Asiya, Orta Şərq və Avropa bölgələrinin iqtisadi və siyasi proseslərində həyata keçirilən enerji və nəqliyyat layihələrinin həm yaxından iştirak edən, həm də çox zaman bu layihələrin təşəbbüskarıdır. Bütün bunların nəticəsi olaraq, neft kapitalının insan kapitalına yönəldiyi və neft sektorundan əldə olunan gəlirlərin neft sektorunun inkişafına yönəldildiyi Azərbaycan indi investisiya qəbul edən ölkədən ixrac edən ölkəyə çevrilmişdir. Eyni zamanda ölkəmizin beynəlxalq münasibətlərə beynəlxalq hüquq prinsipləri çərçivəsində yanaşması onu etibarlı beynəlxalq tərəfdaş kimi tanıtmış və rəğbət qazandırmışdır.

### 1. Azərbaycanın enerji siyasəti.

20 sentyabr 1994-cü il tarixində Azərbaycan Dövlət Neft Şirkəti və 12 xarici neft şirkətinin konsorsiumu arasında Azəri, Çıraq, Günəşli bölgələrində neft hasilatını nəzərdə tutan bir müqavilə imzalandı. Sözügedən bölgələrə 30 illik dövr ərzində cəmi 8 milyard dollar investisiya nəzərdə tutulmuşdu. Tarixdə ilk dəfə olaraq xarici şirkətlər Xəzərdəki neft və qaz yataqlarının işlənilməsində iştirak etməyə başladılar. “Əsrin müqaviləsi” Azərbaycanın dünyaya açıq ölkə olduğunu nümayiş etdirdi. Bu müddətdə Azərbaycanın yeni neft strategiyası və onun doktrinası uğurla başladı. Azərbaycan Heydər Əliyevin cəsarəti və müdrikliyi sayəsində dünyada özünü təsdiq edə bildi.

Bildiyimiz kimi, Heydər Əliyev dövründə xarici siyasət müstəqil, qlobal və regional olaraq milli maraqlara əsaslanaraq həyata keçirilmişdir. Prezident seçildikdən sonra isə İlham Əliyev açıqlamalarında Azərbaycanın xarici siyasətinin milli maraqlara söykənərək uğurlu olduğunu və ölkənin beynəlxalq aləmdəki mövqeyinin gücləndirildiyini söyləmişdir. İlham Əliyev siyasətinin əsas prinsipinin çoxtərəfli olduğu görülür. Azərbaycanın regional əhəmiyyətli bir dövlət olması və Qafqazda mühüm enerji layihələri həyata keçirməsi buna sübut ola bilər. Eyni zamanda çoxtərəfli xarici siyasətin həyata keçirilməsinin göstəriciləri BMT Təhlükəsizlik Şurasının üzvü olan beş daimi dövlətlə geniş əməkdaşlıq etmək və onlarla müqavilələr imzalamaqdır. İlham Əliyev dövründə Azərbaycan və İran arasındakı münasibətlərdə enerji baxımından yeni bir dövr başladı. 2006-cı ilin yanvarında Rusiyanın təbii qazı kəsməsi və sonra qiymətini artırması təbii qaz ehtiyacının böyük bir hissəsini Rusiyadan təmin edən Azərbaycanda müzakirə mövzusu olmuşdur. Bundan sonra Azərbaycan hökuməti təbii qaz alışırlarını şaxələndirməyə başladı.

7 noyabr 2006-cı ildə İlham Əliyev NATO və Avropa Birliyinin nümayəndələri ilə danışıqlar apardı və Azərbaycan-Aİ münasibətlərinin gələcəyində mühüm rol oynayacaq bir müqavilə imzaladı. Sonrakı

illərdə rəsmilər arasında aparılan müzakirələrdə enerji mövzusu üstünlük təşkil etdi. Məsələn, 13 yanvar 2011-ci ildə Azərbaycan və Aİ arasında Cənub Qaz Dəhlizi ilə bağlı ortaq bir bəyannamə imzalandı. Azərbaycanın Cənubi Asiya ölkələrindən Pakistanla münasibətləri daha yaxşı səviyyədədir. 7-10 iyul 2004-cü ildə hər iki dövlət arasında enerji sahəsindəki münasibətlərin inkişaf etdirilməsi ilə əlaqədar müqavilə imzalanmışdır. Görüşmələrdə iki ölkə arasındakı ticarət əlaqələrini inkişaf etdirmək üçün sahilə yaxın və uzaq ərazilərdə neft istehsalında əməkdaşlıq təklif edilmişdir. Enerji sahəsindəki əməkdaşlıq nəticəsində Pakistan Azərbaycanın təcrübələrindən faydalanaraq, xüsusilə, boru kəmərləri mövzusunda İran-Hindistan boru kəmərinə alternativ ola biləcək marşrutu Azərbaycan vasitəsilə həyata keçirə biləcəyini hesab edir.

Xəzərin həm Azərbaycan sektorunda, həm də bütün hövzədəki hərbi tarazlıqlar və təhlükəsizlik problemləri Azərbaycanın milli təhlükəsizliyi üçün də mühüm məsələlərdir. Azərbaycanda ABŞ-ın maddi və texniki yardımları ilə qurulan radar stansiyalarından biri İran sərhədinə yaxın Astara regionunda, digəri isə Rusiya sərhədinə yaxınlıqda yerləşən Xanlar zonasında inşa edilmişdir. Bu bazalar vasitəsilə Rusiyadan Xəzər üzərindən İrana, oradan isə Bəsrə körfəzi ölkələrinə nüvə üçün lazımı kimyəvi maddələrin və kütləvi qırğın silahlarının daşınmasının nəzarət altında saxlanılması nəzərdə tutulmuşdur. Azərbaycanın bu strategiyayı izləməsi regionda balanslaşdırılmış siyasətin yeni bir mərhələsini təşkil etmişdir. Təhlükəsizlik mövzusunda öz milli maraqları çərçivəsində ABŞ və Türkiyə ilə əməkdaşlığa çox əhəmiyyət verən Azərbaycan qonşu dövlətlərlə münasibətlərdə də tarazlığı qorumağı qarşısına məqsəd qoymuşdur. Bununla yanaşı, Azərbaycanın Qərb ölkələrinin neft şirkətləri ilə əməkdaşlığı Orta Asiya ölkələrinin də həmin transmilli şirkətlərlə əməkdaşlıq qurmasına şərait yaratmışdır.

Xülasə olaraq, İlham Əliyev dövründə xarici siyasətdə həm regional, həm də qeyri-regional ölkələrlə önəm verilmişdir. Enerji siyasətindəki mühüm layihələrə BTC, BTE və Bakı-Tbilisi-Qars dəmiryolu xətti, TANAP, TAP layihələri daxil edildi. Bununla birlikdə Gürcüstan, Qazaxstan, Türkiyə və Cənubi Avropa ölkələri ilə əlaqələr güclənmişdir.

### **2. Enerji resurslarının nəqli strategiyası və boru kəməri layihələri.**

Qərb və Şimal boru ixrac xətlərinin fasilələrlə işləməsi və gözlənilən nəticənin əldə edilməməsi səbəbiylə yeni boru kəmərinin istifadəyə verilməsinə qərar verildi. Bakı-Tbilisi-Ceyhan Əsas İxrac Boru Kəməri 2003-2005-ci illər arasında inşa edilmişdir. Məqsəd Azərbaycan neftinin Xəzər dənizindən Türkiyənin Ceyhan limanına nəql edilərək Aralıq dənizindən Avropaya ötürülməsidir. BTC-nin inşası 4 milyard ABŞ dollarına başa gəlmişdir. Kəmərin ümumi uzunluğu 1768 kilometrdir. Onun 443 km hissəsi Azərbaycan ərazisindən, 249 km hissəsi Gürcüstan ərazisindən, 1076 km hissəsi isə Türkiyə ərazisindən keçir. 10 may 2005-ci ildə operatoru BP olan BTC Ko şirkəti Sanqaçal terminalındakı BTC baş nasos stansiyasını neftlə doldurmağa başlamışdır və 4 iyun 2006-cı ildə xam neftlə dolu tanker yola düşmüşdür. 2006-cı il iyunun 16-da Azərbaycan Prezidenti İlham Əliyev və Qazaxıstan Prezidenti Nursultan Nazarbayevin iştirakıyla Astanada “Azərbaycan Respublikası ilə Qazaxıstan Respublikası arasında neftin Qazaxıstandan Xəzər dənizi və Azərbaycanın ərazisi ilə BTC sistemi vasitəsilə beynəlxalq bazarlara nəql edilməsinə dəstək verilməsi və şərait yaradılması haqqında” müqavilə imzalanmışdır. Bununla Qazaxıstan da rəsmən BTC-yə qoşulmuşdur.

BTC-nin Orta Asiya ölkələri üçün strateji əhəmiyyəti olduqca böyükdür, çünki açıq dənizə çıxışı var. Heydər Əliyev adına Bakı-Tbilisi-Ceyhan əsas ixrac boru kəmərinin rəsmi açılışı 13 İyul 2006-cı ildə Türkiyə tərəfindən təşkil edilən mərasimlə Adananın Ceyhan limanında baş tutdu. 2008-ci ildə Qazaxıstan və 2010-cu ildə Türkmənistan neftinin bir hissəsi BTC ilə nəql edildi. Həqiqətən də, bu boru kəməri Orta Asiya ölkələri ilə Cənubi Qafqaz ölkələri arasında iqtisadi əlaqələrin qurulmasında və yaradılmasında mərkəzi rol oynayır. BTC-nin gündəlik neft vurma həcmi 1,2 milyon bareldir. 2006-cı ilin iyunundan 2017-ci ilin sonuna qədər bu boru kəməri ilə 383 milyon tondan çox neft Ceyhan limanında 3758 tankərə doldurularaq dünya bazarına çıxarılmışdır. 14 sentyabr 2017-ci ildə Azərbaycan neftini dünya bazarına çıxaran “Əsrin müqaviləsi” yeniləndi və müqavilənin müddəti 2049-cu ilə qədər uzadıldı.

Son vaxtlar digər bir karbohidrogen yanacağı olan təbii qazın Azərbaycanın enerji sektorundakı rolu artmaqdadır. Məsələn, Azərbaycan müstəqilliyinin ilk dövrlərində qaz idxalçısı olduğu halda, Xəzər hövzəsində yeni təbii qaz ehtiyatlarının aşkarlanması ilə qaz hasilatını artıraraq ixracatçı ölkəyə çevrildi. 2007-ci ildən bəri öz təbii qaz ehtiyacını qarşılayaraq Rusiyadan idxalını dayandırmışdır. Çox keçmədən Rusiya özü Azərbaycandan qaz idxal edən ölkələr sırasına daxil oldu. Azərbaycanla Rusiya arasında qaz

## V INTERNATIONAL SCIENTIFIC CONFERENCE OF YOUNG RESEARCHERS

alqı-satqısına dair müqavilə Qazpromla ARDNŞ arasında 2009-cu il oktyabrın 14-də bağlanıb. Həmin müqavilə əsasında Azərbaycan 2010-cu ilin yanvarında Rusiyaya qazın nəqlinə başlayıb. Bu gün qaz sənayesi iqtisadiyyatın ən dinamik inkişaf edən sahələrindən biri kimi Azərbaycanın yanacaq-energetika kompleksinin vacib elementinə çevrilmişdir.

Avrasiya bölgəsinin karbohidrogen ehtiyatlarının dünya bazarına çıxarılmasında Azərbaycan və Türkiyə işbirliyinin digər bir önəmli nümunəsi də Bakı-Tbilisi-Ərzurum qaz kəməridir. Bu boru kəmərinin çəkilməsində başlıca məqsəd Şahdəniz yatağından əldə edilən təbii qazın Türkiyə və dünya bazarına çıxarılmasıdır. Uzunluğu 970 km və tutumu 30 milyard kubmetr olan Cənubi Qafqaz Boru Kəməri layihəsinin tikintisi başa çatdıqdan sonra Azərbaycan ilk dəfə 21 mart 2006-cı ildə təbii qaz ixracına başladı. Şahdənizdən çıxarılaçaq qazın satışı ilə bağlı dörd müqavilə imzalanmışdır. İldə 6,3 milyard kubmetr qaz satışına dair ilk müqavilə Botaşla imzalanmış, anlaşıma görə, Türkiyəyə ildə 1,5 milyard kubmetr, Gürcüstana isə 800 milyon kubmetr qaz satılacaqdır. Nəhayət, boru kəməri ilə 2007-ci ilin iyul ayında təbii qaz ixracına başlandı. Bakı-Tbilisi-Ərzurum boru kəməri layihəsinin Gürcüstan hissəsi 2006-cı ildən etibarən işləyərək, Türkiyə hissəsində inşaatın uzadılması səbəbiylə təbii qaz yalnız 3 iyul 2007-ci ildə Əzuruma çata bildi. 27 dekabr 2013-cü il tarixində Bakıda Şahdəniz yatağının istifadəsinin ikinci mərhələsi üçün son investisiya qərarı imzalanmışdır. Cənub Qaz Dəhlizi layihəsi dünyanın neft və qaz sənayesində indiyə qədər həyata keçirilmiş ən böyük və mürəkkəb ixtira hesab olunur.

Yeni layihə Azərbaycan hökuməti tərəfindən təklif edilmişdir. Cənub Qaz Dəhlizi çərçivəsində Azərbaycan qazını Avropaya çatdırmağı hədəfləyən Trans Anadolu təbii qaz kəməri layihəsi ilə əlaqədar 26 iyun 2012-ci ildə İstanbulda müqavilə imzalandı. 58% SOCAR-ın, 30% BOTAŞ-ın, 12% BP-nin payına düşən, Türkiyənin şərqindən Bolqarıstan və Yunanıstan sərhədinə qədər uzanan boru kəmərinin uzunluğu 1850 km və ildə minimum 16 milyard kubmetr qazın 6 milyard kubmetri Türkiyəyə, qalan hissəsinin isə Avropaya nəql edilməsi nəzərdə tutulurdu. 17 mart 2015-ci il tarixində TANAP-ın təməli Azərbaycan, Türkiyə və Gürcüstan prezidentlərinin iştirakı ilə Qarsda atıldı. Tikintinin beş il ərzində və bir neçə mərhələdə aparılması gözlənilirdi. Birinci mərhələ 2018-ci ildə bitəcək, boru kəmərinin çıxış gücü 2020-ci ildə 16 milyard kubmetrə, 2023-cü ildə 23 milyard kubmetrə, 2026-cı ildə 31 milyard kubmetrə çatacaq.

Rəsmi Bakı boru kəməri layihəsini həyata keçirərkən strateji tərəfdaşı və mavi axın layihəsinin əsas ixracatçısı olan Rusiyanın maraqlarını nəzərə almalı idi. Tutum baxımından TANAP-dan ikiqat çox olan Nabukko layihəsinin ləğvi Rusiyanı sevindirdi. Çünki TANAP Rusiyanın mavi axın layihəsi ilə rəqabət etmək üçün Nabukko ilə müqayisədə daha az gücə malikdir. TANAP təbii qaz boru kəməri layihəsi Azərbaycanın regional və qlobal mövqeyini gücləndirərək Avropa üçün etibarlı enerji tərəfdaşı olma imkanları yaradır.

Yunanıstan-Türkiyə sərhədində TANAP boru kəmərinə qoşulacaq Trans-Adriatik boru kəmərinin (TAP) 2016-cı ildə inşa ediləcəyi və 2020-ci ildə də icra ediləcəyi gözlənilirdi. 2013-cü ildə TAP layihəsinə dair razılaşma “Cənub Qaz Dəhlizi”nin üçüncü mərhələsi oldu. Uzunluğu 870 km olan layihədə Xəzərdən çıxarılan qazın TANAP vasitəsilə Türkiyənin qərbinə, oradan da Şimali Yunanıstan, Albaniya və Adriatik dənizini keçərək İtaliyanın cənubuna çatdırılması nəzərdə tutulurdu. Bu layihələrin reallaşması Cənubi Qafqaz ölkələri ilə Mərkəzi və Şərqi Avropa ölkələri arasında sabit və davamlı münasibətlərə səbəb ola bilər və gələcəkdə Mərkəzi Asiya ölkələri də enerjini bu yolla nəql edə bilərlər. Hətta yaxın günlərdə Qazaxıstan Gürcüstandakı qaz sektoruna maraq göstərmişdir. Təbii qaz nəqli ilə bağlı layihələr digər sahələrdə də əməkdaşlığı inkişaf etdirir. Bir sıra yolların, limanların və hava limanlarının yaradılması ölkələr və bölgələr arasında mərkəzi rol oynayır. Bu enerji layihələrinin həyata keçirilməsi Azərbaycanın ABŞ, AB və NATO ilə sıx əməkdaşlıq etməsinə şərait yaradır. Siyasi baxımdan digər rolunu qeyd etsək, Dağlıq Qarabağ münaqişəsinin həlli üçün Azərbaycan daima bu enerji layihələrinə üstünlük vermişdir.

2020-ci il TAP boru kəməri üçün əlamətdar bir il oldu. Belə ki, 2020-ci ilin oktyabr ayında TAP Yunanıstan-Türkiyə sərhədindən Cənubi İtaliyadakı boru kəməri qəbul terminalına qədər təbii qazla dolduruldu. Nəhayət ki, 15 noyabr 2020-ci ildə Cənub Qaz Dəhlizinin son hissəsi olan TAP kəməri tamamlandı və ticarət fəaliyyətinə başladı. Təxmini dəyəri 4,5 milyard avro olan TAP boru kəməri Xəzər dənizindəki “Şahdəniz 2” qaz yatağından Avropa istehlakçılarına qaz nəql etmək üçün yeni bölgələrarası ixrac qaz kəməridir. “Şahdəniz 2” layihəsi çərçivəsində hasil olunan qazın ilkin olaraq ildə 10 milyard kubmetrinin Avropaya nəqli nəzərdə tutulur.

### NƏTİCƏ

Azərbaycan Respublikası özünün zəngin enerji ehtiyatlarından səmərəli istifadə etməklə beynəlxalq miqyasda enerji təhlükəsizliyinin təmin edilməsində mühüm rol oynayan başlıca aktorlardan birinə çevrilib. Ölkəmiz milli maraqlara müvafiq olaraq həyata keçirilən pragmatik siyasət nəticəsində miqyasına görə regional, əhəmiyyətinə görə isə qlobal xarakterli transmilli layihələrin mərkəzi oyunçusu kimi çıxış edir. Təsadüfi deyil ki, bu gün Azərbaycanın iştirakı olmadan regionda heç bir layihə gerçəkləşdirilmir. Azərbaycanın enerji siyasəti regionda təhlükəsizliyin möhkəmlənməsində strateji faktor kimi çıxış edir. Qarşılıqlı investisiya qoyuluşunun artması, yeni əməkdaşlıq platformalarının gündəmə gətirilməsi, enerji resurslarının, karbohidrogen ehtiyatlarının əlverişli və təhlükəsiz marşrutlarla daşınması regional miqyasda hazırkı əməkdaşlığın səmərəli nəticəsidir.

### ƏDƏBİYYAT SİYAHISI

1. Veli Almammadov, Azərbaycanın enerji stratejisi, (**Jurnal məqaləsi**), volume 8, issue 3, 40-53, 2019
2. Agil Mammadov, Azərbaycan dış politikasında enerji faktörü, (**Jurnal məqaləsi**), sayı:35, mart-nisan 2013
3. Kamran Abbasov, Role of energy in Azerbaijan's foreign policy during Ilham Aliyev era, (**Doktorantura tezisi**), 2015
4. Ali Guliyev, Azərbaycanın enerji politikası və Türkiyə, (**Magistr tezisi**), 2018
5. Nergiz Meherremova, Azərbaycanın enerji politikasının uluslararası ilişkilerdeki konumuna etkisi, (**Magistr tezisi**), 2015
6. <http://dashkesen-ih.gov.az/news/645.html>
7. [https://www.azerbaijans.com/content\\_1030\\_az.html](https://www.azerbaijans.com/content_1030_az.html)

## AVROPA İTTİFAQININ CƏNUBİ QAFQAZ STRATEGİYASI: DAĞLIQ QARABAĞ MÜNAQİŞƏSİNƏ MÜNASİBƏT

### GÜNEL ALLAHYAROVA

Bakı Mühəndislik Universiteti  
İqtisadiyyat və İdarəetmə  
gallahyarova@std.beu.edu.az  
BAKİ,AZƏRBAYCAN

### XÜLASƏ

Cənubi Qafqaz Avrasiyada mühüm geostrateji əhəmiyyətə malik regiondur. SSRİ-nin süqutundan sonra bölgədə müstəqil dövlətlər yaranmışdır. Bölgənin xüsusiyyəti Sovet İttifaqının süqutundan sonra yeni siyasi, təhlükəsizlik və iqtisadi motivlərin əlavə olunması ilə zənginləşmişdir. Bundan başqa bölgə həm regional, həm də qlobal aktorların maraqlarının kəsişdiyi əsas regionlardan biri olmuşdur. Regionda aktorların fəal siyasətinə əsasən onu demək olar ki, region Avrasiyada hegemonluq uğrunda əsas mübarizə meydanlarından biridir. Bu kontekstdə bölgədə olan münaqişələr həm siyasi cəhətdən həm iqtisadi cəhətdən digər böyük güclər kimi Aİ-nin bölgəyə giriş bileti sayıla bilər. Cənubi Qafqazdakı Dnestryanı, Cənubi Osetiya, Dağlıq Qarabağ münaqişələrin ortaya çıxması oxşar olsa da, bir çox fərqlər də mövcuddur. Azərbaycanın ərazi bütövlüyünü qorumağa Ermənistanın isə ərazi genişləndirməyə çalışdığı Dağlıq Qarabağ problemi SSRİ-dən sonra bölgənin uzun müddətli davam edən mövzusu olmuşdur. Beləcə kiçik bir yüzölçümdə baş verən problem böyük güclərin bölgəyə olan siyasətlərin formalaşmasına zəmin olmuşdur. Bu çərçivədə ABŞ və Rusiya kimi Aİ da bu problemlə bağlı müxtəlif siyasətlər yürütməyə çalışmışdır. Sonuncu olaraq 2020-ci il 27 sentyabrda başlayan II Qarabağ müharibəsində Aİ-nin üzvlərinin münaqişəyə dair reaksiyalarını analiz etməyə və bölgəyə olan maraqlarının altındakı əsas məqsədlərini təhlili izah etmək üçün tarixi faktorları da qeyd etmək lazımdır. Müasir dövrümüzün ən əsas əlamətlərdən olan enerji təhlükəsizliyinin milli təhlükəsizliyin əsas tərkib hissəsi olaraq qorunmasının əhəmiyyətini qeyd etməklə yanaşı, eyni zamanda bölgədə olan dövlətlərarası münasibətlərə təsiri və bu münasibətlərə “üçüncü tərəf”in müdaxiləsi ilə kəskinləşmə mərhələsinə keçid edildiyi də danılmazdır.

**AÇAR SÖZLƏR:** Avropa İttifaqı, Cənubi Qafqaz, Dağlıq Qarabağ, stratejiya, təhlükəsizlik, enerji,

### GİRİŞ

Qloballaşan dünyada hadisələrə yalnız Azərbaycan və Ermənistan arasındakı münasibətlər çərçivəsində baxmaq əksik olar. Qarabağ bölgəsi, Ermənistan və Azərbaycan arasında problemi dərinləşdirməklə yanaşı, eyni zamanda Aİ-nin maraqlarına aid bir mübarizə səhnəsidir. AB-nin Cənubi Qafqazla əlaqəsi, xüsusən ilk günlərdə mübahisəli bir məsələ olmuşdur. Aİ uzun müddət Rusiya təsirində qalan və təhlükəsizlik problemi yaşayan bölgəyə daxil olmaq barəsində qərarlı qalmışdır. Ayrıca Cənubi Qafqaz 1990-cı illərdə əksər Aİ dövlətlərin haqqında kifayət qədər az informasiyaya sahib olan uzaq bir bölgədən ibarət olmuşdur. Bu çərçivədə Aİ 1990-lı illərdə bölgəyə maliyyə yardım etmək bəhanəsi ilə Azərbaycan, Gürcüstan və Ermənistanı da 1 milyon euro yatırım edərək bölgəyə daxil olur. Aİ-nin bölgəyə yönəlmiş marağı bölgə ölkələri tərəfindən ümumi anlamda xoş qarşılanmışdır. Mövcüd maliyyə yardımının ötəsində Aİ ilə iqtisadi və siyasi ortaqlığı artırmaq və Rusiyanın bölgədəki rolunu azaltılmasını təmin etmək üçün önəmli görülmüşdür.

Aİ xarici siyasətində qonşu bölgələrə yönəlmiş ortaq siyasətlər yürütməkdədir. Bu çərçivədə Dağlıq Qarabağ probleminin əhatələndiyi Cənubi Qafqaz bölgəsinə aid iqtisadi və siyasi siyasətləri də bu kontekstdə dəyərləndirmək mümkündür. Azərbaycanın 2004-cü il ildə Avropa Qonşuluq Siyasəti, 2009-cü il ildə Şərqi Tərəfdaşlığı, 2009-cü il ildə Qaradəniz Sinerji Girişimi kimi proqramlara qoşulması ilə Aİ münasibətləri daha geniş bir çərçivədə tənzimlənməsi prosesi başlamışdır. Məqalədə bu əməkdaşlıq tənzimlənmələrinin bölgənin əsas konfliktini sayılan və 30 illik müddət ərzində həll edilməyən Dağlıq Qarabağ münaqişəsinə hansı faktorlar üzrə təsir edilməsi üzrə araşdırılma edilib.

### TƏDQIQAT METODU

Məqalədə əsasən elmi məqalələr və kitab vəsaitləri nəzərdən keçirirən empirik və ipotetik-deduktiv (nəzəri) metodlar vasitəsilə mövzuya dair araşdırılma edilib və yekun nəticələr çıxarılmışdır. Məqalənin tədqiqat işi prosesində sistemli və müqayisəli təhlil prinsipi üzərində qurulmuş, nəzəri metodların tətbiqinə üstünlük verilmişdir. Həmçinin məqalənin əsas tezisinin qeyd edərək "Azərbaycan Enerji Strategiya" sənədi önə alaraq uyğunlaşdırılmışdır.

### İFƏSİL. AVROPA İTTİFAQININ ENERJİ TƏHLÜKƏSİZLİK KONSEPTİ ÜZRƏ AZƏRBAYCAN İLƏ MÜNASİBƏTİ.

İlk öncə qeyd etmək lazımdır ki, Enerji təhlükəsizliyi ümumi təhlükəsizlik prinsipinin tərkib hissəsi kimi beynəlxalq sistemin aktyorları tərəfindən nəzərə alınan təməl faktordur.

Avropa İttifaqının yaradılması tarixini nəzərə alıb bildirmək olar ki, bu bir təşkilat olaraq iqtisadi birlik kimi Avropa ölkələrinin ümumi maraqları əsasında yaradılmışdır. Zaman içərisində bəzi münaqişələrə qarışmış və uğursuz təcrübələrindən sonra artıq "neytral mövqe" siyasəti ilə fəaliyyətinə davam etmişdir.

Lakin onu qeyd etmək lazımdır ki, nə qədər siyasi məsələlərdən uzaq qalmağa çalışsada iqtisadi faktorların da birbaşa siyasi amillərə əsaslandığını göz-ərdi etməmək lazımdır. Daha ətraflı izah etsək, hazırda Avropa İttifaqının ən əsas konseptlərindən biri Enerji təhlükəsizliyi ümumi təhlükəsizlik konseptinin tərkib hissəsi olmaqla öz aktuallığını qoruyur. Belə ki, Birlik öz iqtisadi məqsədlərinə çatmaq üçün bir az "siyasi proseslərə" qarışmalıdır. Ümumiyyətlə, Cənubi Qafqaz regionunda təhlükəsizliyin təmin edilməsi birbaşa olaraq Avropa İttifaqı ölkələrinin təhlükəsizliyinə təsir edir. Belə ki, burada önəmli məqamlardan biri enerji daşıyıcılarının Avropaya daşınması məsələsidir ki, Rusiya illərdir neft və qaz amilindən istifadə edərək regiona təzyiq edir, siyasi ambisiyalarını ortaya qoyur və bir sıra məsələlərdə öz yekun qərarını bildirir. Bu da Avropa ölkələrinin təhlükəsizliyinə birmənalı olaraq hədə yaranan əsas amil hesab edilməlidir. Məhz bu aspektdən yanaşsaq, Avropa üçün Cənubi Qafqaz ölkələrinin regiona inteqrasiyası, ölkələrdə təhlükəsiz mühitin formalaşması, uyğun infrastrukturun qurulması önəmli haldır.

Avropa Birliyi, enerji siyasətini formalaşdırarkən bu üç hədəf arasında bir tarazlıq yaratmağı hədəfləyir. Aİ qanunvericiliyi rəqabətçi, etibarlı və davamlı enerji bazarları yaratmaq, keyfiyyəti artırmaq, istehlakçılara daha çox seçim və ucuz qiymətlər təklif etmək üçün enerji bazarlarında liberallaşmanı təmin edən tənzimləmələrdən ibarətdir. Avropa təbii qaz ticarəti assosiasiyası Eurogasın məlumatına görə, Aİ-nin qaz istehlakının 38%-i birlik ölkələrinin payına düşür (xüsusən B. Britaniya və Niderland). Aİ qazı, əsasən, Rusiya (istehlakın 23%-i), Norveç (18%) və Əlcəzairdən (10%) idxal edir.

Azərbaycan Avropa İttifaqının enerji sahəsində əsas strateji tərəfdaşlarından biri olmaqla, hazırda İttifaqın ümumi qaz tələbatının 5%-ni ödəyir. Azərbaycan Xəzər dənizinin qaz resurslarının Cənub-Qaz

Dəhlizi vasitəsi ilə Avropa bazarına çatdırılmasında həlledici rol oynamaqdadır. 2006-cı ildə imzalanan enerji sahəsi üzrə Strateji Tərəfdaşlıq Anlaşması Memorandumu müvafiq sahədə qarşılıqlı əməkdaşlığın bünövrəsini qoymuşdur. Həmin Memorandum əsasən dörd əməkdaşlıq sahəsini müəyyən etmişdir: qanunvericilik bazasının uyğunlaşdırılması, təchizat-tranzit sistemlərinin gücləndirilməsi, enerji səmərəliyi, texniki əməkdaşlıq və təcrübələrin mübadiləsi. Azərbaycan və Avropa İttifaqı arasındakı enerji əməkdaşlığı sadəcə Anlaşma Memorandumu ilə məhdudlaşmır. 2011-ci ilin yanvarında Avropa Komissiyasının sabiq prezidenti Xose Manuel Barroz və Azərbaycan Prezidenti İlham Əliyev Bakı şəhərində Cənub Qaz Dəhlizi üzrə Birgə Bəyannaməni də imzalamışdır. Cənub-Qaz Dəhlizi Xəzər dənizi, əsasən, Mərkəzi Asiya və Orta Şərqi qaz resurslarını Avropa bazarlarına gətirə biləcək və İttifaqın enerji təhlükəsizliyinin şaxələndirilməsində rol oynayacaq strateji əhəmiyyətli təşəbbüsdür. Xəzər hövzəsindən, xüsusilə də, Şah Dəniz-2 yatağından təbii qazın nəql edilməsini nəzərdə tutan Cənub-Qaz Dəhlizinin infrastrukturunu Cənubi Qafqaz boru kəmərinin genişləndirilməsini, Trans-Anadolu və Trans-Adriatik boru xətlərinin inşasını da əhatə edir. Nəticə etibarilə, Azərbaycanın qazı Gürcüstan və Türkiyə üzərindən Bolqarıstan, Yunanıstan və İtaliya ölkələrinə çatdırılacaqdır. Nəhəng Şah Dəniz-2 yatağı birinci mərhələdə Türkiyəyə 6 mlrd. m<sup>3</sup>, Avropa ölkələrinə isə 10 mlrd. m<sup>3</sup> qaz nəql edəcəkdir.

Əlavə olaraq qeyd ediləsi bir inkişaf göstəricisi daha var, Bu ilin yanvarın 21-də Azərbaycan və Türkmənistan hökumətləri arasında Xəzər dənizində “Dostluq” yatağının karbohidrogen resurslarının birgə kəşfiyyatı, işlənməsi və mənimsənilməsi haqqında Anlaşma Memorandumu” imzalanıb. “Azərbaycanla Türkmənistan arasında uzun illərdir ki, “Kəpəz” (Dostluq/Sərdər) yatağı ilə bağlı Xəzər dənizində mübahisəli vəziyyət yaranmışdı Bu yataqların gələcək işlənməsi ilə bağlı ümumi razılığa gəlmək mümkün olmurdu. Çünki Xəzər dənizinin hüquqi statusu ilə bağlı problemi var idi. İndi Xəzərin 5 sahiləyən ölkələrlə bağlı dənizin dibinin bölünməsi prosesi başa çatdı. Bu imzalanmış saziş kifayət qədər ciddi bir perspektivlər açır. Çünki bu birgə yataqların işlənilməsi çox böyük ehtimalla Azərbaycan və Türkmənistan tərəfindən 50-50 faiz işlənəcək. Amma ümumilikdə kifayət qədər cəlbədicə və hər iki ölkəyə xeyir verəcək razılaşmadır. Hətta gələcəkdə həmin yataqlardan neftlə yanaşı qaz kondensatı çıxması da gözlənilir. Həmin qazın Azərbaycana nəqli oradan isə Bakı-Tbilisi-Ərzurum vasitəsilə TANAP, TAP layihələri vasitələri ilə Avropaya çatdırılması da gözlənilir və bu saziş çox güman ki, Avropa Birliyi ölkələri tərəfindən müsbət qarşılanması gözlənilir. Çünki uzun illərdir belə bir anlaşmanın olmasında Aİ-nin də marağı vardı.

Ermənistan-Azərbaycan, Dağlıq Qarabağ münaqişəsinin həll olunmamış qalması regionda sabitlik və rifahın artırılmasına mane törədir. İttifaq 2003-cü ildən bəri Cənubi Qafqaz və Gürcüstanda böhran üzrə xüsusi nümayəndəsi vasitəsi ilə bölgədəki ölkələrlə müvafiq iş və dialoqu davam elətdirir. Bu baxımdan, münaqişənin həllini asanlaşdırmaq üçün ATƏT-in Minsk Qrupunun həmsədrələrinin səylərinin dəstəklənməsi və tamamlanması xüsusi nümayəndə Herbert Salberin mandatlarından biri kimi bilavasitə Aİ tərəfindən müəyyən edilmişdir. Ümumi yanaşmada baxsaq, İttifaq Azərbaycanın ərazi bütövlüyünü, suverenliyini və müstəqilliyini birmənalə şəkildə dəstəkləyir və onun üzv ölkələri Dağlıq Qarabağı müstəqil ölkə kimi tanıyır.

### **İLFƏSİL. AVROPA İTTİFAQININ II QARABAĞ MÜHARİBƏSİNDƏKİ “PASSİV” ROLU.**

İlk öncə “aprel hadisələri”-dən başlayaraq, Ermənistanla Azərbaycan arasında 2 aprel 2016-cı il tarixində baş verən qarşıdurmalar, ölçülərinə və nəticələrinə görə 1994-cü ildə imzalanan atəşkəs razılaşmasından bəri pozulan digər çatışmalardan fərqlənmişdir. 1 aprel gecəsi başlayan qarşıdurmalar 5 apreldə Moskvada imzalanan atəşkəslə sona çatmışdı. Nəticədə Cənubi Qafqaz bölgəsindəki geopolitik konyunktura sarsılmış və Ermənistan-Azərbaycan münasibətləri yeni bir ölçü qazanmışdı. Bu çərçivədə mediada “4 günlük müharibə” adlanan bir təbliğat müharibəsinə səbəb olmuşdu. Media orqanları “4 günlük müharibə”ni olduqları ölkənin sosial quruluşları, dövlətlər tərəfindən həyata keçirilən siyasət və baxışlar baxımından çox fərqli şəkildə şərh etmişdilər.

Bundan əlavə olaraq, Tovuz döyüşləri kontekstində də münaqişənin yeni aspektlərini qeyd etmək lazımdır. Tovuz döyüşləri dedikdə 2020-ci ilin 12 iyul tarixindən etibarən Ermənistan—Azərbaycan dövlət sərhədinin Tavuş mərzə və Tovuz rayonu əraziləri boyunca başlayan döyüşlər nəzərdə tutulurki, burada kəskin iddialar və təhdidlər özünü açıq şəkildə büruzə vermişdir. Beləki Ermənistan Müdafiə Nazirliyinin iddiasına görə, “Azərbaycan hərbiçiləri məlum olmayan səbəblərdən saat 12:30 radələrində “UAZ” markalı avtomobil ilə Ermənistanın dövlət sərhədini pozmağa cəhd göstərirlər. Ermənistan tərəfinin xəbərdarlığından sonra Azərbaycan hərbiçiləri avtomobili Ermənistan mövqələrinə yaxın yerdə



qoyaraq geri çəkiliblər və daha sonra saat 13:45 radələrində artilleriya atəşinə başlayıblar". Azərbaycan tərəfi bunu inkar edərək bildirib ki, "Azərbaycan Ordusu Ermənistanın dövlət sərhədini keçmək istəsə idi, bunu avtomobillərlə deyil, zirehli maşınlarla edərdi. Həmçinin, 2018-ci ildən etibarən Qazax, Ağstafa, Tovuz, Gədəbəy və Daşkəsən rayonları ərazisində Ermənistanla dövlət sərhəddinə nəzarətin Müdafiə Nazirliyindən alınaraq Dövlət Sərhəd Xidmətinə həvalə edilməsi Azərbaycan Respublikasının Ermənistanla sərhəddə hər hansı hərbi məqsəd güdmədiyini təsdiq edir". Bundan başqa Ermənistan tərəfi Mingəçevir Su Anbarını vuracaqları barədə iddialar səsləndirib. Azərbaycan Müdafiə Nazirliyi isə Azərbaycan Ordusunun silahlanmasında olan ən yeni raket sistemlərinin Metsamor AES-i yüksək dəqiqliklə vurmaq imkanının olduğu ilə bağlı Ermənistanla xəbərdarlıq etmişdir. "Metsamor" açıqlaması Ermənistan tərəfini qısa müddətli manevr imkanı verdi. Lakin bir tərəfdən Azərbaycanın enerji və nəqliyyat xətlərinə qarşı Ermənistanın təhdid yaratması məlumatının beynəlxalq mediada yer alması, digər tərəfdən Azərbaycan Respublikası Prezidentinin köməkçisi Hikmət Hacıyevin müdafiə nazirliyinin mətbuat katibinin verdiyi bu açıqlamanı təsdiq etməməsi, erməni tərəfinin bu məsələni daha çox istismar etmə imkanını əlindən aldı. Digər tərəfdən, ABŞ və Avropada erməni diaspor təşkilatlarının azərbaycanlı diaspor nümayəndələrimizə fiziki hücumu "Metsamor" məsələsinin ikinci plana keçməsinə səbəb oldu. Bu döyüşlər Birinci Qarabağ müharibəsindən və 2016-cı döyüşlərindən fərqli olaraq keçmiş Dağlıq Qarabağ Muxtar Vilayəti və ətrafındakı rayonların sərhədində deyil, Ermənistan Azərbaycan sərhədində baş verməsi ilə yadda qaldı. Lakin bu üç döyüş arasında oxşar bir cəhəti vardı ki, hər üç halda döyüş sadəcə cəbhədə olmadı, eyni zamanda ondan kənarında bir neçə istiqamətdə oldu. Beynəlxalq media məkanında, beynəlxalq təşkilatlar çərçivəsində və diaspor nümayəndələri arasında yaşanan bu müharibədə hər iki tərəf "psixoloji hərbi" vasitələrindən aktiv istifadə etdi.

Təxminən 30 ildir işğalı altında olan Dağlıq Qarabağı, Ermənistanın atəşkəsi pozması ilə Azərbaycanın başladığı hərbi əməliyyat sayəsində 300-ə yaxın yaşayış məntəqəsi cəbhədəki müharibə ilə azad edildi. Müharibənin sonuna yaxın "Qarabağın ürəyi" kimi xarakterizə olunan Şuşa şəhərinin alınması ilə Ermənistanın razılışmaqdan başqa yolu qalmadı. Nəticədə, xaricdən gözlədiyi dəstəyi tapa bilməyən Ermənistanın Baş naziri Nikol Paşinyan məğlubiyyəti qəbul etdikdən sonra müharibə Azərbaycanın qələbəsi ilə nəticələndi. Türkiyə və Rusiya kimi bölgədə və masada fəal rolundan fərqli olaraq, Fransa xaricindəki Avropa İttifaqı ölkələri müharibə boyunca müxtəlif faktorlara görə ümumiyyətlə passiv bir münasibət nümayiş etdirdi, və ya nümayiş etdirmək məcburiyyətində qaldı.

"Fransa xaricindəki Avropa ölkələri niyə passiv qaldı?" sualına aydınlıq gətirmək lazımdır. Bu kontekstdə Avropa ölkələrinin Qarabağ əməliyyatındakı ümumi münasibəti araşdırıldıqda, bir çox ölkənin burada yaşanan hadisələrə biganə qalmaqla və sadəcə prosesi izləməklə passiv qaldıqlarını söyləmək olar. Bu vəziyyətin fonunda üç vacib amil var: Birincisi, Avropa ölkələrinin heç biri bu münaqişənin əsas tərəflərindən biri olmadığı üçün Avropa ölkələrinin prosesə müdaxilə edə biləcəyi bir vəziyyət deyildi. Bununla əlaqədar olaraq, Qarabağdakı isti qarşıdurmaların yerli səviyyədə irəlilədiyi üçün Avropa ölkələrinin bu münaqişələrdən birbaşa təsirlənmədiklərini bildirmək lazımdır.

İkincisi, Avropa ölkələri Qarabağdakı irəliləşləri masada deyildə bölgədə müəyyənləşdiyini və bölgənin 2 kritik aktoru olan Türkiyə və Rusiyanın əsas rol oynadığını yaxşı bilirdilər. Bu səbəbdən Fransa xaricindəki Avropa ölkələri, Qarabağ məsələsində aktiv tərəf tutaraq uzun müddətdə siyasi bir xərc ödəmək istəmirdilər. Buna paralel olaraq son vaxtlar tez-tez problem yaşadıkları Ankara və Moskva ilə başqa bir problem üz-üzə gəlmək istəmədilər. Digər tərəfdən, Avropa ölkələri proses boyu bitərəf olaraq qalsalar da, bunu etməklə əslində Azərbaycana hər cəhətdən haqsızlıq etdilər. İnsan haqqlarını tez-tez vurğulayan eyni Avropa ölkələri, Ermənistanın mülki insanları hədəf alması və atəşkəs rejimini bir ay yarım pozması üçün səs çıxarmayaraq öz əsas prinsiplərinə zidd bir davranış tətbiq etdilər.

Bir yarım ay müddətində Avropa ölkələrinin passiv münasibətinin arxasında duran üçüncü və həqiqətən də ən vacib amil bu ölkələrin demək olar ki, hamısının Qarabağın Azərbaycana məxsus olması və bölgənin Ermənistan tərəfindən qanunsuz olaraq işğal edilməsi faktını çoxdan qəbul etməsi idi. Fransanın hazırkı prezidenti, Avropa ölkələrindən biri olan Ermənistanı açıq şəkildə dəstəkləyən nadir ölkələrdən biri olan Emmanuel Macron da Qarabağın Azərbaycan ərazisi olduğunu etiraf etdi və suveren dövlət tələb etmədiyi təqdirdə müdaxilə etmək hüquqlarına malik olmadığını bildirdi. Əslində, Avropa ölkələrinin bütün müddət ərzində Ermənistanı qanuni şəkildə dəstəkləyə biləcəkləri bir vəziyyət yox idi. Nəhayət, Avropa ölkələri hərbi baxımdan Azərbaycanın Ermənistan üzərində mütləq üstünlüyünü bildikləri üçün aktiv mövqelər tutaraq uzunmüddətli maraqlarını riskə atmaq istəmirdilər. Xülasə olaraq, bütün bu

## V INTERNATIONAL SCIENTIFIC CONFERENCE OF YOUNG RESEARCHERS

amillər Avropa ölkələri üçün münaqişə dövründə passiv münasibət qəbul etmələri üçün kritik dəyişənlər kimi qəbul edilə bilər.

Fransanın tərribat siyasəti. Digər tərəfdən, Fransa bir yarım aylıq əməliyyat zamanı və sonrasında Avropada ən fərqli mövqeyi nümayiş etdirdi və Prezident Emmanüel Macron Ermənistanı işğal etməyə açıq dəstək verdi. Bu çərçivədə, Macron, Avropa Birliyi (AB) damı altında bölgəyə institusional olaraq hərbi müdaxilənin edilməli olduğuna dair açıqlamalar verərək və digər üzv dövlətləri bu prosesə cəlb etməyə çalışaraq ciddi bir tərribat siyasəti yürütdü. Beynəlxalq mətbuatda əks olunduğu bu çərçivədə, Fransanın, xüsusən tərəflər arasında atəşkəs dövründə Ermənistanı yüksək texnoloji silahlar ötürərək fəal dəstək verdiyi ortaya çıxdı.

Bundan əlavə, Paşinyan Qarabağda məğlub olduğunu elan edib bölgədən çəkilməyini elan etsə də, Fransadakı erməni diasporuna bağlı təşkilatlar bu bölgəni "Dağlıq Qarabağ Respublikası" adı altında muxtar bir dövlət kimi tanımaq üçün hərəkətə keçdilər. Bu çərçivədə Fransa parlamentinin yuxarı qanadı olan Senatda 25 Noyabrda keçirilən iclasda hökumətə qondarma Dağlıq Qarabağ Respublikasını tanımağa çağırıldı və hökumətdən ermənilərə kömək istəndi. Digər tərəfdən, Prezident Macronun özü və daha sonra Xarici İşlər Nazirliyinin verdiyi açıqlamalarda Qarabağın Azərbaycana aid olduğu, Senatın qəbul etdiyi qərarın hökumət üçün məcburi olmadığı və belə bir dövlətin tanınmadığı bildirildi. Burada Fransanın digər Avropa ölkələrindən tamamilə fərqli bir münasibət bəslədiyi və hətta öz daxilində ziddiyyətli bir münasibət göstərdiyi görünür.

Bu məqamda Fransanın Avropa tərəfdaşlarını tərks etməsinin əsas səbəblərindən biri də bu ölkədə erməni lobbisinin çox güclü olmasıdır. Çünki ölkə daxilində uzun illərdir Fransa və siyasət tərəfindən erməni lobbisinin Türkiyəyə qarşı çıxdığı ciddi nüfuz sahibi bir güc üzərində apardığı fəal fəaliyyətlər, bu günə qədər ermənilərə və Fransa hökumətinə qarşı tez-tez soyqırımı iddiaları ilə bağlı Longfellow qərarları, Azərbaycana qarşı bir münasibət nümayiş etdirmənin öncüsü idi.

Institusional olaraq AB-nin Qarabağda passiv qalmağı üstün tutmasının əsas səbəbi, Avrasiyadakı son uğursuzluq təcrübəsidir. Çünki Brüssel rəhbərliyi Rusiya ilə Gürcüstanın işğalı və Krımın ilhaqı kimi məsələlərlə qarşılaşmışdı, lakin hər dəfə uğursuz oldu. Bu səbəbdən AB, Qarabağ böhranında bu sahəni təyin edən aktyorlar arasında Rusiyanın olduğunu bildiyindən prosesin sonunda oxşar bir nəticə ilə qarşılaşmaq istəmədi. Bununla birlikdə, bu vəziyyət AB-nin institusional olaraq kritik regional və beynəlxalq məsələlərdə mövqe və qərar qəbul etməsində problemlərin və məhdudiyətlərin aşkarlanması baxımından əhəmiyyətli bir göstəricidir.

### NƏTİCƏ

Azərbaycan geostrateji baxımdan əlverişli olmasına rəğmən birlik Azərbaycanın əzəldən bəri "qara dərdi" kimi bilinən Dağlıq Qarabağ münaqişəsinə nədən bu qədər "soyuq münasibət" göstərməsini, daha doğrusu, "Qarabağ münaqişəsi ATƏT çərçivəsində həll olunmalı yanaşması" ilə hərəkət etməsinin əsas aspektləri və yekun olaraqda 27 sentyabr 2020 də başlayan II Qarabağ müharibəsinə beynəlxalq reaksiyalar kontekstində Aİ-nin passiv rolunu və bu rolun səbəbləri məqalədə izah edilib.

Yuxarıda apardığımız təhlillər bir sıra mühüm qənaətlərə gəlməyə imkan vermişdir. Avropa İttifaqının Cənubi Qafqaza dair siyasətini səciyyələndirən müxtəlif daxili və xarici faktorlar var. Bunların qarşılıqlı əlaqəsi də İttifaqın gələcək rolunu səciyyələndirir. Təbii ki, Cənubi Qafqaz dövlətlərində uğurlu islahatlar, keçid prosesi və onların siyasi istiqamətləri də əhəmiyyətlidir. Region ölkələrində İttifaqa gələcəkdə üzvlük məsələsi müzakirə edilsə də, bu barədə danışmaq hələ çox tezdir. Avropa Qonşuluq Siyasəti də bu ölkələrə Aİ-nə tamhüquqlü üzvlük məsələsini vəd etmir. Bu siyasət bir növ Avropa İttifaqı üçün inqilabi yenilikdir. Belə ki, ekspertlərin fikrincə, indiyə qədər Aİ-nin xarici siyasətində bir tendensiya mövcud olmuşdur. Əgər Aİ-nin ünsiyyət qurduğu dövlətin quruma üzv qəbul edilməsi gözlənilirsə, Aİ bu dövlətlə daha fəal münasibət qururdu. Əgər dövlətin üzvlüyü gözlənilmirdisə, Aİ-nin münasibəti nəzərə cərpacaq dərəcədə passiv olurdu. Lakin Avropa Qonşuluq Siyasəti bu tendensiyanın sona çatmasını bildirən bir siyasi xətt kimi qiymətləndirilə bilər. Belə ki, Yaxın Qonşuluq Siyasətinə daxil edilən dövlətlərin çoxu gələcəkdə üzv olmaq perspektivlərinə malik deyillər. Bundan başqa, Avropa İttifaqı əsasən özü üçün mənfəətli olan məqamlara daha çox diqqət yetirir. Belə ki, regiondakı münaqişələrin ədalətli tənzimlənməsi məsələsini qurulan münasibətlərdə ciddi istiqamət kimi nəzərdən keçirmir.

Hal-hazırda Avropa İttifaqın Dağlıq Qarabağ münaqişəsinə münasibəti bir neçə regional aspektlərdən açıqlana bilər. İlk öncə qeyd etmək lazımdır ki Azərbaycan Birlik üçün enerji təhlükəsizliyi baxımından

mühüm sayılısada burada Rusiya faktorunu da nəzərə alınması daha vacib şərtlərdən biridir. Ümumilikdə Aİ-Rusiya münasibətlərə nəzər salaraq Krım yarımadasının ilhaqı və Ukraynanın şərqindəki Rusiyapərəst separatçıların Moskva tərəfindən dəstəklənməsi səbəbindən Avropa Birliyinin 177 Rusiya və Ukrayna vətəndaşı ilə Birliyin sərhədlərində səyahətlərini qadağan etməyə və bank hesablarını dondurmağa qərar vermişdi. 177 nəfərlik qrup arasında Putinin və bəzi yaxın məsləhətçilərin də adları vardı. Bundan əlavə, 48 şirkət və təşkilatın bank hesabı dondurulub eyni zamanda, Krım iqtisadiyyatına qarşı sanksiyalar tətbiq edilən "Ukrayna krizi" qeyd olunmalıdır. Bunlara əlavə olaraq AB, 2014-cü ilin iyulundan etibarən Ukrayna üzərində seyr halındaykən MH17 sərnişin təyyarəsinin endirilməsindən sonra Rusiyaya qarşı birbaşa iqtisadi sanksiyalar tətbiq etməyə başladı. Bu sanksiyalar Rusiya dövlət banklarını, müdafiə sənayesi mallarının idxal və ixracını və Rus neft və qaz sənayesini hədəf alır. Silah embarqosu da sanksiya paketinin bir hissəsidir. Bu sanksiyalara cavab olaraq AB ölkələrindən qida idxalını dayandıran Putin hökuməti, Ukrayna böhranındakı münasibətini bu günə qədər dəyişdirməmişdir. Ümumi olaraq, Aİ-nin Enerji ehtiyacı baxımından Rusiyadan asılı olduğunu və bu asılılığın sona çatdırılması üçün alternativ tranzit yolların axtarılmasını da bildirmək olar, lakin, getdikcə kəskinləşən, hətta iqtisadi böhrana səbəb ola biləcək potensialdakı münasibətləri birdə Dağlıq Qarabağ münaqişəsi ilə daha da "qarışıq vəziyyət"-ə salınması məqbul sayılmır.

Bundan əlavə olaraq Aİ ilə Ermənistan münasibətləri nəzdində : Avropa İttifaqı ilə 2014-cü ildə Assosiasiya müqaviləsinin imzalanması Rusiyanın təsiri ilə baş tutmadıqdan sonra Ermənistanla Avropa İttifaqı (Aİ) arasında əməkdaşlıq haqqında yeni siyasi saziş üzrə razılığa gəlinmişdi. Uzun danışıqlar nəticəsində 25 Noyabr 2017-ci il tarixində Brüsseldə keçirilmiş 5-ci Şərq Tərəfdaşlığı Zirvəsi, Avropa Qonşuluq Siyasətinin aləti olan Ermənistan ilə Avropa Birliyi arasındakı Assosiasiya Sazişinin imzalanmasına ev sahibliyi etdi. Sazişin hərtərəfli quruluşu həm də AB ilə Ermənistan arasında iqtisadi və ticari əməkdaşlıq sahələrini tənzimləyir. Əvvəllər müəyyən edilmiş "2017-2020 prioritetləri"-nə uyğun olaraq hazırlanan bölmə, Ermənistanın ticarət potensialının və qitədəki coğrafi mənfə cəhətinin aradan qaldırılması üçün ediləcək əməkdaşlıq və tənzimləmələri əhatə edir. Ermənistanın 2015-ci ildə qoşulduğu Avrasiya İqtisadi Birliyinin strukturu ilə ikililiyin yaradılmamasına xüsusi diqqət yetirildiyi müşahidə olunmuşdu. Və yekun olaraq 2020-ci ildə II Qarabağ münaqişəsindəki məğlubiyyətdən sonra Ermənistanla AB arasında 2017-ci ildə imzalanmış hərtərəfli tərəfdaşlıq müqaviləsinin təsdiqləmə prosesləri başa çatdıqdan sonra qüvvəyə minib.

Azərbaycanın Assosiasiya sazişini imzalanmaması da bu tərəfdaşlığın milli maraqlarımıza uyğun olmadığını açıqlayır. Bəzi analitiklərinə görə Ukrayna da bu "Assosiasiya sazişini qurbanı" olub. Bu kimi riskli faktorları nəzərə alaraq Azərbaycanın milli təhlükəsizlik konseptini öndə tutur. Əsas səbəb olaraq da sazişdə Dağlıq Qarabağ münaqişəsinə toxunulmaması məsələni daha da aydınlaşdırır.

Aİ-nin Dağlıq Qarabağdakı passiv münasibətində iqtisadi-siyasi narahatlıqlar diqqətdən kənar qalmamalıdır. Çünki 2015-ci ildə başlanmış və Azərbaycanın Şahdəniz 2 yatağından çıxarılan təbii qazı Avropaya daşıyacaq "Trans-Adriatik Təbii Qaz Boru Kəməri" layihəsinin inşası, münaqişə davam etdiyi müddətdə başa çatdı. Bu layihənin AB ölkələrinin Rusiyadan enerji asılılığını azalda biləcək mühüm alternativ enerji mənbəyi olduğunu nəzərə alsaq, bir çox üzv ölkənin, xüsusən də Almaniyanın Qarabağ məsələsində Bakı rəhbərliyi ilə üz-üzə gəlmək istəməmələri normal qəbul edilə bilər.

Lakin bunlara baxmayaraq, Avropa İttifaqı Cənubi Qafqaz dövlətləri ilə strateji münasibətlərini daha inkişaf etdirmək niyyətindədir və bu niyyətdən irəli gələn müxtəlif layihələr reallaşdırılmaqdadır.

Əlavə olaraq da, Avropa İttifaqının müharibə müddətində göstərdiyi passivliyinə əsasən də Prezident köməkçisi Hikmət Hacıyev Azərbaycan ərazisindən keçən neft və qaz kəmərlərinin təhlükəsizliyinin qorunmasına NATO və ya digər beynəlxalq təşkilatların cəlb olunmasının mümkünlüyü barədə suala cavab verərkən ifadə etmişdi ki – "Azərbaycan Respublikası öz imkanları daxilində beynəlxalq əhəmiyyətli neft və qaz layihələrinin təhlükəsizliyini təmin edir. Amma Azərbaycan, eyni zamanda, müvafiq tərəf müqabiləri, layihədə iştirak edən aparıcı şirkətlərlə də bu infrastrukturların təhlükəsizliyini gücləndirmək məsələləri ilə bağlı fikir mübadiləsi aparır. Lakin hər hansı bir üçüncü tərəfin təhlükəsizliyin təmin olunmasında iştirakına ehtiyac görmürük".

Son olaraq da qeyd etmək lazımdır ki, yuxarıda izah etdiyimiz faktorları və səbəbləri də göz önünə alıb deməyə imkan verir ki, Avropa İttifaqının Cənubi Qafqaz regionundakı siyasi maraqları iqtisadi faktorların hər zaman önündədir. Və həmçinin danılmaz haldır ki, həmkarlar bu təşkilata ciddi yanaşırlar. Başından

danışılan bütün bu vəziyyətə əsasən uğurlu bir nəticə əldə edə bilmək üçün Avropa İttifaqı regiondakı dövlətlərin potensialına uyğun hədəflər qoymalı və bu yöndə hərəkətə keçməli idi lakin reallıqlar təssüfki bunu göstərmir.

### ƏDƏBİYYAT SİYASI

1. Məmmədzadə Vüqar, İskəndərov Xəyal "Azərbaycan Respublikasının Milli Təhlükəsizliyinin Regional Aspektləri" (kitab). Bakı 2020
2. Prezident İlham Əliyev Regional Təhlükəsizlik haqqında. Azərbaycan Respublikasının Prezidentinin Administrasiyası (jurnal məqaləsi). Bakı 2020
3. Aras Osman N. Azərbaycan'ın Hazar Ekonomisi və Stratejisi (kitab). İstanbul, 2001
4. İlhan Aras, "Avrupa Birliyi'nin Dağlık Karabağ Sorunundakı Rolü" (online məqalə). İstanbul 2017
5. Tutku Dilaver, "Bir Sorun Çözücü O Avrupa Birliyi: Dağlık Karabak Çıkmazı" (konfrans məqaləsi, tezis). İstanbul 2018
6. Thomas Diez və Michelle Pace, "Normative Power Europe and Conflict Transformation" (konfrans məqaləsi). Montreal 2007.
7. Valentin Naumescu və Dan Dungaciu, "The European Union's Eastern Neighbourhood Today: Politics, Dynamics, Perspectives" (London: Cambridge Publications, 2015)

## AZƏRBAYCAN-ALMANIYA MÜNASİBƏTLƏRİNDƏ MİQRASIYANIN BƏZİ ASPEKTLƏRİ

### AQİL ƏHMƏDOV

AMEA-nın A.A.Bakıxanov adına Tarix İnstitutunun  
"Beynəlxalq münasibətlər tarixi" ixtisası üzrə elmlər  
doktoru proqramının dissertantı, dosent, t.ü.f.d.,  
aqilahma@gmail.com  
BAKİ, AZƏRBAYCAN

*"Həm siyasi müstəvidə, həm də iqtisadi və mədəni sahələrdə Almaniya-Azərbaycan əlaqələri çox sürətlə inkişaf edir"*

### İlham Əliyev

*Azərbaycan Respublikasının Prezidenti*

*Bakı / 12 avqust 2005*

### XÜLASƏ

*Azərbaycan Respublikası dövlət müstəqilliyinin ilk illərindən Avropanın bir sıra inkişaf etmiş ölkələri ilə diplomatik münasibətlər qurmuşdur. İkitərəfli əməkdaşlıq əlaqələrinin genişlənməsində Almaniya Federativ Respublikası ilk sıraları tutur. Hazırda Azərbaycan-Almaniya siyasi münasibətlərində miqrasiya kimi global prosesin bəzi aspektləri diqqət çəkir. Respublikanın bir sıra qurumlarının, xüsusilə Dövlət Miqrasiya Xidmətinin (DMX) ötən illər ərzində Almaniyanın miqrasiya sahəsində ixtisaslaşmış təşkilatları ilə qrdığı əlaqələr mövcud sahədə əməkdaşlıq üçün yeni üfıqlər açmışdır. Mərhələli şəkildə, 1992-ci ildən 2020-ci ilə qədər keçən dövr ərzində Azərbaycan-Almaniya diplomatik münasibətlərində, rəsmi görüşlərdə, hər iki nümayəndə hyətlərinin qarşılıqlı səfərlərində miqrasiyanın, əsasən də əmək miqrasiyasının aktual problemləri diqqət mərkəzində olmuşdur. Hazırda dünyada COVID-19 pandemiyasının yaratdığı böhranın aradan qaldırılması şəraitində ikitərəfli münasibətlərdə fasilələr müşahidə olunmuş, evlərinə qayıda bilməyən əməkçi miqrantların yaşadıkları ölkələrin ərazisində hərəkətinin, tibbi və sosial müdafiəsinin artırılması kimi məsələlər gündəmə gətirilmişdir.*

**AÇAR SÖZLƏR:** əməkdaşlıq, əmək miqrasiyası, diplomatik münasibətlər, leqal miqrasiya

### GİRİŞ

Azərbaycan Respublikasının 1990-cı illərin əvvəllərində diplomatik münasibətlər qurduğu Avropanın inkişaf etmiş ölkələrindən biri, Almaniya Federativ Respublikasıdır. Demokratik-hüquqi inkişaf yolunda addımlayan Azərbaycanın Almaniyaya ilə münasibətləri 12 yanvar 1992-ci ildə respublikanın dövlət müstəqilliyinin tanınması, ardından həmin ilin 2 sentyabrında Azərbaycanın Almaniya səfirliyinin açılması ilə başlanır. Almaniyanın Azərbaycanda səfirliyi 22 sentyabr 1992-ci ildə açılmışdır. Demokratik dəyərlərin, fundamental insan hüquqlarının, vətəndaşların sosial hüquqlarının müdafiəsi kimi həssas mövzularda, dünya dövlətləri sırasında öndə gedən Almaniya həyat səviyyəsi yüksək olaraq qalır. Sadalanan amillər Avropanın inkişaf etmiş dövlətinə beynəlxalq marağı artırır və əməkçi miqrantların diqqətini cəlb edir. Bu səbəbdən, son bir il nəzərə almasaq, ötən illər Almaniya üz tutan əməkçi miqrantların sayında artım müşahidə olunmuşdur. Əhalisinin 83 mln. sayına görə Avropanın ən böyük, Rusiyadan sonra ikinci sırada gələn Almaniyaya, ABŞ-dən sonra miqrantların müvəqqəti və ya daimi yaşamaq, işləmək üçün daha çox müraciət etdiyi ölkədir.

Miqrasiya Almaniyaya daxil olmaqla Avropanın aparıcı dövlətlərinin xarici və humanitar siyasətində diqqət yetirilən mühüm sahələrdən biridir, bel olduğu təqdirdə mövzunun aktuallığı aydınlaşmış olur [5, 473]. Hər iki dövlət – Azərbaycan və Almaniyanın mövcud istiqamətdə qurduğu münasibətlər tərəflər arasında miqrasiya sahəsində yaranan problemlərin həllinə əhəmiyyətli təsir göstərir. Hazırda qlobal koronavirus pandemiyasının davam etdiyi şəraitdə ikitərəfli münasibətlərdə fasilələr yaranmış, pandemiyanın 3-cü dalğasının yayılması və yumşalmalara gedilməsi Azərbaycan-Almaniya diplomatik münasibətlərinin irəliləməsinə müsbət təsir göstərir.

### **Azərbaycan-Almaniya münasibətlərində miqrasiya perspektivləri**

Dövlət müstəqilliyinin ilk illərində respublikanın milli inkişafına böyük töhfə verən Heydər Əliyev ikitərəfli münasibətlərin qısa vaxt ərzində yüksəlməsinə nail olmuşdur. Azərbaycan-Almaniya münasibətlərinin inkişafına diqqət yetirən Azərbaycan xalqının ümummilli lideri Heydər Əliyev diplomatik münasibətlərin genişləndirilməsinin əhəmiyyətini vurğulamışdır. Bununla əlaqədar Heydər Əliyev 9 iyul 2002-ci ildə Almaniyanın dövlət katibi Aksel Gerlaxın başçılıq etdiyi nümayəndə heyətini qəbul edərkən demişdir: “...Azərbaycan Almaniyaya ilə bütün sahələrdə – iqtisadi, siyasi, digər sahələrdə əlaqələrə çox böyük əhəmiyyət verir. Biz bu əlaqələrin inkişaf etməsini istəyirik” [2, 169]. Göründüyü kimi dahi liderin çıxışında ilk qeyd etdiyi əməkdaşlıq iqtisadi məsələlərə yönəlmişdir. Hazırda Azərbaycan-Almaniya iqtisadi-siyasi münasibətlərinin artan tempə inkişafı miqrasiya kimi proseslərin müzakirəsinə müsbət təsir göstərmişdir. 1989-cu ildə Azərbaycan SSR-dən RSFSR-ə 50.526 nəfər miqrasiya etmişdi [1, 63]. Son illər Azərbaycanda müşahidə olunan yüksək iqtisadi inkişaf və vətəndaşların sosial müdafiəsinin gücləndirilməsi ölkədə emiqrasiyanın kəskin azalmasına şərait yaratmışdır.

Azərbaycan Respublikasının Prezidenti İlham Əliyevin milli inkişafa əsaslanan davamlı inkişaf siyasətində Avropa dövlətləri ilə münasibətlər perspektiv əhəmiyyət daşıyır. Dövlət başçısının Almaniyaya kimi yüksək iqtisadi-siyasi yüksəliş dövrünü yaşayan ölkə ilə əlaqələrə verdiyi əhəmiyyət öz bəhrəsini vermiş və münasibətlər gün keçdikcə daha da güclənmişdir. Prezident İlham Əliyev 26 sentyabr 2006-cı ildə Bakıda Almaniyanın federal prezidenti Hürst Koler ilə görüşündə ikitərəfli münasibətlərin inkişafına diqqət çəkərək demişdir: “Azərbaycan-Almaniya əlaqələrinin hazırkı səviyyəsi dost ölkələrimiz arasında çoxşaxəli əməkdaşlıq münasibətlərinin mövcudluğunu bariz şəkildə ifadə edir” [3, 264]. Həqiqətən də bu belədir, keçirilən Azərbaycan-Almaniya biznes forumları, ticarət əlaqələrinin genişlənməsi, iqtisadi sahədə Almaniya şirkətləri tərəfindən Azərbaycana yatırılan sərmayələr gələcək münasibətlərin yüksəlməsinə xidmət etmişdir. Bununla yanaşı ikitərəfli münasibətlərdə miqrasiyanın müxtəlif aspektlərinin müzakirələri siyasi və elmi-nəzəri aktuallıq kəsb edir.

Azərbaycan Respublikasında miqrasiya siyasətinin həyata keçirilməsində DMX-nin fəaliyyəti əsas təşkil edir və dövlət qurumunun Avropanın aparıcı ölkələri ilə qurduğu münasibətlərdə Almaniyaya ilə əməkdaşlığa diqqət yetirilir. DMX rəisinin 17-21 noyabr 2008-ci ildə Almaniya keçirdiyi rəsmi görüşlər miqrasiya sahəsində ikitərəfli əməkdaşlığın gələcək inkişafına müsbət təsir göstərmiş, mütərəqqi təcrübənin öyrənilməsinə, müvəqqəti sığınacaq və qanunvericilik məsələlərinə diqqət artırılmışdır.

26 iyun 2009-cu ildə Almaniyanın daxili işlər nazirinin müavini A.Hanninqin DMX-də keçirdiyi görüş ikitərəfli münasibətlərdə qanunsuz miqrasiya halları ilə beynəlxalq mübarizə, sosial-iqtisadi əlaqələr kimi mühüm məsələlərin müzakirəsinə həsr olunmuşdur. Həmçinin Azərbaycanda 2009-cu ilin 1

iyulundan etibarən miqrasiya proseslərinin idarə olunmasında “bir pəncərə” prinsipi tətbiq olunmuşdur. Ötən dövr ərzində Azərbaycan-Almaniya münasibətlərində əməkçi miqrantların hüquqlarının müdafiəsi kimi həssas mövzulara geniş yer verilmişdir. Bununla əlaqədar 4 noyabr 2010-cu ildə Almaniyanın Azərbaycandakı səfiri H.Kvellenin DMX-də keçirdiyi görüş ikitərəfli əməkdaşlığın əhəmiyyətinə, miqrasiya proseslərinə və gələcək perspektivlərə diqqət çəkmişdir.

2012-ci ilin 4 dekabrında Almaniyanın “Bielefeld Əcnəbilərlə İş üzrə Mərkəzi” rəsmilərinin DMX-də keçirdiyi görüş zamanı Azərbaycanın miqrasiya sahəsində ilk münasibətlər qurduğu Avropa dövlətlərindən birinin Almaniya olduğu vurğulanmışdır. Cənubi Qafqaz dövlətləri ilə əlaqələr quran Mərkəz qanunsuz miqrasiya ilə mübarizə sahəsində Azərbaycanla qurulacaq gələcək münasibətlərin davamlılığının vacibliyini vurğulamışdır. Ardından, 2014-cü ilin 29 yanvarında Almaniyanın Azərbaycandakı səfiri H.Tempelin DMX rəisi və rəsmiləri ilə apardığı müzakirələr ikitərəfli münasibətlərdə miqrasiya qanunvericiliyi, əcnəbilərin və vətəndaşlığı olmayan şəxslərin ölkə ərazisində hərəkəti, readmissiya, təcrübə mübadiləsi və s. məsələlərə həsr olunmuşdur.

22 oktyabr 2018-ci ildə DMX rəisinin Almaniya səfiri M.Kindsqrabla biznes sərmayələri, turist ziyarətləri, ikitərəfli münasibətlərə dair əməkdaşlıq sazişinin əhəmiyyəti, miqrasiya layihələri, rəsmi səfərlərin təşkili, Alman-Azərbaycan Xarici Ticarət Palatasının fəaliyyəti müzakirə olunmuşdur. Ardından 4 sentyabr 2019-cu ildə Almaniya səfiri V.Maniq DMX-də keçirdiyi növbəti görüşdə münasibətlərin perspektiv inkişafına diqqət çəkmişdir. Göründüyü kimi Azərbaycanın Almaniya ilə diplomatik münasibətlərində miqrasiyanın bəzi aspektlərinin müzakirəsi gələcək əlaqələrin genişlənməsinə yol açmış, aktual məsələləri gündəmə gətirmişdir. Koronavirusun tuğyan etdiyi son bir ildə, 1 mart 2020-ci ildən Almaniya yeni Miqrasiya qanunu qəbul etmişdir. Pandemiya dövründə Azərbaycan-Almaniya münasibətlərində miqrasiya prosesləri və əməkdaşlıq məsələləri rəsmi təmaslar olmadan, onlayn formatda davam etdirilmişdir.

### TƏDQIQAT METODU

Tədqiqat beynəlxalq münasibətlər tarixi, siyasi-nəzəri təhlil üsulu ilə yerinə yetirilmişdir. Xronoloji ardıcılıq 1992-2020-ci illəri əhatə edir. Mövzunun təhlilinə ikitərəfli diplomatik münasibətlərin qurulduğu 1992-ci ildən başlanmışdır. Bu üsula əsasən göstərilən illərdə miqrasiya sahəsində Azərbaycan-Almaniya münasibətlərinin perspektiv istiqamətlərinə və mövcud sahədə aktual məsələlərə diqqət yetirilmişdir. Tədqiqat zamamı elmi ədəbiyyat, dövrü mətbuat və elektron informasiya resurslarından istifadə olunmuşdur.

### NƏTİCƏ

Azərbaycan-Almaniya münasibətləri əməkdaşlıq üçün yeni perspektivlər açır. Belə sahələrdən biri heç şübhəsi ki, ikitərəfli münasibətlərdə miqrasiya proseslərinin tənzimlənməsi ilə əlaqədardır. Miqrasiya prosesi Respublikanın hazırkı vəziyyətində xüsusi rol oynayaraq əhalinin və əmək ehtiyatlarının yerləşdirilməsinə və bölüşdürülməsinə bilavasitə təsir göstərir [4, 349].

Azərbaycanın Almaniya ilə diplomatik münasibətlərində miqrasiya sahəsində diqqət yetirdiyi məsələlərdən biri qeyri-legal miqrasiya müzakirələrinin keçirilməsi ilə bağlı olmuşdur. Readmissiya sazişlərinin imzalanması isə mövcud sahədə əməkdaşlığı bir qədər genişləndirmiş və iqtisadi münasibətlərin möhkəmlənməsinə diqqət çəkmişdir. Baş tutan ikitərəfli rəsmi təmaslar global mahiyyəti ilə gündəmdən düşməyən miqrasiya sahəsində faydalı əməkdaşlığa müsbət təsir göstərmiş, humanitar və siyasi dialoqun davamlılığına işarə etmişdir. Ötən dövr ərzində Azərbaycan-Almaniya diplomatik münasibətlərində miqrasiyanın bəzi aspektləri – emiqrasiya və immiqrasiya kimi məsələlər birgə əməkdaşlığa çığış etmişdir. Bununla əlaqədar ikitərəfli münasibətlərin inkişafında rəsmi görüşlərin və tədbirlərin əhəmiyyətini, mövzunun siyasi, elmi-nəzəri aktuallığını aşağıdakı kimi sadalamaq mümkündür:

- Son dövr ərzində Azərbaycan Respublikasında müşahidə olunan yüksək iqtisadi inkişaf tempi Avropanın, xüsusilə də Almaniyanın ölkəyə olan marağını artırmış, alman sərmayələrinin cəlb olunmasına müsbət təsir göstərmişdir;
- Azərbaycan-Almaniya münasibətləri 1992-ci ildən hazırkı dövrə qədər xeyli inkişaf yolu keçmiş və həyatın müxtəlif sahələrində olduğu kimi, əməkçi miqrantların hüquqlarının müdafiəsi kimi mühüm məqamlarda əməkdaşlığa yol açmışdır;
- İkitərəfli əməkdaşlıq münasibətlərində qanunsuz miqrasiya hallarına qarşı mübarizə, readmissiya, insan alveri, miqrantların və vətəndaşlığı olmayan şəxslərin ölkə ərazisində hərəkəti və s. məsələlərə bir qədər həssas yanaşılmışdır;

➤ Almaniyanın miqrasiya siyasətinin inkişafında tətbiq etdiyi qanunvericiliyinin, mütərəqqi təcrübənin Azərbaycan tərəfindən öyrənilməsi və bundan yararlanılması faydalı olmuşdur;

➤ Azərbaycanda miqrasiya siyasətini həyata keçirən xüsusi hüquq mühafizə orqanı DMX-nin Almaniyaya ilə qurduğu əməkdaşlıq əlaqələri, baş tutan rəsmi təmaslar, səfərlər, bağlanan əməkdaşlıq sazişləri ikitərəfli münasibətlərdə miqrasiya proseslərinin tənzimlənməsində mühüm əhəmiyyətə malikdir;

➤ Azərbaycan hökumətinin miqrantlar üçün hazırladığı müvəqqəti sığınacaqların, pandemiya dövründə onlayn müraciətlərin səmərəliliyinin artırılması, tibbi xidmətlərin genişləndirilməsi ikitərəfli münasibətlərdə geniş müzakirələrə yol açmaqla Azərbaycanın mövcud sahədə beynəlxalq hüququn norma və prinsiplərinə yüksək səviyyədə riayət etdiyini göstərir;

➤ Azərbaycan Respublikası miqrant hüquqlarının müdafiəsinə həssas yanaşmaqla, beynəlxalq insan hüquq və azadlıqlarının müdafiəsinə dəstək verdiyini və Avropada son vaxtlar az müşahidə olunan miqrantlara qarşı yüksək humanizm prinsiplərindən çıxış etdiyini bütün dünyaya bəyan edir;

➤ Azərbaycanın miqrasiya sahəsində qısa vaxt ərzində əldə etdiyi müvəffəqiyyətlər və müsbət təcrübə bir model kimi öyrənilə bilər. Məsələn Almaniyanın diqqət yetirməsi mövcud sahədə ikitərəfli münasibətlərin inkişafına müsbət təsir göstərir.

### ƏDƏBİYYAT SİYAHISI

1. Babanlı Y.M. Azərbaycan Respublikasının xarici siyasəti və diaspor fəaliyyəti (1991-2011). Bakı: Elm və təhsil nəşriyyatı, 2016, 328 s.
2. Əliyev Heydər. Müstəqilliyimiz əbədidir. 46 cildə, 39-cu c., (çıxışlar, nitqlər, bəyanatlar, məktublar, müsahibələr, iyun 2002 – iyul 2002). Bakı: Azərənşr, 2012, 480 s.
3. Əliyev İlham. İnkişaf məqsədimizdir. 105 cildə, 19-cu c., (çıxışlar, nitqlər, bəyanatlar, müsahibələr, məktublar, məruzələr, müraciətlər, fərmanlar, avqust 2006 – oktyabr 2006). Bakı: Azərənşr, 2014, 392 s.
4. Əliyeva R.S. Azərbaycanda miqrasiya prosesinin tənzimlənməsi məsələləri / Heydər Əliyev və müasir Azərbaycan (I Ümumrespublika Əliyevşünaslıq konfransının materialları). Bakı: Azərbaycan Universiteti nəşriyyatı, 2003, s. 349-354.
5. Əhmədov A.P. Azərbaycan Respublikasının miqrasiya idarəçiliyi: tarix və müasirlik / Dedicated to the 97<sup>th</sup> anniversary of the national leader of Azerbaijan, Heydar Aliyev IV international scientific conference of young researchers. Section III. International relations. Baku Engineering University. 2020, p. 472-475.
6. Sadikhov V. Azerbaijan and Europe // "Azerbaijan Focus". Journal of international affairs, № 2(2), 2010, p. 85-105.
7. Современный Азербайджан в контексте Востока и Запада и мультикультурализм / Мамедханова Н.Дж., Кулиева Б.Б., Мирбагир-заде С.А., Мамедова А.И. Баку: Фонд Развития Науки при Президенте Азербайджанской Республики, 2018, 168 с.

## BOLQARISTANDA TÜRK LƏRƏ QARŞI ASSİMİLASIYA SIYASƏTİ VƏ TÜRKİYƏYƏ MÜHACİRƏT (1989)

**Nilufər Hüseynzadə**

nt19941998@gmail.com

Bakı, Azərbaycan

### Xülasə

1989-cu il. Türkiyə. Kapıkule sərhəd keçid məntəqəsi. Bolqarıstanın assimilyasiyasından qaçan 350 min türk. Bolqar həbsxanalarından sərhəd məntəqələrinə gətirilən türk məhbuslar. Kapıkule sərhəd keçid məntəqəsində üfucə uzanan tıxac və üfucü aşan yeni bir həyat ümidi var idi. II Dünya Müharibəsindən sonra Avropanın ən böyük məcburi mühacirəti Bolqar türklərinin mühacirətidir.

Beş əsrlik Osmanlı hakimiyyətindən sonra Bolqarıstan müstəqilliyini qazandı. Elə həmin dövrdə türklərə qarşı davamlı olaraq assimilyasiya siyasəti tətbiq etməyə başladı. Amma 1944-cü ildə Bolqarıstanda kommunist rejimin qurulması ilə assimilyasiya dövlətin rəsmi və sistemli bir siyasətinə çevrildi. Xüsusilə T.Jivkov dövründə (1962-1989) türklər və digər etnik azlıqlara təzyiq dahada artdı. Bolqarıstan əhalisinin 1/10-ni təşkil edən türklər, 1984-cü ilin sonundan başlayaraq Jivkovun

hakimiyyətdən uzaqlaşdırılmasına qədər davamlı və çox qəddar bir assimilyasiya siyasəti həyata keçirilmişdir. Zəruri ad dəyişikliyi ilə başlayan bu təbiiqlər, türkçülük qadağası, dini qadağalar və digər məhdudlaşdırmalar ilə davam etdi.

Həyatları, yaşama haqqları məhv olan, təzyiqlərdən sonra vəziyyəti pisləşən türklər rəhbərliyə qarşı nümayişlərə başladıqda əllərinə pasport verilərək ölkədən deportasiya edildilər. Beləliklə, 1989-cu il mühacirəti hadisəsi baş verdi.

### **Açar sözlər: Bolqarıstan, Türkiyə, mühacir, assimilyasiya.**

XIV əsrdən bəri Bolqarıstanda yaşayan türklər, yalnız 1989-cu ildəki immiqrasiyadan sonra yeni bir həyata başlaya bildilər. Adları Bolqar adları ilə dəyişdirilən, ana dilində danışmağı qadağan edilən və həbsdə ağır işgəncələrə məruz qalan Bolqarıstan türkləri son cəhdlərini nümayiş etdirərək kommunizmdən qaçırdılar. Bununla birlikdə, kommunizmlə ilk dəfə tanış olanda, bu yeni rejimin şəxsiyyətlərini məhv etməyə çalışacağı heç ağıllarından belə keçməmişdi.

Bolqarıstan II Dünya Müharibəsinə Almaniyə ilə qoşulduqdan sonra Sovet İttifaqı ölkəni işğal etdi. Faşist rejim devrildi, yerinə kommunizm gəldi. İdarə indi Sovetlərin dəstəklədiyi Vətən Cəbhəsinin əlində idi. Bolqarıstandakı Türk azlığı, tələblərini yerinə yetirəcəyinə söz verən Vətən Cəbhəsi hökumətini dəstəklədi. Ancaq hakimiyyətin Bolqarıstan Kommunist Partiyasına, yəni BKP-yə ötürülməsi ilə, verilən sözlər yerinə yetirilmədi. BKP-yə görə, vahid sosialist quruluş üçün ən böyük təhlükə etniklər idi.

Bolqarıstanda assimilyasiya. Türk azlığının təhsil səviyyəsinin yüksəlməsi ilə assimilyasiya işləri başladı. Türklər kommunist təhsil sistemində daha çox vaxt keçirsəydilər, sosialist dəyərləri mənimsəmələri daha asan olardı. 1943-44 tədris ilində 424 Türk məktəbi, 871 müəllim və 37.335 şagird olduğu halda, 1949-50-ci illərdə bu rəqəmlər sırasıyla 1.199, 3.307 və 105.376-ya yüksəldi. BKP, Türk azlığının dini həyatına və ənənəvi geyimlərinə də müdaxilə etdi. Mədrəsələr və quran kursları bağlandı. Çadralı türk qadımlara təzyiq göstərildi. Bolqar Türkləri narahat idi. XVI-XIX əsrlərdə Bolqarıstanda türklər çoxluq təşkil edirdi. Lakin 1934-cü ilə qədər rəsmi məlumatlara görə 618 min türk əhəlinin 10%-ni təşkil edirdi. Bu etnik qrup üçün danılmaz bir rəqəm idi. Etniklərin sayı azalsa, assimilyasiya daha sürətli gedə bilər.

Bolqarıstandan qaçış. Bolqarıstan hökuməti, Türkiyəyə sərhəd açmaq istədi və 1950-51-ci illərdə 154393 adamın Türkiyəyə mühacirət etdi. Köçlər bununla məhdudlaşmayacaqdı. Bolqarıstandakı kommunist rejim mühacirlərin sağ qalan qohumlarının yüksək milli müqavimətə sahib olduğunu düşünürdü. Türkiyə ilə "Yaxın qohum mühacirəti" adlı müqavilə imzaladı. Beləliklə, 1968-ci ildən 1978-ci ilə qədər 130 min nəfər Türkiyəyə mühacirət etdi. Bu ərafədə Türk məktəbləri yenidən BKP-nin hədəfi oldu. Bu məktəblərin sistemli şəkildə məhv edilməsinin vaxtı gəldi. 1973-cü ildən başlayaraq türkcə seçmə kurslara belə icazə verilmədi. Türk mətbuatı, türk məktəbləri kimi yavaş-yavaş məhv olacaqdı. Kommunist partiya dövründə Bolqarıstanda 5 Türk qəzeti və 1 Türk jurnalı dərc edilirdi. Zaman keçdikcə yalnız bir türk qəzeti qaldı. Onunda içindəki türk dilindəki sözlərinin sayı gündən-günə azalırdı. Assimilasiyanı dərəcədə qəddarlaşdırmışdılar ki, tarixi dəyişdirməyə başladılar. Bu assimilyasiyanın vacib sütunu idi. 70-ci illərin sonlarından etibarən Bolqarıstanın sərhədləri daxilində "Türk"adlanan etnik qrupunun olmadığı və onların Osmanlı dövründə islamı qəbul edib müsəlmanlaşdırılmış olan Bolqar xalqı olduğu yazılmağa başladı.

Kenan Evrenin Sofiya səfəri. Tarix kitablarını dəyişdirmək əslində yaxınlaşan fırtınanın xəbərçisi idi. 1982-ci ildə Prezident Kenan Evren Bolqarıstanı ziyarət etdi. Bu, iki ölkə arasında prezident səviyyəsində ilk səfər idi. 1954-cü ildən bəri Kommunist Partiyasının baş katibi olan Todor Jivkov, Sovet lideri Qorbaçov ilə Evren arasındakı danışıqı belə xülasə edirdi:

"Evrenə qətiliklə dedim ki, bu xalq müsəlmandır. Müsəlman olaraq qalır, namazını qılır, İbadət edirlər. Bunun üçün onları biz maliyyələşdirirdik. Müəllimləri var, məscidləri var, hər şey var, amma bu xalq türk xalqının bir parçası deyil. Necə yaşayacaqları və nə edəcəkləri sizin maraqlandırmır. Bu xalq Bolqarıstanın bir parçasıdır."

Bolqarıstanda "sərt" assimilyasiya hərşeyə rəğmən davam edirdi. Jivkov assimilyasiyanın kifayət qədər sürətlə getmədiyini düşünürdü və 1984-cü ildə sərt assimilyasiya dövrünə başladı. Məscidlər ibadət üçün bağlandı. Bəziləri anbarlara çevrildi. Yalnız yaşlı insanlara məscidə getməyə icazə verilirdi. Həcc və



## V INTERNATIONAL SCIENTIFIC CONFERENCE OF YOUNG RESEARCHERS

hətta sünnət qadağan edilmişdi. Sünnət olunan uşaqların anaları və nənələri 5 ilədək həbs cəzasına məhkum edilirdi. Bolqar Türkləri ölümlərini istədikləri kimi dəfn edə bilmirdilər. Cənazənin yuyulması üsulu qadağan edilmiş, ərəb və türk dillərində yazılan qəbir daşları parçalanmışdı. Bəzi məzar daşlarında ölümlərin adları silinmiş yerinə Bolqar adları yazılmışdı. Türk dilinin qadağan edilməsi "sərt" assimilyasiyanın digər bir vacib sütunu idi. Qadağa uşaq və ya böyük fərq qoymurdu. Buna əməl etməyənlər cərimələnirdi. Bolqar dilində bilməsələr, danışmasalarda.

Digər tərəfdən türk adları Jivkovun ən pis assimilyasiya zərbəsi idi. Ana dilinin qadağan edilməsi bunun yanında daha az ağırlı idi. Növbəti həmlə Bolqar türklərinin şüuraltını alt-üst edəcək bir addım idi. Jivkov, adın dəyişdirilməsi kampaniyasını "Soya qayıdış prosesi" adlandırdı. Osmanlı dövründə zorla türkləşdirilən bolqarların, bolqar adlarını könüllü olaraq geri aldıklarını iddia etdi.

Müqavimətin simvolu. 26 dekabr 1984-cü ildə adın dəyişdirilməsi kompaniyasına etiraz olaraq Bolqarıstanın Kırcaali rayonunun Killi bölgəsinə toplanan Türk xalqı arasında anasının qucağında balaca Türkan varidi. Bolqar polisinin kütləyə təsadüfi atəş açması nəticəsində 18 aylıq körpə Türkan şəhid oldu. Körpə Türkan, Bolqar türklərinin müqavimətinin bir simvolu halına gəldi. Hər il 26 dekabrda Bolqarıstanda məzarı başında yad edilir.

Bəs niyə "Soya qayıdış prosesi" başladı? Jivkov 1984-89-cu illər arasında türk xalqı üçün ən ağır zülümü tətbiq edirdi. Səbəb Jivkovun 24 oktyabr 1985-ci ildə Sovet İttifaqı Kommunist Partiyasının baş katibi Qorbaçova Sofiyada bir görüş zamanı olan söhbəti idi. Qorbaçov bildirirdi: "...Bolqarıstandakı Türklərə gəldikdə, onların sayı 800 min olacaq. 2000-ci ilə qədər 1 milyon olacaq. Artım nisbətləri çox yüksəkdir. Belə getsə Türk tərəfi onları türk millətinin bir hissəsi kimi görəcək. Bəzi şeyləri gözdən qaçırmışıq."

Türk əhalisi bolqarlardan daha sürətli böyüyürdü. 1975-ci ildə Bolqarların doğum nisbəti 16,6 /1000 türklər üçün bu nisbət 24,5 /1000 idi. Bu sürətli artım Jivkovda dərin narahatlıq doğurdu. Çünki türklərin sayı artdıqca muxtariyyət tələb etmək ehtimalı bir o qədər artdı. Bu zamanlarda kommunistlərdə bir "Türkiyə panikası" yaranmağa başladı. Türklərin mənimsənilməməsinin bir başqa səbəbi də 1974-cü il Kipr Sülh Əməliyyatı idi. Bülent Ecevit, Bolqarıstandakından daha az türkü müdafiə etmək üçün adaya səmədan əsgər endirmişdi. T.Jivkov, Bolqarıstan türklərini şəxsiyyətlərindən ayırmasa və Bolqarıstandakı türk etnikinin varlığını inkar etməsə, eyni aqibətə məhkum olacağından qorxurdu. Bolqarıstan kommunist partiyasının mərkəzi komitə üzvü bu qorxunu belə ifadə edirdi:

"Heç vaxt özümüzi aldatmıyaq. Türkiyə çox güclüdür. Əgər məsələ hərbi qarşıdurmaya gedib çıxsın, Türkiyə bizi bir həftədə əzəcəkdir. Siz daha yaxşı bilərsiz, amma belə olan halda, Trakyada olan türk silahlı qüvvələri yola çıxsın Slivenə qədər heç kim onları dayandıra bilməyəcək."

Bolqarıstan diktaturasının bu panikası türklərin həyatını kabusla çevirdi. Bolqar türkləri, Türkiyə Respublikası tərəfindən bir hərəkət, cavab gözləyirdi. Türkiyə də soydaşlarını qəbul etməyə hazır idi, lakin Bolqarıstan hələ onları vermək niyyətində deyildi. O zamana gələnə qədər Bolqar türkləri özlərini müdafiə etməli idilər. Kommunist rejim türkləri terrorizmdə günahlandırır. 1984 və 1985-ci illərdə Plovdiv Qatar Stansiyasında və Varna Hava Limanında bombalar partladı. Hücumlardan türk terror təşkilatları günahkar bilindi və 3 türk edam cəzasına məhkum edildi. Aksiyalardakı gərginlik də sürətlə artmaqda idi. Sonda silahlar partladı. Aktivist Türklər Jivkovun əsgərlərini, Jivkov isə Bolqar Türklərini günahlandırır. Türklərin verdiyi şəhidlər gündən-günə artırdı. 1980-84-cü illərdə öldürülən türklərin sayının 700 ilə 900 arasında olduğu təxmin edilirdi. Todor Jivkovun 29 May 1989-cu ildə Bolqarıstan televiziyasında xalqa etdiyi çıxış Turgut Özal bir meydan oxuma xarakterində idi:

"Türkiyə, mühacirət etmək istəyən bütün Bolqarıstanlı müsəlmanları qəbul etməyə hazır olduğunu söylədi. Bununla birlikdə Bolqarıstan müsəlmanlarının və dövlət şurası başçısı olaraq öz adımdan, əlaqədar Türk səlahiyyətliyə demək istəyirəm: müvəqqəti olaraq Türkiyəyə getmək ya da orada qalmaq istəyən bütün Bolqar müsəlmanlarına sərhədləri açın. Danışıqlar dövrü bitdi. Beynəlxalq normalara və konvensiyalara uyğun olaraq Türkiyə sərhədlərini dünyaya açmalıdır. Necə ki, Bolqarıstan Respublikası da bunu etdi."

Baş nazir Özalın cavabı gecikmədi. Özal meydan oxumaya meydan oxudu və Brüsseldə qatıldığı NATO iclasının çıxışında "sərhədlərimi açacağam"-dedi.

## V INTERNATIONAL SCIENTIFIC CONFERENCE OF YOUNG RESEARCHERS

Bolqarıstan mediasının böyük ekskursiya adlandırdığı 1989-cu il immiqrasiyası 6 iyun tarixində başladı. Pasportunu götürən hər kəs yola düşdü. Gənc və yaşlı. Məhbus və əkinçi . Hətta gələcək Olimpiya çempionu- ağır atlet. Lakin 1989-cu ilin Türkiyəsi kövrək iqtisadiyyatı ilə immiqrasiyanın öhdəsindən gələ bilmirdi. 21 avqustda Türkiyə Bolqarıstan ilə sərhədini bağladı. İndi yalnız viza girişlərinə icazə verildi. Bu tədbirə baxmayaraq, Türkiyəyə 1989-cu ilin iyun - 1990-cı ilin iyul aylarında gələn mühacir sayı 350 min idi. Mühacirlər əsasən İstanbul və Bursadakı qohumlarının evinə gedirdilər. Qohumu olmayan insanların bir hissəsi Şərqi və Cənub-Şərqi vilayətlərdə məskunlaşdı. Dövlət qalmaq üçün yeri olmayanlara yataq dəsti və yemək verirdi. Buna rəğmən Türkiyə mühacirlərin xəyalındakı ideal Türkiyə deyildi. Təxminən 130 min Bolqar türkü, yəni immiqrantların üçdə biri, bir il ərzində Bolqarıstana geri döndü. Lakin onlar fərqli Bolqarıstanla qarşılaşdılar.

Kommunizmdən sonra Bolqarıstan.10 Noyabr 1989-cu ildə T. Jivkov devrildi. Ölkədəki iqtisadi böhran və iqtisadi böhranda toplana bilməyən tütün məhsulu onun devrilməsində pay sahibi oldu. 1989-cu il mühacirəti ilə Bolqarıstanın ən əhəmiyyətli ixrac məhsullarından biri olan tütün nəzarətsiz qaldı. T.Jivkov, 13 dekabrda etnik düşmənçilik, vəzifə səlahiyyətlərindən sui-istifadə və dövlət qaynaqlarını mənimsəməyə təhrik etdiyi üçün tutuldu və ev dustaqlığına məhkum edildi.

Türk siyasi məhbuslar 22 dekabr tarixindən etibarən azadlığa buraxıldı. Bir həftə sonra türklərə adlarının geri verilməsinə qərar verildi. Daha sonra assimilyasiya zamanı həyatını itirənlərin yaxınlarına təminat verilməsi leqallaşdırıldı. Bolqarıstanın ilk türk siyasi partiyası da məhz bu dövrdə quruldu. Hüquq və azadlıqlar hərəkatı deyilən bir türk partiyası quruldu. Partiya, 2001-ci ilin ümumi seçkilərində 7.45% səs yığdı və koalisiyaya ortağ oldu. 2013-cü ilin ümumi seçkilərində səs nisbəti 11,31 % -ə yüksəldi və türk partiyasının nazirlər kabinetdə üç naziri var idi.

Keçmiş Varşava paktına üzv olan Bolqarıstan, 2007-ci ildə Avropa Birliyinin tam üzvü oldu. Avropa Birliyinin danışıqlar zamanı etnik azlıqların hüquqlarına verdiyi töhfəni görməməzlikdən gəlmək olmaz. 2012-ci ildə assimilyasiya bəyannaməsi Bolqarıstan Parlamenti tərəfindən qəbul edildi. Bəyanatda deyilir:

"1. Totalitar kommunist rejimin başda "Soya qayıdış prosesi" olmaqla Bolqarıstan Respublikasında yaşayan müsəlman etniklərə qarşı həyata keçirdiyi bütün assimilyasiya siyasətini qınayıq.

2. 1989-cu ildə 360 mindən çox türk mənşəli Bolqarıstan vətəndaşının ölkədən qovulmasını totalitar rejimin həyata keçirdiyi etnik təmizlənmə olaraq qəbul edirik.

3. Biz Bolqarıstan Ədliyyə nazirliyini və Bolqarıstanın Baş Prokurorluğunu "Soya qayıdış prosesi" cinayətkarlarına qarşı açılmış cinayət işinin ədalətli yekunlaşdırılması üçün hər cür səy göstərməyə çağırırıq.

Beləliklə, məsuliyyət daşıyanların mühakimə olunmasına səbəb ola biləcək məhkəmə prosesinin qapısı açıldı. Ancaq assimilyasiya və immiqrasiya qurbanlarının açdıqları iddialardan hələ konkret nəticə əldə edilmədi. Bunun səbəblərindən biri də bu idi ki, türklərin yüksək mühakimə kimi dövlətin yüksək vəzifələrində nümayəndələri yox idi. Bolqarıstan türkləri bu gün insan hüquqları baxımından daha yaxşı şəraitdə yaşasa da, hələ də hüquqları lazımi səviyyədə qurummur. Avropada son illərdə milliyətçilik həddindən artıq artmaqdadır. Bolqarıstan da bu vəziyyətdən öz payını alıb. Məsələn, irqçi yönümlü Ataka partiyası, 2005-ci il seçkilərində 8,14% səs aldı. Bolqar milliyətçiliyinin yaratdığı problemlərdən biri də ana dilində təhsilə maneə olmasıdır. Yeni nəsillərdə türk dilini öyrənmir. Türkcə məktəblərdə seçmə kursu olaraq verilir, ancaq tələbələr ana dili kursunu seçmirlər. 1991-92-ci tədris ilində təxminən 114 min şagird ana dili dərsləri alırdısa, 2010-11-ci illərdə bu rəqəm 7 minə düşdü. Beləliklə, Bolqarıstanda türklük unudularaq tarixin tozlu səhifələrinə qərq oldu . 2011-ci il əhalinin siyahıya alınmasına görə, Bolqarıstanda 747 min türk yaşayır. Onlar əhalinin 11%-ni təşkil edir. Ancaq Türklərin çoxluq təşkil etdiyi Kırcaali küçələrində belə, artıq türk dili eşidilmir, azan oxunmur və hətta türk restoranı yoxdur.

### Nəticə

Texnologiyanın sürətlə inkişaf etdiyi dövrdə böyük bir əhali kütləsini assimilyasiya etməyin mümkün olmadığı aydın olsa da, bütün beynəlxalq hüquq normaları və insan hüquqlarını görməzdən gələrək, Bolqarıstan rəhbərliyinin, xüsusən T.Jivkovun belə bir cəhdi irqçi zehniyyətin necə qətiyyətli və vəhşicəsinə olduğunu göstərir. Avropanın ən inkişaf etmiş ölkələrindən biri olan Almaniyada, 2008-ci ildə eyni düşüncəyə sahib insanlar türklərin yaşadığı ev və binaları yandırılaraq onların ölümlərinə səbəb olublar.

## V INTERNATIONAL SCIENTIFIC CONFERENCE OF YOUNG RESEARCHERS

Bolqarıstandakı türklərə qarşı assimilyasiya və ardınca gələn mühacirət bu günki dünyada assimilyasiya meyilli, repressiv rejimlərin uzun müddət hakimiyyətdə qala bilməyəcəyində göstərdi. XX əsrdə türklərə hər növ işgəncə edən Bolqarıstan hökumətinə Türkiyədən başqa heç bir ölkə ciddi təzyiq göstərmədi. Beynəlxalq təşkilatlar da Bolqarıstanı qınamış, lakin sanksiya yönümlü təbiiqetmələr olmadığı üçün bu münasibət təsirli olmadı. Türkiyə isə assimilyasiyanın başlanğıcından sonuna qədər mühacirləri dəstəkləyirdi. Buna baxmayaraq, 1989-cu ilin may ayından bəri insanların dəstə-dəstə gəlməsi ilə iqtisadi problemlərlə boğuşan Türkiyə, bütün mühacirlərə istədikləri kimi dinc bir mühit təmin edilə bilmədi. İmmiqrasiyadan sonra immiqrantların yarısı hər şeyi riskə ataraq min bir əziyyətlə qaçdıqları ölkəyə - Bolqarıstana qayıtdı. Bu başqa bir vacib nöqtədir- immiqrasiyadan başqa heç bir həll yolunun ağla gəlməməsi. Halbuki, Mustafa Kamal Atatürkün dediyi kimi - "Mühacirlər itirilmiş torpaqlarımızın əziz xatirələridir." Bu səbəbdən başqa ölkələrdə yaşayan soydaşlarımızı qorumağın yolları, doğulub böyüdükləri ölkədə axtarılmalıdır. Bu məqsədlə fərqli strategiyalar müəyyənləşdirilməli və həyata keçirilməlidir.

Bəzi siyasətçilər, Bolqarıstan parlamentindəki türk partiyasının Avropa Birliyi üçün müsbət mənalı siyasi gedişlər etdiyini, ancaq assimilyasiya bəyannaməsi kimi cəhdlərin Bolqarıstan türklərinin problemlərinə təsir etmədiyini söyləyirlər. Belə hallara yumşaq assimilyasiya deyirlər. Başqa sözlə, etnik azlığa kağız üzərində hüquqlar verilir, ancaq onların türk kimliyi qorunmur. Bu gün Türkiyədə yaşayan 1989-cu il mühacirləri hələ də Kırcaali ilə Bursa arasındakı yollarda ömürlərini keçirirlər . Bolqarıstanda doğulub Türkiyədə böyüyən mühacirlər isə hər iki ölkədə özlərini yad hiss edirlər.

### Ədəbiyyat siyahısı

1. M.Acaroğlu "Türker; Bulgaristan Türkləri Üzerine Araştırmalar" I cilt, IQ Kültür Sanat Yayıncılık, İstanbul, 2007.
2. Çiçek Yakup; "Bulgaristan Hatıraları" Temel Ofset Yayıncılık, İstanbul, 2000.
3. Todorov Nikolay; "Bulgaristan Tarihi" (Çeviren: Veysel Atayman), Öncü Kitabevi, İstanbul, 1979.
4. Hüseyin Pazarıcı; "Uluslararası Hukuk ve Antlaşmalar Yönünden Bulgaristan'daki Türklerin Statüsü", Ankara Üniversitesi Bulgaristanda Türkler Semineri, Bildiriler, Ankara Üniversitesi Basımevi, Ankara, 1985.
5. İpek Nedim; "Rumeli'den Anadolu'ya Türk Göçleri" Türk Tarih Kurumu Yayınları, Ankara, 1999.

## COMMUNITY RESILIENCE IN PREVENTIVE STRATEGIES AGAINST VIOLENT EXTREMISM AND RADICALIZATION IN AZERBAIJAN

NAMIG KARIMOV

AZERBAIJAN TOURISM AND MANAGEMENT UNIVERSITY

Tourism Business

*namig.karimov@atmu.edu.az*

BAKU, AZERBAIJAN

### ABSTRACT

The paper discusses the notion of violent extremism and also the main preventive strategies using community resilience method against both violent extremism and radicalization in Azerbaijan. In addition to this several approaches of international experiences are discussed and analyzed in order to compare them with PVE and CVE programs in Azerbaijan. Most of the PVE and CVE programs are conducted in the different regions by both government and also international organizations which aim to maintain security and stability in the region. Taking consideration of intensive implementation of this programs which are really widespread and feasible in the world, the topic of this paper's been chosen and analyzed respectively.

The main objective of this paper is to compare the feasibility of PVE and CVE programs in Azerbaijan in terms of main characteristics of region and country. In additions to this, research discusses the results of previous surveys regarding to CVE and PVE programs and give some suggestions comparing the world experience and realities in the region.

**KEY WORDS:** community resilience, radicalization, violent extremism, preventive strategies

### 1. INTRODUCTION

Violent extremism is the new term that is called in the myriad of terrorist attacks, atrocities committed by religious, nationalist, leftist, and other types of groups against innocent people. The term of terrorism was so blurred because of the political issues and the experts have continuously failed to reach an agreement on an exact definition. But new term was more accurate and realistic because it covered not only terrorist attacks but also the whole concept of violent extremism. More importantly, there were some groups of definitions that the terrorism term always failed to shed light on them such as political riots, hate crimes, religious extremism and so on. Therefore, the concept of strategies against violent extremism is broader than terrorism because it is related to any kind of violence and radicalization as long as its inspiration is perceived, extremist.

The strength of preventive strategies against violent extremism and radicalization lies in systematic group or community work for the mobilization of individuals who are not involved in security strategies. In our paper, the conditions and motives of radicalization and extremism, push factors and different strategies in world experience are being discussed in order to compare the same or similar strategies in Azerbaijan. In this regard, I took the research on “Identification of vulnerabilities and resilience to the radicalization of target communities” as the main data and tried to focus on the strategies that targeted youth and women which are weak components of the resilience to radicalization and violent extremism in Azerbaijan. The role of special people such as religious community leaders, government officials, and their struggles against violent extremism in the frame of community resilience is also indicated in order to compare the effectiveness and feasibility of these particular strategies in Azerbaijan.

### 2. LITERATURE REVIEW

The unexpected rise of violent extremist ideologies based on religious, ethnic, or political grounds posed challenges for contemporary societies. Therefore, in order to prevent further spread of violent extremist attacks on the basis of distinct ideologies, the Secretary-General offered a “Plan of Action to Violent Extremism” (PVE). In this regard, I would like to highlight the comprehensive approach of this plan that gave idea to the experts to conduct special preventive measures against push factors of radicalization and consequently violent extremist ideologies. According to this plan, the roots of violent extremism and radicalization come from not only external extremist groups but also social, economic structure of the country [1].

Despite the known fact that violent extremism and radicalization cannot be explained with a single issue, the social and economic hardships are believed to be among the top drivers behind the potential radicalization elements in society. These two factors can contribute to the vulnerability of young people and women, and lead them to the radicalization and violent extremism. Consequently, it causes the social marginalization of communities and makes sense of injustice among women and young people. There are some experts who consider that if local governments increase the social and economic integration of local communities and populations using community resilience strategies, especially youth and women, then they will be more educated and experienced to build resilience to violent extremism and radicalization [2].

Taking this plan as a guide, “TerRa Toolkit Community approach to Radicalization” experts, with the help of the former radicalized people developed the community approach in order to build resilience and avoid any radical and extremist propaganda amongst young people and women. “TerRa” offers special attention to young people and women in order to prevent them to join any extremist groups by early recognition of the radicalization process. According to “TerRa”, women and young people are more vulnerable in terms of resilience to radicalization therefore community approach should be implemented to these targeted people by using their near circles such as family members, friends, or community leaders. Besides that, the support of government officials also should be focused on these people who tend to be marginalized against the local governments. Government officials with the support of the local community leaders and religious figures have the opportunity to work with these vulnerable people (especially youth and women) in multiple spaces at the same time, whether it at the personal level (at home, in school, etc.) or in the neighborhood [3, 67].

Therefore, experts consider that promoting gender equality, women, and youth’s empowerment by the government can diminish the effects of the extremist groups resulted from the usage of some particular tactics abusing their vulnerabilities.

## V INTERNATIONAL SCIENTIFIC CONFERENCE OF YOUNG RESEARCHERS

Taking into consideration the arguments related to strategies against violent extremism and radicalization indicated above, I tried to measure the feasibility of them in the context of Azerbaijan. According to the research conducted in the particular regions of Azerbaijan, religious rates are high but education, women's rights, and employment rates are extremely low. Therefore the government periodically conducts some supportive development programs and preventive strategies against radicalization in terms of building community resilience if we consider the general conditions of young people and women.

Firstly, the Azerbaijan government implements preventive strategies to the regions where most of the people are more religious, uneducated, and unemployed in comparison with urban areas. Avoiding education and employment rates but highlighting the religious conditions of the regions, the government provides short term financial aids to stabilize the economic situations of the local family businesses [4, 77]. Although the centralized management system in the socio-economic development program also affects the whole process against radicalization negatively, I want to touch on other milestones. However, it is impossible to define the exact segments of society which lead to violent extremism. If we can't define which groups are more prone to the radicalization, supporting them by aids in the name of these special programs (radicalization, extremism and etc.) can lead them to be marginalized [5, 33]. According to some empirical research, the direct link between poverty and terrorism has not been found and radicalized people were not generally poor but religiously fanatic. That is why some experts also indicate that the use of development policies towards people without defining the main segments of their grievances might lead to discrimination and cause the rise of radicalization [6, 142].

Secondly, most of the surveyed community leaders consider that it would be better to create job opportunities rather than aids. Community leaders with other residents try to help young people in finding jobs. So we can see that community leaders and religious leaders have a high reputation in the regions and mosques are the main institutions to connect people (mostly men) with one another. If we come to the opinions of the younger people, they consider that community's and family member's (elderly persons) influence is not significant and old-fashioned for them [4, 104]. In this regard, it is clear that the community approach against the radicalization process somehow fails regarding the indicated studies.

Thirdly, in most strategies, main programs against violent extremism generally focus only on men [7, 30]. Moreover, community leaders and members somehow think that women don't suffer any problems in terms of finding (searching) jobs. Community leaders and some experts think that women are busy in their house or family businesses. So, they highlight that women might be considered vulnerable when ideological or religious issues are considered. These judgments may root from the traditional economic position of women who are not generally accepted breadwinners in Azerbaijan families [4,54]. From this point of view, the preventive strategies of government in terms of investment and aids just literally don't go to women but to breadwinners - men.

### 3. CONCLUSION

Several programs have been conducted against radicalization and violent extremism to keep citizens safe and to maintain the general security of the country. These priorities of governments can lead them in the wrong direction and can enhance the level of radicalization rather than building resilience. Especially the "Community Resilience" program is a very complicated and long term strategy that requires analysing the regions that will be supported and every individual's characteristics in the targeted communities.

Young people who are chosen to be supported with financial aid must perceive and believe the intention of the government in order not to feel like a target or threat. This argument is equally valid with the strategy that offers using community leaders' approach to vulnerable people. In the field research, it was clear that there were not strong ties between community leaders (elderly people) and the young generation. Instead of using approach of community leaders, it is better to appoint young officials, and frankly, I would say – women who are the most significant role model against radicalization and violent extremism not only for men but also for vulnerable women. Involving women to the Community Resilience strategies, especially in the targeted regions of Azerbaijan, would be an advocate of equal rights of women. Last but not least, women's initiatives have always played a significant role in inclusion strategies and tolerance.

### REFERENCES

1. The United Nations Global Counter-Terrorism Strategy, Plan of Action to Prevent Violent Extremism Report of the Secretary-General, 24 December 2015
2. B. Heidi Ellis, Saida Abdi, Building Community Resilience to Violent Extremism Through, Genuine Partnership, American Psychologist, vol 72, No 3, 289-300
3. TerRa Toolkit, Community Approach to Radicalization, European Network based prevention and learning programme, Amsterdam, p 67, 2014
4. International Organization for Migration (Mission in Azerbaijan), Research on Identification of Vulnerabilities and Resilience to Radicalization of Target Communities in Azerbaijan, 151 p, Baku, p 77, 2019
5. Dr. Alex P. Schmid, International Centre for Counter-Terrorism – The Hague, Radicalization, De-Radicalization, Counter-Radicalization: A Conceptual Discussion and Literature review, p 33, The Hague, 91 p, 2013
6. Organization for Security and Co-operation in Europe, Preventing Terrorism and Countering Violent Extremism and Radicalization that Lead to Terrorism: A Community-Policing Approach, p 142, Vienna, 199 p, 2014
7. United Nations Development Programme, Preventing Violent Extremism Through Promoting Inclusive Development, Tolerance And Respect For Diversity: A development response to addressing radicalization and violent extremism, p 30, New York, 39 page, 2016

## DEMOKRAT PARTİYASININ HAKİMİYYƏTİ İLLƏRİNDƏ TÜRKİYƏNİN XARİCİ SİYASƏTİ (1950-1960)

**Tural Hüseynzadə**

turalcomerdoglu@gmail.com

Bakı, Azərbaycan

### Xülasə

Demokrat partiyasının xarici siyasəti əslində cümhuriyyət ideologiyasından kəskin fərqli deyildi. Ancaq qurucu heyət və CHP qurucularının çoxu “Qurtuluş Müharibəsi”-ni yaşadığından, qərblə müəyyən bir məsafə saxlayırdılar. İqtisadi sahədə müstəqil olmaq fikri, xüsusən qərbdən uzaq durmaq fikri ilə eyni idi. Paradoksal olaraq, cümhuriyyət inqilabçıları özləri "qərbləşmə" və "modernləşmə" prinsiplərini qəbul etsə də, xarici siyasətdə Qərb və ABŞ ilə münasibətlərdə həmişə məsafələrini qoruyurdular. Bundan əlavə, CHP-nin əsas partiya dövründə qonşularla yaxşı münasibətlər siyasəti qəbul edilirdi.

Adnan Menderesin xarici siyasət xəttində ciddi bir problemi olmasa da, qərblə sıx əlaqələr qurmağı və xüsusən də ABŞ ilə sıx təmasda olmağı üstün tutan xarici siyasət anlayışı mövcud idi. Əlbətdə ki, bu siyasət çərçivəsində xarici yardım təmin etmə və daxili siyasətdə CHP və orduya qarşı gücünü tarazlaşdırma ehtiyacı təsirli olmuşdur.

Bundan əlavə, 1945-ci ildən sonrakı dövrdə əməkdaşlıq siyasətinin yavaş-yavaş artması, NATO kimi beynəlxalq regional qurumların meydana çıxması və təbii ki, ölkənin qarşısında SSRİ təhdidi də qərblə meyl göstərilməsinə təsir göstərən xarici amillərdəndir.

Türkiyəli alim Eroğlu, DP-nin bu siyasətini hakimiyyət dövrünün "yüksəliş dövrü" olaraq təyin edir. Ümumiyyətlə il o Demokrat partiyasının iqtidar dövrünü 3 dövrə bölür.

Birinci Dövr: 1954-il seçkilərə qədərki 4 il. Hədəfsiz məqsəd dövrü. İkinci Dövr: 1957 seçkilərinə qədər ki, 3 ili boş zəhmət dövrü. Üçüncü Dövr: 1960-ci ildəki çevrilişə qədərki üç illik qəflət dövrü adlandırılır. DP-nin hökuməti bu şəkildə qiymətləndirməsinin səbəbi baş nazirin islamçılara münasibətindəki dalğalanmalardır.

**Açar Sözlər: Adnan Menderes, Demokratiya, xarici siyasət, Nato.**

II Dünya müharibənin sonlarına doğru Türkiyədə demokratiya istəyi, xüsusilə mətbuatda və ziyalı dairələrində yüksək səslə dilə gətirilirdi. II Dünya Müharibəsini qazananlardan biri olan Sovet İttifaqının lideri Stalin, Türkiyədən Qars, Ərdahan və Artvini tələb etməyə başladı. Sovet Sosialist Respublikalar İttifaqına qarşı ABŞ və İngiltərəyə isə yaxınlaşmaq istəyən Türkiyə prezidenti İsmət İnönü, 1945-ci il 19

may tarixindəki çıxışında bu istəyə yaşıl işıq yandırdı. 1945-ci il büdcə müzakirələrində Türkiyə Böyük Millət Məclisindəki müxalifətə onsuz da üzə çıxmışdı. Cəlal Bayar, Adnan Menderes, Feridun Fikri Aydın, Yusuf Hikmət Bayur və Mustafa Kamal Atatürkün son baş naziri Emin Sazak, büdcənin əleyhinə səs verdilər. Əsl etiraz isə “Kəndlini torpaqlandırma haqqında” qanunu müzakirə edərkən gəldi. Layihənin 17 və 21-ci maddələri müzakirə edilərkən, Cəlal Bayar, Adnan Menderes, Refik Koraltan və Emin Sazak sərt tənqidlər dilə gətirdi. Bu qanunun müzakirə olunduğu günlərdə Cəlal Bayar, Adnan Menderes, Fuad Köprülü və Refik Koraltan CHP qrupuna “Dördlü Takrir” adlı bir təklif verdi. Bu vəsətdə, ölkənin və partiyanın rəhbərliyində demokratik anlayışı ehtiva edən tənzimləmələrin edilməsi nəzərdə tutulurdu. Lakin “Dördlü Takrir” rədd edildi. Bundan sonra Menderes və Köprülü, o günün Vətən qəzetində Cümhuriyyət Xalq Partiyası hökumətinə qarşı, o günə qədər görünməmiş dərəcədə sərt məqalələr yazmağa başladılar. Nəticədə 1945-ci ilin sentyabrında Menderes, Koraltan və Köprülü partiyadan qovuldu. Eyni qrupdan olan Cəlal Bayar əvvəlcə millət vəkilliyindən, sonra isə CHP-dən istefa etdi. Cəlal Bayar, 1945-ci il 1 dekabr tarixində bir partiya quracaqlarını açıqladı. İnnü tərəfindən Çankaya sarayına dəvət edilən Bayar prezidentdən təsdiq aldıqdan sonra 1946-cı il 7 yanvar tarixinə Demokrat Partiya quruldu.

1950-ci il 14 mart tarixində seçkilər günü Türkiyədə 27 illik tək partiyalı dövr sona çatdı. 1923-cü ildən bəri ölkəni təkbəşinə idarə edən Cümhuriyyət Xalq Partiyası, xalqın səsverməsi ilə hakimiyyəti Demokratik Partiyaya təhvil verdi. Seçkilərin nəticələrinə görə, DP səslərin 52,7 faizini və 408 millət vəkili qazandı. CHP səslərin 39,4 faizini və 69 millət vəkili ilə məclisdə təmsil olunma haqqını qazandı. Millət Partiyası 1 millət vəkili yeri qazandı, 9 şəxs isə bitərəf vəkil oldu. Atatürkdən sonra 11,5 il prezident vəzifəsini icra edən İsmət İnönü, indi ana müxalifət lideri idi. Türkiyə Böyük Millət Məclisi 1950-ci il 22 may tarixində öz fəaliyyətinə başladı. Refik Koraltan məclisin sədri seçildi. Sonrakı prezident səsverməsində DP sədri, İzmirin millət vəkili Cəlal Bayar 453 vəkilin 387-nin səsi ilə Türkiyə Respublikasının üçüncü prezidenti seçilmişdir. Hökumətin yaradılmasını Aydın millət vəkili Adnan Menderesə tapşırıldı. Həmin gün Adnan Menderes yeni hökuməti qurdu. 1950-ci il 9 iyun tarixində DP-nin icraçı şurası Adnan Menderesi Demokrat partiyasının sədri seçdi.

Demokrat partiya, CHP hökumətinin qurulduğu gündən bəri davam etdirdiyi xarici siyasətini sərt bir şəkildə tənqid etməmişdir. Seçki təbliğatı zamanı Türkiyənin hələ də NATO-ya üzv olmaması halının sərt tənqid olunması daha çox görünürdü. II Dünya Müharibəsinin sonunda CHP hökumətinin başladığı qərbə yaxınlaşma siyasəti Demokrat partiyası tərəfindən də davam etdirildi və bayaq da qeyd etdiyimiz kimi məhz Demokrat partiyası iqtidarında Türkiyə NATO-ya qəbul olunmaqla müvəffəq oldu. Ancaq Demokrat partiyasının qərbçi xarici siyasəti bununla dayanmadı, Amerikanın istəyi ilə Orta Şərqdə və Balkanlarda yeni bir ittifaq axtarırdı. Bu dövrdə Türkiyə, ingilislərə və fransızlara qarşı başlayan millətlərin istiqlal hərəkatını dəstəkləmədiyi kimi, İranda neftin milliləşdirilməsini təsdiqləyən cəbhəyə doğru təşəbbüs göstərirdi. Demokrat partiya hökuməti, İraq və Pakistandakı qərb peyk rejimləri ilə iş birliyinə başladı. Yunanıstan və Yuqoslaviya ilə bir çox ortaq müdafiə müqaviləsi imzaladı. Orta Şərqdəki bu səylər gələcəkdə Bağdad Paktının imzalanmasına təsir edəcəkdi. Demokrat partiya əvvəldən qərbə paralel bir xarici siyasət hədəflərinin olduğunu bildirmişdi.

1948-ci ildə İzmirdə etdiyi bir çıxışda baş nazir Adnan Menderes partiyanın xarici siyasətinə toxunduğunda, yeni dünya nizamında olan bir ölkənin bitərəf qalmasının mümkün olmadığını qeyd etdi və tamamilə qərb blokuna bağlanmağın tərəfdarı olduğunu bildirdi. Bunun əsas səbəbi olaraq Adnan Menderes "Amerika və Rusiyanın rəhbərlik etdiyi iki ayrı blokun ortasında qalmaq hər bir ölkə üçün səhv bir yoldur." şəklində fikirlərini dilə gətirdi.

DP-nin xarici siyasətdə Amerika tərəfdarı olmasına və bu ölkədən kömək almasına baxmayaraq digər qonşu ölkələrlə yaxın dostluq əlaqələri qurmağa çalışırdı. Bağdad Paktı və Balkan Paktı bunun bariz nümunələri idi. 1950-1960-cı illərdəki Türkiyə xarici siyasətindəki uğurlarının hamısı, 1945-1950-ci illərdə qərbə bağladığı siyasi, hərbi və iqtisadi müqavilələrə əsasən baş verirdi. Beləliklə, Türkiyə Demokrat partiyası dövrü başlamadan qərbə iqtisadi, siyasi əlaqələr qurulmağa başlanmışdı. Demokrat partiya liderləri, xüsusəndə baş nazir Adnan Menderes də bu əlaqələri daha çox inkişaf etdirməsindən kimsə bir zərər görmədi.

Demokrat partiyasının xüsusəndə Adnan Menderesin ən böyük uğurlarından biri məhz yuxarıda qeyd etdiyimiz kimi NATO-ya Türkiyənin daxil olması idi. Demokrat partiyası Türkiyədə hakimiyyətə gəlməsi ilə NATO-ya giriş cəhdləri artıq rəsmi müraciətə çevrildi.

## V INTERNATIONAL SCIENTIFIC CONFERENCE OF YOUNG RESEARCHERS

Türkiyənin "Ağ İncilab" olaraq bilinən 1950-ci il seçkiləri Türkiyənin NATO-ya girməsi üçün rəsmi bir müraciət edilməsi baxımından həqiqətən motivasiyaedici olmuşdur. Çünki seçkiqabağı dövrdə müxalifət olan Demokrat partiya Türkiyənin təhlükəsizlik baxımından, qərblə əlaqələrin genişlənməsi baxımından NATO-ya girişini çox vacib gördü. Əlavə olaraq Demokrat partiya CHP-ni Türkiyəni "Qərbi Demokratik Cəbhə"dən uzaq tutmaqda günahkandırır. Cümhuriyyət Xalq Partiyası (CHP) bu ittihamları nəzərə alaraq NATO-ya üzv olmaq üçün ilk müraciətini həm təhlükəsizlik, həm də daxili siyasətlə əlaqələndirərək 1950-ci ilin may ayında etdi.

Sovet İttifaqı, Türkiyə tərəfindən hər an ölkənin maraqlarını təhdid edə biləcək güclü bir qüvvə olaraq görülürdü.

Digər tərəfdən, qərb xalqları isə Türkiyəyə ərazi iddiaları etmir, əksinə onlarla əlaqə ölkəyə maliyyə dəstəyi və hərbi yardımların gələcəyinə inandırır, həmçinin qərbə inteqrasiya ölkənin demokratikləşməsinə böyük töhfə verəcəyinə zəmin yaradır. Əvvəlcə NATO-ya edilən bu müraciətlər İngiltərə başda olmaqla NATO-nun nazirlər şurası tərəfindən qəbul edilmədi. Türkiyə prezidenti Cəlal Bayarın fikrincə, Türkiyənin NATO-ya qəbul edilməməsinin iki səbəbi ola bilərdi. Bunlardan biri Türkiyə dövlət adamlarımızın söylərini yetərincə olmaması, digəri isə qərb dövlətlərinin Türkiyəni ehtiyatda tanpon bir dövlət kimi istifadə etmə arzularının olması idi. Müraciətlər qəbul edilməsədə Türkiyə Koreyaya əsgər göndərmə qərarı almış və hazırlıqlarını davam etdirirdi. Türkiyənin NATO-ya üzvlüyünə ABŞ bir qədər razı olsada, xüsusilə İngiltərə vəziyyətə fərqli bir bucaqdan baxırdı.

1950-ci il 22 avqust tarixində İngiltərə Xarici İşlər Nazirliyində təşkil edilən mətbuat konfransında nazirliyin nümayəndəsi, Danimarka və Norveçin, Türkiyənin NATO-ya girməsi halında, skandinav ölkələrinin ordusuna düşən yardımların azalacağını dilə gətirdi. Bununlada İngiltərə öz arqumentini irəli sürmüşdü.

Lakin Türkiyənin öz öhdəliklərini yerinə yetirməsi, Koreyaya əsgər göndərməsi, demokratik iqtidara sahib olması sonunda Türkiyənin 1952-ci il 18 fevral tarixində NATO-ya üzv olması ilə nəticələndi. Həmin gün Yunanıstan da NATO-ya üzv seçildi. Ümumi bu hadisə Demokratik partiya iqtidarının tarixi zəfəri idi.

Türkiyə bu üzvlüklə, bütün silahları ABŞ və NATO-dan almağı öz öhdəliyinə götürməli idi. Ümumi olaraq stratejik olaraq Türkiyə ABŞ-in "mövqeyində hərəkət etməli idi. Bunun ardınca ABŞ bazaları ilə bağlı danışıqlar başlandı. Menderesin NATO iclaslarına qatılmaq üçün qərbə səfərlər etməyə başladı. 1956 və 1957-ci illərdə Adnan Menderes Fransaya getdi. Bu görüşlərdə əsas məsələ Sovet İttifaqının Orta Şərq və Aralıq dənizində yaratdığı təhlükə əsas gündəm idi. Danışıqlar zamanı NATO-ya üzv ölkələrin iqtisadi cəhətdən gücləndirilməsinə və ölkədə müdafiə məqsədi ilə orta mənzilli müdafiə qabiliyyətinə malik raketlərin yerləşdirilməsinə qərar verildi.

Demokrat partiya hələ müxalifət vaxtından, qərbdən Türkiyəyə yardım edilməsi, ölkənin NATO-ya üzv olmasını və xarici siyasətində ABŞ-ı ölkənin tək dayağı olmağı hədəfləyirdi. Nəticə etibarilə Demokrat partiya iqtidarı, bir tərəfdən Yaxın Şərqdəki başlıca müttəfiqin hüquqlarına və mənafələrinə hörmət etmək, xüsusən də Türkiyədə öz paralelləri ətrafında hərəkət etmək, digər tərəfdən dövlətin milli suverenlik mübarizəsi arasındakı orta həll yolu ilə qarşı-qarşıya qaldı. Lakin bu vəziyyətdə, hər iki ölkə Türkiyə və Amerika əlaqələrin inkişafından məmnun idi. ABŞ prezidenti Truman, kommunizmlə mübarizə ilə bağlı bir çıxışında, "Kommunizmlə varıyla-yoxuyla mübarizə aparın tək dövlətin Türkiyə olduğunu" qeyd etdi və bu səbəbdən Türkiyəyə yardımlarını artırdığını qeyd etdi.

Amerika yaxın şərqdə özünü təhlükəsiz hiss etmək üçün Türkiyəyə güvənməliydi. 1950-1960-cı illər arasında Türkiyəni idarə edən Demokrat partiya iqtidarı qərbə bağlılığını, öz daxili siyasətin əsas asperkti ayırdı. Ümumilikdə Türkiyənin NATO-ya daxil olması və qərb yönümlü xarici siyasəti ölkəni irəli aparırdı.

Adnan Menderesin orta şərq siyasəti Demokrat partiya hakimiyyətə gəldikdən sonra həyata keçməyə başladı. Xüsusilə xarici işlər naziri Fuat Körpülü hökumətin orta şərq həmlələrini dəstəkləyirdi.

Demokrat partiya hökumətinin ilk xarici işlər naziri Fuat Körpülü, keçmişdə baxımsız qalan orta şərq ölkələri ilə münasibətləri yaxşılaşdırmağa qərar verdiklərini ifadə etdi. Demokrat partiyanın siyasətinin mahiyyətindəki qətiyyəti ilə deyər bilərik ki, orta şərqə dair danışıqlar da NATO-ya üzvlük zamanı verilən zəmanətə görədir. Əlbətdə, orta şərqdəki siyasi coğrafiyadakı dəyişiklik II İkinci Dünya Müharibəsindən sonra ərəb ölkələrinin müstəqilliyi və İsrail dövlətinin qurulması zamanı Türkiyənin bölgəyə marağını artırdı.



## V INTERNATIONAL SCIENTIFIC CONFERENCE OF YOUNG RESEARCHERS

Əvvəla, Demokrat partiya hökuməti əvvəl Sovet İttifaqı tələbləri qarşısında gündəmə gələn ölkənin müdafiəsini gücləndirməyə çalışdı. Bu səbəbdən Koreya müharibəsinə qatılıaraq türk əsgərinin qanı hesabına NATO-ya üzv olmaq qeyd etdiyim kimi böyük addım idi. Belə bir fikiri qeyd etmək olar ki, orta şərq siyasəti, Türkiyənin varlığının əhəmiyyətini görməməzlikdən gəlmək üçün Sovet İttifaqının təhdidinə qarşı Türkiyəni dəstəkləyən bir tərəfin (qərbin) olması daha vacib idi. Sovet təhdidinə qarşı Türkiyənin orta şərq ölkələrinə yaxınlaşmaq istəməsi, münasibətlərin bərpa olunması Demokrat partiya hökumətinin diplomatik qələbəsi idi. 1960-cı ilə kimi iqtidar bu balansı qoruyub saxlaya bildi.

Demokrat partiya iqtidarının xarici siyasətində digər əsas faktor Kipr problemi idi. Demokrat partiya və Adnan Menderesin hakimiyyətinin zəiflədiyi dövrdə, hətta Menderesin təyyarəsinin qəzaya uğraması hadisəsi zamanı Kipr məsələsində ciddi dəyişikliklər yaşanırdı.

Kipr problemi 1958-ci ildə Türkiyənin təkidi ilə NATO-nun gündəminə gəldi. Kipr problem NATO-dan sonra 1958-ci il 25 Noyabr-5 dekabr tarixləri arasında Birləşmiş Millətlər Təşkilatında müzakirə edildikdən sonra, Meksika nümayəndə heyətinin təklifi ilə səsvermədən "tərəflərin dinc, demokratik və ədalətli həll yolunda çalışacağına inandıqlarını" bildirən bir qərar qəbul edildi.

Rəsmi Afina, Kiprin yalnız Yunanıstanın məsələsi olmadığını anlamış və Kiprlə bağlı Türkiyə və İngiltərə ilə bir masada oturmağın reallığını təsdiqlədi..

1959-cu il fevral ayının əvvəllərində, türk və yunan xarici işlər nazirlərinin iştirakı ilə bu şərtlər altında Zürixdə Kipr müzakirələri başladı. Türkiyənin baş naziri Adnan Menderes 1959-cu il 16 fevral tarixində türk-İngilis-yunan görüşmələri üçün Londona gəldi. Ancaq baş nazir və nümayəndə heyətini daşıyan "Sev" adlı təyyarə, 1959-cu il 17 fevral tarixində sıx duman səbəbiylə London hava limanına enə bilmədi və Gatvic hava limanına göndərildi, lakin təyyarə eniş əsnasında qəzaya uğradı. Baş nazir Adnan Menderes təyyarədən sağ çıxdı, lakin Mətbuat, Nəşr və Turizm Naziri Server Somuncuoğlu da daxil olmaqla 16 nəfər qəzada öldü, 9 nəfər isə yaralandı. Təyyarə qəzası bütün ölkədə dərin kədər yaratdı. Ölənərdən bəzilərinin türk bürokratiyası və siyasi həyatında tanınmış simalar olması hadisənin ölkədə və dünyada geniş əks-səda doğurmasına səbəb oldu. Qəzadan sonra türk siyasəti qismən tənəzzül dövrünə qədəm qoydu. Hakimiyyət və müxalifət arasındakı qarşıdurmalar qısa müddətə dayandı. Müxalifət Adnan Menderesə və digər Demokrat partiya üzvlərinə başsağlığını bildirdi. İsmət İnönü tezliklə Menderesə teleqram göndərdi. Qəzadan sonra baş nazir Adnan Menderes radio qəzeti vasitəsi ilə türk xalqına bir mesaj göndərdi. Menderes mesajında yaşadıklarının kədər və dərin hüzn olduğunu bildirdi. Bu hadisə Adnan Menderes hökumətinin Kipr problemindən ilə bir müddət uzaq qalmalarına səbəb oldu, davamında hakimiyyətin çevrilməsi Demokrat partiyaya Kipr problemini həll etməyə imkan vermədi.

### Nəticə

Nəticə olaraq Adnan Menderes və Demokrat partiyanın xarici siyasəti Türkiyə üçün müsbət yadda qalmışdır. Menderes fərqli tərəflərlə və ölkələrlə xarici münasibətlərini yoluna qoyması ilə fərqlənirdi. Menderesin baş nazir olduğu dövrdə son dərəcə aktiv bir siyasət apardığı açıq aşkar bir haldır. Bir tərəfdən, ölkənin NATO-ya, Balkan-Bağdad müqavilələrinə üzv olması həm bölgələşməyə, həm də SSRİ-yə qarşı təsirli maneəvirlər olmuşdur. Buda Adnan Menderesin uzaq görün siyasətinin təzahürü idi. Bundan əlavə, Kipr problemi, SSRİ və Yunanıstan ilə münasibətlər dövrün böhranlarından idi. Demokrat partiya hökuməti qərblə münasibətlərinə, xarici səyahətlərə xərclədiklərinə görə, ictimaiyyətə çox açıqlama vermədiyinə görə kəskin tənqid olunurdu. Lakin əksi olaraq, ABŞ və Almaniya ilə iqtisadi əlaqələrin bərpası, ölkəyə yardım gətirmək üçün atılan addımlar təqdirəlayiq idi. Ancaq hakimiyyətinin sonuna yaxın ABŞ-dan siyasi və iqtisadi dəstək ala bilməyən Menderes Sovet İttifaqına yaxınlaşaraq ölkəsi üçün yardımlar axtarmağa davam etdi. Menderes 1960-cı ildə Sovet Rusiyasına bir səyahət planlaşdırmış idi. ancaq 1960-cı il 27 may tarixli hərbi çevrilişlə vəzifəsindən azad edilmiş və dar ağacına göndərilmişdi. Sovet İttifaqından dəstək almaq ümidi də bu halda puç oldu.

Ümumiyyətlə Adnan Menderesin, Cəlal Bayarın, Demokrat partiya hökumətinin fəaliyyətinin həm tənqid edən, həm də dəstəkləyən insanlar ikiye bölünmüşdür. Lakin Demokrat partiya iqtidarının Türkiyənin xarici siyasət tarixinə öz dəstixəti ilə bir iz qoyduğu aşikardır. Balanslaşdırılmış siyasət yerinə tərəflərdən birini seçmək çox riskli, lakin inamlı addım idi. Məhz buna görə də bəlkə də, Demokrat partiya iqtidarı hərbi çevriliş ilə sona çatdı.

Təsüfki, Demokrat partiyasının etdiyi xarici siyasət manevrləri bir çevriliş ilə sıfırlandı. Adnan Menderes kimi millətini sevən bir dövlət adamı bütün dünyanın şahidliyi ilə dar ağacında asıldı. Bu hadisə türk tarixinə amansız xəyanət kimi həkk olundu.

### Ədəbiyyat siyahısı

1. Ahmad, F. Ve Turgay, B. A. Türkiyə'de Çok Partili Politikanın Açıklamalı Kronolojisi 1945-1971. Ankara: Bilgi Yayınları. (1976).
2. Akşin, A. Atatürk'ün dış politika ilkeleri ve diplomasisi. Ankara: Türk Tarih Kurumu Basımevi. (1991).
3. Bağcı, H. Türk dış politikasında 1950'li yıllar. (2. Baskı). Ankara: METU Press. (2001).
4. Bilge-Criss, N. "Türkiye-NATO ittifakının tarihsel boyutu". Uluslararası İlişkiler. 9(34). (2012).
5. Bostancı, M. "Türk-Arap İlişkilerine Etkisi Bakımından Bağdat Paktı". Gazi Akademik Bakış. (2013).
6. Crockatt, R. The fifty years war: the United States and the Soviet Union in world politics, 1941-1991. New York: Routledge. (1995).
7. Eroğul, C. Demokrat Parti tarihi ve ideolojisi. (3. Baskı). Ankara. İmge Kitabevi . (1998).

## ƏRƏB BAHARI SURIYA BÖHRANINI ALOVLANDIRAN HADİSƏ KİMİ

### ÜZEYİR MUSTAFAYEV

Bakı Mühəndislik Universiteti  
İqtisadiyyat və idarəetmə / Dünya siyasəti  
*umustafayev@std.beu.edu.az*  
BAKİ, AZƏRBAYCAN

### XÜLASƏ

Müasir dövrümüzdə dünyanın bir sıra regionları müharibələrin, siyasi-iqtisadi reformasiyaların mərkəzinə çevrilmişdir. Belə regionlardan biri və ən başlıcası isə Yaxın Şərq regionudur. 2010-cu ildən etibarən başlamış "Ərəb baharı" regionun 16 ölkəsini əhatə etməklə hal-hazırda da davam edən münaqişələrin əsasını qoymuşdur. Xüsusilə qeyd etmək lazımdır ki, Ərəb baharının müxtəlif sferalar üzrə təsirləri yalnız Şərq regionu deyil eyni zamanda, digər regionları da əhatə etmişdir. Tunisdə başlayan iğtişaşların dalğası ilə ərəb ölkələrində baş tutmuş hakimiyyət dəyişiklikləri bugündə ölkələrin qeyri-stabil və böhran şəraitində olmalarına səbəb olmuşdur. Ərəb baharının ən ağır nəticələrini yaşayan ölkələrin başlıcası isə Suriyadır. 2011-ci ildən etibarən ölkə miqyasında başlayan etirazlar hakimiyyət qüvvələrinin zor tətbiq etməsi ilə daha da alovlanmışdır. 10 ilə yaxın müddətdə davam Suriya böhranı ümumi sayda 6 milyondan çox insanın öz yaşayış yerini tərk etməsi, müxtəlif məqsədli qruplaşmaların ölkə üzrə yayılması və təbii ki, ölkənin ümumi iqtisadi sisteminin məhv olması ilə nəticələnmişdir. Suriyada müharibənin hələdə davam etməsi, müxtəlif beynəlxalq, eləcə də, regional aktorların münaqişəyə müdaxiləsi böhranın aradan qaldırılmasını mümkün etməmişdir.

**AÇAR SÖZLƏR:** Ərəb baharı, Suriya, Suriya böhranı

### GİRİŞ

Uzun müddətdir davam etməsinə baxmayaraq hələ də, həll edilməmiş Suriya böhranı bir sıra ölkələrin iqtisadi və sosial vəziyyətinə təsir etmişdir. Türkiyə, Livan, İraq kimi ölkələr bu təsirləri ən çox yaşayanlardandır. Dövrümüzdə miqrant böhranı, sərhədlərin toxunulmazlığının pozulması, terror, eləcə də, bu qəbildən olan digər dünya əhəmiyyətli problemlərin mərkəzinə çevrilmiş Suriya münaqişəsi hələ də öz aktuallığını qorumaqdadır. Tədqiqat işində Suriya böhranının başlamasının səbəb və nəticələri araşdırılır. Tədqiqat işinin məqsədi isə hazırda davam etməkdə olan Suriya münaqişəsinin yaranmasında Ərəb baharının rolunu araşdırmaq və Suriya timsalında Ərəb baharı yaşayan ölkələrin hər biri üçün ümumi olan xarakteristik eynilikləri müəyyənləşdirməkdir. Tədqiqat işinin hazırlanmasında müxtəlif beynəlxalq və yerli mənbələrdən, statistik məlumatlardan istifadə edilmişdir.

### TƏDQIQAT METODU

Tədqiqat işində qarşılaşdırma, analiz və ümumiləşdirmə kimi metodlardan istifadə olunmuşdur. İlkin olaraq Ərəb baharı termini siyasi fenomen olaraq təhlil edilmiş, terminin mahiyyəti izah olunmuş və digər

bənzəri inqilablarla qarşılaşdırılmışdır. Tədqiqat işinin ikinci bölməsində Suriya böhranının yaranmasının səbəbləri və sonrakı inkişaf dinamikası təhlil edilmişdir. Ümumilikdə işin hazırlanması zamanı elmi araşdırılma aparılmış, müxtəlif mənbələrdə olan məlumatların müqayisəsi aparılmışdır.

### 1. “Ərəb baharı”nın başlaması

Dünyanın geosiyasi vəziyyətini əhəmiyyətli dərəcədə dəyişdirmiş “Ərəb baharı” ərəb ölkələrində işsizlik, ərzaq qiymətlərinin yüksək olması, bürokraritet əngəllər və aşağı həyat səviyyəsi ilə əlaqədar başlanan etiraz dalğasıdır. “Ərəb baharı” termini, Avropanın əksər ölkəsində siyasi yüksəliş dalğasının yaşandığı, köhnə monarxiya quruluşlarının devrilməsi və onların daha mütərəqqi idarəetmə forması ilə əvəzlənməsi ilə nəticələnən 1848-ci il inqilablarından ilhamlanaraq yaradılmışdır. “Bahar” sözünün inqilabi anlamda işləndiyi bir digər məqam isə 1968-ci ildə Çexoslovakiyada baş tutan “Praqa Baharı” idi. <sup>1</sup>Ərəb baharının yaranması və genişlənməsi isə 1989-cu ildə Şərqi Avropada baş tutan “Millətlər Payızı”nı xatırladır. Kommunist rejimləri domino effekti ilə kütləvi xalq etirazlarının təzyiqi altına dağılmağa başladı. Qısa müddət ərzində keçmiş kommunist blokunun əksər ölkələri bazar iqtisadiyyatı olan demokratik siyasi sistemləri qəbul etdilər. Ərəb baharı ümumilikdə 16 ölkəni əhatə etməklə yaxın şərqin siyasi quruluşunu dəyişdirməyə nail olmuşdur.

2010-cu il 18 dekabrda ilk dəfə olaraq Tunisdə mövcud olan siyasi rejimə qarşı mitinqlər başladı. 26 yaşlı Məhəmməd Bouazizinin yerli məmurların rəftarına etiraz edərək özünü yandırması ilə mitinqlər daha da alovlandı. Məhəmməd Bouazizinin intəharından sonra Tunisdə sosial media “**polisə yasəmən verək**” adlı kompaniya başladı. Elə bu kampaniyanın adına uyğun olaraq Tunisdə hakimiyyətin devrilməsi ilə nəticələnəcək olan inqilab “**Yasəmən İnqilabı**” adını aldı. Etiraz dalğası, qısa müddət ərzində bütün ölkəyə yayıldı. Tunisin müxtəlif şəhərlərində polislə etirazçılar arasında şiddətli toqquşmalar baş verdi. 14 yanvar 2011-ci ildə Tunisin sayca ikinci prezidenti Zine al-Abidine Ben Ali və baş nazir Məhəmməd Qanuşi istefa edərək ölkədən qaçdı. Hakimiyyətin təbəçiliyində fəaliyyət göstərən polis sistemi, qovulmuş prezidentin partiyası və bir sıra avtoritar qurumlar ləğv edildi. <sup>2</sup>

Tunisdə yaranan iğtişaların dalğası digər dövlətlərə - Əlcəzair, Misir, Yəmən və İordaniyaya təsirsiz qalmadı. 28 dekabr 2010-cu ildə Əlcəzairdə iğtişələr başladı. Əlcəzairdə hökumət qüvvələri Tunis hadisələrindən çəkinərək xalq qüvvələri ilə danışıqlara getməyə məcbur oldular. Hətta Səudiyyə Ərəbistan kralı Abdullah ölkədə islahatlar keçirməyə məcbur oldu. İğtişələr, azadlıq və demokratiya tələbləri bütün ərəb ölkələrində müşahidə olunmağa başladı. Ərəb baharının növbəti dayanacağı isə Suriya oldu.

### 2. Suriya böhranının səbəb və nəticələri

Suriya Orta Şərqin ən zəngin ehtiyatlara malik olan ölkələrindən biridir. Uzun müddət Osmanlı imperiyasının tərkibində olsa da XX əsrdə Suriyada siyasi vəziyyət dəyişir. Birinci Dünya Müharibəsində Osmanlı imperiyasının məğlub olması nəticəsində 1918-ci ildə Osmanlı qoşunları Suriya ərazisini tərk etmək məcburiyyətində qalır. 1928-ci ilin aprelində Suriya rəsmi sürətdə Fransanın mandatlı ərazisi elan olunur. İkinci Dünya müharibəsində Fransanın mandatlı ərazisi olaraq daxil olsa da, 1943-cü ilin dekabrında Fransanın Suriya üzərindəki mandatı ləğv edilir. Mandat sisteminin ləğv olunmasına baxmayaraq Suriyada Fransız hərbi birlikləri 1946-cı ilədək qalmaqda idi. Sonuncu xarici əsgər ölkə ərazisini 1946-cı ilin 17 aprelində tərk etdiyindən bu tarix Suriyanın müstəqillik günü olaraq qeyd olunur.

Suriya müstəqil ölkə olsa da, siyasi quruluşu qeyri-stabil idi. 1946-1963-cü illər arasında Suriyada iki dəfə hökumət böhranı baş vermişdir. Ciddi hökumət böhranları, siyasi partiyalar arasında qarşıdurmalar, o cümlədən, Soyuq müharibənin başlaması ilə kapitalist və sosialist ölkələr arasında olan ciddi mübarizələr Suriyada siyasi vəziyyətin stabilləşməsinə mane olan ən böyük əngəllər idi. Belə bir vəziyyətdə 1963-cü il martın 8-də Suriyada hakimiyyət inqilab yolu ilə Ərəb Sosialist Dirçəliş Partiyasının (ərəb abreviaturası BƏS) əlinə keçir. 1963-cü ildən etibarən hər növbəti ilin 8 martı Suriyada İnqilab günü kimi qeyd edilir. 1966-cı ilin fevralın 28-də ölkəyə rəhbərlik BƏS partiyasının qatı sol cinahının əlinə keçir. 1970-ci ilin noyabrında isə hakimiyyətə general Hafiz Əsədin başçılıq etdiyi qrup gəlir. Hafiz Əsəd ölkədə avtoritar sistem qurur. Ordu, polis, məhkəmə prezidentdən asılı hala salınır. Hafiz Əsəd 1970-ci ildən 2000-ci ilədək (vəfatınadək) Suriya prezidenti olur. Hafiz Əsədin ölümü ilə hakimiyyət onun oğlu Bəşər Əsədə keçir.

<sup>1</sup> History editors, “Arab Spring”, 2018. keçid: (<https://www.history.com/topics/middle-east/arab-spring>)

<sup>2</sup> Britannica, “Arab Spring”, 2019. keçid: (<https://www.britannica.com/>)

## V INTERNATIONAL SCIENTIFIC CONFERENCE OF YOUNG RESEARCHERS

2000-ci ildə hakimiyyəti ələ aldıqdan sonra Bəşər Əsəd də atası kimi müxtəlif iqtisadi islahatlar aparacağına söz verdi. Bu vədlər arasında iqtisadiyyatı liberallaşdırmaq, bazarı xarici investisiyalara açmaq və xarici bankların Suriyada fəaliyyət göstərməsinə imkan vermək kimi yenilikçi nailiyyətlər var idi. Lakin hakimiyyətinin onuncu ilində Suriyada hələ də liberal iqtisadiyyat yox idi.

Suriyanın iqtisadi həyatı, Hafiz Əsəd dövründən bəri dərinlən siyasiləşmişdir. Bu proses Bəşər Əsədin dövründə də davam etməkdə idi. İqtisadiyyatın dövlət tərəfindən tənzimlənməsi, azgəlirli və korrupsiyalaşmış bürokratiyanın formalaşmasına səbəb oldu. Suriya xalqının vəziyyəti 2000-ci illərin əvvəllərindən daha da pisləşdi. Ölkənin iqtisadi resursları azalarkən həyata keçirilməyə çalışılan yenidənqurma strategiyaları işsizliyin səviyyəsini daha da artırır. Əlavə olaraq quraqlıq, iqtisadiyyatı böyük ölçüdə kənd təsərrüfatı sektorundan ibarət olan Suriya xalqı üçün iqtisadi çöküşün müjdəçisi oldu.<sup>3</sup> Bəşər Əsədin hakimiyyətinin legitimliyinin xalqda olmaması, dövlət gəlirlərinin qeyri-bərabər bölgüsü və Tunisdə başlayan Ərəb baharının gətirmiş olduğu inqilabi mühit 2011-ci ilin yanvarından etibarən Suriyada etirazların başlamasına səbəb oldu. Başlayan etirazlar, hökumət qüvvələrinin müdaxiləsi, həbslər və ölümlərlə müşahidə olundu. Ən əvvəlində inqilabi yatırmağa ümid edən ölkə hakimiyyəti, iki il sonra ölkədəki vətəndaş müharibəsinin qarşısını almaqda aciz idi.

### NƏTİCƏ

Suriyadakı qarşıdurmaların fəsadları yalnızca ölkə sərhədləri çərçivəsində məhdudlaşmır. Hesablamalar göstərir ki, Suriya böhranının qonşu 5 ölkəyə (Türkiyə, Livan, İordaniya, İraq və Misir) vurduğu iqtisadi zərərin 35 milyard dollar məbləğində olduğu təxmin edilir. Bu məbləğ Suriyanın 2007-ci ildəki ümumdaxili məhsul həcminə bərabərdir. Münaqişənin davam etməsi zərərlərin miqdarını durmadan artırır.<sup>4</sup> Son məlumatlar göstərir ki, ümumilikdə 6.5 milyon insan öz evini tərk etmək məcburiyyətində qalmışdır. Suriyanı bu və ya başqa səbəbdən dolayı tərk edən insanların dünyanın dörd bir yanına yayılmışdır. Türkiyə, Livan, İraq kimi ölkələr miqrant böhranından ən çox zərər çəkənlərdir. Təbii ki, Ərəb baharının başlaması Suriyada mövcud olan narazılıqları daha da artırmış, ölkə vətəndaşlarının küçələrə çıxaraq öz etirazlarını bildirməsinə səbəb olmuşdur.

### ƏDƏBİYYAT SİYAHISI

1. Britannica, "Arab Spring", May 2019. (online məqalə) Keçid: (<https://www.britannica.com/>)
2. Çağatay Özdemir, "Suriyə'de İç Savaşın Nedenleri: Otokratik Yönetim mi, Bölgesel ve Küresel Güçler mi?" (jurnal məqaləsi), Yanvar 2016, səh: 5-6
3. History editors, "Arab Spring" (online məqalə), 2018 Keçid: (<https://www.history.com/topics/middle-east/arab-spring>)
4. Mahmoud Arayssi, Ali Fakih, Nathir Haimoun, IZA- Intitute of Labor Economics. "Did the Arab Spring Reduce MENA Countries' Growth?" (jurnal məqaləsi), Aprel 2020
5. Harvard Divinity School, Country Profiles Syria 2020, (online məqalə) Keçid: <https://rpl.hds.harvard.edu/religion-context/country-profiles/syria>

<sup>3</sup> Çağatay Özdemir, "Suriyə'de İç Savaşın Nedenleri: Otokratik Yönetim mi, Bölgesel ve Küresel Güçler mi?" 2016, səh: 5-6

<sup>4</sup> Mahmoud Arayssi, Ali Fakih, Nathir Haimoun, IZA- Intitute of Labor Economics. "Did the Arab Spring Reduce MENA Countries' Growth?", Aprel 2020

## İRANIN NÜVƏ FƏALİYYƏTİNİN ƏSAS İNKİŞAF MƏRHƏLƏLƏRİ

**Müşviq Mehbalıyev**

Bakı Mühəndislik Universiteti

İqtisadiyyat və idarəetmə / Azərbaycan bölməsi

mmehbalıyev98@mail.ru

Bakı, Azərbaycan

### XÜLASƏ

Məqalədə İranın nüvə fəaliyyətinin əsas inkişaf mərhələləri nəzərdən keçirilir. Müəllif İran ətrafında yaranmış ümumi geosiyasi mənzərəni nəzərdən keçirərək, rəsmi Tehranın nüvə siyasətinin əsas məqamlarına aydınlıq gətirir. İranın beynəlxalq münasibətlərin aktorları ilə münasibətlərində son onilliklərdə nüvə fəaliyyəti kontekstində baş verən dəyişikliklərə xüsusi diqqət yetirilir.

**Açar sözlər:** İran, islam, nüvə fəaliyyəti, təhlükəsizlik, ABŞ

### GİRİŞ

İranın nüvə sahəsində tədqiqatların tarixi bir neçə onilliklər bundan qabağa gedir. Hətta sonuncu şah hesab olunan Məhəmməd Rza Şahın hakimiyyəti illərində İranda nüvə sahəsində elmi tədqiqatların başlanması haqqında məlumatlar var. Məlum olduğu kimi o zamanlar İranda İslam İnqilabı baş verməmişdi və bütünlükdə siyasi və hərbi proseslər Qərbin, xüsusilə Amerika Birləşmiş Ştatlarının nəzarəti altında idi. İran dünya dövlətləri içərisində silah tədarükünə görə 5-ci yerə çıxırdı. Bu dövrdə atom silahını əldə edən bir neçə dövlət artıq mövcud idi və digər dövlətlər də bu sahədə tədqiqatları davam etdirirdilər. İran belə dövlətlərdən geri qala bilməzdi və atom silahı sahəsində ilk tədqiqatlar olsa belə fəaliyyətə başlamışdı. Buna görə də ABŞ və İran arasında atom enerjisi sahəsində ölkələr arasında əməkdaşlığın başlanmasına səbəb olan yaxınlaşma İkinci Dünya müharibəsi dövründə başladı. 1941-ci ildə Rza Pəhləvinin taxtından imtina etməsi, demokratik hərəkatın genişlənməsi və 1941-1943-cü illərdə SSRİ-nin İranda mövqeyinin güclənməsi. hakimiyyətdə qalan şah qüvvələrinin Böyük Britaniya və Amerika Birləşmiş Ştatları ilə yaxınlaşmağa istiqamətlənməsinə təkan verdi<sup>5</sup>. 1940-cı illərdə demokratik və şahı dəstəkləyən qüvvələr arasındakı toqquşmalar müxtəlif sahələrdə Amerika-İran yaxın təmaslarının qurulmasına gətirib çıxardı. iki ölkə arasında hərbi sahədə əməkdaşlıq quruldu, bu da əsasən İran ordusunun ABŞ tərəfindən yenidən silahlandırılmasında ifadə edildi.

Bu əməkdaşlıq müxtəlif mərhələlərlə 1979-cu ildəki İslam İnqilabına qədər davam etdirildi. Məhz bununla əlaqədar olaraq Atom silahı sahəsində İran – Amerika əməkdaşlığının ilk mərhələsi bu dövrlər hesab olunur. Məqalədə İran hərbi sənayesi tarixində mühüm əhəmiyyət kəsb edən dövrlər haqqında zəruri tədqiqat təqdim olunur.

### İranın nüvə fəaliyyətinin əsas inkişaf mərhələləri.

Əvvəlcə şah İranının, daha sonra İran İslam Respublikasının (İİR) nüvə proqramının formalaşması və inkişafı prosesinin kökü ABŞ Prezidenti Duayt Eyzenhauerin 8 dekabr 1953-cü ildə BMT Baş Assambleyasındakı məşhur “Sülh üçün atom” nitqinə gedib çıxır. Bu nitqdə mülki sahədə nüvə enerjisindən istifadənin qeyd-şərtsiz faydası fikri vurğulanırdı<sup>6</sup>. ABŞ və İran arasında atom enerjisi sahəsində ölkələr arasında əməkdaşlığın başlanmasına səbəb olan yaxınlaşma İkinci Dünya müharibəsi dövründə başladı. 1941-ci ildə Rza Pəhləvinin taxtından imtina etməsi, demokratik hərəkatın genişlənməsi və 1941-1943-cü illərdə SSRİ-nin İranda mövqeyinin güclənməsi hakimiyyətdə qalan şah qüvvələrinin Böyük Britaniya və Amerika Birləşmiş Ştatları ilə yaxınlaşmağa istiqamətlənməsinə təkan verdi<sup>7</sup>. ABŞ-in İranla bu mərhələdəki əməkdaşlığının əsas məqsədlərindən biri SSRİ-nin İranda möhkəmlənməsinin qarşısını almaq, öz təsirini yaymaq, habelə neft yataqlarından istifadə təminatları əldə etmək idi. ABŞ-in

<sup>6</sup> Речь президента США г-на Двайта Д. Эйзенхауэра на заседании ГА ООН 8 декабря 1953 года. / Сайт ООН. – URL: <http://www.un.org/ru/ga/iaea/eisenhower-2.htm>

<sup>7</sup> Иванов М.С. История Ирана / М., Издательство МГУ, 1977. С. 349-350.

İrandakı mövqeyinin möhkəmlənməsi 1953-cü il avqust çevrilişindən sonra baş verdi, bu dövrdə Vaşinqtona loyal olmayan İran Baş naziri M.Müsəddiq hakimiyyətdən uzaqlaşdırıldı. Müsəddiqin devrilməsi və Qərb yönümlü Məhəmməd Rza Pəhləvinin təkbaşına hakimiyyətinin bərpası ilə amerikalılar İranın silahlı və təhlükəsizlik strukturlarının yenidən qurulmasında fəal iştirak etməyə başladılar. Vaşinqtonun dəstəyi ilə İranın siyasi sisteminin müdafiəsini təmin edən, İran Konstitusiyasına zidd olan kommunist və digər ideologiyalara qarşı mübarizə apararı Ölkə Təhlükəsizlik və İnformasiya Təşkilatı (SAVAK) yaradıldı<sup>8</sup>. ABŞ 1957-ci ildə şah hökuməti ilə nüvə enerjisindən istifadə sahəsində əməkdaşlıq müqaviləsi imzaladı<sup>9</sup>. Bu sənəd aşağıdakıları nəzərdə tuturdu<sup>10</sup>:

1. İran və Amerika Birləşmiş Ştatları arasında tədqiqat reaktorlarının layihələndirilməsi, tikintisi və istismarı, fiziki və bioloji tədqiqatlarda, tibbi terapiyada, kənd təsərrüfatında və sənayedə radioaktiv izotoplardan istifadə barəsində məlumat mübadiləsi.

2. İrana ABŞ-dan Sazişdə nəzərdə tutulmuş şərtlərlə və miqdarda izotopla zənginləşdirilmiş uran-235 göndərilməsi; İran ərazisindən işlənmiş nüvə yanacağının çıxarılması.

3. Dinc məqsədlə nüvə tədqiqatı layihələrinin həyata keçirilməsi üçün zəruri olan materialların satışı və digər formalarda tədarüki.

4. İranın ABŞ-ın Nüvə Enerjisi Komissiyasına illik hesabatları şəklində İranın nüvə enerjisindən dinc məqsədlə istifadə sahəsindəki fəaliyyətinin həyata keçirilməsinə nəzarət mexanizminin tətbiqi.

5. İranın Sazişə uyğun olaraq əldə edilmiş materialların, avadanlıqların və cihazların nüvə silahı yaratmaq məqsədi ilə, hərbi məqsədlər üçün istifadə edilməməsi, habelə Komissiyanın müvafiq icazəsi olmadan üçüncü tərəfə verməməsi barədə öhdəlik götürməsi.

6. Tərəflərin nüvə enerjisindən, xüsusən də elektrik enerjisi istehsalı üçün nəzərdə tutulmuş reaktorların layihələndirilməsi, istismarı və dinc istifadəsi sahəsində əməkdaşlığının uzadılması və daha da genişləndirilməsi imkanı.

Bu sazişin imzalanması tərəflər arasında nüvə enerjisindən dinc məqsədlərlə istifadə sahəsində sıx əməkdaşlığın təməlini qoydu. Bu, CENTO-nun Nüvə Tədqiqatları İnstitutunun 1957-ci ildə Bağdaddan Tehrana köçürülməsində əksini tapdı. Bu institut 1959-cu ildə Məhəmməd Rza Pəhləvi tərəfindən qurulan Tehran Nüvə Tədqiqatları Mərkəzinin (TNTM) sələfi idi<sup>11</sup>.

ABŞ ilə razılaşma çərçivəsində götürdüyü öhdəliklərin bir hissəsi olaraq, İran 1963-cü ildə Atmosferdə, kosmik məkanda və su altında nüvə silahı sınaqlarının qadağan edilməsi haqqında Müqaviləyə qoşuldu.

Tehran Universiteti nəzdində TNTM-nin inşası 1967-ci ildə başa çatdı. Eyni zamanda, Amerikanın AMF şirkəti tərəfindən hazırlanmış 5 MVt gücündə nüvə tədqiqatı reaktoru işə salındı. İranın tədqiqat reaktoru üçün yanacaq kimi tələb olunan 5,15 kq yüksək dərəcədə zənginləşdirilmiş uran Amerikanın "General Dynamics" firması tərəfindən göndərildi<sup>12</sup>. Tədqiqat reaktorunda istifadə olunan uranın 93% zənginləşdirildiyi bildirilirdi<sup>13</sup>. Bundan əlavə, ABŞ tədqiqat məqsədləri üçün 112 qram plutonium və plutoniumun kimyəvi ayrılması üçün tələb olunan isti kameralar göndərdi<sup>14</sup>.

1 iyul 1968-ci ildə İran 1970-ci ilin fevralında Məclis tərəfindən təsdiqlənən Nüvə Silahının Yayılmaması haqqında Müqaviləni (NSYM) imzaladı. Müqavilənin 4-cü maddəsində İranın "ayrı-seçkiliyə yol verilmədən nüvə enerjisini tədqiq, istehsal etmək və dinc məqsədlərlə istifadə etmək" hüququ təsbitini tapmışdı<sup>15</sup>.

<sup>8</sup> Алиев С.М. История Ирана. XX век / М.: Ин-т востоковедения РАН: Крафт+, 2004. - С. 311

<sup>9</sup> Ша'бани Риза. Краткая история Ирана. / СПб.: Петербургское Востоковедение. 2008. С.399

<sup>10</sup> United States of America and Iran Agreement for cooperation concerning civil uses of atomic energy. – URL: [https://ahlbauer.files.wordpress.com/2012/04/19570305\\_iran-usa\\_nuclear-co-operation.pdf](https://ahlbauer.files.wordpress.com/2012/04/19570305_iran-usa_nuclear-co-operation.pdf)

<sup>11</sup> Mousavian S.H. The Iranian nuclear crisis: a memoir. / Carnegie Endowment for International Peace. 2012. С.41

<sup>12</sup> Vaez A., Sadjadpour K. Iran's Nuclear Odyssey: Costs and risks. / Carnegie Endowment for International Peace. 2013. P.4

<sup>13</sup> Cordesman A., Al-Rodhan K. Iran's Weapons of Mass Destruction: The Real and Potential Threat. / Center for Strategic and International Studies. 2006. – URL: <https://books.google.ru/books?id=dZyOnEILHJc&printsec=frontcover&hl=ru#v=onepage&q&f=false>

<sup>14</sup> Mousavian S.H. The Iranian nuclear crisis: a memoir. P. 41

<sup>15</sup> Договор о нераспространении ядерного оружия / Сайт ООН. URL: [http://www.un.org/ru/documents/decl\\_conv/conventions/npt.shtml](http://www.un.org/ru/documents/decl_conv/conventions/npt.shtml)

## V INTERNATIONAL SCIENTIFIC CONFERENCE OF YOUNG RESEARCHERS

1969-cu ildə ABŞ və İran nüvə enerjisindən istifadə sahəsində əməkdaşlıq müqaviləsini daha 10 il müddətinə uzatdılar<sup>16</sup>. Elə həmin il “Tehran layihəsi”nin iştirakçılarının sayı genişlənir - İran Fransa Atom Enerjisi Komissarlığı ilə tədqiqat reaktorunun təmiri üçün xidmətlərin göstərilməsi barədə razılığa gəlir<sup>17</sup>. 1972-ci ildə şah İranda nüvə sektorunun inkişafını təmin etmək məqsədi ilə Kanada ilə əməkdaşlıq müqaviləsi imzaladı<sup>18</sup>. Daha sonra oxşar müqavilələr 1975 və 1978-ci illərdə Fransa, 1974 və 1976-cı illərdə Almaniya, 1976-cı ildə Hindistanla bağlandı<sup>19</sup>.

1974-cü ildə Məhəmməd Rza Pəhləvi nüvə proqramını energetika siyasətində prioritet elan edərək İran Atom Enerjisi Təşkilatının (İAET) yaradıldığını bildirdi. Bunun əsas motivi bazarda dəyərinin artması səbəbindən “nəcib material” sayılan neftin ölkənin daxili ehtiyaclarına xidmət etmək üçün boş yerə sərf edilməsinə inam idi<sup>20</sup>.

1974-cü ilin martında Məhəmməd Rza ölkənin nüvə sektorunun inkişafı planlarını elan etdi. Bu istiqamətdə aşağıdakı tədbirlər nəzərdə tutulurdu:

1. Növbəti 20 ildə 23 min MVt elektrik enerjisi istehsal etmək üçün 20 nüvə stansiyasının inşası.

2. Uranın zənginləşdirilməsi, yanacaq istehsalı və sərf edilmiş yanacağın yenidən emalı texnologiyaları da daxil olmaqla tam nüvə tsiklinin mənimsənilməsi.

Bu proqramın açıqlanmasından qısa müddət sonra İran xarici şirkətlərlə nüvə obyektlərinin inşası ilə bağlı bir sıra müqavilələr imzaladı. Belə ki, 1974-cü ilin noyabr ayında “Siemens Kraftwerk Union” (KWU) törəmə müəssisəsi ilə 1975-ci ildə başlayan və 1979-cu ilin əvvəllərində İslam İnqilabı səbəbilə dayandırılan Busehrdə iki reaktorun inşası barədə saziş əldə edildi. Fransanın “Framatome” şirkəti ilə 1979-cu ilin yanvarında başlayan və eyni səbəblə aprel ayında ləğv edilən Darhovində iki obyektin inşası ilə əlaqədar saziş bağlandı<sup>21</sup>. Nüvə mütəxəssislərinin hazırlanması üçün dünyanın bir sıra nüfuzlu universitetləri və texniki mərkəzləri ilə, xüsusən 1974-cü ildə Massaçusets Texnologiya İnstitutu ilə kədr hazırlığına dair ikitərəfli müqavilələr imzalandı<sup>22</sup>. 1974 - 1977-ci illərdə nüvə alimlərinin sayı 67-dən 862-yə yüksəldi. 1975-1977-ci illər arasında İAET-in büdcəsi 30,6 milyon dollardan 3 milyard dollara qədər artaraq İran Milli Neft Şirkətindən sonra ikinci yeri tutdu<sup>23</sup>.

İranda tam nüvə tsikli texnologiyasına yiyələnməkdə maraqlı olduğu nəzərə alınaraq Tehran tərəfindən nüvə sektoruna qoyulan sərmayələrin əhəmiyyətli dərəcədə artması və nüvə proqramının aşkar irəliləməsi Vaşinqtonda narahatlığa səbəb oldu. Məhəmməd Rza Pəhləvinin Hindistanın nüvə sınağından az sonra bir fransız jurnalistə verdiyi müsahibədə nüvə silahının yaradılması ehtimalından bəhs etdiyi açıqlaması iki ölkə arasındakı inamsızlıq mühitini gücləndirdi<sup>24</sup>. “Milli Kəşfiyyat Qiymətləndirməsi: Nüvə silahının daha geniş yayılması perspektivləri” başlıqlı avqust 1974-cü il tarixli sənəddə Tehranın nüvə silahı yaratmaq potensialı ilə əlaqədar “Şahın İranda hesaba alınacaq gücə çevirmək istəklərinin şübhə doğurmadiğı” qeyd olunurdu<sup>25</sup>. Məruzədə digər dövlətlərin, xüsusən Hindistanın milli nüvə proqramlarının İran proqramı ilə bağlı vəziyyətin inkişafına təsiri də vurğulanırdı. Tehran ilə Vaşinqton arasındakı münasibətlərdəki əlavə gərginlik mənbəyi Məhəmməd Rza Pəhləvinin 1974-cü ilin mayında Hindistanın nüvə silahını sınaqdan keçirməsi fonunda ehtiyatla qarşılanan nüvə materiallarının emalı üçün milli potensial yaratmaq istəyi oldu. Bu mövzuda konsensusun olmaması Amerika köməyinin azalmasına, ABŞ-dan nüvə texnologiyaları

<sup>16</sup> Orr T. Iran and nuclear weapons / The Rosen Publishing Group. 2010. P.23. – URL: <https://books.google.ru/books?id=61ODaAcFA-EC&printsec=frontcover&hl=ru#v=onepage&q&f=false>

<sup>17</sup> Cordesman A., Al-Rodhan K. Iran’s Weapons of Mass Destruction: The Real and Potential Threat.

<sup>18</sup> Canada and Iran Agreement for cooperation in the peaceful uses of atomic energy / UN Treaty Collection. URL: <https://treaties.un.org/doc/Publication/UNTS/Volume%20977/volume-977-I-14184-English.pdf>

<sup>19</sup> Soofi A., Ghazinoory S. Science and innovation in Iran: Development, Progress and Challenges / Palgrave Macmillan. 2013. P. 165

<sup>20</sup> Vaez A., Sadjadpour K. Iran’s Nuclear Odyssey: Costs and risks. P.4

<sup>21</sup> Nuclear power in Iran / World Nuclear Association. Updated January 16. – URL: <http://www.world-nuclear.org/information-library/country-profiles/countries-g-n/iran.aspx>

<sup>22</sup> Mousavian S.H. The Iranian nuclear crisis: a memoir. P. 42

<sup>23</sup> Vaez A., Sadjadpour K. Iran’s Nuclear Odyssey: Costs and risks. P.5

<sup>24</sup> **U.S. Embassy Tehran cable 5192 to Department of State, “Shah’s Alleged Statement on Nuclear Weapons,” 25 June 1974, Confidential / The National Security Archive. The George Washington University** – URL: <http://nsarchive.gwu.edu/nukevault/ebb521-Irans-Nuclear-Program-1975-vs-2015/01.pdf>

<sup>25</sup> Special National Intelligence Estimate: Prospects for Further Proliferation of Nuclear Weapons / **The National Security Archive. The George Washington University** – URL: <http://nsarchive.gwu.edu/NSAEBB/NSAEBB240/snief.pdf>

göndərilməsinin qadağan edilməsinə səbəb oldu<sup>26</sup>. İranla ABŞ arasında nüvə enerjisi sahəsində gələcək əməkdaşlıq barədə danışıqlar prosesi 1978-ci ildə ABŞ-İran sazişinin imzalanması ilə başa çatdı. Sənədin imzalanmasından əvvəl şah 18 iyun 1977-ci ildə ABŞ səfiri Uilyam Sallivan ilə görüşü zamanı uran emalı obyektinin inşası planından imtina etdiyini açıqladı<sup>27</sup>. ABŞ prezidenti C.Karter isə 1977-ci ilin dekabrında Tehrana səfəri zamanı İrani "azadlıq adası" elan etdi.

Qeyd etmək lazımdır ki, Amerika tərəfi İranla problemləli vəziyyətin tez həll olunmasında son dərəcə maraqlı idi, bunu ABŞ-ın şah rejiminə etdiyi güzəştlər sübut edirdi. Belə ki, nüvə materiallarının təkrar emalı məsələsindəki əsas alternativlərdən biri kimi ABŞ Milli Təhlükəsizlik Şurasının H.Kissincer tərəfindən imzalanmış sənədində əksini tapan İranda çoxmillətli emal zavodunun inşası nəzərdən keçirilirdi<sup>28</sup>. 1976-cı ildə ABŞ prezidenti J. Ford İrana plutoniumun nüvə reaktor yanacağından ayrılması üçün Amerika istehsalı olan emal qurğusunun satılması təklifini ehtiva edən sənəd imzaladı<sup>29</sup>. Bundan əlavə, 1978-ci il Amerika-İran Əməkdaşlıq Sazişinin 6-sı maddəsi tərəflərin bu mövzuda razılıq əldə etməsi halında nüvə materiallarının emalı və uranın zənginləşdirilməsi imkanını nəzərdə tuturdu. Müəyyən olunurdu ki, İrana sonrakı sərəncam vermə zamanı aşağıda göstərilən alternativlərə uyğun olaraq istifadə edilmiş nüvə yanacağından istifadə üsulunu seçmək hüququ verilir:

1. İşlənmiş yanacağın İranda saxlanması;
2. İstifadə olunmuş yanacağın müəyyən haqq müqabilində ABŞ-da saxlanması;
3. Sazişin hər iki tərəfinin tanıdığı beynəlxalq müqavilələrə uyğun olaraq işlənmiş yanacağın saxlanması, emalı və ya başqa formada istifadəsi<sup>30</sup>.

1979-cu ildə İranda İslam İnqilabı baş verdi, nəticədə Pəhləvi sülaləsinin hakimiyyətinə son qoyuldu, Məhəmməd Rza şah ölkədən qaçdı. Siyasi mübarizənin gedişində Ayətullah Ruhullah Xomeyninin rəhbərlik etdiyi müsəlman ruhanilər hakimiyyətə gəldi. 1 aprel 1979-cu ildə İran İslam respublikası elan edildi. 1979-cu ilin noyabrında ölkə daxilindəki vəziyyətin sabitləşməsi və Amerika səfirliyində girovların götürülməsi fonunda Qərb ölkələri ilə Tehran arasında münasibətlərdə kəskin soyuqlaşma baş verdi.

İslam İnqilabının qələbəsi ilə İran İslam Respublikası (İİR) dövlətçiliyinin yeni tarixi dövrünə qədəm qoydu və ölkənin nüvə proqramının gələcək taleyi sual altında qaldı. 1979-cu il İslam İnqilabı nəticəsində qurulan yeni rejimin əsas vəzifələrindən biri də şah dövrünün siyasətindən uzaqlaşmaq və hər şeydən əvvəl xarici və daxili siyasətdə Qərb yönümlü xətdən imtina etmək idi. Nüvə proqramı Qərb ölkələrinin və onların İranda işləyən mütəxəssislərinin birbaşa iştirakı ilə həyata keçirilən layihə olmaqla, islamçılar tərəfindən Qərbin qəbul etdirdiyi bahalı layihə və monarxiyanın mirası kimi nəzərdən keçirilirdi. Buna baxmayaraq, Tehranın nüvə proqramının gələcək inkişafı ilə bağlı mövqeyi birmənalı deyildi. İranın nüvə silahları ilə bağlı mövqeyi də qaranlıq qalırdı. Ayətullah Xomeyninin "ideoloji və əxlaqi səbəblərə görə" nüvə silahının yaradılması ideyasını rədd etdiyi<sup>31</sup> təxminləri ilə yanaşı, İslam İnqilabı dövründə Xomeyninin müşavirinin enerji mütəxəssisi Feridun Feşarakiyə: "İslam Cümhuriyyəti üçün atom bombası yaratmaq sizin borcunuzdur" söyləməsi<sup>32</sup> barədə məlumatlar yayılmışdı.

İranın nüvə proqramının sonrakı inkişafına dair rəsmi mövqeyi Enerji naziri Həsən Abbaspur, onun müavini Sahabi və İran İslam Respublikasının ilk prezidenti Əbulhəsən Bənisədrın 17 iyun 1980-ci il tarixli birgə iclasından sonra elan edildi. Birgə açıqlamada deyilirdi: "Qəbul etdirilmiş müstəmləkəçi müqavilələr əsasında keçmiş rejimin başladığı reaktorların tikintisi ölkəyə iqtisadi, siyasi və texniki baxımdan zərər

<sup>26</sup> Vaez A., Sadjadpour K. Iran's Nuclear Odyssey: Costs and risks. P.5

<sup>27</sup> U.S. Embassy Tehran cable 5397 to State Department, "Audience with Shah," 20 June 1977, Confidential / The National Security Archive. The George Washington University – URL: <http://nsarchive.gwu.edu/nukevault/ebb521-Irans-Nuclear-Program-1975-vs-2015/08.pdf>

<sup>28</sup> National Security Decision Memorandum 292, "U.S.-Iran Nuclear Cooperation," 22 April 1975, signed by Henry Kissinger, Secret / The National Security Archive. The George Washington University. – URL: <http://nsarchive.gwu.edu/nukevault/ebb521-Irans-Nuclear-Program-1975-vs-2015/05.pdf>

<sup>29</sup> Mousavian S.H. The Iranian nuclear crisis: a memoir. P.44

<sup>30</sup> State Department cable 125971 to Embassy Tehran, "U.S.-Iran Nuclear Cooperation Agreement," 17 May 1978, Confidential / The National Security Archive. The George Washington University. – URL: <http://nsarchive.gwu.edu/nukevault/ebb521-Irans-Nuclear-Program-1975-vs-2015/09.pdf>

<sup>31</sup> Mousavian S.H. The Iranian nuclear crisis: a memoir. P. 52

<sup>32</sup> Iran Nuclear Chronology / Nuclear Threat Initiative. May, 2011. P. 554 – URL: [http://www.nti.org/media/pdfs/iran\\_nuclear.pdf?\\_id=1316542527](http://www.nti.org/media/pdfs/iran_nuclear.pdf?_id=1316542527)



verərək, imperialist ölkələrdən güclü asılılığa səbəb olmuşdur. Bu müqavilələrin icrası inqilabın qələbəsindən sonra dayandırılmışdır<sup>33</sup>.

Lakin tezliklə ölkəni bürüyən elektrik enerjisi çatışmazlığı səbəbindən nüvə proqramının həyata keçirilməsinin mümkünlüyü qəbul edilməyə başlandı. Bu istiqamətdə fəaliyyətin bərpası İAET-in yeni rəhbəri Rza Amrolahi tərəfindən 1982-ci ilin əvvəlində rəsmən bəyan edildi.

Avropa ölkələri ilə münasibətlərdəki pozitiv dəyişikliklər İranla ABŞ arasındakı münasibətlərdəki böhranın kölgəsində qaldı, 1979-cu ilin noyabrında Tehrandakı Amerika səfirliyində girov götürülməsi və yeni İran hökumətinin Amerika və İsrail əleyhinə çıxışları nəticəsində bu böhran daha da ağırlaşdı. 1982-ci ilin sentyabrında ABŞ nüvə materiallarının ixracına nəzarəti sərtləşdirdi və İran da daxil olmaqla Amerika nüvə texnologiyasını əldə etmək üçün Vaşinqtonun xüsusi icazəsinə ehtiyac tələb olunan 63 ölkənin siyahısını hazırladı<sup>34</sup>. 1984-cü ildə nüvə materialları, avadanlıq və texnologiyaların göndərilməsi üzərinə tamamilə qadağa qoyuldu. Vaşinqton Tehranın nüvə proqramının inkişafının qarşısını almaq üçün digər ölkələrə təzyiq göstərdi. BAEA-nın 1983-cü ildə İsfahandakı obyektı araşdıraraq İranın orada reaktor inşa etmək qərarını elan etdikdən sonra əvvəlcə kömək göstərəcəyini vəd etməsi, lakin sonradan ABŞ-in təsiri altında yardım qərarını geri götürdüyü də məlumdur<sup>35</sup>.

1980-1988-ci illərdəki İran-İraq müharibəsi İranın nüvə proqramının inkişafına böyük təsir göstərdi. Beynəlxalq təcrid vəziyyətində olan İran nüvə sahəsində fəaliyyətin həyata keçirilməsində kömək edə biləcək etibarlı tərəfdaşlar axtarmağa başladı. İran tərəfinin Pakistanın nüvə proqramının yaradıcısı Əbdül Qadir Xanla əməkdaşlığı İranın nüvə proqramının taleyinə ciddi təsir göstərdi.

İranın nüvə proqramının tammıqyaslı bərpası 1989-cu ildə yeni prezident Əli Əkbər Həşimi-Rəfsəncaninin rəhbərliyi dövründə başlandı. 1990-cı ildə İAET rəhbəri Rza Amrolahi vitse-prezidentlərdən biri təyin edildi, bu da nüvə proqramının vacibliyini vurğulayırdı. Rəfsəncaninin dövründə uran yataqlarının işlənməsi, uranın emalı və zənginləşdirilməsi sahəsində fəaliyyətlər, ağır su reaktorunun layihələndirilməsi bərpa olundu.

Rəfsəncaninin prezidentliyi dönməndə xarici siyasət təmasları genişləndi. Professor A.Ehtəşaminin qeyd etdiyi kimi, Rəfsəncaniyə görə, İran İslam Respublikasının müstəqilliyi onun dünya birliyinə, dünya iqtisadi sistemində inteqrasiyanı nəzərdə tuturdu<sup>36</sup>. Əsas prioritetlərdən biri atom elektrik stansiyasının işə salınması vasitəsilə ölkənin enerji sektorunun bərpası olduğundan, Tehran BAEA ilə yaxınlaşmaya getdi. Belə ki, 1992-ci ilin fevralında İran Agentliyi özünün nüvə obyektlərini yoxlamaq imkanı verdi. Bildirilirdi ki, İsfahan, Tehran, Kərəc və Kalay şəhərlərindəki obyektlərdə aparılan yoxlamalar zamanı Tehran tərəfindən NSYM-nin heç bir pozuntusu aşkar edilmədi<sup>37</sup>.

Vaşinqtonun təsiri altında 1990-cı illərdə ÇXR, Argentina, İspaniya, Braziliya, Hindistan, Pakistan və b. ölkələr İranla nüvə enerjisi sahəsində əməkdaşlığı dayandırdı<sup>38</sup>. Bu vəziyyətdə SSRİ İrana milli nüvə proqramının inkişafında kömək etməyə və ABŞ-in təsirinə müqavimət göstərməyə qadir olan yeganə etibarlı tərəfdaş idi. İki ölkə arasındakı münasibətlərin əsasını SSRİ ilə İran arasında 22 iyun 1989-cu ildə imzalanmış uzunmüddətli ticarət-iqtisadi və elmi-texniki əməkdaşlıq proqramı təşkil etdi. Bu sənədə uyğun olaraq tərəflərin atom enerjisindən dinc məqsədlər üçün istifadə sahəsində əməkdaşlığı nəzərdə tutuldu<sup>39</sup>. 25 avqust 1992-ci ildə iki sənəd: Rusiya Federasiyası Hökuməti ilə İran Hökuməti arasında İran ərazisində atom elektrik stansiyası inşasında əməkdaşlıq haqqında Saziş və bu Sazişin şərtlərini konkretləşdirən əlavə Protokol imzalandı. 1995-ci ilin yanvarında tərəflər Buşehr AES-in 1998-ci ildə başlanan ilk enerji blokunun inşasına dair müqavilə imzaladılar. 2011-ci ildə AES istifadəyə verildi<sup>40</sup>.

<sup>33</sup> Patrikarakos D. Nuclear Iran. P. 98-99

<sup>34</sup> US to tighten nuclear export controls / The Milwaukee Journal - Sep 9, 1982. – URL: <https://news.google.com/newspapers?id=FmoaAAAAIBAJ&sjid=1yEAAAIBAJ&pg=2991%2C4670430>

<sup>35</sup> Patrikarakos D. Nuclear Iran P.107

<sup>36</sup> Ehteshami, A., Zweiri, M. Iran's Foreign Policy: From Khatami to Ahmadinejad / Ithaca Press.2008. P.9

<sup>37</sup> ДНЯО. Проблемы преодоления / Сайт службы внешней разведки РФ – URL: <http://svr.gov.ru/material/4-iran.htm>

<sup>38</sup> Евсеев В.В. Перспективы иранской ядерной программы при президенте Хасане Роухани / М., ИБВ. 2013. С.18

<sup>39</sup> Долгосрочная программа торгово-экономического и научно-технического сотрудничества между СССР и ИРИ, на период до 2000 года (Москва, 22 июня 1989 г.) – URL: <http://russia.bestpravo.ru/fed1991/data02/tex12913.htm>

<sup>40</sup> Nuclear Power in Iran / World Nuclear Association. Updated January 2016. – URL: <http://www.world-nuclear.org/information-library/country-profiles/countries-g-n/iran.aspx>

ABŞ İranla nüvə enerjisi və raket proqramları sahəsində əməkdaşlıq edən Rusiya müəssisələrinə sanksiya tətbiq etdi<sup>41</sup>. Buna baxmayaraq, Rusiya İranla münasibətlərin mehriban qonşuluq xarakteri daşdığı və atom enerjisi sahəsində əməkdaşlığı davam etdirməyə hazır olduğunu təsdiqlədi. 2001-ci ildə Rusiya Federasiyası və İran arasında qarşılıqlı münasibətlərin əsasları və əməkdaşlığın prinsipləri haqqında müqavilə imzalandı<sup>42</sup>.

İranda nüvə proqramı ilə əlaqədar vəziyyətdəki gərginliyin zirvəsi İran Xalq Mücahidləri Təşkilatının (İXMT) nümayəndəsinin 2002-ci ilin avqust ayında Natanz və Arakdakı obyektlərdə İranın gizli nüvə fəaliyyətini ifşa edən açıqlama ilə çıxışı oldu<sup>43</sup>. 2002-ci ilin dekabrında obyektlərin müvafiq fotosəkilləri mətbuatda yer aldı. Elm və Beynəlxalq Təhlükəsizlik İnstitutunun (İSİS) hesabatında qeyd edildiyi kimi, tikilməkdə olan obyektlər ikili təyinatla malikdir və nüvə silahı istehsalı üçün istifadə edilə bilər<sup>44</sup>. Bu andan etibarən İranın nüvə proqramı tarixindəki böhran mərhələsi başlandı. Bu mərhələ 14 iyul 2015-ci ildə Birgə Hərtərəfli Fəaliyyət Planının qəbul edilməsi ilə başa çatdı.

### NƏTİCƏ

Beləliklə, İranda nüvə sahəsindəki tədqiqatlar dünyanın aparıcı dövlətlərinin etirazına baxmayaraq davam etdirildi. İslam hökuməti şahdan qalan mirası dağıtmaqla yeni münasibətlər sistemi yaratsa da atom sahəsindəki tədqiqatları saxlamadı. Bu yeni İran hökuməti inqilabdan sonrakı ilk illərdə yürütdükləri və ölkənin nüvə proqramının inkişaf etdirilməsindən imtina nəzərdə tutan şah irsindən uzaqlaşma siyasətinə baxmayaraq, bu məsələdə birmənalı mövqe tutmadı. Bu, İranda enerji böhranı, atom enerjisinin rolunun aktuallaşması, habelə İraqın kimyəvi silah tətbiq etməsinin Tehranı “çəkindirici potensial”a ehtiyacın olduğuna inandığı İran-İraq müharibəsi ilə bağlı idi. Bu dövrdə ABŞ və İran arasındakı inamsızlıq atmosferi, ilk birtərəfli sanksiyaların tətbiq edilməsi, Vaşinqtonun BAEA və İranla qarşılıqlı münasibətləri olan dövlətlərə təzyiqli nəticəsində İranın beynəlxalq aləmdə təcrid olunması prosesi başlandı. Bu, Tehranın inkişaf etməkdə olan ölkələrlə, xüsusən də Pakistanla, eləcə də İran tərəfinin ABŞ-a müqavimət göstərməyə qadir olan yeganə tərəfdaş kimi qəbul etdiyi Rusiya ilə işbirliyinə yönəlməsinə səbəb oldu. İran Xalq Mücahidləri Təşkilatının 2002-ci ildə yayımlanan İranda gizli nüvə obyektlərinin inşası barədə məlumatı nüvə proqramı ətrafında gərginliyi artıraraq beynəlxalq böhrana gətirib çıxardı.

Tədqiqatlar son dövrə qədər -2015-ci ilə qədər davam etdirildi. 2015-ci ildə isə dünya dövlətləri uzun danışıqlardan sonra bir araya gələrək İranla nüvə sahəsində tədqiqatların saxlanması haqqında müqavilə imzalandı. Müqavilə “Birgə Əhatəli Fəaliyyət Planı” adlandırıldı. Lakin sbu müqavilənin də sonradan İsraili qane etməyəcəyi məlum olacaq və Tramp hakimiyyəti snksiyaları götürməkdən imtina edərək yenidən İranı təhdid etməyə başlayacaqdı.

İran nüvə sahəsində tədqiqatların yeni mərhələsinə qədəm qoymuşdur, yaxud aparıcı dövlətləri öz öhdəliklərini yerinə yetirmək üçün manevr etmək qərarına gəlmişdir. Bunu yaxın gələcək göstərir.

### İSTİFADƏ OLUNMUŞ ƏDƏBİYYAT:

1. Алиев С.М. История Ирана. XX век / М.: Ин-т востоковедения РАН: Крафт+, 2004.
2. ДНЯЮ. Проблемы преодоления / Сайт службы внешней разведки РФ – URL: <http://svr.gov.ru/material/4-iran.htm>
3. Договор о нераспространении ядерного оружия / Сайт ООН. URL: [http://www.un.org/ru/documents/decl\\_conv/conventions/npt.shtml](http://www.un.org/ru/documents/decl_conv/conventions/npt.shtml)
4. Договор об основах взаимоотношений и принципах сотрудничества между РФ и ИРИ / Архив МИД РФ – URL: [http://archive.mid.ru/bdomp/spd\\_md.nsf/0/5D03959EA7B7215943257F7700477720](http://archive.mid.ru/bdomp/spd_md.nsf/0/5D03959EA7B7215943257F7700477720)
5. Долгосрочная программа торгово-экономического и научно-технического сотрудничества между СССР и ИРИ, на период до 2000 года (Москва, 22 июня 1989 г.) – URL: <http://russia.bestpravo.ru/fed1991/data02/tex12913.htm>
6. Евсеев В.В. Перспективы иранской ядерной программы при президенте Хасане Роухани / М., ИБВ. 2013
7. Иванов М.С. История Ирана / М., Издательство МГУ, 1977.
8. Протокол к Соглашению между Правительством РФ и Правительством ИРИ о сотрудничестве в сооружении на территории Ирана АЭС от 25 августа 1992 г. / Росатом. – URL: [http://www.rosatom.ru/resources/03a10680462aa521b6ecf6d490c073ed/protocol\\_russia\\_iran\\_rus.pdf](http://www.rosatom.ru/resources/03a10680462aa521b6ecf6d490c073ed/protocol_russia_iran_rus.pdf)

<sup>41</sup> Patrikarakos D. Nuclear Iran P.145-146.

<sup>42</sup> Договор об основах взаимоотношений и принципах сотрудничества между РФ и ИРИ / Архив МИД РФ – URL: [http://archive.mid.ru/bdomp/spd\\_md.nsf/0/5D03959EA7B7215943257F7700477720](http://archive.mid.ru/bdomp/spd_md.nsf/0/5D03959EA7B7215943257F7700477720)

<sup>43</sup> Information on Two Top Secret Nuclear Sites of the Iranian Regime (Natanz & Arak) / Iran Watch. December 1.2002. – URL: <http://www.iranwatch.org/library/ncr-info-2-top-secret-nuclear-sites-12-02>

<sup>44</sup> Albright D., Hinderstein C. Iran Building Nuclear Fuel Cycle Facilities: International Transparency Needed / Institute for Science and International Security. December 12, 2002. – URL: <http://isis-online.org/isis-reports/detail/iran-building-nuclear-fuel-cycle-facilities-international-transparency-need/8#images>

## V INTERNATIONAL SCIENTIFIC CONFERENCE OF YOUNG RESEARCHERS

9. Речь президента США г-на Двайта Д. Эйзенхауэра на заседании ГА ООН 8 декабря 1953 года. / Сайт ООН. – URL: <http://www.un.org/ru/ga/iaea/eisenhower-2.htm>
10. Соглашение между Правительством РФ и Правительством ИРИ о сотрудничестве в сооружении на территории Ирана АЭС / Архив МИД РФ – URL: [http://archive.mid.ru/bdomp/spd\\_md.nsf/0/EA6DD2836253625243257F77004797BF](http://archive.mid.ru/bdomp/spd_md.nsf/0/EA6DD2836253625243257F77004797BF)
11. У ядерного порога: уроки ядерных кризисов Северной Кореи и Ирана для режима нераспространения / под ред. А. Арбатова. Моск. Центр Карнеги. – М.: РОССПЭН, 2007.
12. Ша`бани Риза. Краткая история Ирана. / СПб.: Петербургское Востоковедение. 2008.
13. Albright D., Hinderstein C. Iran Building Nuclear Fuel Cycle Facilities: International Transparency Needed / Institute for Science and International Security. December 12, 2002. – URL: <http://isis-online.org/isis-reports/detail/iran-building-nuclear-fuel-cycle-facilities-international-transparency-need/8#images>
14. Beirut Marine Barracks Bombing Fast Facts / CNN/ Updated October 19, 2015. – URL: <http://edition.cnn.com/2013/06/13/world/meast/beirut-marine-barracks-> Katzman. K. CRS Report for Congress: The Iran-Libya Sanctions Act / U.S. Department of State. – URL: <http://fpc.state.gov/documents/organization/66441.pdf>
15. Bruno G. Iran’s Nuclear Program / Council on Foreign Relations. March 10, 2010. – URL: <http://www.cfr.org/iran/irans-nuclear-program/p16811>
16. Canada and Iran Agreement for cooperation in the peaceful uses of atomic energy / UN Treaty Collection. URL: <https://treaties.un.org/doc/Publication/UNTS/Volume%20977/volume-977-I-14184-English.pdf>
17. Cordesman A., Al-Rodhan K. Iran’s Weapons of Mass Destruction: The Real and Potential Threat. / Center for Strategic and International Studies. 2006. – URL: <https://books.google.ru/books?id=dZyOnEILHJsC&printsec=frontcover&hl=ru#v=onepage&q&f=false>
18. Ehteshami, A., Zweiri, M. Iran’s Foreign Policy: From Khatami to Ahmadinejad /
19. Fayazmanesh S. The United States and Iran: sanctions, wars and the policy of dual containment / Routledge studies in Middle Eastern politics, 2008.
20. Information on Two Top Secret Nuclear Sites of the Iranian Regime (Natanz & Arak) / Iran Watch. December 1, 2002. – URL: <http://www.iranwatch.org/library/ncri-info-2-top-secret-nuclear-sites-12-02>
21. Iran/Nuclear Threat Initiative Site – URL: <http://www.nti.org/learn/countries/iran/nuclear/>
22. Iran Nuclear Chronology / Nuclear Threat Initiative. May, 2011. P. 554 – URL: [http://www.nti.org/media/pdfs/iran\\_nuclear.pdf?\\_id=1316542527](http://www.nti.org/media/pdfs/iran_nuclear.pdf?_id=1316542527)
23. Mousavian S.H. The Iranian nuclear crisis: a memoir. / Carnegie Endowment for International Peace. 2012.
24. National Security Decision Memorandum 292, “U.S.-Iran Nuclear Cooperation,” 22 April 1975, signed by Henry Kissinger, Secret / The National Security Archive. The George Washington University. – URL: <http://nsarchive.gwu.edu/nukevault/ebb521-Irans-Nuclear-Program-1975-vs-2015/05.pdf>
25. Nuclear power in Iran / World Nuclear Association. Updated January 16. – URL: <http://www.world-nuclear.org/information-library/country-profiles/countries-g-n/iran.aspx>
26. Orr T. Iran and nuclear weapons / The Rosen Publishing Group. 2010. P.23. URL: <https://books.google.ru/books?id=61ODaAcFA-EC&printsec=frontcover&hl=ru#v=onepage&q&f=false>
27. Pierre B. Shahab-3 / Missile Defense Advocacy Alliance – URL: <http://missiledefenseadvocacy.org/missile-proliferation/iran/ballistic-missile-program-overview/shahab-2/>
28. Soofi A., Ghazinoory S. Science and innovation in Iran: Development, Progress and Challenges / Palgrave Macmillan. 2013. <sup>1</sup> Vaez A., Sadjadpour K. Iran’s Nuclear Odyssey: Costs and risks.
29. Special National Intelligence Estimate: Prospects for Further Proliferation of Nuclear Weapons/The National Security Archive. The George Washington University. URL: <http://nsarchive.gwu.edu/NSAEBB/NSAEBB240/snief.pdf>
30. State Department cable 125971 to Embassy Tehran, “U.S.-Iran Nuclear Cooperation Agreement,” 17 May 1978, Confidential / The National Security Archive. The George Washington University. – URL: <http://nsarchive.gwu.edu/nukevault/ebb521-Irans-Nuclear-Program-1975-vs-2015/09.pdf>
31. U.S. Embassy Tehran cable 5192 to Department of State, “Shah’s Alleged Statement on Nuclear Weapons,” 25 June 1974, Confidential / The National Security Archive. The George Washington University. URL: <http://nsarchive.gwu.edu/nukevault/ebb521-Irans-Nuclear-Program-1975-vs-2015/01.pdf>
32. U.S. Embassy Tehran cable 5397 to State Department, “Audience with Shah,” 20 June 1977, Confidential / The National Security Archive. The George Washington University. URL: <http://nsarchive.gwu.edu/nukevault/ebb521-Irans-Nuclear-Program-1975-vs-2015/08.pdf>
33. United States of America and Iran Agreement for cooperation concerning civil uses of atomic energy. URL: [https://ahlambauer.files.wordpress.com/2012/04/19570305\\_iran-usa\\_nuclear-co-operation.pdf](https://ahlambauer.files.wordpress.com/2012/04/19570305_iran-usa_nuclear-co-operation.pdf)
34. US to tighten nuclear export controls / The Milwaukee Journal - Sep 9, 1982. URL: <https://news.google.com/newspapers?id=FmoaAAAIBAJ&sjid=1ykEAAAIBAJ&pg=2991%2C4670430>
35. Vaez A., Sadjadpour K. Iran’s Nuclear Odyssey: Costs and risks. / Carnegie Endowment for International Peace. 2013.

## İranla nüvə sazişinin mahiyyəti və yenidən müzakirəsi

**Cəlali Pərvanə**

Bakı Mühəndislik Universiteti  
İqtisadiyyat və İdarəetmə fakültəsi  
Beynəlxalq münasibətlər və diplomatiya ixtisası, magistr  
pcelalli@std.beu.edu.az

### Xülasə

Nüvə enerjisi məsələsi dünya gündəmində olduqca aktual və önəm daşıyan mövzulardandır. Bildiyimiz kimi, nüvə silahından yanlış məqsədlə istifadə olunması keçmişdə Hiroşima və Naqasakidə yaşandığı kimi minlərlə insanın həyatını itirməsinə və dövlətlərin böyük həcmdə ziyan görməsinə səbəb olur. Bu səbəbdən nüvə enerjisi siyasəti dərinlənən araşdırılmalı, riskləri başa düşülməli və istifadə ediləcəyi təqdirdə düzgün məqsədlə istifadə edilməlidir. Əks təqdirdə, dünyanın yeni bir fəlakətlə qarşılaşma ehtimalı var. Bu araşdırmada İranın nüvə strategiyası və İranın bu istiqamətdə fəaliyyətinə dünyanın lider dövlətlərinin reaksiyası təhlil edilmişdir.

**Açar sözlər:** İran, ABŞ, nüvə enerjisi, nüvə silahlarının yayılması, sanksiya, saziş

### Giriş

“Dövlətlər nə üçün nüvə silahına sahib olmaq istəyirlər?” sualı nüvə gücünə sahib olmaq və dövlət arasındakı əlaqəni sorğulayan ən açıq sualdır. Scott D. Sagan “Why Do States Build Nuclear Weapons?” adlı məqaləsində bu sualı cavablandırmağa çalışmışdır. Sagan bu suala üç fərqli istiqamətdən baxmışdır: təhlükəsizlik modeli, daxili siyasət modeli və davranış modeli.

Nəzəri olaraq izah etsək, Sagan ilk modeldə dövlətlərin milli təhlükəsizliyinə yönələn xarici təhdidlərə, xüsusilə də nüvə təhdidlərinə qarşı nüvə silahı istehsal etmək istəyəcəklərini iddia etmişdir. Bunu bir növ qüvvələr balansı da adlandırmaq olar. İkinci modeldə, Saqana görə, dövlətlər bürokratiyalarındakı fərdlərin və qurumların maraqlarını təmin etmək üçün nüvə silahı əldə etmək istəyəcəklər. Son modeldə dövlətlər nüvə silahına sahib olmağı öz milli kimliklərinin bir hissəsi və dövlətin "simvolu" olaraq gördükləri üçün nüvə silahları istehsal etmək istəyəcəklər. İranın da nüvə fəaliyyətinə bu modelləşdirmə çərçivəsində başladığı iddia edilə bilər.

Soyuq müharibə dövründə ABŞ və SSRİ nüvə silahları yarışına girsələr də, bu silahları bir-birlərinə qarşı istifadə etmədilər. Kimsə istifadə edirsə, digəri istifadə etməkdən çəkinməz. Bu səbəbdən, onların heç biri çəkilmə adı altında nüvə silahları qabiliyyətini inkişaf etdirmək üçün bundan istifadə edə bilməzdi. Ədəbiyyatda buna "terror tarazlığı" deyilir. "Dəhşət tarazlığı" və ya "terror tarazlığı" nüvə gücünə malik dövlətlər arasında mümkün nüvə müharibəsində ortaya çıxacaq kütləvi şəkildə məhvolma qorxusundan ortaya çıxan tarazlıqdır. “Soyuq müharibə” dövrünün bir anlayışı kimi "Dəhşət tarazlığı", sahib olduqları nüvə silahlarının bir dəfə istifadə edilməyə başladığıda dünyanı dəfələrlə partladacaq gücə çatması səbəbilə super güclər arasında nüvə müharibəsinin qeyri-mümkünlüyünü ifadə üçün istifadə edilirdi.

Nüvə enerjisi dinc məqsədlər üçün və ya silah istehsalı üçün istifadə edilə bilər. Bu xüsusda qeyd etmək olar ki, uranın 2%-ə qədər zənginləşdirilməsi elektrik enerjisi, 20%-ə qədər zənginləşdirilməsi tibbi ehtiyacları ödəmək üçün kifayətdir. Onun 90% zənginləşdirilməsi isə artıq nüvə silahlarının istehsalı üçün əlverişlidir. Bu səbəbdən nüvə enerjisi reaktorunda uranın 20%-dən çox zənginləşdirilməsinin dinc məqsədlər üçün əldə edilmədiyini qeyd etmək olar. Bu gün İranın uranı zənginləşdirməsinin 20%-i keçdiyini nəzərə alsaq, bu vəziyyət başda ABŞ olmaqla İranın Qərbi və regional dövlətlər (xüsusən İsrail) ilə olan münasibətlərinə mənfi təsir göstərir. Bu məqalədə artıq milli məsələdən qlobal məsələyə keçid edən İranın nüvə strategiyasını təhlil edilmişdir.

### 1. İranın nüvə siyasətinin inkişafı

İranın nüvə enerjisində istiqamətlənməsi çox köhnə bir tarixə söykənməsi ilə yanaşı ABŞ vasitəsilə həyata keçirilmişdir. ABŞ, 8 dekabr 1953-cü ildə hər kəsin nüvə texnologiyasından sülh yolu ilə istifadə etmək hüququna malik ola biləcəyini qeyd edərək İran ilə nüvə müqaviləsi imzalamışdır [6, s.2]. İran, 15

aprel 1957-ci il tarixində ABŞ ilə "Atomun Mülki İstifadəsinə dair Əməkdaşlıq Sazişi"ni imzalamışdır. 1958-ci ildə isə İran Beynəlxalq Atom Enerjisi Agentliyinə (BAEA) üzv olmuşdur. Bu xüsusda 1959-cu ildə bir nüvə tədqiqat mərkəzi və 1967-ci ildə Tehranda ilk nüvə tədqiqat reaktoru qurmuşdur. 1970-ci ildə Nüvə Silahlarının Yayılmaması haqqında müqaviləni (Non Proliferation Treaty-NPT) imzalayan İran, bu ildən bəri bir çox fərqli Qərb ölkələri ilə reaktor müqavilələri imzalamağa başladı [5, s.266-267]. Beləliklə, İran nüvə enerji tədqiqatlarına Qərb vasitəsilə başlamış və qısa müddətdə əhəmiyyətli irəliləyiş əldə etmişdi.

Nüvə tədqiqatlarını yaxşılaşdırmaq istəyən İran uranın zənginləşdirilməsinə əhəmiyyət vermişdir. Buna görə İranın Pakistanlı alimi Dr. Abdulkadir Xandan dəstək alaraq məqsədini çatdırdığını söyləmək olar. Şah Rza Pəhləvi dövründə İran 1973-cü ildəki bir açıqlamasında məqsədlərinin iyirmi ildə 20 min meqavat nüvə enerjisi əldə etmək olduğunu bildirdi [1, s.26-27].

İranda nüvə siyasətindəki ilk dəyişiklik 1979-cu il İslam İnqilabı ilə baş vermişdir. Əvvəlcə nüvə enerjisi mövzusunda ABŞ-ın dəstəyini alan İran, öncə İslam İnqilabının baş verməsi, daha sonra bir qrup İranlı tələbənin Amerika səfirliyində 52 nəfərin 444 gün girov saxlanması ilə meydana gələn Girov Böhranı ABŞ və İran arasında gərginlik yaratmışdı. Bu hadisə nəticəsində Amerikanın sanksiyalarına məruz qalan İran dəstək tapa bilməyəcək bir vəziyyətə gəlmişdi [1, s. 27].

İnqilabdan sonra Ayətullah Xomeyni tərəfindən sözügedən tədqiqatların İslama uyğun olmaması əsas götürülərək İran nüvə araşdırmalarına dayandırmağı qərarlaşdırmışdı. Bir il sonra İraqa savaşa başlayan İran 8 il davam edən bu savaşın 4-cü ilində - 1984-cü ildə İraqın Buşehrdeki nüvə obyektini bombalaması və kimyəvi silah istifadə etməsi nəticəsində nüvə tədqiqatlarına yenidən başlamağa qərar verdi [7, s.85].

1989-cu ildən sonra nüvə siyasətini yenidən formalaşdıran İran, onu dəstəkləyəcək dövlətlər axtarmağa başladı. İslam İnqilabı və Girovlar Böhranı səbəbiylə İranla münasibətləri kəskinləşən ABŞ-ın Bill Klintonun administrasiyası dövründə tətbiq etdiyi sanksiyalar və "Cüt Bağlanma" siyasəti, daha sonra Corc Buşun İranı "Şər oxuna" daxil etməsi İranın ilk dövrdə aldığı dəstəyi almamasına və tək qalmasına səbəb olmuşdu [5, s.222].

İranda "Şər oxu" elan edilməsinin səbəbi isə dünyanı sarsıyan 11 sentyabr terror hücumlarından sonra 2002-ci ildə İranın Milli Müqavimət Şurasının üzvlərindən biri olan Əli Rza Cəfərzadə Nətenz və Ərakda gizli nüvə stansiyalarının olduğunu açıqlaması idi. Bundan sonra ABŞ və digər ölkələr tərəfindən İran NPT-ni pozmaqda və nüvə enerjisini inkişaf etdirməkdə günahlandırıldı [1, s.25]. Ancaq İran bu müddətdə Avropa Birliyi Üçlüyü adlandırılan İngiltərə, Fransa və Almaniya ilə əlaqələrini inkişaf etdirməyə çalışdı. Bu münasibətlərin nəticəsi olaraq, İran 21 oktyabr 2003-cü ildə Tehran Bəyannaməsini qəbul etmişdir. BAEA-nın tələblərinə uyğun olaraq uran zənginləşdirmə fəaliyyətini dayandıran İran 18 dekabr 2003-cü ildə NPT-yə Əlavə Protokolu imzaladı [5, s.274].

İranda nüvə enerjisi həmişə digər dövlətlər üçün bir təhdid olaraq görülmüşdür. Bunun səbəbi İranın zəngin enerji qaynaqlarının olmasına baxmayaraq nüvə enerjisi mövzusunda atdığı addımlardır. İran hər zaman nüvə enerjisinə sahib olmanın bir haqq olduğunu və dinc məqsədlər üçün istifadə edilə biləcəyini bildirərək atdığı addımları müdafiə etmişdir [13, s.112].

Nüvə tədqiqatlarında israrlı davranışı İranın tək qalmasına, İsrail və ABŞ başda olmaqla digər dövlətlər tərəfindən riskli bir vəziyyətdə olmasına səbəb olmuşdu. Lakin İran bu müddət ərzində BAEA ilə daim əlaqədə olmuşdur. Lazımi vəziyyətlərdə və İranın icazə verdiyi halda stansiyalarda araşdırmalar aparən BAEA hesabatlarını dərc edərək mütəmadi məlumatlandırmalar həyata keçirmişdir. 2005-ci ildən etibarən BAEA, ABŞ, Birləşmiş Millətlər Təşkilatı (BMT), Avropa Birliyi (AB) və 5+1 dövlətləri (ABŞ, Rusiya, Fransa, İngiltərə, Almaniya) ilə danışıqlar aparmış və müəyyən dövrlərdə problem yaşamışdır. İran ona qarşı tətbiq edilən sanksiyalara baxmayaraq etdiyi açıqlamalarda nüvə tədqiqatlarının davam etdiyini bildirmişdir.

### **2. İranla Nüvə Sazişinin imzalanması və mahiyyəti**

İranda ABŞ arasında nüvə enerjisi siyasəti çərçivəsində ikitərəfli münasibətlər 64 illik bir tarixə dayanır. Bu illərdə, İsrail də başda olmaqla ABŞ kimi bəzi ölkələr İranın nüvə silahı əldə etmək üçün tədqiqatlar aparmağa çalışdığını iddia etdilər. Bu xüsusda, Tehran hökuməti nüvə proqramının dinc olduğunu iddia etdi. Bu zaman ABŞ başda olmaqla Qərb ölkələri İrana qarşı iqtisadi sanksiyalar tətbiq etdilər. İllərlə davam edən sanksiyalardan sonra İranla Qərb dövlətləri arasında danışıqlar başladı.

İsveçrənin Cenevrə və Avstriyanın paytaxtı Vyanada fasilələrlə təxminən 20 ay davam edən danışıqlar prosesindən sonra 14 iyul 2015-ci ildə bir razılaşma əldə edildiyi elan edildi. Həmin razılaşma 2016-cı ilin yanvarında qüvvəyə minmişdir. Bəs bu razılaşmanın mahiyyəti nədən ibarət idi? [10, s.55].

14 iyul 2015-ci il tarixində İranla bir qrup lider dövlətlər arasında Birgə Hərtərəfli Fəaliyyət Planı (JCPOA və ya İran sazişi) imzalandı: P5+1 (Birləşmiş Millətlər Təşkilatının Təhlükəsizlik Şurasının daimi üzvləri - ABŞ, İngiltərə, Rusiya, Fransa və Çin + Almaniya) və Avropa Birliyi. [14, 2015]. B. Obama administrasiyası, illərdə iqtisadiyyatını dağıdan İrana qarşı tətbiq olunan sanksiyaları ləğv etməyi qəbul etdi, bunun müqabilində İran nüvə potensialından imtina edəcəyini və BMT-dən olan nümayəndələrin istədikləri vaxt obyekt yoxlamalarını aparmasına icazə verəcəyini vəd etdi. Prezident Obama, ABŞ Konqresini nüvə sazişini dəstəkləməyə çağırdı, siyasətçilərə müqavilənin pozulacağı təqdirdə ABŞ-ın İrana qarşı sanksiyalarını bərpa edəcəyini bildirdi. [4].

Razılaşmadan sonra ABŞ, JCPOA - Birləşmiş Millətlər Təşkilatı Təhlükəsizlik Şurasının 20 iyul 2015-ci il tarixli 2231 sayılı Qərarını təsdiqləyən BMT Təhlükəsizlik Şurasının qətnaməsini dəstəklədi. Qətnamə "İranda heç bir halda və heç vaxt nüvə silahı axtarmayacağını, inkişaf etdirməyəcəyini və əldə etməyəcəyini" təsdiqləyirdi. [12, 2015].

ABŞ prezidenti Donald Tramp 2015-ci ildə prezidentliyə namizədliyini irəli sürdüyü ilk vaxtdan İranla anlaşmaya etirazını bildirdi. Obama administrasiyası tərəfindən imzalanan müqaviləyə qarşı çıxan Tramp, onu 2016-cı ilin noyabr ayında keçiriləcək prezident seçkilərindən əvvəl və sonra "dünyanın ən pis anlaşması" olaraq xarakterizə etdi. Fransa və Almaniya kimi digər razılaşma tərəflərinin liderləri Trampı razılaşmadan geri çəkilməməyə razı salmağa çalışsalar da bacarmadılar [3, 2018].

Tramp, İranı ABŞ-ın düşməni olaraq gördüyünü, razılaşmada İranın ballistik raket sınaqlarını ehtiva etmədiyini, razılaşma bitdikdən sonra İranın yenidən nüvə silahı əldə etmə fürsətinə sahib olacağını, "daha yaxşı bir anlaşma" edilə biləcəyini əsas gətirərək Hərtərəfli Birgə Fəaliyyət Planına qarşı çıxırdı [3, 2018].

ABŞ prezidenti Donald Tramp 8 May 2018-ci il tarixində İranın nüvə əməliyyatlarının məhdudlaşdırılmasını nəzərdə tutan anlaşmadan çıxdıqlarını və 2016-cı ildə dayandırılmış sanksiyaların "ən güclü şəkildə" bərpa ediləcəyini bildirmişdi [9, 2020].

2021-ci ilədək ABŞ-ın yeni prezidenti Joe Bidenin nüvə anlaşmasına qayıtmaq barədə açıqlamaları, İran-ABŞ münasibətlərində yenidən diplomatiyanın olub-olmaması sualını gündəmə gətirdi. Ancaq Biden rəhbərliyi İran məhdudiyyətlər tətbiq etsə və ona təzyiq göstərmək istəsə, bölgədə Abraham Anlaşmaları ilə onu dəstəkləyəcək ölkələr tapacaqdır [8, 2021]. Biden İranla anlaşmaya dərhal qayıtmaqdan əvvəl, İranda baş verən dəyişiklikləri görmək istədiyini izah etdi. İran isə sanksiyaları ləğv etmədən hər hansı bir əməliyyatı rədd edərək cavab verməyi üstün tutdu [11, 2021].

Bayden İranla danışıqlar aparmaqla məhdudlaşmamış, eyni zamanda İsrail ilə də İranla nüvə siyasətini araşdırmaq üçün danışıqlar aparmışdır. Çıxışlarından birində B. Netanyahu İranın nüvə silahı əldə etməsinin qarşısını almaq üçün anlaşmalı və ya anlaşmasız hər şeyi edəcəklərini bildirmişdi [2, 2021].

Ümumi olaraq nəzər yetirildiyində görmək olar ki, iki tərəf davamlı qarşılıqlı gözlənti içərisindədir və bu hələ də əldə edilməmiş bir razılığa səbəb olur.

### **Nəticə**

İran nüvə enerjisi və uran zənginləşdirmə fəaliyyətini 1957-ci ildən bəri davam etdirir. Başlanğıcda dəstəklənən fəaliyyətə İslam İnqilabından sonra münasibət kəskin dəyişilmiş, İran sanksiyalara məruz qalmışdı. Lakin bu sanksiyalar İranın nüvə enerjisi planlarının ləğv edilməsinə təsir göstərmədi və İran təkbaşına da söylərinə davam etdi. Bu gün İranın qətiyyəti hələ də davam edir və bu istiqamətdə fəaliyyətinin dayandırılması ilə bağlı heç bir açıqlama vermir. Əlavə olaraq, İran məqsədinin dinc olduğunu bəyan etsə də, nüvə enerjisi mühitində həmişə bir risk var və bu risk bir çox dövlətlərin narahat olmasına səbəb olur. Nüvə enerji tədqiqatlarının sürətlə davam etdiyi və heç bir məhdudiyyət qoyulmadığı bir dövrdə İran bölgədəki təhlükə olaraq qiymətləndirilməyə davam ediləcəkdir.

## V INTERNATIONAL SCIENTIFIC CONFERENCE OF YOUNG RESEARCHERS

### Ədəbiyyat siyahısı:

1. Akbaş, Z., Baş, A. (2013). *İran'ın Nükleer Enerji Politikası ve Yansımaları*. History Studies, Cilt: 5 Sayı: 2, Mart, 2013, s.21-44.
2. Al Jazeera, (2021). *US, Israel hold talks on Iran nuclear diplomacy, security threats*. (11.03.2021), <https://www.aljazeera.com/news/2021/3/11/xx-hold-us-israel-meeting-thursday> (Saytda dərc olunma tarixi: 19.03.2021).
3. Çam T, (2018). Dünden bugüne İran nükleer anlaşması, <https://www.aa.com.tr/tr/dunya/dunden-bugune-iran-nukleer-anlasmasi/1139503#> (Saytda dərc olunma tarixi: 09.05.2018).
4. Iran foreign affairs since 1989 continuing tension abroad, <https://www.britannica.com/place/Iran/Foreign-affairs-since-1989-continuing-tension-abroad>.
5. Jane, M. (2017). *İran'ın Nükleer Politikasının Gelişimi ve Uygulanan Ambargo ve Yaptırımların Dış Politikasına Etkilerinin Analizi*. Bölgesel Araştırmalar Dergisi, Cilt: 1 Sayı: 2, s. 264-314, Ekim, 2017.
6. Kibaroglu, M. (2013). *İran'ın Nükleer Programı ve Türkiye*. Bilge Strateji, Cilt: 5 Sayı: 9, s. 1-8, Güz, 2013.
7. Köse, T. (2008). *İran Nükleer Programı ve Ortadoğu Siyaseti: Güç Dengeleri ve Diplomasinin İmkanları*. Ankara: SETA Yayınları, 2008.
8. Kuo, M. A., (2021). *Israel, Iran, and China: US-Middle East Relations*. (10.03.2021), <https://thediplomat.com/2021/03/israel-iran-and-china-us-middle-east-relations/> (Saytda dərc olunma tarixi: 19.03.2021).
9. Okuducu İ. Və Ahışalı M.M (2020). ABD-İran ilişkilerinin 67 yıllık tarihçesi, <https://www.aa.com.tr/tr/dunya/abd-iran-iliskilerinin-67-yillik-tarihcesi/1693820> (Saytda dərc olunma tarixi: 06.01.2020).
10. Telatar, G. (2012). *Barack Obama Yönetiminin İran'ın Nükleer Faaliyetlerine Yönelik Politikası*. Akademik Orta Doğu, Cilt: 7 Sayı: 1, s. 53-78, 2012.
11. Turak, N. (2021). *Biden team takes a major step in offering to start talks with Iran as Tehran's sanctions deadline approaches*. (19.02.2021), <https://www.cnbc.com/2021/02/19/jcpoa-bidens-return-to-the-iran-nuclear-deal-is-getting-harder.html> (Saytda dərc olunma tarixi: 16.03.2021).
12. *United Nations (2015)*. "Security Council, Adopting Resolution 2231 (2015), Endorses Joint Comprehensive Agreement on Iran's Nuclear Programme", <https://www.un.org/press/en/2015/sc11974.doc.htm> (Saytda dərc olunma tarixi: 20.07.2015).
13. Uşaklı, A. B. (2009). *Nükleer Güç Olarak İran'ın Uluslararası Sistemdeki Yeni Konumu ve Konunun Türkiye Açısından Değerlendirilmesi*. Stratejik Araştırmalar Dergisi, Cilt: 7 Sayı: 13, 108-123, Mayıs, 2009.
14. *White House (2015)*. *The Historic Deal that Will Prevent Iran from Acquiring a Nuclear Weapon*, <https://obamawhitehouse.archives.gov/issues/foreign-policy/iran-deal> (Saytda dərc olunma tarixi: 16.07.2015).

## MASSACRES IN BAKU IN 1905-1906 YEARS

(The case of the New York Times newspaper)

**Said Baghirov**

Baku Engineering University

International Relations

sbagirov@beu.edu.az

Bakı / Azerbaijan

### Abstract

The role and the power of media are apparent in showing the truth or hiding the truth. However, it is difficult to find out the truth if it is mixed with manipulation. This article discusses the New York Times newspaper as an example, where it mentioned Baku massacres in 1905-1906. Nevertheless, it can be seen that the given headlines of the newspaper regarding conflict more pro - Armenians without having specific data. Therefore, comparing later years in the same century about Armenian – Azerbaijani conflicts, it is more evident that the 1905-1906 years of clashes between two ethnicities were kept the Armenian side rather than showing the reality.

**Key words** : Massacres, New York Times newspaper, Armenian Propaganda

## V INTERNATIONAL SCIENTIFIC CONFERENCE OF YOUNG RESEARCHERS

### Introduction

It is well known in history that after the Russian conquest over Transcaucasia. The Russian interest in the region was long-standing and had diverse motivations. Therefore, the own fates of the local nations also have given to the hands of Russians. In addition, the late 19th-century Russian empire has already controlled over territory. Hence, Tsars' control or Soviet regime damaged the heritage of the ancient Turkic man and, Russians' penetrated a long term conflict to the social and political life of the Azerbaijanians. So, by bringing Armenians to the historical lands of Turkish people, the lifelong problem has begun for today's Azerbaijanis. The planned movement has officially started with Gulistan (1813) and Turkmanchay (1828) treaties signed between Russia and Iran. According to two treaties, around 200 thousand ethnic Armenians who were moved from today's Iran and Turkey to Azerbaijani lands, especially Erivan, Karabakh, and Zangazur regions.

As a result of tsarist rule in Transcaucasia, the Armenians were on good terms with Russia, regarding that country as their liberator from Muslim overlordship. Under Russia's protective shield, the Armenian community had begun modernizing at a pace much faster than the Muslims. Subsequently, the Armenians were better prepared to take advantage of the opportunities that arose with the growth of the Azerbaijani economy. By 1900, 115 industrial companies operating in the Baku guberniya, 29 percent belonged to the Armenians and only 18 percent to the "Tatars."<sup>45</sup> The same conditions were other industries like winemaking, fish processing, and tobacco growing passed to the hands of Armenians.<sup>46</sup>

In addition, Armenians' economic and social privileges in Transcaucasia under the shield of Russians have given considerable opportunities to Armenians to create their own "shields," like the "Dashnakstun" Terrorist group as one example. The group was set up in 1890 in Tbilisi, and the main ideology was to create "Great Armenia" in the area of Nagorno-Karabakh, Nakhchivan, and Eastern Anatolia. The party's motto was "Take the revenge! Kill the turks everywhere and in every condition".

As a result, such hate of the Armenians to Azerbaijanians has started the lifelong conflict between sides. Therefore, the first outbreaks of Muslim—Armenian violence occurred in Baku. The immediate cause was the murder of a Muslim by the Dashnakists. On February 6, 1905, thousands of Azerbaijanis, many arriving from neighboring villages, attacked the Armenian sectors of the city. There followed three days of killing and looting while the police and troops remained visibly inactive, as they would be during most of the clashes to come.<sup>47</sup>

Events were reported in the international world press, generally with a tone of partiality toward the Armenians as if echoing the shock of the 1890s massacres in Turkey. Again, the Armenians tried to show themselves as the victims and innocents, as they do until today.

### Research Method

Moreover, the conflict quickly spread to the other regions of Azerbaijan. After Baku, there were clashes in Erivan, in May, it was in Nakhchivan, later in June in Shusha. Another movement of violence swept Baku toward the end of August with an even more destructive fury than in February, and some Armenian owned oil fields were set on fire. At the end of September, the town of Kazakh was burned down in the course of rioting. One of the bloodiest clashes took place in Ganja on November 15-18, and there was another one in Tiflis on November 21. The fighting continued well into the following year, though with lesser intensity.<sup>48</sup> Nor was it contained in the towns: An estimated 128 Armenian and 158 "Tatar" villages were pillaged or destroyed.<sup>49</sup> The estimates of lives lost vary widely, ranging from 3,100 to 10,000.<sup>50</sup> One author who gives a breakdown of the Armenian casualties in various towns notes that "the number of the Tatars killed was still greater, but we have no statistics because the Muhammedans

<sup>45</sup> Tadeusz Swietochowski, "Russian Azerbaijan 1905-1920: The Shaping of National Identity in a Muslim Community", Cambridge University Press 1985, pages 39

<sup>46</sup> IBID, page 39

<sup>47</sup> I. I. Vorontsov-Dashkov, "Vsepodanneishaia zapiska po upravleniiu Kavkazskim Kraem", (St. Petersburg, 1907), p. 14

<sup>48</sup> J. D. Henry, "Baku: An Eventful History", (London, 1905)

<sup>49</sup> E. Aknoui, "Political Persecutions: Armenian Prisoners of the Caucasus", (New York, 1911)

<sup>50</sup> R. G. Hovannisian, "Armenia on the Road to Independence", 1918, (Berkeley, Calif., 1969), p. 264n.



## V INTERNATIONAL SCIENTIFIC CONFERENCE OF YOUNG RESEARCHERS

according to some strange custom conceal everything pertaining to the numbers of killed and other such information."<sup>51</sup> Indeed, all the available data suggest that the Muslims, who were usually on the attack, suffered more significant losses than the Armenians, though not overwhelmingly so.

The international world press informed the local correspondences about the clashes between two ethnicities but, generally, with a tone of partiality toward the Armenians as if echoing the shock of the 1890s massacres in Turkey. This time again, the Armenians were trying to show themselves as the victims and innocents. In some Armenian quarters, an exception was proudly taken to portray the Armenians as mere victims. However, as mentioned above in this article, the New York Times newspaper quotes will be discussed to see how Armenians in America and the world have made extensive propaganda.

The reason was why the international press was mainly pro-Armenian, especially in America and France, because Armenians were already settled in these countries almost a century ago. Hence, they were able to create Armenian unions and some other social groups, showing themselves as the victims and demanding help to create their country. They were mainly referring to massacres in Ottoman against Armenians end of the 19th century. It was the only way to draw the attention of the locals by combining events in Baku. Moreover, they were able to show the Baku massacres as the continuation of the genocide of Armenians by Turks.

The first news Armenian – Tatar conflict that appeared in New York Times newspaper was on the date of 24th of February 1905, with the headline of “300 Corpses Found After Riots at Baku” and the sub-headline is: “Tatars Were Let Loose on the Armenian Population.”<sup>52</sup>

Main Headline of the news:

**“300 Corpses Found  
After Riots at Baku”**

Sub – headline is :

**“Tatars Were Let Loose on  
the Armenian Population”**

Date and Place:

**February 24, 1905**

**Special Cable. Copyright, 1905.**

**PARIS, Feb. 23.—Information reaches me that after the riots at Baku 300 corpses were counted in the streets.**

**The Tatars were let loose on the Armenians, and the authorities refrained from interference on the old plea that they were without instructions.**

**It looks uncommonly as if the ill-fated Christians of the East were no better off under Russian than under Turkish misrule.**

By this given headline, the reader would think that the ill-fated Armenians are killing the Tatars, which quiet was working for Armenian purposes. Hence, in the text of the given news, the problem even goes broad by involving the term “Christians,” where it wants to show the conflict between Christians and Muslims, in order to draw attention the Western countries, and also mentioned that the fate of the Christians, (here Armenians) were the same under the rule of Russians, nothing changed compared with Turkish misrule.

Another news in the same line was with the headline published: “*Over 1000 Christians Massacred at Baku*” on the date of 21<sup>st</sup> March 1905.<sup>53</sup>

<sup>51</sup> Ibid, Aknouni, p. 30.

<sup>52</sup> The New York Times newspaper , original resource of the news : “ <https://www.nytimes.com/1905/02/24/archives/300-corpses-found-after-riots-at-baku-tatars-were-let-loose-on-the.html?searchResultPosition=1> “ , published , February 24, 1905

<sup>53</sup> The New York Times newspaper, original resource of the news : “ <https://www.nytimes.com/1905/03/21/archives/over-1000-christians-massacred-at-baku-men-women-and-children.html?searchResultPosition=1> “ , published , March 21, 1905

THE NEW YORK TIMES of Feb. 22 and 27 contained a series of dispatches from Central and Southeastern Europe announcing in general terms Mohammedan atrocities at Baku. Details, however, were lacking. March 4 this paper printed a dispatch from Berlin stating that a Baku correspondent had telegraphed the Lokal Anzeiger that the number of Christians killed was 500. The following dispatch from the special correspondent of The London Chronicle is evidently compiled from dispatches appearing in the Vienna press of Sunday, March 5:

**OVER 1,000 CHRISTIANS  
MASSACRED AT BAKU**

**Men, Women, and Children  
Slaughtered by Mohammedans.**

**THE OFFICIALS LOOKED ON**

**Cossacks Aided the Tatars — Victims  
Shot, Stabbed, and Burned to  
Death—Armenians Unarmed.**

Hence, the news headline again is very pro-Armenian, but the text itself confirms the lack of details. Here is the contrast between the headline and the text news. However, the conflict shows as between Christians and Muslims, again to draw more attention from Western countries and spread more hate against Turks.

Azerbaijanians' main reason was losing on the media because of Armenian massive media propoganda and a long time ago settlements in United States, France, United Kingdom, and Russia. However, the Armenian lobby well famous just after the Jews lobby. The mass meeting of Armenian – American citizens in Boston on September 17, 1905, has made it clear how colossal support is given to Armenians among the American society.<sup>54</sup>

- 1) According to the published news on 17th September 1905, the mass meeting between Armenian – American citizens of Boston in the Knights of Honor Hall, Armenians were trying to blame Russians for massacres in Baku. According to that meeting, they even accepted some resolutions. The resolutions paraphrased as below:
- 2) Russia is blamed for massacres in Baku because the tension has increased in the last six months, and it caused the death of thousands of innocent people, and Russians did not calm down the sides.
- 3) The Russian Government is a disgrace to civilization.
- 4) Blaming Russians for being reluctant to the incidents and encouraging Muslim fanaticism.
- 5) Blaming Russian authorities for seizing the weapons of the Armenians and making them unarmed against Tartars.
- 6) The Russian Government breached international law and allowed Kurds to help Tartars.
- 7) The mass meeting protests Russian Government and asks for the pressure of American Government
- 8) The resolutions of the meeting forward to the press in order to enlighten the American Public

BOSTON, Sept. 17.—The Armenian-American citizens of Boston and the vicinity held a mass meeting in the hall of the Knights of Honor here this evening to protest against the attitude of the Russian Government, which is accused of conniving at the massacres of Armenians in the Caucasus. The following resolutions were passed:

"Whereas, The deplorable disturbances in the Caucasus, Russia, for the last six months have recently culminated in appalling internecine massacres, so as to cause death and suffering to thousands of innocent people and to shock the moral sense of humanity;

"Whereas, This state of affairs in any country with a well-organized Government is a disgrace to civilization and puts the constituted authorities of that country under heavy responsibility;

"Whereas, The Russian authorities in the Caucasus not only have shown themselves reluctant to take efficient measures in the proper time to prevent racial hatred from taking so grave and menacing an aspect, but have actually excited disorders among the neighboring races by encouraging the Moslem fanaticism;

"Whereas, By seizing the weapons of the Armenians the Russian authorities deprived our compatriots of their means of self-defense and furthermore did not use their military power to protect them against the attacks of Tartars, but, on the contrary, allowed the leaders of these outrages to go unpunished;

"Whereas, The Russian Government, in entire disregard of international law, permitted the entrance into its territory of armed Kurds to join the Tartars in their murder and plunder,

"We, therefore, the Armenian-American citizens of Boston and vicinity, assembled in mass meeting, do solemnly protest against this barbarous state of affairs in the Caucasus, and appeal to the humane sentiments of the American people and Government to bring pressure to bear upon the Government at St. Petersburg and to put an end to the bloodshed and destruction now reigning in the Caucasus.

"Resolved, That copies of this resolution be forwarded to the press requesting its co-operation in our efforts of enlightening the American public on the sad plight of our compatriots in the Caucasus, whose very existence as a people is threatened by the criminal attitude of the Russian Government."

**ARMENIAN-AMERICANS MEET.  
Pass Resolutions Denouncing the  
Russian Government.**

*Special to The New York Times.*

<sup>54</sup> The New York Times newspaper , original resource of the news : <https://www.nytimes.com/1905/09/18/archives/armenianamericans-meet-pass-resolutions-denouncing-the-russian.html?searchResultPosition=1> , published : 18<sup>th</sup> of September 1905

## V INTERNATIONAL SCIENTIFIC CONFERENCE OF YOUNG RESEARCHERS

On the one hand, the Armenians living in America were trying to blame the Russian Government for conflicts between the Tatars and themselves. On the other hand, the Armenians were given tremendous support in Transcaucasia by Russians, as mentioned above.

Although, some scholars believe that these murders were organized provocation by the Russian authorities. It seems, however, that the Russian administration did not act as executor of these events but rather expedited the massacres by its inaction and later formed the two ethnic groups. At the very least, the colonial policy of the Russian Empire created conditions for hostility between the Armenians and the Azerbaijanis.<sup>55</sup>

In addition, below in these news headlines in New York Times, it is clear how Armenians successfully made propagandas using their Christian identity rather than their national identity. In this way, they were able to draw the attention of the administrative bodies and local communities where they lived in. Hence, pretending to be a victim and innocent of the conflict was their primary tool for propaganda.

- 1) **Headline** : *Tartars Pillaging : Oil Region Ablaze (published : September 6, 1905)*
  - a) *Sub headline: Troops at Baku Powerless*
- 2) **Headline** : *War in Caucasus , over 1000 Killed. (published : September 8, 1905)*
  - a) *Sub headline : Czar's Troops are Surrendered by Tartars*
- 3) **Headline** : *Kurds Aid Tartars in Caucasus Revolt (published : September 11, 1905)*
  - a) *Sub headline : 4000 Armed men from Persia Joined Rebels.*
- 4) **Headline** : *Fierce War in Caucasus (published : July 31, 1906)*
  - a) *Sub headline : Tartars Trying to Overhelm Armenians and Russian Troops*

All in all, it is impossible to show Azerbaijani Turks more dominant than Russian Empire when even they are under Russian control. In addition, no scholar can believe or defend the idea of “Russian Troops were Powerless” against unarmed Tatars ( Azerbaijanis), especially when Tatars were unarmed as the Tsar regime got control.

However, the headlines mentioned above in the most famous newspaper in the United States, well designed against the Turkic world by the Armenian community. The same lobby and idea of “Great Armenia” were spread quickly and accurately in America, the French, and Russian Empire.

### Conclusion

The restoration of an objective view surrounding the massacres 1905-1906 is no easy because Russian and Western media showed sympathy to the Armenians. Tadeusz Swietochowski recorded that “the events were reported in the world press generally with a tone of partiality towards the Armenians”.<sup>56</sup> Audrey Altstadt emphasized that the media displayed an anti- Turkish and anti-Muslim expression. Observers nearly constantly blamed Muslims for the violence. The right-liberal newspaper Slovo condemned nationalism; the left-liberal Russkaya Vedomost criticized Pan-Islamism.<sup>57</sup> Conservative Sankt-Peterburgskiy Vedomosti accused only the Tatars.<sup>58</sup>

To Sum up, the media refuses to publish the side that wants to defend itself. Most articles regarding 1905-1906 conflicts in Baku on the New York Times blatantly state that Tatars killed Armenians, but this is not a proven fact and misinforms many readers.

---

<sup>55</sup> Farid Shafiyev, “Armenia-Azerbaijan conflict: roots. Massacres of 1905-1906”, World of Diplomacy Journal , 14 January 2005 , page 20

<sup>56</sup> Tadeusz Swietochowski , “Russian Azerbaijan 1905-1920 : The Shaping of National Identity in a Muslim Community” , Cambridge University Press 1985 , page 45

<sup>57</sup> Audrey L.Altstadt , “The Azerbaijani Turks: Power and Identity Under Russian Rule” , Hoover Institution Press, Stanford University, 1992

<sup>58</sup> Farid Shafiyev, “Armenia-Azerbaijan conflict: roots. Massacres of 1905-1906”, World of Diplomacy Journal , 14 January 2005 , page 23

## V INTERNATIONAL SCIENTIFIC CONFERENCE OF YOUNG RESEARCHERS

As discussed above, the news given regarding conflict between two ethnicities does not entirely give both sides the same attention. Therefore, it can be seen its more pro-Armenian, and it has been mentioned why it was pro-Armenian.

Moreover, it is a more explicit topic that the media groups can be owned or used for various purposes. Therefore, it is believed that Armenians' conditions or positions made local communities believe the untrue information.

All in all , it is believed that regarding the following reasons can influence the objectivity of the news regarding Baku events in 1905-1906 years.

a) The newspaper has got the materials by its correspondences from Paris buro or St.Petersburg, where mainly Armenians were already in administrative positions and economically well-positioned.

b) The correspondences got their news materials from local Russians or foreigners regarding the events, mainly associated with Armenians. Local Muslims could not use a foreign language as local intelligent Armenians.

c) The readers easily blamed Azerbaijani Turks because the 1890 Massacres in Turkey was a lousy reference about Turks.

d) The Armenians' lobbyist activities in America and other Western countries persuaded people to believe them.

e) The western prejudice against Turks.

f) The primary tool for asking for help was the Christian identity of Armenians in the world.

The media in the West and Armenia censor all of our histories. Later in our history, we as Turks will suffer in the international press by hiding Armenian terrorism against Azerbaijanis, such as 1917-1918 years of Armenian massacres, Khojaly genocide 1992 February. The killings of Turks are just as accurate and never spoken objectively in the international press. Accepting only the Armenian side becomes prejudiced and damages the proper understanding of these events in front of humanity.

References :

- 1) Tadeusz Swietochowski, "Russian Azerbaijan 1905-1920 : The Shaping of National Identity in a Muslim Community" , Cambridge University Press 1985 , page 54-55
- 2) Farid Shafiyev, "Armenia-Azerbaijan conflict: roots. Massacres of 1905-1906" , World of Diplomacy Journal , 14 January 2005 , page 20
- 3) I. I. Vorontsov-Dashkov, "Vsepoddanneishaia zapiska po upravleniiu Kavkazskim Kraem" , (St. Petersburg, 1907), p. 14
- 4) J. D. Henry, "Baku: An Eventful History", (London, 1905)
- 5) E. Aknouni, "Political Persecutions: Armenian Prisoners of the Caucasus" , (New York, 1911)
- 6) R. G. Hovannisian, "Armenia on the Road to Independence", 1918 , (Berkeley, Calif., 1969), p. 264
- 7) Audrey L.Altstadt , "The Azerbaijani Turks: Power and Identity Under Russian Rule" , Hoover Institution Press, Stanford University, 1992

Internet Resrouces :

- 1) The New York Times newspaper , original resource of the news : " <https://www.nytimes.com/1905/02/24/archives/300-corporse-found-after-riots-at-baku-tatars-were-let-loose-on-the.html?searchResultPosition=1> " , published , February 24, 1905
- 2) The New York Times newspaper, original resource of the news : " <https://www.nytimes.com/1905/03/21/archives/over-1000-christians-massacred-at-baku-men-women-and-children.html?searchResultPosition=1> " , published , March 21, 1905
- 3) The New York Times newspaper , original resource of the news : <https://www.nytimes.com/1905/09/18/archives/armenianamericans-meet-pass-resolutions-denouncing-the-russian.html?searchResultPosition=1> , published : 18th of September 1905

## NATO-NUN GENİŞLƏNMƏ SIYASƏTİNİN RUSIYANIN XARİCİ SIYASƏTİNƏ TƏSİRİ

GÜLLÜ TELMANLI

BAKI MÜHƏNDİSLİK UNİVERSİTETİ

İqtisadiyyat və İdarəetmə/Beynəlxalq münasibətlər və diplomatiya

*gullutelmanli.96@gmail.com*

SUMQAYIT, AZƏRBAYCAN

### XÜLASƏ

Soyuq müharibənin sona çatması ilə NATO və Rusiya Federasiyası arasında münasibətlər yeni dinamika qazanmağa başladı. Avropa və dünyada dəyişən güc balansı NATO ilə Rusiya arasındakı münasibətlərin əsas müəyyənedicisi olmuşdur. NATO ilə Rusiya arasındakı ən önəmli mübahisə NATO-nun genişlənməsi oldu. Sovet ittifaqının dağılması ilə Mərkəzi və Şərqi Avropadakı keçmiş kommunist ölkələri NATO-ya bir-bir üzv olmaq istəyəndə ən böyük etiraz Rusiyadan gəldi. Bu məqalədə tərəflər arasındakı münasibətlərin inkişaf prosesini araşdıraraq, tərəflərin strategiya və hədəfləri açıqlanmış və dəyişən dövlət başçıları ilə münasibətlərin istiqaməti və mübahisəli məqamlar qeyd olunmuşdur.

**AÇAR SÖZLƏR:** NATO, Rusiya, NATO-nun genişlənmə siyasəti, Rusiyanın xarici siyasəti, yaxın çevrə, təhlükəsizlik

### GİRİŞ

Bu dövrdə Rusiyada Avrasiyaçılıq meyillərinin daha dominant olması NATO-ya qarşı mənfi bir mühakimənin formalaşmasında vacib bir amil olmuşdur. Hər nə qədər ABŞ-a yönəlik 11 sentyabr 2001-ci il terror hücumlarından sonra münasibətlər yaxşılaşsa da, NATO-nun 2004-cü ildəki Mərkəzi və Şərqi Avropa dövlətlərini və Baltıqyanı ölkələri əhatə edən genişlənməsi iki tərəf arasındakı münasibətlərin pisləşməsinə səbəb oldu. Ukrayna, Gürcüstan və Qırğızıstandakı daxili hərəkətlər qarşısında ABŞ-ın “rəngli inqilablar” prosesini dəstəkləməsinə NATO-nun müsbət cavabı ikitərəfli münasibətlərdəki gərginliyi artırdı. Rusiya tərəfindən baxıldığında Mərkəzi və Şərqi Avropa ölkələri, Baltıqyanı ölkələr, Qara dəniz bölgəsi, Qafqaz və Orta Asiya respublikaları Rusiyanın təsirində qalmalı idilər. Bu baxımdan 1999 və 2004-cü illərdə genişlənmələrin qarşısını ala bilməyən Rusiya Ukrayna və Gürcüstanın mümkün NATO üzvlüyünə qarşı çıxdı.

#### 1. Soyuq müharibədən sonra NATO-nun genişlənmə siyasəti.

1991-ci ildə Yuqoslaviyanın parçalanması və SSRİ-nin çöküşü ilə yaranan yeni etnik, hərbi münaqişələr qarşısında NATO yeni strategiyalar izləməyə başladı. NATO-nun genişlənmə siyasəti üçün əsas qərar 1991-ci ildə Soyuq müharibədən sonra ittifaqın yeni strateji konsepsiyası ilə qəbul edildi. Genişlənmənin hüquqi mənbəyi Vaşinqton müqaviləsinin 10-cu maddəsidir. Bu genişlənmə siyasətinin həyata keçirilməsi üçün NATO keçmiş Varşava müqaviləsi üzvləri ilə əlaqələr qurmaq üçün forma və mexanizmlər yaratdı. Bu mexanizmlər NATO-ya üzv olmaq istəyən bütün ölkələr üçün bərabərlik meyarlarını təyin etdi.

NATO-nun genişlənmə siyasətinin ən kiçik hissəsini Şərqi Avropa ölkələrinin ittifaqa daxil edilməsi tuturdu. ABŞ-ın xüsusi təşəbbüsü nəticəsində 10-11 yanvar 1994-cü ildə Brüsseldə keçirilən toplantıda Sülh naminə Tərəfdaşlıq proqramı qəbul edildi. Proqrama bütün orta Asiya ölkələri və Qafqaz respublikaları da daxil olmaqla otuz dövlət üzv oldu. 8-9 iyun 1997-ci ildə keçirilən Madrid Sammitinə qədər Rumıniya və Sloveniyanın üzvlüyünə dair müzakirələr davam etmişdir. Ancaq NATO-nun digər üzvləri, xüsusilə də, ABŞ buna qarşı çıxmış və genişlənmənin üç ölkə ilə məhdudlaşmasını tələb etmişdir. 1999-cu ildə genişlənmənin ikinci mərhələsində üç Orta Avropa dövlətinin də ittifaqa qatılması üzvlərin sayını on doqquza yüksəltdi və NATO-nu Rusiya sərhədlərinə gətirdi.

1999-cu ilin aprelindəki Vaşinqton sammitindən qısa müddət sonra genişlənmə NATO gündəmindəki əsas məsələ olmaqdan çıxdı. Digər vəzifələr, xüsusən də Kosova və Balkanlardakı digər ölkələrdə sabitliyin təmin edilməsi prioritet qazandı. 2002-ci il Praqa zirvəsi ilə ittifaqın genişlənməsinin ikinci turu

başladı. 2004-cü ildə uğurla başa çatan ikinci mərhələ, xüsusən də Rumıniya və Bolqarıstanın üzvlüyü Balkanlardakı fəaliyyəti ilə əlaqədar olaraq NATO-nun strateji mövqeyini gücləndirdi. NATO-nun genişlənməsinin ikinci mərhələsinə bəzən “böyük partlayış” da deyilir. İkinci mərhələ ilə müqayisədə üçüncü mərhələ NATO-Rusiya münasibətləri baxımından problemsiz oldu. NATO tarixindəki ən böyük genişlənmə dalğasından sonra növbəti genişlənmənin hansı ölkələrə yönələcəyi Rusiya Federasiyasının sərhədindəki ölkələrə sərt müdaxilə etməsi səbəbiylə məlum oldu.

### **2.Rusiya-NATO münasibətləri.**

Soyuq müharibənin başa çatmasından sonra Rusiya NATO münasibətləri yeni fazaya keçdi. 1991-ci ildə Rusiya Şimali Atlantika Müqaviləsi Təşkilatına üzv oldu və 1994-cü ildə NATO-nun Sülh naminə Tərəfəşliq proqramına qatıldı. Bundan əlavə, 1997-ci ildə Rusiya ilə Avro-Atlantik bölgəsində sülhün qorunması üçün yeni işbirliyi quruldu və təhlükəsizlik məsələlərini mütəmadi olaraq müzakirə etmək üçün Daimi Şura yaradıldı. Bütün səylərə baxmayaraq, Soyuq müharibə hər iki tərəfi qərəzli və böyük fikir ayrılıqlarına gətirdiyi üçün danışıqlar o qədər də asan getmirdi. 1999-cu ildə Polşa, Macarıstan və Çex Respublikasının NATO-ya üzv qəbul edilməsi Moskvada narahatlığa səbəb oldu. Elə həmin il NATO-nun Kosovoya müdaxiləsi və BMT Təhlükəsizlik Şurasının qərarı olmadan Serbiyaya qarşı hərbi əməliyyatlar aparması Rusiyanın narahatlığını daha da artırdı.

2000-ci illərin əvvəllərində Ukrayna, Gürcüstan və Qırğızıstandakı daxili hərəkətlər qarşısında ABŞ-in “rəngli inqilablər” prosesini dəstəkləməsinə NATO-nun müsbət cavabı ikitərəfli münasibətlərdəki gərginliyi artırdı. Bu baxımdan, 1999 və 2004-cü illərdə genişlənmələrin qarşısını ala bilməyən Rusiya Ukrayna və Gürcüstanın mümkün NATO üzvlüyünə qarşı çıxdı. 2008-ci ilin aprelində keçirilmiş Buxarest zirvəsində NATO üzvləri Ukrayna və Gürcüstanın gələcəkdə ittifaqa üzv olacaqları qərarına gəldikdə, Rusiyanın buna cavabı 2008-ci ilin avqustunda Gürcüstanla silahlı qarşıdurmadan sonra Abxaziya və Cənubu Osetiyani müstəqil dövlət kimi tanıması oldu. Qonşu bir ölkənin daxili işlərinə hərbi güc tətbiq edərək müdaxilə edən Rusiya illər ərzində Avropanın təhlükəsizliyi üçün ən böyük təhdidlər arasında görülməyə başladı. NATO ilə Rusiya arasındakı münasibətlər 2014-cü ilin əvvəlində Rusiya Kırım ilhaq edəndə və Ukraynanın şərqindəki separatçıları dəstəkləməyə başladığında pisləşdi. Ruslar üçün Ukrayna tarixi Rusiya sivilizasiyasının ən vacib mərkəzlərindən biri idi və Ukrayna, ümumiyyətlə, AB-nin və ya NATO-nun üzvü olmamalı idi.

Rusiyanın Suriyadakı Əsəd rejimi ilə birlikdə 2015-ci ildə müharibədə iştirakı ilə NATO-Rusiya münasibətləri daha da gərginləşdi. Rusiyanın Qara dəniz, Şərqi Avropa və Baltik bölgələrində artan hərbi təlimləri NATO tərəfindən ciddi narahatlığa səbəb oldu və ittifaq bu bölgələrdə hərbi gücünü artırmağa başladı. Məsələn, 2017-ci ilin sonlarında Rusiya bu günə qədər Şərqi Avropada ən əhatəli hərbi təlim keçirdi. Zapad-2017 təlimləri Rusiya, Belarusiya və Polşa ilə Litva arasında yerləşən Rusiya ərazisi olan Kalininqradda keçirilib. Rusiya bu bölgələrdə hava hücumundan müdafiə qabiliyyətini gücləndirərkən, rus təyyarələri də mütəmadi olaraq eyni coğrafiyada yerləşən NATO ölkələrinin hava sahələrini təqib edir. Rusiyaya cavab olaraq, NATO-nun çəkilmə və ittifaq üzvlərində güvən yaratma siyasəti son illərdə sürətlənməyə başladı. Bu baxımdan, ilk olaraq Kırımın Rusiya tərəfindən birləşdirilməsindən sonra 2014-cü ildə NATO Hazırlıq Fəaliyyət Planını qəbul etdi. 2016-cı ildən bəri NATO Polşa və Baltıqyanı ölkələrdə çoxmillətli hərbi güclər yerləşdirdi və bu bölgələrdə mütəmadi olaraq hərbi təlimlər təşkil edir.

### **3.NATO-nun genişlənmə siyasətinin Rusiyanın xarici siyasətində yaratdığı dəyişiklik.**

Avropadan Qafqaz və Orta Asiya bölgələrinə uzanan strateji yolda olan Qara dəniz Sovet İttifaqının dağılmasından sonra altı dövləti əhatə edən bir dənizə çevrildi. 2004-cü ildə Rumıniyanın NATO-ya üzv olması və NATO-nun həm Gürcüstan, həm də Ukrayna ilə yaxşı münasibətləri Qara dənizdə effektivliyi artırmışdır. Qara dəniz Sovet dənizi ikən NATO-nun genişləndirmə strategiyası nəticəsində sahil ölkələrinin təşkilata qatılması nəticəsində sanki bir Avropa dənizinə dönmüşdü. Sovet İttifaqının varisi olan Rusiya Federasiyası Qafqaz sahillərinə sıxışdırılmışdır. NATO bölgədəki təsirini artırmaq üçün hərbi bazalar qurmağa və Rusiyanı məhdudlaşdırmağa çalışır və gələcəkdə Qara dənizi əhatə edəcək şəkildə Gürcüstan və Azərbaycanca qədər genişlənmək istəyir.

Rusiya dövlət müstəqilliyini əldə etdikdən sonra Xarici İşlər naziri Andrey Kozırev xarici siyasət strategiyasını müəyyənləşdirərkən iki əsas prioritet istiqamət təyin etmişdi:birincisi, ABŞ və Qərbi Avropa ilə qarşılıqlı faydalı münasibətləri inkişaf etdirmək; ikincisi, yenidən müstəqillik qazanmış MDB ölkələri ilə dostluq münasibətləri qurmaq. 1992-ci ilin ortalarında Kozırev yeni era üçün Rusiyanın xarici siyasət

## V INTERNATIONAL SCIENTIFIC CONFERENCE OF YOUNG RESEARCHERS

maraqları və prioritetlərini əks etdirən konsepsiyanın hazırlanması prosesinə start verdi. Həmin sənəd 1993-cü ilin yanvar ayında Prezident Yeltsin tərəfindən təsdiq edildi. Rusiyaya görə ABŞ və Qərbi Avropanın Şərqi Avropa ölkələri ilə əməkdaşlığı yeni koalisiyanın yaranmasına gətirib çıxara bilərdi ki, bu da Rusiya üçün arzuolunan deyildi.

Rusiya Federasiyasının ilk prezidenti Boris Yeltsin iqtidarının ilk dövrlərində yeni Rusiya üçün Qərb modelini qəbul etdiyinə dair ilk siqnalı vermişdi. Dönəmin Xarici İşlər naziri Andrey Kozirev də Rusiyanın problemlərini Qərbin köməyi olmadan həll edə bilməyəcəyini söyləmişdi. Bundan əlavə, MDB ilə münasibətlərdə problemlər var idi. Rusiya parlamenti Dumada hər nə qədər fərqli baxışlar mövcud olsa da keçmiş Sovet coğrafiyasının təhlükəsizliyi Yeltsin hakimiyyətinin ilk dövrlərində əsas götürülməyə çalışılırdı. Yaxın çevrə siyasətində göstərilən bu həssaslıqların arxasında bir neçə səbəb var: birincisi, bölgə yeraltı təbii qaynaqlar baxımından çox zəngindir. İkincisi, Sovet dövründən qalma iqtisadi əlaqələr davam etməkdəydi. Üçüncüsü, Orta Asiyada baş verən radikal terrorizm və etnik münaqişələr Rusiyanın ərazi bütövlüyü üçün açıq təhdiddir.

Rusiyanın bütün bu səylərinə baxmayaraq, NATO Balkanlardakı müharibəyə müdaxilə etdi və müharibədən sonra AB ilə əlaqələr quruldu, Baltıqyanı ölkələr AB və NATO-ya üzv oldu. 1996-cı ildən bəri, Yeltsin ikinci dəfə prezident seçildikdən sonra MDB ilə münasibətlər Qərblə münasibətlərdən üstün tutulmağa çalışıldı. Çünki bu bölgədə hərbi varlığın vacibliyini başa düşdü və davamlılığını təmin etməyə çalışdı. Digər tərəfdən, Rusiya NATO-nun Balkanlardakı siyasətini tənqid etməyə başladı, NATO ilə sıx əlaqələr qurmaqdan imtina etdi və onun genişlənmə fikirlərinə qarşı çıxmağa başladı. Bundan əlavə, 1994-cü ilin dekabrında Rusiyanın Çeçenistan ərazisinə müdaxiləsi və İranla 1 milyard dollarlıq nüvə müqaviləsi imzalaması kimi vəziyyətlər Qərblə münasibətlərə yeni bir ölçü gətirdi. 1996-cı ildə Kozirev vəzifəsindən alınmış və yerinə Avrasiyaçı Yevgeni Primakov gətirilmiş və Yaxın çevrə siyasəti də bu dövrdə elan edilmişdi. Keçmiş Sovet nüfuz dairələri olan Polşa, Çexiya və Macarıstanın 1999-cu ildə NATO-ya daxil olması Rusiya tərəfindən NATO-nun genişlənməsinin qarşısını ala bilməyəcəyini açıq şəkildə göstərdi.

31 dekabr 1999-cu ildə Yeltsinin istefasından sonra dövrün Baş Naziri olan Putin 26 mart 2000-ci ildə seçkilərdə qalib gələrək prezident seçilmişdir. İqtidara gəlişinin ardından əvvəlcə Çeçenistan bölgəsindəki separatçı hərəkatlara qarşı əməliyyatlar başlatdı. 11 sentyabr hücumlarına təsadüf edən Çeçenistan müdaxiləsi terrorizmlə mübarizədə Rusiyaya bir maneə yaratmış oldu. 11 sentyabrdan sonra Buş Konqresdəki çıxışında Əl-Qaidəni bu hadisələrin səbəbkarı kimi göstərmiş və dünyada terrorizmə qarşı müharibə elan etmişdir. Rus ordusunun bir qisminin qarşı çıxmasına baxmayaraq, Putin ABŞ-ın Əfqanıstana müdaxiləsini dəstəkləyəcəyini bildirdi. Çünki Soyuq müharibədən bəri Rusiya üçün ən vacib təhlükə Əfqanıstanda Taliban rejiminin mövcudluğu idi. Bununla birlikdə Əfqanıstan müdaxiləsi gözlənilən əksinə getdiyindən və NATO bölgəyə girərək Əfqanıstanda bir baza qurduqdan sonra münasibətlərin ölçüsü dəyişdi. Putin hakimiyyətinin əvvəlində 11 sentyabr hücumlarından sonra Qərblə əməkdaşlıq edərək hərəkət etdi, ABŞ-a Özbəkistanda baza yaratması üçün imkan yaratmış və İraqın işğalına qarşı çıxdığını bildirsə də, böyük problem olaraq görməmişdir. 2003-cü ilin martında ABŞ Səddam Hüseyn rejimini kimyəvi silahlara sahib olduğu səbəbiylə devirmək üçün İraqa qarşı müharibəyə başladı. Əfqanıstandan sonra İraqda bir NATO bazasının yaradılması və ABŞ-ın Orta Asiyadan sonra Orta Şərqi də girəcəyi faktı Rusiyanın narahatlığını daha da artırdı və NATO-nun bölgəyə yerləşməsi ilə təsir imkanları zəifləmişdir.

2008-ci ilə doğru Moskva-Vaşinqton münasibətləri pisləşməyə başladı. Bu müddətdə NATO-nun Buxarest Sammitində Ukrayna və Gürcüstanın İttifaqa üzv olmaları məsələsinin gündəmə gəlməsi münasibəti yenidən gərginləşdirmişdir. Gürcüstan içərisində Osetlərin müstəqillik tələbləri Saakaşvili hökuməti tərəfindən nəzərə alınmadı. 2006-cı ildə keçirilmiş son referendumda Osetlərin 90%-i müstəqilliyin lehinə səs vermiş, lakin Cənubi Osetiya müstəqil ola bilməmişdir, üstəlik Gürcüstanın hadisələri yatırmaq üçün Cənubi Osetiya bölgəsindəki hərbi əməliyyatı nəticəsində bir çox mülki insan həyatını itirdi və iki rus təyyarəsi vuruldu. 8 avqust 2008-ci ildə Rusiya güclü şəkildə Gürcüstana girdi və Rusiya-Gürcüstan müharibəsi başladı. Beş gün davam edən müharibə nəticəsində Avropa dövlətlərinin müdaxiləsi ilə atəşkəs əldə edildi. 26 avqust 2008-ci ildə Rusiya Cənubi Osetiyanın müstəqilliyini tanıyan ilk dövlət oldu.

2013-cü ilin noyabr ayında başlayan küçə nümayişləri ilə Qərb tərəfdarı ukraynalılar AB ilə Azad Ticarət Bölgəsi sazişini imzalamaqdan imtina edən və Rusiya tərəfindən dəstəklənən Viktor Yanukoviçi qovmağa müvəffəq oldular. Ancaq Rusiyanın bölgədəki üstünlüyünü itirməsi qorxusu yenidən üzə çıxdı.

## V INTERNATIONAL SCIENTIFIC CONFERENCE OF YOUNG RESEARCHERS

Krımın bazanın Rusiya üçün həyati əhəmiyyəti olduğundan Ukrayna heç vaxt NATO-nun çətiri altında olmamalı idi. Bu çərçivədə, Rusiya silahlı qüvvələri 2014-cü ilin əvvəlində Krımın fərqli bölgələrini işğal etdilər. Nəzarəti ələ aldıqdan sonra beynəlxalq aləmdə müzakirəyə səbəb olacaq bir referendumda Krım xalqına Rusiyaya tabe olmağı istəyib-istəməmələri soruşuldu. Səsvermədə seçicilərin 93%-i Rusiyaya qoşulmağa səs verdi. Bu referendum AB, ABŞ, G-7, NATO müttəfiqləri tərəfindən qınandı və Ukraynanın ərazi bütövlüyünün qorunması lazım olduğu vurğulandı.

### NƏTİCƏ

Soyuq müharibədən sonra NATO və Rusiya Federasiyası əvvəlcə bir-biri ilə yaxşı əlaqələr qurmağa çalışdı, ancaq bu çox da uzun sürmədi. Rusiyanın əsas təhlükə qavrayışı birbaşa NATO-nun varlığından irəli gəlməsə də, bunun NATO-nun Şərqi doğru genişlənməsindən qaynaqlandığını söyləmək mümkündür. Bütün bunlara baxmayaraq, NATO-da hələ də Rusiya ilə münasibətlərin ən qısa müddətdə yaxşılaşdırılmasını müdafiə edən tərəflər var. Yaxınlaşan Çin təhlükəsi qarşısında Qərbi Rusiyanı öz tərəfinə çəkməsini vacib hesab edən bu seqmentlər NATO ilə Rusiyanın ən qısa müddətdə real bir zəmində barışmaları lazım olduğunu bildirirlər. İki tərəf arasındakı münasibətlərin davamlı praqmatik əməkdaşlıq əsasında yenidən qurula biləcəyini ancaq zaman göstərəcəkdir.

### ƏDƏBİYYAT SİYAHISI

1. Elman Nəsirov, Xəyal İskəndərov, NATO-nun transformasiya siyasəti və Rusiya faktoru (1992-1997-ci illər), (**Jurnal məqaləsi**), 2016
2. Tarık Oğuzlu, NATO-Rusiya ilişkileri, (**Jurnal məqaləsi**) Güvenlik yazıları serisi, No.27, Ekim 2019
3. Doğan Şafak Polat, NATO ve Rusya Federasyonunun yeni mücadele alanı:Karadeniz,(**Jurnal məqaləsi**),cilt 5, özel sayı, nisan 2017, 51-66
4. Erel Tellal, Zümrüdüanka:Rusya Federasyonunun dış politikası,(**Jurnal məqaləsi**), Dergipark, Volume 65, Issue03, Pages 189-236, 2010
5. Salman Keliev, Soğuk savaş sonrası Rusyanın Avrasya politikası,(**Magistr tezisi**), 2015
6. Mehmet Murat Oluk, NATO-nun Rus dış politikasına etkisi, (**Magistr tezisi**), 2018
7. İnida Methoxha, NATO enlargement:Past and present challenges,(**Jurnal məqaləsi**), Vol.3, No.10,special issue, 2012
8. Zdenek Kriz, NATO after the end of the Cold war,(**Kitab**), 2015
9. <https://www.studentsummit.cz/wp-content/uploads/2019/02/PSS-NATO-Russia-Relations.pdf>

## QƏRBİ SƏHRA PROBLEMİ. SƏHRAVİ ƏRƏB DEMOKRATİK RESPUBLİKASI

**Tural Hüseynzadə**

turalcomerdoglu@gmail.com

Bakı, Azərbaycan

### Xülasə

Afrika qitəsinin son müstəmləkə ərazisi olaraq bilinən Qərbi Səhranın problemi, bir əsrdən çoxdur ki, dünya ictimaiyyəti tərəfindən səssizcə izlənilir. Təxminən iki əsrdir ki, əvvəlcə İspaniya, sonra isə Mərakeş hökuməti tərəfindən ilhaq edilmək istənən Qərbi Səhra, hələ də dünyanın həll olunmamış geosiyasi problemlərindən biridir. Qərbi Səhranın müstəqillik mübarizəsini yetmişinci illərdən bəri Polisario Cəbhəsinin rəhbərliyi altında mütəşəkkil şəkildə həyata keçirilmişdir. Qərbi Səhra BMT tərəfindən özünü idarə edə bilməyən bir torpaq kimi təyin olunmasına baxmayaraq, onlarla dövlət tərəfindən faktiki olaraq tanınan və Afrika Birliyinin tam hüquqlu üzvü olan Səhrai Ərəb Demokratik Respublikası (Sahrawi Arab Democratic Republic), Polisario Cəbhəsinin uğurunun göstəricisidir. Polisario Cəbhəsi tərəfindən həyata keçirilən müstəqillik mübarizəsi, XX əsrdə nadir hallarda görülən bir mübarizə formasıdır. Ölkəmizin gündəmində tam olaraq bilinməsə də, Qərbi Səhradakı proseslər beynəlxalq münasibətlər ədəbiyyatı



## V INTERNATIONAL SCIENTIFIC CONFERENCE OF YOUNG RESEARCHERS

baxımından laqeyd yanaşılmaması lazım olan bir mövzudur. Bu iş tarixən Qərbi Səhradakı müstəqillik mübarizəsini, Qərbi Səhra problemini, Polisario Cəbhəsinin siyasi, struktur və hüquqi çərçivələrdə, həmçinin tarixi baxımdan bir dövlət qurma prosesini araşdırmağı hədəfləyir.

**Açar sözlər: Qərbi Səhra, Azadlıq mübarizəsi, Polisario Cəbhəsi, Səhravi Ərəb Demokratik Respublikası.**

### Giriş

Polisario Cəbhəsi 1976-cı ildə Qərbi Səhranın müstəqilliyini elan etmişdir. Bunun əvəzində Mərakeş hökuməti bunu rədd edərək, Qərbi Səhranı özünün tarixi və siyasi bir parçası olaraq görməkdədir. Demografik olaraq Qərbi Səhranın əhalisi 2019-cü il məlumatına əsasən 582 min nəfərdir. Lakin tam əhalinin sayımı hələdə dəqiq hesablanmamışdır. Bunun əsas səbəbi illərdir davam edən müstəqillik mübarizəsinin nəticəsində əhalinin çox hissənin kənd ərazilərində dağınıq halda yaşamasıdır. 1980-ci illərdən bəri Əlcəzairdəki Tindouf qaçqın düşərgəsində 100.000 Qərbi Səhra sakini yaşayır.

Ölkənin ən sıx şəhəri respublikanın paytaxtı olan və 266 min əhalisi olan Əl-Əyundur. Qərbi Səhrada yaşayan yerli əhaliyə etnik olaraq Səhravilər deyilir. Səhravilər etnik qrupunu təşkil edən qruplar, Senhace qəbilə ittifaqı adlanan Lemtüne, Godola və Massufa adlı yerli qəbilələrdir. Çağdaş mənbələrə görə, bölgənin yerli xalqı olan səhravilər antropoloji baxımdan afrikalı deyildirlər. Səhravilər İbero-Mavritaniya etnik qrupuna daxil edilirlər. Etnik fərqliliyi xaricində, Qərbi Səhranın tarixin ən erkən dövrlərindən bəri tanınması və tarixi keçmişi kimi bir çox parametrdən baxımdan Şimali Afrika, Aralıq dənizi və Orta Şərq sivilizasiya hövzələrinə aid olması qəbul edilir. Din, mədəni quruluş, sosial-mədəni olaraq bugünkü səhravi cəmiyyəti özünü müsəlman və ərəb kimliyi ilə tanıdır. İslam dininin XII əsrdən bəri daimi bir din olması bölgənin dilini və mədəni quruluşunu dərinlən dəyişdirmişdir. Bölgədə etnik və mədəni fərqlər qorunsada, Yaxın şərq və ərəb coğrafiyasının təsirləri daha çox hiss olunur. Bölgənin yeganə hakim dili olan ərəb dilidir əlavə olaraq Həssaniyyə və Mərakeş ləhcələri də istifadə olunur.

Afrikanın son müstəmləkəsi olaraq bilinən Qərbi Səhra, qitənin ən uzun davam edən münaqişə bölgələrindən biridir. Qərbi Səhra, Atlantik sahillərində, Afrikanın şimal-qərbində yerləşir. Bölgənin daha çox hissəsi səhralardan ibarətdir. Qərbi Səhranın ərazisi 266 min kvadrat kilometrdir. Bu ərazilər 1958-1976-cı illər arasında İspaniya Səhrası olaraq adlandırılırdı.

Qərbi Səhranın coğrafi bölgələrinə baxdıqda, cənubda bölgənin üçdə ikisini əhatə edən Rio de Oro (Qızıl çay) bölgəsi yerləşir, şimalda isə üçdə birini əhatə edən Saqiya əl-Həmra adlı bölgəsi yerləşir. Qərbi Səhra qərbdə və şimal-qərbdə Atlantik Okeanı, şimalda Mərakeş Respublikası, şimal-şərqdə Əlcəzayir, şərqdə və cənubda Mavritaniya ilə həmsərhəddir. Təbii ehtiyatlar baxımından Qərbi Səhrada fosfat və dəmir filizi mədənləri vardır, həmçinin okean dibində neft yataqlarının da olduğu düşünülür.

Qərbi Səhranın Hüquqi Statusu 1963-cü ildən bəri Birləşmiş Millətlər Təşkilatının tərifinə əsasən özünü idarəedə bilməyən ərazi (non-self-governing territory) kimi təsnif edilmişdir.

Hər zaman müstəmləkə bölgəsi olan Qərbi Səhra və Mərakeş sonuncu dəfə ikinci dünya müharibəsindən sonra İspaniya tərəfindən idarə edilirdi. İspaniya buranı işğal edən zaman bölgəni iki hissəyə ayıraraq iki fərqli müstəmləkə qurdu. İspaniyanın Qərbi Səhraya hücum etdiyi zaman kimyəvi silahlardan istifadə etməsinin fəsadları hələ də, Qərbi Səhrada qalmaqdadır.

Mərakeş 1957-ci ildə müstəqilliyini qazandıqdan sonra Qərbi Səhra torpaqları üzərində suverenliyini iddia etdi. Daha sonra yeni müstəqillik qazanan Mavritaniyada 1960-cı ildə Qərbi Səhraya ərazi iddiası irəli sürdü. Lakin bu iddialara baxmayaraq İspaniya 1976-cı ilə qədər Qərbi Səhrada öz müstəmləkə fəaliyyətini davam etdirdi. 1976-cı ildə isə İspaniya Baş katibinə bölgədəki müstəmləkə fəaliyyətini sona çatdırdığını bildirdi. Qərbi Səhra məsələsi, bu müddət ərzində və daha sonra Mərakeş üçün həssas bir problemdir. Mərakeş Qərbi Səhranı öz cənub bölgələrindən biri hesab edir. 1976-cı ildə Polisario Cəbhəsi Qərbi Səhranın müstəqil bir dövlət olduğunu elan etdi. Səhravi Ərəb Demokratik Respublikası yaradıldı. Polisario Cəbhəsini Əlcəzair dəstəkləyirdi. Geosiyasi baxımdan, bu qarşıdurma iki əsas aktoru əhatə etsə də, Mavritaniya, İspaniya, Fransa, Amerika Birləşmiş Ştatlarında bu prosesin əsas aktorlarından idilər.

1966-cı ildə dekolonizasiya prosesindən sonra Birləşmiş Millətlər Təşkilatının Baş Məclisi müstəmləkə dövləti olan İspaniyanı bu torpaqların dekolonizasiyası üçün lazımı bütün tədbirləri görməyə çağırırdı. Bu şəkildə, burada yaşayan yerli icmanın da öz müqəddəratını təyin etmə hüququndan istifadə etməsinə icazə verilməsi istənilirdi. Lakin, o dövrdə İspaniya hökuməti, Qərbi Səhranı ispan əyalətinə

çevirmək üçün assimilyasiya siyasəti aparırdı. 1966-1973-cü illər arasında BMT tərəfindən bu mövzu ilə əlaqədar müxtəlif qərarlar qəbul edildi və öz müqəddəratını təyin etmə referendumu üçün çağırışlar edildi.

1973-cü il mayın 10-da Polisario Cəbhəsi İspan müstəmləkəçiliyinə son qoymaq üçün bir azadlıq hərəkatı olaraq quruldu. Bu müddətdə quraqlıq, səhrələşmə və fosfat mədənlərinin kəşfi nəticəsində meydana çıxan sosial və iqtisadi dəyişikliklər milli şüurun güclənməsinə və Qərbi Səhrada müstəmləkədən çıxma, azadlıq hisslərinin yüksəlməsinə gətirib çıxardı.

1975-ci ildə İspaniya Polisario Hərəkatının varlığının bir daha görməməzlikdən gələ bilmədi və referendum etməyə qərar verdi. Buna baxmayaraq, Mərakeş Kralı Həsən, İspan Səhrasının Mərakeşin ərazisinin bir hissəsi olduğunu və müstəqillik ehtiva edən bir referendum olmayacağını bildirdi. Mərakeşin tələbi ilə 1975-ci il 16 oktyabr tarixində Beynəlxalq Ədalət Məhkəməsi (ICJ) bu torpaqların müstəmləkəçilik əvvəlki hüquqi statusu barədə rəy verdi. Mərakeş və Mavritaniyanın ərazi iddialarını rədd etdi və Qərbi Səhra sakinlərinin öz müqəddəratını təyin etmə hüququnu tanıdı.

Bunun əksinə olaraq, Mərakeş kralı Həsən, tarixi məqamlara və İslam qanunlarına istinad edərək Mərakeş Krallığı ilə Qərbi Səhra arasındakı tarixi bağlara əsaslanaraq Qərbi Səhranın Mərakeş torpağı olduğunu bir daha iddia etdi. Bu səbəblərdə 1975-ci ilin noyabr ayında kral 300 min nəfərlik insan qrupuna Qərbi Səhraya "Yaşıl Yürüyüş" əmrini verdi və bu hərəkatı "cənub əyalətlərinin dinc olaraq yenidən geri qaytarılması" kimi təqdim etdi. O dövrdə ABŞ Dövlət Katibi Henry Kissinger, Məqrib bölgəsinə qarşı Amerikanın xarici siyasətinin qurulmasında həlledici rol oynadı. Amerika Mərakeş tərəfindən İspan Səhrasının ələ keçirilməsinə səssiz dəstək verdi.

Nəticədə İspaniya müstəmləkəni ləğv etmə iddiasından imtina etdi və məsələni həll etmək üçün Mərakeş və Mavritaniya ilə danışıqlar apardı. Nəticə etibarlı ilə, 1975-ci il 14 noyabr tarixində Madrid Sazişi adı ilə tanınan müqavilə imzalandı. Müqaviləyə əsasən İspaniya Qərbi səhra ərazisinin inzibati səlahiyyətlərini Mərakeş və Mavritaniya vermək qərarı aldı. Bunun qarşılığında ərazidəki balıqçılıq hüquqlarının İspaniyada qalmasına, Bou-Kra fosfat mədənlərinin istifadəsinə İspaniyanın ixtiyarında olmasına nail oldu. İdarə orqanının Mərakeş və Mavritaniyaya keçməsi beynəlxalq qanunlara əsasən Qərbi Səhranın özünü idarə edə bilməyən ərazi statusunu dəyişdirmədi. İspaniya 1976-cı il 27 fevral tarixində rəsmi olaraq Qərbi Səhranın idarəetməsini Mərakeş və Mavritaniyaya verdi. Elə həmin gün Polisario Cəbhəsi Səhravi Ərəb Demokratik Respublikasını elan etdi.

1978-ci ilin avqustunda yeni Mavritaniya hökuməti Polisario ilə barışıq müqaviləsi imzaladı və torpaqlardan imtina etdi. Daha sonra Mərakeş əvvəllər Mavritaniyanın idarə etdiyi Qərbi Səhranın digər bölgələrində hakimiyyət üstünlüyü əldə etdi. 1988-ci ilin avqust ayında Mərakeş və Polisario Cəbhəsi, Birləşmiş Millətlər Təşkilatının atəşkəs, əsir mübadiləsi, qaçqınların ekstradisiyası, Mərakeş qüvvələrinin geri çəkilməsi və öz müqəddəratını təyin etmə referendumu təklifini qəbul etdilər.

16 illik partizan müharibəsindən sonra 1991-ci ildə bölgədə atəşkəs elan edildi. O il, Qərbi Səhranın şimal və qərbi Mərakeşin idarəetməsi altına keçmişdir. Mavritaniya və Əlcəzayir ilə həmsərhəd olan şərq hissəsi Polisario rəhbərliyinə verildi. 1991-ci il aprel ayında Birləşmiş Millətlər Təşkilatının Təhlükəsizlik Şurasının 690 sayılı qətnaməsində referendum keçirilməsinin vacibliyi vurğulanmış və uyğun sülh planı hazırlanmışdır. Qərbi Səhrada referendum keçirilməsi üçün BMT Missiyası MINURSO (Qərbi Səhrada Referendum üçün Birləşmiş Millətlər Missiyası) quruldu. Mərakeş və Əlcəzairin dəstəklədiyi müstəqillik tərəfdarı olan Polisario Cəbhəsi arasındakı problemləri həll etmək MINURSO-ya həvalə edildi. MINURSO-nun əsas vəzifələri belə müəyyən edilmişdir:

- Atəşkəsə riayət etmək;
- Mərakeşin torpaqlarda hərbi gücünü azaltmaq;
- Mərakeş və Polisario cəbhəsinin hərbi qüvvələrinin təyin olunmuş ərazilərdə saxlanılmasını müşahidə etmək,
- Tərəflərin bütün Qərbi Səhra siyasi məhbuslarını və ya məhbusları azad etmələrini təmin etmək üçün nəzarət edilməsi,
- Hərbi cinayətkarların dəyişilməsinə nəzarət etmək,
- Geri Dönüş proqramını həyata keçirmək,
- Seçicilərin müəyyənləşdirilməsi və qeydə alınması,
- Azad və ədalətli referendumu təmin etmək və nəticələrini elan etmək.

## V INTERNATIONAL SCIENTIFIC CONFERENCE OF YOUNG RESEARCHERS

Referendum 1992-ci ilin birinci yarısında planlaşdırılırdı, lakin o vaxtdan bəri BMT Mərəkəşin təxirə salma taktikasına uyğun olaraq referendumu təxirə saldı. Burada əsas məsələ 1991-ci il Qərbi Səhra planlarının tam detallı tənzimlənməsidir. Buradakı vaxtın uzadılması prosesi Mərəkəşin referendumda qələbə qazanmasına şərait yaranmasına xidmət edir.

1990-cı illərdə Mərəkəş və Polisario BMT himayəsində müxtəlif görüşlər keçirdi. Ancaq 1997-ci ildə ABŞ-ın dəstəyi ilə Hyuston sazişində əldə etdikləri razılığa baxmayaraq, anlaşılmazlıq bu günə qədər davam edir. Əslində Mərəkəşin münasibəti BMT-ni referendumun keçirilməsini daima təxirə salmağa məcbur etdi. Mərəkəş və Polisario razılığa gələ bilmədikləri üçün, həll olunmamış münaqişəyə siyasi bir həll yolu olaraq üçüncü və ya dördüncü yol hazırlandı. 2000-ci ilin yanvarında MINURSO referendumuna 86.386 seçici siyahısını təqdim etdi və 2000-ci ilin mart ayında BMT Baş katibi Kofi Annan referendumun 2002-ci ildən əvvəl olmayacağını bildirdi. Üçüncü yol fikri Fransa və ABŞ-ın Mərəkəşin referendumun nəticələrini heç vaxt qəbul etməyəcəyi qənaətinə gəlməsi səbəbindən ortaya çıxdı.

2000-ci ildə Londonda tərəflərin üz-üzə görüşməsindən sonra Annan davamlı və razılaşıdırılmış nəticəyə çatmağın başqa bir yolunu təklif etdi. Çərçivə Razılaşması olaraq da bilinən "Baker" planının ilk versiyasına belə gəldi. Plana Qərbi Səhra xalqına öz müqəddəratını təyinetmə hüququ verilməsi və Mərəkəş əyaləti daxilində geniş muxtariyyətin verilməsi daxil idi. Mərəkəş planı qəbul etdi, Əlcəzayir və Polisario onu rədd etdi.

İkinci "Baker" planı, Səhra hökumətini beş il müddətinə Qərbi Səhranı idarə etməsini və daha sonra bütün Qərbi Səhra əhalisinin iştirakı ilə bir referendum keçirməyi hədəflədi. Bu dəfə Əlcəzayir və Polisario planı qəbul etdi, Mərəkəş isə rədd etdi. Onu da qeyd etmək lazımdır ki, bu müddətdə Polisario cəbhəsi üzvləri də daxil olmaqla on minlərlə Qərbi Səhra Əlcəzairdəki qaçqın düşərgələrində yerləşdi.

2002-ci ilin fevralında İspan qəzeti el Periodico, "dördüncü yol" adlı yeni bir seçim təqdim etdi və bu seçim torpaqların bölünməsinə əhatə edir. Bu seçim Annanın 2002-ci ildə BMT Təhlükəsizlik Şurasına verdiyi hesabatda da qeyd edilmişdir. Mərəkəş bu təklifə qətiyyətlə qarşı çıxdı və Əlcəzairi bölgədə sabitliyi pozan bu variantı dəstəkləməkdə günahlandırdı.

2002-ci ilin iyul ayında Millətlər Təşkilatının Təhlükəsizlik Şurasının 1429 sayılı qərarı ilə Kofi Annanın özəl elçisi olan Ceyms Beykeri siyasi həll yolu tapmaq üçün səylərini artırmağa dəvət etdi və öz müqəddəratını təyin etməyi təmin edəcək hər cür həll yolunu nəzərdən keçirməyə hazır olduqlarını bildirdi.

Millətlər Təşkilatının Təhlükəsizlik Şurasının üzvləri ilə görüşündə Ceyms Beyker münaqişə tərəfləri arasında gələcək görüşlərin səmərəli olmayacağını vurğuladı. Baker, tərəflər arasındakı fikir ayrılığının çox dərin olduğunu və danışıqlara daha çox hazır olmağın bu müddətin daha da gecikməsinə səbəb olacağına diqqət çəkdi. Millətlər Təşkilatının Təhlükəsizlik Şurasında bu mövzuda yenidən fikir ayrılıqları ortaya çıxdı. Amma nəticə olaraq Millətlər Təşkilatının Təhlükəsizlik Şurasının Millətlər Təşkilatının Təhlükəsizlik Şurasının yekdilliklə 1495 sayılı Qərarla Ceyms Beykerin məsələnin həlli yollarındakı fəaliyyətinə dəstək elan edildi.

2003-cü ilin dekabrında Mərəkəş "Baker" planına qarşı "Muxtariyyət Statusu Layihəsi" adlı yeni bir təklif gətirdi. Məsələ nəticəsiz olacağından, BMT Baş katibi Kofi Annan tərəflərin problemi əvvəlcədən şərt qoymadan birbaşa danışıqlar üsulu ilə həll etməli olduqlarını bildirdi. Məsələ ilə əlaqədar Ceyms Beyker, BMT-nin praktikada öz müqəddəratını təyinetmə tərəfdarı olmamasını ən yüksək siyasi iradənin uğursuzluğu olduğunu bildirdi. 2004-cü ildə Ceyms Beyker BMT-nin ən uzun davam edən münaqişələrindən birini həll etməkdə çətinlik çəkdiyinə görə vəzifəsindən istefa etdi.

2007-ci ilin aprelində Polisario o zaman BMT-nin yeni baş katibi olan Ban Ki-Muna bir təklif verdi. Sözügedən təklifin "Qərbi Səhra xalqının, Polisario Cəbhəsinin dəstəyi ilə öz müqəddəratını təyin etməsinin ən məqbul siyasi həll təklifi adı altında təqdim etdi. Bunun ardınca Mərəkəş tərəfindən "Səhra üçün Muxtariyyət Statusunun Müzakirə Edilməsi Mərəkəş Təşəbbüsü" adlı bir təklif verildi. Təklif, bu ərazilərə krallığın suverenliyi və milli birliyi çərçivəsində regional muxtariyyət verilməsini əhatə edirdi. Bu təkliflərin heç biri məsələnin həlli ilə bağlı irəliləməyə səbəb olmadı və əslində tərəflər həll yolunda çox da həvəsli deyildilər.

2007-ci ilin avqust ayında Mərəkəş və Polisario Cəbhəsi BMT-nin nəzarəti altında birbaşa danışıqlara başladılar, lakin danışıqlardan heç bir konkret nəticə əldə olunmadı.

2010-cu ilin oktyabrında Qərbi Səhrada təxminən 10.000 nəfər Qərbi Səhranın paytaxtı Əl-Əyunda "İzik" düşərgəsini qurdular. Bunun məqsədi beynəlxalq ictimaiyyətin diqqətini bölgədəki problemə yönəltməkdir. Lakin sonradan Mərəkəş qüvvələri tərəfindən düşərgə boşaldıldı və minlərlə insan həbs

## V INTERNATIONAL SCIENTIFIC CONFERENCE OF YOUNG RESEARCHERS

olundu. 2013-cü ilin aprelində ABŞ BMT-yə bir təklif verərək, BMT-nin sülhməramlılarının Qərbi Səhrada insan haqları gözetçisi təşkil etməsini təklif etdi. Ancaq Mərakeş bu təklifə kəskin şəkildə qarşı çıxdı və bu təklif həyata keçirilmədi. 2007 və 2008-ci illərdəki dörd danışıq rəsmi danışıqlarına, 2009 və 2012-ci illərdə doqquz rəsmi olmayan danışıqlara və 2012-ci ildən bəri danışıq diplomatiyasına baxmayaraq, Qərbi Səhra problemi hələ də həll olunmayıb.

Problemin bir tərəfində balıqçılıq, fosfat mədənciliyi ilə yanaşı neft axtarmağa başlayan Mərakeş, digər tərəfdən də müstəqilliyini elan edən və bir çoxları tərəfindən tanınmağa çalışan Səhravi Ərəb Demokratik Respublikası var.

### Nəticə

Ümumiyyətlə Polisario Cəbhəsini müstəqillik üçün yaradılmış bir qurum olduğunu düşünmək düzgün yanaşma deyil. Şübhəsiz ki, mübarizəni milli hərəkata çevirən və bölgədə yaşayan tayfaları birləşdirən Polisario Cəbhəsidir. Səhravi Ərəb Demokratik Respublikası Qərbi müstəmləkəçiliyin sona çatmasından sonra bölgənin Mavritaniya və Mərakeş kimi qonşuları tərəfindən paylaşılmasının qarşısını almaq üçün strateji bir hərəkat çərçivəsində elan edilən bir quruluşdur. Bir tərəfdən, bu hərəkat müstəqilliyi əldə etmək mübarizəni təmin etdi. Digər tərəfdən, Səhravi icmasına millət olmağın qapılarını açdı. Üstəlik, bölgədəki yeganə siyasi dialoq aparıla biləcək tərəfin Səhravi icması olduğunu göstərən Səhravi Ərəb Demokratik Respublikası vasitəsilə beynəlxalq ictimaiyyətə asanlıqla öz səsini çatdırdı. Əslində, Səhravi Ərəb Demokratik Respublikası, hazırda BMT üzvü olmasa da, qırxdan çox dövlət tərəfindən tanınan və Afrika Birliyi kimi beynəlxalq təşkilatın birbaşa üzvü olan bir siyasi hakimiyyətin maraqlı bir nümunəsi kimi qarşımızda durur.

Səhravi Ərəb Demokratik Respublikasının müstəqillik uğrunda mübarizədəki bu uğuru bir dövlət olaraq qurulması ilə məhdudlaşmır. Eyni zamanda, Səhravi Ərəb Demokratik Respublikası həm qitədə, həm də dünyada modern və qərb tipli bir dövlət olaraq müsəlman dünyasında xüsusi bir yerə sahibdir. Əslində bu xüsusiyyət qüvvəyə girən konstitusiyalarda açıq şəkildə müşahidə olunur, Üçüncü Dünyaçılıq və Afrikaçılıq kimi anlayışlar 1976-cı il İstiqlal Bəyannaməsində vurğulansa da, bunun dövrün beynəlxalq şərtləri ilə əlaqəli olduğunu söyləmək mümkündür. Şərtlərdən asılı olmayaraq, Səhravi Ərəb Demokratik Respublikası həm təşkilati, həm də istismar baxımından Qərb tipli müasir bir dövlət olma yolunda əhəmiyyətli addımlar atdı. Xüsusilə 2015-ci il konstitusiyası bu məqsədlə edilən tənzimləmələrin ən parlaq nümunəsidir. Əslində, mövcud konstitusiya ilə Prezidentin xalq tərəfindən birbaşa seçilməsi təcrübəsi tətbiq edilmişdir. Cəbhə Baş katibinin Prezident təyin edilməsi üsuluna xitam verilib. Beləliklə, bu dəyişiklik cəbhə ilə dövlət arasındakı qeyri-demokratik əlaqələrin qarşısını almaq məqsədi daşıyırdı.

Qərbi Səhra probleminin mürəkkəb və həll olunmamış qalmasının əsas səbəbi bölgənin təbii ehtiyatlarıdır. Dəniz ehtiyatları ilə yanaşı, ölkədə fəaliyyət göstərən zəngin fosfat yataqları dünyanın diqqətini bölgəyə yönəldir. Buna görə də yekun nəticənin əldə olunması maraqlı dövlətlərə sərf etmir. BMT-nin xüsusi nümayəndəsi Ceym Byekerində dediyi kimi Qərbi Səhra "Küveyt" deyildir. Bu səbəbdən, heç bir beynəlxalq sülhməramlı üçün bölgədə yerləşmək mümkün görünmür. Əlbətdə ki, Beykerin söylədiyi fikirlər bölgənin neft, təbii qaz, almaz və ya qızıl kimi zəngin ehtiyatlarına malik olmadığını göstərir. Üstəlik, bu nəticə Qərbi dünyanın Qərbi Səhraya baxdığına və mövcud çıxılmaz vəziyyətin uzun müddət davam edəcəyinə dair xüsusi bir mesajdır. Aydın məsələdir ki, dünyanın bir çox yerində olduğu kimi Qərbi Səhra coğrafiyasında da həll yolu böyük ölçüdə enerji mənbələrinə yönəldilmişdir. Əslində bölgədə son illərdə təbii qaz və neft kəşfiyyatı işlərinə başlansa da, hələ yekunlaşdırılmamışdır. Nəticə olaraq, bölgənin gələcəyinin neft və təbii qaz kimi zəngin qaynaqların müəyyənləşdirilməsi xaricində mövcud vəziyyətində uzun müddət davam edəcəkdir.

### Ədəbiyyat siyahısı

1. Besenyö, J. (2009). *Western Sahara*. Hungaria: Pöblikon Publishers.
2. Besenyö, J. (2010a). Western-Sahara under the Spanish Empire. *AARMS*, 9 (2), (195-215).
3. Besenyö, J. (2010b). Səhrəvi refugees in Algeria. *AARMS*, 9 (1), 67-78.
4. Brecher, M. & Wilkenfeld, J. (1997). *A study of crisis*. USA: Michigan University Press.
5. Mission Notes- Western Sahara, [http://peaceoperationsreview.org/wpcontent/uploads/2014/12/2011\\_rpm\\_w\\_sahara\\_mn.pdf](http://peaceoperationsreview.org/wpcontent/uploads/2014/12/2011_rpm_w_sahara_mn.pdf)
6. Seligmann, A. L. (1982). The Western Sahara: A decolonization dilemma. *18th Session Senior Seminar in Foreign Policy, Department of State, USA*.
7. Western Sahara Sahara Occidental (2018). Proclamation of the First Government of the Sahrawi Arab Democratic Republic (27.02.1976). <http://www.arso.org/03-1.htm>

## TURİZM SAHƏSİNDƏ BEYNƏLXALQ MÜQAVİLƏLƏRİN KONSEPSİYASI

ƏSGƏROVA TUNZALƏ

Bakı Dövlət Universiteti

Coğrafiya/Beynəlxalq turizm və ölkəşünaslıq

*Askerovaa.tunzala@gmail.com*

BAKİ,AZƏRBAYCAN

### XÜLASƏ

Məqalədə beynəlxalq turizm hüququnun formalaşması prosesi təsvir olunur, turizm sahəsini tənzimləyən əsas mənbələr və beynəlxalq hüquqi sənədlər göstərilir. Beynəlxalq müqavilələr beynəlxalq əməkdaşlığın əsasını təşkil edir. Beynəlxalq müqavilələr dövlətlərarası münasibətlərin hüquqi əsasını təşkil edir, qlobal sülhün və təhlükəsizliyin qorunmasına, Birləşmiş Millətlər Təşkilatı Nizamnaməsinin məqsəd və prinsiplərinə uyğun olaraq beynəlxalq əməkdaşlığın inkişafına kömək edir. Beynəlxalq müqavilələr əsas insan hüquq və azadlıqlarının qorunmasında, dövlətlərin qanuni mənafehlərinin təmin edilməsində mühüm rol oynayır.

**AÇAR SÖZLƏR:** Açar söz-beynəlxalq turizm hüququ, Açar söz- beynəlxalq turizm və səyahət, Açar söz- turizm hüququ mənbələri, Açar söz- turistlərin və beynəlxalq səyahətçilərin hüquqi statusu, Açar söz- beynəlxalq müqavilə, Açar söz- beynəlxalq konvensiyalar.

### GİRİŞ

Turizm sahəsindəki beynəlxalq müqavilələr çoxtərəfli beynəlxalq müqavilələrə və ikitərəfli müqavilələrə bölünür. Müasir turizm sənayesi dünya iqtisadiyyatının ən sürətlə inkişaf edən sahələrindən biridir. Hal-hazırda beynəlxalq turizm bir çox inkişaf etmiş və inkişaf etməkdə olan ölkələrin iqtisadiyyatının əsas təməli olmaqla yanaşı dünya iqtisadiyyatının ən böyük və gəlirli sahələrindən birinə çevrilmişdir.

UNWTO3-a görə, turizmin dünya iqtisadiyyatına verdiyi töhfə (ümumi xidmətlər istehsalı) 3,5 trilyon dollardan çox qiymətləndirilir ki, bu da dünya ümumi daxili məhsulunun 11% -nə bərabərdir.

Beynəlxalq turizm hüququnun mövzusunda gəldikdə, bu, ilk növbədə, turizm və beynəlxalq səyahət sahəsindəki dövlətlər, beynəlxalq və milli təşkilatlar arasında tərəfdaşlıq və əməkdaşlıq münasibətidir.

Dünya Turizminə dair Manila Bəyannaməsi 1980-ci ildə Manilada (Filippin) keçirilən Dünya Turizm Konfransı tərəfindən qəbul edildi. Bəyannamədə turizmin müasir cəmiyyətdəki yeri müəyyənləşdirildi. Xüsusilə turizm, dövlətlərin və beynəlxalq münasibətlərin həyatının sosial, mədəni, təhsil və iqtisadi sahələrinə birbaşa təsirinə görə xalqların həyatında vacib olan bir fəaliyyət kimi başa düşülür. Bəyannamədə turizmin iqtisadi komponenti araşdırılır. Qlobal iqtisadi fəaliyyətin əsas sahələrindən biri kimi tanınır. Daxili turizmin inkişafı, ölkənin daxili iqtisadiyyatına müsbət təsir göstərir, çünki tarazlaşdırır, bu da müvafiq investisiyaların təşviq edilməsi üçün dövlətlərin fəaliyyətinə kömək etməlidir.

Bəyannamə turizm sektorunda mənəvi dəyərlərin prioritetini müəyyənləşdirir, bunlara aşağıdakılar daxildir:

- 1) insan şəxsiyyətinin tam və ahəngdar inkişafı;
- 2) daim artan idrak və təhsil töhvəsi;
- 3) taleyini təyin edərkən xalqların bərabər hüquqları;
- 4) bir insanın azadlığı (ləyaqətinə və fərdliyinə hörmət hüququ kimi);
- 5) mədəniyyətlərin orijinallığının tanınması və xalqların mənəvi dəyərlərinə hörmət.

Turizm üçün Qlobal Etik Məcəllə 1999-cu ildə ÜTT Baş Assambleyasının 13-cü sessiyasında Santiaqoda (Çili) qəbul edilmişdir. Məcəllə turizm sahəsindəki aşağıdakı məsələləri əhatə edir: turizmin insanlar və icmaların qarşılıqlı anlaşmasına və qarşılıqlı hörmətinə verdiyi töhfə; turizm mütəxəssislərinin

## V INTERNATIONAL SCIENTIFIC CONFERENCE OF YOUNG RESEARCHERS

vəzifələri; turizm hüququ; turizm hərəketi azadlığı; səyahət sənayesindəki işçilərin və sahibkarların hüquqları.

Turizm Xartiyası 1985-ci ildə ÜTT Baş Assambleyasının 6-cı sessiyasında təsdiq edilmişdir. Əslində sənəddə turizm sektorunun bir neçə subyektinin fəaliyyətinə dair tövsiyələr var: dövlət, turizm bölgələrinin yerli əhalisinin nümayəndələri, turizm sahəsindəki işçilər və turistlərin özləri. Sonuncusu üçün tövsiyələr xüsusi bir hissədə (Turizm Kodu) yer alıb.

Turizm üzrə Osaka Bəyannaməsi 1994-cü ildə Yaponiyanın Osaka şəhərində keçirilmiş Dünya Turizm Nazirləri Konfransı tərəfindən qəbul edilmişdir. Bəyannamədə beynəlxalq turizmin böyüməsi və əhəmiyyəti, turizm sənayesinin inkişafı, beynəlxalq turizmin cəmiyyətə və ətraf mühitə təsiri, beynəlxalq turizm ilə dünya sülhü arasındakı əlaqə, hökumətin və beynəlxalq təşkilatların turizmdəki rolu müzakirə olunur.

Osaka Minilliyin Bəyannaməsi 2001-ci ildə Yaponiyanın Osaka şəhərində keçirilən Minilliyin Turizm Liderləri Konfransında qəbul edilmişdir. Bu sənəddə turizm sektorunun 21-ci əsrin əvvəllərində qazandığı uğurlar, habelə beynəlxalq turizm bazarının inkişafı, turizmə əsaslanan mədəni irsin qorunması və turizm sektoruna müasir informasiya texnologiyalarının tətbiqi problemləri qaldırılmışdır.

### TƏDQIQAT METODU

Beynəlxalq, regional və milli təşkilatlar turizmin inkişafına böyük töhfə verirlər. Beynəlxalq turizm təşkilatları dünya ölkələrinin dövlət maraqlarını təmsil edir və dünya turizminin inkişafına töhfə verirlər. Məqalədə beynəlxalq sahədə bağlanmış turizm müqavilələri və onların tənzimlənməsi prosesi əks olunmuşdur. Əsas vurğulanmalı məqamlar isə müqavilələrin predmetləri və qarşıya qoyduqları məqsədlər olaraq tədqiq olunur. Beynəlxalq müqavilələr dövlətlərarası münasibətlərin hüquqi əsasını təşkil edir, qlobal sülhün və təhlükəsizliyin qorunmasına, Birləşmiş Millətlər Təşkilatı Nizamnaməsinin məqsəd və prinsiplərinə uyğun olaraq beynəlxalq əməkdaşlığın inkişafına kömək edir. Beynəlxalq müqavilələr əsas insan hüquq və azadlıqlarının qorunmasında, dövlətlərin qanuni mənafeələrinin təmin edilməsində mühüm rol oynayır.

### NƏTİCƏ

Turizm sahəsində bağlanmış müqavilələr uyğun olaraq, beynəlxalq turizm mübadiləsi, turizm hüququ, insanların səmərəli səyahət etmələri üçün şərait yaradılmasına səbəb olmuşdur. Tədqiqat işinin əsas nəticəsi, turizmdə bağlanan beynəlxalq müqavilələrin dövlətlərarası münasibətlərdə nə kimi töhvələr verdiyi və turizm mübadiləsinin inkişafına necə təsir göstərməsi araşdırılmışdır.

### ƏDƏBİYYAT SİYAHISI

1. “Turizm Fəaliyyətinin Tənzimlənməsi”, Bilalov B.Ə , Bakı -2006 , Mütərcim nəşriyyatı, 280
2. İsmayılov Ç.N.,Zeynalova K.Z.”Klaster konsepsiyası və onun regional inkişafda əhəmiyyəti”,”H.Əliyev və Azərbaycanda coğrafiyanın inkişafı”beynəlxalq konfransın materialları Bakı-2013.
3. Turizm sahəsində normativ-hüquqi sənədlər. Azərbaycan Respublikası GİT Nazirliyi.Bakı, 2003.
4. World Tourism Organization “Tourism Highlights 2014”.
5. Александрова А.Ю., «Международный туризм», 2002 г.

## TÜRKİYƏ TARİXİNİN ƏFSANƏVİ MÜHARİBƏSİ “ÇANAQQALA”

**Nilufər Hüseynzadə**

Bakı Slavyan Universiteti

nt19941998@gmail.com

Bakı, Azərbaycan

### Xülasə

Osmanlı imperiyası I Dünya müharibəsində Almanıyanın rəhbərlik etdiyi İttifaq dövlətlərinin yanında olmaq məcburiyyətində qalmışdır. Bu səbəblərdə İngiltərə və Fransa, "xəstə adam" adlandırdıqları Osmanlının torpağını paylaşmağın ən yaxşı vaxtı olduğunu düşündülər. Onların planına görə, iki dövlətin gəmilərindən ibarət olan böyük donanma ilə Çanaqqala Boğazını keçməli və İstanbulu işğal etməli idi. Bosfor boğazına doğru dəniz əməliyyatı əslində 1914-cü ilin noyabrında başladı. Qısa, lakin çox dağıdıcı ilk bombardmandan sonra, 1915-ci il fevralın 19-da əsas dəniz əməliyyatı başladı. 1915-ci ilin 18 martında başlayan bu son hücum böyük bir qələbə ilə nəticələndi. Böyük məğlubiyyətlərinin dəniz yolundakı mənfi təsirlərini silmək istəyən Antanta dövlətləri bu dəfə Gelibolu yarımadasına enməyə qərar verdi. 25 aprel 1915-ci ildə əsgərləri sahilə gətirəndə, qəhrəman türk ordusuna qarşı ciddi irəliləyiş əldə edə bilmədi. 9 Yanvar 1916-cı ildə geri çəkilməli oldu.

Bəzi xalqların tarixində dönüş nöqtələri olan müharibələr var. Anadolunun qapılarını türklərə açan 1071 Malazgirt müharibəsi, Osmanlı imperatorluğunu bir dünya dövləti halına gətirən İstanbulun fəthi və 1877-1878 Osmanlı-Rus müharibəsi bu müharibələrdəndir. Çanaqqala müharibəsində məhz bu müharibələr kimi, Türk millətinin yaddaşına həkk olundu. Çanaqqala müstəmləkəçi dövlətlərin türkləri məhv etmək və tarix səhnəsindən silmək cəhdidir. Bu müharibə paytaxt İstanbulu almaq və türkləri Anadoludan uzaqlaşdırmaq məqsədi daşıyırdı. Bu səbəblə müttəfiq dövlətləri başda olmaqla heçkim türklərə ən kiçik bir şansı vermədi.

**Açar sözlər: Çanaqqala dəniz müharibəsi, Çanaqqala quru müharibəsi, Osmanlı imperiyası, Antanta dövlətləri.**

1914-1916-cı illərdə baş tutan Çanaqqala müharibəsi, türk tarixi və dünya tarixi baxımından son dərəcə əhəmiyyətlidir və tarixin ən qanlı səhifələrindən biridir. Osmanlı imperatorluğu ilə müttəfiq dövlətlər (Fransa, İngiltərə, Yeni Zelandiya, Avstraliya) arasındakı quru və dəniz müharibələrindən ibarətdir. Osmanlı imperiyası on minlərlə əsgərinin öldüyü Çanaqqala müharibəsində, kifayət qədər donanması olmamasına baxmayaraq zəfərlə çıxdı.

Çanaqqala müharibəsinin tarixi gedişatı. Çanaqqala müharibəsi, Osmanlı imperatorluğunun qərb ölkələrinin qurduğu müttəfiqliyə qarşı qanlı müdafiədə olduğu bir müharibədir. Bu müharibə imperiyanın, bütün bir xalq olaraq qanları ilə yazdığı müharibədir. Dəniz döyüşləri 3 noyabr 1914 - 18 mart 1915-ci illəri arasında aparıldı. 25 Aprel 1915-ci il, 9 yanvar 1916-cı illəri arasında Gelibolu yarımadasında quru müharibələri uğrunda mübarizə aparıldı. Antanta qüvvələri Çanaqqala Boğazını və İstanbulu tutmağı hədəflədilər. Çanaqqala boğazının ələ keçirilməsi müttəfiqlərə Rusiyaya asanlıqla hər cür dəstək verə biləcəkləri yolu açmaq demək idi. Bunun üçün Çanaqqala hücumları 1915-ci ilin fevralında başladı. Ən güclü hücum 18 Mart 1915-ci ildə həyata keçirildi. Osmanlı Ordusunun bu hücumlara qarşı apardığı müharibə strategiyası olaraq, boğaza qoyulmuş minalar düşmənin donanmasında böyük itkilərə səbəb oldu. Hərbi dəniz qüvvələri üçün böyük əhəmiyyəti olan Nusret minadöşəyən gəmisinin köməyi ilə müttəfiq dövlətlərin qoşunları məğlub oldu və dəniz hücumundan geri çəkilməli oldular.

1915-cü il 25 aprel tarixində Gelibolu yarımadasına gələrək hücumlarına davam etdilər. Ancaq türk millətinin Osmanlı ordusu ilə birlikdə apardığı böyük mübarizənin nəticəsində böyük bir məğlubiyyətə uğradılar. Ümumilikdə üç dəfə hücum edən müttəfiq güclər, üçüncü məğlubiyyətdən sonra 1916-cı ilin dekabrında Gelibolu yarımadasından çəkildi. Çətin bir müharibə olan Çanaqqala müharibəsi, türk tarixində bir dastan olaraq xarakterizə olunur. Güclü donanmaya sahib olan müttəfiq dövlətlərə qarşı daha zəif bir ordu ilə böyük bir qələbə əldə edildi. Bu möhtəşəm qələbə tarixə türk millətinin qələbəsi kimi düşdü.

## V INTERNATIONAL SCIENTIFIC CONFERENCE OF YOUNG RESEARCHERS

Çanaqqala döyüşünün əhəmiyyətindən danışdıqda Gelibolu döyüşü, türk tarixinə qızıl hərflərlə yazılmış bir müharibədir. Türk milləti Çanaqqala müharibəsində çoxsaylı əsgər, sivil itirdi. Ancaq böyük qəhrəmanlıq göstərdi və ordu yox, millət olaraq vuruşdu və ərazi bütövlüyünə qovuşaraq dastan kimi bir qələbə qazandı. Çanaqqala müharibəsinin çətin şərtlər altındakı qələbəsi ilə türk milləti Balkan müharibəsinin məğlubiyyətinin mənfi izindəndə qurtulmuş oldu. Bu bütün dünyaya dərs verən bir qələbə idi.

Gelibolu müharibəsinin səbəblərini belə sıralamaq olar:

- İttifaqa qatılan dövlətlərin Osmanlı imperiyasını yox etmək və Çanaqqalanı ələ keçirtmək istəyi müharibənin ilk səbəblərindəndir;

- Osmanlı İmperiyası Almanyanın yanında müharibəyə daxil oldu, İngiltərə, Rusiya və Fransa müharibədə zəif idilər. Bu dövlətlərin qüvvələrini birləşdirmək və Osmanlı imperiyasını ələ keçirmək istəyi;

- Müttəfiq dövlətlərin Rusiyaya hər cür dəstək üçün Bosfor boğazını idarə etmək istəyi və İstanbulu ələ keçirmək istəyi;

- Antanta dövlətlərinin müharibəyə girməyən Balkan dövlətlərini öz tərəflərini tutmağa razı salmaq cəhdləri də Çanaqqala müharibəsinin səbəblərindəndir;

Müttəfiq donanmalar 1915-ci il 18 mart tarixində Osmanlı ordusu tərəfindən məğlub edildi. Beləliklə Çanaqqala Döyüşünün dəniz döyüş hissəsi sona çatdı.

- Gelibolu Yarımadasında edilən quru hücumları Osmanlı ordusunun böyük səyi ilə yenidən məğlubiyyətlə nəticələndi. Müttəfiq birliklər 19-20 mart tarixində Anafartalar və Arıburnudan geri çəkildilər və 1916-cı il 9 yanvar tarixində Seddülbahirdən böyük bir məğlubiyyətlə ayrıldılar.

Nəticə etibarilə:

- 1-ci Dünya Müharibəsinin gedişi dəyişdi. Qərb ölkələrinin gözləntilərinə zidd inkişaflarla nəticələndi;

- Çarizm Rusiyanın dağılmasını sürətləndirdi;

- İngiltərədə rəhbərlik dəyişikliyinə səbəb oldu;

- Türk tarixində böyük bir dastan kimi yazılmış və Anadolu torpaqlarının, Boğazların türklərin hakimiyyəti altında qalmasını təmin etmişdir.

### Nəticə

Çanaqqala zəfəri türk hərəminin dünya tarixi cəhətdən çox əhəmiyyətli üstünlüklərlə nəticələndi. Dünya tarixi baxımından; bu, I birinci Dünya müharibəsinin iki il uzanmasına və Çar Rusiyasının süqutuna səbəb oldu və İngilislərin dənizlərdəki hakimiyyəti və nüfuzuna ciddi ziyan dəydi.

tarixi baxımından məsələyə gəlinə, zəfərin ən əhəmiyyətli nəticəsi; Avropanın "xəstə adam" adlandırıldığı Osmanlı imperatorluğunun böyük itkilərlə dolu uzun bir fasilədən sonra öz mahiyyətini və hərbi gücünü çox itirmədiyini sübut etdi. Başqa sözlə, türk milləti, II. Vyana məğlubiyyəti ilə itirilən sərvətinə, əzəmətinə Çanaqqalada sahib çıxdı. Müttəfiq donanmanın böyük ümidlərlə başladılan quru dəstəyinə ehtiyac olmadan yalnız dəniz gücü ilə Çanaqqalanı keçərək İstanbula çatmaq cəhdi, türklərin ömürlük müdafiəsi ilə tam bir fəlakətə çevrildi. Son bir ümidlə başladıkları quru əməliyyatı eyni sonla nəticələndikdə, müttəfiq qüvvələrdə dərin bir kədər, Türkiyə tərəfində böyük bir sevinc və coşğu yaşandı. Bu müharibə türklərin və türk yurdunun varlığı üçün bir mübarizə idi.

Digər tərəfdən Çanaqqala, qurtuluş müharibəsinin başçısı və Türkiyə Cümhuriyyətinin qurucusu Mustafa Kamal Paşa bu müharibənin parıldayan ulduzu olan oldu. Müharibənin ən ağırlı tərəfi, 100 mindən çox müəllim, sivil, tibb işçisi, hüquqşünas, polis və maarifçi daxil olmaqla təxminən 250 min vətəndaşın şəhid olmasıdır. Şübhəsiz ki, hər keçən gün artan birlik və həmrəylik ehtiyacı, və böyük dünyagörüşünə sahib olan Türkiyə, Çanaqqala şəhidləri və şəhidliyi hamının qucaqlamalı olduğu bir yerdir. Sanki bir and yeri. Çünki Çanaqqala dastanı bir xalqın şərəfli qurtuluş dastanıdır. Bu dastanın qəhrəmanlarını və o qəhrəmanların əmanətini- vətəninə qorumaq xalqın hər bir fərdinin borcu və vəzifəsidir.



## Ədəbiyyat siyahısı

1. Hamilton, Ian, Dispatches From The Dardanelles, George Newnes Limited, London 1917.
2. Kocabaş, Süleyman, 1915 Çanakkale Savaşları və Türk-Dünya Tarihindeki Yeri, Bayrak yay. İstanbul 2005.
3. Mat, Celal, "Çanakkale Muharebelerini Konu Edinen Romanlar Üzerine", Balıkesir Üniversitesi Sosyal Bilimler Enstitüsü Dergisi, yıl: 2007, cilt: XVII, sayı: 1.
4. Shaw, Stanford J. Osmanlı İmparatorluğu ve Modern Türkiye. İstanbul 2010.
5. Tuncoku, Ahmet Mete, Anzakların Kaleminden Mehmetçik, Atatürk Araştırma Merkezi yay. Ankara 1997.

## TÜRKİYƏNİN XARİCİ SİYASƏTİNDƏ QARA DƏNİZ REGIONU

### ÜLVİYYƏ ABDULLAYEVA

Bakı Mühəndislik Universiteti  
İqtisadiyyat və İdarəetmə/ Beynəlxalq münasibətlər və diplomatiya  
*uabdullayeva@std.beu.edu.az*  
XIRDALAN, AZƏRBAYCAN

### XÜLASƏ

Soyuq müharibənin bitməsi və Sovet İttifaqının dağılması Qara dəniz bölgəsində də təsirini göstərdi. Bölgədə yeni dövlətlərin meydana gəlməsi və xəritələrin dəyişməsi həm geopolitik, həm də geostrateji tarazlıqları dəyişirdi. Bu dəyişikliklə yanaşı, müxtəlif səbəblərin təsiri ilə Qara dəniz əhəmiyyəti artan və beynəlxalq aktorların maraq dairəsinə çevrilən bir coğrafiyaya çevrildi. Qara dəniz tarixin hər dövründə strateji baxımdan əhəmiyyətli bir bölgə olmuşdur. Qara dəniz, Türkiyənin milli təhlükəsizliyi və xarici siyasətində əhəmiyyətli bir yer tutur. Bölgənin güclü dövlətləri olan Türkiyə və Rusiya Federasiyası, Qara dənizdə təhlükəsizlik siyasətləri baxımından müttəfiq olmuşdular. Bu müttəfiqliyin qarşısında isə ABŞ dayanırdı. Soyuq müharibə dövründə ABŞ və Rusiyanın rəqabəti yeni dövrdə Qara dənizdə davam etməkdədir, ancaq Türkiyə baxımından Qara dəniz yeni və daha müstəqil siyasətlərin müəyyənəndirilməsinə uyğundur. Bu yeni "Ankara mərkəzli" siyasət uğurlu bir addım kimi qəbul edilə bilər.

**AÇAR SÖZLƏR:** Türkiyə, Qara Dəniz, ABŞ, Rusiya

### GİRİŞ

Qara dəniz bölgəsində son illərdə qarşıdurmaların ortaya çıxması və Rusiyanın bu bölgədə hərbi gücünü artırmağa yönəlməsi, bütün sahil ölkələri kimi Türkiyənin də marağına səbəb olmuşdu. ABŞ-ın Qara dənizə müdaxiləsini və bu bölgəni qlobal bir mübarizə bölgəsinə çevirmək səylərini də nəzərə alsaq, Türkiyənin bölgəyə istiqamətli siyasət həyata keçirməsinə mane olmuşdur.

Məqaləm də, Qara dəniz bölgəsinin Türkiyə üçün vacibliyindən, Türkiyənin bu ərazidə həyata keçirdiyi siyasətindən və digər sahil ölkələri ilə münasibətindən bəhs edəcəyəm.

#### 1. Türkiyənin Qara dənizdə həyata keçirdiyi layihələr

Türkiyə Soyuq Müharibə dövründə bölgədəki yeganə NATO üzvü olan bir ölkə olaraq Qara dənizdə Şərqi blokuna qarşı təhlükəsizliyi təmin etməkdə idi. Sovet İttifaqının dağılmasından sonra regional güc olaraq Qara dənizdə təsirli ölkə olan Türkiyə, həm iqtisadi, həm də təhlükəsizlik sahələrində bölgə ölkələri ilə əməkdaşlıq imkanlarını artırmaq təklifləri ilə ortaya çıxdı. Bunlardan birincisi Qara Dəniz İqtisadi Əməkdaşlıq Təşkilatıdır (QDİƏT). 25 iyun 1992-ci ildə İstanbulda Albaniya, Azərbaycan, Bolqarıstan, Ermənistan, Gürcüstan, Yunanıstan, Moldova, Rumıniya, Rusiya, Türkiyə, Ukraynanın Dövlət və Hökumət Başçıları tərəfindən Qara Dəniz İqtisadi Əməkdaşlığı üzrə Zirvə Bəyənəməsinin imzalanması ilə yaranmışdır. Qara dəniz İqtisadi Əməkdaşlıq Təşkilatı, 12 həqiqi və 14 müşahidəçi üzvü ilə sahil ölkələri xaricində də təsir göstərirdi. Əsas üzv ölkələr arasındakı rəqabət səbəbindən aktivləşdirilə bilməyən

təşkilatın iqtisadi və siyasi əməkdaşlıq baxımından böyük bir potensiala sahib olduğunu söyləmək olar. QDİƏT, üzv ölkələrin Qərb qurumlarına istiqamətlənmələrinə də kömək etmişdi. [4, s 173]

Soyuq müharibə dövrünün sonu Qara dənizi enerji baxımından da ön plana çıxardı. Rusiya ilə Türkiyə arasında Mavi Axın qaz kəmərinin açılması, Rusiya təbii qazı Qara dənizin 2150 metr dərinliyindəki boru kəməri ilə Türkiyəyə nəql olunur. Qara dənizdən nəql olunan neftin miqdarı gündə 3 milyon bareldən çoxdur. Qara dəniz mərkəzli yeni boru kəmərləri layihələri var: Köstəncə-Triestə, Burgaz-Dedağaç, Samsun-Ceyhan gibi. Bu layihələr boğazlardakı sıxlığın azaldılması və ətraf mühitin korlanması riskini azaltmaq üçün təklif olunurdu. Türkiyə eyni əsaslarla Xəzər neftinin Qara dəniz limanına oradan da tankerlərlə daşınmasına qarşı çıxaraq, Bakı-Tbilisi-Ceyhan neft kəməri layihəsini dəstəkləmişdir. Rusiyanın həmçinin ikinci Mavi Axın təbii qaz kəməri çəkmək fikri vardı. Türkiyənin 2008-ci il üçün ixrac və idxal göstəricilərinə baxdıqımızda, Qara dəniz ölkələr və yaxınlığındakı ölkələrlə ticarət həcmının artdığı müşahidə olunur. Ancaq Rusiyadan neft və təbii qaz idxalı sayəsində ixracın idxala nisbəti azdır. [5, s 250]

2 Aprel 2001-cil ildə İstanbulda sahil ölkələrin qüvvələrini humanitar yardım, axtarış-xilasetmə, ətraf mühitin mühafizəsi, terrorizm, silah və insan alveri kimi məqsədlər üçün bir araya gətirən Qara Dəniz Əməkdaşlığı fəaliyyət Qrupu (BLACKSEAFOR) yaradılmışdır. Türkiyənin rəhbərliyi ilə Qara dəniz sahili dövlətlər arasında əməkdaşlığı gücləndirmək, Qara dənizdə sülhü və sabitliyi artırmaq məqsədi ilə quruldu. BLACKSEAFOR üzv ölkələrin yekdilliklə verdiyi qərarla Qara dəniz xaricində də fəaliyyət göstərəcəkdir.

Türkiyə tərəfindən 2004-cü ildə başlanan digər əməliyyat Qara dəniz Uyum Hərəkatıdır. (Black Sea Harmony). 2006-cı ilin sonuna qədər Türkiyənin həyata keçirdiyi bu əməliyyata 27 Dekabr 2006-cı ildə Rusiya Federasiyası qatılmışdır. Bu əməliyyatın vəzifəsi qanunsuz fəaliyyətlərdə şübhəli bilinən ticarət gəmilərini müəyyənləşdirmək və izləməkdir. Şübhəli gəmilər təyinat limanına qədər izlənilir və axtarışlar üçün lazımı yerlərdə tutularaq qanuni əməliyyat üçün səlahiyyətli orqanlara təhvil verilir. ABŞ-ın Qara dənizdə BLACKSEAFOR və Qara dəniz Uyum Hərəkatına dəstək verməsi təhlükəsizlik baxımından əhəmiyyətlidir. Türkiyənin səyləri nəticəsində Qara dəniz təhlükəsiz bir əraziyə çevrilmişdir.

Türkiyə, bütün sahil dövlətlərinin uzun müddətdir gözlədiyi Qara dəniz yol layihəsinin üzərində durmalıdır. Sahil dövlətləri arasında gediş-gəliş asanlaşdırılmalıdır. Türkiyə, Samsun və Trabzon limanından sərnəşinlərin daşınması üçün daha çox istifadə etməli, Sinop limanı da genişləndirilməli, hətta Sinopda yeni bir müasir liman edilməlidir. Bu planlar vasitəsilə turizm və ticarətin artırılması təkcə bölgə iqtisadiyyatına deyil, həm də Türkiyənin beynəlxalq aləmdə daha çox tanınmasını səbəb olacaqdır. Türkiyə və Rusiya arasında bəre xidmətlərinin olması müsbət bir addım olacaqdır. Sahil dövlətləri arasında səyahətlərin tez-tez və rahat şəkildə həyata keçməsi üçün viza imkanları asan şəkildə həll edilməlidir. Qara dəniz ölkələri arasında münasibətlərə müxtəlif idman oyunları layihələrinin həyata keçirilməsi müsbət təsir göstərəcəkdir. 2007-ci ildə Trabzonda keçirilən 1-ci Qara dəniz oyunları mühüm bir addım olmuşdur. [6, s 25]

Qaradəniz və Mərmərə dənizini bir-birinə birləşdirəcək Türkiyənin "Kanal İstanbul" layihəsi mühüm əhəmiyyət kəsb edir. 1936-cı ildə imzalanan İstanbul boğazlarının statusu haqqında "Montro" konvensiyasına əsasən illik 3 min gəmi boğazdan keçir. Lakin illər keçdikcə orta hesabla bu say kəskin artacaqdı. Bununla əlaqədar "Kanal İstanbul" layihəsinin həyata keçməsi mühüm əhəmiyyət kəsb edir. Türkiyə-2023 planının hissəsi olan bu layihə Türkiyə Cümhuriyyətinin elan olunmasının 100 illiyi münasibətilə hazır olması planlaşdırılır. "Kanal İstanbul" layihəsinin həyata keçirilməsi ilə əldə edilən nəticələr belə olacaq:

1. Bosfor boğazının təhlükəsizliyinin qorunması
2. Boğazda nəqliyyatın boşaldılması
3. Gəmiçiliyin təhlükəsizliyinin bərpası

### **2. Türkiyənin Qara dəniz sahili ölkələri və ABŞ-la münasibətləri**

Türkiyə, həm Qara dəniz sahili olması səbəbiylə bölgədəki bütün hadisələrdən təsirlənən, həm də bölgənin sahiblərindən biri olaraq bölgədə "söz sahibi" bir ölkədir. Soyuq müharibədən sonra yeni sistem, regionda yaranmış yeni dövlətlər, Türkiyənin təhlükəsizliyi, siyasi və iqtisadi inkişafının təmin olunması baxımından region dövlətləri ilə münasibətlərini inkişaf etdirmək zərurəti yaradır. Rusiya və Türkiyə arasında əməkdaşlığın əsasını bölgənin təhlükəsizliyinin təmin olunması üçün ikitərəfli

əməkdaşlığa əsaslanır. Həm Türkiyə, həm də Rusiya Montrö paktının tərəfdarlarıdır və digər qüvvələrin hərbi donanmalarının Qara dənizdə olmalarına qarşı idilər. Sovet İttifaqının dağılması ilə Rusiyanın sərhədləri və hərbi gücü Qara dənizdə azaldı, Odessa və Sevastopol hərbi bazalarını itirdi. Bu bazalardan yalnız müəyyən məbləğ ödəyərək istifadə hüququ alırdı. [1, s. 138] Bütün problemləri göz önünə gətirərək Rusiya özünün təhlükəsizliyini təmin etmək üçün sahil dövlətlərindən biri ilə münasibətlərini təmin etməli idi. Rusiya bu siyasətində Türkiyəni seçdi. Hətta 2008-ci ildə Rusiya-Gürcüstan müharibəsində Qara dənizə NATO qüvvələrinin bura daxil olması məsələsində Türkiyənin seçdiyi mövqe bu iki dövləti daha da bir birinə yaxınlaşdırmışdı. [3, s. 199] Türkiyə ilə Rusiya arasında iqtisadi sahədə inkişaf edən əlaqələrdə əsas yeri enerji tuturdu. Türkiyədən Rusiyaya idxal olunan xammalın ən böyük payı təbii qaz və neftə məxsusdur. Rusiyaya görə, Türkiyə təbii qaz da ikinci böyük bazardır. Rusiyanın Qərbbə ixrac etmək üçün çoxlu miqdarda hidro karbon ehtiyatı vardı. Rumıniya və Bolqarıstanın NATO-ya üzv olması, Qara dənizdə Türkiyənin yeganə NATO dövləti olması üstünlüyünü itirdi. Rumıniya hərbi potensialını artırmağa çalışaraq, müxtəlif F-16 təyyarələri və digər hərbi nəqliyyat vasitələri alırdı.

Qara dəniz bölgəsində Amerikanın strategiyası Türkiyə vasitəsilə həyata keçirilirdi. İstanbul kanal layihəsi Montrö konvensiyasının əsaslarını poza bilirdi. Elə düşünülürdü ki, bu layihə NATO-nun Qara dənizinə gəlişinə səbəb ola bilər. Bundan görünür ki, NATO adı deyiləndə ilk ağıla gələn Türkiyə olur. Türkiyə bu regionun ölkəsi olmasına baxmayaraq, nə addım atılırsa NATO-nun projesi olduğunu deyirdilər.

2008-ci ildə 5 günlük müharibə zamanı ABŞ kənara çəkilərək sadəcə müharibəni izləyir. İzləyərək bu müharibə də kim hansı tərəfi dəstəkləyəcək, Türkiyənin mövqeyi necə olacaq? Yəni Türkiyə, ABŞ-ın siyasi alətinə çevriləcək mi? Ekspertlərin fikrincə, Türkiyənin Prezidenti Rəcəb Tayyib Ərdoğan özü istəyirdi ki, məhz ABŞ-ı özü bura dəvət etsin. Rəcəb Tayyib Ərdoğan NATO-nun baş katibinə bildirərək, məhz siz Qara dənizdə yoxsunuz, artıq bura Rusiyanın gölünə çevrilib. NATO-nun fikrincə artıq Qara dəniz mübarizə mərkəzinə çevrilib. Ərdoğan Yeni Osmanizm siyasətini həyata keçirirdi. Osmanlı dövləti vaxtında olan qüdrətini bərpa etmək, yalnız daxili işlərlə deyil, xarici siyasətə önəm verərək, digər dövlətlərin vəziyyəti ilə maraqlanırdı. ABŞ Qara dəniz də özünün məhdudlaşdırılmasını istəmirdi. ABŞ hərbi gəmilərinin çəkisi çox olduğundan Qara dənizə daxilinə Montrö konvensiyasına uyğun olaraq icazə verilmirdi. Soyuq müharibə dövründə ABŞ Montrö konvensiyasının müddəalarını pozmağa cəhd etmək istəməsinə baxmayaraq, Rusiyanın güclü silahları, raketlərinin olması qorxusu onu narahat edirdi.

2020-ci ildə Türkiyənin Xarici İşlər Naziri Mövlud Çavuşoğlu Gürcüstanın açıq şəkildə NATO-ya daxil olmasını təklif edir. Mövlud Çavuşoğlu: “Mən başa düşə bilmirəm, Gürcüstan niyə NATO-ya qəbul edilmir. Gürcüstan bizə möhtacdır və NATO-ya da Gürcüstan kimi müttəfiq lazımdır”.

Rusiyanın Türkiyədən 3 məsələ ilə bağlı istəyi ortaya çıxır.

1. Ankara, Gürcüstanın NATO-ya daxil olmasını istəməməlidir
2. Ankara Ukraynanın NATO-ya və Aİ-na daxil olmasını istəməməlidir
3. Ankara İstanbul Kanal layihəsini yerinə yetirməməlidir.

Rusiyanın Prezidenti Valday da çıxışı zamanı “Rəcəb Tayyib Ərdoğanla iş görmək olar, o çox etibarlı partnyordur. Rusiyanın məqsədi, Türkiyəylə əməkdaşlıq edib, ABŞ-a qarşı birlikdə hərəkət edərək, əsasən, Türkiyənin neytral qalmasına çalışmaq idi”. Rusiya Montrö konvensiyasının ləvğinin Türkiyəyə yox, ABŞ-a sərf edəcəyini bildirir və bu bölgə də Türkiyənin müstəqil bir siyasət yürütməsinə baxmayaraq, ABŞ-ın bura gəlməsinə ehtiyac olmadığını bildirir.

Müasir dövrdə Türkiyənin Gürcüstan və Ukrayna ilə əlaqələri yaxın idi. Hətta II Qarabağ müharibəsindən sonra onlarda bir ümid yaranmışdı ki, Türkiyə Krım və Abxaziya-Osetiya məsələsində onlara kömək olacaq. Türkiyə bu bölgələrin işğalını tanımadığını bildirirdi. Türkiyə Postsovet məkanda öz təsir gücünü artırmaq istəyirdi. Türkiyə münasibətlərə dəyər verərək, Gürcüstan və Ukrayna tələbələri üçün öz universitetlərində yer ayırmağa, stipendiya verməyə, Türkiyə dövləti hesabına oxutmağa şərait yaradırdı. Artıq gənclər bura gələrək oxumağa həvəs göstərir, turizm və təhsil sahəsi inkişaf edərək, ticarət genişləndirdi. Türkiyə mallarının keyfiyyətli və aralarındakı məsafənin qısa olması, bu ölkələrin ticarətçilərin Türkiyəyə marağına səbəb olurdu. Postsovet dövlətləri ilə Qərbbə arasında Türkiyə bir vasitəçi idi. Tiflis universitetlərində artıq türk dili tədris olunmağa başlamışdı. Gürcüstanın Azərbaycanla ticarət əlaqələrinin yüksək olmasına baxmayaraq, gömrük sistemi bu əlaqələrə mənfi təsir göstərirdi. Amma Türkiyə

## V INTERNATIONAL SCIENTIFIC CONFERENCE OF YOUNG RESEARCHERS

Gürcüstanla sərhədi açaraq, çox rahat şərtlər qoyaraq ticarət əlaqələrini genişləndirirdi. Türkiyə üçün Gürcüstanın tərkibində olan müsəlmanların yaşadığı Acariya bölgəsi maraqlıdır. Gürcüstan xristian bölgəsi olmasına baxmayaraq, artıq müsəlmanların sayı bu ərazidə artırdı. 2018-ci ilə kimi türklərə Gürcüstan ərazisindən torpaq almağa icazə verirdilər. Gürcü siyasətçiləri qorxurdular ki, Acariya de-facto türklərin əlinə keçə bilər. Ukraynadan Türkiyəyə kimya maddələri, tekstil və ərzaq məhsulları idxal edilirdi.

Rusiya-Gürcüstan müharibəsi zamanı Türkiyə bir tərəfdən NATO və Rusiya arasında qalarkən, digər tərəfdən ABŞ-ın Qara dənizə göndərdiyi gəmilərin Montrö boğazlar konvensiyasında nəzərdə tutulan müddətlə əlaqəli yaranan məsələdə ABŞ-Rusiya arasında yaşanan gərginliyi sakitləşdirməyə çalışırdı. Türkiyə nəzərdə tutulandan artıq ABŞ gəmilərin boğazlardan keçməsinə qarşı çıxmış və ABŞ köməyini İspan kargo gəmiləri vasitəsilə həyata keçirmişdir. Bu hal isə ən çox Rusiyanın məmnunluğuna səbəb olmuşdur. [2, s 4]

### NƏTİCƏ

Məqələmdə nəticə olaraq bildirmək istəyirəm ki, Soyuq müharibə sonrasında beynəlxalq sistemdə dəyişən güc aktorları Qara dəniz bölgəsində də özünü göstərmişdir. Bölgənin əsas dövlətlərindən olan Türkiyə bir NATO üzvü olduğunu unutmamalı, əsasən NATO üzvləri ilə əlaqələrini genişləndirməlidir. Rusiya ilə olan əlaqələrini də inkişaf etdirərək, digər NATO üzvləri ilə münasibətlərində vasitəçi rolunu oynamalıdır. Rusiyanın bu üzvlərə qarşı aqressiv siyasətinin qarşısını almalıdır. Türkiyə, Gürcüstan və Ukrayna ilə əlaqələrini daha da inkişaf etdirməlidir.

### İSTİFADƏ OLUNAN ƏDƏBİYYAT

1. Bahadır Bumin Özarslan, "Soğuk Savaş Sonrası Karadenizde Güvenlik Politikaları ve Türk-Rus İlişkileri" (jurnal məqaləsi), Türk Dünyası İncelemeleri Dergisi / Journal of Turkish World Studies, XII/1 (Yaz 2012), s.135-166.
2. Elif Hatun Önal-Kılıçbeyli, "Türkiye'nin Karadeniz-Kafkasya Vizyonu ve Perspektifler" (online məqalə), Çukurova Üniversitesi, İİBF, Uluslararası İlişkiler Bölümü <https://docplayer.biz.tr/108159379-Turkiye-nin-karadeniz-kafkasya-vizyonu-ve-perspektifler.html>
3. Gökhan Koçer, "Karadeniz'in Güvenliği: Uluslararası Yapılanmalar ve Türkiye", (jurnal məqaləsi), Akademik Bakış, Cilt 1, Sayı 1 Kış 2007, s 195-217
4. Kamer Kasım, "Türkiye'nin Karadeniz Politikası: Temel Parametreler ve Stratejiler" (online məqalə), <https://silo.tips/download/trkiye-nn-karadeniz-politkasi-temel-parametreler-ve-stratejiler>
5. Necdet Pamir, "Karadeniz; Enerji Güvenliğine ve Kaynakların Çeşitlendirilmesine Açılan Kapı" (jurnal məqaləsi) Avrasiya dosyası, Cilt:13, Sayı: 1, 2007, s 243-265
6. Özgür Özdamar, "Türkiye'nin Yeni Dış Politikasında Karadeniz Bölgesi", (jurnal məqaləsi), Ortadoğu Analiz, Mayıs 2012 - Cilt: 4 - Sayı: 41, s 21-29

## Xəzər hövzəsinin geostrateji əhəmiyyəti

### Nəcəfzadə Gülay

Bakı Mühəndislik Universiteti  
İqtisadiyyat və İdarəetmə/Dünya Siyasəti  
gulaynecefzade1@gmail.com  
Bakı, Azərbaycan

### Xülasə

Şimalda Rusiya və Qazaxıstan; cənubda İran; şərqdə Türkmənistan və qərb sahilində Azərbaycanın əhatə etdiyi Xəzər dənizi Avrasiya adlanan regionun üreyində yerləşir. Bir çox münaqişələrin olduğu coğrafiyada (Rusiyanın cənubda Gürcüstan və Çeçenistanla yaşadığı problemlər, qərbdə Azərbaycan-Ermənistan arasındakı münaqişələr) yerləşən Xəzər dənizi üzərində 1991-ci ilə qədər Rusiya və İran qismən haqq sahibi olmuşdur. Sovet imperiyasının dağılması ilə əlaqədar tarixi və mədəni əlaqələrlə bağlı üç türk dövlətinin Xəzər dənizində səhmdar qismində çıxış etməsi yalnız region ölkələri üçün deyil, Avropa başda olmaqla bir çox ölkələr üçün mühüm nəticələri olmuşdur.

Sovet İmperiyasının dağılması ilə birlikdə beynəlxalq aləmdə diqqət çəkən sahələrdən biri Xəzər regionunda rəqabət və əməkdaşlıq olmuşdur. Bu çərçivədə regionda strateji baxımdan gücü davamlı qılmaq istəyi və Xəzərin iqtisadi gəliri rəqabəti dinamik tutan faktorlar kimi görünərkən enerji bazarının təkbaşına idarə edilməyəcək qədər böyük və çoxşaxəli olması əməkdaşlıq anlayışını önə çıxarmışdır. Beləliklə, Azərbaycan, Qazaxıstan, Türkmənistan, Rusiya və İranın bilavasitə hüquq sahibi olduğu bölgədə ABŞ, Çin və Türkiyə kimi regional və qlobal güclər bir aktor kimi görülməyə başlamış, xüsusilə, Qazaxıstan və Azərbaycan qərb kapitalını bölgəyə çəkmək üçün beynəlxalq miqyaslı layihələri gündəmə gətirmişlər.

### **Giriş**

Orta Asiya və Qafqaz regionunun son əsrin 25 illiyində malik olduğu potensial sayəsində qlobal siyasət və iqtisadiyyata təsir edəcək bir gücə çatdığını göz ardı etmək mümkün deyil. Xüsusilə, söhbət Xəzərin malik olduğu zəngin enerji resurslarından gedir. O, sahiyanı dövlətlərə hakimiyyəti təmin edir ki, bu da hər bir dövləti regionun mühüm subyekti edir. Digər tərəfdən isə bölgədəki əhəmiyyətli miqdarda neft və təbii qaz ehtiyatları zaman zaman münaqişələrə, hətta türk dövlətlərinin də aralarında qarşıdurmalara səbəb olur.

Tədqiqat əsasında məlum olur ki, müstəqillikdən sonra türk dövlətləri arasındakı münaqişə sahələrindən biri kimi ortaya çıxan Xəzərin bölüşdürülməsi məsələsinin ikitərəfli münasibətlər üzərindən təsirinə diqqət yetirilir. Bu çərçivədə işin ilk hissəsində Azərbaycan, Qazaxıstan və Türkmənistanın siyasi və iqtisadi inkişafına yer verilir. İkinci hissədə Xəzər dənizinin status problemi müzakirə olunur. Son hissədə isə Xəzərin bölünməsi probleminin türk dövlətləri arasındakı münasibətlərə təsir edib etmədiyini mövzusu siyasi və iqtisadi münasibətlər kontekstində qiymətləndirilir [4,s 452].

### **1.Xəzər hövzəsi**

Xəzər hövzəsi geosiyasi baxımdan bir qədər qapalı məkan hesab edilən Orta Asiyadan fərqli olaraq, Avropa və Asiyanın kəsişməsində yerləşən və geniş ərazini əhatə edən, nəqliyyat-kommunikasiya imkanları ilə dünyaya daha açıq məkan hesab olunur. Bu məkana geosiyasi ədəbiyyatda ilk növbədə beş Xəzəryanı dövlətin ərazisini, əlavə olaraq Şimali və Cənubi Qafqazı, o cümlədən Mərkəzi Asiyanın bir çox regionlarını da aid edirlər. Ekspertlərin fikrincə, Xəzər hövzəsinə, hətta dənizlə birbaşa sərhədi olmayan Özbəkistan və Gürcüstanı da aid edirlər. Türkiyə isə hələ özünü 1997-ci ildə Xəzəryanı dövlət elan etmişdir [5,s 427].

Xəzər dənizi dünyada okean və dənizlərlə əlaqəsi olmayan tək qapalı (qitə içərisində) dənizdir. Bu səbəbdən onu göl adlandıranlar olsa da Xəzər çox böyük bir ərazini əhatə etdiyi üçün hidroloji-bioloji elmlərin təsnifatına görə dəniz hesab olunur [8,s 24].

Ümumiyyətlə, Xəzər regionu dedikdə bunu geosiyasi cəhətdən 2 anlamda: geniş və dar mənada başa düşmək lazımdır:

1. Geniş mənada: bura bütün Qafqaz, Volqaboyu region, Mərkəzi Asiya və İranın böyük bir hissəsini əhatə edir (5 milyon kv.km ərazi).

2. Dar mənada: bura Azərbaycan, Rusiyanın Xəzərsahili əraziləri, Qərbi Türkmənistan, Qərbi Qazaxıstan və İranın Xəzərsahili ərazisi daxildir (1.5 milyon kv.km ərazini əhatə edir) [11,s 6].

### **2.Xəzər hövzəsi geoiqtisadi maraqlar zəminində**

Xəzərin beynəlxalq mövqeyi isə onun təkə geostrateji mövqeyi ilə deyil eyni zamanda zəngin enerji ehtiyatlarına malik olması ilə səciyyələnir [11,s 6]. Təbii sərvətlərlə zəngin olan bölgənin əhəmiyyətli iqtisadi əsaslarını neft, təbii qaz və balıqçılıq təşkil edir. Tarixi İpək Yolunun marşrutlarından biri olan Xəzər hövzəsi keçmişdə və bu günümüzdə ticarət marşrutu olması baxımından vacib mövqeyə sahibdir [10,s 365].

Bölgə balıqçılıq baxımından zəngin bir potensiala sahib olub dünyanın kürü ehtiyacının 90%-ini qarşılayır. Bundan əlavə 200 milyard barel neft ehtiyatı olduğu təxmin edilən bölgə neftdən əlavə təbii qaz ehtiyatları ilə seçilir. Bölgədə ən çox rezervə sahib olan 3 trilyon kubmetrlə (umumi ehtiyatın 25%-i olduğu təxmin edilir) Rusiya, daha sonra 2.9 trilyon kubmetrlə Qazaxıstan, 1.4 trilyon kubmetr ilə isə Azərbaycan ən qısa sərhəd xəttinə sahibdir [6,s 10]. Əlavə olaraq Türkmənistan və İranın ehtiyatları digər ölkələrə nisbətən kifayət qədər məhduddur [10,s 365].

Neft və təbii qaz ehtiyatlarının miqdarı ilə yanaşı başqa vacib bir məsələ də enerjinin ötürülməsidir. Xəzərdəki neft və təbii qazın ötürülmə kanallarına baxıldıqda nəzərə çarpan boru xətləri olur. Neftin Rusiyadan yan keçərək Qərb dünyasına daşınmasını təmin edən xətlərdən ən önəmlisi Bakı-Tbilisi-Ceyhan (BTC) neft kəməridir [6,s 12]. Gündə təxminən 1.2 milyon barel neft daşınma xətti ilə Azərbaycanın Azəri-Çıraq-Günəşli (AÇG) və Şahdəniz yataqlarından çıxarılaq Türkiyə üzərindən Avropa və digər regionlara çatdırılır və bu dünyanın ən uzun boru kəmərlərindən biri hesab olunur. BTC ilə yanaşı Qazaxıstanın Tengiz adlanan ərazisindən çıxarılan nefti Rusiyaya daşıyan Xəzər Boru Kəməri Konsorsiumu və Atyrau-Samara neft kəmərləri digər vacib xətlərdən biridir. Bu xətlərə əlavə olaraq Qazaxıstan-Çin Neft Boru Kəməri və Bakı-Novorossiysk neft kəməri bölgədəki digər önəmli boru xətləridir [7,s 47].

Xəzərdəki təbii qaz ehtiyatlarının nəqlində isə Bakı-Tbilisi-Ərzurum(BTE) qaz kəməri vacibdir. Bu xətt Azərbaycanın Şahdəniz yatağından çıxarılan təbii qazın Gürcüstan üzərindən Türkiyəyə nəqlini təmin edir. Bununla yanaşı SSRİ dövründə inşa edilmiş və region ölkələri arasındakı təbii qaz nəqlini təmin edən Mərkəzi Asiya təbii qaz boru kəməri Özbəkistan və Qazaxıstan üzərindən təbii qazı Rusiyaya ötürür.[9,s 44] Xəzər hövzəsində BTE xətti xaricində Rusiyanı kənarda qoyan Cənub Qaz Dəhlizi(GGK) çərçivəsində 2015-ci ildə inşasına başlanan Trans-Anadolu təbii qaz boru kəməri(TANAP) regiondakı təbii qaz ehtiyatlarının xarici bazara nəqlində önəmli bir xətt olacağı gözlənilir. Azərbaycanın Şahdəniz yatağından çıxarılan təbii qazı Türkiyə üzərindən Avropaya çatdıracaq olan boru kəməri Xəzərdəki təbii qaz ehtiyatlarının global enerji bazarına daşınmasında əhəmiyyətli rol oynayır [6,s 13].

### 3.Xəzərdə siyasi maraqlar.

Xəzər hövzəsində dünyanın böyük dövlətlərinin yürütdüyü siyasəti şərti olaraq iki dövrə ayırmaq olar:

- Birinci dövr – 1980-ci ilin sonu və 90-cı ilin əvvəlindən başlayaraq SSRİ-nin dağılması ilə dünya siyasi arenasına Xəzəryanı region adlanan yeni bir geosiyasi məkan daxil olur. Əgər SSRİ dövründə Xəzər dənizini yalnız iki dövlət – SSRİ və İran bölüşürdüsə, SSRİ-nin süqutundan sonra artıq Xəzərdə dörd yeni müstəqil dövlət meydana gəldi. Doğrudur, bu dövrdə Xəzərin enerji resurslarından, onun istismarından hələ ki danışan yox idi. Əslində, hövzənin karbohidrogen ehtiyatlarının həcmi ilə bağlı dəqiq hesablamalar aparılmasa da, artıq BP kimi nəhəng kompaniyalar bu haqda düşünməkdə idi.

- İkinci dövr – 1990-cı ilin ortalarından başlayaraq 1994-cü ilə qədər və ondan sonrakı mərhələni əhatə edir. Bu dövrdə geosiyasi ədəbiyyatda “Xəzərin geosiyasi oyunçuları” adlanan termin meydana çıxır və dünya siyasətşünaslığında geniş şəkildə təhlil olunmağa başlayır. Azərbaycan dövləti 1993-cü ildən yeni neft strategiyası həyata keçirməyə başlamaqla dünyanın aparıcı dövlətlərinə və transmilli şirkətlərinə Xəzərin zəngin neft-qaz ehtiyatlarına və Avropanın enerji təhlüksəsizliyini təmin edə biləcək miqdarda alternativ karbohidrogen yataqlarına malik olduğunu bildirdi. Elə həmin dövrdən başlayaraq Azərbaycanın təşəbbüsü ilə nəhəng neft-qaz şirkətlərinin qoşulduğu “Əsrin kontraktı” adlanan neft müqavilələri hazırlanaraq 1994-cü ildə imzalandı. Bu müqavilənin imzalanması, dünyanın əksər aparıcı ölkələrinin və nəhəng transmilli şirkətlərin ona qoşulması nəticəsində beynəlxalq aləmin Xəzər regionu ilə bağlı geosiyasi maraqlarında böyük dönüş baş verdi. Region həmin dövrdən etibarən böyük dövlətlərin, region ölkələrinin və transmilli şirkətlərin geoiqtisadi rəqabət meydanına çevrildi [5,s 428-429].

Düzdür, SSRİ-nin süqutundan sonra bir müddət bir çox qüvvələr “Xəzərin hüquqi statusu” adlı süni problemi ortaya ataraq “bölgədə ciddi regional problemlərin mövcud olması haqqında” beynəlxalq ictimai rəy formalaşdırmağa, regionun xarici aləmlə iqtisadi əməkdaşlığına əngəl törətməyə və s.cəhd göstərdilər. Lakin, Azərbaycanın əksər sivil dünya ölkələri və geosiyasi aktorlar tərəfindən dəstəklənən konstruktiv, ədalətli enerji strategiyası və regional geosiyasəti nəticəsində Xəzər hövzəsindəki gərgin dövlətlərarası münasibətləri nisbətən sabitləşdirmək və sağlam regional əməkdaşlıq mühiti formalaşdırmaq mümkün olmuşdur.

### Nəticə

Xəzər hövzəsinin hazırkı geosiyasi statusu və geniş geoiqtisadi, tranzit-dəhliz imkanları həm əksər region ölkələrinin sağlam rəqabət maraqlarına cavab verir, həm də yerli ölkələrlə hərtərəfli iqtisadi əməkdaşlıq etməyə bütün dünya ölkələrini bölgənin iqtisadi və siyasi həyatına maliyyə yatırmağa, ruhlandırır. Əlbəttə, ABŞ, Rusiya və Qərb dövlətləri bölgədə öz geosiyasi maraqlarını təmin etməyə çalışır və onların istənilən fəaliyyəti region ölkələri ilə müəyyən rəqabət şəraitində həyata keçirilir. Ancaq əsas

## V INTERNATIONAL SCIENTIFIC CONFERENCE OF YOUNG RESEARCHERS

məsələ bundadır ki, region dövlətləri əvvəlki illərdən fərqli olaraq hazırda həm qonşu ölkələrlə, həm də xarici aləmlə öz iqtisadi münasibətlərini sərbəst müəyyənləşdirmək, onlar arasında praqmatik seçim etmək imkanı qazanmışlar.

Regionda müasir transmilli maraqların daşıyıcısı rolunda ABŞ, Çin, Yaponiya Cənubi Koreya Avropa İttifaqı dövlətləri kimi böyük ölkələr və onları təmsil edən qlobal korporasiyalar çıxış edirlər. Orta Asiya və Xəzər hövzəsində regional maraqların ənənəvi daşıyıcısı və öz təsirini nəyin bahasına olursa olsun qorumağa çalışan əsas dövlət Rusiyadır. Rusiyadan başqa bölgədə fəal regional siyasət yürüdən və öz maraqlarının pozulması ilə barışmayan digər böyük ölkələr İran və Türkiyədir. Bölgədə Pakistan, Çin və Yaponiya kimi böyük Asiya dövlətləri müəyyən fəaliyyət göstərsələr də, onların buranın ənənəvi geosiyasi oyunçuları hesab olunmurlar. Bölgədə özünün geosiyasi və geoiqtisadi maraqları uğrunda Orta Asiya və Xəzər hövzəsinin yerli dövlətləri ilə yanaşı, Gürcüstan, Ukrayna, Belarus və bəzi Şərqi Avropa ölkələri (Bolqarıstan, Rumıniya və Polşa və s.) də çıxış edirlər [5, s 429].

### **Ədəbiyyat Siyahısı:**

1. Aslanlı K. Hazar Denizi'nin Jeopolitik və Jeoekonomik Konumu: Enerji, Taşımacılıq, Hukuk və Çevre Boyutları, İran Araşdırmaları Merkezi (İRAM), Ekim 2018.
2. Erdoğan A. Sovyetlər Birliyi'nin Dağılmasından Sonra Orta Asya'da Gerçəkləşən Büyük Oyun. // İnsan ve Toplum Bilimleri Araşdırmaları Dergisi. 9 (2). 2020. s. 989-1015.
3. Əliyev A. Sahilyanı Dövlətlərin Xəzər Siyasəti. // Tarix və Onun Problemləri. No: 1-2. 2009. s. 192-201
4. Özsoy B. Hazar Denizi Meselesi Bağlamında Türk Cumhuriyyətləri Arasındaki Siyasi və Ekonomik İlişkilər. //Manas Sosial Araşdırmalar Dergisi. 8 (1). 2019. s. 451-468
5. Həsənov Ə.M. Azərbaycanın geosiyasəti. Dərslik. Bakı, "Zərdabi LTD" MMC, 2015.
6. Karagöl E. T., Kızılkaya M. ve Kaya S. Statü Sorunu İkiliminde Hazar Enerji Denklemi. // SETA Analiz, Sayı 155. 2016.
7. Kartoğlu C. Hazar Denizi Bölgesi Petrol-Doğal Gaz İhraç Boru Hatlarının Hazar Denizi Kıyısı Ülkeleri ve Türkiye Açısından Önemi, Yayınlanmamış Yüksek Lisans Tezi, İstanbul Teknik Üniversitesi Fen Bilimleri Enstitüsü. 2010.
8. Samedbeyli P., Kuruçim A. Hidropolitik boyutunda Azerbaycan-GürcistanTürkiye ilişkileri. Ankara. 2002.
9. Van Agt C. Caspian Oil & Gas: New Perspectives beyond Projects and Pipelines. Clingendael International Energy Programme. The Hague: The Netherlands. 2014.
10. Gülyüz Y. Yeni büyük oyunun bir cəbhəsi: Hazar bölgəsində enerji rəqabəti. //Uluslararası Ekonomi, İşletmə ve Politika Dergisi International Journal of Economics, Business and Politics 2020. 4 (2). s. 361-382
11. Mahmudova N. Xəzər problem diplomatik münasibətlərdə. Dissertasiya işi. Bakı 2015.



# **PUBLIC ADMINISTRATION**



## RƏQƏMSAL TRANSFORMASIYA PROSESİNDƏ AĞILLI DÖVLƏT

**ZÜLFİYYƏ SADIQOVA**

*Azərbaycan Dövlət İqtisad Universiteti UNEC*

*Biznes və Menecment/Menecment*

*e-mail: zulfyya.sadigova@unec.edu.az*

*BAKI/AZƏRBAYCAN*

### XÜLASƏ

Dövrün ən vacib inkişaflarından biri olan internetin yaranması və dövlətlər tərəfindən xidmət təminatında istifadə edilməsi ilə dövlət idarəetməsində rəqəmsallaşma prosesi başlanmışdır. Bu prosədə dünyada fərqli dövlətlər fərqli yanaşmalarla davransalar da əsas və ortaq məqsəd “ağıllı dövlət” in yaradılmasıdır. Ağıllı dövlətin perspektivlərini nəzərə alaraq ağıllı dövlətə keçid, tədqiqatın əsas qayesidir. Dövlət idarəçiliyində vahid mərkəzdən rəqəmsal texnologiyaların istifadəsi, yeni texnologiyaların, xüsusən də süni intellektin istifadəsi ilə ictimai xidmət təminatında yeni bir mərhələyə gətirib çıxartmışdır.

Buna əsasən, tədqiqatın əsas məqsədi e-dövlət anlayışından rəqəmsal dövlət anlayışına keçidə nəzər salmaqla süni intellekt, bulud (cloud), iri həcmli məlumatlar, rəqəmsal və mobil texnologiyalar kimi inkişaf edən texnologiyaların təsiri ilə rəqəmsal dövlət anlayışından ağıllı dövlət anlayışına transformasiyanın araşdırılmasıdır.

*Açar sözlər – ağıllı dövlət, e-dövlət, smart şəhər, transformasiya*

### GİRİŞ

Rəqəmsal-dövlət, dövlətlərin texnologiyanın sürətlə dəyişdiyi zamanla ayaqlaşmaq cəhdidir. Özəl sektorun rəqəmsal texnologiyaların mənimsənilməsi və bu texnologiyaların vətəndaşlar tərəfindən istifadəsi təqdim etmə öhdəliyini yaratdı. Rəqəmsal texnologiyaların yaranması dövlət-vətəndaş münasibətlərinə də təsir edir. Vətəndaşların kağız əsaslı sənədlər əvəzinə yeni texnologiyalardan istifadə edərək dövlət qurumları ilə qarşılıqlı əlaqə qurmasına səbəb oldu. Rəqəmsal dövlət transformasiyası, hökumətlərin sosial, iqtisadi, siyasi və digər təzyiqlərə qarşı yenilikçi rəqəmsal həll yolları axtarmağı və bu müddətdə özlərini dəyişdirməyini əks etdirir.

90-cı illərdən bəri, elektron hökumətdən yetkin dövlətə keçiddə internetin yüksək potensial istifadə sahəsindən dövlət idarəçiliyi üçün istifadə olunmağa çalışılır. Elektron hökumət ilə başlayan proses artan rəqəmsallaşma ilə dövlət rəhbərliyini yeni bir yola çıxardı. Bu rəqəmsallaşmanın məqsədləri dövlət və idarəetmədə şəffaflığı artırmaq, hesabatlılığı artırmaq, vətəndaşlar və digər maraqlı tərəflərlə iştirak və əməkdaşlığı təşviq etmək və hökumət fəaliyyətinin effektivliyini artırmaqdır.

Rəqəmsallaşma özəl sektorun istifadəsi ilə geniş yayılmış və hökumətlərin istifadəsində olan mövcud imkanlar, elektron hökumət, açıq məlumatlar, mərkəzi məlumatlar və rəqəmsal imza kimi texnikaların istifadəsini təmin etmişdir. Ancaq İKT layihələrinin vahid olmaması, kadrların rəqəmsal texnologiyaya uyğun olmaması, hökumətlərin lazımi texnoloji təşəbbüsləri dəstəkləməməsi və yeni texnologiyaların sınaq mərhələsinin olmaması kimi boşluqlar var. Rəqəmsallaşma yeni imkanlarla iş asanlıqı təklif edərək, sənədsiz xidmət, şəffaflıq, əhatəlilik, məlumat yönümlü olmaqla yanaşı davamlı böyümə üçün də fürsətlər təqdim edir. Rəqəmsallaşma bir neçə sferada perspektivlərə gətirib çıxarsa da bir sıra təhdidlərlə də qarşı qarşıyadır. Rəqəmsal mühitə vətəndaşların inamının aşağı olması, İKT-nin təşviqinin aşağı olması, köhnə sistem müqaviməti, gizlilik problemləri və sistemlərarası inteqrasiya problemləri də təhdid olaraq görülür.

**Rəqəmsal transformasiya** – Bu gün cəmiyyətin mövcud ehtiyaclarını İKT-nin yaratdığı imkanlarla səmərəli və effektiv şəkildə ödəmək üçün məmnunluq səviyyəsini yüksək səviyyədə saxlayacaq işlərin reallaşdırılması transformasiyadır. Rəqəmsal transformasiyada, ilk növbədə, avtomatlaşdırma dövründə analoq məlumatlar rəqəmsal mühitə ötürülərək işləndi və e-xidmət prosesləri rəqəmsal mühitə keçirildi. Növbəti mərhələdə rəqəmsal bir transformasiya olaraq, hər cür korporativ varlıq və eyni zamanda əlaqəli maraqlı tərəflər rəqəmsal mühitə yenidən qurularaq rəqəmsallaşdırma prosesi həyata keçirilir. Bu çox yönlü proses avtomatlaşdırmanı daha səmərəli edir, vətəndaşların siyasi proseslərdə iştirak etmələri üçün

yeni formalar yaradır. Bu sürətlə rəqəmsallaşdırma dövründə inkişaf sürəti ilə texnologiyanın yayılma sürəti arasındakı fərqlər, bürokratik əngəllər, təhlükəsizlik çatışmazlığı, təlim keçmiş kadr çatışmazlığı ortaya çıxır və bunlar da elektron hökumət tətbiqetmələrində olduğu kimi bu inkişafa mane olur.

**Ağıllı dövlət konsepsiyası** – Elektron hökumət tədqiqatları illər keçdikcə geniş yayılsa da və yeni modullar əlavə olunaraq böyüdülsə də, internetin inkişafı, böyük məlumat təhlili və süni intellekt daha çox əhəmiyyət kəsb edən və dövlət idarəçiliyində yeni bir dəyişiklik dalğasının başlanğıcı kimi görülür. Dövlət sektoru təşkilatlarının öz xidmətlərini yaxşılaşdırmaq üçün yeni xidmətlər axtararkən özəl sektorun öncül etdiyi dəyişiklikləri izləyərək keyfiyyət və maliyyət baxımından üstünlüklü bir inkişaf axtarıqları müşahidə olunur. Elektron hökumət tətbiqetmələrindən fərqli olaraq, bu inkişaf dövlət idarəçiliyinin bütün elementlərinin ayrı-ayrılıqda müəyyənləşdirilməsinə və qanunvericiliklə birlikdə vahid mərkəzdən inteqrasiya olunmuş şəkildə həyata keçirilməsinə ehtiyac yaratdı. Bu yeni işlərin hədəf nöqtəsi ağıllı dövlət (a-dövlət) olaraq təyin edilmişdir. A-dövlət elektron hökumət tətbiqetmələrinin daha yüksək versiyası hesab edilir. Dünyada sınaq mərhələsində nəzərdən keçirilə bilən bir vəziyyət tətbiqetmə var. Texnologiyanın ön planda olduğu bu yeni dövrdə, təlim keçmiş insan resursları olmadan, yalnız texnologiya ilə bir həll çıxarmaq təmin edilə bilməz.

Ağıllı kəlməsi, internetin gündəlik həyatda yer alması ilə inkişaf etməkdə olan dünyada global bir terminə çevrilib. A-dövlət çevik idarəetmə yaratmaq üçün texnologiyayı, informasiyanı və kommunikasiyanı birləşdirərək ictimai dəyərin yaradılmasıdır. Texnologiyaları informasiyalarla birləşdirərək və rəqəmsal transformasiya üçün rabitə texnologiyasından istifadə edərək hökumətlər ictimai və xarici qarşılıqlı təsirlərini sürətli, ölçülə bilən, iqtisadi və davamlı hala gətirirlər.

**Smart şəhər və Smart dövlət əlaqəsi** – Ağıllı şəhərlər, şəhər planlayıcıları, şəhər rəhbərləri, şəhər inkişafı və əmlak şirkətləri korporativ texnologiya firmaları üçün populyar bir mövzu halına gəlmişdir. Ağıllı şəhərin nə olduğu barədə bir çox düşüncə vardır. Bunlar sırf ekoloji, texnoloji, iqtisadi, təşkilati və ya sosial baxışlardan ibarətdir. Ağıllı termini texnoloji mərkəzlidir. Ancaq ağıllı bir şəhər strategiyası texnoloji həllərlə məhdudlaşmır. Əslində ağıllı olmaq ağıllı metodologiya və texnologiyadan çox faydalı və effektiv həllərin düzgün tətbiqi ilə bağlıdır. A-şəhər, yerli rəhbərliklər və şəhərlər tərəfindən vətəndaşlarla daha yaxşı ünsiyyət quraraq mühüm problemləri həll edir.

Bunu həll etmək üçün mövcud bütün məlumatları istifadə edərək informasiya və kommunikasiya texnologiyalarından istifadə olunur. Smart dövlət, dövlətin texnoloji alətlərlə həyat keyfiyyətini yaxşılaşdırılmasını, bu texnologiyalara əsaslanaraq vətəndaşları üçün yeni xidmətlər yaradılmasını təmin edir. Bu səbəbdən nəzərdən keçirilməli olan iki əsas component vardır: dövlətin texnoloji transformasiyası ikincisi isə vətəndaşların texnoloji yeniliklərdən istifadə etməsi.

Ağıllı şəhər modelinin üstünlüklərini nəzərə alaraq Azərbaycanda da bu istiqamətdə müvafiq addımlar atılır. Belə ki, Preziden İlham Əliyevin Sərəncamı ilə imzalanmış “Açıq hökumətin təşviqinə dair 2020-2022-ci illər üçün Milli Fəaliyyət Planı”nda ağıllı şəhər konsepsiyası öz əksini tapıb. Eyni zamanda işğaldan azad olunmuş ərazilərin gələcəyi ilə bağlı çıxışında Preziden İlham Əliyev həmin ərazilərdə də ağıllı şəhər, ağıllı kəndlərin yaradılmasının prioritet istiqamət olduğunu qeyd edib. Dünya şirkətlərinin Azərbaycana cəlb edilməsi üçün ağıllı şəhərlərin yaradılmasının vacib olduğunu da Prezident çıxışı zamanı vurğulayıb. 14 fevral Füzuli, Zəngilan, Laçın və Cəbrayıl rayonlarına səfəri zamanı Prezident İlham Əliyev qeyd etmişdir ki, Zəngilan rayonunda birinci „ağıllı kənd“ layihəsi icra ediləcək. Danılmaz faktıdır ki, ölkəmizdə ağıllı şəhərlərlərin yaranması inkişafımızı və rəqabət üstünlüyümüzü təmin edəcək mühüm addımlar sırasındadır.

Smart şəhərlərdən bəhs edərkən ağla gələn ilk tətbiqetmələr ağıllı işıqlandırma sistemləri, avtomatik bina sistemləri, təhlükəsizlik və giriş idarəetmə sistemləri, ağıllı şəbəkələr, bərpa olunan enerji, su təmizlənməsi və təchizatı, nəqliyyat və sairidir. Bu sistemlərin bir çoxu ağıllı şəhər termini istifadə edilməmişdən əvvəl mövcud olsa da, bu sistemlər haqqında məlumatları birləşdirmək və şəhərin ümumi vəziyyətinə kompleks yanaşmanı təmin etmək üçün görülən işlər ağıllı şəhəri özündə ehtiva edir. Həmin görülən işlər mövcud inşaat, enerji infrastrukturunu, telekommunikasiya, nəqliyyat, səhiyyə, su və çirkab suları, qatı tullantıların idarə olunması, ictimai təhlükəsizlik, ödənişlər və maliyyə sektorunda cəmlənmişdir.

### NƏTİCƏ

Nəticə olaraq, hökumətlərin, özəl və ya dövlət qurumlarının və təşkilatların, müştərilərin və fərdlərin qərar qəbuletmə proseslərində və xidmət təqdim etmə mərhələlərində rəqəmsal texnologiyalardan faydalanmaları zəruridir. Elektron hökumət formalaşmasından fərqli olaraq, A-dövlət bütün sektorların, xüsusən də ictimaiyyətin rəqəmsal texnologiyalar əsasında tamamilə dəyişməsi və çevrilməsidir. Rəqəmsal texnologiyalardan səmərəli şəkildə faydalanan dövlətlər xalqlarının firavan inkişafçıları olacaq, zərərli hədəfləri olan beynəlxalq rəqəmsal sistem qurucularının qarşısını almayan dövlətlər isə xalqlarının, dövlətlərinin qatilləri olacaqlar. Xüsusən informasiya kommunikasiya texnologiyalarının, süni intellektin sürətli inteqrasiyasını təmin etməklə, dövlətlərin sürətli inkişafı və digər ölkələrlə rəqabət etməsi təmin ediləcəkdir. Yerli və milli texnologiyaları istehsal edən və istifadə edən dövlətlər bir dövlət anlayışına keçərək tarix yazmağa davam edəcəklər, əks halda dövlətlər başqaları tərəfindən yazılmış tarixə məhkum olacaqlar

### ƏDƏBİYYAT SİYAHISI

- [1] O.Gassmann, J.Böhm and M.Palmie, *Smart Cities*. UK: Emerald Group Publishing Limited, 2019: 1- 356
- [2] V.Mosco, *The Smart City in a Digital World*. UK: Emerald Group Publishing Limited, 2019: 1- 277
- [3] P.Cardullo, C.Di Feliciano and R.Kitchin, *The Right to the Smart City*. UK: Emerald Group Publishing Limited, 2019:1 216
- [4] N.K.Hanna, *Mastering Digital Transformation*. UK: Emerald Group Publishing Limited, 2016: 1- 406
- [5] V.Mosco, *Becoming digital*. UK: Emerald Group Publishing Limited, 2017: 1- 239

## POSTMODERNİZMİN MAHIYYƏTİ, XÜSUSİYYƏTLƏRİ VƏ MODERNİZMDƏN FƏRQİ

### BAĞIRZADƏ MANAF

Bakı Mühəndislik Universiteti  
İqtisadiyyat və İdarəetmə Fakültəsi/ Dövlət və Bələdiyyə İdarəetməsi Kafedrası  
*mbagirzade@beu.edu.az*  
BAKİ, AZƏRBAYCAN

### ÇƏLƏBİYEV ANAR

Bakı Mühəndislik Universiteti  
İqtisadiyyat və İdarəetmə Fakültəsi/ Dövlət və Bələdiyyə  
İdarəetməsi Kafedrası  
*acelebiyev1@std.beu.edu.az*  
BAKİ, AZƏRBAYCAN

### XÜLASƏ

Yaşadığımız dövrün problemlərinin həlli cəhdləri, həmin dövrün mahiyyətini anlama və şərh etmə fəaliyyəti ilə eynidir. Bu yazının məqsədi postmodern nəzəriyyənin ümumi xüsusiyyətlərini ortaya qoyaraq, ictimai həyata təsir edən başlıca əsasları üzərində dəyərləndirməni həyata keçirməkdir. Postmodernizm, üzərində bir fikir birliyi olmayan və bu səbəbdən məsafəli yaşılan bir anlayışdır. Eyni zamanda, "postmodern" anlayışının fərqli yanaşmalar çərçivəsində fərqli şəkildə qiymətləndirildiyi görülməkdədir. Konsepsiya ilə bağlı qarışıqlığın başqa bir səbəbi, postmodernizmin fərqli sahələrdəki transformasiya və dəyişikliyi təsvir etmək üçün istifadə edilməsidir. Postmodern mədəniyyət, postmodern sənət, postmodern fərd, postmodern siyasət kimi nümunələr daxildir. Tədqiqat çərçivəsində, postmodernizmin dəyişən mədəniyyəti, başqa sözlə, insanlarla həyat arasındakı əlaqəni və xüsusilə 1970-ci illərdən sonra dəyişən həyat tərzini təsvir etmək üçün istifadə olunduğu təyin edilmişdir. Nəticə olaraq anlayışın, nəqliyyat, rabitə,

istehsal, texnologiyalarındakı inkişaf, sənət, memarlıq sahəsi, təşkilati strukturlar və idarəetmə anlayışındakı fərqliliklərin izah edilməsində köməkçi rola sahib olduğu nəticəsinə gələ bilər.

### **AÇAR SÖZLƏR: postmodernizm-1, açar söz-2, açar söz-3**

#### **GİRİŞ**

Postmodernizm modernizm mənasında bir tərifi olaraq istifadə olunur və müasir düşüncə və mədəniyyətin əsas konsepsiya və perspektivlərini problemləşdirmək və hətta inkar etməklə həyata keçirilir. "modernizmin həddindən artıq rəsonal, çox funksional təbiətindən, xüsusilə inkişaf etmiş, sənayeləşmiş ölkələrdəki insanlar bezdikdə fərqlilik axtarırları rəsonallıqdan uzaqlaşma xəyalları postmodernizmin yaranması üçün uyğun bir mühit yaratmışdır. 20-ci əsrin ortalarında ortaya çıxan postmodernizm; Memarlıq, fəlsəfə, ədəbiyyat və rəsm kimi sahələrdə özünü göstərdi.

#### **Postmodernizm Mahiyəti və Əsas Xüsusiyyətləri**

Postmodernizm tam olaraq nədir? Sualına yalnızca bir cavab vermək mümkün deyil. Postmodernizm bəzi yazarlara görə bir dövrün adıdır. Buna görə, sözügedən dövrə "Postmodern vəziyyət" (Lyotard) deyilir. Eyni zamanda, yeni bir fəlsəfi konsepsiyanın, yeni bir düşüncənin, yeni bir üslubun adıdır. Modernizmin həddindən artıq rəsonal, çox funksional təbiətindən, xüsusi olaraq qabaqcıl, sənayeləşmiş ölkələrdəki insanların fərqliləşmə axtarırları, biraz ağıldan uzaqlaşma, rəsonallıqdan uzaqlaşma xəyalları meydana gəlməsi (Baran, Esitgin və Gürel; 2004, 161); postmodernizmin yaranması üçün şərait yaratmışdır. Nəhayət insanların bütün düşüncə sistemlərinə və prinsiplərinə inamını itirməsinə səbəb olan inkişaflardan sonra postmodernizm ortaya çıxdı. Bəzi alimlərə görə modernizmin 1943-cü ildə bitdiyi düşünülür. Əslində postmodernizm adlanan düşüncənin də II dünya müharibəsindən sonra ortaya çıxdığı görülür. Xüsusilə 1960-cı illərdən etibarən Fransadakı nəzəri tədqiqatlar və fəlsəfi mübahisələr nəticəsində postmodernizm özünü fəlsəfi şəkildə ifadə etməyə başlayır. Bu dövrdə müasirlik idealları pozuldu və bu idealların mənbəyi olan düşüncə formaları və ya əsas nəzəri anlayışlar və kateqoriyalar açıq şəkildə sorğulanmağa başladı. Elm, texnika, sənət, siyasi azadlıqlar adına edilən hər şeyin ortaq məqsədi irəliləmək və insanın azad olağı idi, lakin əldə olunan nəticələrdən belə olmadığı aydın oldu. Bu proses sonunda gəlinən nöqtə, Lyotard (ya da Böyük Anlatıları) sonu adlandırılır.

Postmodernizmin bir çox xüsusiyyəti vardır. Postmodernizmin əsas xüsusiyyətləri kimi aşağıdakılardan bir neçəsini misal göstərə bilərik:

Postmodernizm; rəsonalizm, kapitalizm, pozitivizm, liberalizm kimi bütün anlayışlara ziddir.

Eklektizm üstünlük təşkil edir. Sintez yerini parçalanmaya buraxır və bu hissələr birləşdirilə bilməz; yalnız bir-birinə yapışdırıla bilər,

Bütün səlahiyyətlilərə və normallığa qarşı bir fikir var. Yalnız bir həqiqət və məna olduğu anlayışı əvəzinə birdən çox fakt və məna vurğulanır,

Doğru ilə yanlışın qarşı çıxmasına qarşı hər şeyin doğru və ya hər şeyin səhv olduğu görüşü var,

Postmodernizm; Tarix, hüquq, ədəbiyyat, biologiya, coğrafiya, təsviri sənət, tibb, siyasət, fəlsəfə və memarlıq kimi bir çox fərqli sahələrdə öz təsirini göstərmişdir.

Keçmişlə bu gün arasındakı əlaqələri kəsməmək vacibdir,

Ümumiyyətlə, cəmiyyətin bütün sahələrində qayda və əmrlərə qarşı pozucu və rədd edən bir münasibət var,

Ənənəvi konsepsiya və perspektivləri şübhə altına alaraq istehzalı bir münasibət və istehza nümayiş etdirilir.

Memarlıqdakı Postmodernizm fikri, Müasir hərəkətin Utopikçiliyinin qəbul olunan yumşaqlığına və uğursuzluğuna cavab olaraq başladı. Postmodern memarlığın ilk nümunələrinə 1950-ci illərdə başlanıldığı ehtimal olunur. Postmodern memarlığa aid nümunələr arasından New Yorkda yerləşən Sony binasını və Portlandda yerləşən Portland binasını misal göstərə bilərik. Modernist memarlar postmodern binaları kobud şəkildə bəzədilmiş görəkən, postmodern memarlar isə müasir binaları iddiasız, ruhsuz hesab edirlər. Postmodernistlərin fikrincə, funksional və iqtisadi tikililər binalarda iddiasız və ruhsuz bir görünüşə səbəb olmuşdur. Postmodern memarlığın ən təsirli memarlarına misal olaraq Michael Graves, William Pereira, Thomas Gordon Smith, Charles Williar More vb. misal göstərmək olar.

Postmodern ədəbiyyat, müasir anlayışdan fərqli olaraq mahiyyət və formada yeni bir yanaşma gətirdi. Modern əsərdə şərh qabiliyyəti məhdud olsa da, postmodern əsərdə oxucu oxuyarkən mətni yenidən yazacaq vəziyyətə gəlir. Postmodern yazılarında mövzu keçidlərində geri dönmələr var. Daha əvvəl yazılmış mətnlər əsasında yeni mətnlər hazırlanır. Həm sorğu-sual, həm də cavab axtarma bir arada olur. Dünya səviyyəsində tanınan postmodern yazıçılara İtalo Calvino, Umberto Eco, Jacques Derridayı ən başda misal göstərə bilərik.

### **Modernizmin Mahiyyəti və Xüsusiyyətləri**

Modernizm, sadə bir təriflə ifadə edilə bilməyəcək qədər geniş bir anlayışdır. Modernizm Latınca "dərhal, indi, yeni" mənasını verən "modo" sözündən çıxan "modernus" sözündən gəlir. Modernus sözünün ilk istifadəsi çox köhnədir. Bu anlayış, V əsrdə bütperəstlikdən xristianlığa keçid dövründə xristianlığın keçmişə nisbətən fərqli xüsusiyyətlərə sahib olduğunu ifadə etmək üçün istifadə edilmişdir. Modernizm insanların rifahına paralel olaraq İntibah və İslahat hərəkatları ilə ortaya çıxmağa başlayan rəsm, ədəbiyyat və memarlıq kimi sahələrdə təsirli olan yenilikçi bir hərəkatdır. Bu dövrdə dinə əsaslanan düşüncə öz yerini rasionalizm, ümumbəşəri bilik, sülh və hümanizmə əsaslanan azadlıq anlayışlarına buraxdı. Modernizm İkinci Dünya Müharibəsinə qədər davam edən fikir və sənət hərəkatıdır. Bir tənqidçiyə görə modernizm Romantizm inqilabının və burjuva dəyərlərinin təsirinə qarşı üsyanından irəli gəlir: "Graff modernizmin kökündəki səbəbinin XIX əsr burjuva ictimai quruluşunun tənqidi olması və dünyagörüşü modernistləri məşəli daşıyırdı. Modernizm əslində həm müasir həyat tərzinə, həm də mədəni inkişafa aiddir. Modernizm gündəlik həyatın monotonluğu, dini inanclara və dəyərlərə sədaqətin zəifləməsi, həyat tərzinin fərqlənməsi və fərdiləşdirilməsi, şəhərləşmənin yüksəlməsi, həyatın bütün sahələrində elm və texnologiyanın qurulması, və kapitalizmin iqtisadi həyata təsirinin davamlılığı kimi ifadə edilə bilər. Bu da modernizmin həyatın hər anında və hər sahəsində mövcud olduğunu göstərir. Modernizm din, fəlsəfə, əxlaq, hüquq, tarix, iqtisadiyyat və siyasətin tənqidi ilə başladı. Müasir dövrü təşkil edən hər şey, bir hərəkat metodu olaraq düşünülmüş araşdırma, yaradılış və tənqid xüsusiyyətidir.

Modernliyin tərəfdarları olan Émile Durkheim, Georg Simmel və Talcott Parsons kimi sosioloqlara görə, müasirlik fərqlilik, ixtisaslaşma, fərdiləşdirmə, mürəkkəblilik, müqavilə münasibətləri, elmi bilik və texnologiyanın üstünlük təşkil etdiyi bir həyat tərzidir. Müasirliyin əsas parametrləri ümumiyyətlə kapitalizm, sənayeləşmə, şəhərsalma, demokratiya, rasionallıq (rasional, rasonal), bürokratiya, ixtisaslaşma, fərqlilik, elmi bilik, texnologiya və milli dövlətdir.

Postmodernizmin bir çox xüsusiyyəti vardır. Postmodernizmin əsas xüsusiyyətləri kimi aşağıdakılardan bir neçəsini misal göstərə bilərik:

Təcrübələri elmi cəhətdən aparmaq, sübut etməyə çalışmaq, hər cür məlumat mənbələrinə və səlahiyyətlilərə tənqidi yanaşmaq əsas prinsiplərdəndir.

Əsasını insan ağına etibar etmək və insan hüquqlarına hörmət etmək təşkil edir.

Bəşəriyyətin ağıl və elm əsasında inkişaf edə biləcəyini ifadə edərək keçmiş biliklərin bu gün üçün faydalı ola biləcəyinə inandığını,

O, obyektiv reallıq prinsipinə uyğun hərəkat edir, universaldır və mütərəqqi anlayışları müdafiə edir,

Şəhərsalma, sosial həyatın rasionallığı, fərdiləşmə, demokratiya, dünyəvilik, ixtisaslaşma və texnologiya kimi anlayışlar üstünlük təşkil edir,

Təsiri fəlsəfə, rəsm, musiqi, ədəbiyyat və memarlıq kimi müxtəlif sahələrdə hiss olunurdu.

### **Modernizmin və Postmodernizmin Müqayisəli Təhlili**

Modernizmin xüsusiyyətləri insan yönümlü olduğu üçün ilk dövrlərində çox səmərəli nəticələr verdi. Ancaq zaman keçdikcə texnoloji inkişaf, qloballaşma və kapitalizmin üstünlük təşkil edən tərəfləri bu insan əsaslı yanaşmanı müharibələrlə bitən çıxılmaz vəziyyətə gətirdi. Dövrə insanların qabaqda olduğu, onların üstünlük təşkil etdiyi sistem, yerini müasir bir köləlik dövrünə buraxdı. Nəticədə, modernizmin apokrif yanaşması və tənqidlərinin hakim olduğu postmodernizm meydana gəldi. Modernizm və Postmodernizm arasındakı fərqlər aşağıdakılardır:

- Modernizm bəşəriyyətin irəliləməsi üçün rasionallıq düşüncəyə və biliyə arxalanır
- Postmodernizm irrasional baxımdan yanaşmışdır
- Modernist dövr istedadlı sənətkarların sadə və zərif orijinal əsərləri ilə səciyyələnir

## V INTERNATIONAL SCIENTIFIC CONFERENCE OF YOUNG RESEARCHERS

- Postmodernist dövr texnoloji tərəqqi və müxtəlif sahələrdə texnologiyanın istifadəsi ilə xarakterizə olunur.
- Modernizmin ilk günlərində hər kəs qəbul etdiyi demokratiya, dünyəvilik, texnologiya və insan hüquqları kimi anlayışlar ön plana çıxdı və trendin ən vacib fenomeni olmağı bacardı.
- Postmodernizm isə bütün bu anlayışların zamanla sui-istifadə edildiyini, xeyirdən daha çox zərər gətirdiyini və insanları kölə etdiyini iddia edir.
- İntibahdan sonra maarifçilik fikri ilə formalaşmağa başlayan modernizm, din anlayışına qarşı son dərəcə şübhə doğurur.
- Postmodernizm isə keçmişlə daha yaxın bir əlaqə qurmağı üstünlük verib, din anlayışına daha müsbət yanaşdı.

### TƏDQIQAT METODU

Tədqiqat metodu fəlsəfi təhlil əsaslı keyfiyyət araşdırması xüsusiyyəti daşıyır. Tədqiqatda ədəbiyyat araşdırması həyata keçirilərək, yerli və xarici mənbələr incələnməmişdir. Tədqiqatda eyni zamanda müqaisəli təhlil metoduna da müraciət edilmişdir.

### NƏTİCƏ

Postmodern mədəniyyət əsasən müasir dövrdə məntiqin əhəmiyyətini itirməsi, parçalanması, fərdiləşdirilməsi, parçalı şəxsiyyəti dərk etməsi, göstərişlərin yüksəlməsi, mövcud mövqe və nümunələrin soruşulması, simulyasiya, günümüzün suverenliyi, "hər şey uyğundur" anlayışı, təcrübənin əhəmiyyətini qazanması, fərqliliklərin aradan qaldırılması ilə yanaşı qeyri-müəyyənlik xüsusiyyətləriylə izah olunur.

### ƏDƏBİYYAT SİYAHISI

1. Lyotard, Jean François. Postmodern Durum, Çev., İsmet Birkan. Ankara: BilgeSu Yayınları, 2013.
2. Ravelin, Mateo, and Deborah Schultz. "How Has Postmodernism Influenced Contemporary Art?." (2020).
3. BARAN Ethem, EŞİTGİN Dinçer, GÜREL Çağrı (2004). Can Kozanoğlu ile Popüler Kültür ve Futbol Üzerine, Bilim ve Aklın Aydınlığında Eğitim Dergisi, S:57, Millî Eğitim Bakanlığı Yayınları: Ankara.
4. VATTIMO, Gianni , Modernliğin Sonu, çev. Şahabettin Yalçın, İstanbul, İz Yayıncılık, 1999

## DÜNYA ÖLKƏLƏRİNDƏ BƏLƏDİYYƏ XİDMƏTLƏRİ VƏ XİDMƏT KEYFİYYƏTİ ÜÇÜN VƏTƏNDAŞ MƏMNUNİYYƏTİNİN ÖLÇÜLMƏSİ

### TURAN HACIYEV

Bakı Mühəndislik Universiteti  
İqtisadiyyat və idarəetmə fakültəsi  
Dövlət Strukturlarında Menecment ixtisasının II kurs tələbəsi  
XIRDALAN, AZƏRBAYCAN

### XÜLASƏ

Tədqiqatın əsas məqsədi olaraq qeyd edilə bilər ki, Yerli rəhbərlikdən bəhs edildikdə ağıla gələn ilk anlayış bələdiyyələr və onların təklif etdikləri xidmətlərdir. Xalqa ən yaxın təşkilatlar olaraq bələdiyyələr insanların arzu və istəklərini daha yaxşı qəbul edir və göstərdikləri xidmətlər ilə gündəlik həyatda fəaliyyət göstərir. Dövlət xidmətləri göstərən bələdiyyələrin artan mənası və əhəmiyyəti və xüsusilə son dövrlərdə dövlət idarəçiliyində vətəndaşyönümlü xidmət təminatına daha çox yer edilməsi, bələdiyyələrin həyata

keçirəcəkləri siyasət və xidmətləri məmnuniyyət və vətəndaşların gözləntilərini qarşılıyaq şəkildə yaratmağı və icra etməyi tələb edir. Göstərilən xidmətlərlə bağlı məmnuniyyətlə paralel olaraq, bələdiyyələrin göstərdiyi xidmətlərin keyfiyyətini və müvəffəqiyyətini təyin edən vətəndaşların məmnuniyyəti bu zaman ön plana çıxır.

Bələdiyyələr yerli bir idarəetmə vahidi olaraq, vətəndaşların ümidlərini qarşılamaqda və bu ehtiyacları təmin etmək üçün mübarizə aparmaqda getdikcə daha çox əhəmiyyət qazanırlar. Bu yerli rəhbərliklər üçün səmərəlilik, az resurslarla doğru ehtiyacları ödəməkdir. Bunun üçün ilk olaraq, insanların maraqlandığı və ehtiyacları müəyyənləşdirmək lazımdır.

*Açar sözlər: Bələdiyyə, idarəetmə sistemi, yerli bələdiyyələr, vətəndaş məmnuniyyəti*

### GİRİŞ

2000-ci illərdən bəri dünya səviyyəsində icra edilən dəyişikliklərlə, yerli özünüidarəetmə sistemlərinin gücləndirilməsi, maliyyə mənbələri və dövlət xidmətləri sahəsindəki səlahiyyət və məsuliyyətin yerli rəhbərliklərə verilməsi, vətəndaşın ən konkret gözləntisi olan bələdiyyə xidmətini daha aydın göstərmişdir. Əslində yerli idarəetmə orqanlarının müəyyən bir müddətə seçilməsi və bir müddət sonra seçkilərə inamın yenilənməsi bu qurumları vətəndaşların ehtiyaclarını nəzərə almağa və seçki müddətində ixtisaslı və səmərəli xidmətlər göstərməyə məcbur edir.

Vətəndaş məmnuniyyətini təmin edən amillər aşağıdakı kimi ümumiləşdirilə bilər:

- bələdiyyə rəhbərlərinə çata bilmək;
- rayonlarla bağlı qəbul edilmiş qərarlarda vətəndaşların iştirakını təmin etmək;
- həyata keçirilən fəaliyyətlər barədə rəhbərliyə məlumat vermək,
- inkişaf etməkdə olan, stabil, şəffaf bir idarəetmə yanaşmasını tətbiq etmək.

Bu elementlərlə yerli hökumətlər vətəndaş məmnuniyyətini təmin etmək və insanların problem və tələblərinə həssas olmaq üçün iştirakçı idarəetmə yanaşmasını qəbul etməlidirlər.

### TƏDQIQAT METODU

Tədqiqat prosesində müxtəlif tədqiqat üsulları və analiz, sintez, müşahidə kimi elmi metodlarından istifadə edilmişdir. Tədqiqat işi araşdırılarkən əlavə olaraq, müqayisəli metod, sistemləşdirmə və s. kimi metodlar da tətbiq edilmişdir.

Bələdiyyələr dövlət rəhbərliyini təmin edən qurumlar kimi bazar və istehlakçı yönümlü tətbiqləri nəzərə almalıdırlar.

Ümumilikdə bələdiyyələr avtonom və dinamik quruluşlarına görə bürokratik və ağır mərkəzi dövlət təşkilatlarından fərqli olaraq, alternativ xidmət metodlarından istifadə edə bilən, keyfiyyət və etik dəyərlərə önəm verən, qəsəbə problemlərini və tələblərini və gözləntilərini yaxşı bilən təşəbbüskar vahidlər hesab edilir. Bələdiyyələr şəhər xüsusiyyətləri olan bir yaşayış məntəqəsi sakinlərinin ümumi yerli ehtiyaclarını ödəməkdən məsul olan, ictimai hüquqi şəxsiyyətə sahib olan və qərarvermə orqanları xalq tərəfindən seçilən bir yerli idarəetmə vahidi olaraq ifadə edilir.

Bələdiyyələr mövcud xidmətləri yaxşılaşdıraraq, daha çox əhaliyə daha keyfiyyətli xidmətlər göstərmək öhdəliyi qarşısında qaldıqda, eyni zamanda dəyişən dünya və ölkə şərtləri daxilində yeni və müasir xidmətlər göstərmək məcburiyyətindədir. Belə ki, bələdiyyə xidmətləri qəsəbə daxilində yaşayan yerli əhalinin yerli və dövlət əhəmiyyətli ehtiyaclarını ödəməyi hədəfləyir və xalqın beşikdən gələcəyə qədər faydalanacağı bir sıra xidmətləri əhatə edir.

Dövlət idarəçiliyi sahəsindəki son tədqiqat işlərində tədqiqatçıların diqqətini nəzərə çarpan dərəcədə məmnuniyyət araşdırmalarına yönəldikləri müşahidə olunur. Əslində dövlət idarəçiliyi sahəsində vətəndaş məmnuniyyətini ölçmək üçün aparılan araşdırmalar iş intizamından ilhamlanmışdır.

Dövlət idarəçiliyinin vətəndaşyönümlü bir perspektivlə yenidən qurulmasına dair gözləntilərin və tətbiqetmələrin özəl sektor tərəfindən göstərilən xidmətlərin keyfiyyətində və dövlətdəki bəzi struktur problemlərinin səbəb olduğu performans çatışmazlığında təsirli olduğu vurğulanır. təşkilatlar [5, s. 100]. Digər tərəfdən, dövlət xidmətlərinin özəlləşdirilməsindən sonra vətəndaşların məmnunluğunu ölçmək üçün aparılan işlərdə əks nəticələr əldə edilmişdir.

## V INTERNATIONAL SCIENTIFIC CONFERENCE OF YOUNG RESEARCHERS

Məmnuniyyət sorğuları, dövlət idarəçiliyi və idarəetmə-vətəndaş münasibətlərindəki paradıqma dəyişikliyi əks etdirmək baxımından vacibdir. Sözügedən dəyişiklik vətəndaşın dövlət xidmətləri və dövlət qurumları qarşısında müştəri kimi mövqeyini müəyyənləşdirmək baxımından tənqid olunur. Bununla birlikdə, vətəndaşı və onun istəklərini, gözləntilərini və məmnuniyyətini rəhbərliyin mərkəzinə qoymaq, dövlət idarəsinə və xüsusən bələdiyyələrə məmnuniyyət sorğuları yolu ilə bir təzyiq vasitəsi yaratmaq baxımından müsbət sayılır. Buna görə akademik dairələrin apardığı məmnuniyyət sorğuları xaricində bir çox bələdiyyə yerli xalqın məmnuniyyətini ölçən anketlər təşkil etməyə başlamışdır. Anket nəticələrini kifayət qədər qiymətləndirmək və bu çərçivədə xidmət və idarəetmə anlayışını yenidən təşkil etmək bələdiyyə idarələrinin müvəffəqiyyətini və insanların məmnuniyyətini daha da artıracaqdır.

Yerli bələdiyyələr bir ölkənin dövlət idarəetmə quruluşunda mühüm yer tutur. Federal və ya unitar bir quruluşa sahib olmasından asılı olmayaraq, hər bir ölkə inzibati quruluşu daxilində yerli hökumətləri əhatə edir. Bununla birlikdə, hər bir ölkədəki yerli idarəetmə vahidləri fərqli şəkildə və vahidlərdə təşkil edilir.

Əhəmiyyəti gündən-günə artan yerli hökumətlər, mövcud xidmətləri daha effektiv və geniş şəkildə icra edərkən yeni dövlət xidmətləri təqdim etmək məcburiyyətindədirlər. Yerli hökumətlər getdikcə vətəndaşların seçimlərini artırmaq və yerli xidmətlərdə iştirakını təşviq etmək öhdəliyi daşıyırlar. Bu səbəbdən artan müxtəlif dövlət xidməti tələblərini azalan resurslarla təmin etməlidirlər [4, s.26]

Inzibati və maliyyə azadlığına sahib olan dövlət hüquqi şəxsləri olan bütün yerli özünüidarəetmə orqanlarında qıtlıq yaşansa da, bələdiyyələr, yerli idarəetmə vahidləri arasında ən aktiv vahidlər və ən geniş vəzifə və xidmətlərə sahib olan birliklər tərəfindən daha çox təsirə məruz qalır. Bunun səbəbi bildirildiyi kimi, elmi və texnoloji inkişafın səbəb olduğu sosial hərəkətilik, sosial, mədəni və idman peşə sahələrinin meydana çıxması, ölkələrdə əhalinin artması, sosial-iqtisadi iş bölgüsü və artan təbəqələşmədir. Bu, insanların ehtiyac və gözləntilərinin şaxələndirilməsinə və bu səbəbdən bələdiyyələrin vəzifə və xidmət sahələrinin genişlənməsinə səbəb olur.

Vətəndaşın dövlət idarəçiliyi və dövlət xidmətləri qarşısında müştəri mövqeyi tutması bu yanaşmanın məhsuludur. Xüsusilə güclü siyasi təzyiqlər və dövlət xidmətlərinə dair öhdəliklər dövlət rəhbərliklərini daha çox "müştəri / vətəndaş mərkəzli" olmağa məcbur edir [3, s. 14]. Bu müddətdə vətəndaş konsepsiyasının sərhədlərinin genişləndirildiyi də görülür. Buna görə müştəri yalnız pul ödəyən şəxs deyil, bankdakı hesab sahibləri, xəstəxanalardakı xəstələr, məktəbdəki tələbələr, ictimai nəqliyyatdan istifadə edən sərnəşinlər kimi qurum tərəfindən istehsal olunan xidmətdən faydalanan hər kəsi daxil etmək kimi müəyyən edilir. Vətəndaş və müştərini bir-birinin əvəzinə istifadə edən bu yanaşmanın diqqətdən kənar qalan ən vacib məsələsi, vətəndaşın yalnız müştəri deyil, həm də idarəetmə sahibi olmasıdır. Vətəndaşın müştəri kimi qiymətləndirilməsi istehsalçı-istehlakçı paradıqması daxilində müsbət bir inkişaf olaraq xarakterizə olunur. Mövcud müştəri seçimlərinə xidmət etmək ehtiyacı da vətəndaşın həddindən artıq güc mənbəyi olduğu demokratik siyasi ideologiya ilə uyğundur. Müştəri məmnuniyyəti bu paradıqmanın əsas özəyini təşkil edir.

Vətəndaşların dövlət xidmətlərinin yerinə yetirilməsindən məmnunluğunun ölçülə biləcəyi ən uyğun inzibati vahid yerli özünüidarəetmələrdir. Dövlət xidmətləri göstərən vahidlərin fəaliyyət sahəsi nə qədər kiçik olsa, insanların istək və gözləntilərini müəyyənləşdirmək və məmnuniyyətlərini artırmaq bir o qədər asandır. 1995-ci ildə bu sahədə aparılmış tədqiqatın nəticələrinə görə, qurumlar yerli olduqda vətəndaşların məmnuniyyəti də artır.

Bələdiyyələrin xalqa ən yaxın və bu səbəbdən insanların gündəlik yerli ehtiyaclarını ödəməkdən məsul olan dövlət xidmətləri, yerli əhalinin məmnuniyyətini də artırmaqdadır. Yerli dövlət idarəetmələri qanuna uyğunluğu, effektivliyi və səmərəliliyi təmin etməlidir. Buna görə nəticələrə fokuslanan bir rəhbərlikdə hesabatlılığı, açıqlığı, şəffaflığı, iştirakı və proqnozlaşdırılabilirliyi əhatə edən nəticələrə, mexanizmlərə ehtiyac duyulur.

Bələdiyyə rəhbərliklərinin vətəndaşların ehtiyac və istəklərinə həssas olmaları və vətəndaşın davamlı dəstəyini, təqdirini və etibarını təmin etmələri olduqca vacibdir. Bu yolla xidmətlərin icrası ilə bağlı qəbul edilən qərarlarda vətəndaşların iştirakını da təmin etmək mümkündür. Yalnız xidmətə məruz qalan şəxslərin idarədə demokratik iştirakını təmin etməklə əvvəlcədən xidmət göstərilən şəxslərin fikirlərini və meyllərini müəyyənləşdirmək mümkündür.

Doğrudan da, vətəndaşlıq, hüquqi statusundan asılı olmayaraq, hüquq və vəzifələri olan bir siyasi cəmiyyət üzvlərinin vəziyyəti ilə bağlıdır. Buna görə vətəndaşlıq şəxslərin siyasi sistemə təsir etmə



## V INTERNATIONAL SCIENTIFIC CONFERENCE OF YOUNG RESEARCHERS

qabiliyyətini əhatə edir və onlardan siyasi həyatda fəal iştirak etmələrini tələb edir [2, s. 27]. İdarəetmə olaraq da adlandırılan bu yanaşma, rəhbərlərin və idarə olunanların birlikdə qərarlarda təsirli və təyinedici olması kimi də müəyyən edilir. Dövlət xidmətlərinin göstərilməsində xidmətdən faydalanan vətəndaşın üstünlükləri nəzərə alınaraq, dövlət mənbələrindən daha rəşional istifadəni təmin edəcək və xalqın dövlət xidmətlərindən məmnunluq səviyyəsini artıracaqdır.

Əslində dövlət xidmətləri vətəndaşlardan yaradılan bir qaynaqla vətəndaşlara göstərilən xidmətlərdir. Təbii ki, bu göstərilən xidmətin vətəndaşı qane edib etməməsi sualını da gündəmə gətirir. Məhdud dövlət qaynaqlarından səmərəli istifadə üçün başlanğıc nöqtəsi ehtiyacına görə istehsalıdır.

Adaman və Çarkoğlu adlı tədqiqatçılara [1, s. 20-21] görə, vətəndaşların göstərilən xidmətdən məmnun qalmamasının səbəblərindən biri də məhsuldarlıq itkiləridir. Digər iki səbəb də vətəndaşların üstünlüklərinin dövlət siyasətində əks oluna bilməməsi və dövlət idarəçiliyinin üçüncü tərəflərlə maraqla əlaqələrinə girməsidir. Bunlara əlavə olaraq dövlət xidməti göstərərəkən bərabərlik prinsipinə əməl etməmək vətəndaşın razı qalmamasının başqa bir səbəbidir. Bu problem xüsusilə sosial yardım və sosial xidmətlərdə daha çox müşahidə edilir.

Bələdiyyə idarələrinin yenidən seçilməsi ilə yerli xalqın məmnuniyyəti arasında birbaşa əlaqə mövcuddur. Bir sözlə, demokratik rejimlərdə, yalnız xalqı təmin edəcək səviyyədə yerli xidmətlər göstərə bilən hökumətlər hakimiyyətdə qalmağa davam edə bilməkdədir.

### NƏTİCƏ VƏ TƏKLİFLƏR

Tədqiqat işi göstərir ki, yerli səviyyədə bələdiyyələrin fəaliyyəti təkmilləşdirilməli və zamanın tələblərinə uyğunlaşdırılmalıdır. Bununla yanaşı, vətəndaşların bələdiyyələr tərəfindən göstərilən xidmətlərdən məmnunluğunu ölçmək üçün aparılan tədqiqat işi nəticəsində aşağıdakı nəticələr əldə edilmişdir:

✓ Əhəlinin mövcud bələdiyyə xidmətlərindən ümumi məmnuniyyəti “qərarlılıq” səviyyəsində müəyyən edilmişdir.

✓ Bələdiyyə xidmətlərindən məmnunluq vətəndaşın cinsinə görə fərqlənmir.

✓ Təhsil səviyyəsi artdıqca bələdiyyə xidmətlərini qeyri-kafi və xidmətlərdən narazı olmaq münasibətləri də artır; Təhsilin səviyyəsi azaldıqca xidmətlərdən məmnunluğun artması gözlənilən bir nəticədir.

✓ Vətəndaşların ən az məmnun qaldıqları xidmətlər arasında ictimai və rayonlaşdırma xidmətləri dayanır. Bu mənada, bələdiyyələr ilk növbədə infrastruktur, su və ətraf mühitin çirklənməsi xidmətlərinə diqqət yetirməlidirlər.

✓ Bələdiyyələrdən çox zaman göstərilən xidmətdən daha çoxunu etməsi tələb edilir. Sosial xidmətlər üçün də bu eyni mahiyyət kəsb edir.

### ƏDƏBİYYAT SİYAHISI

1. Adaman F., Çarkoğlu A. Devlet Reformu: Türkiye’de Yerel ve Merkezi Yönetimlerde Hizmetlerden Tatmin, Patronaj İlişkileri ve Reform, No: 17, İstanbul: TESEV (Türkiye Ekonomik ve Sosyal Etüdler Vakfı) Yayını: 2000, s.20-21

2. Denhardt, J.V., Robert B.D. The New Public Service, USA: Sharpe Inc.: 27

3. Kaul M. (1997), “The New Public Administration: Management Innovation in Government”, Public Administration and Development, 2006, 17(1): 13-26.: 14

4. Ökmen M. “Sürekli Değişme ve Gelişme Sürecinde Kamu Yönetimi ve Yerel Yönetimler”, iç. Yerel Yönetimlerin Güncel Sorunları, (edt. Kemal Görmez ve Mustafa Ökmen), İstanbul: Beta Yayınları, 2009, s.5- 42.; 26

5. Yıldırım M. “Kamu Yönetiminde Yeni Bir İkilem: Yurttaş Odaklılık ya da Müşteri Odaklılık”, C.Ü. İktisadi ve İdari Bilimler Dergisi, 2009, 10(1): 99-115.: 100

## AMERIKA BİRLƏŞMİŞ ŞTATLARINDA YERLİ İDARƏETMƏLƏR

**CAHİD MƏMMƏDOV**

Bakı Mühəndislik Universiteti

Dövlət və bələdiyyə idarəetməsi kafedrası

*cmammadov@beu.edu.az*

XIRDALAN, AZƏRBAYCAN

### XÜLASƏ

Demokratik dövlətin, mülki vətəndaş cəmiyyətinin ən mühüm elementlərindən sayılan yerli özünüidarəetmənin yaradılması ölkədə demokratiyanın bərqərar olması yolunda atılan mühüm addımlardan biridir. Bu baxımdan demokratiyanın inkişaf etdiyi Amerika Birləşmiş Ştatlarında yerli özünüidarəetmələrin öyrənilməsi xüsusi əhəmiyyət kəsb edir. Məqalədə ABŞ-da yerli idarəetmələrlə yanaşı yerli özünüidarəetmələr haqqında da kifayət qədər dolğun məlumat verilir.

**AÇAR SÖZLƏR:** *ştatlar, qraflıqlar, qəsəbələr, məktəb dairələri, xüsusi dairələr*

### GİRİŞ

Siyasi-iqtisadi sistemin liberallaşması, hər şeydən əvvəl ölkədə əksmərkəzləşdirmənin dərinləşdirilməsini, həmçinin müstəqil inzibati və iqtisadi baxımdan güclü yerli özünüidarəetmə institutlarının – bələdiyyələrin formalaşdırılmasını tələb edir. Demokratik dövlətin, mülki vətəndaş cəmiyyətinin ən mühüm elementlərindən sayılan yerli özünüidarəetmənin yaradılması ölkədə demokratiyanın bərqərar olması yolunda atılan mühüm addımlardan biridir. Dünya ölkələrinin təcrübəsinə əsasən bu qurumlar ölkələrin ictimai-siyasi, sosial-iqtisadi həyatında çox mühüm yer tutur. Bələdiyyələr regionun, ərazinin təbii və sosial-iqtisadi potensialından, əmək ehtiyatlarından, yerüstü və yeraltı sərvətlərindən, su və torpaq ehtiyatlarından və digər imkanlarından səmərəli istifadə etməklə müvafiq ərazinin inkişafını və əhalinin rifahını yüksəltmə imkanına malikdirlər. Bələdiyyələr eyni zamanda yerli əhalinin idarəetmədə iştirakını təmin etməklə onlarda demokratiya şüurunun aşılmasına da təkan verir.<sup>1</sup>

Yerli idarəetmə dedikdə əslində iki idarəetmə forması qarşımıza çıxır: yerli idarəetmə və yerli özünüidarəetmə. Bu aspektdən ABŞ dövlətinə baxdıqımızda yerli idarəetmə ştat idarəetməsi, yerli özünü idarəetmə isə ştat tabeliyində olan bələdiyyə kimi yerli özünüidarəetmələrdir. Ştatlar və yerli idarəetmələr insanlara daha yaxın olduğu üçün ictimai xidmətləri ən çox onlar göstərirlər. Konstitusiyada ştat idarəetməsi vurğulansa da, yerli özünüidarə haqqında heç nə göstərilməyib. Ştatlarda yerli özünü idarəetmənin təşkili federal hökumətin deyil, ştatların öz səlahiyyətlərinə verilmişdir. Biz öncə ABŞ-da yerli iradəetmə, sonra isə yerli özünü idarəetmələri təsvir etməyə çalışırıq.

### ABŞ-DA YERLİ İRADƏETMƏ

Bildiyimiz kimi ABŞ-da üç idarəetmə səviyyəsi mövcuddur: federal (milli), yerli idarəetmə (ştatlar) və yerli özünü idarəetmələr. Ştat və yerli özünüidarəetmə milli bir hökumətin mövcud olmasından çox əvvəl inkişaf etmişdir. Ştatlar və yerli özünüidarəetmələrdə təqribən 20 milyon insan çalışır ki, bu da federal hökumət işçilərindən yeddi qat çoxdur. Ən çox əhalisi olan ştat Kaliforniyada 37 milyondan çox sakin yaşayır, ən az əhaliyə sahib əyalət olan Wyomingda isə 600.000-dən az sakin var. Vəzifə və səlahiyyətlər də bu uç səviyyə arasında bölünmüşdür. Məsələn ştatlara yerli özünü idarəetmələr qurmaq, polis xidmətləri göstərmək və ibtidai təhsilə nəzarət etmək səlahiyyəti verilmişdir.

ABŞ-da 50 ştat mövcuddur və onlar federal iradəetmənin bir növ kiçildilmiş formasıdır. Hər bir ştat hökuməti qanunverici, icraedici və məhkəmə hakimiyyətinə bölünür.

İcraedici hakimiyyətə ştatın qubernatoru və qubernator müavini, baş prokuror, dövlət müfəttişi və dövlət katibi kimi seçilmiş vəzifəli şəxslər daxildir. Ştatın icra hakimiyyəti, ştatın qanunverici orqanı tərəfindən qəbul edilən qanunların icrasından məsuldur. Federal səviyyədə Prezident və ştat səviyyəsində Qubernator dövlət və ştat başçısı olaraq dörd il müddətinə qeydiyyatdan keçmiş bütün seçicilər tərəfindən seçilir. Qubernator ştatda siyasət gündəmini müəyyən edir, xərcləmə prioritetlərini müəyyənləşdirir, ştatı

## V INTERNATIONAL SCIENTIFIC CONFERENCE OF YOUNG RESEARCHERS

milli və beynəlxalq səviyyədə təmsil edir və ümumiyyətlə ştatın ən mərkəzi siyasi fiqurudur. Qubernatorun məhkumları əfv etmə hüququ da vardır.

Bir ştatın qanunverici hakimiyyətinə həmin ştatın seçilmiş nümayəndələri daxildir. Ştatlar iki palatalı sistemdən istifadə edir, yəni hər ştatın federal qanunverici sistem kimi iki palatası var. Məsələn, Texasda 31 ştat senatorundan ibarət senat və 150 deputatdan ibarət nümayəndələr palatası var. Qanunverici orqan ştat qanunlarını qəbul edir və həmçinin ştat büdcəsini, vergiləri təsdiq edir.

Ştatların Ali Məhkəməsi məhkəmə qoluna rəhbərlik edir. Məhkəmə hakimiyyəti ştat qanunlarının şərhindən məsuldur. Məsələn, Kolorado ştatındakı bir oğurluq hadisəsi Kolorado ştat qanunları istifadə edilərək Kolorado ştat məhkəmələrində dinlənəcək və qərar veriləcək.

### ABŞ-DA YERLİ ÖZÜNÜ İDARƏETMƏLƏR

ABŞ yerli özünüidarə orqanlarının (YÖÖ) vahid sistemi yoxdur. YÖÖ təşkilatı ştatların sərəncamındadır və ştatlar bunları öz qanunlarına müvafiq qaydada təşkil edir. Ştat hökumətləri federativ hökumətlə razılaşdırılmadan yerli hakimiyyət orqanlarının hüquqi statusunu, ərazi sərhədlərini, təşkilati formalarını və səlahiyyətlərini müəyyən edir. Yerli özünüidarənin təşkilatı formalarının hədsiz müxtəlifliyi də elə bundan doğur.

ABŞ-da yerli özünüidarə sisteminin beş növü var:

- a. Qraflıqlar (Counties);
- b. Bələdiyyələr (Municipalities);
- c. Qəsəbələr (Townships)
- d. Məktəb dairələri (School distiricts);
- e. Xüsusi dairələr (Special distiricts)

#### a. Qraflıqlar

ABŞ-da 3006 ədəd qraflıq mövcuddur. Qraflıqlar ştatların bölündüyü inzibati-ərazi vahidləridir. Qraflıqların sayı, ərazilərinin ölçüsü və əhalisinin sayı müxtəlif ştatlarda fərqlidir. Qraflıqların üzərinə aşağıdakı vəzifələr qoyulur: seçkilərin təşkil olunması, mülkiyyətin qiymətləndirilməsi, ictimai qaydanın qorunması, şose yollarının inşası və istismarı, sosial təminat vs.

Qraflıqların idarəçilik orqanları əhalinin seçdiyi şuralardır: şuraların səlahiyyətləri və təşkil olunması qaydası isə ştatların konstitusiyaya və qanunları ilə müəyyən edilir. Şuradan ayrılıqda qraflığın bir sıra nüfuzlu vəzifəli şəxsləri (şerif, prokuror, xəzinədar, klerk, məktəblərin superintendantı və s.) seçilir.<sup>3</sup>

#### b. Bələdiyyələr

ABŞ-da 19429 ədəd bələdiyyə mövcuddur. ABŞ-da şəhərlər əsasən bələdiyyələr tərəfindən idarə olunur. İstər iri şəhər olsun, istərsə də qəsəbə, hamısı qanunverici və icraedici hmkisyalan yerinə yetirən idarəetmə orqanlarına malikdir. Bütün bələdiyyələr yangından mühafizə və polis mühafizəsini, kanalizasiya sistemlərinin fəaliyyətini təmin edir, səhiyyə sahəsində tədbirlər həyata keçirirlər. Böyük şəhərlərin hakimiyyət orqanları öz vətəndaşlarını kitabxanalar, muzeylər, parklar, tamaşa salonları, üzgüçülük hovuzları və s. ilə təmin edir.

Şəhər idarəsinin quruluşu ştat hakimiyyətinin qəbul etdiyi xartiyaya ilə müəyyənləşdirilir. Xartiyada şəhərin əsas vəzifəli şəxsləri sadalanır, onların səlahiyyətləri, seçilmə, yaxud təyin olunma qaydaları və qarşılıqlı münasibətləri müəyyən edilir. Xartiyalar şəhərin coğrafi sərhədlərini dəyişdirir və müəyyən edir ki, şəhər hakimiyyəti nələri edə bilər, nələri yox. Müxtəlif ölçülü şəhərlər üçün nümunə-xartiyalar işlənmişdir.

Şəhərlərin həyatını yalnız xartiyalar deyil, həm də ştatların şəhərlərə bu və ya digər tədbirləri həyata keçirməyə icazə verən, yaxud qadağan edən digər qanunlar tənzimləyir.

Şəhər idarəçiliyinin təşkili formaları böyük rəngarəngliyi ilə seçilir, lakin bir neçə əsas formam fərqləndirmək mümkündür:

1. “Şura-mer” forması çox kiçik və çox böyük şəhərlər üçün səciyyəvidir. Şəhərlərin 50 %-i bu forma ilə idarə olunur. Bütün şuralar əhali tərəfindən seçilir, şəhərlərin 90 %-nin merini də əhali seçir. Bəzi kiçik şəhərlərdə merləri şuralar seçir. Mer və şura şəhər idarəsinin şöbə və xidmət rəislərini təyin edir və onların fəaliyyətini əlaqələndirirlər. Səlahiyyətləri həcmindən asılı olaraq merlər -“**güclü**” və “**zəif**” merlərə

bölinürlər. “Zəif” mer yalnız kiçik məmurları təyin edir və nüfuzlu vəzifələrə adam təyin etmək səlahiyyətindən məhrumdur. “Zəif” merin yanında “güclü” şura fəaliyyət göstərir ki, şəhərin müdiriyyətinin ali nümayəndələrini məhz o, təyin edir. “Zəif” mer şuranın qərarlarına veto qoymaq hüququndan məhrumdur və ikiillik müddətə seçilir.

“Güclü” mer şəhər müdiriyyətinin ali nümayəndələrini təyin edir. Şəhərin idarəetmə orqanlarının fəaliyyətinə də o rəhbərlik edir. “Güclü” mer şuranın qərarına veto qoymaq və onu şurada təmsil etmək hüququna malikdir. Bütçəni tərtib etməsi ona bələdiyyələrin siyasətinin əsas istiqamətlərini təyin etmək və şuranın bu istiqamətləri təsdiqləməyə məcbur etmək imkanı verir. Adətən “güclü” merlər 4 il müddətinə seçilirlər.

2. “**Şura-inzibatçı**” (menecer) forması ABŞ şəhərlərinin 40%-ində tətbiq olunur ki, bunların çoxu orta səviyyəli şəhərlərdir. Şura peşəkar - inzibatçı tutur və şəhərin idarə olunması siyasətini müəyyən edir, inzibatçı isə bu siyasəti həyata keçirir. Şura bu cür inzibatçıyı istilən vaxt işə götürə və işdən çıxara bilər.

Amerika politoloqlarının fikrincə, bu idarəetmə formasının üstünlüyü ondan ibarətdir ki, şəhər idarəsi inzibati aparatının başında peşəkar inzibatçı durur. Belə ki, mer vəzifəsinə seçilməyə nail olmuş xadimlərin çoxu şəhəri idarə etmək sahəsində mütəxəssis deyildir.

Adətən inzibatçılar universitetlərin xüsusi fakültələrində müvafiq hazırlıq keçirlər. Onlara korporasiya rəhbərlərinin əmək haqqı ilə müqayisə edilə biləcək yüksək maaş verirlər. Onlar şöbə və xidmətlərə rəhbərlik üçün ixtisaslı peşəkarları seçir, onlar da öz növbələrində - şöbələrə mütəxəssisləri götürürlər. Bu da bütün aparatın səmərəli işləməsinə səbəb olur.<sup>3</sup>

3. İdarəetmənin “**komission**” forması bir orqanda qanunverici və icraedici hakimiyyəti birləşdirir.

Bələdiyyə komissiyasının hər bir üzvü həm də şəhər idarəsi şöbəsinin başçısı olur. Şəhər komissiyası 5 nəfərdən ibarətdir. İdarəçiliyin bu forması ondan ibarətdir ki, şəhər idarəsi siyasətini müəyyən edən şəxslərin özləri də həmin siyasəti həyata keçirirlər.

Bu formamın nöqsanı isə ondan ibarətdir ki, komissiya üzvləri çox vaxt şəhər idarəsi şöbəsinin başçısı üçün zəruri olan ixtisasa malik olmurlar.

### c. Qəsəbələr

Qəsəbə əsasən vilayətin ayrı bir alt şöbəsinə təşkil edən yerli özünüidarəetmə orqanıdır. Kaloniya dövründən qalma bir ənənə olaraq hələ də 20 ştatda istifadə edilməkdədir. Əslində bir rayon görünüşündə olan qəsəbələrin bir qismi, əhalinin artımı nəticəsində əyalət görünüşü qazanmışdır. Bəzi üzv ştatlarda qəsəbələr komissiyalar və ya heyətlər tərəfindən, bəzilərinə isə ümumi səsvermə ilə seçilən müfəttişlər tərəfindən idarə edilməkdədir.

Qəsəbələr funksional olaraq ABŞ-in federal sturukturu içərisində şatlara görə böyük fərqliliklər göstərməkdədir. Buna baxmayaraq ümumiləşdirsək; yolların tikintisi və təmiri, ibtidadi məktəblərin idarəedilməsi və yoxsullara yardım, kitabxana, su, kanalizasiya, tullantıların təmizlənməsi kimi işləri bu yerli özünüidarəetmə orqanlarının vəzifələri olaraq sıralaya bilərik.

Bundan başqa New England ştatında olmaqla bəzi qəsəbə idarəetmələrində "Qəsəbə İclası" deyilən, birbaşa demokratik tətbiq xüsusiyyətindəki bir sistem də rast gəlinir. Bu sistemdə qeydiyyatda olan bütün seçicilər bəzi vəzifələri seçmək, yerli xarakterli mövzuları müzakirə etmək və qərar vermək üçün iclas keçirməkdədirlər.

İdarəetmə orqanları "Mütəvəlli Heyəti", "Məsləhətçilər Heyəti", "İdarə Heyəti" olaraq adlandırılan ən az üç üzvdən ibarət qurumlardır. İdarəedicilərinin təyin edilməsində bir professionallaşma vardır. Bundan əlavə bu idarəetmə orqanına əhali sayı və sahəsinə görə bir sıra vəzifələr də verilməkdədir.<sup>1</sup>

### d/e Məktəb dairələri və xüsusi dairələr

ABŞ-da 13506 ədəd məktəb dairəsi və 35052 ədəd xüsusi dairələr mövcuddur. Dairələr yerli özünüidarənin ən çoxsaylı formasıdır. Məktəb dairələri məktəblərə rəhbərlik etmək və onları maliyyələşdirmək üçün, xüsusi dairələr isə müxtəlif funksiyaları yerinə yetirmək üçün (yanğından mühafizə, su təchizatı, mənzil tikintisi və s.) yaradılır. Adətən bu dairələr idarəçilik orqanlarının göstərmədiyi xidmətləri göstərmək məqsədilə təşkil olunur. Çox vaxt dairələr, xüsusilə məktəb dairələri fəaliyyətin bu və ya digər sahəsini siyasət dairəsindən çıxarmaq üçün yaradılır. Məsələn, ABŞ-da məktəb sistemlərinin çoxu qrafliq və şəhərlərin idarəetmə orqanlarının yurisdiksiyasından çıxmağa və ictimai

## V INTERNATIONAL SCIENTIFIC CONFERENCE OF YOUNG RESEARCHERS

məktəblərin 90 %-ni əhatə edən məktəb dairələri yaratmağa nail olmuşdur. Əhali istəmir ki, müəllimləri seçkilərdə qalib gəlmiş partiyayı dəstəklədikləri üçün mükafat olaraq işə götürsünlər, yaxud dəstəkləmədikləri üçün işdən çıxarsınlər.

Məktəb dairələri və xüsusi dairələr ştatların qanunvericilik yığıncaqlarının qəran ilə yaradılır və maliyyə müstəqilliyindən istifadə edirlər. Onlar vergi qoymaq, göstərdikləri xidmətlərə görə mükafat almaq, istiqrazlar buraxmaq hüquqlarına malikdir. Məktəb dairələri və xüsusi dairələr mövcud ərazidə digər idarəetmə orqanlan ilə əlaqələr yaratmadan fəaliyyət göstərilər.

Beləliklə, ABŞ-da yerli özünüidarənin mürəkkəb sistemi mövcuddur. Bu sistem özünün üç xarakterik xüsusiyyətinə görə xeyli səmərəli fəaliyyət göstərir:

Yerli özünüidarənin bütün orqanlanmn səlahiyyətləri qanunvericilik qaydasında dəqiq müəyyən edilmişdir.

- Yerli idarə orqanlan öz səlahiyyətləri hüdudlarında tamamilə müstəqildirlər.

-Yerli özünüidarə orqanları onların inzibati-təsərrüfat müstəqilliyini təmin edən möhkəm maliyyə bazası əsasında fəaliyyət göstərilər.<sup>3</sup>

### ƏDƏBİYYAT SİYAHISI

1. Səbuhi Yusifov, Vüqar İsmayılov, Azər Hüseyn, Yerli özünüidarəetmə: Hüquqi və maliyyə əsasları, Bakı-2016, səh: 87-89

2. David B. MAGLEBY, Paul C. LIGHT, Christine L. NEMACHECK State and Local Government by the People, Pearson- 2014, Pages 130-150

3. İbrahimxəlil İbrahimov, Bələdiyyə idarəçiliyinin beynəlxalq təcrübəsi, Bakı-2014, səh: 78-97

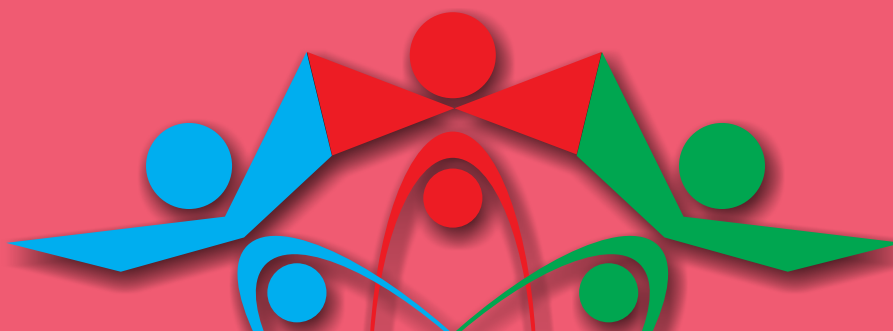

**V INTERNATIONAL SCIENTIFIC CONFERENCE OF  
YOUNG RESEARCHERS**



**BEU**  
BAKU ENGINEERING UNIVERSITY