

97



Dedicated to the 97th Anniversary of the National Leader of Azerbaijan, Heydar Aliyev

IV INTERNATIONAL SCIENTIFIC CONFERENCE OF

YOUNG RESEARCHERS

PROCEEDINGS



BAKU ENGINEERING UNIVERSITY, 2020
Baku/AZERBAIJAN

SƏDR:

Professor Havar MƏMMƏDOV
Bakı Mühəndislik Universitetinin Rektoru

MÜAVİN:

Dos. Elçin SÜLEYMANOV
Bakı Mühəndislik Universitetinin Prorektoru

MƏSUL KATİB:

Dos. Babək Abbasov
Bakı Mühəndislik Universiteti

MƏSLƏHƏT HEYƏTİ

Akademik Vaqif Abbasov, AMEA-nın Y. Məmmədliyəyə adına Neft-Kimya Prosesləri İnstitutunun direktoru

Akademik Ramiz Məmmədov, AMEA-nın akademik Həsən Əliyev adına Coğrafiya İnstitutunun direktoru

Akademik Məmməd Salmanov, AMEA-nın Mikrobiologiya İnstitutunun direktoru

Akademik Ənvər Nəhmətov, Azərbaycan Milli Elmlər Akademiyasının həqiqi üzvü

Akademik Eyyub Quliyev, Azərbaycan Milli Elmlər Akademiyası

Prof. Elşad Qurbanov, Bakı Dövlət Universiteti

Prof. Həmzəğa Orucov, Bakı Mühəndislik Universiteti

Prof. Niftalı Qocayev, Bakı Dövlət Universiteti

Prof. Dr. Reşat Karcioğlu, Atatürk Universiteti, Türkiyə

Prof. Dr. Kerem Karabulut, Atatürk Universiteti, Türkiyə

Prof. Akif Hüseyinli, Bakı Mühəndislik Universiteti

Prof. M. Ziad Saghir, Department of Mechanical and Industrial Engineering, Ryerson University, Toronto, Canada,

Prof. Isaac Elishakoff Distinguished Research Professor
Department of Ocean and Mechanical Engineering Florida
Atlantic University, USA

Prof. Natalya D. Vaysfel'd - Head of Department of
Mathematical Physics Methods Institute of Mathematics,
Economics and Mechanics Odessa National Mechnikov
University

Prof. Alp Malazgirt, SolBridge International School of Business,
Korea

Prof. James F. Rinehart, Troy University, USA

Prof. Manouchehr Mokhtari, University of Maryland, USA

M. Kharazi, Department of Mechanical Engineering, Sahand
University of Technology, Tabriz, Iran

Prof. Eldar Məsimov, Bakı Dövlət Universiteti

Prof. Eldar Qocayev, Azərbaycan Texniki Universiteti

Prof. H. Orucov, Azərbaycan Texniki Universiteti

Prof. Məmmədli Ramazanlı, Bakı Dövlət Universiteti

Prof. Mınaxanım Nuriyeva, Bakı Mühəndislik Universiteti

Prof. N. Əhmədov Fizika Problemləri İnstitutu

Prof. Larisa İsmayılova, Fizika Problemləri İnstitutu

Prof. F. Rüstəmov Fizika Problemləri İnstitutu

Prof. İzzət Əfəndiyeva, Bakı Dövlət Universiteti

Prof. S. Allahverdiyev Rusiya EA, Moskva

Prof. A.K. Шайтан, Московский Государственный Унив

Prof. T. Bırşteyn, Rusiya EA, Sankt- Peterburq

Prof. Nadir Alışov Ukraina EA, Kiev

Prof. M. Qorbaçuk Ukraina EA, Kiev

Prof. V. Musayev Azərbaycan Texniki Universiteti

Prof. Ə. Abdinov, Bakı Dövlət Universiteti

Prof. M. Mahmudov, Azərbaycan Texniki Universiteti

Prof. E. Məmmədov, Azərbaycan Texniki Universiteti

Prof. R. Əlizadə, Azərbaycan Texniki Universiteti

Prof. Şahin Xəlilli, Bakı Mühəndislik Universiteti

Prof. V. Nəsirov, Azərbaycan Dövlət Pedagoji Universiteti

Prof. E. Eyvazov, Azərbaycan Dövlət Pedagoji Universiteti

Prof. İ. Əliyev, Bakı Dövlət Universiteti

Prof. Fərhad Rəhmanov Azərbaycan Dövlət İqtisad
Universiteti

Prof. Eldar Şahbazov, Bakı Mühəndislik Universiteti

Prof. Sabir Orucov, Bakı Mühəndislik Universiteti

Prof. Fərda İmanov, Milli Aviasiya Akademiyası

Prof. Aytac Bədəlova, Azərsu-Sukanal ETLİ

Prof. Rəvan Rəhimov, Bakı Mühəndislik Universiteti

Elm. Dr. Elçin Qurbanov, Bakı Mühəndislik Universiteti

Dos. Kamran T. Mahmudov, Centro de Química Estrutural,
Instituto Superior Técnico, Universidade de Lisboa, Lisbon,
Portugal

T.e.d. Fəzil Əbilov, Azərsu-Sukanal ETLİ

ELMİ HEYƏT

Dos. Bayram Hüseyinzadə, Bakı Mühəndislik Universiteti

Dos. Manafəddin Namazov, Bakı Mühəndislik Universiteti

Elçin Zeynalov, Bakı Mühəndislik Universiteti

Dos. Afər Əlifov, Bakı Mühəndislik Universiteti

Dos. Hüseyin Mirzəyev, Bakı Mühəndislik Universiteti

Dos. Mayıs Əzizov, Bakı Mühəndislik Universiteti

Dos. Rauf Məmmədov, Bakı Mühəndislik Universiteti

Dos. Ətrabə Gül, Bakı Mühəndislik Universiteti

Dos. Kənan Bəşirov, Bakı Mühəndislik Universiteti

Dos. Seyran Qayıbov, Bakı Mühəndislik Universiteti

Dos. Niyaməddin Həşimov, Bakı Mühəndislik Universiteti

Dos. Pərviz Məmmədov, Bakı Mühəndislik Universiteti

Dos. Xanlar Heydərov, Bakı Mühəndislik Universiteti

Dos. Vüqar Muradov, Bakı Mühəndislik Universiteti

Dos. Baba Qasimov, Bakı Mühəndislik Universiteti

Dos. Rakib Əfəndiyev, Bakı Mühəndislik Universiteti

Dos. Cəmil Məmmədov, Bakı Mühəndislik Universiteti

Dos. Emin Ağayev, Bakı Mühəndislik Universiteti

Dos. Hübət Əliyev, Bakı Mühəndislik Universiteti

Dos. Yusif Abdullayev, Bakı Mühəndislik Universiteti

Dos. Nəsimi Kamalov, Bakı Mühəndislik Universiteti

Dos. Firudin Sultanov, Bakı Mühəndislik Universiteti

Dos. Bilal Dədəyev, Bakı Mühəndislik Universiteti

Dos. Pərviz Həsənov, Bakı Mühəndislik Universiteti

Dos. Azər Əhmədov, Bakı Mühəndislik Universiteti

Dos. Fərhad Şirzadəv, Bakı Mühəndislik Universiteti

Dr. Şəhriyar Muxtarov, Bakı Mühəndislik Universiteti

Dr. Fəzuli Əliyev, Bakı Mühəndislik Universiteti

Dos. Təyyar Mustafayev, Bakı Mühəndislik Universiteti
Dos. Murad İsgəndərov, Bakı Mühəndislik Universiteti
Dos. Naqif Nəbiyev, Bakı Dövlət Universiteti
Dos. Nurlana Hüseynova, Bakı Mühəndislik Universiteti
Dos. Elvin Əlirzayev, Dövlət Gömrük Komitəsinin Akademiyası
Dos. Rəşail İsmayılov, Bakı Mühəndislik Universiteti
Dos. Elçin Sultanov, Bakı Mühəndislik Universiteti
Dos. Vaqif Məmmədov, Bakı Mühəndislik Universiteti
Dos. İslam Hüseynov, Dövlət Gömrük Komitəsinin Akademiyası
Dos. Anar Rüstəmov, Bakı Mühəndislik Universiteti
Dos. Gülsən Ağayeva, Bakı Dövlət Universiteti
Dos. Gülnarə Hakverdiyeva, Bakı Dövlət Universiteti
Dos. N. Dərvişov, Bakı Dövlət Universiteti
Dos. Rəna Abbashı, Bakı Dövlət Universiteti
Dos. Svetlana Demühəmmədova, Bakı Dövlət Universiteti
Dos. T. Quliyeva, Bakı Dövlət Universiteti
Dos. Nərminə Əliyeva, Bakı Mühəndislik Universiteti
Dos. Lalə Vəliyeva, Bakı Dövlət Universiteti
Dos. Lalə Hacıyeva, Bakı Dövlət Universiteti
Dos. Zahid Hacıyev, Bakı Dövlət Universiteti
Dos. Mübariz Yolçuyev, Bakı Dövlət Universiteti
Dos. Uğurlu Nadirov, Bakı Mühəndislik Universiteti
Dos. Rəşad Səlimov, Azərbaycan Milli Elmlər Akademiyası
Dos. Həzi Eynalov, Bakı Mühəndislik Universiteti
Dos. Samir Quliyev, Bakı Mühəndislik Universiteti
Dos. Anar Rza, Bakı Mühəndislik Universiteti
Dos. Rasim Abutalıbov, Bakı Mühəndislik Universiteti
Dos. Azər İmamquliyev, Bakı Mühəndislik Universiteti
Dos. İsa Qasimov, Bakı Mühəndislik Universiteti
Dos. Xaqan Balayev, Bakı Mühəndislik Universiteti
Dos. Cəlaləddin Vəliyev, Bakı Mühəndislik Universiteti
Dos. Qafar Ocaqlı, Bakı Mühəndislik Universiteti
Dr. Fərid Cəbiyev, Bakı Mühəndislik Universiteti
Dr. Elsevar İbadov, Bakı Mühəndislik Universiteti
Dr. Ülker Abdurrəhmanova, Bakı Mühəndislik Universiteti
Dr. İntiqam Bəşirov, Bakı Mühəndislik Universiteti

Dr. Xəqani Bəşirov, Bakı Mühəndislik Universiteti
Dr. Rəzim Bayramov, Bakı Mühəndislik Universiteti
Dr. Həzi Qasimov, Bakı Mühəndislik Universiteti
Dr. Ülker Ağayeva, Bakı Dövlət Universiteti
Dr. Hüseyn Xəlilov, Bakı Mühəndislik Universiteti
Dr. M. Məmmədov, Bakı Dövlət Universiteti
Dr. Şölə İsayeva, Bakı Mühəndislik Universiteti
Dr. Venera Süleymanova, Western University, Canada
Dr. Ziyafət Hüseynova, Bakı Mühəndislik Universiteti
Dr. Zəminə Ziyayeva, Bakı Mühəndislik Universiteti
Dr. Zabitə Teymurlu, Bakı Mühəndislik Universiteti
Dr. Sədrəddin Hüseyn, Bakı Mühəndislik Universiteti
Dr. Adil Aminov, Bakı Mühəndislik Universiteti
Dr. Elmar İmanov, Bakı Mühəndislik Universiteti
Dr. Natiq Adilov, Bakı Mühəndislik Universiteti
Dr. Arzu Məmmədova, Bakı Mühəndislik Universiteti
Dr. Röya Nəzərova, Bakı Mühəndislik Universiteti.
Dr. Rəbil Mehtiyev, Bakı Mühəndislik Universiteti.
Gülçöhrə İbrahimova, Bakı Mühəndislik Universiteti
Mahtəb Abasova, Bakı Mühəndislik Universiteti
Mənsur Məhərrəmov, Bakı Mühəndislik Universiteti
Etibar Seyidzadə, Bakı Mühəndislik Universiteti
Əli Həsənov, Bakı Mühəndislik Universiteti
Cavanşir Salmanov, Bakı Mühəndislik Universiteti
Xəyyam Məsiyev, Bakı Mühəndislik Universiteti
Aynurə Bəşirova, Bakı Mühəndislik Universiteti
Yusif Yusifov, Bakı Mühəndislik Universiteti
Cavid Misirli, Bakı Mühəndislik Universiteti
Xatirə Yusifova, Bakı Mühəndislik Universiteti
Rüfət Məmmədov, Bakı Mühəndislik Universiteti
Sevil İmanova, Bakı Mühəndislik Universiteti
Nərgiz Nəhmətova, Bakı Mühəndislik Universiteti
Zəminə Bəşirova, Bakı Mühəndislik Universiteti
Qədir Əsgərzadə, Bakı Mühəndislik Universiteti
Ülvi Babayev, Bakı Mühəndislik Universiteti

TEKNİKİ HEYƏT

Dos. Babək Abbasov, Sədr
Şəfəq Əlizadə, Sədr müvəni
Rəvan Rəhimov, Kimya mühəndisliyi
Yegzar Cəfərov, Azərbaycan dili və ədəbiyyatı
Arif İbrahimov, Tarix, hüquq və sosiologiya
Etibar Qəhrəmanov, Sənaye mühəndisliyi
Asya Bağırova, Memarlıq və inşaat
Xanım Fətullayeva, Tərcümə
Ülvi Babayev, Azərbaycan ədəbiyyatı

Könül Məmmədova, Pedaqogika
Sevinc Məhərrəmov, Psixologiya
Afaq Rzayeva, Biologiya
Kəmalə İsmayılova, Riyaziyyat
Kamil Əhmədov, Kompüter və IT
Nərgiz Məmmədova, İngilis dili və ədəbiyyatı
Nərgiz Mehdiyeva, Fizika
Rəsul Rəhimov, Kimya müəllimliyi
Turanə Abdullayeva, Dünya ədəbiyyatı

DİZAYN

İLHAM ƏLİYEV

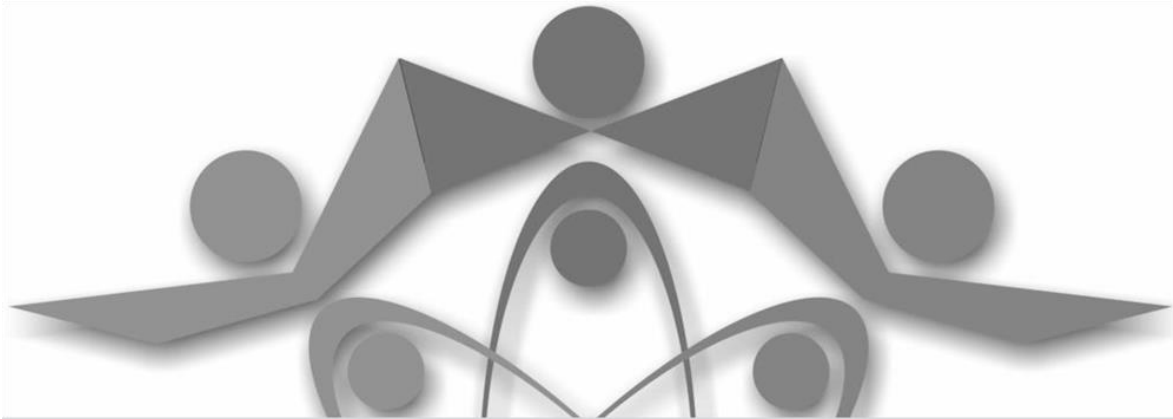

Dedicated to the 97th Anniversary of the National Leader of Azerbaijan, Heydar Aliyev

**IV INTERNATIONAL SCIENTIFIC CONFERENCE OF
YOUNG RESEARCHERS**

Baku Engineering University, 2020, Baku/AZERBAIJAN

SECTION I

NATURAL SCIENCES

MATHEMATICS

DÜZGÜN ONIKİ BUCAQLININ ÜÇ BƏRABƏR KVADRATA BÖLÜNMƏSİ

YAQUB ƏLİYEV

ADA Universiteti

İnformasiya Texnologiyaları və Mühəndislik İnstitutu

yaliyev@ada.edu.az

BAKI, AZƏRBAYCAN

XÜLASƏ

Tədqiqat işində düzgün oniki bucaqlının hissələrə ayıraraq onlardan üç bərabər kvadrata qurulması məsələsinə baxılmışdır. Müstəvi və fəza fiqurlarının kəsilməsi (bölünməsi, parçalanması) məsələləri hazırda həm elmi tədqiqat mövqeyindən həm də əyləncəli riyaziyyat sahəsi kimi maraqlı kəsb edir. Çox sayda həll olunmamış kəsilmə məsələləri bu mövzunu çox aktiv tədqiqat sahəsinə çevirmişdir. Ümumi üsullar mövcud olsa da hələ də bu sahə az tədqiq olunması ilə digər riyaziyyat sahələrindən seçilir. Arximed (e.ə. III əsr), Əbül Vəfa (X əsr), D. Hilbert (XX əsr) kimi məşhur riyaziyyatçılar bu məsələlərlə maraqlanmış və nəticələr əldə etmişlər. Bu məsələlərin həlli zamanı kompüter texnologiyasından istifadənin mümkünlüyü bu sahəni daha da aktuallaşdırır.

AÇAR SÖZLƏR: Düzgün oniki bucaqlı, Kəsilmə məsələləri, Kvadrat

1. GIRIŞ

Düzgün oniki bucaqlını elə hissələrə ayırmaq lazımdır ki, onlardan üç bərabər kvadrat düzəltmək mümkün olsun. Bu cür məsələlər haqqında [1] kitabında ətraflı oxumaq olar. Hollandiyanın elmi populyar jurnalının məsələ bölməsində nəşr olunmuş [2] məsələsində bu məsələnin daha ağır şərtlər qoyulmuş (hissələrin sayı 9 olmalıdır, kvadratlar eyni hissələrə bölünməlidir və s.) variantı həll olunur. Bizim həllimiz aşağıdakı şəklə əsaslanır.

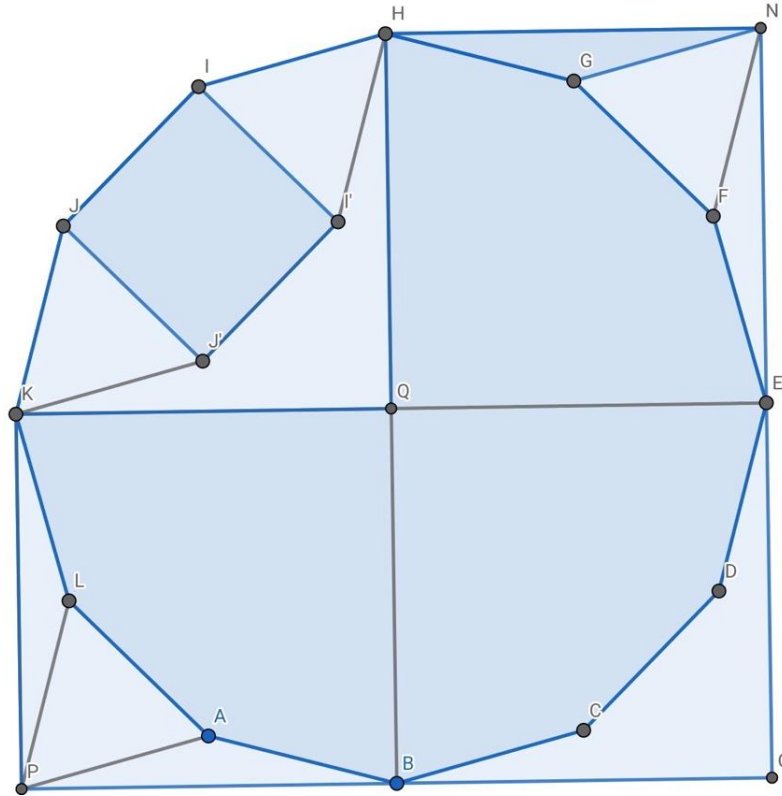

Göründüyü kimi 12-bucaqlı əvvəl 7 hissəyə ayrılır: beşbucaqlılar (QHGFE, QEDCB, QBALK və HQKJ'I=EOBCD), bərabərtərəfli üçbucaqlar (IHI'=GNF və KJJ'=APL) və kvadrat (JII'J'). Qalır JII'J' kvadratını elə 10 hissəyə bölək ki, bərabəryanlı HGN, NFE, BAP və PLK üçbucaqlarını bunlardan düzəltmək mümkün olsun. Bunun üçün isə aşağıdakı şəkildən istifadə edirik. Bu şəkildə sahələr üçün yazmaq olar ki, $JBN+AORKJ+SPE=JHM$, $PTE+OSELR+QEC=MHE$, və s. Şəkildən göründüyü kimi JHM, MHE, MEI, IEC bərabəryanlı üçbucaqları yuxardakı üç kvadratın bərabəryanlı üçbucaq olan hissələrini tam təşkil edəcəkdir.

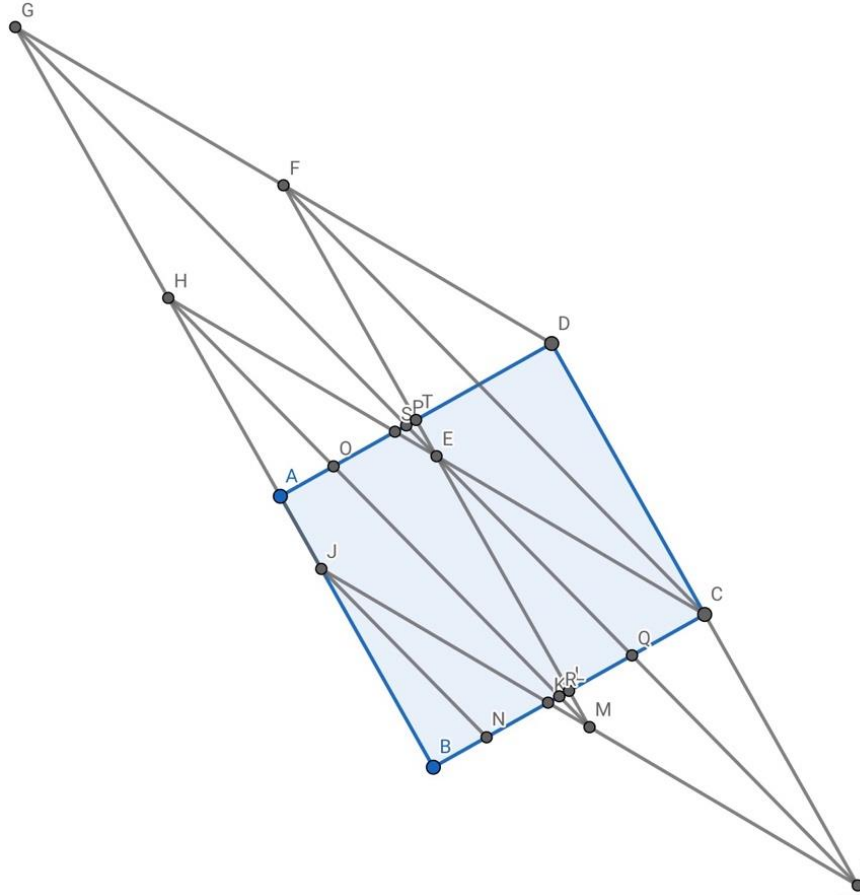

Qeyd edək ki, bu məsələ üçün daha fərqli həll üsulları da mümkündür və biz bu nəticələri daha geniş məqalədə təqdim etməyi planlaşdırırıq.

2. TƏDQIQAT METODU

Kəsilmə tipli həndəsə məsələlərini həll etmək üçün elementar riyazi metodlar kifayət edir. Bəzi nəzəri xarakterli məsələlər üçün riyazi analiz metodları da istifadə oluna bilər. Müasir dövrdə texnologiyanın imkanlarında istifadə bu məsələlərin araşdırılmasını asanlaşdırır. GeoGebra kimi dinamik həndəsə proqramları nəticələrin doğruluğunu yoxlamaq üçün istifadə edilə bilər. Bu məsələlər üçün universal üsulun olmaması səbəbindən həm yeni başlayan riyaziyyatçılar, həm də mütəxəssislər demək olar ki, eyni dərəcədə müvəffəq ola bilərlər.

3. NƏTİCƏ

Bu tədqiqat işində göstərilir ki, hissələrin sayına məhdudiyət qoymadıqda oniki bucaqlının üç bərabər kvadrata ayrılması məsələsinin çox sayda fərqli həllərini tapmaq mümkündür. Wallace-Bolyai-Gerwien Teoremindən [5] bilirik ki, sahələr bərabər olan iki sadə müstəvi fiqurunun birini hissələrə ayıraraq o biri fiquru düzəltmək olar. Bu teorem həm də konstruktivdir yəni bu parçalanmanı sadəcə mövcud olduğunu deyil həm də onun necə olduğunu verir. Amma alınan parçalanmalar çox vaxt mürəkkəb və çox sayda hissədən ibarət olur. Bizim təklif etdiyimiz parçalanmada elementlərin sayı çox deyil və fiqurların simmetriyasından faydalanır.

ƏDƏBIYYAT SIYAHISI

1. H. Lindgren, *Recreational Problems in Geometric Dissections and How to Solve Them*, DOVER, NEW YORK, 1972.
2. Hendrik Lenstra, Problem C*, *Nieuw Archief voor Wiskunde*, 5/19 nr. 1 maart 2018; Solution: 5/20 nr. 1 maart 2019, 77-78.
3. Екимова М.А., Кукин Г.П., *Задачи на разрезание*, МЦНМО, Москва, 2002.
4. Alexander Bogomolny, *Cutting Triangles off Regular Hexagon*,
<https://www.cut-the-knot.org/triangle/MidpointsInHexagon.shtml>
5. Theobald, Gavin and Weisstein, Eric W. "Dissection." From *MathWorld--A Wolfram Web Resource*.
<http://mathworld.wolfram.com/Dissection.html>

IQTISADI PROSESLƏRİN MODELƏŞDIRİLMƏSİNDƏ DİFERENSIAL TƏNLİKLƏRİN TƏTBİQİ

RZAYEVA SALATIN

Komputer mühəndisliyi

Bakı Mühəndislik Universiteti

srzayeva2@std.beu.edu.az

Xırdalan ş, Azərbaycan

Xülasə

İqtisadi nəzəriyyənin əsasını iqtisadi sistemi və ya prosesi səciyyələndirən kəmiyyətlər arasında kəmiyyət münasibətləri şəklində ifadə olunan iqtisadi qanunlar təşkil edir. Bu cür qanunlar riyazi modellər əsasında real iqtisadi sistemlərin öyrənilməsinə mümkün edir. Bu modellərin qurulması və tədqiqi, iqtisadiyyatı mürəkkəb bir dinamik sistem hesab edən riyazi iqtisadiyyatın mövzudur.

Açar sözlər: İqtisadi proseslər, modelləşmə, diferensial tənliklərin tətbiqi.

Giriş

İqtisadi cəhətdən inkişaf etmiş cəmiyyətin yaradılması, elmi və texnoloji tərəqqinin fəal təşviqi üçün ali riyaziyyata xüsusi yer verilir. Müasir alimlər öz növbəsində riyazi modelləşdirmənin tərkib hissəsi olan iqtisadi prosesləri öyrənmək üçün riyazi analiz, reqressiya təhlili, oyun nəzəriyyəsi, xətti proqramlaşdırma, matris və vektor hesablaması və s. Metodlarından istifadə edirlər. Riyaziyyatın böyük tətbiqi əhəmiyyətə malik olan ən vacib sahələrindən biri "Adi Diferensial Tənliklər" bölməsidir. Ümumi riyazi və nəzəri maraqlardan əlavə, diferensial tənliklər geniş praktik tətbiq tapır. Məsələn, optimal idarəetmə, bir şirkətin və ya müəssisənin təsərrüfat fəaliyyəti, istehsal prosesinin təşkili və s. ilə əlaqəli problemləri həll edərkən istifadə olunur.

Riyazi model simulyasiyasının tətbiq metodu

Riyazi model simulyasiya edilmiş sistemin əsas xüsusiyyətlərinin əlaqələrini və asılılıqlarını əks etdirən tənliklər, bərabərsizliklər, funksiyalar, məntiqi şərtlər və digər münasibətlər toplusudur. Bununla birlikdə, modelin mühüm üstünlüyü ondan ibarətdir ki, real sosial-iqtisadi sistemin tam təsviri baxımından böyük, çətin bir model olsa da, analiz və hesablama üçün olduqca əlçatan olsa da, tədqiqatçını maraqlandıran bütün əsas məqamları özündə saxlayır. Bu əlamətdar xüsusiyyət tərəfindən modeldə hər cür əhəmiyyətsiz detallar, kənar və təsadüfi amillər gizlənmədən daha aydın görünür. İnşaat nəticəsində ortaya çıxan model tədqiqatçıya müxtəlif parametrlər, dəyişənlər, şərtlər və məhdudiyətlər üzərində təcrübələr aparmağa və bunun hansı nəticələrə səbəb olacağını öyrənməyə imkan verir [2].

İqtisadiyyatın riyazi modellərini öyrənmək üçün iqtisadi elmlərlə yanaşı, riyazi metodları da mənimsəmək lazımdır, bunların arasında diferensial tənliklərin aparatları da mühüm rol oynayır. İqtisadi qanunlar, bir qayda olaraq, açıq şəkildə birbaşa qurulması çətin olan iqtisadi kəmiyyətlər arasında mürəkkəb xətti olmayan münasibətlərdir. Sabit bir qanunauyğunluq olduqda, miqdarda kiçik dəyişikliklər təxminən fərqlər ilə əvəz edilə bilər. Sonra kəmiyyətlər arasındakı qeyri-xətti münasibətlər, kəmiyyətlər və onların törəmələri arasındakı sadə xətti əlaqələr ilə əvəz olunur. Bu münasibətlər iqtisadi sistemin və ya prosesin riyazi modelinin qurulduğu diferensial tənliklərdir.

Metodun tətbiq olunduğu məsələlər

Diferensial tənliklərə əsaslanan iqtisadi proseslərin nümunələrinə istifadə olunan tənliklərin mürəkkəbliyi (sadədən mürəkkəbədək) verilir. Ayrılabilən və ayrıla bilməyən dəyişənlərlə diferensial tənliklər nəzəriyyəsinin istifadəsinə ehtiyac olan proseslərin modellərini nəzərdən keçirək. Bu tip vəzifələrə, məsələn, reklamın effektivliyi, əhalinin dəyişməsi, tələb və ya təklifin bir məhsulun qiymətindən asılılığı, tələb funksiyasının elastiklikdən asılılığı, Yer resurslarının tükənməsi və ya əhalinin artması, bankda pul töhfəsinin böyüməsi və s. Vəzifələr daxildir [3].

Misal 1. (Reklam effektivliyi). Şirkət yeni bir məhsulun satışına hazırlaşdı. Onu tanımaq üçün bir reklam kampaniyası aparıldı, nəticədə 2500 nəfər yeni məhsul haqqında 10.000 potensial alıcıdan məlumat aldı. Bundan sonra yeni bir məhsul haqqında məlumat bir şəxsdən digərinə ötürülməsi yolu ilə paylanır. $X(t)$ t vaxtında yeni məhsuldan xəbərdar olan müştərilərin sayını bildirsin. Bu dəyərədəki bir dəyişiklik həm yeni məhsuldan xəbərdar olan, həm də bu barədə bilməyən müştərilərin sayına, habelə bu dəyişikliyin baş verdiyi dt müddətinə, yəni n - potensialın ümumi sayına mütənəsb olacaqdır. yeni əşyaların alıcıları (bizim vəziyyətimizdə $n = 10000$), k - mütənəsblik əmsalı ($k = 2 \times 10^{-6}$ nəfər / gün hesab edirik), $n - x$ - müştərilərin sayı,

$$x(t) = \frac{n}{1 + (\gamma - 1)e^{-kt}} = \frac{10000}{1 + 3 \cdot e^{-2 \cdot 10^{-6} t}}$$

Fərz edək ki, $t = 20$ gün, sonra $x(20) = 3321$, yəni. 20 gündə təxminən 3321 müştəri yeni məhsul haqqında məlumat alacaq.

Tutaq ki, indi $t = 30$, sonra təxminən $x(30) = 3778$ alıcı yeni məhsul haqqında biləcək. Beləliklə, 30 gündən sonra 6278 nəfər yeni məhsul haqqında məlumat əldə edəcəkdir.

Misal 2. (Proqnozlaşdırılmış qiymətlərlə bazar modeli). Bu modeldə ikinci dərəcəli xətti diferensial tənliklər nəzəriyyəsi istifadə olunur. Tipik olaraq, bazar iqtisadiyyatının sadə modellərində tələb və təklif məhsulun hazırkı qiymətindən asılıdır. Bununla birlikdə, real vəziyyətlərdə qiymət meyindən və qiymətin dəyişmə sürətindən asılılıq var. T ilə əlaqədar davamlı və fərqli funksiyaları olan modellərdə bu xüsusiyyətlər müvafiq olaraq $p(t)$ qiymət funksiyasının birinci və ikinci törəmələri ilə təsvir olunur. Məsələn, $s(t)$ və təklif $q(t)$ tələb funksiyalarının p qiymətinə aşağıdakı asılılıqları olsun:

$$s(t) = p'' - 2p' - 6p + 36,$$

$$q(t) = 2p'' + 4p' + 4p + 6.$$

Qəbul olunan asılılıqlar realdır, çünki qiymət dərəcəsi artarsa ($p' > 0$), onda bazardakı məhsula maraq artır və əksinə, qiymət nisbəti aşağı düşərsə, məhsula maraq düşər. Üstəlik, qiymətin sürətlə artması alıcını qorxudur, buna görə qiymət funksiyasının ilk törəməsindən olan müddət mənfi işarə ilə daxil edilmişdir. Eyni zamanda, qiymət dəyişməsi sürəti təklifin güclənməsinə təsir göstərir (qiymət artımı tədarükü artırır), buna görə p' ehtiva edən müddət $q(t)$ müsbət işarə ilə daxil edilir. Qiymətin zamandan asılılığını təyin edirik. Əvvəlki nümunədə olduğu kimi bazarın tarazlıq vəziyyətinin $s(t) = q(t)$ vəziyyətindən istifadə edirik. Bu şərtə əsasən tənliyi əldə edirik

$$p'' - 2p' - 6p + 36 = 2p'' + 4p' + 4p + 6$$

və ya

$$p'' + 6p' + 10p = 30. \quad (1)$$

Daimi əmsallar olan xətti qeyri-bərabər ikinci dərəcəli diferensial tənlik alınır. Onun ümumi həlli müvafiq homojen tənliyin ümumi həllindən və verilmiş birmənalı olmayan tənliyin xüsusi həllindən ibarətdir.

homogen tənlik ümumi həll $p'' + 6p' + 10p = 0$ növlərinin xarakterik tənlik əsasında biz tapırıq:

$$k^2 + 6k + 10 = 0 \Rightarrow k_{1,2} = -3 \pm i.$$

Xarakterik tənliyin kökləri mürəkkəb olduğundan, homojen tənliyin ümumi həlli forması var $\tilde{p} = e^{-3t}(c_1 \cos t + c_2 \sin t)$, burada c_1 və c_2 ixtiyari sabitdir.

Xüsusi bir həll olaraq sabit bir qiymət alırıq $\tilde{p} = p_{st}$. Bu dəyəri (3) düsturda əvəz edərkən tapırıq $\tilde{p} = 3$. Beləliklə (3) tənliyin ümumi həlli aşağıdakı formada olur:

$$p(t) = e^{-3t}(c_1 \cos t + c_2 \sin t) + 3.$$

Nəzərə alsaq ki

$$\lim_{t \rightarrow \infty} p(t) = \lim_{t \rightarrow \infty} (e^{-3t}(c_1 \cos t + c_2 \sin t) + 3) = 3,$$

bağlayırıq: bütün inteqral əyrilərin üfqi asimptotu $p = 3$. Bu, bütün qiymətlərin $\tilde{p} = 3$ ətrafındakı dalğalanma ilə sabit bir qiymətə meyl etdiyini və salınımların amplitüdünün zamanla azaldığını göstərir.

Nəticə

Baxılan problemlərdən belə qənaətə gəlmək olar ki, diferensial tənliklərdən istifadə etməklə modelləşdirmə metodları iqtisadi problemlərin həllində geniş istifadə olunur. Əldə edilmiş ümumi və xüsusi həll yollarının təhlili, istehsal səmərəliliyinin artırılması üçün ehtiyatları müəyyənləşdirməyə və tələb və tələb arasındakı əlaqəni qurmağa imkan verir.

İstinadlar:

1. Pelix A. S., Terekhov L. L., Terekhova L. A. İstehsalın idarə edilməsində iqtisadi və riyazi metodlar və modellər. - Don üzərindəki Rostov: Feniks, 2005. -- 248 s.
2. Gladysheva A.V. Riyazi iqtisadiyyat metodları ilə iqtisadi proseslərin öyrənilməsi // Sosial-iqtisadi hadisələr və proseslər. - 2010. - № 6 (022). - S. 56-62.
3. İqtisadiyyatda adi diferensial tənliklərin bəzi tətbiqləri: hər cür təhsil tələbələri üçün təlimatlar [Tərtib: OV Avdeeva, O.I. Mikryukova] - Vologda: VoGU, 2015.- 43 s.
4. Yeletsy I.A. "Diferensial tənliklər" fənninin tədris-metodiki təminatı: tədris-metodik vəsait. - Yelets: adına YSU I.A. Bunina, 2018. -- 63 səh.

OBTAINMENT OF FOURIER SERIES COMPLETE FORM

NABIYEV FARRUKH

Baku Engineering University

Engineering/Information systems in management

ferrux.nebiyev1@gmail.com

Azerbaijan, Baku

Abstract

In this study Fourier series representation would be delivered. We will generally assume that the final form of it:

$$F(x) = c_0 + c_1 e^{ix} + c_{-1} e^{-ix} + \dots = \sum_{n=-\infty}^{\infty} c_n e^{inx}$$

is not already known to us. We will get it from the processes of already known simple calculations and obtain form represented above. For this we first consider $\sin x$ and $\cos x$ series separately. Then we propose infinite sum of them and define their coefficients using already known methods for periodic functions provided continuously through this work. After we combine results two of them and introduce their exponential forms. Those forms would be used to get Fourier complete function in exponential representation. Study will end at that point.

Key Words: period, periodic, function, infinite, series, integrate, Fourier, Shanon.

1. Introduction.

Whenever digital processing occurs, means that the analog signal captured, stored and transformed to digital form. Difference between discrete and analog signals lies on the representation of them. That can be explained by the value types in which they are stored. Functions of discrete signals consider using of only integers, reason is that all values are isolated points. After taking as finite numbers, they can be easily stored in the processor's registers. Then that kind of signals are more known as digital. Thus, digital signal is result of sampling analog signal. Nowadays almost all computations done by machines made on discrete signals.

However, that not always been the case. Support of signal processing in mathematics began long ago. In nineteenth century with the invention of telegraph signal theory separated from pure mathematics and formed engineering pursuit. Till that moment scientists were not able to see mathematical nature of sequence of data. With the development of electronic communications, the functions of mathematics were observed as bearer of information. Fourier discovered that general functions, even if they have discontinuities, could be represented as sums of sinusoidal functions. This sums now known as Fourier series.

Calculations with usage of Fourier series were widely understood, but because of its labor, rarely used. Theoretical links between analog and digital signals were developed in 1920 by Nyquist. He is known for his work on Sampling Theorem. According to the Sampling Theorem, an analog signal has to be sampled at common intervals over time and at twice the frequency of its utmost-frequency component to be converted into representation of the signal in digital form. The main advantage of this theorem was that it provided full reconstruction of analog signal from digital representation. Mathematical prove of translation theorem was carried out later by Shanon. Soon digital computers began to appear. Those machines were able to perform signal processing operations, but they remained slow for the Fourier series computation. Digital computation of Fourier series became practical on real-time signals after Cooley and Turkey introduced Fast Fourier transform. Nowadays digital systems are used in almost all analysis systems.

2. Research method.

Fourier theory known to the scientist not as mathematical terms but as propositions set describing physical phenomena. This theory involves series of periodic function $f(x)$ described as an infinite sum of $\sin nx$ and $\cos nx$. Approach of such claim extremely powerful while computation process. It allows to break periodic functions in the set of simple terms which can be later be solved separately. This study explains Fourier series for $\sin nx$, $\cos nx$ and exponentials.

The first entity we will be observing will be $\sin x$. There are three main properties of this function. It is an odd function $\sin(-x) = -\sin x$, it vanishes at x equal to 0 and π , and the period is 2π . Infinite combinations of Fourier sine series looks like:

$$S(x) = b_1 \sin x + b_2 \sin 2x + b_3 \sin 3x + \dots = \sum_{n=1}^{\infty} b_n \sin nx \tag{4.1}$$

If we drop all b_n then all three properties will remain:

$$\begin{aligned} S(x + 2\pi) &= S(x) \\ S(-x) &= -S(x) \\ S(0) &= S(\pi) = 0 \end{aligned}$$

Fourie started his claim using this function and suggested that any function could be described as an infinite series of periodic functions.

The genius of Fourier comes with the definition of coefficients b_n . First step will be multiplication of both sides of (4.1) by $\sin kx$:

$$S(x) \sin kx = \sum_{n=1}^{\infty} b_n \sin nx \sin kx$$

Then we integrate left and right part from 0 to π :

$$\int_0^{\pi} S(x) \sin kx dx = \int_0^{\pi} b_1 \sin x \sin kx dx + \dots + \int_0^{\pi} b_k \sin kx \sin kx dx + \dots \quad (4.2)$$

All integrals except $n = k$ are zero at the right. Now use product of sines:

$$\sin nx \sin kx = \frac{1}{2} \cos(n - k)x - \frac{1}{2} \cos(n + k)x$$

Providing $n = k$ will give us $(\sin kx)^2$:

$$(\sin kx)^2 = \frac{1}{2} - \frac{1}{2} \cos 2kx \quad (4.3)$$

Integrating (4.3) gives us:

$$\int_0^{\pi} \sin kx \sin kx dx = \int_0^{\pi} \frac{1}{2} dx - \int_0^{\pi} \frac{1}{2} \cos 2kx dx = \frac{\pi}{2}$$

So, after we multiply this to both sides of (4.2) gives us final result as:

$$b_k = \frac{2}{\pi} \int_0^{\pi} S(x) \sin kx dx = \frac{1}{\pi} \int_{-\pi}^{\pi} S(x) \sin kx dx \quad (4.4)$$

The form represented in (4.4) will be our coefficient for all sines occurring in final Fourier series. Next we will define Fourier cosine series and their coefficients.

Now we take the even functions. Unlike sine, this type of representation has property: $C(-x) = C(x)$. Series of cosine functions look like:

$$C(x) = a_0 + a_1 \cos x + a_2 \cos 2x + \dots = a_0 + \sum_{n=1}^{\infty} a_n \cos nx \quad (4.5)$$

Unlike previous representation with sine functions, we have here a_0 because

$$\cos 0 = 1$$

Our next step is definition of coefficients a_k . To do that we multiply left and right sides of (4.5) by $\cos kx$ integrating on the range 0 to π :

$$\int_0^{\pi} C(x) \cos kx dx = \int_0^{\pi} a_0 \cos kx dx - \int_0^{\pi} a_1 \cos x \cos kx dx + \dots + \int_0^{\pi} a_k (\cos kx)^2 dx + \dots \quad (4.6)$$

If we look at the above function, taking into the consideration property:

$$\int_0^{\pi} \cos nx dx = \left[\frac{\sin nx}{n} \right]_0^{\pi} = 0 - 0 = 0$$

We will see that everything in (4.6) is equal to zero on the right side except $n = k$. After integrating and multiplying each side by $\frac{\pi}{2}$ we finally have our result for a_k :

$$a_k = \frac{2}{\pi} \int_0^{\pi} C(x) \cos kx dx = \frac{1}{\pi} \int_{-\pi}^{\pi} C(x) \cos kx dx \quad (4.7)$$

The form represented in (4.7) is our final result, and can be used to calculate each value of a_k .

We calculate a_0 as an average value on interval $[0, \pi]$:

$$a_0 = \frac{1}{\pi} \int_0^{\pi} C(x) dx = \frac{1}{2\pi} \int_{-\pi}^{\pi} C(x) dx \quad (4.8)$$

Hence, we have all coefficients defined in (4.5), and now we can calculate each value of this function on the arbitrary point x .

So far we looked only to periodic functions which are odd or even. Now, in order to express function $F(x)$ which is not odd nor even on some interval $[-\pi, \pi]$, we have to use complete series. The Fourier series of final form is:

$$F(x) = a_0 + \sum_{n=1}^{\infty} a_n \cos nx + \sum_{n=1}^{\infty} b_n \sin nx \quad (4.9)$$

To find coefficients we act in the same way as earlier. First multiply both sides of (4.9) by $\sin kx$ and $\cos kx$. After integrate them on $[-\pi, \pi]$ interval. It will give us many integrals, but orthogonality will clear most of them. Result will be in the form:

$$\begin{aligned} a_0 &= \frac{1}{2\pi} \int_{-\pi}^{\pi} F(x) dx \\ a_k &= \frac{1}{\pi} \int_{-\pi}^{\pi} F(x) \cos kx dx \\ b_k &= \frac{1}{\pi} \int_{-\pi}^{\pi} F(x) \sin kx dx \end{aligned}$$

3. Result.

Now we will change representation of (4.9) to get more general form. In order to do that first we have to recall Euler's equation:

$$e^{ix} = \cos x + i \sin x$$

Hence, we have our sine and cosine functions in the form:

$$\begin{aligned} \cos x &= \frac{e^{ix} + e^{-ix}}{2} \\ \sin x &= \frac{e^{ix} - e^{-ix}}{2i} \end{aligned}$$

Using this form, we can simplify most of mathematical expressions and Fourier series is not an exception. After substitution of above into (4.9) we have:

$$F(x) = a_0 + \sum_{n=1}^{\infty} a_n \left(\frac{1}{2} e^{inx} + \frac{1}{2} e^{-inx} \right) + \sum_{n=1}^{\infty} b_n \left(-\frac{1}{2} i e^{inx} + \frac{1}{2} i e^{-inx} \right)$$

If we move e^{ix} out of brackets along with combining a_n and b_n together into c_n , we will get complex Fourier series:

$$F(x) = c_0 + c_1 e^{ix} + c_{-1} e^{-ix} + \dots = \sum_{n=-\infty}^{\infty} c_n e^{inx}$$

Above form will be our main representation of Fourier series. This form also used in Fast Fourier Transform.

References.

1. Bracewell, R.N., The Fourier Transform, 2nd ed., New York: McGraw-Hill, 1986.
2. VanValkenburg, M.E., Network Analysis, 3rd ed., Englewood Cliffs, NJ: Prentice-Hall, 1974.
3. Oppenheim, A.V., Willsky, A.S., and Young, I.T., Signals and Systems, Englewood Cliffs, NJ: Prentice-Hall, 1983.
4. Brigham, E.O., The Fast Fourier Transform, Englewood Cliffs, NJ: Prentice-Hall, 1974.
5. Burrus, C.S. and Parks, T.W., DFT/FFT and Convolution Algorithms, New York: John Wiley and Sons, 1985.

FUNDAMENTAL SOLUTIONS OF STURM-LIOUVILLE EQUATION WITH ALMOST PERIODIC POTENTIALS AND DISCONTINUOUS RIGHT SIDE

SUHEYLA BAHLULZADE

Baku Engineering University
Pedagogy/Mathematics
subahlulzada@beu.edu.az
BAKU, AZERBAIJAN

ABSTRACT

In this work we study the solutions of the Sturm – Liouville equation with almost periodic potentials and discontinuous right hand side. We study the properties of the fundamental solutions of this equation.

1. KEY WORDS: Sturm – Liouville equation, almost periodic potentials

In the given work we consider the following Sturm – Liouville equation

$$-y''(x) + q(x)y(x) = \lambda^2 \rho(x)y(x) \quad (1)$$

in the space $L_2(-\infty, \infty)$, assuming that the potential $q(x)$ is the almost periodic and has the form of

$$q(x) = \sum_{n=1}^{\infty} q_n e^{i\alpha_n x}; \quad \sum_{n=1}^{\infty} |q_n| < +\infty \quad (2)$$

where λ is the complex number, and

$$\rho(x) = \begin{cases} 1 & \text{for } x \geq 0 \\ \beta^2 & \text{for } x < 0 \end{cases} \quad (3)$$

A set of exponents $G = \{\alpha_n\}$ satisfies the following conditions:

- 1) $0 < \alpha_1 < \alpha_2 < \dots < \alpha_n < \dots \quad \alpha_n \rightarrow +\infty$
- 2) If $\alpha_i, \alpha_j \in G$ then $\alpha_i + \alpha_j \in G$.

Representation of the fundamental solutions

Let's study the solution of the main equation (1) under the unique restriction of (3) on the potential (2). We will prove the existence of the solutions.

Theorem 1. Let $q(x)$ be in the form of (2) and $\rho(x)$ be in the form of (3) then the equation (1) has the particular solutions of the form

$$f_1^{\pm}(x, \lambda) = e^{\pm i\lambda x} \left(1 + \sum_{n=1}^{\infty} \sum_{s=n}^{\infty} \frac{w_{ns}}{\alpha_n \pm 2\lambda} e^{i\alpha_s x} \right) \quad \text{for } x \geq 0 \quad (4)$$

$$f_2^{\pm}(x, \lambda) = e^{\pm i\beta\lambda x} \left(1 + \sum_{n=1}^{\infty} \sum_{s=n}^{\infty} \frac{w_{ns}}{\alpha_n \mp 2\beta\lambda} e^{i\alpha_s x} \right) \quad \text{for } x < 0 \quad (5)$$

Where the numbers w_{ns} for $f(x, \lambda)$ are determined from the following recurrent relations:

$$\alpha_s (\alpha_s - \alpha_n) w_{ns} + \sum_{\substack{\alpha_r + \alpha_k = \alpha_s \\ k > n}} q_r w_{nk} = 0$$

$$\sum_{n=1}^s \alpha_s w_{ns} + q_s = 0$$

and the series

$$\sum_{n=1}^{\infty} \frac{1}{\alpha_n} \sum_{s=n}^{\infty} \alpha_s |w_{ns}|; \quad (6)$$

converge.

Proof: The fact that the solution for the case $\rho(x) = 1$ is as (4) was proven by A.D.Orujov. Therefore we will show the solution of the equation (1) for $\rho(x) = \beta^2$ is as (5).

We consider the solution $f_2(x, \lambda)$ of (1) as in the form of (5) where the series (6) converge. According to (6) $f_2(x, \lambda)$ can be differentiated twice with respect to x as follows:

$$f_2'(x, \lambda) = e^{\pm i\beta\lambda x} \left(\pm i\beta\lambda + \sum_{n=1}^{\infty} \sum_{s=n}^{\infty} \frac{(i\alpha_s \pm i\beta\lambda)w_{ns}}{\alpha_n \mp 2\beta\lambda} e^{i\alpha_s x} \right)$$

$$f_2''(x, \lambda) = e^{\pm i\beta\lambda x} \left(-\beta^2 \lambda^2 + \sum_{n=1}^{\infty} \sum_{s=n}^{\infty} \frac{(i\alpha_s \pm i\beta\lambda)^2 w_{ns}}{\alpha_n \mp 2\beta\lambda} e^{i\alpha_s x} \right)$$

After substituting $f_2''(x, \lambda)$ and $f_2(x, \lambda)$ in the main equation (1) we get the following equality:

$$\beta^2 \lambda^2 e^{\pm i\beta\lambda x} - \sum_{n=1}^{\infty} \sum_{s=n}^{\infty} \frac{(i\alpha_s \pm i\beta\lambda)^2 w_{ns}}{\alpha_n \mp 2\beta\lambda} e^{(i\alpha_s \pm i\beta\lambda)x} + \left(\sum_{n=1}^{\infty} q_n e^{i\alpha_n x} \right) \left(e^{\pm i\beta\lambda x} + \sum_{n=1}^{\infty} \sum_{s=n}^{\infty} \frac{w_{ns}}{\alpha_n \mp 2\beta\lambda} e^{(i\alpha_s \pm i\beta\lambda)x} \right) =$$

$$= \beta^2 \lambda^2 e^{\pm i\beta\lambda x} + \sum_{n=1}^{\infty} \sum_{s=n}^{\infty} \frac{\beta^2 \lambda^2 w_{ns}}{\alpha_n \mp 2\beta\lambda} e^{(i\alpha_s \pm i\beta\lambda)x}$$

After performing some simple operations we arrive at

$$\sum_{n=1}^{\infty} \sum_{s=n}^{\infty} \frac{(\alpha_s^2 \pm 2\alpha_s \beta\lambda)w_{ns}}{\alpha_n \mp 2\beta\lambda} e^{i\alpha_s x} + \sum_{s=1}^{\infty} q_s e^{i\alpha_s x} + \left(\sum_{s=1}^{\infty} q_s e^{i\alpha_s x} \right) \left(\sum_{s=1}^{\infty} \sum_{n=1}^s \frac{w_{ns}}{\alpha_n \mp 2\beta\lambda} e^{i\alpha_s x} \right) = 0$$

$$\sum_{n=1}^{\infty} \sum_{s=n}^{\infty} \frac{(\alpha_s^2 \pm 2\alpha_s \beta\lambda)w_{ns}}{\alpha_n \mp 2\beta\lambda} e^{i\alpha_s x} + \sum_{s=1}^{\infty} q_s e^{i\alpha_s x} + \sum_{s=1}^{\infty} \sum_{\alpha_r + \alpha_k = \alpha_s} q_r e^{i\alpha_r x} \sum_{n=1}^k \frac{w_{nk}}{\alpha_n \mp 2\beta\lambda} e^{i\alpha_k x} = 0 \quad (7)$$

Let us write the expression $\frac{(\alpha_s^2 \mp 2\alpha_s \beta\lambda)}{\alpha_n \mp 2\beta\lambda}$ as the following :

$$\frac{\alpha_s(\alpha_s \mp 2\beta\lambda + \alpha_n - \alpha_n)}{\alpha_n \mp 2\beta\lambda} = \alpha_s + \frac{\alpha_s(\alpha_s - \alpha_n)}{\alpha_n \mp 2\beta\lambda} \quad (8)$$

If we substitute (8) in the equality (7) we will get the following:

$$\sum_{s=1}^{\infty} \sum_{n=1}^s \alpha_s w_{ns} e^{i\alpha_s x} + \sum_{s=1}^{\infty} \sum_{n=1}^s \frac{\alpha_s(\alpha_s - \alpha_n)}{\alpha_n \mp 2\beta\lambda} w_{ns} e^{i\alpha_s x} + \sum_{s=1}^{\infty} q_s e^{i\alpha_s x} + \sum_{s=1}^{\infty} \sum_{\alpha_r + \alpha_k = \alpha_s} q_r \sum_{n=1}^k \frac{w_{nk}}{\alpha_n \mp 2\beta\lambda} e^{i\alpha_s x} = 0$$

$$\sum_{s=1}^{\infty} \sum_{n=1}^s \alpha_s w_{ns} e^{i\alpha_s x} + \sum_{s=1}^{\infty} \sum_{n=1}^{s-1} \frac{\alpha_s(\alpha_s - \alpha_n)}{\alpha_n \mp 2\beta\lambda} w_{ns} e^{i\alpha_s x} + \sum_{s=1}^{\infty} q_s e^{i\alpha_s x} + \sum_{s=1}^{\infty} \sum_{n=1}^{s-1} \sum_{k=n}^{s-1} q_{s-k} \frac{w_{ns}}{\alpha_n \mp 2\beta\lambda} e^{i\alpha_s x} = 0$$

From the uniqueness theorem for almost periodic functions, we have:

$$\alpha_s(\alpha_s - \alpha_n)w_{ns} + \sum_{\substack{\alpha_r + \alpha_k = \alpha_s \\ k > n}} q_r w_{nk} = 0$$

$$\sum_{n=1}^s \alpha_s w_{ns} + q_s = 0$$

The system is solved recurrently and therefore has a unique solution $\{w_{ns}\}$.

REFERENCES

- [1] M.G. Gasymov, Spectral Analysis of a Class Nonself – Adjoint Operator of the Second Order. – Funct. Anal. and its Appl. 34 (1980) ,14-19. (Russian)
- [2] R.F. Efendiev, H.D. Orujov - Inverse Wave Spectral Problem with Discontinuous Wave Speed Zh. Mat. Fiz. Anal. Geom., 2010, Volume 6, Number 3, 255–265 Anar E., Sənan Ə., Süleymanov E. Müstəqilliyinin 25 ilində Azərbaycan iqtisadiyyatı. Şərq-qərb nəşriyyatı (Kitab). Bakı/Azərbaycan. 2017:1-440
- [3] A.D. Orujov – On the Spectrum of the Bundle of Second Order Differential Operators with Almost Periodic Coefficients

HƏNDƏSƏNİN VƏ TRİQONOMETRİYANIN CƏBRDƏ BƏZİ TƏTBİQLƏRİ

FƏRƏH ƏHMƏDOVA, BƏHMAN MƏMMƏDOV

Bakı Mühəndislik Universiteti

ferehmedova1998@gmail.com, bmemmedov1@beu.edu.az

Azərbaycan

XÜLASƏ

Tezisdə birbaşa olaraq analitik yollardan istifadə etməklə həll edilməsi çətin olan bəzi cəbri və analitik ifadələrin həndəsi və trigonometrik üsullardan istifadə ilə çox az bir zamanda qısa yolla həll etmənin mümkün olduğunu göstərilmişdir.

Açar sözlər: tənlik,ədədi orta,aralıq

ABSTRACT

In this thesis, we investigate the solutions by applying geometrical and trigonometrical methods to analytical problems which are difficult to solve with direct algebraic ways.

Key words and phrases: equation, arithmetic mean, interval

Bu yazıda biz, cəbr və analizin bəzi ifadələrini həndəsi və trigonometrik üsullar tətbiq edərək həll etmənin mümkün olduğunu göstərmək istədik. Bunu da vurğulayaq ki, bəzi cəbri ifadələri birbaşa analitik yollarla həll etməyə çalışmaq işi olduqca çətinləşdirə bilər. Buna baxmayaraq, trigonometrik (həndəsi) üsullardan istifadə ilə, həmin ifadəni çox daha qısa bir yolla həll edə bilərik. Buna misal olaraq, aşağıdakı nümunələri göstərə bilərik.

Nümunə 1. $[0, 1]$ aralığından götürülən hər a, b, c və d üçün

$$(a+b+c+d) - (ab+ad+cd+bc) \leq 2$$

olduğunu isbat edin.

-İlk olaraq verilən ifadəni sadələşdirsək aşağıdakı ifadəni almış olarıq.

$$a(1-d) + b(1-a) + c(1-b) + d(1-c) \leq 2$$

Bu cəbri ifadəni həndəsi olaraq isbat etməyə çalışaq. Bunun üçün tərəfi 1sm olan kvadrat götürək və kənarlarını $a, 1-a, b, 1-b, c, 1-c, d, 1-d$ uzunluqda parçalara bölək.

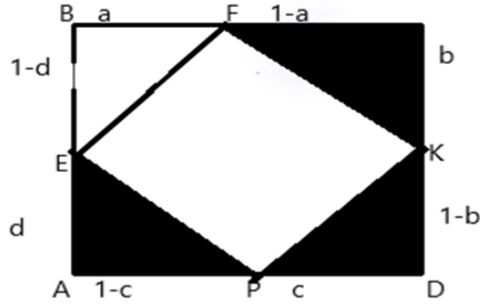

Alınan üçbucaqların sahələrinin cəmi kvadratın sahəsindən böyük olmayacağı üçün,

$$\frac{1}{2}a(1-d) + \frac{1}{2}b(1-a) + \frac{1}{2}c(1-b) + \frac{1}{2}d(1-c) \leq 1 \text{ və buradan}$$

$$a(1-d) + b(1-a) + c(1-b) + d(1-c) \leq 2 \text{ olur.}$$

Nümunə 2. Hər hansı 13 həqiqi ədəd verildikdə, onların içində

$$0 < (x-y)/(1+xy) < 2-\sqrt{3}$$

Bərabərsizliyini ödəyən ən az iki ədədin varlığını isbat ediniz.

Verilən ədədlərə x_1, x_2, \dots, x_{13} deyək. Hər $i=1, 2, \dots, 13$ üçün $x_i = \operatorname{tg} a_i$ olan $a_i \in (-\pi/2, \pi/2)$ ədədləri vardır. $(-\pi/2, \pi/2)$ aralığının uzunluğu π və a_i ədədlərinin sayı 13 olduğu üçün onların içərisində $0 < a_i - a_j < \pi/12$ bərabərsizliyini ödəyən ən az iki ədəd vardır. Bu halda

$0 < \operatorname{tg}(a_i - a_j) < \operatorname{tg} \pi/12$ olur. $\operatorname{tg} 2x = 2\operatorname{tg}x/(1-\operatorname{tg}^2x)$ düsturunu və $\operatorname{tg}\pi/6 = 1/\sqrt{3}$ ifadəsini istifadə edərək $\operatorname{tg} \pi/12$ 'ni hesablayırıq: $\operatorname{tg} \pi/12 = 2-\sqrt{3}$. Beləcə

$$0 < \operatorname{tg}(a_i - a_j) < 2-\sqrt{3} \text{ olur. Buradan isə,}$$

$$0 < \operatorname{tga}_i - \operatorname{tga}_j / (1 + \operatorname{tga}_i \operatorname{tga}_j) < 2-\sqrt{3} \text{ (} \operatorname{tga}_i = x_i \text{ və } \operatorname{tga}_j = x_j \text{) olduğundan } 0 < (x_i - x_j) / (1 + x_i x_j) < 2-\sqrt{3} \text{ olur.}$$

Nümunə 3: x, y, z həqiqi ədədlər olarsa aşağıdakı tənliklər sistemini həll edin

$$2xy = x^2 - 1, 2yz = y^2 - 1, 2zx = z^2 - 1$$

Bu sistemi,

$$y = (x^2 - 1)/2x, z = (y^2 - 1)/2y, x = (z^2 - 1)/2z$$

yuxardakı formaya asanlıqla çevirə bilərik. Sağ tərəfdəki ifadələr $\operatorname{ctg} 2a$ 'nın açılışına bənzədiyindən $x = \operatorname{ctg} a$ deyəlim. Bu halda $y = \operatorname{cot} 2a, z = \operatorname{cot} 4a, x = \operatorname{cot} 8a$ olur. Buradan isə,

$$\begin{aligned} \operatorname{cot} 8a = \operatorname{cota} & \quad \operatorname{cot} 8a - \operatorname{cota} = 0 & \quad \sin 7a / (\cos a \cos 8a) = 0 \\ \sin 7a = 0 & \quad a = \pi n / 7 \quad (n \in \mathbb{Z}) \end{aligned}$$

Beləcə, $x = \operatorname{cot} \pi n / 7, y = \operatorname{cot} 2\pi n / 7, z = \operatorname{cot} 4\pi n / 7$ olur

Nümunə 4: Aşağıda verilmiş yeddi dərəcəli tənliyin köklərini birbaşa analitik üsullardan istifadə etməklə tapmağa çalışmağın bir nəticə verməyəcəyi aydındır. Ona görə də tənliyi trigonometrik üsullardan istifadə edərək həll etməyə çalışaq.

$$(8y^4 - 8y^2 + 1)(y - 2y^3) = \frac{1}{8}$$

Tənliyi bu halda sadələşdirə bilərik $(8y^4 - 8y^2 + 1)(1 - 2y^2)y = 1/8$

Sol tərəfdə $1 - 2y^2$ vuruğu olduğu üçün $\cos 2a = 2\cos^2 a - 1$ düsturunu nəzərə alaraq $x = \cos a$ ($0 < a < \pi/2$) deyək. Bu halda ifadənin sol tərəfini,

$$(8 \cos^4 a - 8 \cos^2 a + 1)(1 - 2 \cos^2 a) \cos a = \cos a (-\cos 2a)(8 \cos^2 a (\cos^2 a - 1) + 1) = \cos a \cos 2a (-2 \sin^2 2a + 1) \text{ olur.}$$

Buradan $-8 \cos a \cos 2a \cos 4a = 1$ əldə edirik. İfadənin hər iki tərəfini $\sin a$ 'ya vursaq, və $\sin 2a = 2 \sin a \cos a$ düsturunu istifadə etsək,

$$-\sin 8a = \sin a \quad \sin 8a + \sin a = 0 \quad 2 \sin 9/2a \cos 7/2a = 0_{12} \quad a = 2\pi k / 9 \quad (k \in \mathbb{Z}) \text{ və ya } a = \pi/7 + 2\pi n / 7 \quad (n \in \mathbb{Z}) \text{ tapırıq.}$$

($0 < a < \pi/2$) olduğunu nəzərə alsaq, a üçün 4 qiymət tapmış olarıq:

$$\alpha_1=2\pi/9 \quad \alpha_2=4\pi/9, \quad \alpha_3=\pi/7, \quad \alpha_4=3\pi/7$$

Beləcə verilən tənliyin 4 həqiqi kökünü tapmış olarıq: $x_1=\cos 2\pi/9$, $x_2=\cos 4\pi/9$, $x_3=\cos \pi/7$, $x_4=\cos 3\pi/7$

Nümunə 5. İndi isə həndəsi üsullardan istifadə edərək 2 ədədin ədədi ortasının onların kvadratlarının ortalamasından böyük olmayacağını, yəni $\frac{x+y}{2} \leq \sqrt{\frac{x^2+y^2}{2}}$ bərabərsizliyini isbat edək.

$x=y$ olduqda bərabərlik alındığı üçün $x>y$ olduğunu fərz edə bilərik. Oturacaqlarının uzunluqları x və y olan bir trapesiya çəkək. $PE//AD$ xəttini $ABCD$ 'nin sahəsi yarıya bölünəcək bir şəkildə çəkək. $PE=a$ deyib və a 'nı tapmağa çalışaq. E nöqtəsindən $NM//BA$ çəkək. $PBCE$ trapesiyasının hündürlüyünə h_1 və $APED$ trapesiyasının hündürlüyünə də h_2 deyək, sahələrin bərabərliyindən:

$$h_1 \frac{y+a}{2} = h_2 \frac{x+a}{2} \quad \frac{h_1}{h_2} = \frac{a+x}{a+y} \text{ olur.}$$

CNE və MED üçbucaqlarının oxşarlığından isə $\frac{h_1}{h_2} = \frac{a-y}{x-a}$ alınır. Bu iki ifadədən,

$$\frac{a+x}{a+y} = \frac{a-y}{x-a} \quad x^2 - a^2 = a^2 - y^2 \quad a = \sqrt{\frac{x^2+y^2}{2}} \text{ olur.}$$

$y < x$ olduğu üçün sahələrin bərabərliyindən, PE xəttinin BC yə deyil, AD yə daha yaxın olduğunu deyə bilərik. Başqa sözlə, PE parçası AD parçası ilə trapesiyanın orta xəttinin arasında olmalıdır.

$$\frac{x+y}{2} \leq \sqrt{\frac{x^2+y^2}{2}} \leq x$$

İSTİFADƏ OLUNMUŞ ƏDƏBİYYAT:

1. Trigonometry Notes by Brooke Quinlan
2. Math for Real Life: Teaching Practical Uses for Algebra, Geometry and Trigonometry / Jim Libby
3. Algebra, geometry, and trigonometry in science, engineering and mathematics / M.V. Sweet
4. "Elementary college geometry" Henry Africk
5. "Trigonometry functions, equations and inequalities" Ahmet Çakır
6. "Geometry" A. Gafur Taşkın & Mustafa Kırıkçı
7. Euclidean Geometry by Rich Cochrane and Andrew McGettigan

BİR QARIŞIQ MƏSƏLƏ ÜÇÜN İSTİLİKKEÇİRMƏ TƏNLIYININ HƏLLİNDƏ MATLAB MÜHİTİNİN TƏTBİQİNƏ DAİR

ƏFQAN MƏŞƏDİYEV

Bakı Mühəndislik Universiteti

Mühəndislik Fakültəsi,

E-mail: efqanesc@gmail.com

Bakı, Azərbaycan

XÜLASƏ. Xüsusi törəməli diferensial tənliklər üçün sərhəd məsələlərinin həll üsulları böyük əhəmiyyət kəsb edən məsələlərdəndir. Aydındır ki, bu növ mürəkkəb məsələlərin həllini tapmaq əksər hallarda yalnız müasir və sürətli kompüterlərin istifadəsi ilə mümkün olur. Bu baxımdan məqalədə istilikkeçirmə tənliyinin MatLab proqram paketinin köməyi ilə realizəsi mühəndis məsələlərinin həllində praktiki əhəmiyyət daşıyır. İşdə qarışıq məsələ üçün istilikkeçirmə tənliyinin analitik həlli tapılmış və MatLab riyazi proqram mühitində proqram təminatı verilmişdir.

AÇAR SÖZLƏR: xüsusi törəməli differensial tənliklər, sərhəd məsələsi, MatLab tətbiqi proqram paketi.

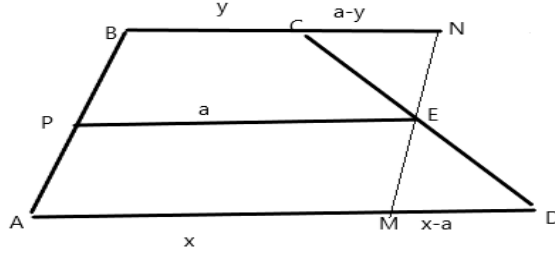

GİRİŞ. Xüsusi törəmli diferensial tənliklər tətbiqi elmlər olan kvant mexanikası, elektrodinamika, istilik dinamikası, istilik və kütlə mübadiləsi nəzəriyyəsində və s. müxtəlif fiziki proseslərin riyazi təsvir və modelləşdirilməsi əsasında geniş tətbiq sahələrini tapmışdır. Buna görə də belə tənliklər xüsusi törəmli diferensial tənliklər nəzəriyyəsində riyazi fizika tənlikləri adı altında birləşirlər. Xüsusi törəmli diferensial tənliklərin, ümumiyyətlə, sonsuz sayda həlli vardır. Belə halda konkret fiziki məsələlərin araşdırılması zamanı bu həllərdən məsələnin fiziki mənasına uyğun olaraq hər hansı əlavə şərtləri ödəyən həllərin seçilməsi zərurəti meydana çıxır. Bu cür əlavə şərtlər sərhəd və başlanğıc şərtlər adlanırlar. Sərhəd şərtləri baxılan mühitin sərhəddində verən şərtlər, başlanğıc şərtlərə isə zamanın hər hansı anında baxılan fiziki hadisənin öyrənilməsi prosesi uyğundur. Sərhəd və başlanğıc şərtlər toplusu məsələnin qarışıq şərtləri adlanır. Riyazi fizika tənliklərinin qarışıq məsələsi o zaman korrekt adlanır ki, qarışıq şərtləri ödəyən məsələnin həlləri var, yeganədir və dayanıqlıdır, yəni məsələnin istənilən ilkin verilənlərindən kiçik dəyişmələr həllin uyğun kiçik dəyişmələrinə səbəb olur. Bu xüsusi törəmli diferensial tənliklərin tətbiqləri üçün vacibdir. Doğrudan da, tətbiqi məsələlərin həqiqi verilənləri çox vaxt sınaq nəticəsində alınır, yəni özündə hər hansı xətanı saxlayır.

Belə ki, diferensial tənliklərlə ifadə olunan bir çox məsələlərin dəqiq həllini almaq ya çətin olur ya da olmur. Lakin bu cür oxşar mürəkkəb məsələləri kompüter vasitəsilə həll etmək daha sadədir. Buna görə kompüter ilə xüsusi törəmli diferensial tənliklərin həlli üsulları mühəndis praktikasında daha geniş istifadə olunur.

Bununla bərabər kompüterlərin meydana gəlməsi riyaziyyatın bütün bölmələrinə təsiri artmış və hesablamaların sürəti artmışdır. Belə bölmələrdən biri də riyazi fizika tənlikləri nəzəriyyəsinin parabolik tip tənliklər bölməsidir. Parabolik tip tənliklərə daha çox istilikkeçirmə və diffuziya proseslərində rast gəlinir. İstilik mübadiləsi proseslərinin öyrənilməsi texnika və təbiətşünaslığın inkişafında böyük rol oynamışdır.

TƏDQİQAT METODU. Bu məqalədə biz nazik izolə edilmiş çubuqda temperatur paylanmaları prosesinin araşdırmasını MatLab mühitinin tətbiqi ilə aparacağıq.

İstənilən $t > 0$ zaman anında uzunluğu $l = 3m$ olan izolə edilmiş çubuqda temperaturun təyini haqqında məsələyə baxaq.

$$\frac{\partial u}{\partial t} = a^2 \frac{\partial^2 u}{\partial x^2} \quad (1)$$

tənliyinin

$$u(x, t)|_{t=0} = \varphi(x) = x(3-x) \quad (2)$$

başlanğıc şərti və bircins

$$u(0, t) = u(l, t) = 0 \quad (3)$$

sərhəd şərtlərini ödəyən həllini tapmalı və MatLab mühitində proqram təminatını qurmalı.

Baxılan məsələnin həllini ümumi halda Furiye üsulu ilə

$$u(x, t) = \sum_{n=1}^{\infty} a_n \sin \frac{n\pi x}{l} e^{-\frac{\pi^2 n^2 a^2}{l^2} t} \quad (4)$$

şəklində tapmaq olar. a_n əmsalları

$$a_n = \frac{2}{l} \int_0^l \varphi(x) \sin \frac{n\pi x}{l} dx \quad (n=1, 2, 3, \dots) \quad (5)$$

düsturu ilə təyin olunur.

a_n əmalını (4) düsturu ilə tapmaq:

$$\begin{aligned}
a_n &= \frac{2}{l} \int_0^l \varphi(x) \sin \frac{n\pi x}{l} dx = \frac{2}{3} \int_0^3 x(3-x) \sin \frac{n\pi x}{3} dx = \\
&= \left| \begin{array}{l} u = x(3-x) \quad du = (3-2x)dx \\ dv = \sin \frac{n\pi x}{3} dx \quad v = -\frac{3}{n\pi} \cos \frac{n\pi x}{3} \end{array} \right| = \\
&= \frac{2}{3} \left(\frac{3x(3-x)}{n\pi} \cos \frac{n\pi x}{3} \Big|_0^3 + \frac{3}{n\pi} \int_0^3 (3-2x) \cos \frac{n\pi x}{3} dx \right) = \\
&= \left| \begin{array}{l} u = 3-2x \quad du = -2dx \\ dv = \cos \frac{n\pi x}{3} dx \quad v = \frac{3}{n\pi} \sin \frac{n\pi x}{3} \end{array} \right| = \\
&= \frac{2}{n\pi} \left(\frac{3(3-2x)}{n\pi} \sin \frac{n\pi x}{3} \Big|_0^3 + \frac{6}{n\pi} \int_0^3 \sin \frac{n\pi x}{3} dx \right) = -\frac{12}{n^2 \pi^2} \frac{3}{n\pi} \cos \frac{n\pi x}{3} \Big|_0^3 = \\
&= -\frac{36}{(n\pi)^3} (\cos n\pi - 1) = -\frac{36}{(n\pi)^3} ((-1)^k - 1) = \frac{72}{(2n-1)^3 \pi^3}.
\end{aligned}$$

a_n -nin tapılan qiymətini (4)-də nəzərə alsaq, onda baxılan məsələnin həlli belə olar:

$$u(x,t) = \frac{72}{\pi^3} \sum_{n=1}^{\infty} \frac{1}{(2n-1)^3} \sin \frac{\pi(2n-1)x}{3} e^{-\left(\frac{\pi(2n-1)\alpha}{3}\right)^2 t}.$$

Baxılan məsələnin MatLab riyazi proqram mühitində proqram təminatı aşağıdakı kimidir. Proqramda işlədilən bəzi parametrləri aydınlaşdıraraq:

- f_i – temperaturun başlanğıc paylanması,
- α – (1) düsturundakı a əmsalı,
- t_{max} – zamanın maksimal qiyməti,
- $nsteps$ – zamanın intervalların sayı,
- n_{razb} – koordinata görə intervalların sayı,
- n_{max} – funksiyanın sıraya ayrılışındakı hədlərin sayı,
- $[X, T]$ – koordinat şəbəkəsinin massiv şəklində verilməsi,
- a_n – $f_i(x)$ -in Furje sırasına ayrılışındakı əmsalın düsturu

```

1 - syms f_i x xx t u n a_n;
2 - f_i=x*(3-x);
3 - alpha=0.1;
4 - t_max=2;
5 - nsteps=10;
6 - n_razb_x=10;
7 - n_max=5;
8 - [X,T]=meshgrid(linspace(0,1,n_razb_x+1),linspace(0,t_max,nsteps+1));
9 - a_n=(2/3)*int(sin(n*pi*x/3)*f_i,x,0,3);
10 - u=symsum(a_n*exp(-(t*(pi*n*alpha)^2)/3)*sin(n*pi*xx),n,1,n_max);
11 - vpa(u,2);
12 - U=subs(u,{t,xx},{T,X});
13 - surf(X,T,U);
14 - colormap hot;
15

```

```

MATLAB R2012b
HOME PLOTS APPS SHORTCUTS
New Script New Open Find Files Import Data Save Workspace New Variable Open Variable Analyze Code Run and Time Simulink Library Layout Set Path Help Community Request Support
FILE VARIABLE CODE SIMULINK ENVIRONMENT RESOURCES
C:\Program Files\MATLAB\R2012b
Command Window
>> parab1
U =
    0    0.8057    1.4467    1.8866    2.1579    2.2547    2.1579    1.8866    1.4467    0.8057    0.0000
    0    0.7942    1.4330    1.8756    2.1463    2.2416    2.1463    1.8756    1.4330    0.7942    0.0000
    0    0.7834    1.4197    1.8643    2.1347    2.2287    2.1347    1.8643    1.4197    0.7834    0.0000
    0    0.7731    1.4067    1.8528    2.1230    2.2161    2.1230    1.8528    1.4067    0.7731    0.0000
    0    0.7635    1.3940    1.8412    2.1112    2.2035    2.1112    1.8412    1.3940    0.7635    0.0000
    0    0.7543    1.3816    1.8294    2.0994    2.1912    2.0994    1.8294    1.3816    0.7543    0.0000
    0    0.7455    1.3694    1.8176    2.0875    2.1789    2.0875    1.8176    1.3694    0.7455    0.0000
    0    0.7371    1.3575    1.8057    2.0757    2.1666    2.0757    1.8057    1.3575    0.7371    0.0000
    0    0.7291    1.3458    1.7939    2.0637    2.1545    2.0637    1.7939    1.3458    0.7291    0.0000
    0    0.7214    1.3344    1.7820    2.0518    2.1423    2.0518    1.7820    1.3344    0.7214    0.0000
    0    0.7139    1.3232    1.7701    2.0399    2.1303    2.0399    1.7701    1.3232    0.7139    0.0000
fx >>

```

Alınmış həllin qrafiki şərh aşağıdakı kimidir:

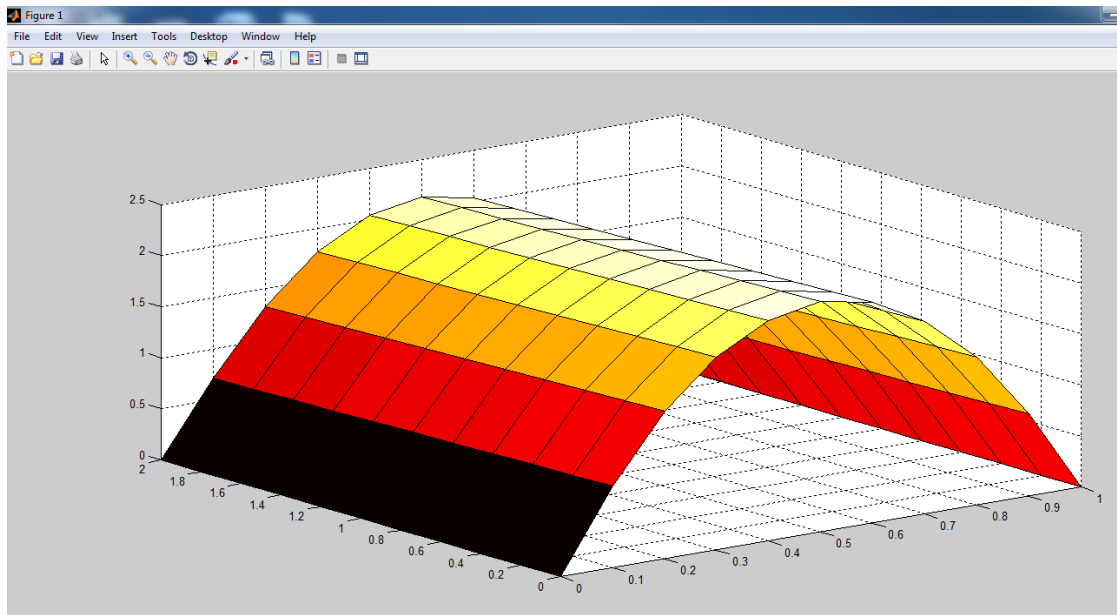

NƏTİCƏ. Diferensial tənliklərlə ifadə olunan bir çox məsələlərin dəqiq həllini almaq ya çətin olur, ya da bu heç mümkün olmur. Müasir riyazi paket proqramlarından istifadə belə mürəkkəb məsələlərin həllini asanlaşdırır. Baxılan məsələnin MatLab riyazi proqram mühitində realizəsi həlli əyani şəkildə təsvir etməyə, məsələnin həllinə sərf olunun vaxta qənaət etməyə, həlli analitik şəkildə təpilməyən tənlikləri ədədi həll etməyə imkan verir.

ƏDƏBİYYAT SİYAHISI

1. Məmmədov R. Ali riyaziyyat kursu. (Kitab). Bakı, 1984.
2. Борзенков А.Б. Дифференциальные уравнения в частных производных. MATLAB. (Kitab). Минск БГУИР, 2009.
3. Свешников А.Г. Лекции по математической физике. (Kitab). М.: Наука, 2004.

RIYAZIYYATIN TƏDRISINDƏ MODELLƏŞDIRMƏDƏN İSTİFADƏ

RÜSTƏMLİ ÜLVİYYƏ

Azərbaycan Dövlət Pedaqoji Universiteti, magistrant
ulviyyarustamli1996@gmail.com
Bakı, Azərbaycan

Açar sözlər: təlim, riyaziyyat, modelləşdirmə, tədris

Key words: training, mathematics, modeling, teaching

Ключевые слова: обучение, математика, моделирование, обучение

Biz tez-tez eşidirik ki, riyaziyyat bütün elmlərin şahıdır və ya riyaziyyatı bilmək digər elmlərə yoldur. Lakin buda məlumdur ki, texniki elmləri mənimsəmək humanitar elmləri mənimsəməkdən daha çətin və uzunmüddətli prosesdir. Göründüyü kimi ortada bir ziddiyyət var. Ziddiyyət isə belədir: Bəs texniki elmlər, xüsusilə riyaziyyatın şagirdlər tərəfindən mənimsənilməsi nə üçün bu qədər çətindir?

Bu problem çox təəssüflər olsun ki, bu gündə aktualdır və həm valideyn, həm şagird, həm də müəllim üçlüyünü narahat edən bir məsələdir. Bəs nə etməli? Bu problemi necə həll etməli?

İlk öncə mənimsəmə prosesindəki çətinlikləri araşdırmaq və problemin qaynağını tapmaq və həll etmək lazımdır. Bu sualın cavabını axdarmaq isə müəllim masası arxasında əyləşmiş pedaqoq - müəllimlərin üzərinə düşür. Müəllim hər daim öz sahəsi ilə bağlı yenilikləri araşdırmalı, təlim prosesini anlaşıqlı, daha rahat mənimsənilən etməyi qarşıya məqsəd qoymalıdır. Çünki təlimi mənimsənilən etmək müəllimin vəzifəsidir və ilk dəfə verilən bilik nə dərəcə düzgün, anlaşıqlı olarsa qavrama, anlama, tətbiq etmədə bir o qədər güclü olar. Bu mənada müəllim-pedaqoq üzərinə düşən məsuliyyətin nə qədər böyük olduğunu görə bilərik. Göründüyü kimi müəllim həm sahəsi üzrə biliklərə yiyələnməklə kifayətlənməməli, eyni zamanda pedaqoji, psixoloji bilik və bacarıqlara malik olmalı, sinfi ələ ala bilmə, tətbiq metodika, daim yeniliklərə açıq olmalı, sahəsi üzrə konfranslarda, treninqlərdə, təlimlərdə, mühazirələrdə iştirak etməlidir. İlk olaraq metodik bilik və bacarıqlar müəllimlərə universitet vaxtlarında metodikanın öyrədilməsində verilir. Məsələn Riyaziyyatın Tədrisi Metodikası, Azərbaycan dilinin Tədrisi Metodikası və s. Məlumdur ki, ATM, RTM və s. dərslər müəllimlik ixtisasında təlim alan tələbələrə ixtisas fənni kimi tədris edilir. Bəs tələbələr bu zaman nə öyrənir? Nə əldə edirlər?

Təlimdə ən önəmli olan məsələlərdən biri ondan ibarətdir ki, müəllim var olan bilikləri öz şagirdlərinə öyrədə bilsin. Bəli var olan bilikləri. Bəs mövcud olan bilikləri şagirdlərə vermək asantdır mı? Təbii ki, yox. Bunun əyani sübutu kimi iki sinif götürsək burada yaxşı, orta, pis oxuyan şagird ortalama faizini misal göstərə bilərik. Məsələn çoxlarımız tez-tez eşidirik: “ N müəllimin sinfi çox yaxşıdır” və ya əksinə. Valideynlərdə çalışır ki, övladlarını nəticəsi yaxşı olan müəllimin sinfinə qoysun. Bəs eyni universitetdə təhsil almış müəllimlərdən nə üçün birinin nəticəsi yaxşı, digərininki isə aşağıdır. Məlum olur ki, hər bir eyni mövzunu keçməsinə baxmayaraq onlar fərqli metodlardan istifadə edirlər.

İndi isə biz riyaziyyat təlimində bu problemi həll etmək üçün modelləşdirmənin təlimdə tətbiqindən danışacağıq. Riyaziyyat fənnini öyrətmək, təlimi anlaşıqlı etmək üçün müəllim bir çox vasitələrdən istifadə edə bilər: modelləşdirmənin tətbiqi, əyləncəli təlim (didaktik oyunlar), tətqiqata cəlb etmə, biliklərin “kəşfi”, və s. Modelləşdirmədən istifadə zamanı riyaziyyat təlimin necə anlaşıqlı, tez mənimsənilən etmək olar?

Riyaziyyat təlimində modelləşdirmədən nə zaman istifadə edilir?

-Mənimənilməsi çətin olan mövzuların daha da sadələşməsi, qısa zaman ərzində çətin mövzuların mənimənilməsinin təmin edilməsində modelləşdirmə elementlərindən istifadə edilir.

Bəs modelləşdirmə dedikdə buraya nə daxildir?

-Cədvəl, şəkil, sxem, birməchullu tənlik, qrafik, dioqram və s.

Ümumilikdə modelləşdirmə iki cür olur: 1)Qrafik modelləşdirmə vasitələri, 2)Təsviri modelləşdirmə vasitələri.

Qrafik modelləşdirmə vasitələrin sxem, cədvəl, dioqram, qrafik və s. daxildir.

Təsviri modelləşdirmə vasitələrin şəkil, illüstrasiya, piktoqramlar və s. daxildir.

Riyaziyyat təlimdə məsələ həlli şagirdlər tərəfindən mənimənilməsi çətin olan mövzulardan biridir. Məsələni həll etmək üçün modelləşdirməni necə tətbiq etmək olar. Nümunə üzərində baxaq:

Aralarında məsafə 480 km olan iki şəhərdən eyni zamanda iki avtomobil qarşı-qarşıya yola düşdülər. Onlardan birinin sürəti 110 km/saat, digərinin sürəti isə 130 km/saat olarsa, avtomobillər neçə saat sonra rastlaşacaqlar?

Məsələ ilk baxışdan şagirdlər üçün çətin gəlir və ya düz həll olunmur. Bu problemi həll etmək üçün şagirdlər məsələnin modelini qurmalı və bundan sonra həll etməlidir. Modelin qurulması məsələnin həlli prosesini sadələşdirir və həlli gözlə görünən edir. Bəs məsələnin modelini necə quraq?

Verilmiş məsələnin modelini qurmaq üçün məsələni ardıcılıqla oxumaq və məsələdə qeyd olunanları göstərmək lazımdır. Verdiyimiz məsələnin modelini quraq.

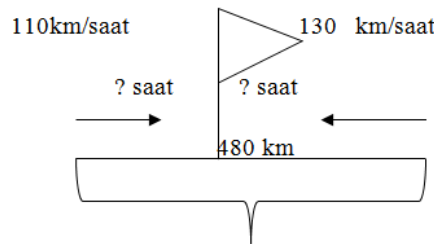

Göründüyü kimi verilmiş məsələni modelləşdirdik. Modelə baxmaqla məsələni yenidən oxumağa ehtiyac qalmır və məsələdə verilən, axdarılan arasında əlaqəni, necə həll etməli olduğunu müəyyənləşdirə bilər.

Göründüyü kimi verilmiş məsələni modelləşdirdik. Modelə baxmaqla məsələni yenidən oxumağa ehtiyac qalmır və məsələdə verilən, axdarılan arasında əlaqəni, necə həll etməli olduğunu müəyyənləşdirə bilər.

Həlli:

1) $110 + 130 = 240$ (km/saat) Bir saata iki avtomobilin sürəti

2) $480 : 240 = 2$ (saat) Neçə saat sonra avtomobillərin rastlaşma vaxtı

Cavab: 2 saat sonra rastlaşacaqlar.

Eyni zamanda şagirdlərin təlimdə çox istifadə etdiyi verilmiş məsələni tənlik qurmaqla həll etmək də modelləşdirmə nümunəsi hesab olunur.

Bundan başqa əsasən aşağı siniflərdə istifadə edilən modelləşdirmə daha çox təsviri xarakter daşıyarsa, yuxarı sinifdə daha çox qrafik modelləşdirmə nümunələrindən istifadə edilir.

Təlimdə istifadə edilən xəttəş, pozan, pərgar, çöplər, hesablama vasitələri (çötgə, kalkilyator) və s. vasitələr də modelləşdirmə nümunələridir.

Göründüyü kimi modelləşdirmənin tətbiqi riyaziyyatda mənimənilməsi çətin mövzuların qavranılmasında olduqca əhəmiyyətli vasitələrdir.

Xülasə

Təlimdə şagirdlər bir sıra çətinliklərlə üzləşirlər. Əsasənda riyaziyyat fənnində bəzi mövzuların mənimsənilməsi şagird üçün çox çətin və tamamilə anlaşılmaz olur. Bu halda müəllim hazır biliyi verməkdən çəkinməli, təlimi daha başa düşülən etməlidir. Bunun üçün modelləşdirməni tətbiq etmək istifadə edilən yollardan biri olmalıdır. Modelləşdirməni isə tətbiq etmək müəllimin mövzunu düzgün dəyərləndirməsindən, şagirdlərin bilik, bacarıqlarını, ümumi sinfin səviyyəsini yaxşı bilməsindən və metodik bacarığından asılıdır.

Summary

Students face a number of challenges in training. Basically, mastering some topics in mathematics is very difficult and completely incomprehensible for the student. In this case, the teacher should refrain from imparting ready-made knowledge and make the teaching more understandable. Applying modeling should be one of the ways to do this. The application of modeling depends on the teacher's correct assessment of the topic, students' knowledge, skills, general class level and methodological skills.

Резюме

Студенты сталкиваются с рядом проблем в обучении. В принципе, освоение некоторых предметов по математике очень сложно и совершенно непостижимо для студента. В этом случае учитель должен воздерживаться от передачи готовых знаний и сделать учение более понятным. Для этого применение моделирования должно быть одним из используемых способов. Применение моделирования зависит от правильной оценки преподавателем темы, знаний, навыков учащихся, общего уровня класса и методических навыков.

İstifadə edilmiş ədəbiyyat siyahısı:

1. Ə.Ə.Əlizadə, Şagirdlərdə yaradıcı fəaliyyətin psixologiyası, Bakı, 1965, "Maarif".
2. Ə.Ə.Əlizadə, Müasir Azərbaycan məktəbinin psixoloji problemləri, Bakı-2004, "Pedaqogika".
3. Бабанский, Введение в научное исследование по педагогике / под ред. В.И.Журавлева, М-1980
4. Балк М.Б., Балк Г.Д. Поиск решения. / Под ред. В.Г.Болтынского. М-1983
5. Барболин М.П., Методические основы развивающего обучения. М-1987

TRANSCENDENT TƏNLİKLƏRİN TƏQRİBİ HƏLL ÜSULLARININ YİĞİLMƏSİ HAQQINDA

AYDIN TAĞIYEV

Bakı Mühəndislik Universiteti

Fakultə: Mühəndislik

E-mail: aydin.tagiyev.1997@mail.ru

Bakı, Azərbaycan

XÜLASƏ. EHM-larında həll edilən məsələlərin sayının və çətinliyinin artması ilə əlaqədar uyğun həll üsullarının effektivliyinə qoyulan tələblər də daima çoxalır. Bu baxımdan hazırda hesablama riyaziyyatının geniş mənada məşğul olduğu sahə mümkün tətbiqi məsələlərin EHM-də təqribi həll üsullarını və bu üsulların əsaslandırılmasını əhatə edir. Praktiki fəaliyyətin müxtəlif sahələrində elə məsələləri həll etmək lazım gəlir ki, ya onlara klassik üsulları tətbiq etmək mümkün olmur, ya da praktikada çətin realizə olunan alqoritmlərlə nəticələnir. Analitik üsullar, bir qayda olaraq, kəsilməz dəqiq həlli təmin edir, lakin onlar məhdud sayda məsələlər üçün istifadə oluna bilər. Ədədi üsullar isə məsələni təqribi həll etməyə imkan verir və xüsusi diskret həllərin alınmasına gətirir. Ədədi üsullar təqribi həll təmin etdiyindən həllin keyfiyyəti bir

sıra amillərdən - məsələnin şərtlənməsi, üsulun dayanıqlığı və yığılması, xəta, həmçinin iterasiyaların sayı və bölünmə düyünlərinin sayı kimi faktorlardan asılıdır. Məqalədə transendent tənliklərin müxtəlif həll üsullarının yığılma şərtləri və sürətləri araşdırılır, praktiki misal üzərində üsulların müqayisəli analizi aparılır.

AÇAR SÖZLƏR: transendent tənliklər, ədədi həll üsulları, üsulun yığılması.

GİRİŞ. Mühəndis praktikasında və elmi araşdırmalarda kifayət qədər tez-tez $y = f(x)$ şəklində qeyri-xətti tənliklərin köklərinin tapılması məsələlərini həll etmək lazım gəlir. $f(x)$ funksiyasının şəklindən asılı olaraq ilkin tənlik sonlu və ya sonsuz sayda həllə malik ola bilər.

$y = f(x)$ şəklində tənlikdə x və y dəyişənləri arasında xətti asılılıq yoxdursa, onda belə tənliyə qeyri-xətti tənlik deyilir. Bir qayda olaraq qeyri-xətti $y = f(x)$ tənliklərini iki sinfə ayırırlar: 1) cəbri tənliklər; 2) transendent tənliklər.

Cəbri tənliklərdə yalnız cəbri (tam, rəşional, irrasional) funksiyalar daxildir, transendent tənliklərdə isə triqonometrik, loqarifmik, üstlü və s. funksiyalar iştirak edir, məsələn, $x = e^{-x^2+1}$, $x^2 = \cos x$, $\lg x = x + 5$, $3^x = \lg x + x^6 - 40$ tənlikləri transendent tənliklər sinfinə aiddir.

Təəssüflər olsun ki, bir çox praktik məsələlərin həllində tənlik mürəkkəb şəkllə malik olduqda onun dəqiq analitik həllini tapmaq mümkün olmur. Tənliyin köklərini daha sadə, lakin kifayət qədər qeyri-dəqiq qrafiki üsulla təyin etmək mümkündür - $f(x) = 0$ tənliyi üçün $y = f(x)$ funksiyasının qrafikini qurmaq və qrafikin absis oxu ilə kəsişmə nöqtələrinin absislərini tapmaq kifayətdir. Lakin həm nəticənin *operativliyini*, həm də yüksək *dəqiqliyini* təmin edən üsullara daha üstünlük verilir. Belə üsul eyni zamanda həm də *universal* olmalıdır, yəni müxtəlif növ tənliklərin həllini tapmağa imkan verməlidir.

$$f(x) = 0 \quad (1)$$

qeyri-xətti bir məchullu tənliyin kökünün tapılması məsələsinin çoxəsrli tarixə malik olmasına baxmayaraq müasir dövrdə də öz aktullağını itirmir. Bu, müxtəlif elmi və texniki problemlərin həllində elementar addım kimi tez-tez qarşıya çıxan məsələlərdən biridir. Qeyd edək ki, 1) tənliyin *kökü* (və ya *həlli*) elə \bar{x} qiymətinə deyilir ki, $f(\bar{x}) = 0$ olsun. (1) tənliyin köklərinin dəqiq qiymətini tapmaq cəhdindən uzaqlaşaraq köklərin verilmiş ε dəqiqliklə təqribi hesablanması məsələsinin həll üsullarını araşdıraraq.

Qeyri-xətti tənliyin kökünün tapılması məsələsinin həlli iki mərhələdə yerinə yetirilir. Birinci mərhələ *kökün lokallaşdırılması* (və ya *ayrılması*) *mərhələsi*, ikinci mərhələ isə *kökün iterasiya yolu ilə dəqiqləşdirilməsi mərhələsidir*. (1) tənliyin yalnız bir \bar{x} kökünü özündə saxlayan $[a, b]$ parçasına \bar{x} kökünün *lokallaşdırma parçası* deyilir.

Teorem 1. *Tutaq ki, f funksiyası $[a, b]$ parçasında kəsilməzdir və parçanın uclarında müxtəlif işarəli qiymətlər alır, yəni $f(a) \cdot f(b) < 0$. Onda $[a, b]$ parçasında $f(x) = 0$ tənliyinin heç olmasa bir kökü var.*

Təəssüf ki, təkrarlanan kökü funksiyanın işarəsinin dəyişməsinə əsaslanaraq lokallaşdırmaq mümkün olmur, belə kökün kiçik ətrafında f funksiyasının işarəsi sabit olur. Buna görə də əksər hallarda parçanın lokallaşdırılması əvəzinə \bar{x} kökünün yaxşı $x^{(0)}$ başlanğıc yaxınlaşmasını tapmaq kifayətdir.

Iterasiya üsullarının əsas xarakteristikalarından biri yığılma sürətidir. Əgər istənilən n üçün

$$|x^{(n)} - \bar{x}| \leq c_0 q^n \quad (2)$$

qiymətləndirməsi doğrudursa, onda *üsul vuruğu* $q < 1$ olan *həndəsi silsilə sürəti* ilə yığılır.

Tutaq ki, biraddımlı iterasiya üsulu aşağıdakı xassəyə malikdir: \bar{x} kökünün elə σ -ətrafı var ki, əgər $x^{(n)}$ yaxınlaşması bu ətrafa daxildirsə, onda

$$|x^{(n+1)} - \bar{x}| \leq C |x^{(n)} - \bar{x}|^p \quad (3)$$

qiymətləndirməsi doğrudur, burada $C > 0$ və $p \geq 1$ – sabitlərdir. Bu halda p ədədinə *yığılmanın sürətinin tərtibi* deyilir. Əgər $p=1$ və $C < 1$ olarsa, üsul kökün göstərilən σ -ətrafında *xətti yığılma sürətinə* malik olur. $p=2$ olduqda yığılmanın sürəti *kvadratik*, $p=3$ olduqda isə *kubik* adlanır.

Lemma. *Tutaq ki, biraddımlı iterasiya üsulu \bar{x} kökünün hər hansı σ -ətrafında xətti yığılma sürətinə malikdir. Onda \bar{x} kökünün σ -ətrafından seçilmiş istənilən $x^{(0)}$ başlanğıc yaxınlaşması üçün $x^{(n)}$ iterasiya ardıcılığı bu ətrafdan kənara çıxmır, üsul $q=C$ vuruqlu həndəsi silsilə sürəti ilə yığılır və aşağıdakı qiymətləndirmə doğrudur:*

$$|x^{(n)} - \bar{x}| \leq q^n |x^{(0)} - \bar{x}|, \quad n \geq 0. \quad (4)$$

Məsələnin qoyuluşu. Tutaq ki, (1) tənliyinin verilmiş $\varepsilon > 0$ dəqiqliyi ilə \bar{x} kökünü tapmaq tələb olunur və $[a, b]$ lokallaşdırma parçası (yəni yalnız bir \bar{x} kökünü özündə saxlayan parça) verilmişdir. Fərz edək ki, f funksiyası teorem 1-in şərtlərini ödəyir.

Baxılan məsələ üçün bəzi təqribi həll üsullarının yığılma sürətlərini nəzərdən keçirək.

Parçanın yarıya bölünməsi üsulu. Kökün başlanğıc yaxınlaşması kimi parçanın orta $x^{(0)} = (a^{(0)} + b^{(0)})/2$ nöqtəsi götürülür ($a^{(0)} = a, b^{(0)} = b$) və iterasiya prosesi $[a^{(n)}, b^{(n)}]$ parçasının tapılması, $x^{(n)}, f(a^{(n)}), f(b^{(n)})$ qiymətlərinin hesablanması şərti daxilində $x^{(n+1)} = (a^{(n+1)} + b^{(n+1)})/2$ düsturu ilə təyin olunur. n -ci parçanın ortası $x^{(n)} = (a^{(n)} + b^{(n)})/2$ nöqtəsi \bar{x} kökünə yaxınlaşaraq aşağıdakı xəyata malik olur:

$$|x^{(n)} - \bar{x}| \leq \frac{b^{(n)} - a^{(n)}}{2} = \frac{b - a}{2^{n+1}}. \quad (5)$$

Bu qiymətləndirmədən görünür ki, üsul vuruğu $q=1/2$ olan həndəsi silsilə sürəti ilə yığılır. Digər üsullarla müqayisədə biseksiya üsulu kifayət qədər yavaş yığılır. Lakin bu üsul sadə olmaqla tələbləri çox da sərt deyil: üsulun tətbiqi üçün $f(a) \cdot f(b) < 0$ bərabərsizliyinin ödənməsi, funksiyanın kəsilməz olması və işarəsinin düzgün təyin edilməsi kifayətdir. Yüksək sürətli yığılma tələb olunmayan hallarda (mühəndis hesablatlarında ən çox rast olunan hal) bu üsul çox əlverişlidir. Qeyd edək ki, biseksiya üsulunun tətbiqi zamanı ε dəqiqliyinə nail olmaq üçün iterasiyaların sayının çox olması tələb olunmur. Məsələn, başlanğıc lokallaşdırma parçasını 10^6 dəfə kiçiltmək üçün 19 iterasiya kifayət edir.

Iterasiya prosesini $b^{(n)} - a^{(n)} < 2\varepsilon$ bərabərsizliyi ödənilməyə qədər davam etdirmək lazımdır. Bərabərsizlik ödəndikdə (5) qiymətləndirməsinə əsasən $x^{(n)}$ yaxınlaşmasını kökün ε dəqiqliklə təqribi qiyməti kimi götürmək olar. Üsulun çatışmayan cəhəti ondan ibarətdir ki, onu qeyri-xətti tənliklər sistemi üçün ümumiləşdirmək və cüt sayda təkrarlanan köklərin tapılması üçün istifadə etmək mümkün deyil.

Sadə iterasiya üsulunu qeyri-xətti və ya transendent tənliklərin həllinə tətbiq etmək üçün (1) tənliyini aşağıdakı şəkllə gətirmək lazımdır:

$$x = \varphi(x). \quad (6)$$

Bu çevirməni (*tənliyin iterasiya üçün əlverişli şəkllə gətirilməsi*) müxtəlif üsullarla yerinə yetirmək olar. φ funksiyasını *iterasiya funksiyası* adlandıraraq.

Hər hansı bir şəkildə kökün təqribi $x^{(0)}$ qiymətini seçək və onu (6) tənliyinin sağ tərəfində yerinə yazsaq, $x^{(1)} = \varphi(x^{(0)})$ qiymətini almış olarıq. Prosesi qeyri-məhdud şəkildə davam etdirməklə kökün

$$x^{(n+1)} = \varphi(x^{(n)}), \quad n \geq 0 \quad (7)$$

düsturu vasitəsilə hesablanan yaxınlaşmalar ardıcılığını alarıq.

Aydındır ki, sadə iterasiya üsulu biraddımlı üsuldür.

Əgər qurulmuş ardıcılığın $\bar{x} = \lim_{n \rightarrow \infty} x^{(n)}$ limiti varsa, onda (7) bərabərliyində limitə keçməklə və φ funksiyasını kəsilməz fərz etməklə

$$\bar{x} = \varphi(\bar{x}) \quad (8)$$

bərabərliyini alırıq. Bu isə o deməkdir ki, \bar{x} - (8) tənliyinin həllidir.

Teorem 2. *Tutaq ki, \bar{x} kökünün hər hansı σ ətrafında φ funksiyası diferensiallandıdır və*

$$|\varphi'(x)| \leq q \quad (9)$$

bərabərsizliyini ödəyir, burada $0 \leq q < 1$ - sabitdir.

Onda kökün σ -ətrafından $x^{(0)}$ başlanğıc yaxınlaşmasının seçimindən asılı olmayaraq iterasiya ardıcılığı bu ətrafdan kənara çıxmır, üsul həndəsi silsilə sürəti ilə yığılır və xətanın aşağıdakı qiymətləndirməsi doğrudur:

$$|x^{(n)} - \bar{x}| \leq q^n |x^{(0)} - \bar{x}|. \quad (10)$$

Xətanın (10) qiymətləndirməsi aprior qiymətləndirmədir. O göstərir ki, sadə iterasiya üsulu vuruğu q olan həndəsi silsilə sürəti ilə yığılır. q vuruğu nə qədər kiçik olarsa, yığılma sürəti bir o qədər çox olar. Bu qiymətləndirmədən başlanğıc yaxınlaşmanın düzgün seçilməsinin də iştirakını görmək olar: başlanğıc yaxınlaşmanın xətası nə qədər kiçik olarsa, verilmiş ε dəqiqliyə nail olmaq üçün bir o qədər az iterasiya tələb olunur. (10) bərabərsizliyindən, bir qayda olaraq, xətanın praktiki qiymətləndirilməsi üçün istifadə olunur. Bunun səbəblərindən biri odur ki, qiymətləndirmənin sağ tərəfində iştirak edən \bar{x} qiyməti məlum deyil. Bundan başqa, (10) bərabərsizliyindən istifadə xətanın həddən yüksək dəqiqliklə qiymətləndirilməsinə gətirib çıxarır.

Xətanın qiymətləndirilməsi üçün praktiki tətbiqə yararlı olan aşağıdakı teoremə baxaq:

Teorem 3. *Tutaq ki, \bar{x} kökünün hər hansı σ ətrafında φ funksiyası diferensiallandıdır, $|\varphi'(x)| \leq q$ ($0 \leq q < 1$) bərabərsizliyi ödəyir və $x^{(0)} \in (\bar{x} - \sigma, \bar{x} + \sigma)$. Onda xətanın aşağıdakı qiymətləndirməsi doğrudur:*

$$|x^{(n)} - \bar{x}| \leq \frac{q}{1-q} |x^{(n)} - x^{(n-1)}|, \quad n \geq 1. \quad (11)$$

Qeyd. Çox zaman hesablama praktikada öz sadəliyi ilə fərqlənən $|x^{(n)} - x^{(n-1)}| < \varepsilon$ qiymətləndirməsindən istifadə olunur.

Nyuton üsulu. Məşhur Nyuton üsulu qeyri-xətti və transendent tənliklərin ən effektiv həll üsullarından biridir. Tutaq ki, $x^{(0)}$ - \bar{x} kökünün başlanğıc yaxınlaşmasıdır. Koordinatları $(x^{(0)}, f(x^{(0)}))$ olan $M^{(0)}$ nöqtəsində $y = f(x)$ funksiyasının qrafikinə toxunan çəkək və bu toxunanın Ox oxu ilə kəsişmə nöqtəsinin absisini yeni $x^{(1)}$ yaxınlaşması kimi götürək. Analoji şəkildə növbəti $x^{(2)}$ yaxınlaşması kimi funksiyanın qrafikinə koordinatları $M^{(1)}$ nöqtəsində çəkilmiş toxunanın Ox oxu ilə kəsişmə nöqtəsinin absisini qəbul edək. Prosesi bu şəkildə davam etdirməklə \bar{x} kökünə $x^{(0)}, x^{(1)}, x^{(2)}, \dots, x^{(n)}, \dots$ yaxınlaşmalar ardıcılığını alırıq. *Nyuton üsulunun* hesablama düsturunu aşağıdakı kimi olur:

$$x^{(n+1)} = x^{(n)} - \frac{f(x^{(n)})}{f'(x^{(n)})}, \quad n \geq 0. \quad (12)$$

Teorem 4. *Tutaq ki, \bar{x} - verilmiş $f(x) = 0$ tənliyinin sadə köküdür və f funksiyası bu nöqtənin hər hansı ətrafında iki dəfə kəsilməz diferensiallanan funksiyadır. Onda \bar{x} kökünün elə kiçik σ -ətrafı var ki, bu ətrafdan götürülmüş istənilən $x^{(0)}$ başlanğıc yaxınlaşmasında Nyuton üsulunun iterasiya ardıcılığı bu intervalın hüdudlarından kənara çıxmır və aşağıdakı qiymətləndirmə doğrudur:*

$$|x^{(n+1)} - \bar{x}| \leq C |x^{(n)} - \bar{x}|^2, \quad n \geq 0, \quad (13)$$

burada $C = \sigma^{-1}$ - üsulün kvadratik sürətlə yığılmasını bildirir.

(13) qiymətləndirməsinin nəticəsi olaraq aşağıdakı aprior qiymətləndirmə alınır:

$$|x^{(n)} - \bar{x}| \leq \sigma q^{2^n}, \quad n \geq 0, \quad \text{burada } q = \sigma^{-1} |x^{(0)} - \bar{x}|.$$

Beləliklə, başlanğıc yaxınlaşmanı kökün kifayət qədər yaxın ətrafından seçdikdə Nyuton üsulu kvadratik sürətlə yığılır. Bu o deməkdir ki, hər iterasiyada yaxınlaşmanın doğru rəqəmlərinin sayı iki dəfə artır.

Teorem 4-də xətanın qiymətləndirilməsi aprior xarakter daşıyır və onun praktiki hesablamalarda xətanın kəmiyyətə qiymətləndirilməsi üçün istifadəsi ya effektiv olmur, ya da ümumiyyətlə mümkün olmur. Bunun üçün praktikada sadə $|x^{(n)} - \bar{x}| \leq |x^{(n)} - x^{(n-1)}|$ aposterior qiymətləndirmədən istifadə etmək daha məqsəduyğundur.

Sadəliyi, məntiqi quruluşu və yüksək yığılma sürətinə malik olması Nyuton üsulunu cazibədar edir. Lakin onun praktiki tətbiqi üçün iki əhəmiyyətli çətinliyi aradan qaldırmaq lazımdır. Bunlardan biri $f'(x)$ törəməsinin hesablanmasıdır ki, çox zaman $f'(x)$ üçün analitik ifadə almaq mümkün olmur və onu təqribi qiymətini yüksək dəqiqliklə hesablamaq çətinlik yaradır. Bəzər $f'(x)$ -in hesablanması tam real olur, lakin mürəkkəb əməliyyatlar tələb edir. Bu hallarda bilavasitə törəmənin hesablanmasından yan keçməklə üsulu modifikasiya etmək lazım gəlir.

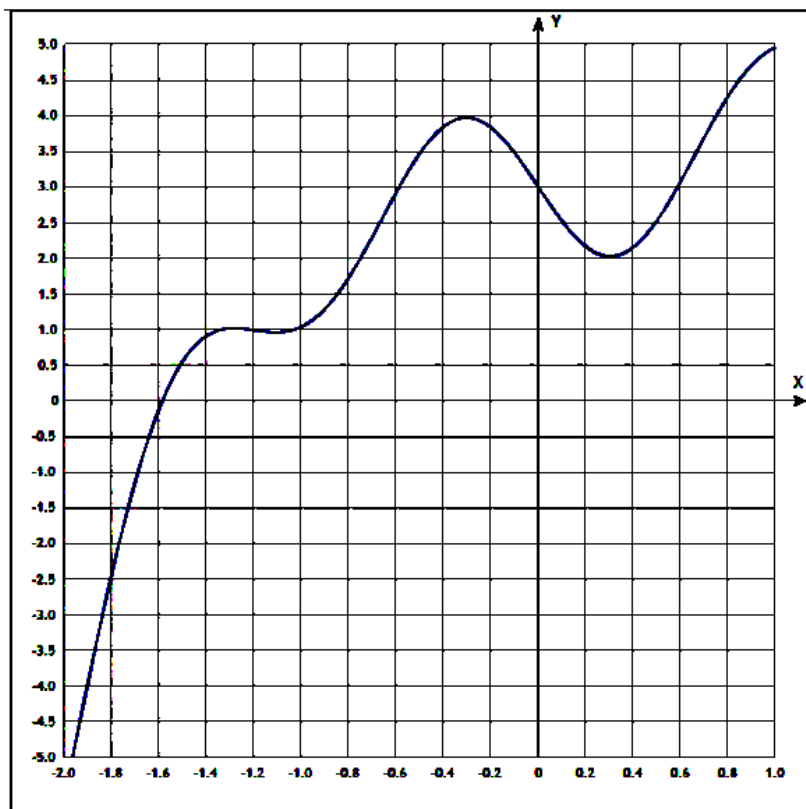

Ən əhəmiyyətlisi odur ki, Nyuton üsulu, ümumiyyətlə desək, yalnız *lokal yığılmaya* malikdir. Bu o deməkdir ki, onun yığılma oblası \bar{x} kökünün hər hansı çox kiçik σ -ətrafındadır və zəmanətli yığılma üçün σ -ətrafından yaxşı başlanğıc yaxınlaşma seçmək lazımdır. Başlanğıc yaxınlaşmanın uğursuz seçimi ardıcılığın dağılmasına səbəb ola bilər və hətta qəzalılıq dayanımlı ilə nəticələnə bilər (əgər növbəti iterasiyada $f'(x^{(n)}) \approx 0$ olarsa). Bu çətinliyi aradan qaldırmaq üçün tez-tez Nyuton üsulunu biseksiya üsulu kimi yavaş, lakin zəmanətli yığılan üsulla birgə istifadə edirlər. Belə hibrid alqoritmlər son dövrlərdə geniş praktiki tətbiq tapmışdır.

Üsulların yığılma effektivliyini yoxlamaq məqsədilə eyni proqram daxilində hər üç üsulla transcendent tənliyin həll alqoritmi verilmiş və nəticə alınmışdır. Bunun üçün əvvəlcə $y = x^3 - \sin(5x) + 3$ tənliyinin qrafiki qurulmuş və kök lokallaşdırılmışdır.

```

Program Muqayise;
const a=-2;b=-1.5;x0=-1;eps=0.001;
var x,y: real;
k:integer;
Function f(x:real): real;    {Funksiyanin hesablanmasi}
begin
  f:=x*x*x-sin(5*x)+3;
end;
Function f1(x:real):real;
begin {Funksiyanin toremesinin hesablanmasi}
  f1:=3*x*x-5*cos(5*x);
end;
Function fi(x:real):real;
begin
  fi:=0.2*ArcSin(x*x*x+3);    {Ekvivalent funksiyanin hesablanmasi}
end;
Procedure pyb(a,b:real;var x,y:real; var k:integer);
var r:real;
begin    {Parcanin yariya bolunmesi usulu}
  k:=0;
repeat
  k:=k+1;
  x:=(a+b)/2;
  y:=f(x);
  r:=f(a);
  if y*r<0 then b:=x else a:=x;
until (y=0.0) or (abs(a-b)<=eps);
end;
Procedure nu(x0:real;var x,y:real; var k:integer);
begin          {Nyuton usulu}
  k:=0;
repeat
  k:=k+1;
  x:=x0;
  y:=f(x);
  x0:=x-f(x)/f1(x);
until (y=0.0) or (abs(x-x0)<=eps);
  x:=x0; y:=f(x);
end;
Procedure iteru(x0:real;var x,y:real; var k:integer);
begin          {Iterasiya usulu}
  k:=0;
repeat

```

```

k:=k+1;
x:=x0;
y:=f(x);
x0:=fi(x);
until (y=0.0) or (abs(x-x0)<=eps);
x:=x0; y:=f(x);
end;
begin {Esas program}
pyb(a,b,x,y,k);
writeln('Parcanin yariya bolunmesi usulu',
' x=',x:7:4,' y=',y:7:4,' k=',k);
nu(x0,x,y,k);
writeln('Nyuton usulu',
' x=',x:7:4,' y=',y:7:4,' k=',k);
iteru(x0,x,y,k);
writeln('Iterasiya usulu',
' x=',x:7:4,' y=',y:7:4,' k=',k);
end.

```

The screenshot shows the PascalABC.NET IDE interface. The main window displays the source code file 'muqayise-aydin.pas'. Below the code editor is an output window titled 'Окно вывода' (Output Window) which contains the following text:

```

Parcanin yariya bolunmesi usulu   x=-1.5869   y= 0.0004   k=9
Nyuton usulu                     x=-1.5870   y= 0.0000   k=4
Iterasiya usulu                   x=      NaN   y=      NaN   k=1

```

NƏTİCƏ. Alınmış nəticələr nəzəri materialları özündə əks etdirir. Nəticələrin təhlili göstərir ki, kökün Nyuton üsulu ilə verilmiş $\varepsilon=0,001$ dəqiqlik dərəcəsi ilə $x=-1,5870$ qiyməti $k=4$ iterasiyada, parçanın yarıya bölünməsi üsulu ilə isə $x=-1,5869$ qiyməti $k=9$ iterasiyada tapılmışdır. Sadə iterasiya üsulundə isə nəticə əldə edilməmişdir, belə ki, burada $\varphi(x)$ iterasiya funksiyasının törəməsi lokallaşdırma parçasında $|\varphi'(x)| \leq q$ ($0 \leq q < 1$) şərtini ödəmir. Kökün müxtəlif üsullarla alınmış qiymətləri bir-birlərinə kifayət qədər yaxındır. Deməli, Nyuton üsulunu digər iki üsuldən daha effektiv hesab etmək olar.

ƏDƏBİYYAT SİYAHISI

1. Берд Д. Инженерная математика. (Kitab). М.: Додэка-XXI, 2008, 544 с .
2. Горинштейн А.М. Практика решения инженерных задач на ЭВМ. М.: Радио и связь, 1984.

ULAM-HYERS STABILITY OF FIRST-ORDER NONLINEAR DIFFERENTIAL EQUATIONS WITH THREE-POINT BOUNDARY CONDITIONS

KAMALA ISMAYILOVA

Baku Engineering University
Pedagogy/Mathematics and Informatics
keismayilova@beu.edu.az
BAKU, AZERBAIJAN

ABSTRACT

In this work, Ulam-Hyers stability and generalized Ulam–Hyers stability for the system of first order nonlinear ordinary differential equations with three-point non-separated boundary conditions is investigated. First, existence and uniqueness of the solution of boundary value problems are studied. Afterwards, sufficient conditions are given for Ulam-Hyers stability.

KEYWORDS: Three-point boundary conditions, Ulam-Hyers stability, generalized Ulam–Hyers stability

INTRODUCTION

In this paper, we study Ulam-Hyers stability for the system of first order nonlinear ordinary differential equations with three-point non-separated boundary conditions. We describe two types of Ulam stability: Ulam-Hyers stability, generalized Ulam-Hyers stability. The study of stability theory for functional, differential, integral and integro-differential equations is a crucial area for research in recent time, because of its wide range of applications in describing the real-world problems [4]. Stability theory was first introduced from a well-known question raised by S. M. Ulam at the Mathematics Club of the University of Wisconsin in 1940: “When a solution of an equation differing slightly from a given one must be somehow near to the solution of the given equation?”(see,e.g.,[3]). The first partial answer to Ulam’s question in the case of Cauchy’s equation in Banach spaces was given by D.H. Hyers in 1941, and which is obtained property is nowadays called the Ulam-Hyers stability (see for more detail [5]). Moreover, the study of differential equations with nonlocal boundary conditions has been an important field of mathematics, that has recently received much attention of researchers (see e.g. [1, 2] and the references therein).

We concerned the system of nonlinear differential equations of the type

$$\dot{x}(t) = f(t, x(t)), \quad t \in [0, T], \quad (1)$$

subject to three point boundary conditions

$$Ax(0) + Bx(t_1) + Cx(T) = d, \quad (2)$$

where A, B, C are constant square matrices of order n such that $\det N \neq 0$; $N = A + B + C$, $f : [0, T] \times R^n \rightarrow R^n$ is a given function, $d \in R^n$ is a given vector and t_1 satisfies the condition $0 < t_1 < T$.

Here we suppose the following conditions are satisfied:

i) The function $f : [0, T] \times R^n \rightarrow R^n$ is continuous,

ii) There exist a continuous function $M(t) \geq 0$ such that

$$|f(t, x) - f(t, y)| \leq M(t)|x - y|$$

for each $t \in [0, T]$ and all $x, y \in R^n$;

iii) $L = TSM < 1$

Here S is Green’s function number of problem (1)-(2) which is bounded.

Definition 3.1. For every $\varepsilon > 0$, the function $y \in C^1([0, T], R^n)$ satisfies

$$|y'(t) - f(t, y(t))| \leq \varepsilon, \quad t \in [0, T], \quad (3)$$

where the function f is defined in (1). Let $x \in C^1([0, T], R^n)$ be a solution of the problem (1)-(2). If there exists a nonzero positive constant k such that

$$|y(t) - x(t)| \leq k\varepsilon, \quad t \in [0, T],$$

then the problem (1)-(2) is said to be Ulam-Hyers stable.

Definition 3.2. Let $y \in C^1([0, T], R^n)$ satisfies the inequality in (3) and $x \in C^1([0, T], R^n)$ is a solution of (1)-(2). If there is a function $\varphi_f \in C(R^+, R^+)$ with $\varphi_f(0) = 0$ satisfying

$$|y(t) - x(t)| \leq \varphi_f(t)\varepsilon, \quad t \in [0, T],$$

then the problem (1)-(2) is said to be generalized Ulam-Hyers stable.

Remark 3.1. A function $y \in C^1([0, T], R^n)$ is said to be a solution to (3) if and only if we can find a function $\varphi \in C([0, T], R^n)$ (dependent on y) such that

I) $|\varphi(t)| \leq \varepsilon$, for all $t \in [0, T]$;

II) $y'(t) = f(t, y(t)) + \varphi(t)$, $t \in [0, T]$.

RESEARCH METHOD

Some sufficient conditions for the existence, uniqueness, Ulam-Hyers stability and generalized Ulam-Hyers stability of solutions for the first order nonlinear ordinary differential equations with three-point boundary conditions are established for the problem (1)-(2). Furthermore, several theorems are proved concerning the existence and uniqueness of solutions to three-point boundary value problem for nonlinear system of first order ordinary differential equations. The uniqueness of the solutions for the given problem is analyzed by using the Banach contraction principle. Besides, Schaffer fixed point theorem is used to prove the existence of a solutions of the problem.

CONCLUSION

Ulam-Hyers stability and generalized Ulam-Hyers stability of solutions to three-point boundary value problem for first order nonlinear ordinary differential equations have been studied by using some well-known fixed point theorems. The approach used in the thesis is general enough and can be applied to the investigation of the similar multi-point problems for the ordinary differential equations as below:

$$\dot{x}(t) = f(t, x(t)), \quad t \in [0, T],$$

$$\sum_{i=0}^n L_i x(t_i) = \alpha.$$

Here $0 = t_0 < t_1 < \dots < t_n = T$, $L_i \in R^{n \times n}$ are the given matrices, and

$$\det N \neq 0, N = \sum_{i=0}^n L_i.$$

REFERENCES

6. M. J. Mardanov, Y. A. Sharifov, K. E. Ismayilova, Existence and Uniqueness of Solutions for the First-Order Non-Linear Differential Equations with Three-Point Boundary Conditions, *Filomat* 33 (5), 2019, 1387-1395.
7. M. J. Mardanov, Y. A. Sharifov, K. E. Ismayilova, S.A. Zamanova, Existence and Uniqueness of Solutions for the System of First-order Nonlinear Differential Equations with Three-point and Integral Boundary Conditions, *European Journal of Pure and Applied Mathematics*, Vol. 12, No. 3, (2019), 756-770.
8. S. M. Ulam, *Problems In Modern Mathematics*, Science Editions John Wiley & Sons, New York, 1960.
9. R. E. Bellman, *Stability theory of differential equations*, New York-Toronto- London, McGRAW-Hill BOOK COMPANY, INC., 1953.
10. D. H. Hyers, On the stability of the linear functional equation, *Proc. Nat. Acad. Sci. U. S. A.*, 27(4), (1941), 222-224, <https://doi.org/10.1073/pnas.27.4.222>.

İKİ TƏRTİBLİ FƏRQ OPERATORLARINA CAVAB VERƏN ABSTRAKT OPERATORLARIN SPEKTRAL ANALİZİ

T.B.ƏSƏDOV

Bakı Dövlət Universiteti
Mexanika-riyaziyyat
Email: tofig-as@mail.ru
BAKİ, AZƏRBAYCAN

M.M.MƏMMƏDOVA

Bakı Dövlət Universiteti
Mexanika-riyaziyyat
Email: mesume.memmedova@icloud.com
BAKİ, AZƏRBAYCAN

XÜLASƏ

Məqsəd iki tərtibli fərq operatorlarının spektral xassələrini, birtərtibli fərq operatorlarının həllərinin keyfiyyətə strukturunu öyrənməkdən ibarətdir. Baxılan operatorların spektral xassələrini öyrənmək üçün diferensial və fərq operatorlarının spektral nəzəriyyəsi, harmonik analiz nəzəriyyəsi, birtərtibli fərq operatorları nəzəriyyəsi metodları istifadə edilmişdir.

AÇAR SÖZLƏR: Banax fəzası, fərq operatoru, operatorun spektri, operatorun spektral radiusu, operatorun nüvəsi, operatorun tərsi.

GİRİŞ

Təqdim olunan işdə banax fəzalarında təsir edən operator əmsallı fərq operatorlarının spektral xassələrinin öyrənilməsinə həsr olunmuşdur. Fərq operatorlarının spektral nəzəriyyəsinin inkişafı, onların geniş şəkildə diferensial, inteqral və inteqro-diferensial, inteqral və inteqro-diferensial tənliklərin diskretləşdirilməsi metodlarının yaradılmasında istifadəsi ilə bağlı olması əsas səbəblərdən biridir[1-3]. Fərq operatorları eyni zamanda riyazi modellərin öyrənilməsi zamanı da geniş istifadə edilir. Banax fəzalarında qeyri məhdud operator əmsallı diferensial tənliklərin öyrənilməsində fərq operatorlarının spektral nəzəriyyəsi xüsusi əhəmiyyət daşıyır.

Məqsəd iki tərtibli fərq operatorlarının spektral xassələrini, birtərtibli fərq operatorlarının həllərinin keyfiyyətə strukturunu öyrənməkdən ibarətdir. Baxılan operatorların spektral xassələrini öyrənmək üçün diferensial və fərq operatorlarının spektral nəzəriyyəsi, harmonik analiz nəzəriyyəsi, birtərtibli fərq operatorları nəzəriyyəsi metodları istifadə edilmişdir[4,5].

TƏDQIQAT METODU

Məsələnin qoyuluşu. Tutaq ki, X kompleks Banax fəzasıdır. $l^p = l^p(Z, X)$, $1 \leq p \leq \infty$ fəzası X -dən olan iki tərəfli vektor ardıcılıqlarının Banax fəzasıdır. Norma isə bu fəzada aşağıdakı kimidir

$$\|x\| = \|x\|_p = \left(\sum_{n \in Z} \|x(n)\|^p \right)^{1/p}, \quad p \in [1; \infty)$$

$$\|x\| = \|x\|_\infty = \sup_{n \in Z} \|x(n)\|, \quad x \in l^\infty.$$

Bu fəzada aşağıdakı ikitərtibli fərq tənliyinə baxaq

$$x(n+2) + B_1(n)x(n+1) + B_2(n)x(n) = f(n), \quad n \in Z, \quad (1)$$

burada $f \in l^p$, $B_k : Z \rightarrow \text{End}X$, $k=1,2$ məhdud operator-qiymətli funksiyalardır, yəni $B_k \in l^\infty(Z, \text{End}X)$, $k=1,2$. S simvolu ilə l^p -dən olan ardıcılıqların sürüşmə operatorunu işarə edək, $S \in \text{End} l^p$, $S(x)(k) = x(k+1)$, $k \in Z$, $x \in l^p$.

İstənilən $x \in l^p$ ardıcılığına qarşı $y: Z \rightarrow X^2 = X \times X$ şəklində ardıcılıq qarşı qoyaq. (Qeyd edək ki, $X^2 = X \times X$ dekart hasilində norma $\|(x_1, x_2)\| = \max\{\|x_1\|, \|x_2\|\}$, $(x_1, x_2) \in X_2$ kimidir) $y(n) = (x_1(n), x_2(n))$, $n \in Z$, $x_1 = x$, $x_2 = Sx$. y ardıcılığının tərifindən birbaşa alınır ki, $x \in l^p$ ardıcılığı (1) tənliyinin yalnız və yalnız $y \in l^p(Z, X^2)$ ardıcılığı aşağıdakı tənliyi (baxılan $l^p(Z, X^2)$ fəzasında) ödədikdə həllidir.

$$Z(n+1) = u(n)Z(n) = \tilde{f}(n), \quad n \in Z, \quad (2)$$

burada $\tilde{f} \in l^p(Z, X^2)$, $\tilde{f}(n) = 0, f(n)$, $n \in Z$ və operator-qiyətli $u: Z \rightarrow \text{End} X^2$ funksiyası aşağıdakı şəkildədir: hər bir $u(n) \in \text{End} X^2$ operatoru $X \times X$ -də aşağıdakı şəkildə matrislə müəyyən edilir

$$\begin{pmatrix} 0 & -I \\ B_2(n) & B_1(n) \end{pmatrix}. \quad (3)$$

Həmdə diferensial və fərq tənlikləri nəzəriyyələrində yüksək tərtibli diferensial və fərq tənliklərinin birtərtibli diferensial və fərq tənliklərinə gətirilməsi qaydasından geniş istifadə edərək.

(1) və (2) tənliklərini operator şəklində aşağıdakı kimi yazaq:

$$D_1 x = f, \quad f \in l^p = l^p(Z, X) \quad (4)$$

$$Dy = g, \quad g \in l^p = l^p(Z, X \times X)$$

burada $D_1 \in \text{End} l^p(Z, X)$ fərq operatoru aşağıdakı düsturla təyin edilir:

$$D_1 = S^2 + \tilde{B}_1 S + \tilde{B}_2$$

burada $\tilde{B}_1, \tilde{B}_2 \in \text{End} l^p(Z, X)$ operatoru $l^p(Z, X)$ -də uyğun olaraq $B_1, B_2: Z \rightarrow \text{End} X$ operatorlarına vurma operatorlarıdır, yəni

$$(\tilde{B}_k x)(n) = B_k(n)x(n), \quad n \in Z, \quad x \in l^p(Z, X), \quad k = 1, 2.$$

(4)-də $D \in \text{End} l^p(Z, X^2)$ operatoru aşağıdakı şəkildədir:

$$D = S_1 + C,$$

burada $S_1, C \in \text{End} l^p(Z, X^2)$ operatorları aşağıdakı şəkildə təyin edilirlər:

$$S_1 x = (Sx_1, Sx_2), \quad (Cx)(n) = \begin{pmatrix} 0 & -I \\ B_2(n) & B_1(n) \end{pmatrix} \begin{pmatrix} x_1(n) \\ x_2(n) \end{pmatrix}$$

$$n \in Z, \quad x = (x_1, x_2) \in l^p(X, X^2) \simeq l^p(Z \times X) \times l^p(Z \times X).$$

Beləliklə, D operatoru $l^p \times l^p$ -də aşağıdakı matrislə müəyyən olunur:

$$\begin{pmatrix} S & -I \\ \tilde{B}_2 & S + \tilde{B}_1 \end{pmatrix}.$$

Tutaq ki, X - Banax fəzasıdır və A, C_1, C_2 operatorları $\text{End} X$ cəbrindəndir. Aşağıdakı operatora baxaq:

$$A = A^2 + C_1 A + C_2 \in \text{End} X.$$

A operatoru ilə yanaşı aşağıdakı matrislə verilən $E \in \text{End} X^2$ operatoruna baxaq:

$$\begin{pmatrix} A & -I \\ C_2 & A + C_1 \end{pmatrix}.$$

başqa sözlə,

$$Ex = (Ax_1 - x_2, C_2x + (A + C_1)x_2), \quad x = (x_1, x_2) \in X^2.$$

Theorem 1. A və E operatorlarının dönənlik vəziyyətləri çoxluğu üst-üstə düşür:

$$St_{inv}A = St_{inv}E.$$

Əvvəlcə A və E operatorlarının nüvələrinin xassələrini öyrənək.

Lemma 1. A və E operatorlarının nüvələri izomorfdurlar, həm də izomorfizmi aşağıdakı operator yerinə yetirir

$$I: KerA \rightarrow KerE, \quad Ix = (x, Ax), \quad x \in KerA.$$

İndi isə A və E operatorlarının nüvələrinin tamamlanması məsələsinə baxaq.

Theorem 2. Tutaq ki, P_{KerA}, R_{KerE} uyğun olaraq A və E operatorlarının nüvələrində kəsilməz proyektorlar çoxluqlarıdır. Onda aşağıdakı hökmlər doğrudur:

1) Əgər $P \in P_{KerA}$ olarsa, onda $\begin{pmatrix} P & 0 \\ AP & 0 \end{pmatrix}$ matrisi vasitəsilə verilən P_1 proyektoru P_{KerE} -yə daxildir;

2) Əgər \tilde{P}_1 proyektoru $\tilde{P}_1 \in P_{KerA}$ $\begin{pmatrix} P_{11} & P_{12} \\ P_{21} & P_{22} \end{pmatrix}$ matrisi vasitəsilə verilibsə, onda $\tilde{P}_1 = P_{11} + P_{12}A$ proyektoru P_{KerA} -ya daxildir.

İndi isə A və E operatorlarının digər xassələrini aşağıdakı üç lemma şəklində ifadə edək.

Lemma 2. $z \in X$ vektoru A operatorunun obrazına yalnız və yalnız $(0, z) \in X \times X$ cütü E operatorunun obrazına daxil olduqda daxildir.

Lemma 3. $(y_1, y_2) \in X \times X$ cütü E operatorunun obrazına yalnız və yalnız $y = y_2 + (A + C_1)y_1$ vektoru A operatorunun obrazına daxil olduqda daxildir.

İndi isə A və E operatorlarının obrazlarının eyni zamanda qapalılığı haqqında lemmanı isbat edək.

Lemma 4. A operatorunun obrazı yalnız və yalnız E operatorunun obrazı qapalı olduqda qapalıdır.

Qeyd edək ki, lemmanın ödəndiyini göstərmək üçün E operatorunun matrisinin aşağıdakı şəklindən istifadə etmək olar:

$$\begin{pmatrix} A & -I \\ C_2 & A + C_1 \end{pmatrix} = \begin{pmatrix} 0 & I \\ I & 0 \end{pmatrix} \begin{pmatrix} A & A + C_1 \\ 0 & -I \end{pmatrix} \begin{pmatrix} I & 0 \\ -A & I \end{pmatrix}.$$

Beləliklə, E operatoru aşağıdakı hasil şəklində göstərilir

$$E = TCV \quad (5)$$

burada $T, C, V \in End(X \times X)$, operatorları uyğun matrislərlə müəyyən edilir.

Burada $T^2 = I$; T, V - operatorları tərsi olan operatorlardır, C operatorunun matrisi isə yuxarı üçbucaq matrisidir.

$P_{ImE}, P_{ImA}, P_{ImC}$ simvolları ilə uyğun olaraq ImE, ImA, ImC alt fəzalarında (kəsilməz) proyektorlar çoxluğunu işarə edək.

Qeyd edək ki, (5)-dən E operatoru üçün aşağıdakı bərabərlik alınır:

$$ImE = T(ImC).$$

Bundan başqa, $\tilde{P}_1 \in End(X \times X)$ proyektoru ImC -də proyektordursa, onda

$$P_1 = I\tilde{P}_1T^{-1}$$

proyektoru ImE -də proyektordur.

Buradan alınır ki, $P_{\text{Im}E}$ proyektorlar çoxluğunu təsvir edərkən $P_{\text{Im}C}$ çoxluğunun təsviri üzərində qalmaqlar. $A + C_1$ operatorunun hərdən B simvolu ilə işarə edərək.

Lemma 5. Əgər $P \in P_{\text{Im}A}$ olarsa, onda P_1 proyektoru aşağıdakı matrislə $P_{\text{Im}E}$ -yə daxildir.

$$\begin{pmatrix} I & 0 \\ -(I-P)B & P \end{pmatrix}.$$

Teorem 3. A və E operatorlarının eyni zamanda tərsi var və E operatorunun tərsi aşağıdakı matrislə təyin olunur:

$$\begin{pmatrix} A^{-1}(A + C_1) & A^{-1} \\ AA^{-2}(A + C_1) - I & AA^{-1} \end{pmatrix}$$

Lemma 6. Əgər $\text{Im}C$ fəzası $X \times X$ tamamlanan alt fəzasıdırsa, onda $\text{Im}A$ fəzası X -də tamamlanan alt fəzadır. $\text{Im}A$ və $\text{Im}C$ alt fəzalarının ölçüləri üst-üstə düşür.

Lemma 7. A^* və E^* operatorlarının nüvələri uyğun olaraq $\text{Ker}A^*$ və $\text{Ker}E^*$ izomorfduurlar. İzomorfizm aşağıdakı operator vasitəsilə həyata keçir.

$$I_1 : \text{Ker}A^* \rightarrow \text{Ker}E^*, I_1\varepsilon = ((A^* + C_1^*)\varepsilon, \varepsilon), \quad \varepsilon \in \text{Ker}A^*.$$

Aşağıdakı fərq tənliyinə baxaq:

$$x(t+1) = Bx(t) + f(t), \quad t \in R, \quad (6)$$

burada $B \in \text{End}X$ və $f \in C_0$.

Əvvəlcə vahid dairədə B operatorunun spektrinin yeganə 1 ədədindən ibarət olduğunu isbat edək.

Teorem 3. Tutaq ki, $B \in \text{End}X$ xətti operatorudur və $\sigma(B)$ spektri aşağıdakı xassəyə malikdir: 1 ədədi B operatorunun vahid dairədə $T = \{\lambda \in C : |\lambda| = 1\}$ spektrinin yeganə nöqtəsidir. Əgər (6) tənliyinin məhdud müntəzəm kəsilməz x_0 həlli varsa, onda 0 sonsuzluqda periodu 1 olan periodik funksiyadır, yəni $x_0 \in C_{1,\infty}$.

Teoremi isbat etmək üçün aşağıdakı iki lemmadan istifadə edilir. Bu lemmalarda aşağıdakı şəkildə tənlikdən istifadə edilir:

$$x(t+1) = Ax(t) + f(t), \quad t \in R, \quad f \in C_0, \quad (7)$$

burada $A \in \text{End}X$ operatoru aşağıdakı şərtlərdən birini ödəyir:

- 1) $r(A) < 1$,
 - 2) $r(A^{-1}) < 1$,
- (8)

burada ikinci şərtə A operatorunun tərsi var, $r(A)$ və $f(A^{-1})$ uyğun olaraq A və A^{-1} operatorlarının spektral radiuslarıdır.

Lemma 8. (7) tənliyinin R -də istənilən müntəzəm kəsilməz və məhdud x_0 həlli, A operatoru (8) 1) şərtini ödədikdə, C_0 fəzasına daxildir və aşağıdakı şəkildə göstərilə bilər:

$$x_0 = \sum_{n=0}^{\infty} A^n S(-n-1)f, \quad f \in C_0.$$

(10) tənliyini aşağıdakı kimi ekvivalent şəkildə yazmaq olar:

$$xAS(-1)x + S(-1)f,$$

$$(I - \tilde{A})x = S(-1)f,$$

burada $\tilde{A} = AS(-1) \in \text{End}C_{b,u}$.

Lemma 9. (7) tənliyinin müntəzəm kəsilməz məhdud həlli, yeganədir və C_0 fəzasına daxildir və aşağıdakı şəkildədir (A operatorunun tərsi var və onun radiusu $r(A^{-1}) < 1$)

$$x_0 = -\sum_{n=0}^{\infty} A^{-n-1} S(n) f, \quad f \in C_0.$$

(7) tənliyinin hər iki tərəfinə A^{-1} operatorunu tətbiq edək və onu aşağıdakı şəkildə yazmaq olar:

$$x = A^{-1} S(1)x - A^{-1} f,$$

$$\text{burada } \tilde{A} = A^{-1} S(1).$$

Sonsuzluqda periodik funksiyaların Berliq spektri haqqında yuxarıda isbat olunan hökmlərdən istifadə edərək aşağıdakı lemmanı isbat edək.

Lemma 10. Tutaq ki, $A \in \text{End} X$ operatoru spektri $\sigma(A)$ vahid radiuslu T çevrəsində yerləşir və həmdə

$$\sigma(A) = \{e^{i\varphi_1}, \dots, e^{i\varphi_k}\},$$

burada $\varphi_i \in [0; 2\pi)$, $1 \leq i \leq k$. Onda

$$x(t+1) = Ax(t) + f(t), \quad t \in R, \quad f \in C_0$$

tənliyinin hər bir $x \in C_{b,u}$ həlli aşağıdakı şəkildə göstərilə bilər:

$$x(t) = \sum_{j=1}^k e^{i\varphi_j t} x_{0,j}(t),$$

burada $x_{0,j}, j \in C_{1,\infty}$, $j = \overline{1, k}$ (yəni sonsuzluqda periodu 1 olan periodik funksiyadır).

Teorem 4. Əgər

$$x(t+1) = Bx(t) + f(t), \quad t \in R$$

burada $B \in \text{End} X$ və $f \in C_0$ tənliyinin müntəzəm kəsilməz, məhdud $x: R \rightarrow X$ həlli varsa, onda onu aşağıdakı şəkildə göstərmək olar

$$x(t) = \sum_{j=1}^m x_j(t) e^{i\varphi_j t}, \quad t \in R$$

burada $x_{0,j}, j \in C_{1,\infty}$, $1 \leq j \leq m$, $\varphi_j \in [0; 2\pi)$, həm də

$$\sigma(B) \cap T = \{e^{i\varphi_1}, \dots, e^{i\varphi_m}\}, \quad T = \{\lambda \in C : |\lambda| = 1\}.$$

NƏTİCƏ

İki tərtibli fərq operatorlarına cavab verən abstrakt operatorların spektral analizi tədqiq edilir. Fərq operatorlarının tərsinin varlığı, qapalılığı, onların qoşmaları və qoşmaların nüvələrinin izomorfizmi, obrazları haqqında, dönənlik vəziyyətləri haqqında tərifin ödənməsi ilə bağlı lemma və teoremlər verilir. Eləcə də, fərq tənliklərinin sonsuzluqda periodik həlləri, iki tərtibli sabit operator əmsallı fərq tənlikləri araşdırılır. Kompleks banax fəzasında vektor və funksiyaların berliq spektri anlayışı daxil edilir və onların xassələri öyrənilir. Bu məsələlərlə bağlı bir çox lemmalar və teoremlər formalizə edilir. Fərq tənliklərinin sonsuzluqda həllərinin periodiklik şərti haqqında, sonsuzluqda periodik funksiyaların berliq spektri haqqında teoremlərdən istifadə edərək operatorun sonsuzluqda periodu 1 olan periodik funksiya olması haqqında lemma isbat edilir. Bu tip həllərinin keyfiyyət strukturu harmonik analiz nəzəriyyəsi vasitəsilə tədqiq edilir. Fərq tənliklərin məhdud həllərinin varlığının kafi şərti haqqında teorem isbat edilir və bu həllərin sıx, banax fəzası və qapalı olmayan alt fəza əmələ gətirməsi göstərilir.

ƏDƏBIYYAT SIYAHISI

1. Баскаков А.Г. Об обратимости и фредгольмовости разностных операторов / А.Г. Баскаков // Мат. заметки. 2000. Т.67. № 6. С. 816-827.
2. Баскаков А.Г. Разностные операторы и операторные матрицы второго порядка./ А.Г. Баскаков, А.Ю. Дуплищева// Изв. РАН. Сер.матем. 2015, Т.79, N2, С. 3-20.
3. Гаркавенко Г.В., Ускова Н.Б. Гармонический анализ разностных операторов второго порядка с растущим потенциалом. Таврический вестник информатики и математики, №3, 2015, 40-48.
4. Гаркавенко Г.В., Ускова Н.Б., Зголич А.Р. Метод подобных операторов и спектральные свойства разностного оператора с четным потенциалом. Серия Математика. Физика. 2016 № 20 (241). Выпуск 44, стр. 44-49
5. Baskakov A. G., Duplishcheva A. Yu. Difference operators and operator-valued matrices of the second order. Izv. Math., 2015, vol. 79, no. 2, pp. 217-232. DOI: 10.4213/im8248

OXŞAR OPERATORLAR METODU İLƏ DİFERENSİAL OPERATORLAR ÜÇÜN SƏRHƏD MƏSƏLƏLƏRİNİN TƏDQIQI

T.B.ƏSƏDOV, N. İSMAYILZADƏ

Bakı Dövlət Universiteti

Mexanika-riyaziyyat

Email: tofig-as@mail.ru, novraste.ismayilzada@mail.ru

Bakı, Azərbaycan

XÜLASƏ

Təqdim olunan işdə bir sinif diferensial operatorların spektral xassələrini tədqiq etmək üçün oxşar operatorlar metodunun tətbiq edilməsindən bəhs edilir. Bu metod Banax fəzalarında qeyri-xətti tənliklər üçün Krilov-Boqolyubov əvəzləməsinin analoqunu yaradarkən meydana gəlmişdir və mahiyyəti spektral xassələri həyəcənlanmamış operatorların xassələrinə yaxın olan operatorla tədqiq olunan operatorun əvəz edilməsindən ibarətdir.

AÇAR SÖZLƏR: diferensial operatorlar, oxşar operatorlar, spektr.

Diferensial operatorların spektral analizi müasir analizin və riyazi fizikanın aparıcı istiqamətlərindən biridir. Spektrin asimptotikasının alınması, spektral ayrılışların yığılmasının qiymətləndirilməsi həm abstrakt nəzəriyyə, həm də mexanika və fizikanın tətbiqi əhəmiyyətli bölmələri üçün çox aktualdır. Mexanikanın, riyazi fizikanın bir çox məsələləri diferensial operatorların spektral xassələrinin öyrənilməsində oxşar operatorlar metodundan istifadə edilir.

Oxşar operatorlar metodunun əsas anlayışlarını verək.

Tərif. Əgər $A_1 : X \rightarrow X$ və $A_2 : X \rightarrow X$ xətti operatorları üçün elə kəsilməz tərs $U \in \text{End}X$ operatoru varsa ki, $A_1 U_x = U A_2 x$, $U D(A_2) = D(A_1)$, $x \in D(A_2)$ olarsa, onda A_1 və A_2 operatorlarına oxşar operatorlar deyilir. U U operatoruna A_1 operatorunu A_2 operatoruna çevirən operator deyilir.

Oxşar operatorlar bir sıra üst-üstə düşən spektral xassələrə malikdir. Ona görə də aşağıdakı teorem doğrudur.

Tutaq ki, $L : L_2[0;1] \rightarrow L_2[0;1]$ operatoru aşağıdakı diferensial ifadə ilə müəyyən olunan diferensial operatorudur.

$$l(y) = y^{(IV)} - a(t)y'' - b(t)y, \text{ burada } a, b \in L_2[0;1] \quad (1)$$

$$y^{(i)}(0) = y^{(i)}(1), \quad i = 0,1,2,3 \quad (2)$$

Teorem. Tutaq ki, (1) tənliyi üçün (2) şərti ödənilir. Elə $m \in \mathbb{N}$ var ki, $\|\Gamma_m B\|_2 < 1$ doğrudur. Onda $L = L^0 - B$ operatoru $\tilde{L} = L^0 - \tilde{B}$ operatoruna oxşardır. Burada

$$\tilde{B} = J_m B_1 + (I + \Gamma_m B)^{-1} (B_1 \Gamma_m B_1 - (\Gamma_m B_1) J_m B_1) + \tilde{C},$$

$$\tilde{C} = J_m B_2 + (I + \Gamma_m B)^{-1} (B_1 \Gamma_m B_2 + B_2 \Gamma_m B_1 + B_2 \Gamma_m B_2 - (\Gamma_m B_1) J_m B_1 - (\Gamma_m B_2) J_m B_2).$$

Həm də aşağıdakı bərabərlik doğrudur. $(L^0 - B)(I + \Gamma_m B) = (I + \Gamma_m B)(L^0 - \tilde{B})$. \tilde{B} operatorunu $\tilde{B} = JB_1 + B_1 \Gamma B_1 - (\Gamma B_1) JB_1 + C$ şəklində göstərmək olar. Burada $C = C_0 (L^0)^{\frac{1}{2}}$, C_0 – sabitdir.

Burada $\Gamma_m B \in \text{End}H$, H – Hilbert fəzasıdır, $\Gamma B = \sum_{\substack{k,j=0 \\ k \neq j}}^{\infty} \frac{P_k B P_j}{\lambda_{k,g} - \lambda_{j,g}}$, $JB = \sum_{n=0}^{\infty} P_n B P_n$, P_k – proyektordur.

Ədəbiyyat

1. Данфорд Н. Линейные операторы. Спектральные операторы. М. Мир, 1974. 663с.
2. Баскаков А.Г., Дербушев А.Б., Щербаков А.О. Метод подобных операторов в спектральном анализе несамосопряженного оператора Дирака с негладким потенциалом. Изв. РАН. Серия математическая, 2011 Т.75, С.3-28.
3. Поляков Д.М. Метод подобных операторов в спектральном анализе несамосопряженного оператора четвертого порядка. Дифференциальные уравнения. 2015., Т.51, №3, с.417-420.

STEM TƏDRİSİNDƏ RIYAZIYYAT, CƏBRLƏ HƏNDƏSƏNİN İNTEQRASIYASI

BƏHMAN MƏMMƏDOV

Bakı Mühəndislik Universiteti
Riyaziyyat və İnformatika
bmemmedov1@beu.edu.az
BAKİ, AZƏRBAYCAN

VÜSALƏ ŞAHBAZOVA

Bakı Mühəndislik Universiteti
Riyaziyyat və İnformatika
vusala.sh99@gmail.com
BAKİ, AZƏRBAYCAN

XÜLASƏ

Bu məqaləmiz, sorğu əsnasında ən çətin vizuallaşdırıla bilən fənnin riyaziyyat olaraq nəticələnməsi ilə araşdırılmışdır. Məqaləmizdə, hazırda aktual olan XI əsr tədris metodu, yəni STEMdə riyaziyyat fənnini tədris edərkən, sözsüz isbatların əhəmiyyətindən bəhs edilmiş, tədrisdə vizuallaşdırmanın vacibliyi göstərilmişdir. Sözsüz isbatların şagirdlər və müəllimlər üzərində buraxdığı təsirlərə nəzər yetirilmiş və nəticə olaraq tədrisdə sözsüz isbatlar metoduna geniş yer ayrılması fikrinə gəlinmişdir. Sözsüz isbatlar, şagirdlərdə zehni, riyazi, məntiqi təfəkkürün artmasına, onlarda analiz və sintez edə bilmək bacarığını formalaşdırır. Bu da həmin şagirdlərin hər hansı bir problemin həllinə daha rahat yol tapmaqlarına kömək edir. STEM metodu ilə tədrisdə vizuallığa hər zaman yer verilir. Və biz riyaziyyatda bunu cəbrlə həndəsənin inteqrasiyası olan sözsüz isbatlardan istifadə edərək göstərmiş oluruq.

AÇAR SÖZLƏR: STEM, RIYAZIYYAT, SÖZSÜZ İSBATLAR

GİRİŞ

Riyaziyyat və eləcə də digər elmlərin tədrisində hər zaman əsas məqsəd şagirdin onu əzbərləməsi yox, qarşıya qoyulan hər hansı problemi analiz və sintez edə bilmək bacarıqlarının formalaşmasıdır. Hər zaman tədrisin forma və metodları öz aktuallığını saxlamışdır. Məqalənin yazılma səbəbi, 150 şagird arasında sorğu aparılmış və şagirdlərin ən çətinlik çəkdikləri fənnin riyaziyyat olduğu bir daha öz təsdiqini tapmışdır. STEM tədrisi, şagirdlərin hər hansı bir problem ilə qarşılaşdıqları zaman, var olan biliklərini istifadə edərək, həmin problemə həll yolu tapa bilmək və onu qarşı tərəfə izah edə bilmək bacarıqlarını inkişaf etdirərək şagirdlərdə biliklərin qalıcılığını artırmaqdadır. (Wang,2012) Tədqiqatda STEM tədrisində riyaziyyat fənni üzərində sözsüz isbatlar metodunun faydalı olub-olmayacağı araşdırılmışdır.Məqaləmiz əsasən 4 başlıq altında yazılmışdır.

TƏDQIQAT METODU

Məqalədə sorğu, ümumiləşdirmə kimi metodlardan istifadə olunmuşdur.

STEM konsepsiyası dünyada ilk dəfə 2001-ci ildə Judith Rahmaley tərəfindən təqdim edilmişdir. (White, 2014) 1996-cı ildə ABŞ-da yeni bir təhsil yanaşması təklif edilmişdir. Hansı ki, bu yanaşma STEM adlandırılmışdır. STEM konsepsiyası, tərkibində dörd elm sahəsini birləşdirir: fənn(science), texnologiya(technology), mühəndislik(engineering) və riyaziyyat(mathematics). STEM şagirdlərə əzbərlətdirmir, birbaşa olaraq öyrədir.

STEM: STEM tədrisinin əsas məqsədi fənn, texnologiya, mühəndislik və riyaziyyat fənnləri arasında əlaqə yaratmaq və tədrisin vahid bir yanaşma ilə həyata keçirilməsini təmin etməkdir. (Smith and Karr-Kidwell, 2000) STEMdə öyrənmək bilikləri ayrı-ayrı əzbərləmək deyil, ayrı-ayrı öyrənilən bilikləri birləşdirə bilmək, onları analiz, sintez edə bilmək mənasına gəlir. Thamasiannın (2011) bir fikrinə əsaslanaraq deyə bilərik ki, STEM tədrisinin əsas məqsədi tələbələrin günlük həyatlarında qarşılaşdıqları problemlərə STEM-in özündə birləşdirdiyi elm sahələrinə dayanaraq, həll yolu tapa bilməsinə gətirib çıxarmaqdır. Ölkənin inkişafına töhfə verəcək və elmə əsaslanan texnoloji yeniliklər istehsal edəcək, gələcək elm adamları və mühəndisləri yetişdirmək üçün şagirdlərə, elm və texnologiya bilikləri verilməlidir. (Miaoulis, 2009) STEM tədrisi tarixən daha keçmiş bir zamanda qəbul edilməsinə baxmayaraq, dünyada əsasən 2007-ci ildən etibarən tətbiq olunur.

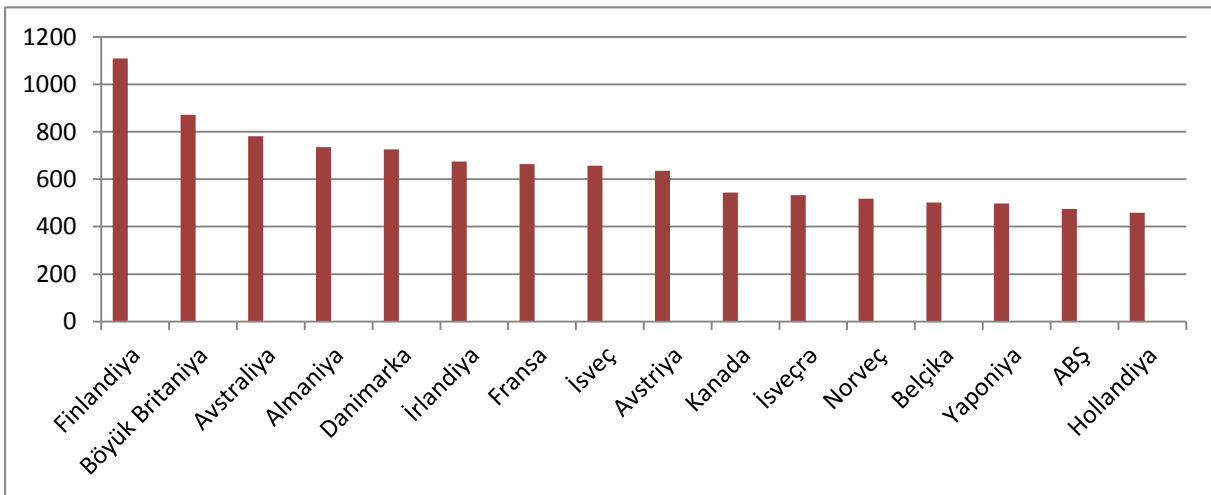

Diaqram 1. 2011-ci ildə 20-39 yaşlarında olan STEM peşəsi üzrə 100 000 nəfərə düşən məzunların sayı

Başqa bir statistik məlumat ("Azərbaycan məktəbi" jurnalı, 2009) əsasən də deyə bilərik ki, 2011-ci ildə 20-39 yaşlarında olan STEM peşəsi üzrə məzunların sayı Finlandiyada daha yükəkdir. Statistika 100 000 nəfərə düşən məzunların sayı nəticəsində tərtib edilmişdir.

Finlandiyanın təhsildə digər ölkələrdən hər zaman yaxşı mənada fərqləndiyini bilərək deyə bilərik ki, Finlandiya STEM-in yaxşı bir metod olduğuna inanır, hansı ki, nəticə bunu təsdiqləyir və bu məlumat digər ölkələrin də öz təhsillərində STEM metodundan istifadə etmələrinə təkan verir. (<https://muallim.edu.az>)

Stem Azərbaycanda: Azərbaycan da təhsil üzrə olan yeniliklərdən hər zaman xəbərdardır. STEM tədrisinə “Təhsilin inkişaf strategiyası: nailiyyətlər və əsas hədəflər” adlı məqalədə geniş yer ayrılmışdır. Bakı şəhərinin bir çox məktəblərində STEM dərslərin keçirilməsi ilə əlaqədar ilk dəfə 2019-2020-ci illərdə pilot layihə qəbul olunub və həyata keçirilib. Azərbaycan STEM tədrisinin öyrənilməsi üçün İsrailə 1 aylıq treninqlərə 50 müəllim göndərib. (<https://muallim.edu.az/>)

Tədris mühitində vizuallaşdırmanın əhəmiyyəti: İnsanın koqnitiv psixologiyasına nəzər yetirsək, onun şüurlu psixi kontekstində təsəvvürün də nə qədər vacib olduğunu görürük. Yaşından aslı olmayaraq insanlar hər zaman təsəvvür edə bildiyi şeyləri yadda saxlamaqda daha az çətinlik çəkirlər. Buna belə bir misal göstərmək olar ki, eşitdiyimiz nağılları universitetdə oxunan mühazirələrdən daha tez və daha uzun ömürlü olaraq yadda saxlayırıq. Apardığımız sorğuda şagirdlərə sadəcə iki sual verilmişdir. Birincisi, hansı fənni daha çətin vizuallaşdırma bilərsiniz? İkinci sual isə buna səbəb nədir? Ən çətin vizuallaşdırıla bilən fənn riyaziyyat, səbəbi isə onu təsəvvür etmək çətin deyərək olmuşdur. Təsəvvür etdirərək bir məlumat verilsə, daha çox başa düşülmə ehtimalı vardır. Lakin həqiqət budur ki, biz qarşımızdakı şagirdin nə təsəvvür etdiyindən xəbərsizik. Buna görə də artıq müəllim olaraq təsəvvür etdirməyə çalışmaq yox, mümkün qədər şagirdlərə biliyi göstərmək lazımdır. Vizuallaşdırmanın riyaziyyatın üzərindəki rolu müxtəlif suallar ortaya qoymaqla hər zaman araşdırılmışdır. (Hanna & Sidoli, 2007) Bu gün hələ də isbatda vizual təqdimatların rolu haqqında fikir ayrılıqları vardır və bu səbəbdən araşdırmalar hələ də davam edir. Vizual təqdimatlar az olsa belə bir çox araşdırmaçı bunun faydalı olduğuna inanır. (Hanna & Sidoli, 2007)

Müəllimlər mövzunu daha başa düşülən hala gətirmək üçün mövzuları isbat edirlər. Lakin məlumdur ki, çox zaman isbatlar şagirdlər üçün daha çətin, başa düşülməyəndir. Şagirdlər isbatlar ilə tədris həyatları boyunca qarşı-qarşıya gətirilmələrinə rəğmən isbat onlar üçün hər zaman çətinlik çəkilən mövzu olmuşdur. Baxmayaraq ki, isbatların riyaziyyatda rolu danıla bilməz. (Jones, 2000) Şagirdlərə mövzunu isbat edərək izah etmək əslində səhv yanaşma deyildir. Buradakı tək səhv isbatlar haqqında müəllimlərin məlumatlı olmasıdır. Tədrisdə istifadə olunan isbatlar vizual deyil, lakin sözsüz isbatlar vizualdır. Biz sözsüz isbatlara həm də cəbrlə həndəsənin inteqrasiyası kimi baxa bilərik. Buna görə deyə bilərik ki, Miller (2012) edilmiş olan isbatlardan yola çıxaraq isbatın iki cür olduğunu bildirmişdi. Biri teoremlərdən və aksiomlardan istifadə edərək, bir ifadənin doğru olduğunu göstərmək, digəri isə sadəcə inandırıcı, verilmiş ifadənin doğruluğu ilə razı salmaq üçün istifadə edilə bilən növüdür. Məhz bu fikirdən irəli çıxaraq deyə bilərik ki, bizim məqsədimiz qarşımızdakı şagirdə ifadənin sadəcə doğru olduğunu göstərmək deyil, əslində niyə doğru olduğunu göstərmək və şagirdi bununla razı salmağa bacarmaq olmalıdır. Hanna (1991) isbatı, qarşımızdakı şagirdə verilmiş olan ifadənin doğruluğuna inandırmaq üçün hər cür formada göstərə biləcəyimiz anlayış olaraq ifadə etmişdi.

Bardelle (2009) vizual isbatların nəzəri hissəsinə toxunmuş və Piemonte Orientale Universitetində dərslər çərçivəsində şagirdlərdən bəzi ifadələrin vizual isbatlarına baxmaqlarını, bu tərzdə isbat hazırlamaqlarını istəmiş və şagirdlərin cavablarını analiz etmişdir. Təcrübənin nəticəsi isə şagirdlərin bu isbatları çətin hesab etməsi olmuşdur. Onlar tək başlarına vizual təqdimatlara baxaraq fikir səsləndirə bilməmiş ancaq bəzi göstərişlərdən sonra başa düşmüşdülər. Bell (2011) isə təcrübədə isbatın sadəcə bir növünü istifadə edərək, (sözlü və ya sözsüz) şagirdlərə göstərməkdənsə, isbatın həm sözlü həm də sözsüz şəkildə edilməsinin şagirdlərdə isbat etmə bacarığını formalaşdırmaqla bərabər, onlarda riyazi düşünmə qabiliyyətinin artmasına da səbəb olduğunu göstərmişdir.

Ümumiyyətlə sözsüz isbatlar ilk əvvəl çətin gəlsə də bir müddət düşündükdən sonra həll oluna bilir. Bu da elə özü onu göstərir ki, sözsüz isbatlar şagirdlər tərəfindən təkrar-təkrar işləndikdə onlarda düşünmə prosesinin sürətlənməsinə, riyazi, məntiqi təfəkkürün artmasına və problemlərin həllinə fərqli şəkildə baxa bilməklərinə təsir edir. Bir çox tədqiqatçı riyaziyyatı öyrənməkdə, eləcə də öyrətməkdə həm isbatın həm də vizuallaşdırmanın vacibliyini vurğulamaqdadır. (Ball, Hoyles, Jahnke və Movshovitz-Hadar, 2002)

Sözsüz isbatların tarixi: Sözsüz isbatların tarixi haqqında hər-hansı bir tarix deyərək dəqiq məlumat verə bilmək qeyri mümkündür. Bilinən məlumat isə isbat anlayışını riyaziyyata antik yunanlar tərəfindən gətirilməsidir. Bilinən tarixlərə nəzər yetirsək, isbatın ilk istifadəsinin, əsasən E.ə 600- cü illərdə yaşamış Miletli Falesə dayandığını görə bilərik. III əsrdə Evklit həndəsədə aksiomlara söykənən isbat anlayışını gətirmişdir. Bütün bunlar isbat anlayışının yaranmasında vacib məlumatlardır. İsbat haqqında bilinən məlumatlar günümüzdə hər kəs tərəfindən bilinən aksiomlara söykənən, ifadənin doğruluğunu sübuta yetirmək üçün istifadə olunan isbatlardır. Sözsüz isbatların isə hər hansı tarixi yoxdur. Ona görə də onların tarixini riyaziyyatçılar tərəfindən verilmiş sözsüz isbatlarla müəyyən dərəcə təxmin etmək olar. Pifaqor teoreminin müxtəlif riyaziyyatçılar tərəfindən müxtəlif üsullarla edilmiş olan sözsüz isbatları buna ən böyük misaldır. Pifaqor teoreminin Zhou Bi Suanın tərəfindən hazırlandığı sözsüz isbatı aşağıdakı kimidir (Şəkil 1). (Miller, 2012)

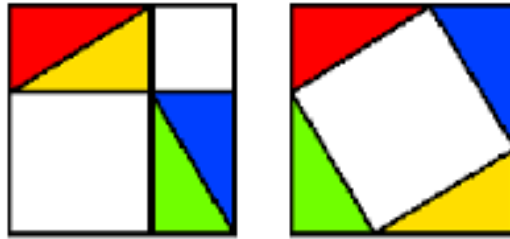

Şəkil 1. Pifaqor Teoreminin Sözsüz İsbatı

Pifaqor teoreminin aşağıda verilmiş sözsüz isbatı isə H.E.Dudeney tərəfindən hazırlanmışdır. (Şəkil 2).

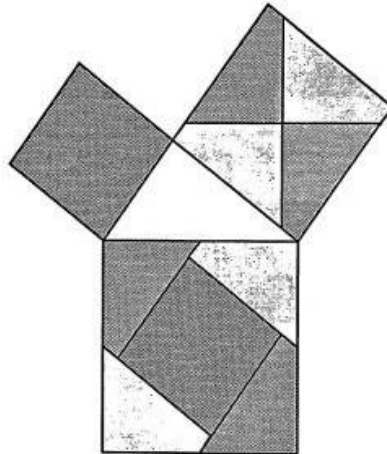

Şəkil 2. Pifaqor Teoreminin Sözsüz İsbatı

3. NƏTİCƏ

Aparılan tədqiqatın nəticəsi olaraq deyə bilərik ki, sözsüz isbatlar bizə aksiomların, düsturların sadəcə düz olduqlarını sübut etmir. Eləcə də düz olduqlarını bizə vizual olaraq göstərir və bizi buna inandırır. Vizual olaraq gördüyümüz hər şeyi başa düşmək, yadda saxlamaq daha rahat və asan olduğundan, sözsüz isbatlar sayəsində riyaziyyat daha başa düşülən, yadda qalıcı olur.

Sözsüz isbatlara baxıldığında ilk olaraq başa düşülməz, çətin kimi görünsə də, əslində bu bizə şagirdlərimizdə yetərinə düşünmə qabiliyyətinin olmadığından xəbər verir. Sözsüz isbatlar şagirdlərdə zehni, riyazi, məntiqi təfəkkürün artmasına, onlarda analiz və sintez edə bilmək bacarıqlarını formalaşdırmaqda kömək edir. Tədrisdə isbatın bütün növlərinə yer verilməlidir. STEM tədrisinin əsas məqsədlərindən biri, şagirdin problemə fərqli şəkildə baxa bilməsi, həmin problemi digər dərslərlə də inteqrasiya edərək, həll edə bilmək bacarığını qazandırmaq olduğunu düşünsək, sözsüz isbatlarla da riyaziyyatın incəsənətlə, həndəsə ilə birləşərək yaranmış olan problemləri həll etdiyini görə bilərik.

ƏDƏBİYYAT SIYAHISI

1. Smith, J. and Karr-Kidwell, P. (2000). The interdisciplinary curriculum: a literary review and a manual for administrators and teachers. Retrieved from ERIC database. (ED443172).
2. Hanna, G. & Sidoli, N. (2007). Visualisation and proof: A brief survey of philosophical perspectives. *ZDM Mathematics Education*, 39, 73–78.
3. Jones, K. (2000). The Student Experience of Mathematical Proof at University Level. *International Journal of Mathematical Education in Science and Technology*, 31(1), 53-60
4. Miller R. L. (2012). On Proofs Without Words, Retrieved from: <http://www.whitman.edu/mathematics/SeniorProjectArchive/2012/Miller.pdf>
5. BARDELLE, C. (2009). “Visual proofs: an experiment”, Proceedings of the Sixth Conference of European Research in Mathematics Education, Lyon: France

PHYSICS

UZUN DÖVRLÜ KOMETLƏRİN AŞKAR OLUNMASINDA HOLEÇEKİN GÖRÜNMƏ ŞƏRTİ

H. Ə. QASIMOV

Bakı Mühəndislik Universiteti

Fizika kafedrası

hqasimov@beu.edu.az

Bakı, Azərbaycan

XÜLASƏ

Bu tədqiqat işində uzun dövrlü kometlərin aşkar olunmasında Holeçek şərtinin ödənilməsinə baxılmışdır. Məlumdur ki, kometin aşkar olunma şəraiti Holeçek funksiyası ilə sıx bağlıdır. Bu, onların aşkar olunma dövrləri ilə periheli uzunluqları arasında müəyyən əlaqənin olduğunu göstərir. Əvvəlki tədqiqat işində dövrü kometlərin aşkar olunmasında bu faktorun təsirini müəyyən etdik. Bu konteksdə uzun dövrlü kometlərin Holeçekin görünmə şərtinə tabe olmaları məsələsi tədqiq olunmuşdur. Baxılan sinif üçün bu faktorun mühüm rol oynamaması aşkar edilmişdir.

AÇAR SÖZLƏR: Uzun dövrlü kometlər, periheli uzunluğu, Holeçekin görünmə şərti.

GİRİŞ

Uzun dövrlü kometlərin aşkar olunma dövrləri ilə periheli uzunluqları arasında əlaqəni tədqiq etməzdən əvvəl Holeçekin (funksiyasına) görünmə şərtinə baxaq[1]. Kometlərin görünmə şərti Everhard [2] tərəfindən oxşar səpkidə də baxılmışdır. Holeçek funksiyası özündə iki şərti cəmləşdirir: 1) kometlər perihelidə olduğu zaman onları aşkar etmək daha əlverişlidir, 2) kometlər Yerə nəzərən Günəşdən əks tərəfdə olduqlarında onları aşkar etmək daha asandır. Holeçek funksiyası aşağıdakı düsturla ifadə edilir.

$$\chi = \lambda p - L \pm 180^0 \quad (1)$$

burada, χ – Holeçek bucağı, λp - kometin periheli uzunluğu, $L \pm 180^0$ - komet periheldə olarkən Günəşin ekliptik uzunluğudur.

Uzun dövrlü kometlər deyəndə bir qayda olaraq periodu 200 ildən çox olan obyektlər nəzərdə tutulur. Bu tədqiqat işində 1750-ci ildən 2020-ci ilin aprel ayınadək aşkar olunmuş 1261 uzun dövrlü kometin məlumatlarından istifadə olunmuşdur [3]. Təhlil zamanı kiçikperihelili komet qrupları və qoşa kometlər nəzərə alınmamışdır.

TƏDQIQAT METODU

Beləliklə, hər bir baxılan komet üçün (1) funksiyasının qiyməti hesablanmış və statistik təhlil üçün bazis cədvəli hazırlanmışdır. Növbəti mərhələdə ekliptika müstəvisi şərti olaraq 12 bərabər sektora bölünərək hər sektora uyğun gələn (1) funksiyasının qiymətləri müəyyən edilmişdir. Tədqiqatın statistik nəticəsi cədvəl 1 və şəkil 1-də təqdim olunmuşdur.

Cədvəl 1. Uzun dövrlü kometlər üçün Holeçek bucağının paylanması

$X_{\text{bucağı}}$	30^0	60^0	90^0	120^0	150^0	180^0	210^0	240^0	270^0	300^0	330^0	360^0
N_{komet}	122	109	89	100	99	116	96	105	109	127	94	95

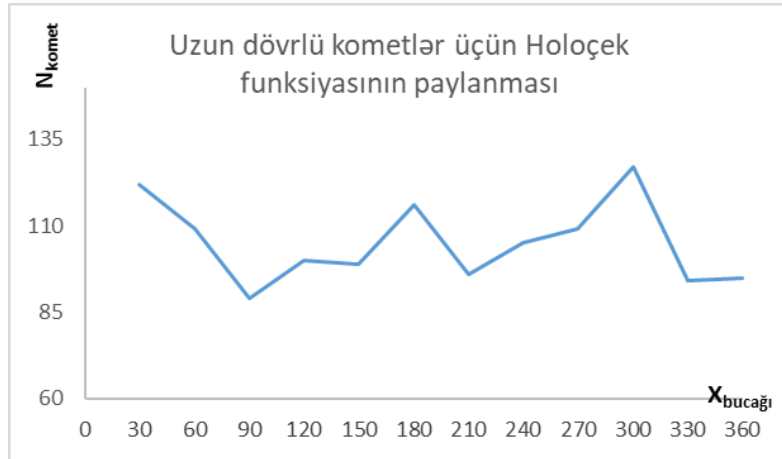

Şəkil 1. Uzun dövrlü kometlər üçün Holoçek bucağının paylanması

Həç bir statistik meyar tətbiq etməməklə təsdiq etmək olar ki, alınmış paylanma xaosik (təsadüfi) xarakter daşıyır və etibarlı ekstremumlara malik deyil. Beləliklə, dövri kometlərdən fərqli olaraq uzundövrü kometlərin axtarışında Holoçek şərtinin istifadəsi effektiv olmaya bilər.

Bunun iki səbəbi ola bilər: 1. Uzun dövrlü kometlərin ekliptika mütəsvisinə görə meyl bucağının diapazonu dövri kometlərə nəzərən böyükdür və $0,966^{\circ} < i < 179,21^{\circ}$ intervalında dəyişir. Eyni faktoru uzundövrü kometlərin perihel enlikləri barədə də demək olar. Onlar kifayət qədər böyük diapazonda (-90° -dən $+90^{\circ}$ -yə qədər) dəyişir. Başqa sözlə desək, bu tip kometlərin periheliləri dövri kometlərdən fərqli olaraq ekliptika müstəvisi ətrafında cəmləşmişdir. 2. Holoçek şərti o zaman yaxşı effekt verir ki kometin perihel məsafəsi 1 a.v.-dən böyük olsun. Uzundövrü kometlərdə bu tip periheli məsafələri açıq-aşkar çoxluq təşkil etmir.

NƏTİCƏ

Qeyd etdiyimiz kimi, Holoçek funksiyası özündə iki şərti cəmləşdirir. Birincisi komet perihelidə olduğu zaman onu aşkar etmək daha asandır. İkincisi, komet Yərə nəzərən Günəşdən əks tərəfdə olduqda onu aşkar etmək daha əlverişlidir. Deməli baxılan bucaq 180° –yə yaxınlaşdıqca aşkar olunan kometlərin sayı maksimum olmalıdır. Tədqiqatımızın nəticəsi olaraq verdiyimiz cədvəl və qrafikdən aydın olur ki, hər sektorda bu paylanma təqribən eynidir, yəni 180° intervalında belə bir maksimum müşahidə olunmur. Uzun dövrlü kometlərin Holoçekin görünmə şərtinə tabe olmamalarını yalnız xarici səbəb sayılan seleksiya effekti ilə izah etmək olar. Onun kosmoqonik interpretasiyası az ehtimallıdır.

ƏDƏBİYYAT SİYAHISI

1. С.К.Всехсвятский. Природа и происхождение комет и метеорного вещества. М.Просвещение, 1967.
2. E. Everhart. Examination of several ideas of comet origins. Astron. J., 1973, 78.
3. <https://www.jpl.nasa.gov>

ŞOTTKI DİODLARININ POTENSİAL ÇƏPƏRİNƏ ƏLAVƏ ELEKTRİK SAHƏSİNİN TƏSİRİ

RASİM MƏMMƏDOV

Bakı Dövlət Universiteti

Fizika fakültəsi

rasimaz50@yahoo.com

BAKİ, AZƏRBAYCAN

ƏMİNƏ ASLANOVA

Bakı Dövlət Universiteti

Fizika fakültəsi

aslanova78@yahoo.com

BAKİ, AZƏRBAYCAN

NƏRMIN MUSAYEVA

Bakı Dövlət Universiteti

Fizika fakültəsi

m96@gmail.com

BAKİ, AZƏRBAYCAN

XÜLASƏ

Müasir elektronikada elmi-praktiki cəhətdən mühüm əhəmiyyət kəsb edən metal – GaAs Şottki diodlarının potensial çəpərinin formalaşmasında əlavə elektrik sahəsinin əhəmiyyətli rolu aşkar edilmişdir. Müəyən olmuşdur ki, real Şottki diodları ikiçəpərli kontakt energetik struktura malik olub, düz və əks istiqamətlərdə fərqli Φ_{BF} və Φ_{BRP} hündürlüklü potensial çəpərlərlə xarakterizə olunur. Kontakt diametri artdıqca Şottki diodlarının Φ_{BF} və Φ_{BRP} parametrləri və onlar arasındakı fərq əvvəlcə artır sonra isə praktiki olaraq dəyişməz qalır. Diodlarda əks istiqamətdə potensial çəpərinin hündürlüyü düz istiqamətdəki hündürlüklə əlavə elektrik sahəsinin potensialının ədədi qiymətlərinin fərqinə bərabər olur. Bu fərq əks istiqamətdə potensial çəpərinin orta qiymətinə yaxın olur. Real Şottki diodlarının voltamper xarakteristikası düz istiqamətdə bütöv kontakt səthi üzrə, əks istiqamətdə isə kontaktın periferiya səthi boyunca axan cərəyanlardan ibarət olur. Alınmış təcrübi nəticələr əlavə elektrik sahəli Şottki diodlarının ikiçəpərli energetik quruluşu ilə yaxşı izah olunur.

AÇAR SÖZLƏR: Şottki diodu, ƏES gərginliyi, potensial çəpər

GİRİŞ

Müxtəlif növ yarımkeçirici cihazlarda əsas fiziki element kimi istifadə olunan metal – yarımkeçirici kontaktlar (MYK) həm omik, həm də diod xassələrinə malik olurlar. Şottki modelinə görə metal və yarımkeçiricinin sıxış işlərinin fərqi kimi müəyən olunan potensial çəpərin hündürlüyü ilə MYK-nın omik və ya diod (ŞD) xassəsinə malik olması nəzəri olaraq müəyən edilir. Uzun illəl aparılan tədqiqatlar nəticəsində müəyən edilmişdir ki, Şottki modeli bir sıra real MYK –larda özünü doğrultmur. Son illər real MYK-larda əlavə elektrik sahəsinin (ƏES) mövcudluğu və elektron proseslərində onun nəzərəcarpacaq rolu aşkar edilmişdir. ƏES-nin təsir dərəcəsinin kontakt səthinin həndəsi ölçülərindən asılı olduğunu nəzərə alaraq, təqdim olunan məruzədə ŞD-nin kontakt diametrindən asılılığının tədqiqinin nəticələri əks olunmuşdur.

TƏDQIQAT METODU

Təqdim olunan işdə standart fotolitoqrafiya üsulu ilə Au metalı ilə n-tip GaAs yarımkeçiricisinin kontaktı əsasında hazırlanmış Şottki diodlarının (ŞD) əsas elektrofiziki

parametri olan potensial çəpərin hündürlüyü araşdırılmışdır. Bu parametrin eksperimental təyini üçün ŞD-nin düz və əks voltamper xarakteristikası (VAX) metodundan istifadə edilmişdir. Real ŞD-lərdə yaranan əlavə elektrik sahəsinin (ƏES) rolunu müəyən etmək üçün kontakt diametri 3 tərtib ($D=5, 15, 30, 50, 100, 200$ və 500 mkm) dəyişən ŞD-lərdən istifadə edilmişdir. Müxtəlif diametrli Au-nGaAs ŞD-lərin düz istiqamətdə VAX-ları ƏES-nin U_c gərginliyi qədər gərginlik oxu boyunca sürüşür. [2,3] işlərinə əsaslanaraq, $U \leq U_c$ şərti daxilində ŞD-nin düz istiqamətdə BAX-sı aşağıdakı düsturla ifadə oluna bilər:

$$I_F = I_{F2} = S_2 A T^2 \exp\left(-\frac{\Phi_{B2} + q\beta_2 U}{kT}\right) \left[\exp\left(\frac{-qU_c + qU}{kT}\right) - 1 \right] \quad (1)$$

Gərginliyin $U > U_c$ şərti daxilində isə BAX aşağıdakı kimi ifadə olunur:

$$I_F = S A T^2 \exp\left(-\frac{\Phi_{Bf} + q\beta U}{kT}\right) \left[\exp\left(\frac{qU}{kT}\right) - 1 \right] \quad (2)$$

ŞD-lərin əks istiqamətdə VAX-larının riyazi ifadəsi əsasən aşağıdakı düsturla ifadə olunur:

$$I_R = S_2 A T^2 \exp\left(-\frac{\Phi_{BrP} - q\beta_2 U}{kT}\right) \left[\exp\left(\frac{-qU_c - qU}{kT}\right) - 1 \right] \quad (3)$$

Tədqiq olunan ŞD-lərin potensial çəpərinin düz istiqamətdə effektiv hündürlüyü Φ_{Bf} və əks istiqamətdə effektiv hündürlüyü Φ_{BrP} uyğun olaraq (2) və (3) düsturları ilə hesablanmışdır. Eyni zamanda, əks istiqamətdə kontakt səthinin ümumi sahəsinə (S) görə potensial çəpərin orta hündürlüyü Φ_{BrS} (3) düsturları ilə hesablanmışdır. Müəyən edilmiş Φ_{Bf} , Φ_{BrP} və Φ_{BrS} parametrlərinin və eyni zamanda Φ_{Bf} ilə ƏES-nin U_c gərginliyinin ədədi qiymətlərinin fərqi-nin ($\Phi_{Bf} - U_c$) kontakt diametrindən asılılıqları Şəkil-1 –də yarımloqarifmik miqyasda göstərilmişdir.

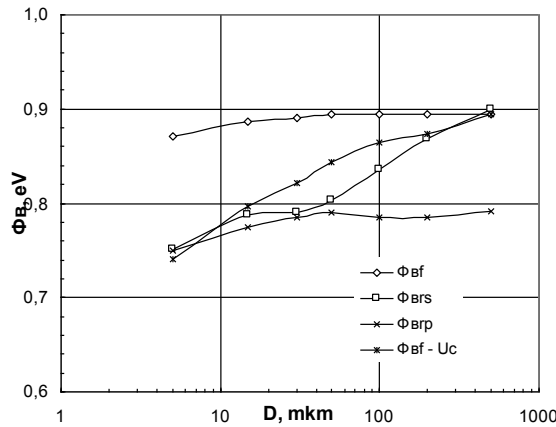

Şəkil 1. Au-nGaAs Şotki diodlarının potensial çəpərinin Φ_{Bf} , Φ_{BrP} və Φ_{BrS} hündürlüklərinin və ($\Phi_{Bf} - U_c$) fərqi-nin kontakt diametrindən asılılıqları.

NƏTİCƏ

Müəyən edilmişdir ki, Au-nGaAs ŞD-lərinin potensial çəpərinin hündürlüyü cərəyan axınının istiqamətindən asılı olaraq təqribən 150 meV qədər fərqlənirlər. Kontakt diametri 5 mkm-dən 500 mkm-ə qədər artdıqda ŞD-nin potensial çəpərinin Φ_{Bf} və Φ_{BrP} effektiv hündürlüyü və onlar arasındakı fərq əvvəlcə artır sonra isə praktiki olaraq dəyişməz qalırlar. ŞD-nin əks istiqamətdə potensial çəpərinin hündürlüyü düz istiqamətdəki hündürlüklə ƏES-nin potensialının ədədi qiymətlərinin fərqi-nə bərabər olur. Bu fərq ŞD-lərin əks istiqamətdə potensial çəpərinin orta qiymətinə yaxın olur. Alınmış təcrübə nəticələri ƏES-li real ŞD-lərin ikicəpərli energetik quruluşu ilə izah olunur. Əldə edilmiş nailiyyətlər yüksək keyfiyyətli ŞD hazırlanması üçün elmi-praktiki əhəmiyyətə malikdir.

ƏDƏBİYYAT SİYAHISI

1. Мамедов Р.К. Контакты металл – полупроводник с электрическим полем пятен. Баку (**Kitab**), БГУ, 2003, 231 с.
2. Зи С.М. Физика полупроводниковых приборов (**Kitab**), I том, Москва, 1984, 541 с.
3. Mamedov R.K., Aslanova A.R. Features of current transport in Schottky diodes with additional electric field (**Jurnal məqaləsi**), Superlattices and Microstructures, v.136, 2019, p. 106297

BİOLOJİ MƏNŞƏLİ DOLDURUCULARIN VƏ METAL NANOHISSƏCİKLƏRİN AŞAĞI SIXLIQLI POLİETİLENİN DIELEKTRİK XASSƏLƏRİNƏ TƏSİRİ

SƏLİMOVA V.V.

Sumqayıt Dövlət Universiteti,
Fizika və elektroenergetika / Fizika
Sumqayıt, Azərbaycan
vefa_24@mail.ru

XÜLASƏ

Təqdim olunan işdə bioloji mənşəli doldurucular və metal nanohissəciklərlə modifikasiya olunmuş biokompozitlərin 300- 380K temperatur intervalında dielektrik nüfuzluqlarının və dielektrik itki bucaqlarının tangensinin temperatur asılılıqlarının tədqiqinin nəticələri barədə məlumatlar verilmişdir. Tədqiqatlar 50 nm ölçüdə dəmir nanohissəcikləri və tərkibində 1,3,5,10 və 15 həcm % balıq pulcuğu olan biokompozitlərdə aparılmışdır. Müəyyən edilmişdir ki, biokompozitlərin tərkibində doldurucuların miqdarı artdıqca onların dielektrik nüfuzluqları artır, dielektrik itki bucağının tangensi azalır. Temperaturun dəyişməsi dielektrik nüfuzluğunun qiymətinə təsir etməsə də, 300-340 K temperatur intervalında itki maksimum olur.

Açar sözlər: biokompozit, metal nanohissəciklər, dielektrik nüfuzluğu və dielektrik itkisi

Son illər üzvi polimerlər əsasında, müxtəlif mənşəli əlavələr edilməklə, yeni tip kompozitlərin alınmasına xüsusi diqqət yetirilir. Canlı aləmdə mövcud olan nanokompozitlər də böyük elmi praktiki əhəmiyyət kəsb edir. Canlı aləmdəki kompozitləri saymaqla qurtarmaq olmaz, buraya bitkilərin gövdələri, canlıların sümükləri, bütün orqanizmlərin funksional toxumaları daxildir. Bunların içərisində bionanokompozitlər, o cümlədən, balıq pulcuqları xüsusi rol oynayır. Pulcuqlar dərinin hansı hissəsində yerləşməsindən aslı olaraq müxtəlif ölçüdə olurlar. Balıq pulcuqları mineralaşdırılmış təbəqələrdən ibarətdir və onların arasında təbii polimerlər olan kollagenlər yerləşir. Kollagen skeroprotein qrupuna aid edilir və təbii polimer hesab edilir. Onun ilkin quruluşu növbə ilə bir-birini əvəz edən amin turşularının polipeptid zəncirindən ibarətdir. Digər zülallardan fərqli olaraq kollagenin tərkibində oksiprolin, prolin və qlisin üstünlük təşkil edir. Oksiprolin digər zülalların heç birində kollagendə olduğu miqdarda mövzud deyil. Tədqiqat işində doldurucu kimi balıq pulcuğunun seçilməsi pulcuğun tərkibində kifayət qədər böyük miqdarda ixtiojelatinin olması ilə əlaqədardır. Bu maddə yeyinti sənayesində quruluş yaradıcı qismində istifadə edilir, yeyinti məhsullarının qorunmasında və saxlanmasında istifadə edilir, tibbdə və fotoqrafiya sənayesində geniş istifadə olunur.

Sümüklü balıqların pulcuqları iki təbəqədən ibarətdir. Xarici bərk təbəqə və kəskin mineralaşmış daxili təbəqə. Müxtəlif növ balıqlarda pulcuqların kütlələri balığın ümumi kütləsinin 2,4-9,7%-ni təşkil edir. Pulcuqların ölçüləri yenə də balığın növündən asılı olaraq 5-23

mm intervalında dəyişə bilər. Pulcuqların ən dəyərli xüsusiyyətlərindən biri onların adgeziya xassəsinə malik olmalarıdır. Balıqların növündən asılı olaraq onların tərkibində 39-62% azotlu maddələr, 28,5-49,5% mineral maddələr mövcuddur və yağın miqdarı isə təxminən 0,2%-dir. Beləliklə, yeni tib nanokompozitlərin alınmasında və tədqiqində doldurucu olaraq balıq pulcuğu seçilməsi tamamilə məntiqli hesab edilə bilər.

Nanokompozit materiallar kompozit materiallardan, əsasən, doldurucu hissəciklərin nanometr tərtibində olması ilə fərqlənir. Məhz bu səbəbdən də yeni nəsil nanokompozit materiallar, daxilində paylanmış hissəciklərin xüsusi səthinin sahəsinin çox böyük olması hesabına bir sıra yeni xassələrə malik olur. Doldurucu polimer əsaslı nanomateriallar özündə kompozitin hər iki fazasındakı komponentlərin xassələrini cəmləməklə yanaşı, fazalararası qarşılıqlı təsir hesabına yeni xassələr qazanmış olur. Unikal xassəli belə maddələrdən sənayenin müxtəlif sahələrində geniş istifadə edilir. Nanoölçülü hissəciklərdə səth enerjisinin yüksək olması nanohissəciklərin əsas xassələrinin daha da yaxşılaşmasına səbəb ola bilər. Nanohissəciklərin səth enerjisini dəyişməklə polimerin üstmolekulyar quruluşunu modifikasiya etməklə, müxtəlif texnoloji üsullarla elektromənfiliyi artırmaq, fazalararası qarşılıqlı təsiri tənzimləmək olur.

Təqdim olunan işdə doldurucu olaraq balıq pulcuğu, matrisə kimi isə aşağı sıxlıqlı polietilen seçilmişdir. Doldurucu olaraq pulcuğun seçilməsi pulcuğun ekoloji baxımdan əlverişli, təbii ehtiyatı çox olan, stabil fiziki parametrlərə malik olan xammal olmasıdır. Tədqiqat işində metal nanohissəciyin ASPE+xhəcm%BP (BP- balıq pulcuğu) biokompozitlərin dielektrik xassələrinə təsiri tədqiq edilmişdir.

Nanokompozitlərin alınmasında texnoloji baxımdan ən əlverişli üsul qızdırılmaqla preslənmə üsulu hesab edilir. Kompozitlər alınarkən həm matrisəyə, həm də doldurucuya müəyyən tələbatlar qoyulur: plastiklik və mexaniki möhkəmlik, asan işlənmə texnologiyası yüksək dielektrik nüfuzluğu, elektrik sahəsinə qarşı dözümlülük Ərimə temperaturunun və şüşələşmə temperaturunun yüksək olması və s..

Fəal doldurucu qisminə dayanıqlı və stabil fiziki parametrlərə malik, ucuz, təbii ehtiyatı çox böyük olan balıq pulcuqlarından istifadə edilmişdir. Metal hissəcik olaraq 50 nm ölçülü dəmir nanohissəciklərindən istifadə edilmişdir. Nümunələrin alınması aşağıdakı qaydada aparılmışdır.

Kompozitlərin alınması aşağıdakı parametrlərdən – təzyiqdən, temperaturdan və ərimiş halda olma müddətindən asılıdır. Nümunələr tərkibdən asılı olaraq 5 MPa təzyiq altında polimerin ərimə temperaturunda 3 dəqiqə saxlandıqdan sonra, elə həmin temperaturda təzyiq 15 MPa-a qədər qaldırılır və bu təzyiqdə kompozit əlavə 5 dəqiqə saxlandıqdan sonra suda soyudulur. Alınmış bionanokompozitlər tədqiqat üçün əlverişli olur [1, səh. 49].

Tədqiqatlar 300÷380 K temperatur intervalında, tərkibində 1; 3; 5; 10; 15 həcm% pulcuq və 1; 5; 7; 10; 15; həcm% 50 nm ölçülü dəmir nanohissəcikləri olan bionanokompozitlərdə aparılmışdır. Bu kompozitlərin dielektrik nüfuzluqlarının və itki bucaqlarının tangensinin temperatur asılılıqları öyrənilmiş, alınmış nəticələr şəkil 1 -də verilmişdir.

Şəkil 1a-dan görünür ki, tədqiq olunan bionanokompozitlər üçün $\epsilon(T)$ asılılıqları xətti xarakterlidir, yəni ϵ -un praktiki olaraq sabit qalması müşahidə edilir. Bundan əlavə tərkibdə pulcuq əlavələrinin və dəmir nanohissəciklərinin artması ilə materialın vacib parametrlərindən biri olan dielektrik nüfuzluğunun artması müşahidə edilmişdir. Xüsusi qeyd olunmalıdır ki, tərkibində 5 həcm%BP və 5 həcm% Fe metal nanohissəcik olan nanokompozitin $\epsilon(T)$ asılılığı bir qədər fərqli olmuşdur.

Temperaturun artması ilə polimer əsaslı biokompozitlərin dielektrik nüfuzluqlarının müəyyən qədər artması çox ehtimal ki, kompozitin oksidləşməsi ilə əlaqədardır.

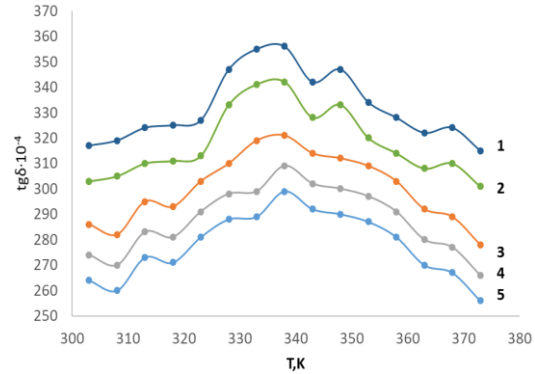
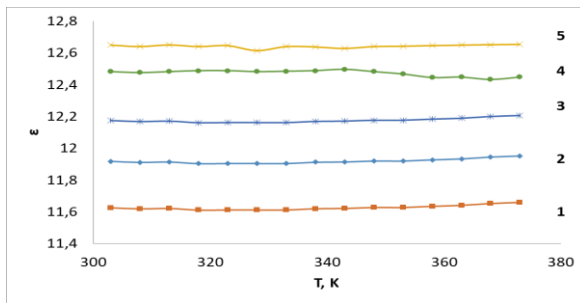

Şəkil 1. ASPE= x həcm% BP+ y həcm% Fe tip nanokompozitlərinin dielektrik nüfuzluqlarının (a) və dielektrik itki bucaqlarının (b) temperatur asılılıqları: 1-x=1; 2-x=3; 3-x=5; 4-x=10; 5-x=15.

Biokompozitlərin dielektrik itki bucaqlarının temperatur asılılıqları şəkil 1b-də verilmişdir. Alınmış nəticələr göstərir ki, kompozitlərin $tg\delta(T)$ asılılıqlarında 310-320K və 330-340K temperatur intervallarında iki aydın ifadə olunmuş maksimum müşahidə edilir. $tg\delta(T)$ asılılıqlarında müşahidə edilən maksimumlar oksidləşmə nəticəsində həm polyar qrupların sayının artması, həm də quruluş dağılması ilə əlaqədar olaraq kompozitlərin molekulyar çəkisinin dəyişməsi ilə izah edilə bilər.

Nəticə

Tədqiqatlar 1həcm% faiz 50 nm ölçüdə dəmir nanohissəcikləri və tərkibində 1,3,5,10 və 15 həcm % balıq pulcuğu olan biokompozitlərdə aparılmışdır. Müəyyən edilmişdir ki, biokompozitlərin tərkibində doldurucuların miqdarı artdıqca onların dielektrik nüfuzluqları artır, dielektrik itki bucağının tangensi azalır. Temperaturun dəyişməsi dielektrik nüfuzluğunun qiymətinə təsir etməsə, 300-340 K temperatur intervalında itki maksimum olur.

Ədəbiyyat

Gojajev E. M., Nəbiyev N. S., Ramazanov M. A., Kəhrəmanov K. Ş., Alieva Ş. V. and İsmailov A.A., Investigations Microrelief of the Surface, Dielectric Properties and Fluorescence Spectrum of Natural Composite - Fish Scales Physical Science International Journal 6(1): 2015, 45-53.

PRO3-TYR4-SER5-PHE6-GLY7-LEN8 HEKSAPEPTİD FRAQMENTİNİN FƏZA QURULUŞUNUN TƏDQIQI

O.G.GÜLƏHMƏDOV

Bakı Dövlət Universiteti

Nanomaterialların kimyəvi fizikası kafedrası

orxangulehmedov1@gmail.com

Bakı, Azərbaycan

XÜLASƏ

Tədqiqat işinin məqsədi bütün allatostatin molekullarının son uclu fraqmenti üçün eyni olan Pro3-Tyr4-Ser5-Phe6-Gly7-Len8 heksapeptid fraqmentinin fəza quruluşunun tədqiq edilməsində ibarətdir. Bunun üçün uzun illərin sınağından müvəffəqiyyətlə keçmiş və bir çox peptid təbiətli molekulların fəza quruluşunun öyrənilməsində aparıcı mütəxəssislər tərəfindən illər boyu istifadə edilmiş nəzəri konformasiya analizi üsulu ilə hesablamalar aparılmışdır. Hesablamalarda fraqmentin fəzada tuta biləcəyi bütün mümkün hallar nəzərdən keçirilmiş və Pro3-Tyr4-Ser5-

Phe6-Gly7-Len8 heksapeptidinin molekul daxili qarşılıqlı təsirləri ilə yanaşı, onun əsas və yan zəncirlərinin ikiüzlü bucaqlarının dəyişmə hədləri kəmiyyətcə qiymətləndirilmişdir. Daha sonra hesablanmış konformasiya halları içərisində nativ quruluşu təmsil edən stabil konformasiyanın həndəsi və enerji parametrlərinə əsasən onun fəza quruluşu müəyyən olunmuşdur. Alınan nəticələr bütün allatostatin molekullarının fəza quruluşunun tədqiqində istifadə ediləcəkdir.

AÇAR SÖZLƏR: neyropeptid; quruluş; nəzəri konformasiya analizi üsulu.

GİRİŞ

Müasir elmin aktual problemlərindən biri kənd təsərrüfatı ziyanvericilərini tənzimləmək üçün sintetik birləşmələrin yaradılması təşkil edir. Müxtəlif həşəratların, o cümlədən *Calliphora Vomitoria* [1-3] tarakanının neyrosekretor hüceyrələri tərəfindən sintez olunan neyropeptid molekulları – allatostatinlər, qeyd etdiyimiz birləşmələr arasında xüsusi yer tutur. Bu neyropeptidlər həşəratın ontogenez (inkişaf, böyümə) prosesində yuvenil-cavan hərmənlərin sintezini ingibirləşdirərək, yəni qarşısını alaraq, sinir sistemi funksiyasını tənzimləyirlər [7]. Tədqiqat işinin məqsədi allatostatin 6 (şəkil 1) molekullarının son uclu fraqmenti üçün eyni olan Pro3-Tyr4-Ser5-Phe6-Gly7-Len8 heksapeptidinin fəza quruluşunun və konformasiya xüsusiyyətlərinin öyrənilməsindən ibarətdir.

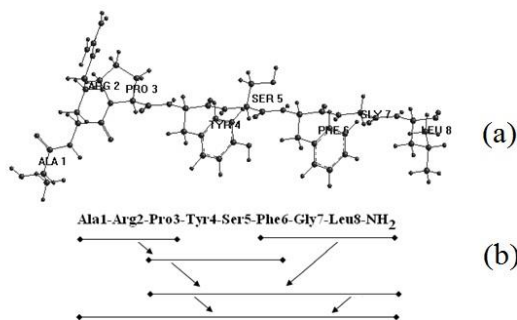

Şəkil 1. DİPPU AST6 allatostatin molekulunun fəza quruluşu (a) və hesablama sxemi (b)

TƏDQIQAT METODU

Hesablamalar nəzəri konformasiya analizi üsulu ilə aparılmışdır. Nəzəri konformasiya analizi üsulunun əsası XX əsrin 50-ci illərində qoyulmuşdur. Bu üsula əsasən ixtiyari biomolekul atomlar sistemi kimi götürülür və bu zaman onun nüvə-elektron quruluşu nəzərə alınmır. Nəzəri konformasiya analizi üsulunda tam enerji aşağıdakı enerjilərin additiv cəmi şəklində ifadə olunur:

$$E_{\text{tam}} = E_{\text{q.v.}} + E_{\text{el.st.}} + E_{\text{tor.}} + E_{\text{h.r.}}$$

Nəzəri konformasiya analizi üsulunda istifadə olunan yarımempirik potensial funksiyalar və onların parametrləri [4-6] işlərindən götürülmüşdür, nəticələri şərh etmək üçün standart identifikatorlar sistemindən istifadə olunmuşdur. Hesablamalarda atomları əhatə edən polyar mühit ϵ ilə (təcrübə ilə hesablamalar arasında uyğunluq yaranması üçün $\epsilon=10$ götürülür), Morze potensialında hidrogen rabitəsini xarakterizə edən parametr isə D ilə (onun qiyməti 1,5 kkal/mola bərabərdir) nəzərə alınmışdır.

Bu sistemə əsasən fəza şərti olaraq 4 konformasiya oblastına bölünür və hər kiçik oblast bir hərf ilə (B, R, P və L ilə) işarə olunur. Bu oblastlarda amin turşularının ϕ və ψ ikiüzlü bucaqları aşağıdakı qiymətləri alır: R ($\phi, \psi = -180^\circ \div 0^\circ$); B ($\phi = -180^\circ \div 0^\circ, \psi = 0^\circ \div 180^\circ$); L ($\phi, \psi = 0^\circ \div 180^\circ$) və P ($\phi = 0^\circ \div 180^\circ, \psi = -180^\circ \div 0^\circ$). Bunlar formalar adlanır. Bu formalar isə fəzada iki cür quruluş tipi yaradır ki, bunlar da şeyplər adlanır. R-R, R-B, B-L, L-L, B-P, L-R, P-R, P-B formalarından yaranan şeyplər ingilis sözü “folding”in ilk hərfi olan f ilə işarə olunur (ingiliscə “folding” – bükülmüş deməkdir) və polipeptid zəncirinin tam bükülmüş quruluş tipini, B-B, B-R, R-L, L-B, R-

P, *P-L*, *P-P*, *L-P* formalarından yaranan şeyplər isə “extended” sözünün ilk hərfi olan *e* ilə işarə olunur (ingiliscə “extended” - açılmış deməkdir) və polipeptid zəncirinin tam açılmış quruluş tipini xarakterizə edir. Bu quruluş tipləri $\theta = \psi_i + \varphi_{i+1}$ bucağının qiymətlər oblastı ilə xarakterizə olunur və θ bucağının qiyməti *e* şeypində həmişə 0° -yə, *f* şeypində isə 180° -yə yaxın olur. Amin turşularının yan zəncirlərinin konformasiya hallarının χ_i ($i=1, 2$ və ya 3) ilə işarə olunması qəbul olunmuşdur. $i=1$ olduqda χ bucağı $0^\circ \div 120^\circ$ intervalında, $i=2$ olduqda $-120^\circ \div 120^\circ$ intervalında, $i=3$ olduqda $-120^\circ \div 0^\circ$ intervalında qiymətlər alır.

Hesablamalar apararkən ikiüzlü bucaqların qiymətləri standart nomenklaturaya uyğun götürülür.

NƏTİCƏ

Nəzəri konformasiya analizi üsulu vasitəsilə Pro3-Tyr4-Ser5-Phe6-Gly7-Len8 fraqmentinin fəza quruluşu öyrənilərək, kiçikenerjili konformasiyalar müəyyən edilmiş, enerji və həndəsi parametrlər kəmiyyətə qiymətləndirilmişdir. Şəkil 1-də verilmiş sxem əsasən Pro3-Tyr4-Ser5-Phe6-Gly7-Len8 fraqmentinin tam konformasiya enerjisini hesablamaq üçün Pro3-Tyr4-Ser5-Phe6 tetrapeptid fraqmenti ilə Phe6-Gly7-Len8 tripeptid fraqmentinin Phe6 amin turşusunun ümumi olan formalarından istifadə olunmuşdur. Bu fraqmentin tam konformasiya enerjisini minimizasiya etmək üçün 510 variant yığılıb hesablamaya buraxılmışdır. Nəticələr aşağıdakı cədvəllərdə verilmişdir.

Cədvəl 1. Dippu AST6 allatostatin molekulunun Pro3-Tyr4-Ser5-Phe6-Gly7-Leu8 fraqmentinin kiçikenerjili optimal konformasiyalarının enerjiyə görə paylanması

Şeyp	Nisbi enerji intervalı, kkal/mol						Konformasiyaların ümumi sayı
	0÷1	1÷2	2÷3	3÷4	4÷5	5÷10	
ffffe	2	6	5	3	10	4	30
ffff	4	3	1	4	3	2	17
fffef	1	4	2	2	2	3	14
fffee	-	3	1	1	3	5	13
fefef	-	-	-	1	4	3	8
fefee	-	-	-	1	1	3	5
feefe	-	-	-	1	1	3	5
eefee	-	-	-	-	2	2	4
ffefe	-	-	-	-	3	1	4
ffeee	-	-	-	-	2	1	3
feeff	-	-	-	1	-	2	3

Cədvəl 2. Dippu AST6 allatostatin molekulunun Pro3-Tyr4-Ser5-Phe6-Gly7-Leu8 fraqmentinin kiçikenerjili konformasiya halları

Şeyp	Quruluş	Enerji payları, kkal/mol				
		$E_{q.val}$	$E_{el.st.}$	E_{tor}	E_{tam}	E_{nisbi}
ffff	RR ₂ R ₁ B ₁ PR ₃	-29.38	1.18	2.82	-25.38	0.00
	RR ₂ R ₂ B ₁ PR ₃	-28.85	1.17	2.49	-25.19	0.19
	RR ₂ R ₁ B ₂ PR ₃	-28.88	0.98	3.07	-24.84	0.54
ffffe	RR ₂ R ₁ B ₁ LB ₃	-29.40	1.96	2.82	-24.63	0.75
	RR ₂ R ₃ B ₃ PL ₃	-27.64	1.02	2.58	-24.04	1.34
fffef	RR ₂ R ₃ R ₁ PR ₃	-29.08	1.27	2.97	-24.84	0.54
	RR ₂ R ₁ R ₂ PB ₃	-27.64	1.49	2.76	-23.40	1.98

Heksapeptid fraqment üçün alınmış nəticələrdən aydın olur ki, $0 \div 5$ kkal/mol nisbi enerji intervalına mümkün 11 şeypin konformasiyaları düşür. (Cədvəl 1 və Cədvəl 2) Bu konformasiyalardan ən minimal enerjili konformasiya fffff şeypinə aid R₂R₁B₁PR₃ formalı

konformasiyadır ki, onun tam enerjisi -25.38 kkal/mol-a bərabərdir. Fragment üçün hesablanmış çoxlu sayda kiçik enerjili konformasiyaların əksəriyyətinin məhz peptid zəncirinin bükük formalı quruluş tiplərinə aid olması, bütöv molekulda da bu quruluşun üstünlük təşkil edəcəyini öncədən söyləməyə imkan verir. (ffff şəypindən 17-si, ffffe-dən 30-u, fffef-dən 14-ü, fffee-dən 13-ü, fefef-dən 8-i, ffefe-dən 4-ü).

Cədvəl 2-dən aydın olur ki, bu quruluş tiplərinin stabilləşməsində -27 kkal/mol ÷ -30 kkal/mol enerji intervalında təmsil olunan qeyri-valent qarşılıqlı təsir enerjisinin rolu böyükdür. Bundan başqa bu fragmentin tərkibində uzun yan zəncirə malik amin turşuları olduğu üçün qalıqlar arası və hidrogen rabitələrinin də rolunun mühüm olduğu cədvəl 3 və cədvəl 4-dən aydın görmək mümkündür.

Cədvəl 3. Pro3-Tyr4-Ser5-Phe6-Gly7-Leu8 heksapeptid fragmentinin qalıqlararası qarşılıqlı təsir enerjiləri

Amin turşu qalığı	Şeyp ffff $E_{tam} = -25.38$	Şeyp ffffe $E_{tam} = -24.63$	Şeyp fffef $E_{tam} = -24.84$
Pro3-Tyr4	-1.11	-1.02	-1.01
Tyr4-Ser5	-2.65	-2.75	-2.43
Ser5-Phe6	-2.69	-2.88	-2.77
Phe6-Gly7	-0.95	-1.06	-0.57
Gly7-Leu8	-1.58	-1.88	-1.52
Pro3-Ser5	-1.10	-1.08	-1.10
Tyr4-Phe6	-0.62	-0.62	-0.56
Ser5-Gly7	-0.25	-0.26	-0.74
Phe6-Leu8	-1.94	-1.92	-3.38
Pro3-Phe6	-1.53	-1.53	-1.25
Tyr4-Gly7	-0.04	-0.02	-0.34
Ser5-Leu8	-0.26	-1.50	-0.02
Pro3-Gly7	-0.17	-0.30	-1.58
Tyr4-Leu8	-0.51	-1.21	-0.01
Pro3-Leu8	-1.40	-0.50	-0.06

Cədvəl 4. Pro3-Tyr4-Ser5-Phe6-Gly7-Leu8 heksapeptid fragmentinin hidrogen rabitələri

Konformasiya	H rabitəsinin yaranmasında iştirak edən atomlar	Atomlar arasındakı məsafə (Å^0)	H rabitəsinin enerjisi (kkal/mol)
RR ₂ R ₁ B ₁ PR ₃	Pro(O)...Ser(H)	2.29	-0.60
	Pro(O)...Phe(H)	1.89	-1.42
	Tyr(O)...C-uc(H)	2.53	-0.31
	Ser(H)...Ser(O)	2.36	-0.50
	Ser(O)...Ser(H)	2.31	-0.58
	Phe(H)...Phe(O)	2.70	-0.20
	Phe(O)...Leu(H)	2.04	-1.11
RR ₂ R ₁ B ₁ LB ₃	N-uc(O)...Ser(H)	2.32	-0.57
	N-uc(O)...Phe(H)	1.91	-1.39
	Ser(H)...Ser(O)	2.37	-0.50
	Ser(O)...Phe(H)	2.28	-0.63
	Phe(H)...Phe(O)	2.68	-0.21
	Leu(H)...Leu(O)	2.74	-0.17
	Leu(O)...C-uc(H)	2.52	-0.33
RR ₂ R ₁ R ₁ PR ₃	N-uc(O)...Ser(H)	2.29	-0.70
	N-uc(O)...Gly(H)	2.17	-0.83
	Ser(H)...Ser(O)	2.37	-0.50
	Ser(O)...Phe(H)	2.20	-0.76
	Phe(O)...Leu(H)	2.06	-1.07
	Leu(O)...C-uc(H)	2.52	-0.33

ƏDƏBİYYAT SİYAHISI

1. Duve, H., Johnsen, A.H., Scott, A.G., Yu, C.G., Yagi, K.J., Tobe S.S., and Thorpe, A. "Callatostatins: Neuropeptides from the blowfly *Calliphora vomitoria* with sequence homology to cockroach allatostatins" (1993) *Proc.Natl.Acad.Sci. USA*, **90**, 2456-2460.
2. Duve, H., Johnsen, A.H., Maestro, J.L., Scott, A.G. East, P.D., Thorpe, A. "Identification of the dipteran Leu-callatostatin peptide family: the pattern of precursor processing revealed by isolation studies in *Calliphora vomitoria*" (1996) *Regul.Pept.*, **67**, 11-19
3. Duve, H., Thorpe, A. "Distribution and functional significance of Leu-callatostatins in the blowfly *Calliphora vomitoria*" (1994) *Cell Tissue Res.*, **276**, 367-379
4. Momany, F.A., McGuire R.F., Burgess, A.W., Scheraga, H.A. "Energy parameters in polypeptides: VII. Geometric parameters partial atomic charges, nonbonded interaction for naturally occurring amino acid" (1975) *J.Phys.Chem.*, **79**, 2361-2381.
5. Popov, E.M. *The Structural Organization of Proteins* (in Russian), Nauka, Moscow, 1989, 352 pp.
6. IUPAC-IUB Commision on Biochemical Nomenclature Abbreviations and symbols for description of conformation of polypeptide chains (1974) *Pure Appl. Chem.*, **40**, 291-308
7. Hayes T.K., Guan X.C., Johnson V., Strey A., Tobe S.S. "Juvenile-hormone binding components of locust fat-body". *Arch. Insect Biochem. and Phys.*, 1995, v.28, N.3, p.291-309

ZnO BİRLƏŞMƏSİNİN STRUKTUR VƏ ELEKTRON XASSƏLƏRİNİN TƏDQIQI

VÜSALƏ CƏFƏROVA

AMEA Fizika İnstitutu

Innovasiya Sektoru

e-mail: vcafarova@beu.edu.az

BAKI, AZƏRBAYCAN

XÜLASƏ

Funksional Sıxlıq Nəzəriyyəsi əsasında Fritz-Haber-Institute psevdopotensialları istifadə olunmaqla Atomistic Tool Kit proqram paketi vasitəsilə ZnO-nun primitiv özəyini təşkil edən atomların tarazlıq vəziyyəti təməl prinsiplərdən hesablanmış, buradan qəfəs parametrləri təyin edilmişdir. Birləşmə üçün təməl prinsiplərdən Brillüen zonası üzrə zona quruluşu və hal sıxlığı hesablanmış, qadağan zolağın eni qiymətləndirilmişdir. Qadağan zolağın eninin eksperimental qiymətə uyğun alınması məqsədilə Hubbard U düzəlişindən istifadə olunmuşdur.

AÇAR SÖZLƏR: qəfəs parametrləri, zona quruluşu, hal sıxlığı

GİRİŞ

Tədqiqat obyektini olaraq ZnO yarımkeçirici kristalının seçilməsi onun geniş tətbiq imkanları (terapevtik stomatologiya, əczaçılıq, şin, boya, neft emalı sənayesi, şüşə və keramika istehsalı) ilə bağlıdır. ZnO kristalı əsasında yeni nəsil müstəvi ekran panellər, şəffaf keçirici oksidlər, işıq detektorları, işıq saçan və ultrabənövşəyi yarımkeçirici lazer diodlar və s. düzəldilir. Geniş qadağan zolağına malik (II-IV yarımkeçirici qrupu) ZnO birləşməsi bir çox sahələrdə tətbiq olunma miqyasına görə düzzolaqlı perspektiv yarımkeçirici material hesab olunur.

TƏDQIQAT METODU

Hesablamalar ATK (<http://quantumwise.com/>) proqram paketi ilə Hubbard U empirik düzəlişi nəzərə alınmaqla təməl prinsiplərdən yerinə yetirilmişdir. Baxılan halda kristalın strukturunun optimallaşdırılması zamanı atomlararası qarşılıqlı təsir qüvvəsinin maksimal qiyməti 0.001 eV/Å, mexaniki gərginlik tenzorunun maksimal qiyməti isə 0.001 eV/Å³ - dan kiçik olana qədər, yəni tarazlıq quruluş parametrlərinə gətirilənə qədər optimallaşdırma proseduru davam etdirilmişdir. Dalğa funksiyalarının ayrılışında kinetik enerjinin maksimal qiyməti 150 Ry-i aşmamışdır. Funksional Sıxlıq Nəzəriyyəsi (DFT) əsasında Fritz-Haber-Institute (FHI) psevdopotensialları istifadə olunmaqla ZnO primitiv özəyini təşkil edən atomların tarazlıq

vəziyyəti təməl prinsiplərdən hesablanmış, buradan kristal quruluş və qəfəs parametrləri təyin edilmişdir. Birləşmə üçün təməl prinsiplərdən Brillüen zonası (BZ) üzrə zona quruluşu və hal sıxlığı hesablanmış, qadağan zolağın eni qiymətləndirilmişdir

ZnO-NUN QƏFƏS PARAMETRLƏRİ

Tədqiq edilən ZnO birləşməsi C_{6v}^4 simmetriyasına, $P6_3mc$ fəza qrupuna malik olub, vürsit strukturda kristallaşır. Birləşmənin optimallaşdırmadan alınmış kristal quruluşu şəkildə verilmişdir. İşdə müxtəlif tədqiqat metodlarından (LDA, LSDA, GGA, MGGA, SGGA və SMGGA) istifadə etməklə ZnO-nun qəfəs parametrləri hesablanmışdır. ZnO birləşməsinin qəfəs parametrləri üçün təməl prinsiplərdən (LSDA+U) hesablamalardan aldığımız nəticə məlum eksperimental və nəzəri nəticələrə çox yaxşı uzlaşır (cədvəl 1.).

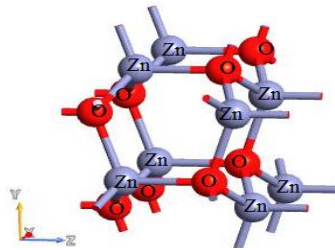

Şəkil. ZnO-nunkristal quruluşu.

Cədvəl 1. ZnO üçün qəfəs parametrlərinin müxtəlif metodlarla hesablamalardan alınmış qiymətləri

a , Å	c , Å	c/a	Ədəbiyyat
3.276	5.282	1.61	ATK, LDA
3.317	5.336	1.61	ATK, GGA
3.185	5.121	1.61	ATK, MGGA
3.185	5.121	1.61	ATK, SMGGA
3.249	5.206	1.60	ATK, LSDA+U
3.280	5.282	1.61	Nəzəriyyə [1]
3.250	5.204	1.60	Eksp. [2]
3.249	5.206	1.60	Eksp. [3]

Cədvəl 1.-dən göründüyü kimi Lokal Spin Sıxlıq Yaxınlaşması (LSDA) və Hubbard-U düzəlişləri nəzərə alınmaqla ZnO üçün hesablanmış ($a=3,2495$ Å, $c=5,2069$ Å) qəfəs parametrlərinin qiymətləri məlum nəzəri və eksperimental qiymətlərlə yaxşı uyğunluq təşkil edir. Qeyd edək ki, ZnO kristalı üçün LDA və GGA metodlarından alınmış qəfəs parametrlərinin qiymətləri LSDA+U hesablamalarından alınmış qiymətlərdən nisbətən böyük ($a=3,28$ Å, $c=5,28$ Å (LDA); $a=3,32$ Å, $c=5,34$ Å (GGA)), MGGA və SMGGA metodları ilə nisbətən kiçik ($a=3,19$ Å, $c=5,12$ Å (MGGA); $a=3,19$ Å, $c=5,12$ Å (SMGGA)) alınmışdır.

ZnO üçün hesablanmış zona quruluşu

İşdə ZnO-nun zona quruluşunun araşdırılması üçün müxtəlif hesablama metodları (LDA, LSDA, GGA, MGGA və SMGGA) sınaqdan keçirilmişdir. Aparılmış geniş nəzəri tədqiqatdan yalnız LSDA metodu və empirik Hubbard U düzəlişi nəzərə alınmaqla hesablanmış zona quruluşu və hal sıxlığı mənzərəsinə əsasən qadağan zolağın eni məlum eksperimental nəticəyə uyğun alınmışdır (cədvəl 2.). Qadağan zolağın eninin təcrübi nəticələrə uyğun alınması məqsədi ilə istifadə etdiyimiz LSDA metodunda Hubbard+U düzəlişi 5.1 eV olmaqla O atomunun 2p, 4.7 və 5 eV olmaqla Zn-in uyğun olaraq 3d və 4s hallarına tətbiq olunmuşdur.

Cədvəl 2. *ZnO* birləşməsi üçün LSDA metodu və Hubbard-U ilə hesablanmış qadağan zolağınınin məlum eksperimental nəticələrlə müqayisəsi.

Qadağan zolağın eni	ATK, LSDA+U	[4]	[5]
E_g, eV	3.4	3.35	3.44

Müəyyən olunmuşdur ki, LDA, LSDA, GGA, MGGA, SGGA, SMGGA metodları ilə yerinə yetirilmiş təməl prinsiplərdən hesablamalardan *ZnO* üçün qadağan zolağın eni LDA ($E_g=0.7 eV$) LSDA ($E_g=0.8 eV$), GGA ($E_g=0.6 eV$), SGGA ($E_g=0.6 eV$) ilə məlum eksperimental nəticələrlə ($E_g=3.35 eV$ [4]; $3.44 eV$ [5]) müqayisədə kiçik, MGGA ($E_g=3.9 eV$), SMGGA ($E_g=3.8 eV$) böyük alınmışdır.

NƏTİCƏ

Təməl prinsiplərdən hesablamalardan məlum olmuşdur ki, yalnız LSDA metodu və Hubbard U düzəlişi nəzərə alınmaqla təyin olunmuş qadağan zolağın eninin qiyməti (3,4 eV) ədəbiyyatdan məlum eksperimental nəticələr [5,6] ilə çox yaxşı uyğunluq təşkil edir. Birləşmənin valent zonasının tavanı və keçirici zonanın dibi Γ nöqtəsində yerləşir. Bu isə onu göstərir ki, *ZnO* üçün hesablanmış elektron zona quruluşuna əsasən kristalın fundamental udma kənarları düz keçidlərlə formalaşır.

ƏDƏBİYYAT SİYAHISI

- Ghadah S. Alghamdi and Ali. Z. Alzahrani, Bonding Formation and Orbitals Nature of ZnO Structure, Middle-East Journal of Scientific Research, Volume 13, Issue 9, 2013, Pages 1144-1149
- HY Wu, XL Cheng, CH Hu, P Zhou, The structure and thermodynamic properties of zinc oxide with wurtzite and rocksalt structure under high pressures, Physica B: Condensed Matter, Volume 405, 2010, Pages 606–612
- Karzel, H., Potzel, W., Köfferlein, M., Schiessl, et al., Lattice dynamics and hyperfine interactions in ZnO and ZnSe at high external pressures. Physical Review B, Volume 53, Issue 17, Pages 11425–11438
- Kuo-Feng Lin, Hsin-Ming Cheng, Hsu-Cheng Hsu, et al., Band gap variation of size-controlled ZnO quantum dots synthesized by sol-gel method, Chemical Physics Letters, Volume 409, 2005, Pages 208–211
- Reynolds D.C., Look D.C., Jogai B., et al. Valence-Band Ordering in ZnO, Phys. Rev. B, Volume 60, Issue 4, 1999, Pages 2340-2344

DISLOCATIONS IN SI AND IN GAAS

Chickek ABBASOVA

Baku State University
chickek.1996@gmail.com
Baku, AZERBAIJAN

Abstract

Si and GaAs crystals are face-centred cubic with two atoms per lattice site, one at (0,0,0) and the other one at (1/4,1/4,1/4). Both atoms are identical in Si (diamond structure), whereas they are different in GaAs: one atom is gallium and the other arsenic (zincblende structure).

Keywords: crystallographic, Burgers vectors, atomic model.

Introduction

Each atom is tetrahedrally bonded to four nearest-neighbors, and the shortest lattice vector $\frac{1}{2} \langle 110 \rangle$ links a second neighbor pair, as shown in Figure 2. The covalent bond between two atoms is strongly localized and directional, and this feature strongly affects the characteristics of dislocations. In turn, dislocations influence both mechanical and electrical properties of these semiconductors [1, 2]. In this Section, we shall construct dislocations for Si and GaAs.

Perfect dislocations have Burgers vectors $(1,1,0)/2$ and slip on the close packed $\{111\}$ planes. They usually lie along $\langle 110 \rangle$ directions forming 0 (screw) or 60 (edge) degree angles with respect to the Burgers vector. Important crystallographic directions are indicated in Figure 1. The tensor of elastic constants is given by

$$c_{ijkl} = C_{12}\delta_{ij}\delta_{kl} + \frac{C_{11}-C_{12}}{2}(\delta_{ik}\delta_{jl} + \delta_{il}\delta_{jk}) + H\left(\frac{\delta_{ik}\delta_{jl} + \delta_{il}\delta_{jk}}{2} - \delta_{1i}\delta_{1j}\delta_{1k}\delta_{1l} - \delta_{2i}\delta_{2j}\delta_{2k}\delta_{2l} - \delta_{3i}\delta_{3j}\delta_{3k}\delta_{3l}\right), \quad (1)$$

$$H = 2C_{44} + C_{12} - C_{11}. \quad (2)$$

in terms of the Voigt elastic stiffnesses C_{ij} and the degree of anisotropy H . Measuring temperature in degrees Kelvin and stiffnesses in units of 10^{11} dyn/cm², we have the following formulas

$$C_{11} = 16.38 - 1.28 \cdot 10^{-3}T, \quad C_{12} = 5.92 - 0.48 \cdot 10^{-3}T, \quad C_{44} = 8.17 - 0.59 \cdot 10^{-3}T, \quad (3)$$

for *Si* ($400 < T < T_m = 873K$) [3], and

$$C_{11} = 12.7 - 1.44 \cdot 10^{-3}T, \quad C_{12} = 5.46 - 0.64 \cdot 10^{-3}T, \quad C_{44} = 6.16 - 0.70 \cdot 10^{-3}T, \quad (4)$$

for *GaAs* ($0 < T < T_m = 1513K$) [4]. At 300 K, H is 5.72×10^{11} dyn/cm² for *Si* and 5.36×10^{11} dyn/cm² for *GaAs*.

To calculate the elastic far field of any stationary straight dislocation, we shall follow the method explained in Chapter 13 of Hirth and Lothe's book [2]. Firstly, we determine an orthonormal coordinate system e_1'', e_2'', e_3'' with $e_3'' = -\xi$ parallel to the dislocation line. The 60° perfect dislocation is directed along $\xi = (-1,0,1)/\sqrt{2}$ (with a Burgers vector which is one of the primitive vectors of the lattice, and therefore glide of the dislocation leaves behind a perfect crystal [1]; see Fig. 1).

$$e_1'' = (-1,2,-1)/\sqrt{6}, \quad e_2'' = (1,1,1)/\sqrt{3}, \quad e_3'' = (1,0,-1)/\sqrt{2} = -\xi \quad (5)$$

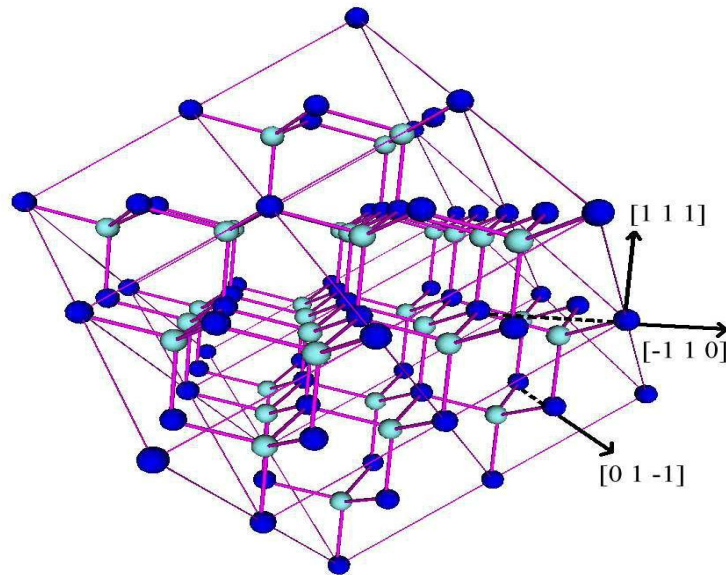

Figure 1: fcc lattice with a two-atom basis. Ga and As atoms are colored differently in the Zincblende structure and also in the diamond structure for Si, even though all atoms are identical in this case.

Method

We select the vector basis: The Burgers vector is $\mathbf{b} = (0, -1, 1)/2$. The normal to the glide plane is parallel to e_2'' . In terms of the new basis, the elastic displacement field (u_1'', u_2'', u_3'') depends only on x_1'' and on x_2'' . [5]

Secondly, we calculate the elastic constants in the reference system (5):

$$c''_{ijkl} = c_{ijkl} - H \sum_{n=1}^3 (S_{in} S_{jn} S_{kn} S_{ln} - \delta_{in} \delta_{jn} \delta_{kn} \delta_{ln}). \quad (6)$$

Here the rows of the orthogonal matrix $S = (e''_1, e''_2, e''_3)^T$ are the coordinates of the e''_i 's in the old orthonormal basis e_1, e_2, e_3 . In the new reference system, the Burgers vector has coordinates (b''_1, b''_2, b''_3) .

Thirdly, the displacement vector (u''_1, u''_2, u''_3) is calculated as follows:

Select three roots p_1, p_2, p_3 with positive imaginary part out of each pair of complex conjugate roots of the polynomial $\det[a_{ik}(p)] = 0, a_{ik}(p) = c''_{i1k1} + (c''_{i1k2} + c''_{ijki})p + c''_{i2k2}p^2$.

For each $n = 1, 2, 3$ find an eigenvector $A_k(n)$ associated to the zero eigenvalue for the matrix $a_{ik}(p)$.

Solve

$Re \sum_{n=1}^3 A_k(n) D(n) = b''_k, k = 1, 2, 3$ and $Re \sum_{n=1}^3 \sum_{k=1}^3 (c''_{i2k1} + c''_{i2k2} p_n) A_k(n) D(n) = 0, i = 1, 2, 3$ for the imaginary and real parts of $D(1), D(2), D(3)$ [6].

$$\text{For } k = 1, 2, 3, u''_k = Re \left[-\frac{1}{2\pi i} \sum_{n=1}^3 A_k(n) D(n) \ln(x''_1 + p_n x''_2) \right].$$

Lastly, we can calculate the displacement vector u'_k in the non-orthogonal basis a_i from u''_k .

The effect of temperature in our calculations is minimal because it enters as $0.001T$ in Eqs. (3) and (4). A stationary perfect edge 60° dislocation is for GaAs at $300K$. The corresponding dislocation for Si is similar.

Results

We have proposed a model for the dynamics and statics of dislocations in face centered cubic lattices with a two-atom basis. The continuum limit of the governing equations yields the usual Cauchy equations of cubic anisotropic elasticity. Important applications of our atomic model are the Si and GaAs crystals. Similarly to the case of the linear diatomic chain in which there are acoustic and optical branches of the dispersion relation, we expect that the dynamics of the atomic model is richer than its continuum limit.

References

1. D. Hull and D.J. Bacon. Introduction to Dislocations, 4th ed. Butterworth - Heinemann, 2001.
2. J.P. Hirth and J. Lothe, Theory of Dislocations, 2nd ed. John Wiley and Sons, 1982
3. S. P. Nikanorov, Yu. A. Burenkov, and A. V. Stepanov. Elastic properties of silicon. Sov. Phys. Solid State **13**(10), 2516-2518, 1972 [Fiz. Tverd. Tela **13**, 3001-3004, 1971].
4. Yu. A. Burenkov, Yu. M. Burdukov, S. Yu. Davidov, and S. P. Nikanorov. Temperature dependences of the elastic constants of gallium arsenide. Sov. Phys. Solid State **15**(6), 1175-1177, 1973. [Fiz. Tverd. Tela **13**, 1757-1761, 1973].
5. O. Rodríguez de la Fuente, J.A. Zimmerman, M.A. González, J. de la Figuera, J.C. Hamilton, W.W. Pai and J.M. Rojo. Dislocation emission around nanoindentations on a (001) fcc metal surface studied by scanning tunneling microscopy and atomistic simulations. Phys. Rev. Lett. **88**, 036101-1–036101-4, 2002.
6. A. Carpio and L. L. Bonilla. Atomic models of dislocations and their motion in cubic crystals, in the Proceedings of the European Congress of Computational Methods in Applied Sciences and Engineering ECCOMAS 2004, ed. by P. Neittaanmäki et al.

XALKOGENİD ŞÜŞƏVARI YARIMKEÇİRİCİ SE - SB SİSTEMİNDƏN İŞIĞIN RAMAN SƏPİLMƏ SPEKTRİ

MINAXANIM XALIQZADƏ

Azərbaycan Milli Elmlər Akademiyası / Fizika İnstitutu
Yarımkəçiricilər fizikası / Qeyri-kristal yarımkəçiricilər fizikası
mina.xaliqova.96@mail.ru
BAKI, AZƏRBAYCAN

Xülasə

Vakuumda buxarlanma üsulu ilə HŞY Se-Sb təbəqələri alınmış və onlardan işığın raman səpilməsi tədqiq olunmuşdur. Raman spektrinin analizinə əsasən amorf matrisanı əmələ gətirən əsas kimyəvi rabitələr və quruluş elementləri təyin olunmuşdur. Alınan nəticələr kimyəvi rabitə yaxınlaşması modelinin prinsiplərinə əsaslanaraq izah olunmuşdur.

Açar sözlər: işığın raman səpilməsi, halkogenid şüşəvari yarımkəçiricilər, kimyəvi yaxınlaşma metodu.

Giriş

Son onilliklər ərzində halkogenid şüşəvari yarımkəçiricilərin (HŞY) həm quruluşu, həm də fiziki xassələrinin tədqiqinə həsr olunmuş elmi məqalələrin sayı selşəkili artmaqda davam edir [1-3]. Buna səbəb həmin qrupa daxil olan maddələrin tətbiq oblastlarının geniş olması və zaman keçdikcə yeni tətbiq oblastlarının meydana çıxmasıdır. Tətbiq oblastlarının geniş spektri HŞY maddələrin spektrin görünən və infraqırmızı oblastında şəffaflığı, optik sındırma əmsalının yüksək olması, optik xassələrinin qeyri-xətliyi və onlarda fotoinduksiya proseslərinin, dönər və dönməz aşırma hadisələrinin müşahidə olunması, qeyd olunan xassə və proseslərin kimyəvi tərkibi dəyişməklə, aşqarlanma ilə idarə oluna bilməsi və nəhayət texnoloji proseslərin kifayət qədər sadə olması ilə əlaqədardır.

Təqdim olunan iş müxtəlif tərkibli amorf Se –Sb sisteminin lokal quruluş parametrlərinin, optik udulma əmsalının tədqiqinə və onlar arasındakı mümkün korrelyasiyanın aşkar edilməsinə həsr olunmuşdur. Məhz buna görə də, müxtəlif tərkibli amorf Se –Sb sistemi sintez olunmuş, onların 1 ÷ 3 mkm qalınlıqlı nazik təbəqələri vakuumda buxarlanma üsulu ilə alınmış və alınan nümunələrdə işığın raman səpilməsi tədqiq olunmuşdur. Tədqiqat obyektini olaraq amorf Se –Sb sisteminin seçilməsinə səbəb tərkib elementlərinin koordinasiya ədədlərinin müxtəlifliyi hesabına orta koordinasiya ədədləri ilə bir-birindən fərqlənən kimyəvi tərkibli maddələr almağa imkan verməsidir. Bu da öz növbəsində amorf matrisanın və fiziki xassələrin variasiyasına səbəb olmalıdır. Digər tərəfdən məlumdur ki, selen kristallaşmaya qarşı davamlı olmadığı üçün tətbiq oblastı məhdudlaşır (onun əsasında hazırlanan cihazların ömrü az olur). Sürmənin selenə əlavə edilməsi bu problemin aradan qaldırılmasına kömək edə bilər (Üç valentli Sb selen zəncirləri arasında əlaqə yaranmasına və quruluş elementlərinin böyük ölçülü, mütəhərrikliyinin zəif olmasına səbəb ola bilər.)

Nümunələrin alınması və ölçülməsi metodları

HŞY Se –Sb sisteminin alınma prosesi aşağıdakı ardıcılıqla aparılmışdır: xüsusi təmiz elementar maddələr tələb olunan miqdarda kvarts ampulaya doldurulmuş və içərisinin havası 10^{-4} mm civə sütunu təzyiqə qədər sorulduqdan sonra 3 saat ərzində ~ 900 °C temperatura qədər qızdırılmış və nəhayət həmin temperaturda 12 saat saxlanılmışdır. Alınan nümunələrin bircinsliyini təmin etmək üçün sintez fırlanan sobada aparılmış, sobanı söndürməklə nümunələr otaq temperaturuna qədər soyudulmuşdur. Tədqiqatda istifadə olunan müxtəlif qalınlıqlı təbəqələr 10^{-4} mm civə sütunu təzyiqli vakuumda $0,2 \div 0,4$ mkm/san sürətlə buxarlandırma üsulu ilə şüşə altlıqlar üzərində alınmışdır.

İşığın raman səpilmə spektri üçölçülü konfokal raman Nanofinder 30 (Tokyo Instr.) mikroskopunda tədqiq olunmuşdur. Həyəcanlaşdırıcı işıq dalğa uzunluğu 532 nm, təbəqənin üzərinə düşən işıq dəstəsinin en kəsiyinin radiusu ~ 4 mkm olmuşdur. Şüalanmanın qəbuledicisi kimi fotonları sayma rejimində işləyən, soyudulan CCD – kamerası (-70°C) istifadə olunmuşdur. Ekspozisiya müddəti 1 dəq. olmuşdur.

Təcrübi nəticələr və onların izahı

HŞY Se –Sb sisteminin raman səpilmə spektri şəkildə təsvir olunmuşdur. Qrafiklərdən görünür ki, kimyəvi tərkibin dəyişməsi ilə spektrlərdə ciddi dəyişikliklər baş verir. $\text{Se}_{80}\text{Sb}_{20}$ tərkibli təbəqənin spektrində $135 \div 230 \text{ cm}^{-1}$ və $230 \div 265 \text{ cm}^{-1}$ tezlik intervallarını əhatə edən iki zolaq müşahidə olunur. Qrafiklərdən görünür ki, tədqiq olunan sistemdə halkogenin miqdarının azalması ilə ikinci zolaq tədricən itir, birinci zolağın isə eni kiçilir, amplitudu isə böyüyür. Sürmənin nisbi miqdarı daha çox olan tərkiblərdə aşağı tezlik oblastlarında yeni zolaqlar ($90 \div 150 \text{ cm}^{-1}$, $150 \div 225 \text{ cm}^{-1}$), ($\text{Se}_{50}\text{Sb}_{50}$ nümunəsində), ($90 \div 130 \text{ cm}^{-1}$, $130 \div 186 \text{ cm}^{-1}$), ($\text{Se}_{33}\text{Sb}_{67}$ nümunəsində) və yeni maksimumlar ($186, 145 \text{ cm}^{-1}$) yaranır.

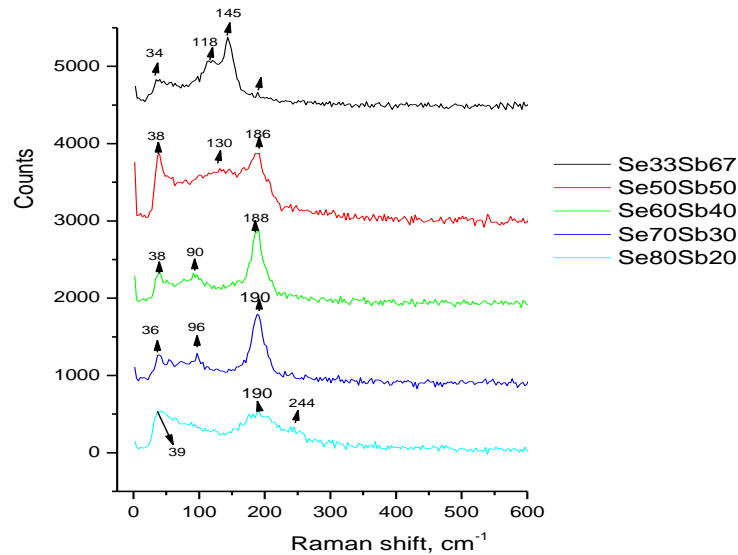

Şəkil 2. XŞY Se –Sb sisteminin raman səpilmə spektri

Ən iti və daha böyük maksimum stexiometrik tərkibli maddədə ($\text{Se}_{60}\text{Sb}_{40}$) müşahidə olunur. Spekrtdə müşahidə olunan dəyişiklikləri izah etmək üçün kimyəvi əlaqə yaxınlaşmasının (Chemical bond approaches (CBA) model) əsas prinsiplərindən istifadə olunmuşdur [4]. Bu prinsiplərə görə heteropolyar rabitələrin yaranma ehtimalı homopolyar rabitələrdən daha yüksəkdir və ilk olaraq daha möhkəm rabitələr (yüksək enerjiyə malik olan rabitələr) yaranır. Atomların mümkün valentlik cədvəldə CBA prinsiplərinin nəzərə alınması ilə müxtəlif tərkibli maddələrdə mümkün kimyəvi rabitələrin nisbi miqdarı göstərilmişdir.

Cədvəl. Tədqiq olunan tərkiblərdəki kimyəvi rabitələr, onların nisbi miqdarı və rabitə enerjisi, kohesiv enerjinin qiymətləri.

Kimyəvi tərkib	Se - Sb	Se - Se	Sb-Sb	CE, kC/mol	E_r , kC/mol	Z	
$\text{Se}_{33}\text{Sb}_{67}$	0,49		0,51	154,5	195	164,3	2,67
$\text{Se}_{50}\text{Sb}_{50}$	0,8		0,2	172	210,6	183,8	2,5
$\text{Se}_{60}\text{Sb}_{40}$	1,0			183,8	220,5	214,2	2,4
$\text{Se}_{70}\text{Sb}_{30}$	0,78	0,22		183,9	211	212	2,3
$\text{Se}_{80}\text{Sb}_{20}$	0,55	0,45		183,9	193	202	2,2
Rabitələrin Enerjisi, kC/mol	183,8	184,1	126,4				

CBA-nın prinsiplərinə əsasən stexiometrik tərkibli 3-cü nümunənin amorf matrisası yalnız heteropolyar Se –Sb rabitələrindən ($\text{SbSe}_{3/2}$ struktur elementlərindən) yaranmalıdır və raman spektrində 188 sm^{-1} – də müşahidə olunan maksimum (şəkildə 3-cü qrafik) həmin rabitəyə məxsus olmalıdır. Həmin maksimum həm də başqa tədqiqatçılar tərəfindən müşahidə olunmuşdur və Sb – Se rabitələrinin rəqsi ilə əlaqələndirilmişdir[5]. 2-ci şəkildəki qrafiklərdən görünür ki, selen atomlarının nisbi miqdarı çox olan tərkiblərdə spektrin yüksək tezlik oblastındakı maksimumların intensivliyi artır və eyni zamanda yeni maksimumlar yaranır. Sürmənin nisbi miqdarı çox olan tərkiblərdə isə həmin maksimumlar tədricən aradan qalxır və alçaq tezlikli oblastda yeni maksimumlar yaranır. Buradan da təbii olaraq belə qənaətə gəlmək olar ki, yaranan yeni maksimumlar birinci halda selen, ikinci halda isə sürmə atomlarının üstünlük təşkil etdiyi kimyəvi rabitələrlə və ya quruluş elementləri ilə əlaqədardır. $200 \div 265 \text{ sm}^{-1}$ tezlik intervalını əhatə edən və 208, 235, 250, 260 sm^{-1} zəif maksimumlara malik zolaq müxtəlif ölçülü selen zəncirlərindəki, mürəkkəb tərkibli quruluş elementlərindəki və Se_8 həlqələrindəki Se-Se rabitələrinin rəqsləri ilə əlaqələndirilmişdir. Sürmənin nisbi miqdarı çox olan $\text{Se}_{33}\text{Sb}_{67}$ tərkibli nümunədə müşahidə olunan 148 sm^{-1} tezlikli maksimum həm də işində müşahidə olunmuşdur və Sb-Sb rabitəsi ilə əlaqələndirilmişdir. Fərz olunur ki, axırıncı iki nümunənin raman spektrinə kiçik tezlik intervalında ($90 \div 150 \text{ sm}^{-1}$) müşahidə olunan zolaqlar Sb_3Se_4 , Sb_4Se_5 , SbSe kimi quruluş elementlərinin rəqsi ilə əlaqədardır.

Nəticələrgm

Müxtəlif tərkibli HŞY Se-Sb sistemi sintez olunmuş, vakuumda buxarlanma üsulu ilə onların müxtəlif qalınlıqlı təbəqələri alınmış və alınmış nümunələrdə işığın raman səpilmə spektrləri tədqiq olunmuşdur.

Raman səpilməsinin tədqiqi göstərir ki, kimyəvi tərkibin dəyişməsi ilə raman spektrində ciddi dəyişikliklər baş verir. Stexiometrik tərkibli $\text{Se}_{60}\text{Sb}_{40}$ maddəsində 188 sm^{-1} – də müşahidə olunan kəskin maksimum Se-Sb rabitələri ilə əlaqələndirilmişdir. Selenin və sürmənin miqdarı yüksək olan tərkiblərdə müşahidə olunan maksimumların analizi birinci halda selen atomlarının ikinci halda isə sürmə atomlarının üstünlük təşkil etdiyi struktur elementlərinin rəqsi ilə əlaqələndirilmişdir.

Ədəbiyyat

- [1] Tanaka K., Shimakawa K., Amorphous Chalcogenide Semiconductors and Related Materials, Springer, Science-Bus. Media, LLC, 2011
- [2] Alekberov R.I., Mekhtiyeva S.I., Isayev A.I., Fábían M., The local structure of As-Se-S chalcogenide glasses studied by Neutron Diffraction and Raman scattering, Journal of Non-Crystalline Solids, V.470, 2017, pp. 152-159.
- [3] Zakery A. and Elliott S., Optical properties and applications of chalcogenide glasses, Journal of Non-Crystalline Solids, Vol. 330, Iss. 1–3, 2003, pp. 1–12.
- [4] Hassanien A.S., Akl A.A., Estimation of some physical characteristics of chalcogenide bulk $\text{Cd}_{50}\text{S}_{(50-x)}\text{Se}_x$ glassy systems, Journal of Non-Crystalline Solids, V.428, 2015, pp. 112-120.
- [5] Abdallah Belal Adam, Infrared and Raman studies on $\text{Sn}_x\text{-Sb}_y\text{-Se}_{95-x}$ chalcogenide glasses, J. of King Saud University - Science v. 21, Issue 2, 2009, Pages 93-97.

XALKOGENİD ŞÜŞƏVARI YARIMKEÇİRİCİ SE - SB SİSTEMİNİN OPTİK XASSƏLƏRİ

RAMİDƏ SADIXLI

Azərbaycan Milli Elmlər Akademiyası / Fizika İnstitutu
Yarımkəçiricilər fizikası / Qeyri-kristal yarımkəçiricilər fizikası
ramida_sadikhli@mail.ru
BAKI, AZƏRBAYCAN

Xülasə

Vakuumda buxarlanma üsulu ilə alınmış xalkogenid şüşəvari yarımkəçirici (XŞY) Se-Sb təbəqələrinin optik xassələri tədqiq olunmuşdur. Yaxın və orta nizam parametrləri ilə optik xassələr arasındakı korrelyasiyanın mövcudluğunu aşkar etmək üçün orta koordinasiya ədədi, kimyəvi rabitələrin nisbi miqdarı, kohesiv enerji və orta rabitə enerjisi hesablanmış və alınan nəticələr kimyəvi rabitə yaxınlaşması modelinin prinsiplərinə əsaslanaraq izah olunmuşdur.

Açar sözlər: Orta koordinasiya ədədi, Kohesiv enerji, Taus qanunu.

Giriş

Kristal və qeyri-kristal maddələrin quruluşundakı mühüm fərqlilik birincilərdə mövcud olan transilyasiya simmetriyasının ikincilərdə ödənilməməsidir. Qeyri-kristal yarımkəçiricilərdə - yaxın qonşu atomlar arasında mövcud olan , birinci və ikinci koordinasiya sferalarını əhatə edən oblastlardakı nizam saxlanılır. Keçən əsrin 80-cı illərindən başlayaraq aparılan tədqiqatlar göstərdi ki, həmin maddələrdə bir neçə koordinasiya sferasını əhatə edən oblastlarda da quruluş elementlərinin düzülüşündə müəyyən nizam mövcuddur və bu orta nizam oblastı adlanır[1-2]. Qeyri-kristal yarımkəçiricilərin fiziki xassələri yaxın və orta nizam quruluşunun xüsusiyyətləri ilə təyin olunur. Qeyd etmək lazımdır ki, kristal maddələrdə mövcud olan yaxın nizam azacıq fərqlənmə ilə qeyri-kristallarda da saxlanılır. Lakin belə cüzi fərqlənmə fiziki xassələrinin kəskin fərqlənməsinə səbəb olur. Amorf və şüşəvari maddələrdə baş verən fiziki proseslərin mexanizminin aydınlaşdırılması və praktika üçün yararlı olan materialların alınması müxtəlif tərkibli XŞY materiallar üçün lokal quruluş (yaxın və orta nizam) parametrləri ilə fiziki xassələr arasında əlaqənin öyrənilməsinə tələb edir. Qeyd olunan problemin həllinə müəyyən qədər töhfə vermək üçün məhz uyğun tədqiqatların aparılması məqsədəuyğundur. Təqdim olunan iş müxtəlif tərkibli amorf Se-Sb sisteminin lokal quruluş parametrlərinin, optik udulma əmsalının tədqiqinə və onlar arasındakı mümkün korrelyasiyanın aşkar edilməsinə həsr olunmuşdur. Məhz buna görə də, müxtəlif tərkibli amorf Se-Sb sistemi sintez olunmuş, onların 1 ÷ 3 mkm qalınlıqlı nazik təbəqələri vakuumda buxarlanma üsulu ilə alınmış və alınan nümunələrdə işığın optik udulma əmsalı tədqiq olunmuşdur. Tədqiqat obyektini olaraq amorf Se-Sb sisteminin seçilməsinə səbəb tərkib elementlərinin koordinasiya ədədlərinin müxtəlifliyi hesabına orta koordinasiya ədədləri ilə bir-birindən fərqlənən kimyəvi tərkibli maddələr almağa imkan verməsidir. Bu da öz növbəsində fiziki xassələrin variasiyasına səbəb olmalıdır.

Nümunələrin alınması və ölçülməsi metodları

XŞY Se-Sb sisteminin alınma prosesi aşağıdakı ardıcılıqla aparılmışdır: xüsusi təmiz elementar maddələr tələb olunan miqdarda kvarts ampulaya doldurulmuş və içərisinin havası 10^{-4} mm civə sütunu təzyiqə qədər sorulduqdan sonra 3 saat ərzində ~ 900 °C temperatura qədər qızdırılmış və nəhayət həmin temperaturda 12 saat saxlanılmışdır. Alınan nümunələrin bircinsliyini təmin etmək üçün sintez fırlanan sobada aparılmış, sobanı söndürməklə nümunələr otaq temperaturuna qədər soyudulmuşdur. Tədqiqatda istifadə olunan müxtəlif qalınlıqlı təbəqələr 10^{-4} mm civə sütunu təzyiqli vakuumda 0,2 ÷ 0,4 mkm/san sürətlə buxarlandırma üsulu ilə şüşə altlıqlar üzərində alınmışdır.

Təbəqələrin buraxma spektrləri SPECOL-1500 spektrofotometri ilə 190-1100 nm diapozonda tədqiq olunmuşdur. Spektrofotometrin yarığı 2 nm kimi tənzimlənmişdir. Bütün ölçmələr otaq temperaturunda aparılmışdır.

Təcrübi nəticələr və onların izahı

XŞY materialların optik udulma spektri udma əmsalının fotonun enerjisindən asılılığı ilə fərqlənən üç hissədən ibarətdir: $\alpha < 1 \text{ sm}^{-1}$ və udma əmsalının fotonun enerjisindən asılılığının çox zəif olduğu oblast; udma əmsalının $\alpha = 1 \div 10^3 \text{ sm}^{-1}$ intervalında yerləşdiyi və Urbax qaydasına tabe olan oblast; fotonun enerjisinin yüksək olduğu ($\alpha \geq 10^4 \text{ cm}^{-1}$) və Taus qanununa [3-4] tabe olan oblast. İkinci oblastda (Urbax qaydasına tabe olan oblast) $\alpha = f(h\nu)$ asılılığı eksponensialdır və $\alpha(h\nu) \sim \exp[-(E_0 - h\nu)/\varphi]$ qanununa tabedir. α – işığın udulma əmsalı, $h\nu$ – işıq fotonunun enerjisidir, E_0 – qadağan zonanın optik eni, φ udma kənarının dikliyini (yayıma dərəcəsinə) xarakterizə edən parametrdir. Taus qanununa [3-5] tabe olan oblastda udma əmsalının fotonun enerjisindən asılılığı

$$\alpha h\nu = A (h\nu - E_g)^2 \quad (1)$$

qanununa tabe olur. A – temperaturdan zəif asılı olan sabitdir.

Tədqiq olunan obyektlərin qadağan zonasının optik enini təyin etmək üçün buraxma spektrləri tədqiq olunmuş və Taus qanunu ödənilən oblastda $\alpha = \frac{1}{d} \ln \frac{(1-R)^2}{T}$ düsturu ilə udma əmsalı hesablanmış və alınan nəticələr $(\alpha h\nu)^{1/2}$ -in $h\nu$ – dən asılılığı şəklində şəkil 1-də təsvir olunmuşdur. R və T təbəqələrin əksolma və buraxma əmsalı, d isə qalınlığıdır. Fotonun enerjisinin kifayət qədər geniş oblastında xətti asılılığın olması elektron keçidlərinin icazəli çəp keçidə uyğun olduğunu göstərir. Qrafikin xətti hissəsini udma əmsalının sıfır qiymətinə ekstrapolyasiya edərək qadağan zonanın optik eni təyin olunmuş və alınan nəticələr cədvəldə verilmişdir.

Optik udma əmsalı ilə amorf matrisanı xarakterizə edən yaxın nizam parametrləri və digər fiziki kəmiyyətlər arasındakı mümkün əlaqənin müəyyən edilməsi məqsədilə tədqiq olunan kimyəvi tərkiblərin orta koordinasiya ədədi (Z), kohesiv enerjisi (CE) (bütün rabitələrin qırılmasına sərf olunan enerjinin orta qiyməti) (2) və (3) düsturlarına əsasən hesablanmış və alınan nəticələr cədvəldə təsvir olunmuşdur.

$$Z = 3X_{\text{Sb}} + 2 X_{\text{Se}} \quad (2)$$

$$CE = \sum_i c_i E_i \quad (3)$$

Burada X - maddədəki kimyəvi elementlərin molyar payı, c_i - kimyəvi rabitələrin CBA –ya əsasən təyin olunmuş nisbi miqdarı, E_i – kimyəvi rabitənin enerjisidir.

Tədqiq olunan maddələrin orta rabitə enerjisinin (E_r) hesablanması üçün metoddan [5] işində təklif olunan metoddan istifadə olunmuşdur. Kimyəvi tərkibləri fərqlənən XŞY maddələrdə kimyəvi rabitələrin nisbi miqdarı xalkogen atomları arasındakı mümkün kovalent rabitələrin sayının, xalkogen olmayan atomlar arasındakı kovalent rabitələrin sayına nisbəti ilə - R parametri ilə təyin olunur. $R = 1$ qiyməti yalnız heterepolyar rabitələrdən ibarət stexiometrik tərkibə uyğundur ($\text{Se}_{60}\text{Sb}_{40}$). Xalkogen atomları ilə zəngin olan tərkiblərdə ($\text{Se}_{70}\text{Sb}_{30}$, $\text{Se}_{80}\text{Sb}_{20}$) R –in qiyməti 1 –dən böyük, onların çatışmazlığı olan tərkiblərdə isə ($\text{Se}_{33}\text{Sb}_{67}$, $\text{Se}_{50}\text{Sb}_{50}$) 1-dən kiçik olur.

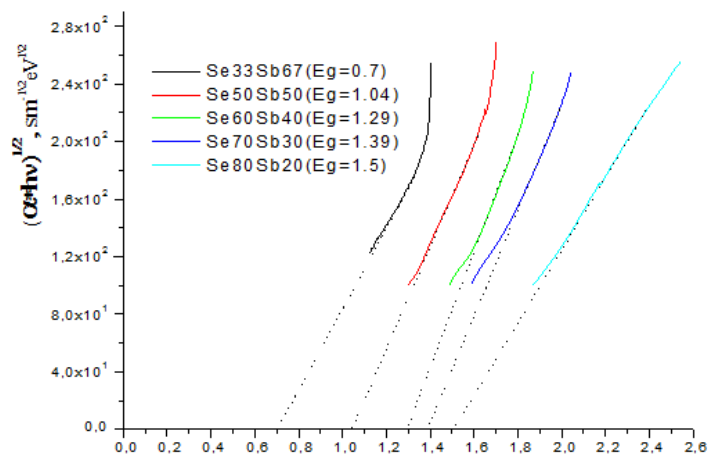

Şəkil 1. XŞY Se – Sb sisteminin optik udma spektrləri.

Hər iki halda orta rabitə enerjisi

$$E_r = E_c + E_{rm} \quad (4)$$

düstru ilə təyin olunur. Burada E_c bir-biri ilə əlaqədə olan atomlar qrupunun orta rabitə enerjisidir.

Onun ifadəsi:

$$E_c = P_r E_{hb} \quad R > 1 \quad (5)$$

$$E_c = P_p E_{hb} \quad R < 1 \quad (6)$$

P_r və P_p atomun rabitəlik dərəcəsinə (degree of cross-linking/atom) göstərən parametrdir. E_{hb} ortalama heteropolyar rabitə enerjisidir. Tədqiq olunan tərkiblərdə onun qiyməti Se-Sb rabitəsinin enerjisinə bərabərdir. P_r və P_p qiymətləri $P_r = x \text{ CN}(A)$ və $P_p = y \text{ CN}(C)$ ifadələri ilə təyin olunur. x , y maddədəki qeyri-xalkogen və xalkogen atomlarının molyar payı, $\text{CN}(A)$ və $\text{CN}(C)$ isə onların koordinasiya ədədləridir. Amorf matrisaya daxil olan digər atomların orta rabitə enerjisi

$$E_{rm} = 2 \left(\frac{1}{2} Z - P_r \right) E_{c-c} / Z \quad R > 1 \quad (7)$$

$$E_{rm} = 2 \left(\frac{1}{2} Z - P_p \right) E_{c-c} / Z \quad R < 1 \quad (8)$$

düstruları ilə hesablanır. Burada E_{c-c} - xalkogen atomları arasındakı rabitə enerjisi, $\langle E \rangle$ tərkibə daxil olan bütün rabitə enerjilərinin orta qiymətidir.

Şərh olunan metodla tədqiq olunan materialların orta rabitə enerjisi hesablanmış və alınan nəticələr cədvəldə yerləşdirilmişdir.

Cədvəl 1. Tədqiq olunan tərkiblərdəki kimyəvi rabitələr, onların nisbi miqdarı, rabitə enerjisi, kohesiv enerji və qadağan zonanın optik eninin qiymətləri.

Kimyəvi tərkib	Se – Sb	Se - Se	Sb-Sb	CE, kC/mol	E_r , kC/mol		Z	E_g , eV
Se ₃₃ Sb ₆₇	0,49		0,51	154,5	195	164,3	2,67	0,7
Se ₅₀ Sb ₅₀	0,8		0,2	172	210,6	183,8	2,5	1,04
Se ₆₀ Sb ₄₀	1,0			183,8	220,5	214,2	2,4	1,29
Se ₇₀ Sb ₃₀	0,78	0,22		183,9	211	212	2,3	1,30
Se ₈₀ Sb ₂₀	0,55	0,45		183,9	193	202	2,2	1,5
Rabitələrin Enerjisi, kC/mol	183,8	184,1	126,4					

Cədvəldən görünür ki, orta rabitə enerjisinin ən böyük qiyməti sexiométrik tərkibli Se₆₀Sb₄₀ maddəsində alınmışdır. Həmin tərkibə uyğun amorf matrisanın daha təkmil olduğunu qəbul etsək

alınan nəticənin qanunauyğun olduğu təsdiqlənər. Lakin kimyəvi tərkibin dəyişməsi nəticəsində qadağan zonanın optik eninin qiymətləri ilə E_r arasında korrelyasiya müşahidə olunmur. Başqa $R > 1$ qiymətlərinə uyğun tərkiblərdə R -in artması ilə E_r azaldığı halda qadağan zonanın optik eni artmaqda davam edir. Bu faktın mümkün interpretasiyası ondan ibarətdir ki, qeyd olunan tərkiblərdə icazəli zonaların sərhədləri əsasən selen atomunun orbitləri hesabına yaranır və ona görə də E_g - nin qiyməti selenin qadağan zonasının eninə yaxınlaşır

Nəticələr

Müxtəlif tərkibli XŞY Se-Sb sistemi sintez olunmuş, vakuumda buxarlanma üsulu ilə onların müxtəlif qalınlıqlı təbəqələri alınmış və alınmış nümunələrdə optik buraxma spektrləri tədqiq olunmuşdur.

CBA modelinin prinsiplərinə əsaslanaraq yaxın nizam parametrləri - orta koordinasiya ədədi, maddədəki kimyəvi rabitələrin nisbi miqdarı, kohesiv enerji, orta rabitə enerjisi hesablanmışdır. Orta rabitə enerjisinin maksimal qiyməti (220,5 kC/mol) stexiometrik tərkibli $Se_{60}Sb_{40}$ –a uyğun gəlməsi həmin tərkibli maddəyə xas olan amorf matrisanın daha təkmil olduğu ilə əlaqələndirilmişdir. Qadağan zonanın optik eninin ən böyük qiyməti selen atomlarının nisbi miqdarının çox olduğu tərkiblərdə müşahidə olunmuşdur. Qeyd olunan fakt icazəli zonanın sərhədinin əsasən Se atomunun orbitləri hesabına yaranması ilə izah olunmuşdur.

Ədəbiyyat

1. Цендина К.Д., Электронные явления в халькогенидных стеклообразных полупроводниках // под ред.–СПб: Наука, 1996, 486.
2. Alekberov R.I., Mekhtiyeva S.I., Isayev A.I., Fábían M., The local structure of As-Se-S chalcogenide glasses studied by Neutron Diffraction and Raman scattering, Journal of Non-Crystalline Solids, V.470,2017, 152-159.
3. J. Tauc, A. Menth, States in the Gap, J. Non-Cryst. Solids, 1972, 8–10, 569.
4. Tauc, R. Grigorovici, A. Vanauh, Optical Properties and Electronic Structure of Amorphous Germanium. Phys. Status Solidi (b), 1966,15,627.
5. L. Tichy, H. Ticha, Covalent bond approach to the glass- transition temperature of chalcogenide glasses , J. Non-Cryst, 1995,141-146.

$K_{0,940}Ag_{0,060}NO_3$ MONOKRİSTALINDA II \leftrightarrow III POLİMORF ÇEVRİLMƏNİN MORFOLOGİYASI

RAZIM BAYRAMLI

Bakı Mühəndislik Universiteti
rabayramov@beu.edu.az.
AZƏRBAYCAN

VAQIF NƏSİROV

Azərbaycan Dövlət Pedaqoji Universiteti
vaqif-nesir@mail.ru
AZƏRBAYCAN

EMİN NƏSİROV

H.Əliyev adına Azərbaycan Ali Hərbi məktəbi
nasirov@inbox.ru
AZƏRBAYCAN

Xülasə- İzotermik kristallaşma üsulu ilə məhlulundan yetişdirilən $K_{0,940}Ag_{0,060}NO_3$ kristalın-da sabit təzyiqdə temperaturun təsiri ilə II \leftrightarrow III polimorf çevrilmə zamanı kristal böyüməsinin morfolojiyası tədqiq olunmuşdur. Qarşılıqlı çevrilən modifikasiya kristalları arasındakı tarazlıq temperaturu təyin olunmuş ($T_0=395\pm 1K$) və müəyyən edilmişdir ki, tədqiq olunan nümunədə II \leftrightarrow III çevrilmələri ana kristal daxilində yeni kristal rüşeyiminin yaranması və böyüməsi ilə gedir. Proses enantiotrop olub, monokristal \leftrightarrow monokristal tiplidir.

Açar sözlər: morfolojiya, kristal, polimorf çevrilmə, enantiotrop, monokristal.

**THE MORPHOLOGY OF POLYMORPHIC TRANSFORMATION II↔III
IN $K_{0,940}Ag_{0,060}NO_3$ SINGLE-CRYSTAL**

Abstract- The morphology of crystal growth during polymorphic transformation II↔III under the influence of temperature at constant pressure on the $K_{0,940}Ag_{0,060}NO_3$ crystal grown from a solution by isothermal crystallization was studied. It was found that the equilibrium temperature between crystals of mutually rotating modification ($T_0=395\pm 1K$) was determined by the fact that in the studied sample II↔III transformations occur with the formation of a new crystal growth inside the fundamental crystal. The process is enantiotropic, monocrystalline ↔ monocrystalline type.

Keywords: Morphology, Crystal, Polimorphic Transition, Enantiotropic, Monocrystal.

**МОРФОЛОГИЯ ПОЛИМОРФНОГО ПРЕВРАЩЕНИЯ II↔III В МОНОКРИСТАЛЛАХ
 $K_{0,940}Ag_{0,060}NO_3$**

Резюме- Исследована морфология увеличения кристаллов в кристалле $K_{0,940}Ag_{0,060}NO_3$ при полиморфном превращении II↔III под воздействием температуры при стабильном давлении. Установлена равновесная температура между взаимно превращаемыми модификационными кристаллами ($T_0=395\pm 1K$), и установлено что, в исследуемом образце превращения II↔III в материнском кристалле происходит с образованием и ростом нового кристаллического зародыша. Процесс энантиотропный и монокристаллического↔монокристаллического типа.

Ключевые слова: морфология, кристалл, полиморфные превращения, энантиотроп-ное, монокристалл.

GİRİŞ.

Kalium və gümüş duzlarının kristallarında polimorf çevrilmələrin tədqiqi həm elmi və həm də praktiki əhəmiyyətə malikdir. Belə ki, quruluş çevrilmələrinin bitkin nəzəriyyəsinin olmaması çoxsaylı təcrübi faktların toplanmasını tələb edir. Digər tərəfdən həm kalium və həm də gümüş nitrat müxtəlif dərmanların hazırlanmasında geniş tətbiq olunur. Qara barıt kimi tanınan kalium nitrat bərk raket yanacağıının hazırlanmasında, pirotexnikada komponentlər kimi iştirak edir. Bundan başqa kalium duzlarından müxtəlif çevrici cihazların hazırlanmasında, yaddaş elementləri və istilik şüalanması vericiləri kimi istifadə olunur [1].

Məlumdur ki, kalium nitrat qızdırılan zaman otaq temperaturundan ərimə temperaturuna kimi (610K) bir quruluş çevrilməsinə (II→III) məruz qalır. Soyudulan zaman isə III və II modifikasiyalar arasında daha bir modifikasiya (I) mövcud ola bilir ki, bu kristalın soyuma rejimindən asılıdır. Gümüş nitrat da otaq temperaturundan ərimə temperaturuna kimi bir quruluş çevrilməsi baş verir. Hər iki kristalın polimorf modifikasiyalarının kristalloqrafik nəticələri və mövcudolma temperatur oblastları cədvəl 1-də verilmişdir.

Cədvəl 1. KNO_3 və $AgNO_3$ -ün polimorf modifikasiyalarının kristalloqrafik parametrləri və mövcudolma temperatur oblastları

Maddə	Simmetriya	Qəfəs parametrləri			Fəza qrupu	Mövcudolma temperatur oblastı T, K	Ədəbiyyat
		a, Å	b, Å	c, Å			
KNO_3	rombik	5.411	9.164	6.431	$Pm\bar{c}n$	300–400	2, 3
	romboedrik	5.43		9.112	$R\bar{3}m$	400–610	4
	romboedrik	5.42		19.41	$R\bar{3}m$	397–383	5
$AgNO_3$	rombik	6.997	7.325	10.118	$Pbca$	300–432.5	3, 6
	romboedrik	5.203		8.522	$R\bar{3}m$	432.5–483	7

Kalium nitrat və gümüş nitratda quruluş çevrilmələrinin mexanizmini aydınlaşdırmaq üçün çoxsaylı təcrübələr aparılmışdır [8-10]. Təqdim olunan işdə məqsəd kalium nitratda K^+ ionlarının Ag^+ ionları ilə qismən əvəz olunmasının bu mexanizmə təsirini aydınlaşdırmaq olub, bu istiqamətdə apardığımız tədqiqatların davamıdır [11-14]. Quruluş çevrilmələrinin mexanizmini

aydınlaşdırmaq üçün hər şeydən əvvəl morfoloji, rentgenoqrafik və kinetik tədqiqatlar aparmaq lazımdır. Daha doğrusu polimorf çevrilmələr zamanı kristal böyüməsinin morfolojiyası, qarşılıqlı çevrilən modifikasiyalar arasında kristalloqrafik istiqamət əlaqələri və prosesin kinetikasi tədqiq olunmalıdır.

TƏCRÜBİ HISSƏ

Tədqiq olunan nümunələr otaq temperaturunda KNO_3 və $AgNO_3$ -ün suda məhlulundan izotermik kristallaşma üsulu ilə alınmışdır. Müxtəlif formalarda alınan kristallardan mikroskop altında tədqiqat aparmaq üçün $1 \times 0,5 \times 10 \text{ mm}^3$ ölçülü iynəvari kristallar seçilmişdir (şəkil 1). Rentgenoqrafik üsulla müəyyən edilmişdir ki, iynənin boyu $[001]$ kristalloqrafik istiqamətdə yönəlmişdir.

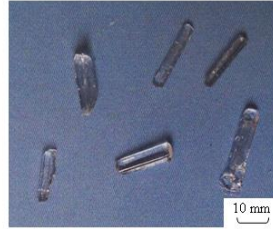

Şəkil 1. Otaq temperaturunda suda məhluldan alınan $K_{0,940}Ag_{0,060}NO_3$ monikristalları.

Morfoloji tədqiqatlar МИН-8 markalı polyarizasiya mikroskopunda aparılmışdır. Mikroskop xüsusi qızdırıcı və “Levenhuk C310” tipli kinokamera ilə təmin olunmuşdur. Müşahidələr komputer vasitəsi ilə aparılmış, kristalın temperaturu ucu kristal səthinə toxunan termocüt vasitəsi ilə ölçülmüşdür. Ölçmələrin dəqiqliyi 100^0C -də $\pm 1^0$ olmuşdur.

Hər şeydən əvvəl $II \leftrightarrow III$ çevrilməsi zamanı II və III modifikasiya kristalları arasında tarazlıq temperaturu təyin olunmuş və $T_0 = 395 \pm 1 \text{ K}$ alınmışdır. Aparılan morfoloji tədqiqatlar göstərmişdir ki, kalium nitratın digər bərk məhlullarından fərqli olaraq $K_{0,940}Ag_{0,060}NO_3$ monokristalında $II \rightarrow III$ polimorf çevrilmə kalium nitratın özündə olduğu kimi nizamlı şəkildə baş verir. II-kristal daxilində III-kristalın kristal rüşeyimi yaranır, o, sürətlə $[100]$ istiqamətində böyüyür və bu istiqamətdə böyümə başa çatdıqdan sonra $[001]$ kristalloqrafik istiqamətində davam edir (şəkil 2).

Şəkil 2a ilə növbəti fotoların müqayisəsindən görünür ki, iki modifikasiyanı ayıran sərhəd xətti $[001]$ istiqamətinə perpendikulyar olaraq hərəkət etdikcə, II-modifikasiya kristalı səhində müşahidə olunan defektlər aradan çıxır və nəticədə kristal tam sürətdə optik şəffaflaşır (şəkil 2e). Başqa sözlə desək, polimorf çevrilmə bir növ ana kristalın defektlərdən təmizlənməsinə səbəb olur.

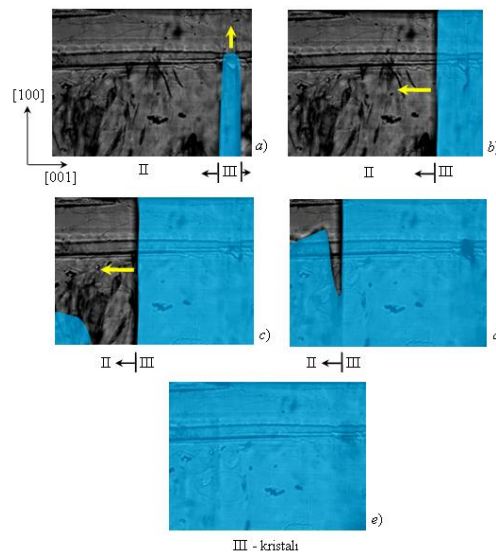

Şəkil 2. $K_{0,940}Ag_{0,060}NO_3$ kristalında $II \rightarrow III$ çevrilməsi zamanı III modifikasiya kristalının böyümə morfolojiyasını əks etdirən mikrofotografiyalar (Böyütmə $\times 90$ dəfə). Foto e) III-modifikasiya kristalı tam $II \rightarrow III$ çevrilmədən sonra.

Polimorf çevrilmə nəticəsində alınan III kristalı soyutduqda $T < 395\text{K}$ temperaturda $\text{III} \rightarrow \text{II}$ çevrilməsi baş verir. Əks çevrilmə zamanı kristal böyüməsi morfolojiyası ilə düz çevrilmə zamanı kristal böyüməsi morfolojiyası arasında oxşar və fərqli cəhətlər müşahidə olunur. Oxşar cəhət ondan ibarətdir ki, kristal böyüməsi yenə ana kristal daxilində yeni kristal rüşeyiminin yaranması və böyüməsi ilə gedir. II-kristalın rüşeyimi də düz çevrilmədə olduğu kimi, əvvəlcə ana kristalın $[100]$ istiqamətində böyüyür (şəkil 3a).

Baxılan halda ikinci rüşeyim (şəkil 3 b-də oxla göstərilib) müəyyən sürətlə $[100]$ istiqamətində böyüyür. Sonrakı mərhələdə proses qeyri-düzxətli sərhədlə davam edir. Nəticədə ilkin kristalda müşahidə olunan defektlər bərpa olunur (şəkil 2a və şəkil 3f-i müqayisə et).

Düz və əks çevrilmələr arasında fərq ondan ibarətdir ki, əks çevrilmə əsasən bir necə kristal rüşeyiminin yaranması və böyüməsi ilə gedir. Modifikasiyaları ayıran sərhəd düzxətli deyil, ixtiyari formalı olur. Əks çevrilmə zamanı yeni kristal mərkəzlərinin yaranması bizcə, potensial rüşeyim mərkəzlərinin – kristal qəfəsi defektlərin sayının artması ilə əlaqədardır.

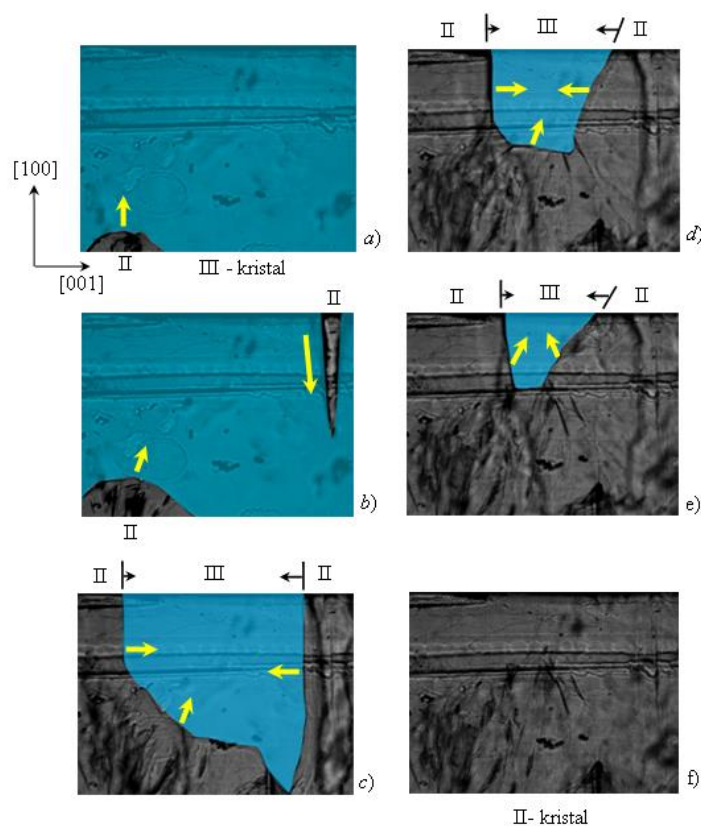

Şəkil 3. $K_{0,940}Ag_{0,060}NO_3$ kristalında $\text{III} \rightarrow \text{II}$ çevrilməsi zamanı II modifikasiya kristalının böyümə morfolojiyasını əks etdirən mikrofotoqrafiyalar (Böyütmə $\times 90$ dəfə).

Otaq temperaturundan və $\text{II} \rightarrow \text{III}$ çevrilmədən sonra çəkilən laueqramlar göstərir ki, $K_{0,940}Ag_{0,060}NO_3$ kristalında bu çevrilmə monokristal \rightarrow monokristal tiplidir (şəkil 4).

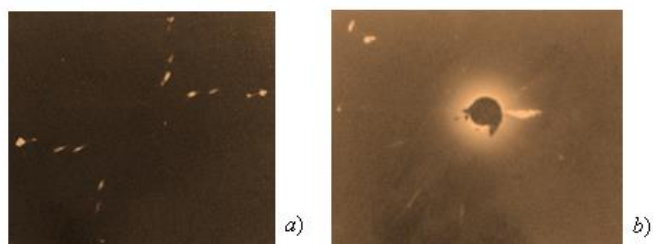

Şəkil 4. $K_{0,940}Ag_{0,060}NO_3$ kristalında $\text{II} \rightarrow \text{III}$ çevrilmədən əvvəl (a) və sonra (b) çəkilən laueqramlar.

NƏTİCƏ

Beləliklə, aparılan təcrübələr göstərir ki, $K_{0,940}Ag_{0,060}NO_3$ kristalında II \leftrightarrow III quruluş çevrilmələri kalium nitrat kristalında olduğu kimi ana kristal daxilində yeni kristalın rüseyiminin yaranması və böyüməsi ilə gedir. Proses enantiotrop olub, monokristal \rightarrow monokristal tiplidir. Kristaldan otaq temperaturunda və II \rightarrow III çevrilmədən sonra çəkilən laueqramlar bunu sübut edir.

ƏDƏBİYYAT

1. Теслева Е.П. “Исследование полиморфных превращений в ионно-молекулярных диэлектриках методами физической акустики и теплофизики”, Канд. Диссертация, Казан. (2006).
2. Edvard D.A. A determination of the complete crystal structure of potassium nitrate. Z.Kristallogr., Vol.80, p.154, 1943.
3. C. N. R. Rao, B. Prakash, and M. Natarajan, National Standard Reference Data System (National Bureau of Standards), p. 48. 1975.
4. Tahvonen P.E. X-ray investigation of molecular rotation in potassium nitrate crystals. Ann. Acad. Sic. Fennicae, 1947, №44, p.20.
5. Bridgman P.W. The velocity of polymorphic change between solid. Proc. Am. Acad. Arts. Sci, Vol.52, p.57-88, 1916.
6. Lindley P.F., Woodward P. An X-ray investigation of silver nitrate: a unique metal nitrate structure. J. Chem. Soc. A. p.123-126, 1966.
7. Sastry P.U., Krishna Prs., Panicker L., Shinde A.B. Structural behaviour of $AgNO_3$ at low temperatures by neutron diffraction. J. Phys. Indian Acad. Sci. Vol.71, p.929-933, 2008.
8. Fischmeister N.F. X-ray measurements of the thermal expansion of trigonal potassium lithium and silver nitrates. J. Inorg. Nucl. Chem. Vol.3, p.182-186, 1956.
9. Насиров В.И. Полиморфизм в оптически прозрачных кристаллах, Баку, с.166, 1997.
10. Асадов Ю.Г., Насиров В.И. О ритмическом характере роста новой фазы в нитрате калия. Докл. АН СССР, 1970, т.191, №6, с.128.
11. Асадов Ю.Г., Насиров В.И. Механизм, кинетика и морфология роста кристаллов в нитрата серебра. Изв. АН Азерб. ССР, 1973, №1 с.80-84.
12. Асадов Ю.Г., Насиров Э.В., Алиева Р.Дж. Исследования кинетики полиморфного II \rightarrow III превращения в $K_{1-x}Ag_xNO_3$ ($x=0,025;0,05;0,1$). Докл.АН Азербайджана, Т. LXIII, 2007, №4, с.37.
13. Nəsirov E.V., Əsədov Y.Q. $K_{1-x}Ag_xNO_3$ ($x=0,025;0,05;0,1$) monokristallarında II \leftrightarrow III çevrilmələri zamanı kristal böyüməsinin morfolojiyası. AMEA Fizika jurnalı. 2010, cild XVI, N.2, s.127-129.
14. Bairamov R.B., Nasirov V.I., Nasirov E.V. Polymorphic Transformations in the $K_{0,945}Ag_{0,055}NO_3$ Single Crystal. Crystallography Reports, 2020, Vol. 65, No. 2, p. 309-313.

POLIMER KOMPOZITLƏRİN IMPEDANS SPEKTROSKOPIYASI ÜSULU İLƏ TƏDQIQI

MEHDİYEVA NƏRGİZ

Azərbaycan Texniki Universiteti
E-mail: mehdiyevanergiz@gmail.com
BAKI, AZƏRBAYCAN

QULİYEV MÜSAFİR

Azərbaycan Texniki Universiteti
E-mail: guliyevmusafir60@gmail.com BAKI, AZƏRBAYCAN

RƏFIQƏ İSMAYILOVA

AMEA-nın Radiasiya Problemləri İnstitutu
BAKI, AZƏRBAYCAN

XÜLASƏ

Məqalədə 90% YSPE+10% PKR-3M kompozit nümunələri üçün impedansın həqiqi və xəyali hissələrinin həmçinin ϕ faza sürüşməsinin xarici elektrik sahəsinin təzliyindən ($25 \cdot 10^6$ Hz)

aslılığı öyrənilmiş və tezliyin dəyişməsinə uyğun Nyquist diaqramı qurulmuşdur. Tədqiq olunan nümunələr isti preslənmə üsulu ilə alınmışdır.

AÇAR SÖZLƏR: 1-yüksək sıxlıqlı polietilen, 2-polimer kompozit, 3-impedans, 4-spektroskopiya, 5- piezoelektrik keramika , 6-nyquist diaqramı

GİRİŞ

Qeyri-adi yüksək dielektrik keçiriciliyə və eyni zamanda ion keçiriciliyinə malik keramik materiallar və onların əsasında polimer kompozitlər həm tətbiqi, həm də fundamental elm nöqtəyi nəzərdən maraqlandırır. Belə materiallardan biri Rusiyanın Cənub Federal Universitetinin Fizika Elmi-Tədqiqat İnstitutunda (Rostov şəhəri) alınmış PKR-3M pyezokeramikasıdır ($PbTiO_3$ - $PbZrO_3$ - $PbNb_{2/3}Zn_{1/3}O_3$ - $PbNb_{2/3}Mg_{1/3}O_3$ - MnO_2). Bu sistemin bərk məhlullarının dispers hissəciklərindən (tozundan) doldurucu kimi istifadə edilməsi onların yüksək piezoelektrik parametrləri, elektrofiziki parametrləri ekstremumları ilə müşayiət olunan quruluş-faza keçidinin morfoloji oblastın (MO) mövcüdüluğu ilə izah olunur.

Qeyri-üzvi aşqarlarla şəklini dəyişmiş, müxtəlif polimerlərin əsasında mikro və nano kompozit materiallar böyük müxtəlifliklə fərqlənir. Quruluşuna, hazırlanma texnologiyası üzrə, eləcə də elektriki, elektrokimyəvi və optik xassələri üzrə çox funksiyalı mikro və fotoelektronik cihazların aktiv elementlərini işlətmək üçün xidmət edir. Qeyd etmək lazımdır ki, bu halda kifayət qədər geniş tezlik və temperatur diapozonda kompozit materiallarının (KM) xassələrinin analizi geniş maraqlandırır. Ölçmələrin tezlik, eləcə də temperatur diapozonunun genişləndirilməsi gözlənilən hadisənin təbiətini üzə çıxartma mümkünlüyünü artırır, belə ki, müxtəlif fiziki mexanizmlər bir qayda olaraq tezlik və temperatur asılılığının spesifik xüsusi uyğunlaşdırılması ilə xarakterizə olunur. Bununla bağlı kompozit materialların və onların alınma texnologiyasının tədqiqatı çox aktualdır. Kompozitin quruluşu ilə onun makroskopik xassələri arasındakı korrelyasiyanı müəyyən edən informativ üsullardan biri də (termik aktivasiya spektroskopiyasından əlavə) impedans spektroskopiyası üsuludur. Bu üsulun köməyi ilə materialların həm dielektrik, həm də elektrik keçiriciliyi xarakteristikalarını müəyyən və analiz etmək, nümunədə onun real mikrostrukturunu nəzərə almaqla yükdaşıyıcıların nəqli haqqında informasiya almaq, onun keçiriciliyində hissəciklərin həcmi, səthi və fazaların ayıran sərhədlərin rolunu keyfiyyətə və miqdari təsvir etmək, qeyri-bircins strukturlar üçün xarakterik olan Maksvell-Vaqner effektlərinin təsirini nəzərə almaq mümkündür.[1]

Tədqiq olunan işdə yüksək sıxlıqlı polietilen (YSPE) və PKR-3M piezoelektrik keramika tozunun homogen qarışığından isti preslənmə üsulu ilə alınmış müxtəlif konsentrasiyalı YSPE+PKR-3M kompozit sisteminin impedans spektroskopiyası üsulu ilə tədqiqinin ilkin nəticələri verilmişdir.

TƏDQIQAT METODU

Nümunələrin alınması prosesi özündə aşağıdakı mərhələləri birləşdirir:

- Matrisa və dolurucunun tozları ələkdən keçirilərək müvafiq dispersiyaları əldə edilir;
- Komponentlər çini qabda homogen qarışıq alınan qədər qarışdırılır;
- Bu qarışıqdan 373K temperaturda və 15MPa təzyiqdə 5 dəqiqə saxlanılmaqla qalınlığı ~166µk, diametri 30mm olan nümunələr alınır;
- Nümunələrin hər iki üzünə 7mkm qalınlıqlı Al-folqadan kontakt proselənir;
- Alınmış disk şəkilli təcrübi elementlər „buz-su” qarışığında ani soyudulur.

Alınmış nümunələr 0-3 əlaqə növünə malikdirlər. İşdə göstərilən konsentrasiyalar həcmi konsentrasiyalardır.

Qeyd edək ki, YSPE+PKR-3M kompozitlərin tədqiqi parallel birləşdirilmiş resistor və kondensatorda ikielektrodlu sxemində müstəvi kondensatorda ikielektrodlu sistemdə ($25 \cdot 10^6$) Hs

tezlik intervalında ölçü gərginliyinin qiymətinin $U=1V$ qiymətində ekranlanmış və yerlə birləşdirilmiş „sendviç” tipli ölçmə kamerasında həyata keçirilmişdir. Ölçmələr 1kHz tezlikdə aparılmışdır. Tədqiq olunan nümunələr paslanmayan poladdan hazırlanmış elektrodlar arasında yerləşdirilir. Temperatura MMX-400 elektron temperatur tənzimləyicisinin köməyi ilə nəzarət edilmişdir. Ölçmələri aparmaq üçün E7-20 tipli geniş zolaqlı immittans ölçən cihazdan istifadə .

Ekspirimentlərdə tam kompleks müqavimətin impedansın $|Z|(f)$ mütləq qiyməti və cərəyanla gərginlik arasındakı $\varphi(f)$ faza sürüşmə bucağı ölçülmüşdür. Sonra isə $Z'(f)=|Z|(f)\cos\varphi(f)$ və $Z''(f)=|Z|(f)\sin\varphi(f)$ ifadələrindən istifadə etməklə uyğun olaraq kompleks impedansın həqiqi və xəyali hissələrinin spektrləri hesablanmışdır. Bu ölçmələr tədqiq olunan nümunələrin elektrofiziki xassələrinin xarakterini müəyyən və analiz etməyə imkan verir. İmpedansın ölçmələsinin nisbi xətası 10%-dən çox olmamışdır.

90% YSPE+10%PKR-3M kompozit nümunələrin impedansının tezlik asılıqları

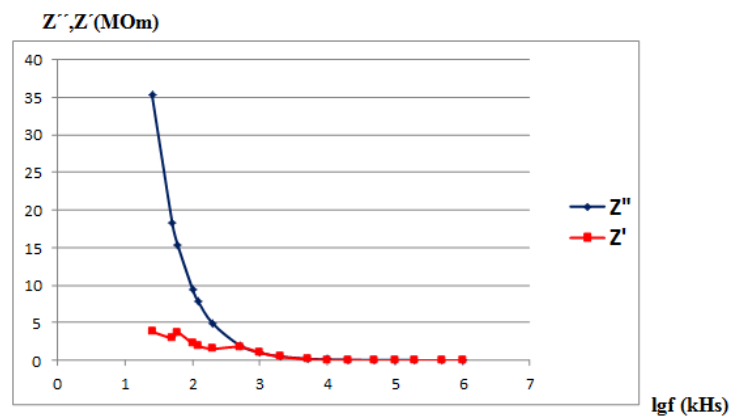

Şəkil 1. YSPE+10% PKR-3M kompozit nümunələri üçün $Z''(1)$ və $Z'(2)$ tezlik asılılığı

Şəkil 1-də kompleks impedansın həqiqi (Z'')və xəyali (Z') hissələrinin xarici elektrik sahəsinin tezliyindən asılıqları verilmişdir. Şəkildən görüldüyü kimi Z' və Z'' -in hər ikisi tezliyin artması ilə kəskin azalırlar (Z'' -in azlama sürəti Z' -ki ilə müqayisədə çox böyükdür). Qeyd edək ki, kiçik tezliklər oblastında ($f > 500$) impedansın artması müsbət və mənfi yüklərin əks işarəli elektrodalara doğru yerdəyişməsi və elektrodların yaxınlığında böyük elektrik tutumu ilə xarakterizə olunan nazik qatın əmələ gəlməsi ilə bağlıdır.[2] Odur ki, müxtəlif tezlik diapazonunda polimer kompozitlərin impedansının ölçülməsi səthi və həcmi hadisələr ilə bağlı nümunədən keçən cərəyanı şərtləndirən prosesləri ayırd etmək, həmçinin tədqiq olunan kompozitlərin mühüm elektrofiziki xarakteristikalarını müəyyən etməyə imkan verir.

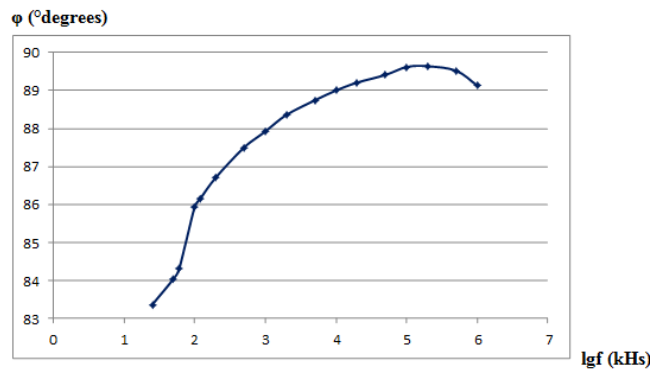

Şəkil 2. YSPE+10% PKR-3M kompozit nümunələri üçün φ bucağının tezlikdən (lgf) asılılığı qrafiki

Şəkil 2-də YSPE+10% PKR-3M kompozit nümunəsi üçün φ bucağının tezlikdən ($\lg f$) asılıq diaqramı göstərilmişdir. Bu asılığının qrafiki yüksək tezliklərdə qövs formasına, aşağı tezliklərdə isə xətti hissəyə malikdir. Tezlik artıqca bucağında artığını və bir müddət sonra yenidən bucağın azalmasını müşahidə edirik.

NƏTİCƏ

İsti preslənmə üsulu ilə alınmış YSPE+10% PKR-3M kompozit nümunələri üçün tam kompleks müqavimətin $Z' = |Z| \cos \varphi$ və $Z'' = |Z| \sin \varphi$ həqiqi və xəyali hissələri və cərəyanla gərginlik arasındakı φ faza sürüşməsinin tezlikdən asılılıqları ölçülmüşdür.

YSPE+10% PKR-3M kompozit nümunəsi üçün φ bucağının tezlikdən ($\lg f$) asılıq diaqramı göstərilmişdi.

Qeyd etmək lazımdır ki, məqalədə toxunan problemlər bu tip kompozitlərin həm elektrik həm də dielektrik xassələrinin daha geniş miqyasda tədqiq edilməsini tələb edir.

ƏDƏBİYYAT SİYAHISI

1. E. Barsukov, J. R. Macdonal. Impedance spectroscopy: theory, experiment and application. Willey, NY 2005, pages 595.
2. Б.А.Беляев, Н.А.Дрокин. Исследования электрофизических характеристик границы электрод-жидкий кристалл методом импедансной спектроскопии. ФТТ, 2015, т.57, №1, 170-175
3. Б.А.Беляев, Н.А.Дрокин, А.Н.Масленников. Исследования методом импедансной спектроскопии допированных ионным сурфактантом жидких кристаллов. ФТТ, 2014, т.56, №7, 1403-141
4. А.А. Лепешев, А.В. Павлов, Н.А. Дрокин. Импедансная спектроскопия (BeO+TiO₂)-керамики с добавкой наночастиц TiO₂. Journal of Siberian Federal University. Engineering & Technologies, 2019, 12(3), 366-380

REAL ŞOTTKI DİODLARINDA DÜZ VƏ ƏKS İSTİQAMƏTLƏRDƏ FƏRQLİ DOYMA CƏRƏYANLARI

RASİM MƏMMƏDOV

Bakı Dövlət Universiteti

Fizika fakültəsi

rasimaz50@yahoo.com

BAKİ, AZƏRBAYCAN

ƏMİNƏ ASLANOVA

Bakı Dövlət Universiteti

Fizika fakültəsi

aslanova78@yahoo.com

BAKİ, AZƏRBAYCAN

TURAC İSAMALIYeva

Bakı Dövlət Universiteti

Fizika fakültəsi

isamaliyevaturac@gmail.com

BAKİ, AZƏRBAYCAN

XÜLASƏ

Təqdim olunan işdə müasir cihazqayırma sahəsində geniş tətbiqinə ehtiyac duyulan Au-nGaAs Şottki diodlarının periferiyası boyunca kontaktaltı hissəsində yaranan əlavə elektrik sahəsinin təsiri hesabına düz və əks istiqamətlərdə voltamper xarakteristikalarının nəzəri hesablamalardan kəskin fərqlənməsi öyrənilibdir. Müəyyən edilib ki, müxtəlif mikrometrik enə malik Şottki diodlarında əks istiqamətdə yönələn əlavə U_C gərginliyi, düz istiqamətdə tətbiq olunan xarici gərginliklə U əksişarəli olmuşundan, voltamper xarakteristikalarının gərginlik oxu

boyunca U_C qədər sürüşməsi baş verir. Nəticədə Şottki diodlarında düz istiqamətdə cərəyan axını tam kontakt səthi boyunca baş verir, əks istiqamətdə isə cərəyan axını periferiya boyunca baş verir. Bu halda, diodların düz və əks istiqamətlərdə doyma cərəyanları kəskin fərqlənir. Düzbucaqlı kontakt səthinin eni 2 mkm olduqda bu fərq təxminən 4 tərtib olur və en artdıqca azalır. Əldə edilmiş yeni nəticələr real Şottki diodlarında baş verən fiziki proseslərin düzgün anlaşılmasında mühüm əhəmiyyət kəsb edir və elmi – praktiki cəhətdən çox faydalıdır.

AÇAR SÖZLƏR: Şottki diodları, əlavə elektrik gərginliyi, düz və əks doyma cərəyanları GİRİŞ

Müasir elektron texnikasının praktiki olaraq bütün qurğularında komplektləşdirici element kimi geniş istifadə olunan Şottki kontaktlarında baş verən elektron prosesləri hazırda intensiv tədqiq olunur. Şottki diodlarının (ŞD) anoloji p-n tipli yarımkeçirici diodlardan bir sıra üstün xassələrə malik olması (unipolyarlığı, yüksək tezlikliyi və s.) ŞD-nin xassələrinin müasir SZM ölçü texnikasının tətbiqilə dərinlən öyrənilməsinə səvqət etmişdir. İlk dəfə olaraq BDU alimləri tərəfindən [1] aşkar edilmişdir ki, real ŞD-nin periferiyası boyunca kontaktaltı hissəsində əlavə elektrik sahəsi (ƏES) yaranır və onun təsirindən real və ideal ŞD-lər arasında mühüm fərqlər meydana çıxır [2]. Təqdim olunan məruzədə metal-GaAs ŞD-lərin düz və əks istiqamətlərdə fərqlənmə xüsusiyyətlərinin tədqiqinin nəticələri əks olunur.

TƏDQIQAT METODU

Tədqiq olunan Au-nGaAs Şottki diodlarının potensial çəpərlərinin hündürlüyü (Φ_B), ideallıq əmsali (n) və ƏES-in yaratdığı gərginlik (U_C) kimi elektrofiziki parametrləri VAX metodu ilə təyin edilmişdir. Aşkar olunmuşdur ki, ikicəpərli kontakt energetik strukturu ilə təsvir olunan, kontaktın mərkəzi hissəsində və periferiyası boyunca potensial çəpərlərinin hündürlükləri fərqli olan ŞD-lərin VAX-ları düz istiqamətdə ƏES gərginliyi gədər sürüşərək yarımloqarifmik miqyasda məhdud cərəyan intervalında düzxətlə təsvir edilir və aşağıdakı düsturla ifadə olunur [3]:

$$I_F = I_{F1} + I_{F2} = S_1 A T^2 \exp\left(-\frac{\Phi_{B1} + q\beta_1 U}{kT}\right) \left[\exp\left(\frac{qU}{kT}\right) - 1 \right] + (1)$$

$$+ S_2 A T^2 \exp\left(-\frac{\Phi_{B2} + q\beta_2 U}{kT}\right) \left[\exp\left(\frac{-qU_C + qU}{kT}\right) - 1 \right]$$

(1) düsturunda ənənəvi işarələmələrdən istifadə edilmişdir.

Xarici gərginliyin U ŞD-nin ƏES-nin U_C gərginliyindən böyük qiymətlərində ŞD işlək potensial çəpərinin Φ_{BA} hündürlüyü ilə xarakterizə olunur mə VAX aşağıdakı kimi təyin olunur:

$$I_F = S A T^2 \exp\left(-\frac{\Phi_{BA} + q\beta U}{kT}\right) \left[\exp\left(\frac{qU}{kT}\right) - 1 \right] = I_{Sf} \left[\exp\left(\frac{qU}{nkT}\right) - 1 \right] (2)$$

ŞD-lərin əks istiqamətdə VAX-ları əsasən aşağıdakı düsturla ifadə olunur:

$$I_R = S_2 A T^2 \exp\left(-\frac{\Phi_{B2} - q\beta_2 U}{kT}\right) \left[\exp\left(\frac{-qU_C - qU}{kT}\right) - 1 \right] = I_{Sr} \left[\exp\left(\frac{-qU_C - qU}{nkT}\right) - 1 \right] (3)$$

Tədqiq olunan müxtəlif enə malik Au-nGaAs ŞD-lərin VAX-larının düz və əks istiqamətlərdəki doyma cərəyanlarının (I_{Sf} və I_{Sr}) kontaktın (b) enindən asılılığı Şəkil-1-də göstərilmişdir.

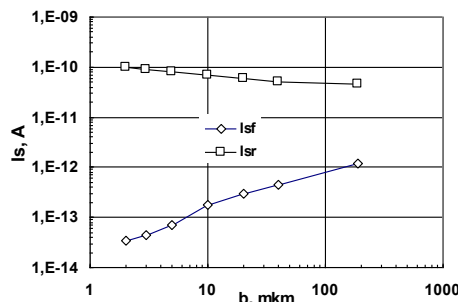

Şəkil 1. Au-nGaAs Şottki diodlarının düz və əks istiqamətlərdəki müvafiq I_{Sf} və I_{Sr} doyma cərəyanlarının kontaktın enindən (b) asılılığı.

NƏTİCƏ

Aparılan tədqiqat nəticəsində əldə edilmişdir ki, real ŞD-lərdə yaranan ƏES-nin təsiri hesabına düzbucaqlı kontakt səthinə malik Au-nGaAs ŞD-lərin düz (I_{sf}) və əks (I_{sr}) istiqamətlərdəki doyma cərəyanları bir-birindən kəskin fərqlənir. Bu fərq ŞD-nin konfigurasiyasından və xətti ölçülərindən asılı olur. Perimetri 600 mkm olan düzbucaqlı ŞD-də kontaktın eni 2 mkm olduqda I_{sf} və I_{sr} arasındakı fərq təxminən 4 tərtib olur və kontaktın eni 200 mkm-ə qədər artdıqda bu fərq 2 tərtib azalır. Əldə edilmiş nailiyyətlər mikro və nanoelektronika sahələri üçün mühüm elmi-praktiki əhəmiyyətə malikdir.

ƏDƏBİYYAT SİYAHISI

1. Мамедов Р.К. Контакты металл – полупроводник с электрическим полем пятен. Баку (**Kitab**), БГУ, 2003, 231 с.
2. Mamedov R.K., Aslanova A.R. Features of current-voltage characteristic of nonequilibrium trench MOS barrier Schottky diode, Superlattices and Microstructures (**Jurnal məqaləsi**), 2018, v.118, p.131–142.
3. Mamedov R.K., Aslanova A.R. Features of current transport in Schottky diodes with additional electric field (**Jurnal məqaləsi**), Superlattices and Microstructures, v.136, 2019, p. 106297.

HÜLTEN VƏ YUKAVA POTENSİALLARININ XƏTTİ CƏMI ÜÇÜN DİRAK TƏNLIYININ DƏQIQ SPİN SİMMETRİYASI HALINDA ANALİTİK HƏLLİ

SƏRIYYƏ ASLANOVA

Bakı Dövlət Universiteti
Fizika/Nəzəri fizika
sariyya.aslanova@mail.ru
BAKİ, AZƏRBAYCAN

NAILƏ ŞƏRİFOVA

Bakı Dövlət Universiteti
Fizika/Nəzəri fizika
nailasharifova15@gmail.com
BAKİ, AZƏRBAYCAN

XÜLASƏ

İşdə Dirak tənliyi dəqiq spin simmetriyası halında Hülten və Yukava potensiallarının xətti cəmi üçün analitik şəkildə həll edilmişdir. Spin-orbital kvant ədədlərinin ixtiyari qiymətləri üçün relyativistik zərrəciyin enerji spektri və məxsusi funksiyaları üçün analitik ifadələr alınmışdır.

AÇAR SÖZLƏR: Hülten potensialı, Yukava potensialı, dəqiq spin simmetriyası

GİRİŞ

Nəzəri fizikanın və eləcə də kvant mexanikasının əsas məsələlərindən biri fiziki maraq kəsb edən xüsusi potensiallar üçün dalğa tənliklərinin analitik həll edilməsidir. Çünki, dalğa tənlikləri həll edilərək əldə olunan dalğa funksiyalarından kvant sistemləri haqqında mühüm məlumatları almaq mümkündür. Demək olar ki, dalğa funksiyaları kvant mexaniki sistem haqqında bütün informasiyaları özündə cəmləşdirir. Ona görə də Dirak tənliyinin analitik və rəqəmsal həlli mühüm əhəmiyyət kəsb edir.

TƏDQIQAT METODU

Fermionların relyativistik dalğa tənliyi olan Dirak tənliyini $V(r)$ vektor itələmə və $S(r)$ cazibə sahələrini nəzərə almaqla M kütləli zərrəcik üçün ($\hbar = c = 1$) atom vahidlər sistemində aşağıdakı formada yazmaq olar:

$$[\vec{\alpha}\vec{p} + \beta(M + S(r))]\psi(r) = [E - V(r)]\psi(r) \quad (1)$$

Burada α və β dörd ölçülü Dirak matrisləri, E - isə sistemin relyativistik enerjisidir. $V(r)$ vektor itələmə və $S(r)$ skalyar cazibə sahələrini təsvir edirlər.

Sferik simmetrik Dirak spinor dalğa funksiyasını aşağıdakı ifadə ilə təsvir edə bilərik:

$$\psi_{nk} = \frac{1}{r} \begin{bmatrix} F_{nk}(r) Y_{jm}^l(\theta, \varphi) \\ iG_{nk}(r) Y_{im}^{\tilde{l}}(\theta, \varphi) \end{bmatrix} \quad (2)$$

Burada $Y_{jm}^l(\theta, \varphi)$ $Y_{im}^{\tilde{l}}(\theta, \varphi)$ sferik harmonik funksiyalardır, $F_{nk}(r)$ və $G_{nk}(r)$ həqiqi kvadratik inteqrallanan funksiyalardır. m - maqnit kvant ədədidir. Həmçinin $l(l+1) = k(k+1)$ və $\tilde{l}(\tilde{l}+1) = k(k-1)$. (2) funksiyasını (1) tənliyində nəzərə alsaq, onda əlaqəli iki tənlik alarıq:

$$\left(\frac{d}{dr} + \frac{k}{r} \right) F_{nk}(r) = [M + E_{nk} + S(r) - V(r)] G_{nk}(r) \quad (3)$$

$$\left(\frac{d}{dr} - \frac{k}{r} \right) G_{nk}(r) = [M - E_{nk} + S(r) + V(r)] F_{nk}(r) \quad (4)$$

(3) tənliyindən $G_{nk}(r)$ funksiyasını tapıb, (4) tənliyində və (4) tənliyindən $F_{nk}(r)$ funksiyasını tapıb (3) tənliyində nəzərə alsaq onda bu funksiyalar üçün ikinci tərtib diferensial tənliklər alarıq:

$$\left\{ \frac{d^2}{dr^2} - \frac{k(k+1)}{r^2} - [M + E_{nk} - \Delta(r)][M - E_{nk} + \Sigma(r)] + \frac{d\Delta(r)}{dr} \left(\frac{d}{dr} + \frac{k}{r} \right) \right\} F_{nk}(r) = 0 \quad (5)$$

$$\left\{ \frac{d^2}{dr^2} - \frac{k(k-1)}{r^2} - [M + E_{nk} - \Delta(r)][M - E_{nk} + \Sigma(r)] + \frac{d\Sigma(r)}{dr} \left(\frac{d}{dr} - \frac{k}{r} \right) \right\} G_{nk}(r) = 0 \quad (6)$$

Burada $\Delta(r) = V(r) - S(r)$ və $\Sigma(r) = V(r) + S(r)$ şəklində təyin olunurlar.

Bu işdə əsas məqsəd Dirak tənliyini dəqiq spin simmetriyası halında Hülten və Yukava potensiallarının xətti cəmi üçün analitik şəkildə həll etməkdir. Dəqiq spin simmetriyası halında $d\Delta/dr = 0$ şərtini qəbul edərək $\Delta = const$ alarıq. $\Sigma(r)$ -in Hülten və Yukava potensiallarının cəminə bərabər olduğu hala baxaq, yəni $\Sigma(r) = V_H(r) + V_Y(r)$ onda alarıq:

$$\Sigma(r) = V_H(r) + V_Y(r) = -\frac{(V_0 + V_0')e^{-2\delta r}}{1 - e^{-2\delta r}} \quad (7)$$

(7) potensialı (5) tənliyində nəzərə alsaq, onda alarıq:

$$\left\{ \frac{d^2}{dr^2} - \frac{k(k+1)}{r^2} - [M + E_{nk} - C]\Sigma(r) + [E_{nk}^2 - M^2 + C(M - E_{nk})] \right\} F_{nk}(r) = 0. \quad (8)$$

Buradan görünür ki, k -nin ixtiyari qiymətləri üçün (8) tənliyini analitik şəkildə həll etmək mümkün deyildir. Bu $k = -1$ halında spin - orbital əlaqə həddi $k(k+1)/r^2$ sifıra yaxınlaşdığından, problemi həll etmək üçün (8) tənliyində mərkəzəqaçma həddinə yeni yaxınlaşma tətbiq edəcəyik, yəni

$$\frac{1}{r^2} \approx \delta^2 \left[C_0 + \frac{e^{-\delta r}}{(1 - e^{-\delta r})^2} \right] \text{ və ya } \frac{1}{r^2} = \frac{4\delta^2 e^{-2\delta r}}{(1 - e^{-2\delta r})^2} \quad (9)$$

$$\left[\frac{d^2}{dr^2} - [M + E_{nk} - C] \Sigma(r) + [E_{nk}^2 - M^2 + C(M - E_{nk})] - 4k(k+1)\delta^2 \frac{e^{-2\delta r}}{(1 - e^{-2\delta r})^2} \right] F_{nk}(r) = 0 \quad (10)$$

Bu tənliyi analitik şəkildə həll etmək üçün $s = e^{-2\delta r}$ dəyişənini daxil edək. Onda alarıq:

$$\frac{d^2}{dr^2} = 4\delta^2 s \frac{d}{ds} + 4\delta^2 s^2 \frac{d^2}{ds^2} \quad (11)$$

Bu ifadəni və aşağıdakı yeni parametrləri (10) tənliyində yazsaq

$$\alpha^2 = \frac{(V_0 + V_0')(M + E_{nk} - C)}{4\delta^2} \quad \text{və} \quad \beta^2 = \frac{M^2 - E_{nk}^2 - C(M - E_{nk})}{4\delta^2} \quad (12)$$

alarıq:

$$\frac{d^2 F_{nk}}{ds^2} + \frac{1}{s} \frac{dF_{nk}}{ds} + \left[\frac{\alpha^2}{s(1-s)} - \frac{\beta^2}{s^2} - \frac{k(k+1)}{s(1-s)^2} \right] F_{nk}(s) = 0 \quad (13)$$

Nikiforov-Uvarov metodunu tətbiq edərək (13) tənliyini həll edərək vektor potensialının skalyar potensialından fərqli olduğu ümumi hal üçün enerji spektrini aşağıdakı formada yaza bilərik:

$$M^2 - E_{nk}^2 - c(M - E_{nk}) = 4\delta^2 \left[\frac{\alpha^2}{2(n+k+1)} - \frac{n+k+1}{2} \right]^2 \quad (14)$$

Relyativistik zərrəciyin məxsusi funksiyasını tapmaq üçün Nikiforov-Uvarov metodunu tətbiq edərək $\chi(s)$ radial funksiyasını aşağıdakı şəkildə faktorizasiya edək:

$$\chi(s) = \phi(s)y(s) \quad (15)$$

Burada $\phi(s)$ funksiyasının aşağıdakı şərti ödədiyini qəbul edərək onu tapaq:

$$\frac{\phi'(s)}{\phi(s)} = \frac{\pi(s)}{\sigma(s)} \quad (16)$$

(16) tənliyini həll etsək alarıq:

$$\phi(s) = s^\beta \cdot (1-s)^{k+1} \quad (17)$$

Radial dalğa funksiyasının digər tərkib hissəsi olan $y_n(s)$ funksiyası Rodriques düsturu ilə təyin olunur:

$$y_n(s) = \frac{C_n}{\rho(s)} \frac{d^n}{ds^n} [\sigma^n(s)\rho(s)] \quad (18)$$

Burada $\rho(s)$ çəki funksiyası Pearson diferensial tənliyinin həllindən tapılır. Pearson diferensial tənliyi bu halda aşağıdakı şəkildə təyin olunur:

$$(\sigma\rho)' = \tau\rho \quad (19)$$

(19) Pearson tənliyini həll etsək, onda $\rho(s)$ funksiyası üçün aşağıdakı analitik ifadəni alarıq:

$$\rho(s) = s^{2\beta} (1-s)^{(2k+1)} \quad (20)$$

$\rho(s)$ -in (20) ifadəsini (18) –də nəzərə alsaq onda alarıq:

$$y_n(s) = \frac{C_n}{s^{2\beta} \cdot (1-s)^{(2k+1)}} \frac{d^n}{ds^n} [s^{n+2\beta} \cdot (1-s)^{n+2k+1}] \quad (21)$$

Yakobi polinomu ilə hiperhəndəsi funksiya arasındakı əlaqədən istifadə edərək $\chi(s)$ funksiyasını aşağıdakı şəkildə yaza bilərik:

$$\chi_n(s) = C_n s^\beta (1-s)^{k+1} \frac{\Gamma(n+2\beta+1)}{n!\Gamma(2\beta+1)} {}_2F_1(-n, 2\beta+2k+1+n, 1+2\beta, s) \quad (22)$$

Burada C_n normallaşma sabiti normallanma şərtindən tapılır və aşağıdakı şəkildədir:

$$C_n = \sqrt{\frac{2\delta \cdot n!(n+k+1+\beta)\Gamma(2\beta+1)\Gamma(n+2\beta+k)}{(n+k+1)\Gamma(2\beta)\Gamma(n+2\beta+1)\Gamma(n+2k+2)}}. \quad (23)$$

(14) və (22) ifadələrindən bilavasitə görünür ki, enerjinin məxsusi qiyməti və radial dalğa funksiya n və k kvant ədədlərindən ciddi asılıdır.

NƏTİCƏ

Aparılan tədqiqat nəticəsində Dirak tənliyi Hülten və Yukava potensiallarının xətti cəmi üçün dəqiq spin simmetriyası halında analitik formada həll edilmişdir. Burada Hülten və Yukava potensialları skalyar cazibə və vektor itələmə potensiallarından təşkil olunduğu hallarda enerjinin məxsusi qiymətləri və məxsusi fuunksiyaları üçün analitik ifadələr alınmışdır.

ƏDƏBİYYAT SIYAHISI

1. W. Greiner, Relativistic Quantum Mechanics, 3ed. edition Berlin, Springer, 2000.
2. A. I. Ahmadov, S. M. Aslanova, M. Sh. Orujova, S.V. Badalov and Shi-Hai Dong. Approximate bound state solutions of the Klein-Gordon equation with the linear combination of Hulthén and Yukawa potentials. Phys. Lett. A 383, 3010 (2019).
3. A. I. Ahmadov, M. Demirci, S. M. Aslanova, M. F. Mustamin. Arbitrary l-state solutions of the Klein-Gordon equation with the Manning-Rosen plus a Class of Yukawa potentials Phys. Lett. A384, 126372 (2020)

ANOMAL QUYRUQLU KOMETLƏRLƏ METEOR SELLƏRİN MOİD – MƏSAFƏLƏRİNİN PAYLANMASI

ƏYYUB QULIYEV

Şamaxı Astrofizika Rəsədxanası
quliyevayyub@gmail.com
BAKI, AZƏRBAYCAN

AFƏT, HƏSƏNOVA

Bakı Dövlət Universiteti
Fizika fakultəsi/Astrofizika bölmü
hasanovafat@gmail.com
Bakı, Azərbaycan

XÜLASƏ

Bu işdə anomal quyruğa malik olan 79 kometin 110 meteor selləri ilə MOİD (orbitlərarası ən kiçik məsafə) təyin olunmuşdur. Məsələnin qoyuluşunda əsas hədəf meteor sellərinə çox yaxın keçən və anomal quyruğa malik kometlərin varlığı ehtimalını yoxlamaqdan ibarətdir. Hesablamaların nəticəsini araşdırarkən biz 0.01 a.v. -dən kiçik olan məsafələrə diqqətimizi yönəlttik. Bir çox halda bir kometin bir yox, bir neçə seldən keçməsi halına rast gəlinir.

AÇAR SÖZLƏR: anomal komet quyruqları, meteor selləri

GİRİŞ

İşdə əsas məqsəd meteor sellərinə çox yaxın keçən və anomal quyruğa malik kometlərin varlığı ehtimalını yoxlamaqdan ibarətdir və işdə anomal quyruğa malik olan 79 kometin 110 meteor selləri ilə MOİD (orbitlərarası ən kiçik məsafə) təyin olunmuşdur. Kometlərin siyahısı müxtəlif mənbələrdən toplanmış, meteor sellərinin siyahısı isə Beynəlxalq Astronomiya İttifaqının saytından götürülmüşdür[1].

TƏDQIQAT METODU

Hesablama alqoritmi [2-3] məqaləsində təsvir olunmuş hesablama sxemindən istifadə olunmuşdur. Məsələnin qoyuluşunda əsas hədəf meteor sellərinə çox yaxın keçən və anomal quyruqlu kometlərin olması ehtimalını yoxlamaqdan ibarətdir. Keçid zamanı komet nüvəsi meteor cisimlərinin zərbəsinə məruz qala bilər. Əgər zərbə Günəş istiqamətində olarsa, onda yaranan quyruq həmin istiqamətə yönəli bilər. Bu yolla anomal quyruq əmələ gələ bilər. Hesablamaların nəticəsini araşdırarkən biz 0.01 a.v. -dən kiçik olan məsafələrə diqqətimizi yönəltmişdik. Hesablamaların nəticələri aşağıdakı cədvəl.1-də verilmişdir.

N	Komet	MOID	N	Komet	MOID	N	Komet	MOID
CAP	C/1969 T1	0.002	ETA	C/1987 P1	0.00993	ZPE	2P/1947	0.00252
	19P/1994	0.002		10P/1930	0.006		81P/1997	0.00099
STA	C/1969 T1	0.0016	NIA	2P/1941	0.002		6P/1976	0.00745
	C/2000 WM1	0.0047		2P/1947	0.00652	213P/2009 B3	0.00136	
	2P/1924	0.0091	2P/1951	0.00184	JPE	C/1921 E1	0.00669	
	37P/1942 L1	0.0062	TAH	35/1939 O1	0.0094	PAU	213P/2009 B3	0.00873
GEM	96P/1986 J1	0.005	COR	C/1851 U1	0.00279	XRI	C/1877 G1	0.0071
	109P/1862 O1	0.004		109P/1862 O1	0.00504		C/2010 X1	0.00015
LYR	C/1980 O1	0.0011	SSG	C/1743 X1	0.00088	ERI	213P/2009 B3	0.00289
	C/1743 X1	0.0006		19P/1918	0.00609	AUD	213P/2009 B3	0.00194
PER	C/1954 O1	0.005	NCC	C/2013 V5	0.00299	ZCA	D/1894 F1	0.00181
	213P/2009 B3	0.00476		10P/1930	0.00592		C/2010 X1	0.00288
ORI	34P/1938J1	0.0065	AAN	C/1823 Y1	0.00567		213P/2009 B3	0.0089
DRA	2P/1937	0.0028		C/1980 O1	0.0055	SPE	1P/1982 U1	0.0096
QUA	24.C/1932 M1	0.0059	APS	C/1939 B1	0.00975	KLE	C/1844 Y1	0.0067
EVI	2P/1937	0.0004		2P/1951	0.00541		C/1932 M1	0.007
	39P/1943 G1	0.0045		2P/1941	0.00516	OCC	C/2013 V5	0.0058
KCG	213P/2009 B3	0.0089		2P/1947	0.00287	NOO	C/1769 P1	0.0022
URS	C/1858 L1	0.00997	ELY	6P/1976	0.00451	ALY	C/1999 H1	0.00011
	2P/1951	0.0086		C/1987 P1	0.00488		213P/2009 B3	0.0036
NTA	C/1680 V1	0.00533	OCE	C/2013 V5	0.00656	ORS	1P/1982 U1	0.0074
AND	C/1988 P1	0.00338	SZC	C/1995 O1	0.0087		2P/1941	0.0036
	39P/1943 G1	0.00052		C/2000 WM1	0.00693		2P/1951	0.0039
MON	35/1939 O1	0.00687	ARI	C/1823 Y1	0.00335	JLE	C/1963 A1	0.0081
	37P/1942 L1	0.00311		C/1844 Y1	0.00957		C/2010 X1	0.0072
EGE	C/1844 Y1	0.00928	ZPE	213P/2009 B3	0.00246	CTA	C/1743 X1	0.0015
	C/1892 E1	0.00153		2P/1937	0.00222		C/1769 P1	0.0015
KSE	C/2004 F4	0.00932		2P/1941	0.00982		C/2010 X1	0.008
EPR	C/1844 Y1	0.0044	THA	C/1969 T1	0.0047	OER	2P/1937	0.0081
	C/1925 V1	0.00076	CAN	35/1939 O1	0.0043	PSU	C/2004 Q2	0.0057
EPG	19P/1918	0.0083	DSV	7P/1933	0.0018	XUM	C/1858 L1	0.0064
	C/1823 Y1	0.0061	JIP	C/1885 X2	0.0034		35/1939 O1	0.007
BEQ	7P/1933	0.0034		C/1975 V2	0.0075		213P/2009 B3	0.0079
SSE	C/1851 U1	0.0029	JRC	19P/1918	0.0066	HVI	1P/1982 U1	0.0074
	C/1769 P1	0.0091		96P/1986 J1	0.0033	XHE	C/1925 V1	0.00098
	C/1983 H1	0.0097		C/2004 F4	0.0022	ARC	C/1984 N1	0.00156
OCU	C/2004 Q2	0.003	RPU		0.006	JMC	C/1921 E1	0.00457
	C/1995 O1	0.0037	LUM	C/1962 C1	0.0052		19P/2001	0.009
DAD	C/1823 Y1	0.009	FAN	C/1954 O1	0.0056		26P/1927 F1	0.0057
	C/1954 O1	0.0003		C/1995 O1	0.0019		33P/1950	0.0084
XVI	C/1930 D1	0.0022	OHY	2P/1941	0.0009	OER	2P/1937	0.0081
	109P/1862 O1	0.0038		2P/1951	0.0041	PSU	C/2004 Q2	0.0057
NUE	C/1888 R1	0.0092		6P/1950	0.0034			
	213P/2009 B3	0.0024		6P/1976	0.0027			

Cədvəl.1

NƏTİCƏ

Hesablamaların nəticəsində 79 kometlə 110 meteor sellərinin MOİD məsafə paylanmasında 133 faktiki toqquşma halı aşkar edilmişdir. Bu hallarda MOİD-məsafələri 0.01 a.v. məsafədən kiçik olmuşdur. Bir çox halda bir kometin bir yox, bir neçə seldən keçməsi halına rast gəlinir. Bu onu göstərir ki, meteor selləri ilə toqquşma anomal quyruqların əmələ gəlməsində əsas mexanizmlərdən biri kimi baxıla bilər.

ƏDƏBİYYAT SIYAHISI

1. T. Wisniowski and H. Rickman, Acta Astron. (**Jurnal məqaləsi**) Volume 63, March 2013, Pages 293.
2. G. F. Gronchi, Celestial Mechanics and Dynamical Astronomy. (**Jurnal məqaləsi**) Volume 93, May 2005, Pages 295.
3. Beynəlxalq Astronomiya İttifaqının meteor selləri siyahısı, <https://www.ta3.sk/IAUC22DB/MDC2007/>

ALANIN AMİNO ASİDİNİN YAPISAL DEĞİŞİKLİKLERİNİN LAMMPS MOLEKÜLER DİNAMİK YÖNTEMLƏ İNCELENMESİ

LEVENT SONGUR

Fırat Üniversitesi / Fen Bilimleri Enstitüsü
Fen Bilimleri Fakültesi/Fizik Bölümü
lsongur@gmail.com
ELAZIĞ/TÜRKİYE

LEVENT SONGUR

Fırat Üniversitesi / Fen Bilimleri Enstitüsü
Fen Bilimleri Fakültesi/Fizik Bölümü
lsongur@gmail.com
ELAZIĞ/TÜRKİYE

SONER ÖZGEN

Fırat Üniversitesi / Fen Bilimleri Enstitüsü
Fen Bilimleri Fakültesi/Fizik Bölümü
sozgen@firat.edu.tr
ELAZIĞ/TÜRKİYE

ÖZET

Proteinler yaşamsal faliyet içinde birçok görevi olan molekülerdir. Bu görevlerden bir kısmı keşfedilmişken birçok keşfedilmemiş görevleri olduğu düşünülmektedir. Ayrıca salgın hastalıklara sebep olan virüslerin canlı hücreye girip çoğalmaları protein yapıları ile gerçekleşir. Proteinler, çeşitli fonksiyonel yapılarla katlanan ve katlanma şekline göre proteinin özelliğini belirleyen amino asitlerden oluşmakta olup bileşenleri atomlardır. Atomlardan oluşan moleküler sistemlerin heyecan verici bilgisayar modellemesi, çeşitli disiplinlerdeki bilim adamlarının dikkatini çekmeye devam etmekte ve disiplinler arası çalışmalar artmaktadır. Moleküler modelleme, model oluşturma ve hesaplama yoluyla moleküler yapı ve fonksiyon çalışma bilimi ve sanatıdır. Moleküler modellemenin kökleri, moleküler geometrinin, enerjinin ve çeşitli moleküler özelliklerin, temel fiziksel kuvvetlere maruz kalan mekanik benzeri modellerden hesaplanabileceği düşüncesiyle başlamıştır. Çalışmamızın amacı, proteinlerin yapı taşları olan amino asitlerin simülasyonunu yaparak proteinlerin yapılarını anlamaya çalışmaktır. Bu kapsamda Alanin molekülünün Moleküler Dinamik simülasyonu LAMMPS programı ile yapılmıştır. Lammeps Simülasyonu ile yapılan modelleme sonucunda enerji değişimleri, ortalama karesel

yerdeřiřtirmeler ve bükölme baę açısı deęerleri analiz edildi. Ayrıca modellemede moleküle UV radyasyon uygulanarak oluşun deęiřimler analiz edildi. Sonuç olarak alanin amino asidi LAMMPS Doleküler Dinamik Simölasyonu ile modellendi ve modele radyasyon uygulanarak enerji deęiřimleri analiz edildi.

ANAHTAR KELİMELELER: ALANIN, LAMMPS, PROTEIN

GİRİŐ

Birçok yařamsal iřlevi olan proteinlerin yapsal özelliklerini anlamak oldukça önem arz etmektedir. Ayrıca salgın hastalıklara sebep olan Covid-19 gibi virüslerin canlı hücrelere protein baęlaçlar ile baęlandıęı bilinmektedir. Bu kapsamda proteinlerin yapılarının anlaşılması bu tür virüslere yönelik aşı ve ilaç çalışmalarına ciddi katkı sağlayacaktır. Proteinlerin yapılarını belirlemek için oldukça güçlü olan birçok deneysel yöntem olmasına rağmen bir proteinin normal şeklinin sadece tek bir görüntüsünü verebilmektedir. Proteinlerin hareketli parçası olmasından dolayı bilgisayar simölasyonları proteinlerin hareketli durumlarını incelemeye kullanılan önemli bir araçtır. Çalışmada sadece alanin amino asidi modellenen de bundan sonraki süreçte dięer amino asitlerin ve amino asitlerden oluşmuş protein yapılarının modellenmesi için yol gösterici bir yöntem olacaktır.

ARAŐTIRMA YÖNTEMİ

Arařtırmada Protein Data Bank üzerinden alanin molekülünün koordinat bilgileri, PDB dosyası indirildi. Visual Molecular Dynamic (VMD) programı ile molekülün yapısal dosyası PSF dosyası oluşturuldu. VMD üzerinden Chemistry, HARvard Molecular Mechanics (CHARMM) 22 kuvvet alanı kullanılarak data molekülün data dosyası oluşturuldu. Oluřturulan data dosyası LAMMPS Moleküler Dinamik programı ile modellendi. Model stabil bir şekilde çalıştıktan sonra moleküle UV dalga boyunda radyasyon uygulandı ve oluşun yapısal deęiřiklikler incelendi. Şkil 1 de çalışmanın Ortalama Karesel Yer deęiřtiriminin Zamana Göre Deęiřimi, Şkil 2 de simölasyon adım sayısına göre enerji deęiřim grafikleri verilmektedir. Şkile 3 desimölasyon boyunca molekülün baę bükölme açılarındaki deęiřimler verilmektedir.

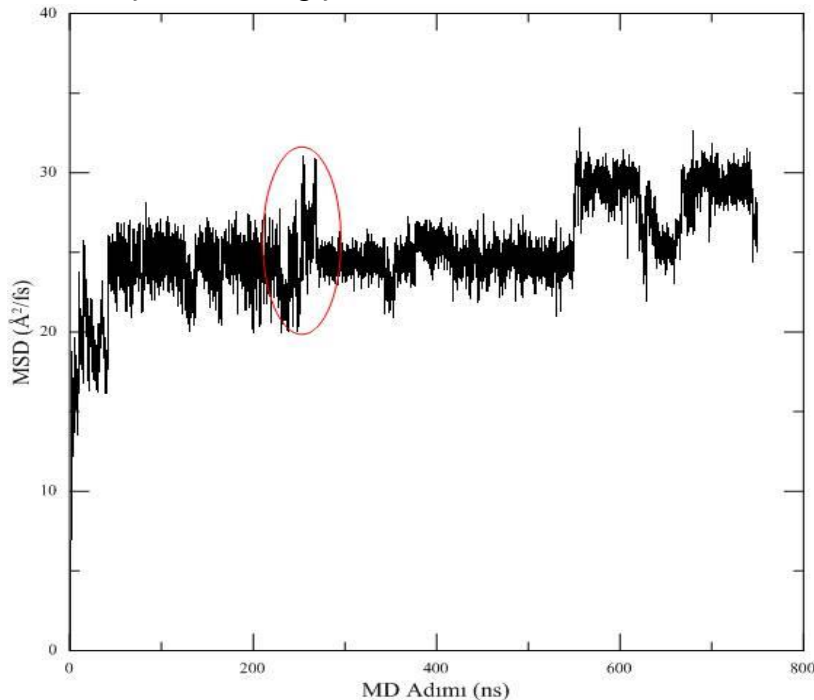

Şkil 1. Simölasyondaki adım sayısına göre karesel yerdeęiřtiriminin ortalaması

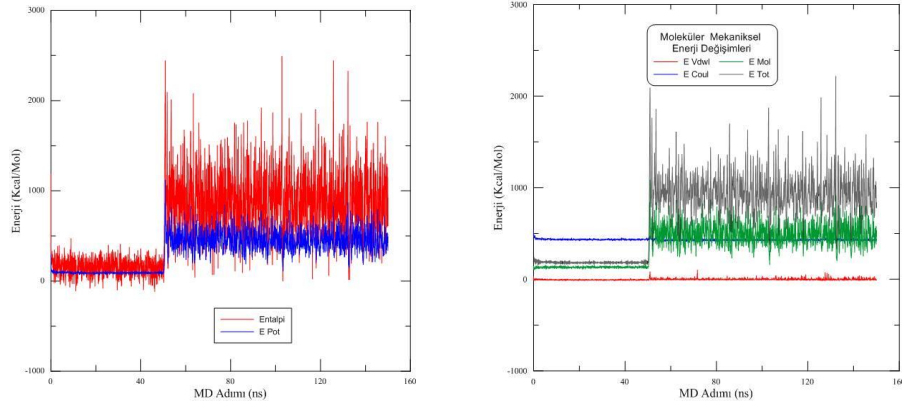

Şekil 2. Simülasyon adım sayısına göre enerji değişimleri

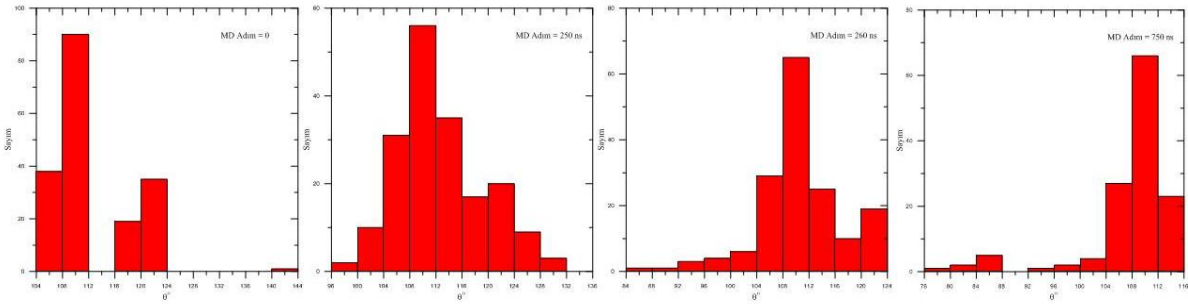

Şekil 3. Simülasyon adım sayısına göre Θ açısı değerleri

Biyomoleküle uygulanan radyasyon sonrası bağ açısı değişimleri ve enerji değişimleri analiz edildiğinde bağlarda kopmalar ve yeni bağlanmaların olduğu görülmektedir. Grafiklerde görüldüğü üzere alanin biyomolekülüne UV Radyasyon uygulaması sonucu yapısal değişiklikler gözlemlenmiştir. Bu değişikliklerin konformasyonel analizleri yapıldığında oluşan yeni bileşiklerin kimyasal yapıları ortaya çıkacaktır.

SONUÇ

Bu çalışma ile LAMMPS Moleküler Dinamik simülasyonu ile biyomolekülleri modellemesinin yapıldığı görülmekte olup modellemenin kararlı bir yapıya sahip olduğu görülmüştür. Ayrıca model üzerine UV radyasyon uygulanması ile molekülde oluşan yapısal değişimler görülmektedir. Çalışma protein çalışmalarına yol gösterici olmakla birlikte radyasyonun insanlar üzerine stokastik etkilerinin anlaşılması için önem arz etmektedir.

KAYNAKLAR

1. Kendrew JC, Bodo G, Dintzis HM, Parrish RG, Wyckoff H, Phillips DC (1958).
2. Huang WD, Han JW, Wang XQ, Yu ZL, Zhang YH (1998) KeV ion irradiation of solid glycine: An EPR study. Nucl Instrum Meth B 140:137-142.
3. Hidalgo, P.T., Finster, K.W., Merrison, J.P., Nornberg, P., Effect Of UV Radiation on the 'Survival' of Free Amino Acids and A Peptide Under Martin Simulated Conditions, The Mars Simulation Laboratory, University of Aarhus
4. Cornell, W.D., Cieplak, P., and at al., A Second Generation Force Field for the Simulation of Proteins, Nucleic Acids, and Organic Molecules (1995), J. Am. Chem. Soc. 117, 5179-5197.
5. https://www.charmmtutorial.org/index.php/File:Modeling_Approaches_White.png, 2017
6. Vanommeslaeghe, K., Hatcher, E., and at al. (2010), CHARMM General Force Field (CGenFF): A Force Field for Drug-Like Molecules Compatible with the CHARMM All-Atom Additive
7. Biological Force Fields, J Compout Chem., 31(4), 671-690.
8. Tamar Schlick, Molecular Modeling and Simulation (2010), An Interdisciplinary Guide, 2nd edition, 123, Springer, Science+Business Media, LLC, New York, USA.
9. Mackerell, A.D., Bashford, D., and at al. (1998), All-Atom Empirical Potential for Molecular
10. Modeling and Dynamics Studies of Proteins, J Phys. Chem., 102(18), 3586-3616.
11. Can, H., İlaç Tasarımında Kuantum Kimya Uygulamaları-I, Gebze İleri teknoloji Enstitüsü, Fen Fakültesi, Kimya Bölümü, Gebze- Kocaeli.
12. <http://atc.atccu.chula.ac.th/thep/index.php/course/2302636> (2017), Biomolecular Modelling

13. Bury, C., Garman, E.F. And at al. (2015), Radiation Damage to Nucleoprotein Complexes in Macromolecular Crystallography, J. Synchrotron Rad., 22, 213-224.
14. Chen, P.H., Avchachov, K., and at al.(2013), Molecular Dynamics Simulation of Radiation Damage in CaCd6 Quasicrystal Cubic Approximant up to 10 keV, J. Chem. Phys., 138.
15. <https://foldingathome.org/covid19/01-04-2020>.

ŞREDİNGER TƏNLIYİNİN CORNELL, TƏRS KVADRATİK VƏ HARMONİK TIPLİ POTENSİALLARIN XƏTTİ CƏMİ ÜÇÜN ANALİTİK HƏLLİ

KÖNÜL ABASOVA

Bakı Dövlət Universiteti

Fizika fakultəsi

Kabasova1996@mail.ru

BAKİ, AZƏRBAYCAN

XÜLASƏ

Bu işdə radial Şredinger tənliyi Cornell, tərs kvadratik və harmonik tipli potensialların xətti cəmi üçün sonlu temperaturda orbital kvant ədədinin ixtiyari qiymətlərində $l \neq 0$ Nikiforov-Uvarov (NU) metodu tətbiq etməklə analitik şəkildə həll edilmişdir. Enerji spektrinin və məxsusi funksiyanın $l \neq 0$ halı üçün analitik ifadəsini tapmaq məqsədi ilə məzəkədənqaçma potensialına yeni yaxınlaşma tətbiq edilmişdir. Sonlu temperaturda $T \neq 0$ və $T = 0$ qiymətlərində charmonium və bottomonium mezonlarının kütlələri və enerji spektrləri orbital kvant ədədinin müxtəlif qiymətləri üçün hesablanmışdır. Alınan analitik ifadələrin sonlu temperaturda tətbiq olunma sərhəddi göstərilmişdir.

AÇAR SÖZLƏR: Şredinger tənliyi, Cornell potensialı, Nikiforov-Uvarov metodu

GİRİŞ

Məlumdur ki, kvant mexanikasının əsas məqsədlərindən biri dalğa tənliklərinin müxtəlif potensiallar üçün dəqiq və analitik həllini tapmaqdan ibarətdir. Çünki dalğa tənliyi həll edilərək dalğa funksiyası tapılır. Dalğa funksiyası kvant sisteminin tam təsviri üçün bütün vacib məlumatları özündə saxlayır. Ona görə də Şredinger tənliyinin Cornell üstəgəl tərs kvadratik və harmonik tipli potensial üçün analitik həlli mühüm əhəmiyyət kəsb edir. Bu işdə qarşıya qoyulan məsələ Nikiforov-Uvarov metodundan istifadə etməklə Şredinger tənliyinin Cornell üstəgəl tərs kvadratik və harmonik tipli potensial üçün analitik formada həll etməkdir. Bunun üçün Şredinger tənliyi bəzi riyazi çevrilmələrdən sonra hiperhəndəsi növ tənliyə gətirilir. Nikiforov-Uvarov metodundan istifadə edilməklə enerji spektri və kvark sistemlərinin kütlə spektri əldə olunmuşdur.

TƏDQIQAT METODU

Cornell üstəgəl tərs kvadratik və harmonik tipli potensialı aşağıdakı şəkildə yazıla bilər:

$$V(r) = A \cdot r - \frac{B}{r} + \frac{C}{r^2} + Dr^2 \quad (1)$$

Sferik koordinat sistemində Şredinger tənliyi aşağıdakı kimidir:

$$\nabla^2 \psi + \frac{2\mu}{\hbar^2} [E - V(r)] \psi(r, \theta, \phi) = 0 \quad (2)$$

Bu tənliyə görə tam dalğa funksiyasını aşağıdakı kimi yazıla bilər:

$$\psi(r, \theta, \phi) = R(r)Y(\theta, \psi) \quad (3)$$

Beləliklə, Cornell üstəgəl tərs kvadratik və harmonik tipli potensialı üçün Şredinger tənliyini aşağıdakı şəkildə yazı bilərik:

$$R''(r) + \frac{2}{r}R'(r) + \frac{2\mu}{\hbar^2} \left[E - \frac{l(l+1)\hbar^2}{2\mu r^2} - A \cdot r + \frac{B}{r} - \frac{C}{r^2} - Dr^2 \right] R(r) = 0 \quad (4)$$

(4) tənliyində radial dalğa funksiyasını $R(r) = \frac{1}{r} \chi(r)$ şəklində daxil etsək, bu zaman radial Şredinger tənliyi aşağıdakı şəkildə düşür:

$$\chi''(r) + \frac{2\mu}{\hbar^2} \left[E - \frac{l(l+1)\hbar^2}{2\mu r^2} - A \cdot r + \frac{B}{r} - \frac{C}{r^2} - Dr^2 \right] \chi(r) = 0 \quad (5)$$

Burada μ - kvark zərrəciyinin gətirilmiş kütləsidir. Bu kütlə charmonium kvarkı üçün $\mu = \frac{m_c}{2}$, bottomonium kvarkı üçün isə $\mu = \frac{b}{2}$ -dir.

$T > 0$ orta termik temperaturda potensial rəng ekranlaşdırılması tərəfindən dəyişdirilmişdir, hansı ki, bu aşağıdakı formada yazıla bilər:

$$V_T(r) = \frac{A}{\mu_D(T)} (1 - \exp(-\mu_D(T)r)) - \frac{B}{r} \exp(-\mu_D(T)r) + \frac{C}{r^2} \exp(-\mu_D(T)r) + \frac{D}{\mu_D(T)} (1 - \exp(-\mu_D(T)r))r \quad (6)$$

Burada $\mu_D(T)$ Debye ekranlaşdırma kütləsidir. $A(T, r)$, $B(T, r)$, $C(T, r)$ və $D(T, r)$ funksiyalarını $r = 0$ ətrafında Taylor sırasına ayırıb, (6) tənliyində yerinə yazsaq aşağıdakı tənliyi alırıq.

$$\chi''(r) + \frac{2\mu}{\hbar^2} \left[E - \frac{\hbar^2 l(l+1)}{2\mu r^2} - F - Gr + \frac{L}{r} + Mr^2 - Nr^3 - \frac{C}{r^2} \right] \chi(r) = 0 \quad (7)$$

Burada:

$$F = B\mu_D(T) + \frac{1}{2} C\mu_D^2(T), \quad G = A - \frac{1}{2} B\mu_D^2(T), \quad L = B + C\mu_D(T), \\ M = \frac{1}{2} A\mu_D(T) - D, \quad N = \frac{1}{2} D\mu_D(T) \quad (8)$$

İşdə əsas məqsəd (7) tənliyini aşağıdakı ümumiləşdirilmiş hiperhəndəsi növ tənliyinə gətirməkdir. Ümumiləşmiş hiperhəndəsi növ tənlik aşağıdakı formadadır:

$$\chi''(s) + \frac{\tilde{\tau}}{\sigma} \chi'(s) + \frac{\tilde{\sigma}}{\sigma^2} \chi(s) = 0 \quad (9)$$

(7) tənliyində $r = \frac{1}{x}$ əvəzləməsi daxil etsək, onda alırıq :

$$\chi''(x) + \frac{2x}{x^2} \chi'(x) + \frac{1}{x^4} \frac{2\mu}{\hbar^2} \left[E - \frac{\hbar^2}{2\mu} l(l+1)x^2 - F - \frac{G}{x} + Lx + \frac{M}{x^2} - \frac{N}{x^3} - Cx^2 \right] \chi(x) = 0 \quad (10)$$

Yeni dəyişən daxil edək; $y = x - \delta$. Burada $\delta = 1/r_0$. Bundan sonra $\frac{G}{x}$, $\frac{M}{x^2}$, $\frac{N}{x^3}$ nisbətərini $y = 0$ ətrafında sıranın qüvvəti kimi genişləndiririk. (9) tənliyinin $l \neq 0$ halı üçün həllində məzəkədənqaçma potensialına yeni yaxınlaşma tətbiq edilmişdir.

$$\frac{G}{x} = \frac{G}{y + \delta} = G \left(\frac{3}{\delta} - \frac{3x}{\delta^2} + \frac{x^2}{\delta^3} \right), \quad \frac{M}{x^2} = \frac{M}{(x + \delta)^2} = M \left(\frac{6}{\delta^2} - \frac{8x}{\delta^3} + \frac{3x^2}{\delta^4} \right), \\ \frac{N}{x^3} = \frac{N}{(x + \delta)^3} = N \left(\frac{10}{\delta^3} - \frac{15x}{\delta^4} + \frac{6x^2}{\delta^5} \right) \quad (11)$$

(11)-i (10) tənliyində nəzərə alsaq, alarıq:

$$\chi''(x) + \frac{2x}{x^2} \chi'(x) + \frac{1}{x^4} [-H + Px + Qx^2] \chi(x) = 0 \quad (12)$$

Burada:

$$H = -\frac{2\mu}{\hbar^2} \left[E - F - \frac{3G}{\delta} + \frac{6M}{\delta^2} - \frac{10N}{\delta^3} \right], P = \frac{2\mu}{\hbar^2} \left[\frac{3G}{\delta^2} + L - \frac{8M}{\delta^3} + \frac{15N}{\delta^4} \right]$$

$$Q = \frac{2\mu}{\hbar^2} \left[-\frac{\hbar^2}{2\mu} l(l+1) - \frac{G}{\delta^3} + \frac{3M}{\delta^4} - \frac{6N}{\delta^5} - C \right] \quad (13)$$

İndi biz enerjinin məxsusi qiymətini müəyyən etmək üçün Nikiforov-Uvarov metodunu uğurla tətbiq edə bilərik. (12) tənliyini (9) tənliyi ilə müqayisə etsək, o zaman alarıq:

$$\tilde{\tau}(x) = 2x, \sigma(x) = x^2, \tilde{\sigma}(x) = (-H + Px + Qx^2) \quad (14)$$

$\chi(x)$ radial funksiyasını aşağıdakı şəkildə faktorizasiya edək:

$$\chi(x) = \phi(x)y(x) \quad (15)$$

Müvafiq $\phi(x)$ funksiyası aşağıdakı şərti ödəməlidir:

$$\frac{\phi'(x)}{\phi(x)} = \frac{\pi(x)}{\sigma(x)} \quad (16)$$

Burada:

$$\pi(x) = \pm \sqrt{(k - Q)x^2 - Px + H} \quad (17)$$

Nəticədə tənlik həllərindən biri $y(x)$ olan hiperhəndəsi tipli tənlik şəklinə düşəcəkdir. Həmin tənlik aşağıdakı formadadır.

$$\sigma(x)y''(x) + \tau(x)y'(x) + \bar{\lambda}y(x) = 0 \quad (18)$$

Burada:

$$\bar{\lambda} = k + \pi'(x), \tau(x) = \bar{\tau}(x) + 2\pi(x) \quad (19)$$

Sabit k parametri kök altında ifadəninin ikiqat sıfır olduğu haldan, yəni onun diskriminantının 0 olduğu haldan istifadə edilərək tapıla bilər. Bu zaman k üçün aşağıdakı ifadə alınır:

$$k = \frac{1}{4H} (P^2 + 4HQ) \quad (20)$$

Beləliklə, $\pi(x)$ və $\tau(x)$ funksiyaları üçün müvafiq olaraq aşağıdakı ifadələri alarıq:

$$\pi(x) = -\frac{1}{2\sqrt{H}} (Px - 2H), \tau(x) = 2x - \frac{Px}{\sqrt{H}} + 2\sqrt{H} \quad (21)$$

Mənfi olmayan n_r ədədi verildikdə, hipergeometrik tipli tənliyin yalnız və yalnız yeganə n dərəcəli polinom həlli olacaq:

$$\bar{\lambda} = \bar{\lambda}_n = -n\tau' - \frac{n(n-1)}{2} \sigma'' \quad (22)$$

Və $\bar{\lambda}_m \neq \bar{\lambda}_n, m = 0, 1, 2, \dots, n-1$ üçün

$$\bar{\lambda}_{n_r} = -n_r \left(2 - \frac{P}{\sqrt{H}} \right) - n_r(n_r - 1) = -2n_r + \frac{P}{\sqrt{H}} n_r - n_r^2 + n_r = \frac{P}{\sqrt{H}} n_r - n_r(n_r + 1)$$

$$\frac{P^2}{4H} + Q - \frac{P}{2\sqrt{H}} = \frac{P}{\sqrt{H}} n_r - n_r(n_r + 1) \quad (23)$$

Bu zaman \sqrt{H} üçün aşağıdakı ifadəni alırıq:

$$\sqrt{H} = \frac{P}{(1+2n) \pm \sqrt{1-4Q}} \quad (24)$$

(24) ifadəsindən asanlıqla enerji spektri üçün ifadəni tapa bilərik:

$$E = F + \frac{3G}{\delta} - \frac{6M}{\delta^2} + \frac{10N}{\delta^3} - \frac{\hbar^2}{2\mu} \left[\frac{\frac{2\mu}{\hbar^2} \left[\frac{3G}{\delta^2} + L - \frac{8M}{\delta^3} + \frac{15N}{\delta^4} \right]}{(1+2n) + \sqrt{1+4l(l+1) + \frac{8\mu}{\hbar^2} \frac{G}{\delta^3} - \frac{24\mu}{\hbar^2} \frac{M}{\delta^4} + \frac{48\mu}{\hbar^2} \frac{N}{\delta^5} + \frac{8\mu}{\hbar^2} C}} \right]^2 \quad (25)$$

Əgər biz (25) tənliyində $T = 0$ götürsək, o zaman alırıq:

$$E = \frac{3A}{\delta} + \frac{6D}{\delta^2} - \frac{\hbar^2}{2\mu} \left[\frac{\frac{2\mu}{\hbar^2} \left[\frac{3A}{\delta^2} + B + \frac{8D}{\delta^3} \right]}{(1+2n) + \frac{8\mu}{\hbar^2} C + \sqrt{1+4l(l+1) + \frac{8\mu}{\hbar^2} \frac{A}{\delta^3} - \frac{24\mu}{\hbar^2} \frac{D}{\delta^4} + \frac{8\mu}{\hbar^2} C}} \right]^2 \quad (26)$$

Əgər biz (26) tənliyində $D = 0$ götürsək, o zaman alırıq [1,2] :

$$E = \frac{3A}{\delta} - \frac{\hbar^2}{2\mu} \left[\frac{\frac{2\mu}{\hbar^2} \left[\frac{3A}{\delta^2} + B \right]}{(1+2n) + \frac{8\mu}{\hbar^2} C + \sqrt{1+4l(l+1) + \frac{8\mu}{\hbar^2} \frac{A}{\delta^3} + \frac{8\mu}{\hbar^2} C}} \right]^2 \quad (27)$$

Nikiforov - Uvarov metodunu tətbiq etməklə radial dalğa funksiyası üçün aşağıdakı analitik ifadəni tapırıq:

$$R(r) = C_{n,l} r^{-1 - \frac{P}{2\sqrt{H}}} e^{+\sqrt{H}r} \left(-r^2 \frac{d}{dr} \right)^n \left[r^{-2n + \frac{P}{\sqrt{H}}} e^{-2\sqrt{H}r} \right] \quad (28)$$

Beləliklə, $T \neq 0$ sonlu temperaturda kvark sistemlərinin kütləsi M üçün alırıq:

$$M = 2m + F + \frac{3G}{\delta} - \frac{6M}{\delta^2} + \frac{10N}{\delta^3} - \frac{\hbar^2}{2\mu} \left[\frac{\frac{2\mu}{\hbar^2} \left[\frac{3G}{\delta^2} + L - \frac{8M}{\delta^3} + \frac{15N}{\delta^4} \right]}{(1+2n) + \sqrt{1+4l(l+1) + \frac{8\mu}{\hbar^2} \frac{G}{\delta^3} - \frac{24\mu}{\hbar^2} \frac{M}{\delta^4} + \frac{48\mu}{\hbar^2} \frac{N}{\delta^5} + \frac{8\mu}{\hbar^2} C}} \right]^2 \quad (29)$$

Əgər (29) tənliyində $T = 0$ götürsək, o zaman alırıq:

$$M = 2m + \frac{3A}{\delta} + \frac{6D}{\delta^2} - \frac{\hbar^2}{2\mu} \left[\frac{\frac{2\mu}{\hbar^2} \left[\frac{3A}{\delta^2} + B + \frac{8D}{\delta^3} \right]}{(1+2n) + \sqrt{1+4l(l+1) + \frac{8\mu}{\hbar^2} \frac{A}{\delta^3} - \frac{24\mu}{\hbar^2} \frac{D}{\delta^4} + \frac{8\mu}{\hbar^2} C}} \right]^2 \quad (30)$$

Əgər (29) tənliyində $T = 0, D = 0$ götürsək o zaman aşağıdakı ifadəni alırıq: [3]

$$M = 2m + \frac{3A}{\delta} - \frac{\hbar^2}{2\mu} \left[\frac{\frac{2\mu}{\hbar^2} \left[\frac{3A}{\delta^2} + B \right]}{(1+2n) + \sqrt{1+4l(l+1) + \frac{8\mu}{\hbar^2} \frac{A}{\delta^3} + \frac{8\mu}{\hbar^2} C}} \right]^2 \quad (31)$$

NƏTİCƏ

İşdə radial Şredinger tənliyi Cornell, tərs kvadratik və harmonik tipli potensialların xətti kombinasiyası üçün sonlu temperaturda orbital kvant ədədinin ixtiyari qiymətləri üçün Nikiforov-Uvarov metodunu tətbiq edərək analitik şəkildə həll edilmişdir. Enerji spektri və məxsusi funksiya üçün analitik ifadələr alınmışdır. Həmçinin sonlu temperaturda charmonium və bottomonium mezonların kütlələrini hesablamaq üçün analitik ifadələr alınmışdır. Mezonların kütlələri və enerji spektrləri orbital kvant ədədinin müxtəlif qiymətləri üçün hesablanmışdır. Alınan analitik ifadələrin sonlu temperaturda tətbiq olunma spektri göstərilmişdir.

ƏDƏBİYYAT SIYAHISI

- A. I. Ahmadov, C. Aydın and O. Uzun, Bound state solution of the Schrödinger equation at finite temperature. J. Phys.: Conf. Ser. 1194012001(2019)
- Ekwevugbe Omugbe. N on-Relativistic eigensolutions of molecular and heavy quarkonia interacting potentials via the Nikiforov-Uvarov method. Canadian Journal of Physics, 2020, <https://doi.org/10.1139/cjp-2020-0039>
- Kuchin S. M. and Maksimenko N. V., 2013, Univ. J. Phys. Appl. e1 295

ОПРЕДЕЛЕНИЕ КОЭФФИЦИЕНТА УСИЛЕНИЯ ФОТОДИОДОВ В ПРОИЗВОДСТВЕ

А.Г.МАМЕДЛИ, Н.Й.СУЛЕЙМАНОВА, Н.В.САДЫГОВА, А.Г.ГАРАЕВА

Институт Радиационных Проблем НАНА, Баку, Азербайджан

Одной из важных производственных процессов является проведение тестов на работоспособность фотодиодов MAPD [1] на кремниевых пластинках. Для данного анализа, оператор визуально делит пластину, как указано на рисунке 1. «Точкой отсчета» является хорда, которая имеется на всех производственных кремниевых пластинах. Оператор проводит измерение с фиксированной величиной тока и напряжения выборочных элементов (фотодиодов). Фотодиоды выбираются так, чтобы область измерения была по всей площади пластины, т.е. измеряя несколько десятков фотодиодов, они должны быть выбраны с различных месторасположений на пластине.

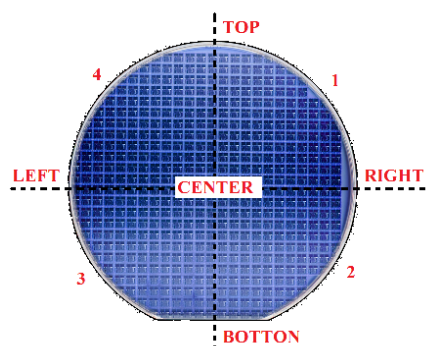

Номер пластины	Расположение на пластине	Напряжение при 100нА	Ток при 20V
1	Top	67.4	9.27E-12
	Left	67.4	3.69E-11
	Ctr	66.9	2.49E-11
	Right	66.5	6.14E-11
	Bottom	66.5	2.86E-11
4	Ctr 1	Short	1.00E-06
	Ctr 2	90	2.40E-11
	Ctr 3	90	2.92E-11
5	Ctr 1	90	6.71E-11
	Ctr 2	90	1.33E-11
	Ctr 3	90	3.06E-11

Рисунок 1. Визуальное разделение пластины на исследуемые части (слева), отчетность измеренных фотодиодов (справа).

Коэффициент усиления [2] является первоначально исследуемым параметром. Для вычисления данного параметра существует несколько методов, однако все известные подходы измерения возможны только при исследовании элементов в отдельности. В производстве не имеется возможность измерить точное усиление и тем более для каждого фотодиода. Поэтому предлагается метод определения усиления в условиях тестирования пластин фотодиодов MAPD.

Метод заключается в использовании постоянного источника света, с последующим увеличением напряжения. Также прикладывается напряжение на фотодиод с последующим увеличением для фиксированных значений фототока. Увеличение фототока является коэффициентом усиления фотодиода. Экспериментальная установка схематически отображена на Рисунке 2. Использовался источник питания для светодиода (~450 нм)



Рисунок 2. Экспериментальная установка

На фотодиод подается напряжение обратного смещения с источника напряжения Keithley 6487 [3] 20 В. Выбирается напряжение источника питания светодиода так, чтобы измеренный световой ток был на уровне 5 нА ($I_{ph}=I_{tot}-I_{dr}$, I_{tot} – общий ток, I_{dr} -темновой ток). При таком световом токе напряжение на светодиоде фиксирован на уровне 2,362 В. Увеличивая напряжение фотодиода до 69,74 В фототок достигает 100 нА. Не изменяя приложенное к фотодиоду напряжение, далее уменьшаем напряжение светодиода до уровня 2,199 В, при котором фототок уменьшается до 5 нА. Увеличивая напряжение на фотодиода до 71,63 В, достигается фототок на уровне 100 нА. Уменьшаем напряжение на светодиоде до 1,701 В при котором фототок уменьшается до 5нА. Дальнейшее увеличение фототока до 100нА при увеличении приложенного к нему напряжения, не происходит. При рабочем напряжении в 75 В фотодиод фототок увеличивается до 8 нА. Результаты расчета усиления фотодиода приведены ниже.

	U_{LED}	U_{MAPD}	U_{LED}	U_{MAPD}	U_{LED}	U_{MAPD}	U_{LED}	U_{MAPD}	U_{LED}	U_{MAPD}	U_{LED}	U_{MAPD}
	2.362	20	2.362	69.74	2.199	69.74	2.199	71.63	1.89	71.63	1.89	73.98
$I_{фот}$	5		100		5		100		5		100	
Ус.	*20				*20				*20			

	U_{LED}	U_{MAPD}	U_{LED}	U_{MAPD}
	1.701	73.98	1.701	75
$I_{фот}$	5		8	
Ус.	*1.6			

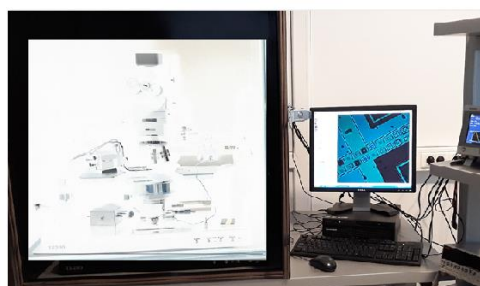
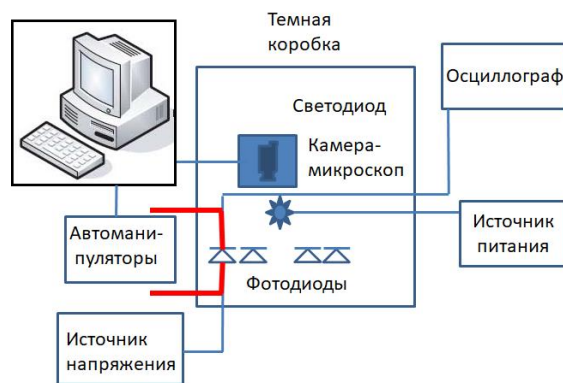
Для расчета усиления фотодиода, определяется разность показателей фототока, т.е. $100/5=20$. В результате, произведение разности фототоков является усилением самого фотодиода $20*20*20*1,6=12800$ или $1.28*10^4$.

ЛИТЕРАТУРА

- [1]- Z. Sadygov at al. "Technology of Manufacturing Micropixel Avalanche Photodiodes and a Compact Matrix on Their Basis". Physics of Particles and Nuclei Letters, 2013, Vol. 10, No. 7, pp. 780–782.
- [2]- Z. Sadygov, A. Sadigov, and S. Khorev. "Silicon Photomultipliers: Status and Prospects". Physics of Particles and Nuclei Letters, 2020, Vol. 17, No. 2, pp. 160–176.
- [3]- www.tek.com

ЭФФЕКТИВНОЕ СЕЧЕНИЕ РОЖДЕНИЯ ПАРЫ НЕЙТРАЛИНО ПРИ СТОЛКНОВЕНИИ ПРОТОНОВ С ВЫСОКОЙ ЭНЕРГИЕЙ ПРИ УЧАСТИИ ВИРТУАЛЬНОГО Z^0 БОЗОНА

МОХСУН АЛИЗАДЕ

Бакинский Государственный Университет
Физический факультет, кафедра теоретической физики
mohsunalizade@yahoo.com
БАКУ, АЗЕРБАЙДЖАН

АЗЕР АХМЕДОВ

Бакинский Государственный Университет
Физический факультет, кафедра теоретической физики
ahmadovazar@yahoo.com
БАКУ, АЗЕРБАЙДЖАН

АБСТРАКТ

Вычислено эффективное сечение процесса рождения пары нейтралино при столкновении протонов с высокой энергией при участии Z^0 бозона без и с учетом поляризации протонов. Вычислены эффективные сечения процесса при участии скалярных кварков (t и u каналы). Процесс исследован в рамках партонной модели, для подпроцессов взяты $q\bar{q} \rightarrow \tilde{\chi}_i^0 \tilde{\chi}_j^0$. Вычислен коэффициент асимметрии процесса при участии скалярных кварков.

КЛЮЧЕВЫЕ СЛОВА: Партонная модель, эффективное сечение, коэффициент асимметрии

ВВЕДЕНИЕ

По современным представлениям, протоны состоят из кварков, связанных между собой глюонами, своеобразным «ядерным клеем». При очень больших энергиях протон оказывается заполненным в основном глюонами, а кварков и антикварков в нём заметно меньше. Протоны и антипротоны в таких условиях выглядят практически одинаково, и поэтому нет особой разницы, что сталкивать — протоны с протонами (как на LHC) или протоны с антипротонами (как на коллайдере Тэватрон) [1,2].

Когда два протона сталкиваются обычно всё происходит проще - один кварк из одного протона сталкивается с кем-то из встречного протона, а остальные партоны просто пролетают мимо [2].

В типичном протон-протонном столкновении при высоких энергиях рождается множество адронов - происходит *адронизация* — энергия удара тратится на рождение многочисленных адронов. Именно из-за адронизации протон-протонное столкновение так сильно отличается от электрон-позитронного. Иногда помимо адронов рождаются и другие частицы с большой энергией — электроны, мюоны, фотоны. Эти частицы не участвуют в сильном взаимодействии, поэтому адронизация им не мешает. Отбирая события с такими частицами, можно изучать гораздо более редкие процессы, чем в исключительно адронных событиях. Кроме того, в столкновении двух партонов лоб в лоб может родиться очень тяжелая частица (например, Z -бозон), которая затем распадается на два кварка, а они уже порождают струи. Собственно, изучение событий со струями — это и есть один из методов поиска тяжелых нестабильных частиц. Типичное протон-протонное столкновение выглядит примерно так [2].



Рис.1 Схематичное представление процесса множественного рождения адронов [2].

С этой точки зрения исследование протон-протон столкновений является актуальным.

В ранее теоретически рассматривали процессы рождения различных элементарных частиц при столкновении протонов без и с поляризацией при высоких энергиях [3,4].

В ранее мы вычисляли эффективное сечение процесса рождения пары нейтралино при столкновении протонов с высокой энергией при участии γ - фотона [5]. Рассмотрели этот процесс при столкновении не поляризованных и поляризованных протонов. Получили зависимость эффективного сечения процесса от энергии сталкивающихся протонов. Определили энергетический спектр рожденных нейтралино в этом процессе.

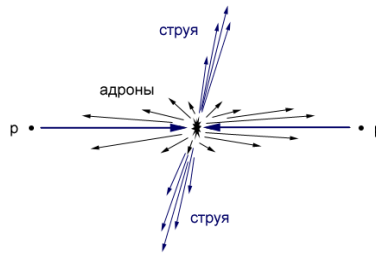
В представленной работе исследовано эффективное сечение рождения пары нейтралино при столкновении протонов с высокой энергией при участии Z^0 бозона и скалярных кварков. Определен коэффициент асимметрии процесса.

ЭФФЕКТИВНОЕ СЕЧЕНИЕ ПРОЦЕССА ПРИ УЧАСТИИ ВИРТУАЛЬНОГО Z^0 БОЗОНА

В ранее для эффективного сечения процесса было получено [4]:

$$\sigma_\gamma = \frac{\lambda_{ij}}{288\pi s^2} |M_\gamma|^2 \quad \text{где} \quad \lambda_{ij} = \frac{\sqrt{(s - m_{\tilde{\chi}_i^0}^2 - m_{\tilde{\chi}_j^0}^2)^2 - 4m_{\tilde{\chi}_i^0}^2 m_{\tilde{\chi}_j^0}^2}}{2}$$

Полное эффективное сечение процесса будет определяться квадратом суммой матриц процессов [4]:

$$|M_Z \cdot M_Z^+| = |M_s + M_t + M_u| \cdot |M_s^+ + M_t^+ + M_u^+|$$

и учитывая, что $M_t M_u^+ = M_u M_t^+$, $M_t M_s^+ = M_s M_t^+$, $M_u M_s^+ = M_s M_u^+$ получим

$$|M_Z \cdot M_Z^+| = M_s^2 + M_t^2 + M_u^2 + 2 \cdot M_s M_t^+ + 2 \cdot M_s M_u^+ + 2 \cdot M_t M_u^+$$

Вычислим эти матрицы в отдельности.

На рис.2 показана диаграмма Фейнмана процесса рождения пары нейтралино при столкновении протонов с высокими энергиями с участием виртуального Z^0 бозона.



Рис.2 Диаграммы Фейнмана процесса рождения пары нейтралино при столкновении протонов с высокими энергиями с участием виртуального Z^0 бозона

а) эффективное сечение процесса без учета поляризации протонов

Запишем инварианты Мандельштама для данного процесса:

$$\hat{s} = (p_1 + p_2)^2 = (k_1 + k_2)^2, \hat{t} = (p_1 - k_1)^2 = m_{\tilde{\chi}_i^0}^2 - 2p_1 k_1, \hat{u} = (p_1 - k_2)^2 = m_{\tilde{\chi}_j^0}^2 - 2p_1 k_2 \quad (1)$$

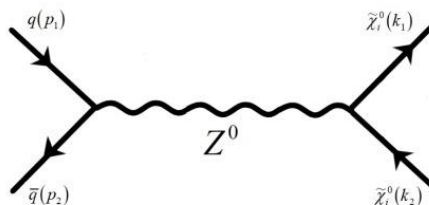
Амплитуду процесса запишем используя правила Фейнмана:

$$M_Z = \frac{ig^2}{2 \cos^2 \theta_w (\hat{s} - m_z^2)} \bar{u}(k_1) \gamma^\mu [O_Z^{ij} P_L - O_Z^{ij*} P_R] v(k_2) \bar{v}(p_2) \gamma_\nu [a_{Z_q}^s + a_{Z_q}^L P_L] u(p_1) \quad (2)$$

где $P_{R,L} = \frac{(1 \pm \gamma_5)}{2}$; $a_{Z_q}^s = Q_q \text{Sin}^2 \theta_w$; $a_{Z_q}^L = \frac{1}{2} (-1)^{T_q^3 + \frac{1}{2}}$

Эрмитова сопряженность амплитуды имеет следующий вид:

$$M_Z^+ = \frac{-ig^2}{2 \cos^2 \theta_w (\hat{s} - m_z^2)} \bar{v}(k_2) [O_Z^{ij*} P_R - O_Z^{ij} P_L] \gamma_\mu u(k_1) \bar{u}(p_1) [a_{Z_q}^s + a_{Z_q}^L P_R] \gamma_\nu v(p_2) \quad (3)$$

Квадрат матрицы амплитуды будет:

$$|M_Z|^2 = M_Z M_Z^+ = \frac{g^4}{4 \cos^4 \theta_w (\hat{s} - m_z^2)^2} \bar{u}(k_1) \gamma^\mu [O_Z^{ij} P_L - O_Z^{ij*} P_R] v(k_2) \bar{v}(p_2) \gamma_\nu [a_{Z_q}^s + a_{Z_q}^L P_L] u(p_1) \times \\ \times \bar{v}(k_2) [O_Z^{ij*} P_R - O_Z^{ij} P_L] \gamma_\mu u(k_1) \bar{u}(p_1) [a_{Z_q}^s + a_{Z_q}^L P_R] \gamma_\nu v(p_2)$$

После раскрытия скобок и используя свойств матрицы Дирака:

$$u(k_1) \bar{u}(k_1) = \left(\hat{k}_1 + m_{\tilde{\chi}_i^0} \right), u(p_1) \bar{u}(p_1) = \frac{1}{2} \hat{p}_1, v(k_2) \bar{v}(k_2) = \left(\hat{k}_2 - m_{\tilde{\chi}_j^0} \right), v(p_2) \bar{v}(p_2) = \frac{1}{2} \hat{p}_2 \quad (4)$$

Определим след матриц из последнего выражения. Раскрываем скобки и комбинируем члены с одинаковыми индексами получим:

$$|M_Z|^2 = \frac{g^4}{16 \cos^4 \theta_w (\hat{s} - m_z^2)^2} \times \left[a_{Z_q}^{s^2} + a_{Z_q}^s a_{Z_q}^L + \frac{1}{2} a_{Z_q}^{L^2} \right] \times \\ \times \left[16 O_Z^{ij} O_Z^{ij*} [2(p_1 k_2)(p_2 k_1) + 2(k_2 p_2)(p_1 k_1)] - 16 m_{\tilde{\chi}_i^0} m_{\tilde{\chi}_j^0} (p_1 p_2) (O_Z^{ij^2} + O_Z^{ij*2}) \right]$$

Учитывая (1) в последнем выражении, получим в итоге выражение для квадрата матрицы амплитуды

$$|M_Z|^2 = \frac{g^4}{2 \cos^4 \theta_w (\hat{s} - m_z^2)^2} \times \left[a_{Z_q}^{s^2} + a_{Z_q}^s a_{Z_q}^L + \frac{1}{2} a_{Z_q}^{L^2} \right] \times \\ \times \left[O_Z^{ij} O_Z^{ij*} \left[(m_{\tilde{\chi}_j^0}^2 - \hat{u})(m_{\tilde{\chi}_i^0}^2 - \hat{u}) + (m_{\tilde{\chi}_j^0}^2 - \hat{t})(m_{\tilde{\chi}_i^0}^2 - \hat{t}) \right] - m_{\tilde{\chi}_i^0} m_{\tilde{\chi}_j^0} \hat{s} (O_Z^{ij^2} + O_Z^{ij*2}) \right]$$

б) эффективное сечение процесса с учетом поляризации протонов

Амплитуду процесса с поляризацией будет аналогична амплитуде процесса без поляризации (2-3). Вычислим квадрат матрицы амплитуды

$$|M_Z|^2 = M_Z M_Z^+ = \frac{g^4}{4 \cos^4 \theta_w (\hat{s} - m_z^2)^2} \bar{u}(k_1) \gamma^\mu [O_Z^{ij} P_L - O_Z^{ij*} P_R] v(k_2) \bar{v}(p_2, s_2) \gamma_\nu [a_{Z_q}^s + a_{Z_q}^L P_L] u(p_1, s_1) \times \\ \times \bar{v}(k_2) [O_Z^{ij*} P_R - O_Z^{ij} P_L] \gamma_\mu u(k_1) \bar{u}(p_1, s_1) [a_{Z_q}^s + a_{Z_q}^L P_R] \gamma_\nu v(p_2, s_2)$$

Используем соотношение спинов в уравнении Дирака получим:

$$u(k_1) \bar{u}(k_1) = \left(\hat{k}_1 + m_{\tilde{\chi}_i^0} \right), u(p_1, s_1) \bar{u}(p_1, s_1) = \frac{1}{2} (1 - \lambda_1 \gamma_5) \hat{p}_1, v(k_2) \bar{v}(k_2) = \left(\hat{k}_2 - m_{\tilde{\chi}_j^0} \right), v(p_2, s_2) \bar{v}(p_2, s_2) = \frac{1}{2} (1 + \lambda_2 \gamma_5) \hat{p}_2 \quad (5)$$

$$|M_Z|^2 = \frac{g^4}{16 \cos^4 \theta_w (\hat{s} - m_z^2)^2} \text{Tr} \left[O_Z^{ij} P_R - O_Z^{ij*} P_L \right] \left[\gamma^\mu \hat{k}_2 - m_{\tilde{\chi}_j^0} \gamma^\mu \right] \left[O_Z^{ij*} P_R - O_Z^{ij} P_L \right] \left[\gamma_\mu \hat{k}_1 + m_{\tilde{\chi}_i^0} \gamma_\mu \right] \times \\ \times \text{Tr} \left[a_{Z_q}^s + a_{Z_q}^L P_R \right] \left[\gamma^\mu \hat{p}_1 - \lambda_1 \gamma^\mu \gamma_5 \hat{p}_1 \right] \left[a_{Z_q}^s + a_{Z_q}^L P_R \right] \left[\gamma_\mu \hat{p}_2 + \lambda_2 \gamma_\mu \gamma_5 \hat{p}_2 \right]$$

После раскрытия скобок, используя свойства матрицы Дирака определим след матриц из последнего выражения получим:

$$\begin{aligned}
|M_Z|^2 &= \frac{g^4}{16 \cos^4 \theta_w (\hat{s} - m_Z^2)^2} \times \\
&\times Tr \left[O_Z^{ij} P_R \gamma^\mu \hat{k}_2 O_Z^{ij*} P_R - O_Z^{ij} P_R m_{\tilde{\chi}_j^0} \gamma^\mu O_Z^{ij*} P_R + O_Z^{ij} P_L \gamma^\mu \hat{k}_2 O_Z^{ij} P_L - O_Z^{ij*} P_R \gamma^\mu m_{\tilde{\chi}_j^0} O_Z^{ij} P_L \left[\gamma_\mu \hat{k}_1 + m_{\tilde{\chi}_j^0} \gamma_\mu \right] \right] \times \\
&\times Tr \left[a_{Z_q^s}^s \gamma^\mu \hat{p}_1 a_{Z_q^s}^s + a_{Z_q^L}^L P_R \gamma^\mu \hat{p}_1 a_{Z_q^s}^s - a_{Z_q^s}^s \lambda_1 \gamma^\mu \gamma_5 \hat{p}_1 a_{Z_q^s}^s - a_{Z_q^L}^L P_R \lambda_1 \gamma^\mu \gamma_5 \hat{p}_1 a_{Z_q^s}^s + a_{Z_q^s}^s \gamma^\mu \hat{p}_1 a_{Z_q^L}^L P_R + a_{Z_q^L}^L P_R \gamma^\mu \hat{p}_1 a_{Z_q^L}^L P_R - \right. \\
&\left. - a_{Z_q^L}^L \lambda_1 \gamma^\mu \gamma_5 \hat{p}_1 a_{Z_q^L}^L P_R - a_{Z_q^L}^L P_R \lambda_1 \gamma^\mu \gamma_5 \hat{p}_1 a_{Z_q^L}^L P_R \left[\gamma_\mu \hat{p}_2 + \lambda_2 \gamma_\mu \gamma_5 \hat{p}_2 \right] \right]
\end{aligned}$$

Подставим инварианты Манделъштама в последнее выражение и получим:

$$\begin{aligned}
|M_Z|^2 &= \frac{g^4}{2 \cos^4 \theta_w (\hat{s} - m_Z^2)^2} \times \\
&\times \left(a_{Z_q^s}^s + a_{Z_q^L}^L a_{Z_q^L}^L + \frac{1}{2} a_{Z_q^L}^L \right) \left[O_Z^{ij} O_Z^{ij*} \left((m_{\tilde{\chi}_j^0}^2 - \hat{u})(m_{\tilde{\chi}_i^0}^2 - \hat{u}) + (m_{\tilde{\chi}_j^0}^2 - \hat{t})(m_{\tilde{\chi}_i^0}^2 - \hat{t}) \right) - \right. \\
&\left. - m_{\tilde{\chi}_j^0} m_{\tilde{\chi}_i^0} \hat{s} (O_Z^{ij} + O_Z^{ij*}) \right] (1 - \lambda_1 \lambda_2)
\end{aligned}$$

ЭФФЕКТИВНОЕ СЕЧЕНИЕ ПРОЦЕССА С УЧАСТИЕМ СКАЛЯРНЫХ КВАРКОВ (t и u каналы)

На рис.3 показана диаграмма Фейнмана, процесса рождения пары нейтралино при столкновении протонов с высокими энергиями с участием скалярных кварков (t).



Рис.3 Диаграмма Фейнмана для t -канала подпроцесса столкновения двух кварков
а) t - канал без поляризации

Матричный элемент:

$$M_t = \frac{-2ig^2}{t - m_{\tilde{q}_k}^2} \bar{u}(k_1) \left(a_{q_{k_i}}^{L*} P_R + a_{q_{k_i}}^{R*} P_L \right) u(p_1) \bar{v}(p_2) \left(a_{q_{k_j}}^L P_L + a_{q_{k_j}}^R P_R \right) v(k_2) \quad (6)$$

Эрмитова сопряженная матричного элемента:

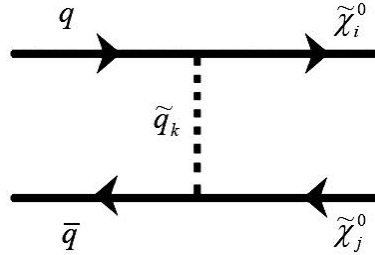
$$M_t^+ = \frac{2ig^2}{t - m_{\tilde{q}_k}^2} \bar{u}(p_1) \left(a_{q_{k_i}}^L P_L + a_{q_{k_i}}^R P_R \right) u(k_1) \bar{v}(k_2) \left(a_{q_{k_j}}^{L*} P_R + a_{q_{k_j}}^{R*} P_L \right) v(p_2) \quad (7)$$

Квадрат матричного элемента:

$$\begin{aligned}
|\overline{M_t}|^2 &= M_t M_t^+ = \frac{4g^4}{(\hat{t} - m_{\tilde{q}_k}^2)(\hat{t} - m_{\tilde{q}_k}^2)} \left[\bar{u}(k_1) \left(a_{q_{k_i}}^{L*} P_R + a_{q_{k_i}}^{R*} P_L \right) u(p_1) \bar{v}(p_2) \left(a_{q_{k_j}}^L P_L + a_{q_{k_j}}^R P_R \right) v(k_2) \right] \times \\
&\times \left[\bar{u}(p_1) \left(a_{q_{k_i}}^L P_L + a_{q_{k_i}}^R P_R \right) u(k_1) \bar{v}(k_2) \left(a_{q_{k_j}}^{L*} P_R + a_{q_{k_j}}^{R*} P_L \right) v(p_2) \right]
\end{aligned}$$

Используя свойства матриц Дирака (4) и учитывая, что при больших значениях энергии протонов массами кварков можно пренебречь, получим:

$$\begin{aligned}
|\overline{M_t}|^2 &= \frac{g^4}{(\hat{t} - m_{\tilde{q}_k}^2)(\hat{t} - m_{\tilde{q}_k}^2)} Tr \left[\left(\hat{k}_1 \hat{p}_1 - m_{\tilde{\chi}_i^0} \hat{p}_1 \right) \left(a_{q_{k_i}}^{L*} a_{q_{k_i}}^L P_L^2 + a_{q_{k_i}}^{R*} a_{q_{k_i}}^R P_R^2 \right) \right] \times \\
&\times Tr \left[\left(a_{q_{k_j}}^L a_{q_{k_j}}^{L*} P_L^2 + a_{q_{k_j}}^R a_{q_{k_j}}^{R*} P_R^2 \right) \left(\hat{k}_2 \hat{p}_2 - m_{\tilde{\chi}_j^0} \hat{p}_2 \right) \right]
\end{aligned}$$

После определения следа последнего выражения получим:

$$\overline{|M_t|^2} = \frac{g^4}{(\hat{t} - m_{\tilde{q}_k}^2)(\hat{t} - m_{\tilde{q}_k'}^2)} \left(a_{q_{k_i}}^{L^*} a_{q_{k_i}}^L + a_{q_{k_i}}^{R^*} a_{q_{k_i}}^R \right) \left(a_{q_{k_j}}^L a_{q_{k_j}}^{L^*} + a_{q_{k_j}}^R a_{q_{k_j}}^{R^*} \right) \left(m_{\tilde{\chi}_i^0}^2 - \hat{t} \right) \left(m_{\tilde{\chi}_j^0}^2 - \hat{t} \right)$$

б) t -канал с поляризацией

Матричный элемент процесса и соответствующая эрмитовая сопряженная дается выражениями (6,7). Квадрат матричного элемента:

$$\overline{|M_t|^2} = M_t M_t^+ = \frac{4g^4}{(\hat{t} - m_{\tilde{q}_k}^2)(\hat{t} - m_{\tilde{q}_k'}^2)} \left[\bar{u}(k_1) \left(a_{q_{k_i}}^{L^*} P_R + a_{q_{k_i}}^{R^*} P_L \right) u(p_1) \bar{v}(p_2) \left(a_{q_{k_j}}^L P_L + a_{q_{k_j}}^R P_R \right) v(k_2) \right] \times \\ \times \left[\bar{u}(p_1) \left(a_{q_{k_i}}^L P_L + a_{q_{k_i}}^R P_R \right) u(k_1) \bar{v}(k_2) \left(a_{q_{k_j}}^{L^*} P_R + a_{q_{k_j}}^{R^*} P_L \right) v(p_2) \right]$$

Используя свойства матриц Дирака (5), учитывая условие, что при больших значениях энергии протонов массами кварков можно пренебречь, получим:

$$\overline{|M_t|^2} = \frac{g^4}{(\hat{t} - m_{\tilde{q}_k}^2)(\hat{t} - m_{\tilde{q}_k'}^2)} \left[a_{q_{k_i}}^{L^*} a_{q_{k_i}}^L (1 - \lambda_1) + a_{q_{k_i}}^{R^*} a_{q_{k_i}}^R (1 + \lambda_1) \right] \left[a_{q_{k_j}}^L a_{q_{k_j}}^{L^*} (1 + \lambda_2) + a_{q_{k_j}}^R a_{q_{k_j}}^{R^*} (1 - \lambda_2) \right] \left(m_{\tilde{\chi}_i^0}^2 - \hat{t} \right) \left(m_{\tilde{\chi}_j^0}^2 - \hat{t} \right)$$

с) u канал без поляризации

Матричный элемент процесса:

$$M_u = (-1)^{\delta_{ij}} \frac{-2ig^2}{\hat{u} - m_{\tilde{q}_e}^2} \bar{u}(k_2) \left(a_{q_{e_j}}^{L^*} P_R + a_{q_{e_j}}^{R^*} P_L \right) u(p_1) \bar{v}(p_2) \left(a_{q_{e_i}}^L P_L + a_{q_{e_i}}^R P_R \right) v(k_1) \quad (8)$$

Эрмитовая сопряженная матричного элемента:

$$M_u^+ = (-1)^{\delta_{ij}} \frac{2ig^2}{\hat{u} - m_{\tilde{q}_e}^2} \bar{u}(p_1) \left(a_{q_{e_j}}^L P_L + a_{q_{e_j}}^R P_R \right) u(k_2) \bar{v}(k_1) \left(a_{q_{e_i}}^{L^*} P_R + a_{q_{e_i}}^{R^*} P_L \right) v(p_2) \quad (9)$$

Квадрат матричного элемента:

$$\overline{|M_u|^2} = M_u M_u^+ = (-1)^{\delta_{ij}} \frac{-2ig^2}{\hat{u} - m_{\tilde{q}_e}^2} \bar{u}(k_2) \left(a_{q_{e_j}}^{L^*} P_R + a_{q_{e_j}}^{R^*} P_L \right) u(p_1) \bar{v}(p_2) \left(a_{q_{e_i}}^L P_L + a_{q_{e_i}}^R P_R \right) v(k_1) \times \\ \times (-1)^{\delta_{ij}} \frac{2ig^2}{\hat{u} - m_{\tilde{q}_e}^2} \bar{u}(p_1) \left(a_{q_{e_j}}^L P_L + a_{q_{e_j}}^R P_R \right) u(k_2) \bar{v}(k_1) \left(a_{q_{e_i}}^{L^*} P_R + a_{q_{e_i}}^{R^*} P_L \right) v(p_2)$$

Используя свойства матриц Дирака (4) и учитывая, что при больших значениях энергии протонов массами кварков можно пренебречь, получим выражение для квадрата матричного элемента:

$$\overline{|M_u|^2} = \frac{g^4}{(\hat{u} - m_{\tilde{q}_e}^2)(\hat{u} - m_{\tilde{q}_e'}^2)} \left(a_{q_{e_j}}^{L^*} a_{q_{e_j}}^L + a_{q_{e_j}}^{R^*} a_{q_{e_j}}^R \right) \left(a_{q_{e_i}}^L a_{q_{e_i}}^{L^*} + a_{q_{e_i}}^R a_{q_{e_i}}^{R^*} \right) \left(m_{\tilde{\chi}_i^0}^2 - \hat{u} \right) \left(m_{\tilde{\chi}_j^0}^2 - \hat{u} \right)$$

На рис.4 показана диаграмма Фейнмана процесса рождения пары нейтралино при столкновении протонов с высокими энергиями с участием скалярных кварков (t).

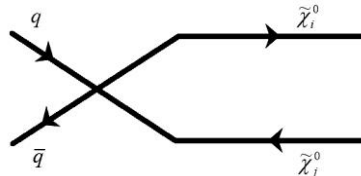

Рис,4 Диаграмма Фейнмана для u -канала подпроцесса столкновения двух кварков
д) u канал с поляризацией

Матричный элемент процесса и соответствующая эрмитовая сопряженная дается выражениями (8,9). Квадрат матричного элемента:

$$\begin{aligned} \overline{|M_u|^2} &= M_u M_u^+ = (-1)^{\delta_j} \frac{-2ig^2}{\hat{u} - m_{\tilde{q}_e}^2} \bar{u}(k_2) \left(a_{q_{e'j}}^{L^*} P_R + a_{q_{e'j}}^{R^*} P_L \right) u(p_1) \bar{v}(p_2) \left(a_{q_{ei}}^L P_L + a_{q_{ei}}^R P_R \right) v(k_1) \times \\ &\times (-1)^{\delta_j} \frac{2ig^2}{\hat{u} - m_{\tilde{q}_e}^2} \bar{u}(p_1) \left(a_{q_{e'j}}^L P_L + a_{q_{e'j}}^R P_R \right) u(k_2) \bar{v}(k_1) \left(a_{q_{e'i}}^{L^*} P_R + a_{q_{e'i}}^{R^*} P_L \right) v(p_2) \end{aligned}$$

Используя (5) и учитывая, что при больших значениях энергии протонов массами кварков можно пренебречь, также вычисляя след квадрата матричного элемента, получим.

$$\begin{aligned} \overline{|M_u|^2} &= \frac{g^4}{(\hat{u} - m_{\tilde{q}_e}^2)(\hat{u} - m_{\tilde{q}_e}^2)} \left(a_{q_{e'j}}^{L^*} a_{q_{e'j}}^L (1 - \lambda_1) + a_{q_{e'j}}^{R^*} a_{q_{e'j}}^R (1 + \lambda_1) \right) \left(a_{q_{ei}}^L a_{q_{ei}}^{L^*} (1 + \lambda_2) + a_{q_{ei}}^R a_{q_{ei}}^{R^*} (1 - \lambda_2) \right) \times \\ &\times \left(m_{\tilde{\chi}_i^0}^2 - \hat{u} \right) \left(m_{\tilde{\chi}_j^0}^2 - \hat{u} \right) \end{aligned}$$

ЭФФЕКТИВНОЕ СЕЧЕНИЕ ПЕРЕКРЕСТНЫХ ПРОЦЕССОВ

Перекрестный процесс t - u

а) без поляризации

Используя матричные элементы (6,9) для квадрата матричного элемента, получим:

$$\begin{aligned} M_t M_u^+ &= \frac{-2ig^2}{\hat{t} - m_{\tilde{q}_k}^2} \bar{u}(k_1) \left(a_{q_{ki}}^{L^*} P_R + a_{q_{ki}}^{R^*} P_L \right) u(p_1) \bar{v}(p_2) \left(a_{q_{kj}}^L P_L + a_{q_{kj}}^R P_R \right) v(k_2) \times \\ &\times (-1)^{\delta_j} \frac{2ig^2}{\hat{u} - m_{\tilde{q}_e}^2} \bar{u}(p_1) \left(a_{q_{e'j}}^L P_L + a_{q_{e'j}}^R P_R \right) u(k_2) \bar{v}(k_1) \left(a_{q_{e'i}}^{L^*} P_R + a_{q_{e'i}}^{R^*} P_L \right) v(p_2) \end{aligned}$$

Используя (4) и вычисляя след квадрата матричного элемента, получим:

$$\begin{aligned} M_t M_u^+ &= \frac{g^4}{(\hat{t} - m_{\tilde{q}_k}^2)(\hat{u} - m_{\tilde{q}_e}^2)} \left\{ \frac{1}{2} \left[a_{q_{ki}}^{L^*} a_{q_{kj}}^L a_{q_{e'j}}^R a_{q_{e'i}}^{R^*} + a_{q_{ki}}^{R^*} a_{q_{kj}}^R a_{q_{e'j}}^L a_{q_{e'i}}^{L^*} \right] \left(m_{\tilde{\chi}_j^0}^2 - \hat{u} \right) \left(m_{\tilde{\chi}_i^0}^2 - \hat{u} \right) + \right. \\ &\left. + \left(m_{\tilde{\chi}_j^0}^2 - \hat{t} \right) \left(m_{\tilde{\chi}_i^0}^2 - \hat{t} \right) - \hat{s} \left(\hat{s} - m_{\tilde{\chi}_i^0}^2 - m_{\tilde{\chi}_j^0}^2 \right) \right\} + m_{\tilde{\chi}_j^0} m_{\tilde{\chi}_i^0} \hat{s} \left[a_{q_{ki}}^{L^*} a_{q_{kj}}^L a_{q_{e'j}}^L a_{q_{e'i}}^{L^*} + a_{q_{ki}}^{R^*} a_{q_{kj}}^R a_{q_{e'j}}^R a_{q_{e'i}}^{R^*} \right] \end{aligned}$$

б) с поляризацией

Используя матричные элементы (6,9) для квадрата матричного элемента, получим:

$$\begin{aligned} M_t M_u^+ &= \frac{-2ig^2}{\hat{t} - m_{\tilde{q}_k}^2} \bar{u}(k_1) \left(a_{q_{ki}}^{L^*} P_R + a_{q_{ki}}^{R^*} P_L \right) u(p_1) \bar{v}(p_2) \left(a_{q_{kj}}^L P_L + a_{q_{kj}}^R P_R \right) v(k_2) \times \\ &\times (-1)^{\delta_j} \frac{2ig^2}{\hat{u} - m_{\tilde{q}_e}^2} \bar{u}(p_1) \left(a_{q_{e'j}}^L P_L + a_{q_{e'j}}^R P_R \right) u(k_2) \bar{v}(k_1) \left(a_{q_{e'i}}^{L^*} P_R + a_{q_{e'i}}^{R^*} P_L \right) v(p_2) \end{aligned}$$

Используя (5), учитывая свойства матриц Дирака для следа квадрата матричного элемента, получим:

$$\begin{aligned} M_t M_u^+ &= \frac{g^4}{(\hat{t} - m_{\tilde{q}_k}^2)(\hat{u} - m_{\tilde{q}_e}^2)} \left\{ \frac{1}{2} \left[a_{q_{ki}}^{R^*} \left(a_{q_{e'j}}^R a_{q_{kj}}^L \left(a_{q_{ki}}^{L^*} + \lambda_1 a_{q_{ki}}^{R^*} \right) + a_{q_{e'j}}^L a_{q_{kj}}^R \left(a_{q_{ki}}^{R^*} - \lambda_1 a_{q_{ki}}^{L^*} \right) \right) \lambda_2 + \right. \right. \\ &\left. + a_{q_{e'i}}^{L^*} \left(a_{q_{e'j}}^L a_{q_{kj}}^{R^*} + a_{q_{e'j}}^R a_{q_{kj}}^L \left(a_{q_{ki}}^{L^*} - \lambda_1 a_{q_{ki}}^{R^*} \right) \right) \lambda_2 \right] \times \left(m_{\tilde{\chi}_i^0}^2 - \hat{u} \right) \left(m_{\tilde{\chi}_j^0}^2 - \hat{u} \right) + \left(m_{\tilde{\chi}_i^0}^2 - \hat{t} \right) \left(m_{\tilde{\chi}_j^0}^2 - \hat{t} \right) - \hat{s} \left(\hat{s} - m_{\tilde{\chi}_i^0}^2 - m_{\tilde{\chi}_j^0}^2 \right) \right\} + \\ &+ m_{\tilde{\chi}_i^0} m_{\tilde{\chi}_j^0} \hat{s} \left[a_{q_{e'i}}^{L^*} \left(a_{q_{e'j}}^L a_{q_{kj}}^L \left(a_{q_{ki}}^{L^*} + \lambda_1 a_{q_{ki}}^{R^*} \right) + a_{q_{e'j}}^R a_{q_{kj}}^R \left(a_{q_{ki}}^{R^*} + \lambda_1 a_{q_{ki}}^{L^*} \right) \right) \lambda_2 + a_{q_{e'i}}^{R^*} \left(a_{q_{e'j}}^R a_{q_{kj}}^R \left(a_{q_{ki}}^{R^*} - \lambda_1 a_{q_{ki}}^{L^*} \right) - a_{q_{e'j}}^L a_{q_{kj}}^L \left(a_{q_{ki}}^{L^*} - \lambda_1 a_{q_{ki}}^{R^*} \right) \right) \lambda_2 \right] \end{aligned}$$

Перекрестный процесс t - s

а) без поляризации

Используя матричные элементы (3,6) для квадрата матричного элемента, получим:

$$\begin{aligned} M_t M_s^+ &= \frac{-2ig^2}{t - m_{\tilde{q}_k}^2} \bar{u}(k_1) \left(a_{q_{ki}}^{L^*} P_R + a_{q_{ki}}^{R^*} P_L \right) u(p_1) \bar{v}(p_2) \left(a_{q_{kj}}^L P_L + a_{q_{kj}}^R P_R \right) v(k_2) \times \\ &\times \frac{-ig^2}{2 \cos^2 \theta_w (\hat{s} - m_z^2)} \bar{v}(k_2) \left[O_Z^{ij*} P_R - O_Z^{ij} P_L \right] \gamma^\mu u(k_1) \bar{u}(p_1) \left[a_{q_{e'j}}^S + a_{q_{e'j}}^L P_R \right] \gamma_\nu v(p_2) g_{\mu\nu} \end{aligned}$$

Используя (4), учитывая свойства матриц Дирака для следа квадрата матричного элемента, получим:

$$M_t M_s^+ = \frac{-g^4}{2 \cos^2 \theta_w (t - m_{\tilde{g}}^2) (\hat{s} - m_z^2)} \left\{ (a_{Z_q}^s a_{q_{ki}}^L a_{q_{kj}}^{L*} O_Z^{ij} - (a_{Z_q}^s + a_{Z_q}^L) a_{q_{ki}}^{R*} a_{q_{kj}}^{R*} O_Z^{ij*}) (m_{\tilde{\chi}_i^0}^2 - \hat{t}) (m_{\tilde{\chi}_j^0}^2 - \hat{t}) + \left((a_{Z_q}^s + a_{Z_q}^L) a_{q_{ki}}^R a_{q_{kj}}^{R*} O_Z^{ij} - a_{Z_q}^s a_{q_{ki}}^L a_{q_{kj}}^{L*} O_Z^{ij*} \right) m_{\tilde{\chi}_i^0} m_{\tilde{\chi}_j^0} \hat{s} \right\}$$

б) с поляризацией

Используя матричные элементы (3,6) для квадрата матричного элемента, получим:

$$M_t M_s^+ = \frac{-2ig^2}{t - m_{\tilde{g}}^2} \bar{u}(k_1) (a_{q_{ki}}^{L*} P_R + a_{q_{ki}}^{R*} P_L) u(p_1) \bar{v}(p_2) (a_{q_{kj}}^L P_L + a_{q_{kj}}^R P_R) v(k_2) \times \\ \times \frac{-ig^2}{2 \cos^2 \theta_w (\hat{s} - m_z^2)} \bar{v}(k_2) [O_Z^{ij*} P_R - O_Z^{ij} P_L] \gamma^\mu u(k_1) \bar{u}(p_1) [a_{Z_q}^s + a_{Z_q}^L P_R] \gamma_\nu v(p_2) g_{\mu\nu}$$

Раскрывая скобки и используя свойства матриц Дирака, получим выражение для квадрата матричного элемента:

$$M_t M_s^+ = \frac{-g^4}{2 \cos^2 \theta_w (t - m_{\tilde{g}}^2) (\hat{s} - m_z^2)} \left\{ \left[-a_{q_{ki}}^{R*} (a_{Z_q}^L + a_{Z_q}^s) (a_{q_{kj}}^R O_Z^{ij*} + \lambda_1 a_{q_{kj}}^L O_Z^{ij}) + a_{q_{ki}}^{L*} a_{q_{kj}}^s (a_{q_{kj}}^L O_Z^{ij} - \lambda_1 a_{q_{kj}}^R O_Z^{ij*}) \right] \times \right. \\ \times (1 + \lambda_2) (m_{\tilde{\chi}_i^0}^2 - \hat{t}) (m_{\tilde{\chi}_j^0}^2 - \hat{t}) - \left[a_{q_{ki}}^{L*} a_{q_{kj}}^s (a_{q_{kj}}^L O_Z^{ij} - \lambda_1 a_{q_{kj}}^R O_Z^{ij*}) (\lambda_2 - 1) + a_{q_{ki}}^{R*} (a_{Z_q}^L + a_{Z_q}^s) \times \right. \\ \left. \left. \times (a_{q_{kj}}^R O_Z^{ij*} + \lambda_1 a_{q_{kj}}^L O_Z^{ij}) (1 + \lambda_2) \right] m_{\tilde{\chi}_i^0} m_{\tilde{\chi}_j^0} \hat{s} \right\}$$

Перекрестный процесс u - s

а) без поляризации

Используя матричные элементы (3,8) для квадрата матричного элемента, получим:

$$M_u M_s^+ = (-1)^{\delta_{ij}} \frac{-2ig^2}{\hat{u} - m_{\tilde{q}_e}^2} \bar{u}(k_2) (a_{q_{ej}}^{L*} P_R + a_{q_{ej}}^{R*} P_L) u(p_1) \bar{v}(p_2) (a_{q_{ei}}^L P_L + a_{q_{ei}}^R P_R) v(k_1) \times \\ \times \frac{-ig^2}{2 \cos^2 \theta_w (\hat{s} - m_z^2)} \bar{v}(k_2) [O_Z^{ij*} P_R - O_Z^{ij} P_L] \gamma^\mu u(k_1) \bar{u}(p_1) [a_{Z_q}^s + a_{Z_q}^L P_R] \gamma_\nu v(p_2)$$

Учитывая свойства матриц Дирака для следа квадрата матричного элемента, получим:

$$M_u M_s^+ = \frac{-g^4}{2 \cos^2 \theta_w (\hat{s} - m_z^2) (\hat{u} - m_{\tilde{q}_e}^2)} \left\{ (a_{Z_q}^s + a_{Z_q}^L) a_{q_{ej}}^{R*} a_{q_{ei}}^R O_Z^{ij} - a_{q_{ej}}^{L*} a_{q_{ei}}^L a_{Z_q}^s O_Z^{ij*} \right\} (m_{\tilde{\chi}_i^0}^2 - \hat{u}) (m_{\tilde{\chi}_j^0}^2 - \hat{u}) + \\ + (a_{Z_q}^s a_{q_{ei}}^L a_{q_{ej}}^{L*} O_Z^{ij} - (a_{Z_q}^s + a_{Z_q}^L) a_{q_{ej}}^{R*} a_{q_{ei}}^R O_Z^{ij*}) m_{\tilde{\chi}_i^0} m_{\tilde{\chi}_j^0} \hat{s}$$

б) с поляризацией

Используя матричные элементы (3,8) для квадрата матричного элемента, получим:

$$M_u M_s^+ = (-1)^{\delta_{ij}} \frac{-2ig^2}{\hat{u} - m_{\tilde{q}_e}^2} \bar{u}(k_2) (a_{q_{ej}}^{L*} P_R + a_{q_{ej}}^{R*} P_L) u(p_1) \bar{v}(p_2) (a_{q_{ei}}^L P_L + a_{q_{ei}}^R P_R) v(k_1) \times \\ \times \frac{-ig^2}{2 \cos^2 \theta_w (\hat{s} - m_z^2)} \bar{v}(k_2) [O_Z^{ij*} P_R - O_Z^{ij} P_L] \gamma^\mu u(k_1) \bar{u}(p_1) [a_{Z_q}^s + a_{Z_q}^L P_R] \gamma_\nu v(p_2)$$

После преобразований для квадрата матричного элемента, получим:

$$M_u M_s^+ = \frac{-g^4}{2 \cos^2 \theta_w (\hat{s} - m_z^2) (\hat{u} - m_{\tilde{q}_e}^2)} \left\{ -a_{q_{ei}}^L a_{q_{ej}}^{L*} a_{Z_q}^s (O_Z^{ij*} - \lambda_1 O_Z^{ij}) (\lambda_2 - 1) + a_{q_{ei}}^R a_{q_{ej}}^{R*} (a_{Z_q}^L + a_{Z_q}^s) \times \right. \\ \times (O_Z^{ij} + \lambda_1 O_Z^{ij*}) (1 + \lambda_2) (m_{\tilde{\chi}_i^0}^2 - \hat{u}) (m_{\tilde{\chi}_j^0}^2 - \hat{u}) + m_{\tilde{\chi}_i^0} m_{\tilde{\chi}_j^0} \hat{s} (a_{q_{ei}}^L a_{q_{ej}}^{L*} a_{Z_q}^s (O_Z^{ij} - \lambda_1 O_Z^{ij*}) (\lambda_2 - 1) + \\ \left. + a_{q_{ei}}^R a_{q_{ej}}^{R*} (a_{Z_q}^L + a_{Z_q}^s) (O_Z^{ij*} + \lambda_1 O_Z^{ij}) (1 + \lambda_2) \right\}$$

КОЭФФИЦИЕНТ АСИММЕТРИИ ПРОЦЕССА ПРИ УЧАСТИИ СКАЛЯРНЫХ КВАРКОВ (t и u каналы)

Коэффициент асимметрии процесса с поляризованными протонами определяется по формуле:

$$A_{LL} = \frac{\sigma^{\uparrow\uparrow} - \sigma^{\uparrow\downarrow}}{\sigma^{\uparrow\uparrow} + \sigma^{\uparrow\downarrow}} \quad (10)$$

а) коэффициент асимметрии процесса происходящий с u каналом

Из формулы (10) видно, что $\sigma^{\uparrow\uparrow}$ и $\sigma^{\uparrow\downarrow}$ можно представить как:

$$\overline{|M_u|^2} = \frac{g^4}{(\hat{u} - m_{\tilde{q}_e}^2)(\hat{u} - m_{\tilde{q}_e'}^2)} \left(a_{q_{e_j}}^{L*} a_{q_{e_j}}^L (1 - \lambda_1) + a_{q_{e_j}}^{R*} a_{q_{e_j}}^R (1 + \lambda_1) \right) \left(a_{q_{e_i}}^L a_{q_{e_i}}^{L*} (1 + \lambda_2) + a_{q_{e_i}}^R a_{q_{e_i}}^{R*} (1 - \lambda_2) \right) \times \\ \times \left(m_{\tilde{\chi}_i^0}^2 - \hat{u} \right) \left(m_{\tilde{\chi}_j^0}^2 - \hat{u} \right)$$

Для упрощения расчетов вводим следующие обозначения $Au = \frac{g^4}{(\hat{u} - m_{\tilde{q}_e}^2)(\hat{u} - m_{\tilde{q}_e'}^2)}$,

$$Bu = a_{q_{e_j}}^{L*} a_{q_{e_j}}^L, \quad Cu = a_{q_{e_j}}^{R*} a_{q_{e_j}}^R, \quad Du = a_{q_{e_i}}^L a_{q_{e_i}}^{L*}, \quad Eu = a_{q_{e_i}}^R a_{q_{e_i}}^{R*} \quad \text{и} \quad Fu = \left(m_{\tilde{\chi}_i^0}^2 - \hat{u} \right) \left(m_{\tilde{\chi}_j^0}^2 - \hat{u} \right)$$

Тогда для $\sigma^{\uparrow\uparrow}$ получим: $\sigma^{\uparrow\uparrow} = Au \cdot (Bu(1 - \lambda_1) + Cu(1 + \lambda_1)) (Du(1 + \lambda_2) + Eu(1 - \lambda_2)) \cdot Fu$

Значение коэффициента асимметрии для этого процесса зависит от направления поляризации сталкивающихся протонов по их оси столкновения. В данном случае возможны следующие случаи 1) $\lambda_1 > 0, \lambda_2 < 0$ и 2) $\lambda_1 < 0, \lambda_2 > 0$.

$$1) \sigma^{\uparrow\downarrow} = Au \cdot (Bu(1 + \lambda_1) + Cu(1 - \lambda_1)) (Du(1 + \lambda_2) + Eu(1 - \lambda_2)) \cdot Fu$$

$$A_{LL-1} = \frac{Du - Fu}{Du + Fu} \lambda_2 \quad (11)$$

$$2) \sigma^{\uparrow\downarrow} = Au \cdot (Bu(1 - \lambda_1) + Cu(1 + \lambda_1)) (Du(1 - \lambda_2) + Eu(1 + \lambda_2)) \cdot Fu$$

$$A_{LL-2} = \frac{Cu - Bu}{Cu + Bu} \lambda_1 \quad (12)$$

На рис.5 показана зависимость коэффициента асимметрии от поляризации λ_2 для случая -1. Такая же аналогичная зависимость имеется для поляризации λ_1 (случай 2).



Рис.5 Зависимость коэффициента асимметрии от поляризации λ_2 .

Аналогичные соотношения были получены для t канала. Как видно из (11, 12) коэффициент асимметрии реакции зависит только от поляризации одного из сталкивающихся протонов.

ВЫВОДЫ

1. Вычислены эффективные сечения процесса рождения пары нейтралино при столкновении протонов с высокой энергией при участии Z^0 бозона без и с учетом поляризации протонов.

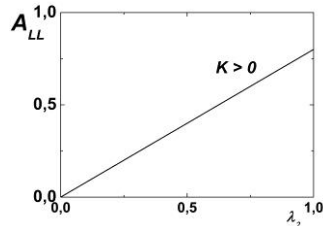
2. Вычислены эффективные сечения процессов при участии скалярных кварков (t и u каналы) без и с учетом поляризации протонов.

3. Вычислен коэффициент асимметрии процесса $p\bar{p} \rightarrow \tilde{\chi}_i^0 \tilde{\chi}_j^0$ при участии скалярных кварков (t и u каналы).

4. Анализ формул эффективных сечений столкновения протонов показал, что оно максимально, когда направление поляризации сталкивающихся протонов противоположны.

Все расчеты были проведены с помощью пакета программ “Mathematica-10” и программ составленный на алгоритмическом языке “Visual Fortran -6.5”. Диаграммы Фейнмана были построены с помощью программы “Jaxodraw”. Рисунки были построены с помощью пакета программ “Origin-9.5” и редактированы с помощью “Adobe Photoshop”.

СПИСОК ЛИТЕРАТУРЫ

7. <https://nplus1.ru/news/2016/02/18/gluons-protons-angular-moment>
8. <https://elementy.ru/LHC/HEP/experiments/hadronization>
9. Haber H.E., Kane G.L. The search for supersymmetry probing physics beyond the standard model, Physics Reports (Review Section of Physics Letters), Volume 117, Issue 2-4, 1985, Pages 75-263
10. Ahmadov A.I., Boztosun I., Muradov R.Kh., Soyly A. and Dadashov E.A. Investigation of the neutralino pair production at LHC, International Journal of Modern Physics E, Volume 15, Issue 6, 2006, Pages 1183-1208
11. Alizada M.R., Ahmadov A.I. Proton-proton collision at high energies, Bitlis Eren University Journal of Science, Volume 8, 2019, Pages 16-24

KIÇIK DOZALI QAMMA ŞÜALANMANIN LAYLI MONOKRİSTALLARIN STRUKTURUNA TƏSİRİ

A.S.ƏLƏKBƏROV¹., R.B.BAYRAMLI²., T.İ.VERDIYEVA³

¹Azərbaycan Dövlət Pedaqoji Universiteti, “Ümumi fizika” kafedrası

²Bakı Mühəndislik Universiteti, “Fizika” kafedrası

³Azərbaycan İnşaat və Memarlıq Universiteti, “Fizika” kafedrası

aydin60@inbox.ru

rabayramov@beu.edu.az

XÜLASƏ

Tədqiqat işində laylı monokristallarda kiçik dozalı qamma şüaların təsiri ilə yüksək nizamlılığın yaranması prosesi tədqiq edilmişdir. Kristalların rentgen-quruluş analiz metodu vasitəsi ilə difraksiya reflekslərinin intensivliklərinin, qəfəs parametrlərinin dəyişməsi, müxtəlif təbiətli aşqarların bu prosesə təsirləri öyrənilmişdir. Müəyyən edilmişdir ki, kiçik dozalı qamma şüalanma laylı kristallarda qəfəs parametrlərini cüzi dəyişir, vurulan NTE aşqarı həm məxsusi, həm də radiasiya defektlərini kompensasiya etməklə yarımkeçirici matrisada yüksək nizamı təmin edir.

AÇAR SÖZLƏR: qamma şüalanma, laylı monokristal, difraksiya refleksləri, aşqar atomları, atom kompleksləri, kompensasiya.

GİRİŞ

Həcmi kristallardan fərqli olaraq laylı kristallar güclü anizotropluğa malikdir. Laylardakı atomlar arasında ion-kovalent rabitə olduğu halda, laylar arasında zəif vander valls rabitəsi mövcuddur. Layların yüksək cilalanma dərəcəsinə malik olması onları iqtisadi cəhətdən səmərəli etməklə yanaşı fəthəssaslığının artmasını təmin edir [1]. Laylar arasında zəif molekulyar rabitənin mövcudluğu məxsusi defektlərin, habelə böyük ion radiusuna malik nadir torpaq elementlərinin (NTE) interkalyasiya etməsinə imkan verir.

NTE aşqarlarının əsas xarakterik cəhəti həm kristalın yetişdirilməsi zamanı, həm də kiçik dozalı qamma şüalarının təsiri ilə kristalda, əsasən neytral atom klasterlərinin mürəkkəb komplekslərin yaratma xassəsidir [2]. NTE aşqarları kristalın sintezi zamanı halkogenlərlə reaksiyaya girərək Re_2X_3 tipli komplekslər yaradır. Tədqiqatçıların bir qrupu belə iddia edirlər ki, həmin komplekslər sintez prosesindən sonra şlak şəklində kənarlaşmaqla kristalda “təmizlənmə effektini” reallaşdırır [3,4]. Digər tədqiqatçılar belə fərz edirlər ki, NTE kristalın yetişməsi zamanı mürəkkəb, elektroneytral komplekslər yaratmaqla kristal qəfəsin düyünlərində yerləşir [5]. Zənnimizcə, NTE aşqarlı kristallarda “təmizlənmə effektinə” hər iki faktor təsir edir.

Keçən əsrin 80-ci illərinə qədər belə fikir formalaşmışdır ki, radiasiya şüalanmasının kiçik qiymətləri yarımkeçiricinin və ya metalın xassələrinə təsir etmir. Yüksək dozalı şüalanma isə bərk sicimlərin strukturunu deqradasiyaya məruz qoyur, fiziki-kimyəvi xassələrini əsaslı şəkildə dəyişir. Lakin daha müasir metod və cihazlarla aparılan təcrübələr göstərdi ki, kiçik dozalı

radiasiya şüalanmaları kristalların strukturunu nəinki deqradasiya edir, əksinə matrisada atomların yük-sək nizamlılığı təmin edir. Bu hadisə elmə “kiçik dozalar effekti” adı ilə daxil oldu [6].

Laylı kristallara aşqar kimi daxil edilmiş NTE atomlarının bir hissəsi polikris-talın sintezi zamanı “təmizləmə effekti” nəticəsində matrisalı kənar defektlərdən təmizləyirsə, bir hissəsi məxsusi defektlərlə birləşərək neytral atom kompleksləri şəklində kation vakansiyalarını kompensasiya edir [7].

TƏDQIQAT METODU

Tədqiq olunan GeS, GeSe və GaS matrisaları və onların Er ilə aşqarlanmış bərk məhlulları birbaşa əritmə metodu ilə kvars CYOJI–1 markalı elektrik sobasında, kvars ampulalarda sintez edilmişdir. Monokristallar isə Bricmen metodu ilə şaquli sobada yetişdirilmişdir.

Sintez olunmuş kristalların rentgen-quruluş analizi Bruker firmasının istehsalı olan D8 ADVANCE difraktometrində, $0,01^{\circ}$ addımı ilə 10° – 100° diapazonunda, CuK_{α} ($\lambda=1.5418\text{Å}$) rentgen süalanmasında, laylı monokristallarının morfoloqiyası

isə SIGMA VP MAT elektron mikroskopunda tədqiq olunmuşdur.

Laylı monokristalların şüalanması 1,25 MeV enerjili qamma kvantlarla, otaq temperaturunda, Co^{60} mənbəyindən, PXYHД-20000 qurğusunda aparılmışdır.

Nümunə olaraq GeS kristalının (Şəkil 1) və onun Er atomları ilə aşqarlanmış ($\text{Ge}_{0.995}\text{Er}_{0.005}\text{S}$) bərk məhlulunun difraktoqrammaları (Şəkil 2) göstərilmişdir. Kiçik dozalı (50 krad) qamma şüalarının aşqarsız GeS monokristalının səthində yaratmış fərqlər isə SIGMA VP MAT elektron mikroskopu vasitəsi ilə çəkilmiş fotolardan (Şəkil 3) görünür.

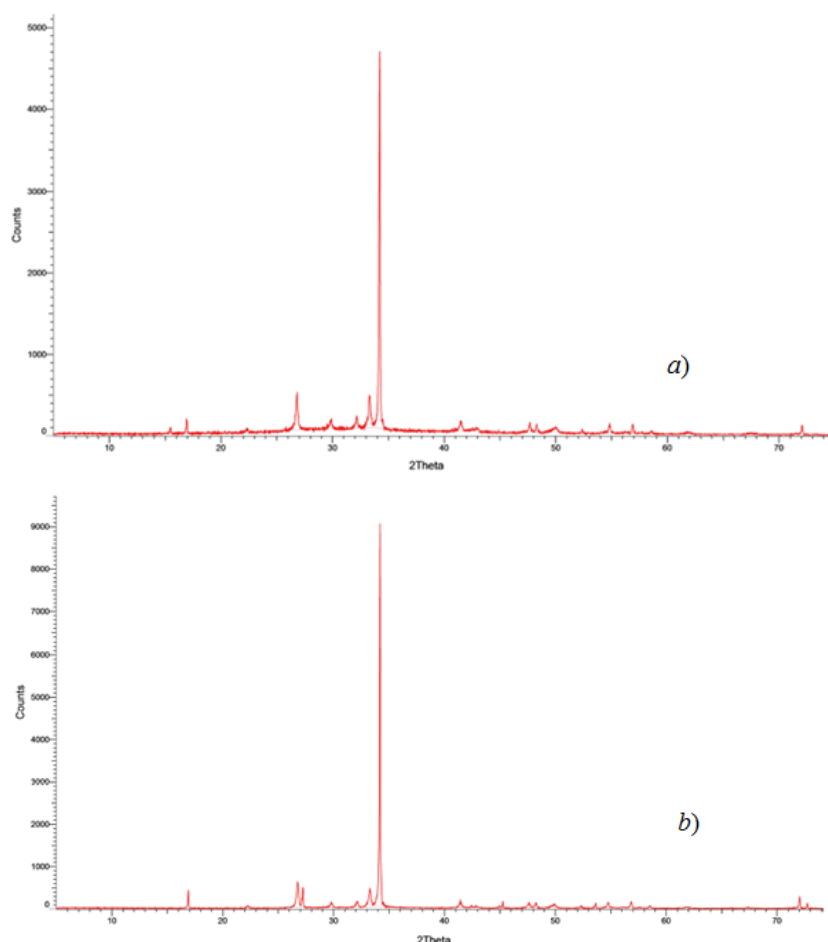

Şəkil 1. GeS monokristalının difraktoqrammaları.
a) şüalanmaya qədər; b) 50 krad şüalanmadan sonra.

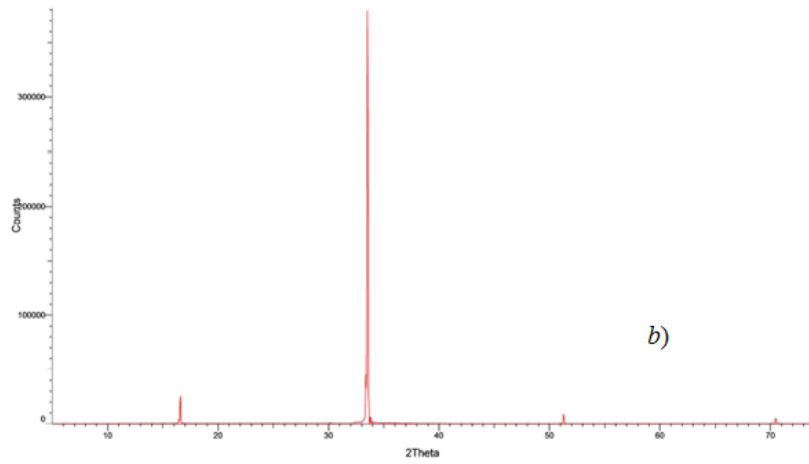
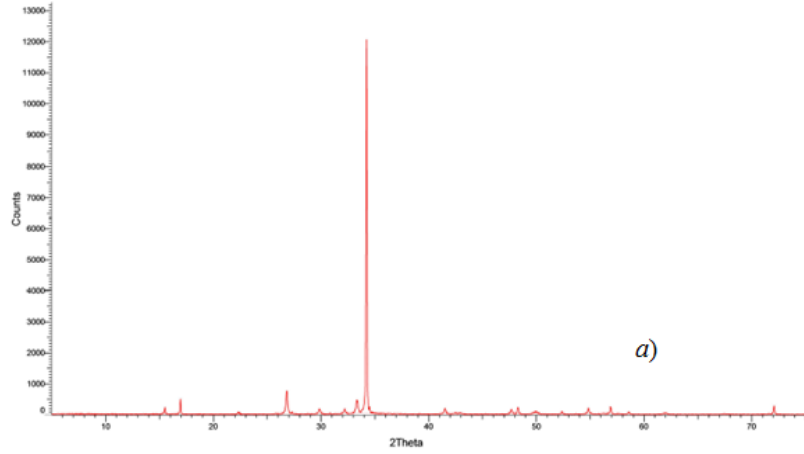

Şəkil 2. $\text{Ge}_{0.995}\text{Er}_{0.005}\text{S}$ kristalının difraktoqramları.
a) şüalanmadan əvvəl; b) 50 krad şüalanmadan sonra.

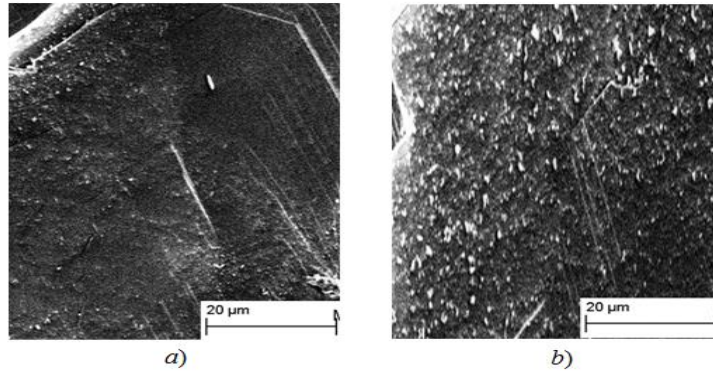

Şəkil 3. GeS laylı monokristalının səth morfologiyası.
a) şüalanmadan əvvəl; b) 50 krad şüalanmadan sonra

NƏTİCƏ

Aparılmış təcrübələrin təhlili olaraq aşağıdakı nəticələrə gəlmək olar:

–NTE aşqarları GeS, GeSE və GaS kristallarının həm sintezi, həm də monokristallarının yetişdirilməsi prosesində “təmizləmə effekti” nəticəsində kristal kənar atomlardan şlak şəklində və kristal qəfəsin düyünlərində neytral atom kompleksləri yaratmaqla nizamlı struktur yaradır;

–kiçik dozalı qamma şüalanmasının təsiri ilə kristallardakı məxsusi defektlər və NTE-nin daxil olduğu atom kompleksləri kristal daxilində miqrasiya etməklə kation vakansiyalarını

kompensasiya edir. Bunu 1-ci və 2-ci şəkillərdə göstərilmiş reflekslərin intensivliklərinin artım əmsalları göstərir;

–3-cü şəkildəki səth morfolojiyalarının müqayisəsi göstərir ki, verilmiş texnoloji proses nəticəsində yaranmış laylı kristallarda yaranmış müstəvi defektlər dislokasiyalar kiçik dozalı qamma şüalanmasının təsiri ilə aradan qaldırılır.

ƏDƏBİYYAT SİYAHISI

1. Д.И.Блецкан., Й.Й.Мадяр., В.Н.Кабаций. ФТП, **40**, (2), 142 (2006).
2. В.Ф.Мастеров., Л.Ф.Захаренков. ФТП, **24**, (4), 610 (1990).
3. А.Т.Гореленок., В.Г.Груздов., Ракеш Кумар. ФТП, **22**, (1), 35 (1988).
4. Б.Х.Байрамов., Л.Ф.Захаренков., Г.В.Ильменков. ФТП, **23**, (8), 1496 (1989).
5. В.В.Романов., Б.Е.Саморуков. Изв. Вузов СССР. Физика, **23**, (9), 103 (1980)
6. В.Т.Мак. Письма в ЖТФ, **15**, (4), 17 (1989).
7. Н.В.Агринская, Т.В.Машовец. ФТП, **28**, (9), 1505 (1994).

Gly-Pro-Arg-Thr-Tyr-NH₂ PENTAPEPTİD MOLEKULUNUN FƏZA QURULUŞUNDA HİDROGEN RABİTƏSİNİN VƏ KİÇİKENERJİLİ KONFORMASIYASININ STABİLLƏŞMƏSİNDƏKİ ENERJİ PAYLARI ROLU

GÜLAY RÜSTƏMLİ

Bakı Dövlət Universiteti
Fizika fakultəsi
gulaymammedli28@gmail.com
BAKİ, AZƏRBAYCAN

ÜLKƏR AĞAYEVA

Bakı Dövlət Universiteti
Fizika fakultəsi
ahaeva1976@mail.ru
BAKİ, AZƏRBAYCAN

NİFTALİ QOCAYEV

Bakı Dövlət Universiteti
Fizika fakultəsi
nqocayev@beu.edu.az
BAKİ, AZƏRBAYCAN

XÜLASƏ

Şistostatinlər sinfinə daxil olan bütün neyropeptidlərin son uclu tripeptid fragmenti Gly-Pro-Arg-Thr-Tyr-NH₂ pentapeptidinin bioloji fəal olduğu müəyyən olunmuşdur. Məhz bu səbəbdən bu pentapeptidin konformasiya xüsusiyyətləri mühüm əhəmiyyət kəsb edir. Əsas zəncirin **efff** şeypinə mənsub olan **LRR₃R₃R₁** konformasiyasında 5 növ hidrogen rabitəsinin əmələgəlmə imkanı var. Aparılan tədqiqatlar nəticəsində müəyyən olunmuşdur ki, **efff** şeypinə mənsub olan **LRR₃R₃R₁** qlobal konformasiyanın stabilləşməsində qeyri-valent (van-der-vaals) qarşılıqlı təsir enerjisi əsas rol oynayır. Bu qarşılıqlı təsir enerjisinin qiyməti -21,75 kkal/mol-dur. Həmin **efff** şeypinə mənsub olan və enerjisinə görə növbəti konformasiya olan **BRR₁R₁R₁** konformasiyasında da qeyri-valent (van-der-vaals) qarşılıqlı təsir enerjisi əsas rol oynayır. Bu qarşılıqlı təsir enerjisinin qiyməti -23,22 kkal/mol-dur.

AÇAR SÖZLƏR: Pentapeptid molekulu, Nəzəri konformasiya analizi, Hidrogen rabitəsi

GİRİŞ

Nəzəri konformasiya analizi məsələsinin mühüm məqamlarından biri tədqiq olunan peptid molekulunda əmələ gələ biləcək hidrogen rabitələrinin müəyyənləşdirilməsi, bu rabitələrin uzunluqlarını və enerjilərini tapmaqdır. Çünki, peptid molekulunun yerinə yetirdiyi bioloji funksiya digər əlamətlərlə yanaşı həm də onun daxilində əmələ gələn hidrogen rabitələri ilə əlaqədardır. Qeyd etdiyimiz kimi, canlı organizmlərdə baş verən bütün proseslər ən azı 2 biomolekulun qarşılıqlı təsiri ilə baş verir. Bu proseslərin mexanizmini öyrənmək və onların gedişini idarə etmək üçün bioloji molekulların fəza quruluşlarını və onların dəyişmə imkanlarını müəyyən etmək molekulyar biofizika qarşısında duran mühüm məsələlərdən biridir.

1. TƏDQIQAT METODU

Organizminin bir çox funksiyalarının tənzimlənməsində, o cümlədən, həşarətlərin ontogenez prosesində mühüm rol oynayan bioloji fəal birləşmələrdən biri də «*Shistogerka Gregaria*» səhra çəyirtkəsindən izolə edilmiş və şistostatinlər sinfinə aid olan şistostatin-8 neyropeptididir. Bu molekul qısa şəkildə SGS-AST-8 kimi işarə edilir. Bu sinfə daxil olan bütün neyropeptidlərin son üçlü tripeptid fragmenti- Gly-Pro-Arg-Thr-Tyr-NH₂ pentapeptidin olduğu və məhz bu fragmentin bioloji fəal olduğu bir çox müəlliflərin işlərində qeyd olunur. Məhz bu səbəbdən SGS-8 neyropeptidinin aktiv fraqmenti olan Gly-Pro-Arg-Thr-Tyr-NH₂ pentapeptidinin konformasiya xüsusiyyətləri tədqiq olunmuşdur. Diqqəti cəlb edən əsas məsələ kiçikenerjili konformasiyaları stabilləşdirən enerji paylarının müəyyənləşdirilməsi olmuşdur.

Aparılan tədqiqatlar nəticəsində müəyyən olunmuşdur ki, **eff** şəypinə mənsub olan LRR₃R₃R₁ qlobal konformasiyanın stabilləşməsində qeyri-valent (van-der-vaals) qarşılıqlı təsir enerjisi əsas rol oynayır. Bu qarşılıqlı təsir enerjisinin qiyməti -21,75 kkal/mol-dur. Torsion və elektrostatik qarşılıqlı təsir enerjiləri destabilləşdirici təsir göstərir. Onların payları müvafiq olaraq 1,68 kkal/mol və 2,07 kkal/mol-dur. Həmin **eff** şəypinə mənsub olan və enerjisinə görə növbəti konformasiya olan BRR₁R₁R₁ konformasiyasında da qeyri-valent (van-der-vaals) qarşılıqlı təsir enerjisi əsas rol oynayır. Bu qarşılıqlı təsir enerjisinin qiyməti -23,22 kkal/mol-dur. Göründüyü kimi, bu qarşılıqlı təsir enerjisi qlobal konformasiyadakından 1,47 kkal/mol qədər üstündür.

Şeyplər	Konformasiya	E _{q.v.}	E _{est.}	E _{tors.}	E _{ümumi}	E _{nisbi}
eff	LRR ₃ R ₃ R ₁	-21.7	2.07	1.68	-18.00	0
	BRR ₁ R ₁ R ₁	-23.2	2.61	2.82	-17.79	0.21
	LRR ₂ R ₃ B ₁	-20.2	1.69	1.68	-16.86	1.14
ffff	PRR ₂ R ₁ B ₃	-19.6	1.85	1.75	-16.05	1.95
	PRR ₁ R ₃ R ₃	-21.1	1.56	2.78	-16.81	1.19
	PRB ₁ R ₁ R ₂	-20.4	2.36	2.91	-15.18	2.82
ffef	PRB ₁ R ₁ B ₃	-19.4	1.34	1.54	-16.52	1.48
	PRB ₁ R ₃ B ₃	-19.3	1.59	1.61	-16.16	1.84
	PRB ₁ R ₁ R ₂	-18.0	0.57	1.35	-16.13	1.87
feef	PBB ₁ R ₁ R ₃	-19.1	1.01	2.07	-16.05	1.95
	PBB ₁ R ₁ B ₃	-19.1	1.56	2.44	-15.19	2.81
fffe	PRR ₂ B ₃ R ₁	-18.4	1.01	2.37	-15.08	2.92
	PRB ₂ L ₁ R ₂	-17.2	1.80	1.19	-14.28	3.72
feee	RBB ₃ B ₁ B ₃	-18.0	0.67	2.30	-15.05	2.95
	RBB ₃ B ₁ R ₃	-18.7	0.62	2.46	-15.72	2.28
efef	LRB ₂ R ₁ B ₃	-19.7	0.78	2.90	-16.06	1.94
	LRB ₁ R ₁ R ₃	-19.5	0.48	2.45	-16.63	1.37
ffee	PRB ₁ R ₁ L ₃	-19.2	2.29	2.68	-14.31	3.69
	RRB ₂ B ₃ B ₁	-17.0	1.37	1.68	-13.94	-4.06

Cədvəl 1. Gly-Pro-Arg-Thr-Tyr-NH₂ pentapeptidinin kiçikenerjili konformasiyasının stabilləşməsində enerji payları (kkal/mol ilə)

BRR₁R₁R₁ konformasiyasında elektrostatik və torsion qarşılıqlı təsir enerjilərinin payları uyğun olaraq 2,61 kkal/mol və 2,82 kkal/mol təşkil edir. BRR₁R₁R₁ konformasiyasının nisbi enerjisi qlobal konformasiyanın ümumi enerjisindən 0,21 kkal/mol qədər çoxdur. Qlobal

konformasiya ilə eyni **efff** şəypinə mənsub olan digər konformasiya və enerjisinə görə növbəti konformasiya $LRR_2R_3B_1$ konformasiyasıdır. Cədvəldən də görüldüyü kimi bu konformasiyanın stabilləşməsində də həlledici rolu qeyri-valent qarşılıqlı təsir enerjisi (20,23 kkal/mol) oynayır. Digər şeylərə mənsub olan konformasiyaların stabilləşməsində iştirak edən enerji növlərinin qiymətləri cədvəldə verilmişdir.

Konformasiya analizinin son məqsədi molekulun quruluşu ilə onun yerinə yetirdiyi funksiya ara-sındakı əlaqənin müəyyənləşdirilməsi olduğundan, hidrogen rabitələri haqqında bütün məlumatların əldə edilməsi molekulyar biofizikanın mühüm məsələlərindən biridir. Bunu nəzərə alaraq **Gly-Pro-Arg-Thr-Tyr-NH₂** pentapeptid molekulunun hidrogen rabitəli sistemini də tədqiq etdik.

Əsas zəncirin **efff** şəypinə mənsub olan $LRR_3R_3R_1$ konformasiyasında 5 növ hidrogen rabitəsinin əmələgəlmə imkanı var. Onlar bu $BRR_1R_1R_1$, $LRR_2R_3B_1$, $LRR_3R_3R_3$ və $LRR_2R_3R_1$ şeyplərdi. **ffff** şəypinə isə $PRR_2R_1B_3$ Bunlar karboksil qrupunun oksigen atomu ilə onun amin qrupunun hidrogen atomu arasında Gly1(CO)...Thr4(NH), onun rabitə uzunluğu 2,50 Å, E=-0,35 kkal/mol, Glu(CO)...Arg(NH) atomun isə rabitə uzunluğu 1,89 Å, E=-1,42 kkal/mol və əmələ gələ bilən hidrogen rabitələridir.

Şeyp	Konformasiya	Atomlar	Rabitənin uzunluğu (Å)	Rabitənin enerjisi (kkal/mol)
efff	$LRR_3R_3R_1$	Gly1(CO)...Thr4(NH)	2.50	-0.35
		Gly1(CO)...Thr4(NH)	1.89	-1.42
		Pro2(CO)...Tyr5(NH)	2.35	-0.52
		Pro2(CO)...Tyr5(NH)	2.35	-0.52
		Thr4(NH)...Thr4(CO)	2.58	-0.28
		Tyr5(CO)...Tyr5(NH)	2.52	-0.33
	$BRR_1R_1R_1$	Gly1(CO)...Thr4(NH)	2.34	-0.54
		Gly1(CO)...Thr4(NH)	2.04	-1.11
		Pro2(CO)...Tyr5(NH)	2.42	-0.43
		Pro2(CO)...Tyr5(NH)	2.42	-0.43
		Thr4(NH)...Thr4(CO)	2.47	-0.37
		Thr4(CO)...Thr4(NH)	2.26	-0.66
	$LRR_2R_3B_1$	Tyr5(CO)...Tyr5(NH)	2.52	-0.33
		Gly1(CO)...Thr4(NH)	2.53	-0.32
		Gly1(CO)...Thr4(NH)	2.57	-0.28
		Gly1(CO)...Thr4(NH)	2.02	-1.15
		Thr4(NH)...Thr4(CO)	2.57	-0.29
		Thr4(NH)...Tyr5(CO)	2.65	-0.23
	$LRR_3R_3R_3$	Tyr5(CO)...Tyr5(NH)	2.52	-0.33
		Gly1(NH)...Thr4(CO)	2.40	-0.45
		Gly1(CO)...Arg3(NH)	2.36	-0.51
		Gly1(CO)...Thr4(NH)	1.68	-0.21
		Pro2(CO)...Tyr5(NH)	2.69	-0.20
		Pro2(CO)...Tyr5(NH)	2.69	-0.20
$LRR_2R_3R_1$	Thr4(NH)...Thr4(CO)	2.51	-0.34	
	Tyr5(CO)...Tyr5(NH)	2.52	-0.33	
	Gly1(NH)...Thr4(CO)	2.74	-0.17	
	Gly1(CO)...Thr4(NH)	2.77	-0.16	
	Gly1(CO)...Arg3(NH)	1.96	-1.29	
	Arg3(CO)...Tyr5(NH)	2.45	-0.39	
ffff	Arg3(CO)...Tyr5(NH)	2.45	-0.39	
	Arg3(NH)...Tyr5(CO)	2.60	-0.26	
	Tyr5(CO)...Tyr5(NH)	2.52	-0.33	
	Gly1(NH)...Thr4(CO)	2.20	-0.17	
	Gly1(CO)...Thr4(NH)	1.80	-0.16	
	Arg3(NH)...Thr4(CO)	2.43	-1.29	
$PRR_2R_1B_3$	Thr4(CO)...Thr4(NH)	2.64	-0.39	
	Thr4(NH)...Tyr5(CO)	2.69	-0.39	
	Thr4(NH)...Tyr5(CO)	2.69	-0.39	
	Tyr5(CO)...Tyr5(NH)	2.52	-0.33	

Cədvəl 2. Gly-Pro-Arg-Thr-Tyr-NH₂ molekulunun hidrogen rabitələri və rabitə enerjiləri

Qeyd etmək lazımdır ki, **ffff** şəypinə mənsub $PRR_2R_1B_3$ konformasiyasında 1 növ hidrogen rabitəsinin əmələ gəlməsi mümkündür.

Peptidlərin konformasiya analizinin ən mühüm elementlərindən biri aminturşu qalıqları arasındakı qarşılıqlı təsir enerjilərinin təyin olunma məsələsidir.

NƏTİCƏ

Xüsusi hazırlanmış kompüter programı ilə Gly-Pro-Arg-Thr-Tyr-NH₂ pentapeptid molekulunun fəza quruluşu nəzəri konformasiya üsulu ilə tədqiqi aparılmışdır. Gly-Pro-Arg-Thr-Tyr-NH₂ pentapeptid molekulunun fəza quruluşunun konformasiyalarında meydana gələn bütün hidrogen rabitələri təyin olunub, kiçikenerjili konformasiyaları müəyyənləşdirilmişdir. Həmçinin Gly-Pro-Arg-Thr-Tyr-NH₂ pentapeptid molekulunun fəza quruluşunda hidrogen rabitəsinin və kiçikenerjili konformasiyasının stabilləşməsindəki enerji payları hesablanmış və rolu təyin olunmuşdur. Alınan nəticələr Gly-Pro-Arg-Thr-Tyr-NH₂ pentapeptid molekulu ilə işləyən tədqiqatçılar üçün maraq təşkil edir.

ƏDƏBİYYAT SIYAHISI

12. С. Г.А.Агаева, Н.М.Годжаев, Агаева У.Т. Структурный анализ фрагментов и аналогов молекулы гомокина-1 человека. Материалы I Научно-практической конференции с международным участием «Фармацевтическая наука и практика: проблемы, перспективы, развития», 24-25 апреля 2016, Харьков, с.18-19
13. Qocayev N.M., Ağayeva Ü.T. Molekulyar biofizikanın aktual problemləri Muasir təbiət və iqtisad elmlərin aktual problemləri. Beynəlxalq konfrans, Gəncə, 04-05 may, 2018, səh. 187-190
14. Ağaeva G.A., Gojaev N.M., Ağaeva U.T. Comparative study of conformational behaviour of angiotensive converting enzyme inhibitory tripeptides. International conference modern trends in physics may 01-03, 2019, Baku, Azerbaijan, p. 130-131
15. G.A.Ağayeva, U.T.Ağayeva, N.M.Gojaev Conformational particularities of bovine lactoferrin-derived ace inhibitory tripeptide LKP. Journal of Baku Engineering University, Physics, 2019, Volume 3, Number 1, p.23-28
16. Ağaeva G.A., Gojaev N.M., Ağaeva U.T. Molecular mechanics and dynamics study of hypotensive peptide novokinin. International conference modern trends in physics may 01-03, 2019, Baku, Azerbaijan, səh. 127-128

-AMİLOİD PEPTİD (28-35) MOLEKULUNUN KONFORMASIYA ANALİZİ

GÜLYAZ NƏCƏFOVA

Azərbaycan Dövlət Neft və Sənaye Universiteti nəzdində Azərbaycan Fransız Universiteti
gulyaz.najafova@ufaz.az
BAKI, AZƏRBAYCAN

GÜLŞƏN AĞAYEVA

Bakı Dövlət Universiteti nəzdində Fizika Problemləri İnstitutu
gulshen@mail.ru
BAKI, AZƏRBAYCAN

XÜLASƏ

Altsheymer β-amiloid (25-28) peptidinin konformasiya xüsusiyyətləri molekulyar mexanika üsulu ilə tədqiq edilmişdir. Fraqmentar yanaşmadan istifadə edərək, molekulun enerji cəhətdən əlverişli fəza quruluşları müəyyən edilmişdir. Göstərilmişdir ki, bu peptid molekulu iki fərqli quruluşlu stabil konformasiya əmələ gətirir : bunlardan biri tam α-spiral quruluşdur, digəri isə N-terminalında beta-donmə quruluşu kiçik alfa spirali ilə tamamlanır. Hesablamalar amiloid beta (28-35) peptid molekulunun aşağı enerjili konformasiyalarında bütün qalıqların ikiüzlü bucaqları və onların biri-birinə qarşı oriyentasiyaları müəyyənləşdirilmişdir. Alınan nəticələr əsasında amiloid-β (28-35) peptid molekulunun üçölçlü fəza quruluşları modelləşdirilmişdir.

AÇAR SÖZLƏR: Altsheymer beta amiloid (25-28) peptidi, fəza quruluşu, neuropeptid, konformasiya, molekulyar mexanika üsulu.

GİRİŞ

Məlumdur ki, Altsheymer xəstəliyinin patogenezinə β-amiloid peptid molekulaları mühüm rol oynayırlar [1]. Tam β-amiloid peptid molekulu 42 aminturşusu qalığından ibarətdir. Onun bioloji fəaliyyətinin xassələri onun 11 qalığından ibarət olan Aβ (25-35) peptidinə

məxsusdur. Müəyyən olunmuşdur ki, Aβ (25-35) peptidi tam molekulun bəzi amiloidogen və sitotoksik xüsusiyyətlərini saxlayan ən qısa Aβ parçasıdır [2]. Eyni zamanda səkkiz aminturşusu qalığında ibarət $\text{Lys}^1\text{-Gly}^2\text{-Ala}^3\text{-Ile}^4\text{-Ile}^5\text{-Gly}^6\text{-Leu}^7\text{-Met}^8\text{-NH}_2$, Aβ (28-35) peptidi Aβ (25-35) peptidinin C-terminalının əsas hissəsidir. Bu bölgənin peptidin ikinci quruluşunun və neyrotoksikliyi müəyyən olunmasında rolu vacibdir. Bu səbəbdən Aβ (28-35) peptidinin konformasiya xassələrinin öyrənilməsi xüsusi maraq kəsb edir.

TƏDQIQAT METODU

Təqdim olunan işdə $\text{Lys}^1\text{-Gly}^2\text{-Ala}^3\text{-Ile}^4\text{-Ile}^5\text{-Gly}^6\text{-Leu}^7\text{-Met}^8\text{-NH}_2$ oktapeptid molekulunun fəza quruluşu molekulyar mexanika üsulu ilə tədqiq olunaraq modelləşdirilmişdir. Bunun üçün əvvəlcə beş aminturşu qalığında ibarət olan $\text{Ile}^4\text{-Ile}^5\text{-Gly}^6\text{-Leu}^7\text{-Met}^8\text{-NH}_2$ pentapeptidinin və dörd aminturşu qalığında ibarət olan $\text{Lys}^1\text{-Gly}^2\text{-Ala}^3\text{-Ile}^4$ tetrapeptidinin konformasiya xassələri molekulyar mexanika üsulu ilə tədqiq edilmişdir. Molekulyar mexanika üsulunda molekulun tam daxili potensial enerjisi onun tərkibində valent rabitəsində olmayan hər cüt atomların qarşılıqlı təsirlərin enerji qiymətlərinin cəminə bərabərdir. Peptid molekulunun konformasiya enerjisi mexaniki model əsasında valent bucaqları və rabitələri dəyişməz olmaq şərti ilə, qeyri-valent, elektrostatik, torsion qarşılıqlı təsirlərin və hidrogen rabitələrinin enerjilərinin cəmi kimi təyin olunmuşdur: $E_{\text{konf.}} = E_{\text{qval}} + E_{\text{els}} + E_{\text{tor}} + E_{\text{h.r.}}$. Molekulun konformasiya analizi onları təşkil edən aminturşusu qalıqlarının optimal konformasiya vəziyyətləri əsasında aparılmışdır [3]. Enerjinin minimumlaşması birinci tərtib törəmələrə görə gradient üsulu ilə aparılır. Konformasiya analizi zamanı tədqiq olunacaq peptidlərin Van-der-Vaals, elektrostatik, torsion qarşılıqlı təsirlərin enerji payları və hidrogen rabitəsinin enerjisi nəzərə alınmışdır. Quruluş məsələlərin həlli zamanı N.M.Qocayev və İ.S.Maksumov tərəfindən tərtib edilmiş universal proqram və alqoritmədən tetrapeptidin konformasiya analizindən istifadə edilmişdir [4]. Peptid molekulun əsas zəncirinin müxtəlif formaları bir neçə sinfə ayrılır: bükülü (*f*) və açıq (*e*) şeyplər vasitəsilə. Beləliklə, N amin turşusu qalıqdan ibarət olan peptid molekulun yarada bilən şeyplərin sayı ancaq 2^{N-1} ola bilər. Hər bir şeyp özünəməxsus əsas və yan zəncirlərin qarşılıqlı təsirlərini yaradır. Qalıqların konformasiyasını φ , ψ ikiüzlü bucaqlarının aşağıdakı sahələrə, Ramaçandran xəritəsinə uyğun gələn hərlərlə işarə edirlər: R ($\varphi = -180^\circ \div 0^\circ$, $\psi = -180^\circ \div 0^\circ$), B ($\varphi = -180^\circ \div 0^\circ$, $\psi = 0^\circ \div 180^\circ$), L ($\varphi = 0^\circ \div 180^\circ$, $\psi = 0^\circ \div 180^\circ$); P ($\varphi = 0^\circ \div 180^\circ$, $\psi = -180^\circ \div 0^\circ$). İkiüzlü bucaqların hesablanması İUPAC-İUB nomenklaturasına əsasən aparılmışdır [5]. Bu işarələri əsas götürməklə müəyyən identifikatorlar sistemindən istifadə olunmaqla hər bir qalıqın konformasiya vəziyyəti X_{ij} ilə təsvir olunur. Hərflərin (R,B,L,P) indeksləri yan zəncirin vəziyyətini xarakterizə edir: 1 rəqəmi $\sim 0^\circ \div 120^\circ$, 2 rəqəmi $\sim 120^\circ \div -120^\circ$, 3 rəqəmi $\sim -120^\circ \div 0^\circ$ sahələrinə uyğundur. Hesablamalar nəticəsində peptid molekulunun optimal konformasiyalarının stabilləşməsində rol oynayan enerji payları müəyyən edilmişdir.

NƏTİCƏ

Amiloid-β (28-35) peptidinin konformasiya xassələri Şəkil 1.də göstərilirdiyi seçilmiş fraqmentar [6] hesablama sxemi əsasında tədqiq edilmişdir:

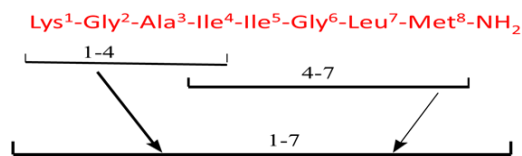

Şəkil 1. Aβ (28-35) peptidin optimal uyğunluğunun hesablanması sxemi

Aparılan nəzəri hesablama tədqiqatı beş aminturşusu qalığında ibarət olan $\text{Ile}^4\text{-Ile}^5\text{-Gly}^6\text{-Leu}^7\text{-Met}^8\text{-NH}_2$ pentapeptidinin [7] və dörd aminturşu qalığında ibarət olan $\text{Lys}^1\text{-Gly}^2\text{-Ala}^3\text{-Ile}^4$ tetrapeptidinin [8] polyar mühiti üçün (dielektrik sabiti $\epsilon=10$) ən stabil konformasiyaları müəyyən edildikdən sonra bu pentapeptid və tetrapeptidin üst-üstə düşməsi ilə $\text{Lys}^1\text{-Gly}^2\text{-Ala}^3\text{-Ile}^4\text{-Ile}^5\text{-Gly}^6\text{-Leu}^7\text{-Met}^8\text{-NH}_2$ oktapeptid hesablanmışdır. C-terminal Aβ (28-35) oktapeptidinin

ilkin quruluşlarının analizi göstərir ki, α -spiral konformasiyası minimum enerjiyə malikdir. Digər bütün dayanıqlı konformasiyalar C-terminalın sonunda spiral dönməsi var. Yəni ki, peptidin C-terminalın sonundakı α -spiral nə qədər uzun olsa oktapeptid çevrilməsindən daha dayanıqlıdır. Bu konformasiya əsasən dispersiya qarşılıqlı təsir enerjisi ilə fərqlənir. Aşağı enerjili oktapeptid konformasiyaları bir-birindən N-terminal terapeptid fraqmentinin dayanıqlılığı ilə fərqlənir. Enerjisi ən az olan oktapeptid konformasiyası $R_{22}RR_{12}R_{32}R_{32}RR_{21}R_{32}$ α -spiral *ffffff* şəypinə aiddir. Bunun dayanıqlılığı, *effffff* şəypində olan $B_{22}RR_{12}R_{32}R_{32}RR_{21}R_{32}$ konformasiyasından 1.6 kcal/mol daha çoxdur. Cədvəl 1.də C-terminal oktapeptid fəza quruluşunu xarakterizə edən aşağı enerjili konformasiyalar verilmişdir. Cədvəldə hər bir şəypə və əsas zəncirin formasına aid olan optimal konformasiyalarda qarşılıqlı təsirlərin enerji payları göstərilmişdir.

Cədvəl 1. Lys–Gly–Ala–Ile–Ile–Gly–Leu–Met–NH₂ oktapedidinin optimal konformasiyalarının qarşılıqlı təsir qüvvələrinin enerji payları.

Forma	Konformasiya	Enerji paylanması (kcal/mol)				
		E_{qval}	E_{els}	E_{tor}	$E_{ümumi}$	E_{nisbi}
RRRRRRRR	$R_{22}RR_{12}R_{32}R_{32}RR_{21}R_{32}$	-38.5	15.0	5.4	-18.0	0
BRRRRRRR	$B_{22}RR_{12}R_{32}R_{32}RR_{21}R_{32}$	-31.4	13.3	3.8	-14.3	3.6
BBRRRRRR	$B_{22}BR_{12}R_{32}R_{32}RR_{21}R_{32}$	-31.5	14.7	4.2	-12.6	5.4
RLRRRRRR	$R_{22}LR_{12}R_{32}R_{32}RR_{21}R_{32}$	-31.6	15.5	4.7	-11.4	6.6
RBRRRRRR	$R_{22}BR_{12}R_{32}R_{32}RR_{21}R_{32}$	-29.7	14.8	4.0	-10.9	7.1
RRRRBRRR	$R_{12}RR_{12}R_{12}B_{22}RR_{32}R_{32}$	-30.4	14.7	5.0	-10.7	7.3
BRBRRRRR	$B_{22}RB_{12}R_{32}R_{32}RR_{21}R_{32}$	-28.7	14.9	3.8	-10.0	8.0
RRRBBBBB	$R_{12}RR_{12}B_{22}B_{22}BB_{32}B_{32}$	-28.3	14.2	4.3	-9.7	8.2
RRRBRRR	$R_{12}RR_{12}B_{22}B_{22}RR_{32}R_{32}$	-28.3	14.4	4.3	-9.6	8.4
RBBBRRR	$R_{22}BB_{12}B_{12}R_{32}RR_{21}R_{32}$	-29.3	14.7	5.1	-9.5	8.5
BBBRRRRR	$B_{12}BB_{12}R_{22}R_{32}RR_{21}R_{32}$	-28.8	14.7	4.6	-9.4	8.5
RBBBRRR	$R_{22}BB_{12}R_{32}R_{32}RR_{21}R_{32}$	-28.2	14.3	4.4	-9.5	8.5
RRRRBBBB	$R_{12}RR_{12}R_{12}R_{32}BB_{32}B_{22}$	-30.0	15.2	5.5	-9.2	8.8
BRRRBBBB	$B_{22}RR_{12}R_{32}B_{22}BB_{32}B_{32}$	-25.7	13.2	3.5	-9.0	9.0
RRRRBRBB	$R_{12}RR_{12}R_{12}B_{22}RB_{32}B_{32}$	-28.6	14.9	4.9	-8.8	9.2
RRRBRRBB	$R_{12}RR_{12}B_{22}B_{22}RB_{32}B_{32}$	-28.2	14.8	4.7	-8.8	9.2
RRRRBRRR	$R_{12}RR_{12}R_{12}R_{32}BR_{32}R_{32}$	-29.3	15.1	5.5	-8.7	9.3
RRRBRRRR	$R_{12}RR_{12}B_{22}R_{32}BR_{32}R_{32}$	-28.1	14.8	5.1	-8.3	9.3

α -spiral konformasiyalarda, iki və ya üç mövqə ilə ayrılan qalıqlar arasındakı qarşılıqlı təsirlərin ümumi təsiri oktapeptidin digər konformasiyalarına nisbətən daha böyükdür. Lakin, sonuncu konformasiyada N-terminalın sonundakı β -dönmə uzaq qalıqları bir-birinə yaxınlaşdırır və Gly²və Met⁸ (–1.2 kcal/mol), Ala³ və Met⁸ (–2.7 kcal/mol) arasında qarşılıqlı əlaqəyə səbəb olur. Qlobal α -spiral konformasiyasında, hidrogen rabitələri müntəzəm olaraq karbonil qruplarının oksigen atomları və amid qruplarının hidrogen atomları arasında yaranır: NH(Gly⁶)...OC(Gly²), NH(Leu⁷)...OC(Ala³), and NH(Met⁸)...OC(Ile⁴). Digər konformasiyalarda da hidrogen rabitələri var, lakin bunlar qeyri-müntəzəmdir. C-terminal oktapeptidin sonrakı təhlili, Lys¹–Ile⁴ tetrapeptidinin bütün 8 şəypinin sabit konformasiyalarına

uyğun aparılmışdır. C-terminal Ile⁴-Ile⁵-Gly⁶-Leu⁷-Met⁸-NH₂ pentapeptidinin və Lys¹-Ile⁴ tetrapeptidinin aşağı enerjili konformasiyalarının üst-üstə örtülməsinə əsaslanaraq C-terminal oktapeptidin konformasiya xüsusiyyətləri təhlil edilmişdir. Oktapeptid molekulunun ilkin quruluş variantları təşkil edilərkən Ile⁴-Ile⁵-Gly⁶-Leu⁷-Met⁸-NH₂ pentapeptidinin və Lys¹-Ile³ tetrapeptidinin ortaq yan zəncirləri olan Ile³və Ile⁵ müxtəlif konformasiyaları və orientasiyaları nəzərə alınmışdır.

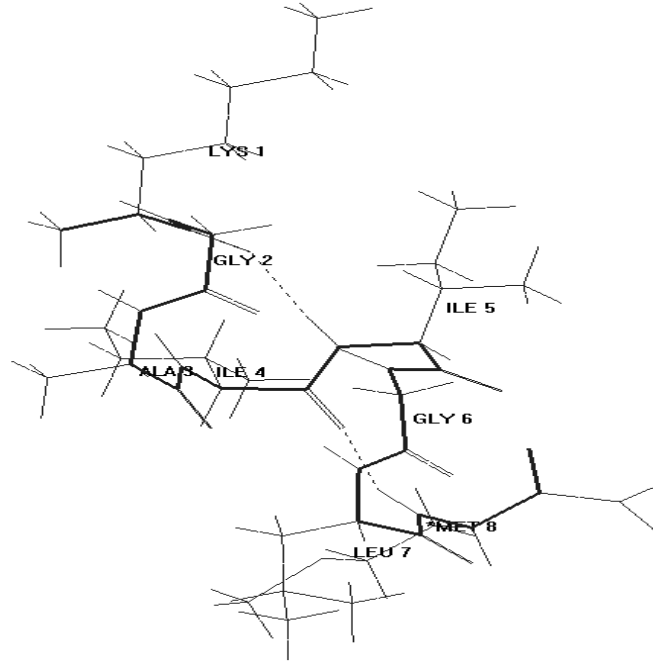

Şəkil. 2. A β (28-35) peptidinin enerji cəhətdən ən əlverişli konformasiya (R₂₂RR₁₂R₃₂R₃₂RR₂₁R₃₂)

Şəkil 2.də A β (28-35) peptidinin enerji cəhətdən ən əlverişli R₂₂RR₁₂R₃₂R₃₂RR₂₁R₃₂ konformasiyasının vizual proyeksiyası göstərilmişdir. Hesablamalar nəticəsində müəyyən olunmuşdur, ki A β (28-35) oktapeptidinin fəza quruluşu alfa-spiral quruluşuna meyl edir.

ƏDƏBİYYAT SİYAHISI

1. Beyreuther, K., and C. L. Masters. 1997. Alzheimer's disease: the ins and outs of amyloid- β . Nature. 389:677–678.
2. Mattson, M. P., B. Cheng, D. Davis, K. Bryant, I. Lieberburg, and R. E. Rydel. 1992. β -Amyloid peptides destabilize calcium homeostasis and render human cortical neurons vulnerable to excitotoxicity. J. Neurosci. 12:376–389.
3. Agaeva G.A., Kerimli N.N., Godjaev N.M. Biofizika, vol.50, N 2, p.203-14, 2005.
4. Godjaev N.M., Maksumov I.S., Ismailova L.I., J.Chem.Struc. (Russian), 24, (1983)147-152.
5. IUPAC-IUB, Biochem.J. (1971) 121, 577-585.
6. Popov E.M. Quantitative approach to conformations of proteins // Int. J. Quant. Chem., 1979, v.16, pp. 707-737
7. Agaeva G.A., Najafova G.Z., Godjaev N.M. Simulation spatial structure of amyloid beta-peptide (31-35) determined by molecular mechanic method, Azerbaijan Journal of Physics, 2019, vol. XXV, № 2, pp. 31-36.
8. Agaeva G.A., Najafova G.Z. Conformational analysis of A β (25-28) and A β (28-31). III International Scientific Conference of Young Researchers. Azerbaijan, 2019, April, p.44-46.

NEYTRON SELİNİN TƏSİRİ İLƏ NANO AIN HİSSƏCİKLƏRDƏ (n, α) ÇEVRİLMƏLƏRİ

TURAL NAĞIYEV

Azərbaycan Milli Elmlər Akademiyası
Fizika İnstitutu
tural@nagiyev.pro
BAKI, AZƏRBAYCAN

ELÇİN HÜSEYNOV

Azərbaycan Milli Elmlər Akademiyası
Radiasiya Problemləri İnstitutu
elchin.h@yahoo.com
BAKI, AZƏRBAYCAN

XÜLASƏ

AIN nanohissəciklərində (n, α) çevrilmələri komputer modelləşməsi ilə müxtəlif neytron enerjilərində tədqiq edilmişdir. Neytron çevrilmələri AIN nanohissəciklərində Al və N üçün ayrılıqda öyrənilmişdir. Al və N atomlarının fərqli stabil izotoplarında (n, α) çevrilmələrinin effektivən kəsiyi oxşar olmadığına görə modelləşmə hər bir izotop üçün fərdi şəkildə yerinə yetirilmişdir.

AÇAR SÖZLƏR: nano AIN, (n, α) çevrilmələri, effektiv en kəsiyi

GİRİŞ

Son zamanlarda keramik AIN birləşməsi dünya alimləri tərəfindən bir çox fiziki və kimyəvi xassələri geniş öyrənilmişdir. Geniş qadağan olunmuş zolağa malik olması, yüksək ərime temperaturu, kimyəvi dayanıqlığı və ekoloji baxımdan zərərsiz material olması bu birləşmənin həm optikada həm də müxtəlif məqsədlər üçün, xüsusilə də nüvə texnologiyasında istifadə üçün perspektivli material olmasını göstərir. Qeyd edək ki, AIN-in otaq temperaturunda istilik keçiriciliyinin qiyməti 170–220 W/m·K, istilikdən genişlənmə əmsalı isə $300 \div 670$ K temperatur intervalında $4,3-4,6 \cdot 10^{-6}$ / K-dir, hansı ki, bu parametrlər nüvə texnologiyasında geniş istifadə olunan SiC birləşməsi ilə müqayisə edilə bilər [1].

Müasir dövrdə neytron şüalandırma metodu materialların nüvə texnologiyasında tətbiq imkanları öyrənmək məqsədilə istifadə edilən ən dəqiq metodlardan biridir. Həmçinin qeyd etmək lazımdır ki, bu metod dünyada dəqiq aşqarlama metodu hesab olunur. Bu metodun tətbiqi ilə materialların fiziki xassələrinin idarə etmək və daha da təkmilləşdirmək mümkündür [2]. Neytron şüalandırma metodunun tətbiqi zamanı yüksək enerjili neytronlar tədqiq edilən nümunənin strukturunda dəyişikliklərə səbəb olur və yeni fiziki və kimyəvi xassələr yaradır. Bu istiqamətdə, indiyə qədər həcmli AIN birləşməsi dünya alimləri tərəfindən geniş tədqiq edilmişdir [3-5]. Lakin bu materialın mikro və ya nano ölçülərdə oxşar tədqiqatları çox məhdud saydadır. Bu baxımdan hazırki işdə komputer modelləşməsi istifadə olunmaqla AIN nanohissəciklərində neytron selinin təsiri altında mümkün (n, α) çevrilmələri və onların ehtimalı effektiv en kəsikləri tədqiq edilmişdir.

TƏDQIQAT METODU

Geniş enerji aralıqlarında neytron selinin AIN nanohissəciklərində yaratdığı (n, α) çevrilmələri və onların ehtimalı effektiv en kəsikləri müxtəlif bazalardan istifadə olunaraq kompüter modelləşməsi ilə öyrənilmişdir. Neytron selinin nanomaterialda əmələ gətirdiyi (n, α) çevrilmələri AIN nanohissəciklərini təşkil edən Al və N atomları üçün ayrı - ayrılıqda

öyrənilmişdir. Modelləşmə Al-ın və N-nin hər birinin ayrı ayrılıqda mümkün iki stabil izotopu üçün aparılmışdır. Al və N atomlarının fərqli tip izotoplarında (n, α) çevrilmələrinin ehtimalları fərqli olduğundan hər bir stabil izotop üçün modelləşmə ayrı – ayrılıqda aparılmışdır. Enerjinin təqribən 30MeV qiymətinə qədər effektiv en kəsiyi Al atomları üçün aktiv olduğundan modelləşmə yalnız uyğun enerjiyə qədər aparılmışdır (Şəkil 1). Şəkildən görüldüyü kimi, alüminiumun iki izotopunda (n, α) çevrilmələri mümkündür. Hər iki Al izotopunda (n, α) çevrilmələri nəticəsində Na-un münasib izotopları alınır.

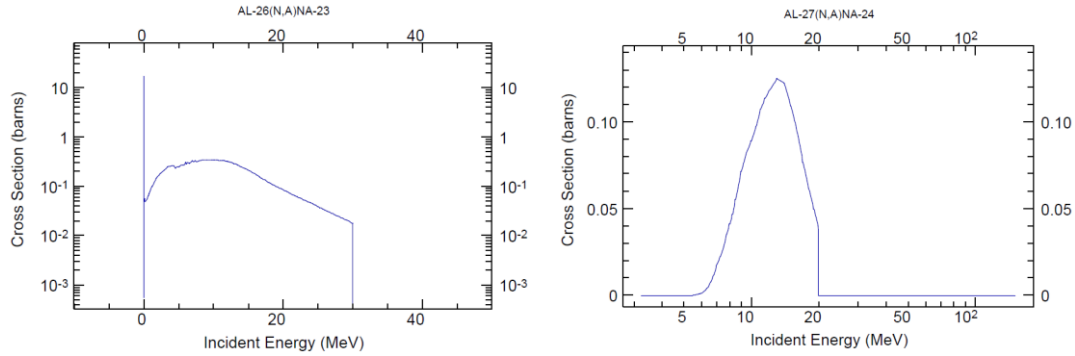

Şəkil 1. Neytron selinin Al fərqli izotoplarında yaratdığı (n, α) çevrilmələrinin effektiv en kəsiyi spektrləri.

²⁶Al izotopunda (n, α) çevrilmələrinin ehtimalı enerjinin 30MeV qiymətinə qədər intensivdir. Digər tərəfdən Al27 izotopunda (n, α) çevrilmələrinin ehtimalı enerjinin təqribən 7-10MeV intervalında intensivdir (Şəkil 1). Ümumi yanışmada, ²⁶Al(n, α)²³Na və ²⁷Al(n, α)²⁴Na çevrilmələri enerjinin təqribən ən azı 7MeV qiymətindən başlayaraq mümkündür. AlN nanohissəciklərində olan N izotopları üçün də anoloji modelləşmə aparılmışdır. Təbii halda azotun iki stabil izotopu mövcuddur və hər iki izotopda (n, α) çevrilmələri mümkündür. İlkin olaraq, ¹⁴N izotopunda (n, α) çevrilmələrinin effektiv en kəsiyini nəzərdən keçirək (Şəkil 2). Alınmış nəticələrdən görünür ki, ¹⁴N izotopunda (n, α) çevrilmələri enerjinin təqribən 2-20MeV intervalında daha çox ehtimallıdır. Prosesin effektiv en kəsiyi maksimummu enerjinin təqribən 4MeV qiymətinə uyğundur.

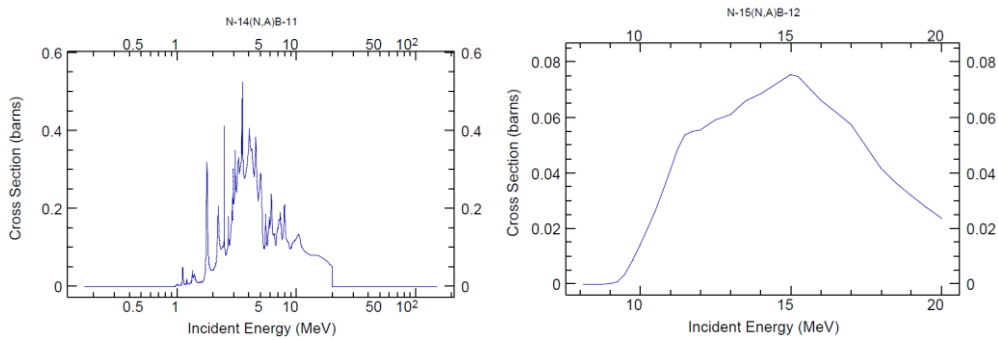

Şəkil 2. Neytron selinin N fərqli stabil izotoplarında yaratdığı (n, α) çevrilmələrinin effektiv en kəsiyi spektrləri.

Digər tərəfdən ¹⁵N izotopunda (n, α) çevrilmələri nəzərdən keçirdikdə bir qədər fərqli hallar müşahidə olunur. Belə ki, ¹⁵N izotopunda (n, α) çevrilmələri enerjinin 7-20MeV qiymətlərində daha çox ehtimallıdır. Nəzərə alsaq ki, təbii halda ¹⁴N izotopları üstünlük təşkil edir, o zaman məlum olar ki, ¹⁵N izotopunda mövcud çevrilmələrin ciddi praktik əhəmiyyəti yoxdur. Qeyd edək ki, hər iki azot izotopunda baş verən (n, α) çevrilmələri zamanı azot izotopları müvafiq bor atomları ilə əvəz olunur. Həm ¹⁴N(n, α)¹¹B həm də ¹⁵N(n, α)¹²B çevrilmələrində minimal enerji 2MeV təşkil edir. Ümumi yanışmada Al və N izotopları üçün hesablanmış bu qiymətlər AlN nanohissəcikləri ilə aparılan digər tədqiqatlarda mütləq nəzərə alınmalıdır.

NƏTİCƏ

AlN nanohissəciklərini təşkil edən müxtəlif izotopların (n, α) çevrilmələrinin kompüter modelləşməsi ilə analizindən məlum olmuşdur ki, hər bir stabil izotop üçün çevrilmə prosesi fərqli enerjilərdə başlayır. Məlum olmuşdur ki, $^{26}\text{Al}(n, \alpha)^{23}\text{Na}$ və $^{27}\text{Al}(n, \alpha)^{24}\text{Na}$ çevrilmələri enerjinin təqribən ən azı 7MeV qiymətindən başlayaraq mümkündür. Al izotoplarında fərqli olaraq $^{14}\text{N}(n, \alpha)^{11}\text{B}$ və $^{15}\text{N}(n, \alpha)^{12}\text{B}$ çevrilmələrində minimal enerji 2MeV təşkil edir.

ƏDƏBİYYAT SİYAHISI

17. Franco J.A, Shanafield D. Thermal conductivity of polycrystalline aluminum nitride (AlN) ceramics, *Ceramica*, Volume 50, Issue 15, September 2004, Pages 247–253.
18. Elchin Huseynov. Neutron irradiation and frequency effects on the electrical conductivity of nanocrystalline silicon carbide (3C-SiC), *Physics Letters A*, Volume 380, Issue 38, September 2016, Pages 3086-3091.
19. Brian R., Bernhard R.T., Andrew S. Nuclear Radiation Tolerance of Single Crystal Aluminum Nitride Ultrasonic Transducer. *Physics Procedia*, Volume 70, September 2015, Pages 609-613.
20. Bernard Gil. III-Nitride Semiconductors and their Modern Devices, Oxford publishing, Oksford/ İngiltərə. 2013:1-661 .
21. Boris M.E., Dieter H., Matthias B., Albrecht W. Sublimation Growth of Bulk AlN Crystals: Materials Compatibility and Crystal Quality, *Materials Science Forum* vols. Volumes 389-393, Issue 2, April 2020, Pages 1445-1448.

POSSIBILITY PARAMAGNETIC CENTER IN THE NANO-SILICA SURFACE UNDER THE IONIZATION ENVIRONMENT

P.M.ZEYNALLI,

Baku State University

Crystalline and amorphous SiO_2 is widely used in microelectronics, for producing optical fibers, in glass manufacturing, as well as a support in heterogeneous catalysis and other fields of research and technology. In many of these applications surfaces of silica samples play an important and even vital role [1-5]. However, the structure and properties of these surfaces are much less understood than those of the bulk of “extremely diverse” silica-based materials. Under common experimental conditions SiO_2 surfaces are amorphous and hydroxylated. Point defects play a significant role in determining the surface properties. In particular, they can act as active sites for chemical reactions of adsorbed specie, as trapping and nucleation sites for metal growth, as electron or hole traps under an external potential, etc. Recently it has been shown that the catalytic activity of supported particles or the properties of extended interfaces can be affected by the presence of point defects at the oxide surface. Furthermore, experimental techniques, such as single electron tunneling force spectroscopy, are now available as a local probe of the energy levels of surface point defects of insulating materials.

In this paper, we have comparatively studied the “electron spin resonance” (ESR) of SiO_2 nanoparticles before and after irradiation. From the comparative analysis of samples at the full sweep (sweep 5000 G at center field of 3300 G) in the same system, amount of defects were found to increase. At the field line around 3350 G, we found the free electron g species ($g = 2.002$) and determined that this situation is more sustainable than the other observed cases (the cases existing in values 2.5–3 and 3–5 of g -factor). Moreover, expanded section near $g = 2.002$ repeated with a sweep of 100 G and at two power due to microwave saturation effects has been studied.

References

1. Elchin Huseynov, Adil Garibov, Ravan Mehdiyeva "TEM and SEM study of nano SiO₂ particles exposed to influence of neutron flux" Journal of Materials Research and Technology 5/3, 213–218, 2016
2. Elchin Huseynov, Adil Garibov, Ravan Mehdiyeva "Temperature and frequency dependence of electric conductivity in nano-grained SiO₂ exposed to neutron irradiation" Physica B: Condensed Matter 450, 77 – 83, 2014
3. Elchin Huseynov, Adil Garibov and Ravan Mehdiyeva "Study of blend composition of nano silica under the influence of neutron flux" Nano Convergence 2014 1:21
4. Elchin Huseynov, et al. "Fourier transform infrared spectroscopic study of gamma irradiated SiO₂ nanoparticles" International Journal of Modern Physics B 32/7, 1850074, 2018
5. Elchin Huseynov, et al. "Effects of neutron flux on the nano silica particles: ESR study" Modern Physics Letters B 30/8, 1650115, 2016

HİLAMBATIN MOLEKULUNUN MET-MET DİPEPTİD FRAQMENTİNİN FƏZA VƏ ELEKTRON QURULUŞU

GÜNEL SEFERLİ

Bakı Dövlət Universiteti

gunel.safarli89@gmail.com BAKI, AZƏRBAYCAN

GÜLŞƏN AĞAYEVA

Bakı Dövlət Universiteti nəzdində Fizika Problemləri İnstitutu *gulshen@mail.ru* BAKI, AZƏRBAYCAN

XÜLASƏ

Hilambatin molekulunun L-Met-L-Met dipeptid fraqmentinin fəza və elektron quruluşları molekulyar modelləşdirmə üsulları ilə tədqiq edilmişdir. Molekulyar mexanika üsulu ilə göstərilmişdir ki, bu molekul bir sıra stabil konformasiya vəziyyətləri əmələ gətirir. Dipeptidin hər bir aşağı-enerjili konformasiyası üçün onların enerji və həndəsi parametrləri hesablanmışdır. Bütün optimal konformasiyalarda qalıqlar arası qarşılıqlı təsirlərin enerji payları hesablanmışdır. Bu dipeptid molekulun ən stabil konformasiyaların elektron quruluşları yarımempirik kvant kimyəvi hesablama üsulu ilə müəyyən edilmişdir. Molekulunun aşağı-enerjili quruluşlarının elektron xarakteristikalarının enerji payları və dipol momentlərin qiymətləri hesablanmışdır.

2. AÇAR SÖZLƏR: hilambatin, dipeptid, fəza quruluşu, elektron quruluşu, konformasiya

3. GİRİŞ

Bioloji fəal taxikinin sinfinə mənsub və 12 amin turşusundan ibarət olan hilambatin molekulu və onun fraqmentləri orqanizmdə bir çox mühüm funksiyaları yerinə yetirən və geniş bioloji təsirlərə malik olan peptidlərdir [1,2]. Bu peptidlər hamar əzələlərin yığılmasında, ürək-damar sisteminin fəaliyyətində və orqanizmin təzyiqinin tənzimlənməsində *damar-genişləndirici və təzyiqi salan* təsirlərə malikdir. Eyni zamanda onlar immuntənzimləyici kimi iltihaba və şiş hüceyrələrinin artmasına qarşı fəaliyyət göstərir. Taxikinlərdən fərqli olaraq hilambatin molekulu C-tərəfinin sonunda bioloji fəal L-Met-L-Met dipeptidini daşıyır. Hilambatin qan plazmasında qlükozanın və insulininin səviyyəsini xeyli artırır, canlı orqanizmin karbohidrat metabolizminin tənzimlənməsində iştirak edir [1]. Hilambatin molekulunun və onun fraqmentlərin aktivliyinin və spesifikliyinin səbəblərinin müəyyənəşdirilməsi onların fəza quruluşunun xüsusiyyətlərinin və elektron quruluşunun atom-molekulyar səviyyəsində tədqiqi nəticəsində mümkündür. Peptid molekullarının fəza quruluşlarının tədqiqi onların təsir mexanizmlərinin izah olunmasında həlledici rol oynamaqla yanaşı effektiv və yan təsirsiz dərmanların hazırlanmasının da əsasını təşkil edir. Məlumdur ki, peptid molekulun hər bir konformasiyası özünəməxsus

elektron parametrlərlə xarakterizə olunur. Məhz bu səbəbdən L-Met-L-Met dipeptidin fəza və elektron quruluşunun tədqiqi maraqlıdır.

4. TƏDQIQAT METODU

Tədqiqat zamanı L-Met-L-Met dipeptid molekulunun konformasiya analizi molekulyar mexanika üsulu vasitəsi ilə aparılmışdır. Molekulun potensial enerjisi qeyri-valent ($E_{q.v.}$), elektrostatik ($E_{el.}$), torsion ($E_{tor.}$) qarşılıqlı təsir və hidrogen rabitələri ($E_{h.r.}$) enerjilərinin additiv cəmi şəklində seçilmişdir [3]. Qeyri-valent qarşılıqlı təsir enerjisi Lennard-Cons «6-12» potensialı ilə Skott və Şeraqanın təklif etdiyi parametrlərdən istifadə etməklə hesablanmışdır. Elektrostatik qarşılıqlı təsir enerjisi su mühitini nəzərə almaqla monopol yaxınlaşmada hesablanmışdır. Hidrogen rabitəsinin enerjisini polyar mühitdə hesablamaq üçün Morze potensialından istifadə olunmuşdur. Konformasiya enerjisinin lokal minimumlarının tapılması üçün universal hesablama proqramından istifadə olunmuşdur [4]. Hər amin turşusu qalığının konformasiya vəziyyətini onun əsas zəncirinin φ ($N-C^\alpha$ - ətrafında), ψ ($C^\alpha - C'$ ətrafında) və yan zəncirin χ_1, χ_2, \dots ($C^\alpha - C^\beta, C^\beta - C^\gamma, \dots$ ətrafında) ikiüzlü bucaqlarının qiymətləri xarakterizə edir. Aminturşusu qalığının konformasiyası R ($\varphi, \psi = 180 \div 0^\circ$), B ($\varphi = -180-0^\circ, \psi = 0-180^\circ$), L ($\varphi, \psi = 0-180^\circ$), P ($\varphi = 0-180^\circ, \psi = -180-0^\circ$) regionları ilə müəyyən olunur. İşarələrin (R,B,L,P) indeksləri yan zəncirin vəziyyətini xarakterizə edir: 1 rəqəmi $\sim 0^\circ \div 120^\circ$, 2 rəqəmi $\sim 120^\circ \div -120^\circ$, 3 rəqəmi $\sim -120^\circ \div 0^\circ$ sahələrinə uyğundur. İkiüzlü fırlanma bucaqlarının qiymətləndirilməsi IUPAC-IUB nomenklaturasına [5] uyğundur. Dipeptidin elektron enerjiləri, bir sıra enerji xarakteristikaları, elektron sıxlığının paylanması, atomların parsial yükləri, elektrostatik potensialı, elektik dipol momentləri biopolimerlərin elektron quruluşlarının hesablanması üçün hazırlanmış AM1 kvantkimyəvi metodun köməyi ilə və HyperChem 8.1 proqramının nümayiş versiyası ilə tədqiq olunmuşdur [6].

5. NƏTİCƏ

Nəzəri hesablama tədqiqatı iki aminturşusu qalığından ibarət olan L-Met-L-Met dipeptidin polyar mühiti üçün (dielektrik sabiti $\epsilon=10$) ən stabil konformasiyaları müəyyən edilmişdir. Tədqiqat zamanı hər forma üçün aminturşu qalıqlarının χ_1 bucağının $60^\circ, 180^\circ$, və -60° qiymətlərinin kombinasiyalarına uyğun yan zəncirlərinin müxtəlif vəziyyətləri nəzərə alınmışdır. Dipeptid molekulun hesablanmış konformasiyalarının nisbi enerjiləri 0-10,5 kkal/mol enerji intervalına düşür. Həmin konformasiyaların içərisində 0-3 kkal/mol enerji intervalına düşən konformasiyalar, onlara qeyri-valent, elektrostatik, torsion qarşılıqlı təsir enerjilərinin verdikləri pay, nisbi enerjiləri cədvəl 1. də göstərilmişdir. Dipeptid fraqmentinin mümkün olan fəza quruluşlarını nəzərə almaqla molekulun 100-ə yaxın konformasiyası hesablanmışdır. Nəticədə müəyyən olunmuşdur ki, şeyplər arasında enerjiyə görə diferensiasiya çox cüzdür.

Cədvəl 1. L-Met-L-Met dipeptidin optimal konformasiyalarının qarşılıqlı təsir qüvvələrinin enerji payları.

Şeyp	Konformasiya	Enerji payları, kkal/mol				
		E_{qval}	E_{el}	E_{tors}	$E_{ümumi}$	E_{nisbi}
f	R ₂₂ R ₃₂	-6.8	1.5	0.6	-4.6	0
	R ₁₂ R ₃₂	-5.0	0.9	0.6	-3.8	0.8
	R ₃₁ R ₃₁	-4.9	1.3	0.1	-3.6	1.0
	R ₃₂ R ₁₂	-5.6	1.5	0.2	-3.0	1.6
	B ₂₁ L ₃₂	-4.3	0.9	1.6	-2.2	2.4
e	B ₂₁ B ₂₁	-5.9	0.8	0.6	-4.3	0.3
	B ₃₃ B ₃₂	-5.3	0.9	0.5	-3.9	0.7
	B ₂₂ B ₃₂	-5.1	0.8	0.5	-3.7	0.8
	B ₂₂ B ₂₂	-5.0	0.9	0.5	-3.5	1.1
	L ₂₃ B ₂₃	-4.3	0.9	1.0	-2.3	2.3
	L ₂₁ B ₁₂	-4.4	1.4	0.9	-2.0	2.6

Cədvəl 2. L-Met–L-Met dipetidinin ən stabil konformasiyalarının elektron xarakteristikalarının enerji payları və dipol momentlərinin qiymətləri.

Elektron xarakteristikaları	R ₂₂ R ₃₂	B ₂₁ B ₂₁
Tam enerji ,kkal/mol	-74413	-74493
Bağlanma enerjisi, kkal/mol	-3344	-3424
İzolə olunmuş atom enerjisi, kkal/mol	-71068	-128558
Elektron enerjisi ,kkal/mol	-503305	-492914
Nüvə qarşılıqlı təsirlər enerjisi, kkal/mol	428892	418421
Əmələ gəlmə enerjisi, kkal/mol	101	21
Dipol momenti, debay (D)	0.9	6.2

Bükülmüş RR konformasiyalar eyni zamanda qeyri –valent və elektrostatik qarşılıqlı təsir enerjilərinə görə əlverişlidir, aminturşu qalıqları arasında effektiv qarşılıqlı təsir yaranmışdır. Bu onu göstərir ki, fraqmentin enerjisi onun tərkibinə daxil olan amin turşuların həm əsas zəncirlərinin, həm də yan zəncirlərinin vəziyyətlərinə qarşı çox həssasdır. Göründüyü kimi R₂₂R₃₂ qlobal konformasiyada bükülmüş quruluş əmələ gəlir, burada metionin qalıqların yan zəncirləri biri-birinə yaxın yerləşir. Bu qrupun daha iki konformasiyası aşağı enerjilidir. Hesablamalar nəticəsində müəyyən olunmuşdur, ki L-Met-L-Met dipeptidinin fəza quruluşu bükülmüş quruluşa daha meylidir

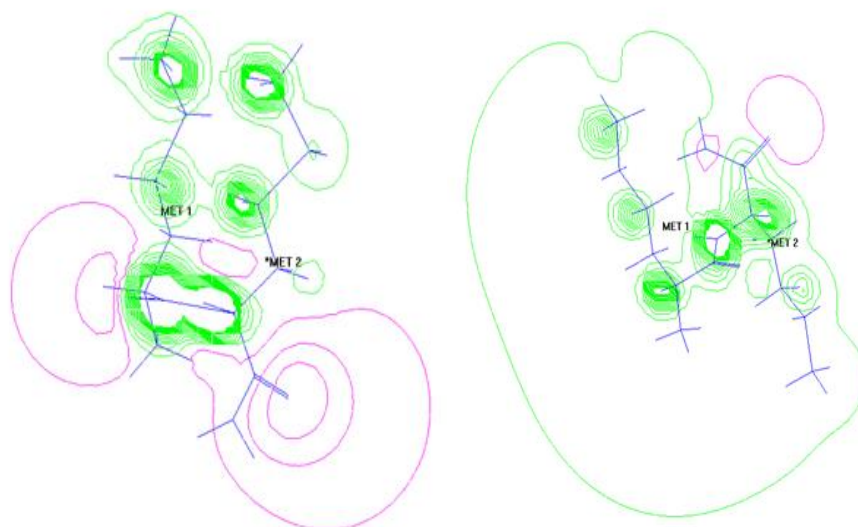

Şəkil 1. L-Met–L-Met dipeptidinin enerji cəhətdən ən əlverişli konformasiyalarının R₂₂R₃₂ (a) və B₂₁B₂₁ (b) elektron sıxlığı.

Elektron enerjisinin optimallaşması üçün başlanğıc vəziyyət olaraq dipeptidinin əsas zəncirinin formasına görə fərqlənən iki optimal konformasiyalarının həndəsi parametrləri istifadə olunmuşdur. Şəkil 1.də L-Met-L-Met dipeptidinin enerji cəhətdən ən əlverişli konformasiyalarının elektron sıxlığının paylanması göstərilmişdir. Valent yanaşmada molekulyar orbitalları dolduran 101 elektron nəzərə alınmışdır. Optimizasiyada 90 molekulyar orbital iştirak etmişdir. Yaşıl və bənövşəyi rənglər müvafiq olaraq mənfi və müsbət yükləri təsvir edirlər. Şəkillərdən görüldüyü kimi, tədqiq olunan molekulun iki konformasiyalarının hər birində elektrofil reagentin təsirinə məruz qalan yüksək elektron sıxlığına malik olan gözə çarpan zona vardır. Dipeptidin tədqiq olunan konformasiyaları dipol momentinin qiymətinə görə də fərqlənirlər. Dipeptidin BB açıq konformasiyaları ilə müqaisə etdikdə global bükülmüş RR quruluşlar elektron sıxlığının, müsbət və mənfi yüklərinin daha bərabər paylanması ilə xarakterizə olunurlar. Bu faktor da öz növbəsində onların dipol momentinin daha kiçik qiymətlər almasına səbəb olur. Beləliklə, molekulyar mexanika üsulu ilə göstərilmişdir ki, L-Met-L-Met dipeptid molekul bir sıra stabil

konformasiya vəziyyətləri əmələ gətirir. Dipeptidin hər bir aşağı-enerjili konformasiyası üçün onların enerji və həndəsi parametrləri hesablanmışdır. Bu dipeptid molekulun ən stabil konformasiyaların elektron quruluşları yarımpirik kvant kimyəvi hesablama üsulu ilə müəyyən edilmişdir. Molekulunun aşağı-enerjili quruluşlarının elektron xarakteristikalarının enerji payları və dipol momentlərin qiymətləri hesablanmışdır.

ƏDƏBİYYAT SİYAHISI

1. Güllner H.G, Harris V, Yajima H, Unger R.H , Hylambatin, a structurally unique tachykinin: effects on insulin and glucagon secretion. *Arch. Int. Pharmacodyn. Ther.*, 1984, v.272(2),p.304-309.
2. Inoue A, Fukuyasu T, Nakata Y, Yajima H, Nomizu M, Inagaki Y, Asano K, Segawa T., Structure-activity relationship of hylambatin and its fragments as studied in the guinea-pig ileum. *J. Pharm. Pharmacol.*, 1988,v.40(1),p.72-73.
3. Попов Е.М. Quantitative approach to conformations of proteins , *Int. J. Quant. Chem.*, 1979, v.16, p. 707-737
4. Максумов И.С., Исмаилова Л.И., Годжаев Н.М. Програма полуэмпирического расчета конформаций молекулярных комплексов на ЭВМ , *Журнал структурной химии*, т.24, №4, 1983, с. 147-148
5. IUPAC-IUB Commission on Biochemical Nomenclature Abbreviations and symbols for description of conformation of polypeptide chains , *Pure Appl. Chem.*, 1974, vol. 40, p. 291-308
6. Pople J.A., Segal G.A., Approximate self-consistent molecular orbital theory. II. Calculations with complete neglect of differential overlap, *J.Chem.Phys.*, 1965, vol.43, p.136-149

POLYARLAŞMA HESABINA YARANAN ELEKTRİK YÜKLƏRİNİN SILISIUM DIOKSİD NANOHISSƏCIKLƏRİ ƏSASINDA ALINMIŞ KOMPOZİTİN FOTOLÜMINESSENSİYA XASSƏLƏRİNƏ TƏSİRİ

HƏBİBƏ ŞİRİNOVA

Bakı dövlət Universiteti
Fizika fakültəsi/Nanomaterialların kimyəvi fizikası kafedrası
h.shirinova@bk.ru
BAKİ, AZƏRBAYCAN

HÜSEYNZADƏ NİGAR

Bakı dövlət Universiteti
Fizika fakültəsi/Nanomaterialların kimyəvi fizikası kafedrası
nigarhuseynzade26@gmail.com
BAKİ, AZƏRBAYCAN

SOLTANOVA GÜLNAZ

Bakı dövlət Universiteti
Fizika fakültəsi/Nanomaterialların kimyəvi fizikası kafedrası
glnz00@mail.ru
BAKİ, AZƏRBAYCAN

XÜLASƏ

Tədqiqat işində polipropilen polimeri və amorf silisium dioksid nanohissəcikləri əsasında alınmış polimer nanokompozitin yük halına və lüminessensiya xassələrinə elektrotermopolyarlaşmanın təsiri tədqiq edilmişdir. Məlum olmuşdur ki, polyarlaşmadan sonra nanokompozit nümunələrin lüminessensiya şüalanmasının intensivlikləri artır və bu artım nanohissəciyin polimer matrisdəki miqdarından asılıdır. PP+SiO₂ nanokompozit nümunələrdə polyarlaşmadan sonra lüminessensiya şüalanmasının artmasının səbəbini müəyyən etmək üçün termodepolyarlaşma üsulu ilə, polimer və nanohissəcik sərhəddində miqrasiya polyalaşma hesabına toplanmış yüklərin

yaratdığı lokal daxili elektrik sahəsinin intensivliyi, həcmi yüklərin səthi sıxlığı, aktivləşmə enerjisi və fazalararası sərhəddin qalınlığı tədqiq edilmişdir. Müəyyən olmuşdur ki, silisium dioksid nanohissəciklərinin polipropilen polimerində 3% kütlə miqdarında elektrotermopolyarlaşma yüklərinin hesabına böyük daxili lokal elektrik sahəsi yaranır və fazalararası layın qalınlığı bu nümunədə digər konsentrasiyalara nəzərən daha böyük olduğu üçün bu nanokompozit nümunədə lüminessensiya mərkəzləri nisbətən daha aktiv olur və lüminessensiyanın intensivliyi polyarlaşmadan sonra kəskin olaraq artır. Beləliklə işdə polimer matris hesabına yüksək elastikliyə və lüminessensiya xassəsinə malik elektret material alınmışdır.

AÇAR SÖZLƏR: elektret, lüminessensiya, dielektrik

GİRİŞ

Elektret materiallar istər kommersiya nöqtəyi nəzərdən, istərsə də texniki baxımdan olduqca böyük maraq doğuran dielektrik materiallardır. Bu materiallar elektron sənayesində, çeviricilər texnikasında aktiv materiallar kimi, elektroakustik çeviricilər və radiasiya cihazları texnikasında uğurla istifadə edilir. Elektret materiallar polyarlaşmadan sonra uzun müddət öz səthi yüklərini saxlaya bilirlər [1]. Ona görə də son zamanlar uğurla polyar və qeyri-polyar polimerlər əsasında elektret xassələrinə malik kompozit materialların alınması istiqamətində tədqiqat işləri aparılır. Eyni zamanda təbiətdə elektret xassələrinə malik təbii materiallar da kifayət qədər var[2]. Son zamanlar polimer matrisəyə müxtəlif nano ölçülü hissəciklər daxil etməklə alınmış nanokompozit elektretlərə maraq xeyli artmışdır. Bu nöqtəyi nəzərdən polimer matrisdə paylanmış nano ölçülü silisium dioksid nanohissəcikləri yeni növ, yüksək dielektrik xüsusiyyətinə malik, elektret materiallar kimi istifadə olunmaq imkanına malikdir. Buna səbəb silisium dioksidin polyar olması və polimer matrisdə paylanması nəticəsində polimer nanokompozitin dielektrik xüsusiyyətinin artırılması ilə bağlıdır. Dispers fazanın nano ölçülü olması fazalararası sərhəddin xüsusi sahəsinin böyük olmasına gətirib çıxarır. Bu da öz növbəsində polimer matrisə ilə kontaktda olan fazalararası təbəqənin böyük olmasına səbəb olur. Polyarlaşma prosesi zamanı fazalararası sərhəddə yığılan polyarlaşma yüklərinin miqdarından aslı olaraq nanokompozit nümunə özünü yaxşı elektret kimi aparır. Polimer matrisə ilə nanohissəciklər üçün Maksvel relaksasiya müddətlərinin fərqli olması səbəbindən iki faza sərhəddinə miqrasiya yükləri yığılır. Həmin yüklərin relaksasiyası nəticəsində material yüksək stabilliyə və səthi sıxlığa malik elektret potensialları fərqiə malik olur. Eyni zamanda polimerdə yaranan defektlər də yüklər üçün tələ rolunu oynayır və bu da elektret xassəsinin artmasına səbəb olur [3]. Polimer nanokompozitin elektret xassəsinə malik olması üçün onu əvvəlcə müxtəlif polyarlaşma şəraitində polyarlaşdırırlar. Nanokompozitləri müxtəlif üsullarla polyarlaşdırmaya məruz edirlər ki, bu da onlarda elektrik yükləri üçün tələlərin dolmasına və polyar qrupların xarici sahədən aslı olaraq polyarlaşmasına səbəb olur. Nanokompozitləri taclı boşalmada, aşağı təzyiqdə plazma qaz boşalmasında, temperatur-sahə və zamanın variyasiyası hesabına elektrotermopolyarlaşmaya məruz edərək polyarlaşdırırlar[4]. Nanokompozitlərin elektretlərdə polyarlaşmasından sonra baş verən prosesləri tədqiq etmək üçün termostimullaşdırıcı depolyarlaşma (TSD) metodundan istifadə olunur[5]. Bu metod vasitəsi ilə elektretlərdə formalaşan homo və hetero yüklərin miqdarını, tələlərin dərinliyini, aktivasiya enerjisini, lokal sahənin qiymətini və s. kəmiyyətləri təyin etmək mümkündür. Tədqiqat işində PP+SiO₂ əsaslı polimer nanokompozitlərin yük halına və lüminessensiya xassələrinə elektrotermopolyarlaşmanın təsiri tədqiq edilmişdir.

TƏDQIQAT METODU

Tədqiqat işində elektrotermopolyarlaşma metodu ilə nümunələr polyarlaşdırılmış, Varian Cary Eclipse spektroskopik metodu ilə lüminessensiya xassələri tədqiq edilmişdir. Nümunələrdə lüminessensiya spektrinin dəyişməsinə səbəb olan miqrasiya yüklərinin yaratdığı lokal sahənin qiyməti, yüklərin səthi sıxlığı və aktivasiya enerjiləri termostimullaşdırılmış depolyarizasiya metodu vasitəsi ilə araşdırılmışdır.

Şəkil1-də müxtəlif konsentrasiyalı PP+SiO₂ əsaslı polimer nanokompozitlərin lüminessensiya spektrləri əks olunmuşdur. Nümunələrin fotolüminessensiya spektri elektrotermopolyarlaşmadan əvvəl və sonra tədqiq edilmişdir. Həyəcanlanma dalğa uzunluğu olaraq 370nm seçilmişdir. Şəkil a, b,c və d-də uyğun olaraq PP+1%SiO₂, PP+3% SiO₂, PP+5%SiO₂, PP+7%SiO₂ polimer nanokompozitlərin lüminessensiya spektrləri verilmişdir. Bütün nümunələr üçün istər polyarlaşmadan əvvəl, istərsə də polyarlaşmadan sonra yalnız 1-486nm dalğa uzunluğuna uyğun lüminessensiya maksimumunu müşahidə olunmuşdur. Lakin polyarlaşma nəticəsində pikin intensivliyi PP+3%SiO₂ nanokompozit üçün daha kəskin artmışdır. Belə ki, şəkillərdən məlum olur ki, polyarlaşmadan sonra PP+3%SiO₂ polimer nanokompozitin lüminessensiya spektrinin intensivliyi təqribən 4 dəfə artmışdır. PP+1%SiO₂, PP+5% SiO₂, PP+7% SiO₂ üçün isə bu fərq təqribən 1,3; 1,5 və 2 dəfə olmuşdur. Nümunələrin lüminessensiya spektrlərində baş verən dəyişikliklər doldurucunun konsentrasiyasından aslı olaraq nanokompozitin quruluşunda baş verən dəyişiklik nəticəsində, polyarlaşmadan sonra yük halında baş verən dəyişikliklərlə, dolayısı ilə kompozitin komponentləri arasındakı fazalararası qarşılıqlı təsirin, fazalararası sərhəddin qalınlığının dəyişməsi hesabına SiO₂ nanohissəciklərində lüminessensiya mərkəzlərinin aktivləşməsi ilə izah olunur[6-7].

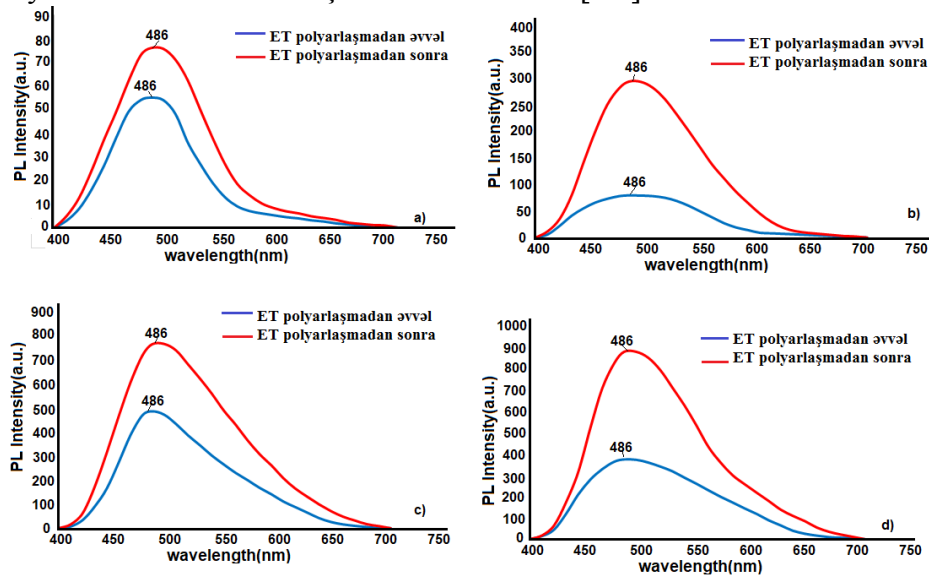

Şəkil1. PP+SiO₂ əsaslı polimer nanokompozitlərin fotolüminessensiya spektrləri
a)PP+1%SiO₂ b) PP+3%SiO₂ c) PP+5%SiO₂ d) PP+7%SiO₂

ET polyarlaşmadan sonra nümunələrdə fazalararası sərhəddin qalınlığının konsentrasiyadan asılılığı termostimullaşdırılmış depolyarlaşma üsulu ilə tədqiq edilmişdir. Termostimullaşdırılmış depolyarlaşma üsulu temperaturun artması hesabına polyarlaşma yüklərinin relaksasiya etməsi ilə əlaqədardır. Şəkil2-də PP+3%SiO₂ əsaslı polimer nanokompozitin TSD əyrisi verilmişdir.

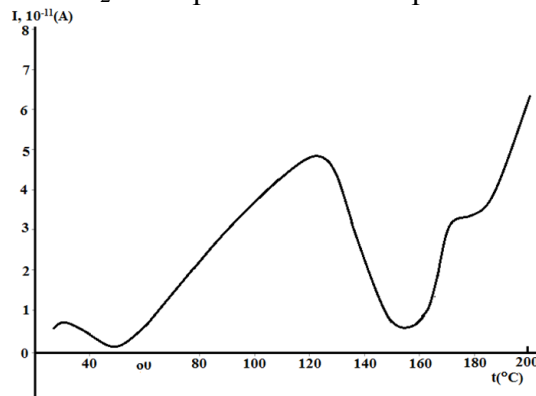

Şəkil2. PP+3%SiO₂ əsaslı polimer nanokompozitlərin TSD spektri

Doldurucunun konsentrasiyasından asılı olaraq TSD əyriləri əsasında elektretlərin polyarlaşma yüklərinin miqdarı, yüklərin real səthi sıxlığı, onların öz ətraflarında yaratdığı lokal sahənin qiyməti, aktivasiya enerjiləri, fazalararası layın qalınlığı hesablanmış və cədvəldə öz əksini tapmışdır.

Elektret	Polyarlaşma yüklərinin səthi sıxlığı $\sigma \times 10^{-6} (\text{Kl/m}^2)$	Yüklərin yaratdığı local sahənin intensivliyi, $E_{\text{local}} (\text{MV/sm})$	Aktivasiya enerjisi $W (\text{eV})$	Fazalararası sərhəddin qalınlığı $\delta (\text{nm})$
PP+1%SiO ₂	12,9	1,408	$W_1=0,466$ $W_2=3,732$	120
PP+3%SiO ₂	40,0	1,489	$W_1=0,424$ $W_2=2,145$	260
PP+5%SiO ₂	17,1	0,510	$W_1=0,363$ $W_2=0,488$	110
PP+7%SiO ₂	2,9	0,084	$W_1=0,194$ $W_2=1,963$	20

Elektrotermopolyarlaşmadan sonra termostimullaşdırılmış depolyarlaşma metodu ilə tədqiq olunan PP+SiO₂ əsaslı polimer nanokompozitdə SiO₂ nanohissəciklərinin konsentrasiyasından asılı olaraq parametrləri əks olunduğu cədvələ nəzər salsaq görərik ki, həcmi yüklərin səthi sıxlığı (σ) doldurucunun 3% konsentrasiyasında digər konsentrasiyalara nəzərən daha çoxdur. Məhz bu yüklər öz ətraflarında olduqca böyük lokal sahə (E_{local}) yaradırlar. Bu daxili sahə amorf silisium dioksiddə əvvəlcədən mövcud olan oksigen defisiti mərkəzlərini[8] daha da aktivləşdirir. PP+3%SiO₂ nanokompozitində daxili lokal sahənin (E_{local}) və fazalararası layın qalınlığının (δ) qiymətinin bu tərkibli lakin fərqli konsentrasiyalı nümunələrə nəzərən nisbətən çox olması lüminessensiya spektrində meydana çıxan nəticəni izah edir.

NƏTİCƏ

Tədqiqat işində PP və amorf silisium dioksid nanohissəcikləri əsasında alınmış polimer nanokompozitin yük halına və lüminessensiya xassələrinə elektrotermopolyarlaşmanın təsiri tədqiq edilmişdir. TSD metodu vasitəsi ilə amorf SiO₂ nanohissəciklərinin polimer matrisdəki kütlə miqdarından asılı olaraq kompozitdə qalıq yüklərin miqdarı ($Q_{\text{qalıq}}$), yüklərin səthi sıxlığı (σ), onların öz ətraflarında yaratdıqları lokal sahənin qiyməti (E_{local}), yükləri özündə saxlayan tələlərin energetik dərinlikləri-aktivasiya enerjisi (W) və fazalararası təbəqənin qalınlığı tədqiq edilmişdir. Məlum olmuşdur ki, SiO₂ nanohissəciklərinin PP polimerində 3% kütlə miqdarında elektrotermopolyarlaşma yüklərinin hesabına böyük daxili lokal elektrik sahəsi yaranır və fazalararası layın qalınlığı digər konsnetrasiyalara nəzərən daha böyük olduğu üçün bu nanokompozit nümunədə lüminessensiya mərkəzləri nisbətən daha aktiv olur və lüminessensiyanın intensivliyi polyarlaşmadan sonra kəskin olaraq artır.

ƏDƏBİYYAT SIYAHISI

- Ю. А. Гороховатский, М. Ф. Галиханов, Д. А. Игнатъева, Е. А. Карулина, Ю. И. Сотова, Д. Э. Темнов, А. А. Гужова: Пути повышения стабильности электретного состояния в композитных пленках полилактида, Вестник технологического университета Т.20, №4. 2017. Стр27-30
- А.А.Алиев: Термостимулированная деполяризация короноэлектретов γ - облученных полиолефинов и их смесей, Электронная обработка материалов, № 3, 2009, Стр 92–95
- М. А. Ramazanov, F. V. Hajiyeva, A. M. Magerramov, U. A. Gasanova: Effect of a corona discharge on the morphology and photoluminescence intensity of nanocomposites based on polypropylene and zirconia nanoparticles, Surface Engineering and Applied Electrochemistry vol 53, (2017), pages213–217
- М. А. Ramazanov, F. V. Hajiyeva, A. M. Magerramov, U. A. Hasanova and A.M.Rahimli: The role of the polarization charges in the formation of photoluminescent properties of nanocomposites based on polyvinylidene fluoride and zirconia nanoparticles, Journal Integrated Ferroelectrics Vol 183, issue1, 2017 p163-170
- М.А.Рамазанов, F.V.Хажиева, А.М. Магаррамов, А.М.Рахимли: Influence of polarization charges on photoluminescence properties of nanocomposites based on polyvinylidene fluoride and titanium dioxide nanoparticles, Journal of Inorganic and Organometallic Polymers and Materials Vol27, (2017) p239–243

27. M.A.Рамазанов, С.А.Абасов, Р.Л. Мамедова, А.А. Расулова: Влияние структуры и зарядового состояния на прочностные свойства нанокomпозиции на основе пленок $PP+D_{K2}$, Электронная обработка материалов, vol 47(6), 2011, Стр 5–7
28. M.A. Ramazanov, F.V. Həjiyeva, A.M. Maharramov, A.B. Ahmadova, U.A. Hasanova, A.M. Rahimli and H.A. Shirinova: Influence of Polarization Processes on the Morphology and Photoluminescence Properties of PP/TiO₂ Polymer Nanocomposites, ACTA PHYSICA POLONICA A No. 6, Vol. 131 (2017), p1540-1543
29. M. A. Ramazanov, M.A.Jafarov, H.A.Shirinova, A.Kh.Karimova, N.A.Huseynzade: Amorphous silica Np-embedded-polymer nanocomposites with enhanced optical and dielectric properties, Integrated ferroelectrics Vol 212, 2020.

BUXAR TURBININ TƏNZİMLƏNƏN AYRIMLARININ QAZ-DİNAMİK HESABATI

PƏRİ YAŞAR, MÜXƏDDİN KAMAL

Azərbaycan Texniki Universiteti

E-mail: peri.eliyeva.9494@mail.ru, E-mail: muxeddin@mail.ru

BAKI, AZƏRBAYCAN

XÜLASƏ

Məqalədə bir buxar turbininin idarəetmə mərhələsinin xüsusiyyətlərinin qazodinamik hesablanması üçün hazırlanmış riyazi modellərin və kompüter proqramlarının formalaşma xüsusiyyətləri nəzərə alınır. Müxtəlif rejimlərdə kojenerasyon buxar turbininin idarəetmə mərhələsinin yoxlama hesablamalarının əsas nəticələri təqdim olunur.

Considered are the peculiarities of creation of mathematical models and computer programs intended for gas-dynamic calculation of characteristics of the stage steam turbine. Main results of test calculations regulatory stage steam turbine in a wide range of modes.

AÇAR SÖZLƏR: NAVIER - STOKES, TURBO PASCAL, QAZ-DİNAMİK

GİRİŞ

Soplo buxar paylaması ilə işləyən istilik elektrik stansiyalarının müasir güclü buxar turbinləri ümumiyyətlə əvvəlcə nəzarət mərhələlərinə malikdirlər, soplo seqmentlərinin girişindəki dəyişkən dərəcədə dəyişən buxar parametrləri ilə müxtəlif rejimlərdə fəaliyyət göstərirlər. Turbin dizayn mərhələsində, idarəetmə mərhələsinin xüsusiyyətlərini müəyyən bir rejim aralığında qazodinamik bir hesablama edə bilmək vacibdir.

TƏDQIQAT METODU

Son zamanlarda Navier - Stokes şəklində qaz dinamikası tənlikləri sistemindən istifadə edərək buxar turbinlərinin axan hissələrində buxar axını hesablamaq üçün üçölçülü (3D) metodlar sürətlə inkişaf etdirilmişdir. Bu texnikalara əsaslanaraq, hətta turbinlərin xüsusiyyətlərini öyrənmək üçün virtual stendlər də yarada bilərsiniz. Bununla birlikdə, qismən tənzimləmə addımlarının xüsusiyyətlərini hesablamaq üçün 3D texnikalarının hələ kifayət qədər tətbiq edilmədiyini qeyd etmək rahatdır; bunun əsas səbəbi qeyri-stasionar problemi həll etmək ehtiyacı, hesablama şəbəkəsi yaratmağın mürəkkəbliyi və sərhəd şərtlərini dəqiq müəyyənləşdirməyin çətinliyidir. Bundan əlavə, bu cür hesablamalar əhəmiyyətli hesablama mənbələrini və kompüter vaxtının böyük xərclənməsini, yəni əslində hərtərəfli tələb edir. Buna görə, bir buxar turbininin idarəetmə mərhələsinin xüsusiyyətlərinin ənənəvi bir ölçülü doğrulama qaz-dinamik hesablamaları mühəndislik tətbiqləri üçün hələ də əhəmiyyətini itirməmişdir.

Müəllif fərdi kompüter TURBO PASCAL mühitində buxar turbininin idarəetmə bölmələrinin qismən mərhələsinin tənzimləmə qaz-dinamik hesablamalarını geniş əməliyyat

parametrlərində çiyin bıçaqlarının qarşısında və arxasında yoxlamaq üçün riyazi modellər, alqoritmlər və proqramlar hazırlamışdır

PARZ2 proqramı, vana içərisindəki buxarı azaltmış və ya azalmış bir buxar seqmentindən axan buxarın kütləvi axın sürətini təyin etmək üçün istifadə olunur, buxarların qarşısında verilmiş ilkin buxar parametrləri (təzyiq və əyləc temperaturu) və mərhələnin arxasındakı təzyiq.

Proqram PARZ3, soploların qarşısında olan buxarın əyləc təzyiqini, mərhələnin arxasındakı arxa təzyiqini və buxarların qarşısında əyləc entalpiyasının verilən dəyərlərindəki buxarın kütləvi axınını müəyyənləşdirir.

Bu proqramların birləşməsi, bir çox buxar turbininin idarəetmə mərhələsinin sınaqdan keçirilmiş qaz-dinamik hesablanması üçün geniş çeşidli işləmə imkanlarını açır.

Hesablama tədqiqat obyektini olaraq orta gücdə bir buxar turbininin tək zirvəli tənzimləmə mərhələsi qəbul edilmişdir.

1-ci addımda, nəzarət addımının xüsusiyyətlərini qaz-dinamik yoxlama hesablamaları bir, iki, üç və dörd klapan tamamilə açıq vəziyyətdə aparıldı. Bu məqsədlə PARZ1 proqramı daxil edildi. Qazlanma xüsusiyyətlərinə nail olmaq üçün, burunların qarşısında olan təzyiq və əyləc temperaturu bütün rejimlərdə sabit saxlanıldı və nəzarət mərhələsinin arxasındakı axındakı təzyiq dəyişdi. Əsas hesablama nəticələri burunların qarşısında G buxarının kütləvi axın sürətinin və tənzimləmənin daxili səmərəliliyinin asılılığını göstərir addımın arxasında p_2 arxa təzyiqindən asılıdır. (Şəkil 1).

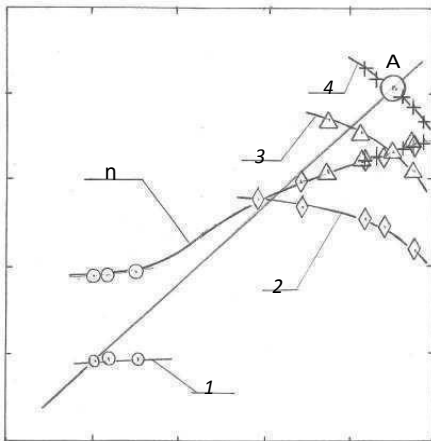

G , kr/cñ

800,8

600,6

400,4

200,2

2

4

6

8

P_2 , MPa

Şəkil 1. Müxtəlif sayda tam açıq klapanla idarəetmə mərhələsinin qaz xüsusiyyətləri:

× - 4 klapan; Δ - 3 klapan; - 2 klapan; □ - 1 vana; A - nominal rejim

Şəkil göstərir ki, daxili səmərəlilik η səviyyəsinə uyğun nöqtələr nəzərdən keçirilmiş nəzarət mərhələsinin bütün iş rejimləri üçün əyri olaraq qənaətbəxş şəkildə yerləşdirilmişdir.

2-ci addımda, klapanlardakı buxarın tökülməsi zamanı nəzarət addımının xüsusiyyətlərinin qaz-dinamik yoxlama hesablamaları aparıldı. Bu məqsədlə PARZ2 və PARZ3 proqramları daxil edildi.

Təcrübədə tənzimləmə mərhələsinin xüsusiyyətlərinin hesablanması qaydası aşağıdakı kimi aparıldı. Əvvəlcə buxar axını PARZ2 proqramına uyğun olaraq 1 klapan hesablanmışdır. Sonra, iki klapan işləyirsə, PARZ3 proqramı, klapan 2-dən buxar axını hesablamaq üçün istifadə edilmişdir. Üç klapan açıqdırsa, PARZ2 proqramı 1 və 2 klapanlardan gələn buxar axını hesablamaq üçün istifadə edildi və PARZ3 proqramı 3 klapanndan buxar axını hesablamaq üçün istifadə edildi. Və nəhayət, dörd klapan açıqdırsa, PARZ2 proqramı 1, 2 və 3 klapanlardan gələn buxar axını və 4-dən olan buxar axını hesablamaq üçün PARZ3 proqramı istifadə olunur.

PARZSUM proqramı, dəyişkən tənzimləmə rejimlərində nəzarət mərhələsinin orta göstəricilərini təyin etmək üçün istifadə edilmişdir. PARZSUM proqramı, bir cüt və ya daha çox burun qrupundan əvvəl və ya cütlərə daxil olan bütün nozzle qruplarından əvvəl bir və ya daha çox soplo qrupu azaldıqdan əvvəl buxar axınının orta hesablanması hesablanmışdır. Orta axın

parametrlərini hesablamaq üçün, buxar axınının pərdə arxasında tamamilə qarışıq olması şərtilə kütlə, təcil və enerji qənaət tənlikləri sistemi istifadə olunur.

Hesablamaların əsas nəticələri Şəkil 2-də göstərilmişdir. Hesablamalardan başlayaraq rejimi təsvir edir.

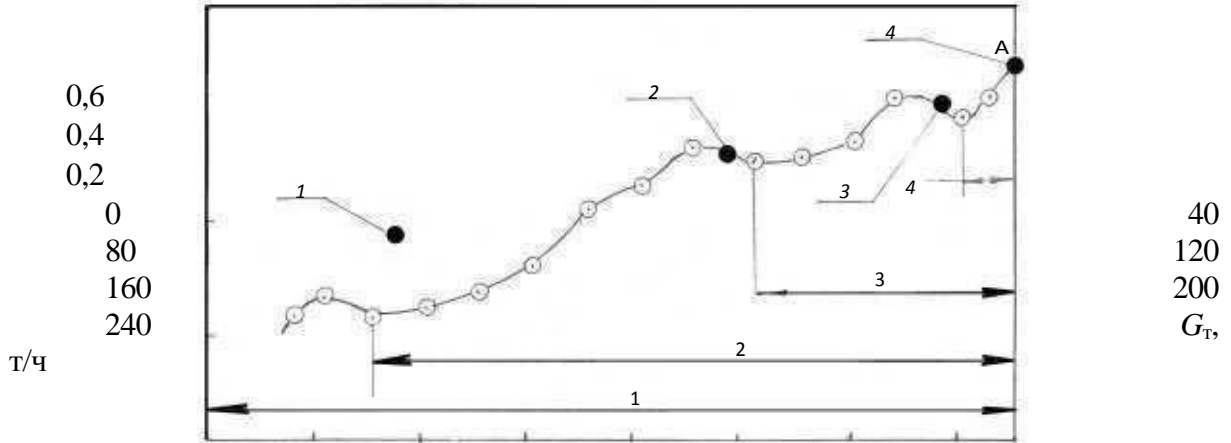

Şəkil 2. İdarəetmə mərhələsinin daxili səmərəliliyinin tur turbindəki buxar axınının sürətindən asılılığı:
- çökmə rejimləri, - klapanlar tamamilə açıqdır

Aşağıdakı klapan açılması nəzərdən keçirilir: ikinci, üçüncü və dördüncü. Təbii ki, klapan açıldıqdan sonra nəzarət mərhələsinin daxili səmərəliliyi η , əsasən açılış klapanında buxarın xeyli azaldığı səbəbindən azalır. İki, üç və dörd klapan tamamilə açıq olduqda, daxili səmərəlilik, demək olar ki, tənzimləmə rejimlərində effektivlik səviyyəsi ilə üst-üstə düşür (Şəkil 1). Tamamilə açıq bir valve (1), əhəmiyyətli bir qazma ilə işləyərkən 1 və 2 klapanlara nisbətən daha yüksək bir səmərəliliyi inkişaf etdirir. Bununla birlikdə, 1-qapaq tamamilə açıq olduqda, nəzarət mərhələsinin işçi bıçaqlarında əyilmə stressləri maksimum dəyərlərə çatır.

Dəyişən rejimlərdə idarəetmə mərhələsinin xüsusiyyətlərinin detallı qaz-dinamik hesablamaları bəlli olmayan nəticələr əldə etməyə imkan verdi. Məsələn, buxar $G_t = 140-180 \text{ t/s}$ olan kütləvi axın sürətləri aralığında, klapan 2-nin burun seqmentinin burun bıçaqlarının arxasındakı Mach sayı $Mc1 = 1.4-1.5$ və onun termodinamik dərəcəsi arasında dəyişir. Bu seqmentdə reaktivlik dərin mənfi dəyərlərə çatır $\rho T = - (0.5-0.6)$. İkinci vəziyyət, rotor bıçaqlarının qarşısındakı təzyiq $p1$ -nin arxa təzyiqdəki $p2$ -dən əhəmiyyətli dərəcədə aşağı olmasına səbəb olur ki, bu da turbin rotorunda hərəkət edən eksenel qüvvələrin istiləşmə rejimində hesablanması zamanı nəzərə alın.

NƏTİCƏ

Tənzimləmə mərhələsinin genişləndirilmiş işləmə parametrlərində doğrulama qaz-dinamik hesablamalarının nəticələrini təhlil edərək aşağıdakı nəticələrə gələ bilərik:

Nominal rejimdə, idarəetmə fazasının daxili səmərəliliyi iki fərqli yolla hesablanır (birincisi, dörd klapan tam açılan PARZ1 proqramı ilə, ikincisi hər bir qapaq üçün PARZ2 və PARZ3 proqramları ilə, sonra isə PARZSUM ilə orta proqram)

demək olar ki, eynidir (Şəkillər 1 və 2). Bu hesablanan gerçək, düzenleyicinin özelliklerini belirlemek için geliştirilen metodolojinin doğruluğunu ve etkinliğini gösterir. İdarəetmə mərhələsinin rotor bıçaqlarında ən yüksək əyilmə gərginliyi, gözlənilməli kimi bir və ya iki açıq klapanla işləmə zamanı baş verəcəkdir. Buxar tədarükü sənayesində ikinci klapan olan turbin üçün buxar axınının sürəti 140 ilə 180 t/s arasında olduqda, işçi bıçaqların qarşısındakı təzyiq $p1$ arxadakı $p2$ təzyiqindən xeyli aşağıdır. Turbin rotorunda bu rejimlərdə hərəkət edən eksenel qüvvələrin qiymətləndirilməsi zamanı bu nəzərə alınmalıdır.

ƏDƏBİYYAT

1. Lapşin, K.L. Buxar və qaz turbinlərinin axan hissələrinin optimallaşdırılması [Mətn]: Monoqrafiya / K.L. Lapşin, Sankt-Peterburq, 2011, 177 səh.
2. Lapşin, K.L. Dəyişən rejimlərdə eksel istilik turbinlərinin hesablanması [Metin] / K.L. Lapşin, V. Riss // İstilik mühəndisliyi. - 1992. Yox. 5. - P. 64-66.
3. Şeglyayev, A.V. Buxar turbinləri [Mətn]: Monoqrafiya / A.V. Şcheglyayev. - M., 1976.- 368 s.
4. Gogolev, I.G. Aerodinamik amillər və turbomachinanın etibarlılığı [Mətn]: Monoqrafiya / İ.G. Qoqolev, A.M. Drokono, A.E. Zaryankin. - Bryansk, 1993. - 168 s.
5. Lapşin K.L. Buxar və qaz turbinlərinin axan hissələrinin optimallaşdırılması [Mətn]: Monoqrafiya / Kirill L. Lapşin. SPb., 2011– 177 s. (Rus.)
6. Lapşin K.L., Riss W. Dəyişən rejimlərdə eksel istilik turbininin hesablanması [Metin // Teploenergetika - 1992. Yox. 5.- P. 64-66. (Rus.)
7. Şeglaev A.W. Buxar turbinləri [Mətn]: Monoqrafiya. 1976-368 səh. (Rus.)
8. Gogolev I.G., Drokono A / M., Zarjankin A.E. Aerodinamik amillər və turbo maşınların etibarlılığı [Mətn]: Monoqrafiya. - Brjansk, 1993-168 səh. (Rus.)

CH CYG SIMBIOTİK ULDUZUNDA FOTOMETRİK DƏYİŞMƏLƏR

XİDİR MİKAYİLOV

AMEA N.Tusi adına Şamaxı Astrofizika Rəsədxanası
mikailov.kh@gmail.com
BAKI, AZƏRBAYCAN

RUSLAN MƏMMƏDOV

AMEA Naxçıvan Bölməsi
ruslan_rtm@yahoo.com
NAXÇIVAN, AZƏRBAYCAN

ƏSMƏR BULUDXANLI

Bakı Dövlət Universiteti
Magistratura/Astrofizika
buludxanlie@gmail.com
BAKI, AZƏRBAYCAN

XÜLASƏ

CH Cyg simbiotik ulduzun 07-09-2018-ci il tarixində Şamaxı Astrofizika Rəsədxanasının Zeiss- 600 teleskopunda V filtrində fotometrik müşahidələri əsasında gecə ərzində qısa müddətli (bir neçə dəq.) və AAVSO müşahidə verilənləri əsasında isə 30-06 ÷ 18-10-2018-ci il zaman intervalı üçün sutkalıq dəyişkənliyə baxılmışdır. Dəyişmənin xarakterinin araşdırılması üçün Scargle metodundan istifadə etməklə statistik spektral furiye-analizini tətbiq etmişik. Gecə ərzində aparılmış müşahidə göstərir ki, CH Cyg simbiotik ulduzun V filtrində parlaqlığı 12 dəqiqəlik, 0.14^m amplitudlu və 30-06 ÷ 18-10-2018-ci il zaman intervalı üçün isə 95 günlük, 1^m amplitudlu periodik dəyişmə göstərir.

AÇAR SÖZLƏR: Ulduz-1, simbiotik ulduzlar-2, fotometrik müşahidə-3, CCD fotometriya-4.

GİRİŞ

Simbiotik ulduzlar qarşılıqlı təsirdə olan örtüklə əhatə olunmuş qoşa sistemlərdir. Onlar inkişaf etmiş qırmızı nəhəng və isti komponentdən-ağ cırdandan ibarətdir. Dumanlığın material mənbəyi öz maddəsini ulduz küləyi və ya pulsasiya vasitəsi ilə itirən qırmızı nəhəng, enerji mənbəyi isə isti ağ cırdan hesab olunur. CH Cyg (HD 182917) simbiotik ulduzlar arasında ən parlağı və yaxınıdır. Hipparkosun ölçmələrinə görə ulduza qədər məsafə təxminən 268 +/- 61 ps-dir (ESA 1997). Simbiotik ulduz olan CH Cyg şimal yarımkürəsində əlverişli yerdə (+50°)

yerləşdiyi üçün onun çoxlu sayda intensiv müşahidələri aparılmışdır. CH Cyg simbiotik ulduzun təbiətinin açılması üçün səylər neçə on illərdir ki, davam etməkdədir [1, 8]. Onun vizual ulduz ölçüsü 1982-83-cü ildə $V=5.5^m$ -ə qədər yüksəlmiş, 1996-cı ildə isə ən minimal $V=10.5^m$ olmuşdu. Ulduzun sakit halında parlaqlığı əsasən 7^m olur. CH Cyg simbiotik ulduzun 130 ildən artıq bir dövr üçün fotometrik müşahidələri mövcuddur [2].

CH Cyg-nin ilk faydalı spektrləri Joy tərəfindən 1924 və 1927 aralığında alınmışdı. 100 günlük period üzrə yaxşı paylanmış 5 spektrə görə ulduzun spektral tipi M6, radial sürəti isə -52.5 km/s təyin edilmişdi. Emissiya xətlərinin mövcudluğu haqqında məlumat verilməmişdi. 1952-ci ildə Qapoşkin Harvard patrul müşahidə materiallarını analiz edərək CH Cygnini 1^m amplitudlu 90-100 sutkalıq periodla dəyişən M6-M7 spektral sinfi kimi klassifikasiyaya etmişdir.

Şamaxı Astrofizika Rəsədxanasında (Kh. Mikailov tərəfindən) da CH Cyg simbiotik ulduzun spektral tədqiqatları aparılmış, ulduzun spektrində müşahidə olunan udulma xətlərinin şüa sürətlərinə görə 5650 və 756 günlük periodik dəyişkənlik aşkar edilmişdir [3]. İki müxtəlif periodların müşahidə olunması sistemdə 3-cü ulduzun varlığı və ya qırmızı nəhəngin pulsasiyası ilə izah olunur. Eyni zamanda bu ulduzda müəyyən aktivlik dövrlərində parlaqlıqda və spektral xətlərdə qısa müddətli tezdəyişmələr –sayrışmalar müşahidə olunur [4, 8].

Iijima və b. 1995-2004-cü illərdə alınmış spektrlər əsasında qırmızı nəhəngin fotosfer xətlərinə görə şüa sürətlərində 756 günlük periodun optik oblastda da mövcud olduğunu aşkar etdilər, alınan nəticələr CH Cyg simbiotik sistemin 3 ulduzdan ibarət olmasını dəstəklədi [5].

Ulduzun simbiotik adlandırılması tarixindən bəri müxtəlif müddətli və xarakterli alışmalar:- 1967-1970, 1977-1983, 1992-1994, 1998-1999, 2011-2012 və 2017-2018 baş vermişdir. CH Cyg dəqiqlik vaxt şkalasında sayrışan azsaylı simbiotiklərdən biridir. Sayrışmalar parlaqlığın bir neçə dəqiqlik vaxt şkalasında 0.01^m -dən 1^m magnitudaya qədər geniş zolaqlı stoxastik dəyişkənliyini özündə əks etdirir. Sayrışma aktivliyi yalnız 10 simbiotik ulduzda -RS Oph, T CrB, MWC 560, V2116 Oph, CH Cyg, RT Cru, o Cet, V407 Cyg, V648 Car və EF Aql aşkar olunmuşdur. CH Cyg simbiotik ulduzunda fotometrik sayrışmalar isə ilk dəfə Wallerstein və Cester tərəfindən aşkar olunmuşdur, sonralar müxtəlif tədqiqatçılar tərəfindən ətraflı öyrənilmişdir. 2010-2013-cü illərdə sayrışmalar müşahidə olunmamış, 2014-cü ildən etibarən yenidən bərpa olunmuşdur .

Bu işdə bizim məqsədimiz CH Cyg simbiotik ulduzun 07 sentyabr 2018-ci il tarixində bir gecə ərzində bizim və 30-06 ÷ 18-10-2018-ci il zaman intervalı üçün AAVSO-nun (American Association of Variable Star Observers) fotometrik müşahidələrinin nəticələrini verməkdir.

TƏDQIQAT METODU

CH Cyg simbiotik ulduzun fotometrik müşahidələri Şamaxı Astrofizika Rəsədxanasının ZEISS-600 teleskopunda 07-09-2018 tarixində aparılmışdır. Teleskop 4096x4096 pix (1 pix=9mic) ölçülü CCD işıq qəbuledicisi və faydalı görüş sahəsi 17 arcmin olan fotometr [6] ilə təchiz olunmuşdur. TYC 3551-1725-1 müqayisə (comparison) ulduzu, V2365 Cyg (SAO 31628) kontrol (check) ulduzu seçilmişdir. Daha sürətli tezdəyişmələrin xarakterini tədqiq etmək üçün yalnız 1 filtdə (V) müşahidə aparılmış və fotometrik müşahidələrin ardıcıl davam etmə müddəti 23 dəqiqə 40 san olmuşdur. Bu müddət ərzində ekspozisiya 1 san olmaqla 160 kadr alınmışdır.

Müşahidə materialının işlənməsi MaxIm DL proqramında aperture fotometriyanın standart prosedurlarına uyğun yerinə yetirilmişdir. Ölçmə dəqiqliyini artırmaq və kadrları kosmik hissəciklərin izlərindən təmizlənməsi üçün ardıcıl hər bir 5 kadr ortalaşdırılmışdır. Bir neçə müqayisə ulduzlarından o cümlədən SAO 31628 tutulan qoşa ulduzdan da kontrol kimi istifadə olunmuşdur [7].

Bu işdə də MaxIm DL proqramı ilə təhlil müəyyən ardıcılıqla aparılmışdır. Bütün ulduz və “flat” (müstəvi sahə) kadrlarından cihaza xarakterik olan “dark” və “bias” kadrları çıxılmışdır. CCD işıq qəbuledicisinin həssaslığının qeyri bircinsliyini aradan qaldırmaq üçün ulduza aid kadrılar “flat” kadrlarına bölünmüşdür. Bir neçə müqayisə ulduzlarından o cümlədən V2365 Cyg

tutulan qoşa ulduzdan da kontrol kimi istifadə olunmuşdur. Bu ulduzun nəticələrinə görə ölçmələrin xətası $\pm 0.007^m$ təşkil etmişdir.

07-09-2018-ci ildə aparılmış müşahidə göstərmişdir ki, CH Cyg simbiotik ulduzunda parlaqlığın bir neçə dəqiqəlik kiçik amplitudlu dəyişmələr baş verir. Şəkil 1 *a*-da CH Cyg ulduzunda V filtrində bir gecədə 30 dəqiqəlik zaman intervalı üçün parlaqlıq əyrisi verilmişdir.

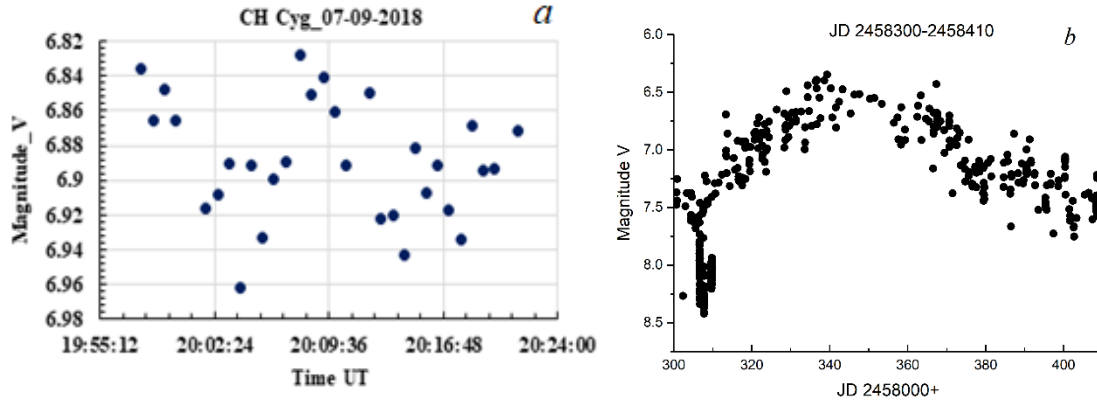

Şəkil 1. CH Cyg-nin V filtrində parlaqlıq əyrisi. *a* - 07-09-2018, *b* - 30-06 ÷ 18-10-2018.

Şəkil 1*a*-dan göründüyü kimi çox qısa zamanda məsələn: saat 20:04:02-dən 20:07:50-dək, yəni 03 dəq ərzində ulduzun parlaqlığı 0.14^m ulduz ölçüsü qədər dəyişir.

Eyni zamanda bizim müşahidə tarixinin də daxil olduğu 30-06 ÷ 18-10-2018-ci il zaman intervalı üçün AAVSO-nun fotometrik müşahidələrinin nəticələri [9] əsasında V filtrində parlaqlıq əyrisi qurulmuşdur (şəkil 1*b*). Hər iki parlaqlıq əyrisində nöqtələr səpilməmiş alınır, bu da gecə və mövsüm ərzində ulduzun parlaqlığının tezdəyişmələrini göstərir.

Periodikliyin araşdırılması üçün biz bütün müşahidə nəticələrinə Scargle metodundan istifadə etməklə statistik spektral furiye-analizini tətbiq etmişik. Nümunə olaraq şəkil 2-də 07-09-2018 tarixi və 30-06 ÷ 18-10-2018 aralığı üçün V-nin qiymətləri üçün güc spektri verilmişdir.

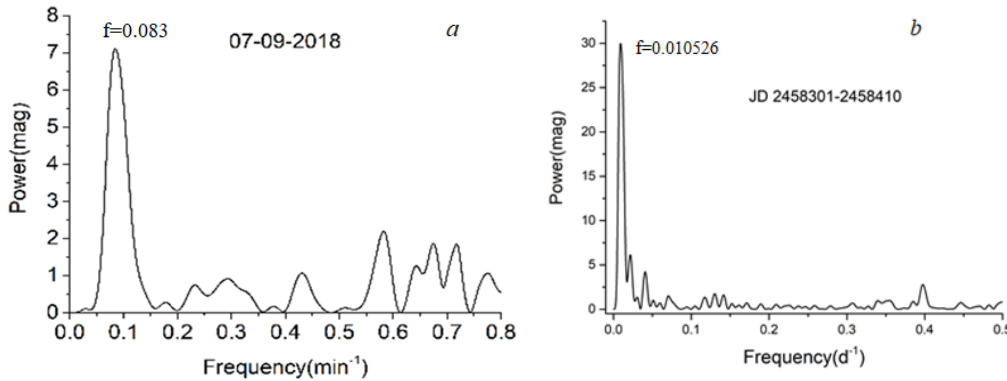

Şəkil 2. V qiymətlər massivinə görə güc spektri. *a* - 07-09- 2018 tarixi üçün 0÷0.8 tezlik intervalında güc spektri, *b* - 30-06 ÷ 18-10-2018 aralığı üçün 0÷0.5 tezlik intervalında güc spektri.

Güc spektrlərində ən yüksək pik şəkil 2*a*-da tezliyin $f_1=0.083 \text{ min}^{-1}$ qiymətinə, şəkil 2*b*-də isə tezliyin $f_2=0.010526$ uyğun gəlir. Buradan isə birinci üçün $P=1/f = 1/0.0846 = 12$ dəq, ikincisi üçün $P=95$ gün alınır.

Şəkil 3-də 07-09-2018 tarixi və 30-06 ÷ 18-10-2018 aralığı üçün üçün V filtrində parlaqlığın fazadan asılılıq diaqramları verilmişdir.

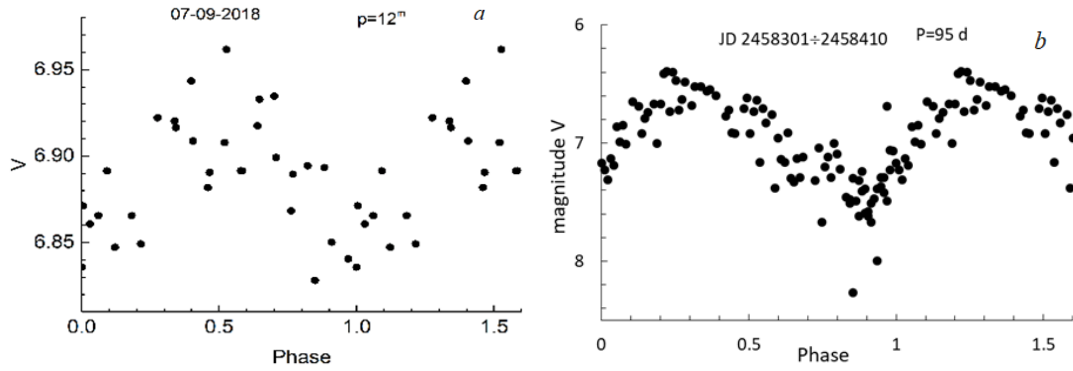

Şəkil 3. CH Cyg-nin V filtrində parlaqlığın faza diaqramları. *a* - 07-09-2018 tarixi, P=12 dəqiqə; *b* - 30-06 ÷ 18-10-2018 aralığı, P = 95 gün.

NƏTİCƏ

Fotometrik müşahidələrin nəticələri göstərmişdir ki, parlaqlığın dəyişməsində 12 dəqiqəlik və 95 günlük periodik dəyişmələr aşkar edilmişdir. Ulduzun parlaqlığının dəyişməsində periodun tərəfimizdən tapılan qiymətləri müxtəlif tədqiqatçılar tərəfindən müxtəlif zamanlarda tapılmış qiymətlərlə çox uyğunluq təşkil edir. CH Cyg ulduzunda baş vermiş qısa müddətli sürətli dəyişkənliyi (sayrışmaları) isti cırtıdan (WD) ulduz ətrafındakı akresiya diskinin qeyri stabilliyi, ~ 95 günlük periodik dəyişmələri isə simbiotik sistemin əsas ulduzu olan qırmızı nəhəngin (RG) radial pulsasiyası ilə izah oluna bilər.

ƏDƏBİYYAT SIYAHISI

30. Van Leeuwen, F., Hipparcos, the New Reduction of the Raw Data // Astrophysics and Space Science Library, (**Jurnal məqaləsi**), Volume 350, 2007, Pages 307-315.
31. Mikolajewski, M., Mikolajewska, J., Khudiakova, T. N., A long-period symbiotic binary CH Cygni. I - A hundred years' history of variability //Astronomy and Astrophysics, (**Jurnal məqaləsi**), Volume 235, no. 1-2, 1990, Pages 219-23.
32. Mikailov, Kh. M.; Khalilov, V. M., Spectral investigations of the symbiotic star CH Cygni //Kinematika i Fizika Nebesnykh Tel, (**Jurnal məqaləsi**), Volume 21, Issue 6, 2005, Pages 452-460.
33. Stoyanov, K. A.; Marti, J.; Zamanov, R., et al., Optical flickering of the symbiotic star CH Cyg, //Bulgarian Astronomical Journal, (**Jurnal məqaləsi**), Volume 28, 2018, Pages 42-47.
34. T. Iijima, H. Naito, and S. Narusawa, High-velocity equatorial mass ejections and some other spectroscopic phenomena of the symbiotic star CH Cygni in an active stage, // Astronomy & Astrophysics, (**Jurnal məqaləsi**), Volume 622, Issue 45, 2018, Pages 2-15.
35. Abdullayev, B.I., Alekberov, I.A., Gulmaliyev, N.I., et al., A new photometer – polarimeter coupled with ccd // Azerbaijani Astronomical Journal, (**Jurnal məqaləsi**), №4, 2012, Pages 39-47.
36. Henden, A.; Munari, U.UBV(RI)C photometric sequences for symbiotic stars //Astronomy and Astrophysics, (**Jurnal məqaləsi**), Volume 458, Issue 1, October IV 2006, Pages 339-340.
37. https://www.researchgate.net/publication/234223728_The_triple_symbiotic_system_CH_Cygni (**online məqalə**).
38. <https://www.aavso.org/LCGv2/> (**online məqalə**).

BIOLOGY

AKUPUNKTUR NÖQTƏLƏRƏ MÜXTƏLİF FORMALI SİQNALLARLA TƏSİR QURĞUSUNUN LAYİHƏLƏNDİRİLMƏSİ

ƏLİYEV T.A., QAFAROV Q.A.

Azərbaycan Texniki Universitet
qafarov1997@gmail.com

Annotasiya: Müasir elektropunkturanın prespektivli və ən yeni müalicə üsullarından biri ritmiki (impuls, trapesiyavari, eksponensial) cərəyanlar vasitəsilə müalicədir. Belə ritmiki cərəyanaların göstəriciləri elə təyin edilməlidir ki, fəaliyyətdə olan bioloji sistemin fizioloji ritminə uyğun olsun. Bu məqsədlə məqalədə NE555 mikrosxem vasitəsilə yaradılan funksional generatorun tətbiqinə baxılmışdır.

Açar sözlər: Akupunktur, elektropunktur, ritmiki cərəyanlar, NE555 mikrosxemi, stimulyasiya

Akupunktur sözü Latın mənşəli olub acus (iynə) və punctura (batırma, Punch) sözlərindən meydana gəlmişdir. Beləliklə iynə batırma mənasında işlədilən akupunktur sözü müasir tibdə istifadə olunur. Müasir yanaşma ilə akupunktura verilən tərif isə dəri üzərində yerləşən bəzi xarakterik nöqtələrə iynə, vakuum, təzyiq, elektrik cərəyanı, lazer və ya ultrasəs şüaları tətbiq edilərək müalicəvi təsir göstərməkdir. Akupunktur qədim tarixə malik müalicəvi metodlarından biri olub 2-3 min il əvvəl tibbi praktikada tətbiq edilməyə başlanmışdır. Hal-hazırda bir çox xəstəliyin müalicəsində istifadə edilməsinə baxmayaraq fiziologiya və kliniki informasiyalar əskikliyi səbəbindən Qərb təbabətindəki öz yerini alması üçün yüz illərin keçməsi lazım oldu.

Akupunktur müalicənin təsir mexanizmi hələ elmə tam məlum deyildir. Müalicənin təsir mexanizmini izah edən bir çox nəzəriyyələr mövcuddur: kapilyar, embrioloji, atom partlayışı, bioelektrik. Adları çəkilən nəzəriyyələr qərb nəzəriyyələridir. Elektrolitik dissosiasiya nəzəriyyəsi müalicənin təsir mexanizminin izahatında mühüm rol oynayır. Şərq təbabətində təsir mexanizminin açıqlamasını Doasizm nəzəriyyəsi təşkil edir. Akupunktura təbabətin şüarı olan “ xəstəliyi yox xəstəni müalicə etməli və orqanizmə heç bir yan təsir verməməlidir” prinsipinə tam cavab verir.

Akupunktur nöqtələrə təsir məqsədiylə qeyd olunan üsullardan istifadə edilir: iynəbatırma, dağlama (maksoterapiya), vakum masajı, lazerpunktura, farmopunktura, nöqtə masajı elektropunktura.

Elektropunktura müxtəlif növlü elektrik cərəyanalar vasitəsilə bioloji aktiv nöqtələrə təsir göstərməkdir. 1825-ci ildə fransız alim Sarlandjer bu haqda ilk məlumatı vermişdir. Sarlandjer çox sadə yolla bədənə yeridilmiş metal iynələrə elektrik cərəyanı vermişdir və nəticədə analgeziya (ağrıkəsici təsir) törətmişdir. Hal-hazırda bu metod geniş tətbiq edilir. Kiçik ölçülü elektrodlarla kiçik amplitudlu müxtəlif formalı elektrik qıcıqları bioloji aktiv nöqtələrin köməyi ilə dərinin dərin qatlarına təsir göstərilir. Bu tip cərəyanlar bioloji aktiv nöqtələrə təsir göstərməklə sinir ötürücülərində oyanma yaradır, bu da toxumaların funksional dəyişikliklər yaradır.

Müasir elektropunkturanın prespektivli və ən yeni müalicə üsullarından biri ritmiki (impuls, trapesiyavari, eksponensial) cərəyanlar vasitəsilə müalicədir. Belə ritmiki cərəyanaların göstəriciləri elə təyin edilməlidir ki, fəaliyyətdə olan bioloji sistemin fizioloji ritminə uyğun olsun. Bu göstəricilər düzgün təyin edilməzsə ritmiki cərəyan qeyri-adekvat qıcıqlanma yaradır. İmpulslar hüceyrələrdən keçərkən fizioloji reaksiya-elektrodların yerləşdiyi nahiyədə əzələlərin yığılması baş yaranır.

Elektropunktur stimulyasiyada istifadə edilən cərəyanın tezliyi: De-Qi yaradan cərəyanlar əzələnin qıç yığılmasını təmin edən cərəyanlardan 5-10 qat daha yüksək qiymətə malikdir (0,1 msan, 25V, 2,5-5 mA). 1960 cı ilə cərrahi analgetik təsirdə ən optimal qıcıqlanma cərəyanının tezliyi 4 Hs olanda mümkündür. Tədqiqatlarda 2-4 Hs də lazimi miqdarda endorfin və kortizol ifrazı olduğu sübut edilmişdir. Alçaq tezlikli stimulyasiyalarda əzələdə ardıcıl olaraq əzələnin yığılması- boşalması sürətlə baş verir. Yüksək tezlikli stimulyasiyada ($f \geq 20$ Hs) əzələnin fəaliyyət periodu tamalana bilmir. Əzələ yığılma fazasından boşalma fazasına keçid vaxt tapa bilmədiyi üçün əzələ yığılı vəziyyətdə qalmalı olur. Elektropunkturda cərəyana qarşı toxumanın müqavimətinin minimum səviyyədə olması üçün müxtəlif formalı və müxtəlif tezlikli cərəyanlardan istifadə olunur. Bəzi cihazlar tezliyi idarə olunan cərəyanlar verirlər (elektropunktur stimulyasiyada əsasən 4-200 hs tezlikli cərəyanlardan istifadə olunur).

Bioloji aktiv nöqtənin sakitləşdirici təsiri üçün yüksək şiddətli cərəyan verilməli, nöqtəyə tonuslaşdırıcı təsir göstərmək üçün isə aşağı şiddətli cərəyandan istifadə edilir. Ağırlı xəstəliklərdə sedasyon, xronik xəstəliklərdə tonifion təsir göstərmək lazımdır. Aparılan tədqiqatlar nəticəsində bioloji aktiv nöqtələrin elektrostimulyasiyasında istifadə edilən cərəyanın tezliyi 1-4 Hs, İmpulsun davam etmə müddəti 150-250 μ s götürülməsi qəbul edilmişdir.

NE555 mikrosxemi üzərində qurulmuşdur. Bu generatorun çıxışında sinusoidal, mişarvari və impuls siqnalları hasil olunur. Bu sxem EWB proqramı əsasında qurulmuş və sxem elementlərinin seçilməsiylə sxemin çıxışında siqnallar osilloqraf vasitəsilə müşahidə edilmişdir. Generatorda generasiya şərtinin ödənməsi üçün sxemdə elementlər seçilmiş və onların hesabı aparılmışdır. Faza şərtinin ödənməsi üçün mikrosxemin girişi ilə çıxışı arasında RC dövrəsinin əks əlaqə dövrəsinin fazalar fərqi 180° olmalıdır. Bu şərt mikrosxemin daxilində olan tranzistorla çıxışdakı elementlərlə yaradılmış əks əlaqə dövrəsi vasitəsilə həyata keçirilir.

NE555 mikrosxemi daxilində funksional olaraq 2 ədəd əməliyyat gücləndiricisi üzərində qurulmuş komparator dövrəsindən, Set-Reset triggerindən (Flib-Flob) və bir ədəd n-p-n tipli tranzistor dövrəsindən ibarətdir. Dövrənin daxilində üç ədəd eyni qiymətli rezistor yerləşdirilmişdir. NE555-nin daxili strukturu aşağıdakı şəkildə verilmişdir.

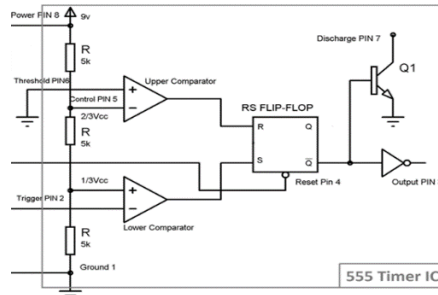

Şəkil 1. NE555 mikrosxeminin daxili strukturu

Şəkil 1-dəndə görüldüyü kimi müqavimətlərin komparatorla əlaqələndirildiyi nöqtələrdə $\frac{1}{3} V_{cc}$ və $\frac{2}{3} V_{cc}$ gərginlik yaranır. Yuxarıdakı komparatorun invers girişinə $\frac{2}{3} V_{cc}$ gərginlik, aşağıdakı komparatorun qeyri invers girişinə $\frac{1}{3} V_{cc}$ gərginlik tətbiq olunur. Triggerin Set (S) girişinə məntiqi vahid tətbiq olunanda Q (RS triggerinin düz çıxışı) çıxışında məntiqi vahid formalaşır. Reset (R) girişinə məntiqi vahid verilsə Q (RS triggerinin invers çıxışı) çıxışında məntiqi yuxarı səviyyə formalaşır. Triggerin invers çıxışı npn tranzistorunun bazasına birləşdirilmişdir. Belə ki, triggerin invers çıxışında məntiqi vahid formalaşanda tranzistor açılır və kondensatorun tranzistor dövrəsi vasitəsilə boşalmasını təmin etmək üçün Discharge çıxışı tormağa birləşdirilməlidir.

Aparılan tədqiqatlar nəticəsində və eyni zamanda müxtəlif ədəbiyyatlardan istifadə edilərək məqalədə aşağıdakı təklif və nəticələr əldə edilmişdir.

- Akupunktur və elektropunktur müalicə metodlarına baxılmış və informativlik nöqtəyi nəzərindən üstün olan elektropunktur müalicə qurğusu üçün sxem məsləhət görülmüşdür.
- Mikrosxemin stabilliyi nəticəsində sərt impulslar əldə olunduğu üçün elektropunktur stimulyatorların layihələndirilməsində istifadəsi məsləhət görülmüşdür.

Design of impact equipment with different shapes signals to acupuncture points

Aliiev T.A., Gafarov G.A.

Azerbaijan Technical University

Annotation: One of the most promising and newest methods of modern electropuncture is rhythmic (pulse, trapezoidal, exponential) treatment. Indicators of such rhythmic currents should be defined in such a way as to correspond to the physiological rhythm of the functioning biological system. For this purpose, the article looks at the application of a NE555 micro-circuit generator.

Keywords: acupuncture, electropuncture, rhythmic currents, NE555 microchemistry, stimulation.

Проектирование ударного оборудования с сигналами различной формы для акупунктурных точек

Алиев Т.А., Гафаров Г.А.

Азербайджанский Технический Университет

Аннотация: Одним из наиболее перспективных и новейших методов современной электропунктуры является ритмическое (пульсовое, трапециевидное, экспоненциальное) лечение. Показатели таких ритмических течений должны определяться таким образом, чтобы соответствовать физиологическому ритму функционирующей биологической системы. С этой целью в статье рассматривается применение микросхемы-генератора NE555.

Ключевые слова: иглоукалывание, электропунктура, ритмические токи, микрохимия NE555, стимуляция.

ƏDƏBİYYAT

1. Н.А. Кореневский, Е.П. “Попецителев, С.П. Серегин Медицинские приборы, аппараты, системы и комплексы” Курск 2009, с.983
2. Лупичев Н.Л “Электропунктурная диагностика, Гомеотерапия и Феномен Далинодействия” с.130.
3. В.П. Куценко, Ю.А. Скрипник, Н.Ф. Трегубов, К.Л. Шевченко “Новый подход к электропунктурной диагностике” г. 2010, с.119-123.
4. Azərbaycan Respublikasının Ümumimillî ideri Heydər Əliyevin 94 illiyinə həsr olunmuş “Gənclər və Elmi İnovasiyalar” adlı elmi-texniki konfransı “Bioloji aktiv nöqtələrin lokallaşdırılması” Əliyev T.A., Qafarov Q.A. Bakı 2017, səh 180-182.
5. Azərbaycan Respublikasının Ümumimillî ideri Heydər Əliyevin 93 illiyinə həsr olunmuş “Gənclər və Elmi İnovasiya-lar” adlı elmi-texniki konfransı “Dəri müqavimətinin ölçülməsi” Əliyev T.A., Qafarov Q.A. Bakı 2016, səh 164-166
6. T.Əliyev, Q.Qafarov. “Bioloji aktiv nöqtələrin tədqiqində mikrokontrollerli ölçmə sisteminin tətbiqi” 18-20 dekabr 2019-cu il “Azərbaycan və Türkiyə Universitetləri: təhsil, elm, texnologiya” I Beynəlxalq elmi-praktiki konfransın materialları. Bakı 2019, səh 194-199.

MASAZIR GÖLÜNÜN MİKOBİOTASI: TAKSONOMİK STRUKTURU VƏ AYRI – AYRI CİNSLƏRİN ƏRAZI ÜZRƏ RASTGƏLMƏ TEZLİYİ

YUNUSOV E.R^{1,2}

¹AMEA Mikrobiologiya İnstitutu, , Badamdar 40, Bakı, AZ1004,

²Bakı Mühəndislik Universiteti, Kimya – Biologiya kafedrası, Xırdalan şəhəri, AZ0101

E-mail: elsadyunuslu@gmail.com

AZƏRBAYCAN

Xulasə:

Mikroskopik göbələklər global ekosistemdə geniş yayılmış və bir çox müxtəlif stresli mühitlərdə yayılan orqanizmlərdir. Torpaq şoranlaşması ciddi ekoloji problem olaraq qeyd olunur. Torpaqdakı digər canlılar kimi mikromisetlərin də duzluluq steresinə qarşı reaksiyası müxtəlifdir. Bu məqsədlə hipersalin ərazi sayılan Abşeron yarımadasında yerləşən Masazır

gölünün sahilindən götürülmüş torpaq nümunələrindən izolyasiya olunmuş 11 cinsə aid olan 25 növ mikroskopik göbələyin ərazi üzrə rast gəlmə tezliyi öyrənilmişdir. Aspergillus cinsinə aid göbələk növləri dominant, Penicillium, Paecilomyces, Fusarium, Cladosporium cinslərinə aid növlər tez – tez rast gəlinən, digər cinslərə aid olan növləri isə nadir və təsadüfi rast olunan növlər kimi təsnifləndirilmişdir. Tədqiqat zamanı Masazır gölünün mikobiotasının taksonomik strukturu, cinslərin və növlərin rast gəlmə tezliyi öyrənilmişdir, həmçinin ərazidən izolyasiya olunduğu sahələrin GPS kodları da dəqiqləşdirilərək ArkGIS 10.4.1 proqramında məlumat bazası yaradılmış və xəritələşdirilmişdir.

Açar sözlər: Mikobiota, duzluluq, mikromiset, rast gəlmə tezliyi, dominant cins

Giriş:

Torpaq şoranlaşması ciddi ekoloji problem olaraq qeyd olunur. Bu kənd təsərrüfatında nəzərə çarpan bir problemdir.

BMT-nin ərzaq və kənd təsərrüfatı üzrə komissiyasının smetaları (nəzərdə tutulan xərclərin cədvəli) göstərir ki, dünyada suvarılan torpaqların 250 milyon hektarı, təxminən 50%-i artıq şoranlaşmanı və torpağın hopdurma problemlərini göstərir və hər il 10 milyon hektarı bu problemlərə görə istifadəyə yararsız hesab edilir [1]. UNISCO və FAO-nun statistikalarına əsasən dünyada şoran torpaqların ərazisi $9.5 \times 10^7 \text{ km}^2$ -dir [2]. Bu rəqəm respublikamızda 1125,8 – 1299 km^2 -dir. Mil-Qarabağ, Muğan-Salyan, Şirvan düzlərində, Samur-Dəvəçi ovalığı, Naxçıvan düzü və Abşeron yarımadasının suvarılan zonalarında bu torpaqlar daha geniş yayılmışdır. Bu torpaqların şoranlığı qərbdən şərqə Xəzər dənizi sahillərinə doğru artır [3].

Dünyada suvarılan ərazilərin 1/3-nin duz stressi altında olduğu müəyyən edilmişdir [4]. Azərbaycanda suvarılan torpaqların 43.8% şoranlaşmaya məruz qalıb (müvafiq olaraq şoran torpaqlar) [5].

Şoranlaşma və şorakətlilik torpaqda suda həll olan duzların yığımindan ibarətdir. Bu duzlara kalium (K^+), maqnezium (Mg^{2+}), kalsium (Ca^{2+}), xlorid (Cl), sulfat (SO_4^{2-}), karbonat (CO_3^{2-}), bikarbonat (HCO_3) və natrium (Na^+) ionları daxildir. Şoran torpaqlarda NaCl-un miqdarı 0,5%-dən çox olur [6]. Mübadilə olunan natriumun faiz (MNF) miqdarı 15 dən az olan şoran torpaqların pH dəyəri 7.0-ə yaxındır, Mübadilə olunan natriumun faiz miqdarı 15 dən çox olan şoran torpaqlarda pH dəyəri daha yüksək (pH adətən 8,5-ə qədər) olur və elektrik keçiriciliyi 4mmho/cm və ya 4 mS / sm-dən artıqdır [7].

Duzluluq stressi dedikdə əsasən NaCl-un miqdarından aslı olaraq canlı orqanizmlərin baş verən mənfi osmotik potensiala qarşı reaksiyasıdır.

Torpaqdakı digər canlılar kimi mikromisetlərin də duzluluq stressinə qarşı reaksiyası müxtəlifdir. Göbələklərdə mənfi osmotik potensial sporun cücməsini və hifin böyüməsini azaldır və morfolojiyasını [8] və genin expressiyasını dəyişir [9], qalın divarlı sporların formalaşması ilə nəticələnir [10].

Göbələklərin osmotik stressə bakteriyalarla müqayisədə daha çox həssas olduğu bildirilmişdir [11; 12; 13]. Mikroskopik göbələklər qlobal ekosistemdə geniş yayılmış və bir çox müxtəlif stressli mühitlərdə yayılan orqanizmlərdir [14]. Natrium xloridin fərqli konsentrasiyaları ilə şoranlaşan torpaqlarda ümumi göbələk sayında əhəmiyyətli dərəcədə azalma var [1].

Azərbaycanda bu istiqamətdə araşdırmaların aparılmadığını nəzərə alaraq duzluluq stressinə qarşı mikromisetlərdə baş verən dəyişkənlikləri öyrənmək vacibdir.

Aparılan işin məqsədi mikobiotanın taksonomik strukturunu müəyyənləşdirmək və mikobiotanın formalaşmasında iştirak edən ayrı – ayrı cinslərin ərazi üzrə rast gəlmə tezliyini təyin etməsi.

Material və metodlar:

Tədqiqat sahəsi olaraq Azərbaycan Respublikası Abşeron rayonu Masazır gölünün sahili götürülmüşdür. Masazır gölü Bakı şəhərindən 18 km şimal-qərbdə 49° 45' 15" E və 49° 47' 45" E

aralığı və 40° 29' 21" N və 40° 31' 40" N aralığında Novxanı, Masazır və Saray qəsəbələri arasında (dəniz səthindən 4 m yüksəkdə) yerləşir. Göl ellips formasında olub axarsız şor sudan ibarətdir. Sahil xəttinin uzunluğu 14 km, sahəsi 10 km² [15], duzluluğu 33 promildir (>200 mS/cm). Qidasını, əsasən yağış qismində yeraltı sular təşkil edir. Gölün Şimal,cənub və qərb sahili qumlu, çınqıllı və gilli torpaqlar, Şərq sahilləri isə əsasən gildən ibarətdir.

Masazır gölünü Şimal – Şərq, Şimal – Qərb, Cənub –Şərq və Cənub – Qərb istiqamətində şərti bölərək göldən 2-3 m aralı, sahil boyu ara məsafələri 100 – 200 m, dərinliyi 50 – 80 sm lik quyular qazılaraq 42 nümunə sahəsi təyin olundu.Təyin olunmuş sahədən şaquli hissəsindən dioqanal üzrə müəyyən dərinlikdən (səth, 10 sm, 20 sm, 40 sm, 60 sm, 80 sm) torpaq nümunələri götürülmüşdür Götürülən torpaq nümunələrindən suspenziyalar hazırlanaraq duzluluq dərəcəsi, elektrik keçiriciliyi təyin olunmuş [7] sonra bununla paralel suspenziyanın turşuluq (pH) dərəcəsidə dəqiqləşdirilmişdir.

Torpağın mikobiotasını öyrənmək üçün məlum metodlarla toraقدan nümunələr götürülərək [16;17,18.] Səməni şirəli qidalı mühitdə inokulyasiya olunmuşdur. Aqar lövhəsində bitmiş koloniyaların təmiz kulturaları alınmış və identifikasiyaları aparılmışdır.

Nəticə və müzakirə

Torpağın fiziki xüsusiyyətləri və tərkibi canlı orqanizmlərin eləcədə mikromisetlərin inkişafına təsir edən əsas amillərdəndir. Bu məqsədlə də ilk olaraq mikromisetləri izolyasiya etdiyimiz 42 müxtəlif nümunə sahəsindən götürülmüş torpaq nümunələrinin hər birinin fiziki tərkibi, duzluluq konsentrasiyası və turşuluq dərəcəsini təyin etdik. Nümunə götürülən ərazilərin duzluluq konsentrasiyası 1.08 mS/cm - 61.12 mS/cm arasında dəyişir. Ümumiləşdirilmiş nəticələr cədvəl 1-də göstərilmişdir.

Təyin olunmuş ərazi	Torpağın tərkibi	Duzluluq konsentrasiyası mS/cm	Turşuluq pH
Şimal – Şərq sahili	Qumlu, çınqıllı, əsasən gilli	20.49	8.03
Şimal – Qərb sahili	Qumlu, çınqıllı, gilli	14.42	7.87
Cənub – Şərq sahili	Qumlu, çınqıllı, əsasən gilli	12.6	8.03
Cənub – Qərb sahili	Qumlu, çınqıllı, gilli	14.26	7.83

Cədvəl 1: Təyin olunmuş ərazinin torpaq tərkibi haqqında məlumat.

Təyin olunmuş ərazidən götürülmüş torpaq nümunələrindən 10 cinsə aid olan 25 müxtəlif növ izolyasiya olunmuşdur.

Tədqiqatımızın davamı olaraq inokulyasiya olunmuş ştamm nümunələri izolyasiya olunduğu nümunə sahələrinə əsasən qruplaşdırılaraq sayılmış, rast gəlmə tezliyi hesablanmışdır. Ekosistemdə rast gəlinən göbələklərin rast gəlmə tezliyi 50% və yuxarı olarsa dominant, 10 – 40 % arasında olduqda tez – tez rast gəlinən, 10 % dən az olması nadir və a təsadüfi növlər kimi xarakterizə olunur [19,20]. Masazır gölünün mikobiotasında təsadüf olunan göbələk cinslərinin rast gəlmə tezliyi təyin edilmişdir (Cədvəl 2).

Cinslər	Şimal-Qərb sahili 16 nöktədə	Cənub-Qərb sahili 14 nöktə	Cənub-Şərq sahili 7 nöktə	Şimal-Şərq sahili 5 nöktə	Rast gəlmə tezliyi “ %” ilə
<i>Aspergillus</i>	6	10	2	4	52.38 %
<i>Beauveria</i>	0	0	2	1	7.14 %
<i>Cladosporium</i>	4	5	0	2	26.19 %
<i>Curvularia</i>	1	3	0	0	9.25 %
<i>Epicoccum</i>	0	0	0	2	4.76 %
<i>Fusarium</i>	3	3	2	1	21.43 %
<i>Paecilomyces</i>	5	5	1	0	26.19 %
<i>Penicillium</i>	4	6	2	2	33.33 %
<i>Phomopsis</i>	1	1	0	0	4.76 %
<i>Verticillium</i>	0	0	0	3	7.14 %

Cədvə 2: Masazır gölünün sahil boyu tədqiqat sahəsinin cins zənginliyi və rast gəlmə tezliyi.

Alınan nəticələrə görə bu qənaətə gəlmək olar ki nümunə götürülən ərazilərdən izolyasiya olunmuş göbələk sayına və müxtəlifliyinə baxsaq görürük ki, Aspergillus cinsinə aid göbələk növləri dominant, Penicillium, Paecilomyces, Fusarium, Cladosporium cinslərinə aid növlər tez – tez rast gəlinən, digər cinslərə aid olan növləri isə nadir və təsadüfi rast olunan növlər kimi təsniflənmişdir. Həmçinin izolyasiya olunduğu sahələrin GPS kodlarında dəqiqləşdirilmiş və ArkGIS 10.4.1 proqramında məlumat bazası yaradılmış, xəritələşdirilmişdir.

Ədəbiyyat

1. CODEVASF - Salinizacao do solo. Disponível em http://www.codevasf.gov.br/programas_acoes/irrigacao/salinizacao-do-solo Acesso em 10/03/2011.
2. Maria C. Hernandez Soriano. *Soil Health and Land Use Management* 2012. Pp 177-190
3. Q.Məmmədov. *Torpaqşünaslıq və torpaq coğrafiyasının əsasları*. Bakı 2007. Səh 378-383
4. FAO (2004) *Food Agriculture Organization* <http://www.fao.org>
5. FAO (2018). *Food and Agriculture Organization of the United Nations and Lomonosov Moscow State University* ISBN 978-92-5-130141-8
6. R.T.Əliyev, M.Ə.Abbasov, V.R.Rəhimli. *Stres və bitkilərin adaptasiyası*. Bakı 2014, Səh-49-57
7. Rayment GE and Higginson FR, (Eds.)1992. *Electrical conductivity, in Australian laboratory handbook of soil and water chemical methods*, Inkata Press, Melbourne, pp15-16.
8. Juniper, S., Abbott, L.K. (2006). *Soil salinity delays germination and limits growth of hyphae from propagules of arbuscular mycorrhizal fungi*. *Mycorrhiza*, Vol. 16, No 5, (July, 2006), pp. 371-379, ISSN: 1432-1890.
9. Liang, Y.; Chen, H.; Tang, M.J. & Shen, S.H. (2007). *Proteome analysis of an ectomycorrhizal fungus Boletus edulis under salt shock*. *Mycological Research*, Vol. 111, No 8, (August, 2007), pp. 939-946, ISSN: 0953-7562.
10. Mandeel, Q.A. (2006). *Biodiversity of the genus Fusarium in saline soil habitats*. *Journal of Basic Microbiology*, Vol. 46, No 6, (December, 2006), pp. 480-494, ISSN: 0233-111X.
11. Pankhurst, C.E., Yu, S., Hawke, B.G. & Harch, B.D. (2001). *Capacity of fatty acid profiles and substrate utilization patterns to describe differences in soil microbial communities associated with increased salinity or alkalinity at three locations in South Australia*. *Biology and Fertility of Soils*, Vol. 33, No 3, (March, 2001), pp. 204–217, ISSN: 0178-2762.
12. Richards LA, editor. *Diagnosis and improvement of saline and alkali soils*. Washington, DC: United States Department of Agriculture; 1954. pp. 4–18. Handbook no. 60
13. Sardinha, M.; Muller, T.; Schmeisky, H. & Joergensen, R.G. (2003). *Microbial performance in soils along a salinity gradient under acidic conditions*. *Applied Soil Ecology*, Vol. 23, No 3, (July, 2003), pp. 237–244, ISSN: 0929-1393.
14. Redecker, D., Kodner, R., Graham, L.E., 2000. *Glomalean fungi from the ordovician*. *Science* 289, 1920–1921.
15. M. Həsənov, X. Zamanov, B. Cəfərov, N. Vəliyev. *Azərbaycanın çayları, gölləri və su anbarları*. Bakı 1973. Səh 111-112
16. J.B.cəfərov. *Mikrobiologiya və virusologiya əsasları fənnindən praktikum*. Bakı 1988, səh 90-92
17. N.A. Doudka, *Methods of Experimental Mycology*, 1982, p.439.
18. Wichern, J.; Wichern, F. & Joergensen, R.G. (2006). *Impacto of salinity on soil microbial communities and the decomposition of maize in acidic soils*. *Geoderma*, Vol. 137, No 1-2, (December, 2006), pp. 100-108, ISSN: 0016-7061.
19. Shearer C., descols E., Kohlmeier B., Marvanova L, Padgett D, *Biodiversity and Conservation*. 2007.16(1)49-67
20. Hyde K, Bussaban B, *Biodiversity and Conservation*. 2007.16(1)7-35

TEXNİKİ ÜZÜM ÇEŞİDLƏRİNİN QIYMƏTLƏNDİRİLMƏSİNDƏ İNNOVATİV METODLARIN SƏMƏRƏLİLİYİ

MÖVLUD HÜSEYNOV

Üzümçülük və Şərabçılıq Elmi-Tədqiqat İnstitutu

Üzümün emalı və şərabın texnologiyası şöbəsi

movludh@mail.ru

BAKİ, AZƏRBAYCAN

XÜLASƏ

Aparılan elmi-tədqiqat işində texniki üzüm çeşidlərinin perspektivliyinin qiymətləndirilməsi zamanı Beynəlxalq Üzüm və Şərab təşkilatı (International Organisation of Vine and Wine – OIV) tərəfindən də qəbul edilən, Kodeks tədqiqatlarında öz əksini tapan standart beynəlxalq metodların

tətbiqi qaydaları araşdırılmışdır. Tədqiqatlar nəticəsində ölkəmizdə ilk dəfə olaraq texniki üzüm çeşidlərinin mexaniki və biokimyəvi göstəricilərinin, bioloji və təsərrüfat-texnoloji xüsusiyyətlərinin ətraflı öyrənilməsi, genotiplərin əlamət və xüsusiyyətlərinin, o cümlədən onların perspektivliyinin OIV ampelodeskriptorları vasitəsilə innovativ model əsasında rəqəmsal qaydada təyin edilməsi metodları işlənib hazırlanmışdır. Üzüm çeşidlərinin texniki-texnoloji istifadə istiqamətlərindən asılı olaraq perspektivliyinin rəqəmsal müəyyənləşdirilməsi məqsədilə OIV-nin müxtəlif ən mühüm ampelodeskriptorlarından təşkil edilmiş "Perspektivliyin qiymətləndirilməsinin yeni modeli" çox operativ və səmərəli üsuldur.

AÇAR SÖZLƏR: Ampelodeskriptorlar, keyfiyyət, üzüm çeşidi

GİRİŞ

Üzüm məhsullarının istifadəsi çoxşaxəli olub, ondan təzə halda istifadə ilə yanaşı, geniş çeşiddə alkoqollu və alkoqolsuz məhsullar istehsal edilir. Bunlar arasında şərəb, üzüm şirəsi, kişmiş, mövüc və digər emal məhsulları dietik və müalicəvi xüsusiyyətlərinə, qidalılıq dəyərinə, xüsusilə də qida təhlükəsizliyi baxımından strateji məhsullardır. Üzümün konkret bir aqroiqlim şəraitində istifadə və emal xüsusiyyətindən asılı olaraq üzüm çeşidlərinin salxım və gilələrinin morfometrik, mexaniki, biokimyəvi, təhlükəsizlik, çeşid müxtəlifliyi və s. parametrlərinin öyrənilməsi onlardan məqsədyönlü və rəqabətqabiliyyətli məhsulların alınmasına zəmin yaradır.

Hər bir üzüm çeşidinin becərilədiyi yerin torpaq-iqlim şəraitindən, tətbiq edilən aqrotexnikadan, çeşidin bioloji və texnoloji xüsusiyyətlərindən və s. asılı olaraq onların mexaniki və biokimyəvi tərkibi müxtəlif olur. Bu baxımdan üzüm çeşidlərinin şirə istehsalı məqsədilə onların uvoloji, biokimyəvi, keyfiyyət, orqanoleptik göstəricilərinin öyrənilməsi, texnoloji istifadə istiqamətinin və yararlılığının qiymətləndirilməsi işləri aktualıq kəsb edir.

Lakin belə vacib məsələlərin həllinə indiyə kimi kifayət qədər diqqət yetirilmədiyindən hazırda onların ətraflı və dərin tədqiqinə zərurət yaranmışdır ki, bu da müasir aqrar elmin qarşısında mühüm problem kimi durmaqla xüsusi aktualığa malikdir.

1. TƏDQIQAT METODU

Tədqiqatın obyektini texniki istiqamətli üzüm çeşidləri üçün OIV 603-1-4 deskriptorları təşkil edir. Aparılan elmi-tədqiqat işində üzüm çeşidlərinin qiymətləndirilməsində OIV tərəfindən də qəbul edilən, Kodeks tədqiqatlarında öz əksini tapan standart beynəlxalq metodların tətbiqi və əhəmiyyəti öyrənilmişdir.

Üzüm çeşidlərinin aqrobioloji və məhsulun uvoloji xüsusiyyətləri (mexaniki və kimyəvi tərkibi) ənənəvi və müasir üsullarla öyrənilir [1-3]. Üzüm çeşidlərinin mineral tərkibinin, biokimyəvi və fiziki-kimyəvi göstəricilərinin öyrənilməsi Üzümçülük və Şərəbçilik Elmi-Tədqiqat İnstitutunun Fiziki-kimyəvi analiz laboratoriyasında müasir cihazlar o cümlədən, FOSS WinescanTM SO₂, ICP-OES (Perkin Elmer Optima 8000) aparatlarının vasitəsi ilə həyata keçirilir. Üzüm genotiplərinin perspektivliyinin müasir üsullarla qiymətləndirilməsində OIV-nin müvafiq deskriptorlarından [1, 2] istifadə edilir (cədvəl).

Cədvəl. Texniki üzüm çeşidlərinin perspektivliyinin qiymətləndirilməsi üçün ən vacib 14 əlamət və göstərici

№	OIV deskriptorları	Üzüm çeşidlərinin fenotipik əlamətləri	Əlamətlərin kodlaşdırılma ardıcılığı	Düzəliş əmsali	"İdeal çeşid" modeli üzrə	
					OIV üzrə bal	Hesablanmış göstərici
1	233	Şirə çıxımı, %	1- çox aşağı (50%-ə qədər), 3- aşağı (51-65%), 5- orta dərəcədə (66-75%), 7- yüksək (76-90%), 9- çox yüksək (91%-dən yuxarı).	0,02	9	0,18

2	505	Gilədəki şəkərlilik	1-çox aşağı (14 q/100 sm ³); 3-aşağı (14-17 q/100 sm ³); 5-orta miqdarda (17-20 q/100 sm ³); 7-yüksək (20-23 q/100 sm ³); 9-çox yüksək (23 q/100 sm ³ -dan yuxarı).	0,04	9	0,36
3	506	Titrlənən turşuluq	1- çox aşağı (3 q/dm ³ -dən az), 3- aşağı (3,1-6 q/dm ³), 5- orta (6,1-9 q/dm ³), 7- yüksək (9,1-12 q/dm ³), 9- çox yüksək (12,1-15 q/dm ³ və daha yuxarı).	0,04	9	0,36
4	304-1	Texniki yetişkənlik göstəricisi	1-çox aşağı; 3-aşağı; 5-orta; 7-yüksək; 9-çox yüksək.	0,06	9	0,54
5	-	Fenol birləşmələrinin miqdarı, q/dm ³	1-çox aşağı; 3-aşağı; 5-orta; 7-yüksək; 9-çox yüksək.	0,05	9	0,45
6	-	Bioloji aktiv maddələrin miqdarı, q/dm ³	1-çox aşağı; 3-aşağı; 5-orta; 7-yüksək; 9-çox yüksək.	0,04	9	0,36
7	-	Dequstasiya qiymətləri, bal	1-çox aşağı; 3-aşağı; 5-orta; 7-yüksək; 9-çox yüksək.	0,25	9	2,25
8	504	Məhsuldarlıq	1-çox aşağı (40 s/ha-ya qədər); 3-aşağı (40-80 s/ha); 5-orta (90-120 s/ha); 7-yüksək (130-160 s/ha); 9-çox yüksək (170 s/ha-dan yuxarı).	0,15	9	1,35
9	153	K ₁ - zoğun bar əmsalı	1-çox aşağı; 3-aşağı; 5-orta; 7-yüksək; 9-çox yüksək.	0,05	9	0,45
10	153-1	K ₂ - barlı zoğun bar əmsalı	1-çox aşağı; 3-aşağı; 5-orta; 7-yüksək; 9-çox yüksək.	0,05	9	0,45
11	600	Şaxtaya davamlılıq	1- çoxdavamsız; 3- davamsız; 5- tolerant; 7- davamlı; 9- yüksəkdavamlı.	0,08	9	0,72
12	459	Boz çürümə xəstəliyinə davamlılıq dərəcəsi	1- çoxdavamsız (5 bal); 3- davamsız (4-4,5 bal); 5- tolerant (3-3,5 bal); 7- davamlı (2-2,5 bal); 9- yüksəkdavamlı (1 bal).	0,03	9	0,27
13	452	Mildiu xəstəliyinə davamlılıq dərəcəsi	1- çoxdavamsız (5 bal); 3- davamsız (4-4,5 bal); 5- tolerant (3-3,5 bal); 7- davamlı (2-2,5 bal); 9- yüksəkdavamlı (1 bal).	0,07	9	0,63
14	455	Oidium xəstəliyinə davamlılıq dərəcəsi	1- çoxdavamsız (5 bal); 3- davamsız (4-4,5 bal); 5- tolerant (3-3,5 bal); 7- davamlı (2-2,5 bal); 9- yüksəkdavamlı (1 bal).	0,07	9	0,63
		Yekun qiymət			126	9,00

2. NƏTİCƏ

Üzüm çeşidlərinin texnoloji parametrlərinin uvoloji, aqrobioloji, biokimyəvi göstəricilərinin qiymətləndirilməsində OIV tərəfindən qəbul edilən və Kodeks tədqiqatlarında öz əksini tapan standart beynəlxalq metodların tətbiq edilməsi, texnoloji yararlılığa malik olan üzüm çeşidlərinin səmərəli üsulla seçilməsi üçün perspektivliyin innovativ metodlar əsasında qiymətləndirilməsi tədqiqatın əsas istiqamətləridir.

Bu və ya digər yüksək keyfiyyətli emal məhsulu almaq üçün ilk xammal kimi üzümün istifadə edilməsinin mümkünlüyünü müəyyən edən çeşid xarakteristikası onun texnoloji səciyyəsinə göstərir. Üzümə texnoloji xarakteristika üzümün və onun emalı məhsullarının enokimyəvi və uvoloji tədqiqi əsasında verilir. Üzüm çeşidlərinin istifadə istiqaməti və texnoloji yararlılığının müəyyən edilməsində uvoloji göstəricilər əsas yerlərdən birini tutur. Uvologiyanın əsas elementlərindən olan mexaniki tərkib isə üzüm çeşidinin təsərrüfat istiqamətini müəyyən edir, bu göstərici müxtəlif çeşidlərdə, həm də eyni çeşiddə belə müxtəlif şəraitlərdə fərqli olur. Üzüm çeşidlərinin məhsulunun kimyəvi komponentlərinin qatılığı və fiziki-mexaniki tərkib elementlərinin göstəriciləri emal sənayesində xüsusi əhəmiyyət kəsb etdiyindən, belə göstəricilərin öyrənilməsi işi hər bir çeşid üçün becəriləndiyi konkret şəraitdə aparılmalı və məhsulun texnoloji istifadə istiqaməti müəyyən edilməlidir.

Qiymətləndirmə zamanı tədqiqata cəlb edilən üzüm çeşidlərinin salxım və gilələrinin mexaniki göstəriciləri öyrənilməlidir. Bu zaman hər bir çeşidin salxımlarının orta kütləsi, salxımların ümumi kütləsinə görə şirə çıxımı, qabıq və lətin qalığı, daraq və toxumun miqdarı (%-lə), 100 gilənin kütləsi və s. müəyyən edilməlidir.

OIV-nin metodlarına əsasən tədqiqatlar zamanı şirə çıxımı 50%-ə qədər olduqda zəif, 51-65% olduqda aşağı, 66-75% olduqda orta, 76-90% olduqda yuxarı, 91%-dən yuxarı olduqda isə çox yuxarı (ampelodeskriptor- OIV 223) kimi qiymətləndirilməlidir [1].

Üzüm çeşidlərinin istifadə istiqamətindən asılı olaraq perspektivliyinin səmərəli üsullarla qiymətləndirilməsi üzrə tədqiqatlar həmişə üzümçülük və şərabçılıq elmində aktuallığı ilə seçilmişdir. Konkret aqroiqlim şəraitində üzüm çeşidlərinin texnoloji istifadə istiqamətindən asılı olaraq perspektivliyinin rəqəmsal qiymətləndirilməsi üçün OIV-nin müxtəlif ən vacib deskriptorları daxil edilmiş "Perspektivliyin qiymətləndirilməsinin yeni modeli" çox operativ və səmərəli üsuldur. Bu məqsədlə texniki üzüm çeşidlərinin qiymətləndirilməsində "ideal çeşid" modelinə 3 qrupda (davamlılıq-25%, məhsuldarlıq-25%, keyfiyyət-50%) cəmləşdirilən 14 ampelodeskriptor (göstərici) daxil edilmişdir. Bu qiymətləndirmə üsulu müxtəlif üzüm çeşidlərinin istifadə istiqamətini səmərəli müəyyən etməklə onun məqsədyönlü istifadəsinə zəmin yaradır.

ƏDƏBİYYAT SİYAHISI

Səlimov V.S. Üzüm genotiplərinin ampeloqrafik tədqiqat üsulları. Bakı: Müəllim, 2014, 184 s.

Səlimov V.S. Üzümçülükdə "İdeal sortun" ampelodeskriptor xüsusiyyətləri və sortların perspektivliyinin qiymətləndirilməsinin yeni modeli // AMEA Mərkəzi Nəbatat Bağının Elmi Əsərləri, 2016, XIV cild, s. 10-23.

Şərifov F.H. Üzümçülük. Bakı: Şərq-Qərb, 2013, 584 s.

CEYRANÇÖL - ACİNOHUR COĞRAFI RAYONUNDA HƏŞƏRATYƏYƏNLƏR DƏSTƏSİNƏ DAXİL OLAN NÖVLƏRİN YAYILMASI

AQIL RƏFI OĞLU HAXIYEV

AMEA Zoologiya İnstitutu

agilhaxiyev@gmail.com

XÜLASƏ. Araşdırma nəticəsində Ceyrançöl - Acınohur rayonunda məməli heyvanların yayılması öyrənilmişdir. Tədqiqat ərazisində 6 dəstəyə (1.Həşəratyeyənlər-*Insectovora* Bowdich, 1821; 2.Yarasalar-*Chiroptera* Blumen Bach, 1779; 3.Dovşankimilər-*Lagomorpha* Brandt, 1855; 4.Gəmiricilər-*Rodentia* Bowdich, 1821; 5.Yırtıcılar - *Carnivora* Bowdich, 1821; 6.Cütdırnaqlılar-*Artiodactyla* Owen, 1848) aid məməli heyvan növləri müəyyən edilmişdir

AÇAR SÖZLƏR: Həşəratyeyən, Ceyrançöl - Acınohur, kirpi, növ, ərazi.

GİRİŞ. Azərbaycan ərazisində Həşəratyeyənlərə aid 24 növ qeyd olunmuşdur [2]. Onların bəziləri yeni metodlar əsasında (sitogenetik, biokimyəvi, molekulyar genetik) təftiş edilmiş, növlərin arealları dəqiqləşdirilmişdir. Əvəllər respublikamızın ərazisində yayıldığı qeyd edilən bəzi növlərin Azərbaycan ərazisində yayılmadığı müəyyən olunmuşdur. Hal-hazırda Azərbaycan ərazisində 15 həşəratyeyən növü qeydə alınmışdır. Bəzi həşəratyeyənlər azsaylı növlər olduğu üçün onların qorunması lazımdır. Buna görə də bu növlər Azərbaycanın Qırmızı Kitabına daxil edilmişdir [2].

METODIKA. Tədqiqat aparılarkən şəxsi və kolleksiya materiallarından istifadə olunmuşdur. Heyvanların tutulmasında diri tutan tələlərdən və torlardan istifadə edilmişdir. Eyni zamanda məqalənin hazırlanmasında ədəbiyyat məlumatlarından da geniş istifadə olunmuşdur.

NƏTİCƏ. Ədəbiyyat məlumatları və şəxsi materiallar əsasında Ceyrançöl - Acınohur rayonunda məməli heyvanların yayılması öyrənilmişdir. Bu ərazidə 6 dəstəyə (1.Həşəratyeyənlər-*Insectovora* Bowdich, 1821; 2.Yarasalar-*Chiroptera* Blumen Bach, 1779; 3.Dovşankimilər-*Lagomorpha* Brandt, 1855; 4.Gəmiricilər-*Rodentia* Bowdich, 1821; 5.Yırtıcılar - *Carnivora* Bowdich, 1821; 6.Cütdırmaqlılar-*Artiodactyla* Owen, 1848) aid məməli növləri müəyyən edilmişdir.

Azərbaycan faunasında hal-hazırda həşəratyeyənlər dəstəsinə 14 növ daxil edilmişdir. Onlardan iki növ Azərbaycanın Qırmızı Kitabına daxil edilmişdir (Cirtədən ağdiş-*Suncus etruscus* Savi, 1822; Kiçik köstəbək-*Talpa levantis* Tomas, 1906).

Kirpilər fəsiləsinin Azərbaycan ərazisində yayılmış 3 növündən (Ağdöş kirpi-*Erinaceus concolor* Martin,1838; Cənub kirpisi-*Erinaceus roumanicus* Barret Hamilton, 1990; Qulaqlı kirpi-*Hemiechinus auritus*Gmelin,1770) tədqiq edilən ərazidə Ağdöş kirpi - *Erinaceus concolor* Martin, 1838 və Qulaqlı kirpi-*Hemiechinus auritus* Gmelin,1770 növlərinə rast gəlinir. Kirpilərin qidalanması haqqında müxtəlif fikirlərə rast gəlinir. Azərbaycanda kirpilərin qidalanması C.A.Nəcəfov, S.A.Əlizadə tərəfindən öyrənilmişdir [3]. Ağdöş kirpi növünün Ceyrançöl - Acınohur fiziki-coğrafi rayonuna həmsərhəd ərazilərində yayılması haqda məlumatlar öz əksini tapmışdır [4]. Əvvəllər belə hesab edilirdi ki, Azərbaycanda adi kirpi (Adi kirpi - *Erinaceus eurpaesus* L., 1758) növü yayılmışdır. Lakin son illərdə müəyyən edilmişdir ki, adi kirpi Avropada, Rusiyanın şimal-qərbində, Qərbi Sibirdə və Qazaxstanda yayılmışdır. Buna görə də adi kirpi Azərbaycan faunasına daxil olan heyvanlar siyahısından çıxarılmışdır.

Cirtədən ağdiş-*Suncus etruscus* Savi, 1822 Ceyrançöl - Acınohur coğrafi rayonunda ərazisində qeydə alınmışdır. Çox az sayda malikdir. Tələyə düşmə ehtimalı 4 %-dir. Təqribi sıxlığı 10 ha əraziyə 2 fərddir. Tədqiq olunan fərdin bədən uzunluğu 52 mm, quyruq uzunluğu 30 mm, pəncə uzunluğu isə 8,3 mm-dir. Dişlərinin sayı 30-a qədər olur. Ağız ətrafında sıx yerləşmiş bığlara rast gəlinir. Cirtədən ağdiş-*Suncus etruscus* Savi, 1822 Azərbaycanın Qırmızı kitabına daxildir (LC-Least concern-daha az təhlükəyə məruz qalan növlər; IV.2.-Azərbaycanda yayılma arealı məhdud olan) növlərə aiddir. Məməlilər arasında ən kiçik kütləyə malikdir. Ədəbiyyat məlumatlarında göstərilir ki, onun ürəyi dəqiqədə 1511 (saniyədə 25) dəfə vurur. Azərbaycandan şərqə doğru (Qazaxstanda) onun həm ölçülərinin (3-4,5 mm), həm də kütləsinin (orta hesabla 1-1,5 qram) azalması qeydə alınır [5].

Ağqarın ağdiş- *Crocidura leucodon*Hermann,1780. Müxtəlif landşaftlarda rast gəlinir, lakin meşə və yüksək dağlıqlardırast gəlinmir. 0-1000 metr hündürlükdə olan ərazilərin o cümlədən tədqiq olunan ərazilərdə rast gəlinir. Kolleksiya materiallarında (Zoologiya institutunun Quru onurğalılar laboratoriyasının kolleksiyası) bu növün həm dişi və həm də erkək fərdlərində diş sırasının ara məsafəsi və koronar çıxıntısının uzunluğu fərqlənmir.

Uzunquyruq ağdiş- *Crocidura gueldenstaedti* Pallas,1811. Azərbaycanda geniş yayılmış növlərdən biridir. Enliyarpaq meşələr üçün xarakterikdir. Bu növə tədqiq olunan zonanın meşə hissəsində rast gəlinmişdir. Ədəbiyyat məlumatlarına əsasən alp və subalp daha hündür landşaft üçün xarakterik deyil. Bədənin uzunluğu cənubdan şimala doğru getdikcə kiçilir. Tədqiqat aparılan ərazidə bədən uzunluğu Lənkəran təbii vilayətində olan fərdlərə nisbətən kiçikdir [1].

Beləliklə, Ceyrançöl - Acınohur fiziki-coğrafi rayonunda Həşəratyeyənlər dəstəsinin üç cinsinə (Kirpi-*Erinaceus* L, 1758; Çoxdişli-*Suncus* Ehrenberg, 1833; Ağdiş-*Crocidura* Wagler, 1832)daxil olan 5 növlər müəyyən olunmuşdur:Ağdöş kirpi-*Erinaceus concolor* Martin,1838; Qulaqlı kirpi-*Hemiechinus auritus* Gmelin,1770 Cirtədən ağdiş-*Suncus etruscus* Savi, 1822; *Crocidura leucodon* Hermann,1780;Uzunquyruq ağdiş- *Crocidura gueldenstaedti* Pallas,1811. Bu növlərin hər biri d.s. 0-1000 metr hündürlükdə yayılmışdır. Onlara iki biotopda (dağətəyi və düzənlik) rast gəlinir. Əvvəlki ədəbiyyat məlumatlarında qeyd edilmiş bəzi həşəratyeyən növləri faunamızdan çıxarılmışdır.

Ədəbiyyat

1. Ələkbərov X.M., Qoşunəliyev Ə.G. Azərbaycanca uzunquyruq ağdiş yereşənin (*Crocidura gueldenstaedti* Pallas, 1811) morfoloji xüsusiyyətlərinin öyrənilməsinə dair // 1987, Azərbaycan SSR EA-sı xəbərləri, biologiya elmlər seriyası, № 6, səh. 58-63.
2. Quliyev Q.N., Quliyev S.M., İbrahimli A.Ş., Əskərov E.K., Saruxanova S.A., Haxıyev A.R., Həsənov N.Ə. Azərbaycan faunasında məməli heyvan (Mammalia l., 1758) növlərinin taksonomik spektri // 2017, Azərbaycan Zooloqlar Cəmiyyətinin əsərləri Cild 9, №1, səh.57-74.
3. Наджафов Дж. А. Ализаде С. А. К изучению питания ежей (Mammalia, Erinaceinae) в Азербайджане. Вестник Воронеж. госулар. Университета. Серия химия, биология и формация. Изд-во ВГУ, 2014, № 3, с.74-79.
4. Саварин О. О., Гасанов Н. А. Патології черепа їжаків (*Erinaceidae*, *Lipotyphla*), досліджених на території білорусі та Азербайджану // 2015, Біологія тварин, т. 17, № 2, с.133-139.
5. https://en.wikipedia.org/wiki/Etruscan_shrew

MUZEY BİNALARINDA FORMALAŞAN MIKOKOMPLEKSİN NÖV TƏRKİBİ VƏ ASSOSİATİV ƏLAQƏLƏRİ

ƏLİYEV İ.Ə.

AMEA Mikrobiologiya İnstitutu, AZ 1004, Bakı, Badamdar yolu, 40
e-mail: ilham-aliyev-59@mail.ru

Giriş

Hər bir xalqın yaxın və ya uzaq keçmiş, bədii və elmi yaradıcılığı onların yaratdıqları incəsənət nümunələrində əks olunaraq mərkəzi şəhərlərdə yaradılan muzey binalarında əsrlərdir ki, qorunub saxlanılmaqdadır. Bakı şəhəri də Azərbaycan xalqının tarixi-mədəni irsini xarakterizə edən incəsənət nümunələri ilə zəngin olan kifayət sayda muzey binalarına malikdir. Qeyd edək ki, həm muzey binaları, həm də muzeydə saxlanılan eksponatlar əsrlərdir ki, fiziki və kimyəvi təsirlərə məruz qalmaqdadır. Eyni zamanda şəhər mühitində antropogen təsirin güclənməsi ekoloji tarazlığın pozulmasına da səbəb olmuşdur. Bu da öz növbəsində urboekosistemdə məskunlaşan müxtəlif canlı orqanizmlərin, o cümlədən mikroskopik göbələklərin nəzərəcarpacaq dərəcədə fəallaşmasına gətirib çıxarmışdır [1; 2].

Muzey binalarına miqrasiya edən mikromisetlər nəinki eksponatların destruksiyası prosesində, habelə muzey işçilərinin və ziyarətə gələnlərin mikotik xəstəliklərə yoluxmasında bilavasitə iştirak edirlər. Ekoloji faktorların dizbalanlaşması nəticəsində muzey binalarının həm atmosfer havasında, həm də eksponatların səthi üzərində rütubətlik yaranır ki, bu da mikokompleks daxilində bir sıra növlərin sürətli çoxalmasına, hətta müxtəlif növlərə aid göbələklər arasında assosiativ əlaqələrin yaranmasına gətirib çıxarır [4; 6].

Təqdim olunan iş Bakı şəhərində yerləşən İncəsənət Muzeyinin atmosfer havasında və muzey eksponatlarının səthi üzərində məskunlaşan mikokompleksin növ tərkibinin və assosiativ əlaqələrinin tədqiqindən ibarət olmuşdur.

Material və metodlar

Aparılan tədqiqatlar Azərbaycan Dövlət İncəsənət Muzeyinin həm atmosfer havasından, həm də müxtəlif eksponatların səthi üzərindən götürülən nümunələr əsasında həyata keçirilmişdir. Muzey binası XVIII əsrdə tarixi-memarlıq üslubunda inşa edilmiş və 1936-cı ildə muzey kimi fəaliyyətə başlamışdır. Seysmik davamlı olan muzey binasında 18 mindən çox eksponant mövcuddur. Muzey binasının atmosfer havasında yayılan mikromisetlərin növ tərkibini müəyyənləşdirmək üçün sedimentasiya üsulundan istifadə edilmişdir. Bu zaman Çapek və ya Saburo qidalı mühiti əlavə olunmuş Petri qabları sərgi salonlarında 30-60 dəqiqə ağzı açıq halda saxlanılmışdır. Lakin muzey eksponatlarının səthi üzərindən isə nümunələrin götürülməsində aplikasiya üsulundan istifadə olunmuşdur. İnokulyasiya olunan göbələklərin sayı KƏV-in hesablanması ilə, identifikasiyası isə məlum təyinedicilərlə aparılmışdır [3; 5].

Nəticələr və onların müzakirəsi

Müəyyənləşdirilmişdir ki, İncəsənət Muzeyinin sərgi salonlarında 19 cinsə aid 48 növ mikromiset yayılmışdır/ Bu göbələklər müvafiq olaraq həm sərgi salonlarının atmosfer havasında, həm də anfilad otaqlarda yerləşdirilən eksponatlar üzərində məskunlaşmışdır. Muzey binasında formalaşan mikokompleksin tərkibində *Penicillium* cinsi 15 növlə və ya ümumi mikobiotanın 31%-ni, *Aspergillus* 8 növ və ya 17%, *Mucor* 4 növ və ya 8,4%, *Cladosporium* 3 növ və ya 6,2%, *Acremonium*, *Alternaria* və ya *Trichoderma* cinsləri hərəsi 2 növ və ya 4,2% və yerdə qalan cinslər isə 1 növ və ya 2% təşkil edirlər. Növ müxtəlifliyinə görə aparılan müqayisələr göstərir ki, *Penicillium*, *Aspergillus*, *Mucor* və *Cladosporium* cinsləri üstün mövqə nümayiş etdirərək mikokompleks daxilində dominant nüvənin əsasını təşkil edirlər.

Məlum olmuşdur ki, bu zaman eyni eksponat üzərində məskunlaşan müxtəlif göbələk növləri arasında hər hansı antaqonist münasibətlər baş vermir. Belə ki, kağız materiallarından hazırlanan rəsm əsərləri üzərində *Alternaria alternata*, *Penicillium oxalicum*, *P.cyclopium*, *Aspergillus fumigatus*, *A. flavus*, *Cladosporium cladosporioides*, *C. herbarum* və s. göbələklər birgə fəaliyyət göstərilir.

Muzey binalarında olan rəsm əsərlərinin bir qismi kətan parçalardan ibarətdir. Qeyd edək ki, kətan parçaların tərkibi əsasən sellülozadan təşkil olunduğuna görə belə substratlar üzərində bir qayda olaraq sellüloz ferment sisteminə malik olan göbələklər məskunlaşırlar. Məlumdur ki, göbələklər heterotrof orqanizmlər olduğundan onlar substratlara qarşı selektiv münasibət göstərilir. Bununla yanaşı göbələklərin substrat seçimində hansı ferment sisteminə malik olmaları onlar üçün həyati əhəmiyyət kəsb edir. Müəyyənləşdirilmişdir ki, sellüloza tərkibli kətan parçalardan ibarət olan rəsm əsərləri üzərində *Alternaria alternata*, *Aspergillus terreus*, *A. versicolor*, *Cladosporium cladosporioides*, *C. herbarum*, *Penicillium funiculosum*, *P. viridicatum*, *Trichoderma viride* formaları mikobiotanın dominant nüvəsinin əsasını təşkil edirlər və eksponat üzərində digər növlərin nümayəndələri ilə hər hansı antaqonist münasibətdə olmurlar. Bu isə müxtəlif növlər arasında assosiativ əlaqələrin yaranmasına imkan verir və biota daxilində göbələklərin birgə fəaliyyətini təmin edir.

Eyni zamanda muzey binasında kətan parçalar üzərində yumurta sarısı qatılmış boyalarla işlənmiş rəsm əsərləri də mövcuddur ki, onlar fərqli göbələk biotası ilə xarakterizə olunurlar. Çünki kətan parça sellüloza ilə yanaşı, zülali birləşmələrə də malik olduğundan eksponat üzərində məskunlaşan göbələklərin növ müxtəlifliyi nəzərəcarpacaq dərəcədə yüksəkdir. Bu zaman yenə də mikobiota daxilində hər hansı antaqonist münasibətlər deyil, əksinə müxtəlif göbələk növləri arasında ekolo-trofik nöqtəyi-nəzərindən çox sıx qarşılıqlı əlaqələr qeydə alınmışdır. Müəyyənləşdirilmişdir ki, yumurta sarısı qatılmış boyalarla işlənmiş rəsm əsərləri üzərində formalaşan mikobiotanın dominant nüvəsi 9 göbələk növündən təşkil olunur: *Alternaria alternata*, *A. tenuissima*, *Aspergillus niger*, *A. sydowii*, *A. versicolor*, *Acremonium murorum*, *Penicillium aurantiogriseum*, *P. brevi-compactum*, *P. frequentas*. Habelə, muzeydə tuncdan, mərmerdən hazırlanan heykəltaraşlıq nümunələrinə də rast gəlinir. Bərkliyi ilə fərqli olan daş substratlar üzərində özünəməxsus mikobiota formalaşır ki, onun da dominant nüvəsi aşağıdakı kimi olur: *Aspergillus sulphureus*, *A.austus*, *A. fumigatus*, *Penicillium decumbens*, *P. Chrysogenum*, *P. verrucosum*, *P. purpurogenum*, *Mucor hiemalis*, *M.plumbeus*, *cladosporium cladosporioides*, *Mortierella album*, *Okidiodenron truncatum*, *Rhizopus stolonifer*. Aparılan müqayisəli araşdırmalar göstərir ki, substartın aqreqat halından, başqa sözlə mexaniki halından asılı olaraq formalaşan mikobiotanın dominant nüvəsinin üzvləri sayca çoxalır. Qeyd edək ki, daş substartları üzərində formalaşan mikobiotanın, xüsusən onların dominant nüvələri arasında çox möhkəm assosiativ əlaqələr yaranır. Müqayisəli araşdırmalar göstərir ki, daş daş substartları üzərində məskunlaşan müxtəlif göbələk növləri arasındakı belə güclü assosiativ əlaqələr substartın tərkibindən, xüsusən onun möhkəmliyindən bilavasitə asılılıq nümayiş etdirir.

Beləliklə, məlum olmuşdur ki, muzey binalarında formalaşan mikrobiota kifayət qədər zəngin növ müxtəlifliyi ilə xarakterizə olunurlar. Habelə, muzey eksponatları üzərində məskunlaşan müxtəlif göbələk növləri arasında mürəkkəb xarakterli assosiativ əlaqələr yaranır ki, bu da substartın həm kimyəvi tərkibindən, həm də onun aqreqat halından asılı olur.

Ədəbiyyat

1. **Алиев И.А., Джабраилзаде С.М., Ибрагимов Э.А.** Видовой состав и общая характеристика аэромикобиоты жилых зданий г.Баку / «Современная микология в России» Материалы Международного Микологического Форума. 2015, т.4, с.169-170
2. **Алиев И.А.** Характеристика перемещения составных элементов индигенной и аэрогенной микобиоты в городской среде // Аграрный научный ж., 2016, № 3, с. 6-8
3. **Васильев О.Д., Гонк В.Г., Светлов Д.А., Васильева А.О.** Методология исследования микобиоты помещений. // Проблемы медицинской микологии. 2002, т.4, №.2, с. 66-67
4. **Кирцидели И.Ю., Иванова А.М., Пашковская Т.В.** Микромицеты вызывающие биоповреждения в интерьерах Государственного Русского музея. // Проблемы хранения и реставрации экспонатов в художественном музее. Нерадовские чтения. С.Пб., 2003, с. 141-144
5. **De Hoog G.S., Guarro Y., Gene Y., Figueras M.Y.** Atlas of clinical fungi/ CBS, Utrecht: Universitat Rovaria i Virgili Reus, Spain, 2000, p.1126
6. **Valentín N.** Mikrobial contamination in museum collections: organic materials. // Molecular Biology and Cultural Heritage: Proc. of the Internat. Cong. On Molecular Biology and Cultural Heritage. 2003, Sevilla, 2003, p.85-90

MUZЕЙ BİNALARINDA FORMALAŞAN MİKOKOMPLEKSİN

NÖV TƏRKİBİ VƏ ASSOSİATİV ƏLAQƏLƏRİ

Əliyev İ.Ə.

Təqdim olunan iş Azərbaycan Dövlət İncəsənət Muzeyinin atmosfer havasında və muzey eksponatlarının səthi üzərində formalaşan mikokompleksin növ tərkibinin və növlərə arası assosiativ əlaqələrinin öyrənilməsinə həsr olunmuşdur. Məlum olmuşdur ki, muzey binasında formalaşan mikokompleks 19 cinsə aid 48 növ göbələkdən təşkil olunmuşdur. Habelə müəyyənləşdirilmişdir ki, muzey binasında hidrotermiki rejimin dizbalansı nəticəsində müxtəlif tərkibli eksponatlar üzərində məskunlaşan göbələklər arasında assosiativ əlaqələr yaranır.

Açar sözlər: muzey binası, atmosfer havası, eksponat, növ tərkibi, hidrotexniki rejim, assosiativ əlaqə.

ASSOCIATIVE RELATIONSHIP AMONG THE SPECIES OF MICOCOMPLEX FORMED IN THE MUSEUM BUILDINGS

Aliyev I.A.

The presented work is devoted of the study of the general characteristics of species composition and associative relationship of the micocomplex formed in the atmospheric air of the state museum of Art and of the surface of museum exhibits. It was revealed that in the buildings of themuseum the formed micocomplex is represented by 48 species of fungi belonging to 19 genera. It was also found that the museum buildings as a result the imbalance of the hydrothermal regime on the exhibits of different chemical composition forms two or three members fungal association.

Key words: museum building, exhibit, micocomplex, species composition, hydrothermal regime, associative relation ship

MİNGƏÇEVİR SU ANBARININ İXTİOFAUNASININ DİNAMİKASI

İNTIZAR İSMAYILZADƏ¹, SÜLEYMAN SÜLEYMANOV²

AMEA Zoologiya institutu

Hidrobiologiya laboratoriyası

ismayilzadeintizar@gmail.com, suleyman.s@mail.ru

BAKI, AZƏRBAYCAN

Aparadığımız elmi tədqiqat işləri nəticəsində Mingəçevir su anbarının ixtiofaunasının növ tərkibi öyrənilmişdir. Məqalədə Mingəçevir su anbarının ekosisteminin formalaşmasının müxtəlif mərhələlərində ixtiofaunanın növ tərkibi xarakterizə edilmişdir. Həmçinin, su anbarında gəlmə növlərin yayılma tendensiyasının xüsusiyyətlərinin analizi verilmişdir. Müəyyən edilmişdir ki, əsasən Kür çayının balıqları hesabına formalaşmış su anbarının ixtiofaunasında ən böyük dəyişikliklər I fazadan sonra baş vermişdir.

AÇAR SÖZLƏR: Mingəçevir su anbarı, ixtiofauna, gəlmə növlər, təbii amillər, antropogen amillər

GİRİŞ

Son onilliklərdə təbii və antropogen amillərin təsiri nəticəsində Mingəçevir su anbarının ekosisteminə və balıq faunasında nəzərə çarpacaq dərəcədə dəyişikliklər baş vermişdir. Bir tərəfdən yerli aborigen növlərin sayı azalmış, digər tərəfdən isə gəlmə növlərin sayı artmışdır.

Mingəçevir su anbarında ekosistemin formalaşması ümumiyyətlə klassik sxem üzrə getmişdir. Su anbarında ixtiofaunanın formalaşması öz növbəsində 4 fazadan keçmişdir. I faza (1953-1956) su anbarında ixtiofaunanın formalaşma dövrü, II faza (1958-1978) su anbarında ixtiofaunanın depressiya dövrü, III faza (1979-1990) su anbarında ixtiofaunanın nisbətən sabit dövrü, IV faza isə 1991-ci ildən başlayaraq ixtiofaunanın destabilizasiya dövrü hesab edilir [5].

Mingəçevir su anbarı yaranana qədər Kür çayının aşağı hissəsinin ixtiofaunasına 1 növ dəyirmiağızlı, 49 növ və yarım növ balıq və 2 hibrid balıq qeydə alınmışdır (cədvəl 1).

Cədvəl 1. Mingəçevir su anbarının ixtiofaunasının dinamikası

Növ (yarım növ)	Kürün aşağı hissəsi [3]	Mingəçevir su anbarı ekosisteminin formalaşması fazası				
		I	II	III	IV	2017-2018
Petromizonidae						
<i>Caspiomyzon wagneri</i> (Kessler)	+	-	-	-	-	-
Acipenseridae						
<i>Acipenser persicus</i> Borodin	+	-	+	-	-	-
<i>A.nudiventris</i> Lovetsky	+	-	+	-	-	-
<i>A.ruthenus</i> (Linnaeus)	+	-	-	-	-	-
<i>A.stellatus</i> Pallas	+	-	+	-	-	-
<i>Huso huso</i> Linnaeus	+	-	-	-	-	-
Salmonidae						
<i>Salmo caspius</i> Kessler	+	+	+	+	+	+
<i>S. fario</i> Linnaeus	-	-	-	+	-	-
Esocidae						
<i>Esox lucius</i> Linnaeus	+	-	-	+	-	-
Cyprinidae						
<i>Abramis brama orientalis</i> Berg	+	+	+	+	+	+
<i>Ballerus sapa bergi</i> Belyayev	+	+	+	+	+	+
<i>Hemiculter leucisculus</i> (Basilewsky)	-	-	-	-	-	+
<i>Alburnoides eichwaldi</i> Filippi	+	+	+	+	+	+
<i>Alburnus chalcoides</i> Gueldenstaedt	+	+	+	+	+	+
<i>Alburnus charusini hohenackeri</i> Kessler	+	+	+	+	+	+
<i>A.filippi</i> Kessler, 1877	+	+	+	+	+	+
<i>Aspius aspius taeniatus</i> Eichwald	+	+	+	+	+	+
<i>Luciobarbus cyri</i> Filippi	+	+	+	+	+	+
<i>L.capito</i> Gueldenstaedt	+	+	+	+	-	-
<i>L.c.platycephalus</i> Abdurrahmanov	+	-	-	-	-	-
<i>L.bracycephalus caspius</i> Berg	+	-	+	-	-	-
<i>L.mursa</i> Gueldenstaedt	+	-	+	-	-	-
<i>Blicca bjoerkna transcaucasica</i> Berg	+	+	+	+	+	+
<i>Carassius carassius</i> Linnaeus	-	-	-	-	+	-
<i>C. gibelio</i> Bloch	-	-	-	-	+	+
<i>Chondrostoma cyri</i> Kessler	+	+	+	+	+	-
<i>Ctenopharyngodon idella</i> (Valen.)	-	-	-	-	+	-
<i>Cyprinus carpio</i> Linnaeus	+	+	+	+	+	+
<i>Romanogobio persa</i> Gunther	+	+	+	-	-	-
<i>Hypophthalmichthys molitrix</i> (Valen.)	+	-	-	+	+	-
<i>Leuciscus cephalus orientalis</i> Nordmann	+	+	+	+	+	-
<i>Pelecus cultratus</i> Linnaeus	+	-	-	-	-	-
<i>Rutilus frisii kutum</i> Kamensky	+	-	-	-	-	-
<i>R.caspius</i> Jakovlev	+	+	+	+	+	+

<i>Rhodeus amarus</i> Bloch.	+	+	+	+	+	+
<i>Scardinius erythrophthalmus</i> Linnaeus	+	-	-	-	-	-
<i>Leucaspis delineatus</i> (Heckel)	+	-	-	-	-	-
<i>Tinca tinca</i> Linnaeus	+	+	+	+	+	-
<i>Pseudorasbora parva</i> (Temm. et Schle.)	-	-	-	-	-	+
<i>Capoeta capoeta</i> Gueldenstaedt	+	+	+	+	+	+
<i>Acanthobrama microlepis</i> Filippi	+	+	+	+	+	-
Gobitidae						
<i>Barbatula brandti</i> Kessler	+	+	+	+	+	+
<i>Gobitis taenia satunini</i> Gladkov	+	+	+	+	+	+
<i>Sabanejewia aurata</i> Filippi	+	+	+	+	+	+
<i>Sabanejewia caspia</i> Eichwald	+	-	-	-	-	-
Siluridae						
<i>Silurus glanis</i> Linnaeus	+	+	+	+	+	+
Percidae						
<i>Sander lucioperca</i> Linnaeus	+	+	+	+	+	+
<i>Perca fluviatilis</i> Linnaeus	+	-	-	-	-	-
Gobiidae						
<i>Neogobius melanostomus</i> Pallas	+	-	-	-	-	-
<i>N.gorlap</i> İljin	+	-	-	+	+	+
<i>N.pallasi</i> Berg	-	-	-	-	+	+
Anguillidae						
<i>Anguilla anguilla</i> (Linnaeus)	+	-	-	-	-	-
Gadidae						
<i>Lota lota</i> (Linnaeus)	+	-	-	-	-	-
Gasterosteidae						
<i>Pungitius platygaster</i> (Kessler)	+	-	-	-	-	-
Syngnathidae						
<i>Syngnathus caspicus</i> Eichwald	+	-	-	-	-	-
Poeciliidae						
<i>Gambusia affinis</i> (Baird et Girard)	+	+	+	+	+	+
Atherinidae						
<i>Atherina boyeri caspia</i> Eichwald	+	-	-	-	-	-
Hibridlər						
<i>R.caspicus x A.b.orientalis</i>	-	-	-	+	+	-
<i>R.caspicus x L.cephalus orientalis</i>	-	-	-	+	+	-
<i>A.chalcooides x L.c.orientalis</i>	+	-	-	-	-	-
<i>A.chalcooides x B.sapa bergi</i>	+	-	-	-	-	-

Mingəçevir su anbarı yaranan ilk ildən başlayaraq orada yaşayan balıqlarının tədqiqi ilə Y.Ə.Əbdürrəhmanov məşğul olmuşdur [5]. Onun tərəfindən 1953-cü ildə ilk dəfə olaraq su anbarında 11 növ balığın olduğu qeydə alınmışdır (həşəm,xramuliya, çəki, çapaq,altağız, çanarı,külmə, naxa,zaqafqaziya gümüşcəsi,kür gümüşcəsi,yastıqarın). Üç il sonra 1956-cı ildə (I faza) Y.Ə.Əbdürrəhmanovun apardığı yeni tədqiqatlar nəticəsində su anbarında 26 növ balığın yaşadığı məlum olmuşdur. Qeyd etmək lazımdır ki, I fazada balıqların növ müxtəlifliyinin kəskin az olmasına səbəb miqrasiya edən keçici balıqların bənd vasitəsilə qarşısının alınması olmuşdur. Beləliklə reofil fauna limnofil fauna ilə əvəz olunmuşdur.Y.Ə.Əbdürrəhmanov sonrakı illərdə apardığı tədqiqatlar zamanı su anbarında yaşayan balıq növlərinin sayının 31-ə çatdığını bildirmişdir (II faza). Yəni daha 5 yeni növ (Kür nərəsi, uzunburun, kələmo, Xəzər şirbiti və Kür şirbiti) aşkar etmişdir. H.S.Abbasov 1975-1978-ci illərdə [4]. Mingəçevir su anbarında tədqiqat işləri apararaq müəyyən etmişdir ki, su anbarında 31 növ və yarımnöv balıq yaşayır (III). 1991-ci ildən başlayaraq M.M.Seyidrzayev [3] tərəfindən aparılan tədqiqat işləri zamanı müəyyən edilmişdir ki, əvvəlki illərdən fərqli olaraq tədqiqat illərində çay qızılxallısına, durnabalığına, qızılı şirbitə rast gəlinməmiş, əksinə ovda gümüşü və qızılı dabanbalığına, Xəzər qumluq xuluna və ağ amura rast gəlinmişdir.

2017-2018-ci illərdə Mingəçevir su anbarında apardığımız tədqiqat işləri zamanı 25 növ və yarımnöv balığın olduğu müəyyən edilmişdir. İlk dəfə olaraq N.C.Mustafayev tərəfindən ovlanılan və analiz olunan gəlmə Koreya kilqarını və Amur enlibaşına [2], 2017-2018-ci illərdə apardığımız tədqiqat işləri zamanı bizim ovda da rast gəlinmişdir. IV fazada rast gəlinən balıqların 7 növünə rast gəlinməmişdir (cədvəl 1). İndiki dövrdə Mingəçevir su anbarında yaşayan reofil balıqların əksəriyyəti su anbarına tökülən çayların ağız hissəsində rast gəlmək olur.

TƏDQIQAT METODU

Tədqiqat üçün materiallar 2017-2018-ci illərin bütün fəsilərində Mingəçevir su anbarı akvatoriyasından toplanmışdır. Ümumilikdə, 25 növ və yarımnövlə aid olan 1227 ədəd balıq əldə edilmişdir. Materiallar su anbarının əvvəlcədən qeyd olunmuş yerlərindən toplanmışdır. Materialların toplanması və toplanmış materialın tədqiqatı zamanı ixtioloji tədqiqatlar aparmaq üçün mövcud olan metodlardan istifadə olunmuşdur [1,6]. İxtioloji materiallar müxtəlif ov alətlərindən - sürütmə tor, qurma torlar, konusvari ixtioplanqton torlardan istifadə edilməklə əldə edilmişdir.

NƏTİCƏ

Aparılan tədqiqatlar nəticəsində Mingəçevir su anbarında 6 fəsiləyə və 22 cinsə aid, 25 növ və yarımnöv balığın olduğu müəyyən edilmişdir.

Qeydə alınan Amur enlibaşı, Koreya kilqarını və gümüşü dabanbalığı Mingəçevir su anbarına iqlimləşdirilmə tədbirləri zamanı təsadüfən gətirilmiş, hazırda onlar burada geniş yayılmış və çoxsaylı balıqlardan hesab edilir.

Mingəçevir su anbarında ekosistemin dəyişməsi ilə əlaqədar olaraq reofil balıqlar öz yerlərini limnofil balıqlara verməyə məcbur olmuşlar.

Bu gün Mingəçevir su anbarına universal model su hövzəsi kimi baxılaraq, Kür çayının silsilə su anbarlarında bioresursların formalaşmasının qiymətləndirilməsinin həllində kömək edə bilər.

ƏDƏBİYYAT SİYAHISI

1. Əbdürrəhmanov Y.Ə. Azərbaycan faunası: Balıqlar. Bakı: Azərbaycan SSR EA nəşriyyatı. 1966, 223 s.
2. Mustafayev N.C. Azərbaycanın daxili su hövzələri balıqlarının morfo-bioloji və ekoloji xüsusiyyətləri, vətəgə balıqlarının ehtiyatlarının tənzim olunması yolları. Biol. üzrə elmlər doktoru dissert. avtoreferatı, Bakı, 2017, 42 s.
3. Seyidzadə M.M. Mingəçevir su anbarı vətəgə balıqlarının ekologiyası. Bakı, Elm, 2007, 244 s.
4. Аббасов Гаджибаба Ихтиофауна основных пресноводных водоемов Азербайджана // Вопр. Ихтиологии. 1980, т.20, вып.4, с.744-746.
5. Абдурахманов Ю.А. О формировании ихтиофауны Мингечаурского водохранилища //Тр. VI совещания по проблемам биологии внутренних вод. -М.-Л.:Изд-во АН СССР, 1959, с.478-481.
6. Правдин И.Д. Руководство по изучению рыб. - М.:Пищ.пром-сть,1966, 376 с.

BALAKƏN RAYONUNDA YAŞAYAN UZUNÖMÜRLÜLƏRDƏ ARİTMİYALARIN TƏDQIQI

ZENFİRA QƏDİMOVA

AMEA-nın akademik Abdulla Qarayev adına Fiziologiya İnstitutu

zenfiraqadimova.phd@gmail.com

BAKİ, AZƏRBAYCAN

XÜLASƏ

Orqanizmin qocalması zamanı ürəyin avtomatizmini idarə edən düyünlər arasında qarşılıqlı əlaqənin pozulması aritmiyanı törədən əsas səbəblərdən hesab olunur. Yaşlı əhəlidə aterosklerotik dəyişikliklərlə əlaqədar olan ürəyin üzvi patologiyası, maddələr mübadiləsinin və hormonal statusun pozulması aritmiyanı yaradan səbəblər sırasındadır. Aritmiyalar onunla yanaşı gedən

digər xəstəliklərin proqnozunu və dərəcəsini ağırlaşdıraraq ömür uzunluğunu qısaldan əsas amil hesab edilir.

AÇAR SÖZLƏR: uzunömürlülər, yaş dəyişiklikləri, elektrokardiografik (EKQ) analizlər, aritmiyalar, bradikardiya, taxikardiya, ekstrasistola, blokadalar.

GİRİŞ

Qocalma zamanı ürək-damar sistemində baş verən yaş dəyişiklikləri orqanizmin adaptiv davamlılığını, orqanizmin funksional və tənzimləyici imkanlarını məhdudlaşdıraraq patologiyaların əmələ gəlməsi üçün ilkin şərait yaradan qocalma prosesinin intensivliyinə səbəb olur.

Orqanizmdə qocalma prosesi zamanı ürək ritminin pozulması nəticəsində aritmiyanın müxtəlif formaları yaranır. Ümumdünya Səhiyyə Təşkilatının məlumatına görə 65 yaşdan sonra əhalinin 20-30%-də aritmiyaların müxtəlif növlərinə təsadüf edilir (4). Aritmiyaların ümumilikdə 10%-ni səyrici aritmiyalar, 21%-ni qulaqcıq 69%-ni isə mədəcik ekstrasistoliyaları təşkil edir. Aritmiyaların əmələ gəlməsində miokarda baş verən elektrolit dəyişiklikləri, xüsusilə kalium ionlarının miqdarı dəyişiklikləri əsas rol oynayır. Yaşla əlaqədar miokard hüceyrələrində, eritrositlərdə, qan plazmasında K ionlarının miqdarı azalır və bununla da hüceyrələrdə depolyarizasiya prosesinin zəifləməsi üçün şərait yaranır (1,2,4,7)

Balakən rayonunda yaşayan uzunömürlü şəxslərin pasportlaşdırılması, onların ürəyinin bioelektrik fəaliyyətinin yaşla əlaqədar dəyişikliklərin dinamikasının tədqiqi, onların ümumi fizioloji durumunun qiymətləndirilməsi regionun uzunömürlülük indeksinin təyininə yönəlmiş mühüm istiqamətlərdən biridir. Bu dəyişikliklərin regional xüsusiyyətlərinin öyrənilməsi, həmin region üçün fizioloji və patoloji qocalma mexanizmlərinin aydınlaşdırılması xüsusi əhəmiyyət kəsb edir.

TƏDQIQAT METODU

Tədqiqatlarımız Balakən rayonunda yaşayan, yaşı 90-dan yuxarı olan uzunömürlü şəxslər üzərində aparılmışdır. İlk olaraq tədqiqatın şərtlərinə müvafiq olaraq anket tərtib olunmuşdur. Anket verifikasiya sorğuları və ümumi fizioloji durumunun qiymətləndirilməsi üçün hazırlanmış suallar əsasında tərtib edilmişdir. Uzunömürlülərin ürəyinin bioelektrik fəaliyyətinin yaşla əlaqədar dəyişikliklərinin dinamikasının tədqiqi üçün elektrokardiograf cihazı ilə EKQ analizləri çəkilmişdir. Miokardın bioelektrik fəaliyyətini dəyərləndirmək üçün EKQ-də qeyd olunan dişciklərin amplitudu, davam etmə müddəti, onlar arasındakı interval, və s. hesablanmışdır. Elektrokardiografik analizlərin təyində ümumi qəbul edilmiş standart 12 aparmadan istifadə olunmuşdur; ətraflardan çəkilmiş 3 standart, 3 gücləndirilmiş aparma və 6 döş aparması (I,II, III, AVR, aVL, aVF; V₁-V₆). EKQ əsasən 10 mm/mV, 25 mm/saniyə sürəti ilə çəkilmişdir. Tədqiqat zamanı Yaponiya istehsalı olan 6 kanallı (CardiMax) və 3 kanallı EDAN SE 300A elektrokardiograf cihazından istifadə edilmişdir.

NƏTİCƏ

Balakən rayonu üzrə tədqiqatımız zamanı (2018 və 2019-cu ilin tədqiqatlarının ümumi nəticələri əsasında) 17 kişi və 25 qadın olmaqla 42 nəfər uzunömürlü qeydə alınmış və anketləşdirilmişdir. Verifikasiya üsulu ilə yaşın təsdiqindən sonra məlum olmuşdur ki, 40 nəfərin yaşı 90-98, iki nəfərin yaşı isə 100-dən yuxarıdır (1900-cü il və 1918-ci il təvəllüdlülər).

Qocalma prosesi zamanı orqanizmin adaptiv-kompensator imkanları azalır və bu da ilk növbədə ürək-qan-damar sisteminin funksional fəaliyyətinin funksiyalarının pozulması və zəifləməsi ilə nəticələnir. Ürəyə sinir təsirinin zəifləməsi nəticəsində sinus düşününün avtomatizm qabiliyyətinin azalması ilə yanaşı, miokardın müxtəlif sahələrində keçiricilik çətinləşir, miokarda pozulmuş metabolizm ocağı yaranır. Qocalma zamanı miokarda baş verən elektrolitik dəyişiklik, miokarda koronar qan dövrəni çatışmazlığı ilə əlaqəli olan energetik proseslərin yaş dəyişiklikləri aritmiyanın əmələ gəlməsində mühüm rol oynayır. Tədqiqatlar

nəticəsində səyrici aritmiya və ekstrasistolialar zamanı hüceyrədaxili kaliumun miqdarının azalması, onun plazmadakı konsentrasiyasının isə artması müşahidə olunmuşdur (2,3,4,6,7).

Hal-hazırkı dövrə qədər ahiil və qoca yaşlı şəxslərdə ürəyin bioelektrik fəaliyyətində - EKQ-də mühüm dəyişikliklərin aşkarlandığı haqda kifayət qədər tədqiqatlar vardır. Lakin uzunömürlülərdə elektrokardiografik xüsusiyyətlərin nəticələri haqqında yetərincə məlumat yoxdur. Uzunömürlülər üçün xüsusi EKQ normativləri indiyədək təyin olunmadığına görə tədqiqatlarımız zamanı bu göstəricini dəyərləndirmək bir qədər çətinlik törədir.

Ürəyin bioelektrik fəaliyyətinin təyini məqsədi ilə uzunömürlülər üzərində apardığımız EKQ analizlərinin nəticələrinə əsaslanaraq qeyd etmək lazımdır ki, tədqiq olunan hər iki cinsdən olan uzunömürlülərin 65%-də aritmiyanın müxtəlif növləri müşahidə edilmişdir. Tədqiqata cəlb edilən uzunömürlülərdə aritmiyanın müxtəlif növləri (bradikardiya, taxikardiya, sinus aritmiyası, mədəcik ekstrasistolası, blokadalar - əsasən də Hiss dəstəsinin blokadaları), mədəciklərarası keçiriciliyin pozulması və sairə dəyişikliklər aşkarlanmışdır. Elmi ədəbiyyat mənbələrində qeyd edilir ki, yaşlı şəxslərdə bu cür dəyişikliklərin yaranmasının əsas səbəbi qocalıqda ürəyin avtomatizmini idarə edən düyünlərdə labilliyin azalmasıdır (5,6,7). Bu cür funksional pozulmalar ürək-damar sisteminin tənzimləyici xüsusiyyətlərini və miokardın morfostruktur dəyişikliklərini əks etdirir. Yaşlı şəxslərdə depolyarizasiya və repolyarizasiya şərtləri pozulur, sinus düyününün labilliyi azalır, atriiventrikulyar düyünündə oyanmanın ötürülməsi zəifləyir. Sinus düyününün avtomatizm funksiyasının pozulması həm uyğunlaşdırıcı, həm də ürəyin müəyyən yüklənmələrə qarşı funksional imkanlarına görə məhdudlaşdırıcı xarakter daşıyır.

Bütün bu dəyişikliklərlə bərabər, uzunömürlülərin bir neçəsində normal EKQ göstəriciləri müşahidə edilmişdir.

ƏDƏBİYYAT SİYAHISI

1. Кадимова З.М. Изучение экстрасистолии сердца, наблюдаемые у долгожителей, проживающих в северо-западном регионе Азербайджана// Международный Междисциплинарный Конгресс “Нейронаука для медицины и психологии” Судак, 2013, с. 156-157
2. Коркушко О.В. Клиническая кардиология в гериатрии. Москва, «Медицина», 1980, 288 с.
3. Рашидова А.М., Гашимова У.Ф., Кадимова З.М. Исследование активности ферментов энергообмена и состояния сердечно – сосудистой системы у лиц пожилого и старческого возраста. Журнал “Успехи геронтологии” 2019, С.Петербург. Т.32, №4, С.572-580.
4. Филатова С.А., Безнедежная Л.П., Андреева Л.С. Геронтология. Издательство «Феникс», Украина, 2005, 512 с.
5. Antman E.M. Supraventricular arrhythmias. HealthScan, Inc., Upper Montclair, New Jersey, 1981, Chap. 11, pp: 43-47.
6. Harris R. Cardiac Arrhythmias in the Aged // Cardiology and aging / Ed. by Dieter Platt. – Stuttgart; New York: Schattauer, 1983, p.109-132.
7. Jeanne Y.Wei. Understanding the aging cardiovascular system//Geriatrics and Gerontology International, 2004, V.4, S298-S303

LAETIPORUS MURILL. CİNSİNƏ AİD GÖBƏLƏK NÖVLƏRİNDƏ HİDROLİTİK FERMENTLƏRİN SİNTEZİ ÜÇÜN OPTİMAL MÜHİTİN YARADILMASI

B.Ü.F.D. HƏSƏNOVA VƏFA YAŞAR

AMEA-nın Mikrobiologiya İnstitutu

hasanova.vafa@mail.ru

Bakı şəh.

XÜLASƏ

Təqdim olunan iş Laetiporus Murill cinsinə aid bazidili göbələk növlərində hidrolitik fermentlərin sintezi üçün optimal mühitin yaradılmasına həsr olunmuşdur. Tədqiqatın gedişində qidalı mühitin əsas tərkib elementlərinin (karbon və azot mənbələri), becərilmə temperaturunun,

mühitin ilkin turşuluğunun, əkin materialının (inokulyatın) hazırlanma üsulu və müddətinin, becərmə şəraitinin (səthi və dərin), eləcə də istifadə edilən mühitin aqreqat halının hidrolitik fermentlərin sintezinə təsiri öyrənilmişdir. Əlverişli mühitin yaradılması ilə əlaqədar aparılan tədqiqatlarda Laetiporus sulphureus V-08 göbələkləri üçün optimal karbon mənbəyi kimi buğda kəpəyindən, azot mənbəyi kimi NH_4NO_3 -dan, əkin materialı kimi göbələklərin 4-6 günlük biokütləsindən istifadə edilməsi, əkin materialının isə karbon mənbəyi kimi saxarozanın olduğu duru qidalı mühitdə hazırlanması daha yüksək nəticələrin əldə olunmasına imkan yaratması məlum olmuşdur.

AÇAR SÖZLƏR: ksilotrof makromisetlər, biodeqradasiya, hidrolitik fermentlər, optimal mühit

GİRİŞ

Böyük növ müxtəlifliyinə və digər canlılarla qarşılıqlı münasibətlər qabiliyyətinə malik olan ksilotrof göbələklər meşə ekosistemlərində geniş yayılmışlar. Onlar meşə ekosistemlərində böyük spektrli rola malikdirlər [1,2,3,5]. Yayıldıqları meşə ekosistemlərində bir sıra mühüm funksiyalar yerinə yetirirlər ki, bunlar arasında ən mühümü isə bitki qalıqlarının biodeqradasiyasıdır. Bitki qalıqlarının biodeqradasiyası isə təbii biotopların normal fəaliyyəti üçün zəruri olan və təbiətdə daim baş verən maddələr dövrünün dönərliliyini təmin edir. Maddələr dövrünün mühüm həlqələrindən biri də üzvi maddələrin mineralaşması prosesidir [4]. Belə ki, bu prosesin nəticəsində bir tərəfdən maddələr mübadiləsinin bütün, o cümlədən, karbon, azot kimi elementlərin dövrünü təmin edilir, digər tərəfdən isə canlılar arasında formalaşan qida zəncirinin fəaliyyəti təmin edilir. Bitki qalıqlarının tərkibinə daxil olan əsas polimerlərin, ilk növbədə sellülozanın bazidili göbələklərin ksilotrof növləri tərəfindən deqradasiyası çoxmərhləli və poluenzimatik bir prosesdir. Bu halda da aparıcı rol sellülaza, ksilanaza, pektinaza və s. kimi hidrolitik fermentlərə məxsusdur. Bu baxımdan apardığımız tədqiqatlarda ksilotrof makromisetlərin aktiv produsenti olduğu hidrolitik fermentlərin sintezi üçün optimal mühitin araşdırılmasını məqsəduyğun hesab etmişik.

TƏDQIQAT METODU

Tədqiqat obyektini kimi Laetiporus Murill. cinslərinə aid göbələk növləri götürülmüşdür. Bu və ya digər fermentləri sintez etmək həmin orqanizmin genetik xüsusiyyətləri ilə bağlı olan bir qabiliyyətdir. Lakin onun ortaya çıxmasında mühit amilləri də müəyyən rol oynayır. Mühit amilləri içərisində göbələklərin becərməsi üçün istifadə edilən qidalı mühitin əsas tərkib elementləri (karbon və azot mənbələri), mühitin ilkin turşuluğu, becərmə temperaturu və s. xüsusi əhəmiyyət kəsb edir.

Hidrolitik fermentlərin sintezi üçün əlverişli mühitin yaradılması məqsədlə aparılan tədqiqatlarda ilk olaraq karbon mənbəyinin göbələklərin ferment sistemində təsiri aydınlaşdırılmışdır. Alınan nəticələrdən aydın olmuşdur ki, müxtəlif monosaxaridlərin istifadəsi zamanı göbələklərin əmələ gətirdiyi biokütlənin miqdarı fərqli olur, amma buna baxmayaraq fermentlərin xüsusi aktivliyində ciddi bir fərq müşahidə olunmur. Azot mənbəyi kimi mineral azotun ammoniyak formasında ($NH_4 NO_3$) olması və onun mühitə əlavə edilən miqdarının 0.036-0.042 arasında olması daha əlverişlidir. Fermentlərin maksimal sintezi üçün optimal temperatur isə 28 °C-dir. Mühitin ilkin turşuluğunun tənzimlənməsi ilə bağlı isə əsas parametrlərinə görə dəqiqləşdirilən mühitin sterilizasiyasından sonra əldə edilən turşuluğu optimal hesab etmək olar. Son amil kimi inokulyatın hazırlanma üsulu və müddəti olmuşdur ki, bunun üçün də optimal variantın böyüməyə yönəlik seçilməsi məqsəduyğun hesab edilmiş və inokulyat kimi karbon mənbəyi (10q/l) olaraq isə saxaroza olan duru qidalı mühitdən istifadə edilmişdir. Saxaroza böyümə üçün vacib substratlardan olsa da, katobolitik represiya törədən karbohidratlardan deyildir.

NƏTİCƏ

Beləliklə, hidrolitik fermentlərin sintezi üçün əlverişli mühitin yaradılması ilə əlaqədar aparılan tədqiqatlarda *L.sulphureus V-08* göbələkləri üçün buğda kəpəyinin istifadəsi zamanı bütün fermentlərin aktivliyi ümumən yüksək olur, bu səbəbdən optimal karbon mənbəyi kimi buğda kəpəyi, azot mənbəyi kimi isə NH_4NO_3 -dən istifadə edilməsi məqsədəuyğun hesab edilmişdir. Əkin materialı kimi göbələklərin 4-6 günlük biokütləsindən istifadə edilməsi, əkin materialının isə karbon mənbəyi kimi saxarozanın olduğu duru qidalı mühitdə hazırlanması daha yüksək nəticələrin əldə olunmasına imkan verir.

ƏDƏBİYYAT SİYAHISI

1. Muradov P.Z., Qarayusifova A.K., Qəhrəmanova F.X., Həsənova V.Y. Bəzi meşələrin affiloforidili mikrobiotasının xarakteristikası və resurs potensialı.//AMEA-nın Mərkəzi Nəbatat bağının elmi əsərləri. Bakı, 2012, c. 10, s. 243-250
2. Muradov P.Z. Bitki substratlarının konversiyasının əsasları. Bakı: Elm nəşriyyatı, 2003, s.114
3. Бондарцева М.А. Определитель грибов России. Пор. Афиллофоровые. вып. 2. Санкт-Петербург: Наука, 1998, с. 390
4. Волчатова И.В., Александрова Г.П., Хамидулин Е.А. Биотрансформация древесины березы базидиальными грибами в зоне воздействия выбросов алюминиевого завода.//Микол. и фитопатол., т.39, в. 4, с. 61-67
5. Галиенко О.С. Функциональная роль макро- и микромицетов в деструкции растительных остатков/ Мат. Межд. Конф. «Биология, систематика и экология грибов в природных экосистемах и агрофитоценозах», Минск, 2004, с. 56-59

ADI ƏRKƏVAN (*CERCIS SILIQUASTRUM L.*) BİTKİSİNİN BIOEKOLOJİ XÜSUSİYYƏTLƏRİ VƏ YAŞILLAŞDIRMADA İSTİFADƏSİ

AYNAM FƏRƏCLİ

Bakı Dövlət Universiteti

Biologiya/Botanika

ferecliaynam@gmail.com

BAKİ, AZƏRBAYCAN

XÜLASƏ

Tədqiqat zamanı Azərbaycan Respublikasına introduksiya edilmiş və Abşeron yarımadasında geniş becərilən bitkilərdən biri olan Adi ərkəvan (*Cercis siliquastrum L.*) bitkisinin bioekoloji xüsusiyyətləri və yaşıllaşdırmada istifadəsi öyrənilmişdir. Müşahidələr zamanı bitkinin indikatorluq xüsusiyyəti, tozcuqlarının inkişafının müxtəlif qazlara qarşı həssaslığı, toxumlarla çoxaldılması zamanı bitkinin inkişafı üçün optimal şərait və əkilmə üsulu aydınlaşdırılmışdır.

AÇAR SÖZLƏR: kaulifloriya, kataniya, indicator

GİRİŞ

Dövrümüzün aktual problemlərindən biri də ətraf mühitin ekoloji tarazlığının qorunmasıdır. Bu məqsədlə yaşıllaşdırmada yerli torpaq-iqlim şəraitinə davamlı kol və ağac bitkilərinin seçilməsi, onların introduksiyası, bioekoloji xüsusiyyətlərinin öyrənilməsi və becərilməsinin yeni aqrotexniki üsullarının işlənilib hazırlanması mühüm əhəmiyyət kəsb edir. Havanın təmizlənməsi, günəş radiasiyasının zərərli təsirinin qarşısının alınması, əhalinin estetik və mədəni tələbatının ödənilməsində yaşıllaşdırma işləri böyük rol oynayır. Sadalanan bu problemlərin innovativ həlli üzrə bşeron yarımadasında yaşıllaşdırmada yerli şəraitə uyğun, davamlı kol və ağac bitkilərinin seçilməsi və artırılıb çoxaldılmasının elmi əsaslarının işlənilib hazırlanması Bakı şəhər həyatının aktual məsələlərindən biridir.

Azərbaycanda yaşıllaşdırmada istifadə olunan bitkilərin sırasına Adi ərkəvan (*Cercis siliquastrum L.*) bitkisi də daxildir. Bu bitki yaşıllaşdırmada (tək-tək və ya qrupla əkilir) [2] və

ətraf mühitin mühafizəsində böyük əhəmiyyətə malikdir. İtaliyanın Kataniya vilayətində aparılan tədqiqatlar nəticəsində müəyyən olunmuşdur ki, bu bitki havanın çirklilik faizi yüksək olan ərazilərdə həssaslıq göstərir və indikator rolunu oynayır. Belə ki, tozcuqlarının inkişafında azalma müşahidə edilir. Bu bitki xüsusən karbon monooksid (CO), kükürd dioksid (SO₂) və azot dioksid (NO₂) qazlarına qarşı həssasdır[3]. Sezalpinkimilər (Caesalpiniaceae) fəsiləsinə aid bu bitkinin sadə yarpaqları budaqların üzərində növbəli düzülmüşdür. 3-10 m-ə qədər hündürlükdə olan ağac və ya koldur. Ərkəvan bitkisi aprel-may aylarında yarpaqlamadan çiçəkləyir. Çiçəklərin bir neçəsi birgə dəstə şəklində budaqların və gövdənin üzərində əmələ gəlir. Bu hadisə kaulifloriya adlanır [1]. Meyvəsi paxlameyvə olub, payızda sentyabr-oktyabr aylarında yetişir və uzun müddət ağacın üstündə qalır [4].

TƏDQIQAT METODU

Adi ərkəvan (*Cercis siliquastrum* L.) bitkisi həm toxumla, həm də çiliklərlə çoxala bilən bitkidir. Toxumları kiçik ölçülü olub, xaricdən sərt qabıqla əhatə olunmuşdur. Bu səbəbdən də toxumları əkilməmişdən öncə 12 və ya 24 saat isti suda saxlayırıq, bu zaman həm toxum qabığı istinin təsirindən yumşalır, həm də toxumlar şişərək, ölçüləri 2-3 dəfəyə qədər artmış olur. Toxumları daha sonra torpağa köçürərək 6-10 mm dərinliyə əkirik. Qum və torf qarışdırılmış torpaqdan istifadə etmək daha məqsədəuyğundur. Toxumun inkişafı üçün mühüm amillərdən biri hava olduğu üçün, bu zaman torpağın daxili qatlarına hava daha yaxşı nüfuz edir və toxumların inkişafı üçün əlverişli şərait yaranmış olur. Həmçinin toxumların inkişafı üçün 15-20°C optimal temperatur hesab edilir. Mütəmadi olaraq da bitkini çiləmə üsulu ilə az-az suvarmaq lazımdır.

NƏTİCƏ

Aparılan tədqiqat və mövcud ədəbiyyat materiallarına əsasən müəyyən edildi ki, respublikamızda yaşıllaşdırmada istifadə olunan Adi ərkəvan (*Cercis siliquastrum* L.) bitkisi ətraf mühitin mühafizəsində mühüm rol oynayır. Havada zərərli qazların miqdarından asılı olaraq da bitkinin tozcuqlarının miqdarında baş verən dəyişiklik, bəzi ərazilərdə bu bitkidən havanın təmizliyinin müəyyənəndirilməsində indikator kimi istifadə edilməsinə imkan verir. Tədqiqat nəticəsində həmçinin bitkinin bioekoloji xüsusiyyətləri nəzərə alınaraq onun inkişafı üçün əlverişli olan torpaq tipi, toxumların əkilmə dərinliyi, optimal temperatur da aydınlaşdırıldı.

ƏDƏBİYYAT SİYAHISI

1. Qurbanov E.M. Ali bitkilərin sistematikas. Dərslük. Bakı: "Bakı Universiteti" nəşriyyatı, 2009, 429 s.
2. İbadlı O., Zərgərli A. "Bitki adları haqqında nə bilirsiniz?", Bakı, "Elm", 2009
3. Duro A, Piccione V, Zampino D. Dipartimento di Botanica, Università di Catania, via A. Longo 19, 95125 Catania, Italy (online məqalə) <https://www.ncbi.nlm.nih.gov/pubmed/22976116>
4. <http://dendrologiya.az/wp-content/uploads/Yarpa%C4%9F%C4%B1n%C4%B1-t%C3%B6k%C9%99n-a%C4%9Fav%C9%99-kollar.pdf> (online məqalə)

TAXTAKÖRPÜ SU ANBARININ İXTİOFAUNASI HAQQINDA

NİGAR MEHDİYEVA

Amea Zoologiya İnstitutu

Hidrobiologiya laboratoriyası

mehdiyeva.nigar@bk.ru

BAKİ, AZƏRBAYCAN

XÜLASƏ

Taxtakörpü su anbarı su ehtiyatlarından səmərəli istifadə etmək və əhalinin su təchizatını yaxşılaşdırmaq məqsədilə istifadəyə verilmişdir. Tədqiqat işində Taxtakörpü su anbarında yayılmış balıq növləri haqqında ilkin məlumat verilir. Bu məqalənin məqsədi, balıqların mövsümlər üzrə yayılmasında baş verən kəmiyyət və keyfiyyət dəyişikliklərini öyrənmək, tədqiq

olunan materialların təhlili əsasında su anbarının ixtiofaunasının müasir növ tərkibini müəyyən etmək, əsas vətəgə əhəmiyyətli balıq növlərinin qidalanması, populyasiya quruluşu və yayılması haqqında məlumatları ümumiləşdirməkdir. Tədqiqatın praktiki əhəmiyyəti Taxtakörpü su anbarında ixtiofaunanın biomüxtəlifliyi, ekosistemdə rolu və su anbarında balıqçılıq təsərrüfatının inkişaf perspektivliyinin qiymətləndirilməsidir.

AÇAR SÖZLƏR: Taxtakörpü su anbarı, ixtiofauna, növ, gəlmə növlər, meristik əlamət, plastik əlamət

GİRİŞ

Taxtakörpü su anbarı Böyük Qafqaz sıra dağlarının Cənub-Şərq qurtaracağına alçaq dağlıq və dağətəyi zonasında yerləşmişdir. Samur çayından götürülən su Vəlvələçay – Taxtakörpü kanalı ilə su anbarına ötürülür. Sahəsi 8,71 min km², faydalı su tutumu 238,4 mln m³, ümumi su tutumu 270 mln.m³ -dir. Azərbaycanın ən hündür torpaq bəndli su anbarıdır. Bəndin hündürlüyü 142,5 m-dir. Taxtakörpü su anbarı 2013-cü ildə istifadəyə verildiyi üçün oranın ixtiofaunasının tədqiqinə dair heç bir məlumat yoxdur. İxtioloji materiallar ilə yanaşı su anbarından infuzorlara, zooplanktona, makrozoobentosa aid nümunələr də toplanmış və analiz edilmişdir. Həmçinin su anbarında suyun bəzi parametrləri də - suyun temperaturu, Ph-ı, şəffaflığı və s. ölçülmüşdür. Materialların yığılması və analizi zamanı yerinə yetirilmiş tədqiqatlar ixtiologiyada ümumi qəbul olunmuş metod (Pravdin, 1966) [4,7] əsasında həyata keçirilmişdir.

TƏDQIQAT METODU

Su anbarından tədqiqat üçün material 2017-2019-cu illərin bütün fəsilərində toplanmışdır. Tədqiqatlar su anbarının əsasən N 41° 11' 23,1¹¹, E 048° 59' 49,5¹¹ və N 41° 11' 20,8¹¹, E 048° 59' 53,7¹¹ koordinatlarını əhatə edən hissələrində (su anbarının yuxarı axarında, sağ və sol sahillərdə) yerinə yetirilmişdir. İxtiofaunanın növ tərkibi müxtəlif ov alətlərindən - sürütmə, atma torlardan, ventər və tilovdan istifadə edilməklə aparılan ovlamanın nəticələri əsasında təyin olunmuşdur. Toplanmış nümunələr 4%-li formalin məhlulunda və ya 70% -li spirtə fiksə olunaraq etiketlə təchiz edilib laboratoriyaya gətirilərək biometrik üsulla meristik və plastik əlamətlərə görə təyin edilmişdi. Laborator şəraitində tədqiq olunan balıqlarda 16 növ parazit (mikrosporidilər, infuzorlar, monogeneylər və s.) aşkar edilmişdi: Qafqaz enlibaşı və Terek şirbitinin hər birində 6 növ, çəki balığında 7 növ, gümüşü dabanbalıqda isə 5 növ. Tədqiq olunmuş balıqlarda parazitlərlə yoluxmanın intensivliyi yüksək olmadığından balıqlarda patoloji hallar müşahidə olunmamışdır. Lakin balıqlarda xəstəlik törədən parazit növlərinin olması balıq populyasiyalarında epizootiyanın yaranma ehtimalını artırır.

Tədqiqat illəri müddətində Taxtakörpü su anbarından 2 dəstəyə və 6 növə aid olan cəmi 92 fərd balığa (Qafqaz enlibaşı - *Leuciscus cephalus orientalis* (Nordmann, 1840), Amur enlibaşı - *Pseudorasbora parva* (Temminck et Schlegel, 1846), adi çəki - *Cyprinus carpio* Linnaeus, 1758 (Şəkil 1), gümüşü dabanbalıq - *Carassius auratus gibelio* Linnaeus, 1758 (Şəkil 2), Missisipi qambuziyası - *Gambusia affinis* (Baird et Girard, 1853), Terek şirbiti – *Luciobarbus ciscaucasicus* (Kessler, 1877)(Şəkil 3)) rast gəlinmişdir. Bu balıqlardan ancaq adi çəki və gümüşü dabanbalıq vətəgə əhəmiyyətli balıqdır. Səya və rastgəlmə intensivliyinə görə Terek şirbiti və gümüşü dabanbalıq üstünlük təşkil edir.



Şəkil 1. Adi çəki - *Cyprinus carpio*



Şəkil 2. Gümüşü dabanbalıq - *Carassius auratus gibelio*



Şəkil 3. Terek şirbiti - *Barbus ciscaucasicus*

Qidalanma xüsusiyyətinə görə su anbarında rast gəlinən balıqlar müxtəlif ekoloji qruplara aiddirlər. Adi çəki, Qafqaz enlibaşı, Amur enlibaşı dib orqanizmləri ilə yanaşı qismən bitki mənşəli yemlərlə də qidalandıqları üçün bento-fitofaq, Terek şirbiti və Missisipi qambuziyası plankton orqanizmlərlə, eyni zamanda balıq kürüsü ilə də qidalandıqları üçün planktofaq, gümüşü dabanbalığı əsasən bitki mənşəli yem və qismən bentosla da qidalandığı üçün fito-bentofaq qrupuna aiddirlər.

Çoxalma xüsusiyyətinə görə isə adi çəki, Qafqaz enlibaşı, Amur enlibaşı, gümüşü dabanbalığı fitofil qrupuna, yəni bitki substratına kürü qoyan balıqlara, Terek şirbiti pelecqofil, yəni suyun qalnlığında kürü tökənlər qrupuna, Missisipi qambuziyası diribaladoğan ekoloji qrupuna aiddirlər.

Qeyd etmək lazımdır ki, bəzi balıqlar Azərbaycana introduksiya etmişdir, yəni insan fəaliyyəti nəticəsində gətirilmişdir. Bunlardan vətəni Mərkəzi Amerika olan Missisipi qambuziyası Malyariya ağcaqanadının sürfə və puplarını məhv etdiyindən malyariya ilə mübarizə üçün iqlimləşdirilmişdir. Gümüşü dabanbalığı isə Asiyadan gətirilmiş karp körpələri ilə təsadüfən 1980-ci ildə balıq əmtəə təsərrüfatlarına düşmüşdür.

NƏTİCƏ

Aparılan tədqiqatlar nəticəsində Taxtakörpü su anbarında 6 növ balıq (əsas yerdə Terek şirbiti və gümüşü dabanbalıq) qeydə alınmışdır. Hazırda Taxtakörpü su anbarında durğun sulara xas olan biotopların formalaşması davam etməkdədir və bu səbəbdən də su anbarında plankton və bentik heyvanların zəif inkişaf etməsi indi də müşahidə olunmaqdadır. Su anbarında faunanın zəif inkişaf etməsinə səbəb olan amillərdən biri də orada suyun səviyyəsinin böyük amplitudda tərəddüd etməsi və onu qidalandıran mənbələrin aşağı temperaturu və iti axarlı dağ çaylarının olmasıdır.

Taxtakörpü su anbarında ilk dəfə olaraq aparılan tədqiqat nəticəsində balıqların mövsümlər üzrə yayılmasında baş verən kəmiyyət və keyfiyyət dəyişiklikləri ətraflı şəkildə öyrənilmiş, il ərzində payızdan yaz getdikcə balıq miqdarının azaldığı müşahidə edilmişdir.

ƏDƏBİYYAT SIYAHISI

1. Azərbaycan Respublikasının "Qırmızı Kitab"ı. Fauna, II nəşr. Sümüklü balıqlar (Osteichthyes). Bakı, 2013, s. 197-215.
2. Abbasov H.S., Hacıyev R.V. İxtiologiya. Dərslük. Bakı: BDU-n'm nəşriyyatı 2001, 206 s.
3. Azərbaycanın heyvanlar aləmi. Onurğalılar, III cild. Bakı: Elm, 2004, 150 s.
4. Əbdürrəhmanov Y.Ə. Azərbaycan faunası: Balıqlar. Bakı: Azərbaycan SSR EA nəşriyyatı. 1966, 107 s.
5. Державин А.Н. Каталог пресноводных рыб Азербайджана. Баку:Изд-во АН АзССР, 1956, 535 с.
6. Казанчев Е.Н. Рыбы Каспийского моря. М. «Лег. и пищ. промышленность», 1981, с.168.
7. Правдин И.Д. Руководство по изучению рыб. - М.:Пищ.пром-сть,1966, 376 с.

PLATANUS ORIENTALIS L. NÖVÜNƏ HIRKAN FLORASINDA İQLİM AMİLLƏRİNİN TƏSİRİ

AYDAN RƏSULOVA
AMEA Dendrologiya İnstitutu
aydan_rasulova@list.ru
Bakı, Azərbaycan

XÜLASƏ: Hirkan florasından nümunəsi götürülmüş *Platanus orientalis* növü dendroxronoloji təhlil olunmuşdur. Lintab6 binokulyar mikroskop və Tsapwin proqramı vasitəsilə iqlim amillərinin növə təsiri öyrənilmiş, illər üzrə növün inkişaf dinamikası verilmişdir. Şərq çınarı (*Platanus orientalis* L) növünün dendroxronoloji şkalasının tərtibatında növün tarixən ekoloji təsirə məruz qalmasını müəyyənləşdirmək üçün çarpaz tarixlənmə üsulundan istifadə edilmişdir. Eyni təbii ərazidə eyni yaşlı Şərq çınarı növləri üçün halqaların illər üzrə dəyişmə qrafikləri qurulmuş və bu qrafiklərdə növün inkişafında oxşarlıq olduğu müəyyən edilmişdir. Tədqiq olan növə təsir edən çoxsaylı iqlim amillərindən asılı olaraq müxtəlif illərdə illik halqaların qalınlığı və onlar arasındakı məsafə müxtəlif olmuşdur. Standart xronoloji üsulla növə daha çox təsir edən əsas iqlim amillərinin orta və illik göstəriciləri mərkəzi meteoroloji stansiyaların məlumatları ilə müqayisəli təhlil edilmiş əsaslandırılmışdır. Dendroxronoloji araşdırmalarda tarixi tədbiqləndirmə zamanı illik halqaların inkişafında problem yaradan amillər – quraqlıq, həşəratların bitkilərə hücumu, yanğın hadisələri kimi təbiətdə baş verən qlobal prosesləri də müəyyənləşdirmək mümkündür.

AÇAR SÖZLƏR: açar söz-şərq çınarı, açar söz- iqlim amilləri, açar söz-dendroxronologiya

GİRİŞ: Uzun illərdir ki, təbii sərvətlərin sistemsiz istismarı, təbiətə olan müdaxilələr, antropogen amillərin təsiri biomüxtəlifliyin azalmasına gətirib çıxarmışdır. Ekologiya sahəsində ətraf mühitin monitorinqinin həyata keçirilməsi, ictimaiyyətin məlumatlandırılması, ətraf mühitin mühafizəsində turizmin inkişafında və əhalinin sosial şəraitinin, istirahətinin təşkilində insanların oksigenin tələbatının ödənilməsində mühüm Hirkan Milli Parkı mühüm əhəmiyyət kəsb edir. Burada olan bitkilər mühafizə olunmaqla yanaşı, bir çox növlər Azərbaycan Respublikasının "Qırmızı Kitabı"na daxil edilmişdir[4]. Qeyd etmək lazımdır ki, Hirkan florası tipik flora və fauna növlərinin qorunub saxlanması, respublikamızda ölkə rəhbərliyinin müvafiq sərəncamın əsasında mühafizə edilən, ölkənin milli sərvəti hesab edilən, milli park olub, xüsusi mühafizə olunan təbiət qoruğudur. Hirkan Milli Parkı Azərbaycanın cənubi-şərqində, Lənkəran və Astara inzibati rayonlarının ərazisində yerləşir. Hirkan Milli Parkının yerləşdiyi ərazi rütübətli subtropik iqliminə görə endemik və üçüncü dövrə mənsub olan çoxlu reliktdən mənşəli bitki örtüyünə malik olan elementlərlə zəngindir. Hirkan Milli Parkının qleyli-podzollu sarı, qonur dağ-meşə, çimli dağ-çəmən və s. tipli torpaqları zəngin flora tərkibinə malikdir. Tarixən Hirkan Milli Parkı zəngin flora tərkibinə malik olub, növ nisbətində görə ölkə flora növlərinin təqribən 1/3-i bu meşələrdə mövcuddur[6,5].

Ərazi qədim reliktdən dövrə aid olmasına baxmayaraq, araşdırmalar nəticəsində məlum olmuşdur ki, buradakı ağacların orta yaşı 120-250 ilə çatır. Bizim tərəfimizdən nadir və nəslə kəsilməkdə olan yaşlı nüsxələrdən nümunələr götürülmüş dendroxronoloji təhlil aparılmış LINTAB6 avadanlığından istifadə edilməklə onların yaş həddi müəyyənləşdirilmişdir.

TƏDQIQAT METODU: Növlərin halqalar üzərindəki məlumatlarının oxunması Schweingruber metodikası əsasında aparılmışdır[2]. Mikroskopla halqaların təyində Cook-Kairiukstisin üsulundan, yalançı və itmiş halqaların aşkar edilməsində F.Rinin tətbiq etdiyi TSAPwin proqramından istifadə edilmişdir. Suunto burğusu vasitəsi ilə şaquli sahəyə

perpendikulyar olaraq 0,5-1,6 m hündürlükdən, diametri 4-5 mm və uzunluğu 25-30 sm olan nümunələr götürülmüşdür. Götürülən nümunələr xüsusi konteynerdə qurudulmuş, halqalarının daha yaxşı görünməsi üçün nümunənin üst təbəqəsi hamarlaşdırılır. Nümunə tam hazır olduqdan sonra LİNTAB6 binokulyar mikroskopundan və TSAPwin statistik proqramından istifadə etməklə gövdədəki halqalar əsasında keçmiş dövrdə təbiətdə baş vermiş qlobal dəyişikliklər haqqında məlumat almaq üçün tədqiqatlar aparılmışdır[3].

NƏTİCƏ:

Fəsilə	Cins	Növ	Nümunənin				
			Saha	Gövdənin diametri	uzunluğu	Inkişafa başladığı il	yaşı
<i>Platanaceae</i>	<i>Platanus</i> L.	<i>Platanus orientalis</i> L.	Xanbulaq	217 sm	25 sm	1966	54

Cədvəl 1

Şərq çınarı- *Platanus orientalis* L. növünün Orta Asiyada, Balkan yarımadasında, Türkiyə, İran və Aralıq dənizi ölkələrində təbii arealları vardır.Nadir, relik bitkilərindəndir, Azərbaycanda dar bir arealı vardır. Qəbələ (Qaraçay vadisi), Balakən (Xınbuqovçay vadisi), Zəngilan (Bəsitçay), Oğuz (Ərmənət kəndi) və Yuxarı Qarabağ, Lənkəran ərazilərində yayılmışdır[5].Təbiətdə 30 m-ədək hündürlükdə, qısa gövdə üzərindən yanlara və yuxarıya doğru inkişaf edən budaqları olan geniş çətirli bir ağacdır. Əsasən aşağı dağ qurşağında qarışıq enliyarpaqlı meşələrdə, çay kənarlarında daha çox rast gəlinir.Azərbaycanın “Qırmızı kitab”ına daxil edilmişdir.Təbii ehtiyatının dəyişməsi səbəb başlıca olaraq insan fəaliyyətidir.Geniş ərazisi olan yerlərdə yasaqlığının təşkili vacibdir [1]

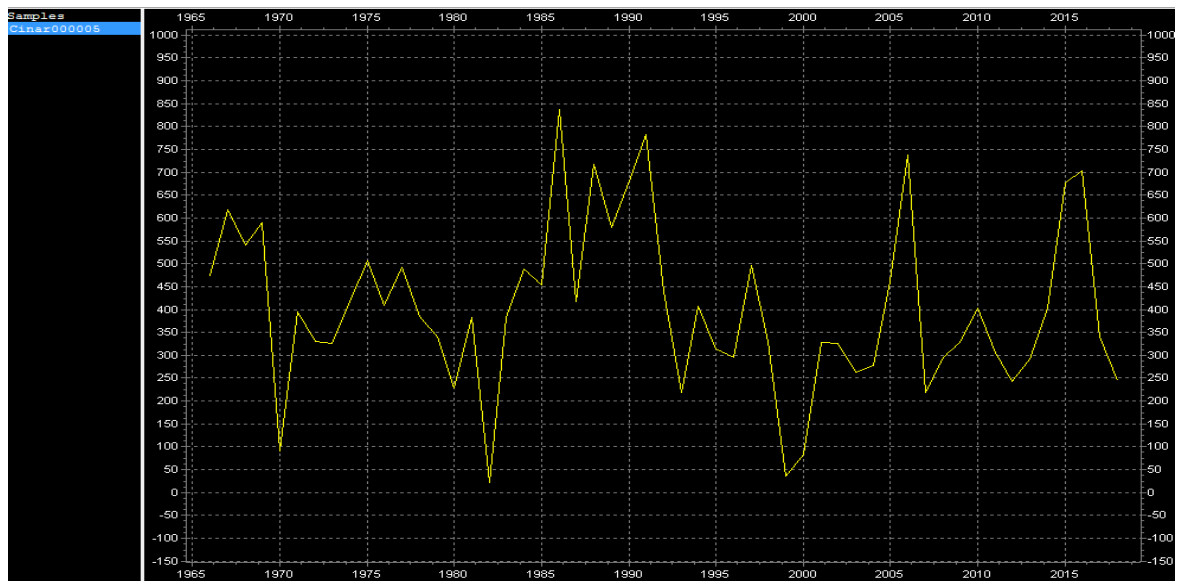

Qrafik 1. Tsapwin proqramı vasitəsilə *Platanus orientalis* L növündən alınan nəticə.

Xanbulaq ərazisindən götürülmüş *Platanus orientalis* L. növünün yaşının 54 olduğu 1966-cı ildən inkişafa başladığı müəyyən olunmuşdur.

Şərq çınarı (*Platanus orientalis* L) növünün dendroxronoloji şkalasının tərtibatında növün tarixən ekoloji təsirə məruz qalmasını müəyyənləşdirmək üçün çarpaz tarixlənmə üsulundan istifadə edilmişdir. Əldə edilmiş nəticələrə əsasən normal həyat tərzini keçirmiş hər bir növ kimi tədqiq olunan *Platanus orientalis* L növü də ilk illərində daha yaxşı inkişaf etmiş, yaş artdıqca əksinə inkişafı zəifləmişdir, həmçinin iqlim amillərindən asılı olaraq növün yayda və qışda qeyri-bərabər böyüdü, boy artımının isə yayda qışa nisbətən daha çox olduğu müşahidə edilmişdir. Bu qışda və yayda oduncağın sıxlıq və rəngində öz əksini tapmışdır. Buna səbəb torpaq xüsusiyyətləri quraqlıq, külək və s. amillərin bitkiyə təsir etməsidir. Tədqiqat nəticəsində Şərq çınarı növünün Hirkan florasında 1966-cı ildə əkilməsi, növün yaşının hal-hazırda 54 olduğu müəyyən olunmuşdur. Eyni təbii ərazidə eyni yaşlı Şərq çınarı növləri üçün halqaların illər üzrə dəyişmə qrafikləri qurulmuş və bu qrafiklərdə növün inkişafında oxşarlıq olduğu müəyyən edilmişdir. Tədqiq olunan növə təsir edən çoxsaylı iqlim amillərindən asılı olaraq müxtəlif illərdə illik halqaların qalınlığı və onlar arasındakı məsafə müxtəlif olmuşdur. Standart xronoloji üsulla növə daha çox təsir edən əsas iqlim amillərinin orta və illik göstəriciləri mərkəzi meteoroloji stansiyaların məlumatları ilə müqayisəli təhlil edilmiş əsaslandırılmışdır. Qeyd etmək lazımdır ki, dendroxronoloji araşdırmalarda tarixi tədbiqləndirmə zamanı illik halqaların inkişafında problem yaradan amillər – quraqlıq, həşəratların bitkilərə hücumu, yanğın hadisələri kimi təbiətdə baş verən global prosesləri də müəyyənləşdirmək mümkündür.

Hirkan Milli Parkında tədqiq olunan 54 yaşlı Şərq çınarı (*Platanus orientalis* L) növünün 1967, 1975, 1986, 1991, 2006, 2016-ci illərdə mühit amillərinin müsbət təsiri nəticəsində növün inkişafı yüksəlmişdir. Bunu halqalararası məsafəyə əsasən də görmək və müşahidə etmək mümkündür. 1970, 1982, 1999, 2002, 2012-ci, illərdə isə əksinə mühit amillərinin mənfi təsiri nəticəsində inkişafı aşağı düşmüşdür. Buna səbəb havaların şaxtalı və həddindən artıq quraq keçməsidir. 1995, 1996, 2007, 2009, 2015, 2017-ci illərdə isə iqlim amillərinin nisbətən mülayimliyi nəticəsində bitkidə həssaslıq müşahidə olunmamışdır.

ƏDƏBİYYAT SIYAHISI

1. T. S. Məmmədov, E.O.İsgəndər, T.H.Talıbov. Azərbaycanın nadir ağac və kol bitkiləri. Bakı – «Elm» – 2016., 116 s.
2. Schweingruber F.H. Tree Rings and environment Dendrochronology// D.Reidel Bern, Stutgard, Wenna, Paul Haupt, 1996, pp 609
3. Rinn F. TSAP. Version 3.0 Reference manual computer program for time series analysis and presentation copyright Frank Rinn Distribution, Heidelberg, Germany, 1996, 246 p.
4. T.S. Məmmədov “Azərbaycanın ağac və kolları” səh-457 “Elm və təhsil”-Bakı-2010.
5. T.S Məmmədov “Azərbaycan dendroflorası” I cild, Bakı-Elm 2011.
6. K.S.Əsədov, O.H.Mirzəyev, F.M.Məmmədov, “Dendrologiya” Bakı 2014

О ПЕРСПЕКТИВАХ АЛЬТЕРНАТИВ ЭКСПЕРИМЕНТАМ НА ЛАБОРАТОРНЫХ ЖИВОТНЫХ

РАХШАНА РАХШАНЛЫ

Институт Физиологии им. академика Абдуллы Караева НАНА
Лаборатория физиологии долголетия
rahshana81@gmail.com

ТАРАНА АСКЕРГЫЗЫ

Врачебно-Санитарная Служба ЗАО АЖД
Бактериологическая лаборатория
taranazq@mail.ru

ТЮРКАН СУЛТАНОВА

Азербайджанский Медицинский Университет
Кафедра неврологии
doctorturkan@yandex.ru

АННОТАЦИЯ

Статья посвящена существующим в мировой практике альтернативам экспериментам на лабораторных животных. В результате применения разработанных альтернатив в европейских странах постоянно падает количество животных, используемых в медико-биологических исследованиях.

КЛЮЧЕВЫЕ СЛОВА: лабораторные животные, эксперимент, альтернативы.

ВВЕДЕНИЕ

24 апреля – Всемирный День защиты лабораторных животных. Этот День был учреждён Британским Национальным Обществом Антививисекции – British National Anti-Vivisection Society (NAVS) – в 1979 году [1]. Целью является привлечение внимания мировой общественности, в том числе исследователей, к страдающим и умирающим в лабораториях животным. Этот день, быть может, является особым для тех исследователей, которые пользуются ими в своих экспериментах. Эти люди лишней раз должны вспомнить, что необходимо гуманно, ответственно и нежно обращаться с беспомощными животными. Авторам этих строк тоже пришлось проводить эксперименты на лабораторных животных, ухаживать за ними и переживать чувство ответственности. Не исключено, что идея появления настоящей статьи возникла от этих переживаний. Такие переживания возникают и у людей, не занимающихся наукой и экспериментами. К примеру, выдающийся ирландский драматург и романист, лауреат Нобелевской премии по литературе Бернанд Шоу высказал такое мнение: «Зверства не перестают быть зверствами, если они творятся в лабораториях и называются медицинскими экспериментами.»

Ежегодно для экспериментальных целей используется 115 миллионов животных разных видов. Среди наиболее часто используемых в опытах позвоночных животных – мыши, крысы, кролики, морские свинки, хомяки, рыбы, обезьяны, кошки, собаки. Их используют в медицинских, фундаментальных научных исследованиях (в т. ч. военных, космических), в тестах на токсичность (косметика, новые промышленные соединения, строительные и упаковочные материалы и др.), в сфере образования. Азербайджанским исследователям тоже приходится использовать животных в своих работах [2]. В соответствующих научных центрах (Институтах Физиологии, Зоологии НАНА, Азербайджанском Медицинском Университете, Бакинском Государственном Университете и т. п.) ежегодно используются многочисленные животные различных видов.

Учёный-химик (Р.М. Ахмедов) Р.М. Рахшанлы, которому приходилось испытывать синтезированные им новые биологически активные соединения на лабораторных животных [2], говорил об этом факте с сожалением: «Ныне мы хотя и вынуждены использовать животных в своих исследованиях, однако, разумеется, это делаем с сожалением, сочувствием и надеждой, что найдётся им замена и эта необходимость исчезнет.»

Проблема экспериментирования на животных остаётся актуальной и дискуссионной и по сей день [3]. Ввиду своей сложности она не может быть решена однозначно. Признаётся, что при существующем уровне знаний использование животных в экспериментах неизбежно. Но при этом многие международные и национальные законодательства, регулирующие проведение опытов на животных, требуют, чтобы всегда, когда это возможно, применялись альтернативные методы без привлечения животных. Статья 6 Европейской конвенции по защите позвоночных животных, используемых в экспериментальных и других научных целях [4], гласит: «Процедура не должна осуществляться . . . , если оправдан и практически доступен другой научно-приемлемый метод, не требующий использования животного». Это один из важнейших принципов современной биоэтики экспериментирования на животных. Как следствие, в европейских странах преимущественно благодаря замещению постоянно падает количество животных, используемых в медико-биологических исследованиях.

Исходя из вышеизложенного, мы поставили цель ознакомиться с существующими в мировой практике альтернативами экспериментам на лабораторных животных.

МЕТОДЫ ИССЛЕДОВАНИЯ

Для достижения поставленной цели были рассмотрены публикации в соответствующих зарубежных журналах, где описываются альтернативы экспериментам на лабораторных животных. Информация, имеющая отношение к созданию и применению альтернативных методов без привлечения животных, была собрана и анализирована.

ЗАКЛЮЧЕНИЕ

Альтернативные методы разработаны и применяются в различных областях [5]: при производстве вакцин, в вирусологии, токсикологических исследованиях, при тестировании безопасности различных продуктов и лекарств, в физиологических исследованиях и санитарно-гигиенических работах, в сфере образования. Есть положительные результаты в использовании методов *in vitro* (субклеточных фракций, культуры клеток и тканей) с целью определения общей токсичности химических веществ для человека и животных, для оценки иммуно-, нефро-, гепато-, нейро- и фототоксичности, раздражающего действия, канцерогенности. *In vitro* – это технология проведения экспериментов, когда клетки, ткани и органы исследуются вне живого организма – в искусственной среде, например, в пробирках или чашках Петри. Известные линии клеток были получены из животных в прошлом, и в последующем животные больше не были нужны, тогда как первичные ткани или органы извлекаются из животных, которых специально умерщвляют ради их тканей или органов. В настоящее время в некоторых странах развиваются банки человеческой ткани, однако существует много правовых и этических препятствий, осложняющих их внедрение. Людей-доноров все ещё очень мало, и крайне необходимо увеличить их число. Все больше и больше учёных считают, что будущее тестирования веществ – в *in vitro*.

В пробирках и чашках Петри содержится «субстрат» — смесь веществ, позволяющая клеткам, отделённым от живого организма животного или человека, расти. Часто в состав этого субстрата входит телячья сыворотка крови, извлекаемая из телят, когда они ещё находятся в матке коровы. Эта сыворотка крови стимулирует рост клеток. По словам ряда специалистов, отбор крови причиняет определенные страдания нерожденным телятам, хотя профессор Дэвид Меллор утверждает, что эмбрионы человека и животных не

чувствуют боли до рождения, и что их уровень осознания очень низкий. Более этичным решением для исследований *in vitro* было бы использование субстрата без сыворотки.

Ожидается полная замена на альтернативы теста Драйза – одного из самых болезненных тестов, широко используемого для оценки повреждающего и раздражающего действия различных препаратов на глаза и кожные покровы подопытных животных. Среди этих альтернатив можно отметить простой и информативный скрининговый тест на хорионаллантоидной мембране куриного яйца, широко внедрённый за рубежом. Если вещество после нанесения на мембрану вызывает разрушение сосудов, денатурацию белков, некроз, последующее исследование на животном исключается.

Разработаны модели с использованием изолированных органов (например, глазное яблоко) и срезов тканей (кожи, роговицы, почки, мозга и др.). Исследуются физико-химические и биохимические модели – сложные биополимерные матрицы и трёхмерные многослойные структуры, получены структуры, эквивалентные человеческой коже. Например, синтетическая модель кожи «Corgosítex» может применяться для тестирования веществ на разъедание и обжигание кожи вместо реальных испытаний, выполняемых на лабораторных животных.

Важное место в современных биологических исследованиях занимают математические и компьютерные методы. Благодаря им стало возможным выполнение таких глобальных проектов, как геном человека, расшифровка пространственной структуры сложных биомакромолекул, дистанционная диагностика, компьютерное моделирование новых эффективных лекарств – «драг-дизайн», планирование мероприятий по предотвращению распространения эпидемий и др. Моделируются физиологические, токсикологические, фармакологические и поведенческие системы и процессы. Это находит применение при проведении первых этапов скрининга возможных токсических эффектов соединений, исследовании известных веществ и препаратов в новых композициях или комбинациях, на предварительных этапах отработки новых методик хирургических вмешательств. Клетки, ткани и целые органы моделируются либо непосредственно в компьютерных программах (таких, как программы виртуального препарирования), либо на манекенах (физических моделях). Разработана желудочно-кишечная модель, имитирующая желудок, тонкий и толстый кишечник, которую можно использовать для испытания лекарственных препаратов, изучения взаимодействий между лекарственным препаратом и пищей, а также для микробиологических исследований. По аналогии с фразами *in vivo* («в живом организме») и *in vitro* («в стекле», «в пробирке») для обозначения компьютерного моделирования биологического эксперимента в 1989 г. мексиканским математиком Педро Мирамонтесом введён термин *in silico* – «в кремнии», поскольку кремний как полупроводниковый материал играет важную роль в производстве компьютерного оборудования. С 1998 г. издаётся журнал «*In silico Biology*».

Когда это возможно, высокоорганизованных животных следует заменять на животных с менее развитой нервной системой и более примитивной психикой, на развивающиеся эмбрионы позвоночных и беспозвоночных. Другие альтернативы – эксперименты на одноклеточных организмах, насекомых, микроорганизмах, растительных объектах, эксперименты с участием людей-добровольцев, аутопсия (исследования на трупах людей). Перспективными для экспериментальной медицины представляются натуропатия и гомеопатия, не использующие животных для экспериментов. Новые методики оперативных вмешательств можно апробировать на муляжах и трупах, на сосудах живой плаценты. Ограничить применение животных в исследованиях позволяют эпидемиологические наблюдения и использование возможностей этологии – науки о генетически обусловленном поведении животных.

К альтернативным методам относятся также хранение и широкий обмен информацией о научных исследованиях для предотвращения их неоправданного повторения. Совместное использование баз данных, в которых хранятся сведения о существующих химикатах, в том числе о воздействиях определенных лекарственных препаратов, клинических испытаниях на людях и эпидемиологические данные, помогло бы избежать множества дублирующих тестов. Профилактическая медицина направлена на предупреждение болезней и укрепление здоровья с помощью здорового образа жизни. Многие группы защиты животных доказывают, что деньги, выделяемые на испытания на животных, лучше было бы потратить на профилактическую медико-санитарную помощь. Поощрение здорового образа жизни сохранило бы миллиарды долларов, расходуемых на исследования, лечение пациентов и уход за ними. Распространённым способом первичной профилактики является и вакцинация, однако в производстве вакцин необходимы лабораторные животные для испытания безопасности и эффективности. В учебном процессе вместо экспериментов на животных можно использовать компьютерные и математические модели, видеофильмы, имитирующие устройства (от недорогих моделей и хирургических тренажёров до компьютеризированных манекенов), мёртвых животных, полученных из этических источников, муляжи, экспериментирование студентов на самих себе, на растениях, лабораторные работы *in vitro*, клиническую практику и др.

Различают относительные и абсолютные методы замены. В случае относительной замены животные используются с целью получения клеток, тканей и/или органов для *in vitro* исследований, однако при этом они совершенно не испытывают дистресса, умерщвляются гуманным способом. При абсолютной замене использование лабораторных животных полностью исключается, к примеру, путём задействования культур клеток и тканей человека и беспозвоночных. Методы замены делятся также на прямые и косвенные (непрямые). Прямая замена – это, например, использование кожи морской свинки *in vitro* для получения информации, которая доступна из тестов на коже живых животных. Примером косвенной замены может служить использование в качестве альтернативы тесту на кроликах LAL-теста [сокращенно от «Limulus amoebocyte lysate» – «лизат клеток крови (амебоцитов) мечехвоста *Limulus polyphemus*»] – проверка инъекционных лекарственных препаратов на содержание бактериальных эндотоксинов. Замена может быть полной и частичной. Полная замена осуществляется путём отказа от проведения эксперимента из-за недостатка обоснования или достоверности метода. Частичная замена, в противоположность, включает методы свободные от животных в качестве предварительных результатов в стратегиях тестирования токсичности.

Надо отметить, что у многих лауреатов Нобелевской премии по физиологии и медицине XX века использование альтернативных методик играло ключевую роль в исследовании. Примером могут служить работы Риты Леви-Монтальчини и Стэнли Козна по открытию факторов роста, отмеченные присуждением им в 1986 году Нобелевской премии «в знак признания открытий, имеющих фундаментальное значение для понимания механизмов регуляции роста клеток и органов». В последние десятилетия отмечается учащение использования исследователями методов *in vitro*, что обусловлено также и преимуществами применения альтернатив.

Проблеме замены животных в исследованиях уделяется очень большое внимание. В 1969 г. в Великобритании создан фонд финансовой поддержки работ по замене животных в медицинских экспериментах – FRAME [5]. Позже подобные организации появились в США и в ряде европейских стран. В настоящее время FRAME имеет международный статус и пользуется поддержкой Европейского Союза. Выпускается журнал этого фонда «ATLA» (Alternatives to Laboratory Animals – Альтернативы лабораторным животным). Публикации по этой проблеме выходят и в других международных журналах: «Toxicology

in Vitro» (Оксфорд, Нью-Йорк, Сеул, Токио), «ААТЕХ» (Альтернативы к использованию животных для тестирования и экспериментов, Япония), «ALTEX» (Альтернативы экспериментам на животных, Германия). По инициативе фонда FRAME создан Европейский Центр по валидации альтернативных методов (ECVAM). Специальные центры функционируют также в Италии, США, Швеции, Нидерландах.

В заключение следует отметить, что имеются ещё более широкие перспективы в разработке альтернатив. В поисках способов замены в разных направлениях ведутся многочисленные исследования химиками, биологами, математиками, специалистами в области компьютерных технологий, что поддерживается и государственным финансированием. Информация, имеющая отношение к созданию альтернативных методов, собирается и анализируется в специальных информационных центрах. Это информационный центр защиты животных при национальной сельскохозяйственной библиотеке в США, банк данных по технике *in vitro* (INVITTOX) и банк данных Галилея (GDB) в Италии, банк данных ZEBET (информация по вопросам защиты животных) в Германии. Несомненно, постепенно и азербайджанские исследователи в соответствии с мировыми достижениями при реальной возможности свои эксперименты будут проводить без лабораторных животных. Хочется верить, что наступит день, когда разрабатываемые альтернативы позволят на мировом уровне отказаться от экспериментов на животных.

СПИСОК ЛИТЕРАТУРЫ

Kirk Leech, World Day for Laboratory Animals, Lab Animal, Volume 45, No. 6, June 2016, Page 235.

Бабаев Р.А., Ахмедов Р.М., Мехтиев С.И., Кулиев Т.А., Джабаров М.И., Исследование противолучевой активности новых β-аминонитрилов, Радиобиология, т. XX, в. 5, 1980, с. 750-752.

Рахшана Рахшанлы, Биоэтика и экспериментальные животные, Труды молодых учёных, № 10, 2014, с. 101-103.

Council of Europe (CoE), (1986), European convention for the protection of vertebrate animals used for experimental and other scientific purposes. Strasbourg, 18.III.1986. CoE, Strasbourg.

Лукьянов А.С., Лукьянова Л.Л., Чернавская Н.М., Гилязов С.Ф., Биоэтика. Альтернативы экспериментам на животных, <http://www.vita.org.ru/exper/education/lukjanov-bioethics.htm#03>.

PLEUROTUS OSTREATUS BDU-12 GÖBƏLƏYİNİN GÜMÜŞ NANOHISSƏCİKLƏR ƏMƏLƏ GƏTİRMƏ XASSƏSİNİN QİDALI MÜHİTLƏRDƏN ASILILIĞI

LALƏ ZEYNALOVA

BDU

Biologiya/Mikrobiologiya

lalezeynal73@gmail.com

BAKI, AZƏRBAYCAN

GÜLŞƏN SÜLEYMANOVA

BDU

Biologiya/Mikrobiologiya

gulshan.suleymanova64@gmail.com

BAKI, AZƏRBAYCAN

XÜLASƏ

Pleurotus ostreatus göbələyinin gümüş nanohissəciklər əmələ gətirməsi xassəsi öyrənilmişdir. Göbələk qaranlıq mühitində daha tez bir zamanda gümüş nanohissəcik sintez etmişdir. Qidalı mühitin rənginin tündləşməsi nanohissəcik əmələ gətirmə xassəsini təsdiqləyən xüsusiyyətlərindən ilkidir.

AÇAR SÖZLƏR: Gümüş nanohissəcik, yırtıcı göbələk, nanobiotexnologiya

GİRİŞ

Nanohissəciklər IX əsrin əvvəllərinə qədər Mesopotamiyada sənətkarlar tərəfindən qabların səthində parlaqlıq effektinin yaradılması üçün istifadə edirdilər. “Nano” yunan sözündən tərcümədə çox kiçik –“cırtıdan” deməkdir. Bu termin ilk dəfə olaraq 1974-cü ildə, Yaponiya alimi Norio Taniquçi tərəfindən işlədilib.

Fərqli mikroorqanizmlərdə nanohissəciklərin meydana gəlməsi üçün fərqli mexanizmlər mövcuddur. Bununla birlikdə, nanohissəcikləri ümumiyyətlə belə əmələ gətirir: metal ionlar əvvəlcə səthə və ya mikrob hüceyrələrinin içərisinə həbs olur, sonra həbs olunan metal ionları fermentlərin təsiri ilə nanohissəciklərə qədər kiçilir. İnsan xəstəliklərinin müalicəsində gümüş nanohissəciklərinin xassələrinin tətbiqi, hazırda laboratoriya şəraitində və heyvanlar üzərində öyrənilir. Həmçinin onların, toksiklik xassələri, potensial effektivliyi və iqtisadi səmərəliliyi araşdırılır. Nanohissəciklərin xərçəng hüceyrəsinə və viruslara qarşı nanopreparatların hazırlanmasında böyük əhəmiyyəti vardır. “Yaşıl nanotexnologiya”da nanohissəciklərin sintezi üçün əsas səmərəli amil mikroorqanizmlərdən istifadə etməkdir. 1980-ci ildən Müasir Nanotexnologiyanın yaranması ilə göbələklər nanohissəciklərin kimyəvi sintezində alternativ bioloji üsul kimi tətbiq olunmağa başlandı.

TƏDQIQAT METODU

Tədqiqat işimizin məqsədi *Pleurotus ostreatus* göbələyinin gümüş nanohissəciklər əmələ gətirməsi xassəsinin öyrənilməsidir. Bu göbələklər qida məhsulu kimi də istifadə olunur. Eyni zamanda yırtıcı göbələk kimi geniş spektrə malik fermentlər sintez edirlər. Onlar öldürücü təsirlər nəticəsində nematodları iflic edə bilir və onların tərkibində olan azotu əldə edirlər.

Pleurotus ostreatus BDU-12 ştamı BDU-nun mikrobiologiya kafedrasının kulturalar kolleksiyasından götürülmüşdür, ştam müxtəlif qidalı mühitdə becərilmişdir. Birincisi, sintetik qidalı mühitdir ki, tərkibi - qlükoza, pepton, NH_4NO_3 , NaCl , MgSO_4 , KH_2PO_4 ; ikinci isə Broth qidalı mühitdir. İkinci qidalı mühitə əlavə olaraq qlükoza əlavə olunmuşdur. İnkubasiya 7-14 gün ərzində aparılmışdır. Sintetik qidalı mühitdə inkişaf, digər qidalı mühitə nisbətən daha sürətlə getmişdir. Nəticə olaraq qidalı mühitdə inkubasiyadan sonra göbələklər distillə ilə yuyulmuş və 100 ml həcmində (0,001M və ya 10M) qatılıqlı gümüş nitrat (AgNO_3) məhlulu əlavə edilmişdir.

NƏTİCƏ

Termostatda optimal temperaturda və qaranlıqda saxlandıqdan sonra ilk vizual olaraq baxılmışdır. Sintetik qidalı mühitdə qarışıqın rənginin açıq sarıdan tünd qəhvəyiyə doğru dəyişməsi müşahidə olunmuşdur. Broth qidalı mühitdə isə tündlük qeyd olunmamışdır. Nanohissəcik əmələ gətirməsi UV – VİS spektrofotometrik analiz nəticəsində müəyyən edilmişdir. Nəticə olaraq Broth qidalı mühitdə 400-450 nm udulma görülməmişdir, digər sintetik qidalı mühitdə isə 400-450 nm udulma görülmüşdür (**Şəkil 1,2**).

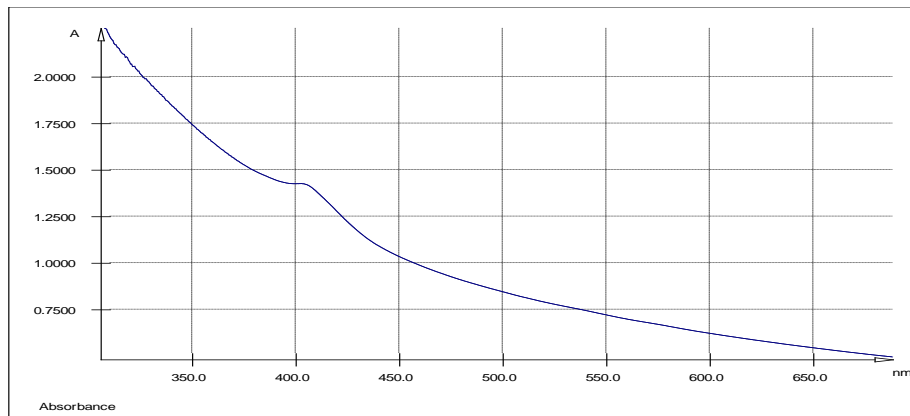

Şəkil 1. UV – VİS spektrofotometrik analiz, sintetik qidalı mühitdə 400-450 nm udulma halı

Bu udulma gümüş nanohissəciklər üçün xarakterik olan udulmaya xasdır. Bu isə öz növbəsində gümüş nanohissəciyin *Pleurotus ostreatus* göbələyinin sintez etdiyini təsdiqləyir.

Broth qidalı mühitdə isə udulma olmadığı üçün gümüş nanohissəciyin sintez etməsini təsdiqləmir.

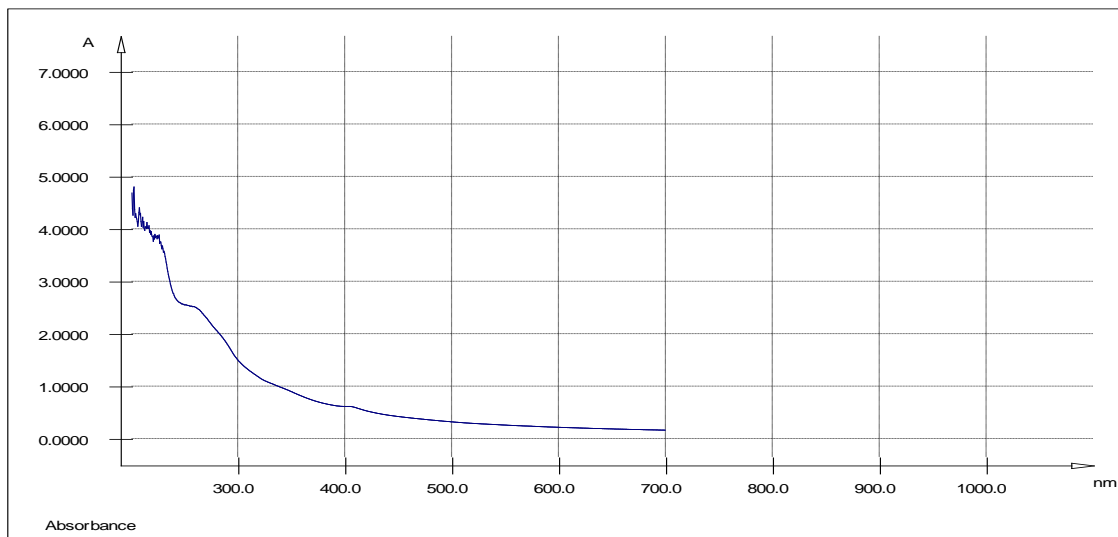

Şəkil 2. UV – VİS spektrofotometrik analiz, Broth qidalı mühitdə 400-450 nm udulma halı

ƏDƏBİYYAT SIYAHISI

- Məhərrəmov A.M., Ramazanov M.Ə., Vəliyeva L.İ. Nanotexnologiya. Çəşoğlu nəşriyyatı (**Kitab**). Bakı/Azərbaycan. 2007:1-231
- Devika R., Elumalai S., Manikandan E., Eswaramoorthy D. Biosynthesis of Silver Nanoparticles Using the Fungus *Pleurotus ostreatus* and their Antibacterial Activity (**Jurnal məqaləsi**) // Sci. Rep.2012 V1 p.557
- Mandal D., Bolander M.E., Mukhopadhyay D., Sarkar G. and Mukherjee P. The use of microorganisms for the formation of metal nanoparticles and their application // Appl. Microbiol. Biotechnol. (**Jurnal məqaləsi**), 2006, V. 69, p. 485–492.
- Senapati, U.S., and Sarkar, D., Characterization of biosynthesized zinc sulphide nanoparticles using edible mushroom *Pleurotus ostreatus*. Indian J Phys (**Jurnal məqaləsi**) 2014. 88(6): p. 557-562.
- Growth and yield performance of *Pleurotus ostreatus* (Jacq. Fr.) Kumm (oyster mushroom) on different substrates, https://www.researchgate.net/publication/309012540_Growth_and_yield_performance_of_Pleurotus_ostreatus_Jacq_Fr_Kumm_oyster_mushroom_on_different_substrates (**online məqalə**)

ABŞERONDA *BERBERIS* L.CİNSİNƏ AİD BƏZİ NÖVLƏRDƏ TƏBİİ BƏRPA

ELNARƏ SALAXOVA

AMEA Dendrologiya İnstitutu

Botanika

Elnara.salaxova@rambler.ru

BAKİ, AZƏRBAYCAN

XÜLASƏ

İntroduksiya olunmuş bitkilərin yeni torpaq-iqlim şəraitində təbii bərpası bitkilərin bioloji xüsusiyyəti olmaqla yanaşı, introduksiya tədqiqatlarının müvəffəqiyyətini sübut edən ən mühüm amildir. Bu məsələnin öyrənilməsinin həm elmi, həm də praktiki əhəmiyyəti vardır. Apardığımız müşahidələr məlumdur ki, ağac-kol bitkilərinin ətrafında xüsusi mikroiqlim şərait yaranır ki, bu da xarici və yerli introdusentlərin təbii bərpasını təmin edir. Təbii halda əmələ cücərtilərə əsasən

ana bitkinin ətrafında, hətta ondan kənarda təsadüf edilir. Bu toxumların su, külək və quşlar vasitəsi ilə yayılmasını təsdiqləyir. Tədqiqat zamanı yaşlı zirinc bitkilərinin ətrafında öz-özünə əmələ gələn cü-cərtilər müşahidə edilmişdir. Abşeron şəraitində introduksiya olunan bəzi zirinc növlərinin kolleksiya sahəsində təbii bərpa bu növlərin yeni torpaq-iqlim şəraitinə uyğunlaşmasının göstəricisidir.

AÇAR SÖZLƏR: TƏBİİ BƏRPA, CÜCƏRTİ, BIOLOJİ PROSES

GİRİŞ

Respublikamızda yenidənqurma işlərinin aparılması, yaşayış və ictimai binaların tikintisinin sürətlə artması, sənaye və nəqliyyatın inkişafı və s. ilə əlaqədar olaraq ərazilərin memarlıq-dekorativ dizayn işlərinə, xüsusən də landşaft memarlığı əsasında yaşıllaşdırma məsələlərinə daha çox diqqət yetirilir. Bu işlərin yerinə yetirilməsində qiymətli, yerli torpaq-iqlim şəraitinə uyğunlaşa bilən, perspektivli növlərin seçilməsi, introduksiyası, iqlimləşdirilməsi, bioekoloji xüsusiyyətlərinin öyrənilməsi çox vacibdir [1, 318-324].

Berberis L. cinsinə aid növlərin əlverişli çoxaldılma üsullarını təklif etməklə yaşıllaşdırmada istifadə üçün çoxlu miqdarda və keyfiyyətli əkin materialı əldə etməyin mümkünlüyü göstərilmişdir.İntroduksiya tədqiqatları əsasında *Berberis L.* cinsinə aid perspektivli növlərin Bakı, Sumqayıt şəhərləri və ətraf qəsəbələrdə yeni salınan park və bağların yaşıllaşdırılmasında istifadəsi üçün təkliflər verilmişdir.

2015-2019- cu illərdə Abşeron yarımadasına *Berberis L.* cinsinə aid 9 növ zirinc introduksiya edilmişdir. Aparılan tədqiqatın əsas məqsədi Abşeronda bəzi zirinc növləri ətrafında müşahidə edilən təbii bərpanın öyrənilməsidir.



Şəkil 1. *Berberis iberica* növünün təbii cü-cərtiləri

Tədqiqat zamanı yaşlı zirinc bitkilərinin ətrafında öz-özünə əmələ gələn cü-cərtilər müşahidə edilmişdir. Ana bitkinin ətrafına düşmüş toxumlar lazımi şərait, kifayət qədər rütubət, istilik və işıq aldığında normal cü-cərti verir və alınan cü-cərtilər vegetasiya müddətində böyüyərək, maksimum hündürlüyünə çatmışdır. Bəzən cü-cərtilər ana bitkidən 50-100 m aralı məsafədə belə qeydə alınmışdır. Bu da zirincin dadlı meyvələrinin quşlar tərəfindən yayıldığını göstərir. Aparığımız tədqiqat zamanı təbii bərpa əsasən, yerli flora növləri (*Berberis vulgaris*, *B.iberica*) ilə yanaşı, bəzi introduksiya olunan zirinc növlərinin (*B.heteropoda*) ətrafında da müşahidə edilmişdir. Bu bioloji proses qeyd edilən növlərin ekoloji mühit amillərinə daha geniş uyğunlaşma imkanlarına malik olduğunu bir daha sübut edir .

TƏDQIQAT METODU

Müşahidələr zamanı hər bir bitki ətrafında 1m² sahələr seçilərək nişanlanmış, həmin sahədə olan 1-3 -illik cü-cərtilər hesablanmışdır. Tədqiqatın nəticəsi Cədvəl 4.1.3-də verilmişdir.

Tədqiq olunan növlər üzrə daha çox təbii halda əmələ gələn cücərtilər adi zirincin yaşlı nüsxələrinin çətrinin altında müşahidə edilmişdir. Belə ki, 1m² sahədə 3 təkrarda 18±4 ədəd birillik, 13±3 ədəd ikiillik, 8±2 ədəd isə üçillik bitkilər sayılmışdır. Müxtəlifayaqlı zirinc növünün yaşlı nüsxələrinin çətrinin altında isə təbii halda bərpa nisbətən az təsadüf edilmişdir. *B.iberica* və *B. densiflora* növlərində isə bu göstəricilər 12±4; 8±3; 6±2 ədəd və 10±3; 6±2; 5±1 ədəd olmuşdur. Cücərtilərin orta hündürlüyü *Berberis vulgaris* növündə 4,0±0,5; 8,0±1,0; 14,5±2,0 sm; *B.heteropoda* növündə isə 3,0±0,5; 5,0±1,0; 8,5±2,0 sm-dir.

Bitkinin çətiri altında əmələ gələn cücərtilərin inkişafı üçün lazımı aqro-texniki şərait və qulluq mütləqdir. Rütubət, işıq, istilik və vaxtında suvarılma cücərtilərin normal inkişafını təmin edən əsas amillərdir. Birinci il cücərtilərin sayı çox olduğu halda sonrakı illər aqrotexniki qaydalara düzgün əməl olunmadığı halda tədricən məhv olur. III ildən sonra əmələ gələn tingləri çıxarıb lazımı sahəyə köçürmək olar.

Cədvəl 1. Bəzi zirinc növlərinin toxumla təbii bərpası

Növlər	1 m ² sahədə olan cücərtilərin orta sayı (əđ.)			Cücərtilərin orta hündürlüyü, sm		
	1-illik	2-illik	3-illik	1-illik	2-illik	3-illik
<i>Berberis vulgaris</i>	18±4	13±3	8±2	4,0±0,5	8,0±1,0	14,5±2,0
<i>B.iberica</i>	12±4	8±3	6±2	3,0±0,5	7,5±1,0	12,0±2,0
<i>B.densiflora</i>	10±3	6±2	5±1	4,5±0,5	6,5±1,0	10,0±2,0
<i>B.heteropoda</i>	6±3	4±2	2±1	3,0±0,5	5,0±1,0	8,5±2,0

NƏTİCƏ

Beləliklə, Abşeron şəraitində introduksiya olunan bəzi zirinc növlərinin kolleksiya sahəsində təbii bərpası, gövdə ətrafına düşən toxumların əlverişli şəraitdə cücərməsi bu növlərin yeni torpaq-iqlim şəraitinə uyğunlaşmasının müsbət amili ola bilər.

ƏDƏBİYYAT SIYAHISI

Məmmədov T.S. Abşeronun ağac və kolları. Bakı: Elm və Təhsil nəşr. 2010, 468 s. (s. 318-324).

FS II KOMPLEKSİNİN FOTOKİMYƏVİ FƏALLIĞININ TEMPERATURDAN VƏ İNTENSİV İŞIQLANMADAN ASILILIĞI

NƏZRİN SƏFƏROVA

Bakı Dövlət Universiteti
Biologiya/Bitki Fiziologiyası
ergo1997proxy@gmail.com
BAKİ, AZƏRBAYCAN

XÜLASƏ

FSII preparatlarının fotokimyəvi fəallığı yüksək temperaturun və intensiv işıq şüalarının təsirindən inhibirlənmişdir. İnkubasiya mühitinə müxtəlif protektorların əlavə edilməsi ikinci fotosistemin temperatur (qaranlıq) və birgə temperatur/işıqlanma inhibirləşməsinin qismən qarşısını almışdır.

AÇAR SÖZLƏR: fotosistem II, fluoressensiya, termoinhibirləşmə, fotoinhibirləşmə

GİRİŞ

Ətraf mühitin təbii ekstremal amilləri – quraqlıq, şoranlıq və yüksək temperaturun təsiri, eləcə də insan fəaliyyəti və texnogen qəzalar nəticəsində yaranan və ətraf mühitə daxil olan

zəhərli üzvi və qeyri-üzvi birləşmələr və s. amillər bitkilərdə metabolik proseslərə təsir göstərərək onların inkişafını ləngidib ekosistemə, kənd təsərrüfatına və bütövlükdə cəmiyyətin inkişafına ciddi təhlükə yaradır. Təbii şəraitdə bitkiyə bir neçə amil eyni zamanda təsir edir. Göstərilən amillərin hər birinin ayrılıqda təsirinə qarşı bitkilərin cavab reaksiyaları geniş tədqiq olunmuş və yaxın mexanizmlərlə idarə olunduğu göstərilmişdir. Bu amillərin iki və ya daha artığının birgə və ya ardıcıl təsiri zamanı isə bitkinin fizioloji halından, stressorların növündən, stresin dərəcəindən və təsir müddətindən asılı olaraq cavab reaksiyalarının daha mürəkkəb qanunauyğunluqlara tabe olması gözlənilir. Stres amillərinin bitkilərdə ilkin təsir göstərdiyi əsas hədəflərdən biri bioloji varlıqları enerji və oksigenlə təmin edən fotosintez prosesidir. Yüksək temperatur, quraqlıq, şoranlıq, ətraf mühitin çirklənməsi, ultrabənövşəyi şüalanma, və s. bu kimi amillərin təsiri fotosintez reaksiyalarının ləngiməsinə səbəb olaraq nəticədə bioloji məhsuldarlığı aşağı salır. Buna görə də fotosintetik membranların funksional fəaliyyətinə abiotik stres amillərinin təsiri mexanizmlərinin öyrənilməsi yer üzündə həyat proseslərinin balansının aydınlaşdırılması üçün vacib olmaqla müasir biologiyanın aktual problemlərindən biridir.

Müasir dövrdə fotosintetik komplekslər, o cümlədən ikinci fotosistemə xas olan quruluş və funksional prinsiplərin süni təkrarına əsaslanan enerji çeviricilərinin işlənilib hazırlanması üçün intensiv tədqiqatlar aparılır. Bu sahədə aparılan tədqiqatların əsas istiqamətlərindən biri süni enerji çeviricilərinin komponentlərinin (antenna, reaksiya mərkəzi və s.) yığılma prinsiplərinin aydınlaşdırılmasıdır. Bu isə təbii sistemdə baş verən proseslərin inhibirləşmə və bərpa yollarını araşdırmaqla reaksiya mexanizmi və müxtəlif komponentlərin təbii sistemdə funksiyasının öyrənilməsinə əhəmiyyətli edir.

Tədqiqatların məqsədi paralel və ardıcıl təsir edən iki müxtəlif abiotik stres amilinin bitkilərin ikinci fotositemində elektron daşınmasına təsiri mexanizmlərinin *in vitro* şəraitində öyrənilməsidir.

TƏDQIQAT METODU

Təqdim etdiyimiz işdə ispanaq bitkisinin tilakoid membranlarının Triton X-100 detergenti ilə işlənilməsi və ultrasentrifugada çökdürülməklə izolə olunmuş və fotosistem II (FSII) ilə zəngin membran fraqmentlərindən (BBY hissəcikləri) istifadə olunmuşdur. Təcrübələr 50 mM MES-NaOH (pH6.1), 20 mM NaCl, 3 mM MgCl₂ məhlulunda aparılmış, lazım gəldikdə digər komponentlər əlavə olunmuşdur. Preparatlar bufer məhlulunda 5 dəq müddətində qaranlıqda müxtəlif temperaturların (20-55 °C intervalında termostatın köməyi ilə tənzimlənən) və ya həmin temperaturda yüksək intensivlikli işıqlanmanın təsirinə məruz qoyulmuşdur. İnhibirləşdirici inkubasiya müddəti bitdikdən sonra nümunə 1:2 (həcmcə) nisbətində soyuq bufer məhlulu ilə durulaşdırılmışdır. Ölçülər laboratoriya şəraitində quraşdırılmış və elektromexaniki modulyatorla təchiz olunmuş birşüalı optik spektrometrlə aparılmışdır.

NƏTİCƏ

Təcrübələr göstərdi ki, qaranlıqda müxtəlif temperaturlarda inkubasiya olunmuş FSII preparatlarının fotokimyəvi fəallığı əsasən 40-55 °C intervalında azalmış, bundan əvvəlki temperaturlarda isə nisbətən sabit olmuşdur. Müxtəlif temperaturda işlənilmiş və işığın təsirinə məruz qalmış preparatlarda isə fotokimyəvi fəallıq nisbətən monoton kinetika ilə azalmış, lakin sonda qaranlıq preparatlarından yüksək olmuşdur. Bu fərqliliyin mexanizmi müəyyən olunmuşdur.

Müxtəlif protektorların ikinci fotosistemin temperatur (qaranlıq) və birgə temperatur/işıqlanma inhibirləşməsinə təsiri öyrənilmişdir. Bu tədqiqatlarda protektor kimi əsasən qliserin və saxarozadan istifadə olunmuşdur. Preparatlar 50% qliserin (həcmcə) və ya 1 M saxarozaya əlavə edilmiş məhlulda 5 dəq müddətində müəyyən temperaturda qaranlıqda və ya həmin temperaturda yüksək intensivlikli işıqlanmanın təsiri altında inkubasiya edilərək FSII-nin fotokimyəvi fəallığı ölçülmüşdür. Göstərilmişdir ki, qliserinli mühitdə yüksək temperaturlarda həm qaranlıqda, həm də işıq altında inkubasiya edilmiş preparatlarda fotokimyəvi fəallıq qismən mühafizə olunmuşdur. Saxarozanın əlavə olunması isə FSII preparatlarının aktivliyinin daha yüksək dərəcədə mühafizə olunmasına gətirmişdir.

Digər protektorların təsirinin və inhibirləşmə mexanizmlərinin öyrənilməsi istiqamətində tədqiqatlar davam etdirilir.

ƏDƏBİYYAT SİYAHISI

1. Фейзи́ев Я.М. Перенос электронов в каталитических реакциях окисления воды фотосистемы II. // Диссертация на соискание ученой степени докт. биол. наук. (**Doktorluq dissertasiyası**). Bakı, 2009, 364 s.
2. Berthold D.A., Babcock G.T., Yocum C.F. A highly resolved, oxygen-evolving photosystem II preparation from spinach thylakoid membranes (**Jurnal məqaləsi**) // FEBS Lett., 1981, 134: 231-234.
3. Erickson J.M., Rochaix J.D. The molecular biology of photosystem II // Barber J. (Ed.) *The Photosystems: Structure, function and molecular biology* (**Kitab**). Amsterdam: Elsevier, 1992, 101-177.
4. Gross E.L. Plastocyanin: Structure, location, diffusion and electron transfer mechanisms // In; D.R. Ort, C.F. Yocum (Eds.) *Oxygenic photosynthesis: The light reactions* (**Kitab**). Dordrecht: Kluwer Acad. Publ., 1996, 413-429.
5. Jajao A., Bharti S., Govindjee. Inorganic anions induce state changes in spinach thylakoid membranes (**online məqalə**) // *FEBS Lett.*, 1998, 434: 193-196
6. <https://www.ncbi.nlm.nih.gov/pubmed/9738476>

DUZ STRESİ ŞƏRAİTİNDƏ SU VƏ TORPAQ KULTURASINDA BECƏRİLMİŞ 7-GÜNLÜK BUĞDA CÜCƏRTİLƏRİNDƏ PEROKSIDAZANIN AKTİVLİYİ

AĞAMMƏDOVA YAQUT , CƏFƏRZADƏ BÖYÜKXANIM , ALIYEVA NİGAR

Bakı Dövlət Universiteti

Biologiya fakultəsi

yaqut_agalı@mail.ru, cxanum@mail.ru , aliyeva.plantphysiology@gmail.com

XÜLASƏ

Duz stresi şəraitində su və torpaq kulturasında becərilmiş 7-günlük buğda cücərtilərində peroksidazanın aktivliyi tədqiq olunmuşdur. Aydın olmuşdur ki, buğda cücərtilərinin köklərində və gövdəsində NaCl-ın qatılığı artdıqca peroksidazanın aktivliyi artır. Duzun təsirindən peroksidazanın aktivliyinin artması stres zamanı fəaliyyətə başlayan müdafiə mexanizmi ilə əlaqədardır.

AÇAR SÖZLƏR: Duz stresi; peroksidaza; hidrogen peroksid; su kulturası.

GİRİŞ

Müasir hesablamalara görə kənd təsərrüfatında istifadə olunan torpaqlar da daxil olmaqla yerin quru sahəsinin 1/15 hissəsinin şoran torpaqlar təşkil edir. Bundan əlavə, suvarılan torpaqların təxminən iyirmi faizi bu və ya digər dərəcədə şoranlaşmışdır. [7]

Qeyd etmək lazımdır ki, Azərbaycan torpaqlarında xloridli-sulfatlı və ya sulfatlı-xloridli şoranlaşma tipi daha geniş yayılmışdır. Bundan əlavə, karbonatlı duzluluq da az rast gəlinmir, həmçinin natriumlu şoranlar üstünlük təşkil edir. [2]

Hal-hazırda torpaqda ən təhlükəli duzluluq natrium-xlorid duzluluğu sayılır, çünki Na^+ və Cl^- kimi kimyəvi aktiv ionlar bitki hüceyrələrində artıq miqdarda toplanır, bir sıra fizioloji-biokimyəvi proseslərə mənfi təsir göstərir və son nəticədə məhsuldarlığı kəskin azaldır. [3]. Bundan əlavə, natriumun yüksək qatılığı torpağın strukturuna neqativ təsir göstərir. [2]

Duzların bitki orqanizminə təsir mexanizmlərinin öyrənilməsi nəinki nəzəri, həm də böyük praktiki əhəmiyyət kəsb edir. Bitki orqanizmində duzların toksiki təsirini tədqiqatçılar hüceyrə fermentlərinin aktivliyinin pozulması ilə əlaqələndirirlər. [1,4]

Ekstremal duzluluq şəraitində bitkilərə zərərli təsir göstərən hidrogen peroksid toplanır, [5] peroksidaza onu suya və atomar oksigenə parçalayır. Bizim məqalədə məqsədimiz ekstremal

duzluluq şəraitində bitkilərdə tənəffüs dövrəsinin alternativ (paralel) yollarından birini təşkil edən peroksidazanın aktivliyinin təyin olunmasıdır.

TƏDQIQATIN OBYEKTİ VƏ METODİKASI

Tədqiqat obyektini kimi Qaraqılıç-2 buğda sortunun 7-günlük cücərtilərindən istifadə olunub. Cücərtilər Knop məhlulunda, həmçinin 20-60mM NaCl məhlullarında normal aerasiya şəraitində 20°C temperaturda becərilmişdir. Bundan əlavə, toxumlar müxtəlif qatılıqlı (20-60mM) NaCl olan tünd dağ-boz qəhvəyi torpaqda becərilmişdir.

Bitki köklərində və gövdəsində peroksidazanın aktivliyi benzinin oksidləşməsinin göy məhlulunun müəyyən qatılığa qədər əmələ gəlmiş oksidləşmə reaksiyalarının sürətinə əsaslanır. Göy oksidləşmə məhlulunun qatılığı fotoelektrokolorimetrlə müəyyən olunur. [6]. Peroksidazanın aktivliyi reaksiya sürətinə görə hesablanmışdır.

Tədqiqatlar 3-4 təkrarda aparılmış, alınan nəticələr statistik işlənmişdir. Tədqiqatlarda dəqiqlik göstəricisi 5%-dən aşağı olmuşdur, alınan nəticələr riyazi etibarlıdır.

ALINAN NƏTİCƏLƏR VƏ ONLARIN MÜZAKİRƏSİ

Məlumdur ki, bitki orqanizmində bir sıra müdafiə sistemləri mövcuddur. Bu cür müdafiə sistemlərindən biri də hüceyrədə ferment sistemidir. Bu baxımdan heyvan və xüsusilə bitki orqanizmində geniş yayılan oksidaza fermentlərindən biri də peroksidazadır. Duzların fermentlərə təsirinə aid çoxlu elmi-tədqiqat işlərinin olmasına baxmayaraq, bu məlumatların əksəriyyəti ziddiyətli xarakter daşıyır. Digər tərəfdən fermentlərin aktivliyinə duzların təsir mexanizmi hələlik tam aydınlaşdırılmamışdır. Bitkilərdə duzun təsirindən ontogenezin ilk mərhələsində peroksidazanın aktivliyinin tədqiq olunması mühüm əhəmiyyət kəsb edir.

Aşkar olunmuşdur ki, su və torpaq kulturasında becərilmiş 7-günlük buğda cücərtilərinin köklərində peroksidazanın aktivliyi gövdəyə nisbətən yüksək olmuşdur. Bundan əlavə, su kulturasında cücərtilərin köklərində və gövdəsində peroksidazanın aktivliyinin torpaq kulturasına nisbətən yüksək olması müəyyən olunmuşdur.

Ümumiyyətlə, su kulturasında becərilən bitkilərdə fizioloji və biokimyəvi proseslər torpaq kulturasında becərilmiş bitkilərə nisbətən daha sürətli baş verir. Su kulturasında becərilən bitkilərdə aerasiya və su təchizatı daha yaxşı olduğu üçün cücərtilərin ilk günlərində kök sistemi gövdəyə nisbətən sürətlə böyüyür. Onlarda metabolik proseslər daha sürətlə gedir.

Bundan əlavə, NaCl-in müxtəlif qatılıqlarının təsirindən peroksidazanın aktivliyi tədqiq olunmuşdur.

Aparılan tədqiqatlar göstərmişdir ki, su kulturasında becərilən 7-günlük buğda cücərtilərində peroksidazanın aktivliyi mühitdəki duzun qatılığından asılıdır. Mühitdə NaCl-in qatılığı artdıqca (20-60mM) kök sistemində peroksidazanın aktivliyinin artması xətti xarakter daşıyır. Buğda cücərtilərinin yerüstü hissəsində köklərə nisbətən duzların təsirindən başqa mənzərə alınır. Buğda cücərtilərinin yerüstü hissəsində NaCl-in qatılığı nisbətən aşağı olduqda (20-40mM) peroksidazanın aktivliyi artır, sonra isə qatılığın artması ilə (40-60mM) əlaqədar olaraq peroksidazanın aktivliyi azalır. Lakin kontrola nisbətən aktivlik həmişə yüksək olsa da xətti xarakter daşımır. Asılılıqların müqayisəsi onu göstərir ki, cücərtilərin kök sisteminə nisbətən gövdə toxumalarında metabolik proseslərin aralıq məhsulu kimi H₂O₂-nin toplanması daha sürətlə gedir. Ona görə də gövdədə peroksidaza reaksiyaları xətti xarakter daşımır.

Qeyd etmək lazımdır ki, müxtəlif qatılıqlı (20-60 mM) NaCl duzluluğu şəraitində torpaqda becərilmiş 7-günlük buğda cücərtilərinin kök və gövdəsində peroksidazanın aktivliyi xətti olaraq artmışdır ki, bu da hər iki orqanda H₂O₂-nin miqdarının azalmasını bildirir.

Ekstremal duzluluq şəraitində peroksidazanın aktivliyinin xətti xarakter daşımaması toxumalarda fermentin substratı kimi istifadə olunan hidrogen peroksidin miqdarının doyma halına çatmaması ilə izah etmək olar. Ona görə ki, istənilən fermentativ reaksiyalar, o cümlədən peroksidazanın iştirakı ilə həyata keçirilən reaksiya substratla doyma halına qədər I tərtibli reaksiyalar kimi xarakter daşıyır. Lakin doyma halından sonra fermentativ reaksiya sıfır tərtibli olur və substratın miqdarından asılı olmur.

ƏDƏBİYYAT SİYAHISI

1. Qasimov N. A. Bitki fiziologiyası. Dərslük, Bakı, Bakı Universiteti, 2008. 484s.
2. Məmmədov Q. Ş. Torpaqşünaslıq və torpaq coğrafiyasının əsasları. Bakı; Elm, 2007, 664s.
3. İbrahimova Ü. F. Duz stresinə məruz qalmış buğda cücərtilərini morfo-fizioloji və biokimyəvi xüsusiyyətləri. Biol. üzrə fəls. dokt. diss avtotref. Bakı, 2015, 20s.
4. Аббасова З.И., Аллахвердиев С.Р., Зейналова И.М. Действие биогулмиса на ферментативную активность при засолении // Труды Института Микробиологии НАН Азербайджана, 2009. т. 7. с. 3-5.
5. Гарифзянов А.Р., Жуков Н.Н., Пантюхин Ю.О., Иванишев В.В. Особенности NaCl индуцированного окислительного стресса и динамики активности антиоксидантных ферментов в органах тритикале озимого // Доклады Российской академии сельскохозяйственных наук. 2012. №2. с. 9-12
6. Ермаков Л.И. Методы биохимического исследования растений. Изд-во Агропромиздат. 1987. 424С.
7. Кафи М., Сьюарт В.С., Борлайд А.М. Содержание углеводов и пролина в листьях, корнях и апексах пшеницы устойчивых и чувствительных к засолению // Физиология растений, 2003. Т. 50. №2. С. 174-182

HƏMİŞƏYAŞIL FİTOSENOZLARIN ABŞERON YARIMADASI ƏRAZİLƏRİNDƏ HAVA ÇİRKLƏNDİRİCİLƏRİNDƏN TƏMİZLƏNMƏSİNDƏ ROLU

ƏDİLƏ MƏMMƏDOVA

Bakı Dövlət Universiteti

Biologiya

Edilem_bdu@hotmail.com

BAKİ, AZƏRBAYCAN

XÜLASƏ

Abşeron yarımadasının Bakı şəhəri ərazisində atmosfer havasının çirklənməsi ciddi problem halına çevrilmişdir. Şəhər ərazisində atmosfer havasını təmizləmək məqsədi ilə yaşıllıqlar salınmasında həmişəyaşıl iynəyarpaqlı ağaclardan istifadə olunması böyük əhəmiyyət kəsb edir. Yarımadanın müxtəlif ərazilərində olan fitosenozlar və son dövrlərdə yaşıllaşdırma işlərində xüsusi yer alan həmişəyaşıl ağaclar çirklənmiş atmosfer havasının assimilyasiyasını bütün fəsilərdə yerinə yetirirlər.

Açar sözlər: Hava çirkləndiriciləri, həmişəyaşıl ağaclar, şam və küknar ağacları

GİRİŞ

Müasir dövrdə Azərbaycan Respublikasında da həlli vacib problemlər ətraf mühitin çirklənməsidir. Bu problemlər içərisində ən təhlükəlisi atmosfer havasıdır. Abşeron yarımadasının Bakı şəhəri ərazisində atmosfer havasının çirklənməsi ciddi ekoloji faktor olub, flora, faunaya neqativ təsir edərək məhvə səbəb olur (1).

Atmosfer havasının təmizlənməsində texniki üsullarla yanaşı bioloji tədbirlərdən də geniş istifadə olunur. Abşeron yarımadasının Bakı şəhəri ərazisində atmosfer havasını təmizləmək məqsədi ilə yaşıllıqlar salınır.

Yaşıl ağaclar atmosfer havasındakı karbon qazını udur, dəm qazının qatılığını 0,00001%-ə qədər endirərək təbii hala gətirir, havanı təmizləyir və onu oksigenlə zənginləşdirir (2). Göstərilmişdir ki, 1 ha sahəsi olan şam meşəsi havadan 32 ton və fıstıq meşəsi isə 68 ton toz hissəciyini təmizləyir.

Məlumdur ki, sənaye çirkləndiricilərinin təsirindən atmosfer havasının toksiki qazları bitkilərin metabolik proseslərini pozur. Uzunmüddətli çirkləndiricilərin kritik qatılığı (120 mq/m^3 SO₂) bitkilərin assimilyasiya qabiliyyəti zəiflədir, meşə sahəsində ağacların inkişafına qeyri – adekvat təsir edir və 10-15 ildən sonra geridönməyən meşə ekosistemini yaradır (3).

Sauthempton Universitetinin tədqiqatçıları müəyyən etmişlər ki, ağaclar hər il şəhər havasından 850-2000 ton zərərli hissəcikləri çıxarır. Yarpaqları ilə birlikdə tez böyüyən növlər ən təsirli "hava təmizləyicisi" kimi çıxış edirlər. Belə bitkilərə ikitaylı kinqo (*Ginkgo biloba*), palıd (*Quercus*), müxtəlif cökə ağacları (*Tiliaceae*) aiddir (4).

Antropogen faktorların təsiri nəticəsində atmosfer havasının təmizlənməsində Abşeron yarımadasının Bakı şəhəri ərazisinin torpaq - iqlim şəraitinə uyğun həmişəyaşıl ağacların seçilib əkilməsi məqsədəuyğundur.

Tədqiqat obyektı Bakı şəhərinin Yasamal rayonu ərazisinin yol kənarı həmişəyaşıl bitkilərdir.

TƏDQIQAT METODU

İşdə bir sıra tədqiqatçıların əsərlərində verilmiş biomonitorinq, dövlətlərin mövzuya aid dərc edilmiş məlumatların sistemli təhlili metodlarından istifadə olunmuşdur.

NƏTİCƏ

Apardığımız çöl təcrübələrinə və biomonitorinqlərin nəticələrinə əsasən demək olar ki, Bakı şəhərinin Yasamal rayonu ərazisinin yol kənarındakı əkilən həmişəyaşıl iynəyarpaqlı ağaclarla həmin yolun digər tərəfində əkilən ağaclar arasında fərqlər vardır. 55 ildən çox əkilən bu ağacların görünüşü yeni salınan (5 ilə yaxın) park sahəsində əkilən cavan ağaclardan fərqlidir. Yaşlı həmişəyaşıl ağacların gövdə və budaqların boy göstəriciləri zəif, iynəyarpaqları sarı-yaşılımtıl və qurumuş, eləcə də tozlu idi. Belə ağaclar atmosfer havasının çirkliliyinə və ətrafdə yeni tikinti obyektlərinin hesabına daha tozlu olmuşlar. Yolun digər tərəfdə parkda əkilən cavan ağaclar Bakı şəhərinin atmosfer havasının kritik vəziyyətinə daha davamlıdırlar.



a) 55 ildən artıq əkilən ağaclar



b) yeni əkilən ağaclar

Şəkil. Müxtəlif illərdə əkilən ağaclar arasında olan fərqlər

Şəhərlərdə yaşıllıqların salınması həyat üçün zəruri olan oksigen mənbəyi olmaqla bərabər havanı tozdan, müxtəlif qaz qarışıqlarından təmizləyir, səs-küyün qarşısını alır, onların havaya buraxdığı fitonsidlər bakteriyaları məhv edir. Həmişəyaşıl murdarça (*Rhamnus alaternus* L.), şam

(Pinus), küknar (Picea) ağaclar ilə yanaşı son dövrlərdə iriyarpaq murdarça (*Frangula grandifolia* Fisch.et C.A.Mey.), qızılağac murdarça (*Frangula alnus* Mill.), qaratikan (*Palirus spina-christi* Mill.), ishal murdarça (*Rhamnus catharika* L.), yunan quşarmudu (*Sorbus graeca* Lodd.ex Schauer), meşə gilası (*Padus avium* Mill.), şərq yemişanı (*Crataegus orientalis* Pall Bieb.), meyer yemişanı (*Crataegus meyeri* Poyark.) - Abşeronun quru iqliminə dözümlü olan belə ağac növləri yaşıllaşdırmada xüsusi əhəmiyyət kəsb etməklə, bütün mövsümlərdə assimilyasiyanı təmin edirlər. Həmişəyaşıl murdarça qış mövsümündə ərazilərə xüsusi görkəm verir, havanın zəhərli qazlardan təmizlənməsində yaşıl süzgec rolunda səmərəli fəaliyyət göstərir.

Bunu torpaq və hava temperatur göstəriciləri də təsdiq edir. Torpağın temperaturu 20,5-20,8⁰C, havanın temperaturu isə 23,7-23,0⁰C olduqda cavan zoğların boy göstəriciləri 17,4-32 sm arasında qeyd olunmuşdur. Bu zoğlarda yarpaqların sayı uyğun olaraq 18-35 ədəd, yarpaqların uzunluğu 7-11 sm arasında dəyişir. Havada və torpaqda mövcud olan zəhərli çirkləndiricilərə qarşı öyrənilən bu növlər yüksək seçicilik qabiliyyəti ilə fərqlənir və zəhərli maddələrə qarşı davamlıdır. Havanın tərkibində oksigen və karbon qazının göstəriciləri normativlərə yaxın olduqda, yarpaqlarda fotosintez prosesi maksimum səviyyədə icra edilir [5].

Hal-hazırda Abşeron yarımadasının çətin torpaq – iqlim şəraitinə dözümlü – məkurla (Maclura), Yapon soforası (Sophora yaponica), iydə (Eleagnus), sabunağacikimilər (Sapinodaceae), göyrüş (Fraxinus), oleandr (Nerium), amorfa (amorpheae), akasiya (Acacia), qarağacikimilər (Ulmaceae), zeytun (Olea L.), yulğun (Tamarix L.), qırmızı sekvoya (Sequoia sempervirens), bütün sidrlər (Cedrus), sərvi (Cupressus), Engelman küknarı (P. Engelmannii), Kanada küknarı (P. Canadensis), Eldar şamı (P. Eldarica), Kox şamı (P. Kochiana), adi şam (P. Silvestris), Hələb şamı (P. Halopensis), tuya (Thuja occidentalis L.) və s. ağacların əkilməsinə üstünlük verilir.

Beləliklə, Abşeron yarımadasının Bakı şəhəri ərazisində əkilən, xüsusən də həmişəyaşıl ağaclar çirklənmiş atmosfer havasının assimilyasiyasını bütün fəsillərdə yerinə yetirirlər.

ƏDƏBİYYAT SİYAHISI

İsgəndərov E., Sadıqova N., Bitki ekologiyası. 2018

Məmmədov Q.Ş., Xəlilov M. Y. Aqröekologiya. Bakı, Elm,

Коршиков ИИ, Котов ВС, Михеенко ИП, Игнатенко АА, Чернышев ЛВ. Взаимодействие растений с техногенно загрязненной средой. Устойчивость. Фитоиндикация. Оптимизация. Киев: Наукова думка; 1995

<https://www.sciencedaily.com/releases/2011/10/111005110800.htm>, <https://www.lifegate.com/people/lifestyle/city-trees-smog-pollution>

Fərzəliyev V.S. Abşeron şəraitində himalay sidrinin anatomik və radial artım xüsusiyyətlərinin tədqiqi. Azərbaycan Milli Elmlər Akademiyası, Mərkəzi Nəbatat Bağının əsərləri, 2016, XIV cild.

ASTROBIOLOGIYA: İLK ÜÇ DƏQIQƏDƏN HƏYAT İZLƏRİNƏ

ÜLKƏR ƏHMƏDOVA

Bakı Mühəndislik Universiteti
Pedaqoji / Biologiya müəllimliyi
ulker.ahmed.ua@gmail.com
Azərbaycan, Bakı şəhəri

Xülasə

Astrobiologiya sadəcə Yer kürəsi xaricindəki, kainata fokuslanan fənlərarası elmi sahə deyil, həmçinin bu elm dünya üzərində həyatın yaranmasına imkan verən ətraf mühit parametrlərinin öyrənilməsi üçün də açar rolunu oynayır. Astrobiologiya ilkin Dünya vəziyyətini, fiziki və kimyəvi limitlərini, Solar Sistemdə yaşanıla bilər mühitin axtarışı və digər planetlərdə yaşam

izlərinin tapılması üçün müxtəlif perspektivləri incəliyin, araşdırır və bu suallara cavab tapmaq üçün kimya, biologiya, geologiya, planetologiya və astrofizika kimi sahələri özündə birləşdirir. Bu elm sahəsi kainatın doğuşundan - Böyük partlayışdan etibarən Dünyanın yaranması, ilk canlıların əmələ gəlməsi və təkamül ilə birlikdə kainata və həyata geniş perspektivdən baxıb, həmçinin Dünya xaricində həyatın mövcud olma ehtimalını öyrənir. Mənim bu məqalədə məqsədim həyatın formalaşmasına yaranan şəraiti, atomların formalaşmasından dünyada həyat üçün uyğun vəziyyətin formalaşmasına qədər olan tarixi və prosesləri izah etməkdir.

Açar sözlər : astrobiologiya, həyatın mənşəyi, biologiya

Giriş

Elm adamları kainatda həyatı anlamaq üçün mikrobial ölçüdə kosmik ölçüyə qədər həyatın araşdırılmasının tərəfdaşı idilər. 1995-ci ildə Wes Huntess bu məqsəd üçün astrobiologiya sözünü uyğun gördü.

Astrobiologiya həyatın nə olduğu kimi çətin bir sualı qarşısına qoyur. Kosmosda başqa bir həyat izi axtarmaq üçün tək nümunə Dünyamızdır. Dünyadakı həyatın əsas quruluş elementləri C, N və H-dir və kimyəvi reaksiyalar maye su daxilində gerçəkləşir. Astrobiologiyada dünya xarici həyatın böyük ehtimalla karbon əsaslı olacağı və ən azından “bildiyimiz tərzilə həyat” ola biləcəyi kimi yaygın olan bir düşüncə mövcuddur. Bu düşüncənin təməlinə kimyəvi elementlərin periodik cədvəlinin bütün kainatda eyni olması səbəbi durur.

DNT kimi milyonlarca atomdan ibarət uzun zəncirli birləşik əmələ gətirmə qabiliyyətinə sahib olan tək element karbondur. Karbon həm də özünəməxsus xüsusiyyətləri arasında həm özü, həm də digər elementlərlə tək, ikili, üçlü rabitələr qura bilmə qabiliyyətidir. H, He, və O-dən sonra kainatda ən çox yayılan elementlərdən biri karbondur.

Ayrıca, metabolizm və genetik replikasiya üçün uyğun bir şəraitin mövcudluğu tələb olunur. Dünyada bu şərait maye sudur. Dünyada harada su varsa eyni zamanda orada mikroblara da rast gələ bilirik və deyə bilirik ki, həyat “karbon əsaslı” olduğu qədər “su əsaslıdır” da.

Dünyada həyata aid müşahidələrdən biri də, sadəcə 6 metal olmayan elementin – karbon, hidrogen, azot, oksigen, fosfor, kükürd (CHNOPS) bütün canlı materialın 90% -ini təşkil etməsidir. Buna görə də həyatın mövcud ola bilməsini təmin edəcək kimyəvi formullarda CHNOPS elementlərinin tapılması, Dünyadakı həyata bənzər canlıların axtarışında olan elm adamları üçün başqa praktiki hədəfidir.

Dünyaxarici həyatın sadəcə bütün canlıların sahib olduğu təyin edilməsi çətin olan xüsusiyyətlərin müəyyən olunması üçün deyil, eyni zamanda hələ cavablanmamış olan həyatın necə meydana gəldiyi sualının aydınlanması üçün böyük önəm daşıyır.

Böyük Partlayış və ilk elementlər

Həyat 13.8 milyard il əvvəl Böyük Partlayışdan sonra isti və sıx olan kosmos genişləyib soyuduğu üçün var. Dünyadakı həyatı izləmək və başa düşmək üçün həyatın quruluş vahidləri haqqında, yəni elementləri anlamalı və necə mövcud olduqlarını bilməliyik.

Bütün kimyəvi elementlər nükleosintez prosesində (nuklonların (proton və neytronların) artması və çıxarılması nəticəsində) formalaşır. İlk element sintezi (kainatda ən çox yayılan hidrogen və helium elementləri) Biq Banq nükleosintezi ərzində baş verib. Bundan sonra ulduzlarda baş verən stellar nükleosintez vasitəsilə digər təbii elementlərdə formalaşır.

Biq Banq nükleosintezi təqribən 13.8 milyard il əvvəl, Biq Banq partlayışından sonrakı ilk üç dəqiqə ərzində başlayıb.

“Bizlər Ulduz Tozuyuq”

Qalaktikalar Böyük Partlayışdan bir neçə milyon il sonra meydana gəldilər, daha artıq bulud olan yerlərdə qravitasiya da çox idi, qruplaşma qalaktikalara meydana gətirdi və qalaktikaların daxilində daha kiçik ölçüdə qaz buludları öz qravitasiyalarının təsiri ilə çökdürüldü. Bu qaz hissəcikləri bir-birlərinə toqquşduqca buludların daxili hissələrində istilik artdı və sonunda isti və parıldayan qaz topuna - ulduza çevrildilər.

Astrobiologiya sözündə “astro”nun bir hissəsi də, canlı orqanizmləri əmələ gətirən, hidrogen xaric, digər bütün atomların ulduzun daxilində yaradılmış olduğu faktına əsaslanır.

Çoxu hidrogen qazı olan bulud öz cazibəsi altında çökərkən bir ulduz formalaşır və bu zaman nüvədəki temperatur və təzyiq hidrogeni heliuma çevirəcək qədər böyük olur. Ulduzun parıldaması bu prosesə əsaslanır. Ulduzun daxilində təzyiq cazibə qüvvəsindən kifayət qədər yüksək olduqda ulduzun daha iləridəki çöküşü dayanır. Nükleosintez ulduzların tədricən daha ağır elementlər yaratması prosesidir. Nüvədən başlayaraq, bu bölgədəki temperatur artdıqca ulduz daxilindəki nükleosintetik bölgə xaricə doğru hərəkət edir. Hər bölgə daha yüksək temperaturda tədricən daha ağır elementlərin nüvə füzyonuna ev sahibliyi etdiyi üçün, nüvə yanmasının müxtəlif qabıqları ulduz içərisində soğan kimi bir quruluş müəyyənləşdirir. Ulduzun nüvəsində dəmir əmələ gəlməyə qədər enerji sərbəst buraxan füzyon prosesi davam edir.

Planetlər

Protoplanetar disk yeni yaranan bir ulduzun ətrafındakı sıx, qaz və tozdan ibarət fırlanan bir dövrə disksidir. Protoplanetar disklər qaz və tozun dağınıq bölgələridir və ulduz və planetar sistemlərin doğuş yerləridir. Bir molekulyar hidrogen buludunun qravitasiya çökməsi zamanı bucaq momentinin sabitliyi buludun fırlanmasının artmasına, fırlanma və buludun disk şəklində düzləşməsinə səbəb olur. Diskin mərkəzi yeni əmələ gələn ulduzdan ibarət olur və disk isə planetlərin əmələ gəlməsi üçün zəmin yaradır.

Günəş sisteminə aid fikirlərin uzun bir keçmişi vardır. 1755-ci ildə İmmanuel Kant Günəş sisteminin kosmosda yayılmış bir buludun bir yerə yığılması ilə əmələ gəldiyi fikrini irəli sürdü. Sonralar bu Kant-Laplacein “nebula hipotezi” adlandırıldı.

Nebula hipotezi müxtəlif növdə planetlərin geniş paylanmasını izah edir. Günəş sisteminin daxili hissəsindəki planetlər (Merkuri, Venera, Yer, Mars) görünüşcə kiçik və daşlıq ikən, xarici hissəsindəki planetlər (Yupiter, Saturn, Uran və Neptun) nəhəng ölçülərdədir. Disk əmələ gələrkən içəriyə doğru çəkilən maddələr hərəkət enerjisi qazanıb, diskın mərkəzi Günəşin əmələ gəlməsi ilə birlikdə artıq dərəcədə isinmişdi. Bu vəziyyət isti mərkəzdən xarici soyuq hissəyə doğru istilik şkalasına səbəb oldu. Günəşin xaricində təzyiq aşağı idi və bu da maddələrin maye deyil qatı ya da qaz halda olduğu mənasına gəlir. Nəticə olaraq, Dünya kimi planetlər qayalıq qabıqla çevrili dəmirlə zəngin bir nüvəyə sahib oldular.

Nebula hipotezinin əsas fikri – yəni planetlərin bir disksdən əmələ gəlmiş olması – 1980-ci illərdə gənc ulduzların ətrafındakı disk şəkilli qalıntıların teleskopla təyini ilə təsdiqlənmişdir.

İlkin Yer Atmosferi və Həyat İzləri

Yer 4.53 – 4.47 milyard il əvvəl Günəş buludundan akkresiya yolu ilə əmələ gəlmişdir. Yerın yaşı həm Yer əsaslı həm də meteorit nümunələrinin kombinasiyasına əsasən təyin edilib. Dünya tarixinin ən erkən dövrünə aid çox az şey bilinir və bu dövr qeyri-rəsmi olaraq Hadean adlandırılır. Hadean Dünya tarixində ilk geoloji eranı göstərir və akkresiyanın sonundan başlayıb, Arxeı erasının əvvəlində (3.8 Ga-da) bitir. Ən çox qəbul edilən fərziyyəyə görə, gənc Yer, Ayın meydana gəlməsinə səbəb olan Mars ölçülü bir cisimlə toqquşmuşdur. Zərbədən yaranan istiliyin təsiri Yer kürəsinin səthini ərimiş vəziyyətə salır və zərbədən dərhal sonra atmosferin yoxluğuna görə soyuma tezliklə baş verir. 150 milyon il ərzində möhkəm bazalt qatı formalaşdı. Yer qabığından xaric olunan buxar və vulkanların atılan qazlardan prebiotik atmosfer yarandı və okeanların əmələ gəlməsinə şərait yaratdı. Ay-ın əmələ gəlməsindəki çarpışma qədər ağır olmasa da, zərbələr davam edirdi. Nadir təsadüf olunan nəhəng zərbələrin enerjisi bütün bir okeanı və ya onun bir neçə yüz metrlik hissəsini buxarlaşıdırıb biləcək böyüklükdə idi. Genetikçilər izimizi isti sularda yaşayan mikroblarla- termofillərlə əlaqələndirir, bunun səbəbi nəhəng zərbələrdən yalnızca termofillərin sağ qala bilməsidir.

Həyatın necə meydana gəldiyi tam olaraq bilinmir. Yer üzərində meydana gəlmiş də ola bilər yaxud Yer üzərinə meteoritlər vasitəsilə daşınmış olması mümkündür

Tarixi inkişafda , Arxey erası, təxminən Yer qabığının meydana gəlməsi ilə başlamış və Proterozoy Erasının başlanğıcına qədər davam etmişdir. Yerin ilkin atmosferi və okeanları ən erkən Arxeyada yaranıb. Ən erkən ibtidai həyat formalarının - Arxeya və bakteriyalardan olan prokaryotik mikrobların fosil dəlilləri təxminən 3.5-3.7 milyard il əvvəl qayalarda tapılmışdır; lakin qrafitin qədim hissələrinin (mikroblar tərəfindən sintezi) mövcudluğu həyatın 3.95 milyard il əvvəl bir müddət əvvəl meydana gələ biləcəyini göstərir. Arxey atmosferindəki sərbəst oksigenin əsas hissəsi oksigeni kənar məhsul olaraq buraxan bir proses olan anaerob siyanobakteriyalar (karbon qazı) və suyun (H₂O) üzvi fotosintezindən əldə edilmişdir. Bu orqanizmlər, prokaryotlar, Arxey erasının sonlarına yaxın görünməyə başlayan, ibtidai daxili quruluşa malik birhüceyrəli orqanizmlər qrupu idi. Proterozoy dövrünə qədər atmosferdə oksigen nəzərə çarpacaq miqdarda toplanmasa da, Arxeyin sonuna qədər Yerin okeanlarında baş verən proseslər atmosfer oksigeninin artmasına şərait yaratdı.

Həyatın geri qalan mərhələlərində canlı aləm təkamül keçirmiş və sadədən mürəkkəbə doğru bir çox canlı peyda olmuş və temperatur, həyat şəraiti və s. kimi səbəblərdən təbii seçmə ilə bir qisim canlı da məhv olub, nəslə tükənmişdir.

Nəticə

Bu məqalədə məqsədim milyard illəri əhatə edən nəzəriyyələrə və qalıntılara əsaslanan bu tarixi mərhələləri sizlərə həm elmi, həm də sadə yolla çatdırmaq , elmdə hələ yeni fəaliyyətinə başlayan və irəliləyəcək çox yolu olan astrobiologiya sahəsini sizlərə tanış etmək, onun axtardığı sualları, Yer kürəsinin meydana gəlməsi, həyat üçün şəraitin yaranması, ilkin canlılar və bütün bunlarla birlikdə canlı həyatın öz Dünyamızdan kənarında, kosmosda axtarışını sizlərə təqdim etmək idi. Astrobiologiya Kainatda və Yer kürəsində bizlərə məlum olmayan, hələ cavablanmamış bir çox sualı araşdırmağa davam edir. Dünya xaricində hər hansı bir həyat izinə aid nümunənin tapılması bizim kainatda tək olmadığımızı və bu həyatın Yer üzərinə bəxş olunmuş bir möcüzə olmadığını izah edərdi. An etibarı ilə, Dünya xaricində həyat izinə rastlanmayıb, amma həyatın izinin mümkün ola biləcəyi göy cisimləri müşahidə olunmağa davam edir.

Ədəbiyyat siyahısı

1. David Catling, A Short Introduction to Astrobiology, Oxford University Press, 2013.
2. NASA-Astrobiology Primer v2.0, Shawn D. Domagal-Goldman, Katherine E. Wright, Volume 16, Number 8, 2016.
3. Astrobiology and The Possibility of Life on Earth and Elsewhere, Herve Cottin, Kristen Bartik, Henderson Cleaves, J. Michelle Kotler, Springer Science Press 2015.
4. Archean Eon, <https://www.britannica.com/science/Archean-Eon> .

EX SITU ŞƏRAITİNDƏ (BAKİ ŞƏHƏRİ) PINACEAE FƏSİLƏSİNƏ AID İNTRODUKSIYA EDİLƏN AĞAC VƏ KOL BITKİLƏRİNİN ABIOTİK AMİLLƏRƏ QARŞI MÜNASİBƏTİ

LEYLA ATAYEVA

Bakı Dövlət Universiteti

Ekologiya və Torpaqşünaslıq. Bioekologiya Magistr

atayeva-2019@mail.ru

Bakı, Azərbaycan

XÜLASƏ: İynəyarpaqların yüksək temperatura davamlılığı iynələrin anatomik quruluşunda kutikula təbəqəsinin olması, ağızcıqların sayı çox, həcmi isə kiçik olması ilə əlaqədardır. *Pinaceae* fəsiləsinin növlərində transpirasiya sürəti zəif, tənəffüs isə yüksək olması xarakteriktir.

Abşeron şəraitində *Pinus eldarica* və *Pinus halepensis* Mill.-nin birillik iynələrinin ümumi su tutumu stabil və transpirasiya sürəti səmərəli olduğu halda, *Pinus pinea* L. ümumi su tutumu onlardan fərqlənir və iynələri daha çox su buxarlandırır. Temperaturun təsirindən iynəyarpaqlı növlər daha çox su sərf edir, su qıtlığı şəraitində sitoplazmada plazmoliz yaranır, iynələr quruyur və erkən tökülməyə başlayır. Sahil zonalarında Buzovna, Bilgəh, Şüvəlan və Mərdəkanda iynəyarpaqlılardan ən çox *Pinus eldarica* introduksiya olunmuş və onlar qrup halında park və xiyabanlarda yerləşmişdir. Şam cinsinin müxtəlif növləri mənşəy etibarını ilə duzadavamlı olduqlarından, Abşeronun bozqır torpaqlarındakı zəif və orta şoranlaşmaya davamlı olurlar.

AÇARSÖZLƏR: *Pinaceae* Lindl., abiotik amil ekoloji davamlılıq, quraqlıq, iynəyarpaqlı

GİRİŞ: Müasir dövrün əsas problemlərdən biri, ekoloji mühit şəraitinin ciddi dəyişməsidir. Dünyada baş verən fəlakətlər-daşqınlar, vulkan püskürmələri, zəlzələlər, günəş radiasiyasının fəallığı, temperatur göstəricilərinin dəyişməsi və insanların təbii mühitə təsiri, bütün canlı və cansız aləmə, o cümlədən bitkilərə ciddi təsir göstərir. Son illər Respublikamızın bütün bölgələrində ekoloji vəziyyətin yaxşılaşdırılması üçün yaşıllıq ərazilərin durmadan artması prioritet məsələyə çevrilmişdir.

Təbii bitki örtüyü ilə zəngin olmayan, çoxlu sənayə müəssisələri yerləşdiyi, quru subtropik iqlimə malik olan Abşeron yarımadasının yaşıllaşdırılmasında, yerli şəraitə davamlı ağac və kol bitkilərinin bioekoloji xüsusiyyətlərinin elmi əsaslarının işlənilib hazırlanması vacib məsələlərdən biri kimi qarşıda durur. Yarımada sahəsinin kiçik olmasına baxmayaraq burada müəyyən temperatur dəyişkənliyi hökm sürür. Bunun əmələ gəlməsinin başlıca səbəblərindən biri relyef, digəri isə dənizlə arasındakı məsafəsidir. Son illər xüsusilə Abşeron xarici ölkələrdən gətirilmiş həmişəyaşıl ağac və kol növləri xeyli artmışdır. Yerli mühitə alışmış bitkilərlə yanaşı, iynəyarpaqlı növlər də introduksiya olunmuşdur.

Abşeronun torpaq-iqlim şəraitinə tam uyğunlaşmış, introduksiya sınağından çıxmış bioloji, ekoloji və dekorativlik xüsusiyyətləri hərtərəfli öyrənilmiş ağac və kol bitkiləri yaşıllaşdırmada istifadə edilməlidir [5,6]. Xəzər sahili qəsəbələrin yaşıllaşdırılması zamanı yerli bitkilərdən istifadə etmək daha məqsədəuyğundur. Bu, həm də yerli bitkilərin mühafizəsinə xidmət edir: Məsələn, *Pinus eldarica* təbiətdə təbii halda çox az ərazidə yayılmışdır. Bu bitki yaşıllıq üçün istifadə olunmaqla həm də mühafizə edilmiş olur, onun azalmasının qarşısı alınır. Şam ağaclarının arasında quraqlığa və çirklənməyə ən davamlı bitki olan *Pinus eldarica* Abşeronun iqliminə çox uyğun gəlir.

Şoran torpaqdakı müxtəlif duzlar – NaCl, Na₂CO₃, NaHCO₃, Na₂CO₄, CaSO₄ suda asanlıqla həll olan natrium birləşmələridir. Bitkilərin bu duzlara olan davamlılığı xeyli müxtəlifdir və qeyd etdiyimiz birləşmələr bitkilər üçün zərərli maddələrdir, toksiki xassə daşıyırlar. İynəyarpaqlı cinslərin qədim inkişaf tarixini yada salsaq, onların şoran torpaqlara uyğunlaşması da xeyli qədimdir [4]. Hər bir bitkinin xüsusilə ağac və kolların inkişaf mərhələlərini nəzərə yetirsək, onların duzlara olan münasibəti də dəyişkəndir.

TƏDQIQAT METODU: Növlərin quraqlığa davamlılığını öyrənmək məqsədilə laboratoriyaya şəraitində Henkel P.A. 1971. F.F Matskovun, iynələrin quru və yaş kütləsinin müəyyən edilməsində L.A. Flippovun metodikasından istifadə olunmuşdur. Bunun üçün əvvəlcə yarpaqların yaş kütləsi hesablanmış və otaq temperaturunda qurudulduqdan sonra quru kütləsi müəyyən edilmişdir. Alınmış fərq itirilmiş suyun miqdarını %-lə müəyyən etməyə imkan verir. Bu əsasən, yarımada geniş yayılan Eldar və İtalyan şamından götürülmüş nümunələrə əsaslanmış və onların istiyə davamlılığı öyrənilmiş, iynə və yarpaqların anatomik quruluşu NİKON mikroskopu ilə təyin edilmişdir.

NƏTİCƏ: Abşeronun isti və su qıtlığı şəraitində bitkilərin anatomik quruluşu xeyli fərqlidir. Belə ki, *Pinus eldarica*-nin birillik iynələrində, vegetasiyanın orta dövründə (iyun-iyul aylarında), iynələrin anatomik quruluşu mikroskopla müşahidə edildikdə bəlli olmuşdur ki, ağızciqlər iynələrin hər iki tərəfində ellips şəklində və kiçik həcmli olub, sıra ilə düzülmüşdür.

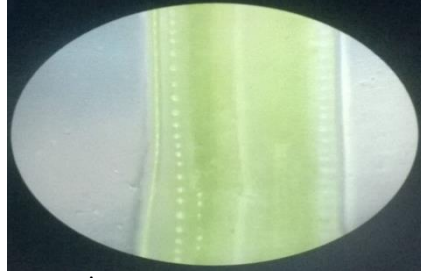

Şam iynələrində
ağızcıqlar.

Şəkil 1. İşıq mikroskopu XS EP-9103 markalı mikraskopda iynələrin görünüşü.

Onların hərəkətləri toluol və ksilol NİKON mikroskopunda anatomik görünüş məhlulları ilə işlədikdə belə, qapanma sürətinin zəif olduğu təsdiqləndi. Onu da qeyd etməliyik ki, vahid yarpaq səthində, *Pinus eldarica*-nın transpirasiya tezliyi xeyli zəifləyir və guman edilir ki, bu proses fotosintezin zəifləməsi və su qıtlığı nəticəsində yarana bilər. Ümumilikdə Abşeron yarımadasının torpaqlarında, qumsal torpaqlar üstünlük təşkil edir. Bu torpaqların su saxlama qabiliyyəti zəif olduğundan az rütubətli və bitkilərin ehtiyacını təmin etmək üçün daima suvarılmaya böyük ehtiyac vardır. Təcrübə obyektlərini müqayisəli öyrənmək üçün Dendrologiya ərazisindəki *Pinus eldarica*, *Pinus halepensis* Mill. və *Pinus pinea* L. növlərinin 10 illik fərdlərindən istifadə edilmişdir. Bu məqsədlə *Pinus eldarica*-nın 5 yaşlı bitkilərin, tam qida elementi olan torpağa, dibçəklərə əkilmiş, tam qulluq şəraitində becərilmişdir. Bu bitkilərin 2 nüsxəsi temperaturu - 15.8°C olan kamerada 24 saat saxlanılmış və onların şaxtaya davamlılığı öyrənilmişdir.

Digər variantda 1 kq torpaq tutan dibçəklərə 1,2,3,5,7 q olmaqla NaCl duzu məhlulu ilə suvarılmış və *Pinus eldarica*-nın duzadavamlılığı öyrənilmişdir. Tədqiqatın əsas məqsədi Abşeron yarımadasında *Pinaceae* fəsiləsinə aid növlərin ağac və kolların yüksək temperatur, hava və torpaq quraqlığı, eləcə də şoran torpaqlarda introduksiya edilmiş növlərin ekoloji xüsusiyyətlərini izah etməkdən ibarət olmuşdur [1].



Şəkil 2. Bitkilərin istiliyə və quraqlılığa davamlılığı təcrübə

Bitkilərin istiliyə və quraqlılığa davamlılığını izah etmək məqsədi ilə həcmi 1 kq torpaq tutan dibçəklərə 3 illik *Pinus eldarica* fidanları əkilmişdir. Kontrol (yoxlama) variantı qida elementləri eyni olmaqla, normal istilik şəraitində saxlanılmış, digər variantlar 25°C; 30°C; 35°C; 40°C və 45°C temperaturu olan istixana şəraitində saxlanılmış və morfoloji dəyişkənliklər qeyd edilmişdir.

L.A.Flippov metodikasına əsasən [3] 1 və 2 illik iynələrin yaş kütləsi çəkilib, 10 gün otaq temperaturunda saxlandıqdan sonra isə quru kütləsi təyin edilib cədvəldə göstərilmişdir. Məqsəd ağaclarda suyun buxarlanma fərqini müqayisəli öyrənmək olmuşdur.

№	<i>Pinus eldarica</i>		<i>Pinus halepensis</i> Mill.	
	yaş	quru	yaş	quru
1	12.0	7.0	17.3	6.0
2	64.0	18.9	29.0	12.4

Şəkil 3. İynələrdə suyun buxarlanması.

F.F Matskov metodikasına [2] əsasanaraq *Pinus eldarica* və *Pinus pinea* L.-dan nümunələr götürülmüş və onların istiyə davamlılığı laboratoriya şəklində öyrənilmişdi. Əvvəlcə eldar şamı 30 dəq ərzində 40⁰c saxlanılmışdı. Sonra bu temperatur 50⁰ c çatdırılıb 10 dəq orda saxlanılmışdı. Həmin iynəni 0,5% HCl məhluluna salaraq iynələrin zədələnmə %-ri öyrənilmişdi. Məlum olmuşdu ki, 1 illik 11 sm *Pinus eldarica* iynəsində 50⁰ c zədələnmə % -i 45 –dir.

11 sm-----100

0,5-----x

X= 45% (1)

Bu təcrübə *Pinus pinea* L.-də qoyulmuşdur. Amma 2 illik iynələr üzərində 50⁰c qədər temperatur yüksəlmiş, bu zaman 25 % zədələndiyi heablanmışdı. Belə nəticəyə gəlinmişdi ki, *Pinus eldarica* digər iynəyarpaqlılardan quraqlığa daha davamlıdır.

ƏDƏBİYYAT SIYAHISI

1. П.А.Генкель- О состоянии и направлении работ по физиологии жаро и засухоустойчивости растений. Проблемы засухоустойчивости растений. (П.А.Генкель). М. Наука, 1978, с.5-20
2. Ф.Ф.Мацков – Определение морозостойчивости растений. Викторов Д.П.-Малый практикум по физиологии растений. Изд-во «Высшая школа», М.1969. с.94-95.
3. М.А.Филиппов. Водный режим растений и диагностика полива. Изд-во «Наука» Сибирское отделение Новосибирск 1982. Стр 152.
4. N.A.Qasimov – Bitki fiziologiyası, 2008, BDU
5. T.S.Məmmədov – Abşeronun ağac və kolları. B. “Elm və təhsil” 2010.
6. T.S.Məmmədov, H.H.Əsədov – Bitki ekologiyası, B. “Elm”, 2014

NATRIUM XLORİDİN BUĞDA VƏ QARĞIDALI TOXUMLARININ CÜCƏRMƏSİNƏ VƏ CÜCƏRTİLƏRDƏ FOTOSİNTEZ PİQMENTLƏRİNİN MİQDARINA TƏSİRİ

PƏRVANƏ İSMAYİLOVA MÜBARİZ QIZI

Bakı Dövlət Universiteti

Ipervaneismayilova@gmail.com

Açar sözlər: cücərmə enerjisi, cücərmə faizi, karotinoidlər, xlorofil

Giriş

Alimlərin hesablamalarına görə son illərdə Yer kürəsində qlobal iqlim dəyişmələri baş verir. Son 50 il ərzində dünya okeanının səviyyəsi 10 sm yüksəlmişdir ki, bu da qrunut sularının səviyyəsinin yüksəlməsinə və okean ətrafi sahələrdə torpağın şoranlaşmasına səbəb olmuşdur. Əgər bu tendensiya davam edərsə, 50 il sonra yer kürəsində şoran torpaqların sahəsi genişlənəcəkdir. Beləliklə, şoranlıq və quraqlıq bitkilərin böyümə və inkişafına ciddi təsir edən amillərə çevriləcəkdir. Ona görə də hazırda alimlərin qarşısında duran əsas vəzifə şoranlığa və quraqlığa davamlı yeni bitki nümunələrinin alınmasından ibarətdir. Bu məqsədə çatmaq üçün ilk növbədə müxtəlif duzluluq şəraitində bitki toxumlarının cücərmə qabiliyyətini, alınan cücərtilərin böyümə və inkişafını tədqiq etmək lazımdır. Ona görə də bizim işimizdə əsas məqsəd buğda və qarğıdalı toxumlarının cücərməsinə müxtəlif qatılıqlı duz məhlullarının təsirinin öyrənilməsi olmuşdur.

Material və metodika

Tədqiqat obyektini olaraq Vüqar (*Triticum durum* Desf.) və Qürur (*Zea mays* L.) sortları götürülmüşdür. Hər iki bitkinin toxumları laboratoriya şəraitində Petri nimçələrində 4 variantda cücərdilmişdir. Nəzarət variantında distillə edilmiş su, təcrübə variantında isə 50 mM, 100 mM və 150 mM qatılığında NaCl götürülmüşdür. Toxumların cücərmə enerjisi, cücərmə faizi təyin

edilmişdir. Bir həftəlik cücətilərdə xlorofil a, b və karotinoidlərin miqdarı ölçülmüşdür. Yarpaqlar həvəng dəstədə 95 faizli spirtə əzilmiş, homogen hala salınmışdır. Homogenat sentrifuqadan keçirilərək çökdürülmüş, çöküntü üzərindəki məhlulda piqmentlərin miqdarı spektrofotometrə 663, 645 və 440 nm dalğa uzunluğunda ölçülmüşdür. Piqmentlərin miqdarı Wettşteynin düsturu ilə hesablanmışdır

Nəticələr və onların müzakirəsi

NaCl duzunun müxtəlif qatılıqlarının buğda və qarğıdalı toxumlarının cücərmə enerjisinə və cücərmə faizinə təsirinin öyrənilməsi zamanı növarası fərqlər müşahidə edilmişdir (Cədvəl 1)

Bitki növü və sortu	Cücərmə enerjisi %-lə				Cücərmə faizi			
	Nəzarət	50mMol	100mMol	150mMol	Nəzarət	50mMol	100mMol	150mMol
Buğda (Vüqar)	85±3	68±2	44±4	25±5	95±4	70±3	50±4	30±5
Qarğıdalı (Qürur)	70±4	51±2	34±2	14±2	75±6	60±5	36±4	18±3

Cədvəl 1. NaCl duzunun müxtəlif qatılıqlarının buğda və qarğıdalı toxumlarının cücərmə enerjisinə və cücərmə faizinə təsiri

Cədvəldən görüldüyü kimi həm buğda həm də qarğıdalı sortunda cücərmə enerjisi və cücərmə faizi azalır. Duzun qatılığının artması ilə hər iki növdə cücərmə daha kəskin şəkildə azalır və qarğıdalı cücətilərində azalma daha çox olur. 150 mMol qatılıqda buğda toxumlarının cücərmə enerjisi və cücərmə faizi nəzarət variantına nəzərən müvafiq olaraq 70% və 69%, qarğıdalı toxumlarında isə 80% və 76% təşkil edir. Buğda və qarğıdalı cücətilərində fotosintez piqmentlərinin miqdarının ölçülməsi zamanı növarası fərqlər müşahidə edilmişdir. (Cədvəl 2)

Cədvəl 2. NaCl duzunun müxtəlif qatılıqlarının buğda və qarğıdalı cücətilərinin yarpaqlarında xlorofilin və karotinoidlərin miqdarına təsiri

Bitki növü və sortu	Xlorofil a+b (mq/g)				Karotinoidlər (mq/g)			
	Nəzarət	50mMol	100mMol	150mMol	Nəzarət	50mMol	100mMol	150mMol
Buğda (Vüqar)	14,5±1,3	12,8±1,2	9,4±1,4	7,5±0,8	10,5±0,4	9,2±0,3	7,5±0,4	5,3±0,5
Qarğıdalı (Qürur)	17,3±1,4	11,3±1,2	7,3±0,9	5,4±0,5	15,4±0,6	13,6±0,2	9,3±0,1	6,8±0,3

Cədvəl 2- dən görüldüyü kimi, duzun təsirindən hər iki növün cücətilərində xlorofilin və karotinoidlərin miqdarı azalır. Qarğıdalı cücətilərində karotinoidlərin miqdarı buğda cücətilərinə nisbətən çox olmuşdur.

Buğda və qarğıdalı toxumlarının NaCl-un müxtəlif qatılıqlarında cücərmə enerjisinin, cücərmə faizinin, cücətilərdə xlorofil və karotinoidlərin öyrənilməsi zamanı aydın olmuşdur ki, duzun qatılığı artdıqca bu göstəricilərin miqdarı azalır. Xlor ionları hüceyrələrə, xüsusən də fotosistemlərə toksiki təsir göstərir. Normalda bitkilərin sitozolunda 100-200 mMol K⁺ və 1-10 mMol Na⁺ olur və bu şəraitdə normal metabolik fəaliyyət davam edir. Duzun zərərli təsiri spesifik iyon toksikliyi ortaya çıxmasına, osmotik təzyiğin artmasına, su udulmasının azalmasına gətirib çıxarır [1]. Na⁺ ionlarının miqdarının artması hüceyrələrdə ATF-azanın fəallığını pozur və bu da ion tarazılığının pozulmasına səbəb olur [2]. Bitki hüceyrələrində NaCl duzunun artması K⁺-un udulmasını ləngidir. Bir çox bitkidə duz stressi Ca⁺, Mg⁺, Na⁺, K⁺ miqdarını azaldır.

Həmçinin yüksək Na⁺ miqdarı enzimatik prosesləri əngəlləyir və protein sintezində dəyişikliklərə səbəb olur[3].

Aparılan tədqiqatlarda [1-4] müəyyən edilmişdir ki, fotosintetik toxumalarda duzluluğun artımı bitişik qran membranlarının yığılmasına, tilakoidlərin büzülməsinə və xlorofillərin

parçalanmasına səbəb olur. Tilakoidlərin piqment-protein analizi, artıq miqdarda NaCl-un fotosistem I və fotosistem II-nin reaksiya mərkəzlərinə təsir etdiyini göstərmişdir. Duzlu mühit elektronların aktiv daşınma sistemini ləngidir. Aşağı duzluluq xlorofil tərkibini artırır, yüksək duzluluq isə xlorofillərin molekulyar strukturunu pozur. Stres amillərinin təsiri altında buğda və qarğıdalı bitkilərinin xlorofil a, xlorofil b və toplam xlorofil miqdarında azalma müşahidə olunur. Xlorofil miqdarının azalması, xlorofil sintezinin azalması və ya xlorofil piqmentlərinin parçalanma nisbətindən artmasından qaynaqlanır. Xüsusilə də, xlorofil parçalanması xlorofillaza enziminin aktivliyində artım səbəbindən meydana çıxır.

Nəticə

NaCl duzunun qatılığının artması ilə buğda və qarğıdalı toxumlarının cücərməsi zəifləyir, fotosintez piqmentlərinin miqdarı azalır. Buğda cücərtiləri qarğıdalıya nisbətən bir qədər çox davamlılıq göstərir.

Ədəbiyyat

1. Mugdal, V., Madaan, N., and Mudgal, A., "Biochemical mechanisms of salt tolerance in plants: a review", International Journal of Botany, 6 (2):136-143 (2010).
2. Chinnusamy, V., Jagendorf, A., and Zhu, J.- K., "Understanding and improving salt tolerance in plants", Crop Science, 45: 437-448 (2005).
3. Parida, A.K., and Das, A.B., "Salt tolerance and salinity effects on plants: a review", Ecotoxicology and Environmental Safety, 60: 324- 349 (2005)
4. Yıldız, M., Terzi, H., Cenççi, S., Arkan Terzi, E.S., and Uruşak, B., "Bitkilərdə tuzluluğa toleransın fiziolojik ve biyokimyasal markörleri", Anadolu Üniversitesi Bilim ve Teknoloji Dergisi, 1 (1): 1-33 (2010).

РЕЗЮМЕ

Изучено влияние разных (50% мМ, 100 мМ, 150 мМ) концентраций хлористого натрия на всхожесть семян и содержание хлорофиллов и каротиноидов в проростках пшеницы (*Triticum durum* Desf.) и кукурузы (*Zea mays* L.). С увеличением концентрации соли снижались всхожесть, энергия прорастания семян и содержания фотосинтетических пигментов в листьях проростков. Проростки кукурузы были более чувствительны действию соли.

SUMMARY

The effect of different concentrations of sodium chloride on seed germination and the content of chlorophylls and carotenoids in wheat sprouts (*Triticum durum* Desf.) and maize (*Zea mays* L.) was studied in concentrations 50%, mM, 100 mM, 150 mM. With the increase the salt concentration declined seed germination, the germination energy of seeds and the content of photosynthetic pigments in the leaves of sprouts. Maize seedlings were more sensitive to the action of salt.

VARİKOZ XƏSƏLİYİNİN NİSBİ STATİSTİK GÖSTƏRİCİSİ

ARZU MUSTAFAYEVA

Bakı Mühəndislik Universiteti
Pedoqoji/Biologiya müəllimliyi
Amustafayeva1@std.beu.edu.az
XIRDALAN,AZƏRBAYCAN

XÜLASƏ

Aparılan tədqiqat işi son illərdə demək olar ki əksəriyyət insanda rast gəlinən varikoz problemini əhatə edir. Sorğu bilavasitə hər yaş qrupunu nəzərə alaraq 7 sualdan hazırlanmış anket vasitəsilə həyata keçirilib. Tədqiqatın aparılma məqsədi varikoz üzrə nisbi statistikamı göstərməkdən ibarətdir. Hal-hazırda əldə edilmiş mənbələrdə belə bir statistik göstəricinin tam əks edilməməsi , bu işin vacibliyi və əhəmiyyətini göstərir.

AÇAR SÖZLƏR: Varikoz-1, simptom-2, həyat tərz-3

GİRİŞ

Aparılan tədqiqat işi son illərdə demək olar ki əksəriyyət insanda da müşahidə olunan varikoz problemini əhatə edir. Sorğu hər yaş qrupunu nəzərə alaraq 7 sualdan hazırlanmış anket vasitəsilə həyata keçirilib. Anketdə yaş; ailə və ya yaxın qohumlarda varikoz probleminin olub olmaması; insanların aktiv yoxsa oturaq həyat tərzi keçirmələri; simptomları və xəstəlikli bağlı məlumatlarının olub olmaması kimi suallar əks olunmuşdur.

TƏDQIQAT METODU

Tədqiqat məqsədilə 7 sualdan hazırlanmış anket hazırlandı və 86 nəfər insan tərəfindən nəticələr qeyd olunaraq tək tək analiz olundu.

NƏTİCƏ

Aparılan sorğuda ümumilikdə 86 insan iştirak edib. Bunlardan 17-i (19,8%) kişi, 69-u (80,2%) qadın olub. Müvafiq olaraq sorğuda iştirak edənlərin yaşları belədir: (Fiqur 1)

- 20 yaşdan aşağı- 10 nəfər (11,6%)
- 20-40 yaş arası- 60 nəfər (69,8%)
- 40 yaşdan yuxarı- 16 nəfər (18,6%)

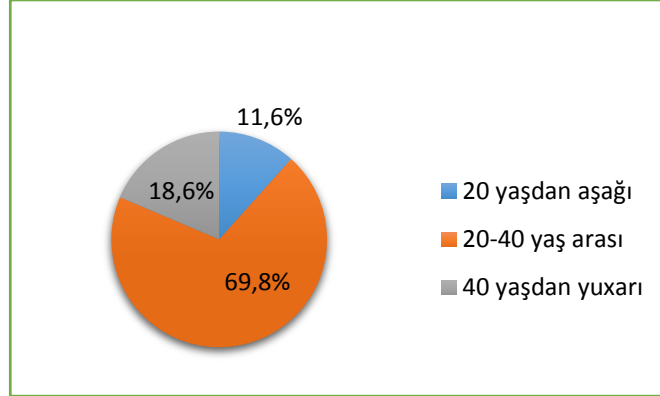

(Fiqur 1. Yaş qrupları)

Sorğuda iştirak edən insanlardan 23,3% (20) nəfərin ailəsində və ya yaxın qohumlarında varikoz problemi görülməsə də, digər 76,7% (66) nəfərin yaxın ətrafında bu hal müşahidə olunmuşdur. Sorğuya əsasən simptomlar aşağıdakı cədvəldə göstərilmişdir: (Fiqur 2)

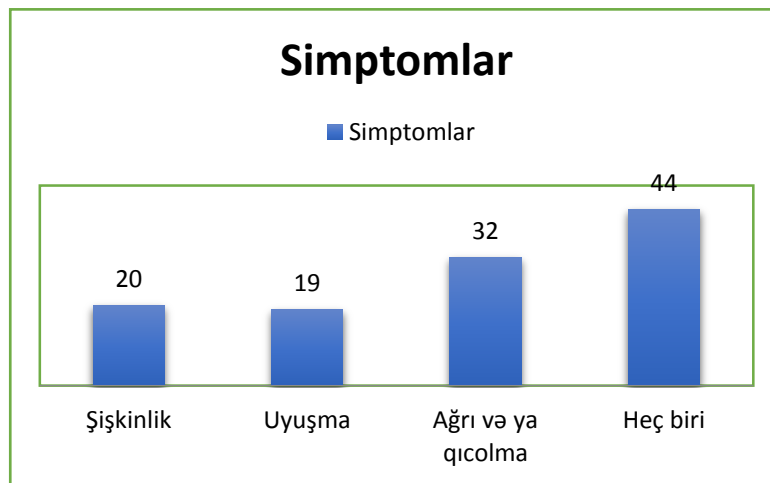

(Fiqur2.Simptomlar)

Sorğuda iştirak edənlərin aktiv yoxsa passiv şəkildə hərəkətdə olmaları belə qeyd edilib: 42 nəfər (48,8%) insan aktiv və hərəkətli həyat tərzi keçirsə də, digər 44 nəfər insan (51,2%) oturaq

və ya passiv həyat tərzini keçirir. Varikozun başqa bir əlaməti olaraq kiçik kapilyar damarların ayaqda özünü göstərməsi də sorğuda qeyd olunub və nəticədə 36 (41,9%) insan bu hala müşahidə olunmayıb deyərək qeyd etsələr də, deməkdir ki yarısından çoxu 50 (58,1%) insan bu suala müsbət cavab vermişdir. Simptomları tək-tək analiz etdikdə həmçinin görünür ki heç biri cavabını verən 10 insanda da kiçik kapilyarlar müşahidə olunur.

Son olaraq anketdə insanların varikoz problemi haqqında nə qədər məlumatlı olduqları soruşuldu və aydın oldu ki 60 (69,8%) nəfər insan bu haqda məlumatlıdır ancaq digərləri 26 (30,2%) bu haqda anlayışsızdır.

Aparılan tədqiqat nəticəsində sorğuda iştirak edənlərin bir qisminin varikoz problemi yaşamasına baxmayaraq bundan xəbərsiz olmaları qeyd olundu. Həmçinin əksəriyyət insanın həqiqətən özündə və yaxın çevrəsində varikoz problemi müşahidə olunmuşdur.

ƏDƏBİYYAT SİYAHISI

1. <https://www.mayoclinic.org/diseases-conditions/varicose-veins/symptoms-causes/syc-20350643> (online məqalə)
2. Akoijam Sangita Prevention of varicose <https://www.researchgate.net/publication/327907266> (online məqalə)
3. <https://www.botanical-online.com/en/natural-medicine/varicose-veins-remedies> (online məqalə)
4. <https://www.bupa.co.uk/health-information/heart-blood-circulation/varicose-veins> (online məqalə)
5. <https://www.chicagoveininstitute.com/varicose-vein-statistics/> (online məqalə)

GÜMÜŞ NANOHISSƏCİKLƏR ƏMƏLƏ GƏTİRƏ BİLƏN TERMOFİL BAKTERİYALARIN SKRİNİNQİ

AYTAC İBADZADƏ

Bakı Dövlət Universiteti
Biologiya
aytac.ibadzade.97@gmail.com
BAKİ, AZƏRBAYCAN

FƏRAYƏT ƏHMƏDOVA

Bakı Dövlət Universiteti
Biologiya
farayat-a@mail.ru
BAKİ, AZƏRBAYCAN

XÜLASƏ

Aparılan araşdırmalar nəticəsində müəyyən olundu ki, Abşeronda yerləşən Şıx sanatoriyasının termal suyundan ($t=65^{\circ}$; $pH=9.0$) ayrılımış termofil bakteriyalara aid 10 ştamdan yalnız 2 ştamda (Ş_2 və Ş_{11}) nanohissəciklərin əmələ gəlməsi müşahidə olunmuşdur. Digər ştamlarda bu xüsusiyyət olduqca zəif və ya heç müşahidə olunmamışdır.

AÇAR SÖZLƏR: Termofil bakteriyalar-1, Gümüş nanohissəciklər-2, nanobiotexnologiya -3.

GİRİŞ

Gümüş nanohissəciklər biosensor materiallar, kosmetik məhsullar, antimikrob tətbiqedicilər, keçirici materiallar və s. kimi sənayedə istifadə edilə bilən unikal xüsusiyyətlərə malikdir.

Gümüş nanohissəciklər unikal xüsusiyyətlərinə görə (məsələn, optik, antimikrob və elektrik xüsusiyyətlərindən asılı olaraq ölçüsü və forması) tədqiqatçıların aktual mövzusunda çevrilmişdir. Gümüş nanohissəciklərin sintezi üçün müxtəlif hazırlıq texnikaları bildirilmişdir.

Mikroorqanizmlər arasında nanohissəciklər əmələ gətirmə xüsusiyyəti son zamanlar xüsusi maraq doğurur. Bioloji üsulla nanohissəciklərin alınması fiziki və kimyəvi üsullardan fərqli olaraq ətraf mühiti çirkləndirmir və yüksək vəsait tələb olunmur.

Termofil mikroorqanizmlər yüksək temperatur şəraitində normal inkişaf edirlər və bu onlarda fizioloji-biokimyəvi proseslərin mezofillərdən fərqli olaraq daha sürətli getməsi ilə əlaqədardır. Termofil mikroorqanizmlərdən alınan fizioloji fəal maddələrdən sənayenin yüksək temperatur şəraitində aparılan istehsalat sahələrində istifadə olunması əlverişlidir. Lakin termofil mikroorqanizmlərin nanohissəcik əmələ gətirmə xüsusiyyətləri barədə hələlik az sayda məlumatlar vardır. Qeyd olunanları nəzərə alaraq tədqiqat işi bu sahəyə həsr olunmuşdur.

Tədqiqat işinin əsas məqsədi Abşeronda yerləşən Şıx sanatoriyasının termal suyundan ($t=65^{\circ}\text{C}$; $\text{pH}=9.0$) termofil bakteriyaların ayrılması və onların nanohissəcik əmələ gətirmə xüsusiyyətinin öyrənilməsi olmuşdur.

TƏDQIQAT METODU

Tədqiqatın aparılması üçün ümumi mikrobioloji metod və üsullardan istifadə olunmuşdur. Termofil bakteriyaların ayrılması üçün Şıx sanatoriyasının termal suyundan nümunələr toplanmışdır. Termofil bakteriyaların tədqiqi üçün ətli peptonlu agar (ƏPA) qidalı mühitindən istifadə olunmuşdur. Kox üsulu ilə ümumilikdə 10 ştam (Ş₁, Ş₂, Ş₃, Ş₆, Ş₇, Ş₈, Ş₉, Ş₁₀, Ş₁₁, Ş₁₂,) təmiz kulturaya çıxarılmış və təcrübələr 4 təkrarda aparılmışdır. Onların temperatura və mühitin pH-a münasibəti öyrənilmişdir. Kulturaların gümüş nanohissəcik əmələ gətirdiyini müəyyən etmək üçün becərilmə maye qidalı mühidə aparılmışdır. Kulturaların gümüş nanohissəcik əmələ gətirməsi kultural mayədə və biokütlədə yoxlanılmışdır. Gümüş nanohissəciklərin sintez olunub-olunmadığı ilk növbədə vizual olaraq reaksiyon qarışığın rənginin açıq sarıdan tünd qəhvəyiyə doğru dəyişməsi ilə müşahidə olunur. Ştamların kultural mayesi sentrafuqadan keçirilərək biokütləsi ayrılmışdır. Alınmış mayeyə 100 ml həcmində 1mM(0,001m qatılıqda) AgNO_3 məhlulu əlavə olunmuş və 55°C -də 1 həftə ərzində termostatda saxlanılmışdır. 7 gün müddətində rəng dəyişməsi vizual olaraq izlənilmiş, sonra gümüş nanohissəciklərin olmasının yoxlanması nano laboratoriyada müşahidə olunmuşdur. Ümumilikdə 10 ştamda (Ş₁, Ş₂,Ş₃, Ş₆, Ş₇, Ş₈, Ş₉, Ş₁₀, Ş₁₁, Ş₁₂,) kultural mayədə və biokütlədə gümüş nanohissəcik əmələ gətirməsi yoxlanılmış, bu ştamlardan ikisi (Ş₂ və Ş₁₁) yüksək nanohissəcik əmələ gətirmə qabiliyyətinə malik olmuşdur(şək.1,2).

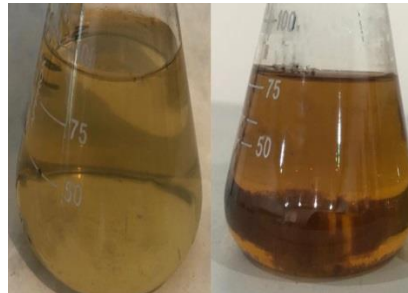
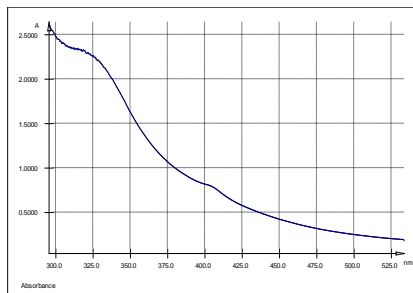

Şəkil 1. Ş₂ ştamının kultural mayesində AgNO_3 əmələ gəlməsi müşahidə olunur (7-ci sutkada)

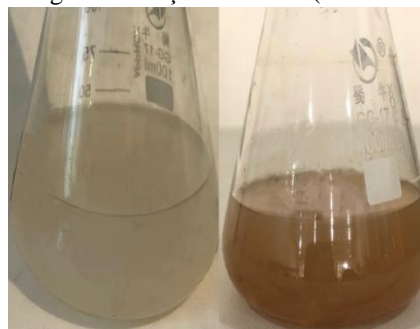
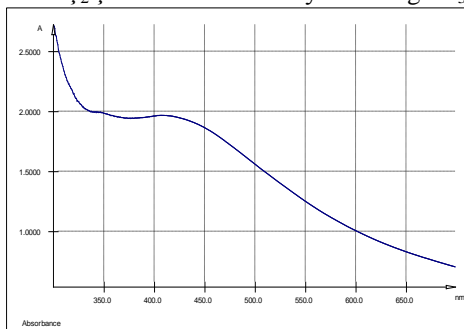

Şəkil 2. Ş₂ ştamının biokütləsində AgNO_3 əmələ gəlməsi müşahidə olunur (7-ci sutkada)

Beləliklə, Ş₂ ştamının kultural mayesində və biokütləsində vizual olaraq rəng dəyişməsi rəngin biokütlədə ağdan tünd qəhvəyiyə, kultural mayədə isə açıq sarıdan tünd qəhvəyiyə dəyişdiyi müəyyən olunmuşdur. Daha dəqiq nəticənin əldə olunması nanolaboratoriyada qrafiki çəkildikdən sonra həqiqətən gümüş nanohissəciklərin əmələ gəlməsi dəqiqləşdirilmişdir.

Tədqiqat zamanı həmçinin Ş₁₁ ştamının kultural mayesində və biokütləsində də gümüş nanohissəciklər əmələ gəlməsi yoxlanılmışdır və müəyyən olunmuşdur ki, bu ştamın hüceyrələrində də nanohissəcik əmələ gətirmə xüsusiyyəti mövcuddur (şək.3).

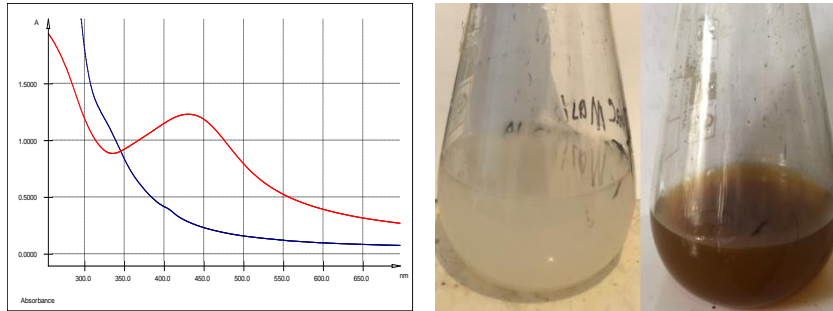

Şəkil 3. Ş₁₁ ştamının kultural mayesində və biokütləsində AgNO₃ əmələ gəlməsi müşahidə olunur (7-ci sutkada)

Beləliklə, məlum olur ki, Abşeronda yerləşən Şıx termal sularında yaşayan termofil bakteriyalar arasında da nanohissəcik əmələ gətirən ştamlara təsadüf olunur. Onlar becərilmənin 7-ci sutkasında həm kultural mayədə, həm də biokütlədə gümüş nanohissəciklər əmələ gətirirlər.

NƏTİCƏ

Aparılan araşdırmalar nəticəsində müəyyən olundu ki, Abşeronda yerləşən Şıx sanatoriyasının termal suyundan (t=65⁰; pH=9.0) ayrılmış termofil bakteriyalara aid 10 ştamdan yalnız 2 ştamda (Ş₂ və Ş₁₁) nanohissəciklərin əmələ gəlməsi müşahidə olunmuşdur. Digər ştamlarda bu xüsusiyyət olduqca zəif və ya heç müşahidə olunmamışdır.

ƏDƏBİYYAT SIYAHISI

- Qasımova H.S., Əhmədova F.R. Mikrobiologiya. Dərslik (üçüncü nəşr) (Kitab). , Bakı "Bakı Universiteti" nəşriyyatı, 2011. 400 s.
 Reyhan Gül Güven/Termofilik Bakteriler ve Biyoteknolojik Açidan Önemli Bazı Enzimleri, Elektronik Mikrobiyoloji Dergisi TR, (Jurnal məqaləsi), Yıl: 2011 Cilt: 09 Sayı: 1 Sayfa: 1-10
 Məhərrəmov A.M., Ramazanov M.Ə., Vəliyeva L.İ. Nanotexnologiya (kimya, fizika və biologiya fakültələrinin tələbələri üçün dərslik).(Kitab) "Çaşıoğlu" nəşriyyatı, 2007.- 232s.
 S.Iravani, H.Korbekandi, S.V.Mirmohammadi, B.Zolfaghari, <https://www.ncbi.nlm.nih.gov/pmc/articles/PMC4326978/> (online məqalə)

B –QLÜKURONIDAZA VƏ ONUN MÜXTƏLİF INHIBİTORLARININ FARMAKOFOR MODELİ

XƏYALƏ MƏMMƏDOVA¹, MARIYA YOUSUF²,
 ŞƏFIQƏ ƏLƏKBƏRZADƏ¹, ELŞAD NOVRUZOV¹

¹ Azərbaycan Tibb Universiteti, Azərbaycan Respublikası

² Dou Universiteti, Pakistan İslam Respublikası

Açar sözlər: β-qlükuronidasa, inhibitorlar, müxtəlif şiş xəstəlikləri, İC50

Giriş. β -qlükuronidazanın əsas rolu qlükozaaminoqlukanların parçalanması yolu ilə β-qlükuronidin terminal qalıqlarının oliqosaxaridlərdən ayrılmasıdır [1]. β - qlükuronidaz həm endogen metabolitləri, həm də ksenobiotikləri parçalamaq xüsusiyyətinə malikdir. Heyvan və insan hüceyrələrində qlükuronidləşmə prosesi qalıq metabolik məhsulların, steroid hormonlarının,

ikincili metabolitlərin, dərmanların, ksenobiotiklərin və digər arzuolunmaz kiçik molekulyar birləşmələrin zərərsizləşdirilməsində mühüm rol oynayır. Bir çox dərman preparatları qlükuron turşusu ilə reaksiyaya girərək qaraciyərdə metabolizə olunur. Bundan əlavə, qlükuron turşusunun qalığı həll olunma qabiliyyətinin artırılması üçün tez-tez dərman preparatlarının formuluna daxil edilir. Məhz β -qlükuronidaza β - qlükuronidin çıxarılmasına xidmət edir, nəticədə zəhərli metabolitlərin və ksenobiotiklərin tam deqradasiyasına səbəb olur. Məməlilərin lizosomlarında lokallaşdırılmış bu fermentin çatışmazlığı bir çox toxumalarda heparin sulfat və xondroitin sulfat kimi qlükozaminoqlıkanların toplanmasına səbəb olur ki, bu da VII tip mukopolisaxaridoz və ya Slay sindromu adlanır [2,3]. β -qlükuronidaza, D vitamini, tiroid hormonu və estrogen [4,5] kimi birləşmələrin qaraciyərdə normal dövriyyəsində, habelə askorbin turşusunun sintezində və hialuron turşusu və xondroitindən əmələ gələn oliqosaxaridlərin katabolizmində mühüm rol oynayır [6]. Digər tərəfdən, toxumalarda, mayelərdə və bədən boşluqlarında β -qlükuronidazanın artması daha da arzuolunmaz nəticələrə səbəb ola bilər. Bu cür nümunələr çoxsaylı ədəbiyyatda öz əksini tapmışdır. Məsələn, lizosomal fermentlərin, o cümlədən qlükuronidazanın sinovial maye içərisinə ifrazı artrit meydana gəlməsinə səbəb olur [7]. Adrenokarsinoma hüceyrələri tərəfindən β - qlükuronidazanın ifrazı şiş metastazına səbəb olur [8]. β - qlükuronidaza səviyyəsinin yüksəlməsinin patoloji nəticələri epilepsiya, HIV infeksiyası, bəzi hepatit xəstəliklərində və müxtəlif neoplastik törəmələrdə qeyd edilmişdir [9]. Beləliklə, aydın olur ki, β - qlükuronidaza fəaliyyətini aktivləşdirməklə və ya əksər hallarda bunu inhibirləşdirərək tənzimləməklə bəzi xəstəliklərinin müalicəsinin effektivliyini xeyli dərəcədə artırmaq olar.

Material və metodlar: Reagentlər, həlledicilər, mənbəyi E.coli olan β -qlükuronidaza fermenti, substrat (p-nitrofenil- β -D-qlükuronid) və standart inhibitor (D-qlükuron turşusu 1,4-lakton) “Sigma Aldrich” kompaniyasından alınmışdır. Tədqiq olunan maddələr Pakistan İslam Respublikasının Karaçi Universitetinin HEJ tədqiqat İnstitutunun maddələr bankından alınmışdır. Bütün fermentativ reaksiyalar R.A.Collins metodu ilə, lakin müəyyən modifikasiya etməklə yerinə yetirilmişdir (Collins R.A. et al., 1997). İnhibirləşdirici fəallıq bu formulla hesablanmışdır:

$$\text{İnhibirləmə\%} = \{(E-S)/E\} \times 100$$

E - fermentin test materialsız fəallığı, S - fermentin test materialı ilə birlikdə fəallığıdır.

Sonradan fəal maddələrin İC50-si təyin olunmuşdur. İC50-nin təyin olunması fəal olan maddələrin konsentrasiyasını (12 konsentrasiyada) artırmaqla aparılmışdır. İC50 qiyməti “Ez-Fit Enzyme Kinetic Program” (Perrella Scientific Inc., Amherst, U.S.A) proqramından istifadə etməklə hesablanmışdır.

Nəticələr və onların müzakirəsi: E.coli β -qlükuronidaza aktivliyinin inhibirləşməsində IC50-si(fermentin fəallığını 50 % azaldan maddənin konsentrasiyası) D-qlükuro-1, 4 – lakton standart inhibitorundan aşağı olan 78 potensial inhibitor müəyyən olunmuşdur. Sintetik birləşmələr arasında ən effektiv inhibitorlar I-3 (biəvəz olunmuş atsil hidrozid sinfi, IC50 = 11, 34 ± 0, 62 μ M), inhibitor II-4 (qeyri-simmetrik əvəz olunmuş sidik cövhəri törəmələri sinfi, IC50 = 2, 3 ± 0, 18 μ M) və III-24 (aromatik sulfonil hidrazidlər sinfi, IC50 = 4.98±0.16 μ M) müəyyən edilmişdir. Tədqiq olunan bütün birləşmələr arasında ən effektiv inhibitor *Ficus mucoso* bitkisindən alınan təbii flavonoid - mukusisoflavon A olmuşdur (inhibitor N-1, IC50 = 0, 68 ± 0, 01 μ M). İnhibitor kimi β -qlükuronidazanın dörd mərkəzli quruluşa malik farmakofor modeli təklif olunmuşdur. Təklif olunan β -qlükuronidazanın inhibitorlarının farmakofor modeli donor/akseptor hidrogen rabitələri təşkil edən mərkəzli farmakoforla bölünmüş iki lipofil mərkəzdən ibarətdir.

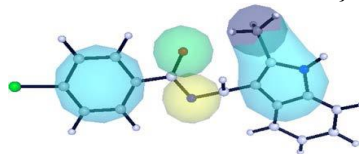

Şəkil 1 Bakterial qlükuronidazanın effektiv inhibitorlarının ümumiləşdirilmiş modeli

Farmakoforların rəngi: sarı – hidrogen rabitələrinin donoru, yaşıl – hidrogen rabitələrinin akseptoru, boz-hidrofob, mavi-aromatik mərkəzlər

Ədəbiyyat siyahısı:

1. Paigen K. Mammalian β -glucuronidase Genetics, Molecular Biology and Cell Biology // Prog.Nucl.Acid Res. Mol. Biol. , 1989, v.37, p. 155-205.
2. Sly W.S., Quinton B.A., McAlister W.H., Rimoin D.L. J. Beta Glucuronidase Deficiency: Report of Clinical, Radiologic and Biochemical Features of a New Mucopolysaccharidosis // Pediatr., 1973, 82, p.249-257
3. Hall, C. W. Cantz, M. Neufeld, E. F. A - Glucuronidase Deficiency Mucopolysaccharidosis: Studies in Cultured Fibroblasts // Arch. Biochem. Biophys. 1973, 155, p.32-38.
4. Kumar R. Nagubandi S. Mattox V.R. Londowski J.M. Enterohepatic Physiology of 1,25- Dihydroxyvitamin D3 //J. Clin. Invest. 1980, 65, p. 277-84.
5. Hazenberg M.P. de Herder W.W. Visser T.J. // FEMS Microbiol. Rev. 1988, p.19-16.
6. Smith R.L., Williams T. Implication of the Conjugation of Drugs and other Exogeneous Compounds. Dutton G.J.(eds), In Glucuronic acid Fee and Combined, Academic Press, New York, p.457-491.
7. Sanjeev Jain¹, William B. Drendell, Zhi-wei Chen F. Scott Mathews, William S. Sly & Jeffrey H. Grubb. Structure of Human β - Beta-Glucuronidase Reveals Candidate Lysosomal Targeting and Active-site Motifs // Nature Structural Biology, 1996, 3, 375– 381.
8. Boyer M.J., Tanhock I.F. Lysosomes, Lysosomal Enzymes and Cancer // Adv.Cancer Res., vol. 60, p.269-281.
9. Khan Kh.M., Rahim F., Halim S.A., Taha M., Khan M. Perveen, Sh.Zaheer-ul-Haq Mesaik M.A., Choudhary M.I. Synthesis of Novel Inhibitors of β -Glucuronidase Based on Benzothiazole Skeleton and Study of their Binding Affinity by Molecular Docking // Bioorg. Med. Chem. 2011, 19, p. 4286-4294

18-YAŞLI GƏNC OĞLANLARIN BAŞ BEYNİNİN BIOELEKTRİK AKTİVLİYİNİN XÜSUSİYYƏTLƏRİ

RÜSTƏMOVA TÜKƏZBAN VAQIF QIZI

Gəncə Dövlət Universiteti

Biologiya kimya fakültəsi/ təbiət elmləri bölməsi

rustamovatukeyban72@mail.ru

GƏNCƏ. AZƏRBAYCAN

XÜLASƏ

Gəncə Dövlət Universitetinin biologiya–kimya fakültəsində təhsil alan (təbiət elmləri) sinir sisteminin müxtəlif temperament tiplərə malik 32 nəfər 18 yaşlı oğlan tələbələr üzərində imtahandan 2 ay əvvəl, imtahandan 30 dəqiqə əvvəl və imtahandan 30 dəqiqə sonrakı dövrlərdə EEQ –nin amplitud-tezlik xarakteristikasının dəyişməsi vəziyyətinin psixofizioloji tədqiqatları aparılmışdır. Tədqiqatlarda iştirak edənlərin praktiki sağlam olması və könüllü olaraq iştirakı vacib şərtlərdəndir. Əvvəlcə, Q.Ayzenka testi ilə tələbələrin müxtəlif temperament vəziyyəti tipləri müəyyənəndirilmişdir. Müxtəlif temperament tipinə aid 18 yaşlı gənc oğlanlarda EEQ yazısında beyin qabığının alın, ənsə, gicgah və mərkəzin sağ və sol nahiyələrində delta ,teta, alfa və beta aktivliyi qeyd olunub.

İşin praktiki əhəmiyyəti temperament, həyəcan vəziyyəti və ümumi beyin indikatoru sayılan fon EEQarasındakı əlaqənin aydınlaşdırılması, abituriətlərin psixobioloji tiplərinin təsnifatının əsası olmaqla yanaşı, peşə seçimində (xüsusilə, yüksək sinir-psixi gərginliklə əlaqəli olan peşələrdə) əhəmiyyət kəsb edir

AÇAR SÖZLƏR: Tezlik, amplituda, temperament.

GİRİŞ.

İmtahan stressi - klassik stress modeli sayılır və orqanizmdə çoxsaylı kompleks psixofizioloji dəyişikliklərin yaranması ilə müşayiət olunaraq, insanın həyat fəaliyyətinə təsir edir. İnsanın həyat fəaliyyətində psixi gərginlik yaradaraq imtahan stressinə bənzər çoxsaylı vəziyyətlər mövcuddur. Bütün hallarda insan qarşıya qoyduğu məqsədə çatmaq üçün çalışır və psixoloji gərginliyin yaranması ilə nəticələnir. İmtahan sessiyası tələbələr üçün qeyri-müəyyənlik yaradan suallarla zəngindir. Artıq imtahandan əvvəl "gözləmə sindomu" özü psixoloji stress yaradır. Belə ki, zehni gərginlik, imtahana hazırlaşan zaman yuxusuzluq və s. səbəblərdən psixi, vegetativ-hormonal və s. sistemlərdə tənzimləmə mexnizmlərinin pozulması yaranır və son olaraq qavrama və yadasalma

proseslərinin dinamikasının dəyişməsi, stres şəraitlərə adaptasiyaolma funksiyalarının zəifləməsi kimi hallar təzahür edir.

Dissertasiyanın əsas məqsədi imtahan prosesindən asılı olaraq yaranmış emosional gərginliyin təsirindən beyinin elektrik aktivliyində yaranan dəyişiklikləri aşkar etməkdir.

Tədqiqatda iştirak edən 136 gəncin 23 nəfəri 18 yaşlı gənclərdir. 18 yaşlı gənclər tədqiqatın məqsəd və hipotezalarına müvafiq olaraq şəxsiyyət tipinə görə qruplara bölünmüşdür: fleqmatik 5 nəfər, xolerik 8 nəfər, sanqivirik 6 nəfər və melankolik 4 nəfər.

Tədqiqat işi aşağıdakı mərhələdə aparılmışdır.

Beyin qabığına alın, ənsə, gicgah və mərkəzin sağ və sol nahiyyələrində delta, teta, alfa və beta aktivliyi üç müxtəlif vəziyyətdə ölçülmüşdür:

1. Adı günlərdə (AG)
2. İmtahandan əvvəl (İƏ)
3. İmtahandan sonra (İS).

TƏDQIQAT METODU.

Gənclərin sayını nəzərə alaraq statistik təhlil məqsədi ilə SPSS (Statistical Package for Social Science) proqramında “qeyri-parametrik” təhlil üsullarından istifadə edilmişdir. Eyni iki müstəqil nümunə arasında müqayisə məqsədi ilə “Mann-Whitney meyarı”ndan istifadə edilmişdir.

Bütün hesablamalar MS EXCEL-2016 elektron cədvəlində və SPSS-22[7] paket proqramında aparılmış, nəticələr cədvəllərdə cəmləşdirilmişdir.

18 yaşlı gənc oğlanlarda EEQ yazısında beyin qabığına alın, ənsə, gicgah və mərkəzin sağ və sol nahiyyələrində delta, teta, alfa və beta aktivliyi iki müstəqil qrup arasında müqayisəsi də göstərir ki, qruplararası fərq statistik baxımdan etibarlı olmuşdur. Belə ki, alın payın sol nahiyyəsində xolerik tipli gənclərdə (cədvəl 1.) adı günlərdə beta dalğalarda, fleqmatik tiplərdə isə imtahandan sonra alfa dalğalarda fərq statistik baxımdan ($P < 0,05$) etibarlı olmuşdur.

Alın payın sağ nahiyyəsində adı günlərdə xolerik tipli gənclərdə beta dalğalarda, imtahandan sonra isə alfa dalğalarda fərq etibarlı olmuşdur. Sanqivirik tipli gənclərdə isə imtahandan əvvəl alfa dalğalarda, fleqmatik tiplərdə isə imtahandan sonra alfa dalğalarda fərq ($P < 0,05$) etibarlı olmuşdur.

Baş beyin mərkəzi payında sol nahiyyədə xolerik tiplərdə adı günlərdə beta dalğalar, imtahandan sonra alfa dalğalarda fərq etibarlıdır. Fleqmatik tiplərdə mərkəzi payın sol nahiyyəsində imtahandan əvvəl beta imtahandan sonra isə alfa dalğalarda fərq statistik baxımdan etibarlıdır.

Mərkəzi hissənin sağ payında yalnız fleqmatiklərdə fərq hiss olunmuşdur. Belə ki, imtahandan sonra alfa və beta dalğalarda fərq etibarlı olmuşdur.

Beləliklə, 18 yaşda oğlanlarda EEQ-nin amplitut xüsusiyyətlərinin (cədvəl 1.) müxtəlif vəziyyətlərin müqayisəsi zamanı dəyişdiyi qeyd edilib. İmtahandan sonrakı vəziyyətdə sağ və sol alın və mərkəzi nahiyyəsində, adı gündə sağ və sol alın və sol mərkəzdə, həmçinin sağ alın və sol mərkəzdə isə imtahandan əvvəl alfa və beta ritmin amplitudası artıb.

Cədvəl 1.

Alın	tip	Adı gün				İmtahandan əvvəl				İmtahandan sonra			
		Delta	Teta	alfa	beta	Delta	Teta	alfa	beta	Delta	Teta	alfa	beta
F sol	px	0,304	0,464	0,091	0,033	0,942	0,304	0,660	0,209	0,661	0,141	0,039	0,123
	ps	0,647	0,522	0,170	0,169	0,201	0,582	0,068	0,302	0,854	0,647	0,198	0,234
	pf	0,323	0,176	1,000	0,531	0,327	0,221	0,806	0,453	0,268	0,168	0,014	0,219
F sağ	px	0,187	0,188	0,142	0,032	0,826	0,213	0,558	0,056	0,163	0,378	0,033	0,092
	ps	0,464	0,144	0,144	0,119	0,410	0,784	0,044	0,199	0,584	0,406	0,082	0,120
	pf	0,089	0,462	0,902	0,217	0,461	0,141	0,462	0,172	0,459	0,086	0,014	0,085
C sol	px	0,242	0,187	0,305	0,032	0,660	0,185	0,338	0,712	0,268	0,661	0,048	0,376
	ps	0,465	0,099	0,143	0,063	0,647	0,465	0,100	0,264	0,233	0,361	0,143	0,583
	pf	0,462	0,381	0,806	0,701	0,327	0,221	0,902	0,036	0,902	0,327	0,014	0,050
C sağ	px	0,188	0,186	0,187	0,067	1,000	0,057	0,379	0,882	0,506	0,558	0,106	0,418
	ps	0,927	0,082	0,100	0,054	0,712	0,162	0,120	0,459	0,312	0,522	0,784	0,853
	pf	0,805	0,624	0,712	0,804	0,461	0,086	1,000	0,213	0,537	0,623	0,019	0,049

Qeyd: Göstəricilər arasında fərqlin statistik dürüstlüyü:

1. p_f – fleqmatik tip qrupun göstəriciləri ilə (ranqlı Mann-Whitney Meyarına görə)
2. p_x – xolerik tip qrupun göstəriciləri ilə (ranqlı Mann-Whitney Meyarına görə)
3. p_s – sanqvinik tip qrupun göstəriciləri ilə (ranqlı Mann-Whitney Meyarına görə)
4. F - alın payı .
5. C- mərkəzi pay.

NƏTİCƏ

Aparılmış təcrübədən aşağıdakı nəticələr verilmişdir :

18 yaş qurupunda delta –ritminin alın və mərkəzi nahiyələrdə adi günlərdə, imtahandan əvvəl və imtahandan sonra gücünün azalması qeyd olunur. Bunu da gərgin əqli fəaliyyətin “əlverişli” beyin təminatı kimi izah etmək olar.

18 yaşlı oğlanlarda adi günlərdə emosiyaların modelləşdirilməsi zamanı mərkəzi və alın nahiyələrdə alfa ,teta və delta-aktivliyin azalması zamanı beta –ritimlərin gücünün artması qeyd edilib, bu da E.A.Jirmunskiyə görə dominant olmayan tənzimlənməmiş növ kimi qiymətləndirilir.

Lakin 18 yaş qurupunda imtahandan sonrakı həyəcanı beta aktivliklə yanaşı həmçinin alfa-ritmin alın və mərkəzi aparmalarında (solda və sağda) spektral gücünün artması delta və teta-aktivliyin faiz və spektral gücünün azalması ilə yəni,EEQ mütəşəkkil növünün formalaşması ilə müşayət olunub.

ƏDƏBİYYAT SIYAHISI.

1. Rustamova Tukezban. Proceedings of the XIX international Scientific and Practical Conference. Social and Economic Aspects of Education in Modern Society. November 25,2019 Warsaw,Poland.
2. Rustamova Tukezban Proceedings of the Georgian National Academy of Sciences Biomedical series International Congress of Georgian Ivane Beritashvili Society of Physiologists Proceedings ISSN-0321-1665 September 23-25 IV 2019
3. Kazımov Ə.H., Çobanova O.M. Gənclərdə təşvişli-depressiv pozulmaların tənzimlənməsi zamanı beyin EEG-fik ritmlərin dəyişməsi // Əczaçılıq jurnalı, 2009, № 1, c. 71-76
4. Kazımov Ə.H., Cəfərov F.İ., Allahverdiyev Ə.R. Yeni yetişən insanlarda emosional gərginlik zamanı EEG dəyişiklikləri /Türkiyə/eskişehir Türk Fizioloji Bilimler Derneği 26 Ulusal Kongresi, 2000, s.153
5. Shinichi S., Kuman H., Sakan U. Effects of effort and distress coping processes on psychophysiological and psychological stress responses // International Journal of Psychophysiology, 2003, Vol. 47, p. 117-128

AZƏRBAYCANDA YAYILMIŞ GÜRCÜ PALIDININ (*QUERCUS PETRAEA SUBSP. IBERICA*) MORFOLOJİ MÜXTƏLİFLİYİ VƏ DİGƏR PALID NÖVLƏRİ İLƏ MÜQAYİSƏSİ.

ƏLİYEVƏ GÜLLÜ

AMEA, Dendrologiya İnstitutu

Bio890@mail.ru

Bakı, Azərbaycan

XÜLASƏ

Növdaxili variasiya analizi nəticəsində gürcü palıdının İsmayılı populyasiyasında morfometrik göstəricilərin daha yüksək olduğu aşkar edilmişdir. Ward və UPGMA metodlarının tətbiqi, həmçinin Evkilid genetik məsafə nəticəsində Klaster analizi aparılmışdır, müəyyən edilmişdir ki, gürcü palıdı (*q.iberica*) şərq palıdı (*Q. macrhantera*) və uzunsaplaq palıdı (*Q. pedunculiflora*) ilə genetik məsafə baxımından bir-birinə daha yaxındır.

AÇAR SÖZLƏR: palıd, *Q.iberica*, morfoloji müxtəliflik, Cluster analiz

GİRİŞ

Bitkilərdə ətraf mühitin əlverişsiz şəraitinə qarşı uyğunlaşmaq üçün morfoloji adaptasiyalar yaranır. Morfoloji əlamətlər biokimyəvi və fizioloji reaksiyaların sonuncu zənciri olaraq dərin dəyişikliklərə məruz qalır. Orqanizm fenotipinin inkişafı onun irsi əsasının genotipin-xarici mühit

şəraitinin qarşılıqlı təsiri ilə müəyyən edilir. Eyni bir genotipdə, lakin müxtəlif inkişaf şəraitində orqanizmin əlamətləri (onun fenotipi) bir-birindən çox fərqlənə bilər. Orqanizmdə genlərin və genotipik təsirin aşkar olması mühit şəraitindən asılıdır (Axundova 2004).

Respublikamızda gürcü palıdı (qafqaz palıdı) aşağı dağ qurşağı meşə formasiyaları yaradır. Uzunömürlü (1000 ildən çox), işıqsevən, küləyə davamlı, gilli torpaqlarda daha yaxşı inkişaf edən, keyfiyyətli oduncağa sahib, 25-40 m hündürlükdə, yarpağını tökən ağacdır (bandin1964). Azərbaycan üçün xüsusən ekoloji, iqtisadi və simvolok dəyərə sahib olan palıd ağaclarının tədqiqi regionun biomüxtəlifliyinin qorunub saxlanması baxımından mövzunun aktuallığını özündə əks etdirir. Tezis Azərbaycanda ilk dəfə olaraq palıd növləri üzərində müasir texnologiya və kompüter proqramları vasitəsi ilə tərəfimizdən aparılmış biometrik və statistik analizlərin bir hissəsini özündə əks etdirir. Tədqiqat işinin məqsədi fərqli ekoloji mühitdə inkişaf etmiş gürcü palıdlarında morfoloji müxtəlifliyin (polimorfizmi) təsviri, morfometrik nəticələrin statistik analizi, digər palıd növləri ilə müqayisəli təhlili və morfoloji əlamətlərə əsasən növlərarası genetik məsafənin təyini olmuşdur.

TƏDQIQAT METODU

Tədqiqat işinin öyrənilməsi üçün 2017-ci ilin iyul və avqust aylarında Göygöl Milli Parkı, Hirkan Milli Parkı, Lənkəran, Gəncə, Qəbələ, İsmayilli rayonlarına ekspedisiyalar təşkil edilmiş, həmin regionlardan, eləcə də Bakı və Abşeron yarımadasından uzunsaplaq palıd (*Q. pedunculiflora.*), gürcü palıdı (*Q. iberica*), şabalıdyarpaq palıd (*Q. castaneifolia.*), şərq palıdı (*Q. macrhantera*) və daş palıdı (*Q. ilex*) növlərindən yarpaq nümunələri toplanmışdır (Bruschi et al., 2003). Cari materialda bəhs olunan tədqiqat obyektinin toplanma arealı isə İsmayilli, Qəbələ və Bakı (Nəbatət bağı) olmuşdur. Yarpağın morfoloji parametrlərinin ölçülməsi *ABŞ istehsalı CI-202 LESER AREA METER* avadanlığı vasitəsi ilə, Bruschi metoduna əsasən (Bruschi et al., 2003) aparılmışdır. Yarpaqların 6 morfometrik əlaməti (YU-yarpağın uzunluğu, YE-yarpağın eni, YS-yarpağın sahəsi, YP- yarpağın perimetri, N-yarpağın uzunluğunun eninə nisbəti və F-faktor-yarpağın forma əmsali) üzərində təhlil aparılmışdır. Yarpağın morfoloji əlamətlərinə görə variasiya sırasının tərtibi və riyazi üsullarla təhlili, rəqəmlərin mərkəzləşdirilərək növbəti analizlərə hazırlanması Excel kompyuter proqramı vasitəsilə, növdaxili əlamətlərin variasiya analizi Зайцев metodikasına əsasən, növlərarası müxtəliflik dərəcələrinin aşkarlanması RCBD (randomized complete block design) üsulu əsasında variasiya analizinə (ANOVA) və Principle Component Analysis (PCA)-ə əsasən aparılmışdır. Növlərarası genetik məsafəni təyin etmək üçün Ward və UPGMA metodlarının tətbiqi, həmçinin Evkilid genetik məsafə nəticəsində Klaster analizi aparılmışdır.

NƏTİCƏ

Cədvəldə gürcü palıdının yarpaqlarında növdaxili, populyasiyalararası variasiya analizinin nəticələri əks olunmuşdur. Növlərarası variasiya, statistik və klaster analizlərin təhlili geniş olduğundan (Aliyeva, 2020) cari tezisdə onların şərhini deyil, təhlildən alınmış nəticənin gürcü palıdına aid hissəsini-gürcü palıdının digər tədqiq olunan palıd növləri ilə genetik məsafəni təqdim edəcəyəm.

Cədvəl. Gürcü palıdının yarpaqlarında növdaxili, populyasiyalararası variasiya analizi.

	YS	YU	YE	YP	N	F
Qəbələ	42.23±2.53	11.39±0.81	7.12±0.17	134.98±2.41	2.62±0.29	0.04±0.001
İsmayilli	92.56±2.07	13.31±0.91	7.68±0.16	142±2.64	2.71±0.36	0.03±0.001
Nəbatət	67.26±2.18	10.25±0.92	8.24±0.15	148.5±2.43	2.23±0.38	0.03±0.001

Növlərarası müqayisədə YS-ə görə gürcü palıdı nümunələri orta qiymət göstərmişdir (57.62 sm²). Bu göstərici şərq palıdının cari əlamət göstəricilərindən kiçik, şabalıdyarpaq palıd və daş palıdın göstəricilərindən isə böyükdür. Lakin növdaxili müqayisədə (cədvəl) gürcü palıdının İsmayilli populyasiyasının nümunələri ən yüksək (92.56 Sm²), Qəbələ populyasiyasının

nümunələri isə ən zəif (42.23 sm^2) nəticə vermişdir. YU-a görə İsmayılı populyasiyasının nümunələri fərqlənir-ən uzun yarpaq (13.31 sm), Nəbatət populyasiyası isə digər iki populyasiya ilə müqayisədə ən qısa yarpaqlara- 10.25 sm malikdir. YE əlamətinə görə Nəbatət populyasiyasının nümunələri ən yüksək (8.24 sm), Qəbələ populyasiyasının nümunələri isə ən zəif (7.12 sm) nümunələr kimi dəyərləndirilmişdir.

YP əlamətinə görə ən yüksək göstərici Nəbatət, aşağı göstərici isə Qəbələ populyasiyasında müşahidə edilmişdir. N və F əlamətlərinə görə populyasiyalararası fərqlilik müşahidə edilmişdir. Fərqli ekoloji mühitdə inkişaf etmiş eyni növün müxtəlif populyasiyalarında müşahidə olunan müxtəliflik növün saxlanılmasına xidmət edir.

Bəzi morfoloji əlamətlərə (YS, YP, N, F) görə populyasiyadaxili paylanma normal ($CV = 11-20\%$), YU və YE görə paylanma zəifdir ($CV < 10$).

Yarpağın morfoloji əlamətlərinə görə növlərarası müqayisəyə gəldikdə isə gürcü palıdı şərq palıdı və uzunsaplaq palıdla birlikdə iki klasterdə qruplaşdırılmışdır və bu növlərin genetik məsafə baxımından bir-birinə daha yaxın olduğu müəyyən edilmişdir.

Aparılmış variasiya analizi və Klaster analizi genotiplər arasındakı fərqliliyi və genetik məsafələri təyin etməklə nümunələr arasındakı çarpazlaşmaları proqnozlaşdırmağa və sisteməlik təhlillərin aparılmasında müəyyən nailiyyətlər əldə etməyə imkan verir.

ƏDƏBİYYAT SIYAHISI

1. Axundova E.M. Ekoloji genetika // B.: "Təhsil", 2004., səh 34-40, 114-118 (**kitab**)
2. Aliyeva Gullu, Mammadova Zümrud, Ojaghi Javid morphological differentiation of some oak (*Quercus L.*) species. Second International Scientific Conference of Young Scientists And Specialists. Multidisciplinary Approaches In Solving Modern Problems Of Fundamental And Applied Sciences Dedicated To The 75th Anniversary Of Azerbaijan National Academy Of Sciences, 03-06 march, 2020. Baku / Azerbaijan., p.53-54 (**konfrans materialı tezisi**)
3. Bandin A.P., Prilipko L.İ. Palıd cinsi. Azərbaycanın ağac və kolları. Bakı: Azərb. SSR EA nəşriyyatı, 1964, s 12-44. (**kitab**)
4. Bruschi P., Giovanni G., Vendramin et al., (2000) morphological and molecular differentiation between *Quercus petraea* (Matt.) Liebl. And *Quercus pubescens* willd/ (Fagaceae) in Northern And Central Italy. *Annals of Botany*, 85: 325-333. (**jurnal məqaləsi**)
5. Зайцев Г.Н. Математическая статистика в экспериментальной ботанике. ответственный редактор член.-корр.Васхнил В.Н. Былов.М.:Наука, 1984, 419с (**kitab**)

B-QLÜKURONIDAZA INHIBİTORLARININ *IN SILICO* TƏDQIQI

XƏYALƏ MƏMMƏDOVA, ARZU EYYUBOVA,
SAMİRƏ BAĞİROVA, ÜLVİYYƏ ƏZİZOVA

Biokimya kafedrası
Azərbaycan Tibb Universiteti

Açar sözlər: *E. coli* β -qlükuronidaza, *in silico*, molekulyar dokinq, rəqabətli, rəqabətsiz və qeyri-rəqabətli inhibirləşmə

Giriş. *E. coli* β -qlükuronidaza insan bağırsağının simbiotik mikroflorasında ifraz olunan adi bir komponentdir. İnsan bağırsağının müxtəlif yerlərində yerləşən *E. coli* β -qlükuronidaza kanserogen maddələrin artmasına səbəb olur, toksinlərin, hormonların və müxtəlif dərman preparatlarının təkrar dövriyyəsinə asanlaşdırır [1,2]. *E. coli* β -qlükuronidazanın fəallığının artma səviyyəsi yoğun bağırsağ xərçənginin etiologiyasında əsas amildir [3]. Müəyyən olunmuşdur ki, bakterial β -qlükuronidaza inhibitorlarının tətbiqi yeni şiş koloniyalarının azalmasına səbəb olur [4]. Heyvanlar üzərində aparılan təcrübələr göstərmişdir ki, kalsium D-qlükurat inhibitorunun qəbulu döş şişlərinin meydana gəlməsi riskini azaldır [5]. Buna bənzər təcrübələr qaraciyər, ağciyər və dəri xərçəngi üçün də oxşar mənzərəni göstərmişdir [6-8]. Bundan başqa [9] işində göstərildiyi kimi *E. coli* β - qlükuronidazasının inhibirləşməsi yoğun bağırsağ xərçənginin

xemoterapevtik müalicəsini əhəmiyyətli dərəcədə asanlaşdırır. Hal-hazırda təqdim olunan iş son zamanlar aktual olan *in silico* yolu ilə *E. coli* β-qlükuronidazanın inhibitorlarının öyrənilməsinə həsr olunmuşdur.

In silico bioloji təcrübələrə istinadən "kompüterdə və ya kompüter simulyasiyasında yerinə yetirilir" mənasını verən bir ifadədir. *in silico* tədqiqatlar vasitəsilə bahalı laboratoriya işlərinə və klinik sınaqlara ehtiyac azalır və yeni kəşflərin sürətini artırmaq mümkün olur. Buna nail olmağın bir yolu da dərman maddələrini daha effektiv şəkildə istehsal etmək və seçməkdir. Məsələn, 2010-cu ildə EADock protein dokinq alqoritmindən istifadə edərək tədqiqatçılar xərçəngə səbəb olan fermentin *in silico* potensial inhibitorlarını tapdılar. Daha sonra bu molekulların 50 %-nin həmçinin *in vitro*-da fəal inhibitorlar olduğu göstərilmişdir [10] [11].

Material və metodlar: Qlükuronidazanın pdb-faylı zülal strukturlarının məlumatlar bazası olan <http://www.rcsb.org> saytıdan yüklənmişdir (pdb kodları 3LPG və 1BHG-dir). Yalnız polipeptid A zəncirindən istifadə olunmuşdur, polipeptid B zənciri, birləşmiş liqandlar və su molekulları silinmişdir. Zülalların və liqandların hazırlanması AutoDock Tools v. 4.2 (© 1999-2011 Molecular Graphics Laboratory, The Scripps Research Institute) proqramının köməyi ilə həyata keçirilmişdir. Molekulyar qrafika və analiz PyMol (Molecular Graphics System, Version 1.5.0.4 Schrödinger, LLC) proqramının köməyi ilə yerinə yetirilmişdir. İnhibitorların molekulyar strukturları pdb formatda yaradılmış və Avogadro v.1.1.0 proqramının köməkliliyi ilə Ghemical güc sahəsindən istifadə etməklə minimallaşdırılmışdır.

Molekulyar dokinqi AutoDock - Vina proqramının köməkliliyi ilə yerinə yetirilmişdir [12]. 20 x 20 x 20 Å mərkəzinə və x = -28, y = 6, z = -5 koordinatlarına malik olan "qrid boks" seçilmişdir. Liqandların birləşmə enerjisi (affinliyi) aşağıdakı formulla hesablanmışdır:

$$K_i = K_d = \exp(\Delta G / RT),$$

Burada, ΔG – liqandların birləşmə enerjisi, R – 1.986 kal/mol-a bərabər olan qaz sabiti, T – mütləq temperatur (298 K).

Hesablamalar Windows XP Professional, version 2002, service pack 3 əməliyyat sisteminə malik olan Intel Core2 Duo CPU 2.60 GHz kompüterində yerinə yetirilmişdir.

Nəticələr və onların müzakirəsi. Sintetik birləşmələr arasında ən effektiv inhibitorlar olan I-3 (biəvəz olunmuş atsil hidroزيد sinfi, IC₅₀ = 11, 34 ± 0, 62 µM), inhibitor II-4 (qeyri-simmetrik əvəz olunmuş sidik cövhəri törəmələri sinfi, IC₅₀ = 2, 3 ± 0, 18 µM) və III-24 (aromatik sulfonil hidrazidlər sinfi, IC₅₀ = 4.98±0.16 µM) və *Ficus mucoso* bitkisindən alınan təbii flavonoid - mukusisoflavon A inhibitorları (inhibitor N-1, IC₅₀ = 0, 68 ± 0, 01 µM) *in silico* yolu ilə tədqiq edilmişdir.

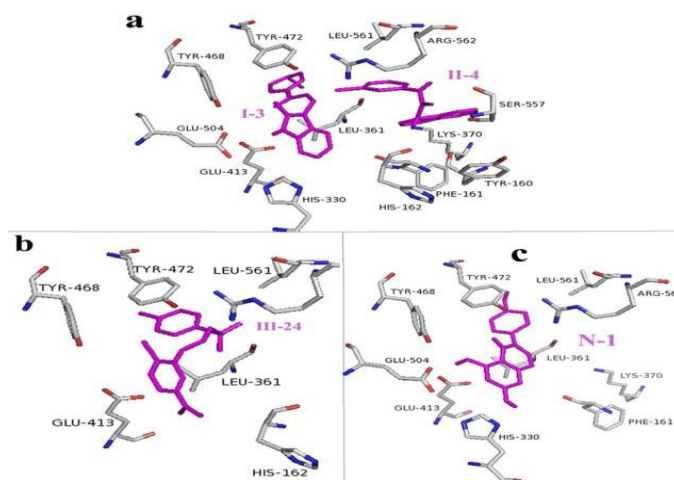

Şəkil 1. I-3, II-4 (a), III-24 (b) və N-1 (c) inhibitorlarının bakterial qlükuronidazanın fəal mərkəzi ilə molekulyar dokinqi

Inhibitorlar-çəhrayı rəngdə, fermentin amin turşu qalıqlarının atomları: karbon-boz, oksigen-qırmızı, azot-göy rəngdə verilmişdir.

Göründüyü kimi, bütün inhibitorlar fermentin fəal mərkəzinə və ya ona yaxın birləşir. Şəkildən göründüyü kimi, I-3, III-24 və təbii inhibitorolan N-1 oxşar şəkildə birləşir, II-4 inhibitoru isə bir qədər fərqli birləşir. Energetik cəhətdən səmərəli olan II-4 konformeru U-şəkilli formaya malikdir, bu da ona dərinə, substratla birləşmə yerinə keçməyə mane olur. Bütün bunlardan belə nəticə çıxarma olar ki, II-4 inhibitoru qeyri-rəqabətli və ya rəqabətsizdir. Demək olar ki, öyrənilən bütün inhibitorlar xətti formaya malikdir və substrat “cibciyinin” dərinliyinə nüfuz edə bilirlər. Göründüyü kimi, bütün bu inhibitorlar üçün inhibirləşmə rəqabətli olacaqdır.

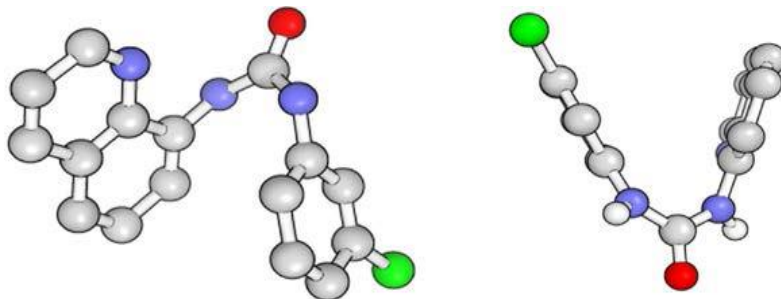

Şəkil 2. Energetik cəhətdən səmərəli olan II-4 inhibitorunun U-şəkilli konformeru

Xülasə. Effektiv inhibitorların molekulyar dokinqi göstərdi ki, I-3, III-24, N-1 inhibitorların fermentlə qarşılıqlı əlaqəsi 5 \AA^0 -dən çox olmayan iki katalitik Glu-413 və Glu504, həm də His330, Leu361, Tyr468, Tyr472, Leu561, Arg562 amin turşu qalıqları əhatəsində yaranır. II-4 inhibitoru öz konformasiyon xüsusiyyətlərinə görə (“U” şəkilli forma) bir qədər ayrı yolla fermentlə əlaqə yaradır. Bu əlaqələr Tyr160, Phe161, His162, Leu361, Lys370, Ser557, Leu561 və Arg562 amin turşu qalıqları ətrafında yaranır. Əldə olunan *in silico* məlumatlar yeni qlükuronidaza inhibitorlarının inkişafı üçün mənbə kimi xidmət edəcəkdir.

Ədəbiyyat siyahısı:

1. Adlercreutz H., Martin F., Pulkkinen M., Dencker H., Rimér U., Sjöberg N.O. Tikkanen M.J. Intestinal Metabolism of Estrogens // J. Clin. Endocrinol. Metab. 1976, 43, p.497-505.
2. Kuhn J.G. Pharmacology of Irinotecan //Oncology, 1998, 12 (8 Suppl 6) , p. 39-42
3. Reddy B.S., Wynder E.L. Large-Bowel carcinogenesis: Fecal Constituents of Populations with Diverse Incidence Rates of Colon Cancer // J. Natl. Cancer Inst. 1973, 50, p.437-442.
4. Wakabayashi M. In: Metabolic Conjugation and Metabolic Hydrolysis Fishman, W. H., Ed. Academic Press: New York, 1970 p. 519–602.
5. Walaszek Z., Hanausek-Walaszek M., Minton J.P., Webb T.E. Dietary Glucarate as Antipromoter of 7,12-Dimethylbenz[a]Anthracene-induced Mammary Tumorigenesis // Carcinogenesis 1986, 7, p. 1463-1466.
6. Oredipe O.A., Barth R.F., Hanausek-Walaszek M., Sautins I., Walaszek Z., Webb T.E. Effects of Calcium Glucarate on the Promotion of Diethylnitrosamine-initiated Altered Hepatic Foci in Rats //Cancer Lett. 1987, 38, p. 95-99.
7. Walaszek Z., Hanausek-Walaszek M., Webb T.E. Dietary Glucarate-mediated Reduction of Sensitivity of Murine Strains to Chemical Carcinogenesis // Cancer Lett. 1986, 33, p. 25-32.
8. Dwivedi C., Downie A.A., Webb T.E. Modulation of Chemically Initiated and Promoted Skin Tumorigenesis in CD-1 Mice by Dietary Glucarate // J. Environ. Pathol. Toxicol. Oncol. 1989, 9, p. 253-259.
9. Wallace B.D., Wang H., Lane K.T., Scott J.E., Orans J., Koo J.S., Venkatesh M., Jobin C., Yeh L.A., Mani S., Redinbo M.R. Alleviating Cancer Drug Toxicity by Inhibiting a Bacterial Enzyme. // Science 2010, 330, p. 831-835.
10. Röhrig, Ute F.; Awad, Loay; Grosdidier, AuréLien; Larrieu, Pierre; Stroobant, Vincent; Colau, Didier; Cerundolo, Vincenzo; Simpson, Andrew J. G.; et al. (2010), "Rational Design of Indoleamine 2,3-Dioxygenase Inhibitors", Journal of Medicinal Chemistry, 53 (3): 1172–89, doi:10.1021/jm9014718, PMID 20055453
11. Ludwig Institute for Cancer Research (2010, February 4). New computational tool for cancer treatment. ScienceDaily. Retrieved February 12, 2010.
12. Trott O., Olson A.J. AutoDock Vina: Improving the Speed and Accuracy of Docking with a New Scoring Function, Efficient Optimization and Multithreading // Journal of Comp. Chemistry, 2010, 31, p. 455-461.

STRES ŞƏRAİTİNDƏ LOBYA NÜMUNƏLƏRİNİN ABŞERON ŞƏRAİTİNDƏ QIYMƏTLƏNDİRİLMƏSİ

PƏRVANƏ MANAFOVA

Bakı Dövlət Universiteti

Biologiya fakültəsi/Genetika və Təkamül təlimi kafedrası

peri_ahmedzade@mail.ru

BAKİ, AZƏRBAYCAN

XÜLASƏ

Tədqiqat işində ilk dəfə olaraq, Milli genbankda saxlanılan Respublikanın müxtəlif bölgələrindən toplanmış və introduksiya olunmuş *Phaseolus vulgaris* L. bitkisinə aid müxtəlif mənşəli nümunələrin stres amillərə davamlılığı qiymətləndirilmişdir. İşdə adi suvarma və quraqlıq şəraitlərində tədqiq olunan lobya nümunələrinin vegetasiya müddətinin müxtəlif mərhələlərində biomorfoloji əlamətlərinin dəyişməsi tədqiq edilmiş və şəraitə görə dəyərləndirilmişdir. Nəticədə Abşeron şəraiti üçün quraqlığa davamlı formalar seçilmişdir.

AÇAR SÖZLƏR: PHASEOLUS VULGARIS L., QURAQLIQ ŞƏRAİTİ, BİOMORFOLOJİ ƏLAMƏTLƏR, QURAQLIĞA DAVAMLI FORMALAR.

GİRİŞ

Dünya əkinçiliyində dənli-paxlalı bitkilər arasında geniş yayılan lobya bitkisi soyadan sonra ikinci yeri tutur. Lobyanın zülal və mineral maddələrlə zəngin olması qidalı bitki kimi yüksək qiymətləndirilməsinə və dünyanın bir çox ölkələrində becərilməsinə səbəb olur [1]. Son illər artan qlobal istiləşmə quraqlığa davamlı formaların yaradılması istiqamətində tədqiqat işlərinin aparılmasına təkan vermişdir. Alimlər tərəfindən qlobal istiləşmə səbəbiylə paxlalıların, o cümlədən də lobyanın əkin sahəsinin 2050-ci ilə qədər 50% azalacağı bildirilir. Bununla da on milyonlarla insanın həyatı təhlükəyə atılır [1, 5]. Təpəri, pinto lobya, qara, ağ və yaşıl lobya kimi az populyar olan lobyalarda quraqlığa və daha yüksək temperaturlara davamlı yeni əlamətlər aşkar edilmişdir [2]. Tədqiqatımızda məqsəd Abşeron şəraitində *Phaseolus vulgaris* L. nümunələrinin quraqlığa davamlılığını öyrənmək və uyğun formaları seçib seleksiya işlərində istifadə etməkdir.

TƏDQIQAT METODU

Tədqiqat işi AMEA Genetik Ehtiyatlar İnstitutunun Abşeron Elmi Tədqiqat Təcrübə sahəsində yerinə yetirilmişdir. Tədqiqat materialı olaraq respublikanın müxtəlif bölgələrindən toplanmış, həmçinin xarici ölkə genbanklarından alınmış *Phaseolus* L. cinsinin *Ph.vulgaris* L. növünə aid 10 sortnümunə götürülmüşdür. Bu nümunələrin səpini Beynəlxalq deskriptora uyğun olaraq təcrübə sahəsində 5x5 m ləklərdə cərgəarası üsulla aparılmışdır. Nümunələr cərgəarası 40-45 sm, cərgənin uzunluğu 5 m və bitki arası məsafə 10 sm olmaqla, toxumların ölçüləri və torpağın quruluşu nəzərə alınaraq 5-7 sm dərinlikdə əkilmişdir. Hər yuvada 2-3 toxumdan istifadə olunmuşdur [1].

Götürülmüş nümunələr 2 şəraitdə - normal suvarma və quraqlıq şəraitində əkilmişdir. Hər bir nümunə sort xüsusiyyətindən asılı olaraq quraqlığa müxtəlif reaksiya göstərmişdir. Tədqiq olunan bitki nümunələrində struktur analizinin aparılması vacib mərhələlərdən biridir. Struktur analizinin aparılması və bitkinin kompleks əlamətlərinin müəyyən olunması seleksiya işində, həmçinin, sonrakı mərhələlərin aparılmasında mühüm əhəmiyyət kəsb edir. Tədqiq olunan lobya nümunələri yığıldıqdan sonra, hər nümunədən 5 bitki üzərində struktur analiz aparılmış, məhsuldarlıq əlamətləri öyrənilmişdir. Nümunələr üzərində fenoloji müşahidələr, təsərrüfat əhəmiyyətli əlamətlərinin öyrənilməsi və qiymətləndirilməsi məlum metodlar əsasında yerinə yetirilmişdir [3, 4, 7]. Tədqiqatın nəticələri cədvəl 1-də təqdim olunmuşdur.

N	Nümunənin adı	Gövdənin tipi	Şərait	Bitkinin boyu, sm	1-ci paxlaya qədərki hündürlük, sm	Bitkidə paxlaların sayı, ədəd	Paxlaların ölçüsü (uzunu- eni), sm	Paxlada dənin sayı, ədəd	1000 dənin kütləsi, q	Məhsuldarlıq, q
1	Yerli Piyada	Kol	I	55	11,0	14	7,0-1,5	4	310	105
			II	50	16	7	5,5-1,2	3	230	133,4
2	AzePHA-t/3	Kol	I	33	11	4	9,0-1,0	4	307	79,0
			II	22	14	4	8,5-1,0	4	210	42,0
3	K-13044	Kol	I	85	20	6	8,5-1,2	4	234	150,0
			II	66	14	5	9,5-1,2	5	230	50,0
4	K-15274	Kol	I	30	12	35	11,0-1,0	4	274	80,0
			II	27	12	6	9,5-1,0	3	213	85,0
5	AzePHA-20	Kol	I	55	12	7	12,0-1,5	5	447	44,7
			II	65	12	14	10,0-1,5	4	445	100,4
6	AzePHA-14	Kol	I	30	15	7	10,0-1,5	4	396	51,5
			II	30	12	8	10,5-1,2	4	454	33,6
7	K-14044	Kol	I	40	13	19	8,0-1,0	4	221	80,0
			II	30	12	8	7,0-1,0	4	189	60,0
8	AzePHA-6	Sarmaşan	I	95	14	12	13,5-1,0	6	234	80,0
			II	75	22	6	12,0-1,0	4	222	90,0
9	AzePHA-36/2	Sarmaşan	I	165	19	12	12,5-1,5	6	440	100,9
			II	115	18	9	11,5-1,3	5	332	80,9
10	AG-1891	Kol	I	50	18	9	10,0-1,5	4	364	70,9
			II	45	19	6	9,5-1,5	4	340	17,0

Cədvəl 1. *Phaseolus vulgaris* L. nümunələrinin I və II şəraitdə məhsuldarlıq göstəriciləri (I- suvarma; II- qismən suvarma).

Cədvəl 1-dən görüldüyü kimi, sortnümunələrinin mühit faktorlarına münasibətləri müxtəlif olmuşdur. Bitkinin hündürlüyü ətraf mühitin təsirinə məruz qalan və geniş variasiya həddi göstərən ən həssas əlamətlərdən biridir. Hündür boylu bitkilər yüksək paxla sayına malik olduğu və yüksək məhsuldarlıq nümayiş etdirdiyi üçün seleksiya üçün arzuolunan əlamət hesab olunur. Bitkinin hündürlüyü suvarma şəraitində kol formalarda 30-85 sm, quraqlıq şəraitində isə 22-65 sm, sarmaşan və yarımsarmaşan formalarda isə müvafiq olaraq 95-165 sm, quraqlıq şəraitində isə 75-115 sm arasında dəyişmişdir. Bitkinin hündürlüyü kol formalarında məhsuldarlıqda və mexanikləşdirilmədə böyük rol oynayır. Lobyə bitkisinin 1-ci paxlının birləşmə hündürlüyünün böyük əhəmiyyəti vardır. Belə ki, 1-ci paxlının birləşmə hündürlüyü çox olan formalar mexaniki

yığıma yararlı hesab olunur. Həmçinin məhsul itkisinin azalmasına səbəb olur. Bizim təcrübəmizdə bu göstərici normal suvarma şəraitində 11-20 sm, quraqlıq şəraitində isə 12-22 sm arasında dəyişmişdir. Bu əlamətə görə daha üstün genotiplər normal suvarma şəraitində K-13044 (20 sm) və quraqlıq şəraitində AzePHA-6 (22 sm) olmuşdur. Təsərrüfat əhəmiyyətli göstəricilərdən biri də bitkinin məhsuldarlığıdır. Yüksək məhsuldar bitkilərin alınması seleksiya işinin əsasını təşkil edir. Tədqiqat işində nümunələr üçün bir bitkidə olan məhsuldarlıq hesablanmış və bu qiymət normal suvarma şəraitində 44,7-150 q, quraqlıq şəraitində isə 17-133,4 q intervalında dəyişmişdir. Bu əlamət üzrə Yerli Piyada, K-13044, AzePHA-36/2 nümunələri bir bitkinin məhsuldarlığına görə daha yüksək nəticə göstərmişdir.

NƏTİCƏ

Aparılmış tədqiqatın nəticələri göstərdi ki, *Phaseolus vulgaris* L.-lobya bitkisinin K-13044, AzePHA-6, Yerli Piyada, AzePHA-36/2 nümunələri quraqlıq şəraitində inkişafını ləngitməyərək daha yüksək məhsuldarlıq nümayiş etdirir. Seçilmiş sort nümunələr quraqlıq şəraitində xüsusilə, Abşeronda lobyə bitkisinin məhsuldarlığın artırılması istiqamətində aparılan seleksiya işlərində başlanğıc forma kimi istifadə oluna bilər.

ƏDƏBİYYAT SIYAHISI

1. Əsədova A.İ., Qafarova R.A. Abşeron şəraitində lobyə (*Phaseolus vulgaris* L.) nümunələrinin vegetasiya müddətinə görə qiymətləndirilməsi./ Azərbaycan Milli Elmlər Akademiyası Genetik Ehtiyatlar İnstitutunun Elmi Əsərləri. C.VI, 2017,s. 41-46.
2. Əsədova A.İ., Əmirov L.Ə., Abbasov M.Ə. Azərbaycanın bəzi dənli paxlalı bitki müxtəlifliyi. "Müəllim" nəşriyyatı, Bakı/Azərbaycan. 2016, s. 123.
3. Корсаков Н.И. и др. (1975). Методические указания по изучению коллекции зерновых бобовых культур / Л.: ВИР. С.59- 173.
4. Методика государственного сортоиспытания с.-х. культур (общая часть). - М.: Колос, 1985. - Вып. 1. -269 с.
5. FAO (Food and Agriculture Organization of the United Nations), 2010. FAOSTAT. <http://faostat.fao.org/>
6. Geil P.B. and Anderson J.W. Nutrition and health implications of dry beans: a review // Journal of American College of Nutrition, 1994, v.13(6), p. 549-558
7. Alercia A. Key Characterization and Evaluation Descriptors: Methodologies for the Assessment of 22 Crops. Bioversity International, Rome, Italy. 2011, p. 51.

ABŞERON YARIMADASININ HƏMIŞƏYAŞIL AĞAC VƏ KOL BITKİLƏRİNİN MIKOBİOTASI

AYSEL TAĞIYEVA

Bakı Dövlət Universiteti

Biologiya

tagiyeva.97@bk.ru

BAKI, AZƏRBAYCAN

XÜLASƏ

Abşeron yarımadasının müxtəlif ərazilərindən nümunə kimi həmişəyaşıl ağac və kol bitkiləri götürülmüşdür. Həmişəyaşıl bitkilər həyatımızda böyük əhəmiyyət kəsb edir və havanın təmizlənməsində xüsusi rolu vardır. Ona görə də nümunə bitkilərin yarpaqlarında göbələkləri təyin etmək və onlarda baş verə biləcək göbələk xəstəliklərinin aradan qaldırılmasında müəyyən tədbirlərin görülməsi üçün yararlı ola bilər.

AÇAR SÖZLƏR: Həmişəyaşıl ağac və kol , göbələk, konidi, mikobiota, fitopatogen

GİRİŞ

Abşeron yarımadasının həmişəyaşıl ağac və kol bitkilərinin əsas strukturu mühit əmələ gətirən və qoruyan amil kimi insanların yaşayış mühitinin rahatlığını və təmiz hava almasını

qoruyur. Həmişəyaşıl ağac və kol bitkiləri təkcə şəhəri gözəlləşdirmir, eyni zamanda sanitariya-gigiyenik reaksiya, mühit əmələgətirmə, qiymətli müşahidə və nəzarət indikatoru kimi çıxış edir. Şəhər mühitindəki həmişəyaşıl ağac və kol bitkilərinin böyümə şəraiti Abşeron yarımadasının digər ərazilərdən əsas ekoloji göstəricilərinə görə kəskin fərqlənir. Bu da getdikcə ağac və kol bitkilərinin vəziyyətinin dəyişməsinə, bəzilərinin qurumasına, bəziləri zəifləyərək dekorativ görünüşünü, bioloji aktivliyini tədricən itirir və s. kimi xoşagəlməz hallar müşahidə olunur. Bu halların baş vermə səbəbi müxtəlif olsada, mikroorqanizmlərin, ilk növbədə göbələklərin törətdikləri patologiyalar heç də axırıncı yeri tutmur. Göbələklərin fəaliyyəti nəticəsində bitkilər nəinki zəifləyə hətta kütləvi şəkildə məhv ola bilər.

Bütövlükdə Azərbaycanda və böyük şəhərlərdə elmi-tədqiqat işlərinin əksər hissəsi həmişəyaşıl ağac və kol bitkilərində olan patogen göbələklərin, əsasən mikomiset tərkibinin taksonomik analizinə həsr edilmişdir. (2) Əksər tədqiqatçılar patogen göbələklərlə qlobal şəkildə məşğul olurlar. Bu nöqtəyi-nəzərdən bitkiyə xəstəliklər nəticəsində dəyən potensial zərərin qiymətləndirilməsi və patogen göbələklərlə mübarizə aparılması üçün kompleks tədbirlərin görülməsi, o cümlədən ekolo-coğrafi şəraitlərdə əlavə ehtiyatların, parazit göbələklərin bioloji analizinin və patokompleksinin formalaşması yollarının araşdırılması olduqca vacibdir.

Tədqiqatın məqsədi, Abşeron yarımadasının həmişəyaşıl ağac və kol bitkilərinin mikobiotasının formalaşmasında iştirak edən göbələklərin növ müxtəlifliyinə, eko-trofik əlaqələrinə, eləcə də mikobiotanın formalaşmasında iştirak edən göbələklərin patogenlik aktivliyinə görə qiymətləndirilməsinə həsr edilmişdir.

TƏDQIQAT METODU

Həmişəyaşıl ağac və kol bitkilərindən nümunələr götürülərək işin məqsədinə uyğun müasir mikoloji metodlara əsasən analiz aparılmışdır. (1)

Tədqiq edilən həmişəyaşıl ağac və kol nümunələrinin yarpaqlarında məskunlaşan göbələklərin təmiz kulturaya çıxarılması zamanı aqarlaşdırılmış səməni şirəsindən (ASS), nişastalı aqar (NA) və kartoflu aqar (KA) mühitlərindən istifadə edilmişdir. Məlum metodlara müvafiq olaraq mühitlərin hazırlanması, sterilizasiyası və Petri fincanlarına tökülməsi aparılmışdır. Qidalı mühitin pH =4.5-5 olmuş, 25-28°C-də termostata yerləşdirilmişdir. İnnokulasiyadan 3 gün sonra göbələklərin böyümə və inkişafından asılı olaraq müşahidələr aparılmışdır. Göbələklərin identifikasiyası təmiz kulturaya çıxarılanların kultural morfoloji və fizioloji əlamətlərinə əsasən müvafiq təyinedicilərdən, eləcə də Beynəlxalq Mikologiya Assosiasiyasının (BMA) və CBC fondunun baza məlumatlarından istifadə etməklə əldə olunmuşdur. (3, 5) Göbələklərin adlandırılması <http://www.indexfungorum.org> saytına istinadən, taksonomik strukturunun müəyyənləşdirilməsi isə BMA-nın rəsmi saytında verilənlərdən istifadə edilməklə həyata keçirilmişdir.

Bu və ya digər xəstəliyin əlamətlərinə əsasən tərtib edilən təyinedicilərdən və məlum metodik yanaşmalardan istifadə edilməklə göbələklərin xəstəliklərinin təyinatı aparılmışdır. Bitkilərin təyinatı və onların tezliyinin hesablanması aşağıdakı formula əsasən qəbul edilmişdir:

$$N = n/s \quad (1)$$

N-istifadə tezliyi (ə/ha), n-tədqiq edilən küçədə, parkda və s. yerlərdə rast gəlinən konkret ağac və kol növünün sayı (ə), s-tədqiqat ərazisinin sahəsi (ha).

Nümunələrdə patogen kulturaların törətdikləri xəstəliklərin patogenlik aktivliyi aşağıdakı formula ilə təyin edilmişdir:

$$P = (n/N) \times 100 \quad (2)$$

P-göbələklərin nümunələr üzrə rastgəlmə tezliyi, n-aşkar edilən göbələyin sayı, N-nümunələrin ümumi sayı.

Təcrübələr ən azı 3 təkrarda qoyularaq alınmış, nəticələr statistik işlənmişdir və bütün hallarda $m/M = P \leq 0,05$ formulasına (M-orta göstərici, m-orta kvadratik kənarlanma, P-Styudent kriteriyasıdır) uyğun olan məlumatlar dürüst hesab edilərək tədqiqat işinə daxil edilmişdir.

NƏTİCƏ

Tədqiqat obyektini kimi götürülmüş ağaclardan: dərman dəfnəgiləni (Laurocerasus officinalis L.), iriçək maqnoliya (Magnolia grandiflora), yalançı ağ akasiya (Robinia pseudoacacia L.) aşağıdakı nəticələr alınmışdır:

Dərman dəfnəgiləni bitkisinə aparılmış tədqiqat nəticəsində Aspergillus cinsli göbələyin olduğu müəyyən edilmiş və növ tərkibi öyrənilmişdir. Nəticədə nümunə kulturalarında Aspergillus niger olduğu müəyyən edilmişdir.



Şəkil 1. Dərman dəfnəgiləni bitkisinə alınmış koloniyaların təmiz kulturaya çıxarılması nəticəsində alınan kultura



Şəkil 2. Dərman dəfnəgiləni bitkisinə alınmış göbələk nümunəsinin konidisinin mikroskopda görünüşü

İriçək maqnoliya bitkisinə aparılmış tədqiqat nəticəsində Aspergillus, Rhizopus cinsli göbələklərin olduğu müəyyən edilmiş və növ tərkibi öyrənilmişdir. Nəticədə nümunə kulturalarında Aspergillus niger, Aspergillus fumigatus, Rhizopus nigricans növləri olduğu müəyyən edilmişdir.



Şəkil 3. İriçək maqnoliya bitkisinə alınmış koloniyalar



Şəkil 4. İriçək maqnoliya bitkisindən alınmış koloniyaların təmiz kulturaya çıxarılması nəticəsində alınan kulturalar

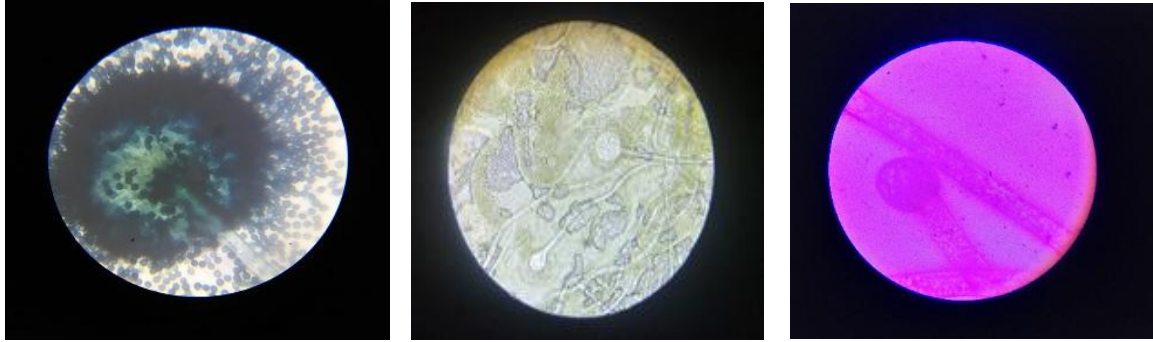

Şəkil 5. İriçək maqnoliya bitkisindən alınmış göbələk növlərinin konidisinin mikroskopda görünüşü

Yalançı ağ akasiya bitkisində aparılmış tədqiqat nəticəsində *Aspergillus* cinsli göbələyin olduğu müəyyən edilmiş və növ tərkibi öyrənilmişdir. Nəticədə nümunə kulturalarında *Aspergillus niger* olduğu müəyyən edilmişdir.

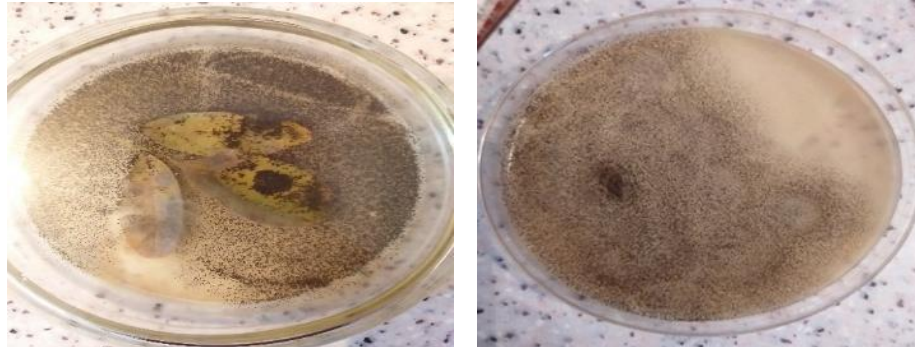

Şəkil 6. Yalançı ağ akasiya bitkisindən alınmış koloniyaların təmiz kulturaya çıxarılması nəticəsində alınan kultura



Şəkil 7. Yalançı ağ akasiya bitkisindən alınmış göbələk nümunəsinin konidisinin mikroskopda görünüşü

Tədqiqat obyektini kimi götürülmüş kollardan: tobira pittosporum (*Pittosporum tobira* L.), yapon birgöz (*Ligustrum japonicum* L.) aşağıdakı nəticələr alınmışdır:

Tobira pittosporum bitkisində aparılmış tədqiqat nəticəsində *Altenaria*, *Fusarium*, *Cladosporium* cinsli göbələklərin olduğu müəyyən edilmiş və növ tərkibi öyrənilmişdir. Nəticədə nümunə kulturalarında *Altenaria alternata*, *Fusarium oxysporum*, *Cladosporium cladosporioides* növləri olduğu müəyyən edilmişdir.

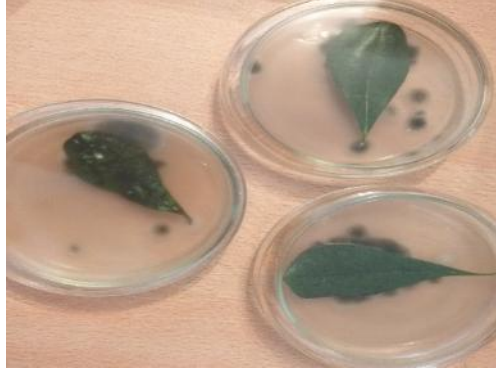

Şəkil 8. Tobira pittosporum bitkisindən alınmış koloniyalar



Şəkil 9. Tobira pittosporum bitkisindən alınmış koloniyaların təmiz kulturaya çıxarılması nəticəsində alınan kulturalar



Şəkil 10. Tobira pittosporum bitkisindən alınmış göbələk növlərinin konidisinin mikroskopda görünüşü

Yapon birgöz bitkisinde aparılmış tədqiqat nəticəsində *Penicillium*, *Aspergillus*, *Altenaria*, cinsli göbələklərin olduğu müəyyən edilmiş və növ tərkibi öyrənilmişdir. Nəticədə nümunə kulturalarında *Penicillium expansum*, *Altenaria solani*, *Aspergillus niger*, *Penicillium chrysogenum* növləri olduğu müəyyən edilmişdir



Şəkil 11. Yapon birgöz bitkisindən alınmış koloniyalar

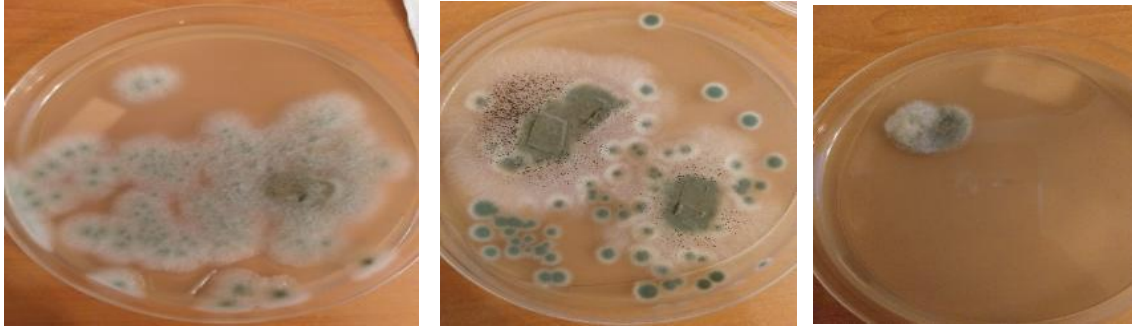

Şəkil 12. Yapon birgöz bitkisindən alınmış koloniyaların təmiz kulturaya çıxarılması nəticəsində alınan kulturalar

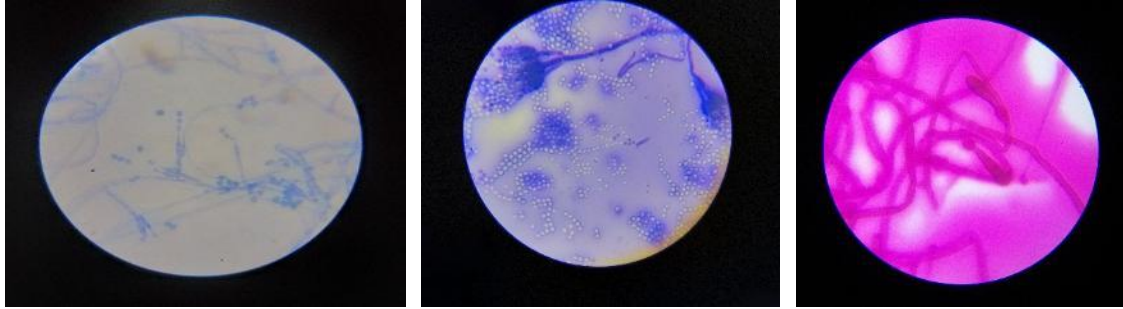

Şəkil 13. Yapon birgöz bitkisindən alınmış göbələk növlərinin konidisinin mikroskopda görünüşü

Ekspərimənt zamanı *Aspergillus*, *Rhizopus*, *Altenaria*, *Fusarium*, *Cladosporium*, *Penicillium* cinsləri təyin edilmiş və cinslərin təmiz kulturaya çıxarılmasından sonra mikroskopla *Aspergillus niger*, *Aspergillus fumigatus*, *Rhizopus nigricans*, *Altenaria alternata*, *Fusarium oxysporum*, *Cladosporium cladosporioides*, *Penicillium expansum*, *Penicillium chrysogenum*, *Thyrostroma carpophilum*, *Cercospora sp.*, *Sooty mold*, *Septoria spp.*, *Fusarium spp.*, *Altenaria tenuissima*, *Pseudocercospora causes növləri* təyin edilmişdir.

Tezliyin hesablanması və patogenlərin hesablanması düsturlarına əsasən 9 ha sahədəki 5 fərqli bitki növlərinin 15 yarpaq nümunəsində ümumi yoluxma 33% olmuşdur. Təyin olunmuş növlərin bəziləri bitkilər üzərində ləkə, qaralma, örtük, çürümə, qıvrılma, burulma və s. kimi görünüş yaradırlar. Göbələklərin təyin edilməsi bitki xəstəliklərinin, onların profilaktikasını və ləğv edilməsi üsullarını tapmaqda köməklik edir. (4)

Beləliklə, AMEA-nın Mərkəzi Nəbatət bağı (ağaclar - dərman dəfnəgilələri (*Laurocerasus officinalis* L.), yalançı ağ akasiya (*Robinia pseudoacacia* L.), iriçiçək maqnoliya (*Magnolia grandiflora* L.), və kollar - tobira pittosporum (*Pittosporum tobira* L.), yapon birgöz (*Ligustrum japonicum* L.) bitkilərinin yarpaq nümunələrinin mikobiotasında aşkarlanmış fitopatogen göbələklər bitkilərə birbaşa və dolay yolla mənfi təsir edirlər.

Əldə olunan nəticələr həmişəyaşıl ağac və kol bitkilərinin yarpaqları üzərində məskunlaşan göbələkər haqqında material olmaqla yanaşı, xəstəliyin qarşısını almaq üçün mübarizə tədbirlərinin hazırlanmasında istifadə oluna bilər.

ƏDƏBİYYAT SİYAHISI

Арефьев С.П. / Системный анализ биоты дереворазрушающих грибов. Новосибирск: Наука, 2010, 260 с.

Əliyev İ.Ə., Muradov P.Z., Qəhrəmanov F.X. / Abşeron yarımadasında həmişəyaşıl bitkilərin mikobiotası. Azərbaycan milli komitəsinin əsərləri, 2011, c.7, s.319-326

Kirik P.M., Cannon P.F., Minter D.W., Stalpers J.A. et al. Ainsworth & Bisby's Dictionary of Fungi. – CAB International, 2008 - 771 p.

Левитин М.М., Тютюрев С.Л. Система наблюдений за развитием болезней. // Защита и карантин растений, 2003, №11 с.81-83 <http://www.mycobank.org/>

SACCHAROMYCES ELLIPSOIDEUS BDU – XR1 MAYA GÖBƏLƏYİ ŞTAMININ GÜMÜŞ NANOHISSƏCİKLƏR ƏMƏLƏ GƏTİRMƏSİNƏ GÜMÜŞ NİTRAT DUZUNUN QATILIGININ TƏSİRİ

SEVİL MƏMMƏDLİ

Bakı Dövlət Universiteti
Biologiya/Mikrobiologiya
mammadlisevil@gmail.com
BAKİ, AZƏRBAYCAN

XÜLASƏ

Saccharomyces ellipsoideus BDU – XR1 maya göbələyi ştamının gümüş nanohissəciklər əmələ gətirmək qabiliyyətinə malik olduğu bir çox təcrübələr nəticəsində müəyyən edilmişdir. Lakin eyni zamanda aydın olmuşdur ki, gümüş nanohissəciklərin əmələ gəlməsinə təsir edən bir çox amillər (inkubasiya müddəti, biokütlənin miqdarı, temperatur, ilkin mühit turşuluğu (pH), AgNO₃ duzunun qatılığı və s.) vardır. Bu məqsədlə ilk öncə gümüş nitratın qatılığının təsiri öyrənilmişdir.

AÇAR SÖZLƏR: Gümüş nanohissəciklər, nanotexnologiya, maya göbələyi

GİRİŞ

Müasir dövrdə Nanotexnologiya bir çox sahədə yüksək status qazanmaqdadır. “Nano” termini 10⁻⁹ metr ölçüsündə olan istənilən struktura aiddir. İlk vaxtlarda Nanotexnologiya elektronika sahəsində elektronik cihazların miniatürləşdirilməsi üçün istifadə edilirdi. İndi isə bir çox fərqli sahədə - müdafiə sektoru, kosmik texnologiya, qida sənayesinin, molekulyar biologiya, gen mühəndisliyi, xüsusilə də tibbdə tətbiq edilir. Nanotexnologiyanın sürətli inkişafı hesabına son on illikdə geniş tətbiq sahəsi olan və böyük marağa səbəb olan nanohissəciklər əldə edilmişdir. Nanohissəciklər kiçik ölçüləri ilə izah olunan kimyəvi və fiziki xüsusiyyətlərə sahib olurlar. Kiçik ölçü və geniş səth sahəsi onların hüceyrə ilə qarşılıqlı əlaqəsini artırır, bununla da antibiotik və digər dərman vasitələrinə nəzərən daha effektiv təsir mexanizminə malik olurlar. Onlar bir çox bioloji molekul və strukturların ölçülərinə yaxın olduqları üçün hüceyrə daxili xəstəliklərin müalicəsində, dərman preparatlarının daha effektiv daşınmasında, xüsusilə xərçəng xəstəliyinin müalicəsində tətbiq edilir. Maya göbələklərindən istifadə etməklə gümüş, qızıl, sink, selen, titan və platin kimi metal nanohissəciklərin sintezini həyata keçirmək mümkün olmuşdur. Tibbi diaqnostikada, biotexnologiyada, qida sənayesində nanotexnologiyanın son nailiyyətlərini tətbiq etmək üçün maya göbələyi hüceyrələrinin əmələ gətirdiyi gümüş nanohissəciklərin bioloji fəaliyyəti tədqiq edilir. Göbələk hüceyrəsi tərəfindən sekresiya olunan enzimlər, sintezdə istifadə edilən metal ionlarının nanohissəciklərə qədər reduksiyasını təmin edir. Gümüş nanohissəciklər böyük səth sahəsinə, unikal fiziki – kimyəvi və bioloji xüsusiyyətlərinə görə daha maraqlıdır.

TƏDQIQAT METODU

Təqdim olunan işin əsas məqsədi *Saccharomyces ellipsoideus* BDU – XR1 maya göbələyi ştamının gümüş nanohissəciklər əmələ gətirməsinə AgNO₃ duzunun qatılığının təsirini öyrənmək olmuşdur. Bunun üçün *Saccharomyces ellipsoideus* BDU – XR1 maya göbələyi kulturası əvvəlcə aşağıdakı tərkibə malik maye qidalı mühitdə əkilmişdir: maya ekstraktı – 10 q, saxaroza – 20 q, pepton – 20 q, distillə suyu – 1 litr. Kultura 30°C temperaturda 48 saat müddətində termostatda becərilmişdir. Alınmış maya göbələyi biokütləsi kultural mayedən filtrasiya yolu ilə ayrılmış və 3 dəfə 100 ml steril distillə suyu ilə yuyulmuşdur. Yaş biokütlə 10 qram miqdarında 90 ml steril distillə suyuna daxil edərək suspenziya hazırlanmış və üzərinə AgNO₃ məhlulu müxtəlif miqdarda

(0,5 mM, 1 mM, 3 mM, 5 mM, 10 mM) əlavə edilmiş və 30°C temperaturda 7 gün müddətində qaranlıq mühitdə inkubasiya edilmişdir.

NƏTİCƏ

Qeyd olunan qatılıqlarda AgNO_3 məhlulu əlavə olunmuş biokütlənin inkubasiyasının 5-ci günündə çox zəif rəng dəyişikliyi, 400 və 403 nm udulma müşahidə edilmişdir (0,5 mM, 1 mM gümüş nitrat əlavə olunan biokütlədə). İnkubasiyanın 7 və 10-cu günündə reaksiyon qarışığının rəngi kontrol nümunə ilə müqayisədə daha çox tündləşdiyi üçün (şəkl.1, 2) nümunələr götürülərək spektrofotometrik analiz edilmiş, reaksiyon qarışığı nümunələrindən ikisində (0,5 mM, 1 mM gümüş nitrat əlavə olunan biokütlələrdə) inkubasiyanın 7-ci günündə 404-406 nm, 10-cu günündə isə 405-408 nm dalğa uzunluğunda udulma müşahidə olunmuşdur (şəkl. 3).

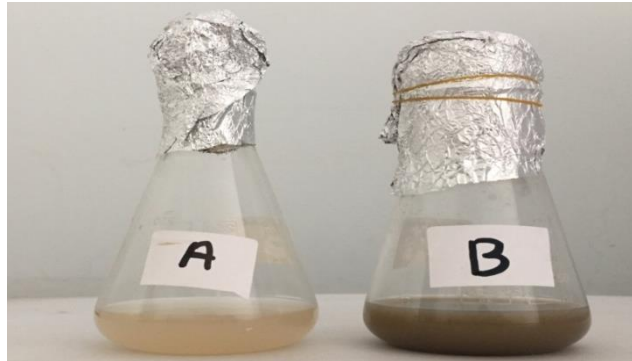

Şəkil 1. AgNO_3 duzunun 0,5 mM qatılığında *Saccharomyces ellipsoideus* BDU – XRI ştamının biokütləsi vasitəsilə gümüş nanohissəciklərin əmələ gəlməsi: a - kontrol və b – təcrübə

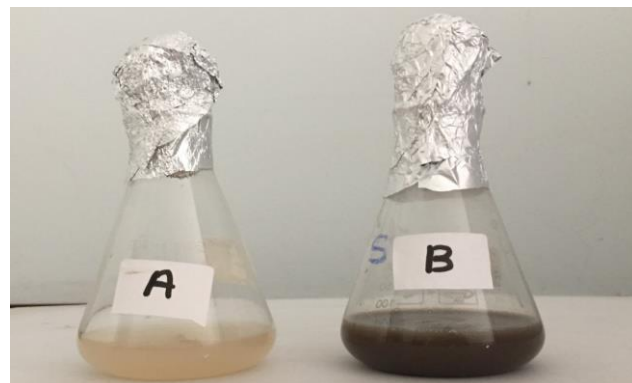

Şəkil 2. AgNO_3 duzunun 1 mM qatılığında *Saccharomyces ellipsoideus* BDU – XRI ştamının biokütləsi vasitəsilə gümüş nanohissəciklərin əmələ gəlməsi: a - kontrol və b – təcrübə

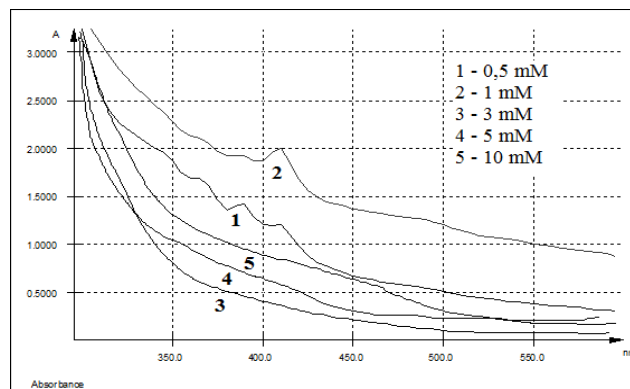

Şəkil 3. *Saccharomyces ellipsoideus* BDU – XRI ştamının gümüş nitratın qatılığında asılı olaraq biokütlədə əmələ gətirdiyi gümüş nanohissəciklərin UV- spektrləri

Beləliklə, alınan nəticələrdən aydın olmuşdur ki, *Saccharomyces ellipsoideus* BDU – XRI maya göbələyi ştamının gümüş nanohissəciklər əmələgətirmə qabiliyyəti gümüş nitratın 0,5 və 1 mM qatılığında biokütlədə daha optimal olmuşdur. Gümüş nitratın 3, 5 və 10 mM qatılığında biokütlə olan variantda isə sintez prosesi getməmişdir. Buradan belə aydın olur ki, sintez prosesi üçün optimal qatılıq 3, 5 və 10 mM hesab edilə bilməz. Reaksiyon qarışıqda gümüş nitratın qatılığı 0,5 mM – dan 1 mM –a qədər artdıqca gümüş nanohissəciklərin əmələ gəlməsi prosesi başlanmış və güclənmiş, sonra zəifləmiş, 5 mM qatılıqda isə tormozlanmış və həmçinin 10 mM qatılıqda tamamilə dayanmışdır.

ƏDƏBİYYAT SİYAHISI

- Abdinov Ə. Ş., Səfərov V.H. “Elektron texnikasının materialları və nanotexnologiyanın əsasları” (Kitab) . Bakı, 2010, 850 s.
- Yer M. Gümüş Nanopartikullerin Sentezlenməsi və Karakterizasyonu. (Jurnal məqaləsi) . Yüksek lisans Tezi, Selçuk Üniversitesi, Konya, Türkiye, 2012.
- Chernousova S., Epple M. Silver as antibacterial agent: ion, nanoparticle and metal. (Jurnal məqaləsi) . Angew Chem Int Ed Engl. 2013; 52:1636-1653.
- Ahamad M., Alsalmi M. S. S., and M. K. Siddiqui, Silver nanoparticle applications and human health. (Jurnal məqaləsi) . Clinchim Acta, 2010. 411 (23-24): p. 1841-1848
- Salunke BK, Sawant SS, Lee SI, Kim BS. 2016. Microorganisms as Efficient Biosystem for the Synthesis of Metal Nanoparticles: Current Scenario and Future Possibilities. World Journal of Microbiology and Biotechnology, (Jurnal məqaləsi) , 32(5): 88.

MAGNOLIA KOBUS DC. - KOBUS MAQNOLİYASININ CÜCƏRTİLƏRİNİN MORFOLOGİYASI

ŞIXALIYEVA PƏRVİN

Dendrologiya İnstitutu
Biologiya

Shixaliyeva.pervin@mail.ru
BAKİ, AZƏRBAYCAN

XÜLASƏ

Magnolia kobus DC. növünün toxumlarında daha yaxşı nəticə əldə etmək üçün toxumların stratifikasiya olunması əsas şərtlərdən biridir. Bu növün stratifikasiyası müxtəlif üsullarla aparılır. Bunlardan ən əlverişlisi toxumun uzun müddət soyuq şəraitdə və sfaqnum mamırının içində saxlanmasıdır. Məlum olmuşdur ki, stratifikasiya olunmuş toxumlardan daha yüksək nəticə əldə edilmişdir. Toxumların cücərməsi 12-18 ay içərisində mümkün olmuşdur.

AÇAR SÖZLƏR: İntroduksiya -1, stratifikasiya-2, çoxalma3

GİRİŞ

Quru subtropik iqlimə malik Abşeron şəraitində yeni salınan park tipli urboekosistemlərdə xarici floraya mənsub tropik və subtropik mənşəli həmişəyaşıl və yarpağımtökən dekorativ ağac-kol bitkilərindən geniş istifadə edilir. Son dövrlər tətbiq olunan ekzotik bitkilər arasında dekorativ görünüşü, çiçəklərinin, yarpaqlarının və meyvələrinin rəngi, forması, ölçüsü və s. morfoloji əlamətlərinə görə fərqlənən *Magnolia* L. cinsinə aid *M. Kobus* növü xüsusi yer tutur. Apardığımız tədqiqat zamanı bu növlərin Abşeron şəraitində bioloji xüsusiyyətləri hərtərəfli araşdırılmışdır.

Təbii şəraitdə arealı Mərkəzi, Şimali Yaponiya və Koreyanı əhatə edir. Çayların kənarında, sulu sahələrdə *Fraxinus mandshurica* və *Magnolia obovata* ilə birlikdə bitir. Hokkaydo adasının meşələrində daha sürətlə böyüyərək çox hündür olur. İlk dəfə 1863-ci ildə mədəni şəraitdə Amerikaya, sonra isə 1865-ci ildə Avropaya gətirilmişdir. Şaxtaya daha çox davamlı və tez böyüyən növdür. İlk olaraq Sank-Peterburqda becərilmişdir.

Yarpaqları enli tərs yumurtavari, uzunluğu 10-12 sm, eni isə 4-6 sm-ə bərabər olub, təpə tərəfdən sivriləşmişdir, qaidəsi pazvaridir, üst tərəfdən tünd yaşıl, alt tərəfdən isə açıq yaşıldır, alt tərəfdən əvvəlcə tüklü olur, sonradan hər iki tərəfdən çıpaqlaşır, ya da alt tərəfdən damarlar boyunca tüklü olaraq qlır. Çiçək tumurcuqları yumurtaşəkilli, təpə tərəfdən sivriləşmişdir. Çiçəkləri ətirli, ağ süd rəngində, 10-12,5 sm diametrindədir. Çiçəkyanlığı 9 paydan ibarətdir.

Xaricdəkilər yaşılımtıl, uzunsov yumurta şəkilli, uzunluğu 1-1,5 sm, eni 0,5 sm-ə bərabərdir, tez töküləndir. Daxildəkilər isə uzunsov tərs yumurtavari olub, uzunluğu 6 sm, eni isə 3 sm-ə bərabərdir. Üzərindən daxili tərəfdən ağ, xarici tərəfdən isə narıncı xətlər gedir. Aprel-may aylarında yarpaq açmazdan əvvəl çiçəkləyir. Meyvələri sentyabr-oktyabr aylarında yetişir. İlk çiçəkləmə 8-15-illik bitki nüsxələrində müşahidə edilir.

Qafqazın Qara dəniz sahillərində, Tbilisidə, Cənubi Kırmda, Soçidə Ukraynada, Daşkənddə mədəni əkin şəraitində becərilir. Şəhər şəraitində havadakı zərərli qazlara və toza davamlıdır.

Respublikamızda son dövrlər park və bağlarda tək-tək təsadüf edilir. 2017-ci ildə yaşlı nüsxəsi Dendrologiya institutunda əkilmişdir (15-illik). Birkinin orta hündürlüyü 7 m, çətrinin diametri 1 m olmuşdur.

TƏDQIQAT METODU

Maqnoliyalar mezofil bitkilər olduğu və öz tarixlərini rütubətli iqlim şəraitindən başladıkları üçün quru iqlim şəraitində toxumların cücərməsi zamanı ləpəyarpaqları toxumun qabığı və örtüyündən çətinliklə azad olur. Belə ki, rütubətin çatışmadığı şəraitdə ləpəyarpaqları toxumun qabığı və örtüyünü torpağın səthinə qaldırır. əgər həmin dövrdə cücərti kifayət qədər rütubət ilə təmin edilməzsə, ləpəyarpaqları açılmağa imkan tapmayacaq, toxumun qabığının içərisində qalaraq quruyacaq və torpağın üzərində yalnız büzüşmüş halda hipokotil görünəcək. Bunu görə də, toxumların cücərməsi dövründə rütubətin normal saxlanması əsas şərtədir. Tədqiqat zamanı toxumlar mart ayının 11 ongünlüyündə (25-27.11) xüsusi hazırlanan sahədə səpilmişdir. Öyrənilən növlərin toxumları yerüstü cücərti verir, əvvəlcə kökcük əmələ gəlir, sonra hipokotil inkişaf edərək ləpəyarpaqlarını torpağın səthinə qaldırır, cücərtidə ləpəyarpaqları ikidir.

Stratifikasiya olunaraq yazda səpilən *magnolia kobus* toxumlarında cücərtilər 30.11-12.v. tarixlərində səpindən 35-45 gündən sonra tək-tək görünür. Toxumun cücərməsi zamanı ilk olaraq rüşeym kökcüyü əmələ gəlir, inkişaf edən hipokotil ləpəyarpaqlarını torpağın səthinə qaldırır. Cücərtilərin alınmasında qeyri - bərabərlik müşahidə edilir. Kobus maqnoliyasının toxumları yerüstü cücərti verir. İlk cücərtilər torpağın səthinə göründükdən sonra 3-5 gün ərzində ləpəyarpaqları tədricən açılmağa başlayır və 7-10 gün ərzində tam formalaşır. Ləpəyarpaqları saplaqsızdır. Hipokotil açıq qırmızımtıl rəngli, qalın, kənarları tam, silindrik formadadır, uzunluğu 20,0-25,0 mm-ə çatır. (cə.d.1) Bu dövrdə ləpəyarpaqlarının uzunluğu 15,0-18,0 mm, eni isə 10,0-14,0 mm olur. Orta və yan damarlar aydın görünür. Ləpəyarpaqları ilk günlər cücərtini qida maddələri ilə təmin edir, iyunun 11 ongünlüyündən iyulun 11 ongünlüyü (20.v1-15.v11) arasında quruyaraq tökülür, ləpəyarpaqlarının ömri 50-63 gün davam edir. (şək.1)



Şək.1 *Magnolia kobus* növündə ləpəyarpaqlarının açılması

Cədvəl 1. Tədqiq olunan növün cücərtilərinin morfoloji göstəriciləri

Növlər	Ləpəyarpaqlarının						Uzunluq mm	
	Görünməsi	Uzunluğu /eni, mm	Rəngi	Forması	Tökülməsi	Ömrünün davam etmə müddəti, gün	Hipokotil	Epikotil
<i>M.kobus</i>	30.IV - 12.V	15,0-18,0/ 10,0-14,0	Açıq yaşıl	Yumurta-vari	20.VI-15.VII	50-63	20,0-25,0	18,0-25,0

Tam formalaşmış ləpəyarpaqlarının arasından epikotel uzanmağa başlayır, epikotelin uzunluğu 18,0-25,0 mm-ə çatır. 18-20 gün ərzində I cüt həqiqi yarpaqlar tam açılaraq formalaşır. Alınan cücərtilər I il zəif böyüyür.

Magnolia kobus növündə alınan cücərtilər I il zəif böyüyür, cücərtilər nisbətən günəşli sahədə saxlanılmış və ardıcıl suvarılmışdır. I vegetasiya ilinin sonunda tinglərin hündürlüyü $15,0 \pm 1,0$ sm, çətrin diametri $5,0 \pm 1,0$ sm, kök boğazının diametri $0,6 \pm 0,2$ sm olmuşdur. Birillik cücərtilər qısa hazır olmadığı üçün bu dövrdə üzəri örtülmüşdür. II il cücərtilər qidalı dibçəklərə köçürülmüş, nəticədə tinglər normal böyümüş və vegetasiyanın sonunda maksimum hündürlüyü $22,5 \pm 1,5$ sm-ə, çətrin diametri $10,0 \pm 2,0$ sm-ə, kök boğazının diametri isə $1,5 \pm 0,5$ sm-ə çatmışdı. III il tinglərin böyümə intensivliyi artmış və vegetasiyanın sonunda hündürlüyü $44,0 \pm 2,5$ sm olmuşdur. (cədv.2)

Cədvəl 2. 1-3-illik tinglərin morfoloji göstəriciləri, (sm)

Növlər	1-illik			2-illik			3-illik		
	Hündürlük	Çətrin diametri	kök boğaz. diam.	hündürlük	Çətrin Diametri	kök boğaz. diam.	hündürlük	Çətrin diametri	Kök boğaz. diam.
<i>M. kobus</i>	$15,0 \pm 1,0$	$5,0 \pm 1,0$	$0,6 \pm 0,2$	$22,5 \pm 1,5$	$10,0 \pm 2,0$	$1,5 \pm 0,5$	$44,0 \pm 2,5$	$20,5 \pm 2,5$	$1,8 \pm 0,7$

Tədqiq olunan növün tinglərinin I-III illərdə hündürlüyü müqayisəli olaraq 1 saylı diaqramada verilmişdir.

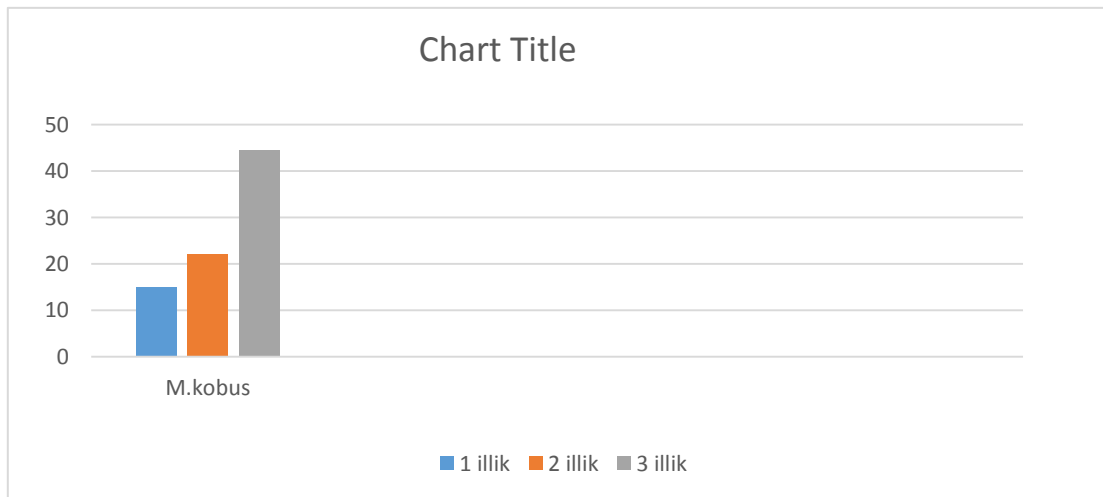
Diaq.1. Tədqiq olunan *M.kobus* növünün 1-3 illik tinglərinin hündürlüyü

Tədqiqat zamanı kobus növünün 8-10-illik yaşlı nüsxələrinin morfoloji göstəriciləri ölçülmüş və nəticə 3 saylı cədvəldə verilmişdir.

Cədvəl 3. Abşeron şəraitində tədqiq olunan növlərin 8-10-illik yaşlı nüsxələrinin morfoloji göstəriciləri

Növlər	Hündürlük, m	Çətrin diametri, m	Kök boğazının diametri, sm	Əsas yan budaqların	
				sayı, əd.	uzunluğu, sm
<i>M. kobus</i>	3,0	1,50	8,0	17	80-100

İllik boy artımı üzrə müşahidələr göstərdi ki, yaşlı nüsxələrdə də daha çox intensiv böyümə may-iyun və avqust-sentyabr aylarında qeydə alınır. Temperaturun yüksəldiyi və rütubətin azaldığı iyul ayında isə böyümə nisbətən zəifləyir. Böyümə dinamikası və illik boy artımı üzrə ölçmələr əsasən, yuxarı budaqlar üzərində aparılmışdır. Belə ki, tərə budaqlarında böyümə tez başlayır və gec başa çatır. Yan budaqlarda isə əksinə, böyümə gec başlayır (aprelin axırları) və tez başa çatır (sentyabrın ortaları). İllik boy artımı *M. Kobus* - da isə 18,5-30,0 sm qeyd edilmişdir. (cə.d.4)

Cədvəl 4. Abşeronda liri dendron və maqnoliya növlərində illik boy artımı (yaşlı nüsxələrdə)

Növlər	İllik boy artımının		İllik boy artımının davam-etmə müddəti, gün	Orta illik boy artımı, sm
	başlanması	sonu		
<i>M. kobus</i>	10.04±5	05.09±4	145±5	24,2±2,5 (18,5-30,0)

NƏTİCƏ

Beləliklə:

- ləpəyarpaqlarının ömrünün davam etmə müddəti *Magnolia kobus* - da 50-63 gün olur;
- *M. kobus* növlərində cücərtilərin morfoloji quruluşu arasında əsaslı fərq müşahidə edilmir;
- Tədqiq olunan növdə I il cücərtilər normal böyüyür və orta hündürlük *Magnoliya kobus* – 15,0±1,0 sm olur;
- Intensiv böyümə may-iyun və avqust-sentyabr aylarında müşahidə olunur;
- 1 və 2-illik cücərtilər istiyə və quraqlığa, şaxtaya davamlı deyil və qış dövründə qorunması mütləqdir;
- Cücərtilərin günəş şüalarından qorunması və rütubətin saxlanması vacibdir.
- II və III il cücərtilərin iyul-avqust ayının axırına qədər “Kemiral-Universal” mineral gübrə ilə qidalandırılması aktiv böyüməyə səbəb olur.

Yaşlı nüsxələrdə illik boy artımının öyrənilməsi göstərdi ki,

- intensiv böyümə may-iyun və avqust-sentyabr aylarında qeydə alınır;
- tərə budaqlarında böyümə tez başlayır və gec başa çatır;
- böyümə iqlim amillərindən asılı olaraq *Magnolia kobus* növündə 145±5 gün davam edir.

ƏDƏBİYYAT SIYAHISI

Məmmədov T.S. Abşeronun ağac və kolları. Bakı. 2010, s.234. (Kitab)

Романов М.С., Бобров А.В. Новый вид магнолии (*Magnolia L.*, Magnoliaceae) из Юго-западного Китая. Новости систематики высших растений. 2003, т. 35. с. 90-94 (Kitab)

Баранова М.А. Семейство магнолиевые. Жизнь растений. 1980, т.5, с.127-132. (Kitab)

Келина А.В., Карпун Ю.Н. Особенности организации Сада магнолий на Черноморском побережье Кавказа. Проблемы современной дендрологии. М., 2009, с. 158-159. (Kitab)

ИЗУЧЕНИЕ МОРФО-КУЛЬТУРАЛЬНЫХ И ФИЗИОЛОГИЧЕСКИХ СВОЙСТВ ДРОЖЖЕВОЙ КУЛЬТУРЫ *CANDIDA GUILLIERMONDII* BDU-127

ТЕЙМУР МАМЕДОВ

Бакинский Государственный Университет
Биологический факультет
teymur_160@mail.ru
БАКУ, АЗЕРБАЙДЖАН

САМИРА ШАФИЕВА

Бакинский Государственный Университет
Биологический факультет
shafievasamira@mail.ru
БАКУ, АЗЕРБАЙДЖАН

РЕЗЮМЕ

Было изучено морфо-культуральные и некоторые физиологические признаки дрожжевого гриба *Candida guilliermondii* BDU-127, хранившиеся в коллекции культур кафедры микробиологии Бакинского Государственного Университета. Микроскопические исследования показали, что клетки дрожжей имеют овальную, яйцевидную или эллиптическую форму, а размеры клеток дрожжей колеблются от 2,5 до 10 мкм в поперечнике и от 4 до 20 мкм в длину. Изучение роста культуры при различных температурах показало, что культура гриба способна к росту в пределах от 25 до 450С. Оптимальной температурой является 300С. При изучении сбраживающей активности гриба - газообразование не наблюдалось. Изучение протеолитической активности исследуемой культуры показал положительный результат, а это значит, что *Candida guilliermondii* BDU-127 может вырабатывать фермент протеазу, которая способна разжижать желатин в среде.

КЛЮЧЕВЫЕ СЛОВА: *Açar söz-1* дрожжевые культуры, *açar söz-2* физиологические свойства, *açar söz-3* ферментативная активность

ВВЕДЕНИЕ

В связи с широким использованием дрожжевых организмов во многих областях науки и техники считается важным не только поиск и выделение в чистую культуру, но их идентификация и сохранение в жизнеспособном состоянии в коллекции культур микроорганизмов.

Дрожжи являются неподвижными одноклеточными эукариотными организмами, относящимися к грибам. Они широко распространены в природе: встречаются на листьях, ягодах, плодах, фруктах, в соках нектаре цветов, воздухе, воде и почве. Очевидно, дрожжи являются первыми микроорганизмами, которые человек начал использовать для своих потребностей – приготовления хлеба, вина, пива и других продуктов.

Среди различных представителей дрожжей встречаются виды, которые способны вызывать патологические изменения в других живых организмах. Среди подобного рода дрожжевых грибов достаточно много опасных для человека. Среди дрожжей нет облигатно-патогенных видов, которые могут размножаться только в организме человека. Однако, в природных местообитаниях встречаются факультативно-патогенные и условно-патогенные дрожжи, которые могут вызывать серьезные заболевания у людей с ослабленным иммунитетом (1, 2). На основании вышесказанного можно говорить об актуальности темы нашей работы.

Цель работы – рассмотреть некоторые особенности штамма дрожжевого гриба *Candida guilliermondii* BDU-127, выделенный из филлосферы растений на территории Азербайджана. Для достижения поставленной цели было изучено морфо-культуральные и физиологические свойства дрожжевого гриба.

МЕТОДЫ ИССЛЕДОВАНИЯ

В качестве исследуемого материала была использована культура гриба *Candida guilliermondii* BDU-127, которую хранили на среде сусло-агар (60 Баллинг) при температуре 4-50С и по истечении срока хранения (3 месяца) делали пересев на свежую среду (1).

К морфологическим признакам относятся форма и размеры клеток, которые изучались при росте на плотной среде. В приготовленное сусло (60Б и рН 6-6,5) добавили 2% агара и стерилизовали в автоклаве 15 мин при 1120С. Стерилизованное сусло-агар разливали в чашки Петри по 15-20 мл. Поверхность агаризованных сред подсушивал в перевернутом положении, для удаления конденсационной воды. Посев в чашки Петри на сусло-агар производили, перенося 0,1 мл соответствующего разведения культуры на поверхность среды и его распределяли с помощью стерильного шпателя. Инкубацию проводим при 25°С в течение 3 суток (2).

К культуральным признакам относится описание гигантской колонии, выросшей на питательной среде. Для получения гигантской колонии производили посев, используя стерильную иглу, которой путем укола переносили небольшое количество клеток на поверхность среды в чашках Петри. Чашки Петри для получения гигантской колонии инкубировали при комнатной температуре. Описание гигантской колонии проводили через 30 суток (2).

В качестве физиологических признаков были выбраны: сбраживание глюкозы, рост при различных температурах, протеолитическая активность.

При установлении способности к росту дрожжи культивировали на жидкой среде при различных температурах. Для этого готовят стерильные пробирки со суслем и добавляют в нее суспензию исследуемой культуры 0,1 мл. и кладут в термостат на культивирование при 25, 30, 35, 40, 45°С. Рост гриба при различных температурах изучали в жидкой синтетической среде и оценивали колориметрически (4).

Для изучения сбраживающей активности дрожжей использовали 1% глюкозу, которая добавлялась к основному фону среды следующего состава: 0,5% пептона и 0,1% K₂НРО₄. Вначале готовили основной фон среды, устанавливали рН среды около 6,8 и разлили в пробирки с поплавками по 9 мл в каждую; стерелизовали при 1 атм. Углеводы рекомендуются стерелизовать отдельно в виде 10%-ных водных растворов и добавлять после стерилизации к стерильному фону среды. Все среды с углеводами засеивали одновременно 0,1 – 0,2 мл. суспензии клеток изучаемого микроорганизма и поставили в термостат на культивирование. Если изучаемый организм развивается быстро, то результаты можно регистрировать через 48-96 ч., а если медленно – через 7-10 суток. Сбраживание углеводов наблюдали визуально по образованию газов в поплавках. Результаты сравнивали с контрольной средой, т.е. фоном, не сопровождающим углеводом (2).

Для определения протеазной активности используем желатину. 10-20 г желатин растворяем в 90 мл горячей дистиллированной воды, разливаем в пробирки по 4,5 мл и автоклавируем 15 минут при 112°С, охлаждаем до 37°С и асептически добавляем в каждую пробирку по 0,5 мл углеродной дрожжевой основы, концентрация компонентов в которой в 10 раз выше, за исключением глюкозы. Содержание глюкозы должно быть 5%. Пробирки оставляем застывать в вертикальном положении. Посев делаем, внося каплю суспензии дрожжей на поверхность столбика. Разжижение желатина оценивали визуально при культивировании гриба при 25°С от 7 до 24 суток (4).

Все опыты проводились в 3-4 повторностях.

ВЫВОДЫ

Микроскопические исследования показали, что клетки дрожжей имеют овальную, яйцевидную или эллиптическую форму. Размеры клеток дрожжей колеблются от 2,5 до 10 мкм в поперечнике и от 4 до 20 мкм в длину.

При росте на плотной среде форма дрожжевой культуры была овальная с валиком по краю, диаметр 7 суточной колонии около 10 мм, профиль колоний слегка выпуклый, поверхность шероховатая, блеск и прозрачность матовая, цвет колонии бесцветный (грязно-бурый), край волнистый, структура крупнозернистая, консистенция слизистая (слегка прилипает).

Изучение роста культуры при различных температурах 25, 30, 35, 40 и 45°C показало, что культура гриба способна к росту в пределах от 25 до 45°C. Оптимальной температурой является 30°C. При повышенных температурах (40-45°C) гриб растёт очень слабо.

При изучении сбраживающей активности гриба газообразование не наблюдалось.

Изучение протеолитической активности исследуемой культуры показал положительный результат, а это значит что *Candida guilliermondii* BDU-127 может вырабатывать фермент протеазу, которая способна разжижать желатин в среде.

Таким образом, исследования показали, что клетки дрожжей в основном имеют яйцевидную или эллиптическую форму, а размеры клеток дрожжей колеблются от 2,5 до 10 мкм в поперечнике и от 4 до 20 мкм в длину. Изучение физиологических признаков показало, что культура гриба способна расти при различных температурах, а оптимальной является 30°C; не может сбраживать глюкозу; способна разжижать желатин в среде.

Исследования по изучению физиологических и биохимических свойств продолжаются для полной характеристики дрожжевой культуры *Candida guilliermondii* BDU-127. Из литературных источников установлено, что группа микроорганизмов относящихся к роду *Candida* в большинстве случаев являются возбудителями ряда грибковых заболеваний у человека и наша дальнейшая работа заключается в поиске особенностей данного штамма и методов их коррекции.

СПИСОК ЛИТЕРАТУРЫ

1. Бабьева И.П., Чернов И.Ю. Биология дрожжей(книга). Москва/Россия.2004: 1- 222
2. Barnett J.A., Payne R.W., Yarrow D. Yeasts.Characteristics and Identification. Cambridge university (книга). USA 2000:1-1150
3. Нетрусов А.И., Егоров М.А.,Захарчук Л.М. Практикум по микробиологии(книга). Москва. 2005: 1-608 .
4. Бабьева И.П., Голубев В.И. Методы выделения и идентификация дрожжей(книга). Москва. 1979: 1-120.

NACL DUZUNUN MÜXTƏLİF QATILIQLARININ BUĞDA (TRITICUM DURUM DESF) VƏ QARĞIDALI (ZEA MAYS L) GENOTIPLƏRİNİN TOXUMLARININ CÜCƏRMƏSİNƏ, FOTOSİNTEZ PIQMENTLƏRİNİN MIQDARINA VƏ XLOROPLASTLARIN FOTOKİMYƏVİ FƏALLIĞINA TƏSİRİ

TAĞIYEVƏ KÖNÜL RAFIQ QIZI., İSMAYILOVA PƏRVANƏ MÜBARİZ QIZI.

Azərbaycan Milli Elmlər Akademiyası Molekulyar Biologiya və Biotexnologiyalar İnstitutu

Biologiya

E-mail: ktag908@gmail.com, Tel nömrəsi 0552418955

Bakı, Azərbaycan

Natrium xloridin müxtəlif qatılıqlarının (50mM, 100mM, 150 mM) buğda (Triticum durum Desf) və qarğıdalı (Zea Mays L.) toxumlarının cücərməsinə, cücərtildə xlorofil piqmentlərinin və karotinoidlərin miqdarına təsiri tədqiq edilmişdir. NACL duzunun qatılığının artması ilə toxumların cücərmə faizi, cücərmə enerjisi və fotosintez piqmentlərinin miqdarı azalmışdır. Qarğıdalı cücərtiləri duzun təsirinə qarşı daha həssas olmuşdur.

Açar sözlər: NaCl, cücərmə enerjisi, cücərmə faizi, xlorofil, karotinoid

Giriş

Məlumdur ki, planetimizdə təbii stres amili olan quraqlıq istifadə olunan torpaq sahələrinin 26%-dən çoxunu, duzluluq isə 20%-ni əhatə edir, ərəzilərin yalnız 10%-i bu və ya digər stresin təsirinə məruz qalmır 1.(Blum,1986). Duz stressi bitkilərin inkişafına və məhsuldarlığına təsir edən ən geniş yayılmış mühit amillərindən biri olmaqla, bitkilərdə bir çox morfoloji, fizioloji, biokimyəvi və molekulyar səviyyədə induksiya olunmuş cavab reaksiyaları yaradır, bitkilərin əlverişsiz mühit şəraitinə adaptasiya olunmaq üçün onlarda tolerant mexanizmlər formalaşdırır. 2(Arora et al.2002; Rampino et al.2006) Torpağın şoranlaşması bitkidə su defisitinin yaranmasına səbəb olur ki, bu da nəticə etibarilə hüceyrələrdə fizioloji proseslərin normal gedişinin pozulmasına səbəb olur.3(Greenway and Munns, 1980)

Şoranlaşmanın müxtəlif növləri vardır: Karbonat (NaHCO_3), xlorid (NaCl), sulfat (Na_2SO_4) və qarışıq şoranlaşma. Duz hissəcikləri torpaq kapilyarlarına daxil olaraq su molekullarını özlərinə birləşdirir, torpaqda su potensialını azaldır və bitki köklərinə suyun daxil olmasını çətinləşdirir. Şoranlaşmış torpaqlarda mühitin PH-ı 8,5-10-a çatır, lakin bitkilərin normal inkişafı üçün mühütün optimal PH-ı 5.0-7.0 intervalında olmalıdır.(4-5) Şiddətli şoranlaşma zamanı ionların homeostazı pozulur, zülal sintezi zəifləyir, deqradasiya sürətlənir, transaminazaların və yenidən aminləşmə proseslərinin istiqaməti dəyişilir. Nəticədə hüceyrələrdə zərərli maddələr toplanır. Hazırda belə güman olunur ki, şoranlıqda bitkilərin məhvinin səbəbi ion homeostazının pozulması, duzların zərərli təsiri və hiperosmotik stressdir. [6].

Duzun təsirinə qarşı cavab reaksiyaları müxtəlif növ bitkilərdə müxtəlif cür olur. Hazırda alimlərin qarşısında duran əsas vəzifə şoranlığa davamlı yeni bitki nümunələrinin alınmasından ibarətdir. Bu məqsədə çatmaq üçün ilk növbədə müxtəlif duzluluq şəraitində bitki toxumlarının cücərmə qabiliyyətini, alınan cücərtilərin böymə və inkişafını tədqiq etmək lazımdır.

Ona görə də bizim işimizdə əsas məqsəd buğda və qarğıdalı toxumlarının cücərməsinə müxtəlif qatılıqlı duz məhlullarının təsirinin öyrənilməsi olmuşdur.

Tədqiqat metodu

Tədqiqat obyektii olaraq Buğda (Triticum Durum Desf) bitkisinin- Qırmızı buğda və Vüqar sortu və Qarğıdalı (Zea Mays L) bitkisinin iki sortu Zaqatala 68 və Zaqatala 420 götürülmüşdür. Hər iki bitkinin toxumları laboratoriya şəraitində pəter nimçələrində 4 variantda cücərdilmişdir.

Nəzarət variantında distillə edilmiş su , təcrübi variantında isə 50 mM, 100mM və 150mM qatılığında NaCl götürülmüşdür. Toxumların cücərmə enerjisi, cücərmə faizi təyin edilmişdir. İki həftəlik cücərtildə xlorofil a, b və karotinoidlərin miqdarı ölçülmüşdür. Yarpaqlar həvəngdəstdə 95 faizli spirtə əzilmiş, homogen hala salınmışdır. Homogenat sentrifüqadan keçirilərək çöktürülmüş, çöküntü üzərindəki məhlulda piqmentlərin miqdarı spektrofotometrə 663, 645 və 440 nm dalğa uzunluğunda ölçülmüşdür. 7.(Wintermans, De Mots, 1965). Piqmentlərin miqdarı Wettsteynin düsturu ilə hesablanmışdır. İkinci fotosistemin fəallığı fotosintez analizatorunun (PAM Almaniya) vasitəsilə Fv/Fm-ə görə müəyyən edilmişdir. Burada $Fv = F_m - F_o$, F_o -qaranlıqda saxlanıldıqdan sonra zəif işıqla işıqlandırılmış yarpaqların flüoressensiyası, F_m -ışıqla doymuş yarpaqların flüoressensiyasıdır. Təcrübələr 3 təkrarda aparılmış və nəticələrin statistik təhlili aparılmışdır.

Nəticələr və onların müzakirəsi

Müəyyən edilmişdir ki, duzluluq şəraitində xlorofil a, xlorofil b , karotinoidlər və xloroplastların fotokimyəvi fəallığı nəzarət variantına nisbətən azalır. Eyni zamanda duzun qatılığı artdıqca piqmentlərin sintezi və xloroplastların fotokimyəvi fəallığı azalır. Tədqiq edilən sortlar və növlər arasında fərqlər müşahidə edilmişdir. Həmçinin duzun qatılığının artması ilə bütün nümunələrdə toxumların cücərmə enerjisinin və cücərmə faizinin azalması müşahidə edilmişdir. (Cədvəl 1)

Cədvəl 1. NaCl duzunun müxtəlif qatılıqlarının buğda və qarğıdalı genotiplərinin toxumlarının cücərmə enerjisinə və cücərmə faizinə təsiri

Bitki növü və sortu	Cücərmə enerjisi, %				Cücərmə faizi			
	Nəzarət	50 mMol	100 mMol	150 mMol	Nəzarət	50 mMol	100 mMol	150 mMol
Qarğıdalı								
Zaqatala 68	68 ± 6	58±4	55±3	40±2	75±7	68±4	58±3	50±2
Zaqatala 420	56 ± 7	40±5	38±3	20±2	68±5	54±4	48±3	35±3
Buğda Qırmızı buğda	82±5	75±4	62±5	58±2	100	97±5	89±4	78±4
Vüqar	72±3	65±2	57±4	48±2	92±5	86±4	75±4	68±3

Cədvəl 1-dən göründüyü kimi müxtəlif duz qatılığında cücərdilmiş buğda və qarğıdalı genotiplərində duz qatılığından asılı olaraq azalma tendensiyası müşahidə olunur. Lakin duz qatılığının mənfi təsirinə baxmayaraq 14 gün ərzində inkişaf getmişdir. Götürülmüş bitki sortlarının duza davamlılığını ilkin qiymətləndirmək məqsədi ilə bu bitkilərin toxumlarının cücərmə qabiliyyəti ayrı-ayrılıqda həm kontrol, həm də duz şəraitində cücərdilərək kontrola görə faizlə hesablanmışdır. Buğda və qarğıdalı bitkisinin hər iki sortunda kontrol variantlarında cücərmə faizi uyğun olaraq buğda bitkisinin 100-82%, qarğıdalı bitkisinin isə 70-55% olmuşdur. 150mMol qatılıqda isə buğda toxumlarının cücərmə enerjisi və cücərmə faizi nəzarət variantına müvafiq olaraq 65% və 50%, qarğıdalı toxumlarında isə 80% və 75% təşkil edir.

Buğda və qarğıdalı cücərtilərində fotosintez piqmentlərinin miqdarının ölçülməsi zamanı növarası fərqlər müşahidə edilmişdir.(Cədvəl 2)

Cədvəl 2 NaCl duzunun müxtəlif qatılıqlarının buğda və qarğıdalı genotiplərinin fotosintez piqmentlərinin miqdarına və fotosistem 2-nin (Fv/Fm) fəallığına təsiri.

Bitki növü və sortu	NaCl (mMol)	Xla+Xlb (mq/l)	Xla/Xlb (mq/l)	Karotinoid (mq/l)	Fv/Fm
Buğda Qırmızı buğda	0	14,3±2,4	2,7	9±0,7	0,78
	50	13,5±2,0	2,3	5±0,6	0,67
	100	5,7±1,8	1,9	3±0,5	0,56
	150	4,3±1,2	1,5	2±0,4	0,53
Vüqar	0	12,4±2,2	2,5	9±0,5	0,76
	50	12,4±2,2	2,2	6±0,6	0,64
	100	5,6±1,25	1,8	3±0,7	0,58
	150	4,8±1,08	1,4	2±0,5	0,54

Qarğıdalı Zağatala 68	0	12,4±2,2	3,0	9±0,5	0,76
	50	11,4±2,1	2,2	6±0,6	0,75
	100	5,6±1,25	1,8	3±0,7	0,68
	150	4,8±1,08	1,4	2±0,5	0,56
Zağatala 420	0	12,9±1,4	2,8	7±0,3	0,65
	50	10,8±1,35	2,5	6±0,4	0,63
	100	9,8±1,2	1,8	4±0,5	0,59
	150	8,5±1,05	2,0	3±0,6	0,55

İki həftəlik cücərtildə fotosintez piqmentlərinin və flüoresensiya parametrlərinin təyin edilməsində də sortarası və növarası fərqlər müşahidə edilmişdir. (cədvəl2). Müəyyən edilmişdir ki, duzun qatılığı artdıqca bu göstəricilərin miqdarı azalır. Məlumdur ki, duz stressi bitkilərin fotosintez prosesinə həm düzünə həm də dolay yolla təsir edir ki, bu da duzun həm osmotik, həm də zəhərli təsiri ilə əlaqədardır. Na^+ ionlarının təsirindən hüceyrədə Na^+ və K^+ ionlarının balansı pozulur, hüceyrəyə Na^+ ionlarının axını baş verir, hüceyrə orqanoidləri turqor vəziyyətindən plazmoliz vəziyyətinə keçirlər. (Мамонов, 2010). Xloroplastların, mitoxondrilərin və digər orqanoidlərin susuzlaşması baş verir, onların funksiyaları zəifləyir. (Downton et al., 1985; Essa 2002)

Nəticə

1) NaCl duzunun yüksək qatılıqlarında (150 mMol) buğda və qarğıdalı toxumlarının cücərmə enerjisi və cücərmə faizi, cücərtildə fotosintez piqmentlərinin miqdarı və II fotosistemin fəallığı azalmışdır.

2) C_3 bitkisi olaraq buğdanın və C_4 bitkisi olaraq qarğıdalının həm sahə, həm də laboratoriya şəraitində müqayisəli tədqiqi nəticəsində belə bir fikrə gəlirik ki, buğda bitkisi qarğıdalıya nisbətən NaCl duzunun müxtəlif qatılıqlarına qarşı daha davamlıdır. Sahə şəraitində duzun bitkilərin fotosintezinə məhdudlaşdırıcı təsiri işıqlanma intensivliyindən asılı olmamışdır.

Ədəbiyyat siyahısı.

1. Blum A. Breeding crop varieties for stress environments// Critical Reviews in Plant sciences, 1986, v.2, p.199-237
2. Arora A.S., Sairam R.K., Srivastava G.C. Oxidative stress and antioxidative systems in plants// Curr.Sci., 2002 Şv, 82, p 1227-1238, Rampino P., Pataleo S., Gerardi. C., et.al. Drought stress response in wheat: physiological and molecular analysis of resistant and sensitive genotypes// Plant, Cell and Environ., 2006, V.29, p.2143-2152
3. Greenway H., Munns R. 1980. Mechanisms of salt tolerance in nonhalophytes. Annu Rev.Plant Physiol., 31: 149-190
4. Кузнецов В.И., Дмитриева Г.А. Физиология растений : учебник. Изд. 2-е, перераб. и доп. М. Высшая школа. 2006., 742-с.
5. Хазем Калайи , Агнецка Рутковска. Кукуруза и солевой стресс. // Ж. Зерно. 2010. №1 с. 5-10
6. Якушкина Н.И., Бахтенко Е.Ю. Физиология растений /М: ВЛАДОС, 2005. 463 С.)
7. Wintermans, J.E.G. and De Mots, A. (1965) Spectrophotometric Characteristics of Chlorophyll a and b and Their Phaeophytins in Ethanol. Biochimica et Biophysica Acta, 109, 448-453.
8. Мамонов, Л.К. Исследование по проблеме солеустойчивости растений 2010. В кн: Физиолого-биохимические и генетико-селекционные исследования в Казахстане. С.-70.
9. Downton, W. J. S., W. J. R. Grant, and S. P. Robinson. 1985. Photosynthetic and stomatal responses of spinach leaves to salt stress. *Plant Physiology*, 77: 85-88. (Downton et al., 1985; Essa 2002)

Резюме

Изучено влияние разных (50% mM, 100 mM, 150 mM) концентраций хлористого натрия на всхожесть семян и содержание хлорофиллов и каротиноидов в проростках пшеницы (*Triticum durum* Desf.) и кукурузы (*Zea mays* L.). С увеличением концентрации соли снижались всхожесть, энергия прорастания семян и содержания фотосинтетических пигментов в листьях проростков. Пшеничные ростки более толерантны к соли чем кукурузные.

SUMMARY

The effect of different concentrations of sodium chloride on seed germination and the content of chlorophylls and carotenoids in wheat sprouts (*Triticum durum* Desf.) and maize (*Zea mays* L.) was studied in concentrations 50%, mM, 100 mM, 150 mM. With the increase the salt concentration declined seed germination, the germination energy of seeds and the content of photosynthetic pigments in the leaves of sprouts. Wheat sprouts are more salt tolerant than corn.

ОЦЕНКА ГЕНЕТИЧЕСКОГО ПОЛИМОРФИЗМА ОБРАЗЦОВ ТВЕРДОЙ ПШЕНИЦЫ ПО ГЛИАДИНОВЫМ МАРКЕРАМ

НАХИДА АСАДОВА

Бакинский Государственный Университет
Биологический факультет/Кафедра генетики
n.asadova.z@gmail.com

ЭЛЛАДА АХУНДОВА

Бакинский Государственный Университет
Биологический факультет/ Кафедра генетики
e.axundova@mail.ru

ГАМЛЕТ САДЫГОВ

Институт Генетических Ресурсов НАНА
Лаборатория Технологии
hamlet.sadigov@yahoo.com

АКПЕР КАРИМОВ

Институт Генетических Ресурсов НАНА
Лаборатория технологии
akber_xocali@yahoo.com

РЕЗЮМЕ

С целью оценки генетического разнообразия по глиадиновым белкам проведен электрофорез 50 образцов твердой пшеницы по методу A-PAGE. На основе анализа полученных электрофореграмм по изученным генотипам твердой пшеницы выявлены 33 спектра и 51 паттерн. Определены частоты встречаемости спектров и паттернов по отдельным зонам. На основе анализа паттернов установлено, что наибольшим генетическим разнообразием отличается α -зона (индекс Ne_i равен 0.963), где из 42 встречающихся паттернов 35 являются уникальными. Наименьшим полиморфизмом обладает β -зона (индекс генетического разнообразия составляет 0,825), где из 10 паттернов лишь один является уникальным. В результате анализа выявлены уникальные паттерны, специфичные для отдельных образцов, что позволяет использовать их в качестве маркеров для идентификации генотипов твердой пшеницы.

КЛЮЧЕВЫЕ СЛОВА: генетическая эрозия, электрофорез, паттерн

ВВЕДЕНИЕ

Генетическая эрозия, или сокращение генетического разнообразия в результате постоянного использования одних и тех же родительских генотипов при возделывании сельскохозяйственных культур, является одной из актуальных проблем в настоящее время. Оценка генетического разнообразия с использованием молекулярных маркеров является основой для выявления запасов генетической изменчивости, идентификации генов устойчивости к абиотическим и биотическим стрессам, разработки оптимальных селекционных стратегий для улучшения культур [5].

Использование запасных белков эндосперма в качестве маркеров для оценки генетического разнообразия зерновых культур, начавшееся еще в 70-х гг. XX века, сохраняет актуальность и в настоящее время благодаря надежности и простоте применения на практике. Синтез запасных белков является генетически детерминированным признаком и не зависит от условий возделывания [3].

Эффективным маркером генотипов твердой пшеницы являются гены запасных белков зерновки - глиадинов. Глиадины совместно с глютелинами входят в состав клейковины

(глютена), определяющей пищевые, технологические и вкусовые достоинства пшеничной муки. Биохимически глиадины представляют собой смесь мономерных полипептидов, богатых глутамином и пролином и растворимых в 70%-м этаноле. Благодаря почти полному отсутствию межмолекулярных связей глиадины разделяются при электрофорезе на большее число компонентов, что позволяет детально изучить наследование этих белков [1].

В зависимости от подвижности в электрофоретическом поле глиадины разделяются на 4 фракции: α (наиболее подвижная), β , γ и ω (наиболее медленная). По генетическим и биохимическим свойствам α - и β -глиадины очень схожи, поэтому обычно выделяют 3 типа глиадинов (α/β , γ и ω) [4]. Глиадины, являющиеся продуктами аллелей Gli-локусов, характеризуются значительным полиморфизмом. Каждый глиадин-кодирующий locus состоит из нескольких тесно сцепленных генов и контролирует синтез группы глиадиновых полипептидов, которые наследуются как единый менделевский признак. Такая группа белков получила название блока глиадиновых компонентов. У твердой пшеницы глиадин-кодирующие локусы расположены в коротких плечах хромосом 1-й (Gli-A1 и Gli-B1) и 6-й (Gli-A2 и Gli-B2) гомеологических групп. α/β - и некоторая часть γ -глиадинов кодируется Gli-2 локусами, тогда как большинство γ -глиадинов и ω -глиадины определяются Gli-1 локусами.

Целью нашего исследования явилось изучение генетического разнообразия твердой пшеницы по глиадиновым спектрам и выявление зависимости между аллельным составом глиадинкодирующих локусов и засухоустойчивостью, в том числе, поиск аллелей, которые могли бы служить эффективными генетическими маркерами в маркер-опосредованной селекции.

МЕТОДЫ ИССЛЕДОВАНИЯ

Материалом для исследования служили 50 образцов твердой пшеницы *Triticum durum* Desf., полученные из Генбанка Института Генетических Ресурсов НАН Азербайджана. Экстракция и электрофорез глиадиновых белков проводились по методу A-PAGE (электрофорез в полиакриламидном геле) в лаборатории Технологии Института Генетических Ресурсов НАНА [2]. В качестве стандарта использовался американский сорт Langdon.

На основе анализа полученных электрофореграмм по изученным генотипам твердой пшеницы выявлены 33 спектра и 51 паттерн (комбинации спектров). Гистограммы, отражающие частоты спектров по отдельным зонам, показаны на рис. 1.



Рис. 1. Гистограммы, отражающие частоты встречаемости спектров по отдельным зонам глиадинов.

Нумерация паттернов проводилась с помощью сравнения их по отдельным зонам без учета повторов. Генетическое разнообразие было рассчитано для каждой зоны по формуле $Nei: H=1-\sum p_i^2$ где H - индекс генетического разнообразия; p_i – частота каждого паттерна по зонам. Данные по индексам Nei отражены на рисунке 2.

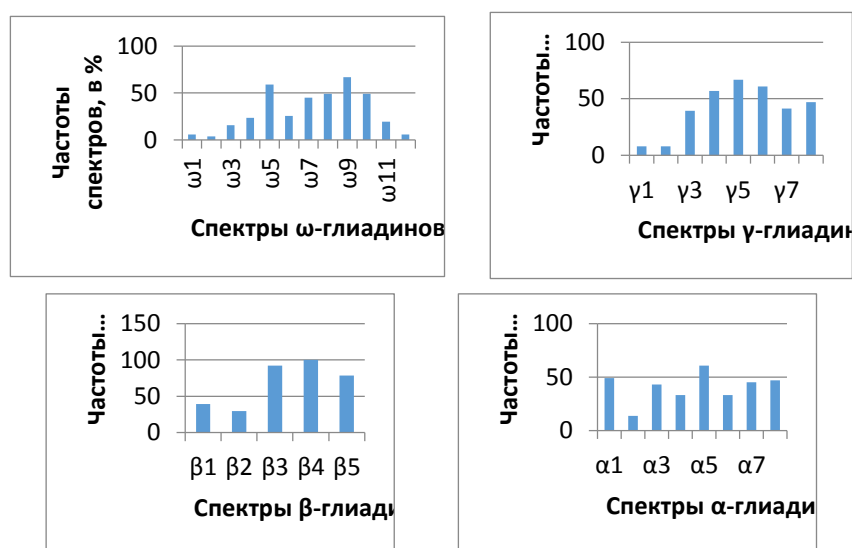

Рис.2. Индексы генетического разнообразия, подсчитанные по зонам глиадиновых белков.

РЕЗУЛЬТАТЫ

На рисунке 1 представлены частоты встречаемости спектров по отдельным зонам. В ω -зоне выявлено 12 спектров, среди них наибольшей частотой встречаемости характеризуются спектры ω -5 и ω -9 (58.82% и 66.67%, соответственно). Наименьшая частота встречаемости отмечена у спектра ω -2 (3.92 %).

В γ -зоне наиболее высокой встречаемостью характеризуются спектры γ -5 (66.67%) и γ -6 (60,78%), тогда как спектры γ -1 и γ -2 отмечены лишь у 7,84% изученных генотипов.

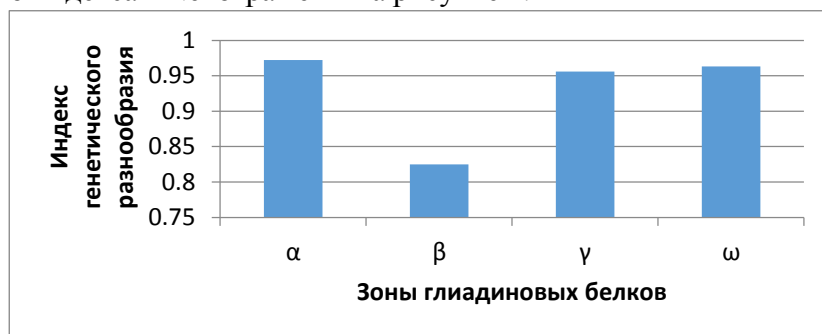
В β -зоне спектр 4 выявляется во всех генотипах, т.е. является мономорфным. Следующими по частоте встречаемости являются спектры β -3 и β -5 (92,16% и 78,43%, соответственно).

В α -зоне частоты встречаемости спектров варьируют от 13.73 (спектр α -2) до 60.78% (спектр α -5).

Частота встречаемости отдельных паттернов в ω - и γ -зонах варьирует от 1,9% до 9,8%. Здесь большинство паттернов являются уникальными, т.е. специфичными для определенного генотипа. Индекс генетического разнообразия (рис. 2) в этих зонах составляет 0,963 (ω -зона) и 0,956 (γ -зона). На основе анализа паттернов было установлено, что наибольшим генетическим разнообразием отличается α -зона (индекс Nei равен 0.963), где из 42 встречающихся паттернов 35 являются уникальными. Наименьшим полиморфизмом обладает β -зона (индекс генетического разнообразия составляет 0,825), где из 10 паттернов лишь один является уникальным.

Таким образом, в результате анализа выявлены уникальные паттерны, специфичные для отдельных образцов, что позволяет использовать их в качестве маркеров для идентификации генотипов твердой пшеницы. Генотипы, содержащие новые аллели глиадинкодирующих локусов, можно использовать в селекционных программах в качестве доноров генетической изменчивости.

СПИСОК ЛИТЕРАТУРЫ

1. Bean S.R., Lookhart G.L. Electrophoresis of cereal storage proteins (Journal of chromatography A), 2010, Vol. 881, p. 23–36
2. Bushuk W., Zillman R.R. Wheat cultivar identification by gliadin electrophoregrams (Canadian journal of plant science), 1977, Vol. 58, p. 505-515
3. Lee J.W., Ronalds J.A. Effect of environment on wheat gliadin (Nature), 1967, Vol.202, p.844-846
4. Melnikova N.V., Kudryavtseva A.V., Kudryavtsev A.M. Catalogue of alleles of gliadin-coding loci in durum wheat (Triticum durum Desf.) (Biochimie), 2012, Vol. 94, p.551-557
5. E. V. Metakovsky, G. Branlard . Genetic diversity of French common wheat germplasm based on gliadin alleles (Theor. Appl. Genet.), 1998, Vol.96, p. 209-218

AZƏRBAYCANDA YAYILMIŞ SÜMÜRGƏNÇİÇƏKLİLƏR (BORAGINACEAE) FƏSİLƏSİNƏ AID ALKOLOIDLİ BITKİLƏR

AYTAC XƏLİLOVA

Bakı Mühəndislik Universiteti
Pedaqoji/Biologiya müəllimliyi
khalilovaaytac@gmail.com
BAKİ, AZƏRBAYCAN

AYTƏN MƏCIDOVA

Bakı Mühəndislik Universiteti
Pedaqoji/Biologiya müəllimliyi
amecidova@std.beu.edu.az
BAKİ, AZƏRBAYCAN

SARA TAĞIZADƏ

Bakı Mühəndislik Universiteti
Pedaqoji/Biologiya müəllimliyi
stagizade1@std.beu.edu.az
BAKİ, AZƏRBAYCAN

ŞƏBNƏM ƏLƏSGƏROVA

Bakı Mühəndislik Universiteti
Pedaqoji/Biologiya müəllimliyi
selesgerova2@std.beu.edu.az
BAKİ, AZƏRBAYCAN

XÜLASƏ

Alkaloidlərin bitkilərdəki funksiyaları hələ tam olaraq müəyyənləşdirilməmişdir. Fərqli orqanlar tərəfindən əhəmiyyətsiz və bitki metabolizmasının əlavə məhsulu kimi qəbul edilə bilər. Zülal sintezi üçün rezervuar rolunu oynaya bilərlər. Heyvan və ya həşərat hücumlarına qarşı qoruyucu kimi çıxış edə bilərlər. Hormonlar kimi, böyümə, maddələr mübadiləsi və çoxalma kimi fəaliyyətlərdə bitki stimullaşdırıcı və ya tənzimləyici kimi fəaliyyət göstərə bilər. Bundan əlavə, onların toplanması başqa bir şəkildə bitkiyə zərər verə biləcək birləşmələrin metilasiyası, konsentrasiyası və siklizasiyası ilə detoksifikasiyaedici maddələr kimi çıxış edə bilərlər. Təqdim olunan məqalədə Azərbaycanda qeydə alınmış Sümürgənçiçəklilər (*Boraginaceae*) fəsiləsinə aid bitkilərdəki alkaloidlər haqqında məlumat verilmişdir.

AÇAR SÖZLƏR: SÜMÜRGƏNÇİÇƏKLİLƏR, BORAGINACEAE, ALKOLOIDLƏR GİRİŞ

Alkaloid, təbii olaraq meydana gələn üzvi azot tərkibli əsaslardan bir növüdür. Alkaloidlər bəzi çiçəkli bitki fəsilələrində xüsusilə yaygındır. Bu fəsilələrdən biri də Sümürgənçiçəklilər (*Boraginaceae*, *G.Don*) fəsiləsidir.

Sümürgənçiçəklilər (*Boraginaceae*, *G.Don*), 148 cins və 2700-dən çox növ olan çiçəkli bitki fəsiləsidir. Bu fəsilənin nümayəndələri kobud tükcükləri olan yarpaqları, çiçək qrupu ilə bəzən uclarında bükülmüş və dörd ədəd 1 toxumlu fındıqdan ibarət sərt çəyirdəkli meyvələr ilə xarakterizə edilən ot, kol və ya ağaclardır. Sümürgənçiçəklilər (*Boraginaceae*), yarpaq, çiçək və meyvə morfoloqiyasında müxtəlif fərqlər göstərən bir fəsilədir. Fəsiləyə bir sıra heliotropiya, əqrəb otu və s. kimi bağ bəzək bitkiləri daxildir. Daha tipik bəzi sümürgənçiçəklər yaşlandıqca tac rənginin çəhrayıdan maviyə, sarıdan maviyə və ya sarıdan ağ rəngə qədər dəyişməsinə göstərir ki,

bu da bitkinin hüceyrə mayelərinin pHındakı dəyişikliklərdən qaynaqlanır. Bir çox növ zəhərli olsada, bəzi növlər- anxuza (*Anchusa Officinalis*), köpəkdiliotu (*Cynoglossum officinale*) və səfərotu (*Litospermum Officinalis*) dərman kimi istifadə edilmişdir. Azərbaycanda 107 növü yayılmışdır. Bu növlərə şərq alkannası (*Alkanna orientalis*), adi köyək (*Echium Vulgare*), avropa heliotropu (*Heliotropium europaeum*), meşə unutməsi (*Myosotis sylvatica*), naxışlı köpəkdiliotu (*Cynoglossum creticum*) sürünən arnebiya (*Arnebia decumbens*) və s. misal göstərmək olar.

Alkaloidlər insan və heyvanlara müxtəlif və vacib fizioloji təsir göstərir. Tanınmış alkaloidlərə morfin, straknin, kvinin, efedrin və nikotin daxildir. 4 mindən çox bitki növündə 3000-dən çox fərqli alkaloid növü müəyyən edilmişdir. Onlar sadəcə bitkilərin metabolik proseslərinin tullantı məhsulu kimi irəli sürülsədə, ancaq dəlillər müəyyən bioloji funksiyalara xidmət edə biləcəklərini göstərir. Bəzi bitkilərdə alkaloidlərin konsentrasiyası toxum əmələ gəlməzdən əvvəl artır və sonra toxum yetişdikdə azalır. Bu səbəbdən bu prosesdə alkaloidlərin rol oynaya biləcəyini irəli sürülür. Alkaloidlər həmçinin bitkilərin müəyyən həşərat növləri tərəfindən məhv edilməsinin qarşısını ala bilər. Bu üzvi birləşmələrin kimyəvi quruluşları son dərəcə dəyişkəndir. Ümumiyyətlə, bir alkaloid amin tipli bir quruluşda ən azı bir azot atomunu, hidrogen atomlarını karbohidrogen adlanan hidrogen-karbon qrupları ilə əvəz edərək azot mənşəli azot atomunu ehtiva edir. Bu və ya digər azot atomu turşu-əsas reaksiyalarında bir əsas kimi aktiv ola bilər. Alkaloid ("qələvi kimi") əvvəlcə maddələrə tətbiq olundu. Çünki duzlar əmələ gətirmək üçün qeyri-üzvi qələvi kimi turşularla reaksiya verirlər. Əksər alkaloidlərdə bir dövrə sistemi adlanan atom halqasının bir hissəsi olan bir və ya bir neçə azot atomu vardır. Alkaloid adları tez-tez amin kimi kimyəvi təsnifata aid olan -ine şəkilçisi ilə bitir. Saf formada alkaloidlərin əksəriyyəti rəngsiz, dəyişməz, kristal bərk maddələrdir. Ayrıca acı dada malikdirlər.

Tədqiqat zamanı Azərbaycanda yayılmış Sümürgənçiçəklilər (*Boraginaceae*) fəsiləsinə aid bitkilərin tərkibində bir çox alkaloid maddələri aşkar olunmuşdur. Bu maddələrin bir çoxunun iqtisadiyyatın müxtəlif sahələrində önəmli rol oynadığı öyrənilmişdir.

TƏDQIQAT METODU

Bitkilərin təyinatı Azərbaycan Florası VII cildə əsasən aparılmışdır (səh.134-170).

NƏTİCƏ

Bitkilər	alkaloidlər						
	Eximidin	Exinatin	Heliosupin	Heliotrin	Lasiokarpin	Likopsamin	Supinin
Şərq alkannası (<i>Alkanna orientalis</i>)	-	-	-	-	-	-	-
Dərman anxuzası (<i>Anchusa officinalis</i>)	-	-	-	-	-	+	-
Sürünən arnebiya (<i>Arnebia decumbens</i>)	-	-	-	+	-	+	+
Sürünən asperuqo (<i>Asperugo procumbens</i>)	-	+	-	-	-	-	+
Kiçik qovotu (<i>Cerithe minor</i>)	-	-	-	-	-	-	-

Naxışlı köpəkdiliotu (<i>Cynoglossum creticum</i>)	-	+	+	-	-	-	+
Dərman köpəkdiliotu (<i>Cynoglossum officinale</i>)	-	+	+	-	-	-	-
Adi köyək (<i>Echium vulgare</i>)	+	+	+	-	-	-	-
Avropa heliotropu (<i>Heliotropium europaeum</i>)	-	-	-	+	+	-	+
Sürtük heliotrope (<i>Heliotropium supinum</i>)	-	+	+	+	+	-	+
Ellipsvari heliotrop (<i>Heliotropium lasiocarpum</i>)	-	-	-	+	+	-	-
Dərman səfərotu (<i>Lithospermum officinale</i>)	-	-	-	-	-	-	-
Meşə unutməsi (<i>Myosotis sylvatica</i>)	-	-	+	-	-	-	-
Bərk xəndəkotu (<i>Symphytum asperum</i>)	+	-	+	-	-	-	-
Qafqaz xəndəkotu (<i>Symphytum caucasicum</i>)	+	+	-	+	+	-	-

ƏDƏBİYYAT SIYAHISI

Azərbaycan Florası VII cild, Bakı, 1995 (s. 134-170).

<http://www.yourarticlelibrary.com/biology/alkaloid/alkaloid-function-properties-and-classification-of-alkaloids/49592>

<https://en.m.wikipedia.org/wiki/Alkaloid>

<https://www.britannica.com/plant/Acanthaceae>

<https://www.britannica.com/plant/Boraginaceae>

https://www.reed.edu/biology/courses/BIO332/PlantFamily/family_info/Boraginaceae.html

https://www.researchgate.net/publication/267033194_The_pharmacology_of_Anchusa_Italica_and_Anchusa_strigosa_A_review

ABŞERON YARIMADASININ EFEMER VƏ EFEMEROIDLƏRİNİN YAZ ASPEKTLƏRİNƏ DAIR

AMEA-NIN MÜXBİR ÜZVI PROFESSOR E.M.QURBANOV

Bakı Dövlət Universiteti

Botanika

DOSENT A.R.SƏFƏROV

Bakı Dövlət Universiteti

Botanika

asimsafarov@list.r

MAGISTR A.A.ŞAHBAZLI

Bakı Dövlət Universiteti

Botanika

Shahbazli_aysel@mail.ru

XÜLASƏ

Müasir dövrdə yer kürəsinin bitki örtüyünün öyrənilməsi mühüm bəşəri əhəmiyyət kəsb edən ən vacib həlli təxirə salınmaz problemlərdən biridir. Yer kürəsinin bitki örtüyünün dinamik cəmiyyət olduğunu qəbul edərək iqlim dəyişkənliklərinin baş vermə fonunda ayrı-ayrı ərazilərin bitki örtüyünün flora tərkibinin dəyişməsinin tədqiqatı təxirə salınmaz problemlərdən hesab olunur. Abşeron yarımadasının bitki örtüyünün və florasının öyrənilməsi də belə mühüm əhəmiyyəti olan məsələlərdən biridir. Hal-hazırda respublikamızın mühüm əhəmiyyət kəsb edən ekoloji, coğrafi ərazilərindən biri də Abşeron yarımadası olduğuna görə yarımadaanın bitki örtüyünün öyrənilməsi qarşıya məqsəd qoyulmuşdur. Bu məqsəddən irəli gələn vəzifələrin yerinə yetirilməsi zamanı Abşeronun florasında rast gəlinən efemer və efemeroidlərin öyrənilməsi onları morfoloji xüsusiyyətlərinin təyin olunması sistemativ analizinin aparılması həyata keçirilmişdir. Bu məqsədlə 2018-2019-cu tədris ilindən başlayaraq Abşeron yarımadasının bitki örtüyünün mövsümi müşahidələri aparılmış. Ərazinin bitki örtüyündə yaz və qış fəsillərində rast gəlinən efemer və efemeroidlər öyrənilmişdir. Diqqətinizə təqdim olunan bu məqalədə Abşeron yarımadasının bitki örtüyündə rast gəlinən efemer və efemeroidlərin yaz aspektinin xüsusiyyətləri təqdim olunmuşdur. Aparılmış çöl tədqiqat işlərinin nəticələri laboratoriyalarda kameral tədqiqatlara məruz qalmışdır. Mövcud təyinat kitablarından istifadə etməklə Abşeron yarımadasının bitki örtüyündə rast gəlinən efemer və efemeroidlərin növ tərkibi müəyyən edilmişdir.

AÇAR SÖZLƏR: efemer və efemeroidlər, formasiya, bitkilik tipi, Abşeron yarımadası

GİRİŞ

Azərbaycan Respublikasının florası və bitki örtüyü dünyanın ən zəngin flora və bitki örtüyünə malik ərazilərindən biri hesab olunur. Azərbaycanın bitki örtüyünün növ tərkibinin 4500-dən çox növü olmasının və müxtəlif bitkilik tiplərinin respublikamızın ərazisində rast gəlinməsinin səbəbi Azərbaycan Respublikasının coğrafi ərazilərinin relyef, torpaq, iqlim xüsusiyyətlərindən asılıdır. Azərbaycanın relyefi Böyük Qafqaz və Kiçik Qafqaz sıra dağlarının arasında yerləşərək çox rəngarəng relyef xüsusiyyətlərinə, iqlim əlamətlərinə və torpaq örtüyünə malik bir ərazidir. Belə ərazilərdən biridə Abşeron yarımadası hesab olunur. Abşeron yarımadası öz unikal torpaq, iqlim xüsusiyyətlərinə görə respublikamızın digər ərazilərindən fərqlənir. Abşeron yarımadasında bitki örtüyünün yaranmasında, formalaşmasında onun növ tərkibinin rəngarəngliyində Xəzər dənizinin çox böyük və həll edici rolu olmuşdur. Beləki, bitkilik tiplərinin formalaşmasında Xəzər dənizinin fiziki coğrafi xüsusiyyətləri orda baş verən hidroloji proseslər

və s. bitki örtüyünün formalaşmasına növ tərkibinin rəngarəngliyinə şərait yaratmışdır. Abşeron yarımadasının qumlu ərazilərində xüsusi ilə də Xəzər sahili ərazilərdə spesifik iqlim şəraitində və spesifik yaşama mühitində bitkilinin formalaşmasında mövsümi və illik dəyişkənliklərinin xüsusi rolunu qeyd etmək lazımdır. Ədəbiyyat məlumatlarına görə Abşeron ərazisində 300000 hektardan çox qumlu sahələrə rast gəlinir. Abşeron yarımadasının iqlimini quru subtropik iqlim tipinə aid etmək olar. Bu iqlim tipinin formalaşması şimal (xəzri), cənub (giləvar) küləklərinin təsiri altında formalaşmışdır. Bütövlükdə isə Abşeron yarımadasının iqlim xüsusiyyətləri isti və mülayim qışı günəşli payız və isti yay mövsümləri ilə xarakterizə olunur. Torpağın quraqlığı əsasən cənub küləklərinin təsiri altında və orta temperatur göstəricisinin yayda 40-45 °C çıxması ilə xarakterizə olunur. Burada yarımsəhra və səhra bitkilik tipləri xüsusi ilə geniş yayılmışdır. Ərazinin ayrı-ayrı sahələrində ayrı ayrı lokal ərazilərdə səhra bitkilik tipinin xarakterik xüsusiyyətlərini özündə cəmləşdirən bitki qruplaşmalarında rast gəlmək mümkündür. Bütövlükdə ərazinin bitki örtüyü haqqında danışanda qeyd etmək lazımdır ki, burada sahil zonasında qumlu ərazilərdə litoral və psamofil formasiyalarına rast gəlinir. Bu formasiyalar müxtəlif assosiasiyalardan təşkil olunmuşdur. Psamofil və litoral bitkilik tiplərinin əsas növ tərkibinə daxil olan fəsilələrdən taxılları, paxlalıqları müxtəlifotluları və s. fəsilələrin növlərini göstərmək mümkündür. Qeyd etmək olarki, Abşeron yarımadası bitkilinin tərkibində əsasən psamofil və litoral bitkilik formasiyalarına rast gəlinir. Abşeron yarımadasının ərazisində rast gəlinən fitosenozlar ləpə döyən ərazilərdən başlayaraq Xəzər dənizindən uzaqlaşdıqca bərkimiş qumluq ərazilərdə də rast gəlinir. Coğrafi relyef dəyişdikcə ərazidə rast gəlinən bitki formasiyalarının tərkibi də dəyişir. Bitkilinin ümumi xarakteristikəskin iqlim şəraitində ətraf mühitə torpağa az tələbkar bitkilərdir. Bitkilərin morfoloji, anatomik xüsusiyyətləri ərazinin torpaq iqlim şəraitinin təsiri nəticəsində formalaşmışdır. Fitosenozların tərkibində birillik, çoxillik ot bitkilərinə bəzi ərazilərdə isə yarımkollara və kollara da rast gəlmək mümkündür. Xəzər dənizinin qumlu sahillərində bitkilik tiplərinin yayılması qumluq ərazinin xüsusiyyətlərindən, duzluluq dərəcəsindən və qumların bərkimə xüsusiyyətlərindən asılıdır. Belə ki, formasiyaların rast gəlinməsi ərazilərdə qumun yaş olmasından və yaxud quru qumluqların olmasından bərkimiş qumluqların olmasından asılı olaraq bitkilərdə bioekoloji xüsusiyyətləri dəyişir. Abşeron yarımadası ərazisində Xəzər dənizinə yaxın sahələrdə yaşayan bitkilər duzadavamlılığı ilə seçilir. Bu ərazilərdə rast gəlinən formasiyalar məhdud sayda növ tərkibinə malik olur və bunlar qapanmamış birlik kimi xarakterizə olunurlar. Qeyd etmək lazımdır ki, Abşeron yarımadasının ərazisində efemer və efemeroidlərin vegetasiya dövründə çim əmələgəlmə müşahidə olunur. Bəzi formasiyaların tərkibində kökümsova malik çoxillik sürünən bitki növlərinə rast gəlinir ki, bunlarda aşağı yarusun əsas komponentləri hesab olunur. Onlar güclü inkişaf edirlər xüsusi ilə də kökümsovaları yaxşı inkişaf edir, sərt, uzundur. Abşeron yarımadasının bitki örtüyünün tərkibində ayrı-ayrı ləkələr şəklində rast gəlinən efemer və efemeroidlər fitosenozun tərkibində özünəməxsus fitosenoloji fon yaradırlar. Belə ki, ilk baxışdan qısa bir müddət ərzində vegetasiya etmək xüsusiyyətlərinə malik olmalarına baxmayaraq efemer və efemeroidlər Abşeron yarımadasını ərazisində rast gəlinən səhra və yarımsəhra bitkilik tipinin ayrı-ayrı ərazilərində yuxarıda qeyd olunan kimi özünəməxsus fitosenoloji fon əmələ gətirərək Abşeron yarımadasına xüsusi gözəllik verir. Abşeron yarımadasının efemer və efemeroidlərinin əmələ gətirdiyi bitki qruplaşmalarında fitosenotiplər yerüstü və yeraltı fitokütləsinə görə bir-birindən kəskin fərqlənirlər. Bu isə ilk növbədə fitosenotiplərin yayıldığı ərazinin ekoloji şəraiti ilə senozların formalaşmasında iştirak edən növlərin bioloji xüsusiyyətləri ilə xüsusi ilə dominant növlərin bioekoloji və həyatilik xüsusiyyətləri ilə üzvi surətdə bağlıdır. Qeyd etmək lazımdır ki, Abşeron yarımadasının bitki örtüyündə rast gəlinən efemer və efemeroidlərin formasiyaları digər çoxillik bitkilərin yayıldığı ərazilərdə də rast gəlinir. Abşeron yarımadasının həm yaş qumlu həm də quru qumlu ərazilərində rast gəlinən bitki qruplaşmalarının formasiyalarının növ tərkibinə adətən 10-12 ali bitki növü daxildir. Bu bitkilərdən 3-4 növ formasiyanın daimi nümayəndələri hesab olunur. Efemer və efemeroidlər qısa vegetasiya xüsusiyyətlərinə (1 ay, 1 ay yarım) malik

olduğuna görə onlar formasiyanın tərkibində müəyyən bir dövrdə güclü inkişaf edir və qısa bir müddətdən sonra isə dəyişən iqlim şəraitinin təsiri nəticəsində havaların temperaturunun qalxması, mövsüm dəyişməsi ilə, fəsillərin dəyişməsi ilə əlaqədar olaraq da tez sıradan çıxırlar. Efemer bitkilərin Abşeron yarımadasının ərazisində rast gəlinən formasiyaların tərkibində özünəməxsus yarus mərtəbəlilik xüsusiyyətləri də vardır ki bu da aşağı yarusu. birinci mərtəbəni əmələ gətirirlər. Efemer formasiyaları bütövlükdə Xəzər sahili üçün xarakterik formasılar hesab olunur amma Abşeron yarımadasında isə bunların daha özünəməxsus, rəngarəng növlərə malik olan formasiyaları daha geniş yayılmışdır.

Abşeron yarımadasının ərazilərində rast gəlinən efemer və efemeroidlər təkcə Xəzər dənizi sahil zonasında deyil dənizdən müəyyən qədər uzaqlaşdıqca Abşeron yarımadasının digər ərazilərində də bitkilik tiplərinin tərkibinə daxil olan formasiyaların növ tərkibində də rast gəlinir. Belə ki, Abşeron yarımadasında yovşanlı səhraların geniş yayıldığı səhra tipli bitkilik tipinin növ tərkibində efemer və efemeroidlərə rast gəlinir.

TƏDQIQAT METODU

Tədqiqatlar geobotaniki tədqiqatların yerinə yetirilməsi qaydalarına uyğun olaraq çöl və kameral təcrübələr əsasında həyata keçirilmişdir. Mövümü müşahidələr nəticəsində Abşeron yarımadasının ayrı-ayrı ərazilərində efemer və efemeroidlər rast gəlinən bitki formasiyaları müəyyən olunmuş. Onların foto şəkilləri çəkilmiş, növ tərkibi müəyyən edilmiş, ərazinin proektiv örtüyü mərtəbəliliyi və s. xüsusiyyətləri öyrənilmişdir.

NƏTİCƏ

Aparılmış çöl və kameral tədqiqatlar nəticəsində Abşeron yarımadasının efemer və efemeroidlərin yaz aspektlərinin təhlili zamanı fitosenozların növ tərkibində rast gəlinən taxilkimilər fəsiləsinə aid olan bəzi bitki növləri müəyyən olunmuş və bu bitki növlərindən ən çox rast gəlinən növlərdən bəziləri aşağıda göstərilmişdir:

Crypsis aculeata, *Alopecurus myosuroides*, *Trisetum cavanillesii* Trin, *Avena pilosa* MB, *A.bruhsiana* Grun, *Ammochloa palaestina* Boiss, *Sphenopus divaricatus* Rehb, *Schismus arabicus* Nees, *Poa annua* L, *Vulpia ciliata* Link, *Nardurus krausei* V.Kreez.et E.Bobr, *Scleropoa rigescens* Grossh, *Bromus scoparius* L və s.

ƏDƏBİYYAT SIYAHISI

E.M.Qurbanov Ali bitkilərin sistematikası. 2009 Bakı Dövlət Universitetinin nəşr.

E. M. Qurbanov Bitki morfologiyası .2018. Bakı Dövlət Universitetinin nəşr.

Флора Азербайджана 1954-1961 в VIII томах

Флора Абшерона 1957

Azərbaycan florası bitkilinin istifadəsi və qorunması Bakı.1999 məqalələr toplusu

BƏRDƏ RAYONUNUN SƏHRA VƏ YARIMSƏHRA BİTKİLİYİNDƏ PAXLALI BİTKİLƏRİN ƏMƏLƏ GƏTİRDİYİ FORMASIYALAR VƏ ONLARIN ƏHƏMIYYƏTİ

MƏMMƏDOVA ZÜLFİYYƏ CƏLAL QIZI

Bakı Dövlət Universiteti,

Biologiya fakültəsi

zulfyaya_m@rambler.ru

BAKİ-AZƏRBAYCAN, Z.XƏLİLOV-23, AZ 1148

İSMAYILOVA SEVİNC ŞABAN QIZI

Bakı Dövlət Universiteti,

Biologiya fakültəsi

smylife97@mail.ru

BAKİ- AZƏRBAYCAN, Z.XƏLİLOV-23, AZ 1148

XÜLASƏ

Tədqiqat zamanı Bərdə inzibati rayonunun səhra və yarımşəhra bitkilik tiplərində rast gəlinən paxlalı bitkilərin əmələ gətirdiyi formasıyalar və onların əhəmiyyəti öyrənilmişdir. Müəyyən edilmişdir ki, yarımşəhra bitkilik tipində paxlalı bitkilərin əmələ gətirdiyi yovşanlı-qarayoncalıq (*Artemisietum-Medicagosum*) formasıyası, səhra bitkilik tipində isə yulğunlu-dəvətikanlı-qışotluq (*Tamarixeta-Alhagietum-Petrosimonia*) formasıyası zəngin növ tərkibinə malikdir. Eyni zamanda bu formasıyaların tərkibində rast gəlinən bitkilərin müasir vəziyyəti, bioekoloji xüsusiyyətləri, digər təsərrüfat əhəmiyyətləri, onların səmərəli istifadəsi, məhv olma səbəbləri, mühafizə olunma yolları aydınlaşdırılmışdır. Bərdə rayonunun səhra və yarımşəhra bitkiliyində paxlalı bitkilərin əmələ gətirdiyi formasıyaların tədqiqi Respublikamızda heyvandarlığın inkişafında, yay- qış otlaqlarının yaxşılaşdırılmasında, bol yem bazasının yaradılmasında, əkin sahələrinin azotla zənginləşdirilməsində böyük elmi və praktiki əhəmiyyət kəsb edir.

AÇAR SÖZLƏR: səhra, yarımşəhra, senoz, formasıya, flora

GİRİŞ

Bərdə rayonu Azərbaycanın qədim ərazilərindən biri olub, özünəməxsus bitki örtüyünə malikdir. Ərazi Qarabağın düzən hissəsinə daxil olub, özünün torpaq və təbii tarixi şəraitinin rəngarəngliyi ilə müxtəlif bitki örtüyünün formalaşmasına səbəb olmuşdur. Ərazidə bir-birini əvəz edən və strukturası ilə bir-birindən fərqlənən senozlar öz növ tərkibi etibarlı ilə fərqlənirlər. Bərdə rayonunun səhra və yarımşəhra tipli bitki örtüyü bu baxımdan flora tərkibinə görə xüsusilə seçilir. Belə ki, burada səhra və yarımşəhra bitkilik tipləri digər bitki qruplaşmalarına nisbətən geniş yayılmışdır. Lakin son zamanlar bu bitkilik tipləri pambıq tarlalarının salınması ilə əlaqədar olaraq güclü antropogen təsirə məruz qalmış, nəticədə onların növ tərkibi və arealları kiçilmişdir. Tədqiqat zamanı otarma mövsümündə istifadə müddətinə, otlaq tutumu nəzərə alınmaqla köçəri qoyunçuluğun inkişafı, o cümlədən davar sürülərinin bəslənməsi üçün çox əlverişli olan səhra və yarımşəhra bitkilik tiplərində paxlalı bitkilərin əmələ gətirdiyi formasıyalar və onların əhəmiyyəti öyrənilmişdir. Yem əhəmiyyətinə görə taxıllardan sonra ikinci yer tutan paxlalı bitkilər heyvandarlığın inkişafında mühüm əhəmiyyət kəsb etdiyindən onların Bərdə rayonu səhra və yarımşəhra bitkilik tiplərində əmələ gətirdiyi formasıyaların geobotaniki və ya fitosenoloji baxımdan tədqiqi mühüm əhəmiyyət kəsb edir.

TƏDQIQAT METODU

Tədqiqatın obyektı 2018-2019-ci illərdə Azərbaycanda Qarabağın düzən hissəsinə daxil olan Bərdə inzibati rayonunun səhra və yarımşəhra bitkilik tipləri, tədqiqatın materialı olaraq isə bu bitkilik tiplərində rast gəlinən paxlalı bitkilər və onların əmələ gətirdiyi formasıyalar olmuşdur.

Çöl-geobotaniki tədqiqat işləri zamanı Bərdə rayonu səhra və yarımsəhra bitkilik tiplərində rast gəlinən paxlalı bitkilərin əmələ gətirdiyi formasiyaların növ tərkibi müəyyənləşdirilərkən növlərin adlarının sistemləşdirilməsində «Beynəlxalq Botaniki Kodekslər» nəzərə alınmış [5], taksonların adı, həyati formaları, fenoloji fazaları [2], nadir və nəslə kəsilməkdə olan növlər [1], həmçinin çöl tədqiqatları [3] zamanı müxtəlif metodlardan istifadə edilmişdir. Eyni zamanda qış otlaq sahələrində əsasən təbii yem mənbəyini təşkil edən (yovşan və şoragələrin edifikatorluğu ilə formalaşan) bitki qruplaşmalarında paxlalı bitkilərin üstünlüyü ilə qeydə alınmış fitosenozların ekoloji-geobotaniki tədqiqatları aparılmışdır [4]. Tədqiqat zamanı səhra və yarımsəhra bitkilik tiplərində rast gəlinən paxlalı bitkilərin əmələ gətirdiyi formasiyaların öyrənilməsində qarşıya əsas məqsəd kimi ərazidə yayılmış bitkilərin müasir vəziyyəti, bioekoloji xüsusiyyətləri, digər təsərrüfat əhəmiyyətləri, onların səmərəli istifadəsi, məhv olma səbəbləri, mühafizə olunma yolları və s. kimi məsələlər qoyulmuşdur.

Tədqiq olunan yarımsəhra bitkilik tipində rast gəlinən yovşanlı-qarayoncalıq (*Artemisietum-Medicagosum*) formasiyasında əsasən kiçik qarayonca (*Medicago minima* (L.) Bartalani) növü dominantlıq təşkil edib, bioekoloji xüsusiyyətlərinə görə bəzən şoragəli səhra və psammofit yerlərdə də rast gəlinir. Erkən yazdan başlayaraq mayın ortalarına qədər yarımsəhra bitki örtüyündə geniş arealda yayılan bu formasiyaların inkişafı üçün əlverişli şərait yaranır. Bu müddətdə yem bitkiləri ilə davarlar yaxşı bəslənilir. Lakin payızın sonu və qış mövsümündə isə ehtiyat yem fondunu yovşan, gəngiz və s. şoragələr təşkil edirlər.

Ərazinin səhra bitkiliyi seyrək olsa da, olduqca müxtəlif tərkibliyədir. Burada rast gəlinən qışotluq yulğunlu-dəvətikanlı-qışotluq (*Tamarixeta-Alhagietum-Petrosimonia*) formasiyası zəngin növ tərkibinə malikdir. Fitosenozun dominantı budaqlı qışotu (*Petrosimonia brachiata* (Pall.) Bunge) bolluğu 3-4 bal, subdominantı isə adi dəvətikanı (*Alhagi pseudoalhagi* (Bieb.) Fisch.) bolluğu 3 bal və Hohenaker yulğundur ki, (*Tamarix hohenackeri* Bunge) onun bolluğu 2 bal ilə qiymətləndirilmişdir. Qış otlaq sahələrində rast gəlinən budaqlı qışotu növü qış mövsümündə şaxtalardan sonra kafi dərəcədə yem bitkisi kimi, dəvətikanı isə yazın əvvəlində (cavan zoğları) qoyun-keçilər və dəvələr tərəfindən yaxşı yeyilir. Odur ki, bu formasiyada qeydə alınmış paxlalı bitki olan dəvətikanı çala-çəmənlə bitkiliyi üçün də səciyyəvi sayılır. Tədqiq olunan səhra və yarımsəhra bitkilik tiplərində paxlalı bitkilərin əmələ gətirdiyi formasiyaların tam mühafizəsi, həmin ərazilərdə yasaqlıqların təşkili və mədəni şəkildə əkilmənin təmin edilməsi lazımdır.

NƏTİCƏ

Tədqiqat zamanı Bərdə inzibati rayonunun səhra və yarımsəhra bitkilik tiplərində rast gəlinən paxlalı bitkilərin əmələ gətirdiyi formasiyalar və onların əhəmiyyəti öyrənilərkən məlum olmuşdur ki, intensiv otarılma, antropogen təsirlər, ekoloji tarazlığın pozulması və son dövrlərdə pambıq tarlalarının salınması bu bitkilik tiplərində müxtəlif dərəcəli deqradasiyalara səbəb olur. Bu da səhra və yarımsəhra bitkilik tiplərində rast gəlinən nəin ki, paxlalı bitkilərin digər bitki növlərinin də yayılma areallarının daralmasına və məhv olmasına gətirib çıxaran başlıca amillərdəndir.

Bioloji ehtiyatların mühafizəsi sahəsində beynəlxalq qanunvericilik təşəbbüsləri, hüquqi normalar və metodoloji işləmələr vardır. Bu baxımdan xalq və kənd təsərrüfatında müxtəlif məqsədlər üçün istifadə edilən paxlalı bitkilərin səhra və yarımsəhra bitkilik tiplərində əmələ gətirdikləri formasiyaların qorunub saxlanması, mühafizə edilməsi, bol yem bazasının yaradılmasında, yay-qış otlaqlarının yaxşılaşdırılmasında böyük elmi və praktiki əhəmiyyət kəsb edir.

ƏDƏBİYYAT SIYAHISI

Azərbaycan Respublikasının Qırmızı Kitabı (nadir və nəslə kəsilməkdə olan bitki və göbələk növləri) (**Kitab**). Bakı/Şərq-Qərb.2013:1-676

Əsgərov A.M. Azərbaycanın bitki aləmi (Ali bitkilər-Embryophyta). Bakı/ TEAS Press. (**Kitab**). 2016:1-444

Полевая геоботаника /Под ред. Б.М.Лавренко и А.А.Корчакина., тт. I-V. М.Л./ Наука (**Kitab**). 1959-1976.

Məmmədova Z.C., Qurbanov E.M. Yarımsəhra və şoragəli səhra bitkilik tiplərində paxlalı bitkilərin üstünlüyü ilə qeydə alınmış fitosenozlar Azərbaycan Aqrar elmi. Azərbaycan Respublikası kənd təsərrüfatı nazirliyinin Elmi- Nəzəri jurnalı. (**Jurnal məqaləsi**), № 1. ISSN -76419. Bakı / Tərəqqi. 2016: 67-72.

International Code Botanical Nomenclature /Leningrad, 1975; Sidney, 1983; Saint Louis, 1999.

CHARA GYMNOPHYLLA HÜCEYRƏLƏRİ PLAZMATİK MEMBRANININ ELEKTROGEN FƏALLIĞI

NƏCƏFOVA AYDAN

Bakı Dövlət Universiteti
Biologiya fakültəsi/ Biofizika və Molekulyar biologiya kafedrası
Anecefova85@gmail.com
BAKİ, AZƏRBAYCAN

MUSAYEV NAĞI

Bakı Dövlət Universiteti
Biologiya fakültəsi/ Biofizika və Molekulyar biologiya kafedrası
nagi.musayev@hotmail.com
BAKİ, AZƏRBAYCAN

NƏCƏFƏLİYEVƏ ŞƏLALƏ

Bakı Dövlət Universiteti
Biologiya fakültəsi/ Biofizika və Molekulyar biologiya kafedrası
sh.nacafaliyeva@mail.ru
BAKİ, AZƏRBAYCAN

XÜLASƏ

Müasir dövrdə yer kürəsinin bitki örtüyünün öyrənilməsi mühüm bəşəri əhəmiyyət kəsb eliyən ən vacib həlli təxirə salınmaz problemlərdən biridir. Yer kürəsinin bitki örtüyünün dinamik cəmiyyət olduğunu qəbul edərək iqlim dəyişkənliklərinin baş vermə fonunda ayrı-ayrı ərazilərin bitki örtüyünün flora tərkibinin dəyişməsi təxirə salınmaz problemlərdən hesab olunur. Abşeron yarımadasının bitki örtüyünün və florasının öyrənilməsi də belə məsələlərdən biridir. Hal-hazırda respublikamızın mühüm əhəmiyyət kəsb edən ekoloji, coğrafi ərazilərindən biri də Abşeron yarımadası olduğuna görə Abşeron yarımadasının bitki örtüyünün öyrənilməsi qarşıya məqsəd qoyulmuşdur. Bu məqsəddən irəli gələn vəzifələrin yerinə yetirilməsi zamanı Abşeronun florasında efemer və efemeroidlərin öyrənilməsi və onları morformoloji xüsusiyyətlərinin təyin olunması sistemativ analizinin aparılması həyata keçirilmişdi. Bu məqsədlə 2018-2019-cu tədris ilindən başlayaraq Abşeron yarımadasında mövsümi müşahidələr aparılmış. Ərazinin bitki örtüyündə yaz və qış fəsilələrində rast gəlinən efemer və efemeroidlər öyrənilmişdir. Diqqətinizə təqdim olunan bu məqalədə Abşeron yarımadasının bitki örtüyündə rast gəlinən efemer və efemeroidlərin yaz aspekt xüsusiyyətləri izah olunmuşdur. Aparılmış çöl tədqiqat işlərinin nəticələri lobaratoriyalarda kameral tədqiqatlar həyata keçirilmişdir. Mövcud təyinat kitablarından istifadə etməklə Abşeron yarımadasının bitki örtüyündə rast gəlinən efemer və efemeroidlərin növ tərkib Mikroelektrod texnikasının köməyiylə Chara gymnohylla hüceyrələrinin bioelektrik parametrlərinin metabolizm inhibitorları və ion kanalları modifikatorlarının təsiri ilə dəyişmə qanunauyğunluqları tədqiq edilmişdir. Mühitin normal şəraitində hüceyrənin membran müqaviməti $0,9 \pm 0,14 \text{ Om} \cdot \text{m}^2$, plazmolemmanın müqaviməti $4.58 \pm 1,1 \text{ Om} \cdot \text{m}^2$, membran potensialı isə $-90 \div -24 \text{ mV}$ həddlərində olmuşdur. Membran potensialının K^+ xarakteristikalarının köməyiylə hüceyrələrin vakuolunda K^+ ionlarının aktivliyi üçün 70 mM tapılmışdır. Həmin xarakteristikaların təhlilindən plazmolemmanın K^+ kanallarının aktivləşmə diapazonu üçün $-50 \div -160 \text{ mV}$ müəyyənləşdirilmişdir. Mühitə Co^{2+} - in daxil edilməsi hüceyrələrin plazmolemmasını $25 \div 35 \text{ mV}$ qədər hiperpolarlaşdırmış, membran müqavimətini isə 45% artırmışdır. Lakin mühitə daha sonra əlavə edilən Polien antibiotiki hüceyrələrin plazmolemmasını -160 mV qədər hiperpolarlaşdırmış, membran müqavimətini bir qədər

azmaltmışdır. Aparılan hesablamalar müəyyən edir ki, antibiotikin göstərmiş olduğu effekt hüceyrələrin plazmolemmasında yerləşən H^+ nasoslarının fəallığının artması ilə birbaşa əlaqəlidir. müəyyənləşmişdir.

AÇAR SÖZLƏR: Plazmatik membran-1, membrane müqaviməti-2, membran potensialı-3, polien antibiotiki-4

GİRİŞ

Bioloji membranların funksional fəallığı əksər hallarda onun elektrik parametrlərinin dəyişilməsi ilə izlənilir. Bu səbəbdən bioloji membranların elektrik parametrlərinin tədqiqi həmişə öz aktuallığını qoruyub saxlayır. Bu tədqiqatlar, həmçinin bioloji membranların keçiriciliyi və elektrogen aktivliyinin tənzimlənməsi problemlərinin həlli üçün çox mühümdür. biomembranların elektrik parametrləri haqqında ilkin nəticələr Bliksin (1930) və Osterhaitun (1922) bitki obyektlərində apardıqları tədqiqatlarda alınmışdır. Bitkilərin hüceyrə membranlarında membran daşınması və elektrogen aktivliyin tənzimlənməsi probleminin bu günə qədər mövcud olması ilk növbədə bitki hüceyrələrinin membran sisteminin mürəkkəbliyi ilə əlaqədardır. Nəzərə alsaq ki, bitki hüceyrələri bir-biri ilə ardıcıl elektrik dövrəsi təşkil edən iki membrana malikdir. Bu zaman ölçülən parametrlərin hansı membrana aid olması sualı da problem olaraq ortaya çıxır.

Yuxarıda şərh olunanları nəzərə alaraq, tədqiqat işində məqsəd bitki hüceyrələrinin plazmolemmalarının keçiricilik induktorlarının təsiri ilə bioelektrik reaksiyalarının təhlili olmuşdur. Məqsədə nail olmaq üçün tədqiqat işində qoyulmuş konkret məsələlər aşağıdakılardır.

1. Chara gymnophylla hüceyrələrinin mühitin normal şəraitində stasionar bioelektrik parametrlərinin təhlili.

2. Polien antibiotikin təsiri zamanı plazmolemmanın elektrogen aktivliyi və müqavimətin dəyişmə qanunauyğunluqlarının tədqiqi.

3. Plazmolemmanın K^+ kanallarının Co^{2+} ilə qapanması zamanı membran potensialı və müqavimətin dəyişmə qanunauyğunluqlarının tədqiqi.

Son zamanlarda elmi – texniki tərəqqinin sürətli inkişafı sayəsində yuxarıda qeyd olunmuş problemləri aradan qaldırmaq üçün tədqiqat sahələrində mikroelektrod texnikasından istifadə etmək məqsəduyğundur.

TƏDQIQAT METODU

Chara gymnophylla hüceyrələrinin bioelektrik parametrlərinin ölçülməsi üçün standart mikroelektrod texnikasından istifadə edilmişdir. Mikroelektrodlar diametri 1,2 – 1,5 mm olan qalın divarlı kapilyarlardan hazırlanır. Mikroelektrodların çəkilməsi üçün istifadə olunan kapilyarların xarici və daxili diametri 3 : 1 nisbətindədir. Mikroelektrodların ucluğunun diametri 1 mkm – dir.

Mikroelektrodların doldurulması üçün elektrolit kimi 3 M KCl məhlulundan istifadə edilmişdir. Mikroelektrodların doldurulmasını asanlaşdırmaq və tezləşdirmək üçün kapilyarların çəkilməsi zamanı boru – tədarükçünün daxilinə əvvəlcədən həmin şüşədən olan 3 – 4 kapilyar daxil edilir. Beləliklə, mikroelektrodların doldurulması hissə-hissə asanlaşdırılan daxildə mikrokapilyar olan kapilyar alınır. Mikroelektrodların doldurulması üçün 3 M KCl məhlulu ilə doldurulmuş rezin qapaqlı penisilin şüşəsindən istifadə edilir. Mikroelektrodlar rezin qapağa qoyulur və məhlula batırılır. Bu zaman mikroelektrodun ucu daxili mikrokapilyarla bir neçə saniyə ərzində dolur. Bundan sonra şüşə çevrilir və 30 saniyə müddətində mikroelektrodun qalan hissəsi dolur.

Tədqiq olunan hüceyrəyə daxil edilmiş mikroelektrodlarla ölçücü cihazların çıxışı ilə əlaqə yaratmaq üçün Krasts tərəfindən qurulmuş uzunluğu 9 sm, diametri 8 mm olan və mikromanipulyatora bərkidilmiş elektrotutqaqdan istifadə olunur. Təcrübələrin aparılması üçün axar sistemi olan ölçü kamerasından istifadə edilmişdir. Kameranın işçi hissəsi kanal

formasındadır. Hüceyrənin kamerada möhkəm yerləşməsinə təmin etmək üçün xüsusi fiksatorndan istifadə olunur. Tədqiq olunan Chara gymnophylla hüceyrəsindən cərəyan keçirmək üçün ölçü kamerasının işçi hissəsi boyunca Ag – AgCl – elektrodu yerləşdirilmişdir. 3- 5 nA – dan çox cərəyanın mikroelektroddan keçirilməsi çox vaxt onun müqavimətinin də dəyişməsinə səbəb olur. Bu mikroelektroddan (Şəkil 1.) keçən cərəyanın ona tətbiq olunmuş potensiallar fərqiindən qeyri-xətti asılılığına gətirir. Volt – Amper xarakteristikasının forması ucun diametrində asılıdır. Yüksək müqavimətli mikroelektrodların xətiliyi daha aşağı cərəyanlarda təzahür etdiyi halda, aşağı müqavimətlərdə və ucu nisbətən böyük diametrlil onlarca nA – ə (nanoAmperə) qədər cərəyan keçirərkən öz kvazixətli elektrik xarakteristikasını saxlayır. Mikroelektroddan buraxılan cərəyanın son qiyməti 1mkA olur.

Membran potensialının 0,1 % dəqiqliyi ilə ölçmək üçün giriş müqaviməti hüceyrələrin və mikroelektrodun müqavimətindən 1000 dəfə çox olan elektrometr lazımdır. Biopotensialların müasir gücləndiricilərinin giriş kaskadları xüsusi tranzistorları olan əməliyyat gücləndiricilərinin əsasında hazırlanır. Bu cür gücləndiricilərin giriş müqaviməti 1011 Om və daha çox olur. Differensial girişi, yüksək giriş müqaviməti və yüksək gücləndirmə əmsalı ($K \geq 105$) olan gücləndiricilərə “Əməliyyat gücləndiriciləri” deyilir. Gücləndiricinin siqnala iti reaksiyası, yəni girişdə siqnalın dəyişməsinə yanlısız izləmək qabiliyyəti geniş buraxılış zolağı ilə xarakterizə olunurlar. Sənaye əməliyyat gücləndiricilərinin buraxılış zolağı 0,5 – 15 MHzs – dir, müvafiq olaraq siqnala reaksiya müddəti 1mkS-dən az olmalıdır.

Hüceyrə membranlarının elektrik müqavimətinin, qıcıqlandırılan hüceyrələrin stimullaşmasının ölçülməsi üçün mikroelektroddan cərəyan buraxılması ehtiyacı yaranır. Belə hallarda hüceyrəyə iki mikroelektrod daxil edirlər, onlardan biri cərəyanın buraxılmasına, digəri isə məlum kəmiyyətdə cərəyanın əmələ gətirdiyi membran potensialının sürüşməsinin ölçülməsinə xidmət edir. Müqayisə elektrodun dövrəsinə etalon registoru qoşurlar. Bu etalon müqavimətində düşən gərginliyə görə hüceyrədən axan cərəyan şiddəti qiymətləndirilir. Müqavimət ölçülən zaman cərəyanın impulsları kiçik olmalıdır ki, membranın xüsusiyyətlərinin dəyişməsinə səbəb olmasın.

Qıcıqlandırılan hüceyrələrin membranından ionların nəqli mexanizmləri barədəki müasir təsəvvürlər, əsasən gərginliyin fiksasiyası metodu ilə alınmış məlumatlar üzərində formalaşmışdır. Metodun mahiyyəti membran potensialı əks əlaqə gücləndiricisinin köməyi ilə avtomatik olaraq membran potensialının fizioloji diapazonunda istənilən səviyyədə saxlandığı zaman cərəyanın ölçülməsindən ibarətdir.

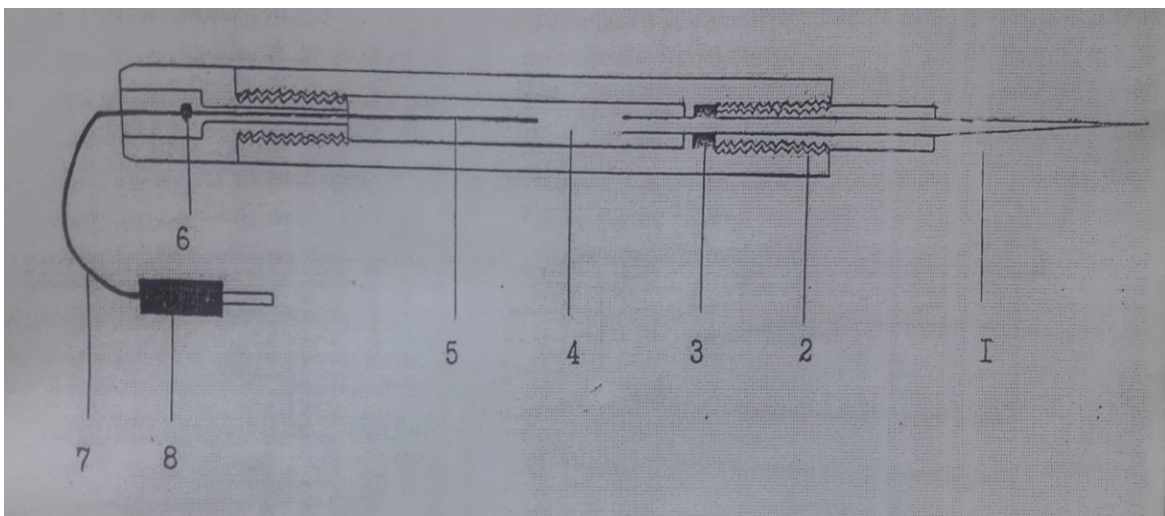

Şəkil 1. Mikroelektrod holderi. İdarələr: 1- mikroelektrod, 2 – sıxıcı qayqa, 3 – rezin kipləşdirici, 4 – doymuş KCl və ya 1M NH₄Cl məhlulu ilə doldurulmuş fəza, 5 – Ag – AgCl elektrodu, 6 - Ag – AgCl elektrodunun birləşdirici naqillə lehim yeri, 7 - birləşdirici naqıl, 8 – ölçü cihazları ilə birləşdirən ştekker.

Chara gymnophylla hüceyrələrinin membran müqaviməti hüceyrədən cərəyan mikroelektrodunun köməyiylə buraxılan cərəyanın qüvvəsinə və elektrotonik potensiala əsasən hesablanır.

Hər təcrübədən sonra 100 mM KCl məhlulunda ölçü mikroelektrodunun uc potensialı ölçülür. Bundan sonra kamera distillə suyu ilə yuyularaq sonrakı təcrübəyə hazırlanır.

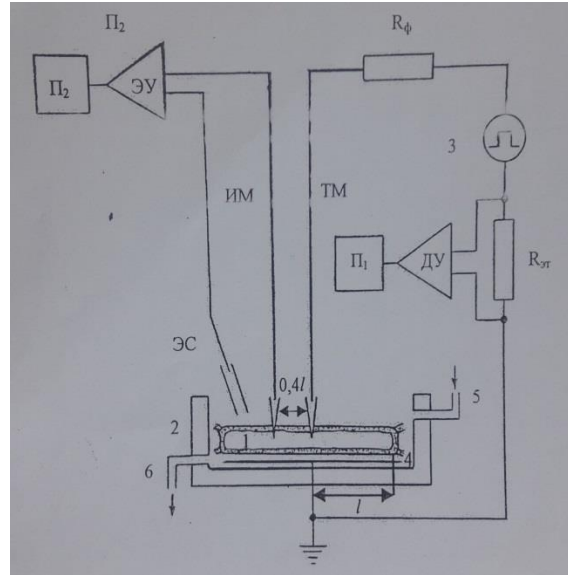

Şəkil 2. İşarələr: 1- tədqiq olunan hüceyrə, 2 - ölçü kamerası, 3 – rele – batareya stimulyatoru, 4 – xarici Ag – AgCl elektrodu, 5,6 – qidalı mühitin axın borucuqları, Ret – etalon müqavimət, Rf – cərəyan şiddətini məhdudlaşdıran müqavimət, DU – differensial gücləndirici, EU – elektrometrik gücləndirici, CM – cərəyan mikroelektrodu, ME – müqayisə elektrodu, ÖM – hüceyrənin ortasından 0,42 l məsafədə yerləşən ölçü mikroelektrodu, P1 və P2 – özuyazan potensiometrlər. Oxlarla məhlulun ölçü kamerasına daxil və xaric olması istiqamətləri göstərilmişdir.

NƏTİCƏ

1. Mühitin normal şəraitində Chara gymnophylla hüceyrələrinin membran müqaviməti və potensialının variasiya sıraları təhlil edilmişdir. Bununda nəticəsində müəyyən edilmişdir ki, membran potensialının hüceyrə sayına görə paylanması normal paylanma qanununa tabedir. Membran potensialından fərqli olaraq membran müqavimətində bu qanunauyğunluq müəyyən edilmir.

2. Chara gymnophylla hüceyrələrinin ion kanalları modifikatorları və H^+ - ATF-aza inhibitoruna cavab reaksiyalarının təhlili göstərir ki, plazmolemma daxilində fəalliyətdə olan H^+ - nasosları kiçik müqavimətə malik gərginlik generatoru rejimində fəaliyyət göstərir.

3. Chara gymnophylla hüceyrələrinin membran potensialının mühitdə K^+ ionlarının qatılığından asılılığına əsasən plazmolemmmanın K^+ kanallarının fəallaşma diapazonu müəyyən edilmişdir.

4. Co^{2+} -in Chara gymnophylla plazmolemmasının hüceyrələrinə təsiri zamanı əsas bioelektrik effekt plazmolemmmanın depolyarlaşması və membran müqavimətinin artması olmuşdur. Co^{2+} -in Chara gymnophylla plazmolemmasının hüceyrələrinə təsiri zamanı plazmolemmmanın hiperpolyarlaşması və membran müqavimətinin artması Chara gymnophylla hüceyrələrinin hüceyrə membranı ilə qarşılıqlı təsirini əks etdirir.

ƏDƏBİYYAT SIYAHISI

Alvarez O Lattore, Biorhys J., 1978, 21, 1- 77

Bisson M. A. Calcium effects on electrogenic pumps and passive permeability of the plasma membrane of Chara Corallina. J. Membr. Biol., 1984, v.81, 59 -67

Болдырова А. А. Введение в биомембранологию. Издательство Московского университета. 1990, 260с.

Benz R., Frölich O., Lauger R., Montal M. Biochim. Biophys. Acta, 1975., 394, 323- 338.

Colombo R., Cerana R., Camattari G., Giramini L. Effect of divalent cations and heavy metals on ion channels of Arabidopsis thaliana. Abstr.popand poters ann.mett.soc.exp.biol., Top relevant to plant biol., Lancaster, 1996. v.47, p.1.

QOZ MEYVƏSİNİN HİSSƏLƏRİNDƏN ALINAN EKSTRAKTLARIN XEMİLÜMINESSENSİYA ÜSULU İLƏ ANTIOKSIDANT VƏ ANTİRADİKAL XÜSUSİYYƏTLƏRİNİN ÖLÇÜLMƏSİ

HƏMİDƏ MƏMMƏDOVA

BAKİ DÖVLƏT UNIVERSİTETİ

*Bakı Dövlət Universiteti, Biologiya fakültəsi, Biofizika və Molekulyar biologiya kafedrası
hamidamammadova93@gmail.com BAKI, AZƏRBAYCAN*

XÜLASƏ

Təqdim olunan tədqiqatda Azərbaycanın bölgəsi Şamaxıda yetişdirilmiş Qoz (*Juglans Regia* L.) növünün müxtəlif hissələrindən (Arakəsmə, qabıqlı ləpə, qabıqsız ləpə) hazırlanmış ekstraktların antioksidant (AO) və antiradikal (AR) xüsusiyyətləri araşdırılmışdır. İstifadə olunan qoz meyvəsi nümunələri xemilüminessensiya metodundan istifadə edərək ekstraktlar arasında müqayisə aparılmışdır. Təcrübəyə əsasən müəyyən olunmuşdur ki, bitki mənşəli təbii antioksidantlardan peroksidaza reaksiyalarının inhibitorları kimi istifadə etmək və bu formada təcrübələrin aparılmasına imkan yaradır

AÇAR SÖZLƏR: Sərbəst radikal-1, antioksidant aktivliyi-2, xemilüminessensiya üsulu-3

GİRİŞ

Orqanizmin normal metabolitik fəaliyyəti zamanı meydana gələn və hüceyrələrə hücum edərək strukturlarını pozan molekullar olan sərbəst radikallar (SR) bir sıra ciddi xəstəliklərə səbəb olur [1]. Müasir biologiyanın əsas problemlərindən biri sərbəst radikalların tədqiqi hesab olunur. Orqanizmdə bədənin stresə qarşı verdiyi reaksiya nəticəsində həmçinin radiasiya, siqaret, davamlı dərman qəbulu zamanı çoxlu miqdarda sərbəst radikallar əmələ gəlir. Bu radikallar yarandıqdan sonra zəncir reaksiyaları başlayır və bu reaksiyalar hüceyrə membranına zərər verərək zədələnmiş membran molekulları mutasiyaya və qeyri bərabər hüceyrə çoxalmasına yol açaraq bir sıra xəstəliklərin xərçəng, şəkərli diabet və s. gətirib çıxarır [2]. Bununla yanaşı qeyd etmək lazımdır ki, orqanizmdə antioksidləşdirici (AO) və antiradikal (AR) sistemlərdə mövcuddur. Həmin sistemlər sərbəst radikallara təsir göstərərək onları zərərsiz hala gətirir. Antioksidantlar orqanizmdə yaranması ilə bərabər kənardan qida vasitəsi ilə də orqanizmə daxil olunması təzkib olunmazdır. Yeyinti sənayesində quru meyvələrin o cümləqən qoz bitkisinin mükəmməl antioksidant qaynağı olduğu mövzusunda bir çox araşdırmalar vardır[3]. Bir sıra tədqiqatçılar bitkilərdən alınan təbii antioksidant və antiradikal birləşmələrin bəzi xəstəliklərin müalicəsində istifadəsi nəzərdən qaçılmamışdır. Belə bitkilərin Azərbaycanda çox olması məlumdur. Bir sıra yeyinti kimi istifadə olunan bitkilər vardır ki, onların tərkibində olan antioksidant və antiradikal aktivliyi təyin etmək üçün müxtəlif üsullardan istifadə olunur

Yuxarıda şərh olunanları nəzərə alaraq, tədqiqat işində məqsəd bitkilərdə antioksidant (AO) və antiradikal(AR) aktivliyin müəyyən edilməsidir.

1. Qoz (*Juglans Regia* L.) növünün müxtəlif hissələrinin (Arakəsmə, qabıqlı ləpə, qabıqsız ləpə) ekstraktın xemilüminessensiya üsulu ilə ölçülməsi

2. Qoz (*Juglans Regia* L.) növünün müxtəlif hissələrinin (Arakəsmə, qabıqlı ləpə, qabıqsız ləpə) ekstraktın xemilüminessensiya üsulu ilə ölçüldükdən sonra ekstraktların müqayisəsi

TƏDQIQAT METODU

Təqdim edilən işdə Azərbaycan bölgəsi Şamaxıda yetişdirilmiş Qoz (*Juglans Regia* L.) növünün müxtəlif hissələrinin (Arakəsmə, qabıqlı ləpə, qabıqsız ləpə) ekstraktından istifadə olunmuşdur. Ekstrakt bu üsulla hazırlanmışdır. 1 hissə qozun xırdalanmış hissəsinə 3 hissə həlledici (40%-li spirt məhlulu) əlavə olunaraq yeddi gün ərzində qaranlıq otaqda saxlanılmış, gündəlik çalxalanmışdır. Qozun hissələrinin ekstraktlarının antioksidant və antiradikal aktivliyinin

ölçülməsi üçün piroqallolun qıtıqotu peroksidazası əsasında H₂O₂ (hidrogen-peroksidlə) oksidləşməsinə əsaslanan xemilüminessensiya metodundan istifadə olunmuşdur. Xemilüminessensiya modeli sistemində katalizator bitkilər kim peroksidazadan (qıtıqotu bitkisinin kökünün 10%-li spirdə məhlulu), oksidləşən maddə kimi piroqalloldan, oksidləşdirici kimi isə hidrogen-peroksiddən(H₂O₂) istifadə olunmuşdur. Xemilüminessensiyanın intensivliyi Хемиллюминометр Lum-5773 qurğusunda qeyd edilmişdir.

Reaksiyanın sxemi aşağıdakı kimi tətbiq olunmuşdur

- 1) E+S+H₂O+H₂O₂-----Kontrol
- 2) E+S+H₂O+H₂O₂+Ekstrakt -----Antiradikal
- 3) E+S+H₂O+Ekstrakt+H₂O₂ ----- Antioksidant

Reaksiyanın optimal şəraitdə getməsi üçün piroqallolu 1*10⁻² M, H₂O₂ İN 5*10⁻⁴ M, qıtıqotu peroksidazası 3*10⁻⁵ M konsentrasiyasında götürülmüşdür [4].

NƏTİCƏ

Nümunələrin hər biri 100 µl olmaqla ümumilikdə sınaq şüşəsində 500 µl daxil edilərək qurğuya yerləşdirilmişdir.

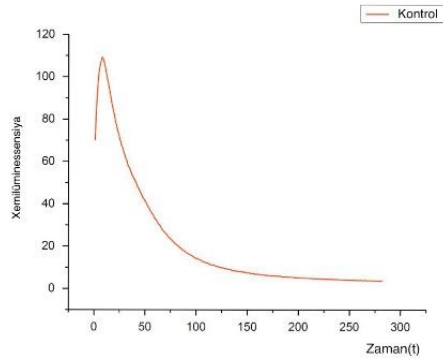

Şəkil 1.1. Kontrol----- E+S+H₂O+H₂O₂

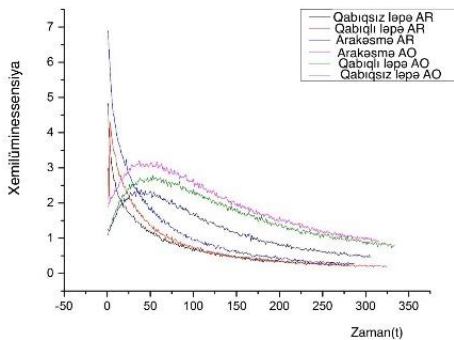

Şəkil 1.2. Antiradikal-----E+S+H₂O+H₂O₂+Ekstrakt, Antioksidant-----E+S+H₂O+Ekstrakt+H₂O₂

Təcrübə nəticəsində məlum olur ki, E+S+H₂O+H₂O₂ reaksiyası zamanı xemilüminessensiya çıxımı bir zirvəli əyri ilə müşayiət olunur. Yəni, reaksiya başlanan anda şüalanmanın çıxımı artmağa başlayır müəyyən həddə çatdıqdan sonra kinetik göstəricinin enməsi baş verir. Təcrübənin maksimal həddində reaksiyaya qoz hissəsinin ekstraktlarından əlavə olunduqda xemilüminessensiya çıxımı kontrol çıxımı ilə müqayisədə az olur. Qoz hissələrinin ekstraktları arasında müqayisəyə baxdıqda nəticə etibarilə qozun arakəsməsindən hazırlanmış ekstrakt qozun qabıqlı və qabıqsız ləpəsindən hazırlanmış ekstraktlardan daha yüksək antioksidant aktivliyə malik olduğu görüldü. Səbəb qozun arakəsməsində daha yüksək ümumi fenolitik tərkibinə

görə digər hissələrə nisbətən daha güclü antioksidant aktivliyə malik olmasıdır. Tədqiqat nəticəsində aydın olur ki, qozun hər üç hissəsinin ekstraktları Sərbəst radikalı söndürmə qabiliyyəti vardır və bunların arasında qozun arakəsməsindən hazırlanan ekstrakt daha çox antioksidant (AO) və antiradikal (AR) aktivliyə malikdir. [5].

Yuxarıda qeyd olunan təcrübələr bitki mənşəli təbii antioksidantlardan peroksidaza reaksiyalarının inhibitoru kimi istifadə edilməsinə imkan verir.

ƏDƏBİYYAT SIYAHISI

Wu Rf и др. 2005. Subcellular targetiny of oxidants during endo thelial cell migration. //Z- cell Biol. 171. 893-904

Fang FC и др. 2004. Antimicrobial reactive oxygen and nitrogen spectis concepts and controversies. //Nat. Rev Microbiol 2. 820-830

Karabulut H, Gülay MŞ. 2016. Serbest radikaller. MAKÜ Sag. Bil. Enst. Derg. 4(1): 50-59.

Velioglu YS, Mazza G, Gao L, Oomah BD. Antioxidant Activity And Total Phenolics In Selected Fruits, Vegetables, And Grain Products. Journal of Agricultural and Food Chemistry 1998; 46, 4113-4117

Wu X, Beecher GR, Holden JM, Haytowitz DB, Gebhardt SE, and Prior, R.L. Lipophilic And Hydrophilic Antioxidant Capacities Of Common Foods In The United States. Journal of Agricultural and Food Chemistry 2004; 52: 4026-4037.

BUĞDA BITKISİNƏ ARAN ZONASINDA TƏBII EKOLOJİ ŞƏRAITIN TƏSİRİ

LEYLA ƏHMƏDOVA

Mingəçevir Dövlət Universiteti
Mühənislik/Ekologiya mühəndisliyi
leyla.ahmadova.www@gmail.com
MINGƏÇEVİR, AZƏRBAYCAN

VÜSALƏ MUSTAFAYEVA

Mingəçevir Dövlət Universiteti
Mühəndislik/Fizika və Ekologiya
vusalamustafayeva81@mail.ru
MINGƏÇEVİR, AZƏRBAYCAN

XÜLASƏ

Quraqlıq stresinə bitkilərin göstərdiyi müqavimət, bitkilər tərəfindən qida maddələrinin daha yaxşı istifadə edilməsi mənasına gəlir. Böyümək mövsümündə buğda bitkilərinin vizual qiymətləndirilməsi bunu əyani şəkildə göstərdi.

Açar sözlər: humus, genotip, quraqlıq Buğda (*Triticum aestivum* L.) dünyada ən çox vacib olan taxıl növlərindən biridir. Dünyadakı istehsalı və qarğıdalı bu növ düyüdən sonra üçüncü yeri tutur. Buğdanın becərilməsinin böyük üstünlüyü yüksək məhsuldarlıq səviyyəsi, qiymətli kimyəvi tərkibi, geniş imkanları istehlak məqsədləri, xüsusilə istehsal üçün un və yem məqsədlərinin olmasıdır. Dünyada iki forma buğda əkilir: payızlıq və yazlıq buğda. Ən yaxşısı bölgələrdə gec artan intensivliyi ilə yazlıq buğdanın becərilməsinə marağın artmasıdır. Lakin, ərazini məhdudlaşdıran daha güclü kənarçıxmalarda mövcuddur ki, onun becərilməsi (digər bahar dənli bitkilər kimi), əsasən məhsuldarlığın daha aşağı səviyyədə olması ilə əlaqədardır. Payızlıq buğdanın məhsuldarlığı qışla əlaqədar azalır, əsasən qısa müddətdə böyüdüüyü mövsümdən əldə edilən nəticələrə görə yazda quraqlığa daha az müqavimət göstərir. Payızlıq buğdanın keyfiyyəti, yazlıq buğdanın taxıl keyfiyyətindən daha yüksəkdir. Ancaq bu faktın da vurğulanması lazımdır ki, keyfiyyət baxımından yazlıq buğdanın, payızlıq sortlar üzərində üstünlük təşkil etməsi indi

əvvəlki onilliklərlə müqayisədə az əhəmiyyətli. Qeydə alınmış çeşidlər arasında payızlıq buğdanın yalnız bəzi növləri genetik olaraq müəyyən edilmiş yüksək keyfiyyətli taxilla səciyyələndirilir.

Tədqiqat mərkəzlərində sahədə təcrübələr həyata keçirildi, yazlıq buğdanın yararlılığını öyrənmək üçün payız əkini üçün formalar yaradıldı. Bunlar arasında payız əkinində yaz əkininə münbit şərait yaradan bir sıra parametrlər aşkarlandı. Xüsusilə bunlar böyümə mövsümünün uzanması (BBCH - 22) və artma (BBCH - 32) fazadır. (5) . Bu müəlliflərə görə yazlıq buğdanın əkin müddətində əhəmiyyətli üstünlüyü yaz quraqlığında bitkinin müqavimətinin artmasıdır.

Məşhur elmi məqalələr yazda əkilən məhsullar qrupunun payız müddətindəki növlərə nisbətən böyük olduğunu göstərir. Fermerlər əsasən sahəni gec tərək edən bitkilərdən sonra, məsələn, kartof, çuğundur və qarğıdalı sortların əkin tarixinə qərar verirlər. Buna görə bu növlərə adətən "alternativ buğda" deyilir. Bununla əlaqədar bu termin çeşidlərdən elmi müəlliflər də istifadə edirlər. Əhəmiyyətli qış və yaz genotipləri arasındakı fərq yazlıq bitkilərin daha yüksək temperatur tələb etməsidir. Qış buğda toxumu qısamüddətli temperatur azalmasına 4 °C - 12 °C-yə tab gətirə bilir. (3)

Yazda əkilən payızlıq dənli bitkilərinin toxumları normal cücərir, lakin çiçək açmır. Beləliklə, xarici şəraitin faydalı olmasına baxmayaraq toxum buraxmırlar. Qış dövründən keçmədən payızlıq buğda (vernalizasiya) tamamilə normal inkişaf edə bilməz. Müvafiq inkişaf mərhələlərində və uyğun ətraf mühit şəraitində baş verən fizioloji, kimyəvi və fiziki reaksiyaları, bitki hüceyrə quruluşunun modifikasiyasının nəticəsidir. Bu proses sərtləşmə və ya uyğunlaşma adlanır.

Təcrübələrin həyata keçirildiyi torpaqlarda K₂O - nun tərkibi çox yüksək səviyyədə idi, həmçinin P₂O₅ tərkibi çox yüksək səviyyədə idi. Torpaq yüksək maqnezium tərkibi ilə xarakterizə olunurdu. Təhlillər bunu göstərdi ki, torpaq qələvi idi. Torpağın pH dəyəri 7,5 idi və buğda yetişdirmək üçün uyğun idi.

Payız əkini dövründən sonra yazlıq buğdanın daha yüksək məhsuldarlığı, şübhəsiz ki, əsasən su çatışmazlığı ilə əlaqəli olaraq bitkilərin yaz dövrünün stresinə daha yaxşı müqavimət göstərməsi ilə əlaqədardır. Öz araşdırmalarımızın kök sisteminə aidiyyəti yox idi, lakin güman etmək lazımdır ki, yağıntı çatışmazlığı olduğu dövrdə bitkilərin daha yaxşı kök salması bu stressdən xilas olmaq üçün (Polşa iqlimində bu normaldır və hər tədqiqat ilində baş vermişdir) daha yaxşıdır. Sınaqlar zamanı məlum olmuşdur ki, çox yaxşı buğdanın məhsuldarlığı torpaq keyfiyyəti II dərəcə olan orta torpaqlarda qurulmuşdur. Yüngül pH və ortalama bir humus tərkibli tipik qəhvəyi torpaqlardır. Tərkibində az miqdarda fosfor, kalium və maqneziumun orta miqdarı var.

Nəticə

Hər bir rayonun təbii şəraiti və coğrafi mövqeyindən asılı olaraq, səpin müddəti, səpin üsulu, tətbiq olunan aqrotexnikadan və sortun bioloji xüsusiyyətlərindən əlaqəli şəkildə səpin norması dəyişdirilir. Səpin daha optimal müddətdən tez aparıldıqdan səpin normasını nisbətən azaltmaq, gec aparıldıqda artırmaq lazımdır.

ƏDƏBİYYAT SIYAHISI

1. Cacak-Pietrzak, G., Ceglińska, A., & Jończyk, K. (2015). Wartość wypiekowa mąki z ziarna odmian pszenicy uprawianych w ekologicznym systemie produkcji (The baking value of flour from grains of wheat cultivars cultivated in an ecological production system). *Zeszyty Problemowe Postępów Nauk Rolniczych*, 576, 23–32. (in Polish).
2. İsmayilov M.M. Taxılçılıqda məhsuldarlığı yüksəldən və ekoloji təmiz məhsul istehsalının təmin edən aqrotexniki tədbirlərin öyrənilməsi. Bakı, 2002.
3. İsmayilov M.M., Məmmədov Q.Y. "Bikiçilik" Bakı 2012
4. Listowski, A. (1963). *Szczegółowa uprawa roślin* (Detailed Plant Cultivation), (in Polish).
5. Rudnicki, F., Jaskulski, D., & Dębowski, G. (1999). Reakcje odmian pszenicy jarej na termin siewu i nawożenie azotem w warunkach posusznych (Reactions of spring wheat varieties to the sowing date and nitrogen fertilization in dry conditions). *Roczniki Nauk Rolniczych*, A, 114 (3-4), 97–107. (in Polish).

ÇƏTİRÇİÇƏKKİMİLƏR (*APIACEAE* LINDL.) FƏSİLƏSİNƏ AİD BƏZİ NÖVLƏRDƏ ALKALOIDLƏR

BƏNÖVŞƏ ƏLİYEVƏ

Bakı Mühəndislik Universiteti
Pedaqoji /Biologiya müəllimliyi
beliyeva1@std.beu.edu.az
BAKİ, AZƏRBAYCAN

DİLARƏ XƏLİLOVA

Bakı Mühəndislik Universiteti
Pedaqoji /Biologiya müəllimliyi
dxelilova@std.beu.edu.az
BAKİ, AZƏRBAYCAN

NƏZAKƏT CAHANGİROVA

Bakı Mühəndislik Universiteti
Pedaqoji /Biologiya müəllimliyi
ncahangirova@std.beu.edu.az
BAKİ, AZƏRBAYCAN

NURANƏ QASIMOVA

Bakı Mühəndislik Universiteti
Pedaqoji /Biologiya müəllimliyi
nqasimova2@std.beu.edu.az
BAKİ, AZƏRBAYCAN

XÜLASƏ

Alkaloidlər farmakoloji cəhətdən aktiv birləşmələr kimi təyin olunan ikincili metabolitlərdir. Bir neçə ümumi amin turşusunun birləşməsindən sintez olunur: lizin, tirozin və triptofan. Bitkilərdə 12 mindən çox, və çiçəkli bitkilərin növlərinin isə 20% -də alkaloidlər vardır. Bitkilərdə alkaloidlər, ümumiyyətlə, sirkə turşusu, molat turşusu, laktat turşusu, sitrat turşusu, oksalat, tartarik, tannin və digər turşular kimi üzvi turşuların duzları kimi mövcuddur. Bəzi zəif əsaslı alkaloidlər (nikotin kimi) təbiətdə sərbəst halda olur. Bir neçə alkaloid də qlükoza, ramnoza və qalaktoza kimi şəkərin glükozidləri, məsələn, solanum qrupunun alkaloidləri (solerin), amidlər (piperin) və üzvi turşuların esterləri (atropin, kokain) kimi olur. Alkaloidlər ümumiyyətlə yarpaqlar, qabıqlar və ya köklər kimi xüsusi orqanlarda toplanır. Məsələn, nikotin köklərdə sintez olunmasına baxmayaraq, bir tütün bitkisinin bunun 85% -i yarpaqlarda meydana gəlir. *Anacardiaceae*, *Apiaceae*, *Fabaceae*, *Asteraceae*, *Solanaceae* fəsilələrində alkaloidli bitkilərə rast gəlinir. Ağaclardan alınan alkaloidlər arasında kinkona alkaloidləri malyariyanın müalicəsində istifadə edildiyi üçün ən məşhurdur.

AÇAR SÖZLƏR: Alkaloidlər, Efir yağları, Çətirçiçəkkimilər (*Apiaceae*)

GİRİŞ

Çətirkimilər (lat.*Apiaceae*) və ya çətirçiçəkkimilər (lat.*Umbelliferae*) çətirçiçəklilər sırasına aid olan bitki fəsiləsidir. 300 cins və 3500-4000 növün daxil olduğu fəsilənin nümayəndələrinə arktik iqlim qurşağı istisna olmaqla, bütün dünyada rast gəlinir. Azərbaycanda isə çətirkimilər fəsiləsinin 67 cins və 183 növü yayılıb. Bu fəsilədən olan bitkilər daha çox mülayim iqlim qurşağına uyğunlaşıb və rast gəлиндikləri ərazidə kosmopolitdirlər. Növləri bir, iki, çoxillik ot, yarımkol və kol bitkiləridir. Fəsiləyə xas xüsusiyyətlərdən biri mil və saçaqlı kök sistemidir.

Çiçəkləri isə, əsasən, mürəkkəb çətir çiçək qrupunda toplanır, lakin bəzi növlərdə sadə çətir (*Astrantia*) və başcıq (*Eryngium*) çiçək qruplarına da rast gəlmək mümkündür. Çətirçiçəkkimilər fəsiləsinin çiçək düsturu K(5)L(5)E(5)D(2) şəklindədir. Tərkibindəki alkaloidlərə görə bəzi növləri dərman sənayesində geniş istifadə olunur.

TƏDQIQAT METODU

Bitkilər “Azərbaycan Florası” VI cild (səh.357-390) kitabına əsasən təyin olunmuş, əhəmiyyəti ədəbiyyata əsasən icmal olunmuşdur.

Cədvəl 1. Çətirçiçəkkimilər (*Apiaceae*Lindl.) fəsiləsinin növlərinin tərkibindəki alkaloidlərin miqdarı

Bitkilərin adı		Tərkibindəki ümumi alkaloidlərin miqdarı
Latin	Azərbaycan	
<i>Anethum graveolens L.</i>	Ətirli şüyüd	1,76±0,09
<i>Carium carvi L.</i>	Adi zirə	2,37±0,09
<i>Coriandrum sativum L.</i>	Çöl keşnişi	1,67±0,14
<i>Cuminum cyminum L.</i>	Cirə	1,80±0,06
<i>Foeniculum vulgare</i>	Razyana	1,63±0,09
<i>Pimpinella confusa Woron.</i>	Qatışıq yalançı cirə	2,06±0,09
<i>Petroselinum crispum (Mill.)Nym</i>	Cəfəri	2,10±0,06

NƏTİCƏ

Cədvəl 1-də göstərilən növlər tərkibindəki alkaloidlər, efir yağları və digər kimyəvi birləşmələrə görə müalicəvi əhəmiyyət daşıyır.

Ətirli şüyüd (lat. *Anethum graveolens*) daha çox qida və dərman əhəmiyyətinə malikdir. Qida məqsədi ilə şüyüdün bir və ya ikiillik cavan yerüstü hissələri istifadə olunur. Şüyüd bitkisinin tərkibi efir yağları, B3, C və s. vitaminlər və Na, K, P kimi maddələrlə zəngindir. Bitkinin toxumlarından hazırlanan maye süd verən analarda südün miqdarını artırır. Həmçinin şüyüd mədə və bağırsaqdakı qaz probleminin qarşısını alır, qadınlarda yumurtalıq ağrılarına yaxşı təsir edir, amma qeyd etmək lazımdır ki, hamilə qadınlara davamlı olaraq istifadə uyğun deyil. Xalq təbabətində bitkidən hipertoniya əleyhinə, yuxusuzluğun qarşısını almaq və ağrıkəsici kimi istifadə edilir.

Adi zirə (lat. *Carum carvi*) çətirçiçəkkimilər (lat. *Apiacea*) fəsiləsinə aid olan ikiillik ot bikişidir. Çiçəkləri mürəkkəb çətir şəklində yerləşmişdir, ləçəkləri ağdır və ya çəhrayı rəngdədir. Tərkibi flavonoidlər, efir yağları, steroidlər və digər bioloji fəal maddələrlə zəngindir. Zirə, ürək yanması, ürək bulanması, iştahsızlıq və mədə və bağırsaqların yüngül spazmları daxil olmaqla həzm problemləri üçün istifadə olunur. Zirə yağı, həmçinin sidik idarəsini yaxşılaşdırmaq, bədəndəki bakteriyaları öldürmək və qəbizliyi aradan qaldırmaq üçün istifadə olunur. Qadınlar menstruasiyanı başlatmaq və menstrual ağrıları yüngülləşdirmək üçün zirə yağı istifadə edirlər. Həmçinin ana südünü artırmaq üçün də istifadə edilir.

Çöl keşnişinin (lat. *Coriandrium sativum*) hündürlüyü şəraitdən asılı olaraq 130 sm və daha artıq olur. Xırda, bir evli, ikicinsli çiçəkləri mürəkkəb çətir şəklində gövdəsinin başında yerləşir. Çiçəkləri ilk öncə sadə çətirli, sonra isə 3-5-ci sıralarında baş gövdə və budaqların uclarında yerləşən mürəkkəb çətir əmələ gətirir. Keşnişin meyvələrində 1 %-ə qədər efir yağı, 10 %-ə qədər piyli yağ və 10 - 16 % zülal maddələri vardır. Keşnişin meyvələrindən alınan efir yağı xoşa gələn ətirli iyə malikdir. keşnişin meyvəsindən ətirli ədviyyat kimi, eləcə də uşaqlarda tez-tez baş verən qarın ağrılarında istifadə olunur. Bu məqsədlə keşnişin meyvələrini nanə yarpağı ilə bir yerdə çay hazırlayıb uşaqlara içirirlər.

Cirə (lat. *Cuminum cyminum*) 40-60 sm hündürlüyündə birillik ot bitkisi. Cirə bitkisi zəngin kimyəvi tərkibə malikdir, belə ki, bitki zülal, karbohidrat, yağ (doymamış), A, B, və E vitaminləri, dəmir və s. kimi maddələrlə zəngindir. Cirə bitkisi müalicəvi əhəmiyyətə malikdir və

toxumlarından dərman istehsalında geniş istifadə olunur. İshal, bağırsağ spazmları, qaz kimi həzm sistemi problemlərində, qanın laxtalanmasını zəiflətməkdə və qanda şəkərin miqdarını azaltmaqda cirə bitkisi əhəmiyyətli hesab edilir. Həmçinin bu bitkidən bəlgəmgətirici, iştah artırıcı, sidik qovucu və astma əleyhinə də müalicə məqsədilə istifadə olunur.

Razyana (lat. *Foeniculum vulgare*) çətirçiçəkkimilər (lat. *Apiaceae*) fəsiləsinə aid olan, tibbi və aromatik əhəmiyyətə malik çoxillik ot bitkisidir. Bitkinin tərkibi efir yağları və zülallarla zəngindir. Razyana bitkisi mədə-bağırsağ problemlərində, menstruasiya tsikli pozuntularında, həmçinin, yuxarı tənəffüs sistemi xəstəliklərində və bəzi göz problemlərində müalicə qabiliyyətinə malik bitkilərdəndir. Həmçinin hamilə qadınlarda doğum prosesini asanlaşdırmaq və sonrasında ana südünü artırmaq üçün də razyana bitkisindən istifadə əhəmiyyətli hesab olunur.

Qatışıq yalançı cirə (lat. *Pimpinella anisum*) birillik ot bitkisi olub, 30-60 sm hündürlüyə qalxa bilir. O, qalın kökə və düz, möhkəm gövdəyə malikdir. Bitki, əsasən, toxumlarına görə istifadə olunur. Yetişmiş cirəgülü toxumları tünd rəngdə olur. Qatışıq yalançı cirə toxumlarının tərkibi efir yağları ilə zəngindir. Bu yağlar onun gözəl qoxuya malik olmasına səbəb olur. Bu bitkidən alınan efir yağlarından ağciyər, bronx xəstəlikləri, astma, səsin batması, səsin xırıldaması, qızdırmanın yüksəlməsi, orqanizmi ayıldıcı, həzmi və iştahı normallaşdırıcı məqsədlə istifadə edilir. Cirə yağı bronxların selikli qişalarında olan qıcıqlanmaları, selikli qişalarda yığılıb qalan artıq seliynin xaric olmasını sürətləndirir. Qatışıq yalançı cirə toxumları nazik bağırsaqlarda baş verən spazmların qarşısını alır, yoğun bağırsaqlardakı sayə əzələ toxumasının möhkəmlənməsinə səbəb olur. O, nəfəsalmanı asanlaşdırır, boğulma tutmalarının sayının azalmasına səbəb olur. Cirə bağırsağ qanaxmalarının, ağırlı aybaşının, şüalanmanın, əsəb səbəbli depresyanın, əsəb səbəbli baş verən qusmaların, miqrenin aradan qalxmasına səbəb olur. O astmanın və sinqa xəstəliyinin sağlamlasını sürətləndirir.

Cəfəri (lat. *Petroselinum crispum*) birillik ot bitkisidir. Cəfəri kök və yarpaq növlərinə ayrılır. Yarpaq cəfəri kök əmələ gətirmir. Kök cəfərinin tərkibində 15% quru maddə, o cümlədən, 10,7% karbohidrat, 1,5% zülal, 0,8% mineral maddə, 35 mq% C vitamini vardır. Cəfərinin yarpağında quru maddənin miqdarı kökündə olduğu kimidir. Lakin zülal və sellüloza 2 dəfə çox, mineral maddələr isə 2 dəfə azdır. Cəfərinin yarpağında 190 mq% C vitamini, 10 mq% karotin, həmçinin B1 və B2 vitaminləri vardır. Cəfəri toxumunda 2,7%, kökündə 0,05%, yarpağında isə 0,3% efir yağı vardır. Tərkibindəki kimyəvi birləşmələr sayəsində cəfəri tibbi cəhətdən faydalı bitki hesab olunur. Beləki, astma, menopoz problemlərində, qan azlığı və zəhərlənmələr zamanı, həmçinin qaraciyər və damarların təmizlənməsində cəfəridən istifadə olunur.

ƏDƏBİYYAT SİYAHISI

“Azərbaycan Florası” VI cild. Azərbaycan SSR Elmlər Akademiyası Nəşriyyatı. Bakı-1955. Səh.357-390

Elşad Qurbanov. Ali bitkilərin sistematikası. Bakı.2009

Nurəddin Əliyev. Azərbaycanın dərman bitkiləri və fitoterapiya. Bakı.1998

<http://biodiversity.az>

<https://www.researchgate.net>

AZƏRBAYCANIN DƏRMAN VƏ AROMATİK *SALVIA* L. (*LAMIACEAE*) NÖVLƏRİNİN XÜSUSİYYƏTLƏRİ

ÜLKƏR ALIYEVA

AMEA Botanika İnstitutu
Sistematika və biomüxtəliflik şöbəsi
ulkereldaraliyeva@gmail.com
BAKI, AZƏRBAYCAN

RƏŞAD SƏLİMOV

AMEA Botanika İnstitutu
Sistematika və biomüxtəliflik şöbəsi
resad_selimov@yahoo.com
BAKI, AZƏRBAYCAN

XÜLASƏ

Dərman və aromatik bitkilər istər xalq təbabətində qədim zamanlardan bəri müxtəlif xəstəliklərin müalicəsində, istərsə də son yarım əsrdə ərzaçılıq sənayesi və əlaqədar sahələrdə geniş istifadə olunur. Dərman bitkiləri üzərində son illərdə aparılan tədqiqatlar nəticəsində onlara olan tələbat, laboratoriya şəraitində sintez olunmuş sintetik dərmanlara nisbətən artmaqdadır. Bunun əsas səbəblərindən biri bu sintetik dərmanların orqanizmdə morfo-fizioloji dəyişikliklər və əksər hallarda morfo-genetik pozuntulara yol açmasıdır. Digər tərəfdən isə dərman və aromatik tərkibli bitkilərin eyni vaxtda bir neçə təbii təsirə malik olması və bir çox ölkələrin florasında geniş yayılmış bu bitkilərdən istifadə edərək daha asan və ucuz başa gələn müalicə üsulu əldə etmək istəkləridir. Azərbaycan florasında dərman və aromatik bitkilər 178 fəsiləyə aid ~1550 növlə təmsil olunurlar ki, bu da respublikamızın florasına daxil olan ümumi bitki növlərinin ~34,3%-ni təşkil edir. Həm özünün növ sayına görə, həm də tərkibindəki dərman və aromatik bitkiləri ilə zəngin ən böyük fəsilələrindən biri dalaşkimilər *Lamiaceae* Lindl.-dir. Bu fəsilənin cinslərindən olan *Salvia* L. növləri dərman və aromatik xüsusiyyətlərinə malik olub, tərkibində terpenoidlər, flavanoidlər, antosianlar, tanenlər sterollar, karatinoidlər və kumarin tipli birləşmələri ehtiva etməkdədir. Bu xüsusiyyətlərini və Azərbaycan florasında zənginliyini nəzərə alaraq tədqiqat üçün *Salvia* L. (*Lamiaceae*) cinsininin dərman və aromatik bitkiləri götürülmüş, Azərbaycanda ilk dəfə olaraq cins səviyyəsində tədqiqatlar araşdırılmışdır. Bunun üçün Azərbaycan və həmsərhəd ölkələrin florasında olan müvafiq növləri müqayisə edilmiş, onların dərman və aromatik növləri təhlil edilmişdir. Bu tədqiqatlarımız davam etməkdədir. Son nomenklatur dəyişikliklər nəzərə alınmaqla *Salvia* L. cinsinə aid 13 növ dərman və aromatik, 1 növ yalnız dərman və 4 növün isə yalnız aromatik bitki növləri müəyyən olunmuşdur.

AÇAR SÖZLƏR: *Salvia*, Azərbaycan, dərman, aromatik

GİRİŞ

Dünyanın bioloji müxtəliflik qaynar nöqtələrindən biri olan Qafqaz florasının ümumi növlərinin ~64%-ni Azərbaycan florası təşkil edir. Azərbaycan florasında dərman və aromatik bitkilər 178 fəsiləyə aid ~1550 növlə təmsil olunurlar ki, bu da respublikamızın florasına daxil olan ümumi bitki növlərinin ~34,3%-ni təşkil edir. Həm özünün növ sayına görə, həm də tərkibindəki dərman və aromatik bitkiləri ilə zəngin ən böyük fəsilələrindən biri dalaşkimilər (*Lamiaceae* Lindl.) fəsiləsinin *Salvia* L. (*Lamiaceae*) cinsi dərman və aromatik xüsusiyyətlərinə malik olub, tərkibində terpenoidlər, flavanoidlər, antosianlar, taninlər, steriollar, karatinoidlər və kumarin tipli birləşmələri ehtiva etməkdədir.

Salvia L. cinsin bu xüsusiyyətlərini və Azərbaycan florasında zənginliyini nəzərə alaraq tədqiqat üçün *Salvia* L. (*Lamiaceae*) cinsini götürülmüşdür Sürvə və ya adaçayı (*Salvia*) L.

növlərinin miqdarına görə dalaşkimilər (Lamiaceae) və ya dodaqçiçəklilər (*Labiatae*) fəsilənin digər cinslərindən üstünlük təşkil edir. Şərq və qərb yarımkürələrində müstəsna müxtəlifliyi ilə fərqlənən *Salvia* L. (*Lamiaceae*) cinsinin 900-dən çox növü yayılmışdır. Azərbaycan florası çoxcildliyində cinsin Qafqazda 40 növün, Azərbaycanda 27 növünün, o cümlədən onlardan ikisinin mədəni əkin şəraitində yayıldığı qeyd olunmuşdur (Rzazade 1957). Son nomenklatur dəyişiklikləri əks etdirən tədqiqatlarda isə cinsin Azərbaycanda 35 növün və 3 yarımnövün olduğu göstərilir (Salimov et al, 2018). Azərbaycan florasında rast gəlinən növlərdən 3-ü mədəni əkin şəraitində becərilir.

Bu cinsin nümayəndələri tropik və mülayim bölgələrdə aşkar edilmişdir (Özdemir and Senel, 1999). *Salvia* L. cinsinə aid olan növlər güclü efir yağlara malik olub, çox illik otlar və ya kollar, nadir hallarda iki və ya bir illik bitkilərdir (Seçmen ve digərleri, 1998). *Salvia* L. cinsinin nümayəndələri qədim dövrdən bəri bilinən və önəmini bu günə qədər itirməyən tibbi xüsusiyyətə malikdir (Özdemir and Senel, 2001). Sürvə, xalq təbabətində antibakterial, mədə, diüretik, spazmolitik, antiseptik, hemostatik, stimullaşdırıcı və karminativ vasitə kimi, həmçinin tonzillit (angina), öskürək, soyuqdəymə və yaraların müalicəsində istifadə olunur. *Salvia* L. növləri diterpen qaynağı olub bəzi bakteriya növlərinə qarşı güclü bir antibakterial təsirə malikdir (Ulubelen et al, 2001).

Bu tədqiqatın məqsədi Azərbaycanda ilk dəfə olaraq *Salvia* L. cins səviyyəsində araşdırılmış, dərman və aromatik növləri təhlil edilmişdir. Eyni zamanda Azərbaycan florasında rast gəlinən dərman və aromatik növləri qonşu ölkələrin florası ilə müqayisə olunmuşdur.

TƏDQIQAT METODU

Azərbaycan Mill Elmlər Akademiyasının Botanika İnstitutunun Herbari Fondunda (BAK) saxlanılan herbari nümunələri təftiş olunmuş, Azərbaycanın və həmsərhəd ölkələrin florası təhlil edilmiş, müxtəlif illərdə ayrı-ayrı müəlliflər tərəfindən təbiətdə aparılan monitoring nəticələri nəzərdən keçirilmişdir.

NƏTİCƏ

Salvia L. (*Lamiaceae*) aromatik və dərman növlərinin tərkibinə görə Azərbaycan florasında özünəməxsus bir yerə malikdir. Azərbaycan florasında *Salvia* L. cinsinin 14 növü dərman xüsusiyyətinə malikdir. *Salvia* cinsinin nümayəndələrindən dərman məqsədi ilə mədə, diüretik, spazmolitik, antiseptik, hemostatik, stimullaşdırıcı və karminativ vasitə kimi, həmçinin tonzillit (angina), öskürək, soyuqdəymə, gıngivit (damağın selikli qişasının iltihabı), yüksək təzyiq, diş ağrısı xəstəliklərində istifadə olunur. Azərbaycan florasında yayılmış *Salvia* L. cinsinin 17 növü aromatik xüsusiyyətə malikdir. Həm dərman, həm də aromatik xüsusiyyətə malik olan *Salvia officinalis* L. növü mədəni əkin sahəsində becərilir. *Salvia officinalis* tərkibində sineol (%24.80), kamfor (%10.09), borneol (%11.10) üstünlük təşkil edir. *S.karabachensis* Pobed yalnız dərman bitkisi kimi göstərilərsə də digər dərman xüsusiyyətinə malik olan növlər həm də aromatik xüsusiyyətə malikdir. *S. beckeri* Trautv, *S. ceratophylla* L., *S. garedjii* Troitsky, *S. limbata* C.A.Mey. növlərinin isə yalnız aromatik xüsusiyyəti qeyd edilmişdir. 13 növ həm aromatik həm də dərman xüsusiyyətinə malikdir. Azərbaycan florasında olan dərman və aromatik növlər qonşu ölkələrin florası ilə müqayisə edilmişdir.

Cədvəl 1. *Salvia* L. (*Lamiaceae*) cinsinin Azərbaycan florasında olan dərman növlərinin qonşu ölkələrin florası ilə müqayisəsi.

Növlər	Azərbaycan	Gürcüstan	Ermənistan	İran	Türkiyə
<i>S. aethiopsis</i> L.	+	+	-	+	-
<i>S. glutinosa</i> L.	+	+	-	+	+
<i>S. hydrangea</i> DC.ex Benth	+	-	+	+	+
<i>S. karabachensis</i> Pobed.	+	-	-	-	-
<i>S. officinalis</i> L.	+	-	+	-	+
<i>S. pachystachya</i> Trautv.	+	-	-	+	-
<i>S. sclarea</i> L.	+	+	+	+	+
<i>S. spinosa</i> L.	+	-	+	+	+
<i>S. tesguicola</i> Klok & Pobed	+	-	-	-	-
<i>S. verbascifolia</i> M.B.	+	+	+	+	+
<i>S. verbenaca</i> L.	+	-	-	-	+
<i>S. verticillata</i> L.	+	+	+	+	+
<i>S. virgata</i> Jacq.	+	+	+	+	+
<i>S. viridis</i> L.	+	+	+	+	+
<i>Cəmi</i>	14	7	8	10	10

Azərbaycan florasında yayılmış *Salvia* L. cinsinin dərman növlərinin qonşu ölkələrin florası ilə müqayisəsi nəticəsində *S. sclarea* L., *S. verbascifolia* M.B., *S. verticillata* L., *S. virgata* Jacq., *S. viridis* L. növlərinin həmsərhəd ölkələrinin florasında qeydə alındığı, *S. tesguicola* Klok & Pobed., *S. karabachensis* Pobed. dərman növlərinin isə yalnız Azərbaycan florasında yayıldığı müəyyən olunmuşdur. Floramızda yayılan *Salvia* L. cinsinin dərman növlərindən 4 növə Türkiyə florasında, 4 növə İran florasında, 7 növə Gürcüstan florasında, 6 növə isə Ermənistan florasında rast gəlinir.

Azərbaycan florasında olan *Salvia* L. cinsinin aromatik növləri qonşu ölkələrin florası ilə müqayisə olunmuşdur.

Cədvəl 2. *Salvia* L. (*Lamiaceae*) cinsinin Azərbaycan florasında olan aromatik növlərin qonşu ölkələrin florası ilə müqayisəsi.

Növlər	Azərbaycan	Gürcüstan	Ermənistan	İran	Türkiyə
<i>S. aethiopsis</i> L.	+	+	-	+	-
<i>S. ceratophylla</i> L.	+	-	+	+	+
<i>S. beckeri</i> Trautv.	+	-	-	-	-
<i>S. glutinosa</i> L.	+	+	-	+	+
<i>S. hydrangea</i> DC.ex Benth	+	-	+	+	+
<i>S. garedji</i> Troitzk	+	+	-	-	-
<i>S. limbata</i> C.A. Mey.	+	+	+	+	+
<i>S. officinalis</i> L.	+	-	+	-	+
<i>S. pachystachya</i> Trautv.	+	-	-	+	-
<i>S. sclarea</i> L.	+	+	+	+	+
<i>S. spinosa</i> L.	+	-	+	+	+
<i>S. tesguicola</i> Klok & Pobed	+	-	-	-	-
<i>S. verbascifolia</i> M.B.	+	+	+	+	+
<i>S. verbenaca</i> L.	+	-	-	-	+
<i>S. verticillata</i> L.	+	+	+	+	+
<i>S. virgata</i> Jacq.	+	+	+	+	+
<i>S. viridis</i> L.	+	+	+	+	+
<i>Cəmi</i>	17	9	10	12	12

Azərbaycan florasında yayılmış *Salvia* L. cinsinin aromatik növlərinin qonşu ölkələrin florası ilə müqayisəsi nəticəsində *S. limbata* C.A. Mey., *S. sclarea* L., *S. verbascifolia* M.B., *S. verticillata* L., *S. virgata* Jacq., *S. viridis* L. növləri müqayisənin aparıldığı ölkələrin hər birinin florasında rast gəlinməyi müəyyən olunmuşdur. *S. beckeri* Trautv., *S. pachystachya* Trautv., *S. tesguicola* Klok & Pobed növləri isə müqayisə olunan ölkələrin florasında rast gəlinmir.

Azərbaycan florasında yayılmış *Salvia* L. cinsinin dərman və aromatik növlərinin anatomik-morfoloji tədqiqatlar davam edir.

ƏDƏBİYYAT SIYAHISI

- Рза-заде Р.Я. (1957) Род *Salvia*. Флора Азербайджана. Баку: Изд-во АН АзССР, 7: 330–352.
- Seçmen, Ö., Gemici, Y., Görk, G., Bekat, L. ve Leblebici, E., 1998. Tohumlu Bitkiler Sistematigi, 5. Baskı. E.Ü. Fen Fak. Yayın., Bornova-İzmir: 276-279-280, 1998.
- Özdemir, C. and Senel, G., 1999. The Morphological, Anatomical and Karyological Properties of *Salvia sclarae* L., Tr. J. of Botany 23: 7-18, 1999.
- Özdemir, C. and Senel, G., 2001. The Morphological, Anatomical and Karyological Properties of *Salvia forskahlei* L. (Lamiaceae) in Turkey. Journal of Economic and Taxonomic Botany, No:19. 297-313, 2001
- Ulubelen, A., Öksüz, S., Topçu, G., Gören, A.C., and Voelter, W., 2001. Antibacterial diterpenes from the roots of *Salvia blepharochlaena*, Journal of Natural Products, 64(4): 549-551, 2001.
- Salimov et al. 2018. Vascular plants of Azerbaijan: a nomenclatural update and survey of Lamiaceae L. Plant & Fungal Research (2018) 1(1): 69-85

AZƏRBAYCANIN BƏZİ SCUTELLARIA L. (LAMIACEAE) NÖVLƏRİNDƏ YARPAQ TRIXOMLARININ MORFOLOGİYASI

RƏŞAD SƏLİMOV

AMEA Botanika İnstitutu

Sistematika və biomüxtəliflik şöbəsi

resad_selimov@yahoo.com

BAKI, AZƏRBAYCAN

XÜLASƏ

Lamiaceae növlərinin taksonomiyası və sistematikasını aydınlaşdırmaq baxımından yarpağın mikromorfoloji xüsusiyyətləri çox əhəmiyyətlidir. Epidermis tükcüklərinin (trixomların) mikromorfoloji quruluşu növlərin və yarımnövlərin ayrılmasında (delimitasiyasında) diaqnostik xarakter daşıyır. İlk dəfə olaraq skanedic mikroskop vasitəsilə Azərbaycan florasında yayılmış *Scutellaria* L. (*Lamiaceae*) cinsinə aid 7 növün yarpaq epidermal morfolojiyası, trixomların mikromorfoloji xüsusiyyətləri tədqiq olunmuşdur. Tədqiqatın əsas məqsədi geniş mənada *S. orientalis* növlərini düzgün təyinatı üçün trixomların taksonomik problemin həllindəki əhəmiyyətini araşdırmaqdır. Azərbaycanın müxtəlif regionlarından toplanmış taksaların düzgün təyinatında əhəmiyyəti trixomların iki əsas növü müşahidə edildi: vəzili (qlandular) tükcüklər (VT) və qeyri-vəzili (non-qlandular) və ya örtücü tükcüklər (QVT). Qlandular və qeyri-qlandular da daxil olmaqla trixomların 4 növü müəyyən edildi. qlandular trixomlar 2 növdə müəyyən edilmişdir: qısa ayaqcıqlı və oturaq. Qeyri-vəzi trixomların da iki növü müəyyən edilmişdir: 1-2 hüceyrəli nazik divarlı və 3–5 nazik divarlı uzanmış trixomlar. *Scutellaria* növlərinin sistematikasını möhkəmləndirmək üçün əlavə molekulyar, digər anatomik və filogenetik tədqiqatlarımız davam edir.

AÇAR SÖZLƏR: *Scutellaria*, trixom, skanedic elektron mikroskop

GİRİŞ

Scutellaria L. – başlıqotu cinsi ikiləpəli sınıfinin Dəlamazkimilər (*Lamiaceae* Lindl.) və ya Dodaqçiçəklilər (*Labiatae* Juss.) fəsiləsinin böyük və kosmopolit cinslərindən olub, dünya üzrə yayılmış 350-425 növü əhatə edir. Buna baxmayaraq, cinsin monoqraflarından olan və dünya üzrə

cinsin ən son sistematik təsnifatını verən A. Patonun tədqiqatlarına əsasən keçmiş SSRİ və Çin Xalq Respublikasının florasına aid növlərin taksonomik statuslarının qeyri-müəyyənliyi səbəbi ilə hazırda cins özündə təxminən 360 növü birləşdirir [5].

Geniş areala malik *Scutellaria* L. cinsi isti və mülayim iqlimli ölkələrdə, xüsusilə Aralıq dənizi ətrafı ərazilərdə və İran-Turan floristik regionu, o cümlədən Qafqaz və Mərkəzi Asiya ölkələrinin bitki örtüyündə mühüm rol oynayır. Məhz bu ərazilər cinsin növ əmələgəlmə mərkəzi baxımından çox əhəmiyyətlidir. Azərbaycan florasında 15 növün təsviri və yayılma yerləri haqqında məlumat verilir [2]. Bu növlərdən beşi Azərbaycan, altısı isə Qafqaz endemidir.

Lamiaceae fəsiləsinin bir çox cinslərinin və bitki növlərinin bütün taksonomik səviyyələr üzrə təsnif edilməsində yarpaq epidermal toxumasının xüsusiyyətləri, xüsusilə də trixomların morfolojiyası əhəmiyyətli rol oynayır [1, 3, 4]. Buna görə də trixomların xüsusiyyətləri dodqaçıqəklilərin sistematikasında diaqnostika baxımından geniş istifadə edilir.

Bu tədqiqatın əsas məqsədi də Azərbaycan florasında rast gəlinən *S. orientalis* s.l. növlərini düzgün təyinatı üçün trixomların taksonomik problemin həllindəki əhəmiyyətini araşdırmaqdır.

TƏDQIQAT METODU

Tədqiqat üçün bitki materialı Azərbaycanın müxtəlif regionlarından – Naxçıvan MR, Quba, Yardımlı, Göy-göl, Tovuz-Ağstafa bölgələrindən toplanmışdı. Tədqiqat *Scutellaria* L. cinsinin nümayəndələri üzərində aparılmışdır. Çöl tədqiqatları zamanı toplanmış nümunələrdən seçilmiş yarpaqlar 70% etanolunda saxlanılmışdır.

Mikromorfoloji tədqiqat üçün toplanmış nümunələrdən materiallar götürüldü və skanedic elektron mikroskopu (SEM) istifadə edərək mikromorfoloji tədqiqatlar aparılmışdır. SEM analizi üçün yarpaq hissələri qızıl təbəqə ilə örtülmüşdür. Bütün yarpaqlar alt (adaxial) və üst (abaxial) səthləri olmaqla skanedic elektron mikroskopu ilə (ZEISS EVO MA10) tədqiq edilmişdir.

NƏTİCƏ

Azərbaycan florasında rast gəlinən *S. orientalis* s.l. növləri, əsasən, arid və quraqlıq şəraitində dəniz səviyyəsindən çox hündür ərazilərdə yayılmışdır. Uyğunlaşma əlaməti kimi bu bitkilərin müxtəlif hissələrində inkişaf etmiş trixomlar yarpağın həm alt həm də üst epidermal toxumaları üzərində ağımtıl bir örtük əmələ gətirdiyindən bitkinin daxili zərif toxumalarını temperturun kəskin dəyişməsindən mühafizə edir və artıq su buxarlandırmasının qarşısını alır.

SEM vasitəsilə aparılmış tədqiqatlar nəticəsində *S. orientalis* s.l. növlərinin yarpaqlarının adaksial və abaksial səthlərində trixomların mikromorfolojiyası ilk dəfə öyrənilmişdir. Trixomların əsas iki funksional növü: vəzili (qlandular) tükcüklər (VT) və qeyri-vəzili (non-qlandular) və ya örtücü tükcüklər (QVT) müşahidə edilmişdir. Xüsusilə yarpaqların alt səthində hər iki növ trixomlara sıx örtük şəklində rast gəlinəndə, üst səthdə əsasən örtücü trixomların seyrək formada olduğu müşahidə edilmişdir.

Ümumilikdə tədqiq olunan növlərdə trixomların morfolojiyasına əsaslanaraq, qlandular trixomlar daha sonra 2 növü müəyyən edilmişdir: qısa ayaqcıqlı və oturaq. Adi qlandular trixomlar 1-2 hüceyrədən ibarət qısa ayaqcıqdan və 3-4 hüceyrəli kürəvi başcıqdan ibarətdir. Kutikula ilə örtülmüş başcıqda efir yağı və başqa ifrazat maddəsi toplanır. Qeyri-vəzi trixomların da iki növü müəyyən edilmişdir: 1-2 hüceyrəli nazik divarlı və 3-5 nazik divarlı uzanmış trixomlar.

Azərbaycan florasında yayılmış *Scutellaria* L. növləri üzərində molekulyar filogenetik tədqiqatlar davam etdirilir və trixomların mikromorfoloji xüsusiyyətləri cinsin infragenerik (növdaxili) təsnifatında mühüm rol oynayır.

ƏDƏBİYYAT SIYAHISI

8. Gul, S., Ahmad, M., Zafar, M., Bahadur, S., Sultana, S., Ashfaq, S., Siddiq, Z. (2019a). Foliar epidermal anatomy of Lamiaceae with special emphasis on their trichomes diversity using scanning electron microscopy. *Microscopy Research Technique*, 82(3), 206–223.
9. Karyagin I.I. (ed.). 1957. *Flora Azerbaijan*, Vol.7. Publishers of Azerbaijanian SSR, Baku,
10. Marin PD, Petkovic B, Duletic S (1994). Nutlet sculpturing of selected *Teucrium* species (Lamiaceae): a character of taxonomic significance. *Plant Syst Evol* 192: 199–214.
11. Navarro T, El Oualidi J (2000). Trichome morphology in *Teucrium* L. (Labiatae) a taxonomic review. *An Jardin Bot Madrid* 57: 277–297.
12. Paton A. A Global Taxonomic Investigation of *Scutellaria* (Labiatae) // 1990, Vol. 45, No. 3, pp. 399-450. *Kew Bulletin*, published by: Springer on behalf of Royal Botanic Gardens, Kew.

MÜXTƏLİF REAKSIYA PARAMETRLƏRİNİN TƏSİRİ İLƏ NiCr-LAYLI İKİLİ HİDROKSİDİN SİNTEZİ

X.A.İBRAHİMOVA

Bakı Dövlət Universiteti

Kimya

khazangul.ibrahimova1994@mail.ru

BAKİ, AZƏRBAYCAN

A.Ə.ƏZİZOV

Bakı Dövlət Universiteti

Kimya

email

BAKİ, AZƏRBAYCAN

O.O.BALAYEVA

Bakı Dövlət Universiteti

Kimya

email

BAKİ, AZƏRBAYCAN

Təqdim olunan işdə birgə çökdürmə metodu ilə nikel-xrom əsaslı laylı ikili hidroksidin (NiCr-LİH) sintez edilməsindən bəhs olunur. Alınmış nümunələrin kristal quruluşları və optiki xassələri müvafiq olaraq Rentgen Difraktometri (RD) və Ultrabənövşəyi spektroskopiya ilə tədqiq edilmişdir. Hissəciklərin orta ölçüsü 8 nm hesablanmışdır. UB-gör.spektroskopiya metodundan alınan nəticələrə görə qadağan olunmuş zonanın enerjisi 4,8 eV və 6,2 eV olmuşdur.

AÇAR SÖZLƏR: *laylı ikili hidroksid, quruluş və optiki xassələr, nanokompozit.*

Hal-hazırda təbəqəli qeyri-üzvi material, laylı ikili hidroksidlər (LİH) polimer nanokompozitlərin sintezində doldurucu rolunu oynayır [1].

Laylı ikili hidroksidlərdən polimer nanokompozitlərinin sintezində nanodoldurucu kimi istifadə olunması onların iki xüsusiyyətinə əsaslanır: I- anionları interkalasiya edən laylı kristallik həndəsi quruluşu, II- daxili təbəqədəki anionları daha böyük üzvi anionlarla əvəz etmək mümkündür [2].

Çenlonq Donq və onun əməkdaşları CoCr-LİH-i uzunmüddətli sabitliyə malik olan elektroaktiv katalizator kimi istifadə etmişdir [3]. Nikelin LİH tərkibində istifadəsi elektrokimyəvi aktivliyi xüsusən də spirtlərin elektrokatalitik oksidləşməsi elmi baxımdan böyük maraq yaratmışdır [4,5]. Bu yaxınlarda Y.Ven və onun əməkdaşları elektrokatalitik oksidləşmə prosesində sabit bifunksional katalizator kimi ilk dəfə NiCr-LİH istifadə etdi [2,3]. Ədəbiyyat materiallarından məlumdur ki, birgə çökdürmə metodu ilə CoCr-LİH, NiCoCr-LİH və NiCr-LİH alınmış və tədqiq edilmişdir [6].

Təqdim olunan işdə birgə çökdürmə metodu ilə NiCr-laylı ikili hidroksidi alınmışdır. Alınmış nümunələr fiziki tədqiqat üsulları ilə analiz olunaraq, nəticələr müzakirə edilmişdir.

TƏCRÜBİ HİSSƏ

Aparılan tədqiqat nəticəsində polivinil spirtinin NiCr-laylı ikili hidroksidlə modifikasiyası alınmışdır. 0,015 mol $\text{NiSO}_4 \cdot 7\text{H}_2\text{O}$ və 0,005 mol $\text{Cr}(\text{NO})_3 \cdot 9\text{H}_2\text{O}$ kristalhidratları ayrı-ayrılıqda hər biri 40 ml suda həll edildi. Alınmış məhlula 40 ml 10 %-li polivinil spirti əlavə olunaraq 25 ml NaOH ilə titrəndi, 90°C temperaturda 10 saat qızdırıldı. Normal pH alınana kimi yuyuldu və havada quruduldu.

NƏTİCƏLƏR VƏ ONLARIN MÜZAKİRƏSİ

Alınan birləşmənin quruluş xüsusiyyətləri Bruker 2D markalı rentgen toz difraktometri ilə öyrənilmişdir. NiCr- laylı ikili hidroksidin orta ölçüsü Debay-Şerer tənliyi ilə hesablanmışdır [7].

$$D = \frac{K\lambda}{\beta \cos\theta} \quad (1)$$

Burada, D-hissəciklərin diametri, K-sabit (0,9), λ -rentgen şüalarının dalğa uzunluğu (0,15406 nm), β -difraksiya zolağının yarımdalğa enidir.

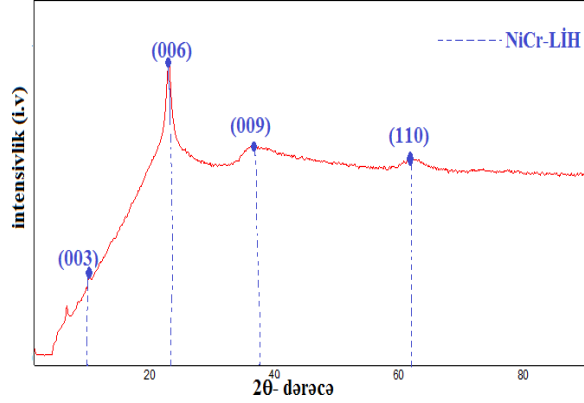

Şəkil1. NiCr-laylı ikili hidroksidin RD analizi

Rentgen difraktoqramının təhlili NiCr-laylı ikili hidroksidin alınmasını təsdiqlədi. Şəkil 1-dən görüldüyü kimi NiCr-LiH 2 θ -nın 5°, 22°, 35° və 61° qiymətlərində 4 dəqiq piklə müşahidə olunur və bu dərəcələrə {003}, {006}, {009} və {110} difraksiya siqnalları uyğun gəlir. Şəkildə görünən iti difraksiya pikləri NiCr-LiH alınmasına uyğundur. Hissəciklərin orta ölçüsü 8 nm olmuşdur.

Ultrabənövşəyi spektroskopiyaya ilə alınmış nümunələrin optiki xassələri Spekord 210 plus markalı UB spektrometrində ultrabənövşəyi-görünən oblastda tədqiq edilmiş, qadağan olunmuş zonanın eni hesablanmışdır.

Şəkil 2-də nanokompozitin udma spektri, şəkil 3-də $(\alpha h\nu)^2$ -nın qadağan olunmuş zonanın enindən asılılığı verilmişdir. NiCr-LiH UB-gör. spektroskopiyaya ilə analizi otaq temperaturunda aparılmış, qadağan olunmuş zonanın eni aşağıdakı düstur ilə hesablanmışdır. [8,9]:

$$\alpha = \frac{[k(h\nu - E_g)]^{n/2}}{h\nu} \quad (2)$$

Burada, α –udma əmsalı, ν -tezlik, h -Plank sabiti, $h\nu$ =fotonun enerjisi, k -sabit kəmiyyət, E_g -isə qadağan olunmuş zonanın enerjisidir.

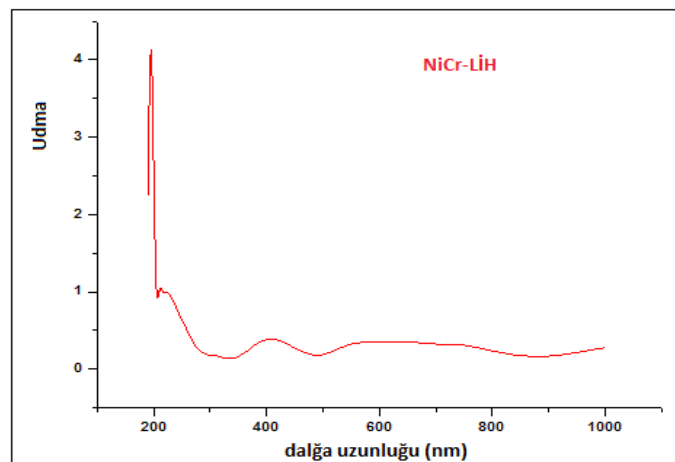

Şəkil2. NiCr-LiH üçün UB-gör. spektroskopiyaya ilə udma spektri

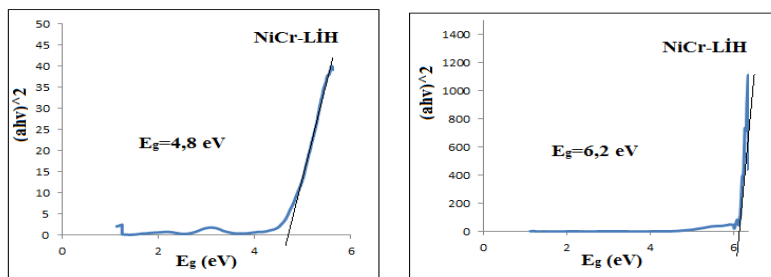

Şəkil 3. NiCr-LiH üçün qadağan olunmuş zonanın eni

UB-gör. spektroskopiya metodu ilə NiCr-LiH üçün qadağan olunmuş zonanın eni 4,8 eV və 6,2 eV öyrənilmişdir. Ədəbiyyat materiallarından məlumdur ki, valent zona ilə keçirici zona arasında qadağan olunmuş zonanın eni hissəciyin ölçüsünün azalması ilə artır [5].

ƏDƏBİYYAT SİYAHISI

1. N.O. Balayeva, A.A. Azizov, R.M. Alosmanov, G.M. Eyvazova, M.B.Muradov, Synthesis of CuS and PbSnanocrystalson the basis of PE/NBR polymer/ elastomeric composites for their applications, Composites B 53 (2013) 391–394
2. J. Xiang, S.-H. Yu, B. Liu, Y. Xu, X. Gen, L. Ren, Inorg. Chem. Commun. 7 (2004) 572.
3. Y. Liu, D. Hou, G. Wang, Chem. Phys. Lett. 379 (2003) 67.
4. Y. Yu, F.P. Du, J.C. Yu, Y.Y. Zhuang, P.K. Wong, J. Solid State Chem. 177 (2004) 4640.
5. Xu Q.Zh., Su Y.Zh., Wu H., Cheng H., Hui Y.P., Li N., Liu Z.Q. Effect of morphology of Co₃O₄ for oxygen evolution reaction in alkaline Water Electrolysis. // Current Nanoscience. 2014, № 11(1), P. 107–112.
6. Wise, F W. 2000. Lead salt quantum dots: The limit of strong quantum confinement. *Acc. Chem. Res.*, 33: 773–780.
7. A. El-Khodary, A.H. Oraby, A.E. Youssef, Int. J. Mater. Sci. 3,11–24 (2008)
8. S.H. Deshmukh, D.K. Burghate, S.N. Shilaska, P.T. Deshmukh, Indian J. Pure Appl. Phys. 46, 344–348 (2008)
9. OGH Abdullah, D.R. Saber, S.A. Taha, Adv. Mater. Letters 6, 153–157 (2015).
10. J.C. Ferrer, A.S. Castillo, J.L. Alonso, S.F. de Avila, R. Mallavia, Mater.Lett.63, 638–640 (2009).
11. H. Karami, M. Ghasemi, S. Matini, Int. J. Electrochem. Sci. 8, 11661–11679 (2013)

THE COMBINATION OF THE “LESS PRECARIOUS SYNTHESIS” AND “DESIGNING SAFER CHEMICALS” PRINCIPLES OF GREEN CHEMISTRY IN POLYLACTIC ACID (PLA) CONTEXT

VURGHUNA BAGHIROVA

Baku Engineering University
Pedagogy/Chemistry and Biology Department
vbagirova@std.beu.edu.az
BAKU, AZERBAIJAN

ABSTRACT

12 fundamental principles constitute the basis of Green Chemistry for tackling current imperative requirements to increase the quality of the synthetic and engineering chemistry with less hazard and more productivity. The “less precarious chemical synthesis” and “designing safer chemicals” principles are two of the 12 principles of Green Chemistry denote the necessity of safety of synthesis methodology of chemicals and minimizing the toxicity of manufactured products by evaluating different aspects such a physical properties, environmental fate or toxicity throughout the design process, respectively. Poly(lactic acid) (PLA) is a bio-based and biodegradable polymer that is produced by renewable resources or biomass with a decrease of the avoided amount of hazardous reagents and risky conditions. As for being biodegradable, poly(lactic acid) decomposes into natural materials by microorganisms in the environment.

KEYWORDS: sustainable chemistry, green chemistry, product life cycle analysis

INTRODUCTION

Green Chemistry is described as a new technique for minimization of the environmental detriment associated with the manufacturing of chemicals and related reduction and proper disposal of waste materials generated during chemical processes. There are 12 principles of Green Chemistry and recognizing that majority of materials are hard to deal with issues related to human health, the environment, and economic issues, the 12 principles of Green Chemistry serve to provide a path forward in designing products and manufacturing processes that would less damage the environment while maintaining or increasing the quality and cost. The result of designing proper processes to minimize environmental impact has become essential to industrial and engineering chemistry and is likely to shape the field for the next 100 years. [1]

The “less hazardous chemical synthesis” is designing chemical reactions and synthetic methods to be safe wherever practicable and possible. This means, considering hazards of all reagents and substances handled during the reactions, generated waste material as well. The avoidance of precarious substances is truly and extremely necessary if we take into account the workers' exposure to harmful chemicals and other costs related to handling, disposal, and storage. This can drastically minimize the potential for accident risks and enhance the health and the safety of workers together with their liability.[1,2]

The principle of “designing safer chemicals” declares manufacturing less toxic products with high efficacy or designing alternatives instead. The green chemistry approach and objective of designing safer chemicals are creating a way that is safe for human health and the environment through modern technological innovations and effort of chemists. Because, when designing synthesis methodology consideration of the probability of hazard is extremely important. The risk of harm of any kind of chemicals can be minimized either by minimizing the exposure or minimizing the hazard. The solution for the first one can be recovered in technical ways such as covering clothing, controlling engineering devices and so on. Before the practical experience, hazard risks should be considered again and again. The first reason is, the actual control conditions of exposure without amplifying the cost of the process is almost impossible to be done because all control mechanisms have prices. Secondly, the systems for controlling exposure can fail or break down, so the risk will enhance inherently with this setback. [1,2]

The question : “why considering hazards is vital?” can appear in our minds. Two responses are available: because we can and because we must. The reason for being able to consider hazards is chemists possess knowledge and skills to decrease the percentage of harm that will generate risks for users of products in general, human health and environment. Together with the initial declaration, because of the environmental, economical, industrial, social and legislative reasons, we must consider the hazards of chemicals in design methodology. It is obvious that the environment keeps being exposed enormously and intensive damage associated with misweing and the scarcity of chemical enterprise members and in general, the society. Today, chemists are responsible for considering both innovators and polluters, since legislation suppresses innovation in case of inadequate scientific solutions and lack of cost issues related to chemical industries and universities to deal with these hazards. But, certainly, the mentioned conditions are not acceptable. So, green chemistry suggests the scientific option to overcome each of those problems by designing less hazardous chemicals. [2]

Poly(lactic acid) or PLA is favorable for both principles; First, the synthesis process of this biopolymer is developed and the current method involves less risky reagents (solvents, materials) that are utilized in the production of the majority of biopolymers. Secondly, PLA is non-toxic for both human health and environment and biodegradable and its application area is wide-ranged. Now let's elaborate on its properties related to mentioned two principles. Poly(lactic acid) or PLA is compostable, non-toxic and bio-based material which is derived from starch and sugar of corn, wheat, potato, and sugar beets. PLA is environmentally friendly and favorable in comparison with

petroleum-based polymers that cause greenhouse emissions and amplify fuel energy utilization. As well as, organic solvents and hazardous materials are avoided in PLA production compared with other plastics. [1,3-6]

The production process of the PLA is multistep and complex. Today, PLA is produced mostly by fermentation under the controlled condition of carbohydrate generated from sugarbeets or corn starch, then polymerized via direct polymerization and ring-opening polymerization techniques. [5-7]

The life cycle of PLA initiates with corn. After harvesting, the starch is separated from the other components such as proteins, fibers, fats in corn wet mill and transformed via enzymatic hydrolysis process into dextrose. Then, fermentation of dextrose generates into lactic acid approximately at pH = 7. In the end, purified yields of lactic acid are obtained by acidulation and multistep purification paces. Then, it is exposed to polymerization processes mentioned above. [7]

Furthermore, PLA has excellent characteristics compared to other biopolymers:

a) Environmentally friendly, it is biodegradable, recyclable and compostable and does not release toxic fumes when oxygenated.

b) Biocompatibility, it should not generate toxic or carcinogenic effects in local tissues. PLA plastic is considered safe by the Food and Drug Administration (FDA).

c) Processibility, it has better thermal processibility. PLA is a thermoplastic so, it can be melted and reshaped.

d) Energy savings, it requires 25-55% less energy to be produced. [5,6]

Due to its environmentally friendly properties poly(lactic acid) is widely used for packaging, fiber applications, and films. PLA is recognized as Generally Recognized as Safe (GRAS) for the food-packing industry. For causing less or no inflammation and infection in the human body, PLA can be used for devices in biomedicine and clinics, especially surgical processes, drug delivery systems, and even tissue engineering. [5,6]

RESEARCH METHOD

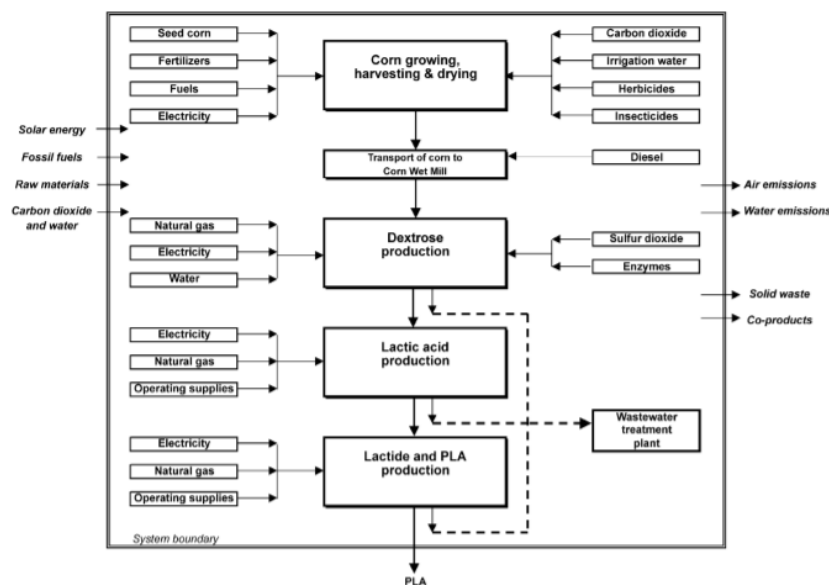

Fig. 4. Simplified flow diagram and system boundary of PLA production system [7]

The “less hazardous synthesis” methodology of environmentally friendly chemical PLA is developed by Cargill Dow’s Nature Works LLC in 2001. This is the first and the largest PLA facility and manufacturing began in Nebraska. PLA has gloss, dead fold and good clarity with flavor and aroma barrier. After utilization, the chemical is biodegradable. Cargill Dow developed applications in fibers, cups, golf balls, mini-CDs, and packaging films. [7,9]

RESULT

Today, widely used polymer PLA is produced by bio-based and renewable sources through the less and decreased hazardous synthesis process and degrades by microorganisms in nature without harming the environment. The “less hazardous chemical synthesis” and “designing safer chemical” principles of Green Chemistry are satisfied by innovative production methods and PLA itself.

REFERENCES

1. Philip G. Jessop, Sofia Trakhtenberg, and John Warner. The Twelve Principles of Green Chemistry (**online article**) <https://www.researchgate.net/publication/260599208>
2. Paul T. Anastas, John C. Warner. Green Chemistry – Theory and Practice. (**book**) 1998. Pages 34-36
3. Ameta Suresh, C.Ameta Rakshit - Green Chemistry: Fundamentals and Applications. Apple Academic Press (**book**) 2013, Pages 326-327, 333-334
4. Andrew Dicks. Sustainability Contributions through Science and Technology - Green Organic Chemistry in Lecture and Laboratory-CRC Press. (**book**) 2011. Pages 215-216, 271
5. Ayse Tulin Oz, Yasemin Celebi Sezer, Özge Süfer. Poly (Lactic Acid) Films in Food Packaging Systems, (**online article**) <https://www.researchgate.net/publication/320711423>
6. Rocío Jaimes Gutierrez. PLA Plastic/Material. 2020 (**online article**) <https://all3dp.com/1/pla-plastic-material-poly-lactic-acid/>
7. Erwin T.H. Vink, Karl R. Rabago, David A. Glassner, Patrick R. Gruber, Applications of life cycle assessment to NatureWorks polylactic acid (PLA) production (**online article**), 2002. Pages 404-405, 409
8. Philip G. Jessop, Sofia Trakhtenberg, and John Warner. The Twelve Principles of Green Chemistry (**online article**) <https://www.researchgate.net/publication/260599208>
9. Dominic V. Rosato, Matthew V. Rosato, Donald V. Rosato, Plastic Product Material and Process Selection Handbook, 2004 (**book**)

SYNTHESIS AND BIOLOGICAL ACTIVITY OF NOVEL AZIRIDINES

ZUBEYDA ISRAFILOVA

AMEA Aşqarlar Kimyası İnstitutu
Aşqarların sintezi və təsir mexanizminin nəzəri əsasları
mammadovazibeyda@gmail.com
BAKI, AZƏRBAYCAN

LALA ALIYEVA

AMEA Aşqarlar Kimyası İnstitutu
Aşqarların sintezi və təsir mexanizminin nəzəri əsasları
lalaaliyeva31@gmail.ru
BAKI, AZƏRBAYCAN

AFSUN SUJAYEV

AMEA Aşqarlar Kimyası İnstitutu
Aşqarların sintezi və təsir mexanizminin nəzəri əsasları
s.afsun@mail.ru
BAKI, AZƏRBAYCAN

ABSTRACT

The article is devoted to the targeted synthesis and application of aziridine and their various new derivatives as new organic compounds containing polyfunctional sulfur and nitrogen atoms in the molecule. The article found its solution to such problems as the synthesis of new derivatives of aziridine with different functional properties, the determination of their physicochemical parameters, the study of the dependence of functional properties on composition and structure, and in particular, the mechanism of functional influence.

KEY WORDS: potassium rodanide; aziridine; polyfunctional.

INTRODUCTION

From the literature [1] it is known that these compounds have antimicrobial activity and are used in medicine. They play the role of stabilizers to stabilize chlorinated hydrocarbon lubricants, emulsifiers. They are also widely used in agriculture as insecticides and in the process of seed disposal. On the other hand, rhodanides (thiocyanates) are the most accessible synthons in the synthesis of a number of heterocycles containing nitrogen and sulfur. Organic thiocyanates are known for their insecticidal, fungicidal and bactericidal properties [2-4]. In recent years, reports in the literature of their ability to act as anti-tumor and anti-hormonal agents [5], have given impetus to the synthesis and pharmacological study of a variety of thiocyanic acid esters.

New derivatives of aziridines have been synthesized by us. 2-(isosyanothiomethyl)-1-(phenylsulfonyl) aziridine was obtained from the action of potassium rodanide with 2-(chloromethyl)-1-(phenylsulfonyl)aziridine:

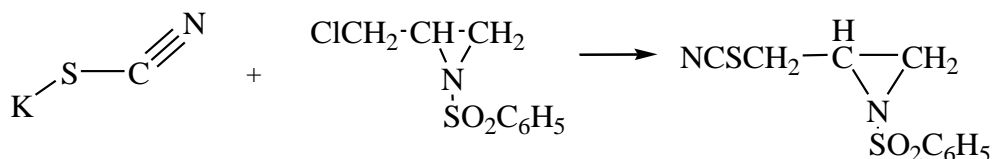

EXPERIMENTAL

In a three-necked flask equipped with a mechanical stirrer, thermometer and refrigerator, 9.5 g of 2-(chloromethyl)-1-(phenylsulfonyl)aziridine were placed and 9.7 g of potassium rhodanide was added to it. The mixture was quickly stirred in a medium of 10 ml of ethyl alcohol for 6-7 h. in the temperature range of 30-35°C. The progress of the reaction was controlled by thin layer chromatography. After determining the completion of the reaction, the mixture was cooled to room temperature, washed with distilled water, and then subjected to extraction with benzene. The extract is dried over Na₂SO₄. Received 4.7 g of 2-(isosyanothiomethyl)-1-(phenylsulfonyl)aziridine (E-1). A mixture of hexane: ethyl alcohol in a ratio of 3:2 was used as an eluent. The yield was 65%. T_{m.p.}=188-190°C.

¹H NMR(300 MHz, (CDCl₃, δ): 2.77;2.52 (2H, CH₂-methylene), 1.70;1.45 (2H, CH₂-aziridine), 1.88 (1H, CH-aziridine), 7.59;7.71;7.83 (5H, CH-Ph). ¹³C NMR (75 MHz, CDCl₃, δ): 26.6 (CH-aziridine), 39.8 (CH₂-aziridine), 40.9 (CH-aliphatic), 118 (SCN), 127.3, 129.1, 132.1, 139.9 (CH-Ph).

RESULTS

These novel aziridine derivatives were good inhibitors of the α-glycosidase, hCA I and II, and butyrylcholinesterase (AChE) enzymes with Ki values in the range of 1.01±0.28– 2.12±0.37 nM for α-glycosidase, 13.44±4.39-74.98±6.25 nM for hCA I, 10.41±4.8-72.6±17.66 nM for hCA II, 36.82±9.95-108.48±1.17 nM for AChE, and 624.62±100.34-1124.16±205.14 nM for α-glycosidase, respectively.

In this paper, nanomolar levels of IC₅₀ values were obtained for all derivatives on these metabolic enzymes. Thus, these compounds can be selective inhibitors of α-Glyand AChE enzymes as anticholinergics and antidiabetic-drugs potentials.

REFERENCES

1. NN Garibov, IA Rzayeva, ND Sadikhova, VM Farzaliyev, MA Allakhverdiyev. Antioxidant properties of rhodanides // News of Baku University, Natural Science Series, (Baku), 2009, No.2, pp. 12-16.
2. T.F.West and J.E.Hardy, Chemical Control of Insects, (Chapman and Hail, London, 1961) pp. 145-146.
3. W.H.Davies and W.A.Sexton, Biochem. J. 40 (1946) 331.
4. T.Zsomai, Arzneimittelforsch. 16 (1966) 870; Chem. Abstr. 65 (1966) 16001; Biochem. Pharmacol. 11 (1962) 271.
5. M.Saneyoshi, R.Tokuzen, M.Maeda and F.Fukuoka, Chem. Pharm. Bull. (Tokyo) 16 (1968) 505; Chem. Abstr. 68 (1968) 103525.

SIMPLE SPECTROPHOTOMETRIC METHOD FOR THE DETERMINATION OF SILVER(I) USING 2,2',3,4-TETRAHYDROXY-3'-SULFO-5'-NITROAZOBENZENE

POLAD MAMMADOV

Baku State University
Chemistry/Analytical chemistry
poladazer@gmail.com
BAKU, AZERBAIJAN

ABEL MAHARRAMOV

Baku State University
Chemistry/Organic chemistry
maharramov@mail.ru
BAKU, AZERBAIJAN

FAMIL CHIRAGOV

Baku State University
Chemistry/Analytical chemistry
Chiragov@mail.ru
BAKU, AZERBAIJAN

ABSTRACT

A simple, highly selective and non-extractive spectrophotometric method for the determination of trace amounts silver(I) has been developed. In the water media 2,2',3,4-tetrahydroxy-3'-sulfo-5'-nitroazobenzene(R) reacts with silver to give reddish brown chelate with a molar ratio 1:2(Ag: R) The reaction is instantaneous and the maximum absorption was obtained at 490 nm and remains stable for 24 h. The average molar absorptivity and Sandell's sensitivity were found to be $2.3 \times 10^4 \text{ l mol}^{-1} \text{ cm}^{-1}$ and 5.0 mkg cm^{-2} of silver(I), respectively. Linear calibration graphs were obtained for 0,384-4,612 mkg ml^{-1} of silver(I). A large excess of over 30 cations, anions and complexing agents do not interfere in the determination. The method is highly selective for silver(I) and was successfully applied a number of synthetic mixtures of various compositions. The method has high precision and accuracy ($s = \pm 0.01$ for 0.5 mkg l^{-1}).

KEYWORDS: spectrophotometry, silver(I), 2,2',3,4-tetrahydroxy-3'-sulfo-5'-nitroazobenzene

INTRODUCTION

Silver is a useful element in many respects, other than in currency and as an investment medium, silver is used in solar panels, water filtration, jewellery, ornaments, high-value tableware and utensils, in electrical contacts and conductors, in specialized mirrors, window coatings, in catalysis of chemical reactions, as a colorant in stained glass and in specialised confectionery[1]. Thus, separation, preconcentration and determination of silver ion is of increasing interest.

Although many sophisticated techniques, such as electrothermal AAS, flame AAS, graphite furnace AAS, liquid chromatography, electrophoresis are available for the determination of silver at trace levels in numerous complex materials, factors such as the low cost of the instrument, easy handling, portable, lack of any requirement for consumables and almost no maintenance, have caused spectrophotometry to remain a popular technique, particularly in laboratories of developing countries with limited budgets.

The aim of the present study is to develop a simpler direct spectrophotometric method for the trace determination of silver(I) with media 2,2',3,4-tetrahydroxy-3'-sulfo-5'-nitroazobenzene(TSNAB) in aqueous solutions. The method described here has recorded for the first time the

non-extractive direct spectrophotometric determination of silver(I) in aqueous media without the recourse of any “clean-up” step. This method is far more selective, non-extractive, simple and rapid than all of the existing spectrophotometric methods [2-5].

RESULTS AND DISCUSSIONS

Absorption spectra

The absorption spectra of reddish brown color of the silver - TSNAB system in presence of pH 8 solution were recorded using Lambda-40 double-beam UV/VIS spectrophotometer. The absorption spectra of the silver - TSNAB is a symmetric curve with maximum absorbance at 490 nm and an average molar absorptivity of $2.3 \times 10^4 \text{ l mol}^{-1} \text{ cm}^{-1}$. The reagent blank having maximum absorbance wavelength at 380 nm. In all instances, measurements were made at 490 nm against a corresponding reagent blank. The reaction mechanism of the present method is as reported earlier.

Effect of acidity

Of the various pH 0-10 of the solution studied, pH 7-9 was found to be the optimal for the silver - TSNAB system. The maximum and constant absorbance of the silver - TSNAB system was obtained in the presence of pH 8 at room temperature (25 ± 5)⁰C. The absorbance of the reagent solution and the silver - TSNAB system depends on the medium pH; therefore, the absorption spectra are studied relative to a blank experiment (TSNAB).

Effect of time

The reaction is fast. Constant maximum absorbance was obtained just after 5 min of the dilution to volume at room temperature (25 ± 5)⁰C, and remained strictly unaltered for 24 h.

Effect of temperature

The absorbance at different temperatures, 0–80⁰C, of a 25 ml solution of silver - TSNAB was measured according to the standard procedure. The absorbance was found to be strictly unaltered throughout the temperature range of 10–40⁰C. Therefore, all measurements were performed at room temperature (25 ± 5)⁰C).

Effect of the reagent concentration

Different molar excesses of TSNAB were added to a fixed metal-ion concentration and the absorbance was measured according to the standard procedure. It was observed that a 1 mkg ml⁻¹ of silver metal (optical path length 1 cm), the reagent molar ratios of 1:10 to 1:50 produced a constant absorbance of Ag - TSNAB system. A greater excess of the reagent was not studied. For all subsequent measurements, 2 ml of 2×10^{-4} M TSNAB reagent was added.

Stoichiometry. The component ratio in the complexes was found using the isomolar series method, the relative yield method by Starik and Barbanel', and the equilibrium shift method. All the methods showed that the component ratio was 1:2 in the the silver - TSNAB system. The number of protons displaced upon complexation was determined by the Astakhov method, and the indicated component ratio in the complexes was confirmed.

Analytical performance of the method

Calibration curve

The effect of silver(I) concentration was studied over 0.01–100 mkg l⁻¹, distributed in four different sets (0.01–0.1, 0.1–1, 1–10, 10–100 mkg l⁻¹) for convenience of the measurement. The absorbance was linear for 0,384-4,612 mkg l⁻¹ of silver(I) in aqueous media. From the slope of the calibration graph, the average molar absorption coefficient was found to be $2.3 \times 10^4 \text{ l mol}^{-1} \text{ cm}^{-1}$ in aqueous media. Of the four calibration graphs, the one showing the limit of the linearity range and the selected analytical parameters obtained with the optimization experiments are summarized in Table 1.

Table 1. Selected analytical parameters obtained by optimization experiments.

Parameters	Studied range	Selected value
Wavelength / λ_{\max} (nm)	200-800	490
pH	0 - 11	8
Time / h	1 - 24h	5 - 10 min
Temperature / °C	0 - 80°C	25 ± 5°C
Molar absorption coefficient / $l \text{ mol}^{-1} \text{ cm}^{-1}$	1.5×10^4 - 5.8×10^4	2.3×10^4
Linear range/mkg l^{-1}	0.001-100	0,384-4,612
Detection limit /mkg l^{-1}	0.01-100	0.01
Sandell's sensitivity /mkg cm^{-2}	0.1 - 10	5
Relative Standard	-	0-2

Effect of foreign ions

The effect of over 30 cations, anions and complexing agents on the determination of only 1 mkg ml^{-1} of silver was studied. The criterion for interference was an absorbance value varying by more than 5% from the expected value for silver(I) alone.

Precision and accuracy

The precision of the present method was evaluated by determining different concentrations of silver(I) (each analyzed at least five times). The relative standard deviation ($n = 5$) was 2%–0%, for 0,384-4,612 mkg of Ag(I) in 25 ml, indicating that this method is highly precise and reproducible. The detection limit (3s of the blank) and Sandell's sensitivity (concentration for 0.001 absorbance unit) for Ag(I) were found to be 1 mkg ml^{-1} , 5 mkg cm^{-2} , respectively. The reliability of our Ag-chelate procedure was tested by recovery studies. Regression analysis of Beer's law plots at 490 nm revealed a good correlation ($R_2 = 0.999$). The results for silver recovery were in good agreement with added values. The average percentage recovery obtained for the addition of silver spike to some oil water samples were quantitative. Hence, the precision and accuracy of the method were found to be excellent.

Applications

The present method was successfully applied to the determination of silver(I) in series of synthetic mixtures of various compositions.

Determination of silver(I) in synthetic mixtures

Several synthetic mixtures of varying compositions containing silver(I)(II) and diverse ions of known concentrations were determined by the present method using EDTA as a masking agent and the results were found to be highly reproducible. The results are shown in Table 3. The accurate recoveries were achieved in all solutions.

Table 3. Determination of silver(I)(II) in synthetic mixtures.

	Composition of mixture (mkq/ml)	Silver(I) (mkq/ml)		Recovery ± s^b (%)
		Added	Found	
A	Ag^+	1.5	1.48	97 ± 0.3
		2.0	1.98	98 ± 0.2
B	As in A + Ca^{2+} (25) + Fe^{3+} (25)	1.5	1.52	102 ± 0.3
		2.0	2.04	104 ± 0.2
C	As in B + Sr^{2+} (25) + Co^{3+} (25)	1.5	1.51	101 ± 0.2
		2.0	2.02	102 ± 0.2
D	As in C + Cr^{3+} (25) + Ba^{2+} (25)	1.5	0.52	102 ± 0.4
		2.0	1.03	103 ± 0.2
E	As in D + Cu^{2+} (25) + Na^+ (25)	1.5	1.49	98 ± 0.2
		2.0	1.02	102 ± 0.1

CONCLUSION

In the present work was developed a simple, selective non-extractive and inexpensive method for the determination of silver(I) in samples. This method was successfully applied to the monitoring of trace amounts of silver(I) in synthetic mixtures. Therefore, this method may be use for monitoring to establish trace level of silver(I) in samples of difficult matrices.

REFERENCES

1. Пятницкий И.В., Сухан В.В. Аналитическая химия серебра, Наука, 1973:1- 263
2. M. Ahmed Jamaluddin, Syeda N. Naher, A Rapid Spectrophotometric Method for the Determination of Trace Level Silver Using 1, 5-diphenylthiocarbazone in Aqueous Micellar Solutions, International Research Journal of Pure & Applied Chemistry, Volume 4, Issue 4, 2014, Pages 468– 485
3. M. R. Sofija, D. NM. Snezana, B. Aleksandar. Analytical application of the reaction system methylene blue B-K2S2O8 for the spectrophotometric kinetic determination of silver in citric buffer media, Hemijska industrija, Volume 68 Issue 4, 2014, Pages 429-434
4. G.M. Mastoi, A.A. Khaskheli, I.A. Ansari, M.Y. Khuhawar. Kinetic spectrophotometric determination of silver(I) by the catalytic effect on the oxidation of chromotropic acid by bromate, Paks. J. Chem. Soc. , Volume 19, 1997, Pages 273-278
5. V.K. Reddy, A. Chennaiah, P.R. Reddy, T.S. Reddy. Kinetic-photometric determination of silver(I) based on its catalytic effect on reaction between potassium ferrocyanide and 2-hydroxy-4-metoxybenzophenone thioemicarbazone, Chem. Anal., Volume 48, Issue 4, 2003, Pages 733- 740

NEW SPECTROPHOTOMETRIC METHOD FOR THE DETERMINATION OF ZINC(II) USING 4,4-BIS (2,3,4-TRIHIDROKSIFENILAZO)DIFENIL

POLAD MAMMADOV

Baku State University
Chemistry/Analytical chemistry
poladazer@gmail.com
BAKU, AZERBAIJAN

FAMIL CHIRAGOV

Baku State University
Chemistry/Analytical chemistry
Chiraqov@mail.ru
Baku, AZERBAIJAN

ABSTRACT

A very simple, highly selective and non-extractive spectrophotometric method for the determination of trace amounts zinc(II) has been developed. 4,4-bis(2,3,4-trihidroksifenilazo) difenil (BTFAF) has been proposed as a new analytical reagent for the direct non-extractive spectrophotometric determination of zinc(II). In the water media BTFAF reacts with zinc to give a highly absorbent brownish chelate with a molar ratio 2:1(Zn: BTFAF) The reaction is instantaneous and the maximum absorption was obtained at 540 nm and remains stable for 24 h. The average molar absorptivity and Sandell's sensitivity were found to be $2.3 \times 10^4 \text{ l mol}^{-1} \text{ cm}^{-1}$ and 5.0 mkg cm^{-2} of zinc(II), respectively. Linear calibration graphs were obtained for 0.1–30 mkg ml⁻¹ of zinc(II). A large excess of over 30 cations, anions and complexing agents do not interfere in the determination. The method is highly selective for zinc(II) and was successfully applied to synthetic mixtures. The method has high precision and accuracy ($s = \pm 0.01$ for 0.5 mkg l^{-1}). The results obtained are in good agreement with the results of optical emission spectrometry with inductively coupled plasma(ICP-OES).

KEYWORDS: spectrophotometry, zinc, 4,4'-bis(2,3,4-trihidroksifenilazo)difenil

INTRODUCTION

Zinc is an essential element of great importance for humans, plants and animals. Zinc is essential for all living things, forming the active site in over 20 metallo-enzymes. The average human body contains about 2.5 grams and takes in about 15 milligrams per day. Some foods have above average levels of zinc, including herring, beef, lamb, sunflower seeds and cheese. Most

zinc is used to galvanise other metals, such as iron, to prevent rusting[1]. Therefore, it is clear that in the arsenal of analysts there must be methods to determine Zn(II) in a wide concentration range with the highest possible sensitivity accuracy. Although many modern techniques, such as inductively coupled plasma atomic emission spectrometry (ICP-AES), inductively coupled plasma mass spectrometry (ICP-MS) , electrothermal atomic absorption spectrophotometry (EAAS), graphite furnace atomic absorption spectrophotometry (GFAAS) are available for the determination of silver at trace

Factors such as the low cost of instrument, technical know-how, consumable and costly maintenance of technique restrict the wider applicability of these techniques, particularly in laboratories with limited budget in developing countries and for field work lack of any requirement for consumables and almost no maintenance, have caused spectrophotometric methods to remain a popular technique. The wide variety of spectrophotometric methods for determination of Zn(II) have been reported[2-4], each chromogenic system has its advantages and disadvantages with respect to sensitivity, selectivity and convenience.

1,5-Diphenylthiocarbazone is one of the most widely used photometric reagents and forms colored water-insoluble complexes with zinc ions. Zinc-dithizone complexes are water insoluble and thus their determination requires a prior solvent extraction step into CHCl_3 or CCl_4 , followed by spectrophotometric determinations [5]. Since these methods involve solvent extraction are lengthy and time-consuming and lack selectivity due to much interference , CHCl_3 and CCl_4 have been listed as toxic. This problem has been over come in recent years by has been proposed a new analytical reagent for the direct non-extractive spectrophotometric determination of zinc(II). The azocompounds on the base of pyroghallol had widely been applied for the determination of noble metal ions, this type of reagent has higher sensitivity and high selectivity. In the search for more sensitive azocompounds on the base of pyroghallol reagent, in this work, a reagent 4,4'-bis(2,3,4-trihidroksifenilazo)difenil (BTFAF) was synthesized and a color reaction of BTFAF with Zn(II) in aqueous media was carefully studied.

RESULTS AND DISCUSSIONS

Absorption spectra

The absorption spectra of brownish color of the zinc - BTFAF system in presence of pH 8 solution were recorded using a spectrophotometer. The absorption spectra of the zinc - BTFAF is a symmetric curve with maximum absorbance at 540 nm and an average molar absorptivity of $2.3 \times 10^4 \text{ l mol}^{-1} \text{ cm}^{-1}$. The reagent blank having maximum absorbance wavelength at 430 nm. In all instances, measurements were made at 540 nm against a corresponding reagent blank. The reaction mechanism of the present method is as reported earlier.

Effect of acidity

Of the various pH 0-10 of the solution studied, pH 7-9 was found to be the optimal for the zinc - BTFAF system. The maximum and constant absorbance of the zinc - BTFAF system was obtained in the presence of pH 8 at room temperature (25 ± 5)⁰C. The absorbance of the reagent solution and the zinc - BTFAF system depends on the medium pH; therefore, the absorption spectra are studied relative to a blank experiment (BTFAF).

Effect of time

The reaction is fast. Constant maximum absorbance was obtained just after 5 min of the dilution to volume at room temperature (25 ± 5 oC), and remained strictly unaltered for 24 h.

Effect of temperature

The absorbance at different temperatures, 0–80°C, of a 25 ml solution of zinc - BTFAF was measured according to the standard procedure. The absorbance was found to be strictly unaltered throughout the temperature range of 10–40°C. Therefore, all measurements were performed at room temperature (25 ± 5 °C).

Effect of the reagent concentration

Different molar excesses of BTFAF were added to a fixed metal-ion concentration and the absorbance was measured according to the standard procedure. It was observed that a 1 mkg ml⁻¹ of zinc metal (optical path length 1 cm), the reagent molar ratios of 1:10 to 1:50 produced a constant absorbance of Ag - BTFAF system. A greater excess of the reagent was not studied. For all subsequent measurements, 2 ml of 2 × 10⁻⁴ M BTFAF reagent was added.

Stoichiometry. The component ratio in the complexes was found using the isomolar series method, the relative yield method by Starik and Barbanel', and the equilibrium shift method. All the methods showed that the component ratio was 2 : 1 in the the zinc - BTFAF system. The number of protons displaced upon complexation was determined by the Astakhov method, and the indicated component ratio in the complexes was confirmed.

Analytical performance of the method

Calibration curve

The effect of zinc(II) concentration was studied over 0.01–100 mkg l⁻¹, distributed in four different sets (0.01–0.1, 0.1–1, 1–10, 10–100 mkg l⁻¹) for convenience of the measurement. The absorbance was linear for 0.1–30 mkg l⁻¹ of zinc(II) in aqueous media. From the slope of the calibration graph, the average molar absorption coefficient was found to be 2.3 × 10⁴ l mol⁻¹ cm⁻¹ in aqueous media.. The selected analytical parameters obtained with the optimization experiments are summarized in Table 1.

Table 1. Selected analytical parameters obtained by optimization experiments.

Parameters	Studied range	Selected value
Wavelength / λ _{max} (nm)	200-800	540
pH	0 - 11	8
Time / h	1 - 24h	5 - 10 min
Temperature / °C	0 - 80 °C	25 ± 5 °C
Reagent(fold molar excess, M:R)	1:10 - 1:50	1:20
Molar absorption coefficient / l mol ⁻¹ cm ⁻¹	-	2.3 × 10 ⁴
Linear range/mkg l ⁻¹	0.001-100	0.1-30
Detection limit /mkg l ⁻¹	0.01-100	1
Sandell's sensitivity /mkg cm ⁻²	0.1 - 100	5
Relative Standard	0 -2	0 -2
Regression Co-efficient	0.998 - 0.9999	0.999

Effect of foreign ions

The effect of over 30 cations, anions and complexing agents on the determination of only 1 mkg ml⁻¹ of zinc was studied.

Precision and accuracy

The precision of the present method was evaluated by determining different concentrations of zinc(II) (each analyzed at least five times). The relative standard deviation (n = 5) was 2%–0%, for 0.1–30 mkg of Zn(II) in 25 ml, indicating that this method is highly precise and reproducible. The detection limit (3s of the blank) and Sandell's sensitivity (concentration for 0.001 absorbance unit) for Zn(II) were found to be 1 mkg ml⁻¹, 5 mkg cm⁻², respectively. The reliability of our Zn-chelate procedure was tested by recovery studies. Regression analysis of Beer's law plots at 540 nm revealed a good correlation (R₂ = 0.999). The method was also tested by analyzing several synthetic mixtures containing zinc and diverse ions (Table 3). The results for zinc recovery were in good agreement with added values . The average percentage recovery obtained for the addition of zinc spike to some drink and tap water samples were quantitative. Hence, the precision and accuracy of the method were found to be excellent.

Applications

The present method was successfully applied to the determination of zinc in series of synthetic mixtures of various compositions.

Determination of zinc in synthetic mixtures

Several synthetic mixtures of varying compositions containing zinc(II) and diverse ions of known concentrations were determined by the present method using EDTA as a masking agent and the results were found to be highly reproducible. The results are shown in Table 2. The accurate recoveries were achieved in all solutions.

Table 2. Determination of Zn(II) in synthetic mixtures.

Sample	Composition of mixture (mkq/ml)	Proposed method			ICP-OES	
		Zn(II) mkq/ml		Recovery \pm s ^b (%)	Zn(II) mkq/ml Found	Recovery \pm s (%)
		Added	Found ^a			
A	Zn ²⁺	1.5	1.51	101 \pm 0.2	1.50	100 \pm 0.2
		2.0	2.02	102 \pm 0.2	2.01	101 \pm 0.2
B	As in B +Mg ²⁺ (25) + Co ³⁺ (25)	1.5	0.51	101 \pm 0.4	0.52	102 \pm 0.4
		2.0	2.03	103 \pm 0.2	2.02	102 \pm 0.2
C	As in D +Ag ⁺ (25) +Hg ₂ ²⁺ (25)	1.5	1.52	102 \pm 0.3	1.51	101 \pm 0.3
		2.0	2.04	104 \pm 0.2	2.02	102 \pm 0.2
D	As in C +Cr ³⁺ (25) + Ca ²⁺ (25)	1.5	1.49	98 \pm 0.2	1.495	99 \pm 0.1
		2.0	2.02	102 \pm 0.1	2.025	101 \pm 0.1
E	As in A + Cu ²⁺ (25) + Fe ³⁺ (25)	1.5	1.48	97 \pm 0.3	1.49	97 \pm 0.3
		2.0	2.02	102 \pm 0.2	2.01	101 \pm 0.2

^aAverage of five analysis of each sample

^bThe measure of precision is the standard deviation (s).

CONCLUSION

A simple, rapid and selective methods was developed for the determination of Zn(II) in difficult sample matrices. Therefore, this methods will be successfully applied to the monitoring of trace amounts of Zn(II) in industrial and natural samples.

REFERENCES

1. <https://www.rsc.org/periodictable/element>
2. Kumar Reddy, Trivikram Reddy and all, Spectrophotometric determination of Zn(II) in food and water samples using 2-hydroxy-N¹-(1-(pyridin-2-yl)ethylidene) benzohydrazide as a sensitive and selective analytical reagent, Volume 8, Issue 12, August 2016, Pages 251-259
3. K.Kiran, Spectrophotometric Determination of Zinc in Water Samples Using 3-Hydroxybenzylaminobenzoic Acid, Chem Sci Trans., Volume 1, Issue 3, 2012, Pages 669-673
4. M. Tazul Islam, M. Jamaluddin Ahmed, A Simple Spectrophotometric Method for the Trace Determination of Zinc in Some Real, Environmental, Biological, Pharmaceutical, Milk and Soil Samples Using 5,7- Dibromo-8-hydroxyquinoline, Pak. J. Anal. Environ. Chem., Volume 14, Issue 1, 2013, Pages 1-15
5. Живописцев В., Селезнева Е. Аналитическая химия цинка М./ Наука. 1975:1- 200

КВАНТОВО ХИМИЧЕСКОЕ ИССЛЕДОВАНИЕ ПРОИЗВОДНЫХ ГИДРОКСИБЕНЗОЙНОЙ КИСЛОТЫ С АМИНОКИСЛОТАМИ

ЛАЗИЗ НИЯЗОВ

Бухарский государственный медицинский институт
Кафедра медицинской химии
laziznn@mail.ru
БУХАРА УЗБЕКИСТАН

УМУРБЕК ГАПУРОВ

Бухарский государственный медицинский институт
Кафедра медицинской химии
laziznn@mail.ru
БУХАРА УЗБЕКИСТАН

ХАСАН БАХРОМОВ

Бухарский государственный медицинский институт
Кафедра медицинской химии
laziznn@mail.ru
БУХАРА УЗБЕКИСТАН

АННОТАЦИЯ

Проведены квантово-химические расчеты для определения пространственной и электронной структуры производных гидроксibenзойной кислоты с различными карбоновыми кислотами и их солей с калием. Установлено, что несмотря на максимальное значение отрицательного заряда азота, отрицательные центры распределены у атомов кислорода. Определено, что характер взаимодействия атомов в молекуле имеет сложный характер. Это указывает на активность структуры молекулы и возможность получить перспективные биологически активные вещества.

КЛЮЧЕВЫЕ СЛОВА: гидроксibenзойная кислота, структура, квантово-химические параметры

ВВЕДЕНИЕ

Гидроксibenзойные кислоты и их производные известны уже известны более ста лет. Имея широко известные функциональные группы фармакологических соединений, они по сей день остаются значимыми лекарственными средствами, применяющимися в практической медицине. Так как большинство производных гидроксibenзойных кислот отличаются широким диапазоном терапевтического действия и низкой токсичностью, перспективным является синтез и исследование новых соединений.

Среди используемых салициламидов известных в медицинской практике, как салициламид, который назначают внутрь в качестве болеутоляющего и жаропонижающего средства; оксафенамид – усиливает образование и выделение желчи, оказывает спазмолитическое действие и снимает или уменьшает спазмы желчевыводящих путей; тиаприд и султоприд, оказывающие антидофаминергическое действие, применяют наружно в качестве обезболивающих и противовоспалительных средств [4].

МЕТОДЫ ИССЛЕДОВАНИЯ

Проведенные в [1] экспериментальные исследования вскрыли до этого неизвестные стороны действия натриевых и литиевых гидроксibenзамидов на основе аминокислот.

Вследствие перспективности и мало изученности солей амидов оксibenзойных кислот с аминокислотами, были проведены квантово-химические расчеты параметров при помощи программы GaussView. На основе исследований в [1] получены данные о связи

между природой катионов щелочного металла и биологическим действием их солей с амидами оксибензойных кислот с аминокислотами и аминами, что позволяет использовать эти данные для направленного конструирования структур новых потенциальных нейротропных и антимикробных средств обладающих низкой токсичностью, по сравнению с существующими аналогами.



Рис.1. 3D структура, распределение зарядов и электронной плотности: а) N-(4-ацетоксибензоил)глицинат калия и б) 4-[(N-4-ацетоксибензоил)амино]бутанат калия

Из полученных данных видно, что распределение зарядов в молекулах N-(4-ацетоксибензоил)глицината калия и 4-[(N-4-ацетоксибензоил)амино]бутаната калия имеет своеобразный характер. Также определено что, несмотря на максимальное значение отрицательного заряда азота, отрицательные центры распределены у атомов кислорода. Это можно объяснить «изолированностью» атома азота соседними атомами водорода. Максимальные положительные заряды водородов можно наблюдать связанных с азотом также углеродом бензольного кольца C₂. Это дает молекуле преимущество образовать комплексные соединения. Эти полученные теоретические данные квантово-химических расчетов подтверждается информацией полученной на практике.

На основе исследований в [1] получены данные о связи между природой катионов щелочного металла и биологическим действием их солей с амидами оксибензойных кислот с аминокислотами и аминами, что позволяет использовать эти данные для направленного конструирования структур новых потенциальных нейротропных и антимикробных средств обладающих низкой токсичностью, по сравнению с существующими аналогами.

ВЫВОДЫ

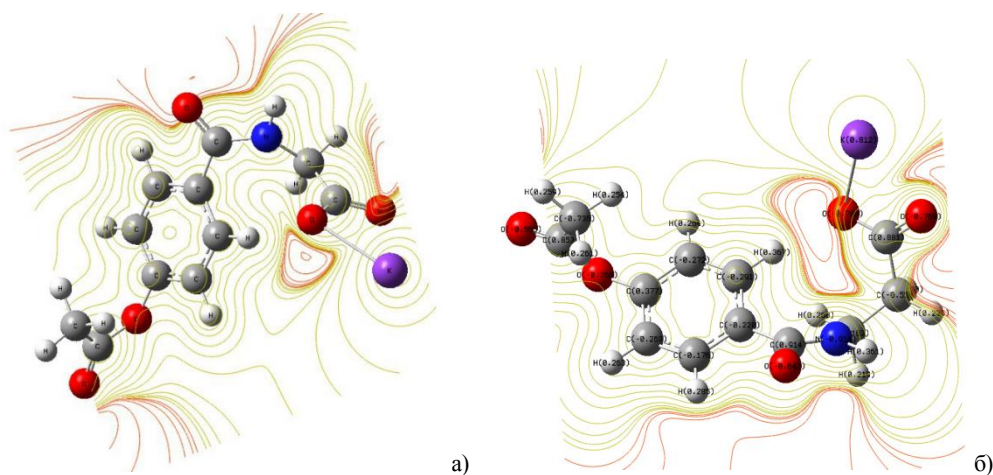
Таким образом, проведенные нами квантово-химические исследования синтезированных N-(4-ацетоксибензоил)глицината калия и 4-[(N-4-ацетоксибензоил)амино]бутаната калия показывают активность структуры молекулы и возможность получить перспективные вещества которые обладают антибактериальной и противогрибковой активностью.

ЛИТЕРАТУРА

İstinad edilmiş ədəbiyyat siyahısı qeyd edilir. Ən çox istifadə edilmiş 5 ədəbiyyat göstərməli və aşağıdakı nümunəyə uyğun olmalıdır:

1. Брель А. К. и др., Натриевые и литиевые соли гидроксibenзамидов и их биологическая активность, Известия Волгоградского государственного технического университета, № 7, 2014, С. 63-66.
2. Брель А. К., Лисина С. В., Будаева Ю. Н., Производные гидроксibenзойных кислот и их соли: Синтез и фармакологическая активность, Журнал общей химии, Т. 85, № 2, 2015, С. 213-218.
3. Брель А. К. и др., Синтез 4-гидроксibenзамидов и их солей, Журнал общей химии, Т. 85, № 9, 2015, С. 1561-1563.
4. Машковский, М. Д., Лекарственные средства: пособие для врачей в 2 т. Т. 1–2. Новая волна. Москва/Россия. 2002.
5. Гапуров У.У., Ниязов Л.Н., Исследование некоторых квантово-химических параметров соединения салициловой кислоты с глицином, <http://7universum.com/ru/nature/archive/item/8961> (онлайн статья)

ORTA MƏKTƏBLƏRDƏ KİMYA LABORATORİYALARI OLMADAN DA APARILA BİLƏN TƏCRÜBƏLƏR

ELMAR İMANOV

Bakı Mühəndislik Universiteti
eimanov@beu.edu.az
XIRDALAN, AZƏRBAYCAN

ESMİRA ƏLİYEVƏ

Bakı Mühəndislik Universiteti
Kimya Müəllimliyi
eeliyeva3@std.beu.edu.az
XIRDALAN, AZƏRBAYCAN

GÜLBƏNİZ MİRİMOVA

Bakı Mühəndislik Universiteti
Kimya Müəllimliyi
gmirimova@std.beu.edu.az
XIRDALAN, AZƏRBAYCAN

MAHTƏB ABASOVA

Bakı Mühəndislik Universiteti
Kimya Müəllimliyi
mabasova@std.beu.edu.az
XIRDALAN, AZƏRBAYCAN

XÜLASƏ

Azərbaycanın ümumi təhsil məktəblərində əsasən nəzəri biliklər öyrənməyə üstünlük verilir. Bunun əsas səbəbi əksər məktəblərdə təcrübi dərslərin keçirilməsi üçün lazımı avadanlıq, laboratoriya şəraitinin olmamasıdır. Təhsil müəssisələrindəki bu cür çatışmazlıqlara görə şagirdlərin öz nəzəri biliklərini təcrübi əsaslarla öyrənmək və praktikada tətbiq etmək imkanı da olmur. Bu isə orta məktəblərdə dərslərin nisbətən maraqsız keçməsinə və şagirdlərin dərsi kifayət qədər yaxşı mənimsəyə bilməməsinə gətirib çıxarır. Paytaxt və bölgə məktəblərinin əksəriyyətində, kimya laboratoriyaları ya yoxdur, ya da ki, istifadəyə yararsız vəziyyətdədir. Təcrübəyə əsaslanan fənlərin yalnız nəzəri keçirilməsi isə şagirdlərin həmin fənnə olan marağını azaldır. Biz də laboratoriyaların olmadığı məktəblərdə belə, sinif şəraitində aparıla biləcək bir neçə sadə təcrübəni diqqətinizə çatdırırıq.

AÇAR SÖZLƏR: Orta məktəblər, laboratoriya, təcrübə, anket

GİRİŞ

Gündəlik həyatımızda qarşılaşdığımız və müşahidə etdiyimiz bir çox hadisələr birbaşa və ya dolaylı yolla kimya fənni ilə əlaqədardır. Orta məktəblərdə təhsil alan şagirdlər kimya sahəsindəki məlumatların birbaşa öz həyatları ilə əlaqəli olduqlarını başa düşdükdə, kimyaya olan maraqları artacaq və kimyanın tədrisi daha səmərəli olacaqdır.

Şagirdlərin kimya laboratoriyasına münasibətini öyrənmək üçün Sinqapurun 28 məktəbinin 56 sinfində sorğu keçirilmiş və bu sorğuda 1592 şagird iştirak etmişdir. Biz də bu sorğuya əsaslanaraq Azərbaycan ümumi təhsil məktəblərində sorğu keçirmək qərarına gəldik.^[1]

1 mart 2020-ci il tarixində Azərbaycanın bəzi rayon və şəhər məktəblərində 7,8,9,10-cu siniflər arasında sorğu keçirildi. Sorğunu keçirməkdə məqsəd şagirdlərin kimyadan orta məktəb proqramını nə dərəcədə qavradığını, onların kimya fənninə olan münasibətini öyrənmək və bu sahədə onlara kömək etməkdən ibarət idi. Sorğunun nəticələrindən belə aydın oldu ki, şagirdlərin

kimya fənninə marağının olmamasına əsas səbəblərdən biri keçdikləri dərslərin mahiyyətini təcrübələrlə əyani şəkildə görə bilməmələridir.

TƏDQİQAT METODU

Əksər məktəblərdə kimya təcrübələri üçün lazım olan zəruri şəraitin olmadığını nəzərə alaraq, biz də sinif otaqlarında göstərilə biləcək bir neçə sadə təcrübəni təqdim edirik.

CO₂ qazının müşahidəsi:

Bizə lazım olacaq zərərsiz maddələr və ləvazimatlar: Sirkə turşusu, NaHCO₃, qarğıdalı, su, kimyəvi stəkan.

İşin gedişatı: Kimyəvi stəkana 100 ml su, daha sonra bir az qarğıdalı əlavə edirik, 100 ml sirkə turşusunu bu qarışığa əlavə edirik. Qabda heç bir dəyişiklik olmur. Sonra bir qədər NaHCO₃ əlavə etdikdə qabda baş verən dəyişikliyi müşahidə edirik. Bu zaman qaz qabarcıqları meydana gəlir. Qeyd edək ki, qarğıdalı qabın səthinə doğru hərəkət edir və qarğıdalının üzərində qaz qabarcıqları müşahidə olunur. Bu reaksiya vasitəsilə şagirdlər əmələ gələn CO₂ qazını müşahidə etmiş olur.

Endotermik reaksiya:

Bizə lazım olacaq zərərsiz maddələr və ləvazimatlar: kağız stəkan, termometr, dördü bir stəkan sirkə, 1 qaşığı çay sodası.

İşin gedişatı: Stəkana sirkə tökün, temperaturu termometr ilə ölçün və qeyd edin. Köpüyün daşmaması üçün yavaş-yavaş çay sodasını əlavə edin və termometr ilə qarışdırın. Ən aşağı temperaturu qeyd edin. Reaksiya endotermik proses olduğu üçün, sirkə və çay sodası arasında reaksiya başladıqdan sonra temperaturun azalmasını termometrlə müşahidə edirik.

İlanabənzər karbonun alınması:

Bizə lazım olacaq zərərsiz maddələr və ləvazimatlar: qum, 5 qram çay sodası, 20 qram şəkər tozu, yanıcı maye, istiyədavamlı keramika qab, alışqan.

İşin gedişatı: Çay sodası və şəkər tozunu yaxşıca qarışdırın. Qumu keramika qaba əlavə edin və onu tərəcik halına salın. Tərəciyin ortasından oyuq açın. Yanıcı mayeni bu oyuqa tökün. Çay sodası və şəkər tozu qarışığını da həmin oyuğa tökün. Son olaraq, alışqanla uyğun ağız hissəsini yandırın. Bu zaman ilanabənzər karbonun əmələ gəlməsini müşahidə edəcəksiniz. Yanma bir neçə dəqiqə davam edə bilər.

Qidada dəmirin çay vasitəsilə təyin olunması:

Bizə lazım olacaq zərərsiz maddələr və ləvazimatlar: 5 paket çay, 1 litr qaynar su, müxtəlif qida nümunələri (hər birindən 100 qram), filter kağızı, fincan, qaşığı.

İşin gedişatı: Paket çayları bir neçə dəqiqə ərzində dəm almaları üçün qaynar suda saxlayın. Qida nümunələrini suya əlavə edin və yaxşıca qarışdırın. Alınan püreni filter kağızından keçirin. Süzülən mayeni fincanlara tökün. Dəmlənmiş çayı asta-asta fincandakı nümunələrin üzərinə əlavə edin. Bu zaman qara, bərk maddənin əmələ gəldiyini görə bilərsiniz.

Öz-özünə şişən şarlar:

Bizə lazım olacaq zərərsiz maddələr və ləvazimatlar: 3 ədəd plastik su şüşəsi, sirkə, 3 yemək qaşığı qabartma tozu, 3 ədəd şar, maye qida boyası, qıf

İşin gedişatı: Qıf vasitəsilə hər bir şarın içərisinə 1 qaşığı qabartma tozu tökün. Hər bir su şüşəsinin 1/5-i qədər sirkə və 1-2 damcı qida boyası əlavə edin. Şarların ağızlarını su şüşəsinə keçirin. Bunu edərkən diqqət edin ki, qabartma tozu su şüşəsinin içinə tökülməsin. Daha sonra qabartma tozunun sirkəylə qarışması üçün şarları yuxarı çəkin. Qabartma tozu sirkəylə təmas edən kimi şarların şişdiyini müşahidə edəcəksiniz.

Reaksiyaların sürəti:

Bizə lazım olacaq zərərsiz maddələr və ləvazimatlar: Sirkə, təbaşir, saniyəölçən, stəkan

İşin gedişatı: Narın əzilmiş təbaşir və bütöv təbaşir parçası götürün. Reaksiyaların vaxtını təyin etmək üçün saniyəölçəni qurun. Doğranmış təbaşirin üzərinə 100 ml sirkə əlavə edin. Saniyəölçəndən istifadə edərək reaksiyanın getmə müddətini qeyd edin. Bütün təbaşir parçasına

100 ml sirkə əlavə edib eyni müşahidəni aparın. Daha sonra bu nəticələrə əsasən reaksiyaların sürətlərini müqayisə edin.

NƏTİCƏ

Ümumtəhsil məktəblərində aparılan sorğunun nəticəsinə əsasən şagirdlərin 44%-i məktəblərdə kimya laboratoriyasının olmadığını və heç vaxt təcrübə aparmadıklarını, 15%-i təminatın çox aşağı səviyyədə olduğunu, 14%-i təminatın orta səviyyədə olduğunu, 12%-i bir çox ləvazimatın olduğunu və kifayət qədər istifadə etdiklərini və 11%-i bəzi ləvazimatların olduğunu, lakin heç vaxt istifadə etmədiklərini bildiriblər.

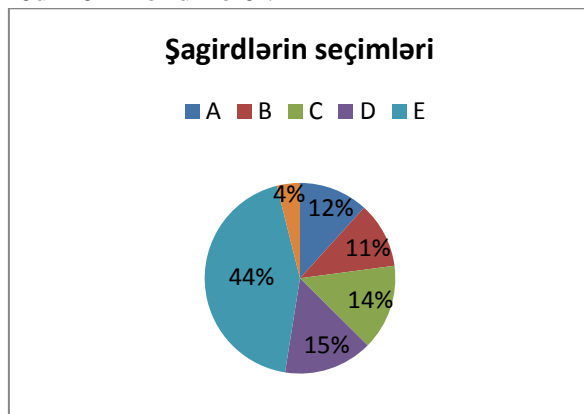

Qrafik 1. Orta ümumtəhsil məktəblərində aparılan sorğunun nəticəsi

ƏDƏBİYYAT SİYAHISI

1. Angela F.L. Wong, Barry J. Fraser *Environment Attitude* **2006**.
2. fizzicseducation.com.au/150-science-experiments/
3. stevespanglerscience.com/lab/categories/experiments/chemistry/
4. 3plearning.com/blog/simple-chemistry-experiments-kids-home/
5. metrofamilymagazine.com/simple-science-experiment/

НОВАЯ ТРЕХКОМПОНЕНТНАЯ РЕАКЦИЯ ДИЭТОКСИКАРБОНИЛЗАМЕЩЕННЫХ ГИДРОКСИЦИКЛОГЕКСАНОВ

ГЮНАЙ ГАСАНОВА

Бакинский Государственный Университет
Химический факультет/Кафедра Органической химии
gunaycabirqizi@gmail.com
БАКУ, АЗЕРБАЙДЖАН

АННОТАЦИЯ

Исследована новая трехкомпонентная конденсация диэтил-2-арил-4-гидрокси-4-метил-6-оксо-циклогексан-1,3-дикарбоксилатов (β -кетолов) с тиосемикарбазидом и этил-4-хлор-3-оксо-бутаноатом в среде этанола в присутствии триэтиламина. Установлено, что в результате стадийно протекающих каскадных превращений образуются биядерные гетероциклические системы – этил-2-(4-(2-этокси-2-оксоэтил)тиазол-2-ил)-6-гидрокси-6-метил-3-оксо-4-арил-2,3,4,5,6,7-гексагидро-1H-индазол-5-карбоксилаты. Структура всех синтезированных соединений доказана современными физическими методами анализа.

КЛЮЧЕВЫЕ СЛОВА: β -кетолы, тиосемикарбазид, этил-4-хлор-3-оксобутаноат, гексагидро-1H-индазол-5-карбоксилаты

ВВЕДЕНИЕ

Диэтил-2-арил-4-гидрокси-4-метил-6-оксоциклогексан-1,3-дикарбоксилаты (β -кетолы) благодаря наличию обширной сырьевой базы в виде доступных ароматических альдегидов и ацетоуксусного эфира, высокому химическому потенциалу, обусловленному присутствием оксогрупп различного типа, являются весьма ценными строительными блоками органического синтеза [1-7]. Оптимальным методом получения вышеуказанных диэтил замещенных гидроксциклогексанонов является дикетонная конденсация ароматических альдегидов с ацетоуксусным эфиром. В качестве катализатора обычно используется пиперидин. Мы для синтеза исходных соединений (**I**, **II**) в качестве катализатора использовали *N*-метилпиперазин. Это соединение в своем составе содержит как вторичный, так и третичный аминные центры, способные выполнять роль основания. Основность амина обуславливает образование карбаниона (**A**) из метиленактивного ацетоуксусного эфира. Данный анион конденсируется с ароматическим альдегидом с образованием халкона (**B**) (конденсация Кневенагеля) (Схема 1).



Схема 1. Конденсация Кневенагеля.

Двойная $C=C$ связь халкона (**B**) под влиянием электроноакцепторного влияния соседних ацетил и этоксикарбонильных групп активирована для нуклеофильного присоединения второй молекулы карбаниона (**A**) (присоединение по Михаэлю) (Схема 2).

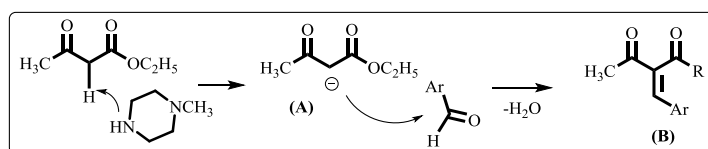

Схема 2. Присоединение по Михаэлю.

Полученный в результате подобного присоединения 1,5-дикетон (**C**) под влиянием катализатора *N*-метилпиперазина преобразуется в карбанион (**D**), способный к внутримолекулярной кетонизации, вследствие чего и получают исходные диэтил-2-арил-4-гидрокси-4-метил-6-оксоциклогексан-1,3-дикарбоксилаты (**I**, **II**) (Схема 3).

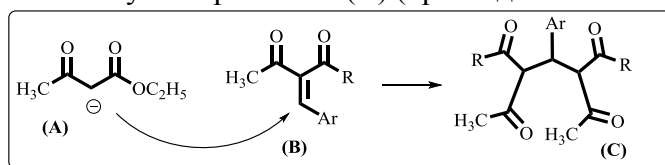

Схема 3. Внутримолекулярная кетонизация с образованием диэтил-2-арил-4-гидрокси-4-метил-6-оксоциклогексан-1,3-дикарбоксилаты (I, II)

На основе анализа 1H ЯМР спектров можно утверждать, что большие константы $J_{2-3}(J=12,3$ Гц) и $J_{3-4}(J=12,3$ Гц) указывают на *транс*-диаксиально расположенные протоны. Большой заместитель Ar при C-2 углеводе должен занимать экваториальное положение.

Согласно обзорной работе [7] на основе этих соединений конструированы широкий круг функционализированных карбо- и гетероциклов, в том числе имеющих практическую значимость. Однако, до настоящего времени многокомпонентные реакции этого класса соединений не изучались, а между тем полифункциональность β -кетолов предоставляет широкие возможности для разработки и реализации мультикомпонентных синтезов на их основе. Основное преимущество указанных процессов состоит в том, что они обеспечивают создание схем синтеза с минимальным числом стадий, количеством отходов

и побочных продуктов, снижают расход растворителей, что открывает новые возможности для развития «зеленой химии».

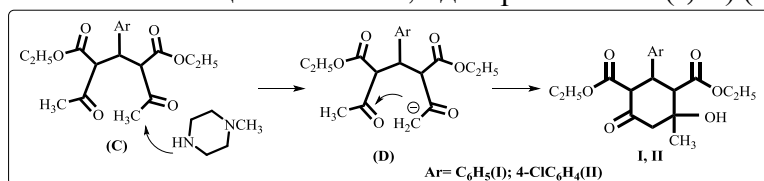
4. МЕТОД ИССЛЕДОВАНИЯ

В настоящей работе впервые изучена трехкомпонентная реакция на основе диэтил-2-арил-4-гидрокси-4-метил-6-оксо-циклогексан-1,3-дикарбоксилатов (**I**, **II**), тиосемикарбазида (**III**) и этил 4-хлор-3-оксобутаноата (**IV**) в среде этанола при 60°C в присутствии триэтиламина как основания. Наличие в молекуле тиосемикарбазида серу- и азотных нуклеофильных центров, способных вступать во взаимодействие с карбонильными группами и с α -хлор кетонной группой, открывает перспективы для разработки целенаправленных многокомпонентных методов с управляемой селективностью. Исследуя реакцию мы установили, что по результатам реакций получают биядерные гетероциклические системы – этил-2-(4-(2-этокси-2-оксоэтил)тиазол-2-ил)-6-гидрокси-6-метил-3-оксо-4-арил-2,3,4,5,6,7-гексагидро-1H-индазол-5-карбоксилаты (**V**, **VI**) с выходом 68-71% (Схема 4).



Схема 4. Синтез биядерных гетероциклических систем – этил-2-(4-(2-этокси-2-оксоэтил)тиазол-2-ил)-6-гидрокси-6-метил-3-оксо-4-арил-2,3,4,5,6,7-гексагидро-1H-индазол-5-карбоксилатов (**V**, **VI**)

Образование продуктов (**V**, **VI**) является следствием стадийно протекающих каскадных превращений, включающих в себя реакции конденсации и внутримолекулярных циклизаций, реализующихся с участием сера- и азотных нуклеофильных центров реагирующих молекул.

Состав и строение синтезированных соединений установлено методами ИК-спектроскопии, элементного анализа, ЯМР ^1H - и ЯМР ^{13}C -спектроскопии, а также хромато-масс спектрометрии.

ВЫВОД

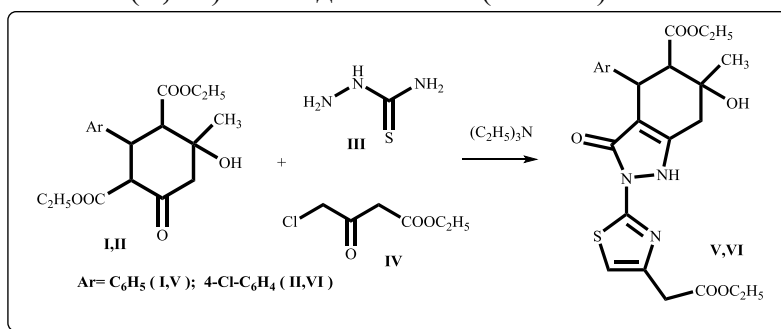
Таким образом, нами с целью синтеза диэтил-2-арил-4-гидрокси-4-метил-6-оксо-цикло-гексан-1,3-дикарбоксилатов (β -кетолов) дикетонной конденсацией ароматических альдегидов с ацетоуксусным эфиром, впервые использован N-метилпиперазин. Проводя новую многокомпонентную реакцию на основе диэтил-2-арил-4-гидрокси-4-метил-6-оксо-циклогексан-1,3-дикарбоксилатов с тиосемикарбазидом и этил-4-хлор-3-оксобутаноата, мы установили, что в результате стадийно протекающих каскадных превращений образуются биядерные гетероциклические системы – этил-2-(4-(2-этокси-2-оксоэтил)тиазол-2-ил)-6-гидрокси-6-метил-3-оксо-4-арил-2,3,4,5,6,7-гексагидро-1H-индазол-5-карбоксилаты, тем самым показана синтетическая перспективность мультикомпонентных конденсаций с участием β -кетолов.

СПИСОК ЛИТЕРАТУРЫ

1. Gein, V.L., Gein, N.V., Potemkin, K.D., Krivenko, A.P. Reactions of dimethyl and di-tert-butyl 2-aryl-4-hydroxy-4-methyl-6-oxocyclohexane-1,3-dicarboxylates with difunctional nucleophiles. Russian Journal of General Chemistry (Статья журнала), 2004, vol.74, №10, p.1564-1568.
2. Gein, V.L., Nosova, N.V., Potemkin, K.D., Aliev, Z.G., Krivenko, A.P. Synthesis and structure of diisopropyl 6-Hydroxy-6-methyl-4-oxocyclohexane-1,3-dicarboxylates and their reactions with nucleophilic reagents. Russian Journal of Organic Chemistry (Статья журнала), 2005, vol.41, №7, p.1016-1022.
3. Ismiyev, A.I. A new approach to synthesis of functionalized spiro[2,5]undec-2-en-2-carboxylates. New materials, Compounds and Applications (Статья журнала), 2019, vol.3, №3, p.172-179.

4. Ismiyev, A.I., Maharramov, A.M., Aliyeva, R.A., Askerov, R.K., Mahmudov, K.T., Kopylovich, M.N., Naili, H., Pombeiro, A.J.L. Syntheses and some features of five new cyclohexane-1,3-dicarboxylates with multiple stereogenic centers. Journal of Molecular Structure (Статья журнала), 2013, vol.1032, p.83-87.
5. Magerramov, A.M., Ismiyev, A.I., Kadyrova, N.A., Gadzhieva, K.É., Askerov, R.K., Potekhin, K.A. Crystal structure of diethyl-1-isobutyl-9-hydroxy-9-methyl-7-phenyl-1,4-diazaspiro[4,5]decane-6,8-dicarboxylate $C_{25}H_{38}N_2O_5$. Journal of Structural Chemistry (Статья журнала), 2013, vol.54, №6, p.1137-1139.
6. Maharramov, A.M., Ismiyev, A.I., Rashidov B.A. Ethyl 3,6-dihydroxy-6-methyl-4-phenyl-4,5,6,7-tetrahydro-1H-indazole-5-carboxylate monohydrate. Acta Crystallographica Section E: Crystallographic Communications (Статья журнала), 2011, vol.67, №2, p.0480.
7. Исмиев А.И., Магеррамов А.М., Сукач В.А., Вовк М.В. Синтез и реакции диацетил(диалкоксихарбонил)замещенных гидроксикиклогексанов. Журнал органической и фармацевтической химии (Статья журнала), 2016, т.14, № 4(56), с. 16-32.

СПОСОБ ПОЛУЧЕНИЯ ВИНИЛОВЫХ ЭФИРОВ НА ОСНОВЕ ВИНИЛАЦЕТИЛЕНА

ОЛИМОВ БОБИР БАҲОДИР ЎҒЛИ

*ассистент Бухарского государственного университета,
Бухара, Узбекистан;*

АХМЕДОВ ВОҲИД НИЗОМОВИЧ

*к.т.н., доцент Бухарского инженерно-технологического института,
Бухара, Узбекистан*

Аннотация: в этой работе показана технологически более удобная процедура синтеза арилвиниловых эфиров путем винилирования фенолов и его гомологов винилацетиленом в сверхщелочной каталитической окружающей среде (гидроксид щелочного металла – полярный гидроксил – свободный растворитель). Применение сверхщелочной среды в химии винилацетилена позволяет улучшить наиболее важные реакции нуклеофильного присоединения к тройной связи, а также открывать новые реакции с участием винилацетилена.

Ключевые слова: *о-крезол, DMSO, KOH, винилацетилен, ацетилен, фенол, нитрофенол, аминафенол, сверх щелочной среде.*

Постоянный интерес к химии виниловых эфиров обусловлен, с одной стороны, огромным синтетическим потенциалом этих соединений, позволяющим получать новые лекарственные препараты, аналоги природных соединений, уникальные полимеры, строительные блоки для создания веществ и материалов с заданными свойствами, а с другой-продолжающейся ориентацией на винилацетилен как универсальный исходный продукт направленного органического синтеза [1].

Благодаря наличию дополнительных функциональных групп и двойной или тройной связи они обладают не только более универсальной реакционной способностью по сравнению с виниловыми эфирами фенолов, но и рядом специфических физических и химических свойств [2]. Таким образом, они склонны к комплекс образованию, в частности, с катионами щелочных металлов [3], что влияет на их химическое поведение.

Как известно, синтез виниловых эфиров с ароматическим кольцом проводится с середины XX века. За последние десять лет данное направление получило большое развитие.

Одним из них является синтез β -феноксипутадиена из винилацетилена и фенола. Но отрасль применения открытия не изучена, и производные двух- и трехатомных фенолов не

синтезированы. Синтез проведен при участии катализатора, при высоком давлении и температуре [4].

Получение виниловых производных различных фенолов описано в патенте РФ. В качестве винилирующего агента был использован ацетилен. Из фенолов же получены виниловые производные с о-крезол, м-крезол, пара-бромфенол, метилсалицилат, пара - нитрофенол, 2,4-дихлорфенолом.

В синтезе по получению виниловых производных арила являются виниловые эфиры аминокфенолов с ацетиленом. Эти полученные вещества были изучены на применение в медицине и промышленности. Здесь в основном исследовано получение виниловых эфиров под влиянием аминогруппы. Исходя из этого была изучена электронная структура использованных в исследовании виниловых эфиров фенолов, а также проведены квантово-химические расчеты[5]

В отличии от вышеуказанных работ, предлагаемый способ отличается его проведением в мягких условиях, а также не требует высокого давления, температуры и катализатора. Синтез проводится в сверх щелочной среде.

Экспериментальная часть: Ацетилен, полученный гидролизом карбида кальция, очищается от примесей и проводится через раствор катализатора, после димеризованный продукт винилацетилен поглощается в о - ксилол или хлорбензол. Охлаждённый до 3-5 °С насыщенный в ксилоле раствор проводится через одноатомный раствор фенола с созданием оптимальных условий. Выделяемый при нагревании раствора газ поглощается в щелочной раствор фенолов. Полученная после завершения реакции реакционная смесь охлаждается и экстрагируется. Экстракт высушивается в хлориде кальция (CaCl₂) или сульфате магния (MgSO₄),и растворитель перегоняется в ротормном испарителе. Технические результаты приведены в таблице 1.

Таблица.1.

Фенолы, грамм	Винилацетилен, литр	МОН, %	Растворитель, мл	ДМСО /H ₂ O, мл	Температура, °С	Время, час	Продуктивность, %
Пара-крезол, 5,4 гр	3	КОН, 30	ДМСО	70	25	1	32
	4	КОН, 40	ДМСО	60	25	2	48
	5	КОН, 30	ДМСО	50	25	3	79

Обсуждения результатов: Винилацетилен и его гомологи обладают заметными кислотными свойствами. Это связано с увеличением электроотрицательности sp -гибридизованного атома углерода по сравнению с sp^2 -гибридизованным и тем боле с sp^3 -гибридизованным атомом углерода. Мы уже знаем, что увеличение кислотности особенно заметно при переходе от алкенов к алкинам. Это объясняется увеличением s -характера гибридной орбитали, участвующей в образовании σ -связи с атомом водорода. s -орбитали находятся ближе к ядру, чем соответствующие p -орбитали и имеют более низкой энергетический уровень. Это не только способствуют более легкому отрыву атома водорода без электронной пары, т.е. повышению кислотности, но стабилизирует образующийся карбанион.

На первой стадии реакции образуются фенолят калия, образующейся фенолят калий диссоциируют на ионы. Образующейся анион фенолята атакуют β -углеродному атому

винилацетилена, и образуются промежуточный анион аддукт. Этот аддукт отрывает от воды протона и образуются соответствующей продукт. Реакция относятся к нуклеофильному присоединению по β -углеродному атому ацетилена и его гомологе.

Обзор литературы

- [1] Василевский С.Ф., Говди А.И., Шульц Е.Е., Шакиров М.М., Алабугин И.В., Толстикова Г.А. Синтез первых представителей ацетиленовых производных бетулоновой кислоты. // Докл. АН. -2009. V. 424. - N 5. - P. 631 -634.
- [2] Говди А.И., Сорокина И.В., Толстикова Т.Г., Василевский С.Ф., Толстикова Г.А. Синтез и биологическая активность новых ацетиленовых производных бетулоновой кислоты // Химия в интересах устойчивого развития. 2010. - V. 18. - N 5. - P. 477-482.
- [3] Oparina, L.A., Vysotskaya, O.V., Stepanov, A.V., Gusarova, N.K., Chernyshev, K.A., Krivdin, L.B., and Trofimov, B.A., Russ. J. Org. Chem., 2010, vol. 46, p. 1383.
- [4] Парманов А.Б., Нурмонов С.Э., Колесинска Б., Мавлоний М.И., Хандамов Б.Н. Винилацетат асосида ароматик карбон кислоталарнинг винил эфирлари синтези // Ўзб. Кимё Журн. Тошкент, -2019. № 4. 42-47 б.
- [5] Ахмедов В.Н., Олимов Б.Б., Назаров Ш.К., электронная структура и квантово-химические расчёты виниловых эфиров фенолов// Universum: химия и биология: научный журнал. – № 4(70). М., Изд. «МЦНО», 2020. –С. 53-57.

GÜNƏBAXAN YAĞINDAN İSTİFADƏ ETMƏKLƏ ALINMIŞ İKİLİ SƏTHİ AKTİV MADDƏLƏRİN EFFEKTİVLİYİNİN DƏYƏRLƏNDİRİLMƏSİ VƏ NEFT HASILATINDA TƏTBİQİ

ELMAR İMANOV

Bakı Mühəndislik Universiteti
Kimya-Biologiya
eimanov@beu.edu.az
BAKU, AZƏRBAYCAN

RƏSUL RƏHİMOV

Bakı Mühəndislik Universiteti
Kimya-Biologiya
rrehimov@beu.edu.az
BAKU, AZƏRBAYCAN

SƏBİNƏ RƏHİMOVA

Bakı Mühəndislik Universiteti
Kimya-Biologiya
sacafarova@beu.edu.az
BAKU, AZƏRBAYCAN

AYGÜN İBRAHİMOVA

Bakı Mühəndislik Universiteti
Kimya-Biologiya
aibrahimova2@std.beu.edu.az
BAKU, AZƏRBAYCAN

XÜLASƏ

Günəbaxan yağından bir sıra neytral (yəni ion olmayan), müxtəlif spacer uzunluğu olan ikili səthi aktiv maddələr (gemini surfactants- GSs) sintez olunmuşdur. Bu GSs neft hasilatı zamanı tətbiq olunmuşdur. Səthi aktiv maddələr ¹H-NMR və termogravimetrik analiz (TGA) vasitəsilə xarakterizə edilmişdir. Kritik mitsel konsentrasiyasının qiymətləri temperatur artdıqca artmışdır. Buna səbəb GS molekullarında böyük həcmdə mitselləşmə zamanı ləngimənin olmasıdır. Hidrolitik stabillik araşdırması göstərir ki, GS məhlullarında turş xam nefti rezervlərin boşluqlarından sıxışdırıb çıxarma qabiliyyəti vardır. Xam neftin həllolma xassələrinin tədqiqatı

nəticəsində stabil emulsiya sistemlərinin əmələ gəlməsi müəyyən olunmuşdur. Duz istifadə etməklə yağ-su sərhəddində çox aşağı səthlərarası gərginlik əldə edilmişdir. Səthi aktiv maddə məhlulları müxtəlif duzluluğa və codluğa qarşı yaxşı dözümlülük göstərir. GS məhlullarında yüksək dərəcədə dispersləşdirmə qabiliyyəti vardır və bu məhlullara kifayət qədər aşağı CaO və sabun dispersliyi yetərlidir. GS məhlulları əsasında köpük sistemləri konsentrasiyanın artması və psevdo-plastik axma xarakteri ilə yüksək kinetik sabillik göstərir ki, bu da neft hasilatı zamanı arzuolunandır. Yarımqaçalanma periodu temperaturla azalır və bunun səbəbi köpük qatı sərhəddinin nazıqlaşması və daha sonra dağılmasıdır. 15 gün ərzində n-heptan /GS/su əsaslı emulsiya sistemi üçün tək fazalı emulsiya müşahidə olunmuşdur. Dinamik işıq səpələnməsi və mikroskopik araşdırmalar göstərdi ki, neft damlalarının tədricən birləşməsinə görə zaman keçdikcə emulsiyanın sabilliyi azalır. Buna görə də sintez olunmuş GS-lərin xarakter və effektivlik dəyərləndirilməsinə aid tədqiqatlar onların yeraltı rezervlərdə effektiv neft sıxışdırıb çıxaran agent kimi potensialının olduğunu təsdiqləyir.

AÇAR SÖZLƏR: günəbaxan yağı, neft, səthi aktiv maddələr

GİRİŞ

Neft sənayesi global şəkildə enerji tələbatını ödəyən çox mühüm, inkişaf etmiş bir sahədir. Mövcud rezervlərdəki qaya suxurlarında yerləşən xam neft əsasən əsas, ikinci və üçüncü ayırma mərhələsində çıxarılır. Hətta əsas və ikinci ayırma mərhələsindən sonra rezervdəki neftin üçdə ikisi çıxarılmamış qalır. Bu halda 3-cü ayırma mərhələsinin tətbiqinə ehtiyac duyulur. Xüsusilə bu məqsədlə hazırlanmış səthi aktiv maddələr rezervlərdəki mayelərin xassələrini dəyişmək üçün geniş istifadə olunur. Səthi aktiv maddələrin sintez mərhələsində strukturunda edilmiş müxtəlif modifikasiyalar onların neft çıxarmada əlverişli olmasına şərait yaradır. Gemini surfactants (GS) ikili səthi aktiv maddələrdir. GS-də iki səthi aktiv maddə spacer deyilən kimyəvi maddə ilə baş hissələrdən birləşir. Hər səthi aktiv maddənin 1 hidrofilik baş və 1 hidrofobik quyruq hissəsi olur. Spacer kimyəvi maddəsi həm hidrofilik, həm də hidrofobik ola bilər, bununla yanaşı həm əyiləbilən, həm də hərəkətsiz ola bilər.

TƏDQIQAT METODU

İlk öncə günəbaxan yağı (43.89 q), qliserin (13.8 q) götürüb qarışdırırıq və üzərinə CaO əlavə edirik. Burada CaO katalizator rolunu oynayır və kütləsi yağın kütləsinin 1%-i olmalıdır. 353 Kelvin temperaturda 45 dəqiqə, daha sonra isə 493-513 Kelvin temperaturda 4 saat azot atmosferində reaksiya davam edir. Qliserolun artıq miqdarı reaksiyanın aşağısında toplanır, onu su ilə yuyuruq və vakkum altında buxarlandırırıq, nəticədə sarı yarımviskoz maye əmələ gəlir. Mürəkkəb efir ionlaşmış halda əmələ gəlmir və ona görə də suda həll olmur. Buna baxmayaraq qliserol mürəkkəb efiri üzvi həll edicilərdə, məsələn, metanolda həll olur. Buna görə də qliserol mürəkkəb efirinin əmələ gəlməsini metanolda həll edərək göstərə bilərik. Burada qliserol mürəkkəb efiri aralıq məhsuldur. Qliserol mürəkkəb efiri aralıq məhsulundan 18.35 q götürüb 20% KOH məhlulu və 0.5q tetra-butylamonium bromidə (TBAB) əlavə edirik. Qarışıq 313 Kelvində 30 dəqiqə möhkəm qarışdırılır. Sonra üzərinə 5.4 q 1,4-dibrombutan və yaxud 6.1q 1,6-dibromheksan damcı- damcı əlavə olunur. Əlavə etdikdən sonra alınmış məhlul 373 Kelvində 24 saat davamlı qarışdırılır. Orqanik faza NaSO₄ anhidridi ilə qurudulur və ayrılır. Sonra məhsul aşağı təzyiqdə su vakkumunda filter olunur, sonda sarı təhər viskoz maye kimi ikili səthi aktiv maddə (GS) əldə olunur. Günəbaxan yağından 2 mərhələdə ikili səthi aktiv maddə sintezini göstərən reaksiyalar və eksperiment nəticəsində alınmış məhsullar uyğun olaraq şəkil 1 və 2-də göstərilmişdir.

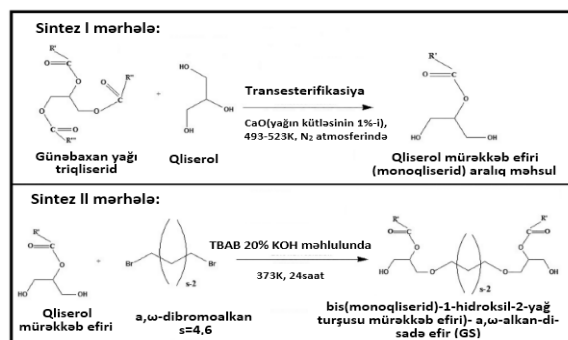

Şəkil1. Günəbaxan yağından 2 mərhələdə neytral ikili səthi aktiv maddə (GS) sintezi reaksiyaları.

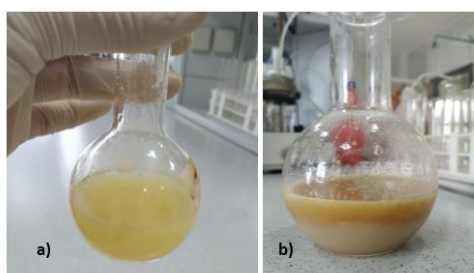

Şəkil2. A) I mərhələ- günəbaxan yağından Qliserol mürəkkəb efinin (monoqliserid), yəni aralıq məhsulun sintezi, b) II mərhələ- Qliserol mürəkkəb efinə neytral ikili səthi aktiv maddənin (GS) sintezi.

NƏTİCƏ

Sintez olunmuş ikili səthi aktiv maddələr sayəsində xam neft maye fazada tamamilə qarışmışdır. Xam neft emulsiyalarının axma qabiliyyəti rezerv qayalarının suxurlarında qalmış xam neftin həllolması üçün istifadə olunmuş səthi aktiv maddələrin qabiliyyətini ölçmək üçün vacib bir xassədir. GS-də spacer uzunluğu artdıqca xam neft-su emulsiyası sisteminin stabilliyi artır, buna səbəb su fazasında GS molekullarının gecikmiş mitselləşməsi və sonra da CMC qiymətinin artmasıdır. CMC qiyməti kritik mitsel konsentrasiyasıdır və bu qiymətdən yuxarı qiymətlərdə səthi aktiv maddələr mitelləşir. GS su fazasının özlülüyünün 30-dan 45 mPa•s-yə düşdüyü müşahidə edilmişdir. Səthi aktiv maddə molekullarının yağ-maye sərhəddində adsorbsiyasının köməyiylə səthlərarası gərginliyi azaltmaq neft çıxarmada arzuolunan mexanizmdir. Tədqiqatlar göstərir ki, ion olmayan, yəni neytral GS-in strukturunun səthi aktiv maddənin effektivliyinə təsiri böyükdür. Bundan əlavə, neytral GS sistemləri, xüsusən də təbii mənşəli olanlardan istifadə edərək sintez olunanları, ekonomik cəhətdən əlverişli, ətraf mühitə ziyansız, daha yaxşı səthlərarası xassələrə və böyük həcmdə toplanma, yəni aqreqat əmələ gətirmə qabiliyyətinə malikdir. Bu tip səthi aktiv maddələrin başqa üstünlüyü bir sıra başqa sistemlərə, məsələn, köpük, emulsiya və maye sistemlərinə adaptasiya edə bilməsidir.

ƏDƏBİYYAT SIYAHISI

- (1) Ahmadi, M. A.; Zendejboudi, S.; Shafiei, A.; James, L. Nonionic Surfactant for Enhanced Oil Recovery from Carbonates: Adsorption Kinetics and Equilibrium. *Ind. Eng. Chem. Res.* 2012, 51, 9894–9905.
- (2) Negin, C.; Ali, S.; Xie, Q. Most common surfactants employed in chemical enhanced oil recovery. *Petroleum* 2017, 3 (2), 197–211.
- (3) Lu, J.; Liyanage, P. J.; Solairaj, S.; Adkins, S.; Arachchilage, G. P.; Kim, D. H.; Britton, C.; Weerasooriya, U.; Pope, G. A. New surfactant developments for chemical enhanced oil recovery. *J. Pet. Sci. Eng.* 2014, 120, 94–101.
- (4) Khanamiri, H. H.; Nourani, M.; Tichelkamp, T.; Stensen, J. Å.; Øye, G.; Torsæter, O. Low-Salinity-Surfactant Enhanced Oil Recovery (EOR) with a New Surfactant Blend: Effect of Calcium Cations. *Energy Fuels* 2016, 30 (2), 984–991.
- (5) Pal, N.; Saxena, N.; Mandal, A. Studies on the physicochemical properties of synthesized tailor-made gemini surfactants for application in enhanced oil recovery. *J. Mol. Liq.* 2018, 258, 211–224.
- (6) Benzagouta, M. S.; AlNashif, I. M.; Kamanda, W.; Al-Khidir, K. Ionic liquids as novel surfactants for potential use in enhanced oil recovery. *Korean J. Chem. Eng.* 2013, 30, 2108–2117.
- (7) Yuan, C. D.; Pu, W. F.; Wang, X. C.; Sun, L.; Zhang, Y. C.; Cheng, S. Effects of Interfacial Tension, Emulsification, and Surfactant Concentration on Oil Recovery in Surfactant Flooding Process for High Temperature and High Salinity Reservoirs. *Energy Fuels* 2015, 29 (10), 6165–6176.

POLYISOPRENE POLYPROPYLENE BLENDS

SABINA RAHIMOVA

Baku Engineering University
Pedagogy/Chemistry-Biology
sabinarahimova.d@gmail.com
BAKU, AZERBAIJAN

ABSTRACT

Polyisoprene (TPI), polypropylene (PP) and ethylene propylene diene rubber (EPDM) are the object of study. The purpose of the experiment is to compare rheology, resistance to ageing, dynamic vulcanization degree and mechanical properties of ethylene propylene diene rubber/polypropylene and trans 1,4-polyisoprene/ polypropylene vulcanizates. These vulcanizates are thermoplastic and ratio is 60/40 for their blends. As vulcanizator sulfur is used. Resistance to ageing in ethylene propylene diene rubber/ polypropylene blends was better because of saturated primary chain backbone of ethylene propylene diene rubber. Better mobility, minimally higher hardness and 100% modulus, marginally lower tear strength and tensile strength, significantly lower elongation at break were characteristic for trans 1,4-polyisoprene/polypropylene blends.

KEY WORDS : polyisoprene, polypropylene, ethylene propylene diene rubber (EPDM)

INTRODUCTION

2-methyl-1,3-butadiene is the monomer of polyisoprene polymer . The monomer polymerized in the solution to give 4 isomeric forms, namely, cis 1,4 addition, trans 1,4 addition, 1,2 addition and 3,4 addition. Cis 1,4 addition is the polyisoprene synthetic rubber and major component of natural rubber. Due to the other 3 forms, mass production of synthetic rubber was delayed for more than a century. In the middle of 20th century, by the stereospecific catalysts synthetic rubber production became much more easier. High mechanical and elastic properties of Natural Rubber (NR) are the main reasons for the development of isoprene synthesis methods and the production of synthetic isoprene rubber. The introduction of new complex catalysts of stereospecific polymerization in solutions allowed the acquisition of synthetic stereoregular isoprene rubber, which is close to the structure and properties of NR. The application of lithium catalysts allows the production of cis-1,4-type SKIL rubbers, catalysts containing titanium and aluminum derivatives leads to obtain cis-1.4-type SKI-3 rubbers. Synthetic isoprene rubber differs from NR due to the regulated structure of the polymer and the less amount of non-rubber components and the absence of functional groups in the polymer molecule chains. Synthetic isoprene rubber has a limited molecular mass distribution ($M_w / M_n = 1,2$). For that reason, processing of polyisoprene is not difficult. Compatibility of polyisoprene in blends is high in comparison with natural rubber. Polyisoprene can form compatible blends with ethylene-propylene-diene monomer (EPDM) and styrene-butadiene rubber (SBR) solution. Less green strength than NR is characteristic for synthetic rubber. Polyisoprene-SBR mixtures exhibit better tensile and tear strength and resilience when there is a reduction in heat buildup, than polyisoprene. Polyisoprene blends in the presence of fast curing ethylene-propylene-diene monomer possess high resistance to ozone, good tack, as well as cured adhesion properties which are not characteristic for solely EPDM rubber. The SKI-3 rubbers are filled with anti-aging ingredients to protect rubbers from aging during storage and processing. At this time, non-coloring agents such as 2,6-di-tertiary-butyl-4-methylphenol or colorants e.g. phenyl- β -naphthylamine and diphenyl-n-phenylenediamine can be used. The rubber mark is displayed as SKI-3S when using non-coloring anti-aging stabilizers.

Physical properties of isoprene rubber are similar to those of natural rubber. Isoprene rubber crystallizes at -250C, this process happens more slowly and in smaller crystallization degree than natural rubber. The reason of this phenomenon can be explained by the less ordered molecular

chains of polyisoprene. Polyisoprene rubber crystallizes minimally during stretch time. When crystal phase is formed at 200C, the smallest stretch is 600-800% for SKIL, 300-400% for SKI, 200% for natural rubber. Synthetic isoprene rubber's solubility parameter is $16.8 \text{ (MJ/m}^3)^{1/2}$ and they can dissolve in the solvents which natural rubber dissolves. Isoprene rubber of SKI-3 brand is produced in given concentrations, and concentration for the first group SKI-3 rubber is 71-85 conventional units (c.u) and 50-60 c.u for the 2nd group. Unlike natural rubber, isoprene rubber does not need plasticization in advance and its plasto-elastic properties are consistent with the those of natural rubber. However, due to its tendency to be destructed during the processing of isoprene rubber, it is necessary to control strictly the temperature regimes of mixing, heating and forming processes. The main disadvantage of isoprene rubber mixtures is little cohesion associated with the molecular structure and molecular mass distribution of rubber mixtures prepared from isoprene. Thus, tensile strength of rubber mixture based on natural rubber is 1.5-2 MPa, SKI-3 0.2-0.4 MPa, and this value is less in SKIL. Therefore, when preparing formless, sticky and other products based on SKI-3, adhesion capacity of its mixtures and semi-finished products is considerable, carcass structure is inadequate, because of its flowability transport and storage problems arise. Due to high elastic recovery and small cohesion properties, processing of the rubber obtained in presence of lithium catalysts is very difficult. [1-5]

1. RESEARCH METHOD

Modification of trans 1,4-polyisoprene (TPI) with polypropylene (PP) and ethylene propylene diene rubber (EPDM) with polypropylene. Investigation of the rheological properties of the prepared binary blends.

Trans 1,4-polyisoprene (TPI) was combined with polypropylene (PP). Ethylene propylene diene rubber (EPDM) was modified by polypropylene (PP).The ratio for both mixtures were 60/40 and they were made in Hakke mixer chamber at 175°C, 60 rpm. The rheological properties of the prepared binary mixture were investigated at different temperatures and for the effects of different tensions. Subsequently, filled composite systems based on that composition were prepared and their properties were investigated. The prepared binary blends were prepared as indicated in Table 1.

Table 1

Components	Blend number	1	2
	TPI	60	-
	EPDM	-	60
	PP	40	40

Composition of TPI /PP and EPDM/PP blends

The degree of dynamic vulcanization, mechanical properties, rheological behavior, and the ageing-resistant performance of trans 1,4-polyisoprene (TPI)/polypropylene (PP) and ethylene propylene diene rubber (EPDM)/PP thermoplastic vulcanizates with a blend ratio of 60/40 were investigated comparatively.

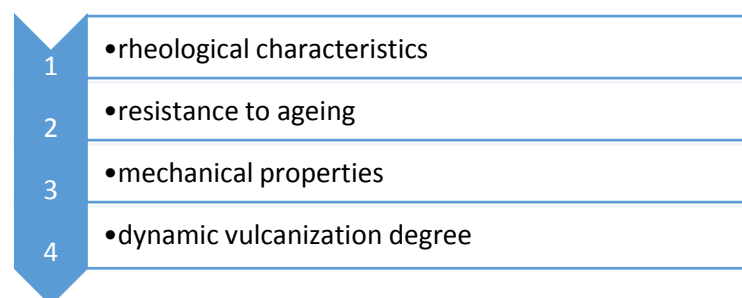

Figure 1. Investigated properties of TPI /PP and EPDM/PP blends.

RESULT

The investigations gives information that TPI had wholly dynamically vulcanized when mixed with PP in the Hakke mixer chamber (175°C, 60 rpm) while EPDM had only partly dynamically vulcanized because of its saturated primary chain backbone. When sulfur content increased, the torque at the end of the curing curves of the two thermoplastic vulcanizates (TPVs) increased in the curing characteristics measuring process as the degree of crosslinking increased. When the two blends compared, TPI/PP-TPVs performed slightly lower tear and tensile strength, better mobility, minimally higher 100% modulus and hardness, and significantly lower elongation at break. EPDM/PP-TPVs possessed better ageing-resistant properties because of saturated main chain backbone of EPDM .

In the TPI/PP and EPDM/PP binary blends the interaction of the rubbers with polypropylene polymer and the spent volume of the blends at different temperatures varies dramatically depending on the amount of PP. This is based on the difference between Mooney viscosity of the polymer blends.

REFERENCES

1. Koon-Ling Ring, Maria deGuzman. Chemical Economics Handbook-Polyisoprene Elastomers. IHS Markit, 2017 <https://ihsmarkit.com/products/polyisoprene-elastomers-chemical-economics-handbook.html>
2. N. N. Shishkina et al. The Effect of Adhesive Additives on the Properties of Isoprene Rubber, Key Engineering Materials, Vol. 816, pp. 255-259, 2019 <https://doi.org/10.4028/www.scientific.net/KEM.816.255>
3. Junyoung Lee, Jinhwi Park, Jueun Jung, Dakyung Lee, and Taihyun Chang. Phase Behavior of Polystyrene-b-polyisoprene-b-poly(methyl methacrylate) Triblock Terpolymer upon Solvent Vapor Annealing. Macromolecules, Vol. 52 (14), pp. 5122-5130, 2019 DOI: 10.1021/acs.macromol.9b00847
4. Zhaobo Sun, Yuefa Zhang. In situ reactive compatibilization of polypropylene/trans-1,4-poly(isoprene-co-butadiene) rubber (TBIR) blends with balanced toughness and stiffness via dynamic vulcanization, Reactive and Functional Polymers, Volume 142, pp. 60-68, 2019 <https://doi.org/10.1016/j.reactfunctpolym.2019.06.001> Get rights and content
5. KC Nguyen, Chayapon Ngowprasert, Catherine Tang Kum Choo, 2019, Ziegler-Natta Catalyzed Polyisoprene Articles, US20190062471A1 <https://patents.google.com/patent/US20190062471A1/en>

POLIVINILKLORID

SABINA RAHIMOVA

Baku Engineering University
Pedagogy/Chemistry-Biology
sabinarahimova.d@gmail.com
BAKU, AZERBAIJAN

RASUL RAHIMOV

Baku Engineering University
Pedagogy/Chemistry and Biology Education
resulxaliq@gmail.com
BAKU, AZERBAIJAN

DOS, IBRAHIM MOVLAYEV

Azerbaijan State Oil and Industry University
Chemistry technology/ Technology of Organic substances and High-Molecular Compounds
i.movlaev@mail.ru
BAKU, AZERBAIJAN

XÜLASƏ

Polivinilxlorid əsasında plastik kütlələr polivinilxloridlə müxtəlif təyinatlı inqredientlərin - sabitləşdiricilərin, plasifikatorların, doldurucuların, piqmentlərin, yağlayıcıların və s. Kompozisiyalarından ibarətdir. Polivinilxloridi sabitləşdirmək üçün hidrogen-xloridin akseptoru olan birləş-

mələrdən istifadə etmək olar; texnikada əsasən hidrogen-xloridlə qarşılıqlı təsir zamanı xloridlər əmələ gətirən qurğusunun duzlarından, laurin fosfor, silisium və başqa turşuların kalsium, barium, kadmium duzlarından istifadə olunur. Polivinilxloriddən iki tip - bərk və yumşaq plastik kütlələr hazırlayırlar. Bərk polivinilxlorid plastik kütlələrdən - viniplastlardan fərqli olaraq, yumşaq plastik kütlələrin - plastikatların tərkibində plastifikatorlar vardır. Vinilxloridin polimerləşməsinin sənaye prosesləri həyacanlandırıcıların iştirakı ilə radikal polimerləşmə mexanizmi üzrə gedir. Vinilxloridin kütlədə və yaxud suspenziyada polimerləşməsi zamanı ilkin radikallar mənbəyi kimi peroksidlərdən (ən çox benzoil peroksidindən) və yaxud azot birləşmələrindən (ən çox azodiizoyağ turşusundan) istifadə edirlər. Alınmış polimer yüksək təmizlik dərəcəsinə malikdir.

AÇAR SÖZLƏR: polivinilxlorid , plastik kütlələr, suspenziya

GİRİŞ

Polivinilxlorid ($-\text{CH}_2-\text{CHCl}-$)_n vinilxloridin polimerləşməsi zamanı alınır və onun sənayedə tətbiqi keçən əsrin 30-cu illərində başlamışdır. Polivinilxloriddən iki tip - bərk və yumşaq plastik kütlələr hazırlayırlar. Bərk polivinilxlorid plastik kütlələrdən - viniplastlardan fərqli olaraq, yumşaq plastik kütlələrin - plastikatların tərkibində plastifikatorlar vardır. Vinilxloridin polimerləşməsinin sənaye prosesləri həyacanlandırıcıların iştirakı ilə radikal polimerləşmə mexanizmi üzrə gedir. Vinilxloridin kütlədə və yaxud suspenziyada polimerləşməsi zamanı ilkin radikallar mənbəyi kimi peroksidlərdən (ən çox benzoil peroksidindən) və yaxud azot birləşmələrindən (ən çox azodiizoyağ turşusundan) istifadə edirlər. Kütlədə polimerləşmə həyacanlandırıcıların (peroksidlər və azobirləşmələr) iştirakı ilə aparılır. Alınmış polimer yüksək təmizlik dərəcəsinə malikdir. Texnoloji proses aşağıdakı pillələrdən ibarətdir: 1) 10% konversiyaya qədər vinilxloridin qabaqcadan polimerləşməsi; 2) ~ 500C-də 65-70% konversiyaya qədər polimerləşmə; 3) polimerləşməyən vinilxloridin kənarlaşdırılması; 4) tozşəkili polivinilxloridin aparatdan boşaldılması; 5) polimerin ələklənməsi; 6) polimerin çəkilib bükülməsi və qablaşdırılması. Sənayedə polivinilxloridin suspenziyada polimerləşmə üsulu ilə istehsalı ən geniş tətbiq olunur. Vinilxloridin suda polimerləşməsinin aparılması prosesdə ayrılan istiliyi effektiv kənarlaşdırmağa və bu da nisbətən məhdud molekul-kütlə paylanmasına malik polimer olmağa imkan verir. Suspenziyada polimerləşmə zamanı hissəciklərin ölçüləri 50-200 mkm olur və bu da sentrifugalarda polimeri su fazasından ayırmağa imkan verir. İndiyə kimi sənaye miqyasında vinilxloridin suspenziya üsulu ilə polimerləşmə prosesində həyacanlandırıcı kimi benzoil peroksidindən istifadə edilirdi. Hal-hazırda aktiv həyacanlandırıcılarla birgə istifadə olunur. Suspenziyada polimerləşmə prosesi lauril peroksidinin və azodiizoyağ turşusunun tətbiqi zamanı xeyli dərəcədə intensivləşir. Emulsiyanın sabitləşdiriciləri kimi iki tip birləşmə istifadə oluna bilər: 1) suda həll olan üzvi yüksəkmolekullu birləşmələr, məs metil-sellüloz, solvar, jelatin və s.; 2) Suda həll olmayan xırda dırsperli qeyri-üzvi birləşmələr, məs metalların hidrokksidləri, fosfatlar, kaolin, bentonit və s. Texnoloji prosesin parametrləri polimerin verilmiş molekul kütləsindən asılıdır. Vinilxloridin polimerləşmə istiliyi 350 kkal/kq-dır. Həyacanlandırıcının iştirakı ilə vinilxloridin polimerləşməsi zamanı polivinilxloridin Fikentcer sabiti (K) ilə ifadə olunan molekul kütləsi temperaturdan aşağıdakı kimi asılıdır.

TƏDQIQAT METODU

Polivinilxloridin suspenziya üsulu ilə istehsalın texnoloji prosesi əsasən aşağıdakı pillələrdən ibarətdir (Cədvəl1). Bu istehsalatda köməkçi proseslər suyun hazırlanması və çirkab sularının təmizlənməsi prosesləridir. Polimerləşdirici kimi köynəkləri və qarışdırıcı olan avtoklava lazım olan komponentləri yükləyirlər. Yükləmə qaydası və üsulu sistemin bütün komponentlərinin bərabər paylanmasını təmin etməlidir. Avtoklav yükləndikdən sonra onu verilmiş temperaturaya qədər qızdırırlar. Reaksiyanın istiliyi su vasitəsilə soyutma ilə götürülür. Polimerləşmənin sonu reaksiya aparatında təzyiqin düşməsi ilə xarakterizə olunur. Polimerləşməyən vinilxlorid aparatdan köpüyü geri qaytarandan keçməklə vakuum-nasosla kənarlaşdırırlar; suspenziyanın

qazdan təmizlənməsini vakuum altında qarışdırmaqla aparırlar. Suspenziyadan qalıq monomeri kəskin buxarla üfürülmə ilə kənarlaşdırmaq olar. Vinilxlorid kənarlaşdırıldıqdan sonra suspenziyanı nasosla çənə vururlar, bu zaman o suspenziyanın qarışdırılması zamanı aparatın divarlarından ayrılan polimer qartmaqlarını tutmaq üçün qartmaq tutandan keçir. Bir neçə polimerləşmə əməliyyatı nəticəsində alınan suspenziyanı çənə yükləyib qarışdırırlar və bu da hazır polivinilxlorid partiyalarının bircinsliliyini artırır. Polimeri su fazasında ayırırlar və fasiləsiz hərəkətli durulducu sentrifuqada yuyurlar. Sentrifuqadan sonra polimerdə suyun miqdarı 20-30% olur. Daha sonra polimeri qidalandırıcıdan keçməklə kaloriferlərdə qızdırılmış və ventilyatorla vurulmuş hava ilə quruducu aparata verirlər. Qaynar qatda qurutma zamanı kameraya daxil olan havanın temperaturu 115-1200°C, qaynar qatın müxtəlif nöqtələrində 35-650°C olur. Qurudulmuş polimer bunker-siklona, oradan ələmə qovşağına göndərilir. Ələnməmiş polivinilxlorid bunkerə və oradan sıxılmış hava vasitəsilə anbardakı çənlərə göndərilir. Hazır tozvarı polivinilxlorid çəndən çəkilib bükülmə maşınına tökülür. Polimerləşdirici polimer qartmağından təmizlənmək üçün fasiləli olaraq açılır. Müxtəlif markalarda olan polivinilxloridin istehsal rejimi aşağıda göstərilmişdir(Cədvəl2).

Cədvəl1. Polivinilxloridin suspenziya üsulu ilə istehsalının texnoloji prosesinin pillələri

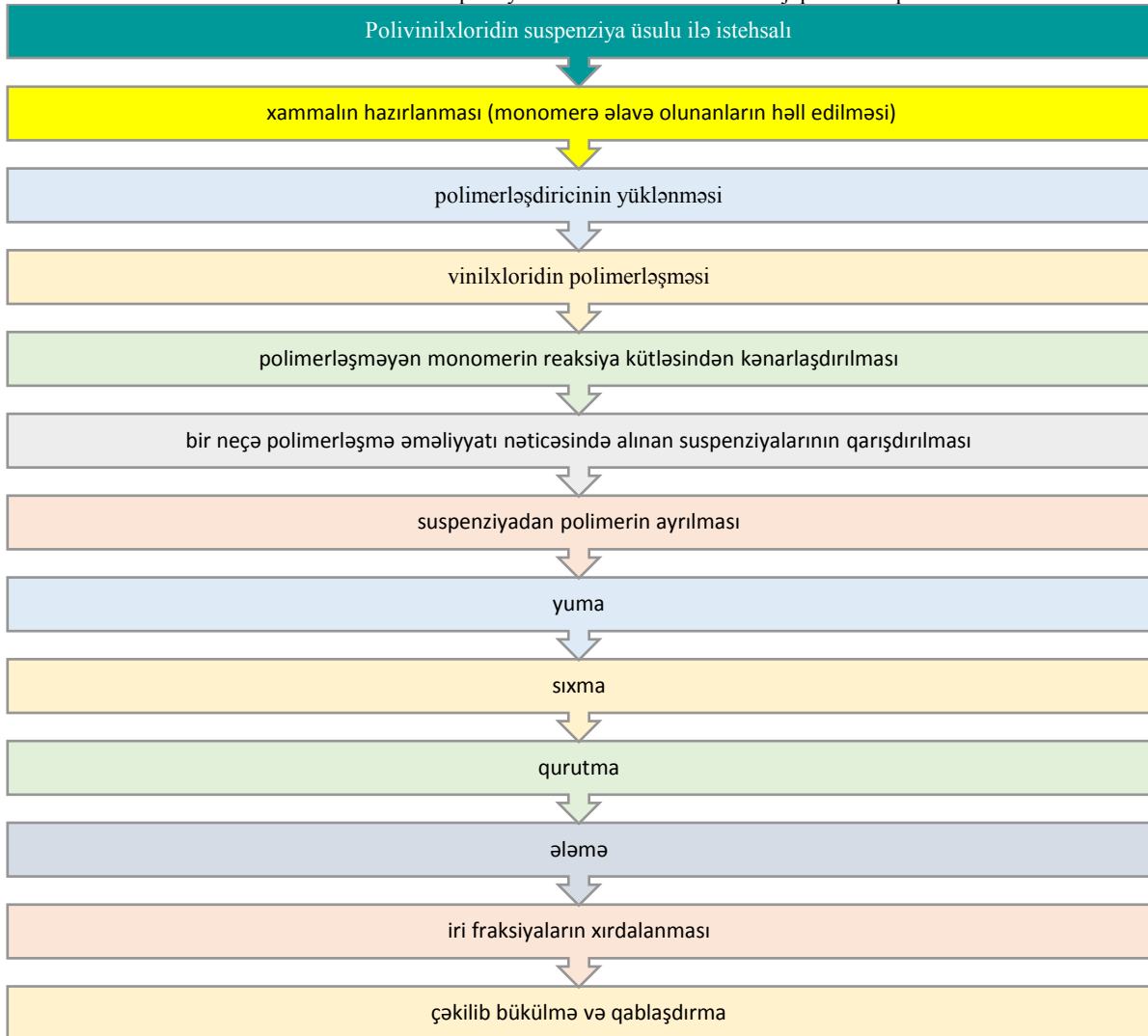

Cədvəl2. Müxtəlif markalarda olan Polivinilxloridin istehsal rejimi

Markalar	PVX-C-74 ¹	PVX-C-70*	PVX-C-66*	PVX-C63* PVX-C55*	PVX-C47*
İstehsal rejimi					
Təzyiq, atm	5,5-6	5,5-6,2	5,5-6,8	7-8,8	13,4
Temperatur, °C	42-45	42-50	45-52	50-70	85-88
Həyəcanlandırıcının miqdarı, % (vinilxloridin kütləsinə görə)	0,3-0,35	0,3-0,35	0,3-0,35	0,14-0,19	--
Fikentcer sabiti	74-76	70-73	66-69	55-65	47-50
Dixloretanda 1%-li məhlulun ozluluyu, spz	2,15-2,2	2,0-2,15	1,8-2,0	1,45-1,8	1,28-1,45

NƏTİCƏ

Vinilxlorid itkiləri 5-7% təşkil edir. Vinilxloridin polimerləşmə prosesi partlayış təhlükəlidir və buna görə də polimerləşmə şəbəsi bir binada, sentrifuqalar, quruducu aparatlar, ələmə qovşağı, anbar digər binada yerləşdirilir. Polimerləşdirici qarışdırıcı qurğu ilə təchiz edilmiş köynəyi olan şaquli avtoklavdır və 12-16 atm təzyiq altında işləməyə hesablanmışdır. Hal-hazırda sənayedə həcmi 10, 14, 20 və 25 m³ olan avtoklavlardan istifadə olunur. Sıxılmış polivinilxloriddə 20-30% su olur. Suspenziya üsulu ilə polivinilxlorid istehsalının çatışmayan cəhəti polimerləşmə prosesi gedən sistemin kifayət qədər davamlı olmamasıdır və bu da prosesin fasiləsiz üsulla aparılmasına imkan vermir. Polivinilxlorid ağ, termoplastik, yanmayan amorf quruluşa malik, iyi və dadı olmayan polimerdir. Adi temperaturda zərərsizdir, parçalanma temperaturunda (140°C-dən yuxarı) ondan xlor üzvi birləşmələr: karbon oksidi, HCl ayrılır. Polivinilxlorid darıltılma zamanı yüksək mexaniki möhkəmliyə və çox böyük olmayan nisbi uzanmaya malikdir. Polivinilxlorid dixloretanda, xlorbenzolda, dioksanda və bəzi başqa həlledicilərdə məhdud həll olur. Polivinilxlorid istiliyin, işığın və başqa növ enerjinin təsirindən parçalanır. 2000°C-də parçalanma 5 dəqiqədən az vaxt müddətində gedir. Polivinilxlorid əsasında plastik kütlələrin sabitliyini ona oksidləşmə, dehidroxlorlaşma reaksiyalarının inkişafına maneçilik törədən sabitləşdiricilər əlavə etməklə artırmaq mümkündür.

ƏDƏBİYYAT SIYAHISI

1. Ceresana, Plastics-The Facts 2015, an Analysis of European Plastics Production, Demand and Waste Data, in, Association of Plastics Manufacturers, Avenue E. Van Nieuwenhuysse 4/3-1160 Brussels – Belgium, (2015), p. 30.
2. L.S. Diaz Silvarrey, A.N. Phan, Kinetic study of municipal plastic waste, Int. J. Hydrog. Energy 41 (2016) 16352–16364.
3. N.T. Thanh Truc, C.-H. Lee, B.-K. Lee, S.R. Mallampati, Development of hydrophobicity and selective separation of hazardous chlorinated plastics by mild heat treatment after PAC coating and froth flotation, J. Hazard. Mater. 321 (2017) 193–202.
4. D.A. Tillman, D. Duong, B. Miller, Chlorine in solid fuels fired in pulverized fuel boilers — sources, forms, reactions, and consequences: a literature review, Energy Fuel 23 (2009) 3379–3391.
5. H.-M. Chen, M.-T. Wu, Residential exposure to chlorinated hydrocarbons from groundwater contamination and the impairment of renal function-an ecological study, Sci. Rep. 7 (2017) 40283.

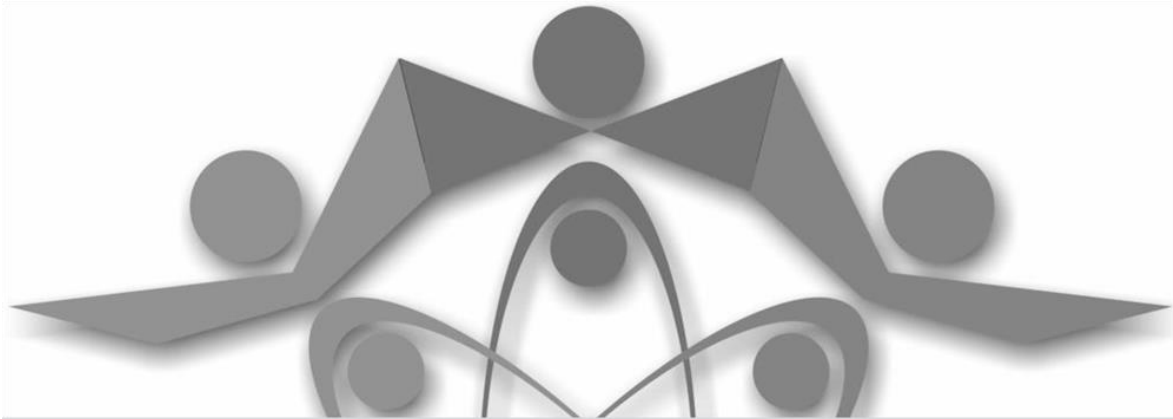

Dedicated to the 97th Anniversary of the National Leader of Azerbaijan, Heydar Aliyev

**IV INTERNATIONAL SCIENTIFIC CONFERENCE OF
YOUNG RESEARCHERS**

Baku Engineering University, 2020, Baku/AZERBAIJAN

SECTION II

ENGINEERING SCIENCES

COMPUTER ENGINEERING

EDGE DETECTION (KƏNARLARIN AŞKARLANMASI) ÜSULU

ƏLİZADƏ ŞƏBNƏM

Milli Aviasiya Akademiyası
Fizika texnologiya/Kompüter mühəndisliyi
sebnem.elizade@hotmail.com
BAKI, AZƏRBAYCAN

XÜLASƏ

OpenCV və ya Açıq Mənbə Kompüter Vision kitabxanası Intel-də bir tədqiqat layihəsi olaraq başladı. Hal-hazırda funksiyalarının sayına görə ən böyük kompüter görmə kitabxanasıdır. Kənarların aşkarlanması (Edge Detection) - Kənarlar, görüntünün parlaqlığının kəskin şəkildə dəyişdiyi və ya kəsilməsinin olduğu bir görüntüdəki nöqtələrdir.

AÇAR SÖZLƏR: Open CV, Edge Detection, hamarlaşma, Gauss filtrlənməsi, dərinlikdə kəsilmələr, səth yönəlməsində fasiləsizliklər

GİRİŞ

OpenCV-də 2500-dən çox alqoritm tətbiq olunur! Ticarət və akademik məqsədlər üçün sərbəstdir. Və sevinc bununla bitmir! Kitabxanada Python, Java və C ++ daxil olmaqla bir çox dildə interfeys mövcuddur. İlk OpenCV versiyası 1.0, 2006-cı ildə yayımlandı və o vaxtdan bəri OpenCV cəmiyyəti imkanlarını və gücünü artırdı. İndi isə diqqətimizi bu məqalədəki fikrə - OpenCV-nin təklif etdiyi çoxsaylı yeniliklərdən olan Kənarların aşkarlanması (Edge Detection) texnologiyasına yönəldək. Məlumat yenilənməsi baxımından OpenCV-yə baxacağıq və kompüter görmə modellərini inkişaf etdirmək və anlamaq vəzifəsini asanlaşdıran Kənarların aşkarlanması (Edge Detection) funksiyasını tətbiq edək. Kənarların aşkarlanması (Edge Detection) - Kənarlar, görüntünün parlaqlığının kəskin şəkildə dəyişdiyi və ya kəsilməsinin olduğu bir görüntüdəki nöqtələrdir. Bu cür kəsilmələr ümumiyyətlə aşağıdakılara uyğundur:

1. - Dərinlikdə kəsilmələr
2. - Səth yönəlməsində fasiləsizliklər
3. - Maddi xüsusiyyətlərdəki dəyişikliklər
4. - Səhnə işıqlandırmasında dəyişikliklər

Kənarlar görünüşdəki obyektlərin təsnifatı və lokalizasiya kimi fərqli tətbiqlər üçün istifadə edilə bilən bir görüntünün çox faydalı xüsusiyyətləridir. Hətta “deep learning” modellərində, görüntüdə olan obyektlər haqqında məlumat çıxarmaq üçün kənar xüsusiyyətlərini hesablayırlar. Kənarlar ümumilikdə götürəndə konturlardan fərqlidir, çünki obyektlərlə əlaqəli deyil, əksinə bir görüntünün piksel dəyərlərindəki dəyişiklikləri bildirirlər. Kənarların aşkarlanması görüntü seqmenti üçün və hətta görüntünün böyüdülməsi üçün də istifadə edilə bilər.

TƏDQIQAT METODU

Aşağıdakı “Edge Detection.py” modulunun yerine yetirilməsi üçün koda baxaq:

```
#import the required libraries
import numpy as np
import cv2
import matplotlib.pyplot as plt
%matplotlib inline
#read the image
image = cv2.imread('coins.jpg')
#calculate the edges using Canny edge algorithm
edges = cv2.Canny(image,100,200)
```

```
#plot the edges  
plt.imshow(edges)
```

Bu kodun hər hansı bir şəkilə tətbiqi belə nəticə verə bilər :



NƏTİCƏ

İdeal vəziyyətdə, bir kənar detektoru bir görüntüyə tətbiq etmənin nəticəsi, obyektlərin sərhədlərini, səth nişanlarının hüdudlarını, habelə səth istiqamətindəki pozulmalara uyğun ayrıləri göstərən bir-birinə bağlı ayrılər səbəb ola bilər. Beləliklə, görüntüyə bir kənar aşkarlama alqoritminin tətbiqi, emal ediləcək məlumatların həcmi əhəmiyyətli dərəcədə azalda bilər və buna görə də görüntünün vacib struktur xüsusiyyətlərini qoruyaraq az əhəmiyyətsiz hesab edilə bilən məlumatları süzəcdən keçirə bilər. Kənar aşkar etmə addımı uğurlu olarsa, orijinal görüntüdəki məlumat məzmununu şərh etmək üçün sonrakı vəzifə əhəmiyyətli dərəcədə sadələşdirilə bilər. Bununla birlikdə, mürəkkəbliyin real həyat şəkillərindən belə ideal kənarları əldə etmək həmişə mümkün olmur. Qeyri-mənasız görüntülərdən çıxarılan kənarlar tez-tez parçalanma ilə mane olur, yəni kənar ayrılərin bağlanmaması, kənar seqmentlərin olmaması, həmçinin görüntüdə maraqlı hadisələrə uyğun olmayan saxta kənarların olması və bununla da görüntü məlumatlarını şərh etmək sonrakı vəzifəni çətinləşdirir. Kənarların aşkarlanması görüntülərin işlənməsi, görüntü təhlili, görüntü nümunələrinin tanınması və kompüterdə görmə texnikasının əsas addımlarından biridir. Belə ki, üç ölçülü bir mənzərənin iki ölçülü görüntüsündən çıxarılan kənarlar ya baxış baxımından asılı və ya müstəqil olaraq təsnif edilə bilər. Baxış nöqtəsi asılı olaraq kənara baxış nöqtəsi dəyişdikcə dəyişə bilər və adətən bir-birinə mane olan obyektlər kimi mənzərənin həndəsəsini əks etdirir. Məsələn, qırmızı rəngli bir blok və sarı bir blok arasındakı s bir fonda fərqli rəngdə az sayda piksel ola bilər. Bir xətt üçün ümumiyyətlə xəttin hər tərəfində bir kənar ola bilər. Müəyyən ədəbiyyatlarda ideal addım kənarlarının aşkarlanmasını nəzərdən keçirilsə də, təbii görüntülərdən əldə edilən kənarlar ümumiyyətlə ideal addım kənarlarında deyil. Bunun əvəzinə onlar adətən aşağıdakı təsirlərdən bir və ya bir neçəsindən təsirlənirlər:

- Son dərin bir sahə və son nöqtənin yayılması funksiyası nəticəsində yaranan fokus qarışıqlığı.
- Sıfır olmayan radiusun işıq mənbələri tərəfindən yaradılan kölgələr nəticəsində yaranan penumbral qarışıqlıq.
- Hamar bir obyektə kölgə salmaq

Bir sıra tədqiqatçılar praktik tətbiqlərdə kənar qarışıqlığının təsirini modelləşdirmək üçün ideal addım kənarı modelinin ən sadə uzantısı kimi Gaussia-nın hamarlanmış addımlar funksiyasından istifadə etdirlər. Kənarın aşkarlanması üçün bir çox metod var, lakin əksəriyyəti axtarışa əsaslanan və sıfır keçid əsaslı iki kateqoriyaya qruplaşdırıla bilər.

1. Axtarışa əsaslanan metodlar kənar ölçülərini əvvəlcə ölçmə gücünü ölçməklə müəyyənləşdirir, adətən gradient böyüklüyü kimi ilk olaraq birinci təttib törəmə kimi ifadə edir və sonra maksimumların tapılmasından istifadə edərək qradiyentin maksimumunu axtarır. Kənar, ümumiyyətlə gradient istiqaməti təyin olunur.

2. Sıfır kəsişməyə əsaslanan metodlar kənarları tapmaq üçün görüntüdə hesablanmış ikinci dərəcəli törəməli ifadədə sıfır kəsişmələri, ümumiyyətlə Laplacianın sıfır keçidlərini və ya xətti olmayan bir diferensial ifadənin sıfır keçidlərini axtarır.

Ümumiyyətlə kənarların aşkarlanmasına qədər əvvəlcədən işlənmiş bir addım olaraq, hamarlaşdırma mərhələsi, adətən Gaussian hamarlaşdırma əyrilərində istifadə edilirdi, demək olar ki, həmişə tətbiq olunurdu (həmçinin yükün azaldılmasına baxılırdı). Praktik məsələlərin həlli zamanı kənarın aşkarlanması üçün ilk addım kənarların incəldilməsidir. Bu bir görüntünün kənarlarındakı istenmeyen uydurma nöqtələri çıxarmaq və sistemi sadələşdirməyə istifadə olunan bir texnikadır. Beləliklə hər hansı təsvir bu filteri keçəndən sonra (median, Gauss filtrindən və s. İstifadə edildikdə) kənarları aşkar etmək üçün kənar operator tətbiq edilir (yuxarıda təsvir olunan etaplarla) və kənarları müvafiq hamarlandıqdan sonra bu üsul tətbiq olunmuş sayılır. Bu, bütün arzuolunmaz nöqtələri aradan qaldırılır və diqqətlə tətbiq olunarsa, bir piksel qalın kənar elementlərlə nəticələnir. Bu üsulun aşağıdakı üstünlükləri var

- Kəskin və nazik kənarlar obyektin tanınmasında daha çox səmərəliliyə səbəb olur.
- Hough çevirmələri xətləri və elipsləri aşkar etmək üçün istifadə olunarsa, incəltmə daha yaxşı nəticələr verə bilər.
- Kənar bir bölgənin sərhədi olarsa, incəltmə perimetr kimi görüntü parametrlərini asanlıqla verə bilər.

Bunu etmək üçün istifadə olunan bir çox məşhur alqoritm var, bunlardan biri aşağıda təsvir edilmişdir:

- 8, 6 və ya 4 kimi bir əlaqə növü seçin
- 8 bağlantıya üstünlük verilir, burada müəyyən bir pikseli əhatə edən bütün dərhal piksellər nəzərə alınır.
- Şimal, cənub, şərq və qərbdən nöqtələri çıxarın.

Gauss filtrlənməsi də nəzərdən keçirilən pikseldən onların məsafəsinə əsaslanaraq qonşu piksellərə fərqli çəkilmə verən görüntü qaranlığı üçün istifadə olunur. Təsvirin süzülməsi üçün nüvələrdən istifadə edirik. Nüvələrdən 3 x 3, 5 x 5 və s. Kimi müxtəlif formalı ədədlərin matrisalarıdır. Görünüşün bir hissəsi ilə nöqtə dəyərini hesablamaq üçün bir nüvədən istifadə olunur. Bir pikselin yeni dəyərini hesablayarkən, kernel mərkəzi piksel ilə üst-üstə düşür. Qonşu piksel dəyərləri kerneldəki uyğun dəyərlərlə vurulur. Hesablanmış dəyər, nüvənin ortası ilə üst-üstə düşən pikselə təyin olunur. Yayımlanmış kənarları müəyyənləşdirmə üsulları əsasən tətbiq olunan hamarlaşdırıcı filtrlərin növləri və kənar güc ölçmələrinin hesablanması üsulları ilə fərqlənir. Bir çox kənar təyin etmə üsulu əsasən görüntü gradientlərinin hesablanmasına tətbiq edilir. Buna görə də, x və y istiqamətlərində qradiyent qiymətləndirmələrini hesablanmasına tətbiq olunan filtr növləri ilə də fərqlənir.

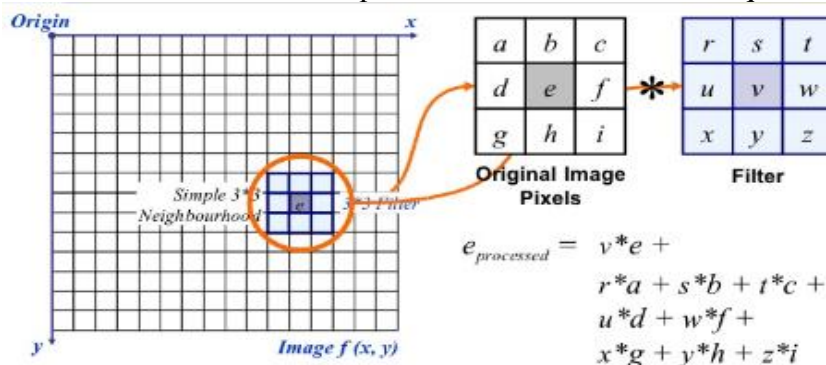

Bu modelin Pythonda yazılmış (Gaussian_Filtering_Image.py) modulu isə belə olar :

```
#importing the required libraries
import numpy as np
import cv2
import matplotlib.pyplot as plt
%matplotlib inline
image = cv2.imread('index.png')
#using the averaging kernel for image smoothening
averaging_kernel = np.ones((3,3),np.float32)/9
filtered_image = cv2.filter2D(image,-1,kernel)
plt.imshow(dst)
#get a one dimensional Gaussian Kernel
gaussian_kernel_x = cv2.getGaussianKernel(5,1)
gaussian_kernel_y = cv2.getGaussianKernel(5,1)
#converting to two dimensional kernel using matrix multiplication
gaussian_kernel = gaussian_kernel_x * gaussian_kernel_y.T
#you can also use cv2.GaussianBLurring(image,(shape of kernel),standard deviation)
instead of cv2.filter2D
filtered_image = cv2.filter2D(image,-1,gaussian_kernel)
plt.imshow()
```

Bu filterin nümunəsi belə olar:

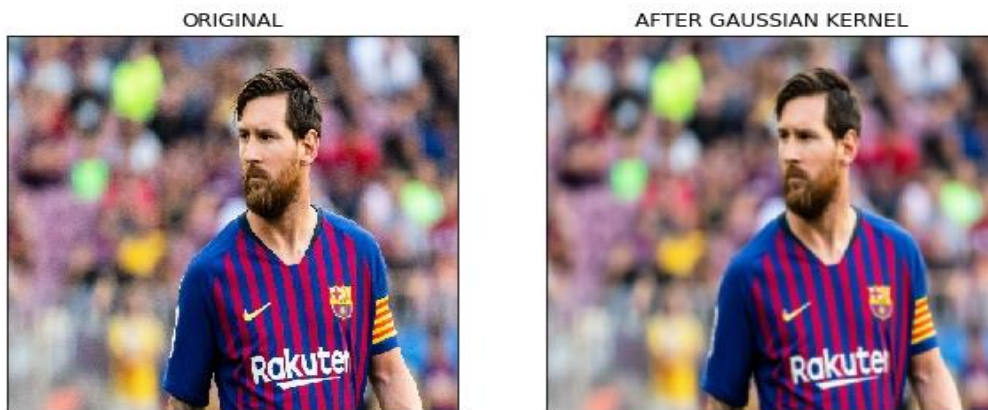

Bir sıra fərqli kənar aşkarlama metodlarına dair bir araşdırmaya rast gəlmək olar (Ziou və Tabbone 1998), həmçinin Riyaziyyat Ensiklopediyasında və Kompüter Elmləri və Mühəndislik Ensiklopediyasında kənarların aşkarlanması haqqında ensiklopediya məqalələrinə baxmaq olar.

ƏDƏBİYYAT SIYAHISI:

1. Babek Abbasov, Serdar Korukoglu, Effective RED: An algorithm to improve RED's performance by reducing packet loss rate, Journal of Network and Computer Applications (**Jurnal məqaləsi**), Volume 32, Issue 3, May 2009, Pages 703-709
2. Süleymanov E., Əlirzayev E., Talıblı M. Influence of economic freedom on attracting investments: The example of Azerbaijan . In cooperation with the Institute of Scientific Research on Economic Reforms (ISRER), IAMO organized a conference "Agriculture Trade and Foreign Investments for Sustainable Regional Integration in Caucasus and Central Asia" (**Konfrans məqaləsi, tezis**) in Baku, Azerbaijan. Azərbaycan. Sentyabr 2018:1-11
3. Anar E., Sənan Ə., Süleymanov E. Müstəqilliyinin 25 ilində Azərbaycan iqtisadiyyatı. Şərq-qərb nəşriyyatı (**Kitab**). Bakı/Azərbaycan. 2017:1-440
4. Steve Jobs, An Extraordinary Career, <https://www.entrepreneur.com/article/197538> (**online məq**)

TƏBİİ ŞƏRAİTİN ƏHALİ VƏ MƏSKUNLAŞMA SİSTEMİNƏ TƏSİRİNİN COĞRAFI İNFORMASIYA SİSTEMLƏRİ ƏSASINDA TƏDQIQI (ŞAMAXI RAYONU TİMSALINDA)

ŞAHNAZ AMANOVA

AMEA, Coğrafiya İnstitutu
Landşaftşünaslıq və landşaft planlaşdırılması
shahnaz.amanova@bk.ru
BAKI, AZƏRBAYCAN

PƏNAH KƏRİMOV

Mingəçevir Dövlət Universiteti
Tarix fakültəsi
BAKI, AZƏRBAYCAN

XÜLASƏ

Məqalədə əhali və məskunlaşmaya təbii şəraitin təsirləri təhlil edilmişdir. Siyahıyaalma məlumatları əsasında ərazinin məlumat bazası yaradılmış, informasiyalar bazaya daxil edilmiş və CİS texnologiyaları əsasında müasir vəziyyəti əks etdirən xəritələr tərtib edilmişdir. Təbii şəraiti təhlil etmək üçün ərazinin DEM modeli əsasında hündürlüyü əks etdirən xəritə təhlil edilmiş və tərtib edilmiş əhali sayı və sıxlığı xəritələrinə əsasən təsirlər təhlil edilmişdir.

AÇAR SÖZLƏR: əhali, təbii şərait, CIS, məlumat bazası

GİRİŞ

Coğrafi İnformasiya Sistemləri müasir dövrün aktual məsələlərindən biridir. Şamaxı rayonunda aparılan tədqiqatlar müasir metodlara əsaslanır. Bu zaman peyk şəkilləri analiz edilmiş və Dövlət Statistika Komitəsinin statistik göstəriciləri ArcGIS proramında ərazinin Coğrafi İnformasiya Bazasına daxil edilmişdir. Tədqiqat zamanı ənənəvi çöl tədqiqatlarından da istifadə edilmişdir. Tədqiqat işi xülasə, giriş, tədqiqat metodu və əldə edilmiş nəticələrdən ibarətdir. Oxuyucuya tədqiqat işinin strukturu (fəsilləri) göstərilir.

TƏDQIQAT METODU

Ərazinin 3D modelini əks etdirən xəritə aşağıdakı ardıcılıqla hazırlanmışdır. Geoprocessing → Analysis → Create TIN → Run. Relyefin DEM (Digital Elevation Model) modeli əsasında relyefin hündürlüyünü əks etdirən xəritə aşağıdakı ardıcılıqla hazırlanır.

Open ArcMap → Add DEM → Symbology → Classify

Ərazinin 3D modelini əks etdirən xəritə aşağıdakı ardıcılıqla hazırlanmışdır.

Geoprocessing → Analysis → Create TIN → Run

Relyefin DEM (Digital Elevation Model) modeli əsasında relyefin meyliyini əks etdirən xəritə aşağıdakı ardıcılıqla hazırlanır.

Open ArcMap → Add DEM → ArcToolbox → Spatial Analyst → Slope

Relyefin DEM (Digital Elevation Model) modeli əsasında relyefin ekspozisiyasını əks etdirən xəritə aşağıdakı ardıcılıqla hazırlanır.

Open ArcMap → Add DEM → ArcToolbox → Spatial Analyst → Aspect

Landsat 8 peykinin şəkillərinin emalı əsasında NDV indeksini (Landsat Normalized Difference Vegetation Index) əks etdirən xəritə aşağıdakı ardıcılıqla hazırlanmışdır.

Open ArcMap → Add Landsat 8 (Band 4 və Band 5) → ArcToolbox → Spatial Analyst → Map Algebra → raster Calculator Float (Band 5 - Band 4) / Float (Band 5 + Band 4) → ok.

NƏTİCƏ

Şamaxı rayonu 8 avqust 1930-cu ildə yaradılmışdır. Əhalinin sayı - 103,9 min nəfərdir (1 yanvar 2018-ci il). Əhalinin sıxlığı orta hesabla 1 km²-də 62 nəfərdir. Bakı şəhərindən orta

məsafə 135 km-dir. Rayonun əhalisi 2010-cu ildən sonra 8 il ərzində 93,7min nəfərdən 103,9 min nəfərə qədər artmışdır (Şəkil 1) (2).

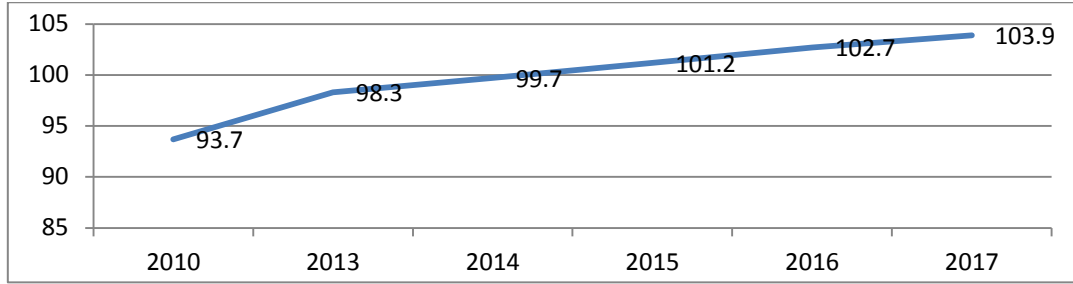

Şəkil 1. 2010-2017-ci illər ərzində əhalinin sayının dinamikası

Rayonun əhalisinin artımında 2010-cu ildən sonra artım müşahidə edilərsə də, təbii artımda 2015-ci ilə qədər artım, daha sonra azalma müşahidə edilir (Şəkil 2).

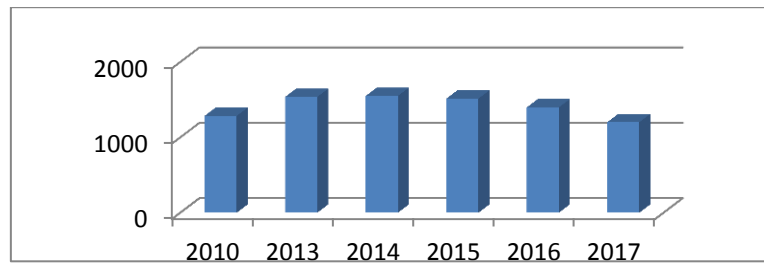

Şəkil 2. 2010-2017-ci illər ərzində təbii artımın dinamikası

Qadınlar ümumi rayon əhalisinin 51,2%-ni təşkil edir ki, bunun da 52,03%-i kəndlərdə, 47,97%-i şəhər yaşayış məntəqələrində yaşayır (Şəkil 3).

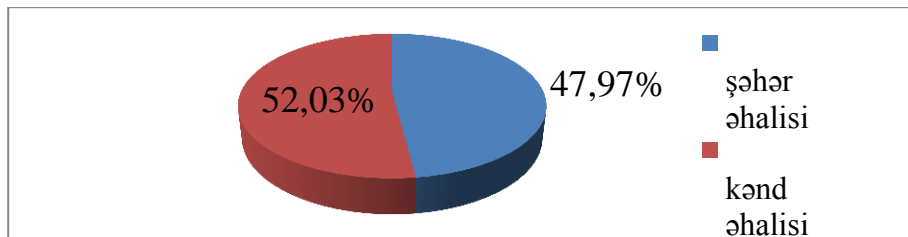

Şəkil 3. Qadınların yaşayış məntəqələrinə görə paylanması (2018-ci il)

Kişilər ümumi əhalinin 48,8%-ni təşkil edir.

Kişilərin 53,45%-i kəndlərdə, 46,55%-i şəhərlərdə yaşayır (Şəkil 4).

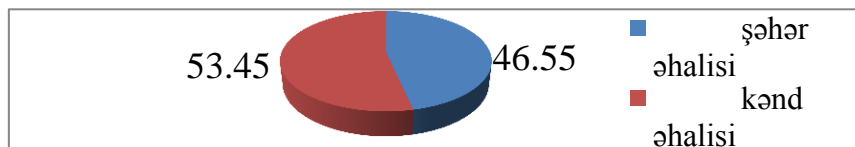

Şəkil 4. Kişilərin yaşayış məntəqələrinə görə paylanması (2018-ci il)

Əhalinin yaş tərkibində uşaqların sayında oğlan uşaqlarının, orta və yüksək yaşlı əhali arasında isə qadınlar üstünlük təşkil edir.

Təbii şəraitin əsas göstəricilərindən olan relyefin hündürlüyünün əhali və məskunlaşmaya təsirinin öyrənilməsi üçün DEM model əsasında hündürlük göstəricisi xəritəsi hazırlanmışdır (Şəkil 5). Ərazinin 3D modelini əks etdirən xəritə aşağıdakı ardıcılıqla hazırlanmışdır. Geoprocessing → Analysis → Create TIN→Run (1).

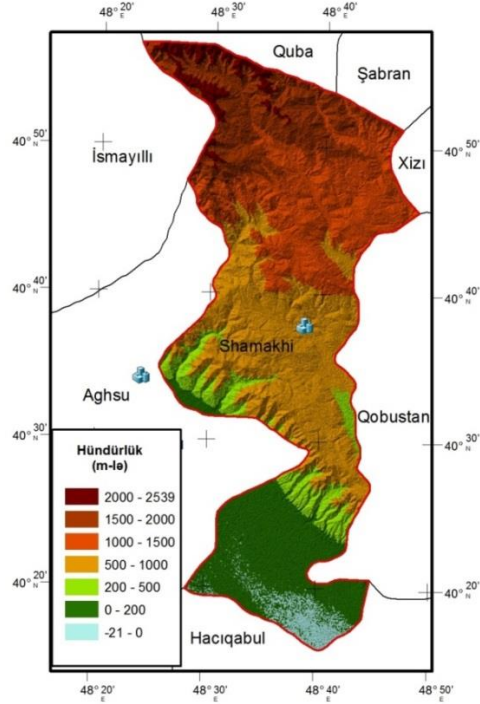

Şəkil 5. Relyefin hündürlüyünü əks etdirən xəritə

İnzibati ərazi bölgəsində 37 inzibati ərazi dairəsi ayrılır. Elmdə yeni texnologiyalardan olan CİS (Coğrafi İnformasiya Sistemləri) texnologiyalarından istifadə edərək siyahıyaalma materialları emal edilmiş və müasir vəziyyəti əks etdirən xəritələr hazırlanmışdır.

Əhalinin say və cins tərkibinə görə xəritələr hazırlamaq üçün siyahıyaalma məlumatları bazaya daxil edilir və emal edilərək müvafiq məzmunlu xəritələr hazırlanır (Şəkil 6 və 7).

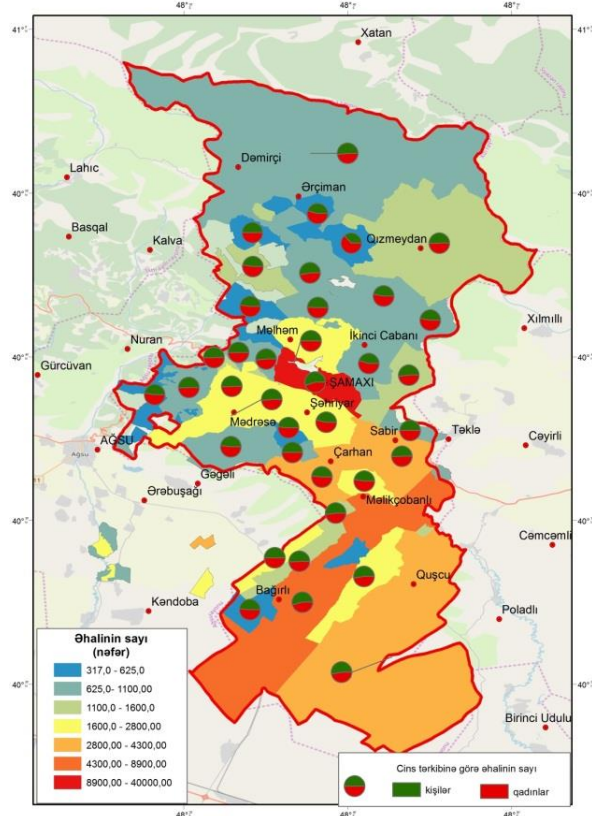

Şəkil 6. Əhalinin sayını əks etdirən xəritə

Şəkil 6-dan da görüldüyü kimi əhalinin sayının çox olduğu ərazilər mütləq hündürlüyün az olduğu sahələrə uyğun gəlir. Əhalinin cins və yaş tərkibində inzibati ərazi dairələri üzrə fərqlər müşahidə edilir. İnzibati rayonun mərkəzi olan Şamaxı şəhərində kişilər üstünlük təşkil edir. Rayon mərkəzində əhalinin sayı 40min nəfərdən çoxdur.

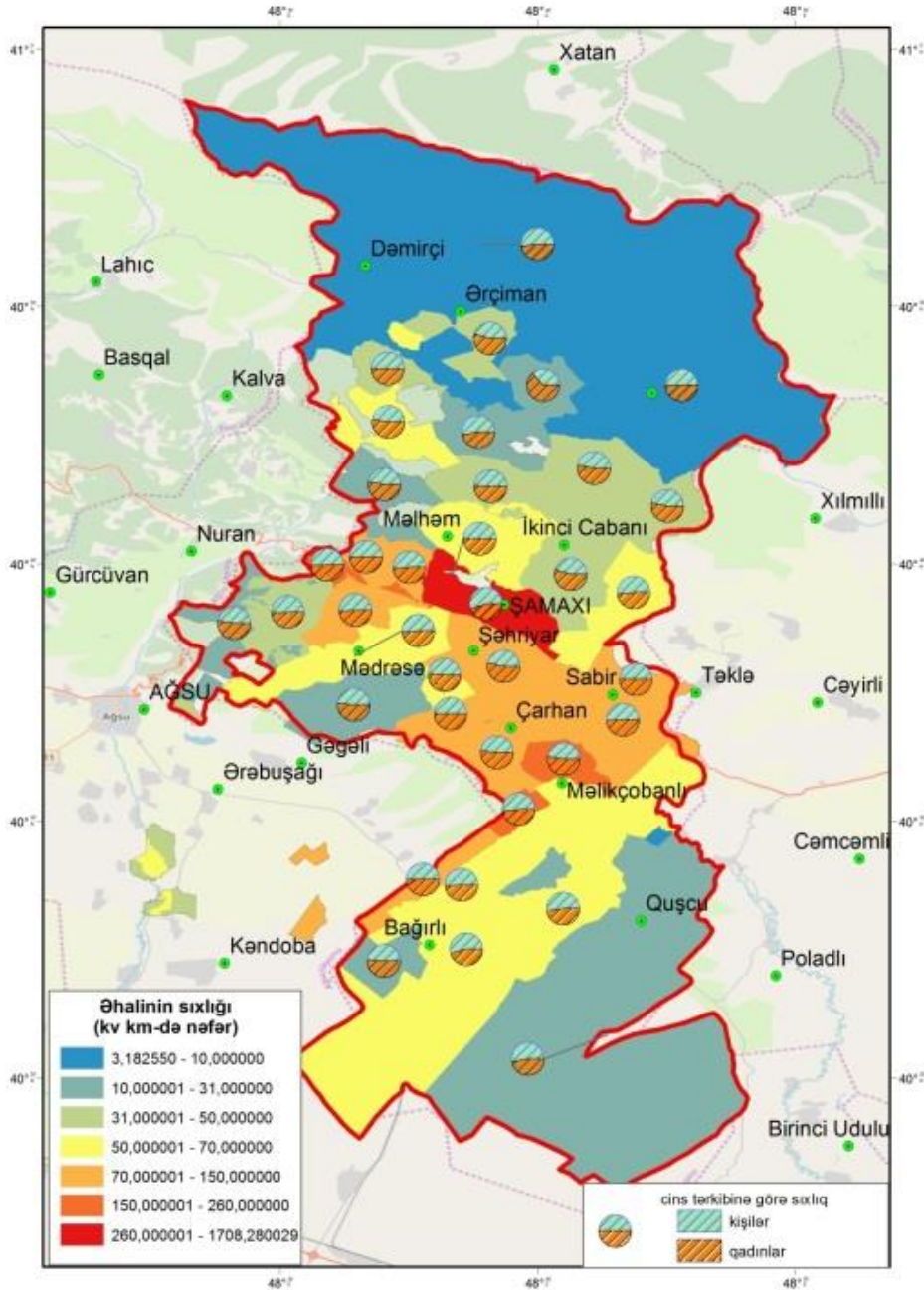

Şəkil 7. Əhalinin sıxlığını əks etdirən xəritə

Şəkil 7-dən görüldüyü kimi əhalinin sıxlığı yüksək hündürlükdə azdır. Hər kv km-də orta hesabla 3-10nəfər arasında dəyişir. Mərkəz Şamaxı şəhəri və yaxın ərazilərdə əhalinin sıxlığı yüksək olaraq 150 nəfərdən çoxdur.

ƏDƏBİYYAT SİYAHISI

1. Balasubramaniam A. Digital elevation model (DEM) in GIS. DOI: 10.13140/RG.2.2.23976.47369
2. stat.gov.az

ORACLE VERİLƏNLƏR BAZASININ METRIKALARINA AŞAĞI SƏVIYYƏLİ MÜRACIƏT ÜSULLARININ VERİLMƏSİ

FATMA SADIROVA

Bakı Mühəndislik Universiteti
Mühəndislik/Kompüter Mühəndisliyi
fsadirova@std.beu.edu.az
fatmasadirova.fs@gmail.com
XIRDALAN, AZƏRBAYCAN

XÜLASƏ

Bu işin öyrənilməsinin obyektı Oracle verilənlər bazası arxitekturasıdır, tədqiqat predmeti isə verilənlər bazasının idarəetmə sistemləri (VBİS) fəaliyyəti haqqında məlumat əldə etmək üçün verilənlər bazası inventarının göstəricilərinin saxlanması prinsipidir. İşin elmi tərəfi, bu gün paylaşılan SGA yaddaşında məlumatların saxlanma quruluşunu dinamik müəyyən edə bilən və bu məlumatlara əsaslanaraq mövcud VBİS performansına nəzərət edə bilən metodların araşdırılmasıdır. Daha dəqiq desək monitoring alətləri tərəfindən yaradılan yüksək yüklənmiş verilənlər bazasının işinə əlavə yüklənmənin əsas səbəblərini müəyyən edəcəyik. Standart monitoring vasitələrinin verilənlər bazasından operativ məlumat almaq üçün optimal olmayan vəziyyətləri təsvir edirik. Ayrıca, bu iş çərçivəsində sorğu zamanı məlumat bazasına əlavə yük yaratmadan (standart monitoring alətləri ilə müqayisədə) operativ məlumat əldə etməyin mümkün üsulları müəyyən ediləcəkdir.

AÇAR SÖZLƏR:

Oracle verilənlər bazası, verilənlər bazasının arxitekturası, axtarış üsulları, Verilənlər bazasının idarəetmə sistemləri (VBİS), SGA (System Global Area)

GİRİŞ

Müəssisənin inkişafı dövründə verilənlər bazası müəssisə infrastrukturunun əsas elementlərindən birinə çevrilir. Verilənlər bazası, tələb olunan məlumatları əldə etmək üçün daim müraciət olunan əksər şöbələrin uğurlu fəaliyyətinə təsir göstərən əsas məlumatlara yönəlmişdir. Verilənlər bazası nə qədər tez lazımlı məlumat verə bilərsə, bu məlumat iş tapşırığının həlli üçün bir o qədər dəyərlidir. Yaxşı verilənlər bazası performans göstəriciləri əldə etmək üçün məlumat bazamızdan necə istifadə edəcəyimizi əvvəlcədən analiz etməliyik. Verilənlər bazası bir sıra göstəricilər (ölçülər) ilə müəyyən edilir.

İşdə istifadə olunan böyük VBİS ilə işləyərkən izləmə sistemi vacibdir. Bu sistemin tətbiqi məhsuldarlığın azaldılması, iş vaxtının azaldılması və ya ehtiyatların israfı istifadəsi nəticəsində şirkət itkisini azaltmağa imkan verir. Monitoring vasitələrindən istifadə aşağıdakılardan ibarətdir:

- User istifadəçi fəaliyyəti və daxili proseslər nəticəsində yaranan iş yükünü qiymətləndirmək;
- Performans anomaliyaları aşkarlayacaq bir performans səviyyəsini, sapmalarını müəyyən-ləşdirmək;
- Performans problemləri və onların mənbələrini vaxtında müəyyən-ləşdirmək

Gələcəkdə, bu üsullar əsasında, məlumat bazasındakı yükə asılı olmayaraq, baş verənlər haqqında məlumat alacaq idarəçiyə problemlərin aradan qaldırılması üçün vaxtında tədbirlər görməyə imkan verən proaktiv monitoring üçün bir konsepsiya hazırlanacaqdır.

TƏDQIQAT METODU

Yüksək yüklənmiş sistemləri təhlil edərkən, onları qurarkən və yerləşdirərkən əsas vəzifə belə səsələnir: "Bir şey etmək üçün ən sürətli yol nədir?" Biz bu suala cavab axtaraq.

Bazanın işləməsi barədə onlayn məlumat əldə etmək üçün məlumat bazasında əlavə yük yaradan (emal növbələri və icra müddəti) sorğular mövcud olur. Sərbəst prosessor və disk ehtiyatlarının olduğu "güclü" bir sistemimiz varsa, bu bölmənin monitoring sorğusunun emalında

tək-tək gecikmələr nəzərə alınmaya bilər. Bəs bu mənbələrimiz yoxdursa və statistikanı real vaxtda, yüksək dərəcədə intensivliklə almaq lazımdırsa, nə etməliyik? Verilənlər bazası serverinin bütün gücünün özünü izləməyə sərf edəcəyi vəziyyəti əldə edə bilərikmi? Tamamilə mümkündür, çünki bir verilənlər bazası nümunəsinin hər sorğusu SQL sorğusunun nəticəsidir ki, bu da sistemdə yük yaradır. Ancaq eyni zamanda, bizi maraqlandıran məlumatlar artıq paylaşılan SGA (System Global Area) RAM-da mövcuddur. Bəs niyə bütün əlavə işləri etməyi buraxıb birbaşa maraqlandıığımız məlumatları əldə etmirik?

Çoxsaylı paralel müştəri əlaqələrinin qurulduğu verilənlər bazası ilə işləyərkən həmişə bölüşdürülmüş mənbələrdən istifadə etmək üçün mübarizə aparırıq. Resurs tələb edən bir istəyin icrası üçün bütün imkanların ayrıldığı bir vəziyyətdə bütün sonrakı istəklər dayandırıla bilər. Sonrakı sorğuların işlənməsi əvvəlki sorğunun icrası başa çatana qədər başlamaz. Hər hansı bir verilənlər bazası ilə işləyərkən növbə problemlərindən irəli gələn rəqabət problemləri yaranır. "Bir tərəfdən müəyyən xidmət növlərinin yerinə yetirilməsi üçün kütləvi istəklər (tələblər) yarandığı sistemlər, digər tərəfdən bu tələblər yerinə yetirən sistemlər kütləvi növbə sistemləri adlanır [1]. Növbə modeli bir ardıcılıq diaqramından istifadə edərək qrafik şəkildə təmsil olunur. Ardıcılıq diaqramını növbə modelində göstərmək üçün, verilənlər bazasına cavab vaxtının istifadəçi istəyinə bağlılığı ilə bir nümunə nəzərdən keçirəcəyik, bu zaman sorğu işlənməsi üçün məlumat alt bazasından və prosessorun məlumat oxumaq üçün disk alt sistemi istifadə olunur. Həqiqi bir vəziyyətdə, cavab müddətinə təsir edən amillərin sayı daha çox ola bilər. Yüku artırıqda, prosessoru bəzi tələblər gözləmək məcburiyyətində qalır, çünki prosessor aldığı vaxt başqa işlərlə məşğuldur. Yüksək yüklənmiş sistemdəki hər bir sonrakı sorğu, sistemin cavab müddəti ilə xarakterizə olunan yüklənməmiş bir sistemlə müqayisədə əlavə vaxt gözləməyə məcbur olur. Nəticədə, müəyyən bir yükləmə həddinə çatdıqda, verilənlər bazasına edilən hər bir əlavə sorğunun yükün eksponent olaraq böyüməsinə səbəb olduğu bir vəziyyətə gəlirik. Yüklənmiş sistemlərdə növbə səbəbindən cavab müddəti uzanır. İş yükünü azaltmağın yollarını tapmaq zəruri bir əməliyyatdır. "Növbə modeli yaxşı araşdırılıb. İstəklər və xidmət sürəti arasındakı vaxtın eksponent olaraq paylandığı sistemin işini təxmin etməyə imkan verir. Oracle VBİS bu qanuna uyğundur.

Növbə modelinin əsas üstünlüklərindən biri yük parametrləri, xidmət sürəti və gözləmə müddəti arasındakı aydın riyazi əlaqənin təsviridir. Model, eyni zamanda, sistemin optimallaşdırılması üçün müzakirəyə imkan verən bütün parametrlərin dəyərlərini nəzərə almaq lazım olduğuna diqqət yetirməyə imkan verir. Sistem performansını artırmağın ən səmərəli yolu, əlavə yükəndən xilas olmaqdır. "Sistemin səmərəliliyini artırmağın iki əsas yolu var: lazımsız iş funksiyalarından xilas olmaq və funksiya kodunun azaldılması." [2]

Verilənlər bazası serverinin optimallığını müəyyənləşdirmək üçün proseslərdən istifadə üçün istifadə olunan giriş-çıxış əməliyyatlarının həcmi təhlili, sistemin cavab müddəti və əməliyyatın icra müddəti istifadə edilə bilər. Hər biri həyata keçirildikdə, performans səviyyəsi proqramın dəsti və istifadə qaydaları ilə müəyyənləşdiriləcəkdir. Verilənlər bazasının işini qiymətləndirmək üçün verilənlər bazasına cavab vaxtı metrikası və verilənlər bazası ötürmə qabiliyyəti tez-tez istifadə olunur.

"Aktiv istifadəçilərin və proseslərin sayının artması sistem resursları üçün əlavə rəqabət yaradır. Bu yüklənmənin nəticəsi sistemin cavab müddətində artım, həmçinin ümumi ötürmə qabiliyyətinin azalmasıdır. Əməliyyatları həyata keçirdiyi məlumatların məntiqi və fiziki bütövlüyü də DBMS fəaliyyətinə böyük təsir göstərir." [3]

NƏTİCƏ

Bu araşdırmada məqsəd Oracle arxitekturasında məlumatların saxlanma quruluşunu öyrənmək, verilənlər bazası instansiyasından istifadəni kənara qoyaraq əməliyyat sistemi mexanizmləri vasitəsilə ortaq yaddaşa giriş əldə etmək və SGA ortaq yaddaşında məlumat saxlama quruluşunu dinamik şəkildə əldə etmək idi. Nəticəni yekunlaşdırmaqla deyə bilərik ki, bu

metod modulun mövcud monitoring sistemlərinə tətbiq edilməsində, anormal DBMS davranışlarında istifadə oluna bilər ki, bu da idarəçilərə mövcud vəziyyətə tez reaksiya verməyə və Oracle verilənlər bazasının işini təhlil etmək üçün müvafiq məlumatlara sahib olmağa imkan verir.

ƏDƏBİYYAT SIYAHISI

1. Тараканов О.В., Модифицированная модель обработки запросов в распределенных базах данных: [электронный документ] – (<http://www.swsys.ru/index.php?page=article&id=3761>). Проверено 05.06.2016
2. Введение в Oracle SQL [Текст] // Владимир Пржиялковский — Бином. Лаборатория знаний, Интернет-университет информационных технологий, 2011. — 320 с.;
3. Oracle. Оптимизация производительности. [Текст] // Миллсап К., Хольт Д. — СПб: Символ Плюс, 2006. — 464 с.;
4. Expert One-on-One Oracle, 1st Edition [Текст] // Thomas Kyte — Wrox Press Ltd, 2002. — 1427 с.;
5. Oracle Database Reference. 11g. Электронная документация продукта Oracle Database 11g: [электронный документ] – (https://docs.oracle.com/cd/E11882_01/server.112/e40402.pdf). Проверено 05.06.2016

APPLICATION OF FOURIER TRANSFORMATION IN THE REAL WORLD

SHAHANA BAHLULZADE

Baku Engineering University
Engineering/Computer Engineering
sbehlulzade2@std.beu.edu.az
BAKU, AZERBAIJAN

ABSTRACT

In the given work we wrote about the importance of Fourier transform, discrete signals in the real world and by what methods reconstruction can happen. In order to do it Discrete Fourier Transform is mentioned in more specific cases, such as the case where only real part of the signal's discrete Fourier transform is given and Discrete Cosine Transform which is symmetrically extended signal's Discrete Fourier Transform. Furthermore, the disadvantages of previous methods and applications of these methods are also given.

KEY WORDS: Fourier Transform, Discrete Fourier Transform, Discrete Cosine Transform

INTRODUCTION

Recently in various applications the use of Fourier transform is increasing. Since, it is the simplest transform method among the others. It consumes less time, so it is used in power distribution system, mechanical system, industry and wireless network, image analysis, image filtering, image reconstruction, image compression, magnetic resonance spectroscopy, ultrasound imaging, ultrasound elastography, thermography, ultrasound system design. In real life, we are usually getting “discrete” data which was sampled using some sort of sensors. For this discrete case, we need the “discrete” equal version of the Fourier Transform, therefore we use “Discrete Fourier Transform”. The Fourier transform is complex, as any typical complex number it has two common representations in which one of them is the sum of real (*Re*) and imaginary parts (*Im*),

$$z = Re + jIm$$

and the other one is the multiplication of the magnitude with the complex exponent of the phase $e^{j\phi}$

$$z = re^{j\phi}$$

We will be looking at the applications of reconstructing a complex-valued, discrete-time signal from only incomplete Fourier Transform (FT) information, precisely, the real part of its discrete FT (RDFT).

DISCRETE FOURIER TRANSFORM

One possible application of RDFT is in the study of speech enhancement in which corrupted noise speech is processed to reduce the unwanted result of the noise and as a result upgrade the quality and make speech understandable. Current studies in this area, have shown, gradually, the approximation of real and imaginary discrete Fourier transform coefficients are as useful as modulation-magnitude domain processing, here the discrete Fourier transform magnitude coefficients are processed temporally and next combined with the noisy DFT phase in the combination stage. Particularly, it is found that speech intelligibility was improved by the improved speech from the applying of minimum mean squared error estimation methods in modulation real and imaginary (RI) domain. The enhancement algorithm is used on real and imaginary parts separately and assumed that they were time-domain signals. The abstract benefits of modulation – RI processing cover a valid additive-noise presumption in this domain as well as removing the step of merging with the noisy DFT phase in the combination stage.

To begin with, in the analysis-modification-synthesis (AMS) framework there can be some computational benefits of the RDFT method of signal reconstruction which is used in the modulation – RI enhancement method, since the former method needs the processing of two signals (R and I) unlike to the latter method where only one signal is needed. In the AMS structure, speech is divided into overlapping short parts and then a densely tested DFT is computed for each frame. If speech signals are sampled at 8 kHz, all the frames must consist of 256 time-domain tests.

Secondly, reconstruction procedure suggests that if the real (or imaginary) part is sampled with high density in the frequency axis it means that the real (or imaginary) part of the DFT singly is enough for ideal signal reconstruction; consequently, all the information of the discrete-time signal = $x(n)$ is gathered. It could be concluded by using the same statements a signal from the imaginary part of the DFT can be reconstructed. The signal information is copied and then inserted among its RI parts after performing the DFT. This leads to an issue of whether processing just the RDFT would be good while compared with just processing both RI parts, specifically while having the expanded interest in integrating phase-related information speech processing.

An additional real-valued transform is the discrete cosine transform (DCT), that can be understood as the DFT of an evenly shaped expanded signal. The DCT is the principal transform used in transforming image coding. It is used with JPEG and MPEG standards in image and video coding. Since for typical image data, two-dimensional covariance function, that shows the correlation amount, decompose quickly beyond 8 pixels, 8x8 blocks are used, with the goal of the DCT being to reduce autocorrelation of image pixels. A DCT on each 8x8 block is performed by the JPEG (Joint Photographic Experts Group) image coding standard.

CONCLUSION

To summarize, nowadays Fourier transform is frequently applied in different areas of modern technology, because of its qualities being the easiest method of transformation, most importantly does not need many time, furthermore, other methods like Newton-type algorithms which is used in continuous optimization, for having fast convergence and well develop machinery failed while applying in phase retrieval problems, Hybrid Input-Output had successfully applied when the observed signal is well estimated, however, its lack of fast convergence rate and flexibility for additional data this method fails in phase retrieval. In the cases where these methods are failed new method which can work with Fourier phase when the complex-valued signals are given can be used by the help of Fourier transform. The areas demand reconstruction of signals by Fourier transform where these methods fail are the ones having signals with complex-valued. Such areas include astronomy, crystallography, optics, coherent diffraction imaging, Fourier domain holography, interferometry.

REFERENCES

1. Stephen So, Kuldip K. Paliwal, Reconstruction of a Signal from the Real Part of Its Discrete Fourier Transform, IEEE SIGNAL PROCESSING MAGAZINE, Volume 35, Issue 2, March 2018, Pages 162-174
2. Eliyahu Osherovich, Michael Zibulevsky, Irad Yavneh, Approximate Fourier phase information in the phase retrieval problem: what it gives and how to use it, Journal of the Optical Society of America A, Volume 28, Issue 10, September 2011, Pages 2124-2131
3. N.R. Miller, J.C. Bamber and P.M. Meaney, Fundamental limitations of noninvasive temperature imaging by means of ultrasound echo strain estimation, Ultrasound Med. Biol. Volume 28, Issue 10, 2002, Pages 1319-1333

PAYLANMIŞ XML ANBARI VƏ PARALEL SORĞU ÜÇÜN XML MƏLUMAT YERLƏŞDİRMƏ STRATEGİYASI

Şəfiqə İBADLI

Bakı Mühəndislik Universiteti
Ibadli.sefiqe@gmail.com
AZƏRBAYCAN

XÜLASƏ

Müxtəlif tətbiq sahələrində xeyli miqdarda XML sənədləri yaradıldığından XML-nin səmərəli idarə olunması vacib problemə çevrilmişdir. Sorğu iş yükünün balansına nail olmaq üçün ümumi tətbiq ssenarilərində istifadəçi sorğularının əvvəlcədən bilinməməsini nəzərə alaraq istifadəçi sorğularını bilmədən XML quruluşu ilə hesablanan sorğu iş yükünün qiymətləndirilməsinə əsaslanan XML bölünür. Bölünmüş XML seqmentləri paralel XML verilənlər bazasının genişlənməsini dəstəkləmək üçün bir XML saxlama vahidi W0 ətrafında olur. Nəhayət seqmentlər paralel sorğu icrasında iş yükünün balansını təmin etmək üçün hər bir emal noduna bərabər paylanır. Təcrübi nəticələr göstərdi ki, QWEXP paralel XML sisteminin sürətləndirmə və miqyas xüsusiyyətlərini böyük dərəcədə təşviq edir.

AÇAR SÖZLƏR: XML VERİLƏNLƏR BAZASI, QWEXP STRATEGİYASI

GİRİŞ

Genişlənən İşarələmə Dili (XML) son illər elektron məlumatların təqdim olunması, saxlanması və mübadiləsi üçün faktiki standarta çevrilmişdir. Beləliklə, XML idarəetmə ilə bağlı xeyli tədqiqatlar aparıldı və əlaqəli DBMS-lərin (məsələn, İBN DB2, Oracle və Microsoft SQL Server) və ya obyekt yönümlü DBMS(məsələn, Ozon) və doğma XML verilənlər bazası (eXist, Sedna, Xindice) kimi XML ilə işarələnmiş verilənlər bazası daxil olmaqla bir sıra XML tipli verilənlər bazası yarandı. XML tipli verilənlər bazasının əksəriyyəti uniprocessor mühitinə əsaslanır. Məlumatların ölçüsü CPU emal qabiliyyətindən daha sürətli böyüdüyünə görə uniprocessordə işləyən verilənlər bazası artan XML sənədlərinin öhdəsindən gələ bilmir.

Paylanmış XML saxlama və paralel sorğu üçün səmərəli XML strategiyasını qurmaq məqsədilə Sorğu İş Yükünün(QWE) qiymətləndirilməsinə aid yeni bir XML yerləşdirmə strategiyasını(QWEXP) təqdim edirik. Yeni bir konsepsiyada W0 XML-in saxlama vahidi olaraq təqdim olunur, XML sənədi XML ağacı quruluşunu saxlamaq və paralel XML sistemlərinin genişlənməsini dəstəkləmək üçün iş yükünün qiymətləndirilməsi W0 ətrafında alt ağaclara bölünür. Parçalanan sorğuların yerinə yetirilməsində iş yükünün təmin edilməsi üçün bölünmüş bütün seqmentlər hər bir işləmə qovşağına ziqzaq şəklində paylanır.

QWEXP strategiyası

QWEXP strategiyası səmərəli paylanmış XML saxlama və paralel sorğu üçün hazırlanmışdır. Buraya QWE alqoritmi, XML bölmə(XP) alqoritmi və XML seqmetlərinin ayrılması metodu daxildir.

- QWE alqoritmi.

Ümumi tətbiq ssenarilərində istifadəçi suallarını əvvəlcədən bilinmədiyini nəzərə alaraq, XML sənədinin sorğu iş yükünü yalnız quruluşu ilə qiymətləndirən QWE algoritmi təklif olunur. Hal-hazırda Xquery XML sənədləri üçün standart sorğu dilinə çevrilmişdir və Xpath-ə əsaslanır və XML sənədindən istədiyimiz qovşaqları seçmək üçün Xpath ifadə sintaksisindən istifadə edir.

- XP algoritmi.

QWE algoritminə əsasən XML sənədi bir neçə seqmentə bölünür. XP algoritmini daha aydın izah etmək üçün iki yanaşma təqdim edilir:

- 1) Bölmə qovşağı (Partition node)
- 2) XML saxlama vahidi W0 (XML storage unit W0)

XML seqmentlərinin bölüşdürülməsi metodundan XML seqmentlərini paralel verilənlər bazasında hər bir emal qovşağına bərabər paylamaq üçün istifadə olunur. Əvvəlcə bütün seqmentlər iş yükünə görə azalan qaydada sıralanır və sonra seqmentlər hər bir emal qovşağına ziqzaq şəkildə paylanır.

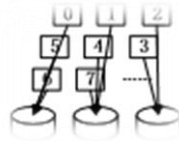

TƏDQIQAT METODU

Test məlumat bazası olaraq 10M-50M arası bir sıra XML sənədləri yaradıırıq. Hər bir sənəd QWEXP və WIN tərəfindən bölünür və sonra işlərini qiymətləndirmək üçün 2-6 qədər işləmə qovşaqlarına paylanır. QWEXP-yə gəldikdə, əsas iş yükünün qiymətləndirilməsi W0 5000, interval isə 300 olaraq təyin edilmişdir. Test iki sahədə aparılır:

- 1) Məlumat Bütövlüyünün Testi

QWEXP və WIN məlumatların bütövlüyünü qiymətləndirmək üçün 50M XML sənəd üzərində təcrübələr aparırıq. XMark-ın təqdim etdiyi 20 sorğu 2-dən 6-ya qədər işləmə qovşağından sınaqdan keçirilir. Bütün sorğu nəticələri orijinal sənəddəki sorğu nəticələrinə bərabərdir. Həm QWEXP, həm də WIN-in bu mülkü təmin etdiyi açıq-aşkar görünür. QWEXP-in məlumatların bütövlüyünü III hissədə müzakirə etdiyimiz üçün burada təhlil etməyəcəyik.

- 3) Performans Təkmilləşdirmə Testi

Paralel bir sistemin ölçülməsindəki iki əsas xüsusiyyət sürət və miqyas olduğuna görə QWEXP və WIN-in paralel XML sisteminin iki xassəsinə necə təsir etdiyini qiymətləndiririk. 10-dan 50M-dək 2-dən 6-ya qədər emal qovşaqlarının arasındakı XML sənədlərinə sorğuları təyin edirik. Sorğu nəticələrinin düzgünlüyünü təmin etmək üçün sorğuları 6 dəfə icra edirik

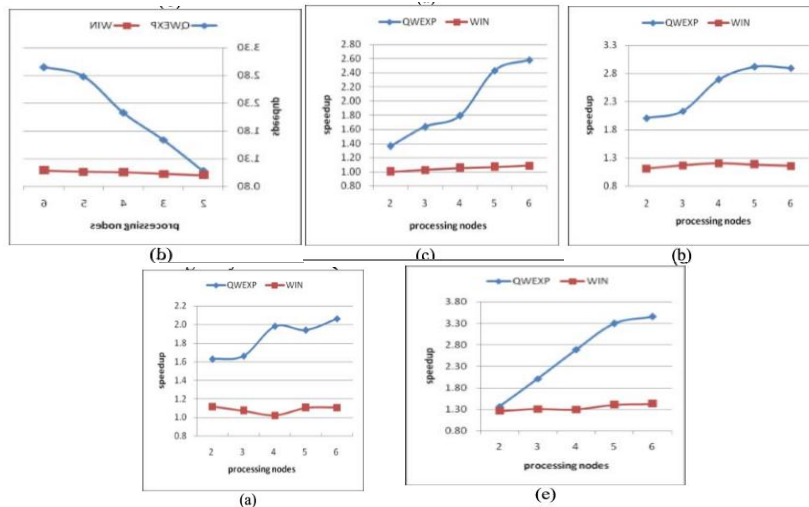

10M -50M XML sənədlərinin sürətlənməsi

Nəticə

Təqdim olunan elni tədqiqatda istifadəçi sorğularının bilinməyən ən ümumi tətbiq ssenarisində səmərəli paylanmış XML saxlama və paralel sorğu üçün XML məlumat yerləşdirmə strategiyası QWEXP təqdim etdik. QWE alqoritmi sorğu iş yükünün qiymətləndirilməsi üçün XML quruluşundan istifadə etdiyinə və XML sənədinin hamısını keçməsinə tələb etdiyinə görə XML sənəd çox böyük olduqda uzun müddət çəkəcəkdir.

ƏDƏBİYYAT SIYAHISI

1. T. Bray, J. Paoli, C. M. Sperberg-McQueen, E. Maler, F. Yergeau, "Extensible Markup Language (XML) 1.0 (Fifth Edition)," W3C Recommendation 26 November 2008, <http://www.w3.org/TR/xml/>.
2. The Apache Group, "Xindice Native XML Database" <http://xml.apache.org/xindice>.
3. D. Florescu and D. Kossmann, "Storing and Querying XML Data using an RDMBS," in IEEE Data Engineering Bulletin, 22(3):27-34, 1999.
4. T. Amagasa, K. Kido, H. Kitagawa, "Querying XML Data using PC Cluster System," in DEXA '07, 2007
5. S. Boag, D. Chamberlin, M. F. Fernandez, D. Florescu, J. Robie, and J. Sim'eon, "XQuery 1.0: An XML Query Language W3C Recommendation 14 December 2010, <http://www.w3.org/TR/xquery/>.

VERİLƏNLƏR BAZASININ EFFEKTİV LAYİHƏLƏNDİRİLMƏSİ ÜÇÜN AVTOMATLAŞDIRILMASI VASİTƏLƏRİ VƏ ONLARIN TƏDQIQI

AYGÜN NƏBİYEVƏ

Bakı Mühəndislik Universiteti
Mühəndislik/İdarəetmədə İnformasiya Sistemləri
anebiyeva2@std.beu.edu.az
aygun.nebiyeva.an@gmail.com
XIRDALAN, AZƏRBAYCAN

XÜLASƏ

Təqdim olunan məqalədə, tədqiqat məqsədimiz, məlumatların hazırlanması metodlarını, digər istifadəçilərin İnternetdəki bütün məlumat bazalarını sanki vahid bir məlumat bazası kimi istifadə etmələri üçün verilənlər bazasını virtualizasiya üsulu vastəsilə inkişaf etdirməkdir. İnternet verilənlər bazasından məlumatların toplanması və məlumatların təmizlənməsi iş yüklərini azaldır. Bu araşdırmada əvvəlcə XML sxeminin üstünlüklərini araşdırırıq və əlaqəli verilənlər bazası, obyekt yönümlü verilənlər bazası və XML verilənlər bazası kimi hərtərəfli verilənlər bazalarının faydalı olduğu, sanki hamısını vahid bir verilənlər bazası kimi istifadə etdikləri bir verilənlər bazası virtualizasiya üsulunu təklif edirik. Daha sonra, yerli verilənlər bazalarının virtualizasiyası metodunu, yerli verilənlər bazası sxemini XML sxemindən istifadə edərək vahid bir şəkildə təsvir edə biləcəyini göstəririk. Üstəlik, eyni tipli və fərqli tipli paylanmış verilənlər bazası idarəetmə səviyyəsinin yüksək səviyyəli bir konsepsiyasından ibarətdir. Nəhayət, ümumi bir sxem metodu hazırlayırıq və virtual verilənlər bazası istifadə mühitində istifadə üçün virtual verilənlər bazası sorğu dilini təklif edirik.

AÇAR SÖZLƏR:

Əlaqəli verilənlər bazası, Virtual verilənlər bazası, Verilənlər bazası virtualizasiya texnikası, XML verilənlər bazası

GİRİŞ

Yerli sensor şəbəkə mühitlərində indi hər gün kütləvi miqdarda məlumatlar toplanır. Belə məlumatlarla daha çox bilik və istiqamətləri tapmaq və əldə etmək, məlumatların çıxarılması üsullarından istifadə etmək daha vacibdir. Bu məlumatlar təhlillər və müəssisələrdə qərar qəbulu üçün dəyərlidir. Belə məlumatlar normal olaraq müxtəlif verilənlər bazalarında mövcuddur və bu

məlumatlar ümumiyyətlə hər yerdə paylanır və yerləşdirilir. Burada əsas diqqəti çəkən problem yerli məlumat bazalarından istifadə edərək verilənlər bazasını seçmək və məlumat toplamaq üçün çox vaxtın xərclənməsi və məlumatla məşğul olan bir insanın olmasıdır. Tədqiqatda əsas məqsəd görə virtualizasiya texnikasını inkişaf etdirmək, məlumat analitiki və istifadəçinin bütün məlumat bazalarını olduğu kimi istifadə edə bilməsi üçün

vahid məlumat bazasının tanınması və bununla da istifadəçinin iş yükünün azaldılmasına kömək etməkdir.

TƏDQIQAT METODU

Verilənlər bazası virtualizasiya texnologiyasından istifadə etməyin üstünlükləri nələrdir? Biz bu suala cavab axtaraq.

Verilən bazası virtualizasiya texnologiyası bir sistemin hazırlanmasını, məlumatların araşdırılıb hesabatlar formasında təsvir edilməsini təmin edir. Bu məlumatları mobil kompüterdəki bütün istifadəçilərə təqdim edir. Müxtəlif növlərdən qaynaqlanan və şəbəkə ilə bağlanan verilənlər bazası qruplarına yerli verilənlər bazası qrupunun məlumatlarının köçürülməsi, əsas axtarış və meta məlumat bazası üzərində əməliyyatların aparılması(məsələn, məlumatları birləşdirmək,məlumatların inteqrasiyası)üçün nəzərdə tutulmuşdur və yerli verilənlər bazası qrupunun müxtəlif növlərini əhatə edir. Həmçinin müxtəlif növ verilənlər bazalarının virtualizasiyasına imkan yaradır.

Tədqiqatımızda metadata, UML, E – R nəzərdən keçirək. İstifadə üçün model və XML sxemi verilənlər bazasının virtualizasiyasını həyata keçirir. Bununla, yerli verilənlər bazaları vahid verilənlər bazası kimi istifadə edilə bilər. Hər birinin üstünlüklərini və mənfi cəhətlərini müqayisə edildi. Bunları aşağıdakı kimi təhlil etmək olar. Metadata istifadəsi bir çox üstünlük təqdim edir və verilənlər bazası modeli ilə əlaqəli olmayan sistemin yaradılması metadataya əsaslanır. Dezavantajı isə bunu yaratmaq üçün böyük bir iş yükünün tələb edilməsidir və metadata idarə etmək üçün manipulyasiya dilinin olmasıdır. UML və E-R modeli oxşar fundamental xüsusiyyətləri vardır və hər birinin üstünlüyü verilənlər bazası dizaynı konsepsiyasının quruluşunun məlumatlarla əlaqəli deyil DBMS modeli ilə bağlı olmasıdır. Buna görə də müxtəlif növ verilənlər bazalarından istifadə etməklə XML sxemi yaradılır. XML'nin daha da inkişaf etdirilməsi verilənlər bazası idarəetmə sistemləri manipulyasiyası standartlaşdırılır və əvvəlkindən daha çox edilir. SQL dilinin standartlaşdırılması, təkmilləşdirilməsi XML sxemi ilə onunla yaxınlıq səviyyəsində olan əlaqəli verilənlər bazası sxeminə çevrilməsi reallaşdırılır. Əlavə olaraq XML sxemi yarı quruluşlu bir dinamikdir və buna görə də sərfəlidir. Əlaqəli verilənlər bazası sistemi ilə XML inteqrasiyası XML sənədlərinin saxlanması, alınmasını və yenilənməsini təmin edir. XML əsasında ümumi məlumat modeli təqdim edildi və bu yanaşmaya əsaslanan sxem xəritələri hazırlandı. [1]

Tədqiqatda həmçinin XML sxeminin üstünlüklərini araşdırıldı və bu qədər məşhur olan bir virtualizasiya üsulu təsvir edildi. Əlaqəli verilənlər bazası, obyekt yönümlü verilənlər bazası və XML verilənlər bazaları hər biri faydalıdır və sanki hamısı bir vahid verilənlər bazası kimi davranır. Digər tərəfdən, bərpa üsullarından edilən işlər verilənlər bazası problemini artıq praktik səviyyədə davam etdirir. Mərkəzi məlumat bazaları və paylanmış verilənlər bazası Online Transaction sahəsində geniş istifadə olunur. Bununla belə, praktik tədqiqatlar azdır. Buna təklif olaraq əlaqəli verilənlər bazası yerli verilənlər bazası üçün virtual mühit yaratmaq və real məlumat bazalarını yoxlamaq , bütövlüyü təmin etmək bir virtual verilənlər bazası ilə əlaqəli real verilənlər bazasını yaratmaq lazımdır. [2]

Bir çox növ model verilənlər bazası mövcuddur: Əlaqəli verilənlər bazaları (RDB), XML verilənlər bazası (XMLDB) və obyekt yönümlü verilənlər bazası (OODB). Verilənlər bazasının məlumatlarını idarə etmək üçün düzgün API qurulmalıdır. Bu cür müxtəlif modelləşdirilmiş verilənlər bazalarının virtualizasiyası hamısının prosedurlarını birləşdirmək iş yükünü azaltmaq və asanlaşdırmaqdır. Nəticə etibarilə verilənlər bazalarının virtualizasiyası, tətbiqi sistem dizaynını

və məlumat bazasını asanlaşdırmağa imkan verir. Virtualizasiya müxtəlif tipli modelləşdirilmiş DB növləridir, vahid ümumi bir sxemdən istifadə edərək hər bir modelin məlumatlarını təsvir edir. İstifadə edilən ümumi bir sxem XML Sxemasıdır. Sxema çevirməsini yerinə yetirmək üçün əvvəlcə modelləşdirilmiş verilənlər bazası daha sonra isə sxem məlumatları əldə edilir. İşləmək üçün daha sonra RDB əldə etmək üçün XML sxeminə çevrilir. Bu zaman yerli RDB manipulyasiya edilir. Sxem məlumatlarını yəni yerli RDB-ni XML sxeminə daxil edilir. [3]

NƏTİCƏ

Bu araşdırmada məqsəd RDB(Əlaqəli verilənlər bazası)-nın ümumi proqrama çevirmək üçün XML DB sxemasının hazırlanmasıdır. Verilənlər bazası inteqrasiyasından istifadə etmək verilənlər bazası serverinin optimallığını müəyyənləşdirmək və optimallığını artırmağa imkan verir. Nəticə olaraq deyə bilərik ki, ümumi məlumat manipulyasiyasının yaradılması və XML verilənlər bazası vasitəsilə daha şəffaf virtual verilənlər bazasını yaratmaq və istifadəçinin iş yükünü azaltmağa imkan verir.

ƏDƏBİYYAT SIYAHISI

1. S. Amer-Yahia, F. Du, and J. Freire, "A comprehensive solution to the XML-to-relational mapping problem," Proc. 6th Annual ACM International Workshop on Web Information and Data Management, pp.31-38 (2004) ;
2. Varlamis and M. Vazirgiannis, "Bridging XML-schema and relational databases: a system for generating and manipulating relational databases using valid XML documents," Proc. 2001 ACM Symposium on Document engineering, pp.105-114 (2001) ;
3. Y. Wada, Y. Watanabe, J. Sawamoto, and T. Katoh, "Database Virtualization Technology in Ubiquitous Computing," Proc. 6th Innovations in Information Technology (Innovations'09), pp.170-174 (2009-12) ;
4. K. Mori, S. Kurabayashi, N. Ishibashi, and Y. Shimizu, Method of Sending Information Actively Reducing User Information Load Dynamically in a Mobile Computing Environment, DEWS2004 (March 2004) .

PHISHING HÜCUMLARI VƏ ONLARDAN MÜHAFİZƏ ÜSULLARININ TƏDQIQI

MƏMMƏDOV KƏNAN

Azərbaycan Dövlət Neft və Sənaye Universiteti

Kompüter mühəndisliyi

memmedov.kenan@asoju.edu.az

BAKI, AZƏRBAYCAN

XÜLASƏ

Hazırkı dövrdə fiziki mühitdə olan informasiya ehtiyatının əksər hissəsinin elektron mühitə daşınması, bu mühitə olan hər hansı hücumun istifadəçinin informasiya təhlükəsizliyinə birbaşa zərər vurduğunu söyləmək olar. Tədqiqat işində informasiya təhlükələrindən biri sayılan və informasiya təhlükəsizliyinin 3 əsas komponenti olan konfidensiallıq, tamlıq və əlyətərliyin pozulmasına gətirib çıxaran phishing hücumlarından və onlardan qorunmaq üçün mümkün olan üsullar təqiq edilmişdir.

AÇAR SÖZLƏR: İNFORMASIYA TƏHLÜKƏSİZLİYİ, PHISHING HÜCUM, BALIQ OVU, KONFİDENSİALLIQ, TAMLIQ, ƏLYETƏRLİK

GİRİŞ

İnformasiya ehtiyatlarını yönəlmiş hücumlar aktiv və passiv olmaqla iki yerə ayrılır. Aktiv hücum üsulları dedikdə istifadəçinin elektron mühitdə olan hər hansı hesabının ələ keçirilməsi və məlumatlarla əməliyyatlar aparmaq, dəyişiklik etmək, silmək və s. kimi işlər nəzərdə tutulur. Passiv hücum üsulları isə hücum edən şəxsin "qurban"ın şəxsi informasiyası ilə tanışlıq məqsədini güdür. Belə ki, bu hücum zamanı zərərçəkən şəxsin şəxsi hesabında olan bütün məlumatlara baxıla və istifadəçinin birbaşa konfidensiallığının pozulması hadisəsi baş verir.

Müasir dövrdə elektron mühitdə olan informasiya ehtiyatlarının mühafizə səviyyəsi olduqca güclənmişdir. Mühafizə üçün kriptografiya, steqanoqrafiya, biometriya, elektron imza, 3d secure və s. kimi xidmətlərdən geniş istifadə olunmaqla təhlükələrin qarşısı xeyli alınır. Lakin nəzərə almaq lazımdır ki, mühafizə sistemi nə qədər güclü olsa da bu mühafizənin ən zəif həlqəsi təşkilatı təhlükələrdir. Yəni qurulan sistem nə qədər ideal da olsa o sistemi sındırmağa, məlumatları ələ keçirməyə çalışan şəxs əsas olaraq sizin müəssisəniz daxilində olan kimdənsə məlumat alaraq sistemi ələ keçirmək istəyər.

Tədqiqat işində informasiya ehtiyatlarını ələ keçirmək üçün istifadə olunan phishing hücumları və onlardan qorunma üsulları haqqında məlumat verilir.

TƏDQIQAT METODU

Phishing internet tarixinin ən qədim və effektiv hücum üsullarından biridir. Bu hücum növündə əsasən hücumə məruz qalan şəxsin elektron poçt, sosial şəbəkə və digər hesablarına hədiyyə, endirim və digər formatlı cəzbedici təkliflər göndərərək şəxsin parollarını, bank kartı məlumatlarını, şəxsiyyət vəsiqəsi məlumatlarını ələ keçirməyə çalışırlar. Göndərilən zərərli kəmid vasitəsilə istifadəçinin şəxsi məlumatlarının ələ keçməsi ilə yanaşı onun kompüterinə xüsusi proqram əlavə etməklə onu bir növ əmr gözləyən robot – bot halına gətirmək və gələcəkdə olacaq hər hansı DDOS hücumlarında ondan istifadə etmək olar.

Sosial mühəndislik üsulları ilə birgə həyata keçirilən spear phishing hücumları kibercinayətkarların əlində olan olduca güclü üsullardan biridir və zərərçəkən şəxsin bu hücum qarşısında köməksiz qalmasına gətirib çıxarır. Spear phishing hədəfə yönəlik hücum phishing hücumu üsuludur. Məqsəd seçilmiş qurbanın şəxsi məlumatlarının, bank hesablarının, yazışmalarının ələ keçirilməsi və onlardan müəyyən məqsədlərlə istifadə olunma bilməsidir. Təsadüfi şəxs seçilə biləcəyi kimi, həmçinin hər hansı təşkilat, müəssisə, bank və digər təşkilatlar da bu hücumun hədəfi ola bilər.

Vishing isə telefonla həyata keçirilən phishing hücumları üçün verilən bir addır. Hədəf birbaşa müəyyən olunur və həmin şəxsə hücum təşkil olunur. Bu hücum növündə adətən istifadəçini çaşdırmaq üçün istifadəçiyə hər hansı əməliyyatı təcili yerinə yetirməli olduğu. əks halda məlumat itkisinə və ya cəzaya məruz qalacağı haqqında əlumatlar verilir.

Məşhur antivirus şirkəti Kaspersky firmasının məlumatlarına əsasən 2019-cu ildə phishing hücumları ən çox bank məlumatları və ödəmə sistemlərinin ələ keçirilməsinə yönəldilmişdir. Digər yerlərdə isə qlobal şəbəkə resurslarına, sosial şəbəkə hesablarına və onlayn satış mağazalarına hücumlar təşkil edilmişdir.

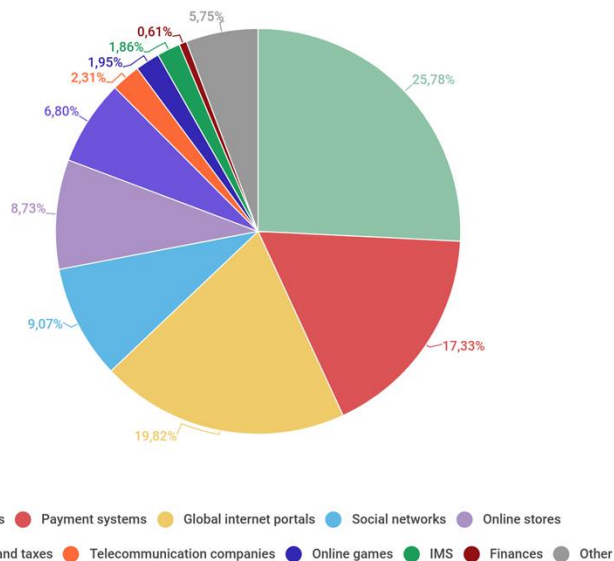

Şəkil 1. Kaspersky şirkətinin 2019-cu il üçün phishing hücumları üçün statistikas

Phishing hücumlarından qorunmaq üçün ən effektiv silah məlumatlı olmaqdır. Belə ki, aşağıda göstərilən üsullara diqqət edilərsə bu hücumların qarşısı xeyli alına bilər. Təbii ki, bu təhlükələrin hansı mənbədən gəlməsi və qarşıdakı insanın peşəkarlıq səviyyəsi də hücumdan qorunmanı xeyli çətinləşdirə bilər.

1. Elektron poçt qutunuza daxil olan və tanımadığınız şəxslərə və mesajlara diqqət edin. Əgər naməlum müəllif müəyyən sayta keçidə yönəlməyinizi istəyirsə bunu icr etməyərək mesajı silin və sonrakı təsadüfi səhvlərdən qorunmaq üçün yaxşı olar ki, mesaj spam kimi işarələnsin.

2. Elektron ödənişlər edərkən və ya bank hesablarınızda müəyyən əməliyyatlar apararkən müvafiq internet resursunun etibarlı olmasına mütləq diqqət edin. Həmin səhifənin istifadə etdiyi protokolun https olmasına, yəni etibarlı və fərqli şifrələmə üsulları ilə məlumatların qorunduğundan əmin olun.

3. İstifadə etdiyiniz internet resursunun rəsmi olaraq həmin quruma aid olmasını mütləq dəqiqləşdirin.

4. İnternet ünvanının ardınca şirkət və ya müəssisə adı əvəzinə qarışıq rəqəmlər, simvollar gəlirsə bu saytı bir daha diqqətlə araşdırın.

5. Sizə göndərilmiş məlumatda şəxsi məlumatlarınızın, parolunuzun deyilməsi rəsmi firma tərəfindən istənilirsə buna diqqət edin. Çünki rəsmi olaraq firma tərəfindən sizin parolunuz tələb edilə bilməz.

6. Etibar etmədiyiniz və ya ümumi şəbəkəyə qoşulmuş kompüterlərdə əməliyyat aparmamağa əsaslanın.

7. Əksər banklar hazırda mobil banking, onlayn banking və ya mobil tətbiqlər vasitəsilə sizə balansınızı, xərcləmələrinizi və ümumiyyətlə etdiyiniz hər əməliyyatı həmin dəqiqə bildirişlər şəklində göstərir. Bu vasitələrin ən azından birindən istifadə etməyiniz sizin məlumatlarınızın qorunmasına imkan yaradacaq.

8. Əməliyyat sisteminizi davamlı olaraq yeniləyin. Etibarlı antivirus proqramlarından və onların lisenziya vaxtının bitməsinə diqqət edin.

9. Fərqli bir neçə terdə hesabınız varsa bu hesablarda mürəkkəb və hər bir sistemdə fərqli parollardan istifadə edin. Mürəkkəb parol dedikdə simvol sayı çox, içərisində böyük, kiçik hərflər, rəqəmlər, durğu işarələri, kiril, ərəb, rus, ingilis və s əlifbasının simvolları olan həmçinin birbaşa lüğətdə olmayan sözdən istifadə edilməsi nəzərdə tutulur.

10. Təyin etdiyiniz şifrələri müəyyən müddətdən bir dəyişdirin və fiziki olaraq hər hansı kağıza, sənədə qeyd etməyin.

NƏTİCƏ

Aparılmış tədqiqat nəticəsində phishing hücumları, onların yarada biləcəyi əsas təhlükələr tədqiq olunmuş, həmçinin bu hücumlardan qorunmaq üçün istifadəçiyə, xüsusən də bank hesabları, məxfi məlumatlar ilə işləyən istifadəçilərə ehtiyat etməli olduğu məqamların siyahısı verilmişdir. Həmçinin elektron mühitdə şəxsi məlumatları ilə işləyərkən etibarlı parollardan istifadə etməyi, tanış olmayan mənbələrdən gələn məlumatları ilə işləməməyi, etibarlı saytlardan istifadə etməli olduğu haqda müəyyən informasiya verilmişdir.

ƏDƏBİYYAT SIYAHISI

1. Qasımov V.Ə. İnformasiya təhlükəsizliyinin əsasları. Dərslük Bakı: MTN Maddi Texniki Təminat Baş idarəsinin Nəşriyyat Poliqrafiya Mərkəz, 2009: 81-97
2. Phishing Exposed Paperback – January 20, 2006. 24-31, 86-130
3. Ritika Arora, Neha Arora. Phishing attack techniques. International journal of Computer Science and Technology.
4. www.phishing.org

INTERNET ŞƏBƏKƏSİNDƏ ELEKTRON TİCARƏTİN TƏŞKİLİ

F.İ.ƏMƏNULLAZADƏ

Bakı Mühəndislik Universiteti
feqan1996f@gmail.com

Xülasə:

Təqdim olunan məqalədə internet şəbəkəsində elektron ticarətin təşkilinə baxılmış elektron ticarətin novləri araşdırılmış, üstünlükləri göstərilmiş və təhlil edilmişdir. Elektron ticarət nədir araşdırılmışdır. Tədqiqatda internet şəbəkəsində elektron ticarətin təşkili zamanı elektron əsas məqsədlər əldə edilmiş və təhlil edilmişdir.

Açar sözləri:

Elektron ticarət, internet şəbəkəsi, elektron ticarətin təşkili, onlayn ticarət.

Summary:

The presented article examines the types of e-commerce on the organization of e-commerce on the Internet, shows its advantages and analyzes it. What is e-commerce? The main objectives of e-commerce in the organization of e-commerce on the Internet were obtained and analyzed in the study.

Keyword:

E-commerce, internet network, e-commerce organization, online commerce.

Giriş

Elektron ticarəti bir konkret formada təsvir etmək və ya tərif vermək çox çətindir, çünki elektron ticarətin əhatə dairəsi müəyyən deyil və günü gündən inkişaf edir. Bu baxımdan, elektron ticarətin tərfi bəzi dünya təşkilatlarından və bəzi ölkə təşkilatlarından fərqlənir. Ümumdünya Ticarət Təşkilatına görə elektron ticarət; Telekommunikasiya şəbəkələri üzərində malların və xidmətlərin qurulması, reklamı, satışı və paylaşması kimi müəyyən edilir. Elektron ticarət biznes sahələri, qurumları və şəxslər arasında ticarət əməliyyatlarını digital olaraq həyata keçirən əməliyyatdır. Elektron ticarətin bir çox təyinatlar verilmişdir. İqtisadi Əməkdaşlıq və İnkişaf Təşkilatı tərəfindən verilən tərifə əsasən elektron ticarət rəqəmsal yazılı mətnin, səsin və görüntünün, ayrı-ayrı şəxslərin və qurumların bütün kommersiya maraqlarının emalı və ötürülməsi əməliyyatlarıdır. Bu təşkilata (İqtisadi Əməkdaşlıq və İnkişaf) görə elektron ticarət prosesini aşağıdakı kimi təyin etdi:

- Ticarətdən əvvəl şirkətlərə məlumat vermək və tədqiqat aparmaq;
- Elektron mühitdə şirkətlərin iclası,
- Ödəniş prosesinin yerinə yetirilməsi,
- Bu öhdəliyin yerinə yetirilməsi, mal və xidmətlərin müştəriyə çatdırılması, satış sonrası texniki xidmət, dəstək və bu kimi xidmətlər şəklindədir.

Elektron ticarətin təşkili prosesində əhəmiyyətli dərəcədə vacib proseslər vardır, bu proseslər aşağıda verilmişdir.

Elektron Məlumat Mübadiləsi

Elektron Məlumat Mübadiləsi kompüterlər arasında standart formada yazılmış məlumatların ötürülməsi və avtomatik işlənməsi qabiliyyətidir. Elektron ticarətin ən vacib və geniş yayılmış vasitələrindən biri olan Elektron Məlumat Mübadiləsi sistemi təsdiq edilmiş mesajlar əsasında qurulmuş məlumatların kompüter və rabitə şəbəkələri vasitəsilə ötürülməsidir.

Elektron şəxsiyyət sənədi

Elektron şəxsiyyət sənədi təsdiqləmə qurumları tərəfindən internetdə şəxsiyyət vəsiqəsi, sürücülük vəsiqəsi və digər şəxsiyyət sənədləri kimi şəxsiyyətini təyin etmək üçün istifadə olunan elektron sənədlərdir. Elektron şəxsiyyət sənədi təsdiqləmə qurumu tərəfindən hazırlanandan sonra rəqəmsal olaraq imzalanan sənəddir, hansı açar açarı kimə aid olduğunu göstərir.

İnformasiya təhlükəsizliyi.

Elektron ticarətdə informasiya təhlükəsizliyi ən vacib məsələlərdən biridir. Burada informasiyanın qorunması saxlanılması hər hansı hücumlardan qorunmaq üçün vacib olan məsələdir. İnformasiya təhlükəsizliyi informasiyanın kimə aid olduğunu müəyyənləşdirmək, bütövlüyünü qorumaq və məxfiliyini təmin etməklə məlumatın ötürülməsi və saxlanmasıdır. İnformasiya təhlükəsizliyi ilə əlaqədar müxtəlif təhlükəsizlik sistemləri hazırlanmışdır.

Elektron ticarətə aşağıdakılar daxildir:

- Elektron informasiya mübadiləsi (Electronic Data Interchange, EDI),
- Elektron Fon Transferi (EFS),
- elektron ticarət (e-trade),
- elektron pul (e-cash),
- elektron marketinq (e-marketing),
- elektron bankçılıq (e-banking),
- elektron sığorta xidmətləri (e-insurance).

Elektron ticarətin növləri:

- B2B və ya biznes planı

Bu cür qarşılıqlı fəaliyyət prinsipi çox sadədir. Belə ki, bir müəssisə başqa bir müəssisə ilə ticarət edir. B2B – elektron ticarətin ən perspektivli və fəal inkişaf edən sahələrindən biridir. İnternet platformalarında əməliyyatları bütün mərhələlərdə əhəmiyyətli dərəcədə sadələşdirərək, ticarətin daha aktiv və şəffaf olmasını təmin edir.

- B2C sxemi və ya iş müştəri

Bu halda müəssisə müştəri ilə birbaşa ticarət edir. Burada bir qayda olaraq, malların pərakəndə satışından danışırıq. Müştəri üçün kommersiya əməliyyatlarının aparılmasında belə bir üsul alışı-veriş proseduru asanlaşdırmaq və sürətləndirmək imkanı verir.

- C2C sxemi və ya istehlakçı-istehlakçı

Elektron ticarətin həyata keçirilməsinin bu yolu, iki istehlakçı arasında olan əməliyyatların icrasını nəzərdə tutur. Bu cür sistemlərin müştərilər üçün əsas üstünlüyü ondan ibarətdir ki, mağazaları nisbətən məhsulun qiyməti bir az aşağı olur.

Elektron ticarətin üstünlükləri:

Təşkilatlar üçün:

- Qlobal miqyasda olması
- Xərclərin azaldılması
- Təchizat Zəncirinin Təkmilləşdirilməsi
- İşin həmişə açıq olması (24/7/365)
- Bazarda malların sürətli çıxışı

İstehlakçılar üçün:

- Anonimlik
- Geniş çeşidli məhsul və xidmətlər
- Şəxsiləşdirmə
- Ucuz məhsullar və xidmətlər
- Çatdırılma

Cəmiyyət üçün:

- Geniş xidmətlər (məsələn, təhsil, səhiyyə, ictimai xidmətlər)
- Yaşayış standartlarının yaxşılaşdırılması
- Milli təhlükəsizliyin gücləndirilməsi

Nəticə

Beləliklə, elektron ticarət platforması qurularkən diqqət olunacaq məqamlar göstərildi. Kod və ya daxili mövzular istifadə edərək öz vitrinlərinizi dizayn olunmalıdır. Fiziki və ya rəqəmsal mallar satın alınmış və quraşdırılmış bir alış-veriş səbəti və ya üçüncü tərəf tətbiqi ilə emal

ödənşlərini həyata keçirilməli, onlayn mağaza münasib qiymətə qoyulmalıdır. Elektron ticarətdə məlumat mübadiləsinə diqqət yetirilməli və ən vacib şərtlərdən biri isə təhlükəsizliyin qorunması və həyata keçirilməlidir. Əlavələr və digər vasitələrinizi onlayn mağazaya faydalı əlavələr kimi daxil edilməlidir.

ƏDƏBİYYAT

1. İbrahimov B.Q., Namazov M. B., Amanuluyev F. Internet şəbəkəsində elektron ticarətin təşkili və təhlükəsizlik məsələləri// “Azərbaycanın innovativ inkişafında mühəndisliyin rolu: Hədəflər, və perspektivlər” adlı Beynəlxalq elmi-praktiki konfransın materialları. BMU. 29-30 noyabr, Bakı, 2019. –S. 98-100.
2. Varian, Hal R., “The Information Economy: How Much Will Two Bits Be Worth in the Digital Marketplace?”; (<http://sims.berkeley.edu/~hal/pages/sciam.htm>).
3. Niranjnamurthy M, Kavyashree N, Mr S.Jagannath DR, Dharmendra Chahar. “Analysis of E-Commerce and M-Commerce: Advantages, Limitations and Security issues”. IJARCEE-ISSN (Online) : 2278 1021. Vol. 2, Issue 6, June 2013
4. International Jurnal of Advanced Resarch in Computer and Communication Engineering, İSSN (Print) : 2319-5940, Vol. 2, Issue 7, July 2013
5. E-Commerce Security Issues Mohamad Ibrahim Ladan 2014 International Conference on Future Internet of Things and Cloud Year: 2014 | Conference Paper | Publisher: IEEE

BAYES ŞƏBƏKƏSİ VƏ ONUN VASITƏSİLƏ OBRAZLARIN TANINMASI

DILBƏR ALXAS HÜSEYNLI¹

Bakı Mühəndislik Universiteti^{İSS}

dhuseynli1@std.beu.edu.az

Bakı, Azərbaycan

XÜLASƏ:

Verilmiş iş Bayes şəbəkələri əsasında obrazların tanınmasından bəhs edir. Bu səbəbdən mövcud həllərin araşdırılması və təhlili aparılmışdır. Həmçinin Bayes şəbəkələrinin nəzəri əsasları və növləri verilmişdir. Həmçinin sadə Bayes təsnifatçısı, sadə Bayes tərs ehtimal şəbəkəsi və dinamik Bayes şəbəkəsi qurulmuş və Bayes şəbəkələrinə əsaslanan simvol tanınması üçün hazırlanmış proqram təminatı təsvir olunmuşdur.

Açar sözlər:

Obraz tanınması, Bayes şəbəkəsi, ehtimal olunan nəticə, süni intellekt.

Summary:

The work is about recognizing images based on Bayesian networks. For this reason, research and analysis of existing solutions has been undertaken. Theoretical bases and types of Bayesian networks are also presented. It also describes a simple Bayesian classifier, a simple Bayesian reverse probability network and a dynamic Bayesian network, and software for Bayesian networks character recognition.

Keywords:

Pattern recognition, Bayesian networks, probabilistic conclusion, artificial intelligence.

Giriş

Dissertasiya işi obraz tanımağın aktual vəzifəsinə, xüsusən də simvol tanınmasına həsr olunmuşdur.

Mətnləri və fərdi personajları tanımaq nəzəri və praktik baxımdan çox çətin bir işdir. Məsələn, bir şəxs bütün bilik və təcrübə kompleksindən istifadə edir. Mətni hissiyyat orqanlarının siqnalı toplısından ayırır, hər bir simvolu seçir, simvolların xarakterik xüsusiyyətlərini seçir və təcrübəsi əsasında simvolun və bütövlükdə mətnin mənasını verir.

Kompüter tanıma prosesində insandan daha tez yanılır. Bu gün onların görünüşündə mətn və xarakteri müəyyənləşdirmək üçün dəqiq bir yol yoxdur. İnkişaf etmiş kommersiya layihələrinin çoxu patentləşdirilmiş metodlarından istifadə edir və problemin mükəmməl bir həlli olduğunu iddia etmir.

Bu problemi həll etmək üçün Bayes metodologiyasından istifadə edilir. Bu metodologiya kifayət qədər mürəkkəb prosesləri və hadisələri qeyri-müəyyənliklərlə təsvir etmək üçün lazımlı bir vasitədir. Maşın öyrənmə alqoritmlərinin dizaynında və analizində xüsusilə faydalı olduğunu qeyd etmək lazımdır.

İşdə obraz tanınması məsələsindən bəhs olunur, bu problemin həlli üçün istifadə olunan metodların tipologiyası verilmişdir. Mövcud həllərin araşdırılması və təhlili aparılmışdır. Həmçinin Bayes şəbəkələrinin nəzəri əsasları verilir, qrafik-nəzəri metodları araşdırılır, onların növləri və Bayes şəbəkələrini öyrənərkən yarana biləcək hallar müzakirə olunmuşdur.

İşdə Bayes şəbəkələrinə əsaslanaraq obraz tanıma üsulu təklif olunmuşdur. Sadə Bayes təsnifatçısı, sadə Bayes tərs ehtimal şəbəkəsi və dinamik Bayes şəbəkəsi qurulmuşdur.

Bayes şəbəkələrinə əsaslanan simvol tanınması üçün hazırlanmış proqram təminatı təsvir olunmuşdur. Obrazların tanınmasında ən aşağı xəta Fine Reader proqramı ilə 7% olmuşdur. Həyata keçirilən üsullardan ən yaxşı dəqiqliyi dinamik Bayes şəbəkəsi vermişdir. Lakin qeyd etmək lazımdır ki, bu metoda zamanı bir simvolun tanınmasına daha çox vaxt getmişdir və bu da dinamik Bayes şəbəkəsi üsulunun praktikada istifadəsini arzuolunmaz edir.

Tədqiqat metodu

Müxtəlif müəlliflər (Barabash Y.L., Vasilyev V.I., Gorelyk A.L., Skripkin V.A., Duda R., Hart P., Kuzin L.T., Peregudov F.I., Tarasenko F.P., Temnikov FE, Tu J., Gonzalez R., Fu K., Zipkin E.Z. və s.) nümunə tanıma metodlarının fərqli bir tipologiyasını verir. Bəzi müəlliflər parametrik, qeyri-parametrik və evristik metodları, digərlərini fərqləndirirlər:

- ayrılma prinsipinə əsaslanan metodlar;
- statistik metodlar;
- "potensial funksiyalara" əsaslanan metodlar;
- qiymətləndirmələrin hesablanması üsulları (səs);
- ifadələrin hesablanmasına, xüsusən məntiq cəbri aparatına əsaslanan metodlar.

Pospelov (1990) biliyi təmsil etməyin iki əsas yolunu müəyyənləşdirir [5]:

1. Qəsdən təmsil - atributlar (atributlar) arasındakı əlaqələrin sxemi şəklində.
2. Genişləndirilmiş təmsil - konkret faktların (obyektlərin, nümunələrin) köməyi ilə.

Qəsdən bir görünüş, məlumat quruluşunu izah edən nümunələr və bağlantılar tərəfindən tutulur. Diaqnostik vəzifələrə gəldikdə, belə bir fiksasiya, arzuolunan diaqnostik nəticəyə səbəb olan obyektlərin atributları (xüsusiyyətləri) üzərindəki əməliyyatları müəyyənləşdirməkdir. Qəsdən nümayəndəlik atribut dəyərləri üzərində aparılan əməliyyatlar vasitəsilə həyata keçirilir və müəyyən məlumat faktlarına (obyektlərə) əməliyyatlar daxil deyildir.

Geniş bilik təqdimatları, öz növbəsində, mövzu sahəsindəki müəyyən obyektlərin təsviri və fiksasiyası ilə əlaqədardır və elementləri ayrılmaz sistem olaraq obyekt kimi xidmət edən əməliyyatlarda tətbiq olunur.

Biliklərin yuxarıda göstərilən iki fundamental yolu bizə nümunə tanıma metodlarının aşağıdakı təsnifatını təklif etməyə imkan verir:

1. Nümunə tanınmasının intensiv üsulları - xüsusiyyətləri ilə əməliyyatlara əsaslanan metodlar.
2. Nümunə tanınmasının genişləndirici metodları - obyektlərlə əməliyyatlara əsaslanan metodlar.

Metodların birinci qrupuna aşağıdakılar daxildir:

1. Xüsusiyyət dəyərlərinin (və ya cisimlərin oxşarlığı və fərqliliyi) sıxlıq paylanması qiymətləndirmələrinə əsaslanan metodlar;
2. Həllədiçi funksiyalar sinfi ilə bağlı fərziyyələrə əsaslanan metodlar;
3. Məntiqi metodlar

4. Struktur (dilçilik) metodları.

İkinci qrupa aşağıdakılar daxildir.

1. Prototiplə müqayisə üsulu
2. k yaxın qonşuların üsulu
3. Təxmini hesablama alqoritmləri (səs)
4. Qəti qaydaların kollektivləri

Digər bir təsnifat avtomatik görüntü tanıma sistemlərinin qurulmasının yuxarıda göstərilən əsas prinsiplərinin həyata keçirilməsinə əsaslanır. Metodologiyanın üç əsas növü var: evristik, ri-yazi və linqvistik (struktur). Çox vaxt tanıma sistemləri bu metodların birləşməsinə əsaslanaraq yaradılır.

Nəticə

İş Bayes şəbəkələrinə əsaslanan obraz tanıma mövzusunda bəhs edir. Proqram sadələşdirilmiş Bayes təsnifatçısı, Bayes tərs ehtimal olunan şəbəkəsi və fərdi çap simvollarını tanımaq üçün dinamik Bayes şəbəkəsi əsasında hazırlanmışdır. BNetRecognizer proqramı tək bir kompüterdə işləmək üçün hazırlanmış və Python proqramlaşdırma dilində tətbiq ediləcəkdir. Bayes əsaslı simvol tanıma cihazının arxitekturası təklif edilmişdir. Tanınma nəticələri FineReader ilə müqayisə edilə bilər.

Ədəbiyyat

- [1] Amor N.B., Benferhat S., Elouedi Z., Réseaux bayésiens naïfs et arbres de décision dans les systèmes de détection d'intrusions, RSTI-TSI, vol.25, no.2, pp.167-196, 2006.
- [2] Becker A., Naïm P., Les réseaux bayésiens, Eyrolles, Paris, 1999.
- [3] Cho S., Kim J., Verification of graphemes using neural networks in HMM-based online Korean handwriting recognition, Proceedings of the Seventh IWFHR, pp. 219-228, 2000.
- [4] Cho S., Kim J., Bayesian Network modeling of hangul characters for on-line handwriting recognition, In: Proceedings of ICDAR, pp. 297-311, 2003.
- [5] Khriplovich, I.B., Pospelov, M.E. Anapole moment of a chiral molecule. Z Phys D-Atoms, Molecules and Clusters 17, 81-84 (1990)

SPEECH RECOGNITION TECHNOLOGY IN HUMAN-COMPUTER DIALOG SYSTEMS

GULBİCHA ZAHİDOVA

Baku Engineering University
Engineering / Computer and Information Technologies
guabdullayeva@beu.edu.az
BAKU, AZERBAIJAN

ABSTRACT

Speech recognition technology is a type of technology that provides communication between man and machine. In this article we describe the technology of speech recognition in human-computer dialog systems. Here we compare the input column with the built-in dictionary. Here we provide the security feature of random questions when we log in. We create a user-defined dictionary that interacts with the machine. Create input database and output database here. Input database machines have different interfaces. The user will then match this string with the system dictionary, then when the system enters the talking machine. The string then recognizes the string entered into the machine when it plays, and performs the output function. Machine user interaction, requesting different queries or performing various tasks, here users of the machine recognize the voice and give the user access.

KEYWORDS: speech recognition, human-computer, technology application, dialog systems

INTRODUCTION

Speech Recognition works on human inputs that enable machines to react on inserted text, voice, or any other inputs. Speech has become the most dominant and convenient means of communication between people. Today, access communication is everywhere, at any time, face-to-face, but also between individuals, through a variety of modern technological media such as wired and wireless telephones, voice mail, satellite communications and the Internet.

The scientific bases for human-machine communication by voice are in the fields of psychology, linguistics, acoustics, signal processing, computer science, and integrated circuit technology. The purpose of this topic is to clarify the main scientific and technological problems in voice-human communication and to highlight areas of future research opportunities. The discussion is organized around the following major issues in implementing human-machine voice communication systems: (1) hardware/software implementation of the system, (2) speech synthesis for voice output, (3) speech recognition and understanding for voice input, and (4) usability factors related to how humans interact with machines. Indeed, speech is a singularly efficient way for humans to express ideas and desires.

In addition to performing the numerical calculations required for speech analysis and synthesis, a digital computer can provide the intelligence needed for human-machine communication with noise. Any machine with voice input and output capabilities will connect a highly advanced powerful digital computer. Thus, the disciplines of computer science and engineering have already made a huge impact on the field of human-machine communication by voice, and they will continue to occupy a central position in the field.

Another area of technology that is critically intertwined with digital computation and speech signal processing is microelectronics technology. Without the mind-boggling advances that have occurred in this field, digital speech processing and human-machine communication by voice would still be languishing in the research laboratory as an academic curiosity. In human-machine communication by voice, the basic information-carrying medium is speech. Therefore, fundamental knowledge of the speech signal-how it is produced, how information is encoded in it, and how it is perceived-is critically important. Human speech is an acoustic wave that is generated by a well-defined physical system. Hence, it is possible using the laws of physics to model and simulate the production of speech.

RESEARCH METHOD

In our review of findings about linguistic communication relevant to spoken human-computer interaction, some results are based on analyses of human-human interaction, some are based on human-to-simulated-computer interaction, and some are based on human-computer interaction. Studies of human-human communication can identify the communicative capabilities that people bring to their interactions with computers and can show what could be achieved were computers adequate conversationalists.

However, because this level of conversational competence will be unachievable for some time, scientists have developed techniques for simulating computer systems that interact via spoken language by using a concealed human assistant who responds to the spoken language. With this method, researchers can analyze people's language, dialogue, task performance, and preferences before developing fully functional systems.

Important methodological issues for such simulations include providing accurate and rapid response, and training the simulation assistant to function appropriately. Humans engage in rapid spoken interaction and bring expectations for speed to their interaction with computers. Slow interactions can cause users to interrupt the system with repetitions while the system is processing their earlier input and, it is conjectured, can also elicit phenomena characteristic of noninteractive speech. One technique used to speed up such voice-in/voice-out simulations is the use of a vocoder, which transforms the assistant's naturally spoken response into a mechanical-sounding

utterance. The speed of the "system" is thus governed by the assistant's knowledge and reaction time, as well as the task at hand, but not by speech recognition, language understanding, and speech synthesis.

CONCLUSION

In this article a number of different synthesis methods and research goals to improve current text-to-speech systems have been touched on. It might be appropriate to remind the reader that nearly all methods are based on historical developments, where new knowledge has been added piece by piece to old knowledge rather than by a sudden change of approach. Perhaps the most dramatic change is in the field of synthesis tools rather than in the understanding of the "speech code" . However, considerable progress can be seen in terms of improved speech synthesis quality. Today, speech synthesis is an appreciated facility even outside the research world, especially as applied to speaking aids for persons with disabilities. New synthesis techniques under development in speech research laboratories will play a key role in future man-machine interaction.

REFERENCES

1. David B. Roe, Jay G. Wilpon: Voice communication between humans and machines. National Academy of Sciences, 2004.
2. Candace Kamm, Marilyn Walker and Lawrence Rabiner: The role of speech processing in human-computer intelligent communication, 2013.
3. Pierre Lison, Raveesh Meena: Spoken Dialogue Systems: The new frontier in human-computer interaction, 2014.
4. A.B. Sergienko: Digital signal processing, 2002.
5. J. P. Van Santen, R. W. Sproat, J. P. Olive, and J. Hirschberg: Progress in Speech Synthesis, 2011.
6. L. R. Rabiner, B. H. Juang, and C. H. Lee: "An Overview of Automatic Speech Recognition", 2008

DATA MINING FOR CORONAVIRUS (COVID-19)

TURAN ABDULLAYEVA SHIRVANI T.R.F.D. HICRAN MIRZAYEVA

Baku Engineering University Baku Engineering University
Engineering/Computer Engineering Engineering/Computer and Information Technology
torun.a.96@gmail.com himirzayeva@beu.edu.az
BAKU, AZERBAIJAN BAKU, AZERBAIJAN

ABSTRACT

Data Mining is important scientific field and has applications in many areas such as business, economy, marketing, banking and especially in medicine. It is looking for hidden, valid, and potentially useful patterns in huge data sets. Data Mining is a process of analyzing the data from numerous perspective and summarize it into meaningful information. This paper is an attempt to analyze real-world data in Weka tool and get some results - accuracy and error and investigate them where our data based on COVID-19.

KEYWORDS: Data Mining, COVID-19, Weka, Support Vector Machine (SVM)

INTRODUCTION

Data mining is the process of looking at large banks of information to generate new information. It is an analytic process designed to explore large amount of data in search of consistent pattern and/or systematic relationship between variables, and then to validate findings by applying the detected patterns to new subsets of data. Data mining tools can answer business questions that traditionally were too time consuming to resolve. They scour databases for hidden patterns, finding predictive information that experts may miss because it lies outside their expectations.

Data mining uses machine learning algorithms that are applied to data to make predictions on them. Unsupervised learning and supervised learning are two main machine learning methods.

We can list among these algorithms such as Classification, Clustering, Regression, Association rules and e.t.c. In the paper, classification technique is used for coronavirus datasets, accuracy and error were obtained as the results of it.

COVID-19

Coronavirus disease (COVID-19) is an infectious disease caused by a new virus. The disease causes respiratory illness with symptoms such as a cough, fever, and in more severe cases, difficulty breathing. Coronavirus disease spreads primarily through contact with an infected person when they cough or sneeze. It also spreads when a person touches a surface or object that has the virus on it, then touches their eyes, nose, or mouth. As the virus causing the Covid-19 pandemic is new, it is unlikely many people, if anyone, will have immunity against it until they have been infected and have recovered. This means the virus will spread, infect and cause disease in a way quite unlike endemic viruses. Coronavirus is deadly disease and nowadays it is the most important problem of humanity. So, Coronavirus data is real-world data and we obtain some accuracy and error on it by the help of the data mining tool WEKA here. The application of this tool on the death cases of people which result may be the death or not during one day.

RESEARCH METHOD

1.1. WEKA

Weka (Waikato Environment for Knowledge Analysis) is a popular suite of machine learning software written in Java, developed at the University of Waikato, New Zealand. The Weka workbench contains a collection of visualization tools and algorithms for data analysis and predictive modeling, together with graphical user interfaces for easy access to this functionality [1]. Weka is the best way to get accuracy and error, but the problem of it is while using it have not be able to use large amount of data, you can use small or middle-sized data. In most cases, the training data should be classified by hand and, of course, the test data should also be classified likewise in order to obtain the error rate. This limits the amount of data that can be used for training, verification, and testing, and how to achieve the best performance with this limited data [1].

1.2. SUPPORT VECTOR MACHINE (SVM)

SVM is a powerful method for building a classifier. It aims to create a decision boundary between two classes that enables the prediction of labels from one or more feature vectors [3]. This decision boundary, known as the hyperplane, is orientated in such a way that it is as far as possible from the closest data points from each of the classes. These closest points are called support vectors. SVM is one of the most widely used techniques to classify mutations specific to this kind of virus as Coronavirus. This essentially geometric method tries to find combinations of features that are common to mutations of different classes so that mutations of unknown class (i.e. driver or passenger) can be classified [4]. SVM classifiers were also trained to predict whether mutations occur across the whole genome [5] as well as in a specific class of proteins. Using a cross-validation evaluation method for the dataset SVM classifier showed high accurate predictions, high receiver operating characteristic area under the curve (AUC), or high probability of distinguishing between examples of different classes.

Before, beginning to classify data we must know that Weka use files in .arff format. Our data is real world data. After getting some results we can use this algorithm that is suitable for our data for other datasets for testing and make predictions [2]. In our data there is 4288 instances and 6 features. For analyzing this data is used classification technique, SMO (SVM) function. After selecting this function, by the help of confusion matrix the instances are used to describe the performance of a classification model on a set of test data for which the true values are known. It allows the visualization of the performance of an algorithm. It allows easy identification of confusion between classes e.g. one class is commonly mislabeled as the other. Most performance measures are computed from the confusion matrix. Generally, a confusion matrix is a summary of prediction results on a classification problem. In this writing, data is classified by the cross-validation. It is also is done by the percentage split. Let us talk about what is cross-validation.

Cross-validation is a standard tool in analytics and is an important feature for helping you develop and fine-tune data mining models. You use cross-validation after you have created a mining structure and related mining models to ascertain the validity of the model. Percentage split is going to be 66% training data and 34% test data. It is going to make a random split of the data. Our data is real world data and after getting some results we can use this algorithm that is suitable for our data in other data sets for testing [2]. After processing the ARFF file in WEKA the list of all attributes, statistics and other parameters can be utilized as shown in Figure 1. Our data is real-world data [5], and the class of data are “yes” and “no”. The following table is the visualization of our data:

dateRep	day	cases	deaths	countriesAndTerritories	deathprob
4/6/20	6	29	2	Afghanistan	yes
4/5/20	5	35	1	Afghanistan	yes
4/3/20	3	43	0	Afghanistan	no
4/2/20	2	26	0	Afghanistan	no
4/1/20	1	25	0	Afghanistan	no
3/31/20	31	27	0	Afghanistan	no
3/30/20	30	8	1	Afghanistan	yes
3/29/20	29	15	1	Afghanistan	yes
3/28/20	28	16	1	Afghanistan	yes
3/26/20	26	33	0	Afghanistan	no

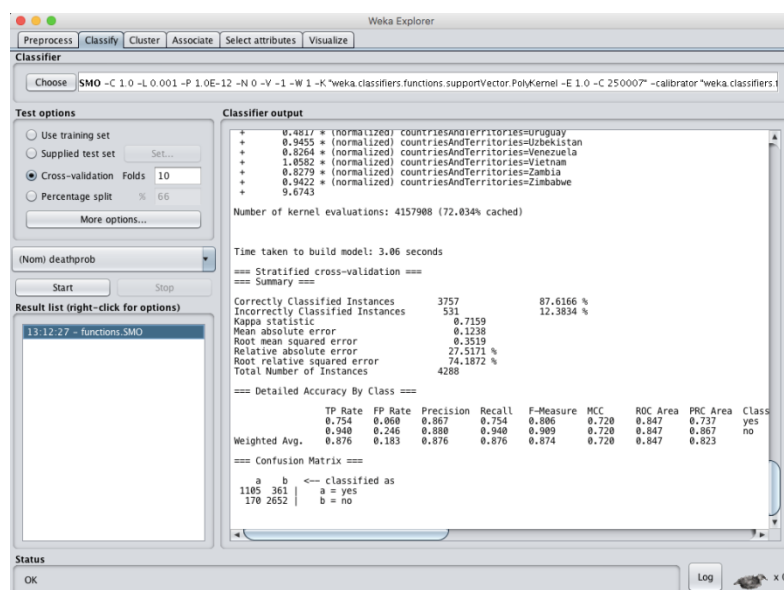

Fig.1 Processed ARFF file in WEKA.

CONCLUSION

From Figure 1, accuracy of our data is 87.6% and error is 12.4%. It means that, the function SMO of classification technique is suitable for our data. Also from confusion matrix we can easily see that . Because the sum of diagonal elements of matrix is greater than other elements. We can analyze data for classification by SVM function using the Weka tool.

REFERENCES

1. Gokhan Aksu, Nuri Dogan. An Analysis Program Used in Data Mining: WEKA, 2019
2. Stewart GW, Argent AC, Dash BCJ (1993) Stomatoin: A putative cation transport regulator in the red cell membrane. Biochim Biophys Acta 1225: 15-25.
3. Capriotti E, Altman RB. A new disease-specific machine learning approach for the prediction of cancer-causing missense variants. Genomics. 2011;98(4):310–317.
4. Izarzugaza JM, del Pozo A, Vazquez M, Valencia A. Prioritization of pathogenic mutations in the protein kinase superfamily. BMC Genomics. 2012;13(4):S3.
5. <https://data.europa.eu/euodp/en/data/dataset/covid-19-coronavirus-data/resource/55e8f966-d5c8-438e-85bc-c7a5a26f4863>

EXAMINING ANOMALY DETECTION APPROACHES WITH REAL-TIME BIG DATA PROCESSING AND MACHINE LEARNING

DOSENT, T.E.N. ESGEROVA BAHAR

Azerbaijan State Oil and Industry University
Information Technology and Management/ Information Technology and Systems
bahar2870@mail.ru
BAKU, AZERBAIJAN

ELVIN CAFAROV

Azerbaijan State Oil and Industry University
Information Technology and Management/ Information Technology and Systems
elvincafarov95@gmail.com
BAKU, AZERBAIJAN

NICAT BABAYEV

Azerbaijan Technical University
Computer Technologies and Automation/ Software of Computer Systems and Networks
nicatbabayev@gmail.com
BAKU, AZERBAIJAN

ABSTRACT

The existence of the internet and incursion of interconnected devices played an essential role in developing threats like cyber-attacks, sensitive information loss, financial loss, and even cyberwar. Network security analysis is an area of computer technologies which has become popular and has gained attention among the informational technology researchers since it can offer excellent threat determination and prevention mechanisms like anomaly detection in networks. Nevertheless, preliminary investigations affirm that the traditional methods of detecting threats are not efficient at least in the real-time anomaly detection process. Thus, it is vital to have a framework that can process huge amount of data streams in real-time networks. This paper commonly focuses on big data technologies applications and its conjunctive work with machine learning algorithms to accomplish real-time anomaly detection in network data streams.

REAL VAXTDA BIQ DATA EMALI VƏ MAŞIN ÖYRƏNMƏSİ İLƏ ANOMALIYA TƏYİN EDİLMƏ YOLLARININ ARAŞDIRILMASI.

XÜLASƏ

İnternetin mövcudluğu və bir-biri ilə əlaqəli cihazların istifadəsi kiberhücumlar, şəxsi məlumat, maliyyə itkisi və hətta kiber müharibə kimi təhlükələrin inkişafında mühüm rol oynadı. Şəbəkə təhlükəsizliyinin təhlili, populyarlaşmış və informasiya texnologiyaları tədqiqatçıları arasında diqqət çəkən bir sahə olmuşdur, çünki şəbəkələrdə anomaliyanın aşkarlanması kimi təhlükələrin təyini və qarşısının alınması mexanizmləri təklif edə bilər. Bununla belə, ilkin araşdırmalar təsdiq edir ki, təhdidləri aşkar etməyin ənənəvi üsulları ən azından real vaxt anomaliyasının aşkarlanması prosesində effektiv deyildir. Beləliklə, real vaxt şəbəkələrində çoxlu miqdarda məlumat axını emal edə biləcək bir struktura sahib olmaq çox vacibdir. Bu araşdırma big data texnologiyalarının tətbiq sahələrinə və onun maşın öyrənmə alqoritmləri ilə əlaqəli işi vasitəsilə şəbəkə məlumat axınlarında anomaliyalarının təyininə yönəlmişdir.

ИССЛЕДОВАНИЕ ПОДХОДОВ ПО ОБНАРУЖЕНИИ АНОМАЛИИ РЕАЛЬНОГО ВРЕМЕНИ С ПОМОЩЬЮ БИГ ДАТЫ И МАШИННОГО ОБУЧЕНИЯ

РЕЗЮМЕ

Существование Интернета и вторжение взаимосвязанных устройств сыграли важную роль в развитии угроз, таких как кибератаки, потеря конфиденциальной информации, финансовые потери и даже кибервойна. Анализ сетевой безопасности - это область компьютерных технологий, которая стала популярной и привлекла внимание исследователей информационных технологий, поскольку она может предложить превосходные механизмы определения и предотвращения угроз, такие как обнаружение аномалий в сетях. Тем не менее, предварительные расследования подтверждают, что традиционные методы обнаружения угроз неэффективны, по крайней мере, в процессе обнаружения аномалий в реальном времени. Таким образом, жизненно важно иметь среду, которая может обрабатывать огромное количество потоков данных в сетях реального времени. Эта статья фокусируется на приложениях для технологий больших данных и их совместной работе с алгоритмами машинного обучения для обеспечения обнаружения аномалий в реальном времени в сетевых потоках данных.

INTRODUCTION

The brisk growth of different rising technologies like 5G wireless network technology, extensive use of smartphones in our lives, smart home devices, smart city infrastructure, high-quality video, audio transmission and autonomous driven transports create a tremendous amount of real-time flow to our existing network. A report has predicted that in 2020, the Internet world might witness a massive community of 50.1 billion connected devices (A. Ali, Hamouda, & Uysal, 2015). This report would make the current network security specialists anxious. Monitoring network threats is very problematic for most of the organisations, particularly conspicuous areas as governmental systems, bank, education, and healthcare facilities. Every year these organisations and others spend a vast amount of money on securing their computer systems from unauthorised access. They use monitoring tools, intrusion preventions systems, carefully set firewall rules to accomplish high-level of security against internal or external targeted attacks. However, existing tools and mechanisms detect the intruder only after it could get through the security solutions, which make it not useful in some circumstances. For ensured complete network security, anomaly detection is considered a robust solution, which helps security teams determine and proactively prohibit access to unauthorised people. Anomaly detection refers to a process of finding unusual patterns and rare events in real-time network flow. As nowadays, typical network flow can have different types of data streams with a vast amount of datasets without a corresponding analytic tool, it is almost impossible to detect network intrusions. Existing anomaly detection tools' algorithms are not designed significant data streams in real-time. Furthermore, besides the above-stated data volume, the types of attacks change very rapidly. So for traditional firewall appliance with signature-based attack prevention logic, new branches of harmful activity are not always easy to handle.

Big data – is a scientific area that is intended to study the approaches of handling a significant amount of variable data with variable data sources efficiently. Big data logic allows managing either structured or unstructured dataset with scalable data set volume size. This kind of functionality accomplishes with the help of modern technologies like machine learning, distributed systems, parallelised computing, HPC (high-performance computing). To come over actual network threat prevention problems, the use of big data and its quick and accurate dataset analysing logic is vital. Big data with the conjunction of machine learning clustering techniques is a unique solution to all challenging problems that traditional security mechanisms have. Big data is used in many fields as an anomaly detection tool. Below it is stated some of the scenarios which profit from anomaly detection through big-data processing:

➤ The network of IoT: IoT (Internet of Things) infrastructure intends a network of interconnected smart home devices which are controlled by a central hub. The purpose of IoT is to unload some part of our routine tasks. Therefore the IoT generates a significant amount of data as it connects many small devices, and they share heterogeneous information among themselves very often. The data coming from different sources have to be monitored and collected to determine any abnormal behaviour.

➤ Mobile networks: By getting mobile devices into our lives, they nearly replaced personal computers. Hardware features of smartphones allow us to use them in a variety of applications like photographing, video recording, audio&video conference even some kind of AI processing in photo post-processing. Although the processing power enough for many tasks, today's demanding needs require further approaches. Big IT companies offer cloud services to offload some work done by smartphones such as extended storage competences, smart assistants background processing. Of course, this kind of activity can result in sensitive information leakage. Thus detecting all unusual requests must be recorded.

➤ Autonomous vehicles: One of the conjunctive work of artificial intelligence and big data analysis is autonomous vehicles. A vehicle that can drive itself like human obeying all the rules is

the key solution to the current traffic safe driving problems. Autonomous vehicles have a controlling brain which continuously gets information from different sensors to determine the next action. During the driving, the control unit must analyse datasets coming from various sensors and rapidly decide the next action regarding the obtained data. Of course, detecting and handling all abnormalities related to the road conditions, work of sensors is vital in the work of vehicles.

Anomaly Detection

Anomaly detection has been an important challenge since modern devices began to make our life easier. Anomaly detection is a process of determining unusual patterns in real-time coming datasets that do not comply with the standard model. Anomaly detections find extensive use in a wide variety of areas such as computer networks, smart devices, IoT, fraud detection. Anomalous pattern detected in networks may be a result of intruders work, hacked device transferring sensitive data to the unauthorised destination. Anomaly detection can detect malicious attack types as MAC spoofing, DNS poisoning, MITM, or even reverse connections. Despite this, it is useful in tracking the activity of legitim traffic to assure organisation rules. The main difficulty of contemporary anomaly detection approaches is the high rate of false positives due to their inconsistent work with unknown system behaviours. The occurred anomaly can be divided into three descriptive categories:

➤ Point anomalies – If individual components of data are treated as abnormal, respective to the rest of the data, then this data is unusual.

➤ Contextual anomalies – If the dataset is abnormal in a specific condition, then it is considered as an anomaly and also named as a contextual anomaly.

➤ Collective anomalies – If some collected part of data is anomaly according to the whole dataset, it is called a collective anomaly. The data components may be individually normal, but their existence together makes them abnormal.

There are several properties which must be considered to provide a compelling work of anomaly detection systems such as in time work, the ratio of variety, brevity, and lastly proper definition of occurred incidents. Over time, the accuracy level of anomaly detection algorithms is getting better, although, in some areas, it is very challenging classify the behaviour between normal and abnormal categories. Additionally, different data domains can have different kinds of data. The architecture of any anomaly detection system must include a possibility to analyse big data sets rapidly, decide next steps according to the learnt knowledge whether statically inputted or dynamically learnt. The power of big data computing is the ability to analyse big chunks of data in real-time without losing precious details from the incoming data.

RESEARCH METHOD

Following reseach methodologies are used throughout the research paper:

- Analyzing meaning of Information Retrieval System.
- Application areas.
- Different kind of monitored process.
- Several skills for to do data mining.
- What awaits us in the future?

RESULT

This investigation intended to give aspects of big data processing and machine learning with the feature set of anomaly detection. The paper includes current anomaly detection in real-time monitoring approaches as well as how machine learning capabilities enhance the process. One of the aspects stated in the paper is how big chunks of data processed in real-time without making the flow of information sluggish. Exploration of use cases let us determine the challenges related to the implementation and workflow of anomaly detection applications. The investigation reveals a framework for anomaly detection, which network infrastructure security systems, social

network platforms, autonomous vehicles, and IoT networks benefit from its capabilities. Additionally, this study will evaluate the performance metrics of the framework concerning efficiency and accuracy parameters of detection algorithms.

REFERENCES

1. R. A. Ariyaluran Habeeb, F. Nasaruddin, A. Gani, I. A. Targio Hashem, E. Ahmed, and M. Imran, "Real-time big data processing for anomaly detection: A Survey," *International Journal of Information Management*, vol. 45, pp. 289–307, Apr. 2019.
2. "Big Data Challenges And Issues: Review On Analytic Techniques," vol. 8, no. 3, p. 8, 2017.
3. M. Jain and C. Verma, "Adapting k-means for Clustering in Big Data," *IJCA*, vol. 101, no. 1, pp. 19–24, Sep. 2014.
4. M. K. Singh and D. K. G., Eds., *Effective Big Data Management and Opportunities for Implementation*: IGI Global, 2016.
5. S. Abbasi and B. Vaziri, "Clustering Algorithms in Big data," vol. 2, no. 9, p. 11.
6. Jun, S., Lee, S. J., & Ryu, J. B. (2015). A Divided Regression Analysis for Big Data. *International Journal of Software Engineering and Its Applications*, 9(5), 21-32.
7. Di Mauro, M., & Di Sarno, C. (2014). A framework for Internet data real-time processing: A machine-learning approach. Paper presented at the Security Technology (ICCST), 2014 International Carnahan Conference on.
8. Agarwal B., Mittal N., Hybrid Approach for Detection of Anomaly Network Traffic using Data Mining Techniques, *Procedia Technology*; 6; 2012; p. 996-1003.
9. Tsai C. F., Hsu Y. F., Lin C. Y., Lin W. Y., Intrusion detection by machine learning: A review; *Expert Systems with Applications*; 36(10); 2009; p. 11994-12000.

BLOCKCHAIN AND ITS COUNTER SECURITY THREATS

GULBİCHA ZAHİDOVA

Baku Engineering University
Engineering / Computer and Information Technologies
guabdullayeva@beu.edu.az
BAKU, AZERBAIJAN

ABSTRACT

Blockchain, the foundation of Bitcoin, has recently become one of the most popular technologies for creating and managing digital transactions. It serves as a stable book that allows operations to be performed in a centralized manner. This is a rapidly evolving technology; It could lead to a shift in thinking about digital transactions in many sectors, including the Internet, healthcare, energy, supply chains, manufacturing, cybersecurity and especially financial services. However, this emerging technology is still under development.

Despite the vast capabilities of blockchain, the issues of scalability, security and privacy, compatibility and management have not yet been thoroughly explored and resolved. Although some research has been done on the security and privacy of blockchain, there is no systematic review of the security of blockchain systems. In this thesis, he conducted a systematic study of security threats to blockchain systems and considered the existing vulnerabilities in Blockchain. These vulnerabilities lead to the implementation of various security threats for the normal operation of Blockchain platforms.

KEYWORDS:

blockchain, digital ledger, security and privacy, scalability, security threats.

INTRODUCTION

Blockchain is a distributed, decentralized database that simplifies the process of recording transactions on a business network. In other words, Blockchain is a distributed, operational database distributed to all nodes in the network. Each transaction in the public report is approved by a majority of network participants. It is almost impossible to delete or change records after the operation has been confirmed in the block and added to the blockchain.

Bitcoin is the first application of Blockchain, introduced in 2009. Bitcoin operates as a cryptographically secure electronic payment system using peer-to-peer (P2P) technology, or as a cryptocurrency and a bank without the authority of a trusted third party. The owner of Bitcoin can use it anywhere, anytime without the involvement of any centralized body. Since the introduction of Bitcoin, Blockchain has become a promising application, which has attracted the attention of both academics and the industry. The main reason for the interest in blockchain is the features that ensure security, anonymity and data integrity without the involvement of any third party in the management of the transaction.

Blockchain is an e-book that can be openly shared between different users and create a constant record of their transactions, each of which is timed and related to the previous one. Each digital record or transaction is called a block and allows an open or private user group to participate in the digital directory. Blockchain can only be updated by agreement between users on the network, and when new information is entered, that information can never be changed or deleted in the blockchain. Blockchain keeps a verified record of every transaction made on the system.

In terms of networking, Blockchain is distributed to the file system where users keep copies of the document and agree to the changes. The file consists of blocks, and each block contains a number of operations and basic information, a time stamp and the cryptographic signature (hash) of the previous block, the hash of the current block and other information. The hash of the previous block connects the current block to the previous block, and the next blocks will require the hash of the current block, so they are all chained together. If something in the block is changed, it can calculate the hash and find a different value as noted and will not accept the block. Thus, the hash of the previous block connects the entire system history to the current block, including the current block. Key Characteristics of blockchain; digital, distributed, decentralization, immutability, consensus, anonymity, traceable, smart contracts.

RESEARCH METHOD

Double-spending Security Threats: A double attack is an attack that the user repeatedly uses for the same cryptocurrency transaction, ie the money given is spent on more than one transaction. For example, Bob sends money to Alice to buy a product, and Alice then sends the product to Bob because the nodes always accept a longer queue as approved transactions, if Bob creates a longer queue that contains a reverse transaction with the cloud, the same login, Alice would be out of money and product. There are various double-spending attack vectors or various ways to perform a double spending attack, such as Race attack, Finney attack, Vector76 attack, Alternative history attack, 51% attack.

Race attack: Race attack happened when an attacker sends two conflicting transactions in rapid succession into the Bitcoin network. This type of attack is relatively easy to implement in PoW-based blockchains. Merchants who accepts a payment immediately with 55 “0/unconfirmed” are exposed to the transaction being reversed. Possible countermeasures: The three detection techniques are:

Listening period: In the “listening period”, the vendor associates a listening period with each received transaction, and it monitors all the receiving transactions during this period. The vendor only delivers the product, or provide the service, if he does not see any attempt of doublespending during the listening period. **Inserting observers:** If a seller enters a node or several nodes that he calls an "observer" that he controls within the Bitcoin network, he sends all transactions directly to the seller. This helps the seller to detect an attempt to double the cost per second by himself or by observers. **Forwarding double spending attempts:** This method is considered an effective countermeasure to combat double costs in fast Bitcoin payments. In this technique, Bitcoin network peers emit signals when they receive two more transactions that share a common login and different results.

Finney attack: The attacker drilled a transaction into a block in advance and spent the same amount of money before releasing the block to the social network to invalidate the deal. This is called the 58 Finney attack. The Finney attack is a fake double expense that requires the involvement of a miner after the block is mined. The enemy can only spend twice as much in the presence of oneconfirmation vendors. Possible countermeasure: Finney's attack can only be made against a certified seller. To prevent a Finney attack, the seller must wait a long time for approval before releasing the product or providing a service to the customer. Waiting for multiple confirmations will not prevent a growing attack, but will reduce the risk and make it harder for the attacker to spend the same amount of money over and over again.

Vector76 attack: Vector76 is also known as a confirmation attack, which uses a special mined block to carry out double-spending attacks on aggressive exchanges. It is a combination of a race attack and a Finney attack that even a confirmed operation can still be canceled. A vector76 attack is possible when a minor service such as a cryptocurrency exchange is running a node that receives direct (incoming) connections. Assuming that this node uses a static IP address, it will not be difficult to find the attacker's IP address. Possible countermeasure: The protective actions could be, waiting for multiconfirmation, no incoming connections, explicit outgoing connections to a well connected nodes, inserting observers in the network, notify the merchant about the ongoing double-spend.

Alternative history attack: The alternative history attack is still possible in case of multiple confirmations but requires high hash-rate and risk of significant expense in wasted electricity to the attacking miner. Possible countermeasure: The possible protective measures could be, no incoming connections, explicit outgoing connections to a well-connected nodes, inserting observers in the network, notify the merchant about the on-going double-spend.

CONCLUSION

Blockchain is extremely appraised and supported for its suburbanised infrastructure and peer-to-peer nature. However, several researches regarding the blockchain area unit is protected by Bitcoin. But blockchain is been applied to a range of fields way on the far side Bitcoin. Blockchain has shown its potential for remodeling ancient trade with its key characteristics: decentralization, persistency, anonymity and auditability. This paper, explores the depth of comprehensive survey on blockchain. We initially offer an outline of blockchain technologies together with blockchain design and key characteristics of blockchain. We then discuss the standard agreement algorithms employed in blockchain. Furthermore, we have listed some challenges and issues that may hinder blockchain development and summarize some existing approaches for finding these issues.

REFERENCES

1. S. Nakamoto: "Bitcoin: A peer-to-peer electronic cash system," 2008.
2. Apostolaki, Zohar, and Vanbever: "Bitcoin's Hijacking", 2017.
3. Gervais et al Retrieved: "Novel quantitative framework to analyze the security and performance implications of various consensus and network parameters of Proof of Work blockchains", 2018.
4. Ellervee, A: A reference model for Blockchain based distributed ledger technology, 2017.
5. Blockchains & distributed ledger technologies, 2018. <https://blockchainhub.net/blockchains-anddistributed-ledger-technologies-in-general/>. Bonneau, J.
6. Anwasha Tomar: "A comprehensive study of cryptocurrency systems", 2017.
7. Zibin Zheng: An Overview of Blockchain Technology: Architecture, Consensus, and Future Trends, 2017.

KIBER HÜCUMLAR

AYGÜN NƏBIYEVA

Bakı Mühəndislik Universiteti
Mühəndislik/İdarəetmədə İnformasiya Sistemləri
anebiyeva2@std.beu.edu.az
aygun.nebiyeva.an@gmail.com
XIRDALAN, AZƏRBAYCAN

XÜLASƏ

Kiber hücum-Kompüter və internet sahəsində ixtisaslaşmış şəxslərin bir hack qrupu yaradıb dövlət, polis, bank və şəxslərin kompüter sistemlərinə və hesablarına zərər vermə əməliyyatıdır. Kiber hücum sayəsində ələ keçirilən hesabdakı gizli məlumatlar ifşa oluna və ya çox mühüm məlumatlar silinə bilər. Boşluqların axtarılıb tapılması hakerlərin tez-tez istifadə etdikləri soxulcanlar, troyanlar və s. viruslar sayəsində olur. Hakerlər bəzi kibernetik hücumları şəxslərə, firma və ya daha böyük qurumlara etməklə kifayətlənməyib, hətta ölkələrarası hücumları da həyata keçirirlər. Kiber hücumların çox yüksək nöqtələrə çıxıb ölümlə sonlanan hücumları da məlum olan faktlar sırasındadır. Məsələn: Telefonla danışma əsnasında partlatma kimi kiber hücum hərəkətləri hadisənin ciddiliyini anlamaq üçün yetərli olar.

AÇAR SÖZLƏR:

Kiber hücumlar, sosial mühəndislik, təhlükəsizlik, təhdid, İOT cihazları

GİRİŞ

Kiber hücum normal həyatdakı zorakılığın virtual məkana köçürülmüş halıdır. Şüurlu bir şəkildə həmin insana qarşı tətbiq olunmuş bu hücum onu təcavüz, təhdid, və şantajlarla üz-üzə qoymaqladır. Kiber hücumun iki forması mövcuddur. Birincisində o insanın şifrəsi ələ keçirilir, onun veb saytına qarşı hücumlar tərtib olunur, virus daşıyıcı və spam tərkibli mesajlar göndərilərək hücumlar tətbiq olunur. İkincisi isə bundan dahada təhlükəlidir. Burada tamamilə o nəfəri alçaltmaq, təhqir etmək, onu çətin vəziyyətdə qoymaq üçün psixoloji hücumlar göstərilir. Kiber hücumlara daha çox uşaqlar və gənclər məruz qalmaqdadır. Çünki onlar virtual məkanda daha çox olurlar və yetkinlər qədər tədbirli ola bilmirlər.

TƏDQIQAT METODU

Kibercinayətkarlıq bir sıra spektrlər arasında dəyişir. Bir məqamda, rəqəmsal depolarda saxlanılan məlumatların bütövlüyünə və qanunsuz olaraq əldə edilən rəqəmsal məlumatların firma və ya fərdi şantaj etmək üçün istifadə edilməsi kimi şəxsi və ya korporativ məxfiliyin əsas pozuntularını ehtiva edən cinayətlərdir. Spektrin digər sonunda İnternetin faktiki fəaliyyətini pozmağa cəhd göstərən cinayətlərdir.[1]. Kiber hücumlar hər iki ölçülü şirkətin yanında tək fərdlər üçün daha çox gündəlik həqiqətə çevrilir, lakin hələ də kiber-cinayətkarlığa dair universal məlumatlar çox azdır. M. Uma və G. Padmavathi məlumat təhlükəsizliyini müdafiə etməyə çalışarkən maneə yarada biləcək müxtəlif növ hücumlar, xüsusiyyətlər və mümkün nəticələr barədə ümumi bir ümumi anlaşma olmadığını vurğulayırlar.[2]

Təhlükəsizliyin təmin edilməsi cihazların və cihazların xaricindən icazəsiz daxil olmağından və cihazlardan qorunmasını nəzərdə tutur. Təhlükəsizliyin həm keçid, istərsə də saxlanılmasında xidmətlərin, donanma ehtiyatlarının, məlumatların və məlumatların qorunması lazımdır. Bu bölmədə üç əsas problemi müəyyən etdik: data konfigurasiya, gizlilik və güvən.[3]. Kiber təhlükəsizliyə aid hadisələr, öz bazarında tez-tez və təşkilatların nüfuzuna zidd olaraq artmaqda olan istifadəçilər və təşkilatlar, hücumçuların vurma niyyətini dayandırmaq üçün kifayət qədər müdafiə etməmişlər.[4]. Literatürün nəticəsi olaraq biz kibertəhlükəsizliyin maddi perspektivlərini təmin etdiyimiz kibertəhlükəsizliyin bu anlayışını seçdik: 1. "Kiber təhlükəsizliyin əksəriyyəti, ziyan çəkənləri aşkar etmək və aradan qaldırmaq üçün istifadə edilən müdafiə üsullarından ibarətdir" (Kemmerer, 2003) 2. "Cybersecurity kompüter şəbəkələrinin və

onların içindəki məlumatların nüfuzdan və zərərli zərərdən və ya nüfuzdan qorunmasını nəzərdə tutur" (Lewis, 2006). "Cyber Security, proqram təminatı, kompüter və şəbəkələrə maliyyə hücum riskinin azaldılmasını nəzərdə tutur. Bu, fasilələri aşkarlamaq, virus istifadələrini dayandırmaq, zərərli girişin qarşısını almaq, autentifikasiyanı tətbiq etmək, şifrəli kommunikasiyalara imkan vermək və s." (Amoroso, 2006) .[5]. Virus aldatmasının minimuma endirilməsi Virus aşkarlama proqramları və tətbiqləri agentliklərdə tətbiq oluna bilər Bütün qurumlar, şəbəkələrində mövcud proqram təminatlarının virus fayllarının tətbiqi və ya yayılması qarşısını almaq üçün məsuliyyət daşıyırlar və məlumat faylları üzərində tez-tez yedekləmə aparır disket və ya CDROM kimi yazardan qorunan proqram media istifadə edərək, proqramın qaynağını bütün CD və ya evdən və ya digər xaricdən gətirilən digər məlumatları quraşdırmadan əvvəl təsdiqləyir.[6].

Sosial mühəndislik, həmçinin insan qəsbkarlığı kimi tanınan, işçilərin və istehlakçıların öz etimadnamələrini açıqlamağa və sonra şəbəkələrə və ya hesablara giriş əldə etmək üçün istifadə etməklə onları aldatma sənətidir. Bu bir hackerın aldatma və ya insanların inam meylini manipulyasiya etməsi, korporativ olması və ya sadəcə araşdırma və maraqlı olmaq arzusuna uyğundur. İT təhlükəsizliyi sistemləri hakerlərdən qoruya bilmir.[7].

Problemlər

1. IOT cihazlarına olan hücumların qarşısını necə almaq olar?
2. Sosial mühəndislik, təhdidlər və onların xüsusiyyətlərini hansılardır?
3. Kiber hücumları necə aradan qaldırmaq olar?

Həllər

1. IOT cihazlarına olan hücumların qarşısını necə almaq olar?

Effektiv IOT təhlükəsizliyinin həyata keçirilməsində uğur qazanmaq üçün biz əsas təhlükəsizliyin hədəflərindən asılı olaraq aşağıdakılardan qorunmalıyıq. İqtisadiyyatın ekspansional artımı daha çox təhlükəsizlik və fərdiləşdirməyə gətirib çıxardı. Bu cür risklər, hakerlər tərəfindən yaranan və sistem resurslarının düzgün istifadə edilməməsindən yaranan cihaz zəifliklərinə aiddir. IoT ehtiyacını asan və təhlükəsiz istifadəni təmin etmək üçün qurulmalıdır. İstehlakçılar, mənfəətindən istifadə etmək və təhlükəsizlik və gizlilik risklərini aradan qaldırmaq üçün İKT-ni tam əhatə etməyi düşünürlər. IoT cihazlarının və xidmətlərinin əksəriyyəti əvvəllər müzakirə edilən bir sıra ümumi təhdidlərə məruz qalırlar, məsələn, viruslar və xidmətdən imtina. Bu cür təhlükələrin qarşısını almaq üçün sadə addımlar atmaq və sistemli funksiyalarla məşğul olmaq düzgün deyil; Beləliklə, güclü prosedurlarla dəstəklənən düzgün siyasətin həyata keçirilməsini təmin etmək lazımdır. Təhlükəsizlik inkişafı prosesləri sistemin aktivlərinin hərtərəfli başa düşülməsini tələb edir, sonra müxtəlif zəifliklərin və mövcud təhlükələrin müəyyən edilməsi tələb olunur. Sistem aktivlərinin nə olduğunu müəyyən etmək lazımdır

2. Sosial mühəndislik, təhdidlər və onların xüsusiyyətlərini hansılardır?

Hackerlar, sosial mühəndislik hücumlarında getdikcə daha mürəkkəb və təcrübəli olurlar. Sosial mühəndislik - insanlarla qarşılıqlı əlaqədə olaraq onlardan məlumat toplamaqdır. Bu növün əsas amillərindən biri saxta profillərdən (başqa adla açılmış və ya hər hansı bir saxta şirkət, kampaniya və s.), virtual dostluq və tanışlıqdan istifadə edib sizi aldatmaqdır. Əsas məqsədi tanışlıq, virtual dostluq və ya hər hansı digər etibar qazanmış mənbədən sui-istifadə etməklə məlumat yığmaqdır.

Bu təhlükədən qorunmaq üçün öz şəxsi məlumatlarınızı kənar şəxsə ötürməyin. Kimə ötürdüyünüzdən əmin olun. Toplanan məlumatlar sizin şifrələrinizin, məxfi suallarınızın tapılmasını asanlaşdırır.

Bədniyyət şəxs (haker və s.) və ya sizin etibarınızı qazanmış virtual-dostunuz sizi müxtəlif saytlara yönləndirə və orada qeydiyyatdan keçməyinizi istəyə bilər. Bu halda yönləndirilən saytın adına xüsusi diqqət yetirin, çünki hətta bir hərf dəyişməklə saxta sayt yaradıla bilər. (məs: www.facebook.com saytı əvəzinə sizi özünün idarə etdiyi www.facabook.com və saytına yönləndirə, daha sonra şifrə yazıb daxil olduğunuz halda şifrəni oğurlaya bilər). Həmin şəxs sizə

maraq dairənizdə olan şəkil, musiqi, video göndərə bilər və bu vasitə ilə zərər verən proqramları yoluxdura bilər.

3. Kiber hücumları necə aradan qaldırmaq olar?

Aşağıdakı siyahıda şəxsi məlumatı təhlükəsiz şəkildə bölüşmək üçün bir sıra məsləhətlər var:

- Saxta e-poçt mesajlarına diqqət yetirin.
- Şəxsi məlumat tələb edən e-poçt mesajlarına cavab verməyin.
- Şəxsi məlumatları oğurlamaqda istifadə edilən saxta Web saytlarından kənarlaşdırın.
- Veb saytlarda və proqram təminatı üzrə gizlilik siyasətinə diqqət yetirin.
- E-poçt ünvanınızı mühafizə edin.

NƏTİCƏ

Sürətli texnoloji inkişaflarla həyatımız daha rəqəmsal hala çevrilir. Kiber cinayət kimi adlandırılan yeni bir sıra qlobal narahatlıq yaradan bəzi təhdidlər var. Kiber cinayətlər bununla qanunsuz olaraq əldə edilən məlumatlar və oğurluqlar, qurğulara girmək və fırıldaqçılıq kimi bir çox formada, bütün istifadəçilər arasında böyük narahatlıq yaradır. Bu yazıda, son günlərdə meydana gələn son hadisələrin nəzərə alınması və özünü qorumaq üçün həll təklifləri nəzərə alınmaqla kiber cinayətlərin təsirləri ilə tanış olmaq əhəmiyyətini müəyyənləşdirir. Bu yazıda bu cinayət fəaliyyətlərində narahatlıq doğuran artımla mübarizə üçün hazırkı həllər nəzərdən keçirilir. Bir neçə nümunə işi müzakirə edilmiş və gələcək kibertəhlükəsizlik üçün təklif olunan yeniliklər təklif edilmişdir.

ƏDƏBİYYAT SIYAHISI

- [1] Ammar Yassir and Smitha Nayak, "Cybercrime: A threat to Network Security", IJCSNS International Journal of Computer Science and Network Security, VOL.12 No.2, February 2012
- [2] H. Choi, H. Lee, H. Lee, and H. Kim (2007) "Botnet Detection by Monitoring Group Activities in DNS Traffic, " in Proc. 7th IEEE International Conference on Computer and Information Technology (CIT 2007) pp.715-720.
- [3] Cybersecurity Strategy of the European Union: An Open, Safe and Secure Cyberspace. JOIN(2013) 1 final, Brussels, 2013
- [4] Lopez, R. Roman, and C. Alcaraz, "Analysis of security threats requirements, technologies and standards in wireless sensor networks in Foundations of Security Analysis and Design V. Springer, 2009, pp. 289–338
- [5] Declaration of Principles of International Law Concerning Friendly Relations and Cooperation among States in Accordance with the Charter of the United Nations. Resolution adopted by the General Assembly on October 24, 1970, Res. 2625 (XXV).
- [6] Maan PS, Sharma M. Social engineering: a partial technical attack. International Journal of Computer Science Issues. 2012; 9(2):557-9
- [7] Kshetri, Nir (2005) "Pattern of global cyber war and crime: A conceptual framework, " Journal of International Management, Elsevier, vol. 11(4)
- [8] Er. Harpreet Singh Dalla and Ms. Geeta, "Cyber Crime A Threat to Persons, Property, Government and Societies", International Journal of Advanced Research in Computer Science and Software Engineering, Volume 3, Issue 5, May 2013

INFORMASIYA TƏHLÜKƏSİZLİYİNİN TƏMİN OLUNMASI MƏSƏLƏLƏRİ

AYTAC ŞIXIYEVA

Bakı Mühəndislik Universiteti

Mühəndislik fakültəsi

Aytaj.shikhiyeva@gmail.com

Sumqayıt/Azərbaycan

XÜLASƏ

Müasir dövrdə informasiyanın təhlükəsizliyinin pozulması halları və bununla əlaqədar cinayətlərin siyahısı o qədər genişdir ki, onlarla əlaqəli riskləri qiymətləndirmək və bunun qarşısını almaq üçün tədbirlər hazırlamaq üçün elmi sistemləşdirmə və xüsusi araşdırma tələb olunur. Təşkilatlarda istifadəçilərin məlumat təhlükəsizliyi siyasətlərinə uyğunlaşması, informasiya təhlükəsizliyi hadisələrini ən aza endirmək üçün çox önəmlidir. İşdə İnternet

istifadəçilərinin informasiya təhlükəsizliyini təmin etmək üçün mümkün metodlar analiz edilmişdir. İnternetdə həyata keçirilən əsas xidmətlər, həmçinin destruktiv amillər və onların dağıdıcı təsiri nəzərdən keçirilmişdir. Şirkət daxili və xarici təhlükə və hücum mənbələrinin səbəbləri nəzərdən keçirilmişdir. Həmçinin təhlükəsizliyi təmin edən qrupların məsul olduğu məsələlər qeyd edilmişdir.

AÇAR SÖZLƏR: informasiyanın təhlükəsizliyi, kriptonaliz, viruslar, hücumlar, daxildən təhdidlər, xaricdən təhdidlər

GİRİŞ

Hazırkı iqtisadi problemlərin artan təzyiqi, işçilərin motivasiyasına təsir edəcək bir çox amilləri ortaya qoymaqladır. İdarəçilər xərcləri azaltmaq, satış və gəliri artırmaq, eyni zamanda borc dərəcələri, balans hesabatları və gəlirlərini yaxşılaşdırmaq məcburiyyətindədir. Nəticədə əksər təşkilatlar, indi, bir nəsilə görülməyən bir ölçüdə “işçi sayı” baxımından çətinliklərə məruz qalmaqdadır, bənzər şəkildə bir çox insan ödənişsiz məzuniyyət və ya maaşda kəsintilər ilə qarşı-qarşıyadır. Bu, uzun müddət təşkilatda fəaliyyət göstərən işçilərin etibar və sədaqət gözləntilərinə təsir etməkdədir və eyni zamanda başqa məqsədlərə yönəltməyə məcbur etməkdədir. Üst rəhbərlik və təhlükəsizlik qrup üzvləri bu məsələ ilə birbaşa əlaqəlidir. Təhlükəsizliyi təmin etmək və həyata keçirmək üçün müxtəlif şifrələmə metodları, statik və dinamik biometrik tanıma üsulları, firewallar, müxtəlif funksiyalı proqram təminatı kimi texnologiyalar istifadə edilməkdədir. İnformasiya cəmiyyətinin inkişafı, geniş fürsətlər yaratmaqla yanaşı, həm də informasiya və rabitə sistemlərinin istifadəsi üçün müəyyən olunmuş rejimlərin pozulması cəhdlərinə, zərərli proqramların yayılması nəticəsində təhlükələrin artmasına səbəb olur. Kompüter cinayətləri şirkətlərin maliyyə itkilərinə səbəb olur. Bu itkilərin əsas səbəbləri:

- Kompüter virusları
- Şirkətdaxili hücumlar
- Xarici hücumlar
- Diqqətsizlik səhvləri
- Sənaye casusluğu

Bu baxımdan informasiya təhlükəsizliyinin təminatı problemi və hər şeydən əvvəl məlumatların etibarlı qorunması (icazəsiz daxilolma yolları vasitəsilə təhrif və ya məhv edilməsi barədə xəbərdarlıq, üçüncü tərəflərə icazəsiz məlumatları ötürmə, zərərli mənimsəmə və yanlış məqsədlər üçün istifadə) məsələləri çox aktualdır.

İnformasiya təhlükəsizliyinin təminatı problemi aktual olmasına böyük miqdarda ucuz fərdi kompüterlər və onların əsasında qurulmuş lokal və global kompüter şəbəkələrinin, yerli və kütləvi informasiya proseslərinin kompüterləşdirilməsinin, yüksək effektivliyə malik yaradılması kəşfiyyat və informasiya sistemlərinin yaradılmasının təsiri böyükdür.

İnformasiyanın etibarlı qorunması üçün ilk növbədə aşağıdakı vəzifələrin ümumi həlli lazımdır:

- məlumatların qorunması və dövlət, idarəçilik, regional və obyekt səviyyəsində idarə edilməsi üzrə praktik işin təşkili;

- mövcud problemin və bütün aspektlərinin tədqiqatı;
- qorunma vasitələrinin inkişafı, istehsalı və paylanması;
- məlumatları qorumaq üçün kadr hazırlığı.

İnformasiya təhlükəsizliyi sistemlərini yaradarkən əsasən aşağıdakılar nəzərə alınmalıdır:

- Hücumların xarakteri haqda ilkin məlumatların tam olmaması və qeyri-müəyyənlik;
- Çox sayda xüsusi göstəricilərin nəzərə alınması ilə əlaqədar olaraq çoxmeyarlılıq məsələsi;

- Mühafizə sistemlərinin yaradılması və həyata keçirilməsi zamanı həm kəmiyyət, həm də keyfiyyət göstəriciləri;

- Klassik optimallaşdırma metodlarını tətbiq etməyin mümkünsüzlüyü

Xarici şəbəkə və web tətbiqləri dəyərləndirmələri müqayisə edildikdə, yerində təhlükəsizlik dəyərləndirmələri bir qrupa daha artıq dəyər təmin etmə niyyətindədir. Yerində təhlükəsizlik dəyərləndirmələri, təhlükəsizlik qrupunun daha geniş bir sahəni gözdən keçirməsinə və daha çox detallar verməsinə imkan verir. Bu qrup tərəfindən gözdən keçirilə biləcək sahələrdən bir neçəsi aşağıdakılardır:

- Daxilolma nəzarətləri
- Ehtiyat nüsxələr
- İş davamlılığı
- Uyğunluqlar
- Elektronik Ticarət
- Şifrələmə
- Hücumları təsbit etmə və tədbir görmə(hadisələri raporlama, hadisələrinin idarəedilməsi)
- Loglama və izləmə sistemləri
- Zərərli kod
- Cihazlara daxil olan mühitlərə nəzarət
- Mobil cihazlar (dizüstü kompüterlər, tabletlər, ağıllı telefonlar)
- Şəbəkənin idarəedilməsi
- Şəbəkə əməliyyatlarının sənədləşdirilməsi
- Yamaların idarəedilməsi
- Fiziki təhlükəsizlik (məlumat mərkəzləri, server otaqları, kabel rəfləri, mobil cihazlar)
- Siyasət və prosedurlar
- Təhlükəsizlik maarifləndirmələri
- Saxlama sistemləri
- Sistem planlama və qəbul etmələri
- Sistem təkmilləşdirmə və baxım
- Müştərilər
- Üçüncü tərəf xidmət təminediciləri (konsultantlar, satıcılar, bulud xidmət təminediciləri)
- Məlumat ötürmələri
- Virtuallaşdırma
- Simsiz şəbəkələr

Beləliklə, təhlükəsizliyin təmin edilməsi problemini həll etmək üçün problemin özü, tədqiqatın mahiyyəti, həll ediləcək vəzifələr, məqsədə çatmaq mümkün taktika və strategiyalar əsaslı şəkildə müəyyən olunmalıdır.

TƏDQIQAT METODU

İşdə informasiya təhlükəsizliyi sistemlərinin inkişaf tarixi, digər elm və texnologiya sahələri ilə əlaqələri nəzərdən keçirilmiş, əsas anlayışları təqdim olunmuş, təşkili prinsipləri və tələbləri əsaslandırılmışdır.

Firewall idarə olunması, şifrələrin idarəetmə siyasəti, habelə təhlükəsizlik hadisələrinin həlli və proqramların idxalına nəzarət məsələləri öyrənilmişdir. İşçilərin Şirkətdaxili və xarici motivasiyaları nəzərdən keçirilmişdir.

NƏTİCƏ

Günümüzdə təhlükəsizliyin təmin olunması ilə bağlı seminarlar və məlumatlandırıcı təlimlər kimi müxtəlif nəzarət tədbirləri reallaşdırılır. Lakin cari vəziyyət və tədqiqatların nəticəsi onu göstərir ki, əksər fəaliyyət göstərən şirkət və təşkilatların biznes dəyərlərinə daha çox önəm verilməsi, maliyyə ayrılması bugün daha aktualdır, lakin İT və informasiya təhlükəsizliyinə təkə İT əməkdaşlarını deyil, həmçinin qeyri-İT əməkdaşlarını da düşünürəkdən və ən əsası biznes xidmətlərinin davamlı dəyişikliklər səbəbindən dayanmamasını təmin etmək üçün müəyyən addımlar atmalıdır. Təşkilatlar məlumatlarının təhlükəsizliyi ilə bağlı təlimlərlə təkə İT heyətini deyil, bütün çalışan işçi heyətini mütəmadi məlumatlandırılmalıdır. İnformasiyanın vaxtında əldə

edilməsi problemlərini, həmçinin elmi müəssisə və təşkilatlar arasında məlumatın vaxtında mübadiləsinin təmin olunmasını həll etmək üçün ümumi istifadəyə verilmiş abonent məntəqəli informasiya hesablama sistemlərinin təşkil olunmalıdır. Bu zaman informasiya təhlükəsizliyini təmin etmək missiyası çətinidir, bir çox hallarda qeyri-mümkündür, lakin həmişə vacibdir. İşdə kriptografik məlumatların qorunması məsələləri araşdırılmış, əsas anlayışlar və tərifləri təqdim edilmiş, istifadə olunan şifrələrin alqoritmləri nəzərdən keçirilərək müqayisə edilmişdir.

ƏDƏBİYYAT SIYAHISI

1. Соколов А. В., Степанюк О. М. Защита от компьютерного терроризма. Справочное пособие. - СПб.: БХВ - Петербург, Арлит, 2002.- 496с.:ил.
2. Анин Б. Ю. Защита компьютерной информации. – СПб.: "БHV-Санкт-Петербург" - 2000, 384 стр
3. В. Schneier, "Attack trees: Modeling security threats," Dr. Dobbs Journal, December 1999.
4. Gorodetski V., Kotenko I. Attacks against Computer Network: Formal Grammar-based Framework and Simulation Tool. Lecture Notes in Computer Science, vol. 2516. <http://www.springerlink.com/index/P74E2CPBPTT38N7X.pdf>.
5. Котенко И.В., Степашкин М.В., Богданов В.С. Интеллектуальная система анализа защищенности компьютерных сетей. <http://www.positif.org/docs/SPIIRAS-NCAr06-Stepashkin.pdf>.
6. Carl Colwill, "Human factors in information security", Information Security Technical Report 2009,186-196.
7. James Kelton, Information Security Consulting, <http://dx.doi.org/10.1016/B978-0-12-398500-2.00013-8> ,Security Consulting © 2013 Elsevier Inc.

ULTRA-LOW LATENCY INTERNET SERVICES

LALA MAMMADOVA, BABEK ABBASOV

Baku Engineering University
Engineering Department
l.memmedova7@std.beu.edu.az, babbasov@beu.edu.az
XIRDALAN, AZERBAIJAN XIRDALAN, AZERBAIJAN

ABSTRACT

Since 1950s to the now the Internet is a remarkably complex technical system built on the creative contributions of scientists around the world. As tools for meeting a range of human needs the Internet and other networks have been used and advertised by governments, researchers, educators, and individuals. Such as congestion and a scarcity of network addresses, social dilemmas, including malicious, illegal activities, persistent digital divides based on income, location, age, gender and education problems are continued demand creative or imaginative solutions by scientists, policy makers and citizens. And what is ultra-low latency ? For this question we can say that ultra-low latency describes a computer network that is optimized to process a very high volume of data packets with an extraordinarily low tolerance for delay (latency). These networks are designed to help real-time access and response to quickly changing data.

Keywords: **ULTRA-LOW LATENCY, INTERNET LATENCY, VIRTUALIZATION, INTERNET SERVICES, BANDWIDTH DELAY, LOW LATENCY INTERNET SERVICES.**

INTRODUCTION

Actually, in this article I want to explore negative impacts on the latency of internet services and how we can solve. The end to end latency can be divided two portions: network and application delay/latency. Network delay considers two portions like propagation and processing delay. Propagation delay may be a significant portion of the end to end latency but this is becoming comparable to the processing delay and application delay because of the increase a number of data centers per region and the recent enhancements in networking, such as: wide deployment of fiber infrastructure, transition toward using 100 Gbps connections and switches in data centers and the expected latency reductions in the next generation of mobile communication.

To optimize both, I mean processing and application delay is so important in order to realize low-latency internet services. Software and Hardware have limitations, that's why processing packets within this time is an arduous task. And for example, a server can receive 64 Gb packets at a link speed of 100 Gbps has only 5.12 ps to process the packet before the packet arrives, which constitutes small-time budget. Therefore, we can say that the faster link speed doesn't necessarily lead to low-latency internet services [1].

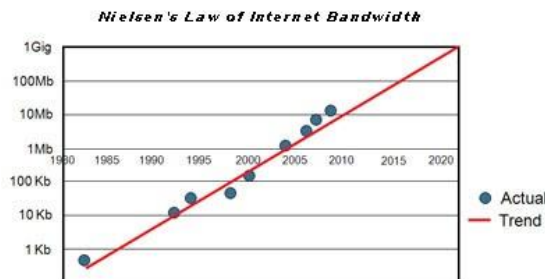

Figure 3.1. Nielsen's Law of Internet Bandwidth

Nielsen's law of internet bandwidth states shows us that internet connection speeds have been increasing 50 percent for each year in the last forty years. We can realize low-latency internet services by optimizing the network function virtualization (NFV) service chains. Budget is accumulating to nanoseconds, while optimizing hardware and software, it is urgent to take into account every nanosecond. To employ low-level optimization techniques can be split into two objectives: From existing hardware in order to get maximum performance with finding opportunities to optimize the computer system and apply the opportunities to optimize the performance of time-critical NFV services chains in order to realize low-latency internet services.

Fig. 3.2a and Fig. 3.2b show these trends for Ethernet speed and processor evolutions correctly. Therefore despite the fact that the number of transistors is still increasing and if we see the red line in Fig. 3.2b then we can see the performance of singlethreaded applications is largely saturated. That's why it is increasingly difficult for processing elements to keep up with the growth in link speeds.[2]

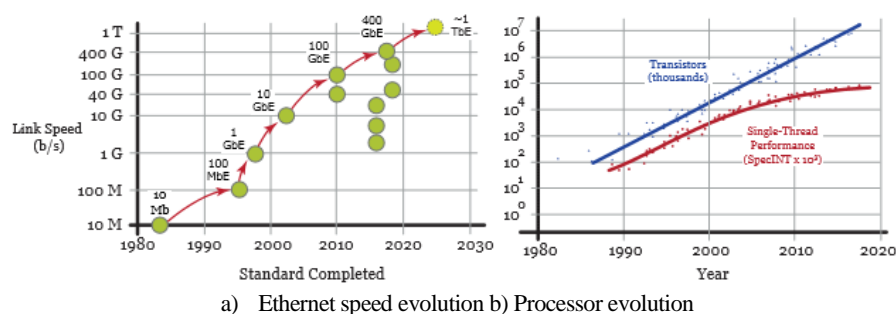

Figure 3.2. Gap between processing aptitude and link speed growth.

Network Function Virtualization (NFV) and Software Defined Networking (SDN) cannot reduce the latency functionality by themselves alone, but they are the premise of some algorithms that help get low latency, so we also study them together as an enabling technique.

NFV can virtualize the network functions (node functions) into building blocks that can connect, or chain together, to create communication services. The system can change flexibly by employing different NFV blocks with the necessary hardware support. For instance, different asynchronous wave forms can be generated by connecting different filters and modulation schemes, which affects the transmission time (T_t) [3]. NFV is generally working together with SDN, though can act alone too. SDN separates the control plane and data plane, promoting centralized network control and the ability to program the network. SDN may be used to

implement and control the NFV infrastructure by combining and tuning parameters of multiple NFV blocks, such as to enable flexible configuration of the virtual network slices for different latency priorities. SDN and NFV can have an ample effect on various latency components by tuning the parameters of different NFV blocks, which further virtualize different techniques and affects various latency components.[4] On the other hand, SDN will present overheads from the control plane and flow setup latency as it is run based. To increase the processing latency (T_{pr}) compared to the pure hardware operation software based NFV also tends and the effect of these on the latency performance may be carefully managed and minimized. The ETSI NFV architecture deeds as a reference standard, whose performance and security have been well studied and proposes a 5G architecture for low-latency and secure applications based on ETSI NFV architecture. By flexibly allocating different resources based on different traffic load and requirements including latency to get low latency with shared resources, the architecture applies the scalability enabled by SDN and NFV to perform on-demand caching and switching, which may guarantee low medium access latency (T_a), routing latency (T_r), and queuing latency (T_q). Moreover, it also proposes to use a smart network interface card for reducing processing latency (T_{pr}) caused by NFV. With the capabilities of NFV and SDN a backbone network that supplies high-performance connectivity in Japan is equipped [5].

CONCLUSION

The NFV orchestrator establishes virtual network appliances, such as virtual routers, virtual firewalls, and virtual load balancers. SDN enables users to create connections with specified bandwidth and demand, which flexibly scale up or down the virtual network appliances. In this way, SDN affects all the delay components whose parameters have been dynamically tuned, such as transmission time (T_t), medium access latency (T_a) and routing latency (T_r). By this way the latency will be reduced by 20% compared to the previous version network, and the auto-healing time of a virtual network functions also will drop to 30 s from 6 min from the previous version.

REFERENCES

1. [1] Realizing Low-Latency Internet Services via Low-Level Optimization of NFV Service Chains, ALIREZA FARSHIN, Licentiate Thesis in Information and Communication Technology School of Electrical Engineering and Computer Science KTH Royal Institute of Technology Stockholm, Sweden 2019.
2. [2] Network Latency Estimation Leveraging Network Path Classification, KHALID OMER MAHGOUB SAIED, Master of Science Thesis, Communication Systems School of Information and Communication Technology KTH Royal Institute of Technology Stockholm, Sweden May 2018.
3. [3] A Low-Latency NFV Infrastructure for Performance-Critical Applications, Thomas Long, 2017
4. [4] Kharel B., Ultra reliable low latency communication in mtc network. Department of Communications Engineering, 2018.
5. [5] Issues and Challenges Facing Low Latency in Tactile Internet, Tara Ali Yahiya, Pinar Kirci, 23 May 2019.

MECHANICAL ENGINEERING

ABOUT INNOVATIVE STUDY OF EFFECTIVENESS OF RENEWABLE ENERGY SOURCES

HASANOV SEYMUR LATIF

Ganja Branch of Azerbaijan National Academy of Sciences

s.hasan.11@mail.ru

GANJA, AZERBAIJAN

ABSTRACT

Azerbaijan has renewable natural resources, favorable for its energy-efficient potential, according to the amount of sunny and windy days. In recent years, countries of the world have been trying to attract new energy sources (wind, sun, biogas, waves, drainage, and non-conventional energy sources such as hydrological energy of small rivers) in their fuel-energy balance. In this article was given total information about innovative basis of research renewable energy potential of the Azerbaijan Republic on climatic changes based on scientific comparative research of the world experience, also on information, by the State Program on the use of alternative and renewable energy sources materials.

KEY WORDS: innovative research, renewable resources, energy-efficient potential, non-traditional technology

INTRODUCTION

Azerbaijan has renewable natural resources, favorable for its energy-efficient potential, according to the amount of sunny and windy days. The State Program on the Use of Alternative and Renewable Energy Sources in the Republic of Azerbaijan was approved by the Decree of the President of the Republic of Azerbaijan of 21 October 2004, with the Decree of 16 July 2009 to speed up the consistent and effective implementation of the issues arising from the Program. The State Agency for Alternative and Renewable Energy Sources has been established within the Ministry of Industry and Energy. This once again demonstrates that alternative energy opportunities are in the focus of our state and that the transition to renewable energy is economically and ecologically efficient. It is important for Azerbaijan, a country of oil and gas, to join the global community in solving global problems. The use of renewable and ecological energy sources, along with saving large quantities of fuel burned at thermal power plants, also significantly reduces the amount of harmful emissions into the environment and the use of alternative energy sources by using the country's natural potential paves the way for progressive changes in the future development directions of the electric power industry. Azerbaijan has favorable opportunities and renewable natural resources in terms of its inexhaustible energy potential. The use of alternative energy sources is more promising in areas where this potential is high and that traditional fuel resources are lacking [1, p. 36-42].

Alternative energy sources with an untapped energy source have already been installed in the "Ecological Park" project implemented by SOCAR in Gala. Solar panels with a total capacity of 20 kWh and wind power generators with a capacity of 40kWt have been installed in the park to compensate for some of the energy supply in the park by alternative wind and solar energy. The main purpose of using alternative energy sources at Ecological Park is to attract public attention to this energy. Thus, wide use of ecologically clean alternative sources of energy, with a special role in compliance with the principle of "zero waste" in accordance with SOCAR's "Environmental Policy" document, reducing the amount of harmful emissions into the environment and saving large quantities of natural fuel resources. One of the main indicators that characterize the DPI is the indicator of energy production and consumption in the country. These indicators include general information on energy generation and consumption per capita, most important and most

important of which are renewable, non-depleting alternative energy (traditional energy sources - wood, sun, wind, underground thermal waters, energy generated during laying and laying of water, biogas, alcohol and vegetable oils taken from plants, etc.) [3].

The use of renewable energy in the world differs greatly from one another. The share of non-renewable energy in the United States is 3.6%, in Australia - 3.7%, in France - 4.7%, in Canada - 4.6%, in Finland - 6.2%. In Azerbaijan, especially in Absheron, the number of sunny and windy days, as well as the wind copy are very satisfactory for alternative energy production, so should be widely used. Taking this into consideration, a special state program on alternative energy production is being developed and implemented at Absheron Peninsula and its vicinity. In developed countries, thermal waters are used as a major alternative source of energy. This effective method should be widely used in our country as a large source of thermal waters. Having both the necessary conditions and strong personnel potential for the provision of our country with solar, wind, thermal waters and watercourses, provides an important guarantee for the wider use of these energy carriers in our country.

Azerbaijan has recently joined a number of conventions and agreements that have great importance. Conventions are of great importance. These conventions are dedicated to issues of national, regional and global significance. From this point of view, the programs and projects implemented to prevent and reduce the number of low-water birds in the Caspian Sea, the smallest living in the world, and the decline in the number of valuable fish species are of great importance. Among the existing international standards for environmental management and protection, it is now the driving force that is most primitive. In accordance with this standard, every organization operating in all spheres must continually ensure its application by preparing "Environmental Management System". This document is a very important document for every organization that covers a wide range of environmental policies, planning, forecasting, goals and tasks, analysis of types of activities and governance, relevant outputs and meeting modern environmental requirements. In recent years, numerous studies have been conducted to explore the potential for renewable energy in Azerbaijan. The potential utilization of renewable energy sources in Azerbaijan based on the technical data presented in various reports is as follows [4, 1297-1301].

APPLIED SIGNIFICANCE OF RESEARCH

Given the above, classic traditional energy used in industry, agriculture and transport should be abandoned and environmentally friendly, use of energy resources. This is the fateful question of humanity and the most important demand of the time, and there is no other alternative. This vital issue is of paramount importance both to the UN and to other influential international organizations. Refusal from traditional fuels and their transfer to alternative types of energy, serves to improve the ecological situation, ensure human health and prevent environmental pollution, minimize carbon, sulfur and nitrogen contamination in the atmosphere. The main purpose of the transition to alternative energy is to prevent humanity from facing ecological disasters and to protect our planet from severe crises and natural disasters. Otherwise, mankind will be threatened by two ways - to live, to survive, or to destroy.

As the main indicator of the Human Development Outlook, the environmental situation, energy resources, their biosphere and ecologically harmless to human health are taken into account. Greater importance is given to ecologically clean and pure energy resources. Energy resources are a key indicator of the country's economic development and are part of the state policy. It is forecasted that energy consumption will be 15 times higher than in the previous one in 2050 and 80% of the Earth's existing energy resources. Thermal power stations, which are considered to be a good source of energy in all the countries of the world, but ecologically dangerous, have had a negative impact on the ecological situation of our planet. Each kilowatt creates an atmosphere of 30 kilograms of sulfur dioxide per day, 3 kg of carbon dioxide and 2,4 t

of ash, contaminating the atmosphere, damaging the ozone layer, creating a heat effect, and breaking heat exchange between the Earth's atmosphere and the atmosphere, generates global climate volatility causing severe environmental consequences [2, p. 1539-1541].

Solar energy recently, helio-energy (solar energy) is considered to be a very promising method in developed countries of the world (USA, Japan, Turkey, England, France, Germany, Russia, etc.). This type of energy is used in all areas of the Earth, is environmentally safe, endless and inexhaustible, has no negative impact on the environment, it does not cause difficulties to convert it to thermal energy by direct absorption and absorption with semiconductor photovoltaic modifiers. Establishing power plants with a capacity of up to 3000 KW in solar power can save about 13,000 tons of fuel a year and reduce carbon dioxide in the atmosphere by up to 23,000 tons. At the moment, unmanned taxis are produced in the United Arab Emirates. They will still be used between Abu Dhabi terminals. These taxis will be made in the new Masdar Ekosaur, which is completely free of ecologically clean and polluting gases. As Masdar is a very modern city, it will be the only city in the world where there is no car yet. Built with the investment and financial support of many countries around the globe, this city will be the only environmentally friendly and the only city in the world, with a huge flow of tourists coming to the richest city of the city. Climate conditions of Azerbaijan allow producing heat and electricity by using solar energy. The annual number of sunny hours in the United States and Central Asia is 2500-3000 and 500-2000 in Russia, whereas 2400-3200 in Azerbaijan. The use of solar energy would help solve energy problems in several regions of Azerbaijan. In recent years, some developed countries in the world have begun to implement extensive photovoltaic programs (PVRs). The involvement of Azerbaijan in that program can play an important role in the application of such energy systems [5, p. 298-300].

At present, electric vehicles with solar energy batteries have been used in Russia, Japan, North Korea and other countries. The effectiveness of solar installations depends on the country's climate and geographical location. The annual fall in solar energy to the US is 1500-2000, in Russia - 800-1600, in France - 1200-1499, in China - 1800-2000, and in Azerbaijan - 1500-2000 kW / m². So, the intensity of the sun in Azerbaijan is much higher than in other countries. This is an important factor in attracting investment to use that energy. The solar energy center is more suitable for river valleys, northern and north-eastern regions. According to the Ministry of Industry and Energy, schools, road signals and so on it is envisaged to launch pilot projects to build solar power plants in the near future, to build 250 sq km solar systems, to build a solar battery in the home environment and to build a wind power plant in the new Greenstone Technology.

CONCLUSION

1. All types of fuel used in Azerbaijan (gasoline, diesel, gas, etc.) must comply with European standards. Car transport is very polluted by toxic gases, has a negative impact on the health of the population, poisoning the environment, reducing the productivity of plants and animals.

2. In order to increase the energy efficiency and development of RES it is necessary to stipulate in the legislation the legal standards regarding the following aspects:

- Special tools for credit provision (renewable funds; credit lines);
- Funding by the third parties;
- Tax concessions for investment activities;
- Complex application of energy certification;
- Presence of the programs and companies regarding informing, education and training.

3. The engines of these cars are very efficient and do not contaminate the atmosphere. The usual household electrical lamps, devices and equipment, based on new technological advances, also prevent air pollution by providing less energy.

REFERENCES

6. Aliyev F., Badalov A., Huseinov E., Aliyev F. Ecology. Baku: Science, 2012, p. 828
7. Ayompe L.M., Duffy A., McCormack S.J., Conlon M. Validated TRNSYS model for forced circulation solar water heating systems with flat plate and heat pipe evacuated tube collectors. Applied Thermal Engineering, 2011, 31(8-9), p. 1536-1542
8. *Azerbaijan reveals potential of renewable energy sources* URL: <https://www.azernews.az/business/101789.html>
9. Keshuov S., Omarov R., Tokmoldayev A., Kunelbayev M., Amirseit S. (2017). Hybrid system for using renewable sources of energy for local consumers in agriculture. Journal of Engineering and Applied Sciences, 2017, num. 12(5), p. 1296-1306
10. Teleuyev G.B., Akulich O.V., Kadyrov M.A., Ponomarev A.A., Hasanov E.L. Problems of Legal Regulation for Use and Development of Renewable Energy Sources in the Republic of Kazakhstan. International Journal of Energy Economics and Policy, 2017, vol.7, № 5, pp. 296-301

NAXÇIVAN MUXTAR RESPUBLİKASINDA NƏQLİYYATIN İNKİŞAFI VƏ GƏLƏCƏK PERSPEKTİVLƏRİ

ƏLİYEV ŞAHİN YUSİF OĞLU

Naxçıvan Dövlət Universiteti
aliyev.sahin@yahoo.com

ORUCOV TƏRXAN ZAKİR OĞLU

Naxçıvan Dövlət Universiteti
orucovterxan@gmail.com

Xülasə: Məqalədə Naxçıvan Muxtar Respublikasında nəqliyyatın inkişaf mərhələləri, inkişaf perspektivləri və yük və sərnişin daşımaları haqqında statistik məlumatlar verilmişdir.

Açar sözlər: dəmir yolu, avtomobil, hava nəqliyyatı.

Hər bir ölkənin və regionun xarici iqtisadi əlaqələrinin inkişaf etdirilməsi ərazinin yerləşdiyi coğrafi mövqedən, nəqliyyat sahələrinin inkişaf səviyyəsindən daha çox asılıdır. Naxçıvanın əlverişli strateji mövqedə yerləşməsi, İran və Türkiyə respublikaları ilə qonşuluq mövqeyində olması və nəqliyyatın bir çox sahələrinin inkişaf etdirilməsi xarici iqtisadi əlaqələrin inkişafına zəmin yaradan faktorlardan biri kimi qiymətləndirilir. Digər tərəfdən Muxtar Respublikanın daxili rayonlararası iqtisadi əlaqələrdə yerli şəraitdə istehsal edilən bir sıra sənaye və kənd təsərrüfatı məhsullarının tədarükü zamanı əlaqələndirilməsi mühüm əhəmiyyət kəsb edir. Həmin iqtisadi əlaqələrin inkişafına təsir göstərən ən başlıca amil nəqliyyat hesab edilir. Muxtar Respublikanın qapalı bir ərazi olmasına baxmayaraq, başqa iqtisadi rayonlarla müqayisədə istər daxili, istərsə də xarici, iqtisadi əlaqələrin inkişafına təsir göstərə bilən nəqliyyatın bir çox sahələri, dəmir yolu, avtomobil nəqliyyatı, boru kəməri və hava yolu nəqliyyatı fəaliyyət göstərir. Məhz bu baxımdan Azərbaycan, o cümlədən Naxçıvan Muxtar Respublikasının nəqliyyat sisteminin inkişafı və iqtisadiyyatda oynadığı rol daha mühüm əhəmiyyət kəsb edir. 1969-cu ildə Ümummilli liderimiz Heydər Əliyevin Respublika rəhbərliyinə gəlişi bütün sənaye kompleksinin sürətli inkişafının başlanğıcı oldu ki, bu da öz növbəsində iqtisadiyyatın başqa sahələri ilə yanaşı, dəmir yolu nəqliyyatında da aparıcı rol oynadı. Əgər 1969-cu ilə qədər dəmir yolunda 129 stansiya vardısı, qısa müddətdə onların sayı 176-ya çatdırılmışdır. Bu dövrdə 482,8 kilometr uzunluğunda dəmir yolu xətti çəkilmişdir. Ələt-Astara, Naxçıvan-İmişli, Şərur-Culfa və digər sahələrdəki stansiyalarda yoldəyişdirici və idartəətmə qurğularının tam dispetçer mərkəzləşdirilmiş qurğusu təmin olunmuşdur. Azərbaycan Dövlət Dəmir yolunun Naxçıvan hissəsi də xalqımızın Ümummilli lideri Heydər Əliyevin təşəbbüsü ilə 1976-cı ildə yaradılmışdır. Bu dəmir yolu vasitəsilə əsasən xalq təsərrüfatı yükləri, sərnişindaşımaları və hərbi yüklərin daşınması həyata keçirilmişdir. Ona görə də Muxtar Respublika ərazisi daxilində dəmir yolu ilə yüklərin daşınması həyata keçirilməklə bərabər İran dövləti ilə Culfa dəmir yolu vasitəsilə iqtisadi əlaqələr inkişaf etdirilir, yükdaşıma əməliyyatları həyata keçirilir[3,215-216s].

Ulu öndər Heydər Əliyevin Azərbaycana rəhbərliyinin ikinci hakimiyyəti dövründə, yəni 1993-2003-cü illər ərzində bütün nəqliyyat növləri ilə yük daşınması orta hesabla hər il 13,4%, o cümlədən dəmir yolu nəqliyyatında 12% artmışdır. Ölkə nəqliyyatının arteriyası hesab olunan dəmir yolunun fəaliyyətində son illər müşahidə edilən yüksəliş indi də davam edir. Son illər bütün dünya ölkələrində yükdaşımada avtomobil nəqliyyatından daha geniş istifadə olunur. Başlıca səbəb isə avtomobil nəqliyyatının daha çevik olmasıdır. Məhz buna görə də dünya ölkələrində avtomobil yollarının inkişaf etdirilməsinə, texniki-iqtisadi göstəricilərin beynəlxalq normalara uyğun olmasına xüsusi fikir verilir. Azərbaycan üzrə ümumi avtomobil yollarının 5,6 %-i muxtar respublikanın payına düşür. Yeni yolların salınması, körpü tikintisi sahəsində əldə olunan nailiyyətlər ildən-ilə artmaqdadır. Bir sıra xüsusiyyətinə görə avtomobil nəqliyyatı digər nəqliyyat növlərindən fərqlənir. Birincisi istənilən dağlıq ərazilər üçün avtomobil nəqliyyatı çevikliyinə, intensiv yük daşınmasına görə digər nəqliyyat növlərindən fərqlənir. İkincisi avtomobil nəqliyyatı rayon mərkəzləri ilə kənd yaşayış məntəqələri arasında iqtisadi əlaqələrin və sosial- iqtisadi inkişafın formalaşmasında, yük əməliyyatlarının yerinə yetirilməsində mühüm rol oynayır. Üçüncüsü avtomobil nəqliyyatı son illərdə dünya ölkələri arasında iqtisadi əlaqələrin inkişafında və formalaşmasında mühüm əhəmiyyət kəsb etdiyini nəzərə alıb geniş miqyasda istifadə olunmasıdır. Blokada şəraitində olmasına baxmayaraq, Muxtar Respublika daxilində nəqliyyatın inkişafı öz dinamikası ilə fərqlənir. Muxtar Respublikanın iqtisadi əlaqələrinin inkişaf etdirilməsində hava nəqliyyatı xüsusi əhəmiyyət kəsb edir. Ölkə regionları arasında nəqliyyat əlaqələrinin yaxşılaşdırılması ilə yanaşı Azərbaycanın ayrılmaz tərkib hissəsi olan və əsas ərazidən təcrid olunmuş şəraitdə yaşayan Naxçıvanın nəqliyyat problemlərinin həlli Ulu Öndəri daimi düşündürmüşdür. Bu qayğının nəticəsidir ki, 1974-cü ildə Naxçıvanda ilk hava limanı tikilib istifadəyə verilmişdir. 1800 metrlik uçuş-enmə zolağına malik hava limanı o vaxt avtobus marşrutlarının nəqliyyatının müntəzəm işlədiyi dövrün tələbləri baxımından ehtiyacların ödənilməsinə hesablanmışdır. Muxtar respublikanın blokada şəraitində olması respublikanın daxili iqtisadi rayonları ilə əlaqələrin yaradılmasında hava nəqliyyatının rolunu artırmışdır[2,209-211s]. Nəqliyyat istehsal prosesinin təşkil formasında, istehsalla istehlak arasında, həmçinin iqtisadi rayonlar arasında məhsul mübadiləsində özünü daha qabarıq şəkildə birüzə verir. Nəqliyyat vasitəsilə məhsulun bir regiondan başqa bir regiona, yaxud iqtisadi rayona daşınması mühüm proses olub, nəqliyyat işçilərinin əməyi tərəfindən yaranan yeni, digər gəlir hesabı ilə müəyyən olunur. Bu baxımdan daşınma prosesi zamanı nəqliyyatın səmərəliliyinin seçilməsi yük və sərnişin daşınma əməliyyatlarının nəqliyyat növləri arasında düzgün müəyyən olunması iqtisadi əlaqələrə təsir göstərən mühüm faktorlardan biri kimi qiymətləndirilir. Naxçıvanda iqtisadi əlaqələrinin intensivləşməsi üçün ilk növbədə istehsal sahələri məqsədyönlü şəkildə inkişaf etdirilir. Naxçıvan Muxtar Respublikasının inkişafı məsələsi Azərbaycan Respublikası Prezidentinin və eləcə də Naxçıvan Muxtar Respublikası rəhbərliyinin daima diqqət mərkəzində olmuşdur. Atılan uğurlu addımların və uzaqgörən siyasətin nəticəsində çox strateji bir məsələ bu yaxınlarda öz həllini tapmışdır. Türkiyə Prezidentinin 25 fevral 2020-ci il Bakı səfərində imzalanan sənədə əsasən Türkiyədən Naxçıvana qaz və dəmiryolu xətlərinin çəkilməsinə dərhal başlanılır. Layihəyə əsasən Bakı-Tbilisi-Qars dəmiryolu xəttinə Qars-İğdır-Naxçıvan xətti çəkilərək birləşdiriləcək və bununla Naxçıvanla Azərbaycanın digər hissəsi arasında birbaşa qatar xətti yaradılacaq. Üstəlik İğdırdan Naxçıvana 160 km qaz xətti çəkiləcək və bu xəttə Azərbaycanın Türkiyəyə ötürdüyü qazdan nəql ediləcək. Beləliklə Naxçıvanın alternativ və daha etibarlı enerji-nəqliyyat təminatı yaradılacaq[1.569-570s].

Ədəbiyyat:

1. "Azərbaycan Respublikasında logistika və ticarətin inkişafına dair Strateji Yol Xəritəsi" Azərbaycan Respublikası Prezidentinin 2016-cı il 6 dekabr tarixli Fərmanı.947səh.
2. Cavadov Ə.Ə. Daşımalar və vahid nəqliyyat sistemi. Dərslük, Bakı, «Təhsil» NPM, 2009, 260 səh
3. Zahid Səttar oğlu Məmmədov XXI əsr: İqtisadi inkişafın nəqliyyat faktoru. Bakı, Azərəşr. 2002. 386 səh.

XƏZƏR DƏNİZİNDƏ HİDROMETEOROLOJİ ŞƏRAİTLƏ ƏLAQƏDAR BAŞ VERMİŞ GƏMİ QƏZALARI VƏ ONLARIN QARŞISININ ALMASI YOLLARI

FUAD MIRZƏYEV

Azərbaycan Dövlət Dəniz Akademiyasının dissertantı

mirzayev.f@mail.ru

Bakı ş., Azərbaycan

Xülasə. İqlim dəyişmələri dünyanı narahat edən global problem olub, ölkələrin iqtisadiyyatına ciddi ziyan vurur, insanların təsərrüfat və həyat fəaliyyətlərinə mənfi təsir edir, bəzən isə insanların ölümü ilə də nəticələnir. Bu cür hadisələr dünya okeanında və müxtəlif su hövzələrində də tez-tez müşahidə edilir. Belə ki, iqlim dəyişmələri hidrometeoroloji şəraitin kəskinləşməsinə, ekstremal hava göstəricilərinin artmasına gətirib çıxarır. Bu da su hövzələrində gəmilərin üzmə şəraitinə, gəmi qəzalarının sayının artmasına, ekoloji risk və insanların həlak olmasına səbəb olur. Məhz bu baxımdan, Xəzər dənizində hidrometeoroloji şəraitlə əlaqədar baş vermiş gəmi qəzaları və onların qarşısının alması yollarının öyrənilməsi öz aktuallığı ilə diqqəti cəlb edir.

Qeyd olunanları nəzərə alaraq, məqalədə Xəzər dənizində son 100 il ərzində hidrometeoroloji şəraitlə əlaqədar gəmi qəzaları və onların nəticələri arxiv materialları əsasında təhlil olunmuş, Xəzər dənizində fəvqəladə təbii hadisələr haqqında vahid xəbərdarlıq və idarəetmə sistemi yaradılmasına təklif edilmişdir.

Açar sözlər: *Xəzər dənizi, hidrometeoroloji şərait, güclü külək, güclü dalğa, gəmi qəzaları, duman, buzbağlama.*

GİRİŞ.

Müasir dəniz gəmilərinin konstruksiyası və texniki təminatı onların istənilən su hövzələrində üzməsinə təmin etmək iqtidarındadır. Lakin ekstremal hava şəraiti onların fəaliyyətinə ciddi təsir göstərir. Bunun nəticəsində gəmilərin idarəedilməsi xeyli çətinləşir, hərəkət sürəti azalır, gövdəsinə və mexanizmlərinə dinamik təsirlər artır ki, bunun da nəticəsində xoşagəlməz hallar yaranır.

Gəmiçilik üçün ən əlverişsiz hava şəraitinə güclü külək (tufan), güclü dalğalanma, duman, buzbağlama, sualtı axın və s. aiddir. Ekstremal hava faktorları həm gəmilərin təhlükəsiz üzməsinə həm də bütövlükdə dəniz donanmasının iqtisadi göstəricilərinə xeyli neqativ təsirlər göstərir.

Son onilliklərdə Xəzər dənizində karbohidrogen ehtiyatların kəşfi və istismarı, hidrotexniki qurğuların inşası və s. işlərlə əlaqədar dəniz şelfində gəmiçilik fəaliyyəti xeyli artmaqdadır. Xəzərin neft yataqlarının istismar planına əsasən bütün dəniz üzrə 2020-ci ilə qədər dənizdən neftçıxarma ildə 120-150 mln tona çatması planlaşdırılmışdır [1]. Nəticədə hər il dəniz daşımalarının miqdarı artmışdır ki, bu da dənizdə müxtəlif istiqamətlərdə neft və neft məhsullarının daşınma həcmi artırılmışdır. Daşınmalarda əsasən Azərbaycan “Xəzər Dəniz Gəmiçiliyi” QSC-nin, Qazaxıstan “Qazaxdənizneqliyyat donanması” və Rusiya Federasiyasının gəmiləri, həmçinin özəl şirkətlərin “Volqa Tanker”, “Palmali”, “Anişip” gəmilərindən geniş istifadə edilir [2]. Baxmayaraq ki, bu məqsədlə müasir tələblərə cavab verən yeni gəmilərdən istifadə edilir, Xəzər dənizində gəmilərinin xeyli hissəsi köhnə gəmilərdən ibarətdir.

TƏDQIQAT METODU.

Qarşıya qoyulmuş məqsədə nail olmaq üçün məqalədə tarixi-statistik təhlil, ehtimal nəzəriyyəsi, Xəzər dənizinin hidrometeorologiyası və hidrofizikasının kompleks analizi metodlarından geniş istifadə edilmişdir.

TƏDQIQAT.

Yüklərin daşınmasında əsas problem Xəzər dənizində baş verən proseslərin vahid mənzərəsinin olmaması, dənizdə üzən gəmilərin keyfiyyəti və texniki vəziyyətləri ilə əlaqədardır. Dənizdə daşınmalarla əlaqədar dəqiq rəsmi məlumatlar, onların təhlükəsizliyinin təmin olunması üzrə informasiyalar xeyli məhduddur. Vəziyyəti gərginləşdirən məqam həm də onunla əlaqədardır ki,

Xəzərtrafi beş ölkənin hər birinin öz xüsusi qaydaları və normativlər toplusunun olmasıdır. Bu sahədə açıq informasiyaların olmaması isə vəziyyəti daha da gərginləşdirir.

Beynəlxalq təşkilatlar gəmiçiliyin təhlükəsizliyini təmin etmək məqsədi ilə məcburi norma və qaydalar yaradırlar. Hüquqi cəhətdən bu qaydaların nizamına salınması Beynəlxalq Dəniz Təşkilatı (İMO) tərəfindən yerinə yetirilir. Bu təşkilata Rusiyanın Gəmiçilik Dəniz Registri, İnglis Lloydı, Alman Lloydı, Fransanın Beritas Lloydı Birosu və digərləri aiddir. Dövlət isə bu təşkilatların səlahiyyətlinə nəzarət orqanı funksiyalarını yerinə yetirir [6] Azərbaycanda nəzarət funksiyasını gəmiçilik üzrə Dövlət Dəniz Administrasiyası yerinə yetirir.

Məlumdur ki, dəniz fəaliyyətində insanların ölüm təhlükəsi kömürçixarma sənayesinə nisbətən 4 dəfə, emal sənayesinə nisbətən 30 dəfə çoxdur [5]. Təhlükənin belə böyük olması əsasən aşağıdakı məsələlərlə əlaqədardır:

- dəniz gəmilərinin istismar mühiti xüsusiyyətləri;
- gəmilərin istifadə müddəti (yaşı);
- gəmilərin fiziki vəziyyəti;
- gəmilərin texniki təchizat səviyyəsi;
- gəmi heyətinin peşəkarlıq səviyyəsi.

V.N.Bortnik və R.E.Nikonova hesab edirlər ki, dəniz qəzalarının əsas səbəblərinə dəniz gəmilərinin istismarının texnoloji normalarının pozulması və gəmi heyətinin səhvi ilə əlaqədardır. İkinci mühüm səbəb isə hidrometeoroloji şəraitin düzgün nəzərə alınmamasıdır. Bunu bütün dünya üzrə dəniz donanması qəzalarının statistikasından göstərir [4]. Xəzər dənizində də qəza hallarının təhlili göstərir ki, burada əsasən üç faktor (insan, texniki və hidrometeoroloji) mühüm rol oynayır. Lakin gəmi qəzalarının müqaisəli təhlilləri zamanı aydın olur ki, qəzaların böyük hissəsi dənizdə baş verən hidrometeoroloji hadisələr zamanı olur [3].

Cədvəl 1. Xəzər dənizində son 100 il ərzində hidrometeoroloji şəraitlə əlaqədar qeydə alınmış gəmi qəzaları

№	Tarix	Hidrometeoroloji şərait	Qəzaların nəticələri
1	12-13 noyabr 1910-cu il	Tufan və havanın temperaturu 120C saxta olmasıdır.	Xeyli sayda gəmi və barj məhv olmuş, 200 nəfərdən çox insan suda batmışdır.
2	10-12 noyabr 1952-ci il	Tufan nəticəsində böyük ölçülü su qovma hadisəsi baş vermiş və su 50 km-ə qədər quruya daxil olmuşdur.	Dənizdə yüzlərlə kiçik balıqçı gəmiləri batmış, sahil xəttinə ziyan dəymişdir.
3	29-30 sentyabr 1973-cü il	Küləyin sürəti 20-25 m/san, dalğanın hündürlüyü 3 m-ə qədər olmuşdur.	2 tanker – “Volqoneft-63” və “Volqoneft-73” qəzaya uğramış, dənizə bir neçə min ton xam neft tökülmüşdür. Tankerin heyət üzvləri həlak olmuşlar.
4	1 dekabr 1995-ci il	Tufan hadisəsi baş vermişdir.	“DM-1243” gəmisini qrunta oturmuş, nəticədə gəminin 6 yük anbarı zədələnmişdir.
5	18 dekabr 1996-cı il	Tufan hadisəsi baş vermişdir.	“Rodonej” gəmisini qrunta toxunmuş, gəmidə 250 mm-lik dəlik yaranmışdır.
6	28 dekabr 2000-cü il	Tufan hadisəsi baş vermişdir.	“Çögçoy” gəmisini yüklə birlikdə batmışdır.
7	22 oktyabr 2002-ci il	Tufan hadisəsi və 4-5 m hündürlükdə olan dalğa.	“Merkuri-2” gəmi-bərənin vaqonları aşmış, partlayış baş vermiş və gəmi batmış, heyət üzvlərinin yalnız 10%-ni xilas etmək mümkün olmuşdur.
8	10 aprel 2003-cü il	Küləyin sürəti 25 m/san, dalğanın hündürlüyü 4-5 m-ə qədər olmuşdur.	“BD-3007n” barjının yedək trosları qırılmış və barj qrunta oturmuşdur.
9	15 aprel 2003-cü il	Küləyin sürəti 22 m/san, görünüş 5 mil və tufanlı hava şəraiti olmuşdur.	“Flestina-1” gəmisini qrunta oturmuş və dənizə 4500 ton mazut tökülmüşdür.
10	16-19 fevral 2004-cü il	Küləyin sürəti 30-35 m/san çatmışdır.	“Akuşa” tankerinə külli miqdarda suyun daxil olması nəticəsində gəmi batmış, heyətin bir hissəsi həlak olmuşdur.
11	31 yanvar 2005-ci il	Tufan hadisəsi baş vermişdir.	“Saath” gəmisini qrunta oturmuş, onu xilas etmək üçün gələn xilasedici gəmi də yedəyə alma əməliyyatı zamanı saya oturmuşdur.
12	14 noyabr 2006-cı il	Küləyin sürəti 17 m/san, dalğanın hündürlüyü 2,5-3 m olmuşdur.	“Kavella” teploxodunun yedək trosu qırılmış, saya oturmuşdur.

Mənbə: Xəzər dənizinin hidrometeorologiya mərkəzinin 1910-2010-cu illər ərzində arxiv materialları.

Xəzər dənizində gəmiçiliyin təhlükəsizliyini təmin etmək məqsədilə fəvqəladə təbii hadisələr haqqında vahid xəbərdarlıq və idarəetmə sistemi yaradılmalı, normativ sənədlər toplusu hazırlanmalı və bu normativlər təbəçiliyindən asılı olmayaraq Xəzər dənizində üzən bütün gəmilərə şamil olunmalıdır. Bundan başqa, hər bir gəmi faktiki və praqnoz hidrometeoroloji məlumatları əldə etmək üçün müasir avadanlıqlarla təchiz edilməli, yeni texnikanın nəliyyətlərindən istifadə etməlidir.

NƏTİCƏ.

– Gəmilərin texniki vəziyyəti, xüsusilə də köhnə gəmilərin istismarının dayandırılması tələb olunur. Çünki gəminin uzun müddətli istismarı zamanı onun gövdəsinin möhkəmliyi xeyli azalır, mühərriyi, həmçinin gəmilərin idarəetmə sistemi böyük ehtimalla sıradan tez çıxa bilər.

– Gəmilərdə olan naviqasiya və hidrometeoroloji informasiyaların qəbulu sistemlərinin müasir cihaz və avadanlıqlarla tam təchiz edilməsi tələb olunur. Gəminin kapitanı vizual müşahidələr əsasında deyil, müasir radiolokasiya və kosmik rabitə vasitələrindən istifadə etmək imkanlarına malik olmalı və bu əsasda qərarlar qəbul etməlidir.

– Birgövdəli gəmilərin daha təhlükəsiz iki gövdəli gəmilərlə əvəz edilməlidir. Çünki iki korpuslu gəmilər daha təhlükəsiz olub qəzalar zamanı neftin dənizə dağılma riskini xeyli azaldır. Bu növ gəmilərin toqquşma və qrunta oturma zamanı yalnız xarici korpusu zədələnir, daxili korpus isə sağlamat qalır.

ƏDƏBİYYAT SİYAHISI

1. Allahverdiyev Z.S., Muxtarlı X.X. Neft daşları rayonunun hidrometeoroloji xüsusiyyətləri. “Ziya” NPM nəşriyyatı (Kitab). Bakı/Azərbaycan. 2013:1-119
2. Əliyev Ə.S., Mirzəyev F.Ə., Tağıyev S.M. Hidrometeoroloji şərait və Xəzər dənizində mühüm gəmi qəzaları. ADDA-nın Elmi əsərləri, (Jurnal məqaləsi), № 2. 2014, s. 63-67
3. Архивные материалы Гидрометеорологической службы Каспийской флотилии, (Книга). Баку/Азербайджан. 1895-2009:1-110
4. Бортник В.Н., Никонова Р.Е., Водный баланс. Гидрометеорология и гидрохимия морей СССР. (Журнал) Том 6: Каспийское море. Вып. 1: Гидрометеорологические условия. 1992, с. 346-359
5. Гордиенко А.И., Дремлюг В.В. Гидрометеорологическое обеспечение судовождения (Книга). Издательство Транспорт Москва/Россия. 1989:1-239 с.
6. Гордиенко А.И., Захарьян Р.Г. Плавание судов в особотяжелых погодных условиях. Государственная морская академия имени адмирала С.О.Макарова (Книга). Санкт-Петербург/Азербайджан. 2004:1-97

LOGİSTİKA MÜƏSSİSƏLƏRİNİN GÜCÜNÜN QIYMƏTLƏNDİRİLMƏSİ

RAUF MƏMMƏDOV

BMU

Mühəndislik/Mexanika mühəndisliyi

ramammadov@beu.edu.az

BAKI, AZƏRBAYCAN

SAMİR XƏLİLİOV

BMU

Mühəndislik/Mexanika mühəndisliyi

sxeliliv@std.beu.edu.az

BAKI, AZƏRBAYCAN

XÜLASƏ

Azərbaycanda logistikanın inkişafı və logistik sifarişlərin artım dinamikasını nəzərə almaqla layihələndirmə zamanı logistika müəssisəsinin gücünün seçilməsi üçün korrelyasiya-reqressiya təhlili əsasında logistik sifarişlərin artım dinamikasını proqnozlaşdırma metodikası təklif olunmuşdur.

AÇAR SÖZLƏR: **Açar söz-** logistika, **açar söz-** logistika mərkəzi, **açar söz-** reqressiya təhlili

GİRİŞ

Son illərdə Azərbaycanda logistika sahəsi çox inkişaf etmişdir və bu sahənin daha da genişlənməyi gözlənilir. Azərbaycanda logistikanın yaranması və inkişafı bu sferada kəskin rəqabət yaratdı, Azərbaycan Respublikası Prezidentinin “Azərbaycan Respublikasında logistika və ticarətin inkişafına dair Strateji Yol Xəritəsi” haqqında verdiyi fərman (2016-cı il) bu sferada qayda yaratmağa güclü təkan oldu, logistika sahəsində sahibkarlığın məsuliyyətini artırdı.

Təcrübə göstərir ki, logistika mərkəzləri layihələndirildikdə potensial müştəri sayı əsasən təsadüfi təyin edilir və ya başlanğıc göstərici kimi sifarişçinin istəyinə görə logistika mərkəzinin buraxma qabiliyyəti qəbul edilir. Bu mərkəzin istifadə və yüklənmə dərəcəsini təmin etmək zamanın öhdəsinə buraxılır.

Yeni Logistika müəssisələrinin (LM) açılması və ya mövcud müəssisələrin yenidən qurulması artıq hərtərəfli əsaslandırma olmadan mümkün deyil. Burada əsas və vacib məqamlardan biri müəssisənin il ərzində buraxma qabiliyyətidir. Bu da öz növbəsində, mövcud və ya gələcəkdə nəzərdə tutulacaq müəssisənin fəaliyyət göstərdiyi zonada sifarişlərin həcmindən birbaşa asılıdır. Bu məlumatlardan sadəcə LM layihələndirilməsinin zəruriliyini əsaslandırdıqda istifadə etmək lazımdır. Lakin bu zaman sifarişlərin cari qiyməti ilə yanaşı onun dəyişmə dinamikası da vacibdir.

1. TƏDQIQAT METODU

Bizim tədqiqatda bütövlükdə ilkin informasiyanın təhlili təsdiq edir ki, Respublikada bütün növ logistik sifarişlərin həcmində davamlı artım müşahidə olunur. Logistik sifarişlərin həcmində dəyişməsinin əsas tendensiyasını korrelyasiya - reqressiya təhlili vasitəsilə araşdırmağı məqsəd qoymuşuq. Hazırlanmış metodika təhlil aparmağa imkan verir. Bu təhlildə ən kiçik kvadratlar metodu istifadə olunmuşdur. Hesablamalar EXCEL proqramının köməyi ilə yerinə yetirilmişdir, iki parametrlili xətti reqressiya tənliyinin əmsallarının tapılması, riyazi modelin adekvatlığa yoxlanılması üçün EXCEL-də hesablama proqramı işlənmişdir və bunların istifadə səmərəliliyi təsdiq edilmişdir.

Hazırlanmış metodikanın tətbiqi üçün imitasiyalı yanaşmadan istifadə edib ixtiyari bir iqtisadi rayon üzrə statistik məlumatlar qəbul edilmişdir (cədvəl 1.)

Cədvəl 1. Sifarişin həcmi, min ədəd (iqtisadi rayon üzrə)

İllər/həcm	2014	2015	2016	2017	2018	2019
Logistik sifarişlər (min əd.)	29,485	29,569	29,789	29,947	30,334	30,943

Təbii ki, təcrübi-statistik məlumatların emalı üçün birinci sadə üsul onların

$$y = a + bt. \quad (1)$$

şəklində olan xətti funksiya ilə approksimasiyasıdır. Bu funksiya iki parametrlidir (a və b parametrləri), bu parametrlər xətti tənliklər sistemi köməyilə tapılır:

$$\sum y = na + b \sum t; \quad (2)$$

$$\sum ty = a \sum t + b \sum t^2.$$

Hesablamaları sadələşdirmək üçün $x = t - 2016,5$ əvəzləməsi edirik, bu halda $\sum x = 0$, normal tənliklər sistemi (2) aşağıdakı şəkli alır:

$$\sum y = na; \quad (3)$$

$$\sum xy = b \sum x^2.$$

a və b parametrləri birqiymətli müəyyən edilir, onların tapılması üçün $\sum y$, $\sum x^2$, $\sum xy$ hesablayırıq. Bütün hesablama nəticələri Cədvəl 2-də verilir.

Logistik sifarişlərin həcmnin artım dinamikasının öyrənilməsi nümunəsində bütün statistik emal prosesini göstərək. Cədvəl-2-də təqdim edilmiş hesablamalar nəticəsində biz xətti tənliklər sistemini alırıq. Beləliklə, $a = 30.0112$; $b = 0.278$; $y = 30.0112 + 0.278x$, ilkin dəyişənə qayıtsaq,

$$y = 30.0112 + 0.278(t - 2016,5)$$

şəklində *riyazi model* almış oluruq.

Cədvəl 2. Reqressiya, korrelyasiya və determinasiya əmsallarının hesablanması

t, İllər	Əvəzləyici parametr $x=t-2016,5$	y, min əd., sifariş.	X ²	x*Y	y ²	\hat{y}	y- \hat{y}	(y- \hat{y}) ²	yort	y-yort	(y-yort) ²	Yhes.
2014	-2,5	29,485	6,25	-73,713	869,365	29,31524	0,170	0,029		-0,526	0,277	29,31524
2015	-1,5	29,569	2,25	-44,354	874,326	29,59361	-0,025	0,001		-0,442	0,196	29,59361
2016	-0,5	29,789	0,25	-14,895	887,385	29,87198	-0,083	0,007	30,011	-0,222	0,049	29,87198
2017	0,5	29,947	0,25	14,974	896,823	30,15035	-0,203	0,041		-0,064	0,004	30,15035
2018	1,5	30,334	2,25	45,501	920,152	30,42872	-0,095	0,009		0,323	0,104	30,42872
2019	2,5	30,943	6,25	77,358	957,469	30,7071	0,236	0,056		0,932	0,868	30,7071
	0	180,067	17,5	4,872	5405,519			0,142			1,498	
	$\sum x=0$	$\sum y$	$\sum x^2$	$\sum xy$	$\sum y^2$			$\sum (y-\hat{y})^2$			$\sum (y-yort)^2$	

İlk növbədə bizi sifariş həcmnin orta illik artımını xarakterizə edən b əmsalı maraqlandırır. Orta hesabla, hər il bu həcm 278 ədəd artır.

x və y əlamətləri arasında əlaqə sıxlığını (yaxınlığını) göstərən \hat{r}_{xy} korrelyasiya əmsalı aşağıdakı düsturla hesablanır:

$$\hat{r}_{xy} = \frac{\sum xy - \frac{\sum x \sum y}{n}}{\sqrt{\left[\sum x^2 - \frac{(\sum x)^2}{n} \right] \left[\sum y^2 - \frac{(\sum y)^2}{n} \right]}} \quad (4)$$

Baxılan variantda alırıq: $\hat{r}_{xy} = 0.99$.

Korrelyasiya əlaqəsinin sıxlığının göstəricilərinin aldığı qiymətləri şərh etmək üçün determinasiya əmsalı istifadə olunur. Bu əmsal göstərir ki, bir əlamətin variyasiyısının hansı hissəsi digər əlamətin variyasiyasından asılıdır. Xətti əlaqə üçün determinasiya əmsalı korrelyasiya əmsalının kvadratı kimi müəyyən olunur:

$$D_{xy} = \hat{r}_{xy}^2. \quad (5)$$

Baxılan halda, y əlaməti (sifarişlərin həcmi) və x əlaməti (vaxt intervalı) arasında çox yüksək korrelyasiya əlaqəsi müşahidə olunur.

Qrafikdən vizual görürük ki, riyazi model vasitəsilə hesablanmış nəticələr statistik məlumatları həm dinamika, həm də kəmiyyətcə doğru əks etdirir. Lakin bu subyektiv müşahidəni təsdiq etmək üçün alınmış **riyazi modelin adekvatlığını F-Fişer** kriteriyasına görə də yoxlayırıq:

$$F_{tcrb} = \frac{S_q^2}{S_{üm}^2} \cdot (6)$$

Müvafiq olaraq, qalıq dispersiya S_q və təcrübənin ümumi dispersiyası $S_{üm}$ aşağıdakı düsturlar üzrə təyin olunur:

$$S_q^2 = \frac{\sum (y - \hat{y})^2}{n - k}; (7)$$

$$S_{üm}^2 = \frac{\sum (y - \bar{y})^2}{n - 1}, (8)$$

burada $n = 6$ - təcrübələr sayı; $k = 2$ - riyazi modelin parametrlərinin sayıdır. Cədvəl 2-nin məlumatlarını istifadə edib, alırıq: $F_{tcrb} = 0.0130$.

Fişer kriteriyasının nəzəri qiyməti $\alpha = 0,05$ əhəmiyyətlik şərtində və sərbəstlik dərəcələrinin $k_1 = 5$ və $k_2 = 4$ qiymətlərində (5; 4,5 %) $F_{nəz.} = 6,3$ -ə bərabərdir. $F_{nəz.} > F_{tacr.}$ olduğundan, riyazi model adekvatdır və müşahidələrin nəticələrini statistik doğru və əhəmiyyətli dərəcədə təsvir edir.

2. NƏTİCƏ

Nəhayət, İqtisadi rayon üzrə logistik sifariş həcmi artması barədə proqnoz verə bilərik. Ümumi halda aldığımız reqressiya asılılığı baxılan zaman intervalı (2014-2019-cü illər) üçün etibarlıdır, lakin müəyyən inamla, xüsusilə də çox yüksək korrelyasiya əlaqəsini nəzərə alaraq, yaxın perspektiv üçün sifariş həcmi proqnozlaşdırmaq olar. Bunun üçün aldığımız riyazi modeldə b əmsalının qiymətini istifadə etməliyik. Eyni zamanda onu da nəzərə almalıyıq ki, dünyada gedən siyasi, iqtisadi proseslər Respublikamızdan da yan keçmir, bu müəyyən xətalər yarada bilər, lakin logistika müəssisələrinin layihə işlərinin planlaşdırılmasında belə riyazi modellərdən müvəffəqiyyətlə istifadə etmək olar.

Beləliklə, tədqiqat nəticələri göstərir ki, logistika sferasında xidmətlərə tələbat ilbəl artır, bu isə yeni logistika müəssisələrinin tikintisini və bu kateqoriyadan olan mövcud müəssisələrin genişləndirilməsini aktual və zəruri edir. Bu prosesdə texnoloji hesablamalar və komponovka həlləri artıq mövcuda deyil, perspektivə əsaslanmalıdır, bunu isə qeyd etdiyimiz kimi təqdim etdiyimiz metodikanın köməyilə proqnozlaşdırmaq və qiymətləndirmək olar.

ƏDƏBİYYAT SIYAHISI

11. Azərbaycan Respublikasında ticarətin və logistikanın inkişafına dair Strateji Yol Xəritəsi- Azərbaycan Respublikası Prezidentinin 2016-cı il 6 dekabr tarixli Fərmanı ilə təsdiq edilmişdir.
12. Logistikanın əsasları: **Dərslük**. /Namazov B.F., Məmmədov R.T. Bakı, "ECOprint", 2019.-270s.
13. Beynəlxalq avtomobil yük daşımaları: **Dərs vəsaiti**/ Namazov B.F., Məmmədov R.T., O.İ.Əfəndiyev, R.M. Axundov, Bakı, "ECOprint", 2020, -353 s.
14. Завадский Ю. В. Решение задач автомобильного транспорта с помощью математических моделей. М., Московский автомобильно-дорожный институт (МАДИ), 1980. 84с.

YÜKSƏK TEZLIKLI MAQNIT SAHƏSINDƏ YUMRUQLU VALLARIN SƏTHLƏRİNİN ƏRİTMƏ ÜSULU İLƏ MODİFİKASİYASI

FƏRHAD ŞIRZADOV

Bakı Mühəndislik Universiteti
Mexanika fakültəsi
Mexanika Mühəndisliyi Kafedrası
fashirzadov@beu.edu.az
XIRDALAN, AZƏRBAYCAN

YAQUB ABBASOV

Bakı Mühəndislik Universiteti
Mexanika fakültəsi
Mexanika Mühəndisliyi Kafedrası
yaqub.abbasov98@gmail.com
XIRDALAN, AZƏRBAYCAN

Xülasə. Maşınların keyfiyyətinin yüksəldilməsinə olan daimi tələblər onların hissələrinin istehsal göstəricilərinin fasiləsiz yüksəldilməsi istiqamətində yeni işlərin aparılmasını tələb edir. Məqalədə EN-GJV-400 markalı çuqundan hazırlanmış yumruqlu valın səthi volfram təsirsiz qaz (TİG), yüksək tezlikli cərəyan və hər iki üsulun eyni zamanda tətbiqi ilə emal olunaraq, alınmış nümunələrin mikrostrukturunu və bərklikləri müqayisəli şəkildə analiz olunmuşdur. Üsul maşın hissələrinin istehsalında, bərpasında və ərimiş materiala maqnit sahəsində forma verilməsində tətbiq oluna bilər.

Açar sözlər: çuqun, maqnit, plazma, TİG (**T**ungsten **I**ncert **G**as), ledeburit, modifikasiya

Giriş və məsələnin aktuallığı. Müasir dövrdə fırlanma hərəkətini irəli - geri hərəkətə çevirmək üçün istifadə olunan yumruqlu vallar əsasən paketləmə, çap, tikiş maşınlarında və daha çox daxili yanma mühərriklərinin klapanları idarəetmə mexanizmlərində geniş tətbiq olunmaqdadır. Bu cür mexaniki idarəetmə sisteminin elektromaqnit və ya elektrohidravlik üsullarla əvəz olunmasına cəhd olunsada bu mexanizmlər müasir daxili yanma mühərriklərində öz tətbiqi aktuallığını saxlamaqdadır. Klapanları idarəetmə mexanizmi xüsusən onun proqram daşıyıcı funksiyasını yerinə yetirən yumruqlu valı, mühərrikin inkişafında mərkəzi problemdir, çünki mühərriklərin texniki vəziyyəti bir çox hallarda klapanları idarəetmə mexanizminin səmərəli işi ilə müəyyən olunur və bu mexanizmin hissələri mühərrikin funksional çıxış parametrlərinə əhəmiyyətli dərəcədə təsir edir [1-3].

Daxili yanma mühərriklərində alınan enerjinin beşdə bir hissəsi hərəkətə sərf olunmayıb, mühərrik hissələrində baş verən sürtünmələrdə itgiyə gedir ki, bunun da 30%-ə qədər klapanları idarəetmə mexanizminin xüsusən yumruqlu val və klapanı itələyici cütün payına düşə bilər [3]. Yumruqlu valın səthində konsentrasiya olunan enerji səth kələ-kötürlüklərini deformasiya etdirərək, onların tədricən dağılmasına və sonda detalın həndəsi ölçülərini itirərək, klapanların idarə olunmasının dəqiqliyinin pozulmasına və mühərrikin funksional çıxış parametrlərinin pisləşməsinə səbəb olur.

Maşın detallarının sürtünmə, yeyilmə, etibarlılıq və uzunömürlülüüyü onların gərgin vəziyyətdə olan səth təbəqələrinin quruluş və xüsusiyyətlərindən əhəmiyyətli dərəcədə asılı olub, onların sıradan çıxmasının 90%-ə qədər bu səthin dağılması hesabına baş verir. Bu səbəbdən də son zamanlar hərəkətdə olan hissələrin səthlərində texnoloji üsullarla yaradılan yeyilməyədavamlı örtüklər mühüm əhəmiyyət kəsb edir. Triboloji cütlərin səthlərində yeyilməyədavamlı təbəqələrin alınması istiqamətində aparılan bir çox tədqiqat işlərinə baxmayaraq, konkret bir problemin qoyuluşunda tətbiq kriteriyaları və tətbiq potensialı haqda çoxsaylı qeyri-müəyyənliklər mövcuddur [4,5].

Tədqiq olunan maşın hissələri kütləvi istehsal olunan EN-GJV-400 markalı çuqundan hazırlanmış yumruqlu valdır. Ümumiyyətlə çuqunlar nisbətən yüksək sürtünmə əmsalına və az yeyilməyə davamlılığa malik olduqlarından, onları aşağı kontakt gərginliyi və sürüşmə sürətinin mövcud olduğu çox yüksək tələb qoyulmayan maşın hissələrində istifadə edirlər. Qeyd etmək lazımdır ki, daha geniş yayılmış çuqun/polad sürtünmə cütündə sürtünmə əmsalı friksion və antifriksion materiallar üçün icazə verilən sərhəddə yerləşir. Buna görə də onlar həm friksion və həm də antifriksion material kimi tam qənaətbəxş hesab olunurlar. Buradan da çuqunların

tribotexniki xüsusiyyətlərinin yüksəldilməsi məqsədi ilə onların müxtəlif üsullarla emalı tələbi meydana çıxır.

Çuqunların texnoloji emal üsullardan biri də yüksək konsentrasiyalı enerji mənbəyinə malik TİG (Tungsten İnert Gas) plazma üstəritmə üsulunu tətbiq etməklə, səthdə ledeburit strukturunun alınmasıdır. Bu zaman səthdə ledeburit strukturunun alınması ilə əridilən materialın bərkliyinin yüksəldilməsinə baxmayaraq, ona antifriksion xüsusiyyəti verən qrafitin itməsi materialın quru sürtünmə zamanı tətbiqini məhdudlaşdırır. Bu baxımdan məqalədə EN-GJV-400 markalı çuqunun, TİG üsulu ilə termiki emal olunmuş, həmçinin TİG və yüksək tezlikli maqnit (YTM) sahəsinin birgə tətbiqi ilə üstəridilmiş və üstəridilmiş nümunələrin mikrostrukturuları və bərklikləri müqayisəli şəkildə analiz olunmuşdur. Burada cəhd olunmuşdur ki, YTM sahəsinin materialın həndəsəsinə və onun fiziki - mexaniki xüsusiyyətlərinə səmərəli təsiri nəticəsində örtük materialının keyfiyyəti yüksəldilsin.

Experimentlərin planlaşdırılması. Eksperimentlər zamanı nümunələrin səthi ayrı – ayrılıqda həm yüksək tezlikli cərəyan, həm TİG üsulu ilə modifikasiya edilmiş (əridilmiş və legirlənmiş) və həm də yüksək tezlikli maqnit sahəsində TİG üsulu ilə əritmə birgə həyata keçirilmişdir. Nümunələr kütləvi istehsal olunan EN-GJV-400 markalı çuqundan hazırlanmış yumruqlu valdır.

Cədvəl 1. Tədqiq olunacaq əsas materialın tərkibi.

Əsas materiallar	Kimyəvi tərkibi, %						
	C	Si	Al	Mn	Cr	Cu	Ni
Yumruq EN-GJV-400	2.7 – 3.8	0.5 – 2.9	< 0.1	0.2 – 0.6	< 0.1	0.6 – 1.0	0.2 – 0.6

Yüksək tezlikli cərəyanla materialın qızdırılması və ya əridilməsi üçün 15kVt gücə malik TTH15 markalı induksiya qurğusu, plazma üsulu ilə üstəritmə əməliyyatı üçün 200A əritmə cərəyanı yaradan TİG200AC/DC qaynaq aparatından istifadə olunmuşdur. Yüksək tezlikli cərəyanla materialın emalında materiala verilən enerji faizlərlə idarə olunur. İnduksiya cərəyanının tezliyi isə 450 kHs- ə qədər yüksəldilə bilər.

YTM sahəsində əsas materialın emalında induksiya cərəyanının orta tezliyi 200 kHs, gücün **mruğun səthinin modifikasiyası və legirlənməsi** qiyməti 25-100% intervalında dəyişdirilərək, maye metalın sıxılması müşahidə olunmuşdur. TİG- lə materialın əridilməsində cərəyan şiddəti 140A, YTC- la birgə tətbiq olunduqda əridilmiş materialın stabilliyinin təminatı üçün cərəyan şiddəti 90A, induksiya qurğusunun gücü isə 25% müəyyən edilmişdir. Volfram elektrodun diametri onun yüklənməsindən asılı olaraq, bütün eksperimentlərdə 2.4 mm qəbul edilmişdir.

Yumruqlu valların səthinə anfriksion örtüklərin əridilməsi üçün örtük materialları seçilərək, onların kimyəvi tərkibi və bəzi fiziki xüsusiyyətləri cədvəllərdə verilmişdir. Cədv. 2.- də yüksək tezlikli maqnit sahəsində TİG üsulu ilə üstəridiləcək örtük məftilinin tərkibi və alınacaq örtüyün nəzəri bərkliyi cədv. 3.- də yüksək tezlikli maqnit sahəsində TİG üsulu ilə səthin legirlənməsi üçün tətbiq olunacaq legirləyici folqanın tərkibi və xüsusiyyətləri təqdim olunmuşdur.

Cədvəl 2. Yüksək tezlikli maqnit sahəsində TİG üsulu ilə səthə çəkiləcək UTPADUR600 markalı örtük məftilinin tərkibi və alınacaq örtüyün nəzəri bərkliyi.

TİG-üstəritmə məftil	Kimyəvi tərkibi, %					Nəzəri bərklik
	C	Si	Mn	Cr	Qalanı	
UTPADUR600	0,5	3	0,5	9,5	Fe	610HV

Şək. 1.- də TİG üsulu ilə plazma mühitində üstəritmə, səthi legirləmə və modifikasiya sxemi və cədv. 4., cədv. 5. və cədv. 6.- də də bu əməliyyatlarda tətbiq olunmuş texnoloji parametrlər təqdim olunmuşdur.

Cədvəl 3. Yüksək tezlikli maqnit sahəsində TİG üsulu ilə səthin legirlənməsi üçün tətbiq olunacaq legirləyici folqanın tərkibi və xüsusiyyətləri.

Legirləyici folqanın tərkibi və xüsusiyyəti	Kimyəvi tərkibi, %				
	Sn	Cu	Ni	Si	B
CuSn-4: korroziyaya qarşı davamlığı, istilik ötürməni yüksəldir, narın strukturun alınmasına və səthə mis köçürülməsi prosesinə səbəb olur.	3-5	95-97	-	-	-
Ni əsaslı folqa-Ni78Si8B14 Silisium möhkəmliyi, istiliyə davamlığı, bərkliyi artırır və qrafitin əmələ gəlməsinə şərait yaradır; Nikel strukturu narınlaşdırır, möhkəmliyi, korroziyaya qarşı davamlığı yüksəldir və qrafitin əmələ gəlməsinə şərait yaradır; Bor karbid kimi yeyilməyə davamlığı və kontakt temperaturunu yüksəldir və qrafitin əmələ gəlməsinə şərait yaradır.	-	-	78	8	14

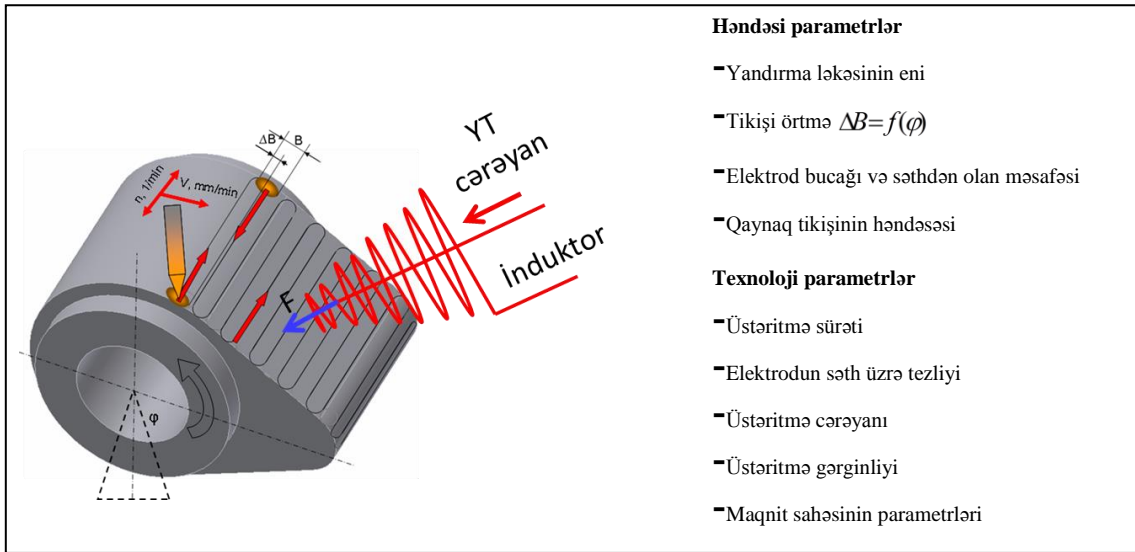

Şəkil 1. Yüksək tezlikli maqnit sahəsində yuzamanı induktorla detalın qarşılıqlı vəziyyəti, yandırma ləkəsinin səth üzrə hərəkət sxemi, həndəsi və texnoloji parametrlər.

Cədvəl 4. Yüksək tezlikli maqnit sahəsində UTPADUR600 məfİllə səthə örtükçəkmədə üstəritmə parametrləri.

Üstəritmə cərəyanı, A	Örtüyün hündürlüyü, mm	Üstəritmə sürəti, mm/min	Üstəritmə tezliyi, 1/min	Elektrodun səthdən olan məsafəsi, mm	Örtüyün eni, mm	Məfİlin diametri, mm	İnduktorun gücü, %	İnduktor tezliyi, kHz	TİG/Ar qazının miqdarı, l/dəq
30-130	<3	50-130	20-40	2-2,5	5-6	ø3,2	25-100	200	8

Cədvəl 5. Yüksək tezlikli maqnit sahəsində çuqunun səthinin TİG üsulu ilə əridilməsi zamanı qaynaq parametrləri.

Üstəritmə cərəyanı, A	Üstəritmə dərinliyi, mm	Üstəritmə sürəti, mm/min	Üstəritmə tezliyi, 1/min	Elektrodun səthdən olan məsafəsi, mm	Örtüyün eni, mm	İnduktorun gücü, %	İnduktor tezliyi, kHz	TİG/Ar qazının miqdarı, l/dəq
40-140	<2,5	90-150	40-90	2-2,5	4-6	25-100	200	8

Cədvəl 6. Yüksək tezlikli maqnit sahəsində səthə çəkilmiş örtüklərin TİG üsulu vasitəsi ilə əridilməsi zamanı qaynaq parametrləri.

Üstəritmə cərəyanı, A	Üstəritmə dərinliyi, mm	Üstəritmə sürəti, mm/min	Üstəritmə tezliyi, 1/min	Elektrodun səthdən olan məsafəsi, mm	Örtüyün eni, mm	İnduktorun gücü, %	İnduktor tezliyi, kHs	TİG/Ar qazının miqdarı, l/min
80-145	<3,5	40-70	20-70	2-3,5	5-7	25-100	200	6

EN-GJV-400 markalı çuqun səthinin yüksək tezlikli maqnit sahəsində TİG üstəritmə əməliyyatının tətbiqi ilə üstəridilməsində, nikel və mislə legirlənməsində materialın həddən çox qızması-nın qarşısının alınması və beləliklə də onun bərkliyinin təminatı üçün maqnit sahəsinin yalnız sıxıcı təsirindən istifadə edərək, induksiya qurğusunun 25% gücündən istifadə olunmuşdur.

Səthin legirlənməsindən əvvəl tərkibdə alına biləcək legirləyici elementlərin miqdarı öncədən nəzəri olaraq təyin olunmuşdur. Yumruğun səthinin TİG üstəritmə üsulu ilə legirlənməsi zamanı legirləyici elementin miqdarı folqanın və legirlənəcək səthin qalınlığından asılı olaraq növbəti ifadə ilə təyin olunmuşdur.

$$h_R(mm) + h_F(mm) \longrightarrow 100\% ; E_V = \frac{h_F}{h_R + h_F} \cdot 100\% \cdot \left(\frac{E_L\%}{100\%} \right)$$

$$h_F(mm) \longrightarrow E_V\%$$

$$E_V = \frac{E_L \cdot h_F}{h_R + h_F} \quad (1)$$

E_V -legirlənəcək səthdə elementlərin tələb olunan miqdarı, h_R -üstəritmədə alınmış təbəqə-nin qalınlığı, h_F -folqanın qalınlığı, E_L -legirləyici folqada elementin miqdarıdır.

Əritmə zonasında elementin miqdarı məlum olduqdan sonra, tələb olunan folqanın qalınlığı aşağıdakı ifadə ilə təyin olunmuşdur.

$$h_F = \frac{h_R \cdot E_V}{E_L - E_V} \quad (2)$$

Nəticələrin tədqiqi. Çuqun səthin yüksək tezlikli maqnit sahəsində dolaq şəkilli induktorlarla əridilməsində maye materialın yuxarı dartılması müşahidə olunmuşdur. Belə bir əritmə əməliyyatı əridilmiş materialın ağırlıq qüvvəsinin təsiri altında axıb tökülməsinin qarşısının alınması məqsədi ilə də tətbiq oluna bilər. Yüksək tezlikli cərəyanın gücünün artırılması ilə hətta ərimiş maye halında olan materialı səthdən dartıb, qoparmaq da mümkün olmuşdur. Buna səbəb səthdən yuxarı istiqamətdə təsir edən Lorens qüvvəsidir. Bu zaman induktordan materiala induksiya edən induksiya cərəyanının yaratdığı Lorens qüvvəsi yuxarı istiqamətdə, induktorda yaranan Lorens qüvvəsi isə yuxarı qalxan mayeni yandan sıxaraq, ona forma verəcəkdir.

Yüksək tezlikli maqnit sahəsinin tətbiqi ilə səthdə alınan örtüklərin fiziki – mexaniki xüsusiyyətlərinin tədqiqi onun mikrostrukturunun və bərkliyinin təyini ilə müəyyən olunmuşdur. Bunun üçün nümunələrin maraqlı hissələri kəsilərək şliflər hazırlanmış və onların strukturunun analizi üçün IMATEC şəkil işləmə proqramına malik LEICA DMRM işıq mikroskopu istifadə olunmuşdur. Şliflərin mikrostrukturunun daha aydın görünməsi üçün onların səthi kimyəvi üsulla aşılammışdır.

EN-GJV-400 markalı çuqunun mikrostrukturunu perlit, ferrit və sərbəst qrafitdən ibarətdir. Ferrit və perlit mikrostrukturunu aşağı bərkliyə malik olduğundan belə materiallardan hazırlanmış detalların eyni kontakt sahəsində buraxıla bilən hers təzyiqi aşağı olacaqdır. Bu baxımdan belə materialdan olan yumruqların eni adətən poladdan olan yumruqların enindən geniş olub, yüngül konstruksiya baxımından səmərəsizdir. Yumruqların qəza vəziyyətində işi zamanı tərkibdə olan sərbəst qrafit səthi yağlayaraq sürtünmə əmsalını azaldır və onun dağılma prosesini gecikdirir.

UTP A DUR 600 markalı məftillə adi TİG və yüksək tezlikli maqnit sahəsində TİG üsulu ilə üstəridilmiş səthin mikrostrukturundan məlum olur ki, yüksək tezlikli maqnit sahəsindən qaynaq vannasına daxil olan istilik və onu maqnit induksiyası istiqamətində fırladan Lorens qüvvəsi mikrostrukturda mövcud olan tor şəkilli xrom karbidinin parçalanmasına və tərkibdə olan perlitin miqdarının azalaraq ferrit dənəciklərinin alınmasına səbəb olmuşdur.

TİG və yüksək tezlikli maqnit sahəsində TİG üsulu ilə üstəridilmiş nümunələrin mikrostrukturunu ledeburitdən ibarətdir. Mikrostrukturdan fərqiindən məlum olur ki, yüksək tezlikli maqnit sahəsindən qaynaq vannasına daxil olan istilik və onu maqnit induksiyası istiqamətində fırladan Lorens qüvvəsi mikrostrukturda mövcud olan sementit dendritlərinin parçalanmasına səbəb olmuşdur.

TİG və yüksək tezlikli maqnit sahəsində TİG üsulu ilə səthi nikel əsaslı folqa ilə legirlənərək modifikasiya olunmuş EN-GJV-400 markalı çuqunun mikrostrukturunda sərbəst qrafit mövcuddur ki, bu da səthin antifriksionluq qabiliyyətini yüksəldir. Bundan əlavə tərkibdə maqntensit iynələrinin əmələ gəlməsi ilə materialın bərkliyi artmış (şək. 2.) və onun buraxıla bilən Hers təzyiqi yüksəlmişdir. Mikrostrukturdan fərqiindən məlum olur ki, yüksək tezlikli maqnit sahəsində alınan mikrostrukturda qrafitin miqdarı qaynaq vannasına maqnit sahəsindən daxil olan əlavə istiliyin təsirindən yüksəlmişdir.

TİG və yüksək tezlikli maqnit sahəsində TİG üsulu ilə səthi mislə legirlənərək modifikasiya olunmuş EN-GJV-400 markalı çuqunun mikrostrukturunu əsas materiala nisbətən yüksək bərkliyə malik ledeburitdən ibarətdir.

Yuxarıdakı mikrostrukturların şəkillərinin təsviri analizindən belə nəticəyə gəlmək olar ki, adi TİG və yüksək tezlikli maqnit sahəsində TİG üsulu ilə əridilərək modifikasiya olunmuş nümunələrin mikrostrukturları bir-birindən fərqlidir. Bunun səbəbini materiala əlavə maqnit enerjisinin daxil olması ilə onun qızması və qaynaq vannasının maqnit induksiya vektoru istiqamətində fırlanmasıdır. Sahə təsirindən əlavə qızmış nümunələrin dənəciklərinin ölçüsü nisbətən böyük alınmış və eyni zamanda əlavə fırlanma məruz qalmış mikrosahələrdə dentrit budaqları kiçik hissələrə doğranmışdır.

EN-GJV-400 markalı çuqunun yüksək tezlikli maqnit sahəsində havada qızdırılaraq soyudulmasında demək olar ki, bərklik eyni qalmışdır. Materialın bu üsulla əridilməsində maye metalın Lorens qüvvəsinin təsiri altında hərəkətini nəzərə alaraq, üsulu formavermə əməliyyatlarında tətbiq etmək olar.

Maqnit sahəsində səthi legirlənmiş nümunələrin EDX analizi əsasında ən kəşik üzrə elementlərin kimyəvi tərkibi və konsentrasiyası müəyyən olunaraq, cədv. 7.- da təqdim olunmuşdur.

Cədvəl 7. Yüksək tezlikli maqnit sahəsində TİG üsulu ilə legirlənərək modifikasiya olunmuş təbəqədə elementlərin paylanması.

Material		Mövqe	Elementlər, %							
			Sn	Al	Si	Mn	Ni	Cu	Cr	Fe
Əsas material EN-GJV-400				0.09	2.41	0.49	0.26	0.67	0.09	Qalanı
Çuqunun səth təbəqəsinin legirlənməsində tətbiq olunan legirleyici folqalar	Mis-CuSn-4, 10% Cu-lə legirləmə	Birləşmə sahəsi	0.06	0.07	2.15	0.45	0.29	7.15	0.05	-
		Örtüyün mərkəzi	0.05	0.04	2.17	0.43	0.41	8.57	0.06	-
		Səth	0.08	0.09	2.41	0.49	0.32	99.1	0.07	-
	Nikel Ni78Si8B14; 10% Ni-lə legirləmə	Birləşmə sahəsi	-	0.07	2.56	0.40	8.23	0.61	0.07	-
		Örtüyün mərkəzi	-	0.08	2.43	0.44	9.11	0.72	0.06	-
		Səth	-	0.10	2.34	0.49	9.32	0.68	0.09	-

Legirləyici elementlərin fiziki-mexaniki xüsusiyyətlərinin çuqunla müqayisədə fərqli olması və qaynaq vannasına əlavə maqnit sahəsinin təsiri ilə ona fırlanma hərəkətinin verilməsi qaynaq vannasının hidrodinamikasına təsir etmiş və legirləyici elementlər əridilmiş səth sahəsində müntəzəm patylanmışdır ki, belə səthlər də texniki-iqtisadi baxımdan səmərəli olub, istismar dövründə əvvəlki xüsusiyyətlərini qoruyub saxlayırlar.

Yüksək tezlikli maqnit sahəsində modifikasiya olunmuş səthlərin mikrobərkliliyi Şək. 2.- də qrafiklə təsvir olunmuşdur.

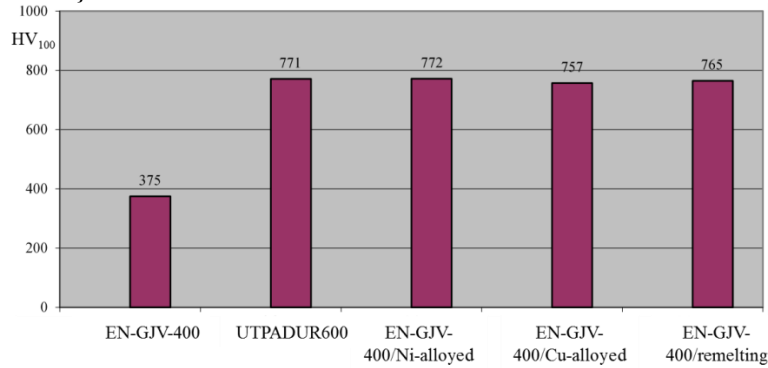

Şəkil 2. Yumruq üzərinə çəkilmiş təbəqənin bərklik diaqramı

Şək. 2.- də təqdim olunmuş qrafikdən görüldüyü kimi yüksək tezlikli maqnit sahəsində səthi mis və nikkellə legirlənmiş həmçinin üstəritmə üsulu ilə səthi modifikasiya olunmuş EN-GJV-400 markalı çuqunun bərkliyi əsas materialın (EN-GJV-400) bərkliyinə nisbətən xeyli yüksəlmişdir.

Nəticə. Məqalədə TİG, yüksək tezlikli cərəyanla (YTC) emal üsulları ayrı - ayrılıqda və birgə tətbiq edilərək, nümunələrin səthi modifikasiya olunmuş, örtüyün həndəsəsinin, mikrostrukturun və bərkliklərin müqayisəli analizi əsasında texnoloji üsul material və texnoloji parametrlər nöqtəyi – nəzərdən analiz olunmuşdur.

EN-GJV-400 markalı çuqundan hazırlanmış nümunənin YTC- la havada induksiya üsulu ilə qızdırılaraq soyudulmasında demək olar ki, bərklik eyni qalmışdır. Materialın bu üsulla əridilməsində maye metalın Lorens qüvvəsinin təsiri altında hərəkətini nəzərə alaraq, üsulu formavermə və legirləmə əməliyyatlarında tətbiq etmək olar.

Adi TİG və yüksək tezlikli maqnit sahəsində TİG üsulu ilə əridilərək modifikasiya olunmuş nümunələrin mikrostrukturları bir-birindən fərqlidir. Bunun səbəbini materiala əlavə maqnit enerjisinin daxil olması ilə onun qızması və qaynaq vannasının maqnit induksiya vektoru istiqamətində fırlanmasıdır. Sahə təsirindən əlavə qızmış nümunələrin dənəciklərinin ölçüsü nisbətən böyük alınmış və eyni zamanda əlavə fırlanmaya məruz qalmış mikrosahələrdə dentrit budaqları kiçik hissələrə doğranmışdır.

Tədqiq olunan texnologiya tribotexniki maşın hissələrinin istehsalında və təmirində hissələrinin keyfiyyətinin yüksəldilməsi, onların bərpası və maqnit sahəsinin təsiri altında forma verilməsi məqsədi ilə tətbiq oluna bilər.

ƏDƏBİYYAT SİYAHISI

- [1] Dirk Denger, Karsten Mischker//Die elektrohydraulische Ventilsteuerung//MTZ 12/2004 Jahrgang 65.
- [2] Percin Ayanoglu//Experimentelle Erfassung des elastohydrodynamischen Kontaktes in Zahnradgetrieben und Nocken/Flachstößel-Paarungen//(Diss. RWTH Aachen). Aachen 1993. 192 S.
- [3] Shirzadov F.//Erhöhung der Verschleißbeständigkeit von Ventiltrieb-Werkstoffpaarungen mittels unterschiedlicher Randschichtmodifikationen//Dissertation, Berlin 2012. 178 S.
- [4] Fərhad Şirzadov, Yəqub Babayev, Aysən həsənli, Orxan hüseyinov, Seymur həsənov//TİG üsulu ilə səthi modifikasiya olunmuş çuqunun tribotexniki xüsusiyyətlərinin müqayisəli tədqiqi//Journal of Qafqaz University- Mechanical and Industrial Engineering. 2016. Volume 4, Number 1, səh. 42-48.
- [5] Musayev Y. B.//Verbesserung der tribologischen Eigenschaften von Stahl/Stahl- Gleitpaarungen für Präzisionsbauteile durch Diffusionsmetallisieren im Vakuum//Dissertation/Universität Erlangen – Nürnberg. 2001. 180 S.

LOKOMOTIV VƏ VAQONLARIN TƏKƏRLƏRİNİN ELEKTROMAQNİT QÜVƏSİNİN TƏSİRİ İLƏ TORMOZLANMASININ SİMULASİYASI

FƏRHAD ŞIRZADOV

Bakı Mühəndislik Universiteti
Mexanika fakultəsi
Mexanika Mühəndisliyi Kafedrası
fashirzadov@beu.edu.az
XIRDALAN, AZƏRBAYCAN

ELTƏN ADNASOY

Bakı Mühəndislik Universiteti
Mexanika fakultəsi
Mexanika Mühəndisliyi Kafedrası
eltenadna@gmail.com
XIRDALAN, AZƏRBAYCAN

Xülasə. Məqalədə vaqonun elektromaqnit tormozlanabilmə xüsusiyyətini nəzərə alaraq, onun dəmir təkərlərinin yüksək tezlikli maqnit sahəsinin təsiri ilə tormozlanması zamanı materialın səthində əmələ gələn enerji simulyasiya olunaraq proseslərə aydınlıq gətirilmişdir. Simulyasiya nəticəsində məlum olmuşdur ki, yüksək tezlikli maqnit sahəsinin təsiri ilə tormozlamada tormozlama effektinin yüksəlməsinə baxmayaraq, təkərin səthində çox böyük enerji alınmış olur ki, bu da onun əriməsinə səbəb ola bilər. Bu baxımdan Maqnit sahəsinin dəmir təkərin geniş sahəsində və ya dəmir rels üzrə paylanması təklif olunmuşdur.

Açar sözlər: tormoz, maqnit, cərəyan, vaqon

Giriş və mövzunun aktuallığı. Ümumiyyətlə, nəqliyyat vasitələrinin sürətinin azaldılması və onun tam dayandırılması məqsədi ilə tətbiq olunan istənilən növ tormoz konstruksiyalarında nəqliyyatın kinetik enerjisi digər növ enerjiyə çevrilərək bir çox halarda regenerasiya edilir. Müasir dövrdə artıq hibrid maşınlar geniş yayılmağa başlanmışdır ki, bu maşınların tormozlanma enerjisi elektrik enerjisinə çevrilərək, akkumulyatorlar batareyasında cəmlənir və nəqliyyatın elektrik mühərriki ilə hərəkətə gətirilməsində yenidən istifadə olunur. Nəqliyyat vasitələrinin maqnit sahəsinin təsiri ilə tormozlanması təkərlə maşının gövdəsi arasında əks maqnit sahəsinin yaradılmasına əsaslanır. Son zamanlar induksiya üsulunun tətbiqi ilə tormozlamaya üstünlük verilir. Belə ki, fırlanma zamanı metal təkər gövdədə yerləşdirilmiş dolaqla maqnit qarşılıqlı təsirdə olaraq, onda elektrik cərəyanı induksiya edir. Üsulun daha da təkmilləşdirilməsi və inkişaf etdirilməsi bu sahədə yeni işlərin görülməsini və mövcud proseslərdə baş verən fundamental qanunauyğunluqların tədqiqini tələb edir [1].

Məqalədə Maxwell simulyasiya proqramından istifadə edərək, vaqonun “10507-H yığma cizgili təkər cütünün 10509-H tam döyülmüş təkərinin yüksək tezlikli maqnit sahəsi ilə tormozlanması məqsədi ilə onun relslə kontakt səthinin yüksək tezlikli cərəyanla maqnit qarşılıqlı təsirinin simulyasiyası aparılmışdır. Təkərin cizgisi şəkl. 1.- də təsvir olunmuşdur.

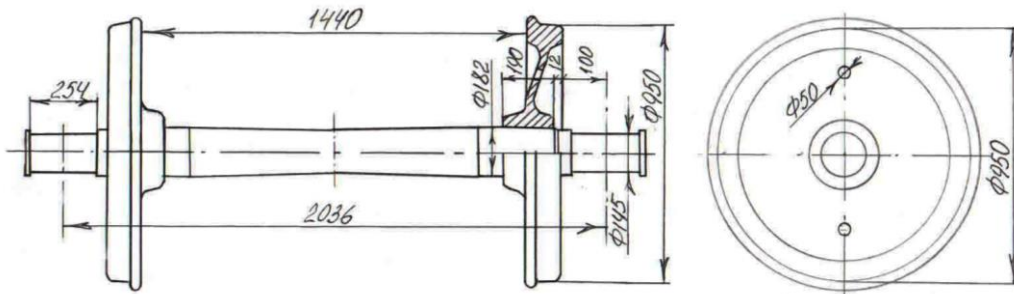

Şəkil 1. 10507-H yığma cizgisində təkər cütünün 10509-H tam döyülmüş təkərinin işçi cizgisi.

Tormozlama zamanı tətbiq olunacaq yüksək tezlikli maqnit sahəsinin analizi və polad təkərlə induktor arasındakı maqnit qarşılıqlı təsirinin simulyasiyası. İnduktorla vaqonun polad

təkərinin maqnit sahəsi ilə qarşılıqlı təsirlərindən bir çox mürəkkəb fiziki proseslər baş verir ki, burada lahiyələndirmə üçün maraqlı olan proseslərin dəyərləndirilməsi, prosesin mahiyyətini əyani dərk etmək üçün, lahiyələndirməyə sərf olunan vaxtı minimuma endirmək və eksperiment xərclərini azaltmaq üçün ilk növbədə reallaşdırılacaq prosesin komputerin köməyi ilə hesablanması üstünlük verilir. Hesabatlardan ilkin olaraq induktorların forması və mövqeləşdirilməsinin səmərəli variantları haqda nəzəri təsdiqlənmiş informasiyalar əldə olunur və dəyərləndirilir.

Simulasiya mütəxəssislərə tətbiq olunacaq üsul və texnologiya, baş verən proseslər haqqında qabaqcadan məlumat verir və analiz olunan proseslərin mənfi hallarını aradan qaldırma mümkünlüyü sonda eksperimentlər üçün çəkiləcək xərcləri minimum həddə saxlamağa şərait yaradır, inkişaf edəcək proseslərə mühəndisin yanaşma üsulunu sadələşdirib, onun çevikliyi artırır. Məqələdə aparılacaq bütün simulasiya əməliyyatları ANSOFT firmasının məhsulu olan və maqnit sahəsinin simulasiyası üçün iki ölçülü „Maxwell SV“ proqramının tətbiqi ilə yerini yetiriləcəkdir. 2D ölçülü bu proqram ödənişsizdir və proqramın rəqəmli simulasiya üçün prinsipial funksiyası əsasən üç hissədən ibarətdir – modelqurma (Preprocessor), simulasiya (Simulation) və dəyərləndirmə (Postprocessor) [2,3]:

Modelqurma: Modelqurmada simulasiya olunacaq həndəsə qurulur və sərhəd şərtləri müəyyənləşdirilir. Məkana görə diskretləşmə üçün model şəbəkələnir (tor formasında), yəni detalın həndəsəsi kiçik sonlu elementlərə bölünür. Məsələnin qoyuluşu zamanı yüksək tezlikli induksiya cərəyanının hesablanması üçün proqramın “Eddy Current” azərbaycan dilində burulğanlı cərəyan şərti seçilir. Sonra detalın 2D ölçülü cizgisi proqramın çizgi bölümü vasitəsi ilə hazırlanır. Maqnit sahəsi ilə qarşılıqlı təsirdə olacaq materialın xüsusiyyətləri proqrama daxil edilir və gərginlik mənbəyi seçilir. Sonra isə vahid detalın və bütün simulasiyanın sərhəd şərtləri müəyyən olunur.

Qoyulmuş məsələnin simulasiyası. Simulasiya verilmiş riyazi modelə əsasən təkrarlanma prosesi ilə yaxınlaşma üsuluna əsasən yerinə yetirilir və hər bir təkrarlanan hesabıma mərhələsində nəticələr dəqiqləşdirilir. „Maxwell SV“ proqramı vasitəsi ilə həm dəyişən və həm də sabit maqnit sahələri simulasiya oluna bilər. Rəqəmli hesablamalar maksimum tənliklərinə əsaslanır ki, bu da elektrik və maqnit sahələrinin hesablanması üçün dörd əsas bərabərliklərin birləşməsi ilə həyata keçirilir. Buna əlavə olaraq,

1. İnduktorun zamanca dəyişən maqnit axını, materialda dəyişən maqnit sahəsi əmələ gətirir ki, bununla da emal olunan materialda yenidən gərginlik induksiya olunur. Bu gərginliyin fiziki mənasını Amper qanununa əsasən aşağıdakı ifadə ilə təsvir etmək olar:

$$\int_S \vec{B} d\vec{s} = \mu_0 I \quad (1)$$

B – maqnit sahəsinin gücü, ds - S qövsünün cari kiçik elementi, μ_0 – maqnit nüfuzluğu, I – S qövsü üzrə dövr edən cərəyan.

2. Qaus qanunu

$$\Phi = \oint_A G dA = \frac{1}{\epsilon_0} q \quad (2)$$

Φ – maqnit seli, A – sahə, G – sahə vektoru, ϵ_0 – dielektriklik sabiti, q – elektrik yükü.

3. İnduktor dolağından axan yüksək tezlikli dəyişən gərginlik U(t), Faradeyin induksiya qanununa əsasən maqnit axını- Φ əmələ gətirir

$$\Phi = \int_0^T U(t) dt \quad (3)$$

Bu cür induksiya olunmuş gərginlik materialda induksiya cərəyanı əmələ gətirir və bu cür qısaqapanmış cərəyan da Om qanununa əsasən materialda istilik itgilərinə səbəb olur. Bu cür itgilər də cərəyanın kvadratı ilə düz mütənasıbdır.

Lens qanununa əsasən materialda yaranan və induktor cərəyanının əksinə yönələn maqnit sahəsi də öz növbəsində materialın ətrafında maqnit sahəsi yaradır ki, bu sahə də induktor cərəyanının yaratdığı sahə ilə qarşılıqlı təsir olacaqdır.

4. Yerdəyişmə cərəyanı – Amper qanununun genişləndirilməsi

$$I = \int_A (\sigma \vec{E} + \varepsilon \frac{d\vec{E}}{dt}) d\vec{A} \quad (4)$$

σ - elektrik keçiriciliyi, E – elektrikin sahə gücü.

Yüksək tezlikli cərəyanı qatarların polad təkərlərinə tətbiq etməklə tormozlama zamanı enerjinin 90%- i “Dəri effekti”nə görə, səth üzrə nazik a - təbəqəsində toplanma bilər ki, bu təbəqənin də qalınlığı cərəyanın tezliyindən (f), detalın (mühitin) maqnit nüfuzluğundan (μ) və onun elektrik müqavimətindən (ρ) asılıdır.

$$a = 5 \cdot 10^6 \sqrt{\rho / \mu \cdot f} \quad (5)$$

Cərəyanın səthə nüfuz etmə dərinliyi temperaturun artması ilə artır. Xüsusən material Kuri temperaturunu (768°C) keçdikdə, onun maqnit nüfuzluğunun azalması ilə ferromaqnit vəziyyətindən paramaqnit vəziyyətinə keçməsi ($\mu = 1$) ilə yuxarıda verilmiş formula əsasən cərəyanın nüfuz etmə dərinliyi kəskin artacaqdır.

Maksvel tənliyinə görə vahid həcmdə təsir edən maqnit qüvvəsi üçün aşağıdakı ifadəni yazma bilərik (və ya maqnit qüvvəsinin sıxlığı)

$$F = j \times B = \frac{1}{\mu_0} (\nabla \times B) \times B = -\nabla \left(\frac{B^2}{2\mu_0} \right) + \frac{1}{\mu_0} (B \cdot \nabla) B \quad (6)$$

j - cərəyanın sıxlığı, B - maqnit axınının sıxlığı. Sağ tərəfdəki birinci toplanan $\nabla(B^2 / 2\mu_0)$ maqnit sıxma qradienti adlandırılır. İkinci toplanan, $(B \cdot \nabla)B / \mu_0$, maqnit gərginliyini ifadə edir. Materialda mövcud olan cərəyanın sıxlığı isə aşağıdakı formula ilə təyin olunur:

$$j = \sigma(E + S \cdot \nabla T + u \times B) \quad (7)$$

E - elektrik sahəsinin gücü, σ - elektrik keçiriciliyi, S - termoelektrik potensial tenzoru, ∇T - materialda temperatur qradienti. Cərəyanın sıxlığını ifadə edən toplanan $\sigma \cdot E$, $\sigma(S \cdot \nabla T)$ və $u \times B$ uyğun olaraq materiala verilən əlavə cərəyandan, termoelektrik potensial fərqi və materialın maqnit sahəsində hərəkətindən yaranır. Termoelektrik potensial temperaturla yanaşı həmçinin materialın tərkibindən və strukturundan asılıdır.

Dəyərləndirmə. Hesabatlardan sonra əldə olunan nəticələr dəyərləndirilməlidir. Bunun üçün Postprocessor adlanan bu əməliyyatda nəticələr istifadəçi tərəfindən qrafik və ya statik dəyərləndirilərək analiz olunur.

İlkin parametrlərin simulyasiya proqramına daxil edilməsi. Ətraf mühit kimi havanın maqnit nüfuzluğu və elektrik keçiriciliyi proqramın laboratoriya cədvəlindən seçilir. Havanın nispi maqnit nüfuzluğu $\mu=1$, elektrik keçiriciliyi isə 0- dır.

İnduktorlar üçün mis material seçirik ki, bunun da nispi maqnit nüfuzluğu vahid, elektrik keçiriciliyi isə $5.8e+007$ simens/metr- dir.

Təkər polad 45 materialından hazırlanır ki, bunun da nispi maqnit nüfuzluğu vahid, elektrik keçiriciliyi isə $1.5e+006$ simens/metr- dir.

Materialın xüsusiyyətləri müəyyənləşdikdən sonra, ətraf mühit üçün hava və induktorlardan axan cərəyanın qiyməti (2000A) və tezliyi (300kHz) ilkin verilənlər kimi qəbul olunur. Sonra simulyasiya proqramında bizim üçün maraqlı olan əsas parametrlər seçilir, cərəyanın tezliyi daxil edilir və simulyasiya şəbəkəsi qurularaq, sonlu elementlər üsulu ilə paylanacaq maqnit induksiyasının qiymətini müəyyən etmək üçün hesablanacaq maraqlı sahələr üçün şəbəkə daha da kiçik hissələrə bölünür (şəkl. 2.).

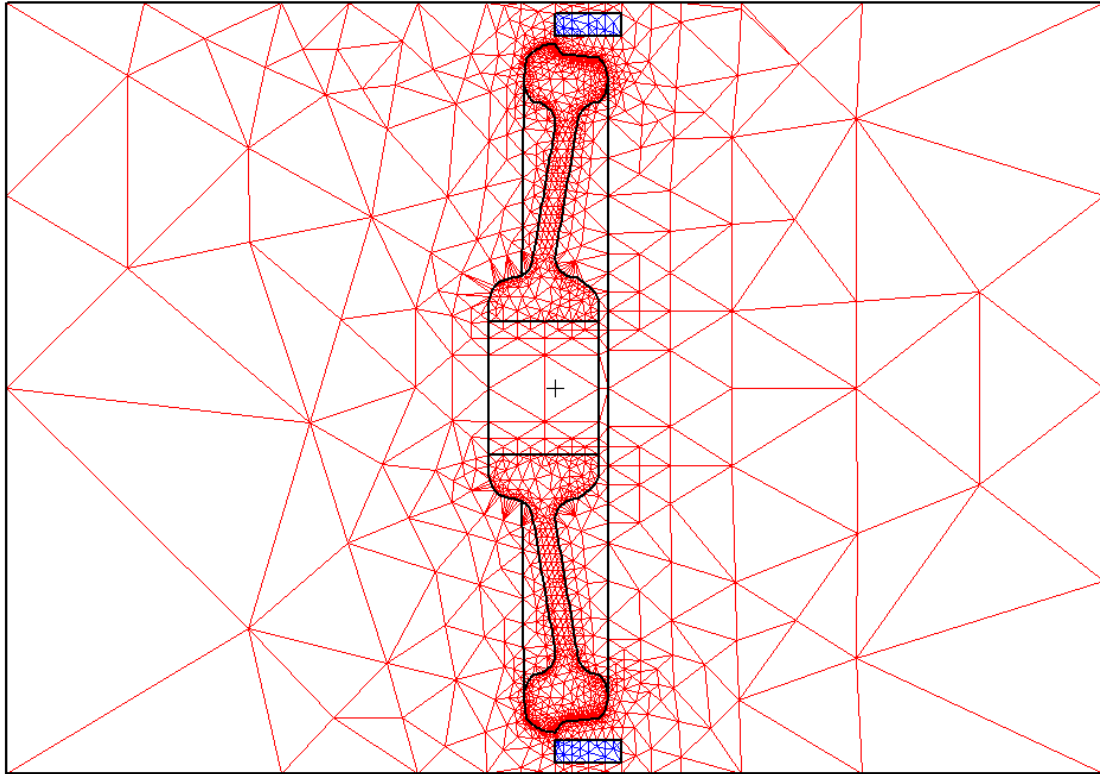

Şəkil 2. Simulasiya şəbəkəsi.

“Post Process...” əmri vasitəsi ilə hesablanmış nəticələr analiz olunaraq, induktorla materialın qarşılıqlı təsiri müəyyənləşir. “Post Process...” əmrinə daxil olub, “Plot” əmrindən “Feld...” düyməsini seçirik. Aşağıda alınmış pəncərədən bizim üçün maraqlı olan H sahələrini araşdırıb, onların qiymətlərinə əsasən enerjinin səth üzrə paylanmasını analiz edib, yüksək tezlikli cərəyanla səthin emalı zamanı enerjinin təkər materialında paylanmasını dəyərləndiririk.

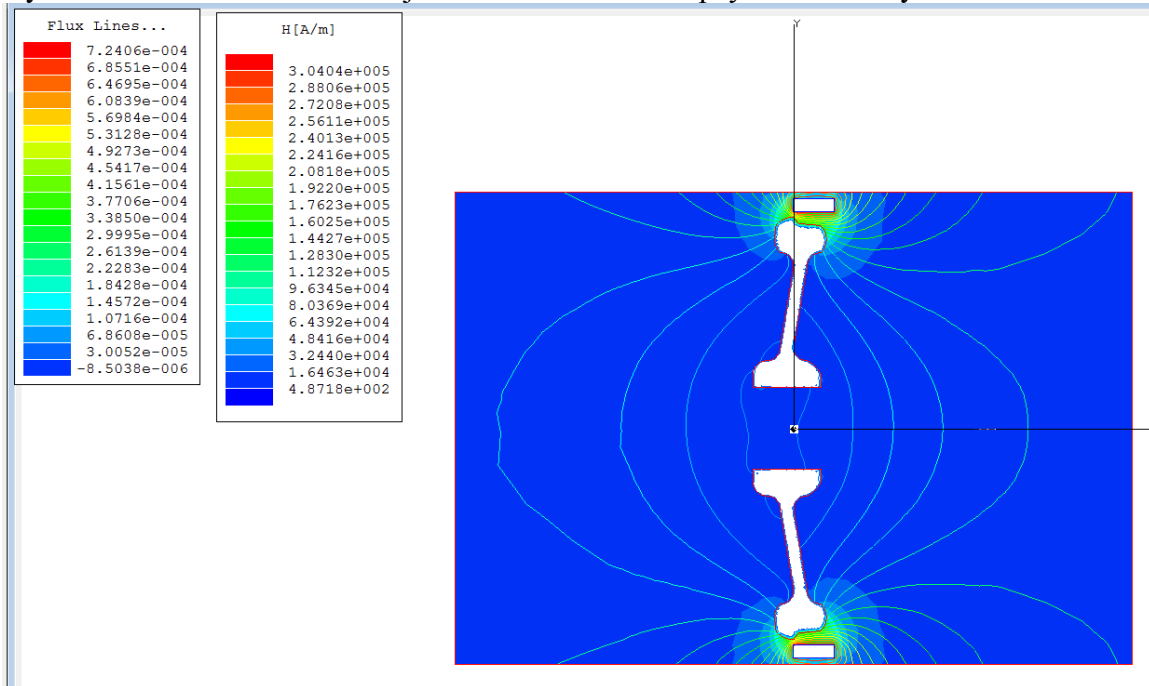

Şəkil 3. Hesablanmış maqnit sahəsinin vizuallaşdırılması.

Cizgidə verilmiş sütünlarda uyğun olaraq maqnit xətlərinin və maqnit gərginliyinin (H) qiymətləri təsvir olunmuşdur. Yaşıl rəngdən başlayaraq, qırmızı rəngə doğru qeyd olunan parametrlərin qiymətləri yüksəlir və bu sahələrdə enerjinin daha da yüksək toplanması sübut olunur. Enerjinin lazım olan yerlərdə daha da yüksək konsentrasiyasının təmin olunması, növbəti daha da səmərəli texnologiya və konstruksiyanın işlənməsi üçün vizuallaşdırılmış proses əsas rol oynayır.

Nəticə. Simulasiya nəticəsində məlum olmuşdur ki, enerjinin vaqonun polad təkərlərinin relslə kontakt səth təbəqəsində paylanması ilə onların qızaraq yumşalması, plastiki deformasiyası və sonda yeyilməsinə səbəb ola bilər. Bu baxımdan maqnit sahəsinin yalnız polad təkərin relslə kontakt sahəsində deyil, onun maqnitlənmə xüsusiyyəti nəzərə alınmaqla digər sahələrində də tətbiqi ilə tormozlanmanın aparılması və hərəkət enerjisinin elektrik enerjisinə çevrilməsi mümkündür. Fırlanan təkərin relslə sürtünməsi zamanı onun qızmasını nəzərə alaraq, induktorlardan yayılan maqnit sahəsinin polad təkərə deyil, polad relslərə yönəldilməsini daha da səmərəli variant olaraq təklif etmək olar.

ƏDƏBİYYAT SİYAHISI

- [1] S.M. Bağırov, Q.H. Nəzirov. Hərəkət tərkibinin avtomatik əyləcləri. Elm və təhsil» Bakı – 2011. 187 səh.
- [2] Günter Müller, Clemens Groth. FEM für Praktiker – Band 1. Grundlagen. Basiswissen und Arbeitsbeispiele zu FEM – Anwendungen – Lösungen mit dem Programm ANSYS Rev.9/10, expert verlag 2007.
Böhme Herrmann. Handbuch der Schweißverfahren. Teil II, Düsseldorf 1992.
- [3] N.N. Homepage Ansoft Corporation; www.ansoft.com.

ƏRİTMƏ PROSESİNDƏ MAQNİT ÜSULU

FƏRHAD ŞIRZADOV

Bakı Mühəndislik Universiteti
Mexanika fakultəsi
Mexanika Mühəndisliyi Kafedrası
fashirzadov@beu.edu.az
XIRDALAN, AZƏRBAYCAN

KƏNAN ƏKBƏROV

Bakı Mühəndislik Universiteti
Mexanika fakultəsi
Mexanika Mühəndisliyi Kafedrası
kekberov1@std.beu.edu.az
XIRDALAN, AZƏRBAYCAN

Xülasə. Üstəritmə əməliyyatları zamanı əridilmiş mayenin arzuolunmaz axması nəticəsində bərkimə prosesindən sonra onun həndəsəsi xətalı alınır. Tökmə prosesində əridilmiş materialın qabın divarlarına toxunması və onun yaxşı qarışdırılmaması alınmış məhsulda qarışıqların miqdarını artırmaqla yanaşı elementlərin tərkibdə qeyri-bərabər paylanmasına səbəb olur. Məqalədə əritmə əməliyyatlarında maye metala əlavə maqnit sahəsi təsir etməklə, onun hərəkətini məhdudlaşdırmaq və onu məcburi qarışdırmaq məqsədi ilə yeni sabit cərəyan induktorlarının qoşulma sxemi və emal texnologiyası təklif olunmuşdur. Texnologiya elektrik cərəyanı keçirən istənilən maye və qaz halında olan mühitə tətbiq oluna bilər.

Açar sözlər: əritmə, induktor, maqnit sahəsi, elektrik cərəyanı

Giriş və məsələnin aktuallığı. Elektroqövs və digər əritmə əməliyyatları zamanı maye vannasına kənar sabit maqnit sahəsinin təsiri ilə onun hündürlüyünün artırılması maqnit sahəsində hərəkət edən elektronlara, beləliklə maye metala Lorens qüvvəsinin tətbiqi prinsipinə əsaslanmış və bu məqsədlə qaynaq vannasına əlavə sabit elektrik cərəyanı verməklə yanaşı, onun ətrafında böyük qabaritli sabit maqnitlər tətbiq olunmuşdur [1].

Sabit maqnitlərin səthə çəkilən örtüklə qarşılıqlı təsirinə mövcud sxemləri şəkl. 1.- də təsvir olunmuş sxem 1, sxem 2 və sxem 3- də verilmişdir [1].

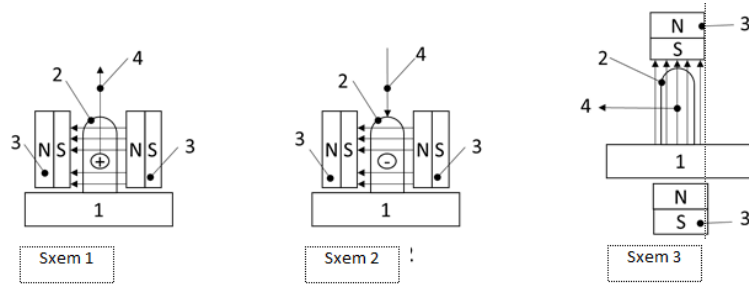

Şəkil 1. Sabit maqnitlərin və əlavə cərəyanın tətbiqi ilə əridilmiş materiala formanın verilməsi.

Şək. 1.- də verilmiş sxemlərə əsasən 1- əsas materialın səthinə üstəəritmə zamanı 3- sabit maqnitləri arasında yerləşdirilmiş 2- qaynaq vannasından qeyd olunan işarələmə istiqamətində cərəyan verdikdə, maye metal 4- maqnit qüvvəsi istiqamətində hərəkət edəcəkdir (sxem 1, sxem 2 və sxem 3). Lakin sabit maqnit sahəsində maye metala (qaynaq vannasına) formavermə texnikası və texnologiyası məhdud imkanlara malikdir. Sxem 1, sxem 2 və sxem 3- də verilmiş göstərilidiyindən fərqli olaraq, real şəraitdə qaynaq vannasında temperaturun və cərəyanın sıxlığının paylanması qeyri-müntəzəm olduğundan, qaynaq vannasına təsir edəcək qüvvələr də qeyri-bərabər paylanır. Qaynaq vannasına güclü, dartıcı maqnit qüvvəsi (və ya Lorens qüvvəsi) təsir etdikdə, ərimiş material örtüklə əsas materialın kontakt zonasından ayrılacaqdır. Ayrılma temperaturun aşağı, cərəyan sıxlığının və maqnit qüvvəsinin yüksək olduğu zonada - əsas materialla qaynaq vannasının kontakt sahəsində yaranır. Bundan əlavə, qaynaq vannasının ətrafında yerləşdirilmiş sabit maqnitlər və onlarla əlaqələndirilmiş maqnit selini qaynaq vannasına istiqamətləndirən dəmir içliklər böyük qabaritli olub, kiçik sahələrdə və çəvik əməliyyatlarda çətinliklər yaradacaq və ya tətbiqi mümkün olmayacaqdır.

Yeni üsulun təklifi və əsaslandırılması. Məqalədə böyük qabaritli sabit maqnitlərin əvəzinə qaynaq vannasının hər iki yan tərəflərində induktorlar yerləşdirilərək bir-birləri ilə həlqəvi əlaqələndirilmiş, parallel induktorun bir tərəfi sabit cərəyan mənbəyinin müsbət qütbünə digər hissəsi isə elektrod tutucuya daimi birləşdirilmiş, qaynaq vannasının sıxılma və ya dartılma vəziyyətlərindən asılı olaraq, onun sol və ya sağ tərəfləri sabit cərəyan mənbəyinin mənfi qütblərinə qoşularaq, elektrod tutucu bu qoşulma yerinin əksinə doğru hərəkət etdirilmişdir.

Məqalədə təklif olunmuş yeni texnologiya maye vannasına elektromaqnit sahə təsiri yaratmaqla onun həndəsi, kimyəvi və fiziki-mexaniki xüsusiyyətlərinin dəyişdirilməsinə yönəldilmiş, qaynaq və örtükçəkmə əməliyyatlarında, tökmə prosesində, atom reaktorlarında plazmanın hərəkətinin məhdudlaşdırılmasında, plazma silahlarında və s. tətbiq oluna bilər. Burada məqsədimiz qaynaq vannasına birbaşa qaynaqda istifadə olunan və ya əlavə kənar mənbədən sabit cərəyanın yaratdığı maqnit sahəsinin tətbiqi ilə daha da səmərəli və sadə induktor sxemləri təklif etməkdir. Məqsəd onunla həll edilmişdir ki, böyük qabaritli sabit maqnitlərin əvəzinə qaynaq vannasının hər iki yan tərəflərində induktorlar yerləşdirilərək bir-birləri ilə əsas materialdan keçməklə həlqəvi əlaqələndirilmiş, onların sağ və sol tərəfləri cərəyan mənbəyinin müsbət qütbünə, qaynaq vannasının sağ və sol tərəfi isə onun sıxılması və dartılması vəziyyətlərinə və elektrodun hərəkət istiqamətinə uyğun olaraq elektrik açarının köməyi ilə ardıcıl olaraq cərəyan mənbəyinin mənfi qütbünə qoşulmuşdur (şək. 2.).

Sabit maqnitlərdən imtina etməklə, konstruksiyanın sadələşdirilməsi ilə yanaşı təklif olunan sxemə əsasən Lorens qüvvəsi qaynaq vannasına şaquli istiqamətdə deyil, ona üfiqi istiqamətdə təsir edəcəkdir ki, bu da güclü maqnit sahəsində maye metalı qaynaq vannasından ayırmayaraq, əksinə onun sıxılma dərəcəsini daha da artıracaq və keyfiyyət göstəricilərini yüksəldəcəkdir. Bundan əlavə induktrolardan axan cərəyanın üfiqi istiqamətdə yönəldilməsindən fərqli olaraq, şaquli istiqamətdə yönəldilsə, onda onun əmələ gətirdiyi maqnit sahəsi, əsasən şaquli yerləşmiş materiyaya – maye metala nüfuz edəcəkdir. Belə olan halda induktorun yaratdığı maqnit sahəsi əsas materialla deyil, əsasən qaynaq vannası ilə qarşılıqlı təsirdə olacaqdır.

Qeyd etmək istərdim ki, sabit maqnit sahəsi ya sabit maqnit və yaxud sabit cərəyan naqilləri vasitəsi ilə yaradıla bilər. Bu prinsipə əsasən qaynaq vannasına təsir edən qüvvəni paralel naqillər vasitəsi ilə də reallaşdırmaq mümkündür. Amper qanununa əsasən paralel naqillərin bir-birləri ilə qarşılıqlı təsiri onlardan axan cərəyanın istiqamətindən asılıdır. Əgər paralel naqillərdən axan cərəyan bir-birlərinin əksinə yönəlsə, onda naqillər bir-birlərini itələyir, əks halda isə cəzb edirlər.

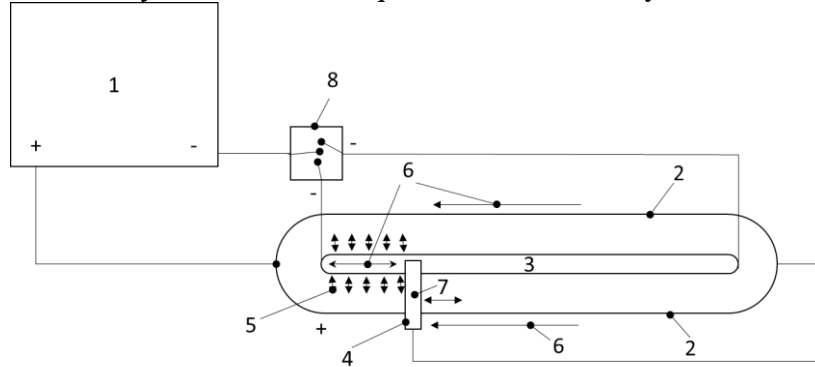

Şəkil 2. Sabit maqnit induktorlarının və cərəyanın tətbiqi ilə maye metala formanın verilməsi.

Şək. 2.- də əritmə prosesində maqnit üsulunun struktur sxemi verilmişdir. Sxemdə 3- qaynaq vannasını və onun ətrafında yerləşdirilmiş 2- induktorlarını qarşılıqlı sabit maqnit sahələri ilə təmin etmək üçün 1- sabit cərəyan mənbəyinin müsbət qütübü qaynaq vannasının ətrafında yerləşdirilmiş tərpənməz paralel induktorların sol tərəfinə qoşulmuşdur. İnduktorların sağ tərəfi isə elektrod tutucuya birləşdirilmişdir. Qaynaq vannasının yandan sıxılması vəziyyətində 8- açarı qaynaq vannasının sol tərəfini mənfi qütübə qoşur. Qaynaq vannasının yana dartılması vəziyyətində isə 8- açarı qaynaq vannasının sağ tərəfini mənfi qütübə qoşur. Əritmə prosesində maqnit üsulu aşağıdakı prinsipə əsaslanmışdır.

Maye metalı sıxaraq onun hündürlüyünü artırmaq məqsədi ilə 1- sabit cərəyan mənbəyinin mənfi qütübünə qoşulmuş 8- açarıdan axan elektronlar 3- maye metalın sol tərəfindən, sağa doğru hərəkət edən 4- elektrod tutucudan keçməklə, 2- paralel tərpənməz induktorlardan 6- istiqamətində sola doğru axdıqda, onun qaynaq vannasının ətrafında yaratdığı maqnit sahəsi 3- maye metalı paralel naqillər prinsipinə əsasən 5- maqnit qüvvəsi istiqamətində - induktorların mərkəzinə doğru sıxaraq, qaynaq vannasının hündürlüyünü artıracaq və ya hərəkətini məhdudlaşdıracaqdır (şək. 2.). Bu zaman 3- maye metaldan 6- istiqamətində sağa doğru axan elektrik cərəyanı 2- induktorlarından 6 istiqamətində sola doğru axan elektrik cərəyanı ilə əks istiqamətində yönəldiyindən paralel naqillər prinsipinə əsasən maye metaldan axan elektronlar və sonda maye metal tərpənməz yan induktorların mərkəzinə doğru sıxılacaqdır.

Maye metalı dartaraq onun eninin artırılması məqsədi ilə 1- sabit cərəyan mənbəyinin mənfi qütübünə qoşulmuş 8- açarıdan axan elektronlar 3- maye metalın sağ tərəfindən, sola hərəkət edən 4- elektrod tutucudan keçməklə, 2- paralel tərpənməz induktorlardan 6- istiqamətində sola doğru axdıqda onun qaynaq vannasının ətrafında yaratdığı maqnit sahəsi 3- maye metalı paralel naqillər prinsipinə əsasən 5- maqnit qüvvəsi istiqamətində dartacaqdır (şək. 2.). Bu zaman 3- maye metaldan 6- istiqamətində sola doğru axan elektrik cərəyanı 2- paralel induktorlarından 6 istiqamətində sola doğru axan elektrik cərəyanı ilə eyni istiqamətində yönəldiyindən paralel naqillər prinsipinə əsasən maye metaldan axan elektronlar və sonda maye metal tərpənməz yan induktorlara doğru dartılacaqdır.

Nəticə. Maye metalı yandan sıxaraq və ya dartaraq, onun hündürlüyünün artırılması və ya azaldılması qarışdırılması və mayenin hərəkətinin məhdudlaşdırılması məqsədi ilə şək. 2.- də təklif olunan sxemə əsasən, qaynaq tikişindən axan cərəyanın istiqaməti ilə ona paralel yan induktorlardan axan cərəyanın istiqamətini eyni və ya fərqli yönəltməklə, mühitdə yaranan maqnit qüvvəsini əks və eyni istiqamətli yönəldərək, qaynaq tikişi sıxılmış və ya dartılmışdır.

Təklif olunan sxem elektrik keçiriciliyinə malik olan istənilən mayenin və ya qazın emalında, belə ki, əritmə zamanı metal mayenin hərəkətinin məhdudlaşdırılmasında, ona forma verilməsində, tökmə zamanı ərintinin qarışdırılmasında, plazma silahlarında, atom reaktorlarında plazmanın hərəkətinin məhdudlaşdırılmasında, plazma silahlarında və s. tətbiq oluna bilər.

ƏDƏBİYYAT SİYAHISI

[1] Ширзадов Ф.М., Садыгов А.И., Гасимова Л.А. Наплавка поверхности под действием магнитного поля. Вестник машиностроения 3/2015, ст. 50-52.

PARDAQLAMA-CİLALAMA MAŞINININ TRIBOTEXNİKİ SINAQ QURĞUSUNA MODİFİKASİYASI

FƏRHAD ŞIRZADOV

Bakı Mühəndislik Universiteti
Mexanika fakultəsi
Mexanika Mühəndisliyi Kafedrası
fashirzadov@beu.edu.az
XIRDALAN, AZƏRBAYCAN

QORXMAZ HƏSƏNLİ

Bakı Mühəndislik Universiteti
Mexanika fakultəsi
Mexanika Mühəndisliyi Kafedrası
qorxmaz_hesenli703@gmail.com
XIRDALAN, AZƏRBAYCAN

Xülasə. Məqalədə nümunələrin kəsilməsi, pardaqılma-cilalanması üçün mövcud maşınların modifikasiyası əsasında, belə ki, kəsmə zamanı kəsici alətlə nümunələr arasında sürtünmə qüvvəsinin, yeyilmənin qiymətini ölçən və bu ölçmənin nəticələrini işləyərək vizuallaşdıran qovşağın maşına əlavə edilməsi ilə həm kəsmə və həm də sürtünmə maşınlarından fərqlənən və hər iki maşının funksiyasını özündə cəmləşdirən, eyni zamanda mövcud tribosınaq maşınlarından fərqli olaraq, sınaq müddətində birbaşa yeyilmə həcmının həm nümunədə və həm də abraziv diskdə ölçülməsinə imkan verən tribotexniki sınaq maşını inkişaf etdirilmişdir.

Açar sözlər: pardaqılma, tribologiya, sınaq, sürtünmə, yeyilmə

Giriş və məsələnin aktuallığı. Nümunələrin tribotexniki xüsusiyyətlərinin təyini üçün tətbiq olunmuş sürtünmə maşınları məhdud imkanlara malikidir. Bu onunla bağlıdır ki, müasir sürtünmə maşınlarında sürtünmə əmsalını və xətti yeyilmənin qiymətini zamandan və sürtünmə yolunun uzunluğundan asılı olaraq, birbaşa təyin edən əlavə ölçmə sistemi tətbiq olunsada, bəzi tribotexniki parametrlər tribosınaqlardan sonra digər maşınlarda aparılaraq təyin olunmaqdadır. Belə ki, mövcud sürtünmə maşınlarında yeyilmə həcmının nümunədə və kontur cisimdə təyini üçün sınaqdan əvvəl və sınaqdan sonra, həndəsi ölçmələr aparılır. İlkin həndəsi verilənlər əsasında axtarılan yeyilmə həcmi, kontur cisimin və onun nümunə üzərində izinin məlum riyazi ifadələrindən istifadə etməklə hesablanır [2]. Bu isə ölçmə dəqiqliyinin azaldılmasına və vaxt itgilərinə səbəb olmaqdadır. Bu onu göstərir ki, yuxarıda sadalanan mənfi halların aradan qaldırılması üçün triboloji sınaq dəqiqliyinin yüksəldilməsi və nəticələrin geniş həcmdə analizi nöqtəyi – nəzərdən tribomaşınların daha da təkmilləşdirilməsi əhəmiyyətlidir [1,2].

Yeni triboloji sınaq maşınının işlənməsi. Modifikasiya olunacaq maşın səthlərin təmizlik dərəcəsinin yüksəldilməsi üçün nəzərdə tutulmuş eyni zamanda həm pardaqılma və həm də cilalama əməliyyatlarını yerinə yetirən “Metkon” firmasının istehsalı olan qurğudur. Yeyilməni ölçmə dəqiqliyindən asılı olaraq ölçmə əməliyyatının reallaşdırılması həm maşının pardaqılma və həm də cilalama sahəsində növbəli aparıla bilər. Maşında eyni zamanda beş nümunəni tədqiq etmək mümkün olduğundan, o müxtəlif materialların eyni şəraitdə tədqiqinə imkan verir ki, bu da sınaq müddətinin azaldılmasına şərait yaradır. Kəsmə temperaturunun azaldılması üçün kəsmə zonasına əlavə soyuducu yağlayıcı maddə verilir [3].

Məqalədə məqsəd nümunələrin hazırlanması üçün nəzərdə tutulmuş paradaqlama-cilalama maşınının sürtünmə maşınına modifikasiyası və triboloji ölçmə imkanlarının və dəqiqliyin yüksəldilməsidir. Məqsəd onunla həll olunmuşdur ki, stasionar nümunənin fırlanma diski ilə kontakt sahəsində sürtünmə qüvvəsini təyin etmək üçün nümunənin bağlandığı qismən fırlanan məngənə ilə maşının gövdəsi tenzometr bərkidilmiş, nümunə ilə disk arasında cəm xətti yeyilmənin qiymətinin təyini üçün nümunə tutucu ilə disk valının gövdəsi arasında növbəti tenzometr yerləşdirilmiş, diskin xətti yeyilməsinin təyin edilməsi ilə nümunənin yeyilməsini hesablamaq üçün diskin ölçüsünü təyin edəcək əlavə siqnalverici istifadə olunmuş, siqnalvericilərin elektrik siqnalı ilə təmin olunması və fiziki ölçmələrin nəticəsində alınan siqnalları analoq şəkildə qəbul edərək, rəqəmli siqnala çevrilməsi, nəticələrin işlənərək komputərə ötürülməsi üçün sistemə əlavə nəzarətçi qoşulmuşdur (şək. 1.). Komputərə nəzarətçidən daxil olan siqnallar qabaqcadan tərtib olunmuş alqoritm əsasında sürtünmə və yeyilmə parametrlərini işləyərək zamandan və sürtünmə yolundan asılı olaraq qrafik şəkildə operatora təqdim edir.

Nümunələrin diskə sıxılması onların yerləşdiyi dairənin yuxarısında mövcud olan paradaqlama maşınının pnevmosilindri vasitəsi ilə reallaşdırılaraq, kontakt sahəsində yaradılan normal yük və beləliklə də sürtünmə qüvvəsi dəyişdirilir. Diskin fırlanma sürəti isə tədqiqat rejmindən asılı olaraq, paradaqlama-cilalama maşınının sürət tənzimləmə blokundan idarə olunaraq, sıfırdan tədricən pilləsiz artırılır. Diskin səthinin nümunələrin bağlandığı gövdəyə nisbətən yerdəyişməsi nümunə ilə diskin cəm xətti yeyilməsini ifadə edib, tenzometr vasitəsi ilə analoq siqnallara çevrilərək nəzarətçiyə ötürülür və diskin yeyilməsini qeyd edən siqnalvericidən gələn siqnaldan çıxılaraq sonda nümunənin xətti yeyilməsi dövrü olaraq təyin edilir və komputer vasitəsi ilə qrafik şəkildə təsvir edilir. Diskin və nümunənin qabaqcadan məlum olan həndəsi parametrləri və xətti yeyilmənin qiyməti əsasında həcmi yeyilmə və çəki üzrə yeyilmələr tərtib olunmuş alqoritmlərin köməyi ilə hesablanaraq, sürtünmə yolundan və ya zamandan asılı olaraq, komputerin ekranında vizuallaşdırılır. Sürtünmə əmsalının qiyməti isə nümunənin bərkidildiyi məngənənin zəiflədilmiş en kəşik sahəsində yerləşdirilmiş tenzometrə daxil olan siqnallar əsasında təyin edilərək, normal qüvvəyə nisbətindən sürtünmə əmsalı hesablanır və dövrü olaraq sənədləşdirilib, komputerin ekranında vizuallaşdırılır.

Yuxarıda sadalananlar onu göstərir ki, qeyd olunan əlamətlər əhəmiyyətlidir və "Paradaqlama-cilalama maşını bazasında tribotexniki sınaq qurğusu" triboloji sınaq nəticələrinə ölçmə imkanlarına və dəqiqliyinə təsir edir.

Paradaqlama-cilalama maşınının sürtünmə maşınına modifikasiya olunmuş və təkmilləşdirilmiş variantı şək. 1.- də təsvir olunmuşdur. Maşının 1- gövdəsinə nisbətən şaquli ox ətrafında fırlanan 2-diskinə 3-nümunə tutucu disk üzərinə bərkidilmiş 9- nümunələri, 4- pnevmatik sıxıcı silindri vasitəsi ilə sıxılır. 7- siqnal verici diskin, 8- siqnalverici cəm xətti yeyilmənin, 10- siqnalverici isə sürtünmə qüvvəsinin dəyişməsinə 6- komputerlə əlaqələndirilmiş 5- nəzarətçiyə ötürür. Sürtünmənin yağ mühitində aparılması üçün əlavə 11- borusundan sürtünmə cütləri arasına maye verilir.

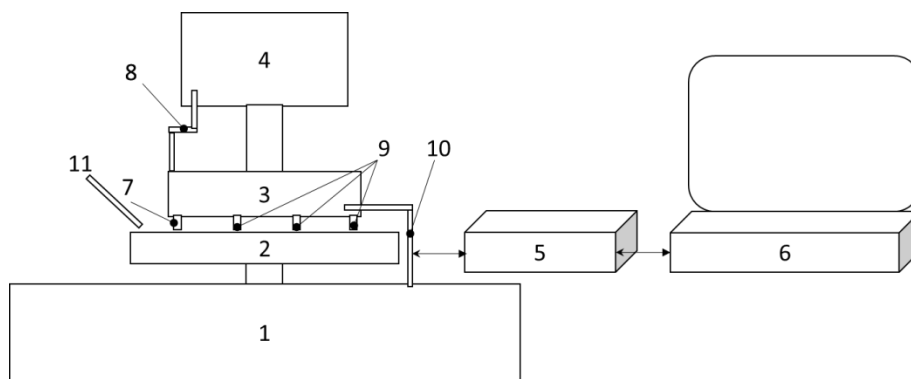

Şəkil 1. Paradaqlama-cilalama maşını bazasında tribotexniki sınaq qurğusu

1- gövdəsinə bərkidilmiş fırlanan 2- diski kontr cisim olub, onun fırlanma sürəti sıfırdan başlayaraq yüksəldilir və nümunənin istismar şəraitindən asılı olaraq fərqli sürətlər verilməklə kontakt sahəsində sürüşmə sürətinin qiymətləri seçilir. 9- nümunələri ilə disk arasında normal qüvvənin qiyməti 4- pnevmatik silindri ilə reallaşdırılır. Cəm xətti yeyilmənin qiyməti elastik lövhə üzərində bərkidilmiş 8- tenzometri, sürtünmə qüvvəsinin qiyməti isə elastik lövhə üzərində bərkidilmiş 10- tenzometri vasitəsi ilə ölçülür. 7- siqnalverici vasitəsi ilə diskin (kontur cismin) ölçü dəyişməsinə nəzarət olunur. Siqnalvericilər və 5- nəzarətçi vasitəsi ilə komputerlə mexaniki sistem arasında əlaqə yaradılır. 3- diskinin 9- nümunələri ilə toxunma vəziyyətində 8- xətti yeyilmə siqnalvericinin göstəricisi sıfıra sazlanır. 3- diskinə fırlanma hərəkəti verildikdə, onunla 9- nümunələri arasında sürtünmə qüvvəsi təsirindən 10- sürtünmə qüvvəsi siqnalvericisi deformasiya edərək, nəzarətçiyə və sonda komputerə 9- nümunələri ilə 3- diski arasındakı sürtünmə qüvvəsi haqqında məlumat ötürür. 8- xətti yeyilmənin və 7- kontur cismin yeyilməsinin təyini üçün nəzərdə tutulmuş siqnal vericilərdən nəzarətçiyə daxil olan siqnalın fərqi nümunənin yeyilmə dərinliyi təyin olunur. 3- kontur cismin və 9- nümunələrinin komputerə qabaqcadan daxil edilmiş həndəsi parametrləri və siqnalötürücülərlə ölçülmüş xətti yeyilmənin qiymətləri əsasında nümunənin və diskin yeyilmə həcmi, kütlə üzrə yeyilmə məlum alqoritm əsasında ayrı-ayrılıqda hesablanaraq, operatora qrafiki təsvirlərlə təqdim olunur. Bundan əlavə cütlər üzərində fərqli sürtünmə yolunun uzunluğundan asılı olaraq diskin yeyilmə sahəsi və həcmi yeyilməsi üçün həndəsi asılıqlar 8 və 10- siqnalvericilərdən daxil olan siqnal əsasında hesablanaraq nəzarətçi və komputer vasitəsi ilə operatora tədqiqat müddətində təqdim olunur.

Nəticə. Məqalə tribologiyanın tribometriya sahəsinə aid olub, triboloji sınaqların aparılması zamanı sürtünmə və yeyilmənin təyin olunması üçün kəsmə maşınlarının tribomaşınlara modifikasiyasına, əlavə ölçmə və araşdırma bloklarının istifadə olunması ilə ölçmə imkanlarının və dəqiqliyinin yüksəldilməsi nəticəsində sınaq sisteminin daha da təkmilləşdirilməsinə əsaslanmışdır. Alınan yeni tribotexniki sınaq sistemi heç də orjinal sınaq maşınlarından geri qalmayıb, sürtünmə və yeyilmənin yüksək səviyyədə tədqiqinə imkan verir, belə ki, fırlanan disklə detal arasında yerləşdirilmiş və sürtünmə qüvvəsinin təsirindən bir-birinə nəzərən nispi hərəkətdə olan element üzərində tenzometrin hərəkəti ilə ondan axan elektrik cərəyanının qiyməti dəyişərək, bu dəyişməyə uyğun sürtünmə qüvvəsinin qiyməti nəzarətçi vasitəsi ilə ölçülür, ölçülmüş sürtünmə qüvvəsinin və verilmiş normal qüvvənin qiymətləri nisbətindən sürtünmə əmsalı hesablanır, yeyilmənin miqdarı isə disk ilə nümunə arasında nisbi yerdəyişməni ölçən ikinci sensor vasitəsi ilə müəyyən olunur, bundan əlavə tribosınaq maşınlarından fərqli olaraq, diskin və nümunənin komputerə qabaqcadan daxil edilmiş həndəsi parametrləri, diskin və nümunənin ölçülmüş xətti yeyilmələrinin qiymətləri əsasında nümunənin və diskin yeyilmə həcmi inkişaf etdiriləcək program əsasında sınaq zamanı ayrı-ayrılıqda hesablanaraq, birbaşa vizuallaşdırıla bilər.

ƏDƏBİYYAT SİYAHISI

- [1] А.И. Садыхов, Ширзадов Ф.М., Р. Вёше. Триботехнические свойства поверхности модифицированного чугуна при смазывании. Вестник машиностроения 4/2014, ст. 52-54.
- [2] Машина для испытания материалов на трение и износ ИИ 5018. Гб 2.779.033 ПС. Распорг. Адрес предприятия - изготовителя: 153582 г. Иванова, ул. Лешневская, 183 ООО "ЗИП", 2012. 27 ст.
- [3] Nümunələri "Pardaqlama-cilalama" maşınının texniki sənədi.

YÜK LİFTLƏRİNİN LİNGLI QAPI MEXANİMLƏRİNİN ANALIZI VƏ MODERNLƏŞDIRİLMƏSİ

HÜSEYN MIRZƏYEV

Bakı Mühəndislik Universiteti
Mühəndislik Fakültəsi/Mexanika Mühəndisliyi Kafedrası
humirzeyev@beu.edu.az
BAKİ, AZƏRBAYCAN

SÜLEYMAN SOLTANOV

Bakı Mühəndislik Universiteti
Mühəndislik Fakültəsi/Mexanika Mühəndisliyi Kafedrası
ssoltanov@beu.edu.az
BAKİ, AZƏRBAYCAN

XÜLASƏ

Yük liftlərində tətbiq olunan lingli qapı intiqallarının struktur sxemləri analiz edilmiş, onların mənfi cəhətləri göstərilmişdir. Müəyyən edilmişdir ki, belə sərt intiqallı lingli mexanizmlər müasir liftlərdə tətbiq edilməsi beynəlxalq normativ və qaydalara uyğun deyil. Ona görə də həmin qapı mexanizmlərinin alternativ sxemləri təklif edilmişdir. Bu yeni konstruksiyalarda sərt lingli mexanizmlər elastiki mexanizmlərlə əvəz edilmişdir. Nəticədə qapı mexanizmlərinin təhlükəsizlik tələblərinə uyğunlaşması təmin edilmişdir.

AÇAR SÖZLƏR: Lift, qapı mexanizmi, modernləşdirmə

GİRİŞ

Müasir liftlərdə müxtəlif növ qapılar və qapı mexanizmləri tətbiq olunur. Qapı mexanizmi dedikdə onun açılıb-bağlanmasını nəzərdə tutan intiqal başa düşülür. Qapılar konstruksiyasına və idarə edilmə üsuluna görə fərqlənir. Əl ilə, yarım avtomatik və avtomatik açılıb-bağlanılan qapılar vardır. Birincisində qapının hərəkəti üçün heç bir mexanizm olmur, qapı əl ilə idarə olunur. İkincidə qapının aılması əl ilə, bağlanması avtomatik yerinə yetirilir, məsələn, yaylı qapılar. Avtomatik idarə etmə üsulunda isə qapının hərəkəti elektromexaniki intila həyata keçirilir. Birinci iki idarə etmə üsuluna malik qapılar kiçik və intensiv istifadə edilməyən yük liftlərində, avtomatik intiqallar isə müasir və daha məsuliyyətli liftlərdə tətbiq edilir.

Tərkibində müxtəlif lingli – dəstəklı mexanizmlər olan qapı intiqalları əsasən yük liftlərində, materialların saxlama kameralarında, anbarlarda və s. tətbiq edilir. Belə mexanizmlərdə qapı taylarının açılıb-bağlanması onlarla sərt əlaqədə olan dəstəklər vasitəsilə yerinə yetirilir. Bu mexanizmlər həm bir tərəfə, həm də həm də hər iki tərəfə açılan kabinə və şaxta qapıları üçün də layihələndirilə bilər [1-5].

Konstruksiyasının sadə olması bu növ mexaniki intiqalların əsas üstünlüyü, intiqalın çıxış bəndi ilə qapıların arasında elastik-qoruyucu intiqalın olmaması, oynaqların sürətlə yeyilməsi, nizamlanma işlərinin asan olmaması əsas çatışmayan cəhətləridir.

Yük liftlərinin çoxunda sərt intiqallı hərəkət mexanizmləri tətbiq edilir, bu isə müasir təhlükəsizlik standartları ilə uyğun gəlmir, qapıların açılıb bağlanması zamanı kapı keçidində qalan adamların vurulması təhlükəsi yaranır və qapının bütün hərəkət yolunda sürəti sabit olur, amma təhlükəsizlik nöqtəyi-nəzərdən qapılar açılarkən və bağlanarkən hərəkət yollarının sonunda sürəti ani deyil, tədricən sıfıra enməlidir. Bütün bunları nəzərə alaraq 2009-cu ildən sonra En 81 və A17 beynəlxalq standartlarına görə sərt intiqallı qapı mexanizmləri çevik intiqallı qapı mexanizmləri ilə əvəz edilməlidir.

Məqalə də bu mövzuya həsr edilmişdir. Məqalədə sərt intiqallı qapı mexanizminə alternativ çevik intiqallı qapı intiqalı mexanizmi təklif olunur.

TƏDQIQAT METODU

Şək. 1-də sərt intiqalı – lingli mexanizmdən ibarət qapı mexanimi göstərilmişdir. Belə mexanizmlər yük liftlərində, anbarlarda və saxlanğıc yerlərində geniş istifadə edilir. Onların hər ikisi ikitaylı qapılardan ibarətdir. Şək. 1a-da mexanizmin struktur sxemi, şəkil 1b-də isə vəziyyətlər planı göstərilmişdir. Göstərilən sxem üzrə qapı mexanimi beş dəstəkdən ibarətdir. OA dəstəyi çarxqoludur, o ötürücü mexanizmin, məsələn reduktorun aparılan valına O nöqtəsində oynaqla bağlanmışdır, həmin nöqtənin ətrafında tam dönmək imkanına malikdir. AB dəstəyi mexanizmin aparıcı bəndini OA dəstəyini aparılan bəndi olan BC dəstəyi ilə əlaqələndirmək üçündür. EG və CD dəstəkləri aparılan BC bəndini qapı tayları ilə əlaqələndirmək üçün tətbiq edilmişdir.

Qapı mexanizmin yuxarıda verilən sxeminin kinematik analizi nəticəsində müəyyən edilmişdir ki, dirsəyin heç də tam deyil, 120° dönməsi qapıların tam açılmasını təmin edir. Bunu həmin mexanizmin vəziyyətlər planından (şək. 1b) aydın görünür. Şəkildə S_1 və S_2 uyğun olaraq birinci və ikinci qapı taylarının gedişinin ölçüsüdür. Birinci qapı tayı ikincisinə nisbətən iki dəfə artıq yol getdiyindən $S_1 = 2S_2$. Birinci qapı tayı iti gedişlidir. Onun ölçüsü qapı keçidin ölçüsünə bərabərdir. EN 81.1 və A 17.1 standartlarına uyğun olaraq qapı keçidlərinin minimal ölçüsü iki sərnişinin birdən kabinəyə daxil olması halında 1100 mm götürülməlidir. Yük liftlərində də bu tələb gözlənilməlidir. Çünki bəzən yükü iki fəhlə liftə aparmalı olur.

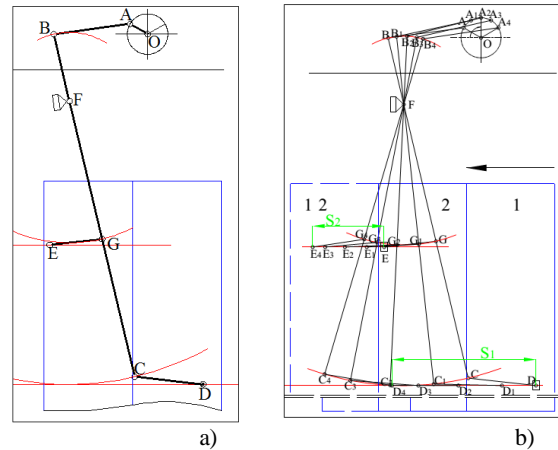

Şək. 1. Bir tərəfə (a) və iki tərəfə (b) açılan ikitaylı qapı mexanizminin struktur sxemi.

Mexanizmin intiqalı kabinənin üst hissəsində, çardağında qurulur. B və F nöqtələri arasındakı üfüqi xətt kabinənin çardağın döşəmə səviyyəsinə uyğundur. Hərəkət zamanı BC dəstəyi F nöqtəsi ətrafında dönmür və onun bir ucu BF radiuslu, digər ucu isə FD radiuslu qövs cızır. Sonuncu birləşdirici dəstəklərin qapılara bağlanılan E və D nöqtələri isə, qapıların hərəkətinə uyğun olaraq düzxətli hərəkət edir.

Daxili qapı taylarının hərəkət yolu, xaricilərə nisbətən iki dəfə çox olduğundan, bütün qapı taylarının eyni zamanda açılıb-bağlanması üçün onların sürəti də iki dəfə digərlərinə nisbətən böyük olmalıdır. Bunun üçün də intiqaldan iki sürətin alınması tələb olunur. Dəstəqli mexanizmlərdə bu dəstəklərin uzunluqlarını və onların bərkidilmə oynaqlarının yerini təyin edərkən nəzərə alınmalıdır. Məsələn, şək. 1 və 2-də DC dəstəyini nəzərə alsaq, $FG=GC$ olmalıdır.

Təklif edilən yeni konstruktiv həll əvvəlkindən onunla fərqlənir ki, burada bütün dəstək sistemindən imtina edilmişdir. Ötürücü mexanizm kimi dişli çarx reduktoru, çevirici mexanizm kimi isə ikipilləli pazvarı qayış ötürməsi istifadə edilmişdir. Qeyd etmək lazımdır ki, pazvarı qayış ötürməsi əvəzinə digər elastik ötürmədən, məsələn kanat-blok mexanizmindən də istifadə etmək olar. Şəkil 2-dəki sxemdə iki ədəd, ötürmə nisbətləri bir-birinə nisbətən iki dəfə fərqlənən elastik ötürmə nəzərdə tutulmuşdur. Hər iki elastik ötürməyə hərəkət mühərrik (1) vasitəsilə reduktorun (2) çıxış valından eyni zamanda verilir. Bunun üçün həmin valın üzərində iki ədəd, diametrlərinin

dən bir digərininkinə nisbətən iki dəfə böyük olan qasnaq (3 və 6) quraşdırılmalıdır. Elastik ötürmə kimi pазvarı qayış (4 və 7) və yaxud kanat istifadə edilə bilər. Qapı karetləri sıxaclar vasitəsilə onlara bağlanılır. Əgər reduktorun ötürmə ədədi yavaşsürətli qapı tayını tələb olunan maksimal sürətlə hərəkət etdirməyə imkan verərsə, onda ona uyğun elastik ötürmənin qasnaqlarının diametrlərini eyni götürmək olar. Yəni bu halda yavaşsürətli qapı tayının ötürmə nisbəti vahid olur. İtisürətli qapının elastik hərəkət mexanizminin ötürmə nisbətinin iki dəfə böyük alınması üçün onun aparıcı qasnağının (3) diametrini iki dəfə böyük götürmək lazımdır. Aparılan qasnaqların (5 və 8) isə ölçüləri eynidir. Əgər reduktorun ötürmə ədədi yavaşsürətli qapı tayını tələb olunan sürətlə hərəkət etdirməyə kifayət etməzsə, onda müvafiq elastik ötürmənin ötürmə nisbətini vahiddən böyük götürmək olar, amma yenə də iti sürətli qapının elastik ötürməsinin ötürmə nisbətini yavaşsürətliyə nisbətən iki dəfə kiçik olması gözlənilməlidir. Yəni bütün hallarda $u_y/u_i=2$ olmalıdır. Burada u_y – yavaşsürətli, u_i – isə itisürətli elastik ötürmələrin ötürmə nisbətləridir. V_1 və V_2 uyğun olaraq birinci və ikinci qapı taylarının hərəkət sürətidir. Bu sürət həm də müvafiq qayışlarda yaranan çevrəvi sürətə bərabərdir.

Uzun gedişli qapı tayının gedişi (S_1) qapı keçidinin eninə, qısa gedişli qapı tayının gedişi (S_2) isə onun yarısına bərabərdir.

Qapıların hərəkəti zamanı qasnaqlar φ bucağı qədər dönür (şək. 3). Bu bucaq maksimum 90 dərəcə ola bilər: $0 \leq \varphi \leq 90^\circ$.

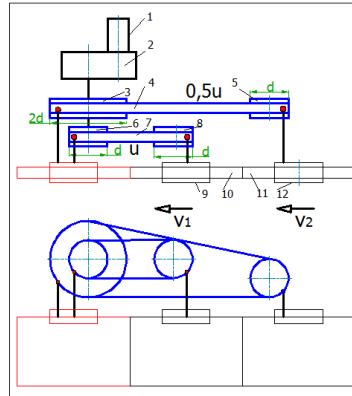

Şək. 2. İkitaylı qapı mexanizminin yeni konstruktiv həlii.

Sürət qrafikindən (şəxş 3) görünür ki, o üç hissədən ibarətdir: sürətlənmə yolunun uzunluğu qısa gedişli qapı tayı üçün - b, uzun gedişli qapı tayı üçün isə B-dir; yavaşma yolu isə hər iki qapı tayı üçün eynidir - b; sabit sürətlə hərəkət yolunun uzunluğu qısa gedişli qapı tayı üçün - a, uzungedişli qapı tayı üçün isə A-dır. Şək.3-dəki sxemdən görünür təyin etmək olar ki,

$$b = r \cdot \sin \varphi, B = R \cdot \sin \varphi \quad (1)$$

Burada r və R – uyğun olaraq kiçik və böyük qasnağın diametridir. Qayış qasnaq üzərində hərəkət etdikdə onun ketdiyi ol qət etdiyi qövsün uzunluğuna bərabərdir və qapının müvafiq gedişindən böyükdür:

$$l = \varphi \cdot r, L = \varphi \cdot R; l > b, L > B \quad (2)$$

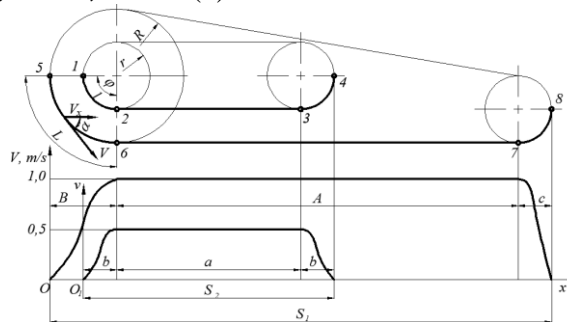

Şək. 3. Elastik intiqallı ikitaylı lift qapısının hərəkət sürətinin onların gedişindən asılılıq qrafiki.

Qayşların çevrəvi sürətləri mühərrikin valının bucaq sürətindən (ω) və qasnaqların radiusundan asılı olaraq hesablanıla bilər:

$$v = \omega r, V = \omega R, (3)$$

Elastik elementin kiçik qasnağın l , böyük qasnağın isə L qövünü qət etdiyi zaman ərzində qapı tayları da uyğun olaraq b və B ölçüsündə düzxətli yerdəyişmə edir. Bu zamanlar qayışın orta sürətinə görə hesablanıla bilər:

$$t_b = \frac{l}{v}, t_B = \frac{L}{V}. (4)$$

Qayış qasnaqlardan keçdikdə qət etdiyi qövlərin uzunluğu qapı taylarının müvafiq üfüqi yerdəyişməsindən böyük olsa da, hər iki obyekt kənar nöqtələrə eyni zamanda çatır. Bu ancaq o zaman mümkün ola bilər ki, həmin hissədə qayışın sürəti ilə qapı taylarının sürəti müxtəlif olsun. Doğrudan da şək.3-dən görünür ki, bu hissədə sürət toplananlarına ayrılır. Qapı taylarının sürəti qayışın sürətinin üfüqi proeksiyasına bərabər olur:

$$V_x = V \cdot \cos \alpha, \text{ digər tərəfdən } v_x = \frac{b}{t_b}, V_x = \frac{B}{t_B}, (5)$$

burada α - sürət vektorları arasında qalan bucaqdır, cari vəziyyətdə φ bucağına bərabər götürülə bilər.

(1) və (4) düsturlarından istifadə etməklə (5) düsturu ilə qapıların əyrixətli hissədə sürətini hesablamaq olar.

Qapı taylarının düzxətli bərabərsürətli hərəkətlə getdiyi qolun ölçüsü:

$$a = S_2 - 2b, A = S_1 - (B + b) (6)$$

Bu yerdəyişmələrin qət edilməsi üçün tələb olunan zaman fasilələri

$$t_a = \frac{a}{v}, t_A = \frac{A}{V}, t_b = \frac{l}{v} (7)$$

Şək. 3-ə və sonunu ifadələr əsasən qapı taylarının bir kənar bəziyyətdən digərinə getməsi üçün tələb olunan zaman fasiləsi:

$$t_1 = t_a + 2t_b, t_2 = t_B + t_A + t_c$$

NƏTİCƏ

Yük liftlərini qapı hərəkəti mexanizminin təklif olunan yeni konstruktiv həlli qapı taylarının hərəkət yollarının sonunda sürətin tədricən sifira yaxınlaşmasını təmin edir ki, bu da normativ texniki sənədlərdə lift qapılarına qoyulan bu əsas tələbin sadə və uğurlu texnoloji yolla ödənməsi imkan verir.

Təklif olunan sxemin ədədi misal üzərində yoxlanılmış və onun kinematik qanuna uyğunluqla işləyəcəyi təsdiq olunmuşdur. Belə ki, sürəti 1 və 0,5 m/s olan qapı taylarının aşılma (bağlanma) vaxtı uyğun olaraq 1,728 s və 1,671 s alınmışdır ki, bu da onların eyni vaxt ərzində bir-birindən iki dəfə artıq məsafə getməsinə uyğundur.

ƏDƏBİYYAT SIYAHISI

15. Hüseyn Mirzəyev. Liftlər, Bakı: Azərmaşr (**Kitab**), 2012, 320 s.
16. Волков Д.П. Лифты. – М.: Изд-во АСВ (**Kitab**), 1999. – 480 с.
17. Lubomir Yanovsky. Elevator Mechanical Design (**Kitab**), USA, Elevator World- 2004.
18. How it works. Elevatori. The European Elevator Magazine. 2nd edition. Vol. 1, 2, 3 (**Jurnal toplusu**), Vignate – Milano.
19. Ayaz Abdullayev, Hüseyn Mirzəyev. Lift qapılarının hərəkət mexanizminin yeni konstruktiv həlli. (**Jurnal məqaləsi**), "Mexanika-maşınqayırma" jurnalı № 2, Bakı: -2010. s. 104 – 107.

INDUSTRY

**ARCHITECTURE
AND CONSTRUCTION**

RESISTANCE AND RESIDUAL RESISTANCE FACTOR ANALYSIS OF NEW TYPE PERFORMED PARTICLE GELS FOR ENHANCED OIL RECOVERY

NURANA NAGHIYEVA

“OilGasScientificResearchProject” Institute

ABSTRACT

Present study refers to the synthesis of new type preformed particle gels based on 2-acrylamido- 2-methylpropane sulfonic acid (AMPS), Polyvinyl Pirrolidone (PVP) and clay (bentonite). The final preformed particle gels possessed greater swelling degrees, slower de-swelling process, high thermal stability, high-resistance on water mineralization and enhanced mechanical properties in comparison with conventional preformed particle gels. The propagation experiments were conducted on 1000mD/500 mD sandpack models. Performed analyzes confirmed that new type preformed particle gel is very efficiency for oil recovery.

KEYWORDS: enhanced oil recovery, 2-acrylamido-2-methylpropane sulfonic acid, resistance factor, residual resistance factor

INTRDOCUTION

One of the most important problems that the worldwide oil industry has faced over recent years is the high water cut in mature oil fields. Recently, many methods have been developed and applied in oil and gas wells to solve this problem. Polymeric gels treatment is one of the most efficient and inexpensive methods for this problems in mature oil reservoirs and has been applied for decades as a tool for increased oil production. Laboratory studies and applications of polymeric gels have addressed to this problem more than 50 years. As an example for polymeric gels are hydrogels, bulk gels, colloid dispersion gels (CDG) , preformed particle gels (PPG). These crosslinked, three-dimensional networks of polymer chain materials can absorb large quantities of water [1]. The preformed particle gels are the newest materials for gel treatment methods, which is environmental friendly, and have high absorption properties. The purpose of preformed particle gel treatment is to reduce water flow through high permeable channels without damaging oil production zones. In contrast to the traditional super absorbent polymers, preformed particle gels are stable at high temperatures and controllable swelling time. In this work we were synthesis new type of preformed particle gels by using complex polymers and investigated RF/RRF values of this gels.

RESEARCH METHOD

The chemicals used in experiments were including acrylamide monomer (purchased from Sigma Aldrich, >99.99%), Polyvinyl Pirrolidone (purchased from Sigma Aldrich, >99.99%), 2-acrylamido- 2-methylpropane sulfonic acid (purchased from Sigma Aldrich, >99.99%), bentonite clay (purchased from Sigma Aldrich), Sodium Hydroxide (purchased from Merck, >99%), ammonium persulfate (purchased from Merck, >99%), N,N'- methylenebisacrylamide (purchased from Sigma Aldrich, >99.99%), Acrylic acid (purchased from Sigma Aldrich, >99.99%), Gallic acid (purchased from Merck >99%), Nitrogen gas (purchased from ANAS, 99.99%), and deionized water.

For synthesis the preformed particle gels solution in-situ polymerization method was used at 60°C temperature. Then reaction product washed with distilled water to remove the residual monomer, uncrosslinked polymers and impurities. At the finally produced preformed particle gel was then removed from the beaker, cutted to a small pieces, dried at 70°C for 24 h and grinded.

It is well know that crosslinked polymeric gels are widely used for permeability modification [2-3]. Sandpack flooding for solutions were performed in order to evaluate blocking ability of them. Experiments were carried on 1000 mD sandpack model with 150 cm length. The pressure

drop across sandpack (RF) was evaluated while kernel solution was injected into it. Then the sandpack was shut in and left for conditioning at 60°C. RF values did not vary significantly because the initial viscosity for all compositions were nearly same. However, after flooding out the solutions Residual Resistance Factor demonstrate serious differences. Addition of bentonite clay causes RRF values increment until critical concentration (5% bentonite clay). Possible explanation is the larger particles resulted by the fact that bentonite clay increase swelling capacity. Additional cause can be the co-crosslinking ability of bentonite clay which cause more strong network, thus higher RF/RRF [4-5]. When bentonite clay concentration is more than 5%, RRF values becomes even less in compare with the solution without bentonite clay. As mentioned earlier overwhelming amount of bentonite clay particles cause denser crosslinking of network which in its turn leads to shrinkage of particles. PPG with 5% bentonite clay show 42% increment in RRF values in comparison with conventional PPG. Obtained results are shown in following figure and table.

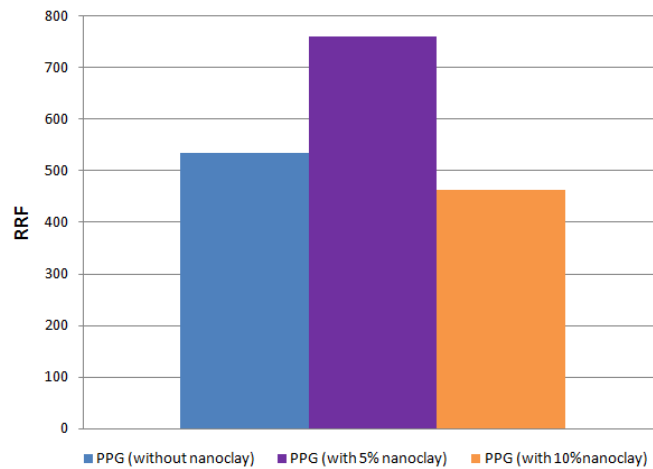

Figure. RRF values of tested solutions.

Description	RF
PPG (conventional)	6,5
PPG (with 5% bentonite clay)	6,8
PPG (with 10% bentonite clay)	6,6

Table. RF values of tested solutions

CONCLUSION

New type 2-acrylamido-2-methylpropane sulfonic acid (AMPS) based performed particle gel has been synthesized for application in the oil industry. Obtained performed particle gel with 5% bentonite clay show 42% increment in residual resistance factor values in comparison with conventional performed particle gels. Further increment of bentonite clay reduces blocking ability of performed particle gel. Obtained results shown that new synthesized AMPS based performed particle gel is good candidate for enhanced oil recovery.

REFERNCES

1. Paul Tongwa, Bai Baojun. A more superior preformed particle gel with potential application for conformance control in mature oilfields, *J Petrol Explor Prod Technol*, Volume 5, September 2015, Pages 201-210.
2. Suleimanov B.A., Veliyev E.F. Novel polymeric nanogel as diversion agent for enhanced oil recovery, *Petr. Sci. Tech.*, Volume 35, Issue 4, March 2017, Pages 319-326.
3. Suleimanov B.A., Dyshin O.A., Veliyev E.F. Compressive strength of polymer nanogels used for enhanced oil recovery EOR, *SPE Russian Petroleum Technology Conference and Exhibition in Moscow, Russia*. Rusiya. Oktyabr 2016:1-7.
4. Suleimanov B.A., Ismailov F.S., Veliyev E.F., Dyshin O.A. The influence of light metal nanoparticles on the strength of polymer gels used in oil industry, *SOCAR Proceedings*, Volume 2, June 2013, Pages 24-28.
5. Suleimanov B.A. Veliyev E.F., Dyshin O.A. Effect of nanoparticles on the compressive strength of polymer gels used for enhanced oil recovery (EOR), *Petr. Sci. Tech.*, Volume 33, Issue 10, August 2015, Pages 1133-1140.

TƏCHİZAT ZƏNCİRİNİN İDARƏ EDİLMƏSİNİN MƏRHƏLƏLƏRİ VƏ STRATEJİ ÜSTÜNLÜKLƏRİ

Eldəniz Bayramov

Bakı Mühəndislik Universiteti

eldaniz.bayramli@gmail.com

XÜLASƏ

Bugünkü qlobal bazarlarda olan güclü rəqabət, məhsulların daha qısa müddətdə və daha qısa həyat dövrü ilə bazarlarda təqdim edilməsi və müştərilərin artan gözləntiləri biznes müəssisələrini təchizat zəncirlərinin qurulmasına investisiya qoymağa və diqqəti yönəltməyə məcbur etdi. Həmçinin informasiya texnologiyalarının sürətli inkişafı və müəssisələrdə geniş miqyasda istifadə edilməsi təchizat zəncirinə və onun idarə edilməsi üçün lazım olan metodların inkişafına təkan verdi.

Açar Sözlər: Təchizat Zəncirinin idarə edilməsi, Təchizat Zəncirinin idarə edilməsinin mərhələləri, Təchizat Zəncirinin İdarə edilməsinin Starteji Üstünlükləri

GİRİŞ

Sürətlə dəyişən istisadi və rəqabət mühitində, şirkətlər üçün təchizat zəncirinin qurulmasını olduqca əhəmiyyətli edir. Qlobal tendensiyaya görə, artıq rəqabət şirkətlər arası deyil, daha makro mühitdə, şirkətlərin rol aldığı təchizat zəncirləri arasında gedir. Buna əsasən, rəqabət üstünlüyü əldə edərək, bazar payı və gəlirliliyi artırmaq üçün, təchizat zəncirini səmərəli şəkildə dizayn etmək və idarə etmək artıq bir məcburiyyət halına gəlib çıxdı. Zəncirdə iştirak edən hər bir üzv (təchizatçı, istehsalçı, topdancı, pərakəndəci və.s), təchizat zəncirinin idarə edilməsi mərhələlərinin prinsiplərinə əməl edərək, tək özlərinin mənfəətini artırmaq üçün deyil, ümumi zəncirin mənfəəti üçün çalışaraq, təchizat zəncirinin təmin etdiyi strateji üstünlükləri ilə hər bir üzv öz mənfəətlərini daha da artıraraq, inkişaf edə biləcəklər.

Təchizat Zəncirinin idarə edilməsi

Təchizat zəncirinin idarə edilməsi ilə bağlı bir neçə təriflər var. Bunlar aşağıdakılardır:

Son müştərinin həqiqi ehtiyaclarını ödəmək üçün təşkilati hüdudlar boyunca davamlı əlavə dəyər verən proseslərin dizayn edilməsi və idarə edilməsidir (**Institute for Supply Management**)

Təchizat zəncirinin idarə edilməsi, sistemin daxilində xərcləri minimuma endirmək və xidmət səviyyəsinin tələblərini yerinə yetirmək üçün malların lazımı miqdarda, lazımı yerlərdə və lazımı vaxtda çatdırılmasını təmin edən təchizatçıların, istehsalçıların, anbarların və distributorların səmərəli birləşməsi üçün istifadə olunan bir sıra yanaşmalardan ibarətdir.

Təchizat Zəncirinin idarə olunması: Xammal təmin edən, onları yarımfabrikat və ya hazır məhsula çevirən və hazır məhsulları müştərilərə çatdıran, istehsalçılar və distributorlardan ibarət bir şəbəkədir. Təchizat zəncirinin idarə olunması, təchizatçı, istehsalçı, topdancı və pərakəndəci arasında xammal/məhsul, informasiya və vəsait axınının baş verdiyi bir şəbəkədir. (**Lee and Billington, 1992: 66**).

Təchizat Zəncirinin idarə olunmasının mərhələləri:

Ədəbiyyatlarda təchizat zəncirinin idarə edilməsinin mərhələlərinin geniş şəkildə izahları ilə rastlaşmaq olsada Qlobal Təchizat Zənciri İdarə edilməsi Forum (The Global Supply Chain Management Forum) üzvlərinin müəyyən etdiyi 8 mərhələ əsas olaraq qəbul edilmişdir. Bu mərhələlər aşağıdakı kimidir.

Müştəri əlaqələrinin idarə edilməsi

Müştərilərlə əlaqələrin necə inkişaf etdirilə biləcəyini və bu əlaqələrin davamlı olmasını nəzərə alan bir quruluşdur. İdarəetmə, müəssisənin missiyasının bir parçası olaraq hədəf seçiləcək müştəriləri və müştəri segmentini müəyyən edir. Müştərilərlə işləyən rəhbər şəxslər hədəf seçilən və digər müştəri ilərin ehtiyaclarını qarşılıyaacaq şəkildə “məhsul və xidmət razılaşmaları” hazırlayar. Müştəri idarəçiləri prosesləri inkişaf etdirmək, tələbdəki dəyişkənliyi və dəyər

qatmayan fəaliyyətləri azaltmaq üçün müəyyən olunmuş vacib müştərilərlə birlikdə işləyirlər. Bundan əlavə, fərdi müştərilərin gəlirliliyini, firmanın bu müştərilərə maddi təsirini ölçmək üçün bu prosesi idarə edən aidiyyat struktur tərəfindən fəaliyyət hesabatları hazırlanır.

Müştəri xidmətlərinin idarə edilməsi

Şirkətin müştəri ilə qarşılaşdığı prosesdir. Bu proses müştərilərə məhsulun mövcudluğu, yükləmə vaxtı və sifariş statusu barədə məlumat vermək üçün əsas məlumat mənbəyi rolunu oynayır. Müştəriyə verilən məlumatlar şirkətin istehsal və loqistika prosesləri ilə qurulan interfeyslər vasitəsilə verilir. Eyni zamanda, müştəri xidmətlərini idarə edən idarəedicilər müştərilərlə bağlanmış məhsul və xidmət müqavilələrinin icrası üçün məsuliyyət daşıyır.

Tələb idarə edilməsi

Tələb İdarəetmə Prosesi müştərilərin ehtiyaclarını və firmanın tədarük imkanlarını balanslaşdırmağa çalışır. Tələb idarə edilməsi prosesinə tələb proqnozlaşdırılması və bu proqnoza əsasən istehsal, satınalma və məhsulun paylanması daxildir. Bu proses eyni zamanda, fəaliyyətlərin dayandığı bəzi gözlənilməz hallar üçün alternativ planların hazırlanması və bu planları idarə etmək ilə də məşğul olur.

Sifarişin icra olunması

Təchizat zəncirinin effektiv idarə edilməsində əsas nüanslardan biri də sifarişləri yerinə yetirmək baxımından müştəri ehtiyaclarını ödəməkdir. Effektiv sifariş emalı prosesi firmanın istehsal, loqistika və marketinq planlarının da inteqrasiyasını tələb edir. Şirkət müştəri ehtiyaclarını ödəmək və mal və xidmətlərin müştəriyə çatdırılmasında olan bütün xərcləri azaltmaq üçün təchizat zəncirindəki əsas üzvləri ilə əməkdaşlıqlarını inkişaf etdirməlidir. Bütün bunlar edildikdə sonra, şirkətin yerləşdiyi təchizat zəncirində effektiv sifarişin icra edilməsi prosesi haqqında danışmaq olar.

İstehsal axınının idarə edilməsi

Məhsul istehsal etmək və hədəf seçilmiş bazarda ən yaxşı xidmət göstərə bilmək üçün lazımi istehsal elastikliyinə yaradılması ilə əlaqədardır. İstehsal axınının idarə edilməsi prosesi istehsal fəaliyyəti, məhsulun əldə edilməsi ilə əlaqəli məhsul axınının idarə olunması üçün zəruri olan bütün fəaliyyətləri əhatə edir.

Təchizatçılarla əlaqələrin idarə edilməsi

Təchizatçı əlaqələrinin idarə edilməsi prosesi, firmanın təchizatçıları ilə münasibətləri necə inkişaf etdirdiyini müəyyən edən bir prosesdir. Adından görüldüyü kimi, bu proses müştəri əlaqələrinin idarə edilməsinin əksidir. Şirkətlər həm təchizatçılarla münasibətlərini, həm də müştərilərlə münasibətlərini yaxşılaşdırmalıdırlar. Bu müddətdə şirkət, təchizatçılarından vacib saydığı alt qrup ilə son dərəcə yaxın münasibət qurmalı və digərləri ilə isə standard münasibət qurmalıdır. Hər bir təchizatçı ilə münasibətin qaydalarını müəyyən edən bir məhsul və xidmət müqaviləsi bağlanmalıdır. Təchizatçıların bu razılaşmaya əməl etmələləri məcburi olmalıdır. Bu prosesi idarə edən təchizatçı əlaqələrini idarə edən rəhbərlik bu məhsul və xidmət müqaviləsini müəyyənləşdirilməsində və icra edilməsində məsuliyyət daşıyır.

Məhsulun inkişafı və kommersiyası

Məhsulun inkişaf etdirilməsi prosesi şirkətin müvəffəqiyyəti üçün olduqca vacibdir. Yeni məhsulların tez və səmərəli şəkildə bazara çıxarılması müəssisənin uğurunun ən vacib tərkib hissəsidir. Bu prosesin kritik məqsədi bazara vaxtında daxil olmaqdır. Təchizat zəncirinin idarə edilməsi, yeni məhsulların bazara təqdim edilməsinə sərf olunan vaxtı azaltmaq üçün müştərilərin və təchizatçıların məhsulun hazırlanması prosesinə daxil edilməsini əhatə edir. Məhsulun həyat dövrünün qısa olmasına görə, şirkətlər rəqabətdə qalmaq üçün qısa müddət ərzində düzgün məhsulları inkişaf etdirib bazara uğurla təqdim etməlidirlər. Təchizatçıların və müştərilərin bu prosesə daxil edilmələrinin səbəbi, müştəri istəklərinin düzgün qavranılması və tələbə uyğun yeni məhsul inkişaf etdirmək, təchizatçıların isə bu prosesə daxil edilmələrinin səbəbi tələb olunan məhsul üçün hansı xammalların lazım olacağını əvvəlcədən təchizatçılara bildirərək onları indidən gələcək üçün hazırlamaqdır.

Geri qaytarmaların idarə edilməsi

Səmərəli geri qaytarmaların idarə edilməsi, təchizatı zəncirinin idarə edilməsinin vacib bir hissəsidir. Bir çox şirkət rəhbərləri bu prosesin əhəmiyyətsizliyinə inandıqları üçün geri dönmə prosesinə laqeyd yanaşsalar da, bu proses şirkətə davamlı rəqabət üstünlüyünü təmin etməyə kömək edə bilər. Effektiv geri qaytarmanın idarə edilmə prosesi şirkətlərə məhsuldarlığı artırmaq və layihələrini reallaşdırmaq üçün yol tapmaqda kömək edə bilər.

Təchizat zəncirinin idarəedilməsinin təmin etdiyi strateji üstünlüklər

Sürət:

Müştəri ehtiyaclarının qarşılınmasında ən vacib faktorlardan biri də sürətdir. Müştərilərin məhsulları ən tez müddətdə əldə etmək istmələri, sürət faktorunu əhəmiyyətli dərəcədə vacib bir rəqabət elementi halına gətirib çıxardı. Təchizat zənciri idarəetməsində, sistem detallı şəkildə analiz edilib və şəbəkə yenidən dizayn edildiyi üçün məhsul, yarımfabrikat və xammalın daha sürətli şəkildə təchiz edilməsini və istehsalını mümkün edir. İnteraktiv planlama sistemləri də səmərəli istehsal və təhvil verilmə tablolarının yaradılmasına kömək edir və beləliklə proses daxilindəki lazımsız fəaliyyət müddətlərini aradan qaldırır. Nəticə də, məhsulların çatdırılma müddətləri kifayət qədər azalır və əhəmiyyətli dərəcədə rəqabət üstünlüyü əldə olunur.

Xərc

Təchizat zəncirinin idarə edilməsində olan fəaliyyətlər bir-biri ilə inteqrasiya edilmiş şəkildə idarə edildiyindən xərclərdə çox ciddi dərəcədə azalma müşahidə olunur. Xüsusi olaraq, eyni təchizat zənciri şəbəkəsi daxilində fəaliyyət göstərən müəssislər bir-birilərinin resurslarından istifadə etməklə xərclərin azaldılması mövzusunda bir çox müsbət nəticələr əldə bilirlər. Daha da çox loqistik fəaliyyətlərdə xarici resurslardan istifadə edərək 3-cü tərəf loqistika şirkəti ilə razılaşma əldə edib həm bu fəaliyyətlər üçün lazım olan sabit investisiyaların qoyulmasını dayandırmaq və eyni zamanda birdən çox firma tərəfindən istifadə olunan 3PL ilə makro səviyyədə əhəmiyyətli dərəcədə xərclərdə qənaət edilmişdir.

Təchizat zəncirində xərclərdə nəzərə çarpacaq qədər xərclərdə azlamayı təmin etmək üçün əvvəlcə şəbəkə quruluşunda effektiv dizayn etmək tələb olunur. Bundan sonra bu şəbəkə içərisində həyata keçiriləcək olan loqistik fəaliyyətlərin inteqrasiyasını reallaşdırmaq və bunların səmərəli bir şəkildə planlanıb, nəzarətdə saxlanması lazımdır, bunları həyat keçirmək üçün lean fəlsəfəsinin loqistika fəaliyyətlərində tətbiq olunması ortaya çıxır. Lean fəlsəfələri isə məhsul və xidmətin təmin edilməsi üçün istifadə olunan proseslərdəki israfları aradan qaldırır, sistemi sadələşdirir, təmin edilən dəyəri mükəmməl etmək və bu yol ilə müəssisələrin gəlirlərini artırmaq məqsədi ilə istifadə olunan sistem və metodların hamısını özündə cəmləşdirir.

Bu günlərdə yüksək rəqabət mühitində, effektiv və səmərəli loqistika fəaliyyətlərini tətbiq etmək istəyə bağlı bir seçim deyil, məcburiyyətdir. Lean loqistikanın tətbiq edilməsi təkcə xərclərdə azalmaya səbəb olmaz, həmçinin sürət, keyfiyyət, məhsuldarlıq effektivlik kimi konsepsiyalarda əhəmiyyətli dərəcədə artışıların olmasında mühim rol oynayır.

Təchizat Zənciri idarəetməsində ən mühim xərc faktorlarından bir ehtiyat xərcləridir. Bu xərclərin azaldılması üçün təchizatçı nəzarətindəki ehtiyat idarəetməsi (VMI- Vendor Managed Inventory) olaraq bilinən sistemdən istifadə etmək tələb olunur. Bu sistemdə, təchizatçı və alıcının əldə etdiyi razılaşmaya əsasən Təchizatçı satdığı məhsulun istehlakını (EDI- Electronic Data Interchange) və ya internet vasitəsi ilə davamlı olaraq izləyə bilirlər. Eyni zamanda, alıcı sifariş işinə müdaxilə etmir, təchizatçı nə vaxt və nə qədər məhsul göndərəcəyinə özü qərar verir.

Bu ehtiyat idarəetmə sistemində məlumat paylaşımı nəticəsində, sistemin ümumi müəyyənlikləri azalır, və təchizatçının təxminlərindəki dəqiqlik artır. Bunun nəticəsində də həm təchizatçının həm də alıcının ehtiyat stok məqdarları aşağı düşməkdədir. Əlavə olaraq, Təchizatçının birdən çox müştəri ilə işlədiyi vəziyyət də nəzərə alınsa, nəqliyyatdan daha səmərəli istifadə etmək bir ədəd məhsulun daşıma xərcinin azalması ilə nəticələnir, digər tərəfdən alıcı da ehtiyat planlama öhdəliyindən xilas olur.

Alıcının bütün məsuliyyətləri təchizatçının üzərinə qoyduğu hallarda potensial bir təhlükədə təchizatçının bu mövzuda məqbul təcrübəyə malik olmaması vəziyyətdir. Alıcının tərəddüd etdiyi digər bir mövzu isə detallı məlumatların paylaşılmasıdır. Firmanın özünə aid strateji məlumatların rahatlıqla təchizatçıya verməsi üçün əldə edilmiş əməkdaşlıqda qarşılıqlı güvənin olması şərtidir.

Keyfiyyət

Müştərilər, bazarda keyfiyyətli məhsul və ya xidmət tələb etdikləri müddətdə, şirkətlər də həm xammal alışı zamanı həm də istehsal da və son məhsulun bazar və müştərilərə paylanması mərhələlərində keyfiyyətə çox əhəmiyyət vermələrinə gətirib çıxarır. 1970-ci illərə qədər firmalar, təchizatçıları verdikləri qiymətlərə görə qiymətləndirib seçərdi. Lakin zaman keçdikcə keyfiyyət ön plana çıxmağa başladı. Keyfiyyət sertifikatları olan və özlərini bu işdə isbat etmiş təchizatçılarla işləyərək, təchizat problemlərinin aradan qaldırılması və gələn hər xammalın test edilib yoxlanılması fəaliyyətlərini aradan qaldıracağı fikirləri yayılmağa başladı. Təchizatçının məhsul dizaynı mərhələsində nəzərə alınmasının çox faydaları var. Məhsul inkişaf etdirmə müddəti, xərci, istehsal xərcləri çox böyük nisbətdə aşağı düşər və hazır məhsul daha keyfiyyətli bir şəkildə istehsal olunmuş olar.

Məhsuldarlıq

Təchizat zənciri idarəetməsinin, zəncirdəki firmalara təmin etdiyi üstünlüklərdən biri də məhsuldarlıqdır. Məhsuldarlıq, bir sistemdə istifadə olunan resursların hansı nisbətdə nəticə alındığı ilə bağlı bir anlayışdır. Təchizat zəncirində məhsuldarlığın artırılmasının əsas yollarından biri sistemdəki xətalardan və israflardan aradan çıxarılması ilə mümkündür. Bu isə yuxarıda bəhs edilən Lean loqistikanın uğurla tətbiq edilməsi ilə mümkündür.

Təchizat zəncirində idarəetməsində xammaldan son məhsul hazırlanana qədər bütün proseslərin axış diaqramları çəkilir və axış diaqram sadələşdirilməyə çalışılır. Prosesə dəyər qatmayan fəaliyyətlər aradan çıxarılır. Proses müddətlərinin azaldılması, lazımsız stokların azaldılması və paylama müddətlərinin ən yüksək standartlarda olması təmin edilir.

Nəticə

Bu gün e-biznes sistemlərindən biri hesab olunan, inkişaf etmiş ölkələrdəki şirkətlər üçün zərurət kimi qəbul edilən və şirkət üçün həyati vacib olan təchizat zəncirinin idarəetmə sisteminin əhəmiyyətini və faydalarını qavramaq lazımdır. İnkişaf edən informasiya və kommunikasiya texnologiyalarının köməyi ilə müəssisələr arasındakı inteqrasiya və əməkdaşlığın dəyər yaradıcı şəkildə yayıldığı müşahidə edilir. Bugünkü dünyada bir-bir rəqabət etmək anlayışının əvəzinə təchizat zəncirləri tərəfindən yaradılan rəqabət mühiti formalaşır. Bu mühitdə, ölkəmizdəki müəssisələrin rəqabətli qalması və işlərini gələcək nəsillərə ötürməsi üçün, təchizatçılar və müştərilərlə tərəfdaşlıq prinsipi ilə irəliləmələri, etimad mühiti yaratmaları və iş proseslərini bir-birlərinə açması lazımdır. Beləliklə, təchizat zəncirindəki sərhədlərin aradan qaldırılması ilə yaradılacaq bir zəncirvari idarəetmənin əlaqələndirilməsi sayəsində fərdi hədəfləri optimallaşdırmaq əvəzinə müəssisələrin bütün hədəfləri optimallaşdırılır. Beləliklə zəncirdə iştirak edən bütün üzvlər üçün daha çox fayda əldə etmək mümkün olacaq.

ƏDƏBİYYAT SIYAHISI

6. LEE, H.L. and C. BILLINGTON, "Managing supply chain inventory: pitfalls and opportunities", *Journal of Sloan eManagement Review*, Volume 83 No.3, April 2009, Pages 65-73.
7. HANDFIELD, R. B. and E.L. NICHOLAS, **Introduction to Supply Chain Management**. Prentice-Hall, Inc.. New Jersey. 2011:1-520
8. LUMMUS, R.R. and R.J. VOKURKA (2011), "Defining supply chain management: a historical perspective and practical guidelines", *Journal of Industrial Management & Data Systems*, Volume 99/1, May 2011, Pages 11-17.
9. HANDFIELD, R. B. and E.L. NICHOLAS. **Introduction to Supply Chain Management**. Prentice-Hall, Inc., New Jersey. 2006
10. CHUANG, M. and W. SHAW, "Distinguishing the Critical Success Factors Between E-Commerce, Enterprise Resource Planning and Supply Chain Management", **Proceeding of International Engineering Management Conference**, in New Mexico, August 2009:146-151

GİLLİ SÜXURLARIN QAZILMASI ZAMANI YARANAN MÜRƏKKƏBLƏŞMƏLƏRİN TƏHLİLİ VƏ QARŞISININ ALINMASI

TURAL QULUZADƏ

Azərbaycan Dövlət Neft və Sənaye Universiteti
tural.quluzadeh@gmail.com

Xülasə

Neft və qaz quyularının qazılması zamanı müxtəlif fiziki-kimyəvi xüsusiyyətlərə malik süxurlara rast gəlinir ki, bunların da böyük hissəsini gilli süxurlar təşkil edir. Gilli süxurların qazılmasında baş verən mürəkkəbləşmələr bunlardır: quyu lüləsinin daralması, quyu divarının tökülməsi, tıxacların əmələ gəlməsindən təkrar işləmə zamanı təzyiqin qalxması nəticəsində qazıma borusunun qəzaya uğraması, quyu lüləsində dartınmaların baş verməsi, qazma baltalarının oturaraq quyu dibinə getməməsi və s. Qeyd olunan mürəkkəbləşmə və qəzaların baş verməsinin qarşısını almaq üçün qazıma məhlulunun parametrlərinin məqsədilə xeyli miqdarda müxtəlif kimyəvi reagentlərin və uzun müddət vaxt sərf olunması, bəzən isə bu zaman başqa mürəkkəbləşmələrin baş verməsi və s. qazmanın maya dəyərini əhəmiyyətli dərəcədə artırır. Buna görə də, gilli süxurlarla əlaqədar baş verən mürəkkəbləşmələrin aradan qaldırılması aktual problem olaraq qalır.

Açar Sözlər: mürəkkəbləşmə, aqreqasiya, dispersiya, inhibitor

Giriş

Quyu lüləsinin dəyanətliliyinin pozulması nəticəsində baş verən süxurların tökülməsi, uçulması, şişməsi və s. qazımanın texniki-iqtisadi göstəricilərini kəskin şəkildə aşağı salır və bu çətin aradan qaldırılan mürəkkəbləşmə olduğundan quyunun uzun müddətli sıradan çıxmasına səbəb olmaqla bərabər, bəzən quyuya endirilmiş qazıma kəmərinin tutulması, bəzi hallarda isə quyuların ləğv edilməsi ilə nəticələnir. Gilli süxurlarından ibarət olan quyu lüləsinin dəyanətliliyinə təsir edən əsas amillər süxurların gərgin vəziyyəti və süxurun qazma məhlulu ilə fiziki-kimyəvi qarşılıqlı təsiridir. Bakı və Abşeron arxipelaqlarında qazılan quyularda baş verən mürəkkəbləşmələrin əsas səbəbi qazıma zamanı qazıma məhlulunun struktur-mexaniki və kolloid-kimyəvi göstəricilərinin kəskin pisləşməsi, kəsilişin 75-80%-inin yüksək kolloidli gillərdən ibarət olması və bu gillərin tez bir zamanda disperləşməsidir. Kəsilişində dəyanətsiz gil çöküntüləri olan intervalların qazılması zamanı qazıma məhlulu seçdikdə onun sıxlığından əlavə, quyudibi zonanın fiziki-kimyəvi mexanikasına təsiri də araşdırılmalıdır. Bu məsələdə qazıma məhlulunun kimyəvi tərkibi əsas rol oynayır. Belə ki, qazıma məhlulunun tərkibində elə reagentlərin ionları olmalıdır ki, onlar gillərin möhkəmliyinə müsbət təsir göstərsin [1].

Aparılan tədqiqatlar nəticəsində müəyyən edilmişdir ki, quyu divarının davamlılığını təmin edən üsullardan biri quyu lüləsi kəsilişindəki süxurların qazıma məhlulları ilə uzun müddət qarşılıqlı təsiri nəticəsində onlar arasında gedən fiziki-kimyəvi proseslərin operativ idarə olunmasıdır. Bunu deformasiya təzahürləri ilə mübarizə aparmaq üçün təkə universal vasitələr işləmək yolu ilə deyil, həm də elmi əsaslandırılmış optimal reseptur seçməklə, fiziki-kimyəvi cəhətdən birgə işləyən reagent və əlavələrdən istifadə etməklə əldə etmək olar. Bunların birgə tətbiqi qazıma məhlullarının xassəsini yaxşılaşdırmağa gətirib çıxarır. Anomal aşağı və yüksək lay təzyiqləri olan yataqların geoloji kəsilişlərindəki gilli süxurların qalınlığının yüksək olması, gillərin fiziki və kimyəvi xassələrinin yüksək hidrofilli, suyun təsirindən elastik və şişməyə meyilli olmaları bu süxurları dəyanətsiz edir. Bu da həmin süxurların quyu lüləsindən tökülməsinə və uçulmasına səbəb olur. V.İ.İvannikov quyu divarının dayanıqlığına təsir edən amilləri tədqiq edərkən müəyyən etmişdir ki, quyu divarının uçulub-tökülməsi 8% hidrostatik əks təzyiqdən, 18% hidrodinamik təzyiqdən, 74% isə fiziki-kimyəvi qarşılıqlı təsirdən yaranır. Odur ki, kimyəvi aktiv gilli süxurları (natrium əsaslı gilli süxurlar) qazarkən neft əsaslı və ya emulsiyalı məhluldan istifadə edilməsini təklif edir [4].

Tərsdöllər sahəsində qazılmış quyuların məlumatlarının təhlili göstərir ki, qazılan quyularda dərinliyə getdikcə quyu-lay sistemində təzyiqlər fərqi qiyətindən və digər amillərdən asılı olaraq quyu lüləsindəki dəyanətsiz plastik gillər daxili məsamə təzyiqinin təsirindən şişməyə başlayır və quyu divarından qopub tökülür. Deməli, kiçik məsamə təzyiqli laylar olan intervalların qazılması zamanı yuxarı intervalların dayanıqlığını təmin etmək üçün qazıma məhlulunun əvvəlki sıxlığının saxlanması zəruridir.

Tərsdöllər sahəsində qazma işləri aparılmış strukturların kəsilişinin 75-80 %-ni natrium əsaslı hidrofil gillər təşkil edir. Suda asanlıqla həll olunaraq özlü-plastik hala çevrilən bu tip gil hissəcikləri qazıma məhlulunun parametrlərini kritik həddə çatdırmaqla yanaşı, quyu lüləsində mürəkkəbləşmələr (quyu lüləsinin daralması, süxur hissəciklərinin tökülməsi, dartılma, təzyiqin qalxması, alətin tutulması və s.) baş verir. Mürəkkəbləşmənin qarşısını almaq üçün qazma məhlulunun xüsusi çəkisi və reoloji parametrləri ciddi nəzarətdə saxlanılmalıdır. Aqreqasiya prosesinin aparılması bilvasitə gil hissəcikləri ətrafında hidrat örtüyünü neytrallaşdırmaqla (doydurmaqla) möhkəm gil qabığının yaranmasını təmin edir ki, bununla da süxur hissəciklərinin tökülməsinin qarşısı alınır.

Kəsilişin əsasını təşkil edən hidrofil gillərdə yüksək nəmlikdə belə dispersiya prosesinin getdiyini nəzərə alsaq, məlum olar ki, suverməni nominal həddən aşağı salmaqla quyu lüləsində dispersiya prosesinin qarşısını almaq mümkün deyil. Buna səbəb gil hissəciklərinin özlərinə lazımı qədər suyu suvermənin istənilən həddində götürə bilməsidir [2]. Quyu divarının davamlılığı ilə əlaqədar bu cür problemlər yaranan hallarda qazıma məhlulunun reoloji parametrlərini tənzimləməklə mürəkkəbləşmənin qarşısını almaq olur.

V.D.Qrodnov bu tip süxurların qazılmasını inhibitorlu qazıma məhlulu ilə aparılmasına üstünlük verir. Əvvəllər emulsiyalı inhibitorlu qazıma məhlulunun hazırlanması və parametrlərinin tənzimlənməsi üçün lazım olan reagentlərin ölkəmizdə istehsalının olmaması qazıma sahəsində müəyyən gərginlik yaratmışdır. Birgə aparılmış elmi-tədqiqat işləri nəticəsində bahalı və çox istifadə olunan reagentlərə alternativ olan yerli xammal əsasında yeni reagentlər işlənib hazırlandı. Bu reagentlər əsasən durulaşdırıcı, stabilləşdirici və yağlayıcı xüsusiyyətlərə malik idi. Elmi tədqiqatlar nəticəsində SB-3 aşqarının tullantısından İklab-4, yağ-piy tullantısından İklab-6 (və ya Abşeron-1) durulaşdırıcı reagentlər işlənib hazırlanmışdır.

Tədqiqat Metodu

Quyu-quyu divarı sistemi arasında gil qabığının olması osmos prosesinin baş verməsinə əhəmiyyətli dərəcədə şərait yaradır. Gil qabığı yarımkeçirici membran rolunu oynadığından qazıma məhlulunun minerallaşması quyu divarını təşkil edən layların minerallaşmasından az olduqda gilli süxurların şişməsi baş verir. Ona görə də çalışmaq lazımdır ki, qazıma məhlulu quyu lüləsinə təşkil edən süxurlara qarşı tamamilə inert olsun və suverimi olmasın, ya da yüksək dərəcədə minerallaşmaya malik olsun [3].

Birinci halda suverimi olmayan karbohidrogen əsaslı məhlullardan geniş istifadə olunur. Lakin bu qazma məhlullarının da çatışmayan cəhətləri vardır. Belə ki, onlar ekoloji tələbləri tam təmin etmir. İkincisi, qazma zamanı bir neçə qazıma məhlulları sistemə keçilir və hər dəfə bu proses xeyli mürəkkəb şərtlər əsasında aparılır. Üçüncüsü, karbohidrogen əsaslı qazıma məhlullarının hazırlanması üçün mürəkkəb texnoloji-texniki sistemlərin quraşdırılması tələb olunur ki, bu da quyunun qazılmasına çəkilən xərcləri artırır.

İkinci halda xüsusi inhibitorlarla işlənmiş qazıma məhlullarından və hər bir qazıma mərhələsində müxtəlif növ qazıma məhlullarından istifadə olunur. Bu zaman müxtəlif çətinliklər yaranır. Belə ki, tətbiq olunan kimyəvi reagentlərin çeşidinin sayı çox olur ki, bunlar da xeyli maliyyə vəsaitidir. Bundan başqa, dəniz şəraitində nəqliyyat problemi ilə əlaqədar bəzən onların tələb olunan miqdarda, vaxtında çatdırılması mümkün olmur.

Hidrofil gilləri qazıma zamanı dispersiya prosesi baş verdiyindən qazıma məhlulunda gil hissəciklərinin miqdarı çoxalır və nəticədə məhlulun reoloji parametrləri pisləşir, özlülüyü artır.

Buna görə də, qazıma məhlulunun tərkibində gil fazasını buraxıla bilən həddə qədər aşağı salmaq üçün davamlı olaraq aqreqasiya prosesi aparmaq, xırda gil hissəciklərini iri hissələrə çevirib titrəyən ələk vasitəsilə təmizlədikdən sonra qazıma məhlulunun reoloji parametrlərini nizamlamaq lazımdır. Aqreqasiya prosesinin aparılması üçün adətən gips və yaxud aktivliyi yüksək olan sönmüş əhəngdən istifadə edilir. Tədqiqatlar nəticəsində müəyyən olunub ki, məhlulda kalsium ionlarının qatılığını 250-300 mq/l həddində saxladıqda natrium əsaslı hidrofil gillərin qazılması zamanı məhlulun özlülüyü normal həddə olur. Su əsaslı qazıma məhlulunun özlülüyü onun qələvililiyindən asılı olduğuna görə qazıma məhlulunun reoloji parametrlərinin nizamlanması üçün onun qələvililiyinin qiymətini bilmək lazımdır. Su əsaslı qazıma məhlulu üçün qələvilinin pH=7,5-9,5 intervalı normaldır. pH>9,5 olan halda isə quyu lüləsində dispersiya prosesi gedir və məhlulda xırda süxur hissəciklərinin miqdarının çoxalması nəticəsində özlülük artır.

Gil təbəqələrinin qazıma məhlulunun tərkibinə daxil olmasının qarşısını almaq və quyu lüləsinin dəyanətliyini artırmaq məqsədilə kalsium əsaslı yüksək inhibirlənmiş qlikollu qazıma məhlulu işlənmişdir. Bu tip qazıma məhlullarının üstün cəhətləri onlardan ibarətdir ki, dağıdılmış gil təbəqələrinin disperləşməsinin və həddindən artıq islanmasının qarşısını almaq üçün hidratlaşmış təbəqə səthinin kation dəyişkənli kompleksinin az hidratlaşmış komplekslə əvəz edilməsi, səthi aktiv maddənin süxurda adsorbsiyaya uğraması əldə edilir.

Nəticə

Gilli süxurların qazılması zamanı quyu divarının dəyanətliyini təmin etmək üçün qazıma məhlulunun tərkibi elə seçilməlidir ki, burada gillərin möhkəmliyinə təsir edən ionlar olsun. Həmçinin istifadə olunan qazıma məhlulunun gilli süxurlara fiziki-kimyəvi qarşılıqlı təsiri, filtrasiyası və suverməsi minimum olmalıdır. Qazıma məhlulunda Ca^{2+} ionlarının qatılığını 250-300 mq/l həddində saxladıqda qazıma məhlulunun reoloji parametrləri pisləşmir, bu isə qazıma prosesini davam etdirməyə imkan verir.

ƏDƏBİYYAT SİYAHISI

1. Axundov C.S., Həsənov İ.Z. "Neft və qaz quyularının qazılması", (Kitab) Bakı 2015 s. 475-477.
2. Hacıyev N.M., Dadaşov İ.H. , Matorin Ş.Ə., Abbasov İ.Ç. Tərsdəllər sahəsində Orta Eosen çöküntülərinin açılması məsələsinə dair. (Jurnal məqaləsi). Azərbaycan Neft Təsərrüfatı jurnalı № 2 2009, s. 14-16
3. Məmmədağızadə Ə.M., Mirzəyev İ.A., Mövlayev Ə.İ. Mürəkkəb geoloji şəraitdə quyuların qazılmasında emulsiyalı qazıma məhlullarının optimal sisteminin tətbiqi. (Jurnal məqaləsi) Azərbaycan Neft Təsərrüfatı jurnalı, № 9, 2014, s. 20-21.
4. İsmayilov Ş.İ., Əliyev M.A., Əliyev N.M. Anomal lay təzyiqli şəraitində qazılan quyuların bəzi problemlərinin həlli yolları. (Jurnal məqaləsi). ARDNŞ Elmi Əsərlər jurnalı № 2 2004, s. 148-153.

ОХРАНА ТРУДА – ДОСТОЙНЫЙ ТРУД ИЛИ БРЕМЯ ДЛЯ РАБОТОДАТЕЛЯ?

АБДУЛАЗИЗОВ РЗА

Азербайджанский Государственный Университет Нефти и Промышленности

Безопасные условия труда – одно из основных прав человека, и неотъемлемая часть понятия «достойный труд». Достойный труд – как же часто в наши дни пользуются этим словосочетанием. А что мы понимаем под ним? Хорошую зарплату (имеется в виду реальная, а не номинальная зарплата)? А может безопасные условия труда вкуче с социальной защитой? К сожалению, большинство людей ассоциируют понятие «достойный труд» с первым, т.е. высокой заработной платой, не понимая при этом значение мероприятий по созданию нормальных условий трудовой деятельности трудящихся, поддержания на высоком уровне жизнедеятельности последнего. Ведь при отсутствии вышесказанных, даже при наличии номинально высокой зарплаты это вовсе не значить полное удовлетворение человека в его повседневных потребностях, а равно

полное восстановление его здоровья и сил. Ведь ухудшение здоровья – процесс постепенный и продолжительный. Человек не сразу может увидеть и почувствовать на себе последствия вредных условий труда (если конечно он не работает в условиях высокой радиации, токсичного загрязнения рабочей среды и др.). Как часто мы часть нашей зарплаты тратим на восстановление нашего здоровья? Вопрос не риторический. Так, например, в РФ законодательством не запрещается возмещение компенсации в денежном эквиваленте, гражданин вправе написать заявление на имя работодателя о замене натурального возмещения материальным (Приказ Минздравсоцразвития России от 16.02.2009 N45н). Разве получив деньги (а ведь 0,5 литра молока не стоит так дорого), рабочий сразу же бежит в гастрономический магазин за покупкой молока? Мотивируют данное решение тем, что не каждый человек может потреблять кисломолочные продукты (научно подтверждено, что около половины населения Земли не могут потреблять молоко, которое создает у них желудочное расстройство). Но ведь на то и существуют равноценные молоку пищевые продукты – обогащенных пектином пищевые консервированные растительные продукты, напитки, желе, джем, мармелад, фруктовые и плодоовощные соки и консервы, а также натуральные фруктовые соки с мякотью. Как известно, пектин — эффективный комплексобразователь и может использоваться для профилактики отравления свинцом, ртутью, кадмием, молибденом, марганцем, алюминием. В Азербайджане данная практика запрещена законом. Выдача молока не может быть заменена ее денежным эквивалентом (Постановление Кабинета Министров Азербайджанской Республики № 550 от 14 декабря 2017 года).

Позволю себе некоторое отступление. Вышеупомянутые аргументы невыдачи молока похожи на уже набившую оскомину «сравнительный анализ» антисоветчиков по поводу уровня зарплат в «свободном Западе» и «Империи Зла». Да, имели место высокие зарплаты в так называемом «Западе», но при этом все дружно умалчивают о реальных социальных гарантиях имеющие место в «стране Советов», которые дополняли номинально выплаченную зарплату трудящимся (в сумме даже превышая саму зарплату – достойное образование, медицина, пенсия, стабильность, культура и вера в завтрашний день). Было ли то же самое в «свободном Западе»? Оставлю это на раздумье читателя. А теперь перейдем к числам.

По оценкам Международной Организации Труда (МОТ), ежегодно в мире более 2,3 млн. мужчин и женщин гибнут в результате несчастных случаев на рабочем месте или профессиональных заболеваний, 4% мирового ВВП теряются в результате плохих условий труда и несчастных случаев. Во всем мире ежегодно регистрируется примерно 340 млн. несчастных случаев на производстве и 160 млн. жертв профессиональных заболеваний. В странах СНГ ежегодно около 12 млн. мужчин и женщин становятся жертвами несчастных случаев на производстве. (1)(2)(3). После распада Советского Союза средства, выделяемые на охрану труда в постсоветском пространстве, резко сократились из-за экономических проблем и сиюминутного желания собственников предприятий быстро получить прибыль. Необходимость в улучшении условий труда и надлежащей системы компенсации пострадавшим в результате несчастных случаев становится все более актуальной. Данная тенденция не обошла и Азербайджан.

В Азербайджанской Республике (АР) ежегодно на производстве получают различные травмы более 200 человек (272 чел. в 2014г.), из которых более 90 (91 чел. в 2014г.) со смертельным исходом. По данным Государственного Комитета Статистики Азербайджанской Республики (ГКСАР), в течение последних 15 лет наблюдается хоть и незначительный, но рост численности работников, занятых во вредных и (или) опасных условиях труда. В 2018 году в АР в условиях, не соответствующих санитарно-гигиеническим нормам, трудились, в промышленности – 12,9%, в строительном секторе –

3,7%, в транспорте и складском хозяйстве – 11,2%, в ИКТ – 4,3% работающих. В 2005 году количество погибших и потерявших трудоспособность в результате несчастных случаев на производстве составило 189 человек, а в 2018 году этот показатель поднялся на 10 единиц и составил 199 человек. Но данная тенденция не была характерна каждому году. В некоторых годах прослеживался то скачок, то падение числа случаев с летальным исходом. Так, например, в 2016 году он составил минимум-116 случаев, а в 2014 году максимум – 271 случай. По материалам ГКСАР, уровень смертельного травматизма в нашей стране - 3 случая на 100 тыс. работающих. Если сравнить этот же показатель с самой большой экономикой мира - США с населением более 329 млн. человек и ВВП \$21.345 трлн. к 2019 году, по официальной статистике он составил 3,5 случаев на 100 тыс. работающих. Налицо очень высокий уровень случаев со смертельным исходом, учитывая, что население Азербайджана 10 млн. человек, а ВВП составляет около \$30 млрд в 2019 году. Комментарии, как говорится, излишни. (4)

В связи с этим крайне необходима разработка новой концептуальной правовой модели охраны труда и, прежде всего, ее понятийной основы (термины, определения). При этом нельзя не подчеркнуть, что от того, как понимается то или иное правовое явление, какой смысл придается понятию, зависит определение и структура законов, иных нормативных правовых актов и их норм. Общество несёт огромные экономические потери, обусловленные недооценкой потенциальной возможности охраны труда в повышении эффективности производства. Основная цель улучшения условий труда — достижение социального эффекта, т.е. обеспечение безопасности труда, сохранение жизни и здоровья работающих, сокращение количества несчастных случаев и заболеваний на производстве. Улучшение условий труда дает и экономические результаты: рост прибыли, сокращение затрат, связанных с компенсациями за работу с вредными и тяжелыми условиями труда; уменьшение потерь, связанных с травматизмом. На всех предприятиях должна действовать система безопасности, которая в полной мере предупреждает возникновение опасных для человека ситуаций, приводящих к проблемам со здоровьем или к его гибели. Этой системе дали название «Охрана труда», а ее действие направлено на то, чтобы обеспечить безопасные условия труда и пояснить, как избежать экстремальной ситуации, так же, как и маркировка продукции поясняет правила безопасного хранения и транспортировки товара.

Охрана труда является важной составляющей любого производства, определяя человека, как главную ценность, ведь его безопасность и хорошее здоровье позволяют сделать производственный процесс более четким, что повысит рентабельность самого предприятия. Человеческая жизнь не должна быть разменной монетой ради хорошей заработной платы, либо особо ценного продукта, который производит предприятие. Ничто не должно быть выше обеспечения защиты человека от угроз его здоровью и жизни. Правильно организованная система охраны труда дисциплинирует самого работника и, как следствие, ведет к повышению производительности выполняемой работы и увеличению ее эффективности. Охрана труда направлена не только на безопасность трудового процесса, но и на профилактику профзаболеваний, организацию питания и отдыха работников, обеспечение их спецодеждой и средствами гигиены (средств индивидуальной защиты). Охрана труда также в полной мере несет ответственность за выполнение собственником социальных гарантий и льгот. Правильно организованная служба (система) охраны труда позволяет работникам чувствовать себя защищенным, в результате чего повышается заинтересованность в работе и уменьшается текучесть кадров.

Никому не секрет важность существования и должного функционирования налаженной системы управления охраной труда (СУОТ) на предприятиях и организациях любого профиля и организационно-правовой формы. Даже при их формальном наличии, СУОТ дает нам как минимум большое количество информации о состоянии охраны труда

на предприятии, что немаловажно при анализе данных и последующем принятии решений. Данное утверждение усиливается также необходимостью соблюдения соответствующего законодательства, отклонения от которого могут привести не только к санкциям и финансовым потерям, но и потерям репутационного характера. Правда, могут быть и искажения (как объективные, так и субъективные, преднамеренные) массива данных в связи с простым отсутствием культуры сбора данных или ее несовершенством, а также стремлением руководителей структурных подразделений и руководства отдела охраны труда смягчить их. Проведенные мной многочисленные наблюдения за организациями и компаниями в течение последних 3-х лет в различных отраслях отечественной экономики наглядно продемонстрировало вышесказанное. Так, руководители структурных подразделений в большинстве случаев не понимают важности мероприятий по охране труда и воспринимают ее для себя дополнительной обузой. Например, многие руководители считают, что данные мероприятия отнимают у них много ресурсов и времени, т.е. они не оправданы. На словах они принимают факт необходимости данных мероприятий, а когда доходит до дела, к сожалению, быстро «забывают» о них. Существует явный недостаток, упущение в степени информированности и осведомленности управленческого состава о значимости мероприятий по охране труда и важности соблюдения соответствующих нормативно-правовых актов, санитарно-гигиенических норм, способствующих сохранению жизни и здоровья работников в процессе их трудовой деятельности. Данное положение еще более актуально в секторах материального производства, промышленности в связи с наличием в них большого количества опасных и вредных факторов влияющих на жизнедеятельность работников. Основная проблема здесь заключается в недостаточном понимании (а иногда и абсолютном непонимании) значения охраны труда рабочих, о возможных последствиях несоблюдения норм и правил охраны труда и техники безопасности (ОТ и ОБ).

Проблема также усугубляется скудностью материалов и принятых нормативно-правовых актов по охране труда. Считаю, что, если научными методами обосновать руководителям важность внедрения и ведения СУОТ на предприятиях, это может дать значимый вклад в развитие, как самого предприятия, так и ее престижа как законопослушной, порядочной и привлекательной для целевой аудитории компании. Так, можно продемонстрировать актуальность мероприятий по ОТ методами статистического анализа доли работников, занятых во вредных и опасных условиях труда; иллюстрацией динамики и уровня показателей производственного травматизма и травматизма со смертельным исходом; динамику числа человека-дней нетрудоспособности в расчете на 1 пострадавшего; состояние инвалидности, связанной с профессиональными заболеваниями и производственным травматизмом; экономические затраты, связанные с состоянием условий труда и многие другие аналитические показатели, критически необходимые при принятии решения руководителями всех мастей и рангов и т.д. После анализа данного массива данных, любой руководитель (конечно же, если он заинтересован в развитии своего или же вверенного ему предприятия) сразу же поняв моральные (здоровье работника, социальная ответственность), технические (безопасность, безотказность оборудования), экономические (увеличение рентабельности, производительности труда, снижение простоев, штрафов и выплата больничных и др.) превосходства СУОТ, безотлагательно возьмётся за его внедрение и должного функционирования на предприятии. Немаловажно здесь и отсутствие элементарных теоретических знаний и ошибочных представлений о процессе организации охраны труда. Так, например, немало проблем и искажений создает отождествление понятий «техника безопасности», «техническая безопасность» с «охраной труда», что является, по моему мнению, одной из причин существующих казусов в понимании проблем, путей их решения, обязанностей,

как руководителей, так и инженеров по охране труда, которые приводят нас непосредственно к определению предмета охраны труда. Итак, предметом охраны труда является разработка и внедрение способов и средств создания благоприятных для работающего условий труда, полной безопасности и безвредности при обеспечении максимальной производительности и оптимальных затрат живого труда.

А бывают и случаи, когда запросто могут использовать словосочетание «техника безопасности» подразумевая «техническую безопасность». Так, техника безопасности - система организационных мероприятий и технических средств, направленных на предотвращение воздействия на работающих опасных производственных факторов, являющихся причиной травм или внезапного резкого ухудшения здоровья. Она является частью охраны труда и включает такие мероприятия, как обучение и инструктаж работающих по вопросам безопасности труда, поддержание в технически безопасном состоянии зданий и сооружений, оснащение вновь создаваемого и эксплуатируемого производственного оборудования защитными и предохранительными устройствами, разработку средств коллективной и индивидуальной защиты работающих от воздействия опасных и вредных производственных факторов, а также организацию обеспечения этими средствами рабочих и служащих.

Пожалуй, главное отличие «техники безопасности» от «охраны труда» заключается в том, что первая является лишь малой частью охраны труда. Если техника безопасности направлена только лишь на защиту работника от физических травм, например, защиту от падения кирпича на голову, то охрана труда ставит своей целью сохранение жизни и здоровья человека.

Техническая безопасность - ряд мероприятий комплексной безопасности направленный на создание защиты объекта с использованием технических средств охраны, для обеспечения эффективной работы предприятия.

В узком смысле охрана труда рассматривается как система правовых мероприятий и средств, обеспечивающих безопасность жизни и здоровья работников в процессе их трудовой деятельности. Некоторые ученые-юристы формулируют правовое понятие охраны труда как института трудового права и как комплексного правового образования.

Итак, **охрана труда** – это система обеспечения безопасности жизни и здоровья работников в процессе трудовой деятельности, включающая правовые, социально-экономические, организационные, технические, психофизиологические, санитарно-гигиенические, лечебно-профилактические, реабилитационные и иные мероприятия и средства.

Безопасный труд это и прибыльный бизнес. Инвестирование в повышение квалификации рабочей силы позволяет увеличить объем и повысить качество продукции и напрямую повысить конкурентоспособность предприятия. Я считаю, что имевшая место ранее практика компенсаций за работу во вредных и опасных условиях уже устарела и является непродуктивной, в то время как превентивные инвестиции в безопасность увеличивают производительность. Так, по проведенным мной многолетним исследованиям и наблюдениям в Азербайджане за процессом аттестации рабочих мест (АРМ), которое в законодательном порядке должно проводиться каждые 5 лет, работодатель, в абсолютном большинстве случаев, формально обеспечив льготные условия и компенсации вредным профессиям по результатам АРМ, не улучшает фактические условия труда трудящихся. Предоставив их, работодатель, скрываясь за ширмой законопослушного предпринимателя, фактически эксплуатирует трудящихся в тяжелых условиях труда, формально доплачивая ему надбавку, дополнительный отпуск за вредные и опасные условия труда (напр.6 дней), лечебно-профилактическое питание, молоко и приравненное ему продукты и применяя в отношении его сокращенное рабочее

время (напр. 36 часов). Все вышеперечисленные «блага» не предоставляются все сразу, а только после проведения АРМ и в большинстве случаев работники получают право на 2-3 льгот и компенсаций (а за вредные и тяжелые условия труда в Азербайджане полагаются в общей сложности 8 льгот и компенсаций). Если пересчитать все вышесказанное в ее денежный эквивалент, то это будет составлять несравненно малую часть относительно получаемой прибыли (по Марксу – «прибавочного капитала»). А если учитывать, что в стране многие предприниматели систематически скрывают свои реальные доходы, а равно и понижают в отчетах зарплату работников, то и надбавки к окладам последних будут в реальных выражениях мизерными. К этому если еще добавить банальное несоблюдение вышеуказанных компенсаций и льгот (только на «бумаге»), то ситуация просматривается в «полной своей красе». Стабильное улучшение условий труда должно основываться на сотрудничестве между работодателями и работниками на предприятии, иными словами – на социальном партнерстве в охране труда, что является неотъемлемой частью комплексной и устойчивой системы управления охраной труда.

Организация мероприятий по охране труда на предприятии многими неправильно воспринимается, как только проведение инструктажей (вводный, на рабочем месте - первичный, повторный, внеочередной и целевой) по охране труда, фиксирование их в Журнале инструктажей, периодическая проверка знаний работников по ОТ и выдача средств индивидуальной защиты (СИЗ). Перечисленные мероприятия являются очень важными элементами системы, но не ограничиваются ими. В международной практике, так например, стандарты по охране труда Международной Организации Труда (МОТ), Международной организации по стандартизации (ISO OHSAS) и многих других всемирно известных организаций по охране труда основаны на методологии, известной как "Plan-Do-Check-Act" (PDCA). Методологию PDCA можно кратко описать следующим образом:

- планирование (plan) - установление целей и разработка процессов, необходимых для достижения результатов в соответствии с политикой организации в области ОТ;
- осуществление (do) - внедрение процессов;
- проверка (check) - проведение мониторинга и измерения процессов для оценки их соответствия политике в области ОТ, целям, правовым и другим требованиям и сообщение о результатах;
- действие (act) - принятие и реализация решений по постоянному улучшению показателей деятельности в области ОТ.

Так, из вышесказанного становится понятен весь спектр мероприятий, которые необходимо осуществить при организации и поддержании СУОТ. Последнее включает в себя выявление производственных опасностей, оценку рисков гибели и травмирования работников, разработку и реализацию эффективных мер по их снижению и устранению, а также осуществляет постоянный мониторинг и измерение результативности в области охраны труда.

Из вышесказанного, можно дать следующее определение СУОТ:

Система управления охраной труда (occupational safety and health management system) - набор взаимосвязанных или взаимодействующих между собой элементов (технологии, планирование, ответственность, процедуры, процессы и ресурсы), устанавливающих политику и цели по охране труда и процедуры по достижению этих целей. Другими словам, СУОТ – это совокупность методов и средств управления, направленных на организацию обеспечения безопасности, сохранения жизни, здоровья и работоспособности человека в процессе труда.

Резюме

В статье проанализирована нынешняя ситуация в мире и в частности в Азербайджане, связанная с плохими условиями труда на рабочем месте, динамикой несчастных случаев на производстве и профессиональных заболеваний. Автором проанализированы предполагаемые причины, экономические

последствия, предложены пути решения посредством применения и совершенствования системы управления охраной труда (СУОТ) на предприятии.

Ключевые слова: плохие условия труда, несчастные случаи на производстве, профессиональные заболевания, система управления охраной труда.

ƏMƏYİN MÜHAFİZƏSİ - LAYİQLİ ƏMƏK VƏ YA İŞƏGÖTÜRƏN ÜÇÜN YÜK?

Xülasə

Məruzədə dünyada, xüsusən də Azərbaycanda mövcud olan iş yerlərində zərərli əmək şəraiti, istehsalat qəzaları və peşə xəstəliklərinin dinamikası ilə bağlı vəziyyət təhlil edilmişdir. Müəllif tərəfindən mövcud vəziyyətin səbəbləri, onun iqtisadi nəticələri təhlil edilir, müəssisədə əməyin mühafizəsi idarəetmə sisteminin (ƏMİS) tətbiqi və təkmilləşdirilməsi vasitəsi ilə həll yolları təklif edilmişdir.

Açar sözlər: zərərli əmək şəraiti, istehsalat qəzaları, peşə xəstəlikləri, əməyin mühafizəsi idarəetmə sistemi.

OCCUPATIONAL SAFETY AND HEALTH - DECENT WORK OR BURDEN FOR AN EMPLOYER?

Resume

The report analyzes the current situation in the world, and in particular in Azerbaijan, associated with poor working conditions in workplaces, the dynamics of industrial accidents and occupational diseases. The author analyzed the alleged causes, economic consequences, proposed solutions through the use and improvement of OHS management system at the enterprise.

Key words: poor working conditions, industrial accidents, occupational diseases, occupational health and safety management system.

Список Литературы

1. По данным официального сайта Международной Организации Труда https://www.ilo.org/moscow/areas-of-work/occupational-safety-and-health/WCMS_249276/lang--ru/index.htm (последний вход – октябрь 2019г.);
2. По данным официального сайта Международной Организации Труда <https://www.ilo.org/moscow/areas-of-work/occupational-safety-and-health/lang--ru/index.htm> (последний вход – октябрь 2019г.);
3. По данным официального сайта Международной Организации Труда. “Национальный обзор по охране труда в Азербайджанской Республике” https://www.ilo.org/wcmsp5/groups/public/---europe/---ro-geneva/---sro-moscow/documents/genericdocument/wcms_306175.pdf (последний вход – октябрь 2019г.);
4. По данным официального сайта Государственного Комитета Статистики Азербайджанской Республики <https://www.stat.gov.az/source/labour/> (последний вход – октябрь 2019г.);

POLİMER MÜƏSSISƏLƏRİNDƏ İSTEHSALAT ZƏDƏLƏNMƏLƏRİ, PEŞƏ XƏSTƏLİKLƏRİ VƏ ONLARDAN QORUNMA ÜSUL VƏ VASİTƏLƏRİ

BAYRAMLI RƏŞİD RƏŞAD OĞLU, MURADOV VÜQAR AĞAMURAD OĞLU

rbayramli@std.beu.edu.az vmuradov@beu.edu.az

MƏMMƏDOV PƏRVİZ HACI OĞLU

pmemmedov@beu.edu.az

XÜLASƏ. Bu məqalədə polimer istehsalı müəssisələrində qarşılaşılan peşə xəstəliklərinin nələr olduğu, xəstəliklərə səbəb ola bilən faktorlar, peşə xəstəliklərinin azaldılmasında işə götürən və işçilərin üzərinə düşən öhdəliklər, ətraf mühitə və insan sağlamlığına təsir edən maddələrin nələr olduğu, hansı işçilərin daha çox risk altında olduğu və bunlarla əlaqəli iş təhlükəsizliyinin qabaqlayıcı tədbirlərinin nələr olduğu araşdırılmışdır. Burada plastik emalat sektorunda işləyənlərin məsuliyyətlərinin onlara bildirilməsi, lazımlı qabaqlayıcı tədbirlərin alınmasının zəruriliyinin qavranılması hədəflənmişdir. Araşdırma nəticəsi olaraq, polimer müəssisələrində qarşılaşılan iş qəzaları, peşə xəstəlikləri və təhlükələr diqqətə alınaraq, işçilərin və işəgötürənlərin iş təhlükəsizliyini və sağlamlığı nəzərə alıb etmələri lazım olan tədbirlər qeyd edilmişdir.

Açar sözlər: Polimer, peşə xəstəlikləri, polimerdə iş qəzaları və güvənlik.

INDUSTRIAL INJURIES, OCCUPATIONAL DISEASES AND METHODS AND MEANS OF PROTECTION AGAINST THEM IN POLYMER ENTERPRISES

ABSTRACT This study presents a literature survey on occupational diseases and their causes encountered in polymer processing industries and the preventive measures that should likely be deployed by both employers and employees and on the additives and monomers can cause adverse effects on human health and environment in general and those workers particularly exposed to high risks of such health problems as cancer, birth defects, respiratory tract diseases etc. It is aimed at taking the attentions of employers as well as workers to the importance of such serious effects and to preventive measures need to be taken into account. After presenting the types of diseases, work accidents and dangers frequently encountered in polymer processing sectors, suggestions are made based on the regulations, laws and official instructions related with the topic.

Keywords: polymers, occupational disease, work safety and accidents in polymer processing

GİRİŞ

Hər gün inkişaf edən texnologiya, rifah səviyyəsini yüksəltdiyi halda ,insan həyatı və ətraf mühit üçün təhlükə qaynağına çevrilməkdədir.Xüsusi ilə Sənaye İnkilabından sonra inkişaf edən texnologiya 20-ci əsrdəki istehsalat müəssisələrində daha çox kimyəvi maddələrdən istifadəyə səbəb olmuşdur və bu da peşə xəstəliklərinin ,istehsalat zədələnmələrinin artmasına gətirib çıxarmışdır. İstehsalat prosesinə daxil olan hər avadanlıq,hər yeni madde iş yeri ,ətraf mühit və insan təhlükəsizliyi üçün risk yaradır.Rifah səviyyəsinin yüksəlməsi insanlığa peşə xəstəlikləri,iş qəzaları,insan sağlığına təhlükə və ekoloji kirlənmə olaraq geri dönür. . Və buna görə də erqonomistlər belə bir şəraitdə həm insan sağlamlığını qoruyan , həm ətraf mühiti qoruyan ,həm də müəssisələrin yüksək maliyyə məsrəflərinin qarşısını alabilən bir sistem yaratmalıdırlar.Çünki, iş qəzaları və peşə xəstəlikləri insan sağlamlığına və ətraf muhitə zərər vurduğu kimi ,müəssisələri güclü maliyyə israfına da sala bilər.Ona görə də müəssisələrdə və xüsusən də istehsalat müəssisələrində iş təhlükəsizliyi mütəxəssisinin olması zəruridir.

Plastik və kauçuk məhsul istehsalatında qarşılaşa biləcəyimiz peşə xəstəlikləri və qəzalar

Plastik istehsalat sferasında daha çox rastlanılan istehsalat zədələnmələri bunlardır : bıçaq yaralanmaları(kəsiklər),yanıqlar,gözə maddələrin sıçraması(göz zədələnmələri),yanğın və partlama riskləri,istehsalat avadanlıqlarına toxunmaqla insan bədəninin ətraf hissələrinin qopması və s.

1)Bıçaq yaralanmaları(kəsiklər)—İngiltərə sağlamlıq və təhlükəsizlik idarəsinin statistiki açıqlamalarına görə, dünyada polimer fabriklərində baş verən əl bıçağı ilə yaralanmalar , bu sferada ümumi iş qəzalarının 25-50%-ni əhatə edir və bu daha çox əl barmaqlarının qopması kimi qeydlərə düşür .

2)Yanıqlar—Plastik məhsullarla təmas zamanı yarana bilən digər zədələnmə forması isə yanıqlardır .Yanıqlar istilik,süa,elektrik və kimyəvi maddələrə məruz qalan zaman dərinin üst və alt qatlarında toxumaların zədələnməsidir. Bu tip müəssisələrdə yanıqlar adətən termoplastik məhsulların əridilməsi və qəliblərə tökülməsi zamanı sıçramalarla,müəyyən maddələrdən ayrılan qazlar nəticəsində ,isidilən qəliblərə toxunulma nəticəsində baş verə bilər . Təbii ki,bu tip qəzalar insan sağlamlığı üçün daha çox zərərli dir .

3) Gözə kimyəvi maddələrin sıçraması(göz qəzaları)—Təbii peroksit maddələr son dərəcə təhlükəlidir və xüsusilə gözə sıçraması nəticəsində korluq baş verə bilər.Bu təhlükələrdən qorunmaq üçün uyğun gözqoruyucu fərdi mühafizə vasitələrindən istifadə olunmalıdır.Və plastiklərin dəriyə yapışması dərinin yanmasına da səbəb ola bilər.

4)Yanğın və partlama riskləri.—Plastik istehsalatda istifadə olunan bəzi kimyəvi maddələr və katalizatorlar,su və ya hava ilə təmas zamanı daha çox reaktiv ola bilər və yanma hadisəsini yarada bilərlər.Ərimiş halda olan plastik polimer maddələrlə işləyərkən və yaxud bir yerdən başqa yerə daşıyarkən maddələrin dağılması nəticəsində də yanğınlar ola bilər .

5)Plastik qəlib avadanlıqlarına insanın bədən üzvlərinin ilişməsi ilə üzvlərin qopması halı---İstehsalat avadanlıqları çox sürətlə işləməkdədir və işçinin geyiminin bir hissəsinin hər hansı

avadanlığın fırlanma çarxlarına ilişməsi ilə bədbəxt hadisə baş verə bilər. Yəni, işçinin geyiminin ilişməsi ilə o sürüklənərək avadanlığın arasında qala bilər və yaxud avadanlıq kəsici avadanlıqdırsa bədən üzvünü qoparda bilər .

Plastik məhsulların emalatında qarşımıza çıxan bilən peşə xəstəlikləri

Bu gün dünyamızda və ölkəmizdə peşə xəstəlikləri və onları yaradan səbəblər incələndikdə onların 3 qrupda toplandığını görürük .Bunlar,fiziki faktorlar,kimyəvi faktorlar və bialoji faktorlardır.

1)Fiziki faktorlar- Bura əzilmə,radiasiya dalğaları,gürultü , titrəyiş,və işıqlandırma ilə əlaqəli proseslər daxildir.Polimer sektorunda işçilərin əzilmə və radiasiyaya məruz qalmaları o qədər də rast gəlinməsə də, daha çox temperaturla bağlı proseslərə,titrəyiş və işıqlandırma ilə əlaqəli proseslərə rast gəlinir.Erqonomikadan yararlanmaq bu tip zərərli təsirlərdən uzaq olmağa kömək edir .

2)Kimyəvi faktorlar.—Sənayedə peşə xəstəliklərinə ən çox səbəb olanlardan biri də kimyəvi səbəblərlə ortaya çıxan proseslərdir .Bunlara daha çox kimyəvi maddələrin , toz, buxar və digər bu kimi maddələrin təsiri ilə yaranan faktorları aid etmək olardı. Bunlar zərərli qazlar və ya digər təsiredici maddələr olub insanın yuxarı tənəffüs orqanlarına daxil olan və yaxud da düşməsi ilə insanın dərisində xəstəliklər yaradan maddələrdir .Tozlar özü alərgik, zərərləyici,kansoregen və s. olur. Bura qaz və buxarlar nəticəsində yaranan peşə xəstəlikləri də daxildir . Qazlar özü də boğucu , yandırıcı və zərərli ola bilər .Bunlardan qorunmaq üçün də ümumi və fərdi mühafizə vasitələrindən mütləq şəkildə istifadə olunmalıdır .

3)Bialoji faktorlar.—Ətraf-Mühitdə olan insana zərərli kiçik canlılar və mikroorqanizmlərdir .Polimer sferasında da bu tip canlıların və mikroorqanizmlərin yaşaması üçün şərait ola bilər ki, bu da insan sağlamlığı üçün zərərliyə . Buna görə də mütəmadi olaraq iş sahəsi dezinfeksiya və deratizasiya olunmalıdır . İşçilərə qorunma vasitələri paylanılmalı və istifadə qaydaları öyrədilməlidir . Bu tip xəstəlik yaradıcı canlılara daha çox polimer laboratoriyalarında rastlanılması mümkündür .Buna görə də laboratoriyalarda təmizlik və dezinfeksiya işlərinə xüsusi diqqət yetirilməlidir .Peşə infeksiyası xəstəliklərindən(peşə xəstəliyi yarada bilən mikroorqanizmlərdən) qorunmaqda ən əsas ,açıq yaralarla işlərə başlamamalı , yaralarda dəyişmə hiss etdikdə müəssisə poliklinikasına müraciət edilməlidir .

Plastik emalatı sənayesində ortaya çıxan maddələr və səbəb olduqları xəstəliklərin cədvəldə təsviri .

Plastik formaları	Məhsul istehsalında ortaya çıxan maddələr	Yaratdığı Peşə Xəstəlikləri
Polipropilen	ormaldehit, Akrolein , Aseton	Narkoz təsiri , dəri iltihablanması,
krilonitril-Bütadien-Stiren (ABS)	Stiren, Fenol, Bütadien Akrlonitril	Anesteziya təsiri, Ciyar ödemi ,Ağciyar xərçəngi.
Polietilen tereftalat	Metanol	Görmə zəifliyi ,Yuxarı nəfəs yolunda problemlər yada bilər .
Poliüretan	Hidrogen Siyanür, İzosiyanat Asit anhidritlər, Kompleks aminlər,Azodiokarbonamid Reaktiv boyalar, Metil metakrilat Toluen	Peşə asmaı,Çox qəbul edilərsə dermatit.Kimyəvi pnevmaniya
Kauçuk	Sürətləndiricilər, Solvanlar, Yağlar, Kükürt,	Xərçəng ,amfizem ,Konakt dermatitlər və s.
Polimer örtük	Sikloheksanon NMetil Piroolidon (NMP) Tetrahidrofuran (THF)	Dəri xəstəlikləri,Baş ağrısı , diqqət dağınıqlığı problemi.
Xloropren Kauçuk	Hidrogen Xloru	Polimer duman temperaturu xəstəliyi

Mənbə: SAÜ Fen Bil Der 20. Cilt, 3. Sayı, s. 497-507, 201

Peşə xəstəliklərindən qorunma üsulları

Plastik istehsalı müəssisələrində iş təhlükəsizliyi və mühafizəsi prosesləri qəza və peşə xəstəliklərinin qarşısının alınmasında ən əsas məsələdir .Bunun üçün aşağıdakı addımlar ardıcılıığı ilə həyata keçirilməlidir:

- Risk dəyərləndirmə işinin aparılması
- Fiziki müayinə ,sağlamlığın qorunması tədbirləri və analizlər
- Fiziki və kimyəvi mühit ölçülərinin aparılması
- Fərdi qoruyucu vasitələrin müəyyən olunması
- İşçilərə periodik təlimatların verilməsi.

Birinci mərhələ olan risk dəyərləndirmədə, ortaya çıxan risklər əvvəlcədən ehtimal olunur və işçilər öz işlərini bu risklərə uyğun olaraq qururlar.Burada iş zamanı təhlükəsizlik və sağlamlığın qorunması üçün lazımlı olan tədbirlərin müəyyən olunması məqsədi ilə, işçilərə uyğun olan risklərin dəyərləndirilməsi və əgər qabaqlayıcı tədbirlər almaq mümkündürsə, bunu icra etmək lazımdır.

İkinci addım olan fiziki müayinə və sağlamlığın qorunması analizlərində --Prosesin davam etmə müddətinə görə işçilər müvafiq vaxtlarda tibbi müayinələrdən keçirilməlidir və proses iş ili daxilində 6 aydan bir edilməlidir .Xəstəliyə tutulmadan belə davamlı aparılan müayinələr sayəsində əvvəlcədən işçinin sağlamlığı gələcəkdə tutula biləcəyi peşə xəstəliyindən qoruna bilər .Məsələn yuxarı tənəffüs orqanlarında yarana bilən xəstəliklər ağ ciyərlərin əvvəlcədən rentgeni nəticəsində müəyyən oluna bilər və bununla da vaxtında müdaxilə ilə xəstəlik xroniki hal almadan aradan qaldırıla bilər .

Üçüncü mərhələ olan fiziki və kimyəvi şərait ölçülərinin aparılması,təhlükəli maddələrlə işləyən işçilərin məruz qaldığı təhlükəli maddə qatışıqlarının iş mühitində nə qədər olmasının ölçülməsini və rəqəmlərlə ifadə olunmasını ifadə edir .Plastik istehsalı müəssisələrində yaranan bir başqa problem də, gurultu və səs çoxluğuudur.Tam plastikdən təkrar xammaddəyə çevrilmə üçün istifadə edilən avtomatik avadanlıqlar ətrafa çox səs yayırlar və bu işçilərin işlərində diqqətinin yayınmasına səbəb ola bilər ki, bu da daha ağır iş qəzalarının baş verməsinə gətirib çıxara bilər . Bundan əlavə olaraq yüksək səs həm də, işçilərin eşitmə problemlərinin yaranmasına səbəb olur. Bunun üçün də fərdi təhlükəsizlik vasitələrindən istifadə olunmalıdır .Bura antifonlar , qulaqçığıqlar və s.aiddir.Normal şərtlər daxilində iş saati ərzində yəni 8 saatda 85 desibel səsə məruz qalma ola bilər .Ümumiyyətlə bundan qorunmaq üçün aşağıdakılar edilməlidir(ölçmələr aparılmalıdır) :

1. Gurultulu şəraitin ölçülməsi
2. Termal kanfortun ölçülməsi
3. İşıqlandırmanın ölçülməsi
4. Tozun miqdarının ölçülməsi
5. Uçan təbii mikroorqanizmlərin miqdarının ölçülməsi
6. Qısa və uzun müddətdə havalandırmanın keyfiyyətinin ölçülməsi

Dördüncü mərhələ olan fərdi mühafizə vasitələrindən istifadə də mütləq şəkildə yerinə yetirilməlidir.Bu vasitələr zərərli maddələrin insan orqanizminə keçməməsi üçün atılan addımlardan demək olar ki, ən əsasıdır və bu vasitələr işəgötürən tərəfindən təmənnsiz şəkildə işçilərə verilməlidir .

Beşinci addımda isə işçilər mütəmadi olaraq əməyin təhlükəsizliyi qaydaları ilə tanış edilməlidirlər.Və bu da , işə gətürənin öhdəliyidir .Bununla yanaşı işəgötürən bu addımları atmaqda maraqlı olmalı və verilən tapşırıqların nə dərəcədə yerinə yetirilib –yetirilməməsinə nəzarət etməlidir.

Nəticə və təkliflər

Plastik və kauçuk istehsalatı sferasında fəaliyyət gösdərən iş yerlərinin sağlamlıq və əmək mühafizəsi məsələləri diqqətə alınaraq aparılan araşdırmada, iş fəaliyyətində ortaya çıxan bilən

peşə zədələnmələri və xəstəlikləri ifadə olunmuşdur . Burada həm də ,bu zədələnmə və xəstəlikləri yaradan amillər incələnməmiş, onlardan qorunma üsul və vasitələri verilmişdir . Polimer ailəsinin çox geniş olduğu və bu ailəyə daxil olan maddələrin hansı spesifik xəstəlik və istehsal zədələnmələrinə yol açma biləcəyi göstərilmişdir . Azərbaycanın da bir neft ölkəsi olması və polimer kimya sənayesinin burada da inkişaf etməsi bu araşdırmaya olan ehtiyacı ortaya çıxarmışdır və araşdırma ilə bu sahədə ergonomistlərin nələrə diqqət etməsi və nələri bilməsinin lazım olduğu göstərilmişdir . İrəli sürülən təkliflərə gəldikdə isə , ən əsası insanın təbii haqqı olan yaşamaq haqqının qorunması üçün nəyin lazım olmasını müəyyən etmək və tətbiq etməkdir . Daha sonrasında isə aşağıdakıların həyata keçirilməsi məqsədə uyğundur.

- Təhlükəsizlik qaydalarına əməl olunması
- İşçilərin vaxtında təlimatlandırılması
- Onların təlimatlara riayət etməsinə nəzarət olunması
- Kimyəvi maddələrlə işlərdə ixtisaslı və məsuliyyətli işçilərin işə alınması
- Davamlı (6 aydan bir) işçilərin sağlamlıq test və müayinələrinin aparılması
- İş mühitinin işin xüsusiyyətlərinə uyğun dizayn edilməsi .

Yuxarıda göstərilənlərin həyata keçirilməsi ilə iş təhlükəsizliyi bərpa oluna bilər . Bunlar ümumi təhlükəsizlik qaydalarından bir neçəsidir ki, bunları bilmək ergonomistlərin borcudur . Yuxarıdakı sıralamaya elektrik enerjisindən düzgün istifadə qaydaları , yanğından mühafizə üsulları və s. kimi bir çox əlavələr etmək olar .Təbii ki, bu həyata keçirilən işlərin xüsusiyyətindən bir başa asılıdır .Buna görə də ergonomistlərin maraq dairəsində olan işçi , iş mühiti və iş dizaynı müəssisədə kompleks sistem olaraq həyata keçirilməlidir. Mütləq iş təhlükəsizliyi qaydalarına əməl olunmalıdır yoxsa , insanın ən təməl hüququ olan yaşamaq hüququ təhdid altına düşür ki, bunu da heç bir kəs isdəmər . Bu məsələlərin araşdırılması müasir dövrümüzdə mühüm bir zərurətdən doğmuşdur . Bunu isə, son dövrlərdə baş verən çoxsaylı iş qəzaları və peşə xəstəlikləri ilə əlaqələndirmək olar.

ƏDƏBİYYAT

1. Yaşar, “Plastiklər Dünyası,” Makine Mühendisleri Odası, Ankara, 1992
2. AÜ Fen Bil Der 20. Cilt, 3. Sayı, s. 497-507, 2016
3. K.Karadağ Sağlık yönetimin esasları. Ankara 2012
4. <https://socarpolymer.az/az/about/>
5. H.Bilgili, E.Şimşek,Y.Polat,A.Yaşar HAVALANDIRMA SİSTEMLERİ.Çukurova Üniversitesi.
6. M. Saçak, “Polimer Teknolojisi,” 2.Baskı Gazi kitap evi,Ankara 2012
7. www.analitikcevre.com
8. V.Laçiner,”Teknik və Tibbi işgüvenliğinin hukusal boyutu”İdeal Kültür yayıncılık ,İstanbul -2013

NANOSİSTEMLƏ İŞLƏNİLMƏDƏ QUYUDİBİ ZONANIN KEÇİRİCİLİYİNİN QIYMƏTLƏNDİRİLMƏSİ

KÖNÜL CABBAROVA

“Neftqazəlmətdəqiqatlayihə” İnstitutu
jabbarova.k@gmail.com

XÜLASƏ

Təqdim olunan iş neftçıxarmada neftin hasilatı və nəqli zamanı texnoloji mürəkkəbləşmələrin yaranmasına səbəb olan mexaniki qarışıqların, əsasən də, asfalten-qətran-parafin çöküntülərinin qarşısının alınması ilə quyudibi zonanın keçiriciliyinin artırılmasına imkan verən sinergetik effektə malik nanosistemin işlənməsi və tətbiqinə həsr olunmuşdur. Üzvi-həlləddici, səthi-aktiv maddə və metal nanohissəcik əsasında işlənilmiş nanosistem neftin çıxarılmasını asanlaşdırır,

quyu avadanlığında mexaniki qarışıqların qarşısını alır, quyudibi zonada çökmüş birləşmələri həll edərək onun keçiriciliyinin artırılmasına imkan verir. Nanosistemin “Neft Daşları” NQÇİ-də tətbiqi nəticəsində təmirlərarası müddət və neft hasilatı artmış, böyük iqtisadi səmərə əldə olunmuşdur.

AÇAR SÖZLƏR: quyudibi zona-1, keçiricilik-2, üzvi həlledici-3, səthi-aktiv maddə-4, nanohissəcik-5, nanosistem-6

GİRİŞ

Azərbaycanın neft yataqları litoloji cəhətdən qeyri-bircins süxurlardan təşkil olunub. Uzun müddət istismar olunan sahələrdə lay təzyiqi və temperaturu xeyli düşmüşdür. Quyudibi sahəsində məhsulun qazsızlaşması getdiyi üçün yüngül fraksiyaların ayrılması, ağır fraksiyaların karbonatlı süxurlar tərəfindən udularaq çökməsi süzülmənin zəifləməsinə və hasilatın azalmasına səbəb olur. Digər tərəfdən məsamələrdə çökmüş bu hissəciklər süxur səthini hidrofoblaşdırır və səthdən keçən su çökmüş karbohidrogenlərlə görüşərək emulsiya əmələ gətirir ki, bu da faza keçiriciliyini azaldır.

Hazırda neftçixarmada keçiriciliyi zəif olan gilli laylarda quyudibi zonanın süzülmə sahəsinin təmizlənməsi və asfalten-qətran-parafın (AQP) çöküntülərinin qarşısının alınması mühüm problemlərdən biri hesab olunur. AQP çöküntüləri quyuların neft-mədən avadanlıqlarının stabil işinə mane olan texnoloji mürəkkəbləşmələri yaradan əsas səbəblərdəndir [1]. Digər bir səbəb kimi duzçökmə problemini göstərmək olar [2].

Zəif keçiriciliyə malik yataqlarda uzun illər boyu yığılmış mənfi komponentlər (mexaniki qarışıqlar, AQP, duz və s.) zaman keçdikcə quyunun hasilatının azalmasına səbəb olur. Belə ki, lift borularının daxili səthində, quyuağzı atqı xətlərində, yeraltı və yerüstü mədən avadanlıqlarında yaranan AQP çöküntüləri quyudibi zonaya da çökür. Bu da quyudibi zonanın keçiriciliyinin xeyli azalmasına gətirib çıxardır. Nəticə etibarlı ilə yaranan bu mürəkkəbləşmələr neft hasilatının və təmirlərarası müddətin azalmasına səbəb olur.

Problemin qarşısının alınması üçün neft mədənlərində geniş istifadə olunan üsullardan biri də kimyəvi reagentlərin tətbiqidir [3-5]. Aparılmış tədqiqatlar nəticəsində müəyyən olunmuşdur ki, istifadə edilən ənənəvi üsulların effektivliyi və texnoloji cəhətdən əlverişliliyi neft sənayesində problemin tam aradan qaldırılmasına qadir olmadığı üçün yeni nanosistemin işlənməsi və tətbiqi labüd olmuşdur.

TƏDQIQAT METODU

Az keçiricilikli layların quyudibi zonasına təsir effektini artıran reagentlərin seçilməsi və tərkibin işlənməsi məqsədi ilə N.Nərimanov adına NQÇİ-nin quyularından götürülmüş AQP çöküntüsünün müxtəlif üzvi həlledicilərdə həllolma qabiliyyəti tədqiq olunmuşdur. Tədqiqatların aparılması zamanı ilkin olaraq AQP çöküntüsü nümunəsi tərkibin bircins olması üçün yaxşı qarışdırılmış, daha sonra müəyyən hissəsi götürülərək kütləsi təyin edilmiş və nümunə silindrik formaya salınmışdır. Eyni zamanda metal torun kütləsi də təyin edilmişdir. Silindrik formaya salınmış AQP çöküntüsü nümunəsi metal tor içərisinə qoyularaq içərisində üzvi həlledici olan stəkana yerləşdirilmişdir. Təcrübələrdə AQP çöküntüsü nümunəsi və həlledici 1:20 nisbətində götürülmüşdür. Müxtəlif üzvi həlledicilərdən istifadə etməklə tədqiqatlar həm 20 °C temperaturda, həm də 40 °C temperaturda 180 dəqiqə müddətində həyata keçirilmişdir.

İstifadə olunan üzvi həlledicilərin AQP çöküntülərinin həllolma qabiliyyətinə təsiri gravimetrik üsulla təyin edilmişdir.

İlkin komponentin seçilməsi məqsədilə dizel yanacağı, kerosin, kondensat, benzin (80-180 °C) və yüngül piroliz qətranı tədqiq olunmuşdur. Adları qeyd edilən üzvi həlledicilərin AQP çöküntülərini həllətmə qabiliyyətini öyrənmək üçün ayrı-ayrılıqda müxtəlif temperaturlarda tədqiqat işləri aparılmışdır. 20 °C temperaturda götürülmüş üzvi həlledicilərdən kondensatın AQP çöküntülərini həllətmə effektivliyi ən aşağı, bunun əksinə olaraq yüngül piroliz qətranının (Solvent) AQP çöküntülərini həllətmə effektivliyi digər üzvi həlledicilərlə müqayisədə ən yüksək

olmuşdur. 40 °C temperaturda da 20 °C temperaturda olduğu kimi götürülmüş üzvi həlledicilərdən yüngül piroliz qətranının AQP çöküntülərini həlletmə effektivliyi ən yüksək olmuşdur.

Həlledicilərin həlletmə qabiliyyətini artırmaq məqsədilə onun tərkibinə metal nanohissəciyin əlavə edilməsi ilə yeni nanosistem əldə edilmişdir. Belə ki, metal nanohissəciyin üzvi həllediciyə əlavə olunması üçün daşıyıcı kimi qeyri-ionogen səthi-aktiv maddədən (SAM) istifadə edilmişdir. Alınmış nanosistemlərin AQP çöküntülərini həlletmə effektivliyi tədqiq olunmuşdur. Müəyyən edilmişdir ki, bütün hallarda metal nanohissəciyin reagentin tərkibində olması sistemin aktivliyinin artmasına, bu da öz növbəsində alınmış nanosistemin AQP çöküntülərini həlletmə effektivliyinin yüksəlməsinə səbəb olmuşdur.

Qeyd olunan nanosistemin tərkibindəki metal nanohissəcik istilik effekti verməklə yanaşı, elektroparamaqnit rezonansı (EPR) effekti də yaradır. Belə ki, nanosistem maqnit xassəsinə malikdir və 120 °C temperatura kimi öz effektivliyini saxlayır.

Şəkil 1-də quyudibi zonanın keçiriciliyinin artırılmasına imkan verən nanosistemin hazırlanma sxemi göstərilmişdir. Texnoloji sxemdən göründüyü kimi (1), (2) və (3) çənlərində müvafiq olaraq metal nanohissəcik, qeyri-ionogen SAM və üzvi həlledici yerləşdirilir. Qeyri-ionogen SAM qismində Alkan DE-202 B və ya Laprol 4202, üzvi həlledici qismində isə yüngül piroliz qətranı götürülmüşdür. Metal nanohissəcik kimi isə ölçüsü 50-70 nm olan alüminium nanohissəcik götürülmüşdür. Qeyd olunan komponentlər (4) qarışdırıcısına ötürülür. 2 saat ərzində intensiv qarışdırılmaqla tərkib hazırlanır və (5) siyirtməsi açılmaqla, (6) qəbul çəninə doldurulur. Bundan sonra hazır məhsul nəqliyyat ilə quyuya çatdırılır.

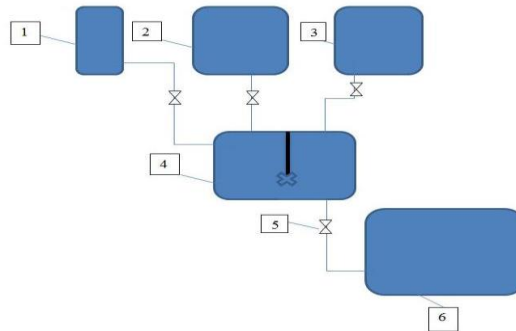

Şəkil 1. Quyudibi zonanın keçiriciliyinin artırılmasına imkan verən nanosistemin hazırlanmasının texnoloji sxemi

İşlənmiş nanosistemin tətbiqi məqsədilə mədən məlumatları toplanılmış və araşdırılmışdır. Mədən məlumatlarının araşdırılması göstərir ki, qeyd edilən problem Neft Daşları NQÇİ-nin “Palçıq pılpləsi” yatağında tez-tez müşahidə olunur. Belə ki, “Palçıq pılpləsi” yatağının 130 quyusu üzrə mədən məlumatlarının təhlili göstərir ki, quyudibi zonanın keçiriciliyinin azalması problemi əsasən AQP çöküntüləri ilə əlaqədardır. Belə ki, AQP kristallarının quyudibi zonaya çökməsi quyudibi zonanın keçiriciliyini xeyli azaldır. Bundan əlavə bəzi quyularda qum tıxacı və digər mexaniki qarışıqların da mənfi təsiri müşahidə olunur. Tədqiq olunan quyularda qum təzahürü ilə əlaqədar texnoloji mürəkkəbləşmələr müşahidə olunduğu halda, neft nümunələrində mexaniki qarışıqların miqdarı maksimum 0,012 % təşkil edir.

Palçıq pılpləsi yatağında istismarda olan ayrı-ayrı quyular üzrə neftlərin fiziki-kimyəvi xüsusiyyətlərini özündə əks etdirən mədən məlumatları da təhlil olunmuşdur. Belə ki, Palçıq pılpləsi yatağının hər iki qanadı üzrə neftin sıxlığının orta qiyməti cənub-qərb qanadı üzrə 907 kq/m³, şimal-şərq qanadı üzrə 922 kq/m³ təşkil edir. Dəyişmə intervalı isə uyğun olaraq 898-934 kq/m³ və 910-937 kq/m³ təşkil edir. Bu da öz növbəsində yataq üzrə istismar olunan əksər quyulardan hasil olunan neftin yüksək özlülüyə malik olmasını və AQP birləşmələri ilə zənginliyini göstərir. Bu səbəbdən quyudibi zonada AQP birləşmələrinin qum və gil hissəcikləri

üzərində toplanaraq tıxaclar əmələ gətirməsi ehtimalı böyükdür. Bundan əlavə quyudibi zonada toplanan gil hissəciklərinin su ilə təmasından şişmə müşahidə olunur ki, bu da öz növbəsində keçiriciliyə mənfi təsir edən digər bir amil kimi qiymətləndirilə bilər.

Beləliklə, quyudibi zonanın keçiriciliyinin artırılması və neftin tərkibində olan AQP birləşmələrinin yaratdığı mürəkkəbləşmələrin qarşısının alınması üçün işlənmiş nanosistem “Neft Daşları” NQÇİ-nin Palçıq pilpələsi yatağının 1146 sayılı meydançasında yerləşən 1331 sayılı quyuda tətbiq olunmuşdur. Hazırlanmış nanosistem aqreqatın aşağı sürəti ilə quyunun boruarxası siyirtməsi açıq olmaqla boru içindən vurulmuş, məhlul süzgəc hissəyə çatdıqda isə boruarxası siyirtmə bağlanmış və nanosistemin qalan hissəsi də fasilələrlə vurularaq laya sıxışdırılmışdır. İşçi agentin təsir dairəsinin bərabərləşməsi məqsədi ilə quyu təzyiq altında 10-12 saat müddətdə bağlı vəziyyətdə saxlanılmışdır. İşçi agentin kiçik sürətlə vurulması və təzyiq altında kapilyar hopmanın növbələşməsi nəticəsində quyudibi zonanın ən kiçik məsaməli hissələrinə də təsir edilməsi təmin olunmuşdur.

NƏTİCƏ

Beləliklə, üzvi həlledici, qeyri-ionogen SAM və metal nanohissəcik əsasında işlənmiş nanosistemin “Neft Daşları” NQÇİ-nin Palçıq pilpələsi yatağının 1331 sayılı quyusunda tətbiqi nəticəsində az keçiricilikli gilli laylarda quyudibi zonanın süzülmə sahəsi genişlənmiş, mexaniki qarışıqların lift borularında çökməsinin qarşısı alınmış və bu da quyularda təmirlərarası müddətin artmasına gətirib çıxarmışdır. Nanosistemin tətbiqindən sonrakı bir il müddətində 482,0 ton əlavə neft hasilatı və bunun nəticəsində də böyük iqtisadi səmərə əldə edilmişdir.

ƏDƏBİYYAT SİYAHISI

1. Горбаченко В.С., Демяненко Н.А. Рассмотрение процесса образования и исследование свойств асфальтосмолопарафиновых отложений, Вестник ГТТУ им. П.О.Сухого, 2016, № 3, с. 17-23.
2. Кашацев В.Е., Мищенко И.Т. Прогнозирование и контроль солеотложения при добыче нефти. Москва: Нефть и газ. 2001, 135 с.
3. İsmayilov F.S., Abdullayev M.Q., Qarayev R.Q. Quyudibi zonanın təmizlənməsi və keçiriciliyinin bərpası üçün yeni termokimyəvi tərkib və üsulun işlənməsi, Azərbaycan Neft Təsərrüfatı, 2015, № 9, s. 23-28.
4. Qafarova G.M. Asfalt-qatran-parafin çökmələrinə qarşı yeni inhibitorların tədqiqi, Azərbaycan Neft Təsərrüfatı, 2010, № 5, s. 18-21.
5. Ахмедов С.Ф., Велиева А.А., Курбанов М.А. О возможности применения многофункциональной композиционной системы ЭТОККАТ-1 для предупреждения смолотпарафиновых отложений в нефтепромысловом оборудовании, Азербайджанское Нефтяное Хозяйство, 2007, № 1, с. 57-61.

DIAQONAL NASOSUNLARIN İŞ REJİMİ VƏ ONLARIN ENERJİ İSTİFADƏSİNİN XÜSUSİYYƏTLƏRİ

Xəyal Fərzəlizadə

"Sukanal" Elmi-Tədqiqat və Layihə İnstitutu
f.xayal@mail.ru

Xülasə

Diaqonal nasosun ötürücüsündən keçən maye axını mərkəzdənqaçma nasoslarında olduğu kimi radial istiqamətə yönəldilmir və oxa paralel deyil, oxlu, lakin meyilli, sanki radial və oxlu istiqamətlərdən ibarət düzbucaqlı şəklində düzülmüşdür. Maili axın istiqaməti diaqonal nasosların əsas dizayn xüsusiyyətini yaradır - meridional axına perpendikulyar və nasos oxuna meyilli fırlanğaların tənzimlənməsi xüsusiyyətini yaradır. Bu hal, təzyiq meydana gətirərkən qaldırıcı və mərkəzdənqaçma qüvvələrinin birləşdirilmiş hərəkətini istifadə etməyə imkan verir. Diaqonal nasosların ötürücüləri qapalı və ya açıq tipli ola bilər. Birinci vəziyyətdə, çarxın quruluşu mərkəzdənqaçma nasosunun çarxının konstruksiyasına, ikinci halda isə oxun konstruksiyasına bənzəyir. Bir sıra nasoslarda açıq tipli fırlanğac pərlərinin hərəkəti dövretməkdən ibarətdir, bu da

onların üstün cəhətidir. Maye, ya mərkəzdənqaçma nasoslarında olduğu kimi boru dirsəkdən istifadə edərək, ya da oxlu nasoslarda olduğu kimi bir spiral kameradan istifadə edərək diaqonal nasosun ötürücüsündən yayılır. İşləmə parametrlərinə görə (tutum, təzyiq) diaqonal nasoslar mərkəzdənqaçma və oxlu nasoslar arasında aralıq mövqə tutur.

AÇAR SÖZLƏR: Su, Nasos, Diaqanal

Giriş

Nasos stansiyası, nasosların sorma boruları, su nasosunun özü, mühərrik, mühərrikdən nasosa ötürülmə, suyu nasosdan suyun çıxış nöqtəsinə daşıyan təzyiq borusu və s. ibarətdir. Beləliklə, bir nasos quraşdırılması anlayışına nasosun işləməsindən asılı olan elementlər daxil edilməlidir. Nasos stansiyasına nasos qurğularının bəzi elementləri, stansiya binasının özü, orada yerləşən maşın və cihazlara fərdi nəzarət nöqtələri və nəhayət ofis ləvazimatları daxildir. Beləliklə, nasos stansiyası, nasos bölmələrinin elementlərinə əlavə olaraq, bölmələrin idarə edilməsini də əhatə edir.

Metod

Nasos stansiyaları (NS) su təchizatı sisteminin istismar imkanlarını və texniki səviyyəsini, habelə su təchizatı sisteminin iqtisadi göstəricilərini müəyyənləşdirir. NS su təchizatı sistemləri istehlakçılarının ehtiyaclarına uyğun olaraq su təchizatı təmin edən bir quruluş və avadanlıq kompleksidir. Strukturun quruluşu, dizaynı, əsas və köməkçi avadanlığın növü və miqdarı elektrik stansiyasının məqsədi və ona texnoloji tələblər nəzərə alınmaqla müəyyən edilir.

Təyinatına və ümumi su təchizatı sxemindəki yerinə görə, nasos stansiyalarını aşağıdakı növlərə bölmək olar:

- I növ qaldırıcı nasos stansiyaları (NS Iq);
- II növ qaldırıcı nasos stansiyaları (NS IIq);
- gücləndirici nasos stansiyaları (GNS);
- sirkulyasiyalı nasos stansiyaları (SNS).
- meliorasiya olunan sahəyə (suvarma sistemləri) və ya bərpa olunan ərazidən (drenaj və suvarma sistemləri) su çıxarmaq üçün nəzərdə tutulmuş meliorativ nasos qurğuları və stansiyaları; ikinci halda, onlar tullantıların və ya drenaj suyunun vurulması üçün istifadə olunur;
- çiləmə üsulu ilə əkinlərin suvarılması üçün çiləyici nasos qurğuları;
- köməkçi nasos qurğuları.

Bir qayda olaraq, istehlakçıya "birbaşa" verilən təzyiqi (tələb olunan sərbəst təzyiq) təmin edən şəbəkədə su təzyiqinin yaradılması funksiyası NS IIq və GNS tərəfindən həyata keçirilir. Bəzi hallarda, NS Iq də paylayıcı şəbəkəyə su ötürə bilər, lakin dəqiqlik üçün belə nadir birləşmə daha nəzərə alınmır. SNS sərf olunan suyu soyudulmaya və ya təmizlənməsi üçün ötürür və sonra onu yenidən istehsal qaytarır. Sxemdən asılı olmayaraq, adətən, idarəetmənin nəzarət olunan parametri ötürmədir. SNS tərəfindən təmin olunan suyun istehlakçıları arasındakı fərqləri nəzərə alaraq, bu işdə onları nəzərdən keçirməyəcəyik.

Qəbul edilmiş təsnifata görə NS IIq, adətən təmiz su rezervuarlarından istehlakçılara suyun verilməsinə xidmət edir. Bəzən (mənbənin növünə, təmizləyici qurğuların mövcudluğu və tipinə, topoqrafiyaya əsasən), I və II növ qaldırıcı nasoslar tikinti və istismar xərclərini azaltmaq üçün bir NS-da yerləşdirilə bilər. GNS (təzyiq stansiyaları) su təchizatı şəbəkəsindəki və ya su kanalındakı təzyiqi artırmaq üçün nəzərdə tutulmuşdur. Bu vəziyyətdə su bir şəbəkədən (su kanalının bölməsi) götürülür və artan təzyiq altında başqa bir şəbəkəyə (rayon, sex və s.) və ya su kanalının növbəti hissəsinə verilir. Məsələn, Sankt-Peterburqda yerli nasoslar da daxil olmaqla III və IV qaldırıcı stansiyalar da fəaliyyət göstərir.

GNS və NS IIq nasoslarının "hər cəhətdən oxşarlığı" ("kiçik santexnika") V.Y. Karelinin "Nasoslar və nasos stansiyaları" elmi işində qeyd edilmişdir. Bənzərlik verilmiş funksiya ilə müəyyən edilir və bu NS qrupunu iş rejimləri baxımından və istifadə olunan texnologiyalarından və nasos cihazlarının istifadə üsullarından ayırmağa imkan verir. Belə NS-nin texniki-iqtisadi göstəricisini vahid bir göstərici - həyat dövrü dəyərindən istifadə etməklə aparmaq tövsiyə olunur.

Nasos qurğularının uzun müddət ərzində iş rejimlərini öyrənmək üçün gündəlik cədvəllərdən istifadə etmək əlverişsizdir, çünki onlar həftəyə, mövsümə və s. görə bir-birindən əhəmiyyətli dərəcədə fərqlənir. Cari su istehlakının qrafiklərini riyazi tənlidlərdən istifadə etməklə təsvir etmək demək olar ki çətindir, buna görə nasos qurğularının iş rejimlərinin tənzimlənməsinin müxtəlif yollarının enerji və iqtisadi enerji səmərəliliyini təhlil etmək üçün kifayət qədər uzun müddət ərzində onların iş rejimlərinə nəzarət etmək məqsədəuyğundur. Əksər sənaye və bələdiyyə su təchizatı sistemləri üçün belə bir müddət davamlılığı 8760 saat olan texniki il hesab edilir. Mövsümi olaraq işləyən suvarma və bənzər nasos qurğuları üçün, ölkənin müxtəlif bölgələrində görə 4000-4500 saat arasında dəyişən mövsüm müddəti hesablama dövrü olaraq nəzərə alınır. Buna görə, nasos qurğularının iş rejimlərini təhlil etmək üçün bəzi tədqiqatçılar, elektrik yüklərinin sadələşdirilmiş diaqramlarına bənzər su paylama əyrilərindən istifadə edirlər. Sadələşdirilmiş bir cədvəl, uzun bir müddətə, məsələn, bir il ərzində artan gündəlik su təchizatı cədvəllərini birləşdirən bir əyriyə aiddir. Su təchizatı sistemindəki nizamsızlığı qiymətləndirmək üçün "nisbətən minimal ötürmə" anlayışı istifadə olunur: $\lambda = Q_{\mu} / Q_{\delta}$, burada Q_{μ} - minimum su istehlakının gündəlik ötürülməsi; Q_{δ} - maksimum su istehlakının bir günlük maksimal təchizatıdır. Minimum nisbi su təchizatı, müvafiq vaxt dövrü üçün qeyri-bərabərlik əmsalı ilə ifadə edilə bilər $\lambda = K_{\min} / K_{\max}$.

Dövriyyəli su təchizatı sistemlərinin kogenerasiya qurğularının iş rejimi açıq hava temperaturundan, müvafiq olaraq mövsümdən, iqlimdən və s. əhəmiyyətli dərəcədə asılıdır. Su anbarı vasitəsilə istehlakçıya su verən nasos qurğularının iş rejimi, müəyyən dövrlərdə nasos aqreqatlarının təchizatının su istehlakından fərqlənməsi ilə xarakterikdir. Nasos qurğularının enerji istehlakı, onların işləmə rejimləri, yəni axın, təzyiq və FFƏ (Faydalı Fəaliyyət Əmsalı) ilə müəyyən edilir. Mayelərin dövretməsi zamanı stasionar prosesləri davam etdirərkən, nasos aqreqatlarının təchizatı, təzyiqi və FFƏ zamanla sabit qalır. Buna görə, onların istehlak etdiyi enerjinin təyin edilməsi bu halda çətin olmur və tələb olunan dövr üçün asanlıqla hesablanır. Bununla belə, su təchizatı sistemlərində su təchizatı texnoloji prosesləri qeyri-sabitdir və təsadüfi, ehtimal xarakteri daşıyır, buna görə də bu prosesləri dəstəkləyən nasos qurğularının parametrləri əhəmiyyətli dərəcədə vaxt dəyişkənliyinə məruz qalır.

Su rezervuarından suyun nasoslanması zamanı nasos qurğularının iş rejimi yuxarıda təsvir edilənə bənzəyir, bu qurğular rezervuar tam dolu olduğu zaman açılır və boş olduqda bağlanır. Aralıq rezervuar olmadan birbaşa şəbəkəyə qoşulu işləyən nasos qurğularının ötürümü hər an (sızıntı və qeyri-məhsuldar xərclər olmadıqda) su istehlakına bərabər olmalıdır. Əslində, hər hansı bir su təchizatı sistemində sızmalar var, buna görə nasos qurğusu vasitəsilə ötürmə su istehlakından bir qədər (10-15%) yüksək olmalıdır. Su istehlakının artması ilə, nasos qurğularının təchizatı da artırılmalıdır, bu da boru kəmərlərində hidravlik itkilərin artmasına səbəb olur. Bu itkiləri kompensasiya etmək üçün nasos aqreqatlarının istehsal etdiyi təzyiq artırılmalıdır.

Su istehlakının və nasos təchizatının uyğunlaşdırılması indiyə qədər ən çox işləyən aqreqatların sayını və ya nasosların təzyiq xəttlərində klapanların (qıfılların) açılma dərəcəsini dəyişdirməklə, yəni boru kəmərlərinin tıxanması ilə aparılmışdır. XX əsrin əvvəllərində Pfliderr K. qeyd etdi ki, loblu nasosların su ötürməsinin tənzimlənməsinin ən səmərəli üsullarından biri sürət nasosunun fırlanma tezliyini dəyişdirmək ola bilər. Sürəti dəyişdirərkən nasos $H = f(Q)$ üçün kifayət qədər sərt bir təzyiq xarakteristikası davamlı dəyişənə çevrilir. Bu vəziyyət, nasosun xüsusiyyətlərinin onu dəstəkləyən prosesin vaxt ilə dəyişən parametrlərinə tez və çevik şəkildə uyğunlaşmasına imkan verir. Rezervuara maye axınının artması ilə içindəki su səviyyəsi yüksəlir və fırlanmanın da fırlanma tezliyi artır. Su axını azaldıqda səviyyə azalır və fırlanma tezliyi də azalır. Bu vəziyyətdə, nasos idarəetmə sistemi, rezervuarda su səviyyəsini müəyyən bir səviyyədə sabitləşdirməyə imkan verir.

Nəticə

Su təchizatı sistemlərinin nasos stansiyalarının texniki istismarı enerji ehtiyatlarından səmərəli istifadə nəzərə alınmaqla yüksək texniki və iqtisadi göstəricilərdə bütün bölmələrin fasiləsiz və etibarlı işləməsini təmin etməlidir. Nasos stansiyalarının fasiləsiz və iqtisadi işini təmin etmək üçün aşağıdakılar tələb olunur:

- texnoloji və elmi nailiyyətlərin müasir inkişafı fonunda vəzifə təlimatlarının tələblərinə cavab verən və bacarıqlarını artıran yüksək ixtisaslı texniki kadrların olması;
- yaranan iş şəraitinin uçotu, nəzarəti və təhlili;
- nasos qurğularının işinin intensivləşməsini, elmin və texnikanın müasir nailiyyətlərinə əsaslanan qabaqcıl nəzarət və tənzimləmə metodlarının tətbiqini təmin edən optimal rejimlərin təşkili;
- istehsal proseslərinin maksimum avtomatlaşdırılması, su itkisinin və elektrik enerjisi və sürtkü yağlarının məhsuldar olmayan xərclərinin aradan qaldırılması;
- vaxtında və keyfiyyətli profilaktik yoxlamanın, profilaktik və əsaslı təmir işlərinin təşkili;
- nasos qurğularında baş verən nasazlıqların və qəzaların səbəblərinin sistematik qeydiyyata və öyrənilməsi.

Nasos stansiyalarının yüksək keyfiyyətli, fasiləsiz və iqtisadi işləməsini təmin etmək üçün rəhbərlik elmin və texnikanın müasir nailiyyətləri haqqında mühazirələr təşkil etmək, ən yaxşı təcrübələri bölüşmək və rəşionalizasiya təkliflərinin ictimai təhlili və ən çox rast gəlinən qəzaların aşkarlanması, lokallaşdırılması və aradan qaldırılması üçün dərslər keçirərək işçi heyətinin texniki biliklərini təbliğ etməlidir. Nasos stansiyalarının normal işləməsi və istismar və texniki rəhbərliyi üçün texniki, istismar və icra sənədlərinin, habelə inventar və sertifikat materiallarının tam şəkildə daimi saxlanması təmin etmək lazımdır.

ƏDƏBİYYAT SIYAHISI

11. Карелин В. Я. Насосы и насосные станции / В. Я. Карелин, А. В. Минаев. — М. : Стройиздат, 2016: 1- 320
12. Водоснабжение Санкт-Петербурга / иод общ. ред. Ф. В. Кармазинова. — СПб.: Новый журнал. — 2013: 1-688
13. Лезнов Б.С. Энергосберегающие технологии перекачки чистых и сточных вод. Диссертация. — М.: 2010: 1-455
14. Абрамов Н. Н. Теория и методика расчета систем подачи и распределения воды / Н. Н. Абрамов. — М.: Стройиздат, 2012: 1-288
15. Сумароков С. В. Математическое моделирование систем водоснабжения / С. В. Сумароков. — Новосибирск : Наука, 2013. 1-167

DÜNYADA VƏ AZƏRBAYCANDA ADAMBAŞINA DÜŞƏN TULLANTI MİQDARININ HESABLANMASI VƏ STATİSTİK ANALİZİ

T.E.D., PROF., AYTAC BƏDƏLOVA, ETİBAR QƏHRƏMANOV

Milli Aviasiya Akademiyası

Xülasə

Bu məqalədə dünyada və Azərbaycanda tullantıların toplanması prosesi, tullantıların toplanması zamanı yaranan problemlər və tullantıların toplanması prosesində tələb olunan xərclərin əsas istiqamətləri haqqında məlumat verilmişdir. Bundan başqa, toplanmış tullantıların əsas kütləsini hansı növ tullantılar təşkil etməsi müzakirə olunmuşdur.

Abstract

This article is about of the waste collection procedure, problems of collection process and main directions of costs required for waste collection in practices of world countries and Azerbaijan. In addition, it was discussed types of collected municipal wastes.

Giriş

Ətrafımızda mövcud olan məişət tullantılarının mənbəyi və növü müxtəlifdir. Bərk məişət tullantılarının həcmi tikinti-inşaat, söküntü, istehsalat, dağ-mədən, karxana və digər sənaye sahələrindən (Şəkil 1) yaranan tullantıların çəkisi ilə müqayisədə nisbətən az olsa da, tullantıların toplanması dünyada bu işlə məşğul olan orqanların üzlaşdığı ən böyük ümumi problemlərdən biridir. Bərk məişət tullantıları ətraf mühitdə görünüş baxımından xoş təsir bağışlamır çünki, onların tərkibində ətraf mühit çirkləndiriciləri olan üzvi maddələr, bioloji olaraq parçalanmayan plastik və şüşə materiallar mövcuddur [1].

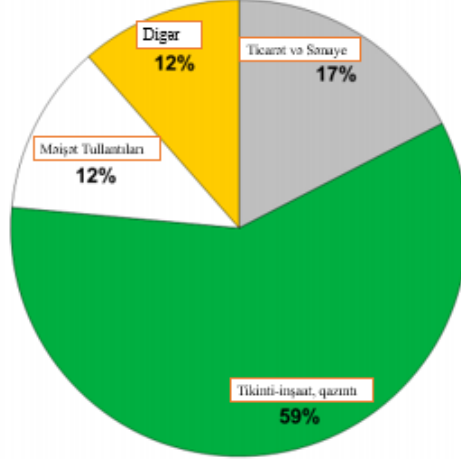

Şəkil 1. İngiltərədə müxtəlif mənbələrdən toplanmış tullantıların faizlə ifadəsi.

Ticarət obyektlərindən atılan tullantıların bərk məişət tullantılarına daxil edilməsi ölkədən ölkəyə fərqli olduğu üçün onlar arasında toplanmış tullantıların faiz nisbəti də fərqli nəticə verir. Avropanın əksər ölkələrində kiçik ölçülü sənaye və ticarət sahələrindən atılan tullantıların tərkibi məişət tullantılarının tərkibi ilə oxşar olduğu üçün onlar məişət tullantılarına daxil edilir. Ətraf Mühitin Qorunması Agentliyi qeyd edir ki, bərk məişət tullantılarının nisbəti yaşayış məntəqələrindən növündən asılı olaraq qiymətləndirilir, belə ki ABŞ üçün ümumi götürülsə bərk məişət tullantılarının nisbəti 55%-65% olduğu halda, Florida Ətraf Mühitin Qorunması Agentliyinin verdiyi məlumata görə Floridada bu nisbət cəmi 33%-dir [1].

Tullantıların toplanması prosesi

Bərk məişət tullantılarının toplanması adətən yerli dövlət qurumları tərəfindən həyata keçirilir. Böyük Britaniyada isə bu iş Tullantıların Toplanması İdarəsi kimi tanınan qurum tərəfindən aparılır. Bu qurumun özünün tullantıların toplanması üçün işçi heyəti olur, həmçinin, onlar özəl şirkətlərlə də müqavilələr imzalayır. Azərbaycanda isə bu işlərlə yerli icra hakimiyyəti orqanları məşğul olur. Lakin, İçərişəhər və Qala qəsəbəsində isə bu işlər "Təmiz Şəhər" ASC tərəfindən həyata keçirilir.

Tullantıların toplanması (və zərərsizləşdirilməsi) böyük maliyyə vəsaiti tələb edən bir işdir və yerli idarəetmə orqanlarının da xərclərinin böyük hissəsini tuta bilər. Məsələn, Metro Manillada, Vestfalda, Allendə və Filippində bərk məişət tullantılarının toplanması və zərərsizləşdirilməsi üçün illik 64 milyon dollar vəsait xərclənmişdir, bu xərclər yerli idarəetmə orqanlarının ümumi xərclərinin 5%-24%-ni, orta hesabla isə 13%-ni əhatə edir. Almaniyanın Ətraf Mühit Agentliyinin qiymətləndirməsinə görə tullantıların toplanması xərcləri ümumilikdə tullantıların toplanması və zərərsizləşdirilməsi xərclərinin 60%-80%-ni əhatə edir [1]. Avropa Birliyinin son statistik nəşrlərində göstərilir ki, Birliyə üzv 27 ölkədən toplanan məlumata əsasən 2008-ci ildə adam başına illik 524 kq bərk məişət tullantısı düşür ki, bunun da 40%-i poliqonlara aparılır, 20%-i yandırılır, 23%-i təkrar istehsalə göndərilir və 17%-i isə üzvi gübrə kimi istifadə olunur. Floridada 2007-ci ildə toplanmış tullantılara əsasən hesablanmışdır ki adambaşına illik 1800 kq bərk məişət tullantısı düşür, lakin bunlara bəzi tikinti və söküntü işləri zamanı yaranan tullantılar da daxil

edilmişdir. Market Research.com-ın hesablarına görə 2006-cı ildə dünya üzrə 2 milyard tondan (2×10^9 t) artıq bərk məişət tullantısı əmələ gəlmişdir.

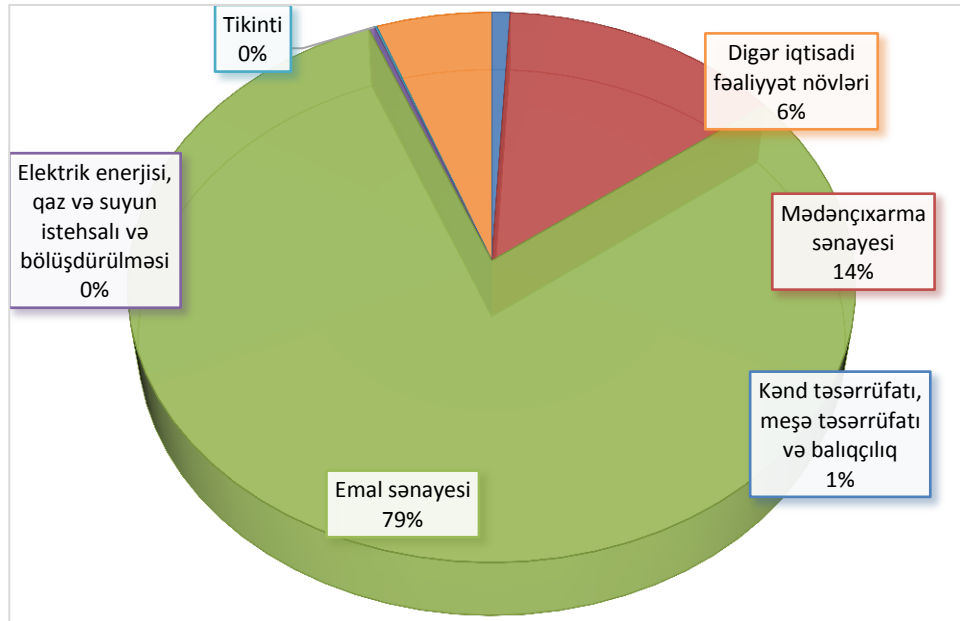

Qrafik 1. 2017-ci il üçün iqtisadi fəaliyyət növləri üzrə tullantıların istifadə edilməsi (min ton) [2].

Məişət tullantılarının toplanması Tullantıların Toplanması İdarəsi üçün getdikcə çətinləşir, çünki ilbəl təkrar istehsal inkişaf edir, buna görə müxtəlif tullantı növləri (təkrar istehsalə gedən quru tullantılar, şüşə, plastik, və s.) üçün tələbat da fərqli olur. Məsələn, 2008-ci ildə ABŞ-da bərk məişət tullantılarının 82.9 milyon tonu (75.2×10^6 t -33%) təkrar istehsalə getmişdir, lakin 1995-ci ildə isə bu göstərici 55.8 milyon ton (50.6×10^6 t - 26%) olmuşdur. Bu o deməkdir ki, tullantıların toplanması sistemi müntəzəm olaraq yenilənməlidir.

Statistik məlumatlara əsasən demək olar ki, Azərbaycanda 2017-ci il ərzində iqtisadi fəaliyyət növləri üzrə əsas tullantı yaranan mənbələr kənd təsərrüfatı, meşə təsərrüfatı və balıqçılıq (6.8 min ton), mədənçixarma sənayesi (106 min ton), emal sənayesi (608 min ton), elektrik enerjisi, qaz və suyun istehsalı və bölüşdürülməsi (2.3 min ton), tikinti (0.9 min ton), digər iqtisadi fəaliyyət növləri (43.3 min ton) olmuşdur (Qrafik 1). Göstəricilərdən də məlum olduğu kimi ən çox tullantı emal və mədənçixarma sənaye sahələrindən atılmışdır [2].

Ölkəmizdə yaranmış istehsal və istehlak tullantılarının miqdarı illər üzrə fərqlidir. 2009-2017-ci illər ərzində ən çox istehsal və istehlak tullantı miqdarı 2012 və 2016 –ci illərdə müşahidə olunmuşdur (Qrafik 2) [2].

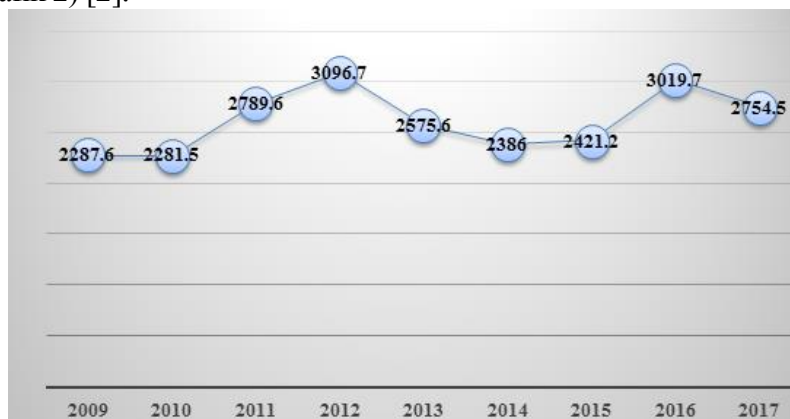

Qrafik 2. Yaranmış istehsal və istehlak tullantıların miqdarı (min ton)

Bundan başqa yuxarıda qeyd olunmuş məlumatlar əsasında adambaşına düşən istehsal və istehlak tullantılarının illər üzrə göstəriciləri də fərqli olmuşdur (Qrafik 3) [2].

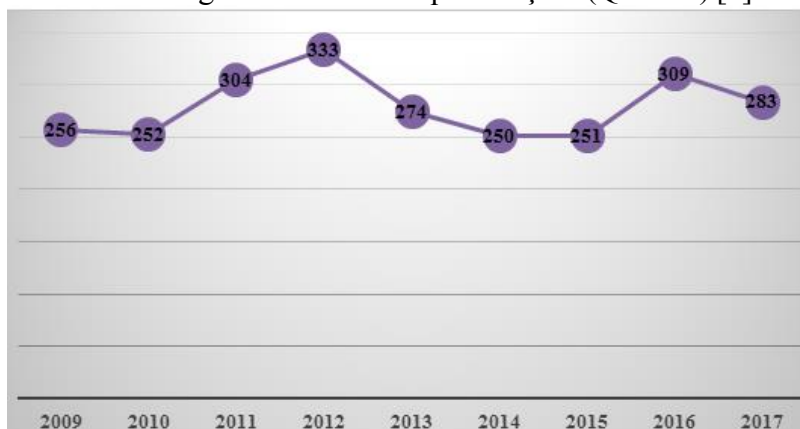

Qrafik 3. Yaranmış istehsal və istehlak tullantılarının adambaşına düşən miqdarı (kq) [2].

Avropa Birliyi ölkələri üzrə adambaşına düşən tullantı miqdarı 483 kq-dır. Lakin, ölkələr üzrə nəzər salsaq ən yüksək göstəricilər Danimarkada (777 kq), Norveçdə (754 kq), İsveçrədə (720 kq), İslandiya (656 kq), Kiprdə (640 kq), Almaniyada (627 kq) müşahidə olunmuşdur. Ən aşağı göstəricilər isə Ruminiyada (261 kq), Polşada (309 kq), Çexiya (339 kq), Slovakiya (348 kq) olmuşdur [3].

Ədəbiyyat

1. Trevor M.L., Daniel A.V., Waste – A Handbook for Management, Amsterdam, Elsevier, 2011.
2. Azərbaycan Dövlət Statistika Komitəsi, 2018.
İstifadə olunmuş link: <https://www.stat.gov.az/>
3. Eurostat Statistic Explained, 2018.
İstifadə olunmuş link: https://ec.europa.eu/eurostat/statisticsexplained/index.php/Municipal_waste_statistics

ƏRZAQ BAZARINDA ÇEŞİD SİYASƏTİ MEXANİZMİNİN TƏKMİLLƏŞDİRİLMƏSİ

MƏMMƏDOV PƏRVİZ HACI OĞLU

pmemmedov@beu.edu.az

MURADOV VÜQAR AĞAMURAD OĞLU

vmuradov@beu.edu.az

СОВЕРШЕНСТВОВАНИЕ МЕХАНИЗМА ПОЛИТИКИ РАЗНООБРАЗИЕ В ПРОДОВОЛЬСТВЕННОМ РЫНКЕ

Анализ современных экономических процессов и опыт развитых стран доказывают что, только производство качественных товаров широкого ассортимента и предоставление качественных услуг являются главными предпосылками достижения успеха и признания как на внутреннем, так и на мировом рынке. По этому, разнообразие и качество продукции является главным интересом для государства, производителей и потребителей.

Ключевые слова: Переход на рыночную экономику, рыночные отношения, промышленный ассортимент, ассортиментная политика, занасы товаров.

IMPROVING VARIETY POLICY MECHANISM IN FOOD MARKET

The analysis of economic processes of our times and the experience of the developed world states have clearly demonstrated that only output of wide range of goods and provision of quality services are major premises to take place, to be recognized and to be successful in both local and international markets. Because, variety and quality of production is a main interest for state, producer and consumer.

Key words: Transition to market economy, market relations, industrial range, assortment policy, stocks of goods.

Giriş

Hazırkı dövrdə, əmtəyə istehlakçı tərəfindən artan tələbin aydın nəzərə çarpdığı bir vaxtda müəssisənin çeşid strategiyası mühüm əhəmiyyət daşıyır. Müasir şərtlərdə alıcıların məhsulun çeşidi və keyfiyyətinə artan tələbkarlığı müəssisənin əsas diqqəti məhz bu istiqamətlərə yönəltmələrinə səbəb olmuşdur ki, bu da dolayısıyla onun fəaliyyətinin effektivliyi göstəricilərinə təsir edir və müəssisənin iqtisadi göstəriciləri demək olar ki, məhz bu parametrlərdən asılı olur.

Dünya təcrübəsi göstərir ki, rəqabət mübarizəsində liderliyi çeşid siyasətində daha səriştəli olan, onun reallaşdırılmasını və maksimal effektiv idarə edilməsini bacaran firmalar əldə edə bilirlər.

Ərzaq bazarında çeşid siyasəti mexanizminin təkmilləşdirilməsi

Ərzaq bazarı bütün dövrlərdə kənd təsərrüfatı məhsullarının, emal sənaye məhsullarının ticarətinə əsaslanır və bazarda böhran, qıtlıq, qiymət artımı həmin sahənin müvcud vəziyyətindən qaynaqlanır. Bu səbəblə, ərzaq bazarının formalaşmasına bazar münasibətlərinin qanunauyğunluqları baxımından yanaşılmaqla geyd etmək lazımdır ki, ərzaq bazarında sahibkarlığın təmin edilməsi kənd təsərrüfatının – ilk nüvbədə əhalinin tələbatının ödənilməsini təmin edən ərzaq məhsullarının istehsalının davamlı inkişafından bilavasitə asılıdır. Ərzaq bazarının yerli istehsal hesabına təmin edilməsinin də ən başlıca prioritet istiqamətini kənd təsərrüfatı və ərzaq məhsulları istehsalı həcmının, kənd təsərrüfatı əmtəə təklifinin səviyyəsinin əhalinin tələbatına, emal sənayesinin kənd təsərrüfatı xammalına olan ehtiyacına uyğunlaşdırılması təşkil edir. Qeyd etdiyimiz kimi ərzaq problemi kənd təsərrüfatının inkişafı ilə bilavasitə bağlıdır. Odur ki, ərzaq bazarının formalaşması aqrar - ərzaq kompleksinin inkişafı müvcud vəziyyətdən asılıdır.

Ərzaq problemi çoxtərəfli bir problemdir. O, həm təbii, həm də sosial-iqtisadi problem olmaqla cəmiyyətin bütün sahələrində öz əksini tapır və bir çox dünya dövlətləri üçün böyük təhlükə mənbəyidir.

Akademik Z.Səmədzadə haqlı olaraq vurğulayır ki, ölkənin iqtisadi, o cümlədən ərzaq təhlükəsizliyinə bu və ya digər şəkildə təsir göstərən hər hansı bir problem diqqətlə təhlil edilmədən dövlətin iqtisadi qüdrətinin və tərəqqisinin artırılması sahəsində qarşıda duran heç bir məsələnin həlli mümkün deyildir [1, s.10].

Ərzaq bazarı ölkə iqtisadiyyatının dinamik inkişafına təsir göstərən mexanizmlərdəndir. Ərzaq bazarında baş verən hər hansı dəyişikliklər son nəticədə iqtisadiyyatın bütün sahələrinə öz təsirini göstərir. Bu isə bilavasitə onunla bağlıdır ki, qeyd etdiyimiz kimi ərzaq bazarı əhalinin qida məhsullarına, sənayenin kənd təsərrüfatı xammalına olan tələbatının ödənilməsinə xidmət edir. Ərzaq məhsullarına olan tələbatın ödənilməsi ölkə iqtisadiyyatının dinamik inkişafından da bilavasitə asılıdır.

Bazar iqtisadiyyatı əsasında fəaliyyət göstərən kənd təsərrüfatı məhsulları istehsalçıların maliyyə - təsərrüfat fəaliyyətinin zərərli başa çatması, eləcə də məhsul satışının effektiv təşkil edilməməsinin özünəməxsus səbəblərindən biri bazar infrastrukturalarının adekvat fəaliyyət göstərməməsidir. Daha doğrusu, bazar infrastrukturalarının səmərəli təşkil edilməməsi, son nəticədə, həm son istehlakçının həm də istehsalçının maraqlarına mənfə təsir göstərir. İstehsalçı bazarda baş verən konyuktur dəyişiklikləri haqqında effektiv məlumat əldə edə bilmir və bazar konyukturunda baş verən dəyişikliklərə bu səbəbdən də effektiv reaksiya göstərmək iqtidarında olmur. [2 s.247]. Həm də istehlakçılar bu prosesdən özünəməxsus şəkildə təhdidlərə məruz qalırlar. İstehlakçıların rast qəldikləri təhdidlər isə ilk nüvbədə, bazarın istehlakçılarla birbaşa əlaqələrinin olmaması ilə bağlıdır.

İqtisadi ədəbiyyatda bazar müxtəlif yanaşma üsulları mövcuddur. Belə ki, bazar - hər şeydən əvvəl, əmtəə istehsalı əsasında təşkil edilən mübadilə kimi xarakterizə olunur;

- bazar-alıcı ilə satıcı, başqa sözlə, tələb və təklif arasında qarşılıqlı əlaqə mexanizmidir;
- bazar-məhsul istehsalçıları və istehlakçıları arasında, habelə, ölkədaxili və ölkələr arasındakı mübadilə sferasıdır.

Bazar münasibətləri əmtə istehsalının gedişində və onun nəticəsində formalaşır. Bazar çoxşaxəli anlayış olduğundan, onu birtərəfli xarakterizə etmək çətindir. Ən bəsit anlamda bazara əmtəə və xidmətlərin mübadilə və ya ticarət yeri kimi baxılırsa, onda bu məkan etibarlı ilə müxtəlif yerlərdə, ərazilərdə də aparıla bilər. Daha geniş mənada, bazar bütövlükdə harada olmasından asılı olmayaraq, alqı-satqı aktının, ticarət prosesinin məcmusudur. Mövcud halda bazar geniş mənada alıcı və satıcı arasındakı münasibətlərin toplusu kimi başa düşülür və bir sıra arqumentlərlə: satılan əmtəələrin növləri, alqı-satqının həjmi (bazarın tutumu), ticarətin xüsusiyyətləri, qiymətlərin səviyyəsi və s. ilə xarakterizə olunur.

Azərbaycan Respublikasında ərzaq məhsulları istehsalının azalması və qiymətlərin artması ictimaiyyət qarşısında ciddi problem kimi durur. Hazırda ölkəmizdə həyata keçirilən islahatlar, təbii-iqtisadi potensialdan tam və səmərəli istifadə olunması üçün geniş imkanlar açır. Son illərdə investisiyanı aqrar sektora yönəldilməsi və bitki məhsullarının emalını yerlərdə təşkil edilməsi, istehsal olunan məhsulu dünya standartları səviyyəsinə çatdırılması istiqamətində xeyli işlər görülmüşdür. Lakin bu istiqamətdə işlər hələ ki zəifdir. Bu tədbirlərin genişləndirilməsi xaricdən müxtəlif ərzaq məhsullarının respublikamıza gətirilməsinə olan ehtiyacı xeyli azalar və ərzaq bazarında qiymətlər daha stimullaşdırıcı olar. R.Balayevin fikrincə qiymət məhsulun istehsalına və onun son istehlakçıya çatdırılmasına məcmu xərclərlə, keyfiyyət isə son istehlakçıya çatdırma müddəti ilə əlaqədardır.[3,s.3]

Ərzaq bazarında məhsulların bahalaşması əsasən onun bazardakı satış prosesində yaranır. Alverçilər istehsalçılardan ucuz qiymətə aldıqları məhsulları əhaliyə baha qiymətə satmağa çalışırlar. Elə buna görə də, bahalaşmanın qarşısını almaq məqsədilə Azərbaycan Respublikası Kənd Təsərrüfatı Nazirliyi tərəfindən yarmarkalar təşkil olunmağa başlanıb. Keçirilən yarmarkalarda satılan məhsulların qiyməti müəyyən dərəcədə bazarda satılan ərzaq məhsullarının qiymətindən fərqlənir. Qiymətlərin səviyyəsinin bazar qiymətləri ilə müqayisədə nisbətən aşağı olması əhalinin alıcılıq qabiliyyəti aşağı olan təbəqələrin sosial maraqları baxımından mühüm əhəmiyyət kəsb edir.

Ərzaq təminatı sistemi istehsal proseslərini də əhatə etməklə, ərzaq məhsullarının istehlakçıya çatdırılmasına qədərki prosesləri, həmçinin istehsalın nəticələrinin reallaşdırılmasını ifadə edir. Aqrar istehsalın yenidən davam etdirilməsi isə onun nəticələrinin reallaşdırılmasındakı problemlərin səmərəli həllindən əhəmiyyətli dərəcədə asılıdır. Geniş anlamda cəmiyyət miqyasında aqrar ərzaq istehsalı və təminatı sistemi ərzağın istehsalı, saxlanması, daşınması, tədarükü, bölgüsü, emalı və satışı, habelə idxalı-ixracı, qida təhlükəsizliyi və aqrar-ekoloji tarazlıq, resurs-maliyyə təminatı və s. ilə bağlı sosial-iqtisadi münasibətləri əks edirməklə, vahid həlqə əmələ gətirirlər. Bu münasibətlərin səmərəli qurulmasından asılı olaraq, proses zəncirvari hərəkət əmələ gətirərək, aqrar istehsalın dayanıqlığını və ərzaq təminatının etibarlılığını təmin edir. “Ərzaq təminatı istehsal və istehlakın kəsişdiyi fəzadır və onun hər bir nöqtəsinin koordinatları resursların yaranması və istifadəsinin vəziyyətini qeyd edən kəmiyyətdir” [4,s.131]. Deməli etibarlı ərzaq təminatında aqrar istehsalın təşkili və ərzaq təminatı bütöv sistem əmələ gətirdiyinə görə vahid müstəvidə kompleks ərzaq siyasətinin yeridilməsinə tələb edilir. Ərzaq probleminin uğurlu həlli məhz bu sistem ünsürlərinin hər birinin necə təşkili və idarə edilməsindən, onlar arasında maliyyə-təsərrüfat əlaqələrinin səmərəli əlaqələndirilməsindən bilavasitə asılıdır. Aqrar siyasət elə formalaşdırılmalıdır ki, ərzaq təhlükə-sizliyinin təmin edilməsinə, ölkənin qloballaşan dünya təsərrüfatına qovuşmasına imkan yaratsın. Hazırda ölkəmizin aqrar strategiyasının strateji milli maraqların qorunması müstəvi-sində işlənib hazırlanması və həyata keçirilməsi günün tələbindən doğur. Ərzaq siyasəti ərzaq müstəqilliyinin təmin edilməsinə yönəldilməklə aqrar potensialdan dolğun istifadə edilməsinə, bununla da ərzaq bazarının tələbatının ən azı 75-80%-nin daxili istehsal hesabına ödənilməsinə şərait yaratmalıdır [5.s.282].

Azərbaycan Respublikası Dövlət Statistika komitəsinin (ARDSK) rəsmi məlumatlarına görə, təkcə 2000 – 2010 – cu illər ərzində bütün təsərrüfat kateqoriyaları üzrə ümumi məhsulun həcmi

3.7 dəfə artmışdır. Həmin dövrdə kənd təsərrüfatı müəssisələrinin sayı 8.1 dəfə, fərdi sahibkarlar, ailə - kəndli və ev təsərrüfatlarının sayı 3.6 dəfə artmışdır. 2011 – ci ildə, əvvəlki ilə nisbətən, kənd təsərrüfatında ümumi məhsulun həcmi 5.8 %, o cümlədən bitkiçilik məhsulları 8.0 %, heyvandarlıq məhsullarının istehsalı isə 3.5 % artmışdır. 2010-cu ildə emal bölməsinin məhsullarından ərzaq məhsulları istehsalı 2,4%, içki istehsalı 11,8% artmışdır. 2011-ci ildə emal bölməsinin məhsullarından ərzaq məhsulları istehsalı 6.3 faiz, içki istehsalı 10.2 faiz artmışdır. 2005 – 2010 – cu illərdə qida məhsullarının orta illik istehsal indeksi 102.6 % təşkil etmişdir. Bütün bu nəliyyətlərə baxmayaraq, təkcə 2006 – 2010 – cu illərdə ölkəmizə gətirilən (idxal olunan) hazır ərzaq məhsulların, spirtli və spirtsiz içkilər, sirkə, tütün və s. həcmi 2.6 dəfə artmış və onların idxaldakı xüsusi çəkisi 2006 – cı ildə 5.2 % dən 2010 – cu ildə - 9.3 % -zə çatmışdır. 2010 cu ildə ölkə idxalında bütün növ yeyinti məhsullarının xüsusi çəkisi 18.6 % təşkil etmişdir ki, bu da 2006 – cı illə müqaisədə 8.0 % çoxdur. ARDSK – nin məlumatlarına görə, 2011 – ci ildə həmin kateqoriyadan olan məhsulların idxalı xeyli azalmışdır. Bütün bu faktlar onu göstərir ki, hələ də ölkəmizdə yeyinti məhsullarına olan tələbat yerli istehsal hesabına tam təmin edilmir. Digər tərəfdən, dünyada davam edən iqtisadi və maliyyə bəhranı, dünya ərzaq bazarlarında müşahidə olunan geyri – sabitlik Azərbaycanda da yeyinti məhsulların qiymətinə öz təsirini göstərir. Belə vəziyyət daxili yeyinti bazarının idxaldan asılılığının maksimum dərəcədə azaldılmasını və müvafiq ehtiyatların yaradılmasını tələb edir ki, buna da sahədə formalaşan mövcud çeşid siyasətinin və yeyinti məhsullarının keyfiyyətinin idarəedilməsi mexanizminin təkmilləşdirilməsi yolu ilə nail olmaq mümkündür. Deməli, ölkəmizin yeyinti sənayesində geyd edilən istiqamətlərdə dərin və kompleks xarakterli elmi tədqiqatların aparılması əsasında əməli xarakterli təklif və tövsiyələrin işlənilib hazırlanmasına zəruri ehtiyac duyulur.

Bazar iqtisadiyyatı şəraitində çeşidli ərzaq məhsulları bazarının normal və səmərəli fəaliyyəti yalnız inkişaf etmiş bazar infrastrukturunu vasitəsi ilə həyata keçirilir. Çeşidli ərzaq məhsulları bazarının infrastrukturunu bazarın ayrı-ayrı növlərinin fəaliyyəti üçün əlverişli iqtisadi mühitin təhlil olunmasına xidmət edir.

Geyd etməliyik ki, sovetlər birliyi dövründə ölkəmizdə müxtəlif çeşidli məhsul istehsalı ilə məşğul olan müəssisələr mövcud olmuş, lakin bu müəssisələrin özləri qərar qəbul etməmişlər. Müəssisələr yalnız tapşırılmış çeşiddə məhsullar istehsal etmişlər. İttifaqın dağılması ilə tənəzzül mərhələsinə keçən Azərbaycan iqtisadiyyatı, 1995-ci ildən aparılan məqsədyönlü islahatlar nəticəsində sürətli inkişaf mərhələsinə qədəm qoymuşdur.

Əmtəə çeşidi didikdə - istehsal olunmuş əmtəə növlərinin məcmusu, növlərin müxtəlifliyi, tələbatın müəyyən əlamətlərinə görə cəmlənməsi nəzərdə tutulur. Müxtəliflik hazır məhsullar üzərində elə təşkil olunmalıdır ki, o alıcı kütləsi arasında maksimal dərəcədə maraq oyada bilsin.

Əmtəə çeşidinin formalasdırılmasında siyasət elə qurulmalıdır ki, müəssisə həm istehlakçıların maraqlarını təmin etsin, həm bazarda sərbəst rəqabət mühitində alıcı segmentini cəlb etsin, həm də ən əsas səbəb olan maksimal gəlirlə işləməyi stimullaşdırsın.

Bu siyasətin əsas prinsipi budur ki, o əhalinin tələblərini təmin edən və müəssisənin müstərilərini razı salan şəkildə qurulsun. Bu və ya digər səbəblərlə əlaqədar çeşid siyasəti iki istiqamətdə - eninə və dərininə istiqamətlərdə aparıla bilər.

Eninə istiqamətdə aparılan əmtəə siyasəti əmtəə növlərinin qruplarının, altqruplarının, nomenklaturaya daxil olan əmtəə növlərinin seçilməsini müəyyən edir.

Dərininə istiqamətdə aparılan əmtəə çeşidi siyasəti isə nomenklaturaya daxil olan hər hansı bir adda olan məhsulların müxtəlif çeşidlərinin yaradılmasını əhatə edir.

Bütün bu mülahizələri dərinləşdirərək belə nəticəyə gəlmək olar ki, əmtəə çeşidi (nomenklatura)—müəssisə tərəfindən istehsal olunan məmulatların cəmi olub, əmtəələrin istehlak, ticarət, istehsal və ya maddi texniki xüsusiyyətlərinə görə növlərə ayrılmasıdır.

Çeşidin formalasdırılması zamanı qiymət, keyfiyyət, zamanət, servis kimi problemlər meydana çıxır. Bu halda, çeşid siyasəti – bu bazarın tələblərindən, müəssisənin maliyyə

vəziyyətdən və onun strateji məqsədlərindən asılı olan məhsul çeşidinin formalasdırılması prosesidir.

Arasdırmalar göstərir ki, məhsul siyasətinin əsas məqsədi, müəssisənin əmtəə istehsalını daha rəngarəng və daha geniş alıcı tələbatına uyğunlaşdırıb təkmilləşdirməkdir.

Mağazalarda əmtəə çeşidinin tərkibindən və vaxtaşırı yeniləşdirilməsindən tələbatın ödənilməsi səviyyəsi, əmtəələrin alınması ilə bağlı əhalinin istehlak xərcləri, pərakəndə satış ticarət müəssisələrinin təsərrüfat fəaliyyətinin kəmiyyət və keyfiyyət göstəriciləri xeyli dərəcədə asılıdır. Mağazalarda ayrı-ayrı əmtəələrin olmaması, onların geniş olmayan, qeyri-sabit və ya alıcıların tələbatına uyğun gəlməyən çeşidi ödənilməyən tələbatın yaranmasına səbəb olur. Əhalinin lazım olan əmtəələrin axtarışına vaxt sərfini artırır, müəssisələrin iqtisadi səmərəliliyinə mənfi təsir göstərir. Buna görə də, pərakəndə ticarət şəbəkəsində əmtəə çeşidinin formalaşması zamanı əsas tələb alışı həyata keçirilməsinə ən az vaxt sərf etməklə alıcıların tələbatının maksimum ödənilməsi və ticarət müəssisələrinin səmərəli işinin təmin olunmasından ibarətdir.

Mağazalarda əmtəə çeşidinin formalaşması prosesi üç mərhələdən ibarətdir.

İlkin mərhələdə mağazada əmtəələrin qrup çeşidi müəyyənləşdirilir (bununla da, mağazanın çeşid profili müəyyən edilir). Bu iş məqsədli bazar sahəsində aparılan marketinq tədqiqatları əsasında həyata keçirilir. Bundan asılı olaraq, mağazanın şəhər, rayon əhalisinə ticarət xidmətinin ümumi sistemində yeri və rolu müəyyənləşdirilir.

Çeşidin formalaşmasının ikinci mərhələsində qrup çeşidinin quruluşu üzrə hesablamalar aparılır, yəni ayrı-ayrı əmtəə qruplarının kəmiyyət nisbətləri müəy-yən edilir. Qrup çeşidinin quruluşu mağazanın ticarət sahəsini, onun yerləşdiril-məsini və digər amilləri nəzərə almaqla müəyyənləşdirilir.

Üçüncü, yekun mərhələdə qrupdaxili (geniş) çeşid müəyyənləşdirilir, yəni hər qrup daxilində əmtəələrin konkret növlərinin seçimi həyata keçirilir. Bu ən məsuliyyətli mərhələdir, belə ki, əmtəə hərəkəti həlqələri üzrə istehsal çeşidinin ticarət çeşidinə çevrilməsi prosesi son həlqədə - mağazada başa çatır və burada əmtəə çeşidinin nə dərəcədə düzgün formalaşmasından son nəticədə məqsədli bazar alıcılarının tələbatlarının ödənilməsi asılıdır.

Yekun mərhələdə çeşidin formalaşması əhalinin tələbatında gözlənilən dəyişiklikləri, mövcud ticarət və anbar sahələrini, maldövriyyəsinin hesablanmış göstəricilərini, xidmət göstərilən alıcıların kontingentini və yuxarıda sadaladığımız digər amilləri nəzərə almaqla aparılır.

Marketinq menecerinin ən əsas vəzifələrindən biri istehsalda, satışda, qiymətləndirmədə, stimullaşdırmada və bölgüdə effektivliyi təmin edəcək əmtəələri bir sistem içərisində birləşdirməkdir ki, buna əmtəə kompleksi deyilir.

ƏMTƏƏ KOMPLEKSİ			
GENİŞLİK			
ZƏNGİNLİK	Dış pastası (əçq 1)	Şampun (əçq 1)	Yuyucu toz (əçq 1)
	X	A	K
	Y	B	L
	Z-z1,z2,z3	C	M
		D	O
		E	P

Böyümək üçün ən uyğun strategiya:

- 1- Əmtəə kompleksini genişləndirmək,
- 2- Hər əmtəə çeşidindəki rentabelliği ən yüksək olan məhsulların marketinqi ilə məşğul olmaq,
- 3- Firmanın əlindəki qaynaqlar və qabiliyyətlərlə marketinqini ən rahat yolla həyata keçirə biləcəyi məhsullar üzərində mərkəzləşmək.

Çeşid siyasəti - ümumi pərakəndə satış strategiyasının mühüm hissəsidir. Bəzi müəssisələr çeşidin genişliyinin daraldılması və dərinliyinin azaldılması yolu ilə onu optimallaşdırmağa

çalışırlar, onlar yalnız ən populyar və çox satılan əmtəə qruplarının, əmtəə qruplarının daxilində isə ən çox dəbdə olan və ən tez dövr edən əmtəələrin satışı ilə məşğul olurlar. Bu cür siyasət, əmtəə ehtiyatlarına qoyulmuş pul vəsaitlərinin azaldılmasına və əmtəələrin dövriyyə sürətinin tezləşdirilməsinə imkan yaradır. Məsələn, əgər mağazanın rəhbərləri aşkar etsələr ki, 10 addan ibarət olan əmtəə qrupunda 4 ad dövriyyənin 80%-ni verirsə, onda çox ehtimal olunur ki, onlar qalan 6 adı çeşiddən ümumiyyətlə çıxaracaqlar. Bu cür qərarın məntiqi aydındır: dövriyyənin yalnız 20%-ni verən əmtəə qrupunun böyük bir hissəsinə vəsait və əmək sərf etmək məqsəduyğun deyil, söyləri daha sürətlə və tez dövredən əmtəələrin satışında cəmləşdirmək daha yaxşıdır.

Nəzərdən keçirdiyimiz misalda çeşidin daraldılması qərarı tam məntiqə uyğundur, lakin bu heç də yeganə mümkün kommersiya məntiqi deyil. Digər mağazalar, əksinə, bu əmtəə adlarından bəzilərinə tələbat nə qədər olsa da, mütləq bütün 10 adda əmtəələrin satışı ilə məşğul olacaqlar. Bu, o pərəkəndə satış ticarət müəssisələridir ki, öz mağazalarının dominant obrazını yaratmaqla, burada fəvqəladə geniş və dərin, demək olar ki, tükənməyən çeşid təsəvvürü yaradırlar: «bizim mağazada hər hansı bir yerdə ala bilmədiyiniz hər şeyi ala bilərsiniz».

Ticarətin mənfəətliliyini təkcə əmtəələrin çeşiddən çıxarılması yolu ilə deyil, eyni zamanda, yeni əmtəələrin əlavə olunması hesabına da ayırmaq olar.

Xüsusilə qeyd etmək lazımdır ki, bu və ya digər əmtəənin satışı üzrə rentabelliği dar mənada bu əmtəənin satış həcmi ilə tədavül xərcləri ilə birlikdə onun alış qiyməti arasındakı fərq kimi başa düşmək lazım deyil. Mənfəətliliyə daha geniş baxışı belə formalaşdırmaq olar: əgər mövcud əmtəənin çeşidə daxil edilməsi (və ya edilməməsi) haqqında qərar qəbul edilərsə, bütövlükdə əmtəə şöbəsinin satış rentabelliği yüksələrmə? Və həqiqətən də, bir çox hallarda çeşidin genişliyi, dərinliyi və razılaşdırılması haqqında qərarları ticarət rəhbərləri məhz bu cür geniş və ağıllı yanaşma ilə əsaslandırırırlar.

Hərçənd ki, təcrübədə ümumi mənfəətlilik konsepsiyası çeşidlə bağlı məsələlərin həllində heç də həmişə lazımı rolu yerinə yetirmir. Çox vaxt bu və ya digər əmtəənin çeşidə daxil edilməsi və ya oradan çıxarılması haqqında qərarı rəhbərlər adət və ənənələrə istinad edərək, rəqibləri təkrarlayaraq, bəzən də sadəcə intuisiya əsasında qəbul edirlər.

Lakin çeşid haqqında qərarlar yeganə meyar kimi yalnız rentabelliyyə, mənfəətliliyə əsaslanmamalıdır; bu cür qərarlar problemin hərtərəfli araşdırılmasının və təhlilinin nəticəsi olmalıdır.

Nəticə və təkliflər

Fikrimizcə, yeni iqtisadi şərait bir sıra qlobal sosial-iqtisadi məsələlərin, o cümlədən çeşidli ərzaq məhsulları bazarının inkişafının optimal həllini tələb edir. Ölkəmizin qarşısında duran əsas vəzifə təbii ehtiyatlardan bacarıqla istifadə etməkdən, ölkə iqtisadiyyatının gələcəkdə tarazlı inkişafı üçün mövcud imkanlardan daha səmərəli istifadə etməkdən ibarətdir.

Ərzaq məhsulları bazarında dünya təcrübəsindən, müasir menecmentin nailiyyətlərindən istifadə edilməlidir. Ərzaq məhsulları idxalında güzəştli vergi və rüsumlardan istifadə edilməlidir. Stimullaşdırıcı tədbirlər ərzaq məhsulları bazarının inkişafında həlledici rol oynaya bilər.

Respublikamızın regionları üzrə daha yüksək inkişaf sürətinin müəyyənləşdirilməsi və ona nail olunması vacib bir məsələ kimi qoyulmalı, təbii ehtiyatlardan, iqtisadi potensialdan səmərəli istifadə edilməli, rayonlarda investisiya mühitinin yaxşılaşmasına kömək edən bütün faktorlar təhlil edilməli, regionların inkişafını sürətləndirmək üçün güzəştli iqtisadi mexanizmlərdən istifadə edilməlidir. Bu tədbirlər nəticəsində çeşidli ərzaq məhsulları istehsalı və satışına şərait yaranmış olar.

Çeşidli ərzaq məhsulları bazarının formalaşması və təşəkkülü istiqamətində səmərəli marketing tədqiqatlarının aparılmasına üstünlük verilməlidir. Sənaye istehsalının dayanıqlı və yüksək artım templərinin təmin edilməsi, strukturunun təkmilləşdirilməsi, səmərəliliyinin artırılması, ərzaq müəssisələri bazarında müəssisələrin bazar prinsipləri əsasında səmərəli fəaliyyət göstərməsinə əlverişli şəraitin yaxşılaşdırılması təmin edilməlidir.

Müəssisələrdə beynəlxalq standartlara cavab verən müxtəlif çeşidli məhsul istehsalını və onların dünya bazarlarına ixracını stimullaşdıran müvafiq tədbirlərin görülməsi zəruridir. Bunu respublikamızın ixrac strukturunun təkmilləşdirilməsi və artması istiqamətində vacib bir addım kimi qiymətləndirmək lazımdır.

ƏDƏBİYYAT

1. З.Самедзаде “Экономическая безопасность государства - важнейшее завоевание независимого Азербайджана”. Bakı, İqtisadiyyat qəzeti, 18.10-1.11.01
2. Серова Е.В. “Аграрная экономика”, М.:ГУВШЭ,1999, 480 с.
3. Balayev R.Ə. “Urbanizasiya zonalarının ərzaq problemi”, Bakı-1998. 168s.
4. Balayev R.Ə. “Urbanizasiya: şəhər iqtisadiyyatı və ərzaq problemi”, Bakı. “Elm” 2007. 295 s.
5. Hüseynov O.N. “Yeni iqtisadi şəraitdə aqrar istehsalın inkişafı və ərzaq təminatı məsələləri”, Elmi əsərlər, N2,2011.s.282.

CHEMICAL ENGINEERING

ИЗУЧЕНИЕ КОНЦЕНТРАЦИИ МИНЕРАЛЬНЫХ СОРБЕНТОВ ПРИ ОЧИСТКИ СТОЧНЫХ ВОД ШЕЛКОМОТАЛЬНЫХ ФАБРИК

Ф.Ф. УМУРОВ

Бухарского государственного университета,
Бухара, Узбекистан;

М.М. АМОНОВА

Бухарского государственного университета,
Бухара, Узбекистан;
E-mail. *lyuba-ali-1988@mail.ru*

Аннотация. Изучение влияния молекулярной массы и концентрации сульфат железа ($\text{FeSO}_4 \cdot 7\text{H}_2\text{O}$) на эффективности очистки сточных вод и установлено, что при использовании коагулянта $\text{FeSO}_4 \cdot 7\text{H}_2\text{O}$ достигается наиболее высокую 83-89% степени очистки. Определено, что при совместном использовании минерального сорбента, коагулянтов эффективности очистки сточных вод достигается до 94,3%.

Ключевые слова. Коагулянт, сорбент, очистка, концентрация, интенсивность, эффективность, ПАВ.

Предприятия шелкомотальных фабрик являются крупными потребителями воды для технологических нужд, так как в основном работают по прямоточной системе водоснабжения. Сточные воды этой отрасли представляют собой сложную физико-химическую систему, содержащую в своем составе разнообразные виды поверхностно-активные вещества (ПАВ), минеральные соли и взвешенные вещества.

Для предотвращения загрязнения окружающей среды разрабатываются новые или усовершенствуются существующие технологии очистки сточных вод предприятий шелкомотальных фабрик. Однако, более актуальны технологии, которые обеспечивают глубокую очистку сточных вод и их повторно-оборотное использование в основных процессах производства.

Следует отметить, что отношение $\text{БПК}_{\text{полн}}/\text{ХПК} > 0,67$ - позволяет судить о целесообразности применения биологических методов очистки. Так, для производственных сточных вод, сбрасываемых в городскую систему канализации, это отношение должно соблюдаться в пределах не менее 0,67 [1].

Целью данной работы является определение оптимальных доз коагулянтов при очистке сточных вод, содержащих ТВВ и красители.

В настоящее время в большинстве странах кроме минеральных коагулянтов, в практике очистки сточных вод предприятий шелкомотальных фабрик все более широкое применение находят сорбенты на основе бентонита либо каолина [2-4].

С целью выявления оптимальной концентрации коагулянтов и флокулянта в процессе очистки сточных вод нами в различных концентрациях химических реагентов определены их оптимальные дозы, результаты полученных данных представлены на рисунке.

Из полученных данных следует, что размеры образующихся адсорбента соответственно эффективность очистки сточных вод зависит от условий (коагуляции) частиц дисперсной фазы с адсорбированными макромолекулами коагулянта. В этой связи изучение кинетики коагуляции имеет практическое значение для определения, регулирования и оптимизации параметров коагуляционного процесса.



Рис. Изменение интенсивности окрашивания от дозы коагулянта

Обработка полученных результатов кинетики осаждения (седиментационных) загрязнений сточных вод различных производств в координатах уравнения 3 или 4 приводит к линейной зависимости степени агрегации частиц от времени, на основании которой были рассчитаны константы скорости коагуляции. В таблице представлены найденные константы скорости, которые могут быть использованы для оптимизации технологического процесса.

Таблица. Константы скорости коагуляции загрязнений сточных вод

Вид сточной воды	Коагулянт сульфат железо	Константа скорости, с ⁻¹		
		Темпера- тура, °С	K*10 ⁵ (по уравнению 3)	K*10 ¹¹ (по уравнению 4)
Сточная вода 1-го потока	Сульфат железо	25	0,43	1,24
Сточная вода 2-го потока	Сульфат железо	25	0,61	1,52

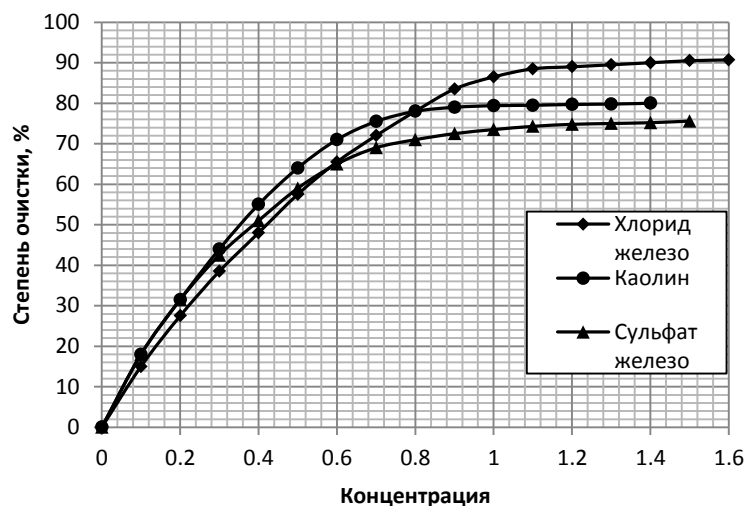
Таким образом, полученные результаты показывают, что при адсорбции коагулянтов на частицах жидкой дисперсной фазы сохраняются закономерности адсорбции, характерные для дисперсных систем с твердой дисперсной фазой. При концентрациях коагулянтов, соответствующих обычно используемым дозам (до 1 мг/л), происходит монослойная ленгмюровская адсорбция. Адсорбционные процессы определяют оптимальные дозы и условия смешения коагулянтов со сточной водой.

Использованная литература

1. Ильин В.И. Эффективный метод очистки сточных вод текстильных предприятий // Текстильная промышленность. 2004. № 5. С. 50-53.
2. Соснина Н.А., Терехова Е.Л., Чайковский Г. П. Применение многофакторного планирования эксперимента при оптимизации условий коагуляционно флокуляционного метода очистки сточных вод от поверхностно-активных веществ / Транспорт. Наука, техника, управление // Сб. обзорной информации: ВИНТИ. - М., 2003.-№ 5.- С. 49-51.
3. Соснина Н.А., Терехова Е.Л. Применение полиакриламидачных флокулянтов для очистки стоков, содержащих АПАВ // Материалы 5-й Междунар. науч.-практ. конф. FEBRAT-03 «Проблемы транспорта Дальнего Востока». - Владивосток, 2003.-С. 464 - 466.
4. Raplaitis V. Исследование извлечения водорастворимых красителей из сточных вод. // Lith. Conf. «Chem.-93», Vilnius, 11-12 Nov., 1993: Extend Abstr. Vol. I. - Vilnius, 1993. - С. 86-87.

РЕОЛОГИЧЕСКИЕ СВОЙСТВА ШЛИХТУЮЩИХ КОМПОЗИЦИЙ

Р.А. ИСМАТОВА

Бухарского государственного университета, Бухара, Узбекистан;

Ш.З. САИДОВА

Бухарского государственного университета, Бухара, Узбекистан;

Д.И. ЭШОНКУЛОВА

Бухарского государственного университета, Бухара, Узбекистан;

E-mail: ximiya@mail.ru

***Аннотация.** Изучено влияние концентрации синтетических полимеров на вязкость шлихтующих композиций. Выявлено, что по мере увеличения концентрации синтетических полимеров в шлихтующих композициях наблюдается повышение относительной вязкости раствора. Относительная вязкость композиции резко повышается в случае совместном применении ПВС и ГИПАНа в интервале концентрации 0,2-0,3% в шлихтующем растворе.*

***Ключевые слова.** Полимер, вязкость, шлихта, раствор, композиция, крахмал, ПВС, ГИПАН, разрывная нагрузка.*

Крахмал и их производные для шлихтования хлопчатобумажной пряжи представляют собой гидрогели, получаемые посредством клейстеризации суспендированного в воде крахмала в присутствии текстильных вспомогательных реагентов. Этими реагентами являются гидроксид натрия, окислитель, гидротропные вещества (многоатомные спирты), смягчители (растительные масла, животные жиры, парафин), смачиватели (мыла, ПАВ типа арилсульфонатов) и др. Единого рецепта и состава шлихты не существует, на каждом предприятии разработана своя, тщательно подобранная композиция, свойства которой ориентированы на конкретный ассортимент пряжи, конкретный вид крахмала, тип ткацкого оборудования и последующие операции отделки ткани [1-2].

Наибольший практический интерес в последние годы приобретают акриловые полимеры, которые обладают высокой адгезией практически ко всем природным и синтетическим волокнам, независимо от их химической природы и физической структуры [3-4].

Из выше указанного следует, что основными факторами, определяющими желаемый результат шлихтования пряжи, являются концентрация компонента шлихты и его вязкость. Поэтому изучение возможности использования шлихтующей полимерной композиции на основе крахмала, ПВС и ГИПАНА для повышения эффективности шлихтования – целесообразно выявить влияние концентрации синтетических полимеров на относительную вязкость шлихтующих композиций, при этом концентрации крахмала, используемых в составах для шлихтования хлопчатобумажной пряжи варьировали в интервале 4-6% масс.

Предварительными экспериментами было показано, что при концентрации ПВС свыше 0,3% даже при низком содержании крахмала (5,0%) в клеевом составе происходит образование вязких клеев, достаточных для шлихтования хлопчатобумажной пряжи. В этой связи, в исследованиях была принята оптимальная концентрация ПВС, равная 0,3%. С целью обеспечения эластичности и гибкости шлихтующей пленки, образующей на поверхности пряжи, а также более глубокого проникания в глубь пряжи, кроме крахмала и ПВС в шлихтующей композиции вводили гидролизованый полиакрилонитрил (ГИПАН) в количестве 0,1-0,2%. Содержание крахмала варьировали в диапазоне от 4 до 6%, что

свойственно композициям для шлихтования хлопчатобумажной пряжи линейной плотностью 29,4 текс. Поскольку обоснованных подходов к выбору концентраций вышеуказанных полимеров в крахмальных шлихтующих композициях до сих пор не существует, остановились на тех, которые наиболее часто используются в производственных рецептах для указанного типа пряжи.

Готовились серии гидрогелей крахмала с постоянным содержанием крахмала (4,5%, 5,0% и 5,5%) и переменным – ПВС и ГИПАНа. Шаг в изменении концентрации в обоих полимерах составлял не более 0,1%, что обеспечивало надежность проработки всего концентрационного диапазона. Полученные результаты представлены на рис.



Рис. Зависимость вязкости шлихтующих композиций от содержания в них ПВС (а), ГИПАНа (б) и при совместном присутствии ПВС и ГИПАНа (в), концентрации крахмала, %:

1-4; 2-4,5; 3-5,0; 4-5,5

Как видно, на всех линиях относительной вязкости наблюдается повышение при содержании ПВС и ГИПАНа. Причем существенное влияние на повышение вязкости шликтующей композиции оказывает ПВС по сравнению с ГИПАНам. Так, например, значение $lg\eta$ при концентрации ПВС 0,3% составляет 2,25, а при той же концентрации ГИПАНа она равно 2,0, концентрации крахмала в обоих случаях составляет 5,0%. Необходимо отметить, что в случае совместном применении ПВС и ГИПАНа в крахмальных гелях вязкость резко увеличивается и при концентрации ПВС 0,3% и ГИПАНа 0,2% значения $lg\eta$ достигается 3,1.

Список литературы

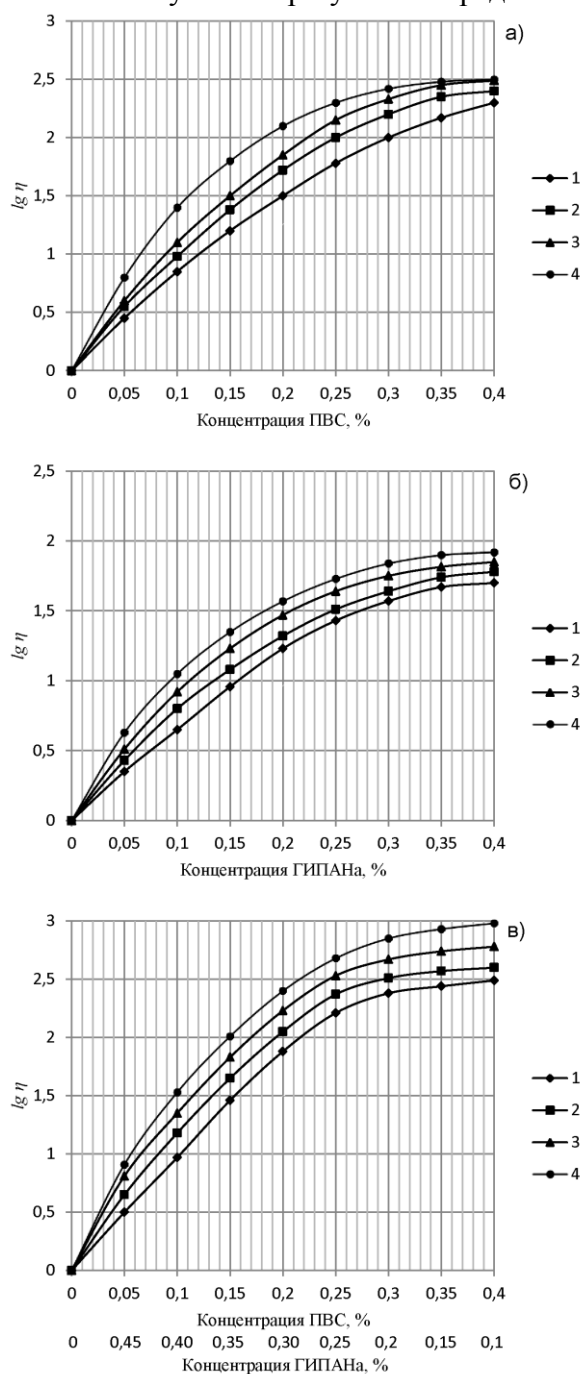
1. Амонова Х.И., Равшанов К.А., Амонов М.Р. Оценка возможности применения серицина для повышения эффективности шликтования хлопчатобу-мажной пряжи // Композиционные материалы. –Ташкент, 2008. -№ 4. -С. 66-68.
2. Амонова Х.И. Реологические свойства водных растворов полимерной композиции и их влияние на шликтующий эффект // Композиционные материалы. –Ташкент, 2008. -№ 2. -С. 32-36.
3. Ишматов А.Б., Рудовский П.Н., Яминова З.А. Применение серицина для шликтования основ. // – Изв. Вузов Технология текстильной промышленности. 2012, - №6, С.76-79.
4. Яминова З.А. Разработка рецепта шликты из шелковых отходов для шликтования х/б основ // Вестник Таджикского технического университета им. акад. М.С. Осими № 2 (22), 2013. с. 64-69.

ИЗУЧЕНИЕ ВЯЗКОСТИ ЗАГУЩАЮЩИХ ПОЛИМЕРНЫХ СИСТЕМ

А.А. МАЖИДОВ

Бухарского государственного университета, Бухара, Узбекистан;

М.Р. АМОНОВ

Бухарского государственного университета, Бухара, Узбекистан;

Д.И. ЭШОНКУЛОВА

Бухарского государственного университета, Бухара, Узбекистан

E-mail: ximiya@mail.ru

Аннотация. Установлено зависимости вязкости загустки от концентрации компонентов загущающих композиции и времени выдерживании. Выявлено, что наиболее эффективными является загустки на основе крахмала, Na-КМЦ и серицина при концентрации 5,0; 2,0 и 0,3% соответственно. Изучено влияние способа фиксации активных красителей на качество напечатанных ткани. Определено, что фиксацию красителя более предпочтительнее осуществлены в среде перетретоного или фиксации горячего воздуха.

Ключевые слова. Вязкость, концентрация, загустка, фиксация, полимер, тиксотропность, пластичность, компонент, адгезия.

Разработка водорастворимых полимерных материалов, обладающих специфическими свойствами таких, как: вязкостные характеристики, текучесть, пластичность, тиксотропное свойство, сорбционная способность, адгезия к волокнам, а также бактерицидность имеют важное значение в развитии химии и технологии композиционных материалов [1-2].

Одной из перспективных и многообещающих отраслей использования водорастворимых полимерных материалов является текстильная промышленность, где для облагораживания хлопкового волокна ежегодно используется значительное количество дорогостоящих привозных компонентов, которые заметно сказываются на себестоимости выпускаемой продукции.

Поэтому поиск и разработка новых типов загущающих полимерных компонентов на основе смесей крахмала со специально подобранными веществами являются своевременными и актуальными. Разработка и использование новых загущающих материалов позволяет не только сократить потребление пищевого сырья, частично, или полностью, исключить использование дорогостоящих импортных выше указанных загущающих материалов при сохранении высоких требований к технологическим свойствам загустителя.

До сих пор не найдены оптимальные составы загущающие композиции обладающих идеальными технологическими свойствами, и исследовательские работы в этой области продолжаются, из чего следует, что работы, направленные на поиск новых типов загущающих композиций, снижающие количества привозимых импортных ингредиентов и удовлетворяющие технологическим требованиям, предъявляемым к загустителям, являются своевременными и актуальными.

В связи с этим в данной работе приводятся результаты физико-химические основы разработка технологии получения высокоэффективных загущающих компонентов на основе водорастворимых природных и синтетических полимеров путём регулирования их функциональности под воздействием различных ингредиентов и их применение в процессе набивки хлопчатобумажной ткани.

Хорошей стабильностью характеризуются пористые структуры «щелочных» вязких составов, которые содержат в качестве природного крахмала и синтетические полимеры Na-КМЦ и серицин. Устойчивость таких составов, приготовленных из растворов полимеров различной концентрации, оценивали по вязкости систем сразу после приготовления и после выдерживания в течении суток. Соответствующие зависимости представлены на рис. 1 и 2.

Из графиков видно, что наиболее предпочтительным является использование вязких систем на основе крахмала, Na-КМЦ и серицина (рис.1. кривой 1), причем составы из крахмала, Na-КМЦ и серицина имеют необходимую динамическую вязкость (308 Па·с) при концентрации крахмала - 5,0%, Na-КМЦ-3,0% и серицина 0,3%, а после выдерживания композиции в течение суток она повышается до 376 Па·с. Возможность приготовления загущающих трехкомпонентных композиций из крахмала, Na-КМЦ и серицина не исключаются и наиболее эффективными являются низкоконтрированные системы на основе крахмала, Na-КМЦ и серицина и при 5,0; 2,0 и 0,3% соответственно.



Рисунок. Зависимость вязкости гелеобразных загусток от концентрации компонентов загущающих ингредиентов и времени выдерживания

Загуститель на основе: 1. Na-КМЦ и серицин; 2. Крахмал; 3. Крахмал-серицин; 4. Крахмал- Na-КМЦ; 5. Крахмал- Na-КМЦ-серицин

Таким образом, технология печатания активными красителями с использованием новых загущающих систем оптимизирована как по составу печатных красок, так и по построению после печатных операций. Основная часть исследований проводилась на низкоконцентрированных загущающих системах, приготовленных с использованием крахмала, Na-КМЦ и серицина при печатании хлопчатобумажной ткани бязь.

Использованные литературы

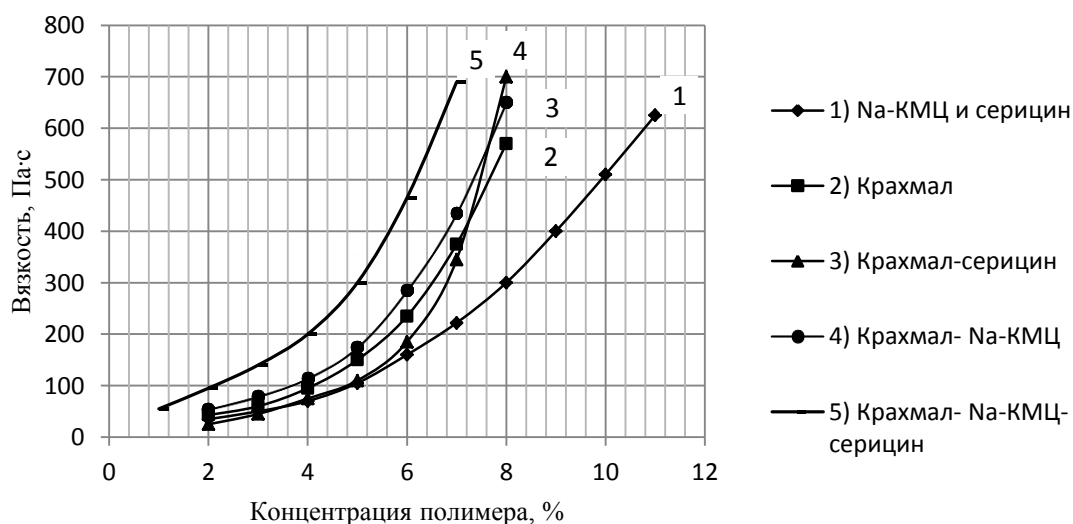
1. Шарипов М.С., Яриев О.М., Равшанов К.А., Амонов М.Р., Рузиева Р. Степень фиксации активных красителей при печатании с композиционным загустителем на основе окисленного крахмала // Журнал Композиционные материалы. – Ташкент, 2007. - №3. – С. 93-95с.
2. Назаров С.И., Яриев О.М., Назаров Н.И., Равшанов К.А. Модифицирование крахмала с целью использования в печати активными красителями // БухДУ илимий ахбороти. – Бухоро, 2009. – №1. – Б. 62-65.

ВЛИЯНИЕ КОНЦЕНТРАЦИИ ПОЛИМЕРОВ НА ПАРАМЕТРЫ ШЛИХТОВАНИЯ

Р.А. ИСМАТОВА

Бухарского государственного университета, Бухара, Узбекистан;

М.Р. АМОНОВ

Бухарского государственного университета, Бухара, Узбекистан;

Ш.З. САИДОВА

Бухарского государственного университета, Бухара, Узбекистан;

E-mail: ximiya@mail.ru

Аннотация. Выявлено возможность получения шлихтующего состава на основе природных и синтетических полимеров. На основе сравнительной оценки реологических свойств растворов природных полимеров и основных физико-механических показателей ошлихтованной хлопчатобумажной пряжи выявлены преимущества процесса шлихтования полимерными композициями перед шлихтованием составами на основе крахмала. Доказана перспективность использования предложенных шлихтующих препаратов как высокоэффективного клеящего материала для хлопчатобумажной пряжи.

Ключевые слова. Шлихта, пряжа, композиция, разрывная нагрузка, разрывная удлинения, препарат.

В современных условиях формирования рыночных отношений повышение качества и конкурентоспособности продукции является одной из ключевых задач в текстильной промышленности, решаемых путем создания эффективных ресурсосберегающих технологий, позволяющих значительно сократить расход пищевого продукта крахмала и дорогих импортных, привозных химических материалов[1-2].

Подтверждением служат зависимости на рис. (а, б, в), которые отражают существенное влияние содержание ПВС и ГИПАНа в шлихте на основные характеристики ошлихтованных основ. Как видно, введение в крахмальные составы небольших количеств ПВС и ГИПАНа приводит к существенному улучшению всех показателей. Так, истинный приклеиваемость повышается на 15-20%, разрывная нагрузка – на 11-14%, а разрывное удлинение уменьшается, от 19-20% до 13-14%.

На основании полученных данных, обобщенных на рис., можно заключить, что оптимальной концентрацией ПВС и ГИПАНа, обеспечивающей получение наиболее

требуемых вязких композиций (а именно они; как показано, наиболее эффективны в шлихтовании), является концентрация ПВС-0,3%, концентрация ГИПАНа 0,2%. Поскольку введение в шлихтующие гидрогели ПВС и ГИПАНа положительно сказывается на всех целевых показателях технологического процесса, требуемый результат шлихтования достигается также при меньшем содержании крахмала в композиции.

Как видно, использование шлихтующей полимерной композиции на основе крахмала, ПВС и ГИПАНа при концентрации 5,0; 0,3 и 0,2% соответственно позволяет получить ошлихтованную пряжу лучшего качества, чем в обычных фабричных условиях (концентрация крахмала, равной 7%).



Рис. Влияние концентрации ПВС и ГИПАНа в шлихтующем составе на параметры ошлихтованной пряжи
 Концентрация крахмала, %: 1-4; 2-4,5; 3-5; 4-5,5 (1а, 2а, 3а, 4а – крахмальная шлихта без ПВС и ГИПАНа)

Таким образом, проанализированы причины повышения качества полимерного покрытия, формируемого на хлопчатобумажной пряже при нанесении на нее композиции на основе крахмала поливинилового спирта и гидролизованного полиакрилонитрила.

Установлено, что ПВС и ГИПАН увеличивают работу адгезии при контакте нити со шлихтой, что связано со значительным снижением краевого угла смачивания ею целлю-

лозной поверхности, а также повышают однородность и гладкость образуемой пленки. Улучшенные свойства разработанной композиционной пленки по сравнению с обычной крахмальной играют определяющую роль в обеспечении технического эффекта в шлихтовании хлопчатобумажной пряжи.

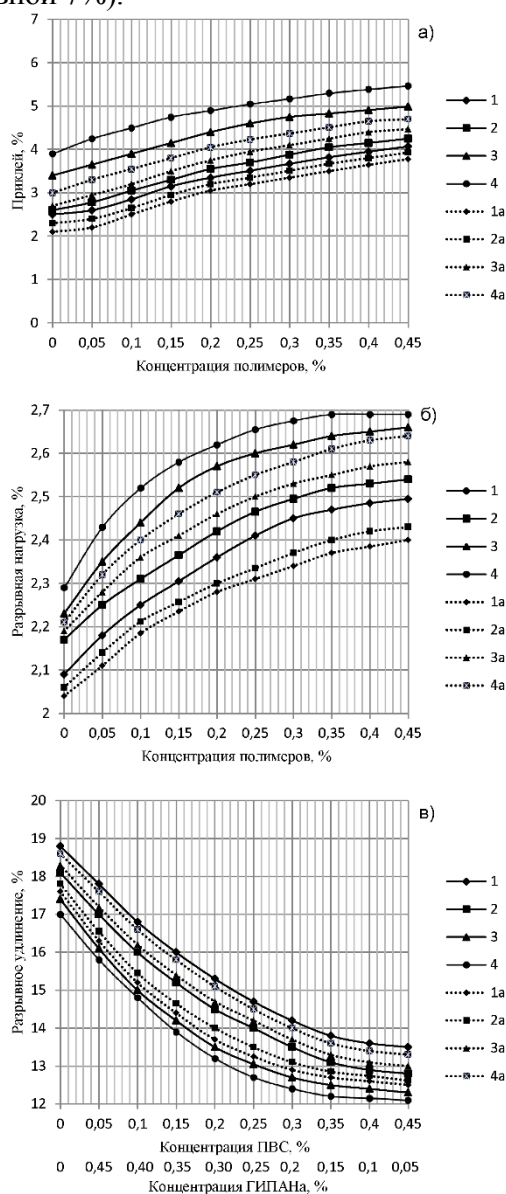
Список литературы

1. Ismatova R.A., Ibragimova F.B., Amonov M.R., Sharafutdinova R.I. Development of a new composition for dressing cotton yarn // *Universum: technical Sciences: scientific journal*. - N. 11 (68). Part 3. Moscow, 2019. - Pp. 82-85. DOI: 10.32743 / UniTech.2019.68.11 -3
2. Ismatova R.A., Norov I.I., Amonov M.R., Ibragimova F.B. Sizing polymer compositions on the base of starch and polyvinyl alcohol // *Austrian Journal of Technical and Natural Sciences*. –N 11-12. Vienna, 2019. - Pp. 41-44.

ИССЛЕДОВАНИЕ ФИЗИКО-ХИМИЧЕСКИХ СВОЙСТВ НАПОЛНИТЕЛЕЙ КОЖИ ДЛЯ НИЗА ОБУВИ

С.Б. АБДУЛЛАЕВ

Бухарского государственного университета,
Бухара, Узбекистан;

Д.М. МУРОДОВ

Бухарского государственного университета,
Бухара, Узбекистан;

А.К. НИЁЗОВ

Бухарского государственного университета,
Бухара, Узбекистан.
E-mail: *alisher_25@list.ru*

Аннотация. Исследованы физико-механические свойства кож, наполненных на основе разработанными составами водорастворимых полимерных материалов. Определены показатели изменения деформационно-прочностных свойств полимерных композиционных материалов на основе водорастворимых полимеров от продолжительности обработки кожи.

Ключевые слова: полимер, наполнитель, композиция, предел текучести, степень тиксотропного восстановления, растяжение, толщина.

Разработка новых химических препаратов и технологии, их использование в значительной мере направлено на решение экологических проблем кожевенного производства и эффективное использование кожевенного сырья. Рост цен на кожевенное сырье в сочетании с ухудшением его качества предопределяет поиск технических решений по более эффективному использованию сырьевых ресурсов.

По объемам производства, широте ассортимента и востребованности, доминирующим видом кожтоваров являются хромовые кожи. Формирование улучшенных свойств кожи с применением додубливающих и наполняющих препаратов позволяет повышать качество, сокращать потери и увеличивать выход готовых кож для обувного производства. Применение различных додубливающих и наполняющих препаратов, в том числе полимеров в сочетании с хромовым дубителем позволяет получать кожи с повышенной износостойкостью, равномерными свойствами по топографическим участкам. Особенно это актуально для технологии кожи из низкосортного исходного сырья. Одним из основных критериев оценки качества наполняющих материалов является их способность

увеличивать толщину кожи за счет заполнения меж фибриллярных пространств в структуре коллагена с образованием внутри дермы прочно связанной сетки. С целью выравнивания кожи по толщине и по плотности по всей площади наполнение рыхлых участков должно быть более интенсивным. Последнее обстоятельство является очень важным, т.к. создаются условия для более качественного шлифования кожи [1].

В связи с этим предоставляется перспективным использование в качестве наполнителя полимеров на основе крахмалфосфата (КМФ), полиакриламида (ПАА) и серицина. Однако, сведения по данному вопросу разработки наполняющих полимерных композиции и влияние их на свойство и технологию по применению в кожевенном производстве недостаточно изучены. В качестве объекта нами выбрано кожа из низкого сорта крупного рогатого скота.

Величиной прироста толщины кожи характеризовали формирующую способность полимера. Результаты проведенного исследования наполнения различных топографических участков кожи показывают, что при применении наполняющих препаратов прирост толщины кожи изменяется в пределах 4,6-6,4% при прочих равных условиях, в чепраке 2,4-3,8% (табл.1).

Таблица 1. Влияние наполняющих композиции на среднее увеличение толщины кожи

Состав композиции и его расход	Прирост толщины по топографическим участкам после наполнения, %	
	Пола	Чепрак
КМФ 0,5 г/л- ПАА 0,5 г/л	4,6	2,4
КМФ 0,6 г/л- ПАА 0,6 г/л	5,2	2,8
КМФ 0,5 г/л- ПАА 0,5 г/л – серицин 0,075 г/л	5,8	3,2
КМФ 0,5 г/л- ПАА 0,5 г/л – серицин 0,1 г/л	6,4	3,8

Наилучшие результаты достигаются при применении композиции КМФ-ПАА-серицин.

Вместе с тем следует отметить, что увеличение толщины, в основном наиболее существенного для преполной части образцов.

В результате процесса наполнения между полимером и дубителем происходит дополнительное скрепление структуры дермы: повышается устойчивость кожи, упрочняется её волокнистая структура, улучшается формирование объёма дермы.

Таблица 2. Предел текучести и степень тиксотропного восстановления растворов крахмалфосфата с различным содержанием серицина

Состав и содержание компонентов			Предел текучести, Па	Степень тиксотропного восстановления, %
КМФ г/л	ПАА, г/л	Серицин г/л		
0,5	0,5	-	3,89	88,5
		0,05	3,58	94,1
		0,075	32,6	96,3
		0,1	36,44	97,4
		0,125	42,15	98,6
0,6	0,6	-	5,14	89,8
		0,05	9,45	97,1
		0,075	59,65	98,7
		0,1	71,24	97,3
		0,125	89,63	98,9

В зависимости от химической природы полимера и его реакционной способности количество прочно связанных молекулярных сегментов с функциональными группами коллагена и наполняющими соединениями может быть различным.

Различными методами показано, что в жидкостных системах полимеров, используемых в технологии существуют одновременно различные формы дисперсий - от молекулярных ассоциатов и коллоидных частиц до их агрегатов. Повышение дисперсности коллоидных частиц приводит к ускорению их поглощения из растворов, с одной стороны, и выборке тонкодисперсных форм наполняющего вещества в зонах контакта частиц с волокнами, с другой [2-3].

О стабильности структуры можно судить по значениям степени тиксотропного восстановления (табл.2). Из таблицы видно, что наполняющие полимерных композиции, содержащие КМФ, ПАА и серицина, характеризуются более высокими значениями степени тиксотропного восстановления.

Кожа предназначена для изготовления деталей низа кожаной обуви, подошв и рантов, и должна обеспечивать защиту стопы человека от неблагоприятных факторов окружающей среды: влажности, температуры, механических воздействий. При оценке степени пригодности кож по назначению важным представляется проанализировать насколько они способны обеспечить нормальные условия жизнедеятельности человека.

Сопrotивление кожи механическим воздействиям может характеризоваться рядом физико-механических показателей, а также показателями долговечности. Среди гигиенических показателей при оценке качества кож для низа обуви наиболее важными можно назвать такие показатели водостойкости как влагоемкость и намокаемость. Показатели гигроскопичности, влагоотдачи, паро-и воздухопроницаемости, часто применяемые для характеристики гигиенических свойств кожи, менее важны, поскольку в большинстве известных конструкций обуви непосредственно не контактирует со стопой.

Натуральная кожа является лучшим материалом для обуви в отношении гигиенических свойств, которые, в свою очередь, обусловлены капиллярно-пористой структурой и гидрофильной природой коллагена [1]. И пористая структура, и гидрофильно-гидрофобные свойства дермы изменяются в процессе кожевенного производства, в том числе и при наполнении. В связи с этим в данной статье рассматривается влияние соотношения компонентов, входящих в состав наполняющих композиции на гигиенические свойства кож. В качестве наполнителя кож для низа обуви в состав композиции включили следующие полимеры: крахмалофосфат (КМФ), полиакриламид (ПАА) и серицин – отход шелкомотальных фабрик.

Гигиенические свойства кож для низа обуви характеризовали следующим комплексом показателей: влагоемкость, намокаемость, гигроскопичность и влагоотдача, которые определяли в соответствии с нормативно-технической документацией.

Таким образом, в работе изучено влияние концентрации и природы полимеров на показатели влагоёмкости и намокаемости кож для низа обуви, наполненных полимерными композициями. Применение наполняющих полимерных композиции позволяет не только значительно интенсифицировать этот процесс, но и положительным образом повлиять на такие свойства кож для низа обуви, как прочность, влагостойкость, долговечность.

Список литературы:

1. Мякунова Н.Н. Итоги работы кожевенно – обувной отрасли за последние пять лет. Задачи РСКО на ближайшие годы // Журн. Кожевенно-обувная промышленность. М.: – 2007. № 4. – С. 10–12.
2. Кухарчик М.М. Физико-химические основы применения водорастворимых полимеров и их смесей в процессах отделки кожи и меха. Автореф. дис. д-ра тех. наук. М.: МТИЛП, 1988. – 46 с.
3. Виницкий Б.Д. Наполнение и додубливание хромовых кож полимерами нового поколения // Журн. Кожевенно-обувная промышленность. М.: – 2003. № 1. – С.33-34.

NAZİK NEFT TƏBƏQƏLƏRİNİ SU SƏTHİNDƏN KƏNAR ETMƏK ÜÇÜN YENİ OLİQOMER NÖVLÜ SƏTHİ-AKTİV REAGENT

GÜLNARƏ A. ƏHMƏDOVA

AMEA Y.H. Məmmədəliyev adına Neft-Kimya Prosesləri İnstitutu
a_gulnara@hotmail.com
BAKI, AZƏRBAYCAN

AYGÜL Z. ƏBİLOVA

AMEA Y.H. Məmmədəliyev adına Neft-Kimya Prosesləri İnstitutu
BAKI, AZƏRBAYCAN

XURAMAN A. HÜSEYNOVA

AMEA Y.H. Məmmədəliyev adına Neft-Kimya Prosesləri İnstitutu
xuraman_akifli@hotmail.com
BAKI, AZƏRBAYCAN

RƏVAN A. RƏHİMOV

Kimya mühəndisiyi kafedrası, Bakı Mühəndislik Universiteti,
AMEA Y.H. Məmmədəliyev adına Neft-Kimya Prosesləri İnstitutu
revan_chem@mail.ru
BAKI, AZƏRBAYCAN

ZİYAFƏDDİN H. ƏSƏDOV

AMEA Y.H. Məmmədəliyev adına Neft-Kimya Prosesləri İnstitutu
z_asadov@mail.ru
BAKI, AZƏRBAYCAN

XÜLASƏ

Laurin turşusu, epixlorhidrin, polietilenpoliamin və propilen oksidi əsasında yeni səthi-aktiv maddələr sintez edilmiş və onların bir sıra fiziki-kimyəvi göstəriciləri, o cümlədən səthi aktivliyi və xüsusi elektrik keçiriciliyi təyin olunmuşdur. Müəyyən edilmişdir ki, alınmış oliqomer tipli SAM-lar müxtəlif mineralaşma dərəcəsinə malik olan suların üzərinə dağılmış nazik neft təbəqələrinə qarşı yüksək neftiyğma və neftdispersləmə qabiliyyətinə malikdir.

AÇAR SÖZLƏR: Səthi-aktiv maddə, neftiyğma, neftdispersləmə.

GİRİŞ

Hal-hazırda hər il dünyanın təbii və süni akvatoriyaları tonlarla neftlə çirklənir [1]. Nazik təbəqə şəklində suyun üzərinə yayılan neftin kənar edilməsi üçün yeni yüksək effektivli neftiyğıcı və neftdispersləyiçi reagentlərin alınmasına böyük ehtiyac var [2,3]. Onuda xüsusi ilə qeyd etmək lazımdır ki, neft ölkələrindən biri olan respublika üçün neft hasilatının əsas mənbəyi olan Xəzər dənizinin sularının çirklənməsinin qarşısını almaq olduqca aktual bir məsələdir.

TƏDQIQAT METODU

Təqdim olunmuş işdə laurin turşusu (LT), epixlorhidrin (EXH), polietilenpoliamin (PEPA) və propilen oksidi (PO) əsasında yeni neftiyğıcılıq və neftdispersləmə xassələrinə malik olan yeni oliqomer növlü səthi-aktiv maddələr (SAM) sintez və tədqiq edilmişdir.

LT və EXH əsasında alınmış xloroksipropil efirinə PEPA ilə təsir edilmişdir. Oliqomerin sintezi sxematik olaraq aşağıdakı kimi təsvir oluna bilər (son düz şəkilli oliqomer mümkün olan izomer məhsullardan biridir):

Cədvəldən göründüyü kimi, alınmış oliqomer növlü SAM-lar qüvvətli neftiyyəci və neftdispersləyici xassəyə malikdir. Belə ki, SAM-lar dəniz suyunda yüksək neftdispersləyici, içməli və distillə suyunda isə qarışıq, yəni neftiyyəci-neftdispersləyici (ilk anlarda neftiyyəci, sonra isə neftdispersləyici) təsir nümayiş etdirir.

NƏTİCƏ

Göründüyü kimi, LT-nin xloroksipropil efiri, PEPA və PO əsasında alınmış oliqomer tipli SAM LT-nin xloroksipropil efiri və PEPA əsasında alınmış oliqomer məhsulundan saxlama müddətinə görə daha yüksək neftdispersləyicilik stabilliyi göstərir.

ƏDƏBİYYAT

1. Mariano A.J., Kourafalou V.H., Srinivasan A. et al. On the modeling of the 2010 Gulf of Mexico Oil Spill., Dynamics of Atmospheres and Oceans, 2011, Vol. 52, pp. 322–340
2. Gritsenko A.I., Akopova G.S., Maksimov V.M. Ecology. Oil and gas. M.: Nauka, 1997, 598 p.
3. Vorobyov Yu.L., Akimov V.A., Sokolov Yu.I. Prevention and elimination of accidental spills of oil products. M.: In-octavo, 2005, 368 p.

BRONSTED ACIDIC IONIC LIQUID CATALYZED CONVERSION OF MONOSACCHARIDES TO 5-HYDROXYMETHYLFURFURAL

ORKHAN AHMADOV

Baku Engineering University
Department of Chemical Engineering
oehmedov2@std.beu.edu.az
BAKU, AZERBAIJAN

GUNAY VALADOVA

Baku Engineering University
Department of Chemical Engineering
guvaladova@beu.edu.az
BAKU, AZERBAIJAN

YUSIF ABDULLAYEV

Baku Engineering University
Department of Chemical Engineering
yabdullayev@beu.edu.az
BAKU, AZERBAIJAN

ABSTRACT

An applicable and highly efficient 5-hydroxymethylfurfural (HMF) was achieved by using N, N-Diethyl-p-phenylenediamine sulphate ionic liquid catalyst in DMSO solvent from glucose with the yield of 94 %. Among the various solvents DMSO was selected as a best solvent and as a catalyst N, N-Diethyl-p-phenylenediamine sulphate stayed at the top. More significantly, rising of temperature ended up with increasing of the yield of 5-HMF until the reaction time was 90 min. 160 °C, 30 min and 140 °C, 120 min resulted in 91 % and 94 % yield respectively with the 30 % of catalyst loading. Moreover, increasing the amount of catalyst effected positively in terms of yield of 5-HMF.

INTRODUCTION

Nowadays global warming and constantly fading of fossil fuels are the biggest issue that we have. Replacing those fossil resources with the renewable biofuels seems to have remarkable attention⁽¹⁾ Despite the fact that many possible biomass-derived chemicals exist, 5-hydroxy-

methylfurfural (HMF) appears to have a promising future with wide variety of its usage.⁽²⁾ Compared to others, glucose is one of the most abundant monosaccharide in nature, thus it gives the impression of being better candidate as a feedstock for HMF production.⁽³⁾ Moving on to catalyst, ionic liquid turns out to be more attractive as time passes due to its greenness and being powerful solvent with some particular properties.⁽⁴⁾ Zhao et al.⁽⁵⁾ were the first to report a significant HMF yield of nearly 70% from glucose by use of chromium(II) chloride (CrCl₂) in 1-ethyl-3-methylimidazolium chloride ([EMIM]Cl) at 100 C for 3 h. In this experiment, at first stage, best catalyst has been chosen after 16 trials in DMSO solvent. Furthermore, in order to find the optimum temperature and reaction time numbers of reaction were investigated. Moreover, to analyse how catalyst loading effect on the efficiency of product many reactions were carried out.

RESULT AND DISCUSSION

CURVE

To determine the yields of the reactions, HMF curve was built. In order to do that, various concentration of purchased HMF solutions were prepared. Firstly, 0.011718 g of HMF was measured and added to the 1L of distilled water to make a 0.093 mmol/L solution. Then, 100 ml of that solution was taken for dilution to make 0.075, 0.056, 0.037, 0.019, 0.01 concentration of solutions respectively. Prepared solutions were analysed in the UV spectrometer to find out the absorption of each solution. Results were used to represent as a graphic form to find the equation, which will be used in the further process.

PROVE

Our analyse method in the process is as follows: Reaction product is 10 ml and 0.1 ml of that was taken and added to the 500 ml of distilled water to make a solution which was used in UV analysis. From that analysis, absorption of solutions was found. By using the equation from curve, concentration of solutions were calculated and multiplied by 100 (10/0.1) to find the actual concentration. Next, moles and yields of HMF from reactions were determined, but there was a problem; our wavelengths were varying from 270 to 279 due to the impurities in the solution, which should be 284. At first, we tried to separate HMF from product, but it was difficult and time consuming, so we decided to prove one and then analyse in our own way. To do so, reaction products were cooled down by tap water. Then, it was treated by the salty water and was filtered. After that, diethylether was added to the filtered product to separate the HMF by funnel. The next step was to remove diethylether by rotavap. Finally, pure HMF was analysed and 284 nm wavelengths were observed.

EFFECT OF SOLVENT

One of the important step in this experiment was to select the best solvent. From various solvents DMSO came at the top. 9 ml DMSO, 0.43 g N,N-Diethyl-p-phenylenediamine and 1 g of glucose were taken. Reaction temperature was 130 C and reaction time was 30 min. From that 62% yield was achieved.

EFFECT OF CATALYST

Determining the suitable catalyst is another significant factor. From 16 trials, N, N-Diethyl-p-phenylenediamine was chosen as a optimum. 9 ml DMSO, 1 g of glucose and 30%(mol) of glucose of catalysts were added to the 100 ml Flask. Reaction time and temperature were 30 min and 120 C respectively. From UV analysis 64.6 % yield was obtained.

EFFECT OF CATALYST LOADING

The amount of catalysts that should be added was determined by 6 trials of different amounts of catalysts. (5,10,20,30,40,50%) Although 40% and 50% were higher than 30%, due to their high amounts, 30% was chosen as a optimum. 9 ml DMSO, 1 g of glucose and 30%(mol) of glucose of catalyst was added to the Flask. Reaction time and temperature were 30 min and 130 C respectively.

EFFECT OF REACTION TIME AND TEMPERATURE

Final step was to identify the most suitable temperature and time. Temperatures were 100,120,140,160 °C and time were 15, 30,60,90,120,180 min. Two options were gotten as a optimum, which were 140 °C, 120 min(93.97%) and 160 °C, 15 min(91,43%). 9 ml DMSO, 1 g of glucose and 0.43 g of N, N-Diethyl-p-phenylenediamine (30% mol) were taken.

CONCLUSION

As a conclusion, profoundly high 5-(HMF) yield was achieved by using N, N-Diethyl-p-phenylenediamine sulphate ionic liquid catalyst in DMSO solvent from glucose. Among the various solvents DMSO was selected as a best solvent and as a catalyst N, N-Diethyl-p-phenylenediamine sulphate came out as favourite catalyst. More significantly, rising of temperature ended up with increasing of the yield of 5-HMF until the reaction time was 90 min. 160 °C, 30 min and 140 °C, 120 min resulted in 91 % and 94 % yield respectively with the 30 % of catalyst loading. Moreover, increasing the amount of catalyst effected positively in terms of yield of 5-HMF. Since HMF can be converted into biofuels and bio-based products, this work enhanced the way HMF is produced and hopefully will contribute progressive solution for industry.

N-(2-HİDROKSİPROPİL)MORFOLİN VƏ DODESİL BROMİD ƏSASINDA SƏTHİ-AKTİV MADDƏNİN SİNTEZİ VƏ XASSƏLƏRİ

RƏVAN A. RƏHİMOV

*Kimya mühəndisiyi kafedrası, Bakı Mühəndislik Universiteti,
AMEA Y.H. Məmmədəliyev adına Neft-Kimya Prosesləri İnstitutu
revan_chem@mail.ru
BAKİ, AZƏRBAYCAN*

GÜLNARƏ A. ƏHMƏDOVA

*AMEA Y.H. Məmmədəliyev adına Neft-Kimya Prosesləri İnstitutu
a_gulnara@hotmail.com
BAKİ, AZƏRBAYCAN*

XURAMAN A. HÜSEYNOVA

*AMEA Y.H. Məmmədəliyev adına Neft-Kimya Prosesləri İnstitutu
xuraman_akifli@hotmail.com
BAKİ, AZƏRBAYCAN*

RÜSTƏM X. MƏMMƏDOV

*Naxçıvan Dövlət Universiteti
NAXÇIVAN, AZƏRBAYCAN*

XÜLASƏ

Morfolin, propilen oksidi və dodesil bromid əsasında yeni kation-aktiv ion-maye səthi-aktiv maddə sintez edilmişdir. Reaksiya iki mərhələdə aparılmışdır. Birinci mərhələdə morfolin propilen oksidi ilə otaq temperaturda oksipropilləşdirilmişdir. Alınmış reaksiya məhsulunun dodesil bromidlə kvaternizasiya reaksiyası üzrə müvafiq ion-maye SAM alınmışdır. Sintez edilmiş ion-maye SAM-ın quruluşu İQ- və NMR-spektroskopiya metodları ilə təsdiq edilmiş, həmçinin səthi aktivliyi və xüsusi elektrik keçiricilikləri ölçülmüşdür. Eyni zamanda SAM-ın su səthinə dağılmış nazik neft təbəqəsinə təsir effekti öyrənilmişdir.

Açar sözlər: Kation-aktiv səthi-aktiv maddələr, neft yığıma, neft dispersləmə.

Kation-aktiv səthi-aktiv maddələr (SAM) ümumi sintez üsullarına və müxtəlif sahələrdə geniş tətbiq imkanlarına malik olduğu üçün uzun illər kimyaçıların diqqətini cəlb etmişdir. Bu SAM-lar emulsiyada polimerləşmə zamanı, mineralların flotasiyasında və toxuculuq emalında korroziya inhibitorları kimi istifadə olunur. Kation-aktiv SAM-larda kritik misellaəmələgəlmə qatılığı, Krafft temperaturu digər SAM-larla müqayisədə yüksək olduğu üçün onların tətbiq imkanları məhdudlaşır. Lakin baş qrupuna müxtəlif OH qrup saxlayan fraqmentlər əlavə etməklə kation-aktiv SAM-ların kolloid-kimyəvi xassələrini yaxşılaşdırmaq və daha effektiv SAM-ların alınması elmi və praktiki əhəmiyyət kəsb edir.

Təqdim edilən işdə morfolin, propilen oksidi və dodesilbromid əsasında kation-aktiv SAM-lar sintez və tədqiq edilmişdir. Reaksiya iki mərhələdə aparılmışdır. İlk mərhələdə morfolin propilen oksidi ilə 1:1 mol nisbətində otaq temperaturunda 20-24 saat müddətində oksipropilləşdirilmiş və N-(2-hidroksipropil)morfolin sintez edilmişdir. Alınmış N-(2-hidroksipropil)morfolin suda yaxşı həll olan sarımtıl rəngli özlü mayedir. Sonrakı mərhələdə N-(2-hidroksipropil)morfolin dodesilbromidlə 1:1 mol nisbətində 70-80 °C temperaturda kvaternizasiya reaksiyası üzrə sintez aparılmışdır. Reaksiya sxemi aşağıdakı kimi təsvir olunur:

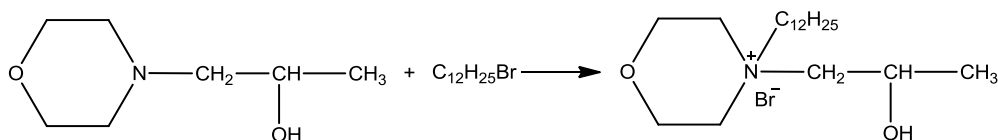

Reaksiya məhsulu suda yaxşı həll olan (həll olarkən bir qədər köpük əmələ gətirir), narıncı-qəhvəyi rəngli kəsmiyəbənzər maddədir. Alınmış maddə İQ- və NMR-spektroskopiyaya üsulları ilə identifikasiya edilmişdir. Sintez edilmiş SAM-ın bir sıra kolloid-kimyəvi göstəriciləri (səthi aktivliyi, xüsusi elektrik keçiriciliyi və s.) təyin edilmişdir.

SAM-ın suda məhlullarının hava ilə sərhədində səthi gərilmənin qiymətləri tenziometr vasitəsilə 25 °C temperaturda təyin edilmişdir (şəkil 1). Şəkildən görüldüyü kimi SAM-ın 1.27 mM qatılıqlı sulu məhlulu su-hava sərhədində səthi gərilmənin qiymətini 72.0 mN/m-dən 24.0 mN/m-ə qədər azalda bilir. Bu SAM-ın kritik misellaəmələ gəlmə qatılığı 1.27 mM-a bərabərdir.

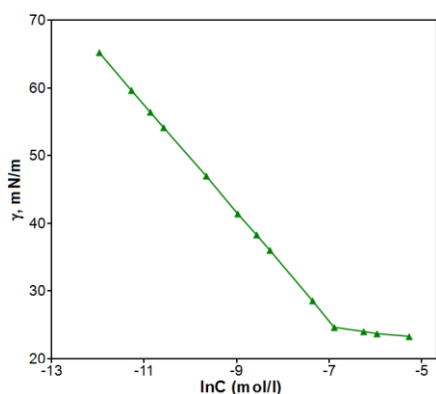

Şəkil 1. SAM-ın səthi gərilmə izotermi

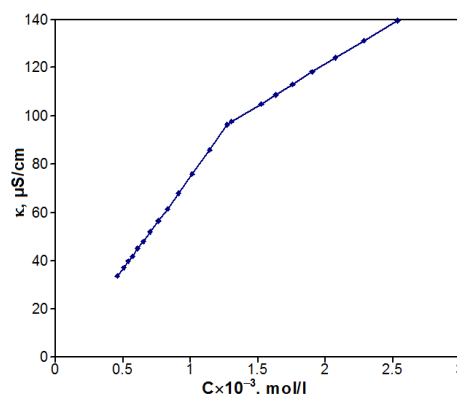

Şəkil 2. SAM-ın xüsusi elektrik keçiriciliyinin qatılıqdan asılılığı (t=25)

SAM-ın sulu məhlullarının xüsusi elektrik keçiricilikləri konduktometrik üsulla tədqiq edilmişdir (şəkil 2). Alınmış nəticələrə əsasən SAM-ın əks ionunun əlaqələnmə dərəcəsinin $\beta=0.56$ olduğu müəyyən edilmişdir. Sintez edilən SAM-ın (durulaşdırılmamış reagent və sulu məhlul şəklində) neftiğmə və dispersləmə xassələri laboratoriyaya şəraitində tədqiq olunmuşdur. Təcrübələr distillə, içməli və dəniz suları səthindəki, qalınlığı 0.17 mm olan Pirallahı nefti təbəqələri ilə aparılmışdır. Bu tədqiqatların nəticələri aşağıdakı cədvəldə verilmişdir.

Cədvəl. N-(2-hidroksipropil)morfolin və dodesilbromid əsasında alınmış SAM-ın neftiyğma və neftdispersləmə qabiliyyətinin tədqiqat nəticələri (Pirallahı nefti təmsalında)

Reagentin neftin səthinə verilmə halı	Distillə suyu		İçməli su		Dəniz suyu	
	τ, saat	K	τ, saat	K	τ, saat	K
Durulaşmamış məhsul	0	12.4	0	91.3%	0	95.7%
	1	5.4	1	82.6%	6	94.6%
	6	4.8	6-101	86.8%	24	8.7
	24-101	86.8%			30-101	3.6
5%-li sulu məhlul	0-6	12.4	0	91.3%	0	93.4%
	24-101	19.4	1	15.2	1	91.1%
			6-101	17.4	6-101	93.4%

Cədvəldən göründüyü kimi sintez edilmiş SAM dəniz suyunda yüksək neftdispersləmə effektivinə malikdir. 5%-li sulu məhlul isə içməli suda 1 saatdan sonra neftiyğma qabiliyyəti nümayiş etdirir.

LAW, HISTORY AND SOCIOLOGY

INNOVATIVE ISSUES OF STUDY OF MATERIAL-CULTURAL FEATURES AND TRADITIONAL HERITAGE OF GANJA ARCHITECTURE

HASANOV ELNUR LATIF

Ganja Branch of Azerbaijan National Academy of Sciences
Institute of Local-lore
hasan.elnur.11@gmail.com
GANJA, AZERBAIJAN

ABSTRACT

Ganja - an ancient center of urban culture with rich history, that situated on the old Great Silk way, is rich with many historical and material-cultural monuments, which have their typical, unique trade and architectural characteristics. As a result of archaeological excavations and ethnographical researches in Ganja during various historical periods have been found different material-cultural monuments. Therefore, Ganja and its surrounding areas are considered as one of the richest territories of Azerbaijan from the historical-ethnographical and archaeological point of view. In this scientific paper have been researched the basic innovative issues of study of material-cultural features and traditional heritage of Ganja architecture based on academic materials and various historical sources.

KEY WORDS: innovative research, Ganja, Azerbaijan, architecture, historical-ethnographic heritage.

INTRODUCTION

Ganja - an ancient center of urban culture with old history, that situated on the old Great Silk way, is rich with many historical and material-cultural monuments, which have their typical, unique trade and architectural characteristics. This city has an old history and here there is one of the main and ancient historical monuments of Muslim East civilization – Imamzadeh tomb, Jomard Gassab mausoleum. This important monument is situated 7 kilometers from the city of Ganja, on the right shore of Ganjachai river. Imamzadeh complex is one the main symbols of Ganja city and important example of medieval architecture of Azerbaijan. At the present time, as one of the most valued places of pilgrimage of the Islamic world, Imamzadeh tomb-complex in Ganja is a sacred place for local population, as well as pilgrims that come from different foreign countries. Imamzadeh mausoleum, situated in one of the ancient scientific and cultural centers - Ganja State History-Culture Reserve, was built in 739, on site of the grave of mevlana Ibrahim.

The historic monument of Ganja - Imamzadeh tomb-complex attracts the attention of a number of features from the point of multiculturalism view. Ganja Imamzadeh is an important pilgrimage shrine. This place is visited by thousands of people every year. It should be noted that the number of visitors is increasing every year as well as foreign countries. Interesting fact is that non-Muslims are also among that memorial.

RESEARCH METHOD

The mausoleum, built around the grave of mevlana Ibrahim in the VIII century, was enlarged in the XIV-XVI centuries, and subsidiary buildings around it were erected in the XVII-XVIII centuries. The tomb is the most important part of the Imamzadeh complex. The area of Imamzadeh complex was included in the property of the Sheykhzamanlis – the descendants of Nizami Ganjavi, the great Azerbaijani poet and philosopher. Through the centuries, people carried and protected this sacred site. Ganja Imamzade have the value as an important source of research of the genealogical history of the people.

Thus, as a result of the analysis of ancient manuscripts and historical documents it was determined that, a prominent thinker and poet Nizami Ganjavi, as representatives of the owners of

the private land owner of the monument over the long term and their graves have been preserved to this day in the cemetery near the monument Imamzadeh [3, p. 4].

There are different opinions about the formation of Ganja as a city. Some historians date the city in the period B.C. while others to the beginning of the Middle Ages. When it comes to the history of the city we should first of all mention the fact that the city has been a social-economic and cultural centre. Alike other cities of our country (Gabala, Nakhchivan, Sheki, Shamakhi) Ganja was inhabited earlier in a beautiful geographical site and was later formed into a city [2, p. 110-115].

Yet another, more popular hypothesis, states that the city is much younger: it was founded in 859 by Muhammad ben Khaled from the Arabic clan of Yazids, who controlled and guarded caravans following the Silk Road. The remains of fortified walls and towers dating back to this period were discovered by archeologists in the Old City [5, p. 32-37]. During several centuries the city grew, flourished and finally turned into one of the key regional centers of economy and culture.

CONCLUSION

At different stages of the history of the capital city of Ganja status while maintaining the traditions of the ancient statehood and independence was of great importance. The city is in the province of the Caliphate of the seventh century, the X century and Shaddadis capital of Arran, in the eleventh century Seljuk, was the twelfth and thirteenth centuries' residence in Atabaylar state. The famous Ganja Gate manufactured by renowned local blacksmith Osmanoghlu Ibrahim in 1063 and taken away by invaders in the aftermath of the earthquake in 1139, was thoroughly restored to its original view by the Heydar Aliyev Foundation in 2008. Adorned by the national ornaments, the Gate was re-installed at the city's entrance. The city reached prosperity in the XII-XIII centuries as it became the second capital of the Atabay state and one of the outposts of Persian civilization. An exclusive fabric called "Ganja silk" was manufactured here. It was highly valued in the neighboring countries and in the Middle East.

In spite of numerous destructions suffered through the history, Ganja remains a beautiful city with many ancient sites. Among them are the Big and Small Bridges (XII century), the Palace of Darus Sultan (XII century), towers, the Friday Mosque, the madrasah, hamams and caravanserais, as well as Imamzade complex (16th century) – a picturesque building with blue domes, constructed as a Mausoleum of Imam Bagir ibn Ibrahim. The historical and architectural complex, built in the XVII century by Sheikh Bahaddin, is also worth mentioning. It includes Juma Mosque (called Shah Abbas Mosque), Chekak-Hamam (medieval bath) and a caravanserai [4, p. 8-9].

REFERENCES

1. Azərbaycan etnoqrafiyası. 3 cildə. I cild, Bakı: Şərq-Qərb, 2007. 544 s.
2. Əhmədov F.M. Gəncənin tarix yaddaşı. Gəncə: Elm, 2007. 248 s.
3. Guliyeva N.M., Həsənov E.L. Die traditionelle Gəndşəhərischen Teppiche von Zeitraum der Aserbaidschanischen Gelehrten und Dichter Mirsə Schəfi Wəshə als ethnoanthropologische quelle (XIX Jahrhundert). European Applied Sciences, 2014, № 2, p. 3-5
4. Hasanov E.L. Multidisciplinary approach to investigation of the basic handicraft branches of Ganja till the XX century. ISJ Theoretical & Applied Science, 2015, № 1(21), p. 7-15. DOI: <http://dx.doi.org/10.15863/TAS.2015.01.21.2>
5. Hasanov E.L. Applied significance of investigation of handicrafts branches in Ganja city based on innovative technologies (Historical-ethnographic research). Prague: Vědecko vydavatelské centrum Sociosféra-CZ (Czech Republic), 2018, 110 p. ISBN 978-80-7526-323-0

TÜRKLƏR VƏ İSLAMİYYƏT

KÖNÜL VƏLİYEVƏ

Naxçıvan Universiteti
Tarix və Filologiya
kxveliyeva@gmail.com
NAXÇIVAN, AZƏRBAYCAN

FATİMƏ HƏSƏNOVA

Naxçıvan Müəllimlər İnstitutu
Pedaqoji / İbtidai sinif müəllimliyi
hesenovafatime555@gmail.com
NAXÇIVAN, AZƏRBAYCAN

XÜLASƏ

Məqalədə dünya tarixində xüsusi bir yerə sahib olan Türk xalqlarının, tarixin axışını dəyişdirən islam dini ilə ilk qarşılaşması və bu qarşılaşmadan sonra baş verən hadisələr xarici qaynaqlar əsəs alınaraq qələmə alınmışdır. Ərəb-islam ordularının Sasani dövlətini məğlub etməsi ilə ərəblərin türk ərazilərinə axınları başladı. İlk dəfə Qafqaziya ərazisini fəth edən ərəb orduları buradan Dərbəndə qədər irəlilədilər. Bundan sonra türklər ilə ərəblər arasında illərlə davam edən mübarizə Talas savaşı ilə yerini sülhə buraxdı. Talas savaşında ərəbləri özlərinə müttəfiq olaraq qəbul edən türklər ilə ərəblər arasında sosial və iqtisadi əlaqələr inkişaf etməyə başladı. Bunun nəticəsində türklər islam dini ilə daha yaxından tanış olmaq şansı əldə etdi. Türklərin islam dinini qısa müddətdə qəbul etməsi və təbliğinin səbəbi onların bundan əvvəl də tək tanrı inancına sahib olması idi.

AÇAR SÖZLƏR: Türklərin ərəb ordusuyla ilk qarşılaşması, islam dininin türklər tərəfindən qəbulu, türklərdə tək Tanrı inancı

GİRİŞ

Türklərin İslam dini və İslam mədəniyyəti dairəsinə girmələri, şübhəsiz ki, Türk-İslam tarixinin ən əhəmiyyətli hadisələrindən biridir. İslam dininin türklər tərəfindən qəbul olunmasından bir müddət sonra türklər bu böyük sivilizasiya içərisində öz dövlətlərini quraraq islam mədəniyyətinin ən vacib təmsilçilərindən biri oldular. Ən əsası türklər bu sivilizasiya içərisində böyük yer tutan fars və ərəb mədəniyyətlərinə qarşı öz milli və mədəni dəyərlərini qoruyub bu günə qədər gətirdilər.

Türklər arasında islam dininin yayılması üç mərhələdə gerçəkləşmişdir. Birinci mərhələdə türk xalqlarını islamla ərəb ordusu, ikinci mərhələdə isə ərəb tacirləri və sufilər tanış etmişdir. Üçüncü mərhələdə isə türklər arasında islamın təbliği islamı qəbul edən türklər tərəfindən həyata keçirilmişdir.

Türklərin islam dini ilə ilk tanışlığı Ərəb-İslam ordularının 635-ci ildə Qadisiiyə və 641-ci ildə Nihavənd savaşlarında Sassani dövlətini məğlub etməsi ilə başladı. Qafqaziyaya gələn ərəb orduları buradakı türk xalqları arasında islam dinini yayaraq şimaldan Dərbəndə qədər irəlilədi.

Bu tarixlərdə türk dünyasında vəziyyət heç də yaxşı deyildi. 630-cu ildə Şərqi Göytürk dövləti süqut etmiş, Qərbi Göytürk dövləti isə dərin bir siyasi böhran içərisində idi. Qafqaziyanın şimalında yerləşən Xəzər dövləti isə siyasi bir birlik olaraq kifayət qədər formalaşmamışdı. Ərəblər ilə türklərin bu ilk qarşılaşması sərhəd toqquşmaları şəklində olmuşdur və heç bir tərəf digərinə qarşı üstünlük əldə edə bilməmişdir. Qafqaz cəbhəsində yəni Dərbənd keçidində istədikləri uğuru qazana bilməyən ərəblər 673-cü ildə Ubeydullah ibn Ziyad komandanlığında Ceyhun çayı üzərindən Buxara şəhərinə yürüş təşkil etmiş lakin burada da uğur qazana bilməyən ərəblər geri qayıtmışlardı.

TƏDQIQAT METODU

Ərəblərin türklər qarşısında uğursuzluqları Xorasandakı İslam ordusunun başına Kuteybə ibn Müslüm gətirilənə qədər davam etdi. Kuteybə İbn Müslümün islam ordularının başına keçməsi ilə vəziyyət ərəblərin xeyrinə dəyişməyə başladı. Kuteybə 705-715-ci illərdə Beykənd, Buxara, Səmərqənd, Fərqana və Şaş (Daşkənd) kimi böyük türk şəhərlərini ələ keçirərək Maveraünnehirin böyük bir hissəsinə hakim oldu. Lakin Kuteybə hərbi sahədə göstərdiyi uğuru İslam dininin yayılmasında göstərmədi. O, islam dininin əməllərinə uyğun hərəkət etməyib, İslam dinini yerli xalqa məcburi qəbul etdirməyə çalışdı. Amma yerli xalq hər fürsətdə əvvəlki dinlərinə geri döndü. Çox sərt və qəddar sərkərdə olan Kuteybə burada böyük yağma, təxribat və qətləmləri törətdi. Kuteybənin bu fəaliyyətləri bir çox ərəb tarixçilərinin (Əl Təbəri, Əl Bəlazuri, İbn Əsr, İbn Kəsr və Əl Nəşəhi) əsərlərində geniş şəkildə yer almışdır. Bu hadisələri bir islam şairi bu ifadələrlə qələmə almışdır. “Türkiyəni Ərəblər o qədər talan etdilər ki orada yandırılan ocaqlardan yaralı insanlardan və xarabalıqlardan başqa bir şey qalmadı”.

Ərəb sərkərdəsinin apardığı bu səhv siyasət Orta Asiyada türk idarəçilər və türk xalqları arasında sərt reaksiyalara səbəb oldu. Türk bəyləri İslam-Ərəb ordularına qarşı mübarizəyə başladı.[2]

Türgiş Xaqanı Su-lu bu türk bəylərinə dəstək verərək Seyhun çayını keçib, ərəb orduları ilə mübarizəyə başladı. O, Maveraünnehirin böyük hissəsini ərəblərdən aldı. Ərəblərin əlində sadəcə Səmərqənd şəhəri qaldı. Lakin Su-lu Xaqanın uğurları Çinin düşmən siyasəti nəticəsində yarıda qaldı. Su-lu xaqan bölgədən çəkildikdən sonra ərəblər təkrar Maveraünnehirə hakim oldular. Lakin güclü müqavimət göstərən türk xalqları qarşısında dayana bilməyən Ərəb orduları müdafiə mövqeyinə keçməyə məcbur oldu.[1]

Digər tərəfdə Qafqaziya cəbhəsində əsasən Dərbənd (Bab Əl Əbvab) keçidində bir əsrə yaxın davam edən Ərəb-Xəzər mübarizəsi hər iki tərəf üçün də şiddətli və yorucu oldu. Ərəblər Xəzərlərin paytaxtı Bələncər şəhərini ələ keçirdi. Xəzərlər paytaxtlarını Etil şəhərinə köçürmək məcburiyyətində qaldı. Ərəblərin Qafqaziyaya gəlmələrinin və Xəzərlərlə savaşımlarının səbəblərindən biri Qaradənizin şimalından Balkanlara enərək Bizansı arxadan mühasirəyə almaq və bu şəkildə Bizansı təslim olmağa məcbur etmək idi. Lakin Xəzərlərin göstərdiyi müqavimət nəticəsində ərəb orduları istəklərinə nail ola bilmədi və Bizansın fəthi əsrlər sonra islam dinini qəbul edən türklər tərəfindən gerçəkləşdi. Ərəblərin Azərbaycanda olan ordularının başında yer alan komandir Mərvan bu məqsədlə 737-ci ildə 150 min ordu ilə Xəzərlərin yeni paytaxtı Etil şəhərinə hücum edərək Xəzər xaqanını əsir aldı. Lakin Etil şəhəri Ərəb ordusunun Qafqaz cəbhəsində irəlilədiyi ən son nöqtə oldu. Ərəb ordusu burada da irəliləmək yerinə Azərbaycana çəkilərək müdafiə mövqeyinə keçdi. Qısaca qeyd etmək lazımdırsa, Ərəb ordusu türklərlə mübarizə apardığı iki cəbhədə də istədiyi nəticəni əldə edə bilmədi.

Türklərin Maveraünnehirdə Ərəblər qarşısında bu üstünlüyü 737-ci ildə Türگیş xaqanlığının və 737-ci ildə Qərbi Göytürk dövlətinin dağılması ilə zəifləməyə başladı. Maveraünnehirdə vahid bir hakimiyyətin olmamasından istifadə edən Çin şərqdən, Ərəb ordusu isə qərbdən hücumə keçir. Bugünkü Almaata şəhəri yaxınlığında yerləşən Talas çayı sahilində Ərəb və Çin orduları qarşı-qarşıya gəldi. 751-ci ildə baş verən bu savaş 5 gün davam etdi. Bu qanlı savaşın sonu Karluk türklərinin Ərəblərin yanında yer alması ilə ərəblərin xeyrinə başa çatdı. Bu savaşın Ərəblərin qalibiyyəti ilə nəticələnməsi həm islam, həm də türk tarixi baxımından əhəmiyyətli inkişafa səbəb oldu. Eyni zamanda bununla Türk-Ərəb əlaqələrinin ikinci mərhələsinin təməli atıldı. Bu savaş nəticəsində Çinin qərbə doğru irəliləyişinin qarşısı alındı, Orta Asiyada İslam dininin qəbul olunmasının təməli qoyuldu. Digər tərəfdən qalib gələn ordularının açdığı Orta Asiya yolundan istifadə edən Müsəlman ticarət karvanları və sufi qrupları [4] bu torpaqlara gələrək türklərlə ticarət əlaqələri qurdular, bu da iki xalqın bir-birini daha yaxından tanımasına səbəb oldu və nəticədə savaş yerini sülhə və dostluq münasibətlərinə buraxdı. Bununla da Türklər İslam dinini daha yaxından tanıdılar və qəbul etməyə başladılar. Bundan sonra Türk torpaqlarında İslam dininin təbliği bu vasitələrlə aparılacaqdır.

Türklərin İslam dinini qəbul etmələri hələ 635-641-ci illərdə Ərəblərin Sassani dövlətini məğlub etməsi ilə başlamışdı. İslamı ilk qəbul edən türk bölgələrindən biri Ərəblərin ilk gəldiyi türk torpaqlarından olan Qafqaziya olmuşdur. İstər Qafqaziyada, istərsə də Maveraünnehirdə türklərin Ərəb ordularına qarşı müqavimət göstərmələrinin səbəbləri arasında ərəb ordu sərkərdələrinin pis rəftarı olsa da digər vacib səbəblərdən biri də türklərin regiondakı hakimiyyətlərini itirmək istəməmələri idi. Daha açıq ifadə etsək, bu müqavimət İslama, İslam dininə qarşı deyil, öz torpaqları və hakimiyyətlərini qorumaq üçün idi. Çünki türklərin müsəlman olmadan əvvəl də bütün din və inanışlara hörmətlə yanaşdıqları bilinən bir reallıqdır. Talas savaşı və ondan sonra baş verən hadisələr türklər arasında islam dininin sürətlə yayılmasına səbəb oldu. Türklər tək-tək, qruplar və topluluqlar halında İslamı qəbul etməyə başladılar. İslamı qəbul edən türklər qısa müddətdə xəlifə sarayına qədər gedib çatdılar. Abbasilər dövründə Maveraünnehir və Xorasanda olan ərəb valilər əsgərlikdən başqa sənəti olmayan və yaxşı savaq qabiliyyətinə malik olan türkləri Abbasi sarayına göndərirdilər.[3] Bunun ilə bağlı XII əsr tarixçisi Fəxrəddin Mübarəkşah bunları qeyd etmişdir: “Yad bir ölkəyə gedən birini pis aqibətlər gözləyər. Əksinə Türklər, islam ölkələrinə getdikləri zaman, orada hörmət və təqdir görürlər. Əmr və ordulara komandir olurlar.” Tarixçi bu sözləri ilə Abbasi xilafəti dövründə Türklərin xilafət ordusunda tutduqları yüksək mövqeləri vurğulamaqdadır.

Maveraünnehir Əməvilər dövründə fəth edilmiş, İslamı bərabərlik və tolerantlıq prinsipini uğurla həyata keçirən Abbasilər dövründə isə bu torpaqların islamlaşması tamamlanmışdır.[5] Burada əsas rolu bölgədəki idarəsi dövründə apardığı doğru siyasətlə daha sonra xəlifə olacaq Mutasım oynamışdır. Türk şəhərlərindən xalqı ilk müsəlman olan şəhər Daşkənd olaraq qaynaqlarda keçir. Bundan əlavə türklər ilə ərəblərin ticarətlə məşğul olduqları Talaz və Sabran şəhərləri də İslamın sürətlə yayıldığı şəhərlərdəndir. Türkistanda sürətlə yayılmağa başlayan bu yeni din Seyhun çayının digər tərəfində olan şəhərlərdə də yayılmağa başladı. Eyni bölgədə yaşayan, kökəni türk olan icmalar da islam dinini qəbul etməyə başladı. O dövr qaynaqlarına görə X əsrin başlanğıcında ilk dəfə türkmən adı ilə bilinən türk tayfaları müsəlman oldu. Eyni əsrin ikinci yarısında oğuzlardan bir qrup da İslamı qəbul etdi. Başlarında Səlcuq adında bir bəy olan bu oğuz tayfası öz dövləti (Oğuzlar dövləti) ilə düşdüyü siyasi çəkişmələr nəticəsində Yenikənddən ayrılaraq Seyhun çayı əhatəsində yerləşən Cənd şəhərinə gəldilər. Cənd şəhəri Oğuz dövlətinə mənsub olsa da xalqı müsəlman idi. Səlcuq bəy buradakı siyasi və sosial vəziyyətə əsasən ona bağlı olan Oğuz tayfası ilə birlikdə İslam dinini qəbul etdi. [2]

Bundan sonra XI əsrin əvvəllərində artıq Oğuz hökmdarının da islamı qəbul etməsi ilə İslam dini oğuzlar arasında hakim dinə çevrildi. Daha sonra İslamiyyət Qaraxanlılar dövləti tərəfindən də qəbul edildi və onlar Orta Asiyada islam dininin əsas yayıcılarından birinə çevrildilər. 737-ci ildə Xəzərlərin paytaxtı Etil işğal edilib xaqanı əsir alınandan sonra Xəzərlər də islamı qəbul etməyə başladılar. Lakin bu Maveraünnehirdə olduğu kimi sürətlə olmadı.

İslam dininin türklər arasında bu qədər tez yayılıb mənimsənilməsi türklərin islam dinindən əvvəl inandıqları göy tanrı inancı ilə bağlıdır. Göy tanrı inancının mərkəzində də tək tanrı düşüncəsi yer almaqdadır. Türkləri yaxından tanıyan müasir tarixçilər hamısı bu barədə həmfikirdirlər. Theophylacte Simocatt adlı Bizans tarixçisi türklər haqqında bunları qeyd edir: “Türklər torpağı, suyu, alovu və havanı müqəddəs hesab edirlər və onlara hörmət göstərirlər. Bununla birlikdə göy ilə yeri ayıran tək bir tanrıdan başqa bir şeyə də inanmırlar. Ona atlar, sığırlar və qoyunlar qurban edirlər”. Yazarın bu təsbitlərini ərəb, gürcü və yəhudi qaynaqları da təsdiq etməkdədir. Bundan əlavə Türk dünyası tarixi üçün olduqca əhəmiyyətli bir yerə sahib olan Orxan kitabəsində türklərdə kainatı yaradan və ona hökm edən tək tanrı inancının formalaşmış olduğu görünür. Bu kitabədə “üstə mavi göy, altda yer yaradıldıqda ikisi arasında insan yaradılmışdır” yazıları qeyd edilməkdədir.[4] Bütün bu qaynaqlar türklərin tarix boyunca tək tanrı inanışlarını qoruyub saxladıklarını göstərir. Şübhəsiz ki türklərin bu tək tanrı inancına sahib olmaları onlar üçün İslamı qəbul etməyi asanlaşdırdı. Onlardan bəzi qrupları zaman içində digər

dinləri qəbul etsələr də bu X əsrdə türklərin bütün din və etiqadlarını tərk edərək islamı qəbul etməsi qədər böyük olmamışdır.

İslamı qəbul edən türklər bundan sonra əsrlərcə islam bayrağı altında savaşıaraq dünya tarixinə yön verən və uzun illər boyunca dünyaya hökm edən böyük dövlətlər yaradacaqlar.

NƏTİCƏ

Ərəblərin Türk coğrafiyasını işğalı və türk xalqlarının islam dinini qəbul etməsi nəticəsində sonrakı tarixlərdə güclü türk dövlətlərinin qurulmasına zəmin hazırlandı. Səlcuq bəyin liderliyində islam dinini qəbul edən oğuz türkləri qısa müddət sonra orta Asiya, Qafqaziya və Anadolu ərazilərinə yürüşlər etdilər və bu yürüşlər nəticəsində regiondakı sosial və siyasi quruluş yenidən formalaşdı. Dəyişikliklər türk xalqlarının sosial həyatlarına da mühüm təsir göstərdi, köçəri həyat tərzinə sahib olan Türklərin böyük bir hissəsi yerləşik həyata keçdi. Bütün bunlar nəzərdən keçirildiyində dinin və inancın xalqların sosial, siyasi və iqtisadi həyatında oynadığı rolun əhəmiyyətinin göz ardı edilməyəcək qədər böyük olduğu özünü bariz şəkildə göstərməkdədir.

ƏDƏBİYYAT SİYAHISI

1. Vasiliy V. Barthold. Moğol İstilasına Kadar Türkistan. İstanbul: 1981, 608 s;
2. Sumer Faruk. Oğuzlar. Ankara: Ankara Üniversitesi Basımevi, 1972, 522 s;
3. Pipes, "Turks in early Muslim service," Journal of Turkish Studies, Volume 11, 1978, Pages 85-96
4. Ergin Muharrem. Orhun Abideleri. İstanbul: Boğaziçi Basım ve Yayınevi, 1989, 190 s;
5. Hamilton A. R. Gibb. Orta Asyada Arap Fethi. İstanbul: Evkaf Matbaası, 1930, 85 s;

SOVET İMPERİYASININ SÜQUTUNU GƏTİRƏN SƏBƏBLƏR

KÖNÜL VƏLİYEVƏ

Naxçıvan Universiteti
Tarix və Filologiya
kxveliyeva@gmail.com
NAXÇIVAN, AZƏRBAYCAN

XÜLASƏ

Məqalədə Sovetlər birliyinin parçalanmasının daxili və xarici səbəbləri araşdırılmışdır. Sovet İttifaqı kimi bir dövlətin qurulmasından yetmiş il sonra parçalanması bir çox sualı da özü ilə birlikdə gətirmişdir ki burada SSRİ-nin dağılma səbəblərinin uzunmüddətli köklərə dayandığı, mövzunu anlamaq üçün istər sosial-iqtisadi istərsə də siyasi cəhətdən fərqli araşdırmalara ehtiyac olduğu vurğulanmışdır. Məqalədə mövzunun daha anlaşılqlı olması üçün dağılmanın səbəbləri arasında yer alan iqtisadi amillər geniş şəkildə əl alınmışdır. Həmçinin SSRİ tərəfindən tətbiq edilən sosializmin başlanğıcdan etibarən səhv dayaqqlar üzərində qurulması xarici qaynaqlar işığında diqqətə çatdırılmışdır.

AÇAR SÖZLƏR:., Sosializm və Kapitalizm, SSRİ-nin Dağılma Səbəbləri, Sovet imperiyasında iqtisadi vəziyyət

GİRİŞ

XX əsrin axırlarında dünya və əsasən də Avropa və Asiyanın siyasi xəritəsinin dəyişməsi baxımından vacib bir hadisə meydana gəldi. 1917-ci ildə bir inqilab ilə başlayan və 1922-ci ilə qədər davam edən bir savaşın sona çatması nəticəsində qurulan SSRİ 1991-ci ildə süqut etdi.

Soyuq müharibənin əsas aktyorlarından olan SSRİ, eyni zamanda Amerika ilə birlikdə dünyanın super gücü idi və təbii ki, belə bir dövlətin süqutu özü ilə birlikdə bir çox sual da gətirəcəkdi. Bunun üçün də SSRİ-nin dağılma səbəblərinin uzunmüddətli köklərə dayandığını, mövzunu anlamaq üçün istər sosial-iqtisadi, istərsə də siyasi cəhətdən fərqli araşdırmalara ehtiyac

olduğunu vurğulamaq doğru olardı. SSRİ-nin parçalanmasını xarici və daxili səbəblərini fərqli amillərə əsaslandırın bir çox araşdırmalar mövcuddur. Lakin Sosializm və Kapitalizm müqayisəsi bu müzakirələrin təməlini təşkil edir.

TƏDQIQAT METODU

Sosialist sistemin ilk dəfə SSRİ də tətbiq olunması, tənqidlərin ilk mərhələsini təşkil edir. Bu mövzuda Marksizimin "Kapitalizmin tarixi inkişafda özündən sonra gələn Sosializm ilə yer dəyişdirməsinin ilk əvvəl yüksək səviyyədə sənayeləşmiş və inkişaf etmiş kapitalist ölkələrdə başlayacağı" uzaqgörənliyinə baxmayaraq böyük əksəriyyətini kəndlilərin təşkil etdiyi və ağır sosial iqtisadi şəraitin hökm sürdüyü Rusiyada yaradılmağa cəhd göstərilməsi tənqidləri də özü ilə gətirəcəkdir[4]. Eyni zamanda inqilabdan sonra partiyanın ön planda tutulması ilə partiya təşkilatı işçi sinfinin önünə keçəcəkdir. Bunun ilə əlaqədar Moshe Lewin "The Soviyet Century" əsərində qeyd edir ki, Sosializmin istehsal vasitəsi cəmiyyətə məxsus olmalıdır, Sovet ittifaqında isə bu bürokratiyaya məxsusdur. Lewin bu məsələ ilə bağlı bu sözləri də vurğulamışdı: "Sovet Sosializmindən danışmaq yersizdir. Sosializmin həyata keçirilməsi üçün iqtisadiyyatın ictimailəşməsi və siyasətin demokratikləşməsi lazımdır. Lakin Sovet ittifaqında şahid olduğumuz şey iqtisadi və siyasi həyatın bürokratikləşməsi dövlət mülkiyyətinə çevrilməsidir". [1]

Bununla da Lewin Sovet sisteminin mütləq bir Sosialist sistem olmadığını bildirir.[1] Qorbaçovun 1991-ci ildə Sovet Sosializmi ilə əlaqədar: "qərəzli və avtoritar" bir Sosializm ifadəsi də bu görüşün doğru olduğunu göstərməkdədir. Bu baxımdan SSRİ tərəfindən tətbiq edilən Sosializmin başlanğıcdan etibarən səhv dayaqqlar üzərində qurulması onun daha sonra özünü beynəlxalq sistemə uyğun olaraq yeniləyə bilməməsi və başqa sözlə Kapitalizmə görə formalaşma bilməməsinə səbəb olacaqdır ki, bu da dağılmanın təməl amillərindən biridir.

Dağılmanın digər səbəbləri arasında "Kommunist partiya rəhbərlərinin təsiri" yer almaqdadır. Dövləti qanunlar deyil, partiya elitasının maraqları təmsil edirdi. Sözdə elan olunmuş demokratik hüquq və azadlıqların real bir təminatı yox idi[3]. Bununla əlaqədar olaraq Lewinin tədqiqatlarında, mexanizminin işləməməsi və bürokratiyadan aşağıda olması tez-tez vurğulanmaqdadır. Fırat Purtaş bu vəziyyəti belə ifadə etmişdir: "1991-ci ildə Sovet ittifaqı dağılmadan əvvəl Kommunist partiya və onun təşkilatlarında təmsil edilən Sovet dövləti süqut etdi. Nəticədə Sovet mərkəzi yəni partiya dövləti dağıldı, Sovetlər Birliyi parçalandı". [2]

Bütün bu görüşləri nəzərdən keçirdiyimizdə SSRİ-nin dağılma səbəblərinin təməlini təşkil edən faktorları bir neçə maddə ilə belə ifadə edə bilərik: 1)Yüksək səviyyədə mərkəzləşmiş dövlət. 2) Şəxsə pərəstiş, avtokratik davranış və ömürlük siyasətin həyata keçirilməsi. 3) Kədr təyinatlarında problemlər. 4) Demokratik seçki mexanizmlərindən istifadə edilməməsi. 5) Rüşvətخورluq. 6) Verilən qərarlarda xalqı nəzərə almamaq. 7) Partiya daxili güc mübarizələri.

Bu hissəyə qədər gözdən keçirdiyimizdə istər sosializm istərsə də idarə etmə sistemində göstərilən bütün xətalara Sovet Birliyinin dağılmasında rol oynayan əsas səbəblərə təməl təşkil etdiyini söyləmək mümkündür. Purtaşın tədqiqatlarına baxdığımızda isə SSRİ-nin parçalanma səbəbləri olaraq bunlar qeyd edilir: 1. Qorbaçovun islahatları, problemləri aradan qaldıra bilmədi. 2) Qlasnost (Aşkarlıq) və Perestroyka (Yenidənqurma) siyasəti nəticəsində ortaya çıxan regional suverenlik tələbləri, mərkəzin idarəsinin zəifləməsinə yol açdı. 3) Kommunist partiya içindəki liderlik mübarizəsinin mərkəzin nəzarət mexanizmini zəiflətməsi və xüsusilə də Yeltsinin cəmiyyətlərə suverenlik vədləri. 4) Qorbaçova qarşı sui-qəsd cəhdinin uğursuz olması parçalanma prosesini daha da sürətləndirdi. 5) İmperatorluq düşüncəsindən xilas olmaq istəyən Rus siyasi təbəqəsinin milli dövlət qurmaq istəyi.

Bunlardan əlavə SSRİ-nin süqutunda iqtisadi amillər də vacib yer tuturdu SSRİ durmadan dəyişən və inkişaf edən dünya iqtisadiyyatına ayaq uydura bilmirdi. SSRİ məhsulları dünya standartından aşağıda idi, bundan əlavə Amerika ilə müqayisə edildiyində SSRİ texnologiya baxımından da olduqca geridə qalmışdı. SSRİ-nin düşdüyü bu vəziyyəti daha dəqiq anlamaq üçün iqtisadi sahədə yaradılan sosialist sistemin unikal xüsusiyyətlərini qeyd etmək yerində olacaqdır.

Bunlara: Bazar qaydalarını tanımamaq, tədarük və tələb qüvvələrinə laqeyidsizlik, iqtisadiyyatın mərkəzi planlaşdırmaya söykənməsi, dövlətin inhisarçılığı və ən əsası da fərdlərin təşəbbüs azadlığının ortadan qaldırılmasını daxil etmək olar. Sovet sistemi özəl müəssisələrə imkan vermir, bütün gücü bir qrupun və ya dövlətin inhisarında toplayır başqa sözlə mərkəzləşdirir, cəmiyyətdən qazanır istismar edirdi.

Sovet dövləti tərəfindən yaradılmaya çalışılan "Sovet insanı" həqiqətdə bir robot ilə bərabər tutulmuş və sadəcə özünə verilən işi yerinə yetirməklə vəzifəli bir varlıq kimi görülmüşdü. Bu da insanların sadəcə özlərinə tapşırılan işi etməklə kifayətlənməsinə səbəb olmuşdur. Bundan başqa dövlətin ağır iş şəraiti və həyat şərtlərini daha da ağırlaşdıran qərarları insanları daha da laqeyidləşdirmişdi. Bu insanlar dövlət tərəfindən onlara verilən plan və hədəflərə çatmış kimi göstərilirdilər ki, bu da Sovet insanını axırda aldadan insana çevirəcəkdir[5]. Bu həqiqət sistem çökdükdən sonra gün üzünə çıxacaqdır.

İqtisadi sahə ilə əlaqədar imperiyanı parçalanmaya aparan səbəbləri bir neçə maddə ilə qeyd edək: 1) SSRİ-nin ABŞ ilə silahlanma yarışına girməsi. 2) İqtisadi sistemdə reformların həyata keçirilməməsi. 3) Kənd təsərrüfatı, yüngül sənaye və xidmət sahəsinin, kiçik bir yer əhatə etdiyi iqtisadi təşkilatın yenidən qurulması. 4) Texnologiya baxımından olduqca geridə qalması. 5) Dünya iqtisadiyyatında rəqabət gücünü artırmaq yerinə ölkənin milli gücünün artırılmasına diqqət yetirmək. 6) Başqa ölkələrə edilən iqtisadi dəstək.

İqtisadi sahədə atılan bütün bu səhv addımlara baxmayaraq SSRİ öz iqtisadi qüdrətinə hesablanmamış iri iqtisadi əməliyyat və layihələri eyni zamanda icra etməyə başladı "Baykanur layihəsi, Şərqi Avropadakı kommunist düşərgəsinə böyük maliyyə axınının olması, düşünülməmiş Əfqanıstan müharibəsi, neftin qiymətinin 1 barelə 17 dollara düşməsinin qarşısının alınmaması, kütləvi silahlanma kimi amillər SSRİ-nin iqtisadi cəhətdən çökməsinə gətirib çıxardı". SSRİ-ni bu böhranlı vəziyyətdən qurtarmaq üçün 80-ci illərin ikinci yarısında ölkə rəhbərliyi tərəfindən bir sıra cəhdlər göstərsə də Sovet idarəsində olan xalqlarda milli özünüdərk getdikcə daha da gücləndi. Artıq İmperiya respublikaları ənənəvi vasitələrlə istismar edə bilmirdi. İmperiya milli münaqişələri daha da dərinləşdirdi. Lakin bu yolla imperiyanın xalqlar üzərində ağırlığını saxlaması artıq mümkün deyildi. Bu da axırda ölkənin süqutuna gətirib çıxartdı.

NƏTİCƏ

Sovet imperiyasının dağılma səbəbləri araşdırıldığında ortaya çıxan suallardan biri də tərkibində bir çox millətin torpaqları olan bir imperiyanın XX əsrin sonlarına qədər necə dağılmadan gəlib çatmasıdır. Bu sualın cavabı da əslində bizə Sovet imperiyasının dağılma səbəblərini göstərir. Sovet rəhbərlərinin imperiya daxilindəki xalqları daim əsarətdə saxlamaq üçün istər siyasi, istərsə də digər sahələrdə dövlətin inkişafının əleyhinə qərarlar almalı oldular. 1953-ci ildə Stalinin vəfat etməsindən sonra dəyişən dünyanın etdiyi təsir ilə də günahsız insanların qanı üzərində ucaldılan imperiya zəifləməyə başladı. Təbii ki bu qədər böyük bir imperiyanın süqutu qısa müddətdə olmayacaqdır. Bundan sonra 37 il daha davam edən imperiyanın tarixinin bu mərhələsi imperiyanın parçalanma dövrü olaraq da adlandırıla bilər. Bu dövrdə Sovet rəhbərliyinə keçən şəxslərin aldıkları səhv qərarlar və imperiyanın tərkibində olan xalqlarda milli mənlilik, müstəqillik, azadlıq kimi düşüncələrin inkişafı bağlanğıcdan etibarən səhv dayaqqlar üzərinə qurulan bu dövləti tarix səhnəsindən sildi.

ƏDƏBİYYAT SİYAHISI

1. Moshe Lewin. The Soviet Century, London: Verso, 2005, 407 s;
2. Purtaş F. Rusya Federasyonu ekseninde Bağımsız Devletler Topluluğu. Ankara: Barış Kitab Yayınevi, 2005, 313 s;
3. Qaffarov Tahir. Azərbaycan tarixi XX əsrin 80-90-cı illəri. Bakı: Mütərcim, 1997, 141 s;
4. Abdullayev N. Rusyada sosializmin qurulma problemləri və ya sonun başlanğıcına baxış. Beynəlxalq Huquq və Siyasət, 2007, 3, 11, Pages 53-70
5. İpek Alper. Sovyetler Birliğı'nin Dağılması Karşısında Sovyet İnsanın Tepkisizliğinin Nedenleri. The Journal of Defense Sciences. Volume 14. Issue 1. May 2015, Pages 89-118

İNZİBATİ İCRAATA DAİR İŞLƏR ÜZRƏ PROSESSUAL XƏRCLƏRİN TƏNZİMLƏNMƏSİ

KÖNÜL MƏMMƏDOVA

AMEA Hüquq və İnsan Haqları İnstitutu

Dissertant

konulrafiqoglu@gmail.com

BAKI, AZƏRBAYCAN

XÜLASƏ

Tədqiqat işində inzibati işlər üzrə prosesual məcəllədə nəzərdə tutulan prosesual xərclərin elmi səviyyədə tədqiq edilməsi, bu sahədə mövcud problemlər və onların aradan qaldırılması halları araşdırılmışdır.

AÇAR SÖZLƏR: prosesual xərc, məhkəmə xərci, rüsum, mübahisələndirmə

GİRİŞ

Məhkəmələrə iddia ərizələrinin, aktlardan şikayətlərin verilməsi, icraata qəbul edilərək işlərə baxılması, araşdırmanın aparılması üçün qanunvericiliklə müəyyənləşdirilmiş müəyyən prosesual şərtlər mövcuddur ki, həmin şərtlərdən biri də məhz prosesual xərclərlə bağlıdır.

Prosesual xərclər deyildikdə, məhkəmənin icraatındakı iş üzrə tərəflərin mübahisəyə baxılması və həll edilməsi üçün çəkdiyi xərclər nəzərdə tutulur. Prosesual xərclərin, yəni məhkəmə xərclərinin tətbiq edilməsində məqsəd maddi hüquq münasibətlərinin iştirakçılarının intizamlı olmalarını, prosesual qaydalara riayət etmələrini, əsassız iddialar qarldırılmasının qarşını almağı, hüquqlardan sui-istifadə hallarının aradan qaldırılmasını, qanunvericiliklə nəzərdə tutulmuş vəzifələrə uyğun hərəkət edilməsinin vacibliyini diqqətə çatdırmaqdır.

Ədalət mühakiməsini həyata keçirən məhkəmələrin fəaliyyəti həmin kateqoriya məhkəmə üçün nəzərdə tutulmuş prosesual məcəllə ilə tənzimlənir ki, işə baxan hakim də icraatındakı iş üzrə prosesual qaydaları həmin məcəllələrə mütənəsb şəkildə tətbiq etməli və müraciətçilər də həmin qaydalara riayət edərək məhkəmələrə müraciət etməlidirlər.

Tədqiqat işinin əsas məqsədi prosesual xərclərin inzibati işlər üzrə mübahisələrin həll edilməsində rolunu araşdırmaq və o cümlədən, prosesual məcəllədə təsbit edilmiş prosesual xərclərin tərkibinə daxil edilmiş xərclərin tətbiqi, realizasiya əsaslarının nədən ibarət olmasını müəyyən etməkdir.

İşin elmi yeniliyi onunla müəyyən edilir ki, tədqiqatda mübahisələrin həll edilməsində, məhkəmə işlərə baxılmasında əhəmiyyətə malik prosedur olan prosesual xərclər məsələsi hüquqi aspektdə araşdırılmış və bu sahədə mövcud problemlər elmi səviyyədə müzakirə edilmişdir.

Tədqiqat işinin strukturu onun məqsəd və vəzifələri ilə müəyyən olunur. Tədqiqat işi xülasə, açar sözləri, giriş, əsas hissə, nəticə və istifadə edilmiş ədəbiyyat siyahısından ibarətdir.

TƏDQIQAT METODU

Məlumdur ki, vətəndaşlarla və məmurlar, dövlət orqanları arasında yaranan mübahisələrin qısa zaman ərzində operativ həllinə zəmin yaratmaq məqsədilə yaradılmış İnzibati məhkəmələrin fəaliyyəti Azərbaycan Respublikası İnzibati Prosesual Məcəlləsi ilə tənzimlənir. Həmin Məcəllənin XIII fəslə "Prosesual xərclər" başlığı ilə qeyd edilmiş və bu fəsilə inzibati işlər üzrə prosesual xərclər deyildikdə xərclərin özündə nəyi cəmləşdirməsi, həmin xərclərin kimlərdən hansı qaydada tutulması, xərclərdən azad olunması qaydaları təsbitini tapmışdır.

O cümlədən, Azərbaycan Respublikası Mülki Prosesual Məcəllədə xərclər "Məhkəmə xərcləri" adı altında qeyd olunmuşdur ki, həmin fəsilə dövlət rüsumu ilə bağlı müddəalar, iddianın qiyməti, işə baxılması ilə bağlı məsrəflər, şahidə, ekspertə, müətəxxəssisə, tərcüməçiyə verilməli xərclər, iş vaxtının itirilməsinə görə məbləğin tutulması, xərclərin bölüşdürülməsi, hüquqi yardıma görə edilən ödənişlər, məhkəmə xərcləri ilə bağlı qəbul edilən məhkəmə

qərardadı və ondan şikayət verilməsinin mümkünlüyü barədə anlayışlar, prosedurlar sistemli şəkildə əks olunur.

Azərbaycan Respublikası İnzibati Prosesual Məcəlləsinin 1.2-ci maddəsinin tələbində qeyd olunub ki, “Bu Məcəllə ilə başqa qayda müəyyən edilmədiyi və bu Məcəllə ilə nəzərdə tutulmuş prosesual prinsiplərə zidd olmadığı hallarda, inzibati mübahisələrə dair işlər üzrə məhkəmə icraatında Mülki Prosesual Məcəlləsinin müddəaları tətbiq oluna bilər”. (1)

Maddənin tələbi özünü onu ifadə edir ki, inzibati işlər üzrə İnzibati Prosesual Məcəllənin tələbləri birbaşa qüvvəyə malikdir, lakin hansısa qayda inzibati işləri tənzim edən prosesual qanunvericilikdə təsbit olunmazsa və işin mahiyyətinə zidd olmazsa o zaman mülki prosesual qanunvericiliyin müddələrinin tətbiq edilməsinə imkan yaradılır.

Azərbaycan Respublikası İnzibati Prosesual Məcəllənin 108-ci maddəsinə diqqət yetirdikdə həmin maddənin 108.1-ci bəndində “Prosesual xərclər məhkəmə xərclərindən (dövlət rüsumlarından və digər ödəmələrdən) və hüquqi müdafiə ilə bağlı proses iştirakçısının çəkdiyi, onun şikayəti üzrə şikayət instansiyasında icraatla əlaqədar xərclər də daxil olmaqla, zəruri xərclərdən ibarətdir” müddəası qeyd olunmuşdur. (1)

Azərbaycan Respublikası Mülki Prosesual Məcəlləsinin “Məhkəmə xərclərinin tərkibi” adlanan 107-ci maddəsində qeyd olunur ki, məhkəmə xərcləri dövlət rüsumundan və işə baxılması ilə əlaqədar olan məsrəflərdən ibarətdir. (2)

Prosesual məcəllələrə diqqət yetirildikdə yuxarıda da qeyd etdiyimiz kimi Mülki Prosesual Məcəllədə şahidlərə, ekspertlərə, mütəxəssislərə və bunun kimi digər şəxslərə ödənilən xərclərin qaydaları geniş şəkildə əks olunsada İnzibati Prosesual Məcəllədə bu hissə ətraflı şəkildə qeyd olunmadığından işlərə baxılarkən prosesual xərclərlə bağlı Mülki Prosesual Məcəllənin tələblərinə də istinad edilməsi qanunauyğundur. Əlbəttə ki, onu da nəzərdən çıxarmaq olmaz ki, inzibati işlər üzrə prosesual xərclər qismində nəzərdə tutulmamış xərclərlə bağlı Mülki Prosesual Məcəlləyə istinad edilməməsi daha düzgündür.

Hazırki işdə inzibati işlər üzrə prosesual xərclərin incələnməsi, araşdırılması qarşıya qoyulduğundan bu işlər üzrə İnzibati Prosesual Məcəllənin prosesual xərclərlə bağlı müddələrinin tədqiq edilməsi, mövcud zidiyyətli hallar və onların aradan qaldırılması vacibliyinin qeyd edilməsi məqsədəuyğundur.

İnzibati Prosesual Məcəlləyə diqqət yetirdikdə xərclər qismində də dövlət rüsumları və digər xərclər qeyd edilmiş, həmçinin müəyyənləşdirilmişdir ki, dövlət rüsumları, vəkilin və nümayəndənin haqqı və digər xərclər qanunauyğun ödənilməlidir.

Əgər qanunvericiliklə həmin ödəmələrin halları müəyyən edilməzsə, o zaman məhkəmənin, iş üzrə səlahiyyətli hakimin həmin xərcləri ağılabatan məbləğ şəkildə təyin etməsi də nəzərdə tutulmuşdur. inzibati işlər üzrə prosesual xərclər hakim tərəfindən qəbul edilmiş qərardada və yaxud da mübahisə ilə əlaqədar qəbul edilmiş qərarla həll edilir.

İnzibati Prosesual Məcəllənin 110-cu maddəsi prosesual xərcləri ödəmək vəzifəsini özündə ehtiva edir ki, həmin maddə qeyd olunur: Prosesual xərclər ödənilmiş tələblərə münasib olaraq işdə iştirak edən şəxslərə aid edilir. İddianın təmin olunmadığı hallarda, inzibati məhkəmə icraatı ilə bağlı prosesual xərcləri ödəmək vəzifəsi, qanunvericilikdə digər hal nəzərdə tutulmamışdırsa, həmin şikayəti vermiş şəxsin üzərinə qoyulur. Yalnız üçüncü şəxs qismində icraata cəlb olunması barədə ərizə verdiyi və ya hər hansı qərardan şikayət verdiyi, yaxud prosesual xərclər həmin şəxsin təqsiri üzündən meydana gəldiyi hallarda, məhkəmə icraatına cəlb edilmiş üçüncü şəxsin üzərinə prosesual xərcləri ödəmək vəzifəsi qoyula bilər. Yeni açılmış hallar üzrə icraatla bağlı prosesual xərclər, həmin xərclərin proses iştirakçılarından birinin təqsiri üzündən meydana gəldiyi hallar istisna olmaqla, dövlət büdcəsinin və ya yerli büdcənin vəsaiti hesabına ödənilir. Tərəflərin müştərək bəyanatına əsasən icraata xitam verildiyi hallarda məhkəmə tərəfindən xərclər barədə qərardad qəbul edilir. Bu zaman xərclər məhkəmə prosesini udma ehtimalına mütənasib olaraq bölüşdürülür. (1)

Lakin onu da nəzərə almaq lazımdır ki, həmin maddədə sosial təminat mübahisələri ilə bağlı işlər üzrə (əmək pensiyasının, sosial müavinətin təyin olunması və s.) dövlət orqanının xeyrinə qərar qəbul edildiyi hallarda, bu Məcəllənin 110.1-ci maddəsinin, yəni “Prosessual xərclər ödənilmiş tələblərə münasib olaraq işdə iştirak edən şəxslərə aid edilir” bəndinin tətbiq olunmadığı da diqqətə alınmışdır.

Sözgedən Məcəlləyə nəzər yetirdikdə prosessual xərclərin bölüşdürülməsi qaydalarının da sistemli şəkildə qeyd edildiyini görmək mümkündür. Bununla bağlı müəyyənləşdirilmişdir ki, proses iştirakçısının tələbinin qismən təmin edildiyi hallarda prosessual xərclər üzrə qarşılıqlı hesablaşma aparılır və ya xərclər proses iştirakçıları arasında müvafiq nisbətdə bölüşdürülür. Xərclər üzrə qarşılıqlı hesablaşmanın aparıldığı hallarda, hər tərəf məhkəmə xərclərinin yarısını ödəyir, zəruri xərclər isə tərəflərin öz hesabına ödənilir. Proses iştirakçısının mübahisəni əhəmiyyətsiz hissədə uduzduğu hallarda, prosessual xərcləri tam şəkildə ödəmək vəzifəsi qarşı tərəfin üzərinə qoyula bilər. Şəxsin ərizədən, iddiadan və ya şikayətdən imtina etdiyi hallarda, prosessual xərclərin ödənilməsi vəzifəsi həmin şəxsin üzərinə qoyulur. İlk hüquqi vəziyyətin bərpa olunması haqqında ərizə ilə əlaqədar prosessual xərclər ərizəçi tərəfindən ödənilir. Proses iştirakçılarından hər hansı birinin təqsiri üzündən meydana gəlmiş prosessual xərcləri ödəmək vəzifəsi, həmin iştirakçının üzərinə qoyula bilər.(1)

Prosessual xərclərlə bağlı diqqətə çatdırılmalı vacib məsələlərdən biri inzibati işlərlə bağlı qəbul edilmiş aktın mübahisələndirilməsinə qoyulmuş məhdudiyyət, digər hal isə prosessual xərclər qismində rüsumun qeyd edilməsidir.

Belə ki, Azərbaycan Respublikası Mülki Prosesual Məcəlləsinin 125-ci maddəsi “Məhkəmə xərcləri ilə əlaqədar məsələlər üzrə qərardaddan şikayət verilməsi adlanır” və həmin maddədə qeyd edilir ki, məhkəmə xərcləri ilə əlaqədar qərardaddan şikayət verilə bilər.

Lakin, Azərbaycan Respublikası İnzibati Prosesual Məcəlləsinin 115-ci maddəsi “Prosessual xərclərə dair məhkəmə qərarının mübahisələndirilməsinin yolverilməzliyi” adlanır və həmin maddədə qeyd olunur ki, mübahisə ilə bağlı işin mahiyyəti üzrə qərardan şikayət verilmədiyi hallarda, prosessual xərclərə dair qərarın (qərardadın) mübahisələndirilməsinə yol verilmir. Mübahisə ilə bağlı işin mahiyyəti üzrə qərar qəbul edilmədiyi hallarda, prosessual xərclərə dair qərardadın mübahisələndirilməsinə yol verilmir.

Göründüyü kimi, prosessual xərclərlə bağlı qəbul edilmiş məhkəmə aktlarından şikayət verilib-verilməməsi mülki, iqtisadi və inzibati işlər üzrə fərqli tənzimlənir, belə ki, mülki, iqtisadi işlərdəki prosessual xərclərlə bağlı qəbul edilmiş aktdan şikayət verildiyi halda, inzibati icrata dair işlər üzrə prosessual xərclərin mübahisələndirilməsi müstəqil şəkildə olmayaraq, yalnız işin mahiyyəti üzrə qəbul edilmiş qərardan şikayət verildiyi halda mübahisələndirmək mümkün olur. Qeyd olunmuş məhdudiyyətin isə prosessual xərclərlə bağlı məsələlərin müstəqil mübahisələndirilməməsinə və bu sahədə müəyyən problemlərin yaranmasına səbəb olması qaçınılmazdır.

Prosessual xərclərlə bağlı diqqətə çatdırılmalı digər vacib hal isə prosessual xərclər qismində rüsumun qeyd edilməsidir. Məlumdur ki, inzibati işlər üzrə səlahiyyətli məhkəmələr fəaliyyət göstərdiyi müddətdə bu işlərlə əlaqədar iddiaların və eləcə də şikayətlərin verilməsi zamanı hansısa rüsum ödənilməmiş, yaxud da rüsum ödənilmədiyi səbəbindən işlər geri qaytarılmamışdır. Lakin buna baxmayaraq inzibati prosesual məcəllədə rüsumla bağlı müddəanın bir sıra maddələrdə əks edilməsinə görə görmək mümkündür.

Qeyd etməliyik ki, rüsum mülki və iqtisadi işlər üzrə iddiaların, şikayətlərin verilməsi, icraata götürülərək baxılması üçün mühüm əhəmiyyətə malik şərt kimi qəbul edilsə də, inzibati icraata dair mübahisələr qanunla bu kateqoriyaya daxil olmayaraq rüsumlardan azaddır. Lakin buna baxmayaraq nədənsə apellyasiya şikayətlərinin və eləcə də kassasiya şikayətlərinin verilməsi zamanı formal tələblər sırasında dövlət rüsumunun ödənilməsinin vacibliyi məsələsi də qeyd edilmişdir.

Qanunvericiliklə qeyd olunan maddələrin tələblərinə riayət edilmədən verilmiş şikayətin mümkün sayılmaması müəyyənləşdirilmişdir. Lakin rüsumla bağlı müddəaları tənzimləyən qanunvericilikdə və eləcə də bu günə kimi mövcud məhkəmə təcrübəsində də inzibati işlər üzrə hansısa rüsumun ödənilməməli olduğu görünür.

Dövlət rüsumu mülki işin baxılması və həlli üçün dövlət gəlirinə tutulan pul yımıdır. Dövlət rüsumu qəti müəyyən edilmiş məbləğdə və ya iddia qiymətinin proporsiyasında, tələb edilən əmlakın qiymətindən asılı olaraq müəyyən edilir. Qəti pul məbləğində və əmlak mübahisələri üzrə tələb edilən əmlakın qiymətinin proporsiyasına müvafiq ödənilməli olan dövlət rüsumunun məbləği “Dövlət rüsumu haqqında” Azərbaycan Respublikası Qanunu ilə tənzimlənir. (3)

“Dövlət rüsumu haqqında” Azərbaycan Respublikası Qanununun 1-ci maddəsində əks edilib ki, Dövlət rüsumu - dövlət orqanları və müvafiq icra hakimiyyəti orqanının yaratdığı qurumlar tərəfindən hakimiyyət səlahiyyətlərinin icrası zamanı göstərilən və hüquqi nəticələrin yaranmasına səbəb olan xidmətlərə və hüquqi hərəkətlərə görə (sənədlərin tərtibi, qeydiyyatı, razılıqların verilməsi və s.) ödənilən haqdır (ödənişdir). Heç bir hüquqi (müvafiq icra hakimiyyəti orqanının yaratdığı qurum istisna olmaqla) və ya fiziki şəxs dövlətin adından bu Qanunun 1.1-ci maddəsinin birinci abzasında göstərilən hakimiyyət səlahiyyətlərini həyata keçirə bilməz. Azərbaycan Respublikası Konstitusiyasının 73-cü maddəsinin II hissəsinə uyğun olaraq dövlət orqanları və müvafiq icra hakimiyyəti orqanının yaratdığı qurumlar qanunla nəzərdə tutulmuş əsaslar olmadan və qanunda göstərilmiş həcmdən əlavə vergilər və başqa dövlət ödənişlərini müəyyən edə bilməzlər. Bu qanunda müəyyən edilmiş hallar istisna olmaqla, Azərbaycan Respublikasının digər qanunlarında dövlət rüsumunun məbləğləri və ödənilməsi ilə bağlı müddəalar nəzərdə tutula bilməz. (4)

Mövcud qanunun 8-ci maddəsi məhkəməyə verilən iddia ərizələrinin və şikayətlərin, hüquqi əhəmiyyət kəsb edən faktların müəyyən edilməsi barədə ərizələrin, məhkəmə əmri haqqında ərizələrin və məhkəmə qərarları barəsində şikayətlərin verilməsi, məhkəmə tərəfindən sənədlərin surətinin təkrar verilməsinə görə dövləti rüsumunun dərəcələrini tənzimləsə də, 9-cu maddəsi məhkəməyə verilən iddia ərizələrinin və şikayətlərin, hüquqi əhəmiyyət kəsb edən faktların müəyyən edilməsi barədə ərizələrin, məhkəmə əmri haqqında ərizələrin və məhkəmə qərarları barəsində şikayətlərin verilməsinə, məhkəmə tərəfindən sənədlərin surətinin təkrar verilməsinə görə dövlət rüsumundan azad edilməsi və dövlət rüsumunun ödənilməsinin xüsusiyyətlərini tənzimləyir.

Qanunun 8-ci maddəsində inzibati işlər üzrə hansısa rüsumunun qeyd edilmədiyi və bununla yanaşı Qanunun 9-cu maddəsinin 9.1.12-ci bəndində isə “inzibati hüquq münasibətlərindən əmələ gələn işlər üzrə – vətəndaş, inzibati orqanlar və vəzifəli şəxslər dövlət rüsumu ödəməkdən azaddırlar” fikri birbaşa olaraq təsbit edilir.

Odur ki, dövlət rüsumunu tənzimləyən qanunda inzibati hüquq münasibətlərindən əmələ gələn işlər üzrə mübahisələrə rüsumun şamil olunmadığı halda prosesual məcəllədə rüsumun həm şikayət verilməsində xüsusi hal kimi, həm də xərclər bölməsində qeyd edilməsi bir-birinə ziddiyətli haldır.

NƏTİCƏ

Araşdırmanın yekunu olaraq bildirək ki, qeyd olunan müddəalara və eləcə də məhkəmə təcrübəsinə əsasən prosesual məcəllədə rüsumun ödənilməsi barədə müddəanın məcburi hal kimi qoyulması qanunvericiliyə ziddir. Bu səbəbdən də məcəllədə əks edilmiş rüsumla bağlı mübahisəli halların, eləcə də qanunvericiliyin bir-birinə ziddiyyətinin aradan qaldırılması, fikir ayrılıqlarına son qoyulması üçün Məcəllədə düzəlişlərin edilməsi zəruridir.

Çünki ancaq mübahisələrə məhkəmələrdə baxılmasını birbaşa olaraq tənzimləyən prosesual qanunvericiliyin mükəmməl olması, yəni onda hansısa ziddiyətli halların, kolliziyaların olmaması mübahisələrə daha düzgün, obyektiv baxılması və qısa zamanda həll edilməsinə, eləcə də tərəflərin prosesual xərclərlə bağlı müddəalara düzgün əməl etməsinə və qanunvericiliyin pozulmamasına zəmin yaradır.

ƏDƏBİYYAT SİYAHISI

1. Azərbaycan Respublikasının İnzibati Prosessual Məcəlləsi. "Hüquq ədəbiyyatı"-2019
2. Azərbaycan Respublikasının Mülki Prosessual Məcəlləsi. "Hüquq ədəbiyyatı"-2019
3. Mövsüm Mövsümov. Mülki Prosessual Hüquq. Dərslük. Qanun-2011. s. 133
4. "Dövlət rüsumu haqqında" Azərbaycan Respublikasının Qanunu. 04 dekabr 2001

ZƏRNƏ ABİDƏLƏRİ HAQQINDA

TALEH ƏLİYEV

Azərbaycan Milli Elmlər Akademiyası
Arxeologiya və Etnoqrafiya İnstitutunun aparıcı elmi işçisi,
tarix üzrə fəlsəfə doktoru, dosent
taleh.ali@mail.ru
BAKI, AZƏRBAYCAN

XÜLASƏ. Təqdim olunan məqalədə Azərbaycan Respublikasının Qax rayonunun ərazisində yerləşən Zərnə kəndinin şimal hissəsində ilk orta əsrlərə aid arxeoloji abidələrin ilk dəfə sistemli tədqiqatından söz açılır. 2018-2019-cu illərdə aparılmış arxeoloji tədqiqat işləri nəticəsində Zərnə kəndi ərazisində yerləşən ilk orta əsr Lay-Şirin qala-məbədi, Taxtalı alban məbədi, Maralığ (Marallıq) alban məbədi, Qobulararası sərđabəsi elmi tədqiqata cəlb olunmuşdur. Zərnə (Lay-Şirin) qala-məbədidə ilk dəfə kompleks şəkildə arxeoloji qazıntı işləri həyata keçirilmiş, Taxtalı alban məbədi ilk dəfə olaraq elmi ədəbiyyata gətirilmişdir. Tədqiqatın nəticələri ilk dəfə bu məqalədə öz əksini tapmışdır.

AÇAR SÖZLƏR: Zərnə, qala, məbəd

GİRİŞ. Qafqaz Albaniyasının Kambisena əyalətinin tarixi ərazisində bir sıra qala, istehkam, yaşayış yerləri və alban məbədləri mövcuddur. Bunlardan biri də Zərnə qala-məbədidir. Abidə Qax rayonu Zərnə kəndinin şimalında Lay-Şirin adlı ərazidə yerləşir. Qalada 2012-ci ildə N.Ə.Alişov arxeoloji kəşfiyyat işləri aparmış və orada yerləşən alban məbədidin ilkin planını hazırlamışdır (1). 2018-ci ildə tərəfimizdən aparılmış arxeoloji kəşfiyyat işləri zamanı Zərnə qalasının müdafiə divarlarının ilkin planı hazırlanmışdır (3). Oğuz-Qax arxeoloji ekspedisiyası (arxeoloji ekspedisiyasının rəhbəri Taleh Əliyev) 2019-cu ildə qala-məbəd kompleksində ilk dəfə sistemli arxeoloji qazıntı işləri aparmışdır. Tərəfimizdən həyata keçirilmiş tədqiqatlar ilk orta əsr abidəsinin kompleks planını hazırlamağa imkan vermişdir (4) Şəkil 1). 2019-cu ildə tərəfimizdən aparılmış arxeoloji tədqiqat işləri nəticəsində Taxtalı alban məbədi ilk dəfə elmi ədəbiyyata gətirilmişdir. Həmin məbədin, eləcə də Qobulararası sərđabəsinin planı hazırlanmışdır.

TƏDQIQAT METODU. Azərbaycanın şimal-qərb bölgəsinin istehkamlarının və ilk orta əsr arxeoloji abidələrinin öyrənilməsi arxeologiya elminin aktual məsələlərindəndir. Bu baxımdan Qax rayonunun Zərnə kəndində eyniadlı çayın yaxınlığında yerləşən qalap-məbəd xüsusi əhəmiyyət kəsb edir.

Zərnə (Lay-Şirin) qala-məbədi. Zərnə (Lay-Şirin) qalasına giriş şimaldan tək və olduqca sıx bir yoldan keçir. Oraya yalnız tək atının keçəcəyi mümkündür. Bu isə dağ qalaları üçün səciyyəvi haldır. Qalanın şimal-şərq hissəsində yerləşən müdafiə bürcü gözətçilərin qoruq çəkməsi üçün əlverişli yerdə inşa olunmuşdur. Diametri 6 m olan həmin bürcdən qalaya yeganə girişin və ətrafının qorunması üçün istifadə olunmuşdur. Qalaya hücum zamanı həmin bürcdən nizə, daş və oxlar vasitəsilə asanlıqla müdafiə olunmaq mümkün idi. Qalanın giriş hissəsi və şərqə doğru olan istiqamət qismən hündürdür. Bu isə təbiidir. Həmin hissədə qala divarları girişə yaxın olduğu üçün daha möhkəm tikilmişdir. Təsadüfi deyil ki, hazırda qala divarlarının salamat qalan hissəsi də məhz həmin hissədədir. Cənuba və qərbə doğru qalanın arxa hissəsi Zərnə kəndində və Zərnəçay dərəsinə doğru olan hissədir. Oradan uzaqda olan təhlükəni görmək və düzənlikdə olan,

eləcə də Zərnəçay dərəsində baş verənləri izləmək üçün strateji nöqtələr var. Həmin hissənin qaladan Zərnəçay dərəsinə doğru olan hissəsi uçurumludur. Oradan qalaya hücum etmək qeyri-mümkündür. Sözü gedən ərazidən uzaq təhlükəni gördükdə qala girişində və bürclərdə olan gözətçilərə asanlıqla məlumat vermək və hücumla lazımi səviyyədə hazırlaşmaq mümkün idi. Qalanın strateji əhəmiyyətini artıran digər amil onun yerləşdiyi dağın mövqeyidir. Belə ki, Zərnə qalası Zərnəçayın hər iki tərəfindən yerləşən dağların mərkəzi hissəsində, çayın sol sahilində həmin dağlardan qismən aşağıda olan dağ üzərində inşa olunmuşdur. Bu isə həmin digər iki dağdan olan hücumu bir növ sığortalamış olur. Çay dərəsindən hücum demək olar ki, alınmazdı. Yeganə hücum yeri qala girişi idi ki, yuxarıda dediyimiz kimi həmin hissə də çox mükəmməl şəkildə müdafiə olunurdu. Deməli, Zərnə qalasının sakinləri müdafiə işini çox böyük ustalıqla bacarırdılar (4; 5).

Qafqaz Albaniyasının möhtəşəm istehkamlarından olan bu qalaya yuxarıya doğru qalxdıqca sola burulan cığır qalanın yeganə girişinə aparır. Zərnə çayının sol sahilində yerləşən dağın zirvəsində yerləşən Zərnə qalasının giriş hissəsində divarın ölçüləri 3x4 m-dir. Uçmuş haldadır. Divarın eni 2-3 metr arasında dəyişir. Çay və qaya daşlarından kirəc məhlulu ilə tikilmişdir. Giriş hissənin digər yanında 2 m eni olan divar yerləşir (4).

Zərnə qalasında apardığımız tədqiqatlar onun içərisində 1 hektara yaxın ərazidə müxtəlif tikili qalıqlarının, su və ərzaq anbarının olduğunu söyləməyə əsas verir. Qalanın içərisində iki hissədə şimal-şərqdən cənub-qərbə doğru divarlar arasında uzun tikili qalıqlarının hissələri izlənilir. Zərnə qalasının əhəmiyyətli tikililərindən biri qalanın cənub-qərb qurtaracağına yerləşən alban məbədidir (3; 4).

Zərnə qalasının giriş hissəsində yerləşən divarların salamat qalmış hissəsinin hündürlüyü 2 m-dir. Tikinti daşlarının ölçüləri 50x30x10 sm, 40x25x10 sm, 20x15x20 sm və 30x30x15 sm-dir. Qalanın giriş hissəsinə və onun əsas təhlükə gözlənilən hissəsinə nəzarət etmək üçün tikilmiş qalanın 1 N-li bürçü qalaya doğru qalxarkən görünür. Bürçün diametri 6 m-dir. 1,5 m enində möhtəşəm divarla əhatələnmişdir. Onun mərkəzi hissəsində 4,5 m diametri olan hissə gözətçinin dayanması və nəzarəti üçün nəzərdə tutulmuşdur. Bürçdən sonra qalanın giriş hissəsinin əksinə doğru qala divarı 6 m davam etdikdən sonra 90 dərəcə bayıra doğru 2 m uzunluğunda çıxır. Gözətçi bürçündə dayanan müdafiəçilər hücum edən düşməni yuxarıdan ox və nizə atəşinə rahat şəkildə tuturdu. Qalanın tək girişinə girmək çox çətin idi. Yalnız bir atlımın çıxma biləcəyi dar cığır müdafiəçilərin işini asanlaşdırırdı. Yuxarıda qeyd etdiyimiz 2 m-lik hissədən bürçdə dayanan gözətçilərə kömək etmək mümkün idi. Giriş hissədə də bürçə yaxın yerləşən divardan bürç müdafiəçilərinə kömək etmək olurdu. Beləcə qalanın giriş hissəsinin təhlükəsizliyi tam təmin olunurdu. Bürçdən sonra qalanın içərisinə doğru 6 m divar uzanır. Bürçdə dayanan gözətçilərin növbə dəyişməsi üçün otaq məhz həmin hissədə yerləşirdi (4; 5).

Zərnə qalasının içərisində yerləşən alban məbədi qaya və çay daşlarından kirəc məhlulu ilə inşa olunmuşdur. Yaxınlıqda təndir yerləri, tikinti qalıqları və su hovuzunun qalıqları var. Hovuzun diametri 6 m-dir. Mövcud dərinliyi 4 m-dir. İçərisi suvanmışdır. Bayır hissədən divarlar uçaraq içərisinə düşmüşdür. Orada üç böyük divar qalığının hissələri var. Ona bitişik 5 m uzunluğu və 1 m eni olan divar uzanır (4).

Zərnə qalasının ümumi planı da tərəfimizdən hazırlanmış, relyefə uyğun inşa olunmuş istehkamın inşa xüsusiyyətləri orada öz əksini tapmışdır (4) (Şəkil 1).

Zərnə qalasında apardığımız arxeoloji tədqiqatlar zamanı əsas məsələlərdən biri istehkamın ölçülərinin dəqiqləşdirilməsi olmuşdur. İlk öncə yoxlama məqsədilə primitiv şəkildə ölçüləri yoxladıqdan sonra GPS vasitəsi ilə nöqtələri müəyyənləşdirərək dəqiqləşmələr apardıq. Nəticədə Zərnə çayının sol sahilində, çayın hər iki tərəfində yerləşən hündür dağların mərkəzində, dəniz səviyyəsindən 600 metr yüksəklikdə yerləşən dağın yuxarisində inşa olunmuş istehkam tipli yaşayış yerinin relyefə uyğun tikildiyi və strateji əhəmiyyətli müdafiə istehkamı olduğu qənaətinə gəlinmişdir (4; 5).

Şimal-şərqdən cənub-qərbə doğru uzanan qala divarlarının 120x63 m ölçüsü var. Giriş qapısı şimaldandır. Girişdən sola doğru qalanın bürcü, bürcün yanından divar qalığı, bürcə köməkçi hissə, daha sonra uzun divar qalığı, divar qalıqları relyefə uyğun olaraq küncə çatana qədər davam edir. Daha sonra saat əqrəbi istiqamətində alban məbədinin yerləşdiyi məntəqəyə doğru relyefə uyğun qalanın arxa hissəsi məbədə yaxın ərazidə su anbarına bitişik divar qalığı ilə davam edir. Su anbarından sonra kirəc quyularının arxa hissəsindən keçərək girişə doğru davam edən istehkamin relyefə uyğun forması giriş qapısının sağ hissəsində yerləşən divar qalığı ilə başa çatır (4; 5).

Qalada yerləşən alban məbədi istehkamin cənub hissəsində təhlükəsiz ərazidə tikilmişdir. Zərnə qalasında yerləşən alban məbədinə apardığımız arxeoloji qazıntı işləri nəticəsində abidənin interyeri üzə çıxarılmışdır. Alban məbədi çay daşından kirəc məhlulu ilə inşa olunmuşdur. Ümumi ölçüləri 13x9 m (12,95x8,85 m) -dir. Divarının qalınlığı bəzi yerlərdə 90 sm, bəzi yerlərdə isə 80 sm-dir. İnşa zamanı istifadə olunmuş çay daşlarının ölçüləri 30x20x10 sm və 35x25x10 sm arasında dəyişir. 0,5-0,7 m dərinlikdə torpaq qatı çıxarıldıqdan sonra döşəmə aşkar olunmuşdur. Məbədin girişləri açılmış, otaqların divarları üzə çıxarılmış və təmizlənmişdir. Mehrab hissə açılmışdır. Mehraba çıxan hissə hündürdə yerləşməklə, üzə çıxan qövsvari tikili təmizlənmişdir. Onun qövsvari forması mehrab apsidasının simmetriyasına uyğun inşa olunmuşdur. Zərnə döşəməsi digər yerlərlə müqayisədə daha yaxşı qalmışdır. Buradan məlum olmuşdur ki, alt hissədə kirəc məhlulu tökülmüş və üzərində yastı daşlar düzülmüşdür. Beləcə döşəmə düz və səliqəli alınmışdır. Torpaq altında qalmış döşəmə hissəsi qazılaraq üzə çıxarılmışdır (4).

Məbədin ümumi girişi qərbdə yerləşir. İçəriyə daxil olduqdan sonra üzə zala giriş var. Cənuba doğru isə dəhliz formalı keçiddən şərqə tərəf döndükdən sonra pastoforiyə doğru istiqamət var. İlk baxışda narteksi xatırladan hissə əslində zala və pastoforiyə rahat hərəkət etmək üçün dəhliz funksiyasını daşıyır. Maraqlıdır ki, məbədin cənub divarından da sözü gedən hissəyə giriş var. Məhz orada zala cənubdan da daxil olmaq mümkündür. Zərnə cənub girişi ilə üzə zala məbədin ümumi divarının cənub hissəsində əvvəlki girişlə yan-yanı digər giriş hissə yerləşir. Həmin girişlərin kəşifini hissədən pastoforiyə qalxaraq kiçik mehrab apsidası ilə tamamlanan kümbəxananın içərisinə daxil olmaq mümkündür. Əsas mehrab apsidasından fərqli olaraq kümbəxananın apsidasının qərbdən başlanğıc hissəsi düzxətlidir. Şərqdə isə yarım dairəvi apsidada mehrabı tamamlayır. Kümbəxananın cənub divarı da zəlzələ və ya digər təbiət hadisəsi nəticəsində uçmuşdur. Həmin hissə də təmizlənmiş və divar qalıqları üzə çıxarılmışdır. Məbədin qərb və cənub divarları da torpaq qatdan təmizlənərək daxildə döşəməyə çatmışdır. Pastoforinin döşəməsi mehrab istisna olmaqla ağac köklərinin dağıdıcı təsiri ilə məhv olmuşdur. Orada torpaq təbəqə açılmışdır. Lakin pastoforinin giriş hissəsi və divarlarının kənarında aşağı hissədə qalan kirəc onun döşəməsi haqqında fikir söyləməyə əsas verir. Şərqdə tamamlanan kiçik mehrab apsidasının döşəmə hissəsi isə kirəc təbəqədə salamat qalmışdır. Dəhliz formalı cənub-qərb hissədə də bəzi yerlərdə döşəmə ağac və kol bitkilərinin dağıdıcı təsirinə məruz qalmış, müəyyən hissələrdə isə kirəc təbəqəsi salamat qalmışdır. Arxeoloji qazıntı işləri nəticəsində məbədin daxilində mehrab, zal, pastofori və giriş hissələrinin yanında saxsı qabların oturacaq, ağız və qulp hissələri aşkar olunmuşdur. Oradan, həmçinin, məbədin tavanını vaxtilə örtən saxsı kirəmit hissələri və məbədi su ilə təchiz edən saxsı su tünqlərinin hissələri aşkar olunmuşdur. Tədqiqatlar məbədə su xəttinin yaxınlıqda yerləşən ərazidən gəldiyini söyləməyə əsas verir. Alban məbədinin cənub-qərb tərəfində qalanın qurtaracağında yerləşən, 6 m diametri olan dərin su hovuzu funksiyasını daşıyan tikili də fikrimizi əsaslandırır. Həmin tikili də çay daşından kirəc məhlulu ilə dairəvi formada hövrlənmiş və içərisi suvanmışdır. Onun yuxarısında isə cənuba doğru qala divarının qalıqları davam edir. Arxeoloji qazıntı işləri nəticəsində əldə olunmuş saxsı məmulatı V-IX əsrlərə aiddir. Apardığımız tədqiqatlar qalanın və alban məbədinin ilk orta əsrlərə aid olduğunu söyləməyə əsas verir. Qafqaz Albaniyası memarlığının çiçəkləndiyi dövrdə (V-VII əsrlərdə) inşa olunmuş məbəd

VIII-IX əsrlərdə bərpa olunmuşdur. Bərpa zamanı kiçik bişmiş kərpiclərdən də bəzi hissələrdə istifadə olunmuşdur. Beləliklə, istər inşa xüsusiyyətləri və planı, istərsə də tapılan materiallar Zərnə qalasının və alban məbədinin V-IX əsrlərə aid olduğunu söyləməyə əsas verir (4; 5).

Taxtalı alban məbədi Zərnə kəndində tədqiqat apardığımız Taxtalar adlanan ərazidə yeni bir abidə tərəfimizdən qeydə alınmışdır. Zərnə kənd sakini Cəbrayıl kişinin əkin sahəsində şabalıd meşəsinin içərisində talada yerləşən alban məbədi dağılmış vəziyyətdədir. Yalnız kənar divarları və bünövrə hissələri qalmışdır. Üzü şərq istiqamətində olan xristian məbədinin ölçüləri 9x11 m-dir. Alban məbədinin içərisində yanmış iri ağacın gövdəsi var. Ərazini kol-kos basıb. İçərisində tavanın inşasında istifadə olunmuş saxsı kirəmit hissələri və su borusu üçün saxsı su tünqləri aşkar olunmuşdur. Alban məbədinin planı tərəfimizdən hazırlanmışdır və fotosəkilləri çəkilmişdir. Məbəd çay daşından kirəc məhlulu ilə tikilmişdir. İlk orta əsrlərə aiddir (4).

Zərnə sərdabəsi Zərnə kəndinin Qobulararası adlanan ərazisində yerləşir. Çay daşı və kirəc məhlulu ilə inşa olunmuşdur. İstiqaməti qərbə doğrudur. Uzunluğu bayırda 3,5 m və içəridə 2 m-dir. Eni 2 m-dir. Apsida formalıdır. 1,1 m hündürlüyü var. İçərisi daş və kol-kosla doludur. Abidənin tərəfimizdən planı hazırlanmışdır (4).

Marallıq məbədi Zərnə kəndində Maralığ (Marallıq – T.Ə.) adlanan ərazidə Ləkit kəndinə gedən köhnə yolun solunda inşa olunmuşdur. Çay daşından kirəc məhlulu ilə inşa olunmuşdur. İstiqaməti şərqə doğrudur. Girişi qərbdəndir. Tavanını sarmaşıqlar tutmuşdur. Döşəməsi dağılmışdır. Divarları isə salamat qalmışdır. Qeyd etdiyimiz xristian məbədi ilk orta əsrlərə aiddir (1; 4).

NƏTİCƏ. Qax rayonunun Zərnə kəndində yerləşən ilk orta əsr Zərnə qalası özünəməxsus memarlıq üslubu və qala-məbəd kompleksi kimi əhəmiyyəti ilə seçilir. Arxeoloji tədqiqatlar istehkamın Qafqaz Albaniyası üçün vacib strateji məntəqələrdən biri olduğunu söyləməyə əsas verir. Tədqiqatımız onu söyləməyə əsas verir ki, Qafqaz Albaniyasının ilk orta əsrlərə aid möhtəşəm müdafiə səddlərindən olan Zaqatala səddinin (Böyük alban səddi – T.Ə.) yaxınlığında yerləşən qala-məbəd ölkənin şimal-qərb ərazisinin qorunması işində strateji rola malik olmuşdur.

Qafqaz Albaniyasının Kambisena əyalətinin əhəmiyyətli məntəqələrindən olan Zərnə kəndi və Zərnəçay sahilində yerləşən abidələr bir-biri ilə sıx əlaqədar olar tikililər kimi ilk orta əsr memarlığında özünəməxsus yer tutur. Bu cür əlamətlər Azərbaycanın şimal-qərb bölgəsi üçün səciyyəvidir (2). Arxeoloji tədqiqatlar bu fikri əminliklə söyləməyə imkan verir.

ƏDƏBİYYAT SİYAHISI:

1. Alişov N.Ə. Azərbaycanın Qax, Zaqatala və Balakən rayonları ərazisindəki xristian abidələri haqqında (Jurnal məqaləsi) // Pedaqoji Universitetin xəbərləri, №1, Bakı, 2013: s. 85-103
2. Əliyev T.V. Oğuz və ətraf ərazilər orta əsrlərdə (tarixi-arxeoloji tədqiqat) (Kitab), Azərbaycan, Bakı, 2017: 1-350 s.
3. Əliyev T.V. Oğuz-Qax arxeoloji ekspedisiyasının 2018-ci ildə apardığı arxeoloji tədqiqat işlərinin hesabatı (Hesabat) // AMEA AEİ Elmi Arxiv, Bakı, 2018: 1-300 s.
4. Əliyev T.V. Oğuz-Qax arxeoloji ekspedisiyasının 2019-cu ildə apardığı arxeoloji tədqiqat işlərinin hesabatı (Hesabat) // AMEA AEİ Elmi Arxiv, Bakı, 2019: 1-320 s.

SOLSAHİL ALBANİYASININ İNZİBATI VAHİDLƏRİ

ALİYƏ ADGÖZƏLOVA

Azərbaycan Milli Elmlər Akademiyası
Arxeologiya və Etnoqrafiya İnstitutu
aliya.adigozalova@mail.ru
BAKI, AZƏRBAYCAN

XÜLASƏ. Azərbaycanın antik və ilk orta əsrlər dövrünü əhatə edən tarixi mərhələsi kimi Qafqaz Albaniyası dövlətinin rolu xüsusi vurğulanmalıdır. Məqələdə Albaniyanın solsahil torpaqlarını əhatə edən bir sıra əyalət və vilayətlərinin (naharar və havarlar) yerləşdiyi mövqe, təbii sərhədləri və əhalisi haqqında məlumat verilir. Burada Çola, Qəbələ, Lpina, Şəki, Əcəri, Kambisena əyalət və vilayətləri ayrı-ayrılıqda təhlil olunur. Albaniyanın şimal və şimal-qərb sərhədləri haqqında da söhbət açılır.

AÇAR SÖZLƏR: Albaniya, solsahil, əyalət

GİRİŞ. Albaniyanın tarixi coğrafiyasının öyrənilməsi Azərbaycanın qədim və orta əsrlər tarixinin, eləcə də bütövlükdə Qafqazın tarixi coğrafiyasının öyrənilməsində xüsusi əhəmiyyət malikdir. Tarixi coğrafiyanın öyrənilmə aspektinə ölkə ərazisində məskən salan etnik qrupların yaşadığı yerlərin aşkarlanması, etnik-siyasi birliklərin lokallaşdırılması, dövlətin siyasi sərhədlərinin müəyyənləşdirilməsi və s. amillər aiddir.

Albaniya müxtəlif dilli mənbələrdə müxtəlif şəkildə adlandırılır. Antik mənbələr bu ölkəni “Albaniya” kimi xatırladırsa, sonrakı dövr mənbələrində onun adı “Ardan” (orta fars), “Arran” (ərəbdilli), “Rani” (gürcü), “Ağvan” (erməni), “Aran” (Suriya) və s. şəkildə əks olunmuşdur (4, 17).

V.Piriyev Qafqaz Albaniyasının ərazisinin əsasən Böyük Qafqaz sıra dağlarının şimal-şərq ətəklərindən Kiçik Qafqaz dağları və Araz çayına, Qabırlı çayından Xəzər dənizinə qədər olan sahələri, Mil və Muğan düzlərini əhatə etdiyini qeyd edirdi. Onun şimal sərhədlərinin Böyük Qafqaza, Samur sıra dağlarının şimal ətəklərinə, şimali-qərbdə Qabırlı (İori) və Qanıx (Alazan) çaylarının yuxarı axarına, şimal-şərqdə isə müasir müasir Dərbəndin şimalına qədər gedib çatırdı. Dövlətin cənub sərhədləri əksər vaxtlarda (I-VIII əsrlərdə) Araz çayı boyunca uzanmış və cənub-şərqdə Kaspianın cənub tərəfindən keçmişdir (4, 17).

F.Məmmədova isə VII-VIII əsr alban tarixçisi Musa Kalankatlıya istinad edərək qeyd edirdi ki, Albaniyanın ərazisi şimalda Qafqaz dağlarından cənubda Araz çayınadək, qərbdə İberiyadan şərqdə Xəzər dənizinədək uzanırdı. Bütün Albaniya ərazisi təbii sərhədlərlə bir çox rayonlara ayrılmışdır. İnzibati bölgü baxımından Albaniya vilayətlərə(havarlara) və əyalətlərə(nahanqlara) bölünmüşdür (3, 80).

Q.Cəbiyev qeyd edir ki, F.Məmmədovanın qeyd etdiyi əyalət və vilayət mənasını ifadə edən terminlər bəzən qarışıq salınır. Yəni, bir yerdə “qavar” əyalət kimi, başqa bir yerdə isə vilayət kimi əks olunur. O. erməni mənbələrində işlədilən “qavar” və “nahanq” terminlərinin Azərbaycan şəraitini üçün xarakterik olmadığını və onların milli tarixşünaslığımıza daxil edilməsini məqsəduyğun hesab etmir (1, 38-39).

TƏDQIQAT METODU. Qafqaz Albaniyasının inzibati vahidlərində solsahil əyalət və vilayətləri sağısahil inzibati bölgüsü kimi tarixi torpaqlarımızı əhatə edir. Kür çayının sol sahilində yerləşən(solsahil) Albaniya ərazisi inzibati cəhətdən yalnız havarlara bölünmüşdür. F.Məmmədova “VII əsr erməni coğrafiyası”na əsaslanaraq Albaniyanın solsahil ərazisinin on bir vilayətdən ibarət olduğunu qeyd edir. Alban mənbələri bunlardan dördü haqqında məlumat verir: Qəbələ, Şəki, Kambisena və Əcəri. Bunlar ən böyük və siyasi baxımdan ən əhəmiyyətli vilayətlər hesab olunurdu. Üç vilayət(Qəbələ, Şəki, Kambisena) həm də kilsə-inzibati vahidliyi, yepiskopluq idilər ki, bunların da nümayəndələri(yepiskoplar) bütün alban kilsə məclislərində iştirak edirdilər. Solsahil Albaniyasına adları çəkilən havarlardan başqa, iki ölkə- Lipina və Çola

da daxil idi. Lakin bu vilayətlər müəyyən dövrlərdə Albaniyanın tərkibinə daxil olmuşdurlar. Hələ V əsrin ikinci yarısında Lipina və Çola müəyyən daxili muxtariyyətə malik olan mərkəzdən uzaq vilayətlər sayılırdılar. Lakin 488-ci ildən sonra alban hökumdarı III Mömin Vaçaqanın hakimiyyəti dövründə Lipina və Çola həmişəlik Alban dövlətinin tərkibinə daxil oldular (3, 80).

ÇOLA- bu vilayət Dərbənd keçidindən cənuba doğru- Baş Qafqaz sıra dağlarının Xəzər dənizinə doğru uzanan Xəzərsahili hissəsində olan ərazini əhatə edirdi. Orada əsasən tabasaranlılar, albanlar, çilblər, silvlər, leqlər, maskutlar, xəzərlər, hunlar yaşayırdılar. Həm Albaniya, həm Bizans, həm Sasanilər və eyni zamanda Xilafət üçün də hərbi-strateji baxımdan Çolanın böyük əhəmiyyəti var idi. Çünki şimal tayfalarının hücumları məhz bu ərazidən keçirdi. Elə buna görə də bütün dövrlərdə müxtəlif imperiyalar Dərbənd keçidinin və digər dağ keçidlərinin möhkəmləndirilməsinə xüsusi əhəmiyyət verirdilər. Bu keçidlərdə müxtəlif dövrlərdə hakimiyyətdə olmuş imperiyaların hərbi dəstələri keşik çəkirdilər (1, 39).

Bu vilayətin iri şəhərləri Çola və Dərbənd idi. Çola (Çor, Çol) adının iran mənşəli sözdən yarandığı söylənir. Çola 698-ci ildə ərəblərin hücumuna məruz qalır və VIII əsrin 30- cu illərində onların ixtiyarına keçir. Sasanilərin köçürmə siyasəti ilə bağlı olaraq burada irandilli tayfalar məskunlaşmağa başlayır (4, 19).

510-630-cu ilədək ölkədə mərkəzləşmiş şah hakimiyyəti olmadıqda, yəni Mehranilərə qədərki dövrdə Çola Sasani mərzbanlarının iqamətgahına çevrilmişdir (3, 81-82).

Alban müəllifi Çolanın strateji cəhətindən başqa, bütün Qafqazda ilk xristianlıq ocaqlarından biri kimi mühüm ideoloji əhəmiyyətindən bəhs edir. Apostol Yelisey Ermənistandan yan keçərək maskutların arasına gedir və Çolada moizələrə başlayır (2, I, 6).

LPİNA- Çolanın şimal-qərbində, Çola ilə Şəki arasında yerləşmişdir. Həmin ərazidə albanlar, İpinlər, leqlər və başqa etnik qruplar yaşayırdılar. Yerinin adı yunanca “lupen”, ermənicə “İpin” adlandırılmış etnosun adından götürülmüşdür. Lipina VI-VII əsrlərdə türkdilli köçərilərin yürüşləri ilə əlaqədar basqınlara məruz qalmışdır (4, 19).

M. Kalankatlının yazdığına görə, İpinlər Dağıstanın dağlıq hissəsində silvlərlə-çilblərlə qonşuluqda yaşayırdılar. Bəzi müəlliflərə görə, 450-451 və 551-630-cu illərdə qismən müstəqil olan Lipina və Çola Albaniyanın periferiya vilayəti hesab olunurdu (1, 39-40).

Bəzi tarixçilər İpinlərin Samur çayının yuxarı axarında və mərkəzi hissəsində, başqaları Alazan çayının vadisində qərar tutduqlarını qeyd edirlər (3, 83).

KAMBİSENA- (Kambeçan) adlanan ərazi Albaniyanın şimal-qərbində, İberiya sərhəddində yerləşirdi. Həmin əyalət şimal-qərbdə Qanıx və Qabırlı çaylarının orta axarlarından cənubda Kür çayınadək, şərqdə isə Qanıx, Qabırlı, Kür çaylarının qovuşağına kimi olan ərazini əhatə edirdi. Daş-kəsəqli Şirak yaylasının yarısı bu əraziyə daxil idi. Kambisenada albanlar, İpinlər, skif və sak qəbilələrinin varisləri-savirlər (türkdilli xalqlar) və silvlər məskunlaşmışdır. Kambisenanın siyasi həyatı haqqında məlumat azdır. V əsrdə alban hökumdarı III Vaçaqanın dini-ideoloji fəaliyyəti nəticəsində Kambisenada xristianlığın mövqeyi bərpa olunur və gücləndirilir, vilayətə yepiskoplar, keşişlər təyin edilir və nəticədə 488-506-cı illərdə kilsə-inzibati vahid (yepiskopluq) yaradılır. Kambisena Sasanilər dövlətinin süqutundan sonra Mehranilərin (Cavanşirin) idarəsində olmuşdur (4, 19; 3, 84-85).

ƏCƏRİ (Eceri, Heceri)- Qəbələ vilayətinin cənubunda Qarasu və Girdiman çayları arasında yerləşmişdir və cənubda Kür çayına söykənirdi. “VII əsr erməni coğrafiyası”nda həmin ərazi “Dəşt-i-Bazkan” adlandırılmışdır. Əcəri M.Kalankatlının əsərində də xatırlanılır və bu vilayət qarışıq nigahların olması ilə tanınır. Əcəri barəsində ətraflı məlumat mövcud deyildir. Vilayətin adı müasir Ucar şəhərinin adında qorunub saxlanılmışdır (1, 40; 3, 85; 4, 19).

KABALAKA (indiki Qəbələ)- əyaləti Lpinadan cənubda, Əcəri vilayətindən şimalda Şəki və Çola vilayətləri arasında yerləşmişdir. Qəbələ şəhəri uzun müddət Alban dövlətinin paytaxtı olmuşdur. 510-cu ildə alban arşakiləri öz hakimiyyətini başa vurduqdan sonra Qəbələ sasani mərzbanlarının iqamətgahı olmuşdur. Bununla bağlı Qəbələ vilayəti “Vostan-i mərzban”

adlandırılır. Qəbələ də siyasi-inzibati və kilsə-inzibati vahid idi. Qəbələdə xecmataklar, qluarlar, qatlar, və Şimali Qafqazın türkdilli tayfaları- savirlər, xəzərlər, bulqarlar, barsillər yaşayırdılar. K.V.Treverə görə, adları çəkilən ilk üç tayfa Qafqaz etnoslarıdır (1, 41; 3, 85; 4, 19).

ŞƏKİ (Şako-erməni mənbələrində) - vilayəti Şake (gürcü mənbələrində- Nuxpato) adlı şəhəri ilə birgə Albaniyanın şimal-qərbində, Qafqazın dağətəyi hissəsində, Qəbələnin şimal-qərbindəki ərazini tuturdu. Qərbdə və cənub-qərbdə Kambisena vilayəti ilə, şimal-qərbdə Lpina ilə, cənub-şərqdə Qəbələ ilə həmsərhəd idi (4, 19).

Q.Cəbiyev Şəkinin lokalizasiyası məsələsinə toxunan müəlliflərin Zəngəzur ərazisindəki Şəki kəndi ilə Kürün sol sahilindəki Şəki vilayəti və onun mərkəzi olan Şəki şəhərinin qarışıq salındığını qeyd edir. Şəki Albaniyada erkən xristianlığın yayıldığı ərazilərdən biri olmuşdur. Buna görə də, Qafqazdakı ilk kilsə olan Kiş məbədi məhz Şəki vilayətində yerləşir (1, 41).

A.Y.Krımski belə hesab edir ki, antik dövürlərdə Ay allahına (Selenaya) həsr olunmuş məbəd Şəki vilayətində yerləşmişdir. Selena məbədinin İberiya yaxınlığında yerləşməsi barəsində Strabonun məlumatına əsaslanan K.V.Trever haqlı olaraq A.Y.Krımskinin fikrini təkrar edir və bildirir ki, e.ə. I əsrdə Şəki İberiya sərhədlərindən xeyli uzaqda idi (3, 86).

Burada albanlarla, utilərlə yanaşı skif və sak qəbilələri. Həmçinin zakenlər (tsekanlar), xenuklar (genioxlar) yaşayırdı. VI-VIII əsrlərdə Şəki siyasi-inzibati mərkəz olmaqla bərabər, kilsə-inzibati vahid (yepiskopluq) idi (1, 41-42; 3, 86-87; 4, 19).

NƏTİCƏ. Yuxarıda qeyd olunmuş faktlardan da göründüyü kimi, Qafqaz Albaniyası etnik baxımdan olduqca rəngarəngdir. Burada çoxsaylı qəbilə və tayfalar məskən salmışdır. Albanlar Kür çayının hər iki tərəfində məskunlaşmışlar. Buna əks olan erməni tədqiqatçılarının fikirləri, yəni albanların yalnız Kürün sol sahilində məskunlaşdığı fikri dövrün mənbələrinin(Strabon və s.) məlumatı ilə təkrar olunur və elmi əsasla malik olmadığı vurğulanır. Strabon birmənalı qeyd edir ki, Kür çayı Albaniya ərazisindən keçir, yəni çayın həm sol, həm də sağ sahili Albaniyaya məxsusdur və deməli alban tayfaları hər iki sahilə yaşayırdılar (5, XI, 8, 4).

ƏDƏBİYYAT SİYAHISI

1. Cəbiyev Q.C. Girdiman tarixi(IV-IX əsrlər). (Kitab) Bakı-2010: 1-477
2. Мовсес Калакатуаци. История страны Алуанк / Перевод, предисловие и комментарии Ш.В.Смбатяна. (Kitab) Ереван: Наука, 1984
3. Мəmmədova F.C. Azərbaycanın (Albaniyanın) siyasi tarixi və tarixi coğrafiyası. (Kitab) Bakı-1993: 1-264
4. Pirişev V. Azərbaycanın tarixi-siyasi coğrafiyası. (Kitab) Bakı-2006: 1-83
5. Страбон. География в 17 книгах. (Kitab) Наука, 1964

BİRGƏYAŞAYIŞ MƏDƏNİYYƏTİ ƏNƏNƏLƏRİNİN GƏNCƏ ŞƏHƏRİNDƏ TƏDQIQI VƏ YAŞADILMASI

HƏSƏNOV ELNUR LƏTİF

Azərbaycan Milli Elmlər Akademiyası Gəncə Bölməsi

l-hasan@hotmail.com

GƏNCƏ, AZƏRBAYCAN

XÜLASƏ

Elmi əsərdə çoxəsrlik tarixi köklərə malik olan multikulturalizm, tolerantlıq və birgəyaşayış mədəniyyəti kimi milli-mənəvi dəyərlərimizin qədim elm və mədəniyyət mərkəzi olan Gəncə şəhərində qorunub saxlanması tədqiq edilmişdir. Şəhərdə müasir günümüzdə qədər qorunub saxlanmış müxtəlif tarixi mənbələr, maddi-mədəniyyət nümunələri, memarlıq abidələrinin multikultural dəyərlərin yaşadılmasındakı mənbəşünaslıq əhəmiyyəti araşdırılmışdır.

AÇAR SÖZLƏR: multikultural dəyərlər, Azərbaycan, Gəncə, tolerantlıq ənənələri

GİRİŞ

Ölkəmizin qədim tarixə malik elm və mədəniyyət mərkəzlərindən olan Gəncə şəhəri əsrlər boyu birgəyaşayış mədəniyyətini səciyyələndirən milli-mənəvi dəyərləri ilə seçilmişdir. Burada milli, dini mənsubiyyətindən asılı olmayaraq, insanlar daim sülh və əmin-amanlıq şəraitində yaşamışlar. Bir məqamı qeyd etmək kifayətdir ki, 1897-ci il siyahıya alınmasına görə, Gəncə şəhərinin Dulusçular, Şərbaflar, Boyaqçılar, Dəmirçilər, Mis-gər-lər, Zərrabi, Əttarlar kimi qədim sənətkarlıq məhəllələrində əhalinin milli tərkibi aşağıdakı kimi idi: azərbaycanlılar 27436 nəfər, çuvaşlar 34 nəfər, qaraçaylar 6 nəfər, qumuqlar 2 nəfər, türkmənlər 4 nəfər, qırğızlar 1 nəfər, avarlar 103 nəfər, darginlər 2 nəfər, udinlər 4 nəfər, qazı-qumuqlar 118 nəfər, çeçenlər 7 nəfər, inquşlar 6 nəfər, çərkəslər 4 nəfər, velikoruslar 2519 nəfər, maloruslar (ukraynalılar) 215 nəfər, beloruslar 1 nəfər, polyaklar 240 nəfər, çex-lər 12 nəfər, litvalılar 37 nəfər, latışlar 4 nəfər, karellər 8 nəfər, estonlar 3 nəfər, votyaklar 3 nəfər, macarlar 1 nəfər, moldavanlar 1 nəfər, fransızlar 4 nəfər, italyanlar 13 nəfər, almanlar 103 nəfər, ingilislər 6 nəfər, yunanlar 5 nəfər, farslar 39 nəfər, kürdlər 3 nəfər, yə-hudilər 93 nəfər, aysorlar 9 nəfər, gürcülər 486 nəfər, lazlar 7 nəfər və s.

TƏDQIQATIN TƏTBİQİ ƏHƏMİYYƏTİ

Bir məqamı xüsusi qeyd etmək zəruridir ki, şəhərdə müasir dövrümüzə qədər qorunub saxlanılmış on doqquz məscid, dörd türbə, iki məqbərə, İmamzadə abidəsi kimi islam mədəniyyətinə aid yerli memarlıq inciləri ilə yanaşı, islamaqədərki dövrə aid alban məbədləri, kilsələr, həmçinin XIX əsrdə inşa edilmiş xristian və iudaizm dinlərinə aid abidələr də mövcuddur. Ölkəmizin qərb bölgəsindəki ən qədim pravoslav kilsələrindən biri Gəncə şəhərinin Dab-baqlar məhəlləsində yerləşir və müasir dövrümüzə qədər xristian möminlər burada dini ayinlərini yerinə yetirir, mühüm tarixi tarixləri və bayramlarını qeyd edirlər. Bu qədim məbəd mühüm tarixi və memarlıq abidəsi kimi qorunur və şəhər sakinləri pravoslav möminlərə hörmət və ehtiramla yanaşırlar.

Gəncə şəhərinin çoxəsrlik tarixinin qoruyucuları olan tarixi-memarlıq abidələri, o cümlədən qədim İmamzadə türbəsi islami prinsip və dəyərlərdən çıxış edərək sülhün, əmin-amanlığın qoruyucusu qismində çıxış edir. İslam mədəniyyəti və tarixinin qoruyucusu olan bu abidə, burada mövcud olan saf, müqəddəs ilahi mühit xalqımızın birliyinin, vəhdətliyinin, həmrəyliyinin təbliğinə xidmət edir. 1930-cu ildən 1944-cü ilə qədər İmamzadə kompleksinin bəzi yardımçı binaları (hücrələri) kimsəsiz uşaqlar üçün sığınacaq kimi istifadə edilib. Bu müqəddəs məkanda Böyük Vətən müharibəsi illərində müxtəlif millətlərin nümayəndələri olan yeniyetmə və gənclər təmənnəsiz olaraq yaşamış, onlara müxtəlif peşələr tədris edilmişdir. Bu gün müqəddəs İmamzadə ziyarətgahına hələ də müxtəlif dini inancın tərəfdarları olan və artıq yaşa dolmuş ahıl insanlar minnətdarlıq hissi ilə ziyarətə gəlirlər. Gəncə İmamzadə türbəsi xalqımızın yüksək dini tolerantlıq, dözümlülük mədəniyyətinin də təsbitinə şərait yaradır. Etnik, mənəvi-ideoloji xüsusiyyətlərimiz içərisində özünəməxsus yeri olan və dünya xalqları üçün həqiqi nümunə kimi göstərilə bilən bu nəcib insani keyfiyyətimiz ölkəmizin digər ziyarətgahlarında olduğu kimi, İmamzadədə də qorunub saxlanılmışdır. Təsədüfi deyildir ki, Gəncənin qədim tarixə malik İmamzadə ziyarətgahında və digər mühüm tarixi məkanlarına müxtəlif dinlərə mənsub olan qeyri-müsəlman ziyarətçilərin heç bir ayrışikliyə, təzyiqlərə məruz qalmadan abidələri ziyarət edə bilmələri xalqımızın yüksək birgəyaşayış mədəniyyəti dəyərlərinə sadiqliyinin göstəricisidir.

NƏTİCƏ

Qeyd etmək lazımdır ki, ölkəmizdə ən böyük və qədim Alman lüteran kilsələrindən biri şəhərin vaxtilə alman əhalisinin yaşadığı Əttarlar məhəlləsində yerləşir və mühüm tarixi-memarlıq abidəsi kimi mühafizə edilir. Şəhərin əksər əhalisinin müsəlman olmasına baxmayaraq, Gəncə sakinləri əsrlərdən bəri qədim alban xristian məbədlərinə, həmçinin gürcü kilsəsinə və digər abidələrə xüsusi hörmətlə yanaşırlar. Gəncə Yəhudilər küçəsi, Ləzgilər məhəlləsi, Lahic məhəlləsi kimi yaşayış məskənlərinin olduğu, fərqli millətlərin və milli azlıqların sülh şəraitində əsrlər boyu yaşadıkları azsaylı şəhərlərdən biridir. Səbəb isə bu şəhərdə, ümumiyyətlə, ölkəmizdə birgə yaşayış mədəniyyətinin qorunması, multikultural, tolerant dəyərlərə sadiqliyin mövcudluğudur.

Gəncənin tarixən birgəyaşayış mədəni ənənələrinin qorunduğu şəhərlərdən olduğunu sübut edən məhəllələrdən biri də Səbzəvad olmuşdur. Burada mövcudluğunu müasir günümüzdə qədər davam etdirən qədim Səbzikar qəbiristanlığı xüsusi əhəmiyyəti ilə seçilir. 1968-ci ildə ölkəmizin yerli əhəmiyyətli daşınmaz tarix-memarlıq abidələri siyahısına daxil edilmiş Səbzikar qəbiristanlığı bu baxımdan xüsusi əhəmiyyətə malik maddi mədəniyyət nümunəsi, açıq səma altında muzey kimi dəyərlidir. Gəncə Səbzikar qəbiristanlığının qəbirüstü abidələri, bir-biri ilə oxşar xüsusiyyətlərinin mövcud olmasına baxmayaraq, heç bir türbə yaxud türbə-sərdabə digərinin memarlıq nöqteyi-nəzərdən üslubunu təkrar etmir. Xüsusilə vurğulamaq lazımdır ki, Gəncə Səbzikar məzarlığı ərazisində mövcud olan qəbir və məzar abidələrinin bir çox qisminə nəinki yalnız Azərbaycanın ayrı-ayrı bölgələrində, hətta dünyanın əksər ərazilərində təsadüf olunmur. Bu təkrarsız və bənzəri olmayan unikal maddi-mədəniyyət nümunələri o qədər səciyyəvi, eyni zamanda, fərqli xüsusiyyətlərə, sənətkarlıq elementlərinə sahibdir ki, onları vahid bir təsnifatda qruplaşdırmaq da asan deyildir. Müasir ombudsman - insan hüquqları üzrə müvəkkil təsisatının yüzilliklər ərzində mövcud olduğu Gəncə şəhərində ağsaqqal nəsihətinə, valideyn məsləhətinə ehtiram həmişə müqəddəs vəzifə, amal kimi nəsil-dən-nəslə ötürülmüşdür. Bu səbəbdən də əcdadlarımızın mədfəni-əbədiyyata qovuşduğu məkanı hesab olunan məzarlıqların mühafizə edilməsi, valideynlərin uyuduğu məkanlara ehtiramla yanaşılması dahi Nizami yurdu Gəncədə ən mühüm, sabit ənənələrdən hesab olunur. Qədim tarixə malik olan Gəncənin İmamzadə, Səbzikar kimi daha böyük qəbiristanlıqları ilə yanaşı, hələ ilk orta əsrlər mərhələsindən etibarən XX əsrə qədər mövcudluğunu və əsas səciyyəvi şəhərsalma xüsusiyyətlərini qoruyub saxlamış hər bir məhəllənin ayrıca qəbiristanlıq sahəsinin xüsusi ehtiramla qorunması bir daha qeyd edilən vacib etnoqrafik mülahizəni sübuta yetirir.

ƏDƏBİYYAT

1. Azərbaycan Respublikası Milli Arxiv İdarəsi Dövlət Arxivinin Gəncə şəhər filiali. F. 20, s. 4, iş 11.
2. Əhmədov F.M. Gəncənin tarix yaddaşı. Gəncə: Elm, 2007. 248 s.
3. Hasanov E.L. Applied significance of investigation of handicrafts branches in Ganja city based on innovative technologies (Historical-ethnographic research). Prague: Vědecko vydavatelské centrum Sociosféra-CZ (Czech Republic), 2018, 110 p. ISBN 978-80-7526-323-0
4. Häsənow E. L. Geschichtliche und ethnographische Merkmale der charakteristische Ornamente von traditionellen Gändschänischen angewandten Künsten / European Science and Technology (Die Europäische Wissenschaft und die Technologien): 21st International scientific conference. Munich (Germany), October 24-25, 2018, p. 11-18.
5. Poulmarç'h M., Laneri N., Hasanov E. Innovative approach to the research of ethnographic-archaeological heritage in Ganja based on materials of kurgans // International Scientific Journal Theoretical & Applied Science, 2019. Issue 09, vol. 77, part 4, p. 341-345. Doi: <https://dx.doi.org/10.15863/TAS.2019.09.77.60>.

AZƏRBAYCAN RESPUBLİKASININ CƏNUB-ŞƏRQ BÖLGƏSİNDƏ ÜMUMTƏHSİLİN İNKİŞAFI (2003-2018)

EMİN MƏLİKOV

AMEA A.A.Bakıxanov adına Tarix İnstitutunun
elmlər doktoru proqramı üzrə dissertantı, t.ü.f.d
eminmelikov79@gmail.com
Azərbaycan/Bakı

Xülasə

Məqalədə 2003-2018-ci illərdə Respublikanın cənub-şərq bölgəsində ümumtəhsilin inkişafı və bu istiqamətdə dövlət tərəfindən həyata keçirilən tədbirlər öyrənilmişdir. Göstərilən dövr ərzində bölgədə təhsilin səviyyəsi xeyli yüksəlmiş, müasir standartlara uyğunlaşdırılması məqsədilə uğurlu iş aparılmışdır.

AÇAR SÖZLƏR: təhsil, məktəb, Dövlət Proqramı, bölgə, müəllim

GİRİŞ: Azərbaycan Respublikasında ümumtəhsilin inkişafı və təhsilin keyfiyyətinin artırılması istiqamətində mühüm addımlar atılmışdır. Azərbaycan Respublikası Prezidentinin 2003-cü il 17 fevral tarixli Sərəncamı ilə “Azərbaycan Respublikasında yeni ümumtəhsil məktəblərinin tikintisi, mövcud məktəblərin əsaslı təmiri və müasir tədris avadanlıqları ilə təmin olunmasına dair Proqramı (2003-2007-ci illər)” təsdiq edildi. Sərəncam ölkədə məktəb tikintisi və ümumtəhsilin inkişafı prosesini sürətləndirmişdir. Respublikada təhsilin inkişafı üzrə “Azərbaycan Respublikası regionlarının sosial-iqtisadi inkişafı üzrə Dövlət Proqramlarında”, Nazirlər Kabinetinin 2005-ci il 10 iyun tarixli 148s №-li Sərəncamı ilə təsdiq edilmiş “Azərbaycan Respublikasında ümumtəhsil məktəblərinin avadanlıqla təmin olunmasına dair inkişaf Proqramında (2005-2009-cu illər)”, Azərbaycan Respublikası Prezidentinin 2004-cü il 01 avqust tarixli Sərəncamı ilə təsdiq edilmiş “Ümumtəhsil məktəblərinin informasiya və kommunikasiya texnologiyaları ilə təminatı Proqramında (2005-2007-ci illər)” kompleks tədbirlər həyata keçirilmişdir. Təhsil sahəsində həyata keçirilmiş islahatlar bu sahənin respublika üzrə inkişafına şərait yaratmışdır. Təhsil sahəsində həyata keçirilən tədbirlərdə Heydər Əliyev Fondu mühüm rola malikdir. Heydər Əliyev Fondunun təhsillə bağlı qarşıya qoyduğu əsas məqsəd Azərbaycanda bu sahəni inkişaf etdirərək beynəlxalq səviyyəyə çatdırmaqdır [1].

Respublikanın cənub-şərq bölgəsində ümumtəhsilin inkişafı

2004-2005-ci illərdə respublikanın cənub-şərq bölgəsində Heydər Əliyev Fondunun vəsaiti hesabına məktəb tikintisi genişləndirilmiş və Dövlət Proqramlarına uyğun müasir standartlara cavab verən tədris infrastrukturunu yaradılmışdır. Bölgədə təhsil infrastrukturunun yenidən qurulması məktəb tikintisinin ildən-ilə artması təhsilin keyfiyyətinə müsbət təsir göstərmişdir. Hələ sovet dövründə bölgədə qəzalı vəziyyətdə olan təhsil müəssisələri yenisi ilə əvəzlənmiş və müasir avadanlıqlarla təmin edilmişdir. 2005-ci il sentyabrın 8-də Heydər Əliyev Fondunun Prezidenti Mehriban Əliyeva Astara rayonunun Təngərüd kəndinə gələrək məktəb tikintisi ilə yaxından tanış olmuşdur. Mehriban Əliyevanın rəhbərliyi ilə həyata keçirilən “Yeniləşən Azərbaycana yeni məktəb” adlı layihəyə görə bölgədə mərhələ-mərhələ 100-dən artıq təhsil müəssisəsi yenidən tikilərək istifadəyə verilmişdir. Təhsilin keyfiyyəti məktəblərin hansı vəziyyətdə olmasından və maddi-texniki bazasının yenidən qurulmasından çox asılıdır. 2008-ci il oktyabrın 8-də Prezident İlham Əliyev Səpnəkəran kənd orta məktəbinin açılışında iştirak etmişdir. Ümumi sahəsi 1568 m² olan məktəbdə 16 sinif otağı, 7 əlavə otaq, kitabxana və internetə çıxışı olan kompyüter zalı vardır. Təhsil müəssisəsində tikiş otağı və iki emalatxana lazımı avadanlıqla təmin edilmişdir. Məktəbdə təhsil alan 320 şagirdin təlim-tərbiyəsi ilə 45 müəllim məşğul olmuşdur. 2004-2008-ci illərdə Heydər Əliyev Fondu tərəfindən rayonda 9 məktəb binası yenidən tikilərək istifadəyə verilmişdir.

I Dövlət Proqramına uyğun olaraq Lerik rayonunun Bülüdü kəndində 200 yerlik, Gürdəsər kəndində 192 yerlik, Tikəband kəndində 200, Buzeyir kəndində 140 yerlik məktəb binaları tikilib istifadəyə verilmişdir. Singəbulan və Çayrud kənd məktəbləri əsaslı təmir olunmuş, Günəşli və Mondigah kəndlərində uşaq baxçaları fəaliyyətə başlamışdır. Lerik qəsəbə orta internat məktəbi müasir standartlara uyğun əsaslı təmir olunmuşdur. Rayonun 20 orta məktəbinə 126 kompyuter dəsti verilmiş, 8 məktəbdə isə kompyuter kabinetləri yaradılmışdır [2]. 2008-ci ildə Lerik rayonunda məktəblərə 80 adda 35675 dərslik, 1200 ədəd şagird partası, 150 ədəd yazı taxtası, 300 ədəd müəllim stulu, 2400 ədəd şagird stulu, 300 ədəd müəllim stulu, 2400 ədəd şagird stulu, 300 ədəd odun sobası ilə təmin edilmişdir [3]. Rayonda təhsilin keyfiyyətini artırmaq məqsədilə təlim kursları təşkil olunmuşdur. 2008-ci ildə təşkil olunmuş kurslarda 113 müəllim iştirak edərək bilik və bacarıqlarını artırmışdır. Təkcə 2008-ci ildə Lerik rayonunun 67 məktəbinə 215 ədəd kompyuter dəsti dövlət hesabına verilmişdir. Müasir texnologiya əsasında dərslərin təşkili təhsilin keyfiyyətinin artırılmasında əsas çəkiyə malikdir. Lerik rayon Təhsil şöbəsi tərəfindən Mastayıl, Livədirgə, Əvilə, Durğan kənd əsas məktəblərində riyaziyyat və informatika üzrə tədrisin vəziyyəti, Anbu, Günəşli, şəhər 2 №-li, Noda, Hıramo, Babagil kənd ibtidai məktəblərində ibtidai təhsil, dil və ədəbiyyat üzrə tədrisin keyfiyyətinin öyrənilməsi, məqsədlə monitorinqlər aparılmışdır.

Heydər Əliyev Fondu hesabına Massallı rayonunun Təzəkənd, Gülütəpə məktəbləri tikilib istifadəyə verilmişdir. Bundan əlavə Masallı şəhər 2 №-li məktəb, Boradigah qəsəbə 1 və 2 №-li məktəblər, Meşəkənarı kəndində məktəb əsaslı təmir olunmuşdur. 2008-ci ildə Masallı rayon məktəblərindən 348 məzun ali və orta ixtisas məktəblərinə daxil olmuş, onlardan 16 nəfəri 600-dən yuxarı, 31 nəfəri isə 500-dən yuxarı bal toplamışdır. Tələbə qəbulunun nəticələrinə görə Masallı ölkənin 83 rayonu arasında 9-cu yerdə qərar tutmuşdur [4]. Təhsil sisteminin yenidən qurulması və keyfiyyətin artırılması öz müsbət nəticəsini vermişdir. Bu ölkə başçısının bölgədə həyata keçirdiyi ardıcıl təhsil sahəsindəki tədbirlərin müsbət nəticəsidir.

Heydər Əliyev Fondunun hesabına Cəliləbad rayonunda Bəcirəvan kənd orta məktəbi tikilib istifadəyə verilmişdir. I Dövlət Proqramına uyğun olaraq rayonda Seyidbazar, Üçtəpə, Şükürlü, Hamarqışlaq kəndlərindəki məktəblərdə 680 şagird yeri olan 34 sinif otağı tikilərək istifadəyə verilmişdir. Məktəb tikintisinin rayonda genişlənməsi ilə 2007-ci ildə ümumtəhsil məktəblərinin sayı 128-ə çatdırılmış və burada 36111 nəfər şagird təhsil almışdır.

Regionların sosial-iqtisadi Dövlət Proqramı (2004-2008-ci illər) çərçivəsində Yardımlı rayonunda 43 kənddə müasir tipli təhsil ocaqları inşa edilmişdir. 2007-ci ildə orta məktəbləri 876 məzun bitirmiş, 401 məzun TQDK-ya sənəd vermiş və 98-i müxtəlif ali məktəblərə, 62-i isə orta ixtisas məktəblərinə qəbul olunmuşdur [5]. Bu göstərici sübut edir ki, rayonda təhsilin keyfiyyətinin artırılması işi uğurla həyata keçirilmişdir. 2007-ci ildə rayonda 42 orta, 22 əsas, 16 ibtidai məktəb fəaliyyət göstərmiş, burada 11156 nəfər təhsil almışdır. Təhsildə keyfiyyətin artırılması istiqamətində Yardımlı qəsəbə 1 №-li, Bərcan, Şıxlar, Çayüzü, Göryədi, Bozayaran, Vəlixanlı kənd orta məktəbləri uğurlu nəticə əldə etmişlər. 2007-ci il ərzində təhsil müəssisələrinin kompüterləşdirilməsi istiqamətində rayon məktəblərinə 150 ədəd kompyüter verilmiş, 8 məktəbdə kompyüter kabinetləri yaradılmışdır. Məktəblərin müasir inventar və avadanlıqla təmin olunması məqsədilə 35500 manat həcmində yeni inventarlar alınıb məktəblərə verilmişdir. Azərbaycan Respublikası Prezidentinin 2008-ci il 10 iyun tarixli Sərəncamı ilə “2008-2012-ci illərdə Azərbaycan Respublikasında təhsil sisteminin informasiyalaşdırılması üzrə Dövlət Proqramı” təsdiq edildi. Sərəncamda bölgədəki məktəblərin kompüter avadanlığı və digər rəqəmsal avadanlıqla təminatı işi xeyli yaxşılaşdırılmışdır. Dövlət tərəfindən bölgədə həyata keçirilən kompleks tədbirlər təhsilin keyfiyyətinin artırılmasına kömək göstərmiş və ali təhsil ocaqlarına sənəd verənlərin sayı ilbəl artmışdır. Sevindirici hal ondan ibarətdir ki, qızlar arasında tələbə adını qazananların sayında artım tempi müşahidə olunmuşdur.

2009-2010-cu ilin tədris ilində Lənkəran rayon məktəblərindən məzun olmuş 1600 şagirddən 984 nəfəri ali məktəbə qəbul olunmaq üçün sənəd vermiş və 361 nəfəri tələbə adını qazanmışdır. Onlar içərisindən 15 nəfəri 600-dən yuxarı, 45 nəfəri isə 500-dən yuxarı bal toplamışdır. Şəhər 2 №-li məktəbin məzunu Mikayılzadə Əzizəğa 690 bal toplayaraq Azərbaycan Respublikası Prezidentinin təqaüdünə layiq görülmüşdür.

2013-cü ildə Cəliləbad rayonunda 126 ümumtəhsil məktəbi, o cümlədən 74 tam orta, 39 ümumi orta, 13 ibtidai məktəb fəaliyyətə başlamış, təhsilə 1876 sinif kompleksində 28316 nəfər şagird cəlb edilmiş, onların təlim tərbiyəsi ilə 2404 nəfər müəllim məşğul olmuşdur [6]. Rayonun təhsil müəssisələrindən məzun olan şagirdlərin ali məktəblərə daxil olmasında artım müşahidə edilmişdir. Belə ki, 2009-cu ildə 151, 2010-cu ildə 165, 2011-ci ildə 223, 2012-ci ildə 232, 2013-cü ildə isə 343 nəfər müxtəlif ali məktəblərə daxil olmuşdur. Rayon məktəblərində yeni fənn kurikulumlarının tətbiqi ilə bağlı 211 müəllim kurslara cəlb edilmişdir. Təhsil Nazirliyinin təşkilatçılığı ilə “İngilis dilinin intensiv tədrisi” layihəsi üzrə Cəliləbad rayon məktəblərində ingilis dilini tədris edən 46 müəllimə təlim kursları təşkil olunmuşdur.

2013-cü ilin yeni dərs ilinin başlanması ilə əlaqədar Astara rayonunda məktəblərə 400 parta, 365 şkaf, 600 stul, 250 stol, 7 kondinsener, 10 kompyüter, 170 lövhə, 10 soyducu və idman avadanlıqları verilmişdir. Astara rayonunun məktəb kitabxanalarında 240714 ədəd dərslik fondu, 82809 ədəd bədii fond yaradılmış, 2745 əyani vəsait, 905 elektron disk məktəblərə paylanmış, 81

adda 38206 yeni dərslük gətirilərək fənn kurikulumları ilə işə başlayan siniflərə verilmişdir [7]. Məktəblərin kompyuterlə təminatı yaxşılaşdırılmış, ümumilikdə 450-dən çox kompyuter, 20 notbuk və proyektor aparatı şagirdlərin istifadəsinə verilmişdir. 2014-cü ildə rayonun ümumtəhsil məktəblərini 1014 nəfər bitirmiş və onlardan 185 nəfəri müxtəlif ali məktəblərə daxil olmuşdur. Məzunlardan 27 nəfəri 600-dən çox, 19 nəfəri isə 500-dən çox bal toplamışdır. Respublika ümumtəhsil məktəblərin VIII-XI sinif şagirdlərinin iştirakı ilə Ümummilli lider Heydər Əliyevin anadan olması münasibəti ilə təşkil edilən inşa yazı müsabiqəsində rayon məktəblisi Əsgərzadə Əsmərin yazdığı inşa Təhsil Nazirliyinin fəxri fərmanı ilə mükafatlandırılmışdır. Rayon məktəblərindən məzun olmuş 164 şagird ali və ortaixtisas məktəblərinə daxil olmuş, 5 nəfər 600-dən, 14 nəfər isə 500-dən yuxarı bal toplamışdır. Rayon məktəblisi Quliyev Fərhad yüksək bal topladığına görə Azərbaycan Respublikası Prezidentinin təqaüdünə layiq görülmüşdür. Azərbaycan Respublikası Prezidentinin müvafiq Sərəncamları ilə Astara rayonunun 2 №-li orta məktəbi “İlin ən yaxşı ümumtəhsil məktəbi” rayonun Kijəbə qəsəbə tam orta məktəbinin müəllimi Fətullayev Teymur “Tərəqqi” medalı ilə təltif olunmuşdur. Rayonun təhsil işçilərindən Rövşən Bağirov, Yusif Şahnəməzov, Ülfət İsfəndiyarov “İlin ən yaxşı müəllimi” adına layiq görülmüşdür. Dövlət Proqramına uyğun rayonun Sım kəndində 180 yerlik, Artupa kəndində isə 360 yerlik məktəblərin tikintisi həyata keçirilmişdir.

2013-cü ildə Lerik rayonunda fəaliyyət göstərmiş 108 ümumtəhsil məktəbi, 16 məktəbəqədər, 4 məktəbdənkənar təhsil müəssisəsində 7918 nəfər şagirdin və 495 baxça yaşlı uşağın təlim tərbiyəsi ilə 1388 nəfər təhsil işçisi məşğul olmuşdur [8]. Rayon məktəblərində dövlət vəsaiti hesabına 495 ədəd kompyuter, 2 ədəd notbuk və proyektor, 34 ədəd televizor verilmiş, şəhərin 1,2,3 №-li məktəbləri internet şəbəkəsinə qoşulmuşdur. Həyata keçirilən tədbirlərin uğurlu nəticələrindən biri rayon məktəblisi Əmirova Nərmən qəbul imtahanlarında yüksək bal toplamış və Prezident təqaüdünə layiq görülmüşdür. Ölkə başçısının müvafiq sərəncamları ilə rayonun təhsil işçilərindən Salayev Zöhrab, Surətov Cəbrayıl, Mədətova Validə, Haşımova İradə, Əliyev Şahvəli “Tərəqqi” medalı ilə təltif olunmuşlar.

2014-2015-ci illərdə Yardımlı rayonunda Çayüzü kəndində 220 yerlik, Anzov kəndində 180 yerlik, Ürəkəran kəndində 180 yerlik, Qaraqaya kəndində 120 yerlik, şəhər 3 №-li məktəbdə 180 yerlik tam orta təhsil ocaqları, Fındıqlıqışlaq kəndində 80 yerlik, Zəngova və Solqard kəndlərində isə 80 yerlik ibtidai kənd məktəbləri istifadəyə verilmişdir. 2005-2015-ci illər ərzində Yardımlı rayonunda Heydər Əliyev Fondu tərəfindən ümumilikdə 3270 yerlik 31 məktəb binası tikilib istifadəyə verilmişdir. Bu göstərici bir daha sübut edir ki, dövlət tərəfindən bölgə təhsilinə diqqət və qayğı göstərilmiş, təhsilin keyfiyyəti xeyli artmışdır. Təhsil Nazirliyi tərəfindən keçirilən “İlin ən yaxşı məktəbi” müsabiqəsində Yardımlı rayonunun Çayüzü kənd orta məktəbi respublikanın ən yaxşı məktəbi adına layiq görülmüşdür. Şəhər 1 №-li məktəbin müəllimi Aygün Şəbiyeva “İlin ən yaxşı müəllimi” adını qazanmışdır. 2014-2015-ci dərslük ilində rayon məktəblərindən məzun olan 143 nəfər ali, 86 nəfər isə orta ixtisas məktəblərinə qəbul olunmuşdur ki, onlardan 43-nü qızlar təşkil etmişdir. Ali məktəblərə qəbul keçən illə müqayisədə 24 nəfər çox olmuşdur [9]. III Dövlət Proqramına uyğun olaraq Masallı rayonunda 94 məktəbdə informasiya-kommunikasiya texnologiyası quraşdırılıb və 20-yə qədər məktəbin internet saytı açılmışdır. Təhsil sahəsində Heydər Əliyev Fondunun uğurlu fəaliyyəti nəticəsində rayonun birinci sinifinə gedən 2512 şagird Fondun hesabına çanta və məktəbli ləvazimatı ilə təmin edilmişdir. Bu da bölgədə təhsilə göstərilən diqqət və qayğının bir daha sübut edir. Bölgədə təhsil sahəsində həyata keçirilən tədbirlər müsbət nəticə vermişdir. 2014-2015-ci tədris ilində Masallı rayon məktəblərindən məzun olmuş 660 nəfər ali məktəblərə qəbul imtahanında iştirak etmiş, onlardan 321 nəfəri ali, 133 nəfəri isə orta ixtisas məktəblərinə daxil olmuşdur. Rayonda təhsilin keyfiyyətinin artdığını göstərən bu fakt kimi məzunların 21-i 600-dən, 64-ü isə 500-dən yuxarı bal toplamışdır [10]. 2016-2017-ci il tədris ilində Lənkəran rayonunda fəaliyyət göstərən ümumtəhsil məktəblərində 31933 nəfər şagird təhsil almış və keçən illə müqayisədə şagirdlərin sayı 1848 nəfər və ya 6,1 faiz artmışdır [24, s.

53]. Təhsil Nazirliyinin vəsaiti hesabına şəhər 7 №-li və Kənarmeşə kənd orta məktəbinin dam örtüyü əsaslı təmir olunmuş, Velədi kənd orta məktəbinin sinif otaqlarında təmir-tikinti işləri aparılmışdır.

Prezident İlham Əliyevin bölgəyə səfərləri və imzaladığı Sərəncamlar təhsilin keyfiyyətinin artırılması və inkişafı istiqamətlərini müəyyənləşdirmiş və bu sahədə intibaha nail olunmuşdur. Azərbaycan Respublikasının Prezidenti 2018-ci il 21 mart tarixli “Lənkəran, Lerik və Astara rayonlarında təhsil infrastrukturunun inkişafı ilə əlaqədar tədbirlər haqqında”, 2018-ci il 9 aprel “Cəliləbad, Masallı və Yardımlı rayonlarında təhsil infrastrukturunun inkişafı ilə əlaqədar tədbirlər haqqında” Sərəncamları təsdiq etdi. Sərəncamlara görə bölgədə 31 yeni modul tipli məktəblərin tikintisi və quraşdırılması nəzərdə tutulur. Bu da bölgə təhsilinə dövlət tərəfindən göstərilən diqqət və qayğının əsas göstəricisidir.

Nəticə

Beləliklə, bölgədə ümumtəhsilin inkişafı məqsədilə 250-dən çox yeni təhsil müəssisələri inşa edilmiş və ya əsaslı təmir olunmuşdur. Tikinti işləri Heydər Əliyev Fondunun vəsaiti hesabına və Dövlət Proqramlarına uyğun həyata keçirilmişdir. Təhsil işçilərinin müxtəlif seminar və kurslara cəlb edilməsi, məktəblərin müasir informasiya-kommunikasiya sistemləri ilə təmin edilməsi təhsilin keyfiyyətinin artmasına şərait yaratmışdır. Bölgədə təhsil alan məktəblilərin respublikanın ali məktəbləri ilə yanaşı xarici ölkələrdə də təhsillərini davam etdirilməsinə tam şərait yaradılmışdır.

ƏDƏBİYYAT SİYAHISI

1. Məmmədova S. Heydər Əliyev Fondunun həyata keçirdiyi irimiqyaslı layihələr təhsil sahəsində əsaslı dönüş yaradıb. // “Xalq qəzeti”. 2009, 9 sentyabr.
2. Lerik rayon İcra Hakimiyyətinin cari arxivi. 2007-ci il üçün rayon icra hakiminin illik hesabatı.
3. Əliyev Hüseynbala. Lerikdə təhsilin inkişaf perspektivləri // “Təhsil Problemləri” qəzeti. 2009, 11-20 aprel.
4. Masallı: təhsildə keyfiyyət amilinə üstünlük verilir // “Xalq qəzeti”. 2009, 6 yanvar.
5. Yardımlı rayon İcra Hakimiyyətinin cari arxivi. 2007-ci il üçün rayon icra hakiminin illik hesabatı.
6. Cəliləbad: təhsildə keyfiyyət göstəriciləri yaxşılaşır // “Xalq qəzeti”, 2013, 29 noyabr.
7. Astara rayon İcra Hakimiyyətinin cari arxivi. Astara rayon Təhsil şöbəsinin 2013-cü il üçün gördüyü işlər barədə arayışı.
8. Lerik rayon İcra Hakimiyyətinin cari arxivi. 2013-cü il üçün rayon icra hakiminin illik hesabatı.
9. Yardımlı rayon İcra Hakimiyyətinin cari arxivi. 2015-ci il üçün rayon icra hakiminin illik hesabatı.
10. Masallı rayon İcra Hakimiyyətinin cari arxivi. 2015-ci il üçün rayon icra hakiminin illik hesabatı.

NAXÇIVAN MUXTAR RESPUBLİKA KİTABXANALARINA DÖVLƏT QAYĞISI

NİLUFƏR AĞAYEVA

AMEA Naxçıvan Bölməsi, Tarix, Etnoqrafiya və
Arxeologiya İnstitutu, kiçik elmi işçi, dissertant
nuraagaoglu@gmail.com

Xülasə

Məqalədə Naxçıvan Muxtar Respublikasında olan kitabxanalara göstərilən dövlət qayğısından bəhs olunmuşdur. Müstəqillik əldə olundandan sonra muxtar respublikada kitabxanaların maddi-texniki bazalarının yenidən qurulması, gücləndirilməsi və yeni kitabxanaların yaradılaraq oxucuların istifadəsinə verilməsindən söhbət açılmışdır. Həmçinin Azərbaycan, o cümlədən Naxçıvan Muxtar Respublikası kitabxanalarının elektronlaşması, onların inkişaf etmiş dünya kitabxanaları sırasına qatılması və Azərbaycan ədəbiyyatının virtual kitabxanasının yaranması üçün dövlət rəhbərliyi tərəfindən atılan məqsədyönlü addımlar xüsusi olaraq vurğulanmışdır.

Ötən illər ərzində Naxçıvan Muxtar Respublikasında kitabxana işinin müasir standartlar səviyyəsində qurulması və muxtar respublikada kitabxanaların elektronlaşdırılması sahəsində istər respublika rəhbərliyi, istərsə də muxtar respublika rəhbərliyi tərəfindən göstərilən yüksək səviyyəli qayğı müəlliftərəfindən qeyd olunmuşdur.

Açar sözlər: Kitabxana, elektron kitabxana, informasiya

Giriş

Xalqımızın milli sərvəti kimi qiymətləndirilən kitabxanalar, həqiqətən də xalqımızın yaratdığı qiymətli tarixi-mədəni, ədəbi-bədii və elmi- fəlsəfi irsin toplanıb qorunmasında, bəşər mədəniyyətinin qazandığı nailiyyətlərin nəsildən- nəsilə çatdırılmasında və cəmiyyətimizin intellektual- mənəvi potensialının artırılmasında misilsiz əhəmiyyət daşıyır. Kitab və kitabxanaları bir-birindən ayrılıqda təsəvvür etmək olmaz. Onlar arasında qarşılıqlı əlaqə qırılmazdır. Bu əlaqə əsrlərdən bəri davam etmiş, bütövləşmiş və əbədiləşmişdir. Naxçıvan Muxtar Respublikasında kitabxanaların fəaliyyəti müstəqillik əldə olunandan sonra daha da inkişaf etmişdir.

Naxçıvan Muxtar Respublikasında cəmi 235 kitabxana - M.S.Ordubadı adına Naxçıvan Muxtar Respublika Kitabxanası, A.Babayev adına Naxçıvan Muxtar Respublika Uşaq Kitabxanası, Naxçıvan Dövlət Universitetinin Kitabxanası, Naxçıvan Kitab Evi, şəhər və rayonlarda 8 mərkəzləşmiş kitabxana sistemi və onların tərkibində 224 filial kitabxanalar fəaliyyət göstərir. Naxçıvan Muxtar Respublika Kitabxanasında, Naxçıvan Muxtar Respublikası Ali Məclisin Naxçıvanşünaslıq Mərkəzində, Azərbaycan Milli Elmlər Akademiyasının Naxçıvan Bölməsində və Naxçıvan Dövlət Universitetində elektron kitabxanalar, eləcə də Naxçıvan Regional İnformasiya Mərkəzində məhdud fiziki imkanlılar üçün audio və elektron kitabxana xidməti yaradılmışdır.

Dövlət qayğısı

28 dekabr 1999-cu il tarixli verilmiş “Kitabxana işi haqqında” Qanun (5) Azərbaycanda, o cümlədən Naxçıvan Muxtar Respublikasında kitabxanaların komplektləşdirilmə işində mühüm əhəmiyyət daşıyır. Məhz bundan sonra muxtar respublikada kitabxanaların maddi-texniki bazaları yenidən qurulmuş, gücləndirilmiş və yeni kitabxanalar yaradılaraq oxucuların istifadəsinə verilmişdir.

2004-cü il 12 yanvar tarixində prezident İlham Əliyev tərəfindən verilmiş “Azərbaycanda kütləvi çap məhsullarının latın qrafikası ilə çap olunması haqqında” (1) sərəncama əsasən bütün kitabxanalar latın qrafikası ilə çap olunmuş kitablarla təmin olunubdur. Hazırda muxtar respublika ümumtəhsil məktəblərinin kitabxana fondlarında 3 milyona yaxın dərslik, 600 mindən çox latın qrafikası ilə çap olunmuş bədii ədəbiyyat var. Dövlət qayğısı nəticəsində muxtar respublikanın bütün ümumtəhsil məktəblərinin kitabxanaları zəruri avadanlıqlarla təchiz olunub, kitabxana fondları zənginləşdirilib, kompüterlə təmin edilib.

Azərbaycan kitabxanalarının elektronlaşması, onların inkişaf etmiş dünya kitabxanaları sırasına qatılması və Azərbaycan ədəbiyyatının virtual kitabxanasının yaranması üçün 2007-ci il aprel ayının 20-də Azərbaycan Respublikasının Prezidenti İlham Əliyevin imzaladığı “Azərbaycanda kitabxanaların fəaliyyətinin yaxşılaşdırılması haqqında” sərəncam (3) bu sahənin daha da inkişaf etməsini sürətləndirdi. Həmin sərəncam Naxçıvan Muxtar Respublikasında da müasir tələblərə uyğun kitabxanaların fəaliyyəti üçün geniş zəmin yaratdı.

Azərbaycan Respublikasında kitabxana-informasiya sahəsinin 2008-2013-cü illərdə inkişafı üzrə Dövlət Proqramı'nın (2) Prezident İlham Əliyev tərəfindən təsdiq edilməsi Azərbaycan Respublikasında kitabxanaların fəaliyyətinin yaxşılaşdırılması, elmi-mədəni sərvətlərdən hərtərəfli istifadə imkanlarının genişləndirilməsi, cəmiyyətin informasiya təminatının artırılması, eləcə də Azərbaycan kitabxanalarının dünya informasiya məkanına daxil olmasının təmin edilməsində mühüm rol oynayırdı. Sərəncamda əsas olaraq qeyd olunurdu ki, kitabxanaların beynəlxalq əlaqələr sahəsindəki fəaliyyəti müasir tələblərə cavab vermir. Ölkədə milli bibliografyanın, milli

formatın, elektron kitabxananın, toplu kataloqun, korporativ kitabxana şəbəkələrinin olmaması dünya informasiya məkanında layiqli təmsil edilməyə imkan vermir. “Azərbaycan Respublikasında kitabxana-informasiya sahəsinin 2008-2013-cü illərdə inkişafı üzrə Dövlət Proqramı” isə bu sahədə əsaslı islahatların aparılmasını, fondların müasir informasiya daşıyıcıları ilə zənginləşdirilməsini, dünyanın qabaqcıl kitabxana-informasiya müəssisələrinin təcrübəsindən istifadə edilməsini, elektron məlumat banklarının yaradılmasını, kitabxanaların maddi-texniki bazasının möhkəmləndirilməsini zəruri edir. Bütün bunlar mədəniyyət sahəsində dövlət siyasətinin əsas prioritetlərindən biri kimi müəyyənləşdirilmişdir (2).

Ötən illər ərzində Naxçıvan Muxtar Respublikasında da kitabxana işinin müasir standartlar səviyyəsində qurulması diqqət mərkəzində saxlanılmış və muxtar respublikada kitabxanaların elektronlaşdırılması üçün məqsədyönlü addımlar atılmışdır. Naxçıvan Muxtar Respublikası Ali Məclisi Sədrinin “Məmməd Səid Ordubadi adına Naxçıvan Muxtar Respublika Kitabxanasının 90 illik yubileyinin keçirilməsi haqqında” 19 aprel 2012-ci il tarixli Sərəncamı ilə təsdiq olunmuş Tədbirlər Planına əsasən, Naxçıvan Muxtar Respublika Kitabxanasının bazasında Elektron kitabxana yaradılmışdır. 2012-ci il dekabrın 3-də Məmməd Səid Ordubadinin 140 və ədibin adını daşıyan Naxçıvan Muxtar Respublika Kitabxanasının 90 illik yubiley tədbirləri keçirilmiş, elektron kitabxananın təqdimatı olmuşdur (4). Muxtar respublikada birinci dərəcəli dövlət əhəmiyyətli universal elmi kitabxana statusuna malik olan bu mədəniyyət ocağında elektron kitabxana sisteminin yaradılması və yeni internet saytının istifadəyə verilməsi kitabxana işinin günün tələbləri səviyyəsində qurulmasına imkan yaratmışdır.

Naxçıvanda yaradılan elektron kitabxanalardan biri də Naxçıvanşünaslıq mərkəzində təşkil olunmuşdur. Bu mərkəz Naxçıvan Muxtar Respublikası Ali Məclisi Sədrinin 2011-ci il 17 fevral tarixli Sərəncamı ilə yaradılmışdır (4). Mərkəzin yaradılmasındakı məqsəd Naxçıvanşünaslığa aid əldə olunan kitab, albom, elmi-kütləvi məqalə, qəzet və jurnal materiallarının, sənədli filmlərin, elektron daşıyıcıların qorunub saxlanılması, tədqiq və təbliğ edilməsidir. Mərkəzin kitabxanası və arxivi ən müasir informasiya avadanlıq və daşıyıcılar ilə təmin olunmuş və burada elektron kitabxana və elektron arxiv yaradılmışdır.

Ölkəmizdə 2013-cü ilin İnformasiya və Kommunikasiya texnologiyaları ili elan olunması nəticəsində muxtar respublikada daha bir neçə elektron kitabxana yaradılmışdır. Belə ki, 2013-cü ildə Naxçıvan şəhərindəki elektron kitabxanaların sırasına Naxçıvan Dövlət Universitetinin Elmi Kitabxanası və AMEA Naxçıvan Bölməsinin Elmi kitabxanası da qoşulmuşdur

Nəticə

Ümumiyyətlə Azərbaycan prezidenti cənab İlham Əliyevin göstərdiyi diqqət və qayğı nəticəsində muxtar respublika kitabxanalarının maddi-texniki bazası yaxşılaşmış, kitabxana fondu zənginləşmiş və həmçinin buraada elektron kitabxanalar yaradılmışdır. Naxçıvan Muxtar Respublikası Ali Məclisi Sədrinin 2017-ci il 28 avqust tarixli Sərəncamına əsasən “oxunması zəruri olan kitablar”ın siyahısı təsdiq edilib və bütün muxtar respublika kitabxanalarında müntəzəm olaraq həmin kitablardan sərğilər düzəldilmiş və kitab müzakirələri təşkil olunmuşdur.

Muxtar respublikada elektron kitabxanaların istifadəyə verilməsi nəticəsində kitabxanadan istifadə edənlərin işi daha da asanlaşmış və bununla da kitabxanadan istifadə edənlərin zaman məkan asılılığına son qoyulmuşdur. Bu gün çoxlu oxucu kütləsinə malik bu kitabxanalar muxtar respublikada savadlı, yüksək intellektə malik kadrların formalaşmasında mühüm rol oynayır

Ədəbiyyat

1. Azərbaycanda kütləvi çap məhsullarının latin qrafikası ilə çap olunması haqqında” Azərbaycan Respublikası Prezidentinin Sərəncamı. Azərbaycan qəzeti 14 yanvar 2004-cü il.
2. Azərbaycan Respublikasında kitabxana- informasiya sahəsinin 2008-2013-cü illərdə inkişafı üzrə Dövlət Proqramı. Kitabxanaşünaslıq və bibliografiya-2010.-N1
3. Azərbaycan Respublikasında kitabxanaların fəaliyyətinin yaxşılaşdırılması haqqında Azərbaycan Respublikası Prezidentinin sərəncamı. “Azərbaycan” qəzeti 21 aprel 2007-ci il.
4. Naxçıvanda elektron kitabxanalar. “Şərq qapısı” qəzeti, 20 sentyabr 2013-cü il
5. “Kitabxana işi haqqında” Azərbaycan Respublikasının Qanunu. Bakı şəhəri, 29 dekabr 1998-ci il.

GAGAUZ TÜRKLERİNİN DİNİ İNANÇLARI VE ESKİ TÜRK GELENEKLERİNE BAKIŞ

Muhsin AYGÜN
KARS KAFKAS ÜNİVERSİTESİ
FEN-EDEBİYAT FAKÜLTESİ
ÇAĞDAŞ TÜRK LEHÇELERİ ve EDEBİYATLARI BÖLÜMÜ
(Azerbaycan Türkçesi ABD)
muhsnaygun56@gmail.com
TÜRKİYE/KARS

Özet

Bu makalede geniş coğrafyalara yayılmış olan Gagauz Türklerinin gelenekleri ve inançları üzerinde bir çalışma yürütülmüştür. İlk bölümde Gagauzların dini inançları ve dini liderleri Mihail Çakır'a dayanarak bazı bilgiler verilmiş, ikinci bölümde doğum ile ilgi yapılan bazı adetler, üçüncü bölümde ölüm ve sonrası için inançlar ve ritüeller, dördüncü bölümde ahiret inancı, beşinci bölümde ise bazı doğa ve hayvanlarla ilgili olan inançlara yer verilmiştir. Bu araştırmanın amacı soydaşımız olan bu Türk toplumuyla ortak ve farklı yanlarımızı ortaya çıkarmak bizim unuttuğumuz ya da günümüzde yaşatmadığımız bazı Türk geleneklerini tekrar gün yüzüne çıkarmaktır.

Anahtar Kelimeler: Gagauz Türkleri, Hristiyan Türkler, Türk İnanç ve Kültürleri, Ortak Miraslar.

Giriş

Hristiyanlığı kabul etmiş ilk Türk devleti olan Avarlar tarihte Romanya, Ukrayna, Moldova ve Balkanların diğer topraklarında uzun süre hüküm sürmüşlerdir. Bu topraklarda buldukları tarihi kaynaklarda mevcuttur. Günümüzde Gagauz Türklerinin yoğunlukla yaşamakta oldukları bu coğrafyaya bakıldığında bu Türk toplumunun Avarların kalıntıları olduğu söylenebilir. Gagauz Türklerinin Hristiyan kalmalarının sebebi olarak eskiden beridir bu toplumun burada Hristiyan olarak yaşadıkları ve inanç sistemlerini geleneksel olarak devam ettirdiklerin bu tarihi kaynaklara dayandırabiliriz. Gagauz Türklerinin atalarından miras kalan inanç ve değerlere yüzyıllardır sahip çıkmaktadırlar. Dönemsel olarak yaşadıkları tüm olumsuzluklara ve baskılara rağmen kültür ve inançlarını terk etmemişlerdir. Mihail Çakır (Ciachir) “Nerede yaşarlarsa yaşasınlar onlar Ortodoks Hristiyan olup dindar insanlardır” (Ciachir, 1982, s.208) diyerek Gagauzların inançlarına ne kadar bağlı olduklarını göstermiştir. Öbür yandan Gagauzların inançları ve yaşayışlarına dair araştırmalar yapan yabancı uzmanlara göre ise; Gagauzlar, Ortodoks inancına sahip olup fakat onların inançları gayet zayıf ve dini ilkelere ilişkin bilgilere yeterince sahip değillerdi. Gagauzların inancı geleneksel Ortodoksluktan daha ziyade bir “halk dindarlığı” olarak tanımlanmalıdır (Hatlas-Zyromsky, 2011, s.543). Bu ifadelerden açıkça anlaşılmaktadır ki Gagauzlar, Ortodoksluk ile eski Türk inançlarını ve hatta Müslümanlarla beraber yaşadıkları için İslam diniyle birleştirerek kendilerine özgü bir dini geliştirmişlerdir. Örneğin; Kiliselerde kadın ve erkeklerin bir arada bulunması hoş karşılanmaz. Kiliseler, Camiiler de olduğu gibi alt ve üst kat olarak tasarlanmıştır. Kadınlar üst katta erkekler ise alt katta ibadet ederler. Gagauzların dini lideri ve Gagauzların bugünkü varlıklarının ve bilinmelerinin yegane kaynak kişisi olarak kabul edilen Çakır ve (Ciachir) ailesi olmak üzere Gagauzlar arasından çok sayıda saygın papaz yetişmiştir. Birçok Gagauz Türkü, Hristiyan kimliklerini hep ön planda tutmuştur. Fakat Moldova arşivlerine bakıldığında, geçmişte Gagauz Türklerinin din adamları ile her zaman iyi geçinemedikleri ortaya çıkmaktadır. Hatta manov bir papaz, at hırsızı ve çingene öldürmek günah sayılmaz dahası Gagauzlar cehenneme ilkin papazların gideceğine inanırlar. Papazlarla ilgili değişik fıkralar anlatılmakta ve bu karşıt fikirlerin putperestlik dönemlerinden kaldığını, bu dönemlerde papazları

öz düşman gibi gördüklerinden eski bir hısımlığa dayandığını söyler. XIX. yüzyıl sonlarından itibaren Besarabya köylerinden Konsistoriya'ya papazların ihlallerini tarif eden birçok şikayet bildiri mektubu gönderilmiştir. Öte yandan Gagauz Türkleri arasında hizmet veren bazı papazların da üstlerine yazdıkları mektuplarda Gagauzlardan şikayet ettikleri görülmektedir. İlgili din adamları Gagauz Türklerinin putperestliği andıran adetlerinden şikayet etmektedir (Kolev,2016 s. 36). Ortodoks olmalarına karşın pek çok konuda dinsel görevlerinin yerine getirilmesinde bağlı buldukları Hristiyan dininin inançlarına açıkça aykırı davranmalarına rağmen yıllardır hiç kimse onları bunların yanlışlığına ikna edememiştir. Hatta dini vazifelerini yerine getirmek konusunda uyarıldıklarında ise; “böyle bulduk böyle götüreceğiz” demektedirler (Manov, 2001, s.48). Din adamlarının bu şikayetlerin sebebi olarak eski Hun İmparatorluğunun Budizm'i benimsemesi ve bu dinin diğer Türkler arasında yayılması üzerine yeni yetme geleneklerin ortaya çıkmasıdır. Bu eski Türk inancından dolayı da bazı artık kalan adet ve gelenekleri halen sürdürmektedirler. Zaten bu Türk toplumuna bakıldığında inançlarını kimliklerini korumalarını sağlayan inançların tamamına yakını Orta Asya kökenli olduğudur. Gagauzlar arasında doğum, bebek, ölüm, dünya ve benzeri ile alakalı daha birçok uygulama ve inanış vardır. Fakat bu çalışmada sadece Orta Asya'dan itibaren devam eden geleneklere bakılacağı için yalnızca ortak kültür dairesine girmiş gelenek ve inançlara yer verilecektir.

Doğum, Öncesi ve Sonrası

Hayatın başlangıcı olan doğum tüm insanlık için büyük bir mucize olarak kabul edilmektedir. Eski Türklerde de bu olay kutsal bir andır. Anne ve bebek mutlaka korunmalı, en iyi şekilde bakılmalıdır. Hamilelik öncesinden başlamak üzere hamilelik, doğum süreci hassasiyetle takip edilmelidir. Bebek sahibi olmak ise bir kısmet işidir. Eğer bir kadın hamile kalamıyorsa çeşitli çözüm arayışlarına girilir ki bunların en çok bilineni muska yazılmasıdır. Gagauzların Babu dedikleri köyün yaşlı ve bilgin kişinin yazdığı muskalar ile kadınların hamile kalınacağına inanılır(Perçemli, 2011, s. 16-17). Gagauz dilinde genellikle muskalara Talisman adı verilen muskalar vardır. Bu muskalar dini ayinler sırasında papazın elbisesinden bir parça alıp ve ya şamdanlardan topladıkları mum artıklarını ya da kilisenin başka nesnelere bir şeye dikip boyunlarına asarlar (Manov, 2001, s.64). Eski bir batıl inanç olan bu gelenek dünyanın birçok yerinde yaygın olarak hala devam etmektedir. Diğer Müslüman Türk toplumunda bu muska geleneği İslamiyet ile bütünleşmiştir. Yalnızca doğum değil korku, şans, kısmet vesaire çeşitli şekillerde muskalar yapılmaktadır.

Doğum ile ilgili bir diğer en önemli inanış ise albastı'dır. Gagauzlar'a göre albastı kötü ruhlu bir devdir. Lohusalara zarar verebilen hatta onları öldürebilen fantastik bir varlıktır. Bu sebeple yeni doğum yapmış kadınları albastının kötülüklerinden korumak için çeşitli tedbirler alınır. En çok bilinen korunma yöntemi lohusanın yatağının altına bıçak, makas koymak, oda içerisinde süpürge bulundurmasıdır(Güngör, 1991,s.190). Bir diğer yöntem lohusanın bulunduğu odada 40 gün mum yakmak(Güngör-Argunşah, 1998, s.131) veya odanın kapısının önüne kor haline gelmiş ateş koymaktır(Güngör,1994 s.21).Hamile kadına doğumdan üç gün önce ve üç gün sonra su yerine rakı içirilir. Lohusaya içirilen bu rakı korunma amaçlıdır. Eğer bütün bu tedbirlere rağmen ağrısı varsa, sayıklıyorsa, morarıyorsa ya da bayılıyorsa bir hoca çağırılır ve Tüfek atılıp, tencere kapakları vurularak, gürültü yapıp bu kötü ruhu kovmak için uğraşılır. (Duvarcı, 2005).

Bilindiği üzere albastı Orta Asya'dan itibaren bütün Türk topluluklarındaki ortak bir unsurdur. Coğrafyası, dini fark etmeksizin tüm Türkler arasında bilinir ve benzer uygulamalarla korunmaya çalışılır. Burada dikkat çekici bir uygulamanın özellikle vurgulanması gerekmektedir ki o da albastıdan korunmak için ateşe yüklenen anlamdır. Altaylardan Anadolu'ya, Balkanlara kadar ateşin kutsallığı tüm Türk topluluklarının ortak inanç öğelerinden biridir. Yeni doğan bebek ile ilgili inançlara bakıldığında ise bebeğe ait eşyaların dışarıda bırakılmaması inancı Anadolu, Ortadoğu ve Uluğ Türkistan'ın bütün kesimlerinde görülmektedir. Bu inanç kökleri Orta Asya'ya dayanan “Gün Kültü” ile alakalıdır. Gün kültürüne göre, güneş battıktan sonra yerler mühürlenir ve

birçok şey yapılamaz. Çünkü artık dışarıya kara iyelerin hâkim olduğuna inanılır. Kara iyeler de loş yerleri, pis kokuları ve geceyi severler. Hatta dışarıda kalmış giysileri kara iyeler sahiplenir. Bebeklerin herkesten daha fazla korunmaya ihtiyacı olduğundan onların kıyafetleri kırkları çıkıncaya kadar gece dışarıda bırakılmaz. Evin içine alınan giysilerin ise evi koruyan ev iyelerin koruması altına girdiğine inanılır (Kalafat, 1998). En çok bilinen geleneklerden bir diğeri ise bebeğin tuzlanmasıdır. Türk halk inanışında tuz, uğur, bereket, nazar kavramlarıyla iç içe girmiş bir nesnedir. Çocuk doğar doğmaz kem gözlerden ve nazardan korunmak için ateşin üzerinde tuz çatırdatılarak üç kez döndürülür (Aça, 2002, s.94).

Ölümlerle ilgili inançlar

İnsanoğlu her dönemde ölüme çare bulmaya çalışmıştır. Dede Korkut ölümden korktuğu ve bundan sürekli kaçmaya çalıştığı için Korkut ismini aldığı söylenilmektedir. Gagauzlarda ölümden kaçmak adına bir dizi önlemler almışlardır. Örneğin; ölünün yattığı odada yerler süpürülür, tütsü yakılır, kırk gün orada kimse yatmaz, ölünün yıkanması için su kaynatılan kazan kırk gün ters çevrilir. Ölünün yıkandığı sabun saklanır. Tabutun örtüsünün dikildiği iğne örtüde bırakılır yalnız açıkta kalması sakıncalı olarak görülmektedir. Öncelikle ölen kişinin ölüm haberi duyurulur ve merhumdan öldü diye bahsetmezler geçindi ve ya rahmetli derler. Vefat duyurusu komşular, kilise çanlarından veya elektronik haberleşme ağlarıyla yapılır. Merhumun vefatından sonraki gece başında İncil okunur. Anadolu’ ölünün ruhu için helva kavurulur. Gagauzlarda da buna benzer bir gelenek vardır “koliva” denilen helvaya benzer bir aperatif bir şey gelen misafire şarapla beraber ikram edilir (Dinç, 2014, s. 63- 68).

Orta Asya’dan itibaren Türk topluluklarının istisnalar haricinde tamamında ölüm sonrası hayata inanç vardır. Proto-Türklerden itibaren bilinen bütün Türk boyları ölümden sonra bir hayata inandıkları içinde ölüm ve ölüm sonrasına dair birçok ritüel geliştirmişlerdir. Başta Pazırık kurganları olmak üzere Türkler yaşadıkları her yerde düzenli nizami ve geniş mezarlar yapmışlardır. İlk Türklerden itibaren ölüm sonrası inancın oldukça güçlü olduğu da hazırlanan bu özenli mezarlardan anlaşılmaktadır. Öte aleme geçtikten sonra kullanmak üzere eşyaları, hayvanları, silahları ile defnedilenler için ölümden sonra yapılması gereken çok sayıda iş vardır. Bunların büyük bir kısmı da hala yaşamaya ve uygulanmaya devam etmektedir. Hangi dini kabul etmiş olursa olsun eski gelenekler, inançlar Türkler arasında yaşamaktadır. Hatta bugün Anadolu’da İslam’a bağlanılan ve İslami olduğu zannedilen birçok gelenek ve görenek sadece İslamlaşmış eski Türk inancının devamıdır. Gagauz Türklerinin ölüm ve sonrası inançlara bakıldığında ilk adımda bir Orta Asya Türk geleneğinin devamı görülmektedir. Muhtemelen günümüzde böyle bir gelenek kalmamış olmakla birlikte Manov’a göre; ölen kişinin bedeni şarapla yıkanır (Manov, 2001, s.51). Manov’un kitabını yazdığı zamanlarda ya da öncesinde böyle bir geleneğin varlığı tamamıyla eski Türklerle özgü bir uygulamadır. Manas destanında üç farklı yerde defin töreninden bahsedilmektedir. Bunlardan biri Han Köketey’in defin törenine ait rivayettir. Bu rivayete göre ölümü yaklaşan Han Köketey, halkına şöyle vasiyet ediyor; “Halkım, ilim! Gözlerim yumulduğu zaman vücudumu kızımla yıkayınız, (etimi) keskin kılıçla sıyrınız, zırhımı giydiriniz, deriye sarıp beyaz kefenimi başımın altına koyunuz” (İnan, 2015, s.181). Burada da açıkça görüldüğü üzere beden muhtemelen en çok tüketilen içeceklerle yıkanması geleneği Gagauz Türklerinde şarap ile uygulanmaya devam etmiştir. Bu bilgiye dayanarak Gagauzların ölüyü şarapla yıkaması geleneklerinin eski Türk geleneklerinden geldiğini ortaya koymaktadır.

Eski Türklerde hoş görülmemeyen intihar ile ilgili bir dizi ceza ve sert kurallar vardır. Manov’a göre, eğer Gagauz Türklerinden biri intihar etmişse bu kişinin vefatı kimseye duyurulmaz, papaz çağırılmaz, dini bir tören icra edilmez. Ancak daha önemlisi ölen kişinin ruhunun Obur yani hortlak olmaması için beden sıkıca bağlanır ve evin kapısı yerine penceresinden çıkarılır (Manov, 2001, s.53). Bu inanç ve uygulama bire bir Orta Asya’daki Türk boylarından biri olan Urenha Türkleri (Tuba) arasında vardır. Tuba Türkleri kendi ölümlerini de kapıdan çıkartmazlar. Çünkü ruh

kötülük yapmak için geri dönecek olursa, kapıyı bulamayacağına inanılır (İnan, 2015, s.184). Tunguz ve Telengit Türkleri de ölülerini çadırlarının kapısından çıkarmayıp, çadırın bir duvarını kaldırıp, ölüyü çıkarır çıkarmaz hemen eski haline getirerek ölünün geri dönüş yolunu kapamış olduklarına inanırlar (Harva, 2014, s.233).Defin öncesi hazırlıklar tamamlandıktan sonra cenazenin defnedilmesine sıra gelir. Gagauzların inançlarına göre tabutun dibine demir para, tarak, sabun, iğne iplik, makas veya bıçak mesleğinde kullandığı aletler, ayrıca yemesi için ekme, elma, bisküvi gibi şeyler konulmaktadır (Perçemli, 2011, 167). Tabutun içerisinde eşya, yiyecek, alet ve benzeri şeyleri bırakmanın Hristiyanlık veya herhangi başka bir semavi din ile alakasının olmadığı açıktır. Bu uygulama tüm detaylarıyla eski Türk inançlarının Gagauz Türkleri arasındaki bir belirtidir. Ayrıca her ne kadar Hristiyanlığa ait bir ritüel olarak kabul edilse de Türklerinde ölülerini kıyafetle gömme geleneğinin Gök Türklere kadar indiği bilinmektedir (Ögel, 1991, s.143). Hatta hem IX. yüzyılda Oğuzların hem de Beltir (Peltir) Türklerinin de ölülerini giydirerek gömdükleri bilgisine de çeşitli kaynaklarda mevcuttur.(İnan, 2015, s.184). Gagauz Türkleri arasında günümüzde pek devam etmese de yine geçmişten kalan bir miras olan ve devam eden bir başka Türk geleneği ise vefat eden kişi için ağacın veya dalın hazırlanmasıdır. Ölü dalı veya ağacı, genellikle meyve ağacından kesilmiş büyük bir daldır ve bu dala ölünün canı için verilecek olan yeni kıyafet, çorap, ayakkabı, havlu, başlık, simit, elma, şekerler asılmaktadır. Son yıllarda bu dala ölenin cep telefonun da asıldığı görülmektedir. Dala asılanlar, ölenin canı için ölenin yaşlarında ve cinsinde olan birine cenaze defnedildiğinde bağışlanmaktadır. Gagauzların inancına göre, dala asılı bağışlanacaklar öteki dünyada ölenin olacaktır. Bundan dolayı, baştan ayağa kadar her şey bu dala asılmaktadır. Bu geleneğin Gagauzların öteki dünyaya inanmalarıyla bağlantılı olmasıyla birlikte, eski bir Şamanist geleneğinin devamı olduğu da açıkça görülmektedir. Hakas Türkleri Kam'ı gömdüklerinde, yere bir ağaç dikip o ağaca bütün eşyalarını asarlardı (Iusiumbeli, 2008, s.207-208). Son olarak ölümün ardından hemen kabul görmüş olan dine bakmaksızın tüm Türk coğrafyalarında gördüğümüz inanç ise çeşitli günlerin önemli görülerek yemek verme adetidir. Bu gelenek günümüzde bütün Türkiye Türklerinde sürdürülen bir gelenektir. Bu yemek verme olayı daha da ileri götürülmüş bazı yörelerde taziyede, on beşi, kırkı ,seneyi devriyesi gibi zamanlarda yapılan hayır merasimleridir. Bu hayır merasimlerinin İslam da yeri olmamasına rağmen ölüye sevap yazılsın diye yerine getirilen bu merasimler Türkiye Türkleri'nin tamamında hemen hemen zorunlu hale gelmiş bir gelenektir.

Ölümden sonraki bir diğer inanış ise Obur (Hortlaklarla) alakalıdır. Eğer ölen kişi günahkar ise mezarda bir hayvana dönüşür ve o zaman obur olup geceleri mezardan dışarı çıkar. Bu durumda papaz mezarın etrafını harç ile kapatır ki geceyin dışarı çıkmasın. Obur en kokuşmuş pis şeyleri yer bu durumda papaz çağırılır ve papaz mezarı okuduktan sonra hortlak yok olur. Bunun nedeni ise eğer ki ölü obur olarak kalırsa Hz. İsa bir daha dünyaya (mahşer) gelirse yeniden dirilip huzuruna gelmez. Ölü gömüldükten sonra kırk gün sürekli dışarı çıkar bu oburların yüzü ölü yüzü gibidir ve bunların kolera salma gibi tehlikeleri de vardır. Oburların çürümeleri gerekir çürümedikleri takdirde bunlar günahkar olarak kabul edilirler. Aradan üç yıl geçtikten sonra mezar açılır eğer ölü kokuşmuş ve bozulmuş ise kemikler şarapla yıkanır sonra tekrar gömülür fakat ceset kokuşmamışsa ölünün günahları affedilmemiş ve günahkardır. Daha sonra yine papaz çağırılır mezarı okur akabinde mezar tekrar kapatılır (Bkz. Manov, 2001, s.53-54).

SONUÇ

Gagauzlarla İlgili çok sayıda çalışma yapılmamıştır. Bu araştırma yapılırken çeşitli makale kitap ve bildirilerden yararlanılmıştır. Gagauz Türklerinin dini inançları, gelenekleri, eski Türk geleneklerini barındırıp barındırmadıklarını, kültür etkileşimi ile kazandıkları yeni geleneklerini ve onları anlayabilmek, tanımak adına yapılmıştır. Makalede yer alan çeşitli kaynaklara göre derlenen bilgiler doğrultusunda bu Türk toplumunu daha yakından tanıma fırsatı bulmaktayız. Araştırmam amacına ulaştığını ve bu bilgilerin gelecekteki araştırmacılara yol göstermesini temenni ederim.

KAYNAKÇA

- CIACHIR, Mihail (1982). "Basarabyalı Gagauzların Tarih", hazırlayan: Harun Güngör, Türk Dünyası Araştırmaları, Ekim.
- HATLAS, J.- ZYROMSKI, M. (2011). "Bucak'taki Gagauzların Hayatında Din", çev. Ramazan Adıbelli, TÜBAR, XXIX- Bahar.
- KOLEV, İvan Nikolaev (2016). Gagauz Türklerinde Türkçe Dini Metinler, Ankara Üniversitesi, Sosyal Bilimler Enstitüsü, Basılmamış Yüksek Lisans Tezi, Ankara.
- Manov, Atanas (2001) Gagauzlar (Hıristiyan Türkler), çev. M. Türker Acaroğlu, Ankara.
- PERÇEMLİ, Valentina (2011). Gagauz Türklerinde Doğum, Evlenme ve Ölüm Adetleri, Ege Üniversitesi, Sosyal Bilimler Enstitüsü, Basılmamış Doktora Tezi, İzmir.
- DUVARCI, Ayşe (2005). Türklerde Tabiat Üstü Varlıklar ve Bunlarla İlgili Kabuller, İnanmalar, Uygulamalar, Başkent Üniversitesi, Fen Edebiyat Fakültesi TDE Bölümü / ANKARA bilig, Kış / 2005, sayı 32.
- GÜNGÖR, Harun, (1991). Gagavuz Türkleri tarih-dil-folklor ve halk Edebiyatı. Ankara: KB Yayınları.
- GÜNGÖR, Harun-ARGUNŞAH, Mustafa (1998). Gagauzlar, Ötüken Neşriyat, İstanbul.
- GÜNGÖR, Harun (1994). "Gagauz İnanış ve Adetleri ile İlgili Bazı Notlar", Türk Dünyası Tarih Dergisi, S. 87.
- KALAFAT, Yaşar (1998). Karşılaştırmalı Bulgaristan-Gagauz Türk Halk İnançları, Türk Halk Kültürü Sempozyumu, Şumnu-Bulgaristan, 13-15 Kasım 1998.
- AÇA, Mehmet (2002). "Türk Halk Geleneğindeki Doğum Sonrası Uygulamalara Bir Örnek: Tuzlama", Milli Folklor, Yıl: 13, Sayı:52.
- DİNÇ, Abdülkerim (2014), Gagauzlara Dair-1.
- İNAN, Abdülkadir (2015) Tarihte ve Bugün Şamanizm, Materyaller ve Araştırmalar, Ankara.
- HARVA, Uno (2014) Altay Panteonu, İstanbul.
- ÖGEL, Bahaeddin (1991). İslamiyet'ten Önce Türk Kültür Tarihi (Orta Asya Kaynak ve Buluntularına Göre, Ankara.
- IUSIUMBELI, İrina (2008). Gagauz Yeri'nde Kadın, Hacettepe Üniversitesi Sosyal Bilimler Enstitüsü, Doktora Tezi, Ankara.

AZƏRBAYCAN XALQ CÜMHURİYYƏTİNİN YARANMASINDA VƏ SÜQUTUNDA OSMANLI FAKTORU

Asim CƏNNƏTOV

Azərbaycan Milli Elmlər Akademiyası
Akad. Z.Bünyadov adına Şərqsünəşliq İnstitutu
aze.asim93@gmail.com
AZƏRBAYCAN

XÜLASƏ

1918-ci ilin mart ayında Çar Rusiyasının dəstəyi ilə erməni silahlı dəstələri tərəfindən Azərbaycanda türk-müsəlman əhaliyə qarşı məqsədli şəkildə törədilmiş soyqırımı aktından sonra Azərbaycan milli-azadlıq hərəkatının aydınları muxtariyyət fikrindən daşınaraq müstəqil dövlət qurmaq qərarına gəldilər. Cənubi Qafqaz Seymi dağılıqdan dərhal sonra 28 may 1918-ci ildə Azərbaycan öz müstəqilliyini elan edərək Şərqdə və türk-müsəlman aləmində ilk demokratik respublika oldu. Təbii ki, Azərbaycan Xalq Cümhuriyyətinin yaranmasında, Versal sarayına öz nümayəndə heyətini göndərərək uğurla təmsil olunmasında və eyni zamanda süqutunda Osmanlı faktoru olmuşdur.

Açar sözlər: Azərbaycan Xalq Cümhuriyyəti, Osmanlı, de-fakto tanınma, sovet işğalı

Tədqiqat metodu: Bu məqalədə başlıca olaraq müqayisəli metodlardan istifadə olunmuşdur.

1747-ci ildə Azərbaycanın xanlıqlara bölünməsi Çar Rusiyasının Azərbaycan torpaqlarını işğal etməsi üçün gözlənilən fürsəti yaratmışdır. Bu dağıncılıqdan məharətlə istifadə edən Rusiya işğalçı qoşunu XIX yüzilin ilk rübündə bu prosesi başa çatdırdı. Fəqət insanlarımız heç zaman bu işğalı qəbul etməmişlər. XIX yüzildə soydaşlarımız Azərbaycanın quzeyində Rusiyanın işğalına qarşı silahlı mübarizə aparmaqla kifayətlənməmiş, eyni zamanda işğala qarşı ideoloji çərçivədə də mübarizələrinə davam etmişlər. Belə ki, bu ideoloji mübarizədə maarifçilik özünü yetərincə doğrultmuşdur. Azərbaycan ədəbiyyatında görkəmli aydınlarmızdan biri kimi dərin iz buraxmış M.F.Axundzadənin fəaliyyəti ilə başlayan bu maarifçilik hərəkatı çox keçmədən özünü doğrultdu və "Əkinçi" qəzetinin fəaliyyəti ilə başlayan milli azadlıq hərəkatı öz nəticəsini 1918-ci ildə verdi.

Rəsulzadənin öndərlik etdiyi Azərbaycan ziyalıları ilk dəfə olaraq ümmətçilikdən çıxaraq milli dövlət qurması ilə Türk, Müsəlman və Şərq aləmində bir ilkə imza atmış oldular.

Sözsüz ki, Azərbaycan Xalq Cümhuriyyətinin qurulmasında və Müsavat hökumətinin öz hakimiyyətini bütün Azərbaycan ərazisində bərqərar etməsində Osmanlı faktorunu xüsusi olaraq vurğulamaq gərəkdir. Azərbaycan milli dövlətçiliyi yarandıqdan dərhal sonra M.Ə.Rəsulzadənin təşəbbüsü ilə Azərbaycan Xalq Cümhuriyyəti hökuməti Osmanlı dövləti ilə Batumda 4 iyun 1918-ci il tarixində dostluq anlaşması imzaladı. Əldə olunmuş ümumi razılığa görə Osmanlı dövləti Azərbaycana hərbi yardım göstərməyi öz öhdəsinə götürürdü. Təbii ki, gənc Azərbaycan dövləti bütün ölkə ərazisində hakimiyyətini bərqərar etmək və erməni separatçılarını Azərbaycan torpaqlarından təmizləmək üçün Osmanlının hərbi yardımına ehtiyac duyurdu. Osmanlı dövləti 1-ci dünya savaşında məğlub olmasına baxmayaraq Nuru Paşanın komandanlığı altında öz hərbi qoşununu Azərbaycana göndərərək Qafqaz Əlahiddə İslam Ordusunu yaratdı. Erməni silahlı dəstələri bundan sonra tamamilə məğlub duruma düşdülər və Bakı şəhəri də Osmanlı ordusunun yardımı sayəsində 15 sentyabr 1918-ci ildə Sentrokaspi hökumətindən geri alındı. Bununla da Azərbaycan Xalq Cümhuriyyəti hökuməti bütün ölkə ərazisində öz hakimiyyətini təmin etmiş oldu. Lakin daimi Rusiya təhlükəsinin mövcud olması ehtimalını nəzərə alan Osmanlı qoşunu Azərbaycanı tamamilə tərk etmədi.

Yüz il öncə Əlimərdan bəy Topçubaşovun başçılığı altında Versal Sülh Konfransında iştirak etmək üçün Parisə ezam olunmuş Azərbaycan Nümayəndə Heyətinin uğurlu fəaliyyəti və səyləri nəticəsində Azərbaycan Xalq Cümhuriyyətinin de-fakto, yəni, Versal sarayında təmsil olunan böyük dövlətlər tərəfindən faktiki olaraq tanınması bizim üçün böyük bir tarixi uğur oldu. Burada önəmli bir məqamı da vurğulamalıyıq ki, Azərbaycan Nümayəndə Heyətinin diplomatik missiyanın təşkil edilməsində Osmanlı dövləti bu dəfə də qardaş yardımını əsirgəmədi. Azərbaycan Nümayəndə heyəti tələb edilən vizanı almaq üçün təxminən 6 ay İstanbulda gözləməli oldu. Bu məsələnin həllində də Osmanlı tərəfi Azərbaycan Nümayəndə Heyətinə lazım olan yardım göstərmişdir. Belə ki, Versal Sarayında uğurla təmsil olunmuş Azərbaycan dövləti qonşu ölkələrlə də dinc qonşuluq münasibətləri qurmuşdur. Lakin Osmanlı dövlətinin müharibədə tamamilə məğlub duruma düşməsi və Rusiyada bolşeviklərin hakimiyyətə gəlməsi Azərbaycanın varlığı üçün təhlükəni saxlayırdı.

Osmanlı faktoru Azərbaycan Xalq Cümhuriyyətinin qurulmasında olduğu kimi, onun süqutunda da öz təsirini göstərmişdir. 1918-ci ildə Azərbaycan dövlətçiliyinin qurulmasında Osmanlının yardımı təbii ki, olduqca həlledici rol oynamışdır. Ancaq, Birinci Dünya Savaşı Osmanlı dövlətinin Müsəlman Birliyi qurmaq istiqamətində atdığı bütün addımları alt-üst edərək Osmanlının savaştan böyük itkilərlə çıxmasına gətirib çıxardı. Azərbaycana öncə qardaş yardımını göndərən Osmanlı komandanlığı bundan sonra bütün diqqəti İstiqlal savaşına yönəltdi. Osmanlı komandanlığı Anadoluda türk varlığının qorunmasını göz önünə alaraq son anda kommunistlərlə razılığa gələrək Türkiyəyə göndərəcəyi yardım müqabilində Sovet Rusiyasının gənc Azərbaycan dövlətini işğal etməsinə şərait yaratdı. Müttəfiq dövlətlərlə təkbaşına savaşan, dağılmaqda olan Osmanlının və yeni qurulan Türkiyənin taleyini düşünməsi təbii qəbul edilməlidir. Lakin qardaş yardımına ümid bəsləyən Azərbaycan dövlətinin tərk edilərək Sovet Rusiyası tərəfindən işğalına şərait yaradılması və bu işğala dəstək verilməsi isə heç bir halda qəbul edilən deyildir.

Azərbaycan dövləti yaxşı anlayırdı ki, bolşeviklər hakimiyyətini möhkəmləndirəcəyi təqdirdə Azərbaycana qarşı işğalçı niyyətini davam etdirəcəkdir. Belə bir gərgin zamanda Anadoluda milli-azadlıq hərəkatı çətin vəziyyətdə olsa da davam edirdi. Anadoluda bu hərəkatın qalib gəlməsi ona lazımı yardımın göndərilməsindən asılı idi. İstiqlaliyyətinin elan edilməsində Osmanlı dövlətinin yardımına borclu olan və gələcək müqəddəratının da müəyyən mənada Anadoludakı milli-azadlıq hərəkatının qalib çıxmasından asılı olmasını anlayan Azərbaycan dövləti bu zaman dağılmaqda olan Osmanlı ordusunun sığındığı bir ölkə idi. Azərbaycandan Anadoluya yardım göndərilməsi məqsədi ilə danışıqlar aparılması üçün Bakıya göndərilən və

keçmiş Osmanlı Xüsusi Təşkilatı – Təşkilat-ı Mahsusanın üzvü olmuş doktor Fuat Sabit Azərbaycan Xalq Cümhuriyyəti hökumətinin baş naziri Nəsim bəy Yusifbəyli ilə görüşündə bu məsələni müzakirə edirlər. Azərbaycan hökumətinin gerçəkdən Anadoluya yardım göndərmək niyyətində olduğunu öyrənən Fuat Sabit kommunist partiyası ilə razılığa gələrək bu işə mane olmağa çalışırdı və Ərzuruma göndərdiyi yalan məlumatlarla dolu raportda nümayəndə heyətini Azərbaycan hökumətinin əslində ingilis nüfuzu altında olduğuna inandırmaq istəyirdi. İstiqlal Savaşı çox ağır bir dövəndə olduğu zamanda Mustafa Kamal Paşa sonda sovet hökuməti ilə əməkdaşlıq etməyə razı oldu. Kommunistlərlə əldə olunmuş ümumi razılığa əsasən XI Qızıl ordu Bakıya daxil olmadan Anadoluya İstiqlal Savaşına yardıma getməli idi. Bolşeviklərin gerçək niyyətinin Azərbaycanı işğal etmək olduğunu bilən Azərbaycan Xalq Cümhuriyyəti Müsavat hökuməti isə buna mane olmağa çalışırdı. Fəqət bu, heç cür XI Qızıl ordunun Azərbaycanı işğal etməsinə mane ola bilmədi. Sonda Xəlil paşanın başçılıq etdiyi qüvvələr və XI Qızıl ordu birgə hərəkətə keçərək Müsavat partiyasının idarə etdiyi Azərbaycan Xalq Cümhuriyyətini devirdilər. Xəlil paşa sonradan böyük səhvə yol verdiyini anladı. Hətə Türkiyə Böyük Millət Məclisi qurulduqdan sonra Mustafa Kamal Paşa da kommunistlərin bu xəyanətini öyrənmiş oldu. Lakin bu heç nəyi dəyişmədi. Çünki o zaman artıq müstəqil Azərbaycan dövləti yox idi. Akad. Ziya Bünyadovun qeyd etdiyi kimi 28 aprel işğal idi. Azərbaycandan olan milli kommunistlərin dövlətçiliyə xəyanət etməsi və istiqlal savaşı aparən Türkiyənin öz taleyini düşünərək Azərbaycanla bağlı yanlış mövqe tutması Azərbaycanın sovet Rusiyası tərəfindən işğalına şərait yaratdı. Bu işğal uzun illər Azərbaycan dövlətçiliyində sükut yaratdı. Fəqət Türkiyə ictimai fikrində Azərbaycan məsələsi heç bir zaman gündəmdən düşmədi.

NƏTİCƏ

Əgər gənc Azərbaycan dövləti içindən yerli kommunistlərin dəstəyi və xəyanəti ilə Sovet Rusiyası tərəfindən işğal edilməsəydi, hər şey başqa cür olardı, tariximiz tamamilə fərqli şəkildə yazılardı və Rusiya işğalı dönməndə dövlətçiliyimizə qarşı tətbiq olunmuş faciələri yaşamazdıq. Uzun illər Sovetlər Birliyinin əsarətində qalmağımıza baxmayaraq milli ruh insanlarımızda heç bir zaman sönməmişdir. Bunun nəticəsidir ki, Azərbaycanda ilk rüşeymləri 1960-cı illərdə atılan milli azadlıq hərəkəti 1988-ci ildə, SSRİ-nin süqutu ərəfəsində çox keçmədən ən yüksək zirvəyə qalxdı və beynəlxalq aləm bizi dünyanın ən mübariz xalqı olaraq seçdi. Rusiyanın və Rusiyaya meyilli olan “soydaşlar”ımızın əngəl törətməsinə baxmayaraq milli düşüncəyə sahib olan ziyalılarımız 18 oktyabr 1991-ci ildə Konstitusiya Aktı ilə yenidən Azərbaycan Respublikasının dövlət müstəqilliyini elan etdilər. Sözsüz ki, bu istiqlaliyyətin bərpa edilməsində Azərbaycan Xalq Cümhuriyyətinin yaratmış olduğu dəyərlər mühüm rol oynayır. Bu nöqtəyi-nəzərdən Azərbaycan Xalq Cümhuriyyətinin yaranmasını XX yüzil tariximizin ən parlaq səhifəsi hesab etmək olardı. İşğalçı Sovet Rusiyası xalqımızın milli dövlətçilik duyğularını söndürməyə çalışsa da, bunu heç vaxt bacarmadı və bu gün də başımız üzərində Azərbaycan Xalq Cümhuriyyəti qurucularının yaratdıqları üçrəngli, ay-ulduzlu şanlı bayrağımız dalğalanır.

ƏDƏBİYYAT

1. M.Ə.Rəsulzadə, “Azərbaycan Cümhuriyyəti”, İdiot Yayinevi, Bakı, Azərbaycan, ss.46-55
2. Mirzə Bala Məmmədzadə, “Milli Azərbaycan Hərəkəti”, Bakı 2018, ss.137-153
3. Hüseyn Baykara, “Azərbaycan İstiqlal Mübarizəsi” Tarixi, Bakı 2017, ss.335-337
4. Aclan Sayılqan, “Solun 94 ili (1871-1965)”, ss.149-152
5. Firuz Kazımzadə, “Transkafkasya için Mücadele 1917-1921”, İstanbul, 2016, ss.319-329

SOSIAL SAHƏLƏRİN DÖVLƏT TƏNZİMLƏNMƏSİNİN DÜNYA TƏCRÜBƏSİ (Norveç, Almaniya və ABŞ təmsalında)

ÜMİD İSMAYİLOV

Gəncə Dövlət Universiteti
Tarix-Coğrafiya/Azərbaycan
umud1981@hotmail.com
GƏNCƏ, AZƏRBAYCAN

CAVİD MƏMMƏDOV

Gəncə Dövlət Universiteti
Tarix-Coğrafiya/Azərbaycan
cavid_memmedov97@mail.ru
GORANBOY, AZƏRBAYCAN

XÜLASƏ

Araşdırmalar göstərir ki, dövlətin iqtisadi imkanları uğurlu sosial siyasətin həyata keçirilməsinə və əhalinin sosial inkişafına birbaşa təsir edir. Yəni sosial inkişaf iqtisadi şəraitdən və imkanlardan asılıdır. İqtisadi cəhətdən inkişafa nail olmayan ölkə cəmiyyətin hərtərəfli sosial təminatını təşkil edə və həyata keçirə bilməz. Ölkənin iqtisadi cəhətdən inkişaf etməsi sosial müdafiənin təmin olunmasını asanlaşdırır və əhalinin sosial rifahının yaxşılaşdırılmasına gətirib çıxarır. Sosial siyasətin qarşısına müəyyən məqsədlər qoyulur və bu məqsədlərə nail olmaq üçün iqtisadiyyat mühüm bir vasitə rolunu oynayır. Bütün bunlar həm də sosial bazar iqtisadi sistemində sosial siyasətin əsasıdır. Bu siyasətin əsas məqsədi dövlətin tənzimləməsi ilə məşğulluğu təmin etməklə (dövlət tərəfindən iş yerlərinin açılması və ya dəstəklənməsi) işsizliklə bağlı verilən müavinətlərin azaldılması, digər sosial-iqtisadi xərclərinin minimuma endirilməsi ilə infrastrukturun güclənməsi məsələlərinin maliyyələşdirilməsi, əmək bazarının çevikliyinin və rəqabətə davamlılığının təmin edilməsidir. Tezisdə ikisi Avropa ölkəsi olmaqla inkişaf etmiş üç dövlətin səhiyyə və təhsil sistemləri araşdırılmış, sistemləşdirilərək təqdim edilmişdir. Sosial sahələrin digər ölkələrdə necə tənzimlənməsini öyrənmək gənc dövlət olan Azərbaycan üçün aktualdır və uyğun islahatların aparılması praktik əhəmiyyət daşıyır. Qarşıya qoyulan məqsəd, bir tezis çərçivəsində mümkün islahatları elmi ictimaiyyətə təqdim etməkdir.

AÇAR SÖZLƏR: sosial siyasət, insan inkişaf indeksi, tibbi sığorta, məşğulluq göstəricisi

GİRİŞ

Məlumdur ki, dünyada ən yüksək insan inkişaf indeksi Norveçdədir. Norveçdən sonra 2-ci yerdə İsveçrə, 3-cü yerdə isə Avstraliya gəlir. Dünyanın iqtisadi cəhətdən inkişafına görə fərqlənən ABŞ-da bu göstərici 13 olub. Fransa insan inkişaf indeksində 24-cü, Yaponiya kimi insani dəyərləri və əhalisinin orta ömür müddəti yüksək olan bir ölkə 19-cu, Türkiyə 64-cü, Azərbaycan isə 80-ci yerdədir. Tezisdə Norveç, Almaniya və ABŞ təhsil və səhiyyə sistemləri nümunə gətirilmiş, bəzi statistik göstəricilər təqdim edilmişdir.

TƏDQIQAT METODU

Müqayisəli analiz metodu ilə aparılmışdır.

Norveç təhsil sistemi: Norveçdə təhsil sistemi nə ilə fərqlənir? Bu sual maraq doğurur. Müşahidələr göstərir ki, Norveç vətəndaşlarının yüksək həyat səviyyəsi və sosial rifahına görə digər ölkələrdən seçilir. Burada təhsil sistemi güclü inkişaf etmişdir. Norveçdə insanların təhsil almaq hüquqları eynidir, yəni bu hüquq insanların irqindən, milliyətindən, sosial mənsubiyyətindən asılı deyildir. Təhsil 3 hissədən ibarətdir: ibtidai, orta və aşağı. Uşaqlar 6 yaşından məktəbə gedirlər. 10 illik məktəbdə təhsil alırlar.

Norveçdə gənclərin təhsilinə böyük önəm verilir, daim dövlətin qayğısı və dəstəyi hiss olunur. Aşağı orta təhsili bitirdikdən sonra gənclər yuxarı təhsil almaq üçün ümumi və ya peşə təhsili seçməli olurlar. Bu təhsil isə 12 tədris proqramından ibarətdir. Yuxarı orta təhsil üzrə isə həm dövlət, həm də özəl əsaslı 450 məktəb mövcuddur.

Norveçdə ali təhsil həm özəl, həm də dövlət universitetlərində tədris edilir. Dövlət universitetləri çoxluq təşkil edir. Ümumilikdə 7 universitet və 31 institut fəaliyyət göstərir. Bu institutların 22-si dövlət büdcəsindəki vəsaitlərlə maliyyələşdirilir. Ölkədə həmçinin 24 kollec fəaliyyət göstərir.

Norveç səhiyyə sistemi: Norveç səhiyyə sistemi dünya ölkələrinin səhiyyə sistemində nə ilə fərqlənir? Bu da maraq doğurur. Norveç səhiyyə sistemi vətəndaşların səhiyyə xidmətlərindən bərabər şəkildə istifadə etmələri prinsipi əsasında qurulub. Norveç xəstəxanalarının əksəriyyəti dövlət əsasıdır, özəl xəstəxanalarda da dövlət tənzimlənmələri həyata keçirilir. Dövlət tərəfindən sadəcə yaşlılar üçün deyil, azyaşlı və ortayaşlı sağlamlıq problemi olan vətəndaşlar üçün də sosial xidmətlər göstərilir. Bu tibbi xidmətlər fiziki cəhətdən qüsurlu olan, maddə aludəçiləri, fiziki və psixoloji problemləri olan xəstələr üçün nəzərdə tutulub. Evdə də sosial xidmətlər həyata keçirilir. Evdə reallaşan sosial xidmətlər həftədə 2 saat olsa da, xəstəxanalardakı xidmətlər 7 gün 24 saat olur.

Norveçdə sosial sığorta proqramı öz geniş əhatəliyinə görə fərqlənir. Belə ki, bu proqram yaşlılıq, fiziki qüsurluluq, dulluq, analıq kimi bir sıra məsələləri özündə əks etdirir. Çalışanlar da sosial sığorta ilə təmin edilirlər. İşçilərin əmək haqlarından sosial sığorta haqlarını maliyyələşdirmək üçün dövlət büdcəsinə vergi tutulur.

Almaniya təhsil sistemi: Almaniya təhsil məktəblərdə 6 yaşdan başlayır və mütləq şəkildə 9, bəzi ərazilərdə isə 10 il davam edir. Məktəb sistemində ilk mərhələ başlanğıcdır ki, 1-4-cü sinifləri bəzi ərazilərdə isə 1-6-cı sinifləri əhatə edir. İlk siniflərdə əsasən kompleks təhsil nəzərdə tutulur. İlk 6 il bütün şagirdlər birlikdə təhsil alırlar. IV-VI siniflərdə kimin harada oxuyacağı məlum olur. Buraya milli, real məktəblər və gimnaziyalar daxildir. Bu şagirdlərin maddi vəziyyətindən deyil şəxsi bacarıqlarından və istəyindən aslıdır. Tam milli məktəblərdə təhsil 9-cu və ya 10-cu sinif qədər davam edir. Burada təhsilin məqsədi şagirdlərə peşənin mənimsədilməsidir. Gimnaziyalar ali təhsilə yol açan yeganə müəssisələrdir. Gimnaziyanı 13-cü sinifdə bura daxil olanlardan yalnız yarısı bitirməyə müvəffəq olur.

Almaniyada ali təhsil sistemi özündə 250 ali təhsil ocağını birləşdirir. Onların əsasını universitetlər və ixtisaslaşmış təhsil ocaqları təşkil edir. Onlarla bərabər burada teoloji (dini) ali təhsil məktəbləri və ali incəsənət məktəbləri də fəaliyyət göstərir. Almaniya universitetlər əsasən dövlət nəzdindədir, lakin son zamanlar bir neçə özəl ali təhsil ocaqları da açılıb. Universitetlərdə dərs ili müddəti 4 ildir. Tibbi təhsil və yüksək pedaqoji təhsil istisna olmaqla, təhsildən sonra 18 ay praktika dövrü keçilir, imtahan verilir və diplom alınır. Tələbələrin əksəriyyəti humanitar yönümlü ali təhsil ocaqlarında təhsil alırlar. Ən vacib problemlərdən biri tələbələrin çox olması və ödənişsiz yerlərin tələbələrin çoxuna yetməməsidir.

Almaniya səhiyyə sistemi: İnkişaf etmiş ölkə olan Almaniya insanların 40 milyonu kişilər, 42 milyonu isə qadınlardan təşkil edilib. Əhalinin 8,2 %-i xarici vətəndaşlardan ibarətdir. Bundan əlavə əhalinin 14%-ni 15 yaşdan aşağı az yaşlılar, 20%-ni isə yaşı 65-dən çox olan insanlar təşkil edir. Qadınlarda orta ömür müddəti 82 yaş olmasına baxmayaraq, kişilərdə bu göstərici 77-dir. Proqnozlara görə 2030-cu ildə hər 4 alman vətəndaşından biri 65 yaşdan çox yaşayacaq. Almaniya vətəndaşlarının hər biri rahatlıqla ehtiyacı olduqda tibbi xidmətlərlə təmin oluna bilər. Almaniya tibbi sığorta 1883-cü ildə yaradılmışdır. O gündən indiyə qədər sığorta olunan vətəndaşların sayı hər keçən gün artır və məcburi hesab edilir. Alman vətəndaşlarının 87%-i məcburi sosial sığortaya, 10%-i isə özəl tibbi sığortaya daxildir. İnsanlar müxtəlif şirkətlərdə tibbi sığortadan keçə bilərlər. Hər bir alman vətəndaşı əmək haqqının müəyyən bir hissəsini hər il sığorta üçün dövlət büdcəsinə ödəyir ki, bu sığorta əsasında tibbi müayinələr ödənilir. Həmçinin

dərmanlar da sığorta ilə qarşılır. Sadəcə yetkin şəxslər müəyyən tibbi xidmətlərə görə az məbləğdə ödəniş etməlidirlər. Bundan əlavə, alman vətəndaşları onlara edilən tibbi xidmət üçün 5-10 avro məbləğ ödəyirlər. Bu məbləğ vətəndaşların gəlirləri nəzərə alınaraq təyin olunur. Belə ki, vətəndaşlar gəlirlərinin 2 %-ni, xroniki xəstəlikdən əziyyət çəkənlər isə 1%-ni tibbi xidmətlər üçün ödəniş edirlər. Almanlar tibbi müayinə üçün 10 avro ödəniş edirlər. Əgər xəstəxanada yataq rejimində tibbi xidmət göstərilərsə, hər gün üçün 10 avro ödəniş olunmalıdır. Almaniyada sığorta sisteminin inkişafına görə dünyada aparıcı ölkələrdən hesab olunur. Bir sıra ölkələr Almaniyanın sığorta modelini tətbiq etməyə çalışır. Almaniyada işsizlərin də, sığorta ilə təmin olunmaq hüququ var. Vətəndaşlar özəl sığortadan da istifadə edə bilirlər. 70 min dollardan çox gəliri olan vətəndaşlar bu imkanı dəyərləndirirlər. Digər sığortalardan insanlar eyni məbləğdə ödəniş edirlər, lakin özəl sığorta daha bahalıdır. Özəl sığortanın əsas üstün cəhəti odur ki, dövlət sığorta şirkətlərindən fərqli olaraq, daha yüksək məbləğli tibbi xərcləri də qarşılıyır. İnsanlar daha ixtisaslı həkimlərlə təmin oluna, daha geniş imkanları olan xəstəxanalarda tibbi yardım ala bilər.

ABŞ təhsil sistemi: ABŞ-da təhsil sistemi bir çox Avropa ölkələrindən nəzərəcarpacaq dərəcədə fərqlənir. ABŞ-da təhsil sistemi dövlət və yerli özünüidarə orqanları (ştatlar) tərəfindən maliyyələşir. Və bu orqanlar özləri təhsil strukturu yaratmaq imkanına malikdirlər. ABŞ-da təhsil sistemini eyniləşdirən yalnız bir cəhət var ki, o da təhsilin pilləli şəkildə olmasıdır. Həmçinin, ABŞ-da valideynlər körpə uşaqları bağçalara və bu bağçalarda yerləşən məktəbə hazırlıq qruplarına aparırlar. Bağçalar da həmçinin dövlət və özəl bağçalara ayrılır. Məktəbə hazırlıq sistemi də vahid xətt üzrə deyil. Burada valideynlər öz istəklərindən aslı olaraq uşaqları dövlət, özəl və ya kilsə nəzdində olan məktəbə hazırlıq qruplarına aparırlar. Məktəblərə qəbul zamanı isə yeganə məhdudiyət məktəbəqədər təhsilin olmamasıdır. Şübhəsiz ki, özəl məktəblərdə təhsil alan şagirdlər üçün gələcəkdə daha elit ali təhsil ocaqlarında təhsil almaq da asandır. Hal-hazırda ABŞ-da 3 min özəl məktəb vardır. Ümumiyyətlə isə məktəbdə təhsil almaq başqa ölkələrdə olduğu kimi icbari şəkildə tələb olunmur. Əslin ABŞ-da "ali təhsil" anlayışı ümumiyyətlə yoxdur. İngilis dilindən hərfi tərcümə etdikdə bu söz "məktəbdən sonrakı təhsil" kimi anlaşıla bilər. Bura həm ali, həm də peşə məktəblərindəki təhsil daxildir. Ali təhsil müəssisələrindəki təhsil tələbələrin istəyi ilə bir neçə mərhələdən ibarət olar bilər.

ABŞ səhiyyə sistemi: ABŞ-da səhiyyə sistemi dünya ölkələrinin səhiyyə sistemində nə ilə fərqlənir? Sığorta sistemi necə xarakterizə olunur?

ABŞ səhiyyə sistemində icbari tibbi sığorta vardır. Ştatların qanuni sakinlərindən tibbi sığorta tələb olunur. Qanuni sakinlər dedikdə vətəndaşlığı olanlar, "greencard" sahibləri, iş və ya təhsil üçün viza ilə ABŞ-da olanlar, rəsmi qaçqın və ya sığınacaq statusu olanlar nəzərdə tutulur. Sığorta qanununa əsasən sağlam vaxtı tibbi sığorta ödəyənlər xəstəlik zamanı tam ödənişsiz və ya güzəştli şərtlərlə (Obamaker adlanır) mualicə alırlar.

Birləşmiş ştatlarda əksər hallarda işəgötürən öz əməkdaşlarını tibbi sığorta ilə təmin edir. Lakin bu halda da müəyyən qaydalar vardır. Bəzən müəssisələr sığortanı tam şəkildə ödəmir, bəzən ödəniş əməkdaşların maaşlarından çıxılır. İş başlayan zaman diqqətli olmaq lazımdır. İşəgötürənin sığorta şərtləri şəxsi qane etmərsə, imtina edib tibbi sığortanı özü ödəyə bilər. Ümumiyyətlə, amerika federal dövlət olduğundan ştatların bir çoxunda fərqli qanunlar vardır. O cümlədən tibbi sığorta üçün də fərqli qanunlar və təkliflər ola bilər.

NƏTİCƏ

Sosial qrupların sosial siyasətini lazımi səviyyədə həyata keçirmək üçün iqtisadi inkişafa nail olunmalı, yüksək iqtisadi göstəricilər əldə edilməlidir. Sosial siyasətin həyata keçirilməsi sahəsində müəyyən edilmiş məqsədlərə nail olmaq üçün iqtisadiyyatın yüksək inkişafına nail olmaq lazımdır. Buradan belə nəticəyə gəlmək olar ki, sosial siyasət iqtisadi inkişafı həm stimullaşdırır, həm də zəiflədir. İqtisadi artıma nail olmaq üçün mütləq mənada sosial rifah əldə edilməlidir. Sosial siyasət bu funksiyaları həyata keçirir: sosial siyasətin məqsədyönlü məzmunu, sosial münasibətlərin tənzimlənməsi və təşkili, bu sahədə dövlət tənzimlənməsinin funksional

vacibliyi, yerinə yetirilmə mexanizmi, sosial bazanın balanslaşdırılması və s. Cəmiyyətin sosial problemlərinin həll olunma səviyyəsi bəşəriyyətin mütərəqqi inkişafına birbaşa olaraq təsir edir. İqtisadi inkişafın nəticəsindən çox onun inkişafına təkan verən və ya ləngidən amil əhalinin sosial vəziyyətidir. Bu bir daha onu göstərir ki, müasir dövrdə sosial istiqamətli problemlərin səmərəli şəkildə həll edilməsi aktual məsələdir və bu sahənin dövlət tərəfindən tənzimlənməsi zəruridir. Həmçinin, cəmiyyətin və iqtisadiyyatın gələcək inkişafı üçün də əhəmiyyətlidir.

ƏDƏBİYYAT SİYAHISI

1. Hacıyev S.M. "Statistikanın ümumi nəzəriyyəsi" Bakı-2005. (kitab)
2. İnsan İnkişafı İndeksi: ölkələr necə sıralanır? // <https://novator.az/2018/09/17/insan-inkisafi-indeksi-olk%C9%99l%C9%99-nec%C9%99-siralanir/> (online məqalə)
3. Доугерти Кристофер. Введение в эконометрику: Пер. с англ.-Москва, ИНФРА-М, 2004 (kitab)
4. Писарева Л.И. Тенденция развития современной школы ФРГ // "Педагогика", 2001, № 2 (jurnal məqaləsi)
5. Особенности обучения в США // <https://msmstudy.com/usa/usainfoosobennosti-obucheniya-v-ssha/> (online məqalə)

XIX-XX ƏSRİN ƏVVƏLLƏRİNDƏ NAXÇIVAN DİYARINDA SƏNƏTKARLIĞIN TARİXİ COĞRAFIYASI

NURLANA ƏLİYEVƏ

AMEA Naxçıvan Bölməsi

E-mail: nurlana_alieva@yahoo.com

Açar sözlər: Naxçıvan bölgəsi, XIX-XX əsrlər, Ordubad, sənətkarlıq mərkəzləri, sənətkarlıq məmulatları.

Ключевые слова: Нахчыванский регион, XIX-XX вв., Ордубад, ремесленные центры, ремесленные изделия.

Key words: Nakhchivan region, 19th and 20th centuries, Ordubad, craft centers, handicrafts.

Xülasə. XIX-XX əsrin əvvəllərində bütün Azərbaycanda olduğu kimi Naxçıvan bölgəsində də əhalinin əsas məşğuliyyət sahələrindən biri sənətkarlıq olmuşdur. Bu dövrdə bir çox sənət sahələri inkişaf etmiş və burada müxtəlif sənətkarların cəm olduğu sənətkarlıq mərkəzləri yaradılmışdır. Naxçıvan ustalarının hazırladıqları sənətkarlıq məmulatları demək olar ki, Yaxın Şərqdə özünəməxsus yer tutmuş və şöhrət tapmışdır. Naxçıvan diyarında sənətkarlığın inkişafı onun ayrı-ayrı sahələrinin həm istehsal etdiyi mallara olan tələbatı, həm də ticarət əlaqələrinin səviyyəsi ilə şərtlənmişdir. Son olaraq Naxçıvan diyarının sənətkarlığın tarixi coğrafiyası ilə bağlı belə bir nəticəyə gəlmək olar ki, sənətkarlıq bölgənin daha çox iki şəhərində Ordubad və Naxçıvan şəhərində üstünlük təşkil etmişdir.

Giriş. XIX-XX əsrin əvvəllərində bütün Azərbaycanda olduğu kimi Naxçıvan bölgəsində də əhalinin əsas məşğuliyyət sahələrindən biri sənətkarlıq olmuşdur. Bu dövrdə bir çox sənət sahələri inkişaf etmiş və burada müxtəlif sənətkarların cəm olduğu sənətkarlıq mərkəzləri yaradılmışdır. Naxçıvan ustalarının hazırladıqları sənətkarlıq məmulatları demək olar ki, Yaxın Şərqdə özünəməxsus yer tutmuş və şöhrət tapmışdır. Naxçıvan diyarında sənətkarlığın inkişafı onun ayrı-ayrı sahələrinin həm istehsal etdiyi mallara olan tələbatı, həm də ticarət əlaqələrinin səviyyəsi ilə şərtlənmişdir. Başqa şəkildə desək, sənətkarlıq və onun ayrı-ayrı sahələri bir tərəfdən cəmiyyətin iqtisadi inkişaf səviyyəsinin, digər tərəfdən ölkənin xarici iqtisadi əlaqələrinin göstəricisi kimi çıxış edirdi.

S.Budaqova yazır ki, Naxçıvan xanlığında elə bir kənd yox idi ki, orada sənətkarlıqla məşğul olunmasın. Kəndlərdə sənətkarlıq müəyyən qədər inkişaf etsə də, sənətkarlıq şəhərlərdə, xüsusilə Naxçıvan xanlığının siyasi və iqtisadi mərkəzi olan Naxçıvan şəhərində mərkəzləşmişdi. Ancaq S.Budaqova XVIII-XIX əsrin əvvəllərinə aid tədqiqatlarında Naxçıvan diyarının əsas şəhərləri

olan Naxçıvan və Ordubadda sənətkarlığın o qədər də yüksək səviyyədə olmadığını bildirir [2, s. 25]. Xanlıqlar dövründə Azərbaycanda sənətkarlıq monoqrafiyasının müəllifi C.Mustafayev isə belə bir fikir söyləyir: “Mövcud materialların təhlili belə bir qənaətə gəlməyə əsas verir ki, Naxçıvanın iqtisadi həyatında sənətkarlıq istehsalı həlledici rola malik idi” [6, s. 51]. Göründüyü kimi, eyni problemə dair bir-birinə zidd olan mülahizələr bildirilir. Z.Şahverdiyev isə qeyd edir ki, hər iki halda ifrata varılmışdır. Naxçıvan xanlığında kənd təsərrüfatı ilə sənətkarlığın inkişafı bir vəhdət təşkil edirdi. İstər xanlıq dövründə, istərsə də Rusiya tərkibində Naxçıvan bölgəsində əsas sənətkarlıq mərkəzləri Naxçıvan və Ordubad şəhərləri idi [14, s. 50]. Ancaq sənətkarlığın təkcə Naxçıvan və Ordubad şəhərlərinə bağlanması fikri də doğru deyil. Kənd yerlərində ev peşəsi sənətkarlığının daha geniş yayıldığı fikrindəyik. Kənd yerlərində sənətkarlığın inkişafında aztorpaqlı kəndlilərin rolu daha böyük idi. Çünki az olan məhsulu yığıqdan və kiçik torpaq sahəsini əkdikdən sonra bekar qalan kəndlilər istər-istəməz sənətkarlıqla məşğul olurdular. Kəndlilər qış dövründə sənətkarlıqla daha çox məşğul olurdular. Belə hallar qışı sərt keçən Naxçıvan xanlığında daha çox gözə çarpırdı. Çox cəhətli təsərrüfatla məşğul olan kəndlilər ilk növbədə öz ailələrinin və təsərrüfatlarının ehtiyaclarını nəzərə alırdılar. Belə ki, kəndli ailələri çörək bişirir, ipək lifləri açır, yunu darayır, yun sapları əyirir, rəngləyir, geyim paltarları tikir, dəri aşılayır, çarıq tikir, xalça toxumaqla məşğul olur, əl dəyirmanlarında un üyüdür, yaşayış evi və tövlə inşa edir, əmək alətləri hazırlayır, dülgərlik və dəmirçiliklə də məşğul olurdular.

Naxçıvan sənətkarları içərisində toxucular, dərzilər, misgərlər, dulusçular, zərgərlər, dəmirçilər, bənnalar, dabbaqlar, bəzzazlar və s. var idi. Naxçıvan diyarının şəhərlərində Rusiya işğalı ərafəsi və işğaldan sonrakı ilk dövrdə sənətkarlığın vəziyyəti İ.Şopenin məlum əsərində və 1831-ci ilə dair kameral təsvir materiallarında əks olunmuşdur. İ.Şopenin məlumatına görə Naxçıvanda ticarət və sənətkarlıqla məşğul olanlar 715 nəfər idi. Onlardan 400 nəfərdən çoxu bilavasitə sənətkarlıqla məşğul olurdu. 1831-ci il kameral təsvirində Naxçıvan şəhərində olan sənətkarların sənət sahələri üzrə siyahısı da verilir. Buradan aydın olur ki, Naxçıvanda 50-dək sənət sahəsi var idi. Onların içərisində toxucular (126 nəfər), başmaqçılar (56 nəfər), xarratlar (38 nəfər), papaqçılar (35 nəfər) və b. üstünlük təşkil edirdi [14, s. 82]. Ordubad şəhərində də eyni sənətkarlıq sahələri üstünlük təşkil edirdi. Burada toxucular (177 nəfər), həllaclar (29 nəfər), boyaqçılar (19 nəfər) və b. sayca daha çox idi [15, s. 563].

Sənətkarlığın bir növü olan metalışləmə sənəti hələ qədim dövrdən Naxçıvan diyarında intişar tapmışdır. Ərazinin təbii sərvətlərlə və faydalı qazıntılarla zəngin olması bu sahənin inkişafına müsbət təsir göstərmişdir. Yazılı mənbələrin məlumatı və arxeoloji qazıntıların nəticələri göstərir ki, Kiçik Qafqaz dağ silsiləsində yerləşən 400 dən çox mis mədəninin xeyli hissəsi Naxçıvan diyarında yerləşir. Naxçıvan diyarında yerləşən Kültəpədə aparılan arxeoloji qazıntılar burada yerli xammalla işləyən metalışləmə sənətinin hələ Enolit dövründə formalaşdığını sübut edir [4, s. 86].

İstifadə edilən xammalın xarakterindən və istehsal edilən məhsulun təyinatından asılı olaraq metal emalı silahsızlıq, dəmirçilik, misgərlik və zərgərlik kimi bir neçə müstəqil sənət sahəsinə bölünürdü.

Dəmirçilər kənd təsərrüfatı alətləri - oraq, dəryaz, bıçaq, nal, mıx və s. düzəldirdilər. Naxçıvan xanlığında kənd dəmirçiliyi geniş yayılsa da, dəmirçiliyin başlıca mərkəzi şəhərlər idi. Yazılı mənbələrin verdiyi məlumata görə, Naxçıvanda 40 dəmirçi fəaliyyət göstərirdi. Naxçıvan diyarı ərazisində hələ qədim dövrdə fəaliyyət göstərmiş mis mədənlərinin xeyli hissəsi XIX-XX əsrin əvvəllərində də yerli metallurqlar tərəfindən istismar edilirdi. Ordubad şəhərindən 32 verst məsafədə yerləşən Əyərək kəndi yaxınlığında yerləşən mis mədənlərinin XIX əsrin əvvəllərində Qacar şahzadəsi Abbas Mirzənin göstərişi ilə istismar edilməsi haqqında məlumat vardır. Bəhs olunan mənbədə 1859-cu ilə aid qaynaqlarda Ordubad qəzasında 5 misəritmə müəsisəsi fəaliyyət göstərildiyi qeyd edilir [9]. Naxçıvan diyarında metalışləmə sənəti ilə bağlı yayılmış sənət sahələrindən biri də zərgərlik sənəti idi. Zərgərlik metal emalının qədim tarixə malik olan

sahələrindən biridir. Azərbaycan xalqının məişətində mühüm yer tutan zərgərlik məmulatlarının yayılma arealı da kifayət qədər geniş olmuşdur. Azərbaycanın ayrılmaz bölgəsi olan qədim Naxçıvan diyarında arxeoloji qazıntılar zamanı zərgərlik sənətinə aid çoxlu nümunələr əldə edilmişdir. I Kültəpə qədim yaşayış yerində tapılmış qızıl məftildən hazırlanmış sırğa, bilərziklər və s. kimi arxeoloji materiallar bunu təsdiq edir. X əsr müəllifi İbn Hövqəl Azərbaycanda zərgərlik sənətinin mühüm mərkəzləri sırasında Naxçıvanın adını çəkmişdir. Tədqiqata cəlb etdiyimiz dövrün ilk illərinə aid kameral təsvirdə isə Naxçıvanda 18, Ordubad şəhərlərində isə 5 gümüşbəndin çalışdığına rast gəlirik [9]. Bir sözlə bu sahə ilə məşğul olan sənətkarlar adətən şəhərlərdə məskunlaşmışdır.

Naxçıvan ərazisində xalçaçılıq sənəti geniş inkişaf yolu keçmişdir. Ölkə ərazisində yerləşən müxtəlif qoyun cinsləri xalça ustalarını bol və keyfiyyətli yunla təmin edirdi. Təbii boyaq maddələrinə zənginliyi burada həm xalçaçılığın, həm də boyaqçılıq sənətinin inkişafına güclü təkan verən amillərdən olmuşdur. Xalqımızın məişətində xalça-palaz məmulatlarının xüsusi mövqeyə malik olması da bu sənət sahəsinin inkişafında az rol oynamırdı. Naxçıvan diyarında qoyunçuluğun inkişafı sayəsində əldə edilən yun xalçaları lazımi qədər xammalla təmin edirdi. Naxçıvan xalçaçılarının hazırladıkları gəbə, palaz, xalça, cecim, məfrəc evin otaqlarını bəzəmək üçün, xurcun və çuval yola çıxanlar üçün istifadə olunurdu.

Xalçaçılıq Naxçıvan xanlığının ərazisinə daxil olan Dərələyəz mahalının şərq hissəsində daha geniş yayılmışdır. Bölgədə xalça həm şəxsi istifadə, həm də satış üçün hazırlanırdı. Xalçaçılıqla əlaqədar olaraq xanlıqda boyaqçılıq sənəti də xeyli inkişaf etmişdi [11, s. 65]. XIX əsrdə Naxçıvanda xalça istehsalı artıq kütləvi şəkil almış, yun məmulatı ilə yanaşı, pambıq və ipək saplarla da xalça toxunmuşdur. Aparılan araşdırmalar nəticəsində məlum olmuşdur ki, Naxçıvan şəhərindən 6 verst aralıda yerləşən Təzəkənddə xalça toxuculuğunu öyrədən xüsusi kurslar fəaliyyət göstərmişdir. Tədqiqatlardan aydın olur ki, burada xalça toxuculuğunu öyrənənlər arasında kəndli ailələri arasından çıxmış qızlar üstünlük təşkil etmişdirlər. Məlumatlardan aydın olur ki, Təzəkənd toxuculuğun inkişaf etdiyi Naxçıvan şəhər ətrafında yerləşən əsas kənd olsa da, bu sahə Nəhrəm, Yamxana, Dizə, Qaraçuq, Tumbul kəndlərində də inkişaf etmişdir [13, s. 72-73].

Arxiv sənədlərindən aydın olur ki, xalça toxuculuğu üzrə İrəvan quberniyasının tərkibinə daxil olan qəzalar içərisində Naxçıvan qəzası ikinci, Şərur-Dərələyəz qəzası isə üçüncü yeri tuturdu. XIX əsrin sonu XX əsrin əvvəllərinə aid rəqəmlər göstərir ki, İrəvan quberniyasının Naxçıvan və Şərur Dərələyəz qəzalarında 1700 ailə bu işlə məşğul olurdu [12, v. 31]. H.Səfəri və S. Hacıyeva öz tədqiqatlarında yazırlar ki, bölgədə istehsal olunan xalçaçılıq məmulatları təkcə bölgə əhalisinin tələbatını ödəmir, bəzi hallarda sıx iqtisadi mədəni əlaqələrin olduğu Cənubi Azərbaycan, Xəzərsahili vilayətlərə və Dağıstana da göndərilirdi [13, s. 73].

Xalçaçılıq sənətindən bəhs edərkən bölgədə mövcud olan digər toxuculuq sənəti haqqında da məlumat vermək lazımdır. XIX əsrdə Naxçıvan diyarının kəndlərində pambıq parça toxuculuğunun geniş yayıldığı və yüksəliş dövrü keçirdiyi haqqında məlumatlar vardır. Azərbaycanda tarixən pambıq parça, o cümlədən, bez istehsalının klassik vətəni Naxçıvan olmuşdur. Bölgə öz üstünlüyünü uzun müddət qoruyub saxlaya bilmişdir. XIX əsrin birinci yarısında bez parçaları həm şəhərlərdə fəaliyyət göstərən karxanalarda, həm də kənd yerlərində ev şəraitində toxunurdu. Təkcə Naxçıvan şəhərində fəaliyyət göstərən 40 bəzzaz karxanasında çalışan toxucuların sayı 145 nəfərə çatırdı. Aparılan tədqiqatlar göstərir ki, diyarın Naxçıvan, Əlinəcəy, Əylis mahallarında çalışan pambıq parça toxucularının sayı 300 nəfərdən çox idi [9, s. 102]. XIX əsrin ikinci yarısında Azərbaycanın digər bölgələrində pambıq parça istehsalı tənəzzülə uğrayıb aradan çıxdığı halda, Naxçıvanda bez toxuculuğu həm kустar sənət, həm də ev peşəsi formasında hələ də davam etməkdə idi. Maraqlı haldır ki, burada bez toxuculuğu təkcə şəhər və şəhər tipli qəsəbələrdə deyil, həm də kəndlərdə əmtəə istehsalı səciyyəsi daşımaqla satış məqsədi güdmüşdür. Bundan əlavə, Naxçıvan və Ordubad şəhərlərində də xeyli culfa, başqa sözlə, bez toxuyan (bəzzaz) cəmləşmişdi. Bir qədər əvvəllərə aid başqa bir mənbənin yazdığına görə, Çar

Rusiyası Cənubi Qafqazı ələ keçirib bu yerlərə sahib olan zaman Naxçıvan şəhərində 40 nəfər bəzzaz işləyirdi [2, s. 23]. XIX əsrin 30-cu illərinə aid arxiv sənədində isə həmin dövrdə Naxçıvan şəhərində, ümumiyyətlə, toxucuların sayının 126 nəfər olduğu və Ordubadda çalışan 145 nəfər bəzzazla birlikdə isə hər iki şəhərdə 271 nəfər culfa işlədiyi xəbər verilir. XIX əsrin sonlarından bəhs edən başqa bir mənbənin yazdığına görə, o zaman Ordubad əhalisinin yarısı toxuculardan ibarət olub İrəvan və digər quberniyaların əhalisini pambıq parça ilə təmin edirdi [5, s. 59].

XIX əsrin 30-cu illərində diyarın Naxçıvan, Əlincəçay və Əylis mahallarında pambıq parça toxuyanların sayı, təxminən 300 nəfər təşkil edirdisə, həmin əsrin 80-ci illərində bir qədər başqa adla Naxçıvan qəzasının tərkibində olmuş bu üç mahalda bez toxuyan qadın toxucuların sayı 910 nəfərə çatmışdır [8, s. 104].

Naxçıvan sənətkarları basma naxış üsulu ilə pambıq parçalar da istehsal edirdilər. Bu növ parçaların Naxçıvan diyarında toxunması haqqında türk səyyahı Övliya Çələbi də məlumat vermişdir. Dərin tarixi köklərə malik olan basma naxış parça istehsalı XIX əsrdə Naxçıvanda xeyli inkişaf etmişdir. Əsrin əvvəllərində Ordubad şəhərində 8 nəfər, 80-ci illərdə isə 7 nəfər basma naxış ustası fəaliyyət göstərirdi. Naxçıvan şəhərində bu sənətlə məşğul olan sənətkarların sayı daha çox olub, XIX əsrin 80-ci illərində 26 nəfərə çatırdı. Belə sənətkarların Yayıcı kəndində də fəaliyyət göstərməsi haqqında məlumat vardır [8, s. 105].

Ordubadda Naxçıvandan fərqli olaraq qadınlar ev şəraitində ipək parça toxuyur və ipək saplar hazırlayırdılar. Toxuculuq sənətində Ordubadın xalçaçıları və bez parça hazırlayanları ustalıq baxımından heç də Naxçıvan sənətkarlarından geridə qalmırdılar. Ordubad və ümumiyyətlə, Naxçıvan diyarında toxunan parçalara xarici bazarda da böyük ehtiyac duyulurdu. Naxçıvan diyarında şəhərlərdən savayı, Dərələyəz mahalında başqa kənd yerlərindən fərqli olaraq əhali sənətkarlığın müxtəlif sahələri ilə məşğul olurdu. Bu mahalda toxuculuq daha çox inkişaf etmişdi. Burada da, əsasən, xalça, ipək və bez parçalar toxunardı. Naxçıvan diyarında toxunan və xarici bazarda ən çox satılan parçalardan qeyd edildiyi kimi, qırmızı rəngli bez parça olmuşdur. Bez parça çox zaman daha artıq ehtiyac duyulan Qarabağ və İrəvan xanlıqlarına satmağa aparılırdı [1, s. 73]. Ordubad şəhərinin 1873-cü il kameral təsvirinə əsasən K.Simimov yazır ki, şəhər əhalisindən başqa qəzanın Nüsnüs, Əndəmiç, Kotam, Gənzə, Anabad, Kilit, Əylis Varagird kəndlərinin əhalisinin demək olar ki, hamısı ipəkçiliklə məşğul olurdu [8, s. 101].

XX əsrdə Naxçıvan iqtisadiyyatına dair tədqiqatda bölgədə ipək emalı sənayesi bəzi digər rakurslarda da nəzərdən keçirilir. Orada yazılır: «ümumiyyətlə, 1910-1912-ci illərdə Naxçıvan qəzası kəndlərinin 32 faizi barama istehsalı ilə məşğul olurdu. Baramaçılıq Ordubad rayonu ərazisində xüsusilə geniş yayılmışdı. Rayon ərazisində olan 46 kənddən 43-də baramaçılıq az-çox inkişaf etmişdi. Həmin dövrdə Naxçıvan qəzasında baramaçılıq başqa yerlərə nisbətən yüksək məhsul verirdi. 1911-1913-cü illərdə Naxçıvan şəraitində bir qutudan 4 pud barama alınması normal hadisə hesab olunurdu...» İpəkçilik müəssisələri ən çox Ordubad (12 müəssisə), Naxçıvan şəhərlərində, Əbrəqunus və Cənnəb kəndlərində mərkəzləşmişdi [14, s. 55].

Barama istehsalının daima yüksələn xətlə inkişaf etdiyini Naxçıvan diyarının ipəkçiliyin əsas mərkəzi olan Ordubad qəzasının təmsalında daha aydın müşahidə etmək olar. Rusiya İran müharibəsinin sonlarında burada cəmi 6 pud xam ipək istehsal edilmişdisə, XIX əsrin 30-cu illərində bu göstərici 240 puda, 50-ci illərində 915 puda, XX əsrin əvvəllərində isə 5 min puda çatmışdır [8, s. 111]. Bölgə ərazisində Ordubadla yanaşı Culfa və Əylis də ipək ixracatında əsas mərkəzlərdən sayılırdı. Ümumiyyətlə Naxçıvan bölgəsi xam ipəyin istehsalına görə Azərbaycanın bir sıra qabaqcıl bölgələri ilə eyni sırada dururdu [13, s. 59].

Qoyunçuluq və maldarlığın inkişafı Naxçıvan diyarında gön-dəri məmulatı istehsalı üçün əlverişli şərait yaradırdı. Bu dabbaqçılıq sənətinin inkişafına müsbət təsir edirdi. Bu sənətkarlıq sahəsi çox qədim tarixə malik olub öz başlanğıcını ibtidai icma quruluşu dövründən götürür. Zaman keçdikcə gön-dərilərin bəsit xalq üsulları ilə aşılınması tədricən peşəkar dabbağlar tərəfindən tətbiq edilən daha mürəkkəb kimyəvi-mexaniki üsullarla əvəz edilirdi. Azərbaycanın

digər bölgələrində olduğu kimi Naxçıvanda da əhalinin gön-dəri məmullatlarından hazırlanan məhsullara olan tələbatı çəkməçilər, sərraclər, papaqçılar, kürkcülər tərəfindən ödənilirdi. C.Mustafayev qeyd edir ki, bu sənətkarlar arasında çəkməçilər xüsusilə çoxluq təşkil edirdilər [7, s. 134]. Əldə olunan məlumatların təhlili göstərir ki, Naxçıvan diyarında gön-dəri məmullatı istehsalı ilə bağlı olan bu sənət sahələrinin hər biri geniş yayılmaqla yanaşı həm də yüksək inkişaf səviyyəsinə çatmışdır. Təkcə bir faktı göstərmək kifayətdir ki, XIX əsrin 30-cu illərində Azərbaycanın 5 şəhərində-Şamaxı, Ordubad, Naxçıvan, Nuxa və Şuşa şəhərlərində fəaliyyət göstərən 136 nəfər dabbağın 50 nəfəri, başqa sözlə desək 1/3 hissəsindən çoxu Naxçıvan və Ordubad şəhərlərinin payına düşürdü [8, s. 129].

İllər	1832	1858	1867	1869	1894	1897	1899	1903	1910	1914
Emalatxanaların sayı			6	10	10	13	2	15	2	2
İşçilərin sayı		-	-	24	30	11	-	16	20	10
İllik məhsul istehsalı (rublla)	800	2113			4460	5000	7000	900	1000	1200
										2600

Bax: Muradov V. Naxçıvan diyarında sənətkarlıq və ticarət (XVIII-XX əsrin əvvəlləri). Bakı: Elm, 2017, 264 s.

Bir məsələni də vurğulamaq istərdik ki, Azərbaycanın digər şəhərlərindən fərqli olaraq Ordubad şəhərində dabbaqxanalar şəhərin mərkəzində yerləşmişdir. Belə ki, Ordubad şəhərində yerləşən 12 dabbaqxana düz şəhərin mərkəzində mövcud olmuşdur. Bu da bağlara axan suyun keyfiyyətinə mənfi təsir edirdi [3, s. 112]. XIX əsrin 30-cu illərinin əvvəllərində Naxçıvan şəhərində isə 22 nəfər dabbaq fəaliyyət göstərirdi. 1865-ci ildə Naxçıvan şəhərində çalışan dabbaqların sayı 33 nəfərə çatmışdır. XX əsrin əvvəllərində isə bu siyahıda azalma müşahidə olunmuşdur.

Naxçıvan diyarında aparıcı sənətkarlıq sahələrindən biri də dulusçuluqdur. Xanlıqda dulusçuluq da xeyli inkişaf etmişdi. Dulusçuluq xanlıqlar dövründə sənətkarlığın aparıcı sahəsinə çevrilmişdi. Naxçıvan xanlığının Rusiya tərəfindən işğalı dövründə Naxçıvan və Ordubad şəhərlərinin hər birində 12 nəfər dulusçu çalışırdı. Xanlığın Təzəkənd adlı yaşayış məntəqəsində Naxçıvanın hakimi Ehsan xana məxsus saxsı səhəng istehsal edən emalatxana fəaliyyət göstərirdi. Naxçıvan xanlığının ayrı-ayrı kəndlərində 33 nəfər saxsı qab istehsalı ilə məşğul olurdu [15, s. 843]. XVIII əsrdə və XIX əsrin əvvəllərində baş vermiş müharibələr, görünür, dulusçuluq sənətinin coğrafiyasına da təsir göstərmişdi. Əvvəlki dövrlərdə dulus emalatxanalarının əksəriyyəti Naxçıvan və Ordubad şəhərlərində cəmləşdiyi halda, göstərilən dövrdə dulus ustaları daha çox kənd yerlərində fəaliyyət göstərirdilər.

Naxçıvan şəhəri ilə müqayisədə Ordubad şəhərində dulusçuluq sənətinin miqyası daha məhdud idi. XIX əsrin 30-cu illərinə aid mənbədə bu şəhərdə karvansaralardan birində yerləşən cəmi bir emalatxananın fəaliyyət göstərməsi haqqında məlumat verilir. Yeri gəlmişkən qeyd edək ki, XIX əsrin sonrakı onilliklərində Ordubadda fəaliyyət göstərən dulus emalatxanalarının sayı faktiki olaraq dəyişməz qalmışdı. "Qafqaz təqvimi" məcmuəsinin 1868-ci ilə aid nömrələrindən birində göstərilir ki, Ordubad şəhərindəki dulusçuluq emalatxanası yaşayış evində yerləşir və ancaq ilin isti vaxtlarında fəaliyyət göstərir. Burada istehsal edilən şirsiz qablar ancaq yerli əhalinin tələbatını ödəyir. İki dulus emalatxanasının fəaliyyət göstərdiyi 1869-cu il istisna olmaqla sonrakı illərdə Ordubadda cəmi bir dulus emalatxanası işləyirdi [10, s. 143]. Kənd dulusçuları Naxçıvan diyarında yaşayan əhalinin saxsı məmullatı ilə təmin edilməsində mühüm rol oynayırdılar. Əldə olan məlumatlar göstərir ki, XIX əsrin 90-cı illərində Naxçıvan, Ordubad və Dərələyəz mahallarında dulusçuluqla məşğul olan sənətkarların sayı 90 nəfərə çatırdı. Onlar istehsal etdikləri məhsulların bir hissəsini şəhərlərdə təşkil edilən həftəbazarlarına çıxarmaqla şəhər əhalisinin də saxsı qablara olan tələbatını ödəyirdilər.

Göründüyü kimi, Naxçıvan və Ordubad şəhərlərində XIX əsrin 60-80-ci illərində dulusçuluq sənətində müəyyən yüksəliş müşahidə edilsə də, bu həmin əsrin 90-cı illərindən başlayaraq tədricən dönməz xarakter alan tənəzzüllə əvəz olunmağa başladı. Əslində, ümumazərbaycan xarakteri daşıyan bu tənəzzülün ən başlıca səbəblərindən birini xarici ölkələrdən cini qabların kütləvi idxal edilməsi təşkil edirdi. Yüksək keyfiyyətli belə qablarla rəqabətə tab gətirməyən yerli dulusçular vəziyyətdən çıxmaq üçün bir tərəfdən istehsalın həcmi azaldır, digər tərəfdən isə əsas diqqəti şirsiz qablar istehsalına yönəldirdilər. Naxçıvan diyarında mis qablar istehsalının yayılmasını da Ordubad və Naxçıvan şəhərlərində dulusçuluğun tənəzzülünü dərinləşdirən səbəblərdən biri kimi göstərmək olar. Dulusçuluq sənətinin inkişafının son mərhələsi hesab edilən XIX-XX əsrin əvvəllərini Naxçıvan diyarında bu sahənin vaxtaşırı olaraq tənəzzül və yüksəlişin bir-birini əvəz etdiyi dövr adlandırmaq olar [10, s. 144]. Ümumiyyətlə, tədqiq etdiyimiz dövrdə Naxçıvanda bir çox sənətkar dükkanı var idi ki, onlarda yuxarıda adını çəkdiyimiz sənətlərdən savayı dərzilər, çəkməçilər, dəmirçilər, dəlləklər öz peşələri ilə məşğul olurdular.

Nəticə. Son olaraq tədqiq etdiyim dövrlə bağlı Naxçıvan diyarının sənətkarlığın tarixi coğrafiyası ilə bağlı belə bir nəticəyə gəlmək olar ki, sənətkarlıq bölgənin daha çox iki şəhərində Ordubad və Naxçıvan şəhərində üstünlük təşkil etmişdir. Sənətkarlığın hər hansı bir sahəsinə görə bu şəhərlərdən biri digərini üstələmişdir. Bütün bunlara baxmayaraq diyarın kəndlərində də ev peşəsi sənətkarlığın bir çox sahəsi geniş şəkildə yayılmışdır. Bunlardan əsasən xalçaçılıq sənətini xüsusilə qeyd edə bilərik.

ƏDƏBİYYAT

1. Abdullayev A. Naxçıvanda sənətkarlığın tarixi coğrafiyası (XVIII əsrin ikinci yarısı-XIX əsrin birinci yarısı) // Naxçıvan Dövlət Universiteti. Elmi əsərlər, 2015, № 2 (67) s. 72-74
2. Budaqova S. Naxçıvan diyarının tarixi coğrafiyası (XVIII əsrin ikinci yarısı-XIX əsrin birinci qərini). Bakı: Elm, 1995, 96 s.
3. Hacıyeva S. Naxçıvanda sənətkarlıq (XII-XIX əsrlər). Naxçıvan: Əcəmi, 2017, 184 s.
4. Həbubullayev O. Kültürdə arxeoloji qazıntılar. Bakı: Azərb. SSR. EA. nəşriyyatı, 1959, 180 s.
5. Mustafayev A. Azərbaycanın maddi mədəniyyət tarixi (etnoqrafik materiallar əsasında tipoloji tədqiqat). Bakı: "Bakı Universiteti" nəşriyyatı, 2009, 420 s.
6. Mustafayev C. Xanlıqlar dövründə Azərbaycanda sənətkarlıq. Bakı: Elm, 2002, 272 s.
7. Mustafayev C. Xanlıqlar dövründə Şamaxıda sənətkarlıq // AMEA Tarix İnstitutu, Elmi əsərlər, 2009, cild 28, s.130-137.
8. Muradov V. Naxçıvan diyarında sənətkarlıq və ticarət (XVIII-XX əsrin əvvəlləri). Bakı: Elm, 2017, 264 s.
9. Muradov V. Naxçıvan diyarında misgərlik və zərgərlik sənətinin inkişaf tarixindən // http://www.anl.az/down/meqale/az_xalcalari/2016/18/517831.pdf
10. Muradov V. Naxçıvan diyarında dulusçuluq sənətinin inkişafı tarixindən (XVIII-XIX əsrin əvvəllərində) // AMEA Naxçıvan Bölməsinin Xəbərləri, ictimai və humanitar elmlər seriyası, 2017, № 1. 140-147
11. Naxçıvan tarixi, III cildə, II cild. Naxçıvan: Əcəmi, 2014, 528 s.
12. Naxçıvan MR Dövlət Arxivi, fond 34, siyahı 5, iş 7, v. 31.
13. Səfərli H., Hacıyeva S. Naxçıvanda xalçaçılıq: tarixdə və günümüzdə. Naxçıvan: Əcəmi, 2019, 104 s.
14. Şahverdiyev Z. Naxçıvan bölgəsi XIX-XX əsrin əvvəllərində. Bakı: Elm, 2008, 264 s. pdf.
15. Шопен И. Исторической памятник состояния Армянской области в эпоху ея присоединения к Российской империи. Санкт-Петербург: Типография Императорской Академии Наук, 1852, 1231с.

AZƏRBAYCAN- TÜRKİYƏ MƏDƏNİ ƏLAQƏLƏRİNDƏ KİTAB MÜBADİLƏSİ ƏMƏKDAŞLIĞIN FORMALARINDAN BİRİ KİMİ (1970-1990-CI İL)

AĞAYEV İSLAM

AMEA-nın dissertantı
e-mail: aghayevislam@gmail.com

Xülasə

Məqalədə Azərbaycanla Türkiyə arasında mədəni əməkdaşlığın formalarından biri kimi kitab və digər nəşrlərin mübadiləsi (1970-1990-cı il) nəzərdən keçirilir. Azərbaycanla Türkiyə Respublikası arasında həyata keçirilmiş kitab mübadiləsi, SSRİ-nin xarici ölkələrlə mədəni əlaqələrinin bir hissəsi olsa da respublikamızın beynəlxalq arenaya çıxışında, ortaq etnomədəni dəyərləri bölüşən Azərbaycan və türk xalqlarının mənəvi cəhətdən yaxınlaşmasında mühüm rol oynamışdır.

Açar sözlər: SSRİ-Türkiyə əlaqələri, Azərbaycan-Türkiyə mədəni əlaqələri, kitab mübadiləsi
Book exchange as a part of the, forms of cooperation in the cultural ties between
Azerbaijan and Turkey (1970-1990)

Aghayev Islam
Summary

The exchange of books and other publications are looked over as one forms of the cultural cooperation between Azerbaijan and Turkey in the article (1970-1990). Though the realised book exchange between Azerbaijan and the Republic of Turkey is a part of the cultural relationship between the USSR and foreign countries, it played an important role in the spiritual approach of Azerbaijani and Turkish peoples sharing common ethnocultural values.

Key words: USSR –Turkey relations, Cultural ties between Azerbaijan and Turkey, book exchange.

Tədqiqat metodu: Mövzu araşdırılarkən sitemli yanaşma, tarixi analiz və mədəni əlaqələrin dərk olunmasının ümumelmi metodlarından istifadə olunmuşdur.

Xalqlar arasında mənəvi təmasların təşəkkülündə və mədəni dəyərlərin mübadiləsində kitab özünəməxsus və əhəmiyyətli rol oynayır. Ölkələrarası mədəni əməkdaşlığın formalarından biri kimi kitab mübadiləsinə dair ilk fakt 1694-cü ilə aiddir (5, s. 453). Belə ki, həmin il, Fransa Kral kitabxanasına onun sərəncamında olan dublet nüsxələri xarici nəşrlərə dəyişmə icazəsi verildi. Beynəlxalq kitab mübadiləsində yüksəliş dövrü isə ötən əsrin ikinci yarısına təsadüf edir. Xüsusilə UNESCO Baş konfransının 3 dekabr 1958-ci ildə qəbul etdiyi “nəşrlərin beynəlxalq mübadiləsi haqqında Konvensiya” nın dünyanın aparıcı dövlətləri tərəfindən ratifikasiya olunması beynəlxalq mədəni əlaqələrdə kitab mübadiləsinin artmasına təkan verdi (5, s. 454).

SSRİ-nin tərkibində olan digər respublikalar kimi müstəqil xarici siyasət yeritməyən Azərbaycan SSR-lə Türkiyə Respublikası arasında mədəni əlaqələrdə kitab, qəzet, elmi məcmuə və s. kimi qiymətli nəşrlərin mübadiləsi mühüm yer tutmuşdur. Kitab mübadiləsi sahəsində əməkdaşlıq əsasən Xarici ölkələrlə dostluq və mədəni əlaqələr cəmiyyəti, Kitab Palatası, “Azərkitab” birliyinin ixrac şöbəsi, M.F. Axundov adına Respublika kitabxanası, Azərbaycan Elmlər Akademiyasının Əsaslı kitabxanası, SSRİ-nin “Beynəlxalq kitab” xarici ticarət birliyinin Azərbaycan şöbəsi və s. vasitəsilə həyata keçirilmişdir.

Əsaslı kitabxanası 1970-ci ildən başlayaraq Türkiyənin Türkoloji İnstitutu respublika EA Əsaslı kitabxanası ilə kitab mübadiləsinə başladı. Bununla yanaşı, 1973-cü ildə Azərbaycan EA Əsaslı kitabxanası və M.F. Axundov adına Respublika kitabxanası ilə Türkiyənin İstanbul şəhərində yerləşən Milli kitabxana arasında əlaqələr yaradılmışdı (4, s. 98). Azərbaycan EA Əsaslı kitabxanası ötən əsrin 80-ci illərində Türkiyə Dil Qurumu və Atatürk Universiteti ilə fəal

kitab mübadiləsi aparırdı. Azərbaycan EA Əsaslı kitabxanası Türkiyənin Tarix və Dil Qurumlarına respublika EA “Xəbərlərini”, “Məruzələrini”, “Differensial bərabərlik və funksiyalar nəzəriyyəsinin xüsusi məsələləri”, “Azərbaycan kimya jurnalı”, “Hesablama riyaziyyatı məsələləri”, “Transformator yağları keyfiyyətinin yaxşılaşdırılması yolları”, akademik Z.M. Bünyadovun “Azərbaycan Atabəylər dövləti” monoqrafiyasını, SSRİ EA müxbir üzvü Ə.Ə. İsgəndərovun “Üçüncü dünya”, “Milli azadlıq hərəkatı” əsərlərini “XV-XIX əsrlərdə Azərbaycan memarlığı”, “Azərbaycanın maddi mədəniyyəti”, “Azərbaycan sovet portret boyakarlığı”, “Azərbaycan etnoqrafik məcmuəsi”, Nizaminin və Füzulinin seçilmiş əsərləri, Sabirin “Hopopnaməsi”, M.F. Axundzadənin dram əsərlərini başqa sanballı nəşrlər göndərildi.

Türkiyədən Azərbaycan EA Əsaslı kitabxanasına İstanbul kitabxanasında qorunan Coğrafiya kataloqu və XII əsr görkəmli Azərbaycan şairi Xaqani Şirvaniyə aid 26 məktubun mikrofilm və s. qiymətli nəşrlər daxil oldu (1, s. 38).

İstanbul Universiteti Türkologiya elmi-tədqiqat İnstitutu “Türk dilləri tarixi” ikicildliyini, Mahmud Erkin tərəfindən tərtib olunmuş üç cildlik “Kitabi-Dədə Qorqud” dastanını, “Türk mədəniyyəti” aylıq elmi jurnalının tam dəstini əhatə edən 89 nömrəsini, Məhəmmədhüseyn Şəhriyarın “Heydər babaya salam” poemasının türkcə nəşrini, türk xalqlarına həsr olunmuş məqalələr məcmuəsini və folklor külliyyatını və başqa dəyərli nəşrləri Azərbaycan EA Nizami adına Ədəbiyyat və Dil İnstitutuna göndərdi. M.F. Axundov adına Respublika kitabxanası da Türkiyə kitabxanaları ilə fəal kitab mübadiləsi aparırdı. Türkiyə Dil Qurumu kitabxanasının respublika kitabxanasına göndərdiyi nəşrlər arasında türk ədəbiyyatşünası Hikmət Dizdərəoğlunun müəllifi olduğu “Dilçilərə qayğı” məcmuəsi də vardı (1, s. 39).

Azərbaycan Dövlət Plan Komitəsi nəzdindəki respublika elmi-texniki kitabxanası ilə Türkiyənin İstanbul Dövlət Bayazid kitabxanası arasında əldə olunmuş qarşılıqlı sazişə əsasən qonşu ölkəyə “Azərbaycan Xalçası”, “Şəkinin memarlıq abidələri”, “Bakı abidələri”, “Azərbaycan miniatürləri” və s. kimi Azərbaycan xalqının zəngin mənəvi aləmini nümayiş etdirən qiymətli kitablar göndərildi. Eyni zamanda Respublika elmi-texniki kitabxanası, oxucuları üçün Türkiyəyə həsr olunmuş “Türk dünyası” ekspozisiyasını nümayiş etdirirdi (1, s. 65).

Ölkəmizdən göndərilən kitabların oxucuları arasında geniş türk ictimaiyyəti ilə yanaşı, müxtəlif dövrlərdə Türkiyədə məskunlaşmış azərbaycanlı mühacirlər də mühüm yer tuturdular. Həmin dövrdə qonşu ölkədə 500 min nəfərdən çox azərbaycanlı mühacir yaşayırdı. Sovet partiya və hökumət orqanları mühacirətə münasibətdə ideoloji və siyasi təbliğat vasitələrinin bütün imkanlarından istifadə edərək onlarda antisovet meyilləri zəiflətmək niyyətində idi. Kitab mübadiləsi də müəyyən mənada həmin məqsədlərə xidmət edirdi.

1972-ci ildə Sov. İKP MK-nın xarici kadrlarla iş şöbəsinin müdir müavini V. Şapoşnikov, təbliğat şöbəsinin müdir müavini B. Medvedyev Sov. İKP MK-ya “Müttəfiq respublikaların xətti ilə mühacirlərlə iş haqqında” müraciət etdilər. Həmin müraciətə uyğun olaraq Sov.İKP MK tərəfindən xüsusi qərar qəbul edildi. Qərara uyğun olaraq, mühacirət arasında yaymaqdan ötrü xüsusi qəzetlər yaradıldı və sosializm quruluşunu xarici dillərdə təbliğ edən nəşrlərin sayı çoxaldıldı (3, s. 428-429). Bu dövrdə SSRİ-in əsas KİV agentliklərindən APN-nin xarici nəşrləri olan 9 qəzet, 53 jurnal, 129 bülleten mühacirət üçün nəzərdə tutulmuşdu. Kapitalist və sosialist bloklar arasında gedən soyuq müharibə şəraitində qarşı duran tərəflər mədəni əməkdaşlığın digər formaları kimi beynəlxalq kitab mübadiləsinə də ideoloji mübarizə vasitəsi qismində yanaşırdılar. Məsələn, Türkiyədən beynəlxalq poçt vasitəsilə azərbaycanlı elmi ziyalıların ünvanına xeyli antisovet və millətçi ədəbiyyat göndərilmişdi (3, s. 428). Mərkəzi hökumətin xəttinə uyğun olaraq Azərbaycandan Türkiyəyə göndərilən ədəbiyyatın müəyyən hissəsi sol görüşlərin təbliğinə aid olurdu. Türkiyə hakim dairələrinin təmsilçisi olan müvafiq orqanlar fəvqəladə həssaslıq nümayiş etdirərək bu cür kitabları geri qaytarırdılar.

Vəziyyətdən xəbərdar olan SSRİ-in Türkiyədəki səfiri V. Qryubyakov 1973-cü il noyabrın 30-da Azərbaycan SSR-in Xarici İşlər Naziri T.Tahirovaya ünvanladığı məktubunda göstərirdi ki,

Türkiyədə ciddi senzura olduğuna görə fransız və ingilis dillərində qatı təbliğat xarakterli kitablar göndərilməsin və türk orqanlarının əlinə bəhanə verilməsin. Səfirin məktubunda qeyd olunurdu ki, azərbaycanlı mühacirlərin əsas xahişlərindən birinin onlara Azərbaycan dilində ədəbiyyat göndərilməsidir (3, s. 429).

H. Əliyevin sədrliyi ilə keçirilən Azərbaycan KP MK bürosunun 1976-cı il 5 oktyabr tarixli iclasında xarici ölkələrlə dostluq və mədəni əlaqələr cəmiyyətinin işini canlandırmaq tədbirləri haqqında qərar qəbul edildi. Qərarın 5-ci bəndində göstərilirdi ki, xaricdə, o cümlədən, Türkiyədə yaşayan həmvətənlərlə əlaqələrin istiqamətlərindən biri kimi onlara müxtəlif kitab, qəzet, jurnal, Ana dilini öyrənmək üçün Azərbaycan dilində dərsliklər, lüğətlər, imla məcmuələri və s. digər əyani vəsaitlər göndərsin. Materialların hazırlanması Azərbaycan xarici ölkələrlə dostluq və mədəni əlaqələr cəmiyyətinə, Maarif Nazirliyinə və Elmlər Akademiyasına, nəşri isə Azərbaycan SSR Dövlət Nəşriyyat Komitəsinə tapşırılmışdı (3, s. 437).

H. Əliyevin tapşırığı ilə AKP MK beynəlxalq əlaqələr şöbəsi tərəfindən 1977-ci ildə Sov.İKP MK-ya Azərbaycanın Türkiyədə təbliğ edilməsinə aid konkret təkliflərdən ibarət məktub göndərildi. Məktubda bildirilirdi ki, Azərbaycandan Türkiyəyə göndərilən ədəbiyyat əsasən fransız və ingilis dillərində olduğundan sadə türklər üçün onları oxumaq çətindir. Təkliflərin birində “Progress” nəşriyyatının respublikada filialının açılması, bu nəşriyyatda Azərbaycan klassiklərinin əsərləri, folklor ədəbiyyatı türk dilinə tərcümə olunaraq Türkiyəyə göndərilməsi irəli sürülürdü (3, s. 438-439).

Tədqiq olunan dövrdə, Azərbaycanla Türkiyə arasında mədəni əlaqələrdə kitab sərqi və yarmarkalarına nadir hallarda təsadüf olunsada bu onların əhəmiyyətini qətiyyənlə azaltmır. Belə ki, 1970-ci ildə İzmirdə keçirilmiş kitab yarmarkasına Azərbaycan xalqının dili, tarixi və mədəniyyəti ilə bağlı, “Azərkitab” respublika nəşriyyatlarının 121 manat dəyərində 136 adda kitabını göndərdi (4, s. 92). Yarmarkada Azərbaycan pavilyonuna böyük maraq və diqqət nümayiş etdirən türk ziyarətçilərə ölkəmiz haqqında 10 min tirajla türk dilində buklet paylandı (3, s. 326).

1990-cı ilin yanvarında M.F. Axundov adına Respublika kitabxanası tərəfindən Türkiyədə Azərbaycan kitablarının sərqi keçirildi (4, s. 115).

1989-cu ildə Bakıda “Türk dünyası” və İstanbulda “Azərbaycan dünyası” kitab mağazaları fəaliyyətə başladı. İlk aylarda “Türk dünyası” kitab mağazası respublikamızın paytaxtında oxuculara 75 adda kitab təklif etdi (2, s. 152).

Sovet İttifaqının süqutu ərəfəsində yaranmış yeni siyasi şərait Azərbaycanla Türkiyə arasında mədəni əməkdaşlığın genişlənməsinə, eləcə də kitab və digər nəşrlərin mübadiləsinin kəmiyyətə artmasına səbəb oldu. Məsələn, 1990-cı ildə Azərbaycandan Türkiyəyə 27 min nüsxə kitab və kitabça, 14 adda 58 min nüsxə qəzet və jurnal göndərildi. Respublikamız Türkiyədən 12 min nüsxə kitab, min nüsxələrlə qəzet və jurnal gətirildi (1, s. 39).

Mənəvi mədəniyyətin maddiləşdiyi kitabların və digər qiymətli nəşrlərin mübadiləsi XX əsrin 70-80-ci illərində beynəlxalq münasibətlərdə gərginliyin zəifləməsi müşahidə olunduğu zaman xalqlar arasında qarşılıqlı anlaşmaya öz töhfəsini vermişdir. Eyni zamanda, Azərbaycan SSR və Türkiyə Respublikası arasında mədəni əməkdaşlığın kitab mübadiləsi kimi nəci b forması, tarixən mənəvi tellərlə bağlı olan Azərbaycan və türk xalqlarının bir-birini daha yaxından tanımasına şərait yaratmışdır.

İstifadə olunmuş ədəbiyyatın siyahısı:

1. Abdullayev Məhir Azərbaycan – Türkiyə əlaqələri Bakı 1998
2. Kərimov İncilab Azərbaycan –Türkiyə teatr əlaqələri Bakı 2000
3. Qasımlı Musa SSRİ – Türkiyə münasibətləri (Türkiyədə 1960-cı il çevrilişindən SSRİ-nin dağılmasına qədər) I cild Bakı 2007
4. Гасымылы Муса Азербайджан в международных культурных связях (1946–1990 гг.) Тбилиси 2005 <http://elibrary.bsu.az/kitablar/999.pdf>
5. Хренова Г.С. Международный книгообмен ЦНБ НАН Белоруси: история, опыт, современное состояние // Библиотеки национальных академий наук : проблемы функционирования, тенденции развития. –2008. – Вып. 6– С. 453-468 –Библиогр.: 12 назв. –рос. <http://dspace.nbuv.gov.ua/handle/123456789/31406>

ÇİNGİZİLƏR DÖVRÜNDƏ AZƏRBAYCAN ZƏRBXANALARI (MUZEY MATERIALLARINA ƏSASƏN)

MƏMMƏDOVA AYGÜN MUSA QIZI

AMEA Milli Azərbaycan Tarixi Muzeyinin “Numizmatika və epiqrafika”

elmi-fond şöbəsinin böyük elmi işçisi, t.ü.f.d.

aygun_kons@mail.ru

Bakı, Azərbaycan

XÜLASƏ

Məqalədə müxtəlif muzeylərdə (Milli Azərbaycan Tarixi Muzeyi, Gürcüstan Dövlət Muzeyi, Dövlət Ermitajı, Moskva Tarix Muzeyi) qorunan XIII əsrin I yarısına aid sikkələr və sikkə dəfinələrinə və numizmatik tədqiqatlara istinadən Çingizilər dövrünə aid tarixi Azərbaycan zərboxanaları – Təbriz, Tiflis, Beyləqan, Laçın, Bakı, Naxçıvan, Gəncə, Kiran (Ordubad rayonunda), uyğun dövrün pul dövriyyəsi və ticarət əlaqələri haqqında məlumat verilmişdir.

Uyğun dövrün vergi sistemi əsasən nəğd sikkələrlə ödənildiyindən vaxtilə mövcud olmuş zərboxanalarda istehsal davam etdirilib və yeni zərboxanalar təsis edilirdi.

Məqalədə ilk dəfə olaraq Azərbaycan zərboxanalarında istehsal edilmiş uyğun dövr sikkələrinin fotoları təqdim edilmiş, “ədalətli qaan” və “monqol ulusunun bəyi” ifadələri, bəzi təsvirlərin (altıgüşəli ulduz, yay, atlı, əjdaha, it, dovşan, ilan) izahına cəhdlər edilmiş, uyğun dövr sikkələrindəki ifadələr, hicri tarixi, müsəlman aylarında İslam dininin əsas hökmlərinə riayət edildiyi vurğulanmışdır. Milli Azərbaycan Tarixi Muzeyində qorunan bir sıra sikkələrin fotoları ilk dəfə təqdim edilib.

XIII – XIV əsrlərdə Avropanı Hindistan, Çin və Mərkəzi Asiya ilə birləşdirən əsas ticarət yolu Xəzər dənizinin şimal sahilləri ilə keçərək Kırım limanlarına, quru yolu ilə isə Venqriya və Polşayaya qədər gedib çıxmışdır. Bu ticarətdə Azərbaycan sikkələrinin iştirak etdiyi şübhəsizdir.

Müasir dövrümüzdə aşkarlanan yeni numizmatik tapıntılar qeyd etdiyimiz problemə yenidən baxmağı, vacib dövlətçilik atributu olan sikkələrin təyinatını müəyyən etməklə siyasi - iqtisadi əlaqələri açıqlamağı zəruri edir.

AÇAR SÖZLƏR: Çingizilər, dirhəm, dəfinə

GİRİŞ

Tədqiqat işinin məqsəd və vəzifələri. Məqalənin məqsədi - XIII əsrin I yarısına aid Azərbaycan zərboxanalarının istehsalı olan sikkələr, onların səciyyəvi xüsusiyyətləri, aşkarlandığı məkanlar, uyğun dövrün pul dövriyyəsi və Çingizilər dövründə tarixi Azərbaycan ərazisi barədə məlumat verməkdir.

Tədqiqat işinin aktuallığı. Müasir dövrümüzdə respublikamızın ərazisində istər arxeoloji qazıntılar, istərsə də təsadüfi halda aşkarlanan sikkələrin numizmatik təyinatı nəinki tarixdə iz qoymuş Azərbaycan zərboxanaları, həm də daxili və xarici ticarət əlaqələri haqqında məlumat toplamağa yardım edir.

Məqalədə hazırda müxtəlif muzeylərdə (Milli Azərbaycan Tarixi Muzeyi, Gürcüstan Dövlət Muzeyi, Dövlət Ermitajı, Moskva Tarix Muzeyi) qorunan XIII əsrin I yarısına aid sikkələr və sikkə dəfinələri və numizmatik tədqiqatlara istinadən Çingizilər dövrünə aid tarixi Azərbaycan zərboxanalarının – Təbriz, Tiflis, Beyləqan, Laçın, Bakı, Naxçıvan, Gəncə, Kiran (Ordubad rayonunda) istehsalı olan sikkələr araşdırılmışdır. Müxtəlif saytlarda nümayiş olunan, kataloqlarda nəşr olunan belə numizmatik materiallar, hazırda bir sıra ölkələrlə beynəlxalq əlaqələrə malik Azərbaycan Respublikasının tarixi ərazisi və iqtisadi əlaqələrini açıqlayan əsas vasitələrdir.

Tədqiqat işinin elmi yeniliyi. İlk dəfə olaraq məqalədə Çingizi hökmdarları - Uqedey (624-639 = 1227 - 1241), Turakinə xatun (639 - 644 = 1241 - 1246), Göyük (644 - 647 = 1246 - 1249), Oğulqamış (647 - 649 = 1250 - 1252) və Menqu (649 - 657 = 1251 - 1259) dövründə tarixi

Azərbaycan ərazisində zərb edilmiş sikkələrin səciyyəvi xüsusiyyətləri – üzərindəki yazılar, simvollar, təsvirlər, uyğun dövrün pul təsərrüfatı və ticarət əlaqələri haqqında numizmatik məlumat verilmişdir.

Tədqiqat işinin praktiki əhəmiyyəti. Məqalədəki nəticə və müddəalardan numizmatik təyinat məqsədilə, həmçinin Azərbaycan tarixinin orta əsrlər dövrünün tədqiqi və tədrisində istifadə edilə bilər.

Azərbaycan Respublikası ərazisində tapılan numizmatik tapıntılar milli numizmatikamızın tədqiqə ehtiyacı olan bir sıra məsələlərini açıqlayan faktlardır.

Hazırda AMEA Milli Azərbaycan Tarixi Muzeyinin Numizmatika Fondundakı çoxsaylı dəfinələr və təksaylı sikkələr sırasında qorunan və ekspozisiyada nümayiş edilən aid edilən Çingizilər sülaləsinə aid sikkələr uyğun dövrün pul təsərrüfatını büruzə verir.

Azərbaycanlı numizmat-professor Əli Rəcəblinin “işğal zərbi” adlandırdığı, numizmatik tədqiqatlarda araşdırılmış Çingizilər sülaləsinin hökmdarları – Çingizxan (603-624 = 1206-1227), Uqedey (624-639 = 1227 - 1241), Turakinə xatun (639 - 644 = 1241 - 1246), Göyök (644 - 647 = 1246 - 1249), Oğulqamış (647 - 649 = 1250 - 1252), Menqu (649 - 657 = 1251 - 1259), Ariq Buğa (658 -662 = 1261 - 1265) və Novruz (670 = 1270) dövrünə aid sikkələr hazırda müxtəlif saytlarda nümayiş etdirilir, şəxsi kolleksiyalarda və dünya muzeylərində qorunur.

Çingizxan (1206–1227) dövründə Cənubi Qafqaz zərbcxanalarının istehsalı olan sikkələr məlum olmasa da, onun varisləri dövrünə aid maraqlı tapıntılar vardır.

Xatırladaq ki, uyğun dövrdə Azərbaycan torpaqları şimalda Dərbənd şəhərindən cənubda Zəncana, həmçinin Xəzər dənizi sahilləri və Gilandan Göyçə gölünün Qərb sahillərinə qədər olan ərazini əhatə edirdi (bu əraziyə müasir Azərbaycan Respublikası və Cənubi Azərbaycan daxil idi).

XIII əsrin yarısında vilayətlər, diyarlar, tümənlər və mahallardan ibarət Azərbaycanı monqol xanının (xaqan) təyin etdiyi canişinlər idarə etsə də, bir sıra yerli hakimlər öz müstəqilliyini qorumağa çalışırdılar.

1. Uqedey qaanın (624-639 = 1227-1241). “Ədalətli qaan” sözləri olan dirhəmlər. Çingizxan oğlu Uqedey (Oqtay – 1227-1241) hicri 626 = 1232-1233-cü ildə monqol şahzadələrinin Qaraqorum (“qara daşlardan ibarət müdafiə” mənasını verən bu şəhər müasir dövrümüzdə Monqolustan) qurultayının qərarı ilə Monqol dövlətinin rəhbəri seçilərək “qaan” tituluna layiq görülmüşdür. Oturaq və köçəri həyat tərzini, ticarət əlaqələrinin genişləndirildiyi bu qaanın hakimiyyəti dövründə Şimali Çin, Şərqi Avropa və Ön Asiyada genişmiqyaslı işğallar davam etdirilmişdir [3, s. 16].

Uqedey (Oqtay) qaanın hakimiyyət illərinə təsadüf edən hicri 630 = 1232 – 1233-cü illərdə Azərbaycan və Gürcüstanda gümüş sikkə zərbi yeni vüsət almışdır [1, s. 155]. Beş tipdə zərb edilən belə sikkələrin üst tərəfinə qaanın adı əvəzinə: - “ədalətli qaan” sözləri zərb edilmişdir [2, s. 85].

AMEA Milli Azərbaycan Tarixi Muzeyinin Numizmatika Fondunda qorunan hicri 630 = 1232-1233-cü ilin mis sikkəsinin (NF 3046; çəkisi – 3,3 q, diametri = 19 - 20 mm) üst tərəfində beş dairədən ibarət çərçivənin kənarında iki sətirdə “ədalətli qaan”, çərçivə ilə sikkə möhürünün arasında isə ərəb sözləri ilə zərb tarixi – “altı yüz otuz” həkk edilmişdir.

Qeyd etdiyimiz fonnda qorunan “ədalətli qaan” sözlərinin həkk edildiyi digər mis sikkənin (NF 1064, çəkisi – 2,45 q, d = 18-19 mm; şəkil 1) üst tərəfində “əzəmətli ədalətli qaan”, aşağıda yay təsviri, “Allahdan başqa ilah yoxdur, Muhəmməd Allahın rəsuludur” sözləri həkk edilmişdir. Qeyd etdiyiniz hər iki sikkədə zərb yeri yoxdur.

1939-cu ildə müasir Gəncə şəhərindən 5 - 6 km məsafədəki qədim Gəncə ərazisində 2 mis sikkə tapılmışdır. Numizmatik təyinat nəticəsində (tipinə əsasən) bu sikkələrdən biri üzərində “ədalətli qaan” sözlərinin olduğu (Çingizilər), digərinin isə Hülakü Süleyman (1339-1344) dövründə zərb edildiyi müəyyən edilmişdir. Hər iki sikkədə zərb ili və yeri silinmişdir.

Tipinə əsasən Uqedey (Oqtay) qaan dövrünə aid edilsə də, üzərində qaanın adı olmayan, müasir dövrdə Gürcüstan Dövlət Muzeyində qorunan 2,6 çəkili müxtəlif tipli Təbriz

dirhəmlərinin bəzilərinə “dirhəm” sözü və zərbcə adı, digərlərinə isə sözlərlə zərb ili “637” və hər iki üzünə “Təbriz” sözləri zərb edilmişdir [1, s. 157].

Həmçinin Gürcüstan Dövlət Muzeyində qorunan gümüş dirhəmin (N 2894; çəki – 2,71 q; diametr – 18 - 20 mm) üst tərəfindəki iki dairə arasında: = “Beyləqanda zərb edilib” daxilində: = “ədalətli” sözü, ondan aşağıda yay təsviri, əks tərəfdə isə üç sətirdə: “Allahdan başqa ilah yoxdur, Muhəmməd Allahın rəsuludur”, dairələr arasında zərb tarixi: - = “altı yüz otuz” həkk edilib.

Tədqiqatçı İ.A.Calaqaniya haqlı olaraq ərəbcə “Beyləqan” sözü ilə “Tiflis” sözünün yazılış tərzinin bənzər olduğuna diqqət edərək, eyni dirhəmi Tiflis zərbcəsinə aid etmişdir. Lakin təyinatımıza əsasən, Beyləqan və Tiflis dirhəmləri zərb üsulu, yazılar və naxışlarına əsasən fərqlidir [1, s.158].

Uyğun dövrdə Beyləqan şəhər-zərbcəsinin mövcudluğu barədə yazılı mənbələr və numizmatik tapıntılar müsbət cavab təqdim edirlər.

Monqolların ilk yürüşlərində Beyləqan dağıntıya məruz qalsa da, bir neçə ilk sonra xarəzmşah Cəlaləddin (1220-1231) dövründə bu şəhər vəzir Şərəf əl-mülkün əmri ilə yenidən bərpa edilmişdir. Yazılı mənbəyə əsasən “şəhərin qala divarları iki dəfə yanıq kərpiclə hövrülmüşdür. Bərpa edilmiş Beyləqandan əldə olunan gəlir Təbriz və Gəncədən də artıq idi” [1, s. 157].

Beyləqan zərbcəsinin uzunmüddətli fəaliyyətini son Elxanilər və Cəlairi dövrünə aid dirhəmlər də təsdiq edir [4].

Hicri 637-ci = 1239-1240-cı ilin 2,6 – 2,8 q çəkili Təbriz dirhəmlərində “ədalətli qaan” sözlərinin olmaması bir sıra siyasi hadisələrlə əlaqədar olmuşdur.

Yazılı qaynaqlara əsasən, 1230-1240-cı illərdə İran və Cənubi Qafqaz (o sıradan müasir Azərbaycan ərazisi) Çurmaqun noyonun hakimiyyətində idi. Sonrakı illərdə onun xəstəliyi ilə əlaqədar olaraq həyat yoldaşı Eltinə xatun hakimiyyətə sahib çıxmış və hicri 637 = 1239-1240-cı ildən paytaxtı Təbriz olan Azərbaycana əmir Kurguz canişin təyin edilmişdi (bu əmir həm də Gürcüstan, “Ərminiyyə” və Diyarbəkirin də canişini idi). Bu seçimlə razılaşmayan noyan ilə əmir arasındakı toqquşmalar görünür, sikkələrdə “ədalətli qaan” titulunun zərb edilməməsi ilə nəticələnmişdir.

Hicri 637 = 1240-cı ilin 2,71 – 2,47 q çəkili Tiflis, Təbriz və zərb yeri olmayan gümüş dirhəmlərində (MATM NF 3046) yay təsviri və “ədalətli qaan” sözləri nəzərə çarpmaqdadır.

Çingiz xanın oğlu - Uqedey qaan hicri 639 = 1241-ci ildə dünyasını dəyişdikdən sonra onun vəzifəsinə keçmək üçün bir neçə namizəd olsa da, onun həyat yoldaşı Turakinə xatun müvəqqəti olaraq idarəçi oldu. Sonuncunun əmri ilə əmir Kurguz qətlə yetirildi və hicri 641=1243-1244-cü ildən beşinci ulusa daxil olan Azərbaycana (İran, Gürcüstan, “Ərminiyyə”, Diyarbəkir) əmir Arğun canişin təyin edildi [1, s. 160].

Beləliklə, XIII əsrin 30-cu illərində Təbriz, Tiflis və Beyləqan zərbcəsinin fəaliyyətini sikkələrdə təsdiq etmiş olduq.

2. Turakinə xatun (639 - 644 = 1241 – 1246) dövrü. “Uluğ monqol uluş bəy” sözləri olan dirhəmlər. Əyarı 92,5 %, olan hicri 642 - 643 = 1243-1245-ci il dirhəmlərinin üst tərəfində əlində dartılmış yay və ox tutan atlı (bəzi sikkələrdə atlı çaparaq vəziyyətdə və sanki quşa ox atan vəziyyətdə) təsviri, onun üst tərəfinə “uluğ monqol uluş bəy”, arxa tərəfinə isə mərkəzə kufi xəttlə üç sətirdə: “Allahdan başqa ilah yoxdur, Muhəmməd Allahın rəsuludur”, ətrafında zərbcə və sözlərlə zərb ili həkk edilmişdir.

Turakinə xatun müvəqqəti rəhbər olduğu üçün sikkələrdə “qaan” sözünü həkk etmə iqtidarına malik deyildi.

Uyğun dövrdə yarım-dirhəm, dirhəm və ¼ dirhəmlər Təbriz, Gəncə (iki tip dirhəmlər - şəkil 2; 3), Naxçıvan, Kiran (Ordubad rayonunda şəhər. N 14871 sayılı bu dirhəm Dövlət Ermitajında qorunur – çəki - 2,85 q; at təsviri üzərində səkkizguşəli ulduz; şəkil 6), Laçın, Varsan zərbcəsinin müxtəlif tiplərlə istehsal edilən belə dirhəmlərdə müxtəlif heyvan təsvirləri (əjdaha, ilan, it, quş) həkk edilmişdir [1, s. 165].

Dövlət Ermitajında və Gürcüstan Dövlət Muzeyində qorunan hicri 642 = 1244-1245-ci il dirhəmlərinin təyinatı sayəsində, uyğun dövrdə Laçın (bu zərbcəxananın 2,17 q çəkili dirhəmi Dövlət Ermitajında – N 14876, 2,61 q çəkili dirhəmi isə Gürcüstan Dövlət Muzeyində qorunur – N 676) və Bakı zərbcəxanalarının (reversində “əd-dirhəm Bakuyə” sözləri olan 2,54 – 2,77 q çəkili belə dirhəmlər Moskva Tarix Muzeyində qorunur) fəaliyyəti müəyyən etmişdir.

Qədim türk ifadələri olan “ulus monqol ulus bəy” müxtəlif numizmatların diqqətini çəkmişdir. A.Qaqarın belə sikkələri Səlcuqilərə aid edərək Uluş bəyin adından zərb edildiyini qeyd etmiş, V.Qriqoryev bu sözləri “ulu (qədim) monqol ulusu” şəklində açıqlamış, İ.Bartolomey bu sikkələri Hülakülərə aid etmiş, S.Len-Pul isə bu sikkələrin həm Arğun əkə, həm də Turakinə xatunun müxalifləri dövründə zərb edildiyini yazmışdır [1, s. 159].

Azərbaycan numizmatikasının banisi t.e.d., professor Y.Paxomovun fikrincə “ulus bəy” – ulus qoşunun komandanı və canişinin titulusudur. T.e.d., professor M.Seyfəddini bu titulu yalnız ulus canişininə aid etmiş, qoşun komandanının isə “noyon əzəm” (əzəmətli noyon) adlandırıldığını vurğulamışdır [1, s. 160].

AMEA Milli Azərbaycan Tarixi Muzeyində qorunan Turakinə xatun (639 - 644 = 1241 – 1246) dövrünə aid Təbriz dirhəmində yalnız “bəy” sözü, “Təbriz zərbi” və zərb ilindən yalnız “altı yüz” sözləri qalmışdır (NF 515625, 3,25 q, d = 20-21 mm).

Numizmatik təyinatlar nəticəsində hicri 643-cü = 1245-ci ildən dirhəmlərə (Təbriz, Tiflis) yenidən “ədalətli qaan” sözlərinin zərb edildiyi məlum olmuşdur. Yazılı mənbələrdə Turakinə xatunun oğlu Göyük qaanın (644-647 = 1246 – 1249) məhz həmin ildə “qaan” elan olunduğu qeyd edilir [1, s. 165; 2, s. 86].

1954-cü ildə Şamaxı rayonunun Çuxuryurd kəndində Qızdırmabulaq adlı su mənbəyinin yaxınlığında bir ədəd gümüş sikkə tapılmışdır (2,6 q; d – 20-22 mm). Təyinat nəticəsində sikkənin hicri 643-cü – 1245-ci ildə Təbrizdə zərb edildiyi məlum olmuşdur.

XIII əsrin 40-cı illərinin numizmatik tapıntıları Təbriz (şəkil 4; 5), Naxçıvan, Gəncə, Laçın, Bakı, Tiflis, Varsan, Kiran, Kəbran, Urmi, Lulu, Dvin, Ləşxər zərbcəxanalarının fəaliyyətini büruzə verir.

3. Göyük qaan (644-647 = 1246 – 1249) dövrü. Hicri 647 = 1247-ci ildə Tiflisdə zərb edilən dirhəmlərə (2,1 – 2,7 q) Göyük qaan və David VI Narinin (1245 – 1259) adları həkk edilib. Belə sikkələrdəki ifadələrdə gürcü çarı Göyük qaanın təbəəsi olaraq qeyd edilib (şəkil 7).

Uyğun dövrə aid qaan damğalı dirhəmlər - Xarəzm (0,9 – 1,2 q), “Ordu əl-əzəm”də (2,7 – 3,5 q, “Allah” sözü ilə), həmçinin yarım-dirhəmlər (1,4 – 1,6 q, qaanın ismi uyğun dilində) və 1 q bilon dirhəmlər zərb edilib [4].

Göyük qaan titula sahib olduqdan sonrakı il – yəni hicri 644-cü = 1246-1247-ci ildə (V.Bartolda əsasən - hicri 646 = 1248-ci ildə) dünyasını dəyişmişdir [1, s. 166].

Göyük qaandan sonrakı hicri 649 = 1251-ci ilə qədər (Menqu qaan elan olunana qədər) onun dul xanımı Oğul qamış (647 - 649 = 1250 - 1252) müvəqqəti idarəçi oldu. Bu xanımın hakimiyyəti illərində də Cənubi Qafqazda “ədalətli qaan” sözləri olan gümüş sikkə zərbi əvvəlki tiplərə bənzər şəkildə davam etdirilmişdir [4].

4. Menqu qaan (649-657 = 1251 - 1259) dövrünə aid sikkələr. Hicri 649 = 1251-ci ildə Qaraqorum qurultayında Menqu qaan elan edildi. Həmin qurultayda monqol vilayətlərinin digər rəhbərləri də elan edildi. İran və Cənubi Qafqazın canişini - Arqun əkə, hərbi komandanı isə Baycu noyon təyin edildi. Ön Asiyanın işğalı Munqke qaanın üçüncü qardaşı - Hülakü xana həvalə edildi [1, s. 167].

Hicri 650 = 1252-ci ildən etibarən Təbriz zərbcəxanasında zərb edilən dirhəmlərin görünüşündə bir qədər əlavələr edilir. Bu dirhəmlərin seqmentlərinə hicri tarixə müvafiq zərb ili ilə yanaşı həm də müsəlman ayı və ayın tarixi zərb edilir. Hicri 650 = 1252-ci ildə Təbrizdə zərb edilən dirhəmin üst tərəfinə: “ədalətli qaan” sözləri, arxa tərəfinə “Təbrizdə zərb edilib, rəcəbdə, altı yüz əllinci ildə” (2,72 q; d = 24 mm) zərb edilib.

Tiflis zərboxanasının hicri 652 = 1255, 654 = 1257-ci illərin gümüş dirhəmləri 1934-cü ildə Zaqatala, hicri 652 = 1255-ci ilin gümüş dirhəmi 1935-ci ildə Ağdam şəhərində aşkarlanmışdır.

Milli Azərbaycan Tarixi Muzeyinin Numizmatika Fondunda hicri 652 = 1254-1255-ci ildə Təbrizdə zərb edilmiş iki gümüş sikkə qorunur. Bunlardan biri - gümüş dirhəmin (NF 7935, d = 24-25 mm; 2,48 q, şəkil 8) üst tərəfində altıbucaqlı ulduz daxilində “ədalətli qaan”, arxa tərəfində mərkəzdə “Allahdan başqa ilah yoxdur, Muhəmməd Allahın rəsuludur”, ətrafında zərb ili və yeri həkk edilmişdir. Digər sikkə gümüş dinarın (NF 10890, 2,6 q; d = 24 mm) arxa tərəfindəki sol seqmentdə “bu dinar”, yuxarıda: “Təbriz” sözləri həkk edilib (şəkil 9).

Milli Azərbaycan Tarixi Muzeyinin Numizmatika Fondunda qorunan hicri 657 = 1258-1259-cu ildə Tiflisdə zərb edilmiş gümüş dirhəm 1934-cü ildə Bakı şəhərində aşkarlanmışdır (NF 6671, şəkil 11).

1254 - 1263-cü illərdə Azərbaycanda, o sıradan Şirvanda, Şərqi Gürcüstanda zərb edilən əyarı 90,41 - 92,59 %, 2,18 – 2,64 q çəkili dirhəmlərin tədqiqi nəticəsində bunlardan bəzilərinə Menqu qaanın adının, digərlərinə “ədalətli qaan” sözləri həkk edildiyi müəyyən olunmuşdur [1, s. 173]. Numizmatik təyinatlara əsasən, bu dövrdə Azərbaycanın pul dövriyyəsində yuxarıda qeyd etdiyimiz gümüş dinarların da iştirak etdiyi məlum olur.

Hicri 653 = 1255-1256-cı ildə Menqu qaan balaca qardaşı – Ariq Buğanı (658 -662 = 1261 - 1265) canişin təyin etdi.

Menqu qaan dünyasını dəyişdikdən sonra (657 – 658 = 1258-1260) onun qardaşları arasında hakimiyyət uğrunda narazılıqlar başladı. Ariq Buğa Qaraqorumda, onun digər qardaşı Hubilay isə Kayminq fu (Xanbalıq - müasir Pekin şəhəri) özünü rəhbər elan etdilər. Bununla da Monqol imperiyasında bir müddət ikili hakimiyyət meydana çıxdı.

Uyğun dövrün Qaraqorum dirhəmlərində (I tip – 3,2 q; II tip – 3,3 q və 1,5 q), Qızıl Orda zərbinə aid 0,7 - 0,8 q danqlarda Ariq Buğanın (658 – 662 = 1259 - 1263) damğası həkk edilib.

Hicri 658 = 1259-1260-cı ildən İran, İraq, Gürcüstan, Ermənistan, Azərbaycan, Şirvan, Kiçik Asiya, Kürdistan, Səlcuqlu səltənəti, Trabzon imperiyasının da daxil olduğu Hülakülər (Elxanilər) dövlətinin müstəqillik əldə etməsi numizmatik təhlillərlə də sübut edilir.

Numizmatik materialların təhlili nəticəsində hicri 655 = 1257-ci ildən sonra zərb edilən sikkələrin Menqu qaanın ölümündən sonra zərb edilənlər qrupuna aid edilir (Gəncə, hicri 655 = 1257, şəkil 10; Tiflis, hicri 657 = 1258, şəkil 11). Hicri 656 = 1248-ci ilin Bağdad qızıl dinarında (6,5 q) həm Menqu qaanın, həm də Hülakü xanın adları həkk edilib [1, s. 171].

Beləliklə, hicri 642 = 1243-1244-cü illərə qədər zərb edilən Çingizi sikkələri təsvirsiz olmaqla “ədalətli qaan” sözləri ilə, bu ildən sonra zərb edilənlər isə atlı təsviri olmaqla “uluğ monqol uluş bəy” sözləri ilə zərb edilmişdir. Hicri 643-cü = 1245-ci ildən gümüş dirhəmlərə yenidən “ədalətli qaan” sözləri və bəzən qaanın adı, hicri 650 = 1252-ci ildən müsəlman ayı və ayın tarixi, 1254 - 1261-ci il dirhəmlərinə Menqu qaanın, hicri 661 = 1262-1263-cü illərin Təbriz dirhəmlərinə yalnız Hülakü-xanın adı zərb edilib. Hicri 670 = 1271-1272-ci ilə qədər Təbriz zərboxanasında “ədalətli qaan” sözləri olan anonim dirhəmlər zərb edilmişdir. Uyğun ildən “ədalətli əmir Novruz” sözləri olan Bədəxşan dirhəmləri (2,2 q) Çingizilər sülaləsinin son canişini – Novruzun (670 = 1270) adı ilə bağlıdır [4].

“Ədalətli qaan” sözləri olan dirhəmlərin hicri 683 = 1284-cü ilədək zərb edilmişdir [4].

Çingizilər dövrünün pul dövriyyəsində iştirak edən əksər sikkələrin – dirhəm, yarım dirhəm və ¼ dirhəmlərin əsas qisminin - Təbriz, digər qisminin - Beyləqan, Naxçıvan, Gəncə, Bakı, Kiran (Ordubad şəhərində dağıdılmış şəhər), Laçın, Tiflis, Varsan, Kəbran, Urmiyə, Lulu, Dəbil və Ləşxərdə (Xuzistan vilayətində) zərb edildiyi məlum olmuşdur [1, s. 161].

Uyğun dövrün pul dövriyyəsində qızıl dinarların və mis fəslərin iştirak etdiyi də məlumdur.

Hələ Eldənizlər dövründən paytaxt şəhər olan Təbriz 1220-1222-ci illərdə üç dəfə monqol hücumuna məruz qalmış, Elxanilər dövründə yenidən paytaxt statusu qazanmışdır.

Uyğun dövrün iqtisadi əlaqələrinin tədqiqi sayəsində, Xəzər dənizi və Qara dəniz, Volqa və Neva çayları boyunca olan ticarət yolları vasitəsilə Şərqi Avropa dövlətləri, Mərkəzi Asiya, Monqoliya və Çinlə iqtisadi-mədəni əlaqələrin olduğu müəyyən edilmiş, əsas ticarət marşrutlarının Baltika – Volqa, Xəzər-Volqa, Bulqar - Kiyev – Regensburq, həmçinin Volqayanı-Kırım yolları üzrə keçdiyi məlum olmuşdur [5, s. 15].

Cənubi Qafqaz ərazisində tapılmış sikkə dəfinələrində Çingizi sikkələrinin Səlcuqi, Ortuki, Hülakü sikkələri ilə birgə olması, belə sikkələrin uyğun dövrün ticarət əlaqələrində birgə dövr etdiyini sübut edir.

Metod və metodologiyası, elmi ədəbiyyatda qoyuluşu və s. Məqalədə qarşıya qoyulmuş məsələni həll etmək üçün muzeylərdə qorunan Çingizi sikkələrinə istinadən, onların təyinatı üçün mövcud olan numizmatik metodlardan istifadə edilmiş, müqayisəli elmi-nəzəri təcrübələr nəzərdən keçirilmişdir.

İşin nəticəsi. Araşdırmağa cəlb etdiyimiz Çingizilər dövründə Cənubi Qafqazın pul dövriyyəsində iştirak edən əksər sikkələrin – dirhəm, yarım dirhəm və $\frac{1}{4}$ dirhəmlərin əsasən paytaxt şəhər olan Təbriz zərboxanasında, müəyyən qism sikkələrin isə Beyləqan, Naxçıvan, Gəncə, Bakı, Kiran (Ordubad şəhərində dağıdılmış şəhər), Laçın, Tiflis, Varsan, Kəbran, bəzi tapıntılara əsasən isə Urmiyə, Lulu, Dəbil və Ləşxərdə zərb edildiyi məlum olmuşdur. Bəzi dirhəmlərə “dirhəm”, nadir hesab edilən digər sikkələrə “dinar” sözü həkk edilib.

Monqolların köçəri həyat tərzini, əsasən ovçuluqla məşğulluğunu büruzə edən faktlardan biri də Çingizilər dövrünə aid sikkələrdəki ox atan atlı, yay və ox təsvirləridir. Belə sikkələrdəki dovşan, ilan, əjdaha təsvirləri həm də zodiak işarələrini bildirir (1241 - 1246 illərə aid Gəncə və Təbriz dirhəmləri). Uyğun dövrün Təbriz dirhəmlərindəki “Süleyman möhürü” və ya “Davud ulduzu” adlandırılan simvol - xristian və İslam simvolikasının birgə təqdimini büruzə verir.

Çingizi sikkələrindəki əsas elementlər – “kəlimeyi tovhid”, hicri tarixi, müsəlman ayları imperiyada İslam dininin əsas olduğunu sübut edir.

Çingizi sikkələrindəki üçtiyəli deşici silah təsviri orta əsr döyüş sənəti haqqında təsəvvür yaradır.

İstifadə edilmiş ədəbiyyat siyahısı:

1. Сейфеддини М.А. Описание и характеристика монет, чеканенных в Азербайджане в первой половине XIII в. // Монетное дело и денежное обращение в Азербайджане. Баку: Элм, 1978, 265 с. (Kitab)
2. Раджабли А.М. Нумизматика Азербайджана. Баку: Элм ва хаят, 1997, 232 с. (Kitab)
3. Султанов Т. И. Чингиз-хан и Чингизиды. Судьба и власть. М.: АСТ, 2006, 445 с. (Kitab)
4. Islamic world. Great Mongols. (Chingizids) 603-670 // zeno.ru (online)
5. Арсланов А.М. Торгово-экономические связи Улуса Джучи (Золотой Орды) со странами Запада. Автореф. Диссерт. по истории. Казань: 2015, 23 с. (kitab)

Əlavələr

Uqedey qaan – 1232-1233

Şəkil 1. NF 1064. Çingizilər. Anonim, d – 18-19 mm, 2,45 q (yay təsviri ilə)

Turakinə xatun - 1241 – 1246

İlan

Şəkil 2. Çingizilər. Anonim, Gəncə, 642 = 1244-1245, d – 20.8 mm, 2,75 q (ilan təsviri ilə)

Əjdaha

Şəkil 3. Çingizilər. Anonim, Gəncə, 642 = 1244-1245, d – 22 mm, 2,77 q, (əjdaha təsviri ilə)

Dovşan

Şəkil 4. Çingizilər. Anonim, Təbriz, 642 = 1244-1245, d – 22-23 mm, 2,7 q (dovşan təsviri ilə)

Altıgüşəli Süleyman möhürü və ya Davud ulduzu

Şəkil 5. Çingizilər. Anonim, Təbriz, 643 = 1245 - 1246, d – 22-23 mm, 2,8 q

Şəkil 6. Çingizilər. Anonim, Kiran (Naxçıvan MR, Ordubad rayonunda yaşayış yeri), d – 23 mm, 2,67 q

Göyük qaan (644-647 = 1246 – 1249)

Şəkil 7. Çingizilər. Göyük qaan (644-647 = 1246 – 1249) və VI David Narin (1245-1259). Tiflis, 2,1 q

Munqke qaan (1251 – 1259)

Şəkil 8. NF 7935. Çingizilər. Munqke qaan (1251 – 1259), Təbriz, 652 = 1254 - 1255, d – 24-25 mm, 2,48 q

Şəkil 9. NF 10890. Çingizilər. Munqke qaan (1251 – 1259), Təbriz, d – 24 mm, 2,6 q (“həzə dinar” – “bu dinar” sözləri ilə)

Şəkil 10. Çingizilər. Munqke qaan (1251 – 1259), Gəncə, 655 = 1257, d – 22 mm, 2,8 q (üç ədəd ulduz)

Üçtiyəli silah

Şəkil 11. NF 6671. Çingizilər. Munqke qaan (1251 – 1259), Tiflis, 657 = 1258-1259, d – 25 mm, 2,92 q (üçtiyəli silah təsviri ilə)

QUBA QƏZASININ LƏZGİ VƏ AZƏRBAYCANLI ƏHALİSİNİN SAY DİNAMİKASI

ZARİNA MURTUZAYEVA

AMEA Arxeologiya və Etnoqrafiya İnstitutu

Etnologiya və etnoqrafiya

Zari.m.88@mail.ru

BAKI, AZƏRBAYCAN

XÜLASƏ

Quba qəzası keçmiş Quba xanlığının ərazisində yaradılmışdır. 1840-cı il məhkəmə-inzibati islahatlar nəticəsində yaradılmış Quba qəzası əvvəlcə Dərbənd hərbi dairəsinə daxil edilmişdir. 1846-cı il inzibati-ərazi bölgüsü nəticəsində Quba əyaləti yeni yaradılmış Dərbənd quberniyasının tərkibində qalmışdır. Lakin 1860-cı ildə Dərbənd quberniyası ləğv olunduğu üçün Quba qəzası Bakı quberniyasının tərkibinə daxil edildi. 1920-ci ildə Azərbaycan SSR-nin tərkibinə verilmiş Quba qəzası 1929-cu ildə ləğv edilmişdir. Qəzanın mərkəzi Quba şəhəri idi.

AÇAR SÖZLƏR: ləzgilər, əhali, Quba, etnik, tərkib

GİRİŞ

Qeyd edilən tədqiqat işində əsas məqsəd XIX əsrin sonu-XX əsrin əvvəllərində Quba qəzasının ləzgi və azərbaycanlı əhalisinin etnik tərkibində baş vermiş dəyişiklikləri araşdırmaqdır. Tədqiqat işinin aktuallığı baxımından bu dövrdə Quba qəzasının milli tərkibində əsas yer tutmuş tat, azərbaycanlı və ləzgilərin say dinamikasının 1897-ci və 1926-cı illər əhalinin siyahıyaalınması materialları vasitəsilə müqayisəli təhlilinin aparılaraq araşdırılmasıdır. Tədqiqat işinin yerinə yetirilməsi zamanı bu mövzuda çap olunmuş məqalələrdən, qəzet materiallarından, statistik məlumatların verilməsi məqsədilə rəsmi saytlardan istifadə olunmuş və müxtəlif elektron resurslardan əldə olunmuş materiallar təhlil edilərək nəticə əldə olunmuşdur. Tədqiqat işi giriş, bir fəsil, nəticə və ədəbiyyat siyahısından ibarətdir.

Quba qəzasının tərkibinə Quba şəhəri, Qusar və Xaçmaz şəhər tipli qəsəbələr, Əniq, Dəvəçi, Qonaqkənd, Qusar, Nüqədi, Həzrə, Rustov, Xaçmaz, Xudat, Gümür-Dəhnə dairələri daxil idi. Qeyd olunan illərdə də indiki illərdə olduğu kimi ləzgilər əsasən Qusar şəhər tipli qəsəbəsində və Qusar dairəsində məskunlaşmışdılar.

Qeyd etmək lazımdır ki, 1886-cı statistik məlumatlara görə Rusiya İmperiyasının ərazisinə daxil olan Azərbaycanın ümumi əhalisi 1.403.169 nəfər idi ki, bunun da 846.092 nəfər (60.3 %) azərbaycanlılar və 50.102 nəfər (3.6%) ləzgilər təşkil etmişdir. Quba qəzasının daxil olduğu Bakı quberniyasının isə ümumi əhalisinin sayı 712.703 nəfər idi. Bakı quberniyasının etnik tərkibinə azərbaycanlılardan əlavə ləzgilər, ermənilər, tatlar, talışlar, ruslar, yəhudilər və s. daxil idi. Quberniyada 377.521 nəfər (53.0%) azərbaycanlı, 41.849 nəfər (5.9%) ləzgi yaşamışdır. (Cədvəl 1) [4]

Cədvəl 1. 1886-cı il statistik məlumata əsasən etnik tərkib

Ümumi	Azərb.	Ləzgi	Erməni	Tat	Talış	Gürcü	Rus	Yəhudi	Digər
Azərbaycan	1.403.169								
(100%)	846.092								
(60.3%)	50.102								
(3.6%)	163.131								
(11.6%)	119.489								
(8.5%)	50.510								
(3.6%)	12.625								
(0.9%)	48.423								
(3.5%)	10.357								
(0.7%)	100.509								
(7.2%)									
Bakı quberniyası		712.703							

(100%)	377.521		
(53.0%)	41.849		
(5.9%)	55.459		
(7.8%)	118.165		
(16.6%)	50.510		
(7.1%)	11		
(0.1%)	42.432		
(6.0%)	8603		
(1.2%)	17021		
(2.3%)			
Quba qəzası	174.101		
(100%)	49.058		
(28.2%)	41.849		
(24.0%)	1853		
(1.1%)	58.623		
(33.7%)	-	-	1937
(1.1%)	6519		
(3.7%)	14264		
(8.4%)			

1886-cı il statistik məlumatlarında, həmçinin 1897-ci il əhalinin siyahıyaalınması materiallarında azərbaycan dili ayrıca dil kimi tanınmırdı, tatar dilinin tərkibində göstərilirdi. Azərbaycanlılar isə “azərbaycan tatarları” və ya “Zaqafqaziya tatarları” kimi adlandırılırdı.[6]. Ləzgilər isə kürinlər kimi qeyd olunmuşdur.

1897-ci ildə həyata keçirilmiş əhalinin siyahıyaalınması materiallarına əsasən bütünlüklə Quba qəzasının ümumi əhalisi 183242 min nəfər təşkil etmişdir. [1] Bunlardan 96771 nəfəri kişi, 86471 nəfəri isə qadın olmuşdur. Əhalinin etnik tərkibinə azərbaycanlılar, tatlar, gürcülər, ləzgilər, ruslar, ermənilər, yəhudilər və s. daxil idi. Qeyd etmək lazımdır ki, bu dövrdə Quba qəzasının əhalisinin əsas hissəsini 38.3 % olmaqla azərbaycanlılar, 25.3 % olmaqla tatlar və 24.4 % olmaqla ləzgilər təşkil etmişdir.(Cədvəl 2) [4]

Cədvəl 2. 1897-ci il əhalinin siyahıyaalınmasına əsasən Quba qəzasının etnik tərkibi

	Ümumi	Azərb.	Ləzgi	Erməni Tat	Talış	Gürcü	Rus	Yəhudi	Digər
Quba qəzası	183.242								
(100%)	70.150								
(38.3%)	44.756								
(24.4%)	1191								
(0.6%)	46.430								
(25.3%)	67								
(0.1%)	2516								
(1.4%)	3972								
(2.2%)	12298								
(6.8%)									

Quba qəzasının ümumi əhalisindən 70150 nəfər (37494 nəfər kişi, 32656 nəfər qadın) azərbaycan dilində, 44756 nəfər (23045 nəfər kişi, 21711 nəfər qadın) ləzgi dilində və 46430 nəfər (24455 nəfər kişi, 21975 nəfər qadın) tat dilində danışır.

1897-ci il məlumatlarına əsasən Quba şəhərinin əhalisi isə 15363 nəfər olmuşdur ki, bunların da 8160 nəfəri kişi, 7203 nəfəri isə qadın olmuşdur. Lakin 1926-cı il siyahıyaalınma ilə müqayisə etsək görərik ki, bu dövrdə Quba şəhərinin əhalisinin sayı 13613 nəfərə düşmüşdür.

Məlum olduğu kimi 1918-ci ildə mayın 1-dən 9 gün müddətində erməni və bolşevik silahlı quldur dəstələri tərəfindən Quba qəzasında azərbaycanlılar və ləzgilər kütləvi şəkildə qətlə yetirilmişdir. Doqquz gün ərzində 3000-ə yaxın müsəlman kişi, qadın və uşaq qətlə yetirilmişdir. Bundan əlavə, Amazaspın dəstələri təkcə Quba şəhərində 105 evi və digər tikililəri yandıraraq dağıtmış, bununla da onların sahiblərinə 100 milyon manatdan yuxarı zərər dəymişdi. Ümumilikdə Quba qəzasında bir neçə dəfə törədilmiş qırğın nəticəsində 16 min dinc əhali qətlə yetirilmiş, 122 kənd və 26 məscid yandırılmışdır.

Ümumiyyətlə, 1918-ci ilin mart-iyul aylarında Quba qəzasında erməni və bolşevik silahlı quldur dəstələri tərəfindən təxminən 8 min ləzgi məhv edilmiş, bir neçə ay ərzində 60-dan çox ləzgi kəndi dağıdılmış və yandırılmışdır. Bu zaman 6 kənd tamamilə məhv edilmişdir.

SSRİ-nin 1926-cı il əhalinin siyahıyaalınması materiallarında Quba qəzasının əhalisinin sayı 189.916 nəfər olduğu qeyd olunur. Ümumi əhalinin 137.157 nəfərini (72.2 %) azərbaycanlılar, 24.125 nəfərini (12.7 %) ləzgilər, 10.734 nəfərini (5.7 %) isə tatlar təşkil etmişdir. [3]. Bunlardan 99184 nəfər kişi, 90732 nəfər isə qadın idi. Quba qəzasının tərkibinə 3 şəhər, 614 kənd daxil olmuşdur ki, ümumi əhalinin yalnız 17902 nəfər (9.4 %) şəhərdə yaşayırdı. Yerdə qalan 172014 nəfər isə kənd yerlərində məskunlaşmışdır. Qeyd etmək lazımdır ki, 1897-ci il ilə müqayisədə 1926-cı ildə Quba qəzasında yaşayan ləzgilərin sayı 50 %-ə yaxın azalmışdır. (Cədvəl 3)

Cədvəl 3. 1926-cı il siyahıyaalınmaya əsasən Quba qəzasının etnik tərkibi

	Ümumi	Azərb.	Ləzgi	Erməni	Tat	Talış	Gürcü	Rus	Yəhudi	Digər
Quba qəzası	189.916									
(100%)		137.157								
(72.2%)		24.125								
(12.7%)		894								
(0.5%)		10.734								
(5.7%)		71								
(0.1%)		8272								
(4.4%)		6488								
(3.4%)		12298								
(6.8%)										

Ümumiyyətlə isə, 1926-cı il siyahıyaalınma məlumatlarında ümumi Azərbaycan SSR-in əhalisi 2.189.271 nəfər göstərilmişdir. Bu sayda Dağlıq Qarabağ Muxtar Vilayətinin əhalisi göstərilməmişdir. Bunlardan 37.251 (1.7%) ləzgilər təşkil etmişdir. Qeyd etmək lazımdır ki, 1926-cı il siyahıyaalınmasında azərbaycanlılar türk, ləzgilər isə artıq ləzgi kimi göstərilmişdir

XIX əsrin sonunda aparılmış siyahıya alma materialları ilə müqayisə etsək görürük ki, dəyişikliklər təkcə ləzgilərin sayında olmamışdır. Burada yaşayan rus və yəhudilərin sayında artım, tatların sayında isə nəzərəçarpan azalma müşahidə etmək olar.

Hal-hazırda Quba rayonu Quba-Xaçmaz bölgəsinə daxildir. XX əsrin əvvəllərində olduğu kimi 2009-cu ildə həyata keçirilmiş əhalinin siyahıyaalınması məlumatlarına əsasən Quba rayonunun milli tərkibində əsas yeri yenə də azərbaycanlılar, tatlar və ləzgilər tutur. Belə ki, ümumi əhalinin 120774 nəfərini və ya 79.22 %-i azərbaycanlılar, 13880 nəfərini və ya 9.10 % tatlar, 8952 nəfərini və ya 5.87 % ləzgilərdir. Sonrakı yerlərdə isə yəhudilər, türklər, xımalıqlar və s. dayanır.

TƏDQIQAT METODU

Tədqiqat işinin yerinə yetirilməsi zamanı əsasən əldə edilmiş məlumatların və əhalinin siyahıya alınması materiallarının müqayisə, təhlil edilməsi və məlumatların ümumiləşdirilərək nəzərə çatdırılması metodlarından istifadə edilmişdir.

NƏTİCƏ

Beləliklə, 1897 və 1926-cı illərdə aparılmış əhalinin siyahıya alınma materialları əsasında Quba qəzasının əhalisinin etnik tərkibinin say dinamikasında baş vermiş dəyişiklikləri təhlili nəticəsində aydın oldu ki, qəzanın əsas əhalisi azərbaycanlı, ləzgi və tatlardan ibarət idi. Araşdırmalar zamanı öyrənilirdi ki, Quba qəzasının əhalisinin böyük əksəriyyəti əsasən kənd yerlərində yaşayırdılar.

ƏDƏBİYYAT SİYAHISI

1. http://www.demoscope.ru/weekly/ssp/emp_age_gub_97.php?reg=98
2. Куба, город // Энциклопедический словарь Брокгауза и Ефрона : в 86 т. (82 т. и 4 доп.). — СПб., 1890—1907.
3. <http://www.ethno-kavkaz.narod.ru/kuba26.html>
4. <http://www.ethno-kavkaz.narod.ru/rnazerbaijan.html>
5. А.Балаев “Мартовские события 1918 года в Азербайджане”, М., 2008
6. Ş.Muradov, Ç.Baxış “Azərbaycan Respublikasında etno-demografik proseslər: tarixi dəyişikliklər və reallıqlar”, B.,2013

AZƏRBAYCANDA MAARİFÇİLİK HƏRƏKATI

AYXAN SƏFƏROV

Bakı Dövlət Universiteti

Tarix/Tarix

aykhansafarov@mail.ru

BAKİ/AZƏRBAYCAN

XÜLASƏ

Azərbaycanda maarifçilik hərəkatı ilə bağlı daha dolğun fikir formalaşdırmaq üçün ilk öncə maarifçilik anlayışının hansı mənə kəsb etdiyini müəyyənləşdirmək vacibdir. Maarifçilik dedikdə elm, savad və ədəbi fikrin geniş ictimaiyyətə çatdırılması ilə bağlı olan fəlsəfi bir cərəyan başa düşülür. Cəmiyyəti maarifləndirmək vəzifəsi müxtəlif dövrlərdə düşüncəsinə görə digərlərindən fərqlənən mütəfəkkirlərin üzərinə düşmüşdür. Bəzi tədqiqatçılar Azərbaycanda maarifçilik hərəkatının ilk qığılcımının orta əsrlərin dahi mütəfəkkiri Nizami Gəncəvinin əsərlərində ortaya çıxdığını vurğulayırlar. Lakin maarifçilik fəlsəfəsi bir hərəkat kimi XVIII əsrdə formalaşmağa başlamışdır. XIX yüzillik isə maarifçilik hərəkatının intibah dövrü kimi xarakterizə olunur. Maarifçilik işinin yüksək səviyyədə həyata keçirilməsi hər bir dövr üçün aktual məsələdir. Çünki hər bir ölkənin inkişaf etməsi bilavasitə cəmiyyətin maariflənmə səviyyəsindən asılıdır. Maarifçiliyin əsas vəzifəsi cəmiyyəti savadsızlıqdan, cahillikdən azad etmək hesab olunur. Bəhs etdiyimiz dövrdə maarifçilərin istifadə etdikləri metod və üsullardan bugünkü günümüzdə yararlanmaq mümkündür. Belə ki, indiki dövrdə maarifçilər həm keçmiş mütəfəkkirlərin həyata keçirdiklərindən, həm də müasir dövrün yeniliklərindən bəhrələnərək cəmiyyət üçün daha faydalı ola bilərlər. Məhz bu səbəbdən maarifçilik hərəkatının dərinlən araşdırılması əhəmiyyətli və aktualdır. XIX əsr maarifçilərinin fəaliyyəti nəticəsində həm əldə edilən uğurları, həm də çatışmazlıqları müəyyənləşdirmək müasir dövr üçün üstünlükdür. Beləliklə, onların etdiklərindən nəticə çıxarıb tətbiq etmək cəmiyyəti maarifləndirmək yolunda böyük addım olacaqdır.

AÇAR SÖZLƏR: Azərbaycan, tarixşünaslıq aspekti, mülki tarix

GİRİŞ

Qeyd etdiyimiz kimi, Azərbaycanda maarifçilik hərəkatının ən dolğun və belə demək mümkünsə, yüksəliş dövrü XIX əsri əhatə edir. Bu fəlsəfi cərəyanın xüsusiyyətləri haqqında məlumat əldə etmək üçün iki baxış bucağı mövcuddur. İlk olaraq bu məsələyə tarixşünaslıq aspektindən baxa bilərik. Azərbaycanın ilk tarixçisi hesab olunan Abbasqulu ağa Bakıxanovun maarifçilik fəaliyyəti haqqında öyrənmədən bu məsələni daha dəqiq tədqiq etmək mümkün deyildir. Çünki, Azərbaycan tarixinin ən ağırlı dövrlərinin birində: torpaqlarının bölüşdürülməyə başladığı bir zamanda A. Bakıxanov bu proseslərin canlı şahidi olmuşdur. Bakıxanovun belə bir çətin dövrdə Azərbaycan xalqını “bataqlıq” dan azad etmək üçün yorulmadan maarifçilik fəaliyyəti ilə məşğul olması bu günümüz üçün belə əvəzedilməz bir nümunədir. İndiki dövrdə maarifçiliklə məşğul olan hər bir şəxsin A. Bakıxanovdan bəhrələnməyə ehtiyacı vardır. A. Bakıxanovun həyat və fəaliyyəti haqqında Z. Məmmədov, F. Qasımlı, Ə. Əhmədov kimi görkəmli tarixçilər məlumat vermişlər. A. Bakıxanovun “Gülüstani-İrəm” əsəri ilə Azərbaycan tarixşünaslığının əsası qoyması tarixçilər tərəfindən yüksək qiymətləndirilir.

Tarixşünaslıq aspekti ilə yanaşı maarifçilik hərəkatının mülki tarixini, daha dəqiq desək Abbasqulu ağa Bakıxanovdan Azərbaycan Xalq Cümhuriyyətinə qədər uzanan yolu nəzərdən keçirmək daha məqsədəuyğundur. Məhz bu dövrün tədqiq edilməsində əsas məqsəd maarifçilik yolu ilə çarizmin müstəmləkəçilik siyasətinə vurulan ağır zərbəni və onun xalqımız üçün nəticələrini öyrənməkdir.

TƏDQIQAT METODU

Bəşər cəmiyyətinin inkişafını, tərəqqi üçün gərəkli olan elm, savad və bilik olmadan təsəvvür etmək mümkünsüzdür. Tədqiqat apardığımız dövrdə, yəni XIX-XX əsrlərdə Azərbaycanda

maarifçilik hərəkatının daha dolğun şəkildə yayılmasını tələb edən həmin dövrdə olan siyasi zəmin idi. Çar Rusiyasının müstəmləkəçilik siyasətinə qarşı mübarizə aparmaq üçün kifayət qədər hərbi gücümüz olmadığına görə ən məqsədəuyğun mübarizə üsulu əhalini maarifləndirmək hesab olunurdu. Azərbaycandakı maarifçilik hərəkatını Avropa və Rus maarifçiliyi ilə müqayisə etməklə onun xüsusiyyətlərini ortaya çıxarmaq mümkündür. Artıq XVIII əsrdə Avropada, daha dəqiq desək Fransa, Almaniya, İngiltərədə maarifçilik hərəkatı, böyük bir yol qət edərək təşəkkül tapmışdı. Eyni sözləri Rusiya maarifçiliyi haqqında da demək olar. Belə olan halda sual yaranır: niyə Azərbaycanda maarifçilik hərəkatı Avropa və Rusiyadan müəyyən qədər sonra təşəkkül tapmağa başlamışdır? Belə ki, XVIII əsrdə həm Avropa ölkələri, həm də Rusiya uzun müddət idi ki, müstəqillik əldə etmişdilər. Onların maarifçilik hərəkatını daha da inkişaf etdirmək üçün şəraitləri mövcud idi. Lakin Azərbaycan xalqının boyunduruq altında olması bu hərəkata da təsirsiz ötürməmişdir. Təbii ki, Azərbaycanda maarifçilik hərəkatının təşəkkül tapması birdən-birə baş tutmamışdır. Bu hərəkatın təşəkkülü üç inkişaf mərhələsindən keçmişdir. Feyzulla Qasımzadənin fikrincə XIX əsrin 30-40-cı illəri I mərhələni, 50-60-cı illər II mərhələni, 70-90-cı illər isə son olaraq III mərhələni əhatə edir.

Azərbaycanda maarifçilik hərəkatının yüksək səviyyəyə qalxmasında maarifçilərimizin misilsiz xidmətləri danılmazdır. A.Bakıxanov, M.Kazımbəy, M.Ş.Vazeh, M.F.Axundov, S.Ə.Şirvani, N.Nərimanov, C.Məmmədquluzadə və s. mütəfəkkirlərimiz eyni amal uğrunda yorulmadan fəaliyyət göstərmişlər. İlk olaraq, M.F.Axundovun bədii yaradıcılığına və baxış bucağına nəzər salsaq görürük ki, onun məqsədi cəmiyyəti geriyə aparan cəhələtin aradan qaldırılması olmuşdur. Azərbaycan ədəbiyyatında dramaturgiyanın banisi hesab olunan M.F.Axundov ilk dəfə olaraq əsərlərində elm və dini qarşı-qarşıya qoymuşdur. N.Nərimanov isə geriliyin əsas səbəbini nadanlıqda görürdü. O, məhz müəllimlik fəaliyyəti boyunca buma qarşı mübarizə aparmışdır. Həmçinin onun siyasi fəaliyyətlə də məşğul olması bu yolda ona müəyyən qədər köməklik göstərmişdir. Maarifçilik hərəkatının inkişafına təkan verən növbəti ictimai xadim C.Məmmədquluzadə olmuşdur. O da pedaqoji fəaliyyətlə məşğul olaraq cahilliyə, savadsızlığa, dini xurafata qarşı mübarizə aparmışdır. Beləliklə, mütəfəkkirlərin maarifçi düşüncələri demək olar ki, eyndir. Həmçinin onlar ana dilin saflığı uğrunda mübarizə aparırdılar. Maarifçi mütəfəkkirlərimiz digər inkişaf etmiş ölkələrin təcrübələrindən yararlanaraq bu geridəqalmanı yalnız əhalini maarifləndirməklə aradan qaldırmağın mümkünlüyünü dərk edirdilər. Onlar Azərbaycan xalqını digər inkişaf etmiş xalqlar arasında görmək istəyirdilər. Maarifçilərimizin səyi nəticəsində müəyyən qədər inkişafı, irəliləməni görmək mümkündür. Lakin təbii olaraq belə bir tərəqqi tam şəkildə baş verə bilməzdi. Yaşadıqları dövrdə belə olmasa ondan sonrakı dövrlərdə, hətta bu günə kimi onların əsasını qoyduqları istiqamətlər öz təsirini göstərməkdədir.

NƏTİCƏ

Beləliklə, aparılmış tədqiqat işindən məlum olduğu kimi, bəşər cəmiyyətinin hər bir dövründə maarifçi düşüncələrə malik mütəfəkkirlərin, bu amalla çıxış edən insanların olması lazımdır. Ancaq belə olan halda ümumilikdə dünyanın inkişaf səviyyəsinə uyğunlaşmaq mümkündür.

ƏDƏBİYYAT SİYAHISI

1. Həbibbəyli İsa. Maarifçilik hərəkatının işığında. (jurnal məqaləsi). 525-ci qəzet.-2019.-24 aprel-S.12-13
2. Bayramoğlu Alxan. Şamaxıda maarif və maarifçilik. XIX əsrin ortalarından mart 1918-ci ilə qədərki ədəbi mühit. Maarif nəşriyyatı.(kitab).Bakı/Azərbaycan. 1997: 1-240
3. Öməröv Vahid. XIX əsrin birinci yarısında Azərbaycan maarifçilik fəlsəfəsində azərbaycançılıq ideyası məsələləri.(jurnal məqaləsi).Səs.-2012.-13 mart-S.12
4. Əbdüllüseyin Ənbiya oğlu. XX əsrin 100 görkəmli azərbaycanlısı.(kitab).Bakı. Sumqayıt nəşriyyatı. 2002: 1-239
5. Rüstəmov Afaq Maarifçilik fəlsəfəsi tarixilik və müasirlik kontekstində.(məqalə) Bakı. 2016

MULTİKULTURALİZM SOSIAL FENOMEN KİMİ

FATİMƏ MƏMMƏDOVA

Bakı Dövlət Universiteti

Tarix / Tarixçi

fatimemammedova320@gmail.com

BAKİ/AZƏRBAYCAN

XÜLASƏ

Multikulturalizm bir termin kimi ilk dəfə ötən əsrin 60-cı illərində Kanadada meydana gəlmiş və rəsmi olaraq 1971-ci ildə qəbul edilmişdir. Bir termin kimi son dövrdə yarınsa da, bəşər tarixi daha dəqiq desək insan cəmiyyəti yaranan gündən mövcud olmuşdur. Birbaşa cəmiyyət və dövlət ilə bağlı olduğundan minilliklər keçsə də bu gün öz aktuallığını itirməmişdir. Multikulturalizm anlayışı ingilis dilindən tərcümə də çox mədənilik deməkdir. Bu tətqiqat işində əsas məqsəd müasir mədəni tarixdə multikulturalizmin nailiyyətlərini və problemlərini oxucuya çatdırmaqdır.

Qədim yunan fəlsəfəsində göstərilən cəmiyyət, dövlət və onun prinsiplərinə baxsaq məlum olur ki, yalnız bir termin kimi elmdə yenidir. Prinsip və ideologiyası isə keçmişə dayanır. Multikulturalizmin bu gün müasir dünyamızda həm müsbət həm də mənfi tərəfləri vardır. Sosial, mədəni və siyasi baxımdan xüsusi əhəmiyyət kəsb edir. Əsas məqsədi müxtəlif mədəniyyətlərin birgə inteqrasiyasıdır. Bu tətqiqat işində multikulturalizmin Hollandiya, Böyük Britaniya, ABŞ, Fransa və Azərbaycan modellərinə toxunaraq onun problem və perspektivlərini göstərəcəyik.

AÇAR SÖZLƏR: Çoxmədəniyyətlik; multikulturalizm; ideologiya

GİRİŞ

Bu gün multikulturalizm dünyanın əksər ölkələrində mövcuddur. Bunun əsas səbəbi müasir dünyamızda mədəni əlaqələrin, insanların daimi yerdəyişməsinin, miqrasiya prosesinin mövcudluğudur. Bu proseslərin davam etdiyi bir məkanda multikulturalizmin aktuallığı vacib şərtlərdən biridir.

Elizabeth Fox Genovese bir konsepsiya kimi multikulturalizmin tarixinə dair mühazirəsində qeyd edir ki, "multikulturalizm" müəyyən bir cəmiyyətin və ya mədəniyyətin təsviri deyil ideologiya kimi istifadə olunur. Tarixşünaslıqda multikulturalizm həm siyasət, həm strategiya və həm də ideologiya kimi üç anlayış ilə qəbul edilir. Tətqiqat işinin önə çıxarmaq istədiyi əsas nüanslar bu üç anlayışın və günü-gündən artmaqda olan mədəni sivilizasiyaların sosial və siyasi həyatda yarada biləcəyi ziddiyət və nailiyyətləri təhlil etməkdir. Multikulturalizm anlayışı əksər zamanlarda liberalizmlə oxşar hesab edilmiş, müqayisə edilmiş və ayrı-ayrı siyasətçi və debatçıların müzakirə obyektinə olduğundan bu araşdırma da multikulturalizmin modellərindən və dövlət siyasətindən istifadə etməklə müxtəlif müqayisələr aparılmışdır.

TƏDQIQAT METODU

Bildiyimiz kimi insanların hazırkı yaşam durumu birbaşa onların sosial və siyasi tarixi ilə əlaqəlidir. Hər bir cəmiyyət müəyyən bir tarixi inkişaf yolu keçmişdir və çağdaş dövərdə istər mədəni, istərsə də siyasi baxımdan hər biri öz keçmiş tarixinə bağlıdır. Əgər hesablasaq ki, insan cəmiyyəti formalaşmağa başladığı gündən indiki dövrə qədər sayısız hesabsız dil, din, adət-ənənə, mədəniyyət də vardır, o zaman onların bir çoxu zamanında müəyyən qrup və qruplar tərəfindən qorunsa bu gələcək tarix üçün fəsadlara yol açar bilər. Bir çox tarixçi, siyasətçi, debatçıların da (Lord Bhikhu Parekh; Brian Barry) aktual müzakirə mövzusu elə multikulturalizmin gələcək fəsadlarıdır. Belə ki, multikulturalizmin leksik izahına nəzər salsaq bir çox sual yaranır. Əgər ayrı-ayrı xalqların birgə yaşayının sülh və ədalət çərçivəsində nizamlanmasını dəstəkləyən bir ideya olaraq yaranıbsa onda liberalizm nə üçün vardır? Digər sual doğuran məsələ bütün mədəniyyətlərin hörmətlə qarşılanması fonunda dünyada baş verə biləcək qarışıqlıqdır. İlk qarşılaşdırma liberalizm anlayışı ilədir.

Liberalizm:fərdi azadlıqları(buraya mülki azadlıq; ifadə azadlığı daxildir) və insan hüququnu müdafiə edən bir siyasi sistemdir. Liberalizmin əsas tərəfdaşlarından biri hesab edilən Brian Barry multikulturalizm anlayışını tamamilə rədd edir və hesab edir ki, liberalizm kifayət qədər bu imkanları yarada biləcək bir sistemdir.Multikulturalizmi liberalizmlə fərqləndirərkən əsas diqqət etməli olduğumuz nüans məhz tarixi faktordur.Tarixi təcrübə onu göstərir ki,bir cəmiyyət daxilində müəyyən sayda mədəniyyət varsa mütləq ki , mədəni baxımdan daha üst səviyyədə olanı digərinə qalib gəlir.Məsələn: Ərəblərin Sasanilər üzərində ağalığı və ya monqolların Azərbaycanda hakimiyyəti illərinə baxsaq həmin dövr üçün zəif olan ərəb və monqollar idarəçilik və bir sıra sahələrə dəyib toxunurlar.İdarəetmə bacarıqlarının özü də bir mədəniyyət hesab edilərsə o zaman buradan belə nəticəyə gələ bilərik ki , çoxmədənililik anlayışı pozulur.Bunu daha dəqiq qeyd etmək üçün başqa bir nümunəyə baxaq (Brian Barry / Mədəniyyət və bərabərlik / 2001 / səh.254) : balina və suiti ovu ilə məşğul olan adam öz hərəkətini müdafiə edərək bildirsə ki : “ Biz artıq bunu uzun müddətdir edirik “, o zaman elə bu nümunə göstərir ki , çoxmədənililik sosial baxımdan bəzən təhlükə yarada bilər.Bundan başqa idarəçilikdə də müəyyən çətinliklər tarix boyu özünü göstərib. Bununla bağlı multikulturalizmin keçmiş modellərindən Hollandiyanı,Avstiraliyanı,ABŞ,Böyük Britaniyanı,Fransanı nümunə çəkə bilərik.Siyasi və mədəni problemlər yaratdığından dolayı azsaylı xalqlar müəyyən tarixi dövr ərzində sıxışdırılıb. Bu proses bəzi hallarda bu gündə davam edir.

Multikulturalizmin Azərbaycan modelinə əsasən burada lap qədimdən türklərdən başqa ləzgilər , udinlər , tatlar , talışlar yaşamış və yaşamağa davam edirlər , onlar bu gün müəyyən icmalar daxilində kompakt şəkildə yaşayır,öz mədəniyyətlərini, adət-ənənələrini saxlayırlar. Multikulturalizm və Ümumilik anlayışlarına baxsaq burada da müəyyən ziddiyyətlərin olduğunu görə bilərik : Brian Barry qeyd edir ki , ümumi iş və yaxşı təhsilin olması baxımından bir cəmiyyət daxilində vahid dilin olması çox önəmlidir. Bu baxımdan deyilir ki, multikulturalizm bəzən cəmiyyət daxili fəsadlar yarada bilər.

Perspektivləri: Multikulturalizmin müsbət cəhətlərindən biri onun demokratik cəmiyyət daxilində yaranması və ya multikultural cəmiyyətlərdə demokratiyanın mövcud olmasıdır. Demokratik cəmiyyətlər siyasi və sosial sahədə hər bir üzvünün mülki və ifadə azadlığını habelə idarəçilikdə iştirakını dəstəklədiyindən burada sülh və əmin-amanlıq ön planda olur. Sülh şəraitində düzgün siyasi durumun yaradılması elə multikultural cəmiyyəti yaratdığından onun demokratiya ilə qarşılıqlı əlaqəsinin olduğunu deyə bilərik. Bundan başqa bir cəmiyyət daxilində başqa mədəniyyətlərin olması gələcək fərqli vahid mədəniyyətin yaranmasına zəmin yaratmış olur.

Bu gün multikultural dəyərlərin yarada biləcəyi təhlükə nailiyyətindən az olsada mütləq qeyd edilməlidir. Azsaylı müxtəlif qrupların çoxsaylı cəmiyyətlərdə sıxışdırılmaması və sülh çərçivəsində yaşamını əldən verməmək üçün bu ideologiya (və ya siyasət) insan cəmiyyəti mövcud olduğu müddətdə qorunun saxlanılmalıdır.

NƏTİCƏ

Tədqiqat işinin nəticəsi olaraq mədəniyyətin insan cəmiyyətində nə qədər vacib bir amil olduğunu bildirmək istəyirik.Bunun üçün qədim Roma natiqi Siseronun mədəniyyət haqqındakı fikirlərini siz oxuculara çatdıracağıq.

Siseron mədəniyyəti barbarlığın müxtəlif təzahürlərinin dəf edilməsi vasitəsilə insanın mükəmməl bir vətəndaşa çevrilməsi aləti kimi görürdü. Biz hamımız müəyyən bir mədəniyyətə mənsubuq. Mədəniyyət-bizim əxz edib gələcək nəsillərə ötürdüyümüz insani bilik inam və davranış tərzlərinin məcmusudur. Gündəlik fəaliyyətdən qlobal iqtisadiyyatın fəaliyyətinə qədər insan münasibətlərini tənzimlədiyindən cəmiyyətdə onun rollarının rəngarəngliyi normaldır.Ümid edirik ki, oxucuya mədəniyyət anlayışının çoxçalarlılığını və cəmiyyətdə önəmli məsələlərdən biri olduğunu çatdırma bildik.

ƏDƏBİYYAT SİYAHISI

1. Etibar Nəcəfov.Müxtəlif ölkələrdə multikulturalizmin müqayisəli təhlili (konfrans məqaləsi) Bakı.2011
2. Brian Barry.Culture and equality : an egalitarian critique of multiculturalism (kitab) Cambridge,Harvard University Press.2001 səh.150-260
3. Faiq Ələkbərov.Milli ideologiya probleminə tarixi fəlsəfi baxış(kitab) Bakı.2007 səh.20-156
4. Qəzənfər Kazımov.Multikulturalizmə giriş(kitab) Bakı.Mürtəcim,2018 səh.11-100
5. Etibar Babayev.Müasir dövrdə multikulturalizm anlayışında dəyərlərin transformasiyası(konfrans məqaləsi) Bakı.2011

MƏDƏNİ TARİXƏ ÜMUMİ BAXIŞ – MULTİKULTURALİZM

FATİMƏ MƏMMƏDOVA

Bakı Dövlət Universiteti

Tarix / Tarixçi

fatimemammedova320@gmail.com

BAKİ/AZƏRBAYCAN

XÜLASƏ

Multikulturalizm bir termin kimi ilk dəfə ötən əsrin 60-cı illərində Kanadada meydana gəlmiş və rəsmi olaraq 1971-ci ildə qəbul edilmişdir.Bir termin kimi son dövrdə yaransa da,bəşər tarixi daha dəqiq desək insan cəmiyyəti yaranan gündən mövcud olmuşdur.Birbaşa cəmiyyət və dövlət ilə bağlı olduğundan minilliklər keçsə də bu gün öz aktuallığını itirməmişdir.Multikulturalizm anlayışı ingilis dilindən tərcümə də çox mədənililik deməkdir. Bu tətqiqat işində əsas məqsəd müasir mədəni tarixdə multikulturalizmin nailiyyətlərini və problemlərini oxucuya çatdırmaqdır.

Qədim yunan fəlsəfəsində göstərilən cəmiyyət, dövlət və onun prinsiplərinə baxsaq məlum olur ki, yalnız bir termin kimi elmdə yenidir.Prinsip və ideologiyası isə keçmişə dayanır.Multikulturalizmin bu gün müasir dünyamızda həm müsbət həm də mənfi tərəfləri vardır.Sosial,mədəni və siyasi baxımdan xüsusi əhəmiyyət kəsb edir. Əsas məqsədi müxtəlif mədəniyyətlərin birgə inteqrasiyasıdır.Bu tətqiqat işində multikulturalizmin Hollandiya,Böyük Britaniya,ABŞ,Fransa və Azərbaycan modellərinə toxunaraq onun problem və perspektivlərini göstərəcəyik.

AÇAR SÖZLƏR: Fəsadlar;multikulturalizm;nailiyyət

GİRİŞ

Bu gün multikulturalizm dünyanın əksər ölkələrində mövcuddur.Bunun əsas səbəbi müasir dünyamızda mədəni əlaqələrin,insanların daimi yerdəyişməsinin,miqrasiya prosesinin mövcudluğudur.Bu proseslərin davam etdiyi bir məkanda multikulturalizmin aktuallığı vacib şərtlərdən biridir.

Elizabeth Fox Genovese bir konsepsiya kimi multikulturalizmin tarixinə dair mühazirəsində qeyd edir ki, “multikulturalizm” müəyyən bir cəmiyyətin və ya mədəniyyətin təsviri deyil ideologiya kimi istifadə olunur.Tarixşünaslıqda multikulturalizm həm siyasət,həm strategiya və həm də ideologiya kimi üç anlayış ilə qəbul edilir.Tətqiqat işinin önə çıxarmaq istədiyi əsas nüanslar bu üç anlayışın və günü-gündən artmaqda olan mədəni sivilizasiyaların sosial və siyasi həyatda yarada biləcəyi ziddiyət və nailiyyətləri təhlil etməkdir.Multikulturalizm anlayışı əksər zamanlarda liberalizmlə oxşar hesab edilmiş,müqayisə edilmiş və ayrı-ayrı siyasətçi və debatçıların müzakirə obyektinə olduğundan bu araşdırma da multikulturalizmin modellərindən və dövlət siyasətindən istifadə etməklə müxtəlif müqayisələr aparılmışdır.

TƏDQIQAT METODU

Bildiyimiz kimi insanların hazırkı yaşam durumu birbaşa onların sosial və siyasi tarixi ilə əlaqəlidir. Hər bir cəmiyyət müəyyən bir tarixi inkişaf yolu keçmişdir və çağdaş dövərdə istər mədəni,istərsə də siyasi baxımdan hər biri öz keçmiş tarixinə bağlıdır.Əgər hesablasaq ki , insan

cəmiyyəti formalaşmağa başladığı gündən indiki dövrə qədər saysız hesabsız dil , din , adət-ənənə, mədəniyyət də vardır,o zaman onların bir çoxu zamanında müəyyən qrup və qruplar tərəfindən qorunsa bu gələcək tarix üçün fəsadlara yol açar.Bir çox tarixçi,siyasətçi,debatçıların da (Lord Bhikhu Parekh ; Brian Barry)aktual müzakirə mövzusu elə multikulturalizmin gələcək fəsadlarıdır.Belə ki, multikulturalizmin leksik izahına nəzər salsaq bir çox sual yaranır.Əgər ayrı-ayrı xalqların birgəyaşayının sülh və ədalət çərçivəsində nizamlanmasını dəstəkləyən bir ideya olaraq yaranıbsa onda liberalizm nə üçün vardır? Digər sual doğuran məsələ bütün mədəniyyətlərin hörmətlə qarşılınması fonunda dünyada baş verə biləcək qarışıqlıqdır.İlk qarşılaşdırma liberalizm anlayışı ilədir.

Liberalizm:fərdi azadlıqları(buraya mülki azadlıq; ifadə azadlığı daxildir) və insan hüququnu müdafiə edən bir siyasi sistemdir. Liberalizmin əsas tərəfdaşlarından biri hesab edilən Brian Barry multikulturalizm anlayışını tamamilə rədd edir və hesab edir ki, liberalizm kifayət qədər bu imkanları yarada biləcək bir sistemdir.Multikulturalizmi liberalizmlə fərqləndirərkən əsas diqqət etməli olduğumuz nüans məhz tarixi faktordur.Tarixi təcrübə onu göstərir ki,bir cəmiyyət daxilində müəyyən sayda mədəniyyət varsa mütləq ki , mədəni baxımdan daha üst səviyyədə olanı digərinə qalib gəlir.Məsələn: Ərəblərin Sasanilər üzərində ağalığı və ya monqolların Azərbaycanda hakimiyyəti illərinə baxsaq həmin dövr üçün zəif olan ərəb və monqollar idarəçilik və bir sıra sahələrə dəyib toxunurlar.İdarəetmə bacarıqlarının özü də bir mədəniyyət hesab edilərsə o zaman buradan belə nəticəyə gələ bilərik ki , çoxmədənililik anlayışı pozulur.Bunu daha dəqiq qeyd etmək üçün başqa bir nümunəyə baxaq (Brian Barry / Mədəniyyət və bərabərlik / 2001 / səh.254) : balina və suiti ovu ilə məşğul olan adam öz hərəkətini müdafiə edərək bildirsə ki : “ Biz artıq bunu uzun müddətdir edirik “, o zaman elə bu nümunə göstərir ki , çoxmədənililik sosial baxımdan bəzən təhlükə yarada bilər.Bundan başqa idarəçilikdə də müəyyən çətinliklər tarix boyu özünü göstərib. Bununla bağlı multikulturalizmin keçmiş modellərindən Hollandiyanı,Avstiraliyanı,ABŞ,Böyük Britaniyanı,Fransanı nümunə çəkə bilərik.Siyasi və mədəni problemlər yaratdığından dolayı azsaylı xalqlar müəyyən tarixi dövr ərzində sıxışdırılıb. Bu proses bəzi hallarda bu gündə davam edir.

Multikulturalizmin Azərbaycan modelinə əsasən burada lap qədimdən türklərdən başqa ləzgilər , udinlər , tatlar , talışlar yaşamış və yaşamağa davam edirlər , onlar bu gün müəyyən icmalar daxilində kompakt şəkildə yaşayır,öz mədəniyyətlərini, adət-ənənələrini saxlayırlar. Multikulturalizm və Ümumilik anlayışlarına baxsaq burada da müəyyən ziddiyyətlərin olduğunu görə bilərik : Brian Barry qeyd edir ki , ümumi iş və yaxşı təhsilin olması baxımından bir cəmiyyət daxilində vahid dilin olması çox önəmlidir. Bu baxımdan deyilir ki, multikulturalizm bəzən cəmiyyət daxili fəsadlar yarada bilər.

Perspektivləri: Multikulturalizmin müsbət cəhətlərindən biri onun demokratik cəmiyyət daxilində yaranması və ya multikultural cəmiyyətlərdə demokratiyanın mövcud olmasıdır. Demokratik cəmiyyətlər siyasi və sosial sahədə hər bir üzvünün mülki və ifadə azadlığını habelə idarəçilikdə iştirakını dəstəklədiyindən burada sülh və əmin-amanlıq ön planda olur. Sülh şəraitində düzgün siyasi durumun yaradılması elə multikultural cəmiyyəti yaratdığından onun demokratiya ilə qarşılıqlı əlaqəsinin olduğunu deyə bilərik. Bundan başqa bir cəmiyyət daxilində başqa mədəniyyətlərin olması gələcək fərqli vahid mədəniyyətin yaranmasına zəmin yaratmış olur.

Bu gün multikultural dəyərlərin yarada biləcəyi təhlükə nailiyyətindən az olsada mütləq qeyd edilməlidir. Azsaylı müxtəlif qrupların çoxsaylı cəmiyyətlərdə sıxışdırılmaması və sülh çərçivəsində yaşayınını əldən verməmək üçün bu ideologiya (və ya siyasət) insan cəmiyyəti mövcud olduğu müddətdə qorunun saxlanılmalıdır.

NƏTİCƏ

Tədqiqat işinin nəticəsi olaraq mədəniyyətin insan cəmiyyətində nə qədər vacib bir amil olduğunu bildirmək istəyirik.Bunun üçün qədim Roma natiqi Siseronun mədəniyyət haqqındakı fikirlərini siz oxuculara çatdıracağıq.

Siseron mədəniyyəti barbarlığın müxtəlif təzahürlərinin dəf edilməsi vasitəsilə insanın mükəmməl bir vətəndaşa çevrilməsi aləti kimi görürdü. Biz hamımız müəyyən bir mədəniyyətə mənsubuq. Mədəniyyət-bizim əxz edib gələcək nəsillərə ötürdüyümüz insani bilik inam və davranış tərzlərinin məcmusudur. Gündəlik fəaliyyətdən qlobal iqtisadiyyatın fəaliyyətinə qədər insan münasibətlərini tənzimlədiyindən cəmiyyətdə onun rollarının rəngarəngliyi normaldır. Ümid edirik ki, oxucuya mədəniyyət anlayışının çoxçalarlılığını və cəmiyyətdə önəmli məsələlərdən biri olduğunu çatdırı bildik.

ƏDƏBİYYAT SİYAHISI

1. Etibar Nəcəfov. Müxtəlif ölkələrdə multikulturalizmin müqayisəli təhlili (konfrans məqaləsi) Bakı.2011
2. Brian Barry. Culture and equality : an egalitarian critique of multiculturalism (kitab) Cambridge, Harvard University Press.2001 səh.150-260
3. Faiq Ələkbərov. Milli ideologiya probleminə tarixi fəlsəfi baxış(kitab) Bakı.2007 səh.20-156
4. Qəzənfər Kazımov. Multikulturalizmə giriş(kitab) Bakı. Mürtəcim, 2018 səh. 11-100
5. Etibar Babayev. Müasir dövrdə multikulturalizm anlayışında dəyərlərin transformasiyası(konfrans məqaləsi) Bakı.2011

“KOROĞLU” DASTANINDA CƏLALİLƏR HƏRƏKATI

KƏRBALAYEVA AMƏNƏ ELDAR QIZI

AMEA-nın A.A.Bakıxanov adına Tarix institutu.

kerbalayeva-amin@mail.ru

Qaynaqlardan və tədqiqat əsərlərindən aydın olur ki, Anadolu cəlalilərini dəvət etmiş Səfəvi şahı bu qüvvədən qiyamçı kürd tayfalarına və Osmanlı dövlətinə qarşı istifadə etmək fikrində olmuşdur. Səfəvi rəsmilərinin düşüncələrinə əsasən cəlalilərin əsas dəstələri Həsən Ustaclı başda olmaqla şah qoşunları ilə birgə Marağaya doğru irəliləyib “Kürdüstanı” tutmalı, oradan Osmanlı dövlətinin ərazisinə daxil olaraq Di-yərbəkrə qədər irəliləyib, Çuxur-Səəd hakimi Əmirgünə xanla birləşməli idilər. Həmin məlumatlara görə, Əmirgünə xan 2 min cəlalinin başında Ərzruma basqın etməli idi. I Şah Abbasın xidmətində 2 ilə yaxın qulluq etmiş sırayı cəlalilər onların təsiri ilə bir sıra cəlali rəhbəri ilə artıq bu zaman Səfəvi siyasətindən narazı qalmışdılar. İsgəndər bəy Münşinin məlumatından görünür ki, Osmanlı dövlətinə qarşı müharibəyə başlamaq qərarına gəlmiş I Şah Abbas belə hesab edirdi ki, "... bizim irsi hümayun mülkümüz olan Azərbaycan və Şirvan məmləkətlərini öz padşahı ilə üsyan məqamında olan bir dəstə cəlalilər kimi zavallı adamın ixtiyarında qoymaq və fürsəti əldən vermək ağıllı insana xas rəftar ola bilməz. Əgər bir neçə gün ərzində Təbriz bəylərbəyisi ilə əsgərlərin kürdlər üzərinə hücumu getdikləri və qalada heç kimin olmadığı bir vaxtda bizim hümayun yürüşümüz o istiqamətə başlayarsa və biz Əli paşanın geri dönməsindən əvvəl Təbrizə gedərsək, ehtimal ki, qala asanlıqla alınar, beləliklə də irsi mülkümüz olan Azərbaycanı fəth etmək və düşmənləri cəzalandırmaq bizə qismət olar” [1,1160; 2,53; 3,188].

Təbiidir ki, Osmanlı zülmünə qarşı üsyan etmiş insanlar İsfahanda xidmət edə bilməzdilər. Səfəvi-Cəlali münasibətlərinin pozulmasında Osmanlı sarayının xidmətləri də danılmaz idi və Osmanlı hakimiyyəti müxtəlif vədlərlə üsyançıları geri qaytarmağa çalışırdı [2,58;]. 1610-cu ildə Səfəvi şahının xidmətində yalnız Qara Səidin və Məhəmmədin başçılığı ilə cəmi 500-ə yaxın cəlali dəstəsi qalmışdı. Tədqiqatçıların birmənalı olmayan qənaətinə görə, həmin dövrdə Azərbaycan ərazi-sində fəaliyyət göstərmiş cəlali dəstə başçıları arasında ən məşhuru Koroğlu olmuşdur. Sonralar onun surəti eyni adlı dastanın baş qəhrəmanına çevrilməsinə təkan verdi [3,186; 4,265; 5,426-443].

Tarix ədəbiyyatından məlumdur ki, Cəlalilərlə Osmanlı qoşunları arasında ən böyük döyüş 1608-ci ildə Ərzrumda olmuşdur. Dastanın da qollarından birinin adı “Ərzrum səfəri”dir [6,50; 7,50] və dastanın əksər variantlarında bu qolla rastlaşırıq. Dövrün qaynağının təsdiq etdiyi kimi, Koroğlu Ərzrumda qanlı döyüşə başlayır. Dastan variantlarının əksəriyyətində “Bağdad səfəri”

qolu diqqəti cəlb edir. “Koroğlu” dastasının variantlarında Dərbəndin adı çəkilir və burada “Dağıstan səfəri” [6,264; 7,316] xüsusi yer tutur. A.Təbrizlinin məlumatına görə, Cəlalilər hərəkatı Dəmir-qapıya (Dərbəndə) qədərki ərazini əhatə etmişdir [8,95]. Maraqlıdır ki, Dərbənddəki qalalardan biri də “Koroğlu qalası” adlanır [9,165].

Cəlalilər hərəkatının və onun rəhbərlərindən biri olan Koroğlunun fəaliyyətini dövrün qaynaqları əsasında araşdırmaq öz aktuallığını hələ də saxlamışdır. Koroğlu bütün zamanlarda xalqın ən çətin, ən ağır məqamında gözlədiyi qurtarıcılıq missi-yasının daşıyıcısı olmuş, milli oyanışı, zülmə dirənməyi, ədaləti qorumağı, əzilənlərin yanında olmağı özünə vəzifə bilmişdir [10,4]. Koroğlu təkə haqqın, doğrunun, əzi-lənin tərəfində olması ilə deyil, həm də insanlığı, mərdliyi, əyilməzliyi, sadəliyi ilə insanların qəlbində taxt qurmuşdur. O, gah sultandır, gah karvan yolları üstündə du-rub gəlib gedənlərdən xərac alan bir yol kəsəndir, gah saz çalib nəğmə qoşan aşıqdır, gah döyüş meydanında yenilməz ərəndir, gah dərvişdir, gah da kürəyi yerə gəlməyən igiddir, ancaq bir insan kimi xətalari ilə bütündür [10,4,5].

Koroğlu və onun şəxsiyyəti haqqında müxtəli fikirlər vardır. Avropa tədqiqatçıları arasında Koroğluya və onun obrazına maraq hələ XIX əsrin 30-cu illərində oyanmışdı [11,12-25; 12,23-24]. Bu qəhrəman haqqında məlumatlar bəzi qaynaqlarda və eyniadlı dastanda öz əksini tapmışdır. Lakin qeyd edilməlidir ki, “Koroğlu” dastanı əhatə dairəsinə görə bənzərsiz bir eposdur [6,16]. “Koroğlu” dastanı hal-hazırda 13 xalq arasında yayılmışdır [12,183]. Çoxsaylı gü-man-lar, variantlar, müstəqil qollar, hekayətlər, məclislər, epizodlar, habelə nəğmələr şəklində yaranıb təşəkkül tapmış bu folklor incisi əsasən iki şəkildə - bəzi xalqlar arasında tamamilə nəzm, bəzilərində isə nəzmlə nəsrin qarışması şəklində yayılmışdır [6,58]. Məzmun və süjet fərqi-nə görə “Koroğlu” dastanı əsasən 3 yerə bö-lünmüşdür: 1) Türkmən; 2) Azərbaycan; 3) Anadolu variantları.

P.N.Boratav həmin versiyaları araşdırıb birmənalı qənaətə gəlmişdir ki, bütün bu variantların əsasını Azərbaycan eposu təşkil edir və hadisələrin baş verdiyi yer bilavasitə Azərbaycandır [13,13; 3,16; 14,139]. X.K.Koroğlu bu fikirləri etiraf etməklə yanaşı, “çox güman” ifadəsindən istifadə edib oxucuda şübhə üçün yer qoymuş, onu daha çox Türkmənistan ellərinə yönəltmək istəmişdir. “Koroğlu türk-mən-dir, onlar isə Azərbaycanda yalnız XI-XII əsrlərdə məskən salmışlar” [15,169]. B.A. Kəriyev də bu cür yanlışlığa yol verir [13,13]. Onun eposda “Ceyhun (Amu-Dərya-A.K.) çayının adının çəkilməsi ilə əlaqədar olaraq dastanın daha erkən variantının Orta (Mərkəzi) Asiyada təşəkkül tapması” haqqında fikrini A.A.Rəhmani tənqid etmişdir [2,58]. Lakin dastanın Paris nüsxəsində bu məlumatla bağlı olan məntiqi uyğunluq: Orada “Ceyhun” adı xatırlanır, lakin bu dastanın Azərbaycanda təşəkkül-lünü inkar etmir.

“Koroğlunun tarixi şəxsiyyət olması” haqqında fikri elmi ədəbiyyatda ilk dəfə P.H.Boratav irəli sürmüşdür [13,13]. Sonralar sovet tarix elmində bu məsələni ilk dəfə olaraq İ.P.Petruşevski səsləndirmişdir [16,328]. Koroğlunu tarixi şəxsiyyət kimi qələmə verməyə çalışan tədqiqatçıların hamısı onu Osmanlı dövlətində və Azər-baycanda baş vermiş Cəlalilər hərəkatının “başçılarından biri” kimi təqdim etmək istəmişlər [17,486].

Tədqiqatçılar Koroğlunun “tarixi şəxsiyyət olduğunu” sübut etmək üçün qay-naq-lardakı bir sıra faktlara əsaslanırlar. Məsələn, bəzi məlumatlara istinad edən tədqiqatçılar hesab edirlər ki, Koroğlunun şəxsiyyəti haqqında məlumata ilk dəfə 1651-1662-cı illərdə yazılmış salnamələrdə rast gəlmək olar. Aydın ki, bu salnamə Arakel Təbrizlinin “Tarixlər kitabı”ndakı məlumatdır [18,18]. Arakel Təbrizli Koroğ-lu haqqında yazır: “Ko-roğlu... Bu həmin Koroğludur ki, onun haq-qında hal-hazırda aşıqlar tərəfindən oxunan saysız-hesabsız nəğmələr qoşulmuşdur...” [8,95].

Arakel Təbrizli ilə yanaşı, XVII əsrdə Koroğlu haqqında yazmış müəlliflərdən biri də Övliya Çələbidir. Övliya Çələbi Koroğlu haqqında ətraflı bəhs etməsə də [17,487], Cəlalilər arasında iki Koroğlunun adlarını çəkir – Koroğlu və Köroğlu . Vaxtilə iki Koroğlunun mövcudluğu məsələsinə P.N.Boratav da diqqət yetirmişdir. Onun qeydinə görə, XVI əsrdə “Koroğlu” adını daşımış iki nəfər olmuşdur, onlardan biri Cəlalilər hərəkatının iştirakçısı, digəri isə şair imiş. Bu

fikri sonralar Mithət Sədullah Səndər “Şair və yazıçıların həyatı” adlı əsərində təkrar etmişdir [17,494].

Eposun Təbriz versiyasının son hissəsində (məclis) yuxarıda təqdim etdiyimiz məlumatlara bənzər bir əhvalatdan bəhs olunur. Lakin orada deyilir ki, şah qor-xusundan Koroğlunu aradan götürmək üçün onu pulla şirmikləşdirib İsfahana dəvət etmək istəmişdi. Bu məqamda Qırat da ölmüşdü [18,696]. Nəhayət, atasının qisasını şahdan almaq istəyən Koroğlu dəlilərini buraxıb təkbaşına İsfahana yola düşmüş və uzun yol gedəndən sonra paytaxtın “həvalisində” olan “Mirçəxurd” [18,712,] adlı bir kənddə bərk xəstələnmişdi. Bu vaxtlarda daha da qorxuya düşmüş I Şah Abbas Koroğlunun dirisini, yaxud ölüsünü İsfahana gətirmək üçün “vüzəradan bir neçə adam”ı [19,712,] onun ardınca göndərmişdi. Bu dəstə Koroğlunu həmin kənddə ağır vəziyyətdə tapmış və şahın iradəsini ona bildirmişdi. Lakin vəziyyəti ağır olan qəh-rəman, onlara vəsiyyəət edərək rəhmətə getmiş, gələnlər isə onun vəsiyyətini icra etmişdilər [19,712,713].

“Koroğlu” dastanının Tiflis nüsxəsində isə tamamilə başqa mənşərə ilə qar-şılışırıq: Tüfəng istifadəyə verildikdən sonra Koroğlu türkü dedi, “Misri qılıncı be-lindən açıb yerə tulladı və dedi: ”Namərd əyyamdı. Daha mən Koroğluluğumu yerə qoydum” [7,446-447]. Koroğlu xəzinəni yarmağa çalışan oğrulara mane oldu, xond-kara yetişdi. Xondkar onun Koroğlu olduğunu bildikdən sonra onu dilə tutub öz tərəfinə çəkmək istədi. Lakin rədd cavabı aldıqdan sonra hiylə ilə onu tutmağa cəhd göstərdi. Nigar gizlətdiyi Misri qılıncı ona verdi [7,450]. Koroğlu onu tutmağa gə-lə-n-ləri qırıb Cənlibelə qayıtdı. Bundan xəbər tutmuş dəliləri onun yanına qayıtdılar və Koroğlu Aşıq Cünuna xitabən dedi: “Aşıq Cünun! Mən Koroğluluqdan əl çəkmişdim. Lakin görürəm ki, xondkarlar, paşalar, bəylər, xanlar sağ qaldıqca Koroğluluğumu yerə qoya bilməyəcəyəm” [7,458]. Beləliklə, bütün yazılı məlumatlardan görünür ki, dastanın müxtəlif variantlarında Koroğlunun sonu ilə bağlı olan rəvayətlər bir-biri ilə uzlaşmır.

Ümumiyyətlə, “Koroğlu” dastanında və yazılı qaynaqlarda elə məqamlar var ki, onlar problemin müqayisəli öyrənilməsinin davam etdirilməsini zəruri edir.

Koroğlu adının mənşəyi bizi maraqlandıran mühüm səbəblərdəndir. Dastanın Azərbaycan versiyasına görə, “Koroğlu” adının mənşəyi “Rövşənin atasının kor edil-məsi” ilə bağlıdır. [7,24-29]. Lakin dastanın Paris nüsxəsində Koroğlunun atasının adının “Mirzə Sərraf” olması göstərilmiş, o, Türkünstan (Osmanlı-A.K.) pad-şahı sultan Muradın ilxıçısı olmuş, hökmdarın əmri ilə kor edilmişdi [20,13]. Das-tanın digər variantında Koroğlunun atası Alı kişi Həsən xanın mehtəri (atabaxanı) idi, sonralar isə onun əmri ilə kor edilmişdi. Dastanın Paris nüsxəsində bu hadisədən sonra sultan Murad Rövşənə buyurdu: “Getmə, Allaha and olsun, səni qoşunuma sər-kərdə qoyacağam”. Lakin Rövşən Ceyhun çayını keçərək, atasının yanına gəlir və Mirzə ona “Ay oğul, Heratın yaxınlığında bir ada var, mənə oraya apar” [20,13] deyir. Dastanın digər versiyasında kor edilmiş Alı oğlu Rövşənlə birlikdə Həsən xanı öldür-dükdən sonra “çölə üz qoydular”. Xeyli yol keçdikdən sonra ata oğuldan bir dağın belində soruşdu: “Rövşən, bu necə yerdir?” Rövşən dedi: “Ata, bura hər tərəfi sıl-dırım qayalıq, çənli, çiskinli bir dağ belidir” Ata dedi: ”Oğul, axtardığım yer bu-radır ... Buraya Çənlibel deyərlər” [7,54-55]. Dastanın Təbriz nüsxəsində isə deyilir: “Cəlali Koroğlunun atası Mirzə bəg vəfat eyləyəndən sonra gəlüb İsfəhana, Şah Abbasla dava eylədi ki, öz atası Mirza bəgün gözlərinin intiqamı Şah Ab-basdan alsun...” [21,84]. Beləliklə, eyni mühitdən çıxmış bu nüsxələrin müqayisəsi burada olan ziddiyyətləri tam bürüzə verir. Bir tərəfdən, Koroğlu “mehtər oğlu” kimi qələmə verilir, digər yerdə o, “bəy oğlu”dur. Dastanın birində onun atası Alı kişidir, digə-rində Mirzə Sərrafdır, amma Təbriz nüsxəsində isə o, artıq “Mirzə bəg” kimi təqdim edilir. Nəhayət, dastanın birində Alı kişi Həsən xanın mehtəridir, digərində Mirzə Sərraf “Türkünstan sultanı Muradın ilxıçısı idi, Təbriz nüsxəsində isə Mirzə bəg I Şah Abbasın xidmətində olmuşdur.

Bəzi məlumatlara görə, Koroğlu “cəlali” adlanır. Məzmun cəhətdən Azər-bay-can “Koroğlu” dastanına daha yaxın olan türkmən versiyasında qəhrəman “Gö-roq-lu”dur. Hər iki variant türkmən eli ilə bağlıdır və Azərbaycan dastanında bu hərəkətin cəlallilərlə bağlı olduğu

aydın olduğu halda, türkmən variantında söhbət yalnız tay-falar arası münasibətlərdən gedir [15,172]. Dastanın “tərəkəmə eli” ilə bağlılığı isə fikirlərimizin X.Q.Koroğlunun maraqlı faktı ilə təsdiqlənməsi üçün imkan yaradır. Tədqiqatçının fikrincə, dastanın Tiflis əlyazmasının XIX məclisində “Rumda Təkə, Yomut və Cəlali tayfalarının yaşadığı” haqqında məlumat var. Bəzi məlumatlara görə isə hətta XX əsrdə də Cənubi Azərbaycan ərazisində “Cəlali” adlı tayfa qeydə alınmışdır [15,183]. “Koroğlu” dastanının Azərbaycan variantlarında Koroğlunun cəlalilərlə bağlı olduğu aydın hiss olunur və orada bu hərəkətin cəlalilərlə bağlılığına dair işarələr vardır. Bəzi məlumatlara görə, Koroğlu Cəlali hərəkətinin bir başçısı kimi özlərini “cəlali rəhbəri” kimi qələmə verənlərə qarşı əvvəlcə döyüşür, sonra isə onlarla qardaşlaşır [15,183-184].

Koroğlunun yaxın silahdaşları Dəli Həsən, Giziroğlu Mustafa bəy, Kosa Səfər və Tanrıtanı-maz tarixi qaynaqlarda cəlalilərin geniş şöhrətə malik rəhbərləri arasında yad edilir. Qardaşı Qara Yazıcının əməlini davam etdirən Dəli Həsən 1602-ci ilin fevralında Şərqi Anadoluda Cəlali hərəkətinə rəhbərlik etməyə başladı. Lakin bu zaman qədər cəlalilərin başçısı olmuş Qara Yazıcı 1603-cü ildə Osmanlı sultanı tərəfinə keçdi. Giziroğlu Mustafa bəy dastanda Koroğlunun ən yaxın silahdaşı kimi təqdim olunur. Müstəqil surətdə fəaliyyət göstərən Cəlali dəstələrinin 25 rəhbəri arasından onun adı şərəfli yer tutur. Kəmahlı Vardapet Griqorun “Vakayinamə”sinə verdiyi məlumatdan aydın olur ki, Cəlali üsyanının rəhbərlərindən olan Giziroğlu Mustafa bəy Divriği və Kəmah yaxınlığındakı Dost-Əli kəndindən olmuşdur. Onun şöhrəti İstanbula qədər yayıldığı üçün Sultan III Murad onun ələ keçirilərək İstanbula gətirilməsi barədə yerli paşalara əmrlər göndərmişdir [22,34-35]. N.Birdoğanın fikrincə, Koroğlu kimi Cəlali üsyan rəhbərlərindən biri olan Giziroğlu Mustafa bəy xalq arasında əfsanəvi qəhrəmana çevrilmiş və onunla bağlı çoxlu rəvayətlər yaranmışdır [18,69]. Digər cəlali rəhbərindən biri olan Kosa Səfərin tarixi şəxsiyyət olduğunu İsgəndər bəy Münşi də təsdiq edir. Onun məlumatından aydın olur ki, öncə cəlalilər hərəkətində iştirak edən, sonralar Ərzurum hakimi olan Kosa Səfər Osmanlı ordusunun Azərbaycana yürüşündə iştirak etmiş, osmanlıların 1605-ci il noyabrın 7-də Sufiyan yaxınlığındakı ağır məğlubiyyətindən sonra əsir alınmış və edam olunmuşdur [23,249].

Folklor tədqiqatları, tarixi və ədəbi araşdırmalar sübut edir ki, "Koroğlu" dastanının əsası XVI əsrin sonu - XVII əsrin əvvəllərində, Azərbaycanda Cəlali hərəkətinin yüksəlişi zamanı qoyulmuşdur. Bu hərəkət xalq qəhrəmanı Koroğlunun şərəfli mübarizəsinin bütün mərhələlərinin ətrafı surətdə tədqiqi üçün xüsusi əhəmiyyət kəsb edir [6,249].

Yadelli işğalçılara, feodal zülmünə qarşı barışmaz mövqeyi və mübarizliyi xalq kütlələrində Koroğluya sonsuz hörmət və sevgi qazandırmışdı. Real tarixi şəxsiyyət olan Koroğlu ədalətli xalq müdriki, yenilməz qəhrəman, mahir aşiq kimi xalqın sevimlisinə çevrilmişdi. Xalqın qəhrəmanlıq və ədalətli hakim idealları Koroğlu obrazında əksini tapmışdır [17,190].

Koroğlu dastanının təhlili belə nəticəyə gəlməyə imkan verir ki, Cəlali hərəkəti məğlub olsa da, bu hərəkət öz bətnində yaşadan dastanda Cəlali Koroğluya sadıqdirlər. Çünki Koroğlu hərəkətində xalq kütlələrinin mənafeyi müdafiə olunur. Geniş mənada Cəlali hərəkətində isə şəxsi mənafehlər ictimai mənafehi üstələdiyi üçün hərəkət daxilində müəyyən mənəm-mənəmliyə, ayrı-seçkiliyə, Cəlali dəstələri arasında nifaqa, hətta qarşılıqlı sənəməyə səbəb olur.

Koroğlunun əfsanəvi qəhrəman kimi məşhurlaşmasının əsas səbəbi onun yadellilərin təzyiqinə, feodalların, varlı tacirlərin, sələmçilərin istismarına qarşı barışmaz mübarizə aparan xalq kütlələrinin hədsiz məhəbbətini, rəğbətini qazanması idi. Qəhrəmanlıq cəsəreti, xalq müdrikiyini, ədaləti özündə birləşdirən, nəğməkar, aşiq sənətinin bilicisi, ilhamlı Koroğlunun real tarixi şəxsiyyət olmasını israr etməyə ciddi əsas vardır [24,495]. Bunu görə də Koroğludan danışan Təbrizli Arakel bunu bir qədər də dəqiqləşdirir: “Koroğlu... Bu həmin Koroğludur ki, onun haqqında hal-hazırda aşiq-lar tərəfindən oxunan saysız-hesabsız nəğmələr qoşulmuşdur” [8,94]. Koroğlunun dastana daxil olunmuş və şəxsi yaradıcılığına aid edilən qoşmalardan başqa, dastanın heç bir variantında əksini tapmayan müstəqil şeirləri də onun tarixi şəxsiyyət olduğunu sübut edir.

Koroğlunun silahdaşlarının prototipləri, habelə dastandakı mənfi personajların çoxu tarixi şəxsiyyət hesab olunur. Cəlililərin qyır-qyır dəstə başçıları – Qara Yazıcı, Dəli Həsən, Giziroğlu Mustafa bəy, Kosa Səfər, Canpoladoğlu Əli bəy, Kənəkirlilə Məhəmməd və Abaza paşa xüsusilə fərqləndirilər. Dəli Həsən Koroğlunun yaxın dostu və silahdaşı, 1602-ci ildə Şərqi Anadoluda Cəlililər hərəkatının rəhbəri olan qara Yazıcının qardaşı və varisi idi. Sonralar o, cəlililərə dönük çıxmış və sultan tərəfindən Bosniya valisi təyin edilmişdir [24,496].

Koroğlunun ən yaxın silahdaşlarından biri də Giziroğlu Mustafa bəy olmuşdur. Cəlali dəstə başçıları arasında onun adı şərəfli yer tutur. Arakel Təbrizli yazır: “Giziroğlu Mustafa bəy min nəfərlə birlikdə Koroğlunun mahnılarında adı çəkilən yoldaşdır. O, real şəxsiyyətdir” [8,87;].

Biz “Koroğlu” eposunu araşdırarkən digər araşdırmaların əksər hissəsində Koroğlunun tarixi şəxsiyyət, şair-aşıq, dahi sərkərdə, dastan qəhrəmanı, həm də hərəkat başçısı kimi təqdim edildiyinin və bu haqda fərqli fikirlər söyləndiyinin şahidi oluruq [10,46]. Belə qənaətə gəlmək olur ki, başdan-baş qəhrəmanlıq motivləri ilə zəngin olan “Koroğlu” dastanı bir Azərbaycan dastanı olmaqla təkamül və inkişaf yolunu məhz tarixin axarında formalaşdırmışdır. Məhz XVI əsrin sonu – XVII əsrin əvvəllərində Azərbaycan və onun ətrafında baş verən ictimai-siyasi hadisələri, müxtəlif üsyanları, hərəkatları ilə aramsız olaraq onillikləri əhatə edən azadlıq müharibələri və mübarizələri əsasında formalaşmış bu qəhrəmanlıq eposu tarixi həqiqətləri əks etdirən bir xalq romanıdır.

“Koroğlu” Azərbaycanın milli dəyərlərini, azərbaycançılıq ənənələrini, onun uzun illər boyu apardığı azadlıq mübarizəsini özündə hərtərəfli təcəssüm etdirən unudulmaz, xalqın yaddaşına hopmuş, özünə dərin izlər qoymuş ədəbi abidədir. Bu eposun bütövlükdə daha ətraflı, daha dərinədən öyrənmək Azərbaycanın orta əsrlər tarixinə yeni töhfələr verə bilər.

“KOROĞLU” DASTANINDA CƏLİLİLƏR HƏRƏKATI.

XÜLASƏ

Azərbaycan xalqının tarixi mübarizələrlə doludur. Bu mübarizələrdə xalqın azadlıq arzusu, zülmə qarşı durmaq meyli öz əksini tapır. Çox zaman bu mübarizə ictimai hərəkat səviyyəsinə ucalır. Bu ictimai hərəkat yüzminlərlə insanı öz ətrafında birləşdirir. Xalq bu hərəkata başçılıq edən insana inanır, hər yerdə onun adına hərmət edir və müəyyən zaman keçdikdən sonra onu tarixi qəhrəmana çevirir. Cəlililər hərəkatı da belə ictimai hərəkatlardan biri idi.

THE JALALIL MOVEMENT IN THE EPIC "KOROGLU"

SUMMARY:

The history of Azerbaijan is full of with struggles. The freedom desire of people, position to stay against oppressing is reflected in these struggles. This struggle rises to the level of public movement most of times. This public movement joints hundreds of people in the around. The people believies the person leading this movement, respects to its name in everywhere and makes it a historical hero after certain period of time. Jalalilar movement was one of such public movements. Learning of this movement by the position of folk epos issued important contribution to the study on Koroghlu. Koroghlu epos is an important source by the point of learning of Jalalilar movement.

Key words: Koroghlu epos, Jalalilar movement, Koroghlu, struggle

ДВИЖЕНИЕ ДЖАЛАИРИДОВ В ЭПОСЕ "КЕРОГЛУ".

РЕЗЮМЕ:

История азербайджанского народа полна борьбой. В данной борьбе желание народа приобрести независимость находит свое отражение в склонности противостояния гнету. Часто эта борьба возвышается до уровня общественное движения. Это общественное движение объединяет вокруг себя сотни тысяч человек. Народ верит человеку, возглавляющему данное движение, повсюду чтит его имя и по истечению определенного периода времени превращает его в исторического героя. Движение Джалалидов также было одним из таких общественных движений. Изучение данного движения с точки зрения народного дастана внесло важный вклад в Короглюведение. Дастан Короглу является важным источником с точки зрения изучения Движения Джалалидов.

Ключевые слова: Дастан Короглу, Движение Джалалидов, Короглу, борьба.

ƏDƏBİYYAT:

1. İsgəndər bəy Münşi. Dünyanı bəzəyən Abbasın tarixi. II kitab. Fars dilindən tərcümə t.e.d., prof. Ş.F.Fərzəliyə-vindir. Bakı: Şərq-Qərb, 2014, 1400 s.
2. . Рахмани А.А. Азербайджан в конце XVI и в XVII веке (1590-1700 годы). Баку: Элм, 1981, 240 с.
3. Nəcəfli T.H. Azərbaycanda Cəlililər hərəkatı və Koroğlu, //”Folklor və tariximiz” mövzusunda Respublika Elmi Konfransının materialları. 19-20 noyabr 2012-ci il. Bakı: 2012, s. 186-194.
4. Akdağ M. Türk halkının dirilik ve düzenlik kavqası. CEM Yayımevi, İstan-bul: 1995, 540 s.

5. İsmaylova E. Koroğlunun dövrü, şəxsiyyəti haqqında // Journal of Azerbaijani Studies – Azərbaycan Araşdırmaları Jurnalı. Volume 2. Khazar University Press, s. 426-443.
6. Koroğlu. M.H.Təhmasibin redaktəsi ilə. Bakı: Gənclik, 1974, 326 s.
7. Koroğlu. Azərbaycan xalq ədəbiyyatı. Bakı: Lider nəşriyyatı, 2005, 552 s.
8. Даврижеци Аракел. Книга историй. Перевод с армянского, словие и комментарии Л. А. Ханларян. Москва: 1973, 610 с.
9. Bayramlı C. Dastan ədəbiyyatımıza kənar təsirlər. Bakı: Kitab aləmi, 2010, 324 s.
10. Koroğlu (1842-ci il London nəşrinin tərcüməsi). Bakı, Çıraq, 2014, 520 s.
11. Шопен И Кер-оглу. Татарская легенда. Журнал «Маяк современного просвещения и образованности. Труды ученых и литераторов русских иностранных. Гл. I-II, СПб, 1840, гл. III. с.12-25.
12. Кероглы, восточный поэт-наездник, полное собрание его импрорвизаций с присовокуплением его биографии, перевод с английского С.С.Пенн. //Кавказ, 1856, № 21, 24, 26, 27, 30, 34, 36-42. Отдельный оттиск, Тифлис, 1856.
13. Boratav P.N. Köroğlu destanı. Türkiyat Enstitüsü Yayınlarından, İstanbul:1931.
14. Брагинский И.С. О таджикском эпосе «Гургули» и его художественных особенностях // Вопросы изучения эпоса народов СССР. М:1958.
15. Короглы Х.Г. Взаимосвязи эпоса народов Средней Азии, Ирана и Азербайджана. М.:Наука, 1983, 334 с.
16. Новосельцев А.П. Из истории классовой борьбы в Азербайджане и Восточной Армении в XVII-XVIII вв. Исторические записки. 1960. № 67, с. 236-247.
17. Nəbiyev A. Azərbaycan xalq ədəbiyyatı. II hissə (Orta əsr və yeni dövr folklor yaradıcılığı. Bakı: Elm, 2006, 664 s.
18. Birdoğan N. Kızıroğlu Mustafa Bey və Köroğlu Üzerine, Türk Folklor Araştırma-ları, Sayı 281, Aralık 1972, s.64-97.
19. Sümer F. Kör Oğlu, Kızır Oğlu Mustafa ve Demirçi oğlu ile ilgili vesi-kalar. Türk Dünyası Araştırmaları. Şubat 1987, s. 9-44.
20. Koroğlu (Təbriz variantı). Bakı: Səda, 2005.
21. Koroğlu (Təbriz variantı). Bakı: Səda, 2005.
22. Andreasyan H.D. Bir ermeni kaynağına göre Celali isyanları" , //İÜEF Tarix Der-gisi, c. XIII, sayı 17-18, İstanbul: 1963, s. 27 -42.
23. Azərbaycan tarixi, Yeddi cildə, üçüncü cild. Bakı: Elm, 1999, 592 s.
24. Azərbaycan tarixi (ən qədim dövrlərdən XX əsrədək), I cild. Bakı: Çıraq nəşriyyatı, 2007, 720 s.

AZƏRBAYCANDA DİNİ DƏYƏRLƏR SİSTEMİNİN QORUNUB SAXLANILMASI VƏ BU İSTİQAMƏTDƏ APARILAN İŞLƏR

SEVİL ŞİVƏXAN QIZI BƏHRƏMOVA

Azərbaycan Dövlət Pedaqoji Universiteti
Tarix və coğrafiya fakültəsinin müəllimi
sevil_behremova@mail.ru

Açar sözlər: dini dəyərlər, islam mədəniyyəti, multikulturalizm, “Bakı prosesi”, tolerantlıq.

Ключевые слова: религиозные ценности, исламская культура, мультикультурализм, «Бакинский процесс», толерантность.

Key words: religious values, Islamic culture, multiculturalism, "Baku process", tolerance.

Mövzunun məqsədi. Milli mənəvi inkişaf strategiyasının mühüm tərkib hissəsi olan din siyasətinin tarixi aspektlərdən araşdırılması, bütövlükdə ölkə rəhbərliyinin milli mənəvi dəyərlərimizin qorunması və inkişaf etdirilməsi sahəsindəki fəaliyyətiini araşdırmaqla, Azərbaycanda dövlət-din münasibətlərinin inkişaf mərhələlərini, din siyasətinin əsas istiqamətlərini, dini etiqad azadlığının vəziyyətini və ölkədə müasir mərhələdə din siyasətinin başlıca aspektlərini təhlil etməkdən, ölkədə konfessiyalararası münasibətlər, tolerantlıq və multikulturalizm sahəsində toplanmış təcrübəni öyrənməkdən ibarətdir.

Miqrasiyanın genişlənməsi mədəniyyətlərarası təması daha da yaxınlaşdırır və dünyanın mədəni mənzərəsini daha rəngarəng görünlürlə sərgiləyir. Bir tərəfdən milli mənəvi dəyərlərin dirçəlməsi, digər tərəfdən isə dini dəyərlərə qayıdış cəhdləri demokratik cəmiyyətdə dinin ictimai statusuna, onun cəmiyyətdəki yeri və rolu məsələlərinə diqqəti artırır.

Məlumdur ki, dini dəyərlər ilk növbədə humanizmin və ədalətin rəhnidir. İnsanları dinə cəlb edən də ilk növbədə onun məhz ədalətə çağırış konsepsiyası idi. Din humanizmin, insanpərvər-

liyin bir simvolu olmuşdur. Lakin zaman keçdikcə cəmiyyətdə möhkəmlənən sosial təbəqələşmə onu məzlumları itətdə saxlamaq üçün ideoloji vasitəyə çevirmişdir. Bu proses yalnız İslamla bağlı deyil, taix göstərmişdir ki, istər xristianlıqda, istərsə də iudaizmdə və digər dinlərdə dini ideologiyanın hökmü mövcud olmuşdur(4, 23). Təkcə Katolik Kilsəsinin səlib yürüşlərini, inkvizisiya dövrünü xatırlamaq kifayət edər. Təsadüfi deyil ki, məhz bu kimi aksiyalar Avropaya digər dinlərin nüfuz etməsinə imkan verməmişdir (1, s.24).

Uzun illər dünya cəmiyyəti Qərb inkişaf nümunəsini gələcəyin yeganə inkişaf modeli olaraq qəbul edirdi. Təsadüfi deyil ki, qeyd etdiyimiz sosioloq, “mədəniyyətlərarası toqquşma” nəzəriyyəsinin banisi S.Hantiqton qeyd edir ki, Qərb sivilizasiyasının tarixi-mədəni irsini tamamlayan ünsürlərdən biri də xristianlıqdır (2, s.109). Onun sözlərindən belə çıxır ki, xristianlıq olmasa, biz bu sivilizasiyaya Qərb deyə bilmərik. Lakin müasir Qərb mədəniyyəti digər mədəniyyətlərlə münasibətlərini konkret modelləşmə mahiyyətinə əsaslandırmaqla iqtisadi uğuru mədəni inkişafın əsas elementi, onu müdafiə edən təfəkkürü isə dəyişikliklərin hərəkətverici qüvvəsi kimi təqdim etməkdədir. İndiyədək Qərb sivilizasiyası öz inkişaf meyilləri, yaşam tərziləri ilə dünya ölkələri üçün bir nümunə hesab edilirdi.

Dünyanın Qərb modeli üzərində modernləşməsi son iki yüz il ərzində İslamı siyasi və sosial həyatdan uzaqlaşdırmışdır. Din və dini dəyərlər insanların həyatında arxa plana keçmişdir. Bununla belə, son onilliklərdə dünyanın yeni inkişaf meyilləri, informasiya texnologiyalarının geniş imkanları, insan fəaliyyətinin çoxşaxəliliyi və dinamikliyi onu əhatə edən sosial-mədəni atmosferi köklü şəkildə dəyişdirə bildi. Qərbin homogenliyi, mədəni müxtəlifliyin heterogen tendensiyalarının təsiri altında yeni institutlaşma, çoxukladlı demokratiya, yeni iqtisadi və siyasi təşkilatlanma (çoxlu mərkəz) formalaşdırma billmişdir. Din müəyyən mənada, sosial həyata nüfuz etməyə başladı(8).

Şərqdə multikulturalizm ideyalarının reallaşması həm də müasir mənəvi normaların ictimai təcrübədə istifadəsinə nail olmaq və İslam ənənələrinə müraciət etməklə müasirliyin çağırmasına cavab verməkdir. Bu gün müasirliyin tələblərinə cavab verməyi bacaran İslamın yeni dirçəliş hərəkəti güclənmişdir. Bu hərəkət müsəlmanlar arasında tolerantlıq ideyalarının kök salmasına, sülh mədəniyyətinin təbliğinə, insan hüquqlarının həyata keçirilməsinə, mədəni, dini, etnik müxtəlifliyin qəbul olunmasına kömək edə bilər. Qürurla qeyd edə bilərik ki, Azərbaycan Respublikasının apardığı multikulturalizm kimi dövlət siyasəti məhz belə ideyaların reallaşmasına xidmət edir.

Multikulturalizm tərəfdarları iddia edirlər ki, çoxlu mədəniyyətin bərabər şəkildə inkişafı dövlətin stabil inkişafını təmin edə bilər. Bu mənada, tanınmış Azərbaycanlı alim Z.Quluzadə qeyd edir ki, multikulturalizm konsepsiyası siyasi ideologiyanın bir parçası kimi müxtəlif mədəniyyətə, iqtisadi və siyasi statusa malik qrupların Qərbin inkişaf etmiş ölkələrində stabil quruluşun mövcudluğuna, dözümlülük və harmonik fəaliyyətin hüquqi-siyasi tələblərinin müəyyənləşməsinə istiqamətlənmiş bir məfhumdur (3).

Müasir Avropada multimədəni cəmiyyətin formalaşmasını qeyri-real bir təcrübə kimi qəbul edənlərə qarşı çıxış edən M.V.Lomonosov adına Moskva Dövlət Universitetinin Bakı filialının rektoru, professor Nərgiz Paşayeva bildirir ki, Avropada multikulturalizmin iflası əslində multikulturalizmin fərqli şərhələrdən asılılığının ifadəsidir. O, sosial və siyasi məsələlərdə iflasa uğraya bilər, belə ki, “aparıcı millət” qloballaşmaqla öz üstünlüyünü təcəssüm etdirməkdədir. Bununla da azlıqları sıxışdıraraq onlarda müəyyən çatışmazlıq kompleksi formalaşdırma bilər. Bu zaman cəmiyyətdə yaranan sosial xarakterli münaqişələrin qarşısını ala bilməz. Lakin multikulturalizm anlayışının izahında humanizmi, bəşəri dəyərləri əks edən ifadələrə üstünlük verməklə hər bir fərdin özünü fərqli, müstəqil hiss etməsinə imkan vermək, ümumi maraqlarla fərdin maraqlarını, dövlətin və dünyanın maraqları arasında münaqişələrin qarşısını almaq olar (5).

Multikulturalizm tərəfdarı olan hər bir ölkə yeni multikulturalizm modelləri ilə nümunə olmağa çalışır. Son illər Azərbaycan öz dinc yaşama təcrübəsi ilə daha çox diqqəti cəlb etməkdədir.

Bu mənada, biz bu gün qürurla əsası Heydər Əliyev tərəfindən qoyulmuş və İlham Əliyev tərəfindən uğurla davam etdirilən Azərbaycan Respublikasının öz multikulturalizm modelindən danışa bilərik.

Bu gün də Azərbaycanlıların sayca çoxluq təşkil etməsinə baxmayaraq, ölkəmiz polietnik dövlətdir. Azərbaycan udinlər, qızlar, xınaqlıqlar, tatlar, talışlar, ləzgilər, avarlar, dağ yəhudiləri kimi millətlərin tarixi vətənidir. Sovet illərində və ondan sonra gəlib yaşamış xeyli sayda digər milli və mədəni qruplar da var. Hər bir qrup öz millətinin unikal dəyərlərinin daşıyıcısı kimi çıxış etməkdədir. Bu gün təkcə Bakı şəhərində 20-dən çox etnik qrupun mədəniyyət cəmiyyətləri fəaliyyət göstərir.

Multikulturalizm ideyalarının hüquqi bazası da ümummilli lider Heydər Əliyev tərəfindən qoyulmuşdur. Onun bilavasitə iştirakı ilə tərtib olunmuş Azərbaycan qanunları hər bir mədəniyyətə bərabər hüquqlar təmin etməklə birinin digərinin üzərində üstünlüyünə imkan vermir. Azərbaycan Respublikası Konstitusiyasının 25-ci, 40-cı, 44-cü, 45-ci, 46-cı, 48-ci və bir sıra digər maddələri bütün vətəndaşların mədəniyyətini, milli mənsubiyyətini, ana dilindən istifadə etməsini, şərəf və ləyaqətinin qorunmasını, vicdan azadlığını bərabər şəkildə təmin edir. Həmçinin respublikamız beynəlxalq cəmiyyətin bu istiqamətdə qəbul etdiyi bütün prinsiplərlə həmrəy olduğunu da bildirmişdir.

Multikulturalizm həm də mədəniyyətlərin daha zənginləşməsinə xidmət edir. Şərqi və Qərbi mədəniyyətinin qovuşuğunda yerləşən və bu mədəniyyətlərin yüksək mənəvi dəyərləri ilə zənginləşən Azərbaycan xalqı tarixən öz milli mənəvi irsi və tolerantlıq ənənələri ilə nümunə ola biləcək təcrübə nümayiş etdirmişdir. Çoxmillətli və çox konfessiyalı ölkə kimi respublikamız bu sahədə öz təcrübəsi ilə dünya miqyasında çıxış etməkdən çəkinmir. İlham Əliyev multikulturalizmlə bağlı qeyd etmişdir: “Multikulturalizm Azərbaycanın dövlət siyasəti və həyat tərzidir. Bu gün Azərbaycan artıq dünyada tanınmış multikulturalizm mərkəzlərindən biridir. Biz diqqəti ona görə bu məsələlər üzərində cəmləşdiririk ki, bu mövzuya yanaşmalar müxtəlifdir. Təəssüf ki, belə fikirlər də var ki, bəzi ölkələrdə multikulturalizm iflasa uğrayıb, özünü doğrultmayıb. Bunlar çox narahatlıq doğuran bəyanatlar, tendensiyalardır. Əgər bu həqiqətən belədirsə, onda bu ciddi müzakirə mövzudur. Azərbaycanda isə belə hesab edirəm ki, biz öz siyasətimizlə də, cəmiyyətin durumu ilə də sübut edirik ki, elə deyil, multikulturalizm yaşayır. O yaşayır, möhkəmlənir, dərin köklərə malikdir və gələcəkdə bəşəriyyətin inkişafının yeganə yoludur” (6).

Dövlətimizin həyat fəaliyyətinin bütün sahələrində olduğu kimi, mədəniyyətlərə münasibətlər və etnokonfessional sferada siyasət də misilsiz uğurlara imza atmışdır. Dünyada yetərincə mürəkkəb siyasi proseslərin cərəyan etdiyi, iqtisadi böhran və depressiyaların geniş miqyas kəsb etdiyi, hərbi qarşıdurmaların, sosial və geosiyasi münaqişələrin təhlükəli həddə çatdığı bir zamanda Azərbaycan nəinki qlobal təhdidlərə müvəffəqiyyətlə sinə gərmiş, həmçinin bir çox inkişaf etmiş ölkə üçün belə örnək sayıla biləcək öz unikal modelini əməli müstəviyə çıxarmışdır (8).

Tarixdə ilk dəfə olaraq Prezident İlham Əliyevin təşəbbüsü ilə 2008-ci ildə Avropa Şurasının mədəniyyət nazirlərinin toplantısı Bakıda keçirildi və bu tədbirə İslam Əməkdaşlıq Təşkilatının mədəniyyət nazirləri də dəvət edildi. Bu tədbirin böyük siyasi mənası var idi. Belə ki, 48 ölkənin, 8 beynəlxalq təşkilatın və bir sıra beynəlxalq qeyri-hökumət təşkilatlarının yüksək səviyyəli nümayəndələrinin iştirak etdikləri bu konfransda Azərbaycanın təşəbbüsü ilə ilk dəfə olaraq “Mədəniyyətlərə dialoqun təşviqinə dair Bakı Bəyannaməsi” qəbul edilmişdir. 2009-cu ildə Bakıda keçirilmiş İslam ölkələrinin mədəniyyət nazirlərinin VI konfransına Azərbaycanın təşəbbüsü ilə Avropa Şurasının mədəniyyət nazirləri dəvət edildi.

2010-cu ildə BMT Baş Məclisinin 65-ci sessiyasında çıxış edərkən Azərbaycan Respublikasının Prezidenti İlham Əliyev növbəti il Bakıda Ümumdünya Mədəniyyətlərə dialoq Forumunun keçirilməsini elan etmişdir. Prezident İlham Əliyevin müvafiq Fərmanı ilə Ümumdünya Mədəniyyətlərə dialoq Forumu hər iki ildən bir Azərbaycanda keçirilir. İndiyədək Bakıda üç Ümumdünya Mədəniyyətlərə dialoq Forumu keçirilmişdir. Bu Forumlar YUNESKO, BMT-

nin Sivilizasiyalar Alyansı, Avropa Şurası, Avropa Şurasının Şimal-Cənub Mərkəzi, İSESKO, BMT-nin Dünya Turizm Təşkilatının tərəfdaşlığı ilə reallaşmışdır. Həyata keçirilmiş digər mühüm tədbirlərdən ölkəmizdə 2010-cu il 26-27 aprel tarixlərində keçirilmiş Dünya Dini Liderlərinin Sammitini, 2011-ci ildən indiyədək keçirilmiş dörd Beynəlxalq Humanitar Forumu (2011, 2012, 2013 və 2014) və 2016-cı ilin 25-27 aprel tarixlərində keçirilmiş Birləşmiş Millətlər Təşkilatı Sivilizasiyalar Alyansının 7-ci Qlobal Forumunu göstərmək olar. Yeri gəlmişkən, sonuncu tədbirin Bakıda keçirilməsi Azərbaycan dövlətinin nüfuzunun daha da artmasında, eləcə də xalqımızın tarixi-mədəni irsinin dünya miqyasında tanıtılmasında və təbliğində böyük önəmə malikdir. Eyni zamanda bu, dünya ictimaiyyətinin Azərbaycanın özünəməxsus multikultural modelinə marağını da ifadə edir.

Bu mənada, İlham Əliyev təsadüfi yerə qeyd etməmişdir: “Hesab edirəm ki, multikulturalizmi gələcəyi olmayan məfhum kimi təqdim etmək təhlükəlidir, əksinə söylərimizi dayandırsaq, dünyada vəziyyət daha da pisləşəcək”.

Son illərdə İlham Əliyevin başçılığı ilə tolerantlığın və multikulturalizm ideyalarının təbliği sahəsində, dinlərarası diaqloqa həsr edilmiş xeyli sayda forum, konfrans, görüşlər keçirilmişdir. Onların arasında “Heydər Əliyev və Azərbaycanda din siyasəti: gerçəkliklər və perspektivlər” mövzusunda Beynəlxalq Konfrans, (Bakı, 3-4 aprel 2007-ci il), “Mədəniyyətlərarası Diaqloq Forumu” (Bakı 2011-ci il), “Dövlət və din: dəyişən dünyada tolerantlığın gücləndirilməsi” Birinci Beynəlxalq Bakı Forumu (2012-ci il 19-21 dekabr), Bakı Beynəlxalq Humanitar Forumu (2014-cü il 2-3 oktyabr) kimi tədbirləri xüsusilə vurğulamaq lazımdır(8).

Bu cür tədbirlərin Bakıda keçirilməsi bir daha təsdiqləyir ki, bütün insanların və cəmiyyətlərin diaqloq şəraitində yaşaması vacibdir və bu mənada Azərbaycan təcrübəsinin öyrənilməsi bir çox dünya ölkələri üçün faydalıdır. Azərbaycan Prezidenti İlham Əliyev ölkəmizdəki mövcud durumun və tarixi təcrübənin buna imkan verdiyini bildirərək demişdir: “Azərbaycanın tarixi və keçmişi göstərir ki, bunu etmək mümkündür. Bu gün Azərbaycan müstəqil ölkə kimi həm Avropa Şurasının, həm də İslam Əməkdaşlığı Təşkilatının üzvüdür. Azərbaycan nadir ölkələrdəndir ki, hər iki təşkilatda üzvdür və eyni zamanda, fəal üzvdür. Sivilizasiyaları, dünya dinlərini birləşdirmək, əməkdaşlığı dərinləşdirmək üçün hesab edirəm ki, bizim ölkə kifayət qədər böyük söylər göstərir. Ən önəmlisi ondan ibarətdir ki, bu söylər öz nəticəsini verməkdədir. Çünki əgər belə olmasaydı, Azərbaycanın bu sahədəki təcrübəsi maraqlı doğurmazdı” (7, s. 73).

Azərbaycan rəhbərliyi multikulturalizm sahəsində dövlətimizin strateji prinsiplərinin institusional səviyyədə təsbiti istiqamətində daha təsirli addımlar atmaqdadır. Prezident İlham Əliyev 28 fevral 2014-cü il tarixli sərəncamı ilə Azərbaycan Respublikasının millətlərarası, multikulturalizm və dini məsələlər üzrə Dövlət Müşavirinin Xidmətini yaratmışdır. Bu gün bu xidmət ölkənin ideoloji həyatının önəmli istiqamətlərini əlaqəli şəkildə öyrənən, obyektiv səbəbdən özünü göstərən müəyyən boşluqların doldurulmasını təmin edən vacib bir orqan kimi fəaliyyətini qurmaqdadır.

Prezident İlham Əliyevin multikulturalizm siyasətinin növbəti əhəmiyyətli addımı Bakı Beynəlxalq Multikulturalizm Mərkəzinin yaradılmasına dair 15 may 2014-cü il tarixində imzaladığı fərman oldu. Bu mərkəzin yaradılmasının əsas məqsədi ölkəmizdə əsrlər boyu formalaşmış tolerantlığın, etnik-mədəni, dini müxtəlifliyin qorunmasını və çiçəklənməsini təmin etmək, habelə Azərbaycanı dünyada multikulturalizm mərkəzi kimi tanımaq və mövcud multikultural modellərini tədqiq və təşviq etməkdir. Mərkəz millətlərarası, konfessiyalararası və mədəniyyətlərarası münasibətlər sahəsində ölkəmizin təcrübəsinin öyrənilməsi və təbliği üzrə müxtəlif layihələr həyata keçirir.

Prezident İlham Əliyevin 2015-ci il noyabrın 17-də Parisdə UNESCO Baş Konfransı 38-ci sessiyasının Liderlər Forumunun tribunasından Ermənistanın mədəni irsə qarşı vandalizm siyasətinin ifşası səciyyəvidir: “İşğal nəticəsində ölkəmizin 600-dən çox tarixi və memarlıq abidəsi, 40 min eksponatı olan 22 muzey, 10 məscid məhv edilmişdir. Buna baxmayaraq, siz bu gün Bakının mərkəzində Azərbaycan hökuməti tərəfindən bərpa edilmiş erməni kilsəsini görə

bilərsiniz... Ermənilər bizim tarixi irsimizi məhv ediblər, lakin onlar bizim iradəmizi məhv edə bilməzlər, evlərinə geri qayıtmaq istəyən qaçqın və məcburi köçkünlərin, Bakıda və Azərbaycanın digər şəhərlərində dünyaya gələn, öz tarixi torpaqlarını heç vaxt görməyən, lakin doğma torpaqlarına qayıtmaq üçün qəlbində böyük iradə ilə yaşayan insanların nəvə və nəticələrinin iradəsini məhv edə bilməzlər” (7).

Uğurla gerçəkləşdirilən siyasi kurs çərçivəsində İlham Əliyev cənabları Azərbaycanda multikulturalizm ənənələrinin qorunub saxlanması, daha da inkişaf etdirilməsi və geniş təbliğ olunması məqsədilə 2016-cı il yanvarın 11-də 2016-cı ilin “Multikulturalizm İli” elan edilməsi haqqında Sərəncam imzalamışdır. Daha sonra, mart ayının 11-də Azərbaycan Respublikası Prezidentinin növbəti sərəncamı ilə “Multikulturalizm ili elan edilməsinə dair Tədbirlər Planı” təsdiqlənmişdir (6). Bu mühüm dövlət sənədi Azərbaycan hökumətinin sözügedən sahədə prioritet vəzifələrini müəyyənləşdirir. Əslində multikultural sferada “Tədbirlər Planı” kimi təfərrüatlı bir proqramın qəbulu ölkəmizdə bu məsələyə verilən önəmli vurğulamaqla yanaşı, dövlətin humanitar siyasətinin institusional cəhətdən təkmilləşməsini göstərir və bu siyasəti keyfiyyətə yeni mərhələyə çıxarır.

Cəmiyyətdə fərqli baxışlara, mədəniyyətlərə, dinlərə hörmətin bərqərar olması üçün gənc nəslin bu ruhda yetişdirilməsi mühüm məsələlərdən biridir. Gənclər hələ uşaq yaşlarından öz həmyaşıdlarına, onların milli mənsubiyyətinə, dini baxışlarına, dünyagörüşlərinə sayğı ilə yanaşma vərdişlərinə yiyələnmişdirlər. Belə ki, insanlar təkcə multikulturalizm ideyalarının əhəmiyyətli tərəflərini bilməli deyil, həm də onları öz əməlləri ilə nümayiş etdirməyi bacarmalıdırlar. Bu mənada, müasir təhsilin üzərinə az iş düşür. Multikulturalizmin gənclər arasında təbliğ edilməsi də mütərəqqi hallardandır. Bu baxımdan Azərbaycan Respublikası Prezidenti yanında fəaliyyət göstərən Bilik Fondunun bu sahədə apardığı işləri də təqdirəlayiq hesab etmək olar.

Beləliklə, dünyada baş verən hadisələr mədəni mühitin münaqişəli xarakterinə böyük təsir edən amillərdən biridir. Etnik və dini qrupların adaptasiya xüsusiyyətləri fərqlidir. Onların sərbəst şəkildə, assimilyasiyaya məruz qalmadan yaşaması sabitlik və əminamanlığın rəhni olaraq günün şərtinə çevrilmişdir. Bu mənada, müasir multikulturalizm dövlətin sosial mədəni strategiyasını müəyyən-ləşdirən məsələdir. Belə ki, alternativliyi, plüralizmi, demokratik baxışları müdafiə etməklə sosial mühitdə baş verən müxtəlif münaqişələrin aradan qaldırılmasında, stabil inkişafın yaradılmasında böyük əhəmiyyətə malikdir.

Tədqiqatın obyektini ulu öndər Heydər Əliyevin Azərbaycana siyasi rəhbərliyi dövründə həyata keçirdiyi din siyasəti və bu siyasətin davamçısı İlham Əliyevin gördüyü işlər təşkil edir.

Tədqiqatın predmetinə dövlət-din münasibətləri, milli mənəvi dəyərlər, tolerantlıq və dinlərarası dialoqla bağlı məsələlər daxildir.

Tədqiqatın elmi-nəzəri və praktik əhəmiyyəti. Məqalə elmi-tədqiqat işlərinin yazılmasında, Azərbaycan tarixinə dair dərslik, dərs vəsaiti və digər ümumiləşdirilmiş əsərlərin hazırlanmasında, ali və orta ixtisas məktəblərinin müvafiq fakültələrində mühazirələrin oxunmasında, seminarların keçirilməsində və buraxılış işlərinin yazılmasında istifadə edilə bilər.

MƏNBƏLƏR VƏ ƏDƏBİYYAT:

1. Rüstəmov Y. Sivilizasiyaların qarşılıqlı münasibəti (S. Hantiqton). Bakı: Səda, 2007, 144 s.
2. Хантингтон С. Сталкновение цивилизаций. М.: Издательство АСТ, 2003, 603 с.
3. Qurbanov F. Sivilizasiyaların dialoqu: sinergetik yanaşma// Şərq-Qərb sivilizasiyaların dialoqu, № 1. Bakı: Təknur, 2005. s.119-131
4. Səmədov E. Azərbaycanda din-dövlət münasibətləri və dini təhsilin formalaşması. Bakı: AMEA, Fəlsəfə, Sosiologiya və Hüquq İn-tu. 2009, 169 s.
5. Paşazadə A. Qafqazda İslam: tarix və müasirlik. Bakı, 1991, 224 s.
6. Azərbaycan Respublikası Prezidentinin rəsmi internet saytı <http://www.president.az/>
7. Niftiyev N. Azərbaycanda birgəyaşayış və multikulturalizm. Bakı:2015, 408 s.
8. Orucov H. Azərbaycanda din. Ən qədim dövrdən bu günədək. Bakı: İdrak, 2012, 428 s.

XÜLASƏ

Bu məqalədə Azərbaycan Respublikasında milli dəyərlərin, habelə tolerantlığın və multikulturalizmin qorunması üçün görülən tədbirlərdən bəhs olunur. Azərbaycan rəhbərliyi multikulturalizm sahəsində dövlətimizin strateji prinsiplərinin institusional səviyyədə təsbiti istiqamətində daha təsirli addımlar atması, Prezident İlham Əliyev 28 fevral 2014-cü il tarixli sərəncamı ilə Azərbaycan Respublikasının millətlərarası, multikulturalizm və dini məsələlər üzrə Dövlət Müşavirinin Xidmətini yaratması haqqında faktlar öz əksini tapmışdır. Uğurlu siyasi kursun tərkib hissəsi olaraq cənab İlham Əliyev Azərbaycanda multikulturalizm ənənələrinin qorunub saxlanması, daha da inkişaf etdirilməsi və genişləndirilməsi məqsədi ilə 2016-cı il 11 yanvar 2016-cı ili “Multikulturalizm ili” elan etmək haqqında Fərman imzaladı. Sonra martın 11-də Azərbaycan Respublikası Prezidentinin “Multikulturalizm ili” elan edilməsi ilə bağlı Tədbirlər Planının təsdiq edilməsi haqqında növbəti sərəncamı və bu kimi məsələlər məqalədə öz əksini tapmışdır.

РЕЗЮМЕ

В этой статье рассматриваются меры, принятые для защиты национальных ценностей, а также толерантности и мультикультурализма в Азербайджанской Республике. Факты свидетельствуют о том, что азербайджанское руководство предприняло более эффективные шаги для установления стратегических принципов нашего государства на институциональном уровне в области мультикультурализма, а президент Ильхам Алиев своим указом от 28 февраля 2014 года учредил службу государственного советника по международным, многокультурным и религиозным вопросам. В рамках успешного политического курса г-н Ильхам Алиев подписал указ, объявляющий 11 января 2016 года «Годом мультикультурализма» с целью сохранения, дальнейшего развития и расширения традиций мультикультурализма в Азербайджане. Затем, 11 марта, в статье было отражено очередное распоряжение Президента Азербайджанской Республики об утверждении Плана действий по провозглашению «Года мультикультурализма» и аналогичные вопросы.

SUMMARY

This article discusses the measures taken in the Republic of Azerbaijan to protect national values, as well as tolerance and multiculturalism. The facts show that the Azerbaijani leadership has taken more effective steps to establish the strategic principles of our state at the institutional level in the field of multiculturalism, and President Ilham Aliyev established the Service of the State Counselor for International, Multicultural and Religious Affairs by the decree of February 28, 2014. As part of a successful political course, Mr. Ilham Aliyev signed a Decree declaring January 11, 2016 the “Year of Multiculturalism” in order to preserve, further develop and expand the traditions of multiculturalism in Azerbaijan. Then, on March 11, the next decree of the President of the Republic of Azerbaijan on the approval of the Action Plan on the proclamation of the “Year of Multiculturalism” and similar issues were reflected in the article.

“KARMELİT XRONİKA”SINA GÖRƏ POLŞA-SƏFƏVİ ƏLAQƏLƏRİ

GÜNAY HEYDƏRLİ

Bakı Dövlət Universiteti

Tarix fakultəsi, Qədim dünya və orta əsrlər tarixi tarixi kafedrası

gunay.heyderli@gmail.com

Xülasə

Şah I Abbasın (1587-1629) hakimiyyəti illəri Səfəvilər imperiyasının Avropa ilə əlaqələrində yeni bir mərhələ hesab olunur. Şah Abbasın zamanında Səfəvi dövləti Avropada geniş tanınmağa başladı. Səfəvi şahının diplomatik əlaqələr qurduğu ölkələr arasında Polşa krallığı xüsusi yer tuturdu. Osmanlı imperiyasına qarşı ittifaq yaratmaq və digər tərəfdən də Osmanlı imperiyası ərazisindən keçən şərq-qərb quru ticarət yolunun istiqamətini şimal-cənub dəniz ticarətilə əvəz etmək istəyi Polşa krallığı və Səfəvilər imperiyasını yaxınlaşdırırdı.

Mənim tədqiqatımın məqsədi Səfəvi imperiyası və Polşa krallığı arasında qurulan əlaqələri karmelitlərin qeydlərinə əsasən araşdırmaq və müqayisəli təhlil etməkdir. Araşdırma göstərir ki, bu iki dövlət arasında sıx elçilər və hədiyyələr mübadiləsi getmişdi. Digər tərəfdən də karmelitlərin hesabatlarından məlum olur ki, XVII əsrin sonlarında İsfahanda daimi səfirlik yaradan Polşa

krallığı yezuit missioner orden üzvlərinin Şamaxıda məskunlaşmasına nail oldu. Yezuitlərin əsas fəaliyyəti Səfəvi imperiyasının erməni icmasının katolikləşdirilməsinə yönəlsə də bu fəaliyyət uğursuz oldu. Mövcud tədqiqat Polşa krallığının himayə etdiyi yezuitlərin uğursuzluqlarının səbəblərinə işıq tutur.

Açar sözlər: III Sigizmund Vaza, Bernard Moçiejovski, yezuitlər

Giriş

Polşa ilə Azərbaycan dövlətlərinin əlaqələri XV əsrə təsadüf edir. 1460-70-ci illər arasında Uzun Həsən Osmanlı imperiyasına həm Şərqdən, həm də Qərbdən hücum planı hazırlamaq üçün Papalıqdan başqa, Macarıstan, Polşa və Venesiya Ağqoyunlu saraylarına da elçilər göndərmişdi. Katerino Zenonun qeydlərində Uzun Həsənin qızını Polşa kralı ilə evləndirmək üçün danışıqlar apardığını və qızının katolik dinini qəbul etməyə razı olduğunu yazır (1, s.178-198). Amma digər mənbələrdə bu öz təsdiqini tapmır. Uzun Həsənin adları çəkilən Avropa saraylarına elçilər göndərməsinə səbəb Fateh II Mehmedin həyata keçirdiyi hərbi əməliyyatlar nəticəsində Ağqoyunlu dövlətinin Qara və Aralıq dənizinə çıxışdan məhrum olması idi. Qərb ölkələri ilə ipək ticarətinin zəifləməsi Ağqoyunlu dövlətinin iqtisadiyyatına ağır zərbə idi.

1501-ci ildə yaranan Səfəvilər dövləti Avropa ilə əlaqələri genişləndirmişdi. Katolik kilsəsinin dini siyasətinin bir hissəsi kimi Səfəvi imperiyası ərazilərinə katolik missioner ordenlərinin nümayəndələri göndərilmişdi. Bu missioner ordenlərdən biri olan karmelitlər Səfəvi torpaqlarında rəsmi olaraq yerləşdiyi vaxtdan, yəni 1608-ci ildən 1753-cü ilə qədər Azərbaycan Səfəvi imperiyasının siyasi, sosial, mədəni və dini fəaliyyəti haqqında qeydlər aparmış və hesabatlar yazmışdılar. Bu hesabatlar ilk dəfə olaraq 1939-cu ildə H.Çik tərəfindən toplanaraq tərcümə olunmuş və iki cild şəklində çap olunmuşdu

Karmelitlərin xronikası”nda Papa X Leonun Polşa kralı Sigizmund Səfəvi şahı I İsmayıl haqqında yazdığı məktub verilmişdir: ”Türklərin tiranlığına qarşı uzun zamandır nifrət bəslədiyini bəyan etmiş İran kralı bir müddət əvvəl Rodos ustadına bütün xristianlara, yəni bizim tərəfimizdəki kral və şahzadələrə adı çəkilən türkcə qarşı cəsarətlə və ürəklə silaha sarılmalarını bildirmək və onları təşviq etmək məqsədilə, bütün imkanların istifadəsinin lazım olduğunu söyləmək üçün bir elçilik heyətini göndərdiyi haqda Rodos ustadı tərəfindən məktublarıyla məlumat aldıq. İran kralı bizim də bu böhran üçün eyni şəkildə hazır və silahlanmış olduğumuzu görərsə onun (Rodos ustadı) yanında olacağına, düşmən torpaqlarındakı yerlərə hücum edəcəyinə və əvvəlki vaxtlarda xristianlara aid olan vütün şəhərləri zəbt edib idarə etmək üçün xristianlara verəcəyinə öz rızası ilə söz verib.” Papa bu məktubla Polşa ilə Habsburq imperiyası arasında ittifaqın yaranacağına ümid edirdi. Məktubdan da görüldüyü kimi Şah I İsmayıl 1514-cü ildə Çaldıran döyüşündə osmanlılara məğlub olduqdan sonra Avropaya elçilər göndərmişdi və müharibəni davam etdirmək üçün hərbi yardım almaq niyyətində idi (2, s.15).

Səfəvi elçisi Robert Şirley 1608-ci ildə Şah I Abbasın məktubunu ilk olaraq Polşa kralı III Sigizmund Vazaya aparmışdı. Xronikadan aydın olur ki, 1608-ci ilin 3 yanvarında, karmelitlər şahın hüzuruna qəbul edilərkən Şah I Abbasa hədiyyələr təqdim etmişdilər və bu hədiyyələrin arasında Polşa krallığının kardinalı Bernard Moçiejovskinin göndərdiyi 86 perqamentdən ibarət İncil də vardı. Tədqiqatın nəticəsi deməyə imkan verir ki, karmelitlərin xronikasına əsasən Roma papaları Polşa krallarını Səfəvilərlə əlaqələr yaratmağa təşviq edən əsas tərəflərdən biri idilər (3, s.166). Xronikada verilən məktublarda və hesabatların təhlili bunu sübut edir.

Polşa krallığının Səfəvi imperiyası ilə qarşılıqlı əlaqələri XVII əsrin II yarısında da davam etdi. Şah I Süleymanın ilk qəbul etdiyi səfir Boqdan Qurcinski oldu ki, Polşa krallığını təmsil edirdi (4, s.140). Əslən gürcü olan səfir 1667-ci ildə Andrusova sülh müqaviləsindən sonra çar Aleksey Mixayloviç tərəfindən osmanlılar əleyhinə ittifaq məsələsini müzakirə etmək üçün Polşaya göndərilmişdi. Çar elçini təlimatlandırmışdı ki, Polşa kralı Jan Kazimirə Azərbaycan Səfəvi imperiyasını da ittifaqa cəlb etməyin onlar üçün faydalı olacağına inandırın. Beləliklə, Səfəvilərlə ittifaq məsələsinə razılıq verən Polşa kralı Boqdan Qurcinskini 1668-ci ildə 34 nəfərlik

heyətlə İsfahana göndərdi. Kral tərəfindən tapşırılmışdı ki, elçi Şah I Süleymanı taxta çıxması münasibətilə təbrik edəcəkdi, Polşa-Rusiya arasında Andrusova müqaviləsi haqqında şahı məlumatlandıracaqdı, missionerlərin göndərilməsilə bağlı icazə alacaqdı və nəhayət Osmanlı imperiyası əleyhinə ittifaqa girmək məsələsini müzakirə edəcəkdi. Boqdan Qurcinski 1670-ci ildə Novruz bayramı şənlikləri vaxtı Şah I Süleyman tərəfindən qəbul olundu. O, missionerlər üçün imtiyazlar, hətta İrəvanda kilsə tikilişinə icazə olsa da, osmanlılar əleyhinə ittifaq məsələsinə şahı razılaşdırma bilmədi (5. s.660-671)

Səfəvi imperiyasının Avropa ölkələri ilə əlaqələri araşdırılsa da Polşa-Səfəvi əlaqələrinə geniş diqqət yetirilməmişdir. Mövcud tədqiqatın məqsədi Polşa-Səfəvi əlaqələrini Karmelit missioner ordeninin keşişlərinin hesabatları və qeydləri əsasında gündəmə gətirməkdir. Tədqiqat işi giriş, tədqiqat metodları, iki fəsil, nəticə və ədəbiyyat siyahısından ibarətdir. Birinci fəsil Şah I Abbasın (1587-1629) hakimiyyəti illərində olan Polşa-Səfəvi əlaqələrindən bəhs edir. İkinci fəsildə isə Şah I Süleymanın (1666-1694) zamanında Səfəvi sarayına gələn Polşa elçilərinin fəaliyyəti tədqiq olunub.

Tədqiqat metodu

Tədqiqat işinin mənbəşünaslıq bazası Karmelit ordeninə məxsus olan keşişlərin hesabatlarına, məktublarına və qeydlərinə əsaslanır. Birtərəfli və qərəzli yanaşmanın qarşısını almaq üçün həm Avropa, həm də yerli tarixçilərin əsərlərinə müraciət olunub və müqayisəli təhlil aparılmışdır.

Həmçinin mənbələrdən 1603-1606-cı illərdə Papalığ, Səfəvi və Habsburqlar əlaqələrini tədqiq etmək məqsədilə Berlində nəşr olunmuş “Praqanın Papalığ elçisi Covanni Stefano Ferrerinin Almaniyadan hesabatları” adlı hesabatlar kitabından istifadə edilmişdir. Papalığ elçisi Covanni Stefano Ferrerinin Almaniyadan hesabatları” adlı hesabatlar kitabından istifadə edilmişdir.

Yezuit keşişlərin təşkil etdikləri dini debatlar və katolik-şiə disputları, ümumiyyətlə yezuitlərin fəaliyyətləri haqda Aleksandr Rodosun səyahətnaməsində öz əksini tapır. Mövzunun tədqiqi üçün bir çox səyahətnamələrdən istifadə edilmişdir. Bunlardan Oruc bəy Bayatın, Pyetro della Vallenin, Katerino Zeno, Ambroco Kontarini, Adam Oleari, Tom Pires, Antoni Şirley və başqalarının əsərlərində Səfəvi-Polşa arasında elçilər mübadiləsi və mədəni əlaqələr haqda geniş məlumatlar var.

Nəticə

Tədqiqatın nəticəsi olaraq onu deyə bilərik ki, Karmelit missionerləri Şah I Abbasın zamanında imtiyazlar əldə etmişdilər. Lakin bu imtiyazların verilməsinə baxmayaraq katolikliyi yayma cəhdləri uğursuz oldu. Bunu isə onunla əlaqələndirə bilərik ki, Səfəvi imperiyasının qanunlarına görə din dəyişdirmənin cəzası ölüm idi və bundan da əlavə müsəlman əhali xristianlığa meyllənmədi, şiə ruhaniləri xristianlığın yayılmasına qarşı ciddi müqavimət göstərdilər. Lakin dövrün mənbələrinə nəzər salarkən ümumi nəticəyə gəlirik ki, Şah I Abbasın hakimiyyəti illərində genişlənən Səfəvi-Avropa əlaqələri Səfəvi imperiyasının Avropada tanınmasına səbəb oldu. Missioner hesabatları bizə Səfəvi imperiyası haqda detallı məlumat verir. Geniş diplomatik əlaqələr yaradılan dövlətlərdən biri də Polşa krallığı idi. Polşa krallığı ilə Səfəvi imperiyasını yaxınlaşdıran əsas cəhət Osmanlı imperiyasına qarşı ittifaq idi. Polşa həm də Yezuit missionerlərinin Səfəvi imperiyası ərazisində yerləşməsinə nail oldu. Lakin digər ordenlər kimi yezuitlərin də fəaliyyəti uğursuz oldu.

Ədəbiyyat siyahısı

1. Bryer A. Ludovico da Bologna and the Georgian and Anatolian Embassy of 1460-1461. Bedi Kartlisa, Volume XIX-XX, June 1965, Pages 178-198.
2. Herbert C, Matthee R. A Chronicle of the Carmelites in Persia: The Safavids and the Papal mission of the 17th and 18th centuries. Publisher I.B.Tauris. London/England, 2012:15- 1492p.
3. Floor W, Edmund H. Iran and the World in the Safavid age, Publisher I. B. Tauris. London/England, 2012: 166-544.
4. Krusinski B. The History of the Late Revolutions of Persia: Taken from the Memoirs of Father Krusinski, Procurator of the Jesuits at Isfahan. Vol 1. Publisher Pemberton. London/England,1733; 140-230p.
5. Matthee R. Sulayman, Shah of Persia. Christian-Muslim Relations (A Bibliographical history), Vol 10, 2017, Pages 660-671p.

SOSIAL STRUKTURDA BAŞ VERƏN DƏYİŞİKLİKLƏRİN TRANSFORMASIYASI

QƏRƏNFİL MƏMMƏDZADƏ

Azərbaycan Milli Elmlər Akademiyası

Etnoqrafiya

email: qerenfil.ekberova@mail.ru

BAKI, AZƏRBAYCAN

XÜLASƏ

Sosial dəyişikliklərin əsas xarakterindən biri-birindən cəmiyyətin çərçivəsi daxilində həyatın müxtəlif sahələrindəki dəyişikliklər arasında, təsərrüfatların ayn-ayrı sahələri və bölmələri arasında ayn-ayrı sosial qruplar və təbəqələr arasında, ayn-ayn regionlar, ayn-ayn ölkələr və xalqlar arasında uyğunsuzluq kimi təzahür edən qeyri-bərabərlikdir. Sosial strukturda baş verən dəyişiklik bütün sistemin transformasiyasına gətirib çıxarır. Bu halda sosial dəyişiklik cəmiyyətin normal vəziyyəti deyil, disfunksiyası hesab edilir. Cəmiyyətdə baş verən əsaslı dəyişikliklər sosial strukturdakı ziddiyyətlərlə bağlıdır, insanların fəaliyyəti heç bir şeyi müəyyən etmir. Cəmiyyətin sosial dəyişikliklərində sosial mobillik böyük rol oynayır, Mobillik dedikdə ölçülərin hər hansı birində: varidat, idarəetmə sistemində mövqələr (hakimiyyət resursu), status sahəsində fərdin yerdəyişmələri nəzərdə tutulur. Hər bir ölçünün sosial nərdivanı vardır ki, onun da pillələrində fərdlər yerləşir. Göstərilən bütün sosial ölçülər bir-biri ilə qarşılıqlı əlaqədədir.

AÇAR SÖZLƏR: SOSIAL, STRUKTUR, CƏMİYYƏT

GİRİŞ

Sosial strukturun bu xüsusiyyəti cəmiyyətdə bütün üç ölçüdə mövqələrin ciddi surətdə müəyyən birləşməsi, uyğunluğu ilə səciyyələnən sosial qrupları fərqləndirməyə imkan verir. İnsanlar yalnız struktur determinasiyasının daşıyıcılarıdır. Rəasionalis nəzəriyyələrdə sosial dəyişiklik aktiv fərdlərin "tarixin istehsalı" kimi məqsədyönlü fəaliyyətinin məhsulu, bəhrəsi kimi nəzərdən keçirilir. Sosioloqların çoxu bu əqidədir ki, heç bir sosioloji paradigmanın ümumi nəzəriyyəsi sosial dəyişikliklərin təhlili üçün kifayət qədər adekvat ola bilməz. Aksent getdikcə daha tez-tez bütövlükdə cəmiyyətin transformasiyasına deyil, ayn-ayn institutların, sosial qrupların, konkret ideyaların təhlilinə və izahı üzərinə keçirilir. İnsanların gündəlik həyatındakı tədrici dəyişikliklərin cəmiyyətdəki sosial qaydaya təsirini öyrənən praktikalar nəzəriyyələri getdikcə daha geniş yayılmaqdadır.

TƏDQIQAT METODU

Uzun tarixi Sosial mobilliyin çox mühüm parametrlərindən biri onun istiqamətliliyidir. Sosial mobilliyi iki əsas tipi vardır: üfüqi və şaquli.

Üfüqi sosial mobillik və ya yerdəyişmə fərdin yaxdun qrupun bir sosial strukturdan statusu (sosial mövqeyi) itirmədən başqasına keçməsi deməkdir. Üfüqi mobilliyə nümunə işçinin bir firmadan başqasına eyni vəzifəyə keçməsinə göstərmək olar.

Şaquli sosial mobillik fərdin və ya sosial qrupun (təbəqənin, sinfin) ictimai ierxiyanın bir səviyyəsindən başqasına keçməsinə göstərir.

Yerdəyişmənin istiqamətindən asılı olaraq şaquli sosial mobilliyin iki tipini ayırd etmək olar: yüksələn və enən. Öz növbəsində, yüksələn mobillik iki əsas formada olur:

1) fərdin ierxiyanın aşağı səviyyəsindən daha yüksək səviyyəsinə nüfuz etməsi fərdi yüksələn mobillik;

2) fərdlərin yeni qrup yaratması və bütün qrupun sosial strukturun daha yüksək səviyyəsinə nüfuz etməsi qrup halında yüksələn mobillik.

Buna müvafiq enən mobilliyin də iki forması vardır:

1) fərdin daha yüksək sosial mövqedən onun əvvəllər mənsub olduğu qrupu dağıtmadan daha aşağı səviyyəyə enməsi, fərdi enən mobillikdir.

2) müəyyən bir qrupun birliyinin dağılması və onun başqa qrupların fonunda rütbəsinin enməsi-qrup halında enən mobillikdir.

Nəzəri cəhətdən şaquli sosial mobilliyi siffa bərabər olan stratifikasiyalı cəmiyyət ola bilər. Bu o deməkdir ki, belə cəmiyyətin daxilində yüksəlmə və enmə yoxdur; bu cəmiyyət üzvlərinin heç fərd doğulduğu sosial təbəqəyə həmişəlik təhkim edilib. Belə cəmiyyətdə bir təbəqəni o birindən ayırma hüdudu tamamilə müdaxilə edilməzdir. Onlarda hər hansı təbəqə nümayəndələrin digərinə keçə biləcəyi heç bir imkan yoxdur. Belə cəmiyyəti tan qapalı cəmiyyət kimi müəyyən etmək olar.

Daxili strukturun nəzəri cəhətdən əks tipi şaquli mobilliyin olduqca intensiv və ümumi xarakter daşıyan tipidir. Burada bir pillədən digərinə keçmə imkanları böyükdür. Adamlar eyni bir “sosial pillədə” uzun müddət dayanmadan “yuxarı və aşağı” hərəkət edirlər. Bu tip cəmiyyəti açıq cəmiyyət kimi müəyyən etmək olar. Cəmiyyətin hər iki tipi-qapalı və açıq elmi abstraksiya, ideal modeldir; müxtəlif tarixi dövrlərdə real surətdə olan mövcud cəmiyyətdə şaquli mobilliyin intensivliyi və ümumliyi dəyişir. Belə ki, Qədim Hindistanda kastalar quruluşu qapalı cəmiyyət, Fransa isə sosial inqilablar dövründə açıq cəmiyyət tipinə daha yaxındır.

Şaquli mobillik cəmiyyətdə müəyyən dərəcədə mövcud olduğuna görə ictimai ierarxiyanın səviyyələri arasında fərqlərin bir təbəqədən başqasına yuxarı və ya aşağı yerləşdirilməsinin yolları olmalıdır. Onlar “sosial mobillik kanalları” adlanır. Bu, insanın ictimai ierarxiyada öz vəziyyətini dəyişdirdiyi sosial institutlar və təşkilatlardır. Sosial mobilliyin əksər cəmiyyətlərdə mövcud olan ən mühüm kanalları ordu, kilsə, məktəb, siyasi, iqtisadi və ailədir. Şübhəsiz ki, bu kanallardan başqa ayn yollar da vardır, lakin onlar az əhəmiyyətlidir.

Bütün dövrlərdə bu institutların hər biri müəyyən cəmiyyətdə konkret anda bu və ya digər dərəcədə mühüm rol oynayır. Ordu müharibə və sosial sarsıntılar dövründə böyük rol oynayır, lakin sülh şəraitində onun əhəmiyyəti nisbətən azalır. Orta əsrlərdə kilsənin əhəmiyyəti böyük idi. Hazırda isə onun əhəmiyyəti xeyli azalmışdır.

Öz konkret formalarını dəyişən şaquli mobillik kanalları stratifikasiyalı cəmiyyətdə mövcuddur və mühüm əhəmiyyət kəsb edir.

Müasir cəmiyyətdə sosial strukturu sabit, davamlı hadisə kimi nəzərdən keçirmək mümkün deyildir. Bu, cəmiyyətin təkrar istehsal prosesi deməkdir.

Mülkiyyət, bölgü, əməyin ictimai təşkili münasibətləri sistemində, sosial mobilliyin meyilləri və istiqamətləndə radikal dəyişikliklər davam etməkdədir. Bu da yeni sosial birliklərin, onların qarşılıqlı əlaqələrinin, iyerarxiyasının meydana gəlməsinə gətirib çıxarır.

Cəmiyyətdə müşahidə olunan transformasiya prosesləri çox və ya az dərəcədə üç qrup amillərlə şərtlənmişdir.

Birinci qrup amillər - burada dünya məkanının qloballaşması, bir tərəfdən iqtisadiyyat, siyasət, təhsil, informasiya sayəsində inteqrasiya, digər tərəfdən, dezinteqrasiya kimi ən ümumi amillərdən söhbət gedir. Bu proseslər bütün cəmiyyətlərdə, onların bütün səviyyələrində müşahidə olunur.

Amillərin ikinci bazar münasibətlərinə əsaslanan ictimai sistemə keçid prosesində olan ölkələr üçün ümumidir. “Transformasiya” anlayışı çox vaxt baş verən coşqun proseslərin ifadə edilməsi üçün işlədilir. Bu terminlə, eləcə də, “modernizasiya” termini ilə baş verən dəyişikliklərin ideoloji xarakter daşmadığını nəzərə çatdırmağa çalışırlar.

Lakin əslində onların hər ikisi ideoloji ruha malikdir. Məsələn, əgər müəyyən ölkələr üçün transformasiya dənənki sosializm ölkələri səmərəli inkişaf etməkdə olan demokratik vətəndaş cəmiyyətlərinin sırasına daxil olsunlar deyər, hər çür müdafiə olunmalı olan pozitiv prosesdirsə, digər ölkələr transformasiyanı xaricdən (Qərb tərəfindən) qəbul etdirilmiş bu cəmiyyətlərin iqtisadiyyatının, sosial quruluşunun və mənəvi əsaslarının qəfil iflicinə səbəb olmuş mənfi,

dağıdıcı proses kimi nəzərdən keçirirlər. Transformasiya prosesinin xüsusiyyətlərinin müxtəlifliyi hələlik onu bütövlükdə dərinlən təhlil etməyə və üstəlik də onun əss istiqamətini heç olmazsa, aşkara çıxarmağa imkan vermir. Buna görə də transformasiyanın “labüd surətdə kapitalizmə qayıtma” kimi müasir

Qərb cəmiyyətləri üçün tipik olan ictimai institutların və həyat tərzinin formalaşması prosesi kimi geniş yayılmış anlayış düzgün olmayaraq bir tərəfli təsəvvür edilir.

Amillərin üçüncü qrupu müstəsna dərəcədə hər bir dövlətdə mövcud olan millətin milli mentalitetinə əsaslanır. Hər şeydən əvvəl ölkənin yenidənqurulması sahəsində nəzəri və praktiki cəhətdən əsaslandırılmış siyasətin olmamasını qeyd etmək lazımdır. Bu səbəbdən də ölkədə baş verən proseslər kortəbii, qeyri-ardıcıl şəkildə baş verir. Son illərdə mövcud olan tədqiqatlar da sosial strukturun son dərəcə qeyri-sabit olmasını, qeyri-müəyyənliyini qeyd olunur. Makrosəviyyədə və sosial istehsal strukturları əsəviyyəsində sosial dezinteqrasiya və diferensiasiyanın yem formaları meydana gəlir. Mülkiyyət formalarının nisbəti çıxır, digərləri yaranır, üçüncülər parçalanırlar, dördüncülər isə sosial rollarını və statuslarını dəyişdirilir və s.

Hazırkı vaxtda sosial strukturun transformasiyanın əsas meyllən əmlak diferensiasiyası ilə müşayiət olunan sosial təbəqələşməyə doğru

1) muzzla işləyənlər (muzzlu işçilər),

2) muzzla işləməyənlər (bunlar müstəqil məşğul olan işverənlərdir, istehsal kooperativlərinin üzvlərdir).

Cəmiyyətin sosial transformasiyasını bu gün stratifikasiya sistemində əvvəllər mövcud olmamış mövqələrin - hər şeydən əvvəl iri və xırda sahibkarlar sinfinin, “yeni yoxsullar” təbəqəsinin işsizlər ordusunun meydana gəlməsi, eyni zamanda onların yeni status-rol funksiyalarına adaptasiyası, sosial və şəxsi identikliyin yenidən qiymətləndirilməsi səciyyəlidir. Cəmiyyətdə differensiasiya çoxaldıqca əhalinin müxtəlif təbəqələri arasında qütbləşmə də dərinləşir. Nəticədə sosial qrupların və təbəqələrin nəinki təkə sosial vəziyyətində həmdə həyat şəraitində müxtəliflik daha kəskin şəkildə özünü göstərir.

NƏTİCƏ

İnsanların maddi vəziyyətlərinə görə fərqlənən aşağıdakı qrupları göstərmək olar.

I qrup - Zənginlər. Bu qrupun üzvləri yüksək həyat səviyyəsini təmin etmək üçün kifayət qədər maddi vasitələrə, imkanlara malikdirlər.

II qrup - Ortabaqlar. Bu qrupun üzvləri kreditin və ya yardımçı vasitələrin köməyi ilə həyat şəraitini orta səviyyədə saxlamaq imkanına malikdirlər.

III qrup - Aztəminatlılar. Bu qrupun üzvləri yalnız gündəlik xərcləri minimum vasitələrlə, ən aşağı fonnada həyata keçirmək imkanına malikdirlər.

IV qrup - Yoxsullar. Bu qrupun üzvləri yalnız hesablarını təmin etmək üçün çalışırlar və bəzən buna da imkanları çatmır.

Azərbaycan cəmiyyətinin sosial strukturunun dəyişməsinin müsbət meylləri ilə yanaşı mənfi meylləri daha çox artmışdır. Bazar münasibətlərinin sərt qanunları ziyalılara daha çox təsir edir. Zehni əmək işçilərin maddi vəziyyətində çətinliklər, onların fəaliyyətində inamsızlıq vardır. Ziyalılarda cəmiyyətdə nüfuzunda arzuolunmaz hallar baş verir. Nəticədə yüksək nüfuzlu mütəxəssislərin respublikadan kənara axını müşahidə olunur.

Beləliklə, həddən artıq bərabərsizlik cəmiyyətin sabitliyinin pozulmasına doğru aparır.

ƏDƏBİYYAT

1. Аитов Н.А. Социальная структура антиперестройки // Социологические исследования. --N 1. 2011: 1-121
2. Блом Р., Филиппов Ф.Р. Развитие социальной структуры общества в Финляндии и СССР// Социология и социальная практика. -М., 2016: 22-46.
3. Гелюта А.М., Старовер В.И. Социальный облик рабоче-гоинтеллигента.-М.: Мысль, 2017: 1-183
4. Ильин В.И. Основные контуры системы социальной стратификации общества государственно-монополистического социализма// Рубеж. Альманах социальных исследований, N 1. -2011: 96-116.
5. Умов В.И. Российский средний класс: социальная реальность и политический фантом// Политические исследования. -2018. -N 4. -С. 38-49.

AZƏRBAYCANDA QALA TIPLİ YAŞAYIŞ MƏSKƏNLƏRİNİN YARANMASI TARİXİ

SELCAN MƏMMƏDZADƏ

AMEA A.A.BAKIXANOV adına Tarix İnstitutunun doktorantı

azerbaycan.selcan@mail.ru

Azərbaycan, Bakı.

XÜLASƏ

Təqdim olunan məqalədə Azərbaycanda mövcud olmuş qala tipli yaşayış məskənləri araşdırılır. Tədqiqatçılar qeyd edirlər ki, bu qala tipli məskənlərin əsas cəhətləri yaşayış forması ilə bağlı idi. Arxeoloji qazıntılar nəticəsində tapılan tikililər yaşayış evlərindən, təsərrüfat sahəsindən, müdafiə divarlarından, əsas tikilidən ibarət idi. Köçəri və yarımköçəri tayfaların qala tipli yaşayış məskənlərinə ehtiyacı var idi. İlk protoşəhərlərin yaranması ilə bağlı müxtəlif fikirlər mövcuddur. Qala şəhərlərin ətrafının möhkəmləndirilməsi əsas faktor idi. E.ə.III-II minilliklərdə iri tayfa ittifaqlarının yaranması, məhsuldar qüvvələrin artması, istehsal münasibətlərinin inkişaf etməsi tayfa ittifaqlarının inşaat sənətinə təsir etdi. Orta tunc və son tunc dövrü tikililərinin ətrafına qala hasarı çəkildi. Qarabağın "Üzərliktəpə" adlı ilkin şəhər mədəniyyətinin ünsürləri cəmiyyətin həyatında baş vermiş dəyişikliklərlə bağlı idi.

AÇAR SÖZLƏR: qala şəhərlər, orta tunc, son tunc.

GİRİŞ

Eneolit-Erkən Tunc dövrlərində formalaşmağa başlayan ilk şəhər tipli məskənlərimizin inkişaf xüsusiyyətlərinə həsr olunan məqalədə Qarabağ və Naxçıvan bölgəsinin arxeoloji materialı əsasında urbanizasiyanın mühüm mərkəzləri haqqında lakonik məlumatları çatdırmaqla şəhərsalma ənənələrinin hansı mərhələlərdən keçdiyininə nəzər salınır. Qarşıya qoyulan problem xalqımızın qədim inşaat sənəti ilə bilavasitə bağlı olduğundan böyük elmi aktualıq kəsb edir və tarixdə maraq doğuran mövzulardan biridir. Tədqiqatın aktualığı həm də onunla müəyyən olunur ki, Azərbaycan ərazisində məskunlaşmış qədim tayfaların şəhərsalma vərdişlərinin araşdırılmasına həsr olunmuşdur.

TƏDQIQAT METODU

Məqalənin əsasını obyektiv elmi tədqiqat metodu təşkil edir. Məqalədə arxeoloji qazıntıların obyektiv müqayisəli təhlil metoduna və bunun nəticəsində əldə olunan elmi nəticələrə üstünlük verilmişdir.

Azərbaycanda şəhər mədəniyyətinin öyrənilməsi sahəsində ilk addımlar görkəmli arxeoloq alim Vəli Əliyev tərəfindən atılmışdır. E.ə.II minillikdə Şərqi ilk sivilizasiya mərkəzi olan Mesopotamiya ilə əlaqələrin yaranması, şəhər-dövlətlərinin meydana gəlməsi qədim inşaat sənətinin inkişafında əsas rol oynadı. Son tunc dövründə meydana gələn siklopik tikililər daha da təkmilləşərək e.ə. I minilliyin əvvəllərində Aşşur və Urartu hücumlarına qarşı Manna dövlətinin ərazisində də mövcud idi. Tunc dövründə əhali dağlıq və dağətəyi ərazilərdə məskunlaşmağa başladı. Yaşayış yerləri bir-birinə daha yaxın yerləşirdi. Yaşayış yerlərinin dağətəyi ərazilərdə salınması əkinçiliyin və maldarlığın inkişafına zəmin yaratdı. Oturaq əhali isə əsasən kənd və şəhər tipli yaşayış yerlərində məskunlaşdı. Onların əsas məşğuliyyəti sənətkarlıq və ticarət idi. Dağlıq ərazilərdə yaşayan əhalinin isə müdafiə tikililərinə daha çox ehtiyacı var idi. Xarici hücumlardan qorunmaq məqsədi onlarda ilkin müdafiə istehkamlarını yaratmaq məcburiyyəti yaratdı. Qala tipli yaşayış yerlərinin tədqiqi son illərdə arxeoloqlar sayəsində mümkün olmuşdur. İlk qala şəhərləri Naxçıvanda məskunlaşan tayfalar tərəfindən yaradıldı. Qarabağ ərazisində də bu tip şəhər qalaları mövcud olmuşdu. Tunc dövründə başlayan bu inşaat sənətinin əsası əslində Neolit və Eneolit dövrlərində qoyulmuşdu.

Kür-Araz mədəniyyətinin mərkəzi olan Naxçıvan ərazisində mədəniyyətin bu tipinə maddi-mədəniyyət abidələrinin kompleks tədqiqi göstərdi ki, o, qədim mədəniyyət olmaqla yerli Qafqaz tayfalarına məxsus olmuş, heç də Kiçik Asiya və Anadoluda yox, məhz Azərbaycan torpağında təşəkkül tapmışdır. E.ə. III minilliyin sonlarında Kür-Araz mədəniyyəti tayfaları iqtisadi inkişafın sonrakı tərəqqisi zəmini əsasında tayfa ittifaqlarında birləşdilər. Onların yaşayış yerləri daşdan tikilmiş qala tipli məskənlərdən ibarət olmuşdur. Bu qalaların, əsasən varlı tayfa başçılarının yaşayış yeri və müdafiə vasitələri kimi fərqlənməsi faktı bir daha III minilliyin sonlarından etibarən sinfi təbəqələşmənin də izlərinin meydana gəldiyini söyləməyə təminat verir. Araşdırmalar göstərir ki, bu möhtəşəm ilk şəhər-qala tipli məskənlərin inşa edilməsində istifadə edilən materialların daşınmasında icma "qullarının" əməyi mühüm rol oynamışdır. Qalaların inşa edilməsində hələ eneolit dövründə (e.ə.V-IV minillikdə) çiy kərpicdən geniş istifadə edilmişdir. Çiy kərpicin hazırlanmasında hərbi toqquşmalar zamanı ələ keçirilən əsirlərin əməyi geniş istifadə edilmişdi. Azərbaycanda bu dövr üçün Xocalı-Gədəbəy, Naxçıvan və Talış-Muğan mədəniyyətləri əsas idi [6, s.30]. Xarici basqınlardan qorunmaq üçün sonrakı dövrlərdə siklopik tikililər yarımköçəri maldar tayfalar tərəfindən salınmağa başlandı.

Tədqiqatlar göstərir ki, Naxçıvan ərazisində yaşamış qədim tayfalar yaşadıkları məkanların ümumi müdafiə divarları ilə çevrələnməsi ənənəsinə hələ Neolit-Eneolit dövrlərində yiyələnmişlər. Bunu Naxçıvançay və Arpaçay vadilərindəki qədim yaşayış yerlərindən aşkar edilmiş divar qalıqlarının timsalında görmək olar [4, s.15]. Orta tunc dövrünün ən səciyyəvi cəhəti ilk şəhərsalmanın meydana gəlməsi idi. Bu dövrə aid Naxçıvan və Qarabağ ərazisində şəhər tipli yaşayış məskənləri tapılmışdır. Naxçıvanın orta tunc dövrü mədəniyyəti boyalı keramika qablar, ilkin şəhər mərkəzləri ilə məşhurdur. Orta tunc dövrü yaşayış yerləri güclü müdafiə divarları ilə əhatə olunmuşdur. Bu ərazidə güclü tayfa ittifaqları formalaşmışdır. Orta tunc dövrünə aid ən möhtəşəm abidələrinin Naxçıvanda yerləşməsi bu bölgənin qədim mədəniyyət əsas mərkəzi olduğunu təsdiq edir. Urmiya hövzəsi və Naxçıvandan fərqli olaraq Şərqi Anadoludakı yaşayış yerlərində orta tunc dövrü təbəqəsinin rastlanması bu dövrə aid arxeoloji abidələrin başlıca olaraq qəbiristanlıqlarla təmsil olunması həyatın köçəri xarakterdə olduğunu göstərir. Arxeoloji qazıntılar göstərir ki, Naxçıvan, Urmiya hövzəsi, Şərqi Anadoluda yaşayan tayfalar oturaq və köçəri həyat tərzini keçirmişdir [1, s.76]. Oğlanqala, II Kültəpə Şahtaxtı-Govurqalanın qədim sakinləri şəhər mədəniyyətinə malik olaraq möhtəşəm qalalar tikmişlər ki bu da Naxçıvan bölgəsini Azərbaycanın ilk şəhər mədəniyyətinin yarandığı mərkəzə çevirmişdir.

Möhtəşəm qala divarları ilə əhatələnən iri yaşayış yerlərinin müəyyən hissəsində zadəganlara, varlı ictimai təbəqəyə məxsus narinqala olmuşdur. Bayır qala divarları və narinqala dördkünc və yarım dairəvi plana malik bürclərlə möhkəmləndirilmişdir. Qala-şəhər iri yaşayış yerləri planlı tikilmiş, binaların əksəriyyəti çoxotaqlı olub, aralarından enli düz küçələr keçir. Naxçıvanın müdafiə istehkamları yonulmuş iri daşlardan tikilməklə, 3-10 ha sahəni əhatə edir. Qazıntılar nəticəsində tapılmışdır ki, əksəriyyəti bir tondan ağır daşlarla hörülmüşdür. Onların yonulması və hörgüdə səliqə lə bərkidici məhluldan istifadə olunmadan çox məhərdə düzülməsi minlərlə işçi qüvvəsi tələb edirdi [2, s. 167]. Orta tunc dövründə-III minilliyin sonu-II minilliyin üçüncü rübündə böyük etnik yerdəyişmələrin baş verdiyi ehtimal olunur; hərçənd bu haqda fikir müxtəlifliyi mövcuddur. Düzənlik ərazilərdə yaşayan məskənlərin sayı azalması, insanların müdafiə üçün əlverişli olan dağlıq və dağətəyi ərazilərdə məskən salması bu dövrün xarakterik xüsusiyyəti idi. Təsərrüfatda yaylaq heyvandarlığı əsas yer tutmağa başladı. Sosial münasibətlərin bu dövrdə inkişafı bilavasitə istehsal qüvvələrinin artması ilə bağlı idi. Orta tunc dövrü Azərbaycanda Mil düzündə daha çox öyrənilmişdir. Həmçinin bu dövr Qarabağ, Dəvəçi, Abşeron və Qobustan abidələrində də əks olunub.

Tayfalararası ziddiyyətlərin meydana gəlməsinə səbəb olan iri mal-qara sürülərinin, zəngin taxıl ehtiyatının olması toqquşmalarla nəticələnirdi ki, bu da təbii olaraq yaşayış yerlərinin görkəminə də təsir edirdi. Yaşayış yerləri maksimum şəkildə müdafiə qabiliyyətini artırmağa

başladı. Müdafiə istehkamlı və müdafiə qurğulu yaşayış yerləri bu dövrdə meydana gəldi. Mükəmməl tikinti texnikasını öyrənən əhali inşaat materialı kimi çiy kərpicdən, möhrədən, daşdan, qamışdan istifadə edirdi. Mürəkkəb qurluşlu müdafiə istehkamları dördkənc bürclərlə daha da möhkəmləndirilirdi. Bu dövrdə də eləcə də tunc dövrlərinin sonlarında Sarıtəpə, Babadərviş, Mingəçevir kimi müdafiə qalalı və hasarsız daimi yaşayış yerləri ilə yanaşı mövsümlük yurd yerləri də yaranmağa başlayırdı. Əhali çoxluğu son tunc dövründə yaşayış yerlərində yarımqazma tipli evlərin geniş yayıldığını göstərir (Yastıtəpə, Novruzlutəpə, Qiyamtəpə yaşayış yerləri) [5, s.11]. Naxçıvan ərazisinin əlverişli coğrafi mövqeyi onun Yaxın Şərqlə Cənubi Qafqaz arasında iqtisadi-mədəni əlaqələrin inkişafında mühüm rol oynamışdır. Naxçıvanın daş duz və mineral xammal mənbələri ilə zəngin olması, habelə bu ərazinin Cənubi Qafqazı Yaxın Şərqlə birləşdirən ticarət yolunun qovşağında yerləşməsi ticarətin və sənətkarlığın inkişafına əlverişli şərait yaratmışdır. Son illərin tədqiqatları e.ə.V-IV minilliklərdə Cənubi Qafqazı Yaxın Şərqlə birləşdirən obsidian ticarətində Naxçıvanın mühüm yer tutduğunu göstərir [1, s.78].

Qala tipli yaşayış məskənlərin-siklopi, hansı məqsədlərlə salınması, memarlıq və tikinti xüsusiyyəti haqqında tədqiqatçıların fikirləri müxtəlif olsa da, onların əldə etdiyi nəticələrdə bir neçə faktlarla eynilik təşkil edir. Həmin elmi nəticələr Azərbaycanın bütün bölgələrində olduğu kimi, Naxçıvanda da siklopik yaşayış məskənlərinin əsasən dağlıq və dağətəyi yerlərdə salınmasından, yerin relyefinə uyğun tikilməsindən, çox az mədəni təbəqəyə malik olmasından ibarətdir. Tədqiqatçıların fikirlərindən, aparılan müqayisəli araşdırmadan belə bir nəticəyə gəlmək olar ki Azərbaycan ərazisində qala tipli yaşayış məskənlərinin-siklopik tikintilərin hansı məqsədlə tikilməsindən asılı olmayaraq, bu vərdişlərin insanların həyat tərzilə bağlılığı var idi. İstər oturaq, istərsə yarımköçəri həyat tərzilə keçirən əkinçi-maldar tayfalar, qala tipli yaşayış yerlərindən istifadə etmişlər [3, s.130].

NƏTİCƏ. Bütün deyilənlər Eneolit-Tunc dövründə Azərbaycanın qədim yaşayış yerlərində ilkin şəhərsalma sivilizasiyasının formalaşmasını təsdiq edir. Naxçıvan bölgəsində yaranan qədim şəhərsalma mədəniyyəti digər bölgələrə də təsir etdi. Arxeoloji araşdırmalar göstərdi ki Mesopotamiya ilə tranzit əlaqə, demoqrafik artım, əlverişli coğrafi arealda yerləşmə və mal mübadiləsinin yaranması şəhərsalma mədəniyyətinin formalaşmasında əsas faktorlar idi.

ƏDƏBİYYAT SİYAHISI

1. Baxşəliyev V, Quliyeva F, Naxçıvanın tarixi abidələri. Bakı, 2017, 212 s.
2. Əliyev V.H., Bağırov R.B. Naxçıvanın qədim qala şəhərləri. Bakı, 2012, 192 səh.
3. Xəlilov T. Naxçıvandakı Son Tunc-Erkən dəmir dövrünün qala tipli yaşayış məskənləri / İğdır Universiteti / Sosial Bilimler Dergisi / Sayı 5 / Nisan /2014: 117-132.
4. Quliyeva Z. Naxçıvanın qədim müdafiə tikililəri qalatikmə mədəniyyətinin əsası kimi. s.14-24. AMEA Naxçıvan bölməsi, Xəbərlər (İctimai və humanitar elmlər seriyası № 1. Cild 13. Naxçıvan, 2017.
5. Nəcəfov Ş. Tunc dövründə orta Kür hövzəsinin məskunlaşmasının təbii-coğrafi şəraiti (Gəncə-Qazax bölgəsi abidələri üzrə etnoarxeoloji tədqiqat) / Azərbaycan Arxeologiyası. Cild: 20 Say: 2. 2017. s.8-21.
6. Səfərov Y., Qədim Azərbaycan: nə bilirik. Bakı, 1989. 157 s.



Dedicated to the 97th Anniversary of the National Leader of Azerbaijan, Heydar Aliyev

**IV INTERNATIONAL SCIENTIFIC CONFERENCE OF
YOUNG RESEARCHERS**

Baku Engineering University, 2020, Baku/AZERBAIJAN

SECTION III

**ECONOMICS AND
MANAGEMENT SCIENCES**

ECONOMY

AZƏRBAYCANIN BİZNES MÜHİTİNDƏ İNSAN RESURSLARININ INNOVATİV İDARƏETMƏ İSTİQAMƏTLƏRİ

Abdulova Aygün Ağasadıq qızı

Sabah.aygun2015@gmail.com

Aygun_abdulova@unec.edu.az

Xülasə

Araşdırdığım məqalədə Azərbaycan bank sektorunda insan resurslarının müasir vəziyyətini təhlili, onlarda tətbiq olunan e-bankçılıq bundan başqa mövcud olan innovativ istiqamətləri göstərməyə çalışmışam. Müasir banklarda heyətin idarə edilməsindən insan resurslarına keçidi araşdırmışam. Beləki, heyətin iqtisadiyyatı insan resurslarının idarə edilməsinin əsasını təşkil etməklə yanaşı bütövlükdə demoqrafik potensialın mənbəyini formalaşdırır. Ona görə də, insan resurslarının idarə edilməsi baxımından kadr hazırlığında təşkilati idarəetmə, sosial-psixoloji problemlər, təşkilati davranışlarla bağlı digər məsələlər əsas götürülməlidir. Bu səbəbdən insan və onun xarakteri ilə bağlı xüsusiyyətlər sahə üzrə peşə ixtisaslaşması kimi məsələlərdə mütləq şəkildə nəzərə alınmalıdır.

Açar sözlər: insan resursları, innovativ istiqamətlər, kadr hazırlığı.

Giriş.

Azərbaycan Respublikasında peşə təhsili və təliminin inkişafı və milli iqtisadiyyatın perspektivləri üzrə "Strateji Yol Xəritələrində" əmək məhsuldarlığının yüksəldilməsini təmin etmək üçün insan kapitalının inkişafının stimullaşdırılması, fəaliyyətin nəticələrinə əsaslanan həvəsləndirmə mexanizmlərinin tətbiqi məsələləri, kiçik və orta sahibkarlıq subyektləri üçün model müəssisələrin yaradılması və sahibkar düşüncə tərzinin təşviqi istiqamətində peşə təhsili və təlimi müəssisələrinin fəaliyyətinin təşkili kimi əsas prioritetlər nəzərdə tutulur.

Qeyd etmək lazımdır ki, son illərdə ayrı-ayrı müəssisələrdə baş verən dəyişikliklərin öyrənilməsi, mövcud nöqsanların aşkar edilməsi, innovativ insan resursları modelinin hazırlanaraq tətbiq edilməsi insan resurslarının səmərəliliyi baxımından mühüm əhəmiyyət kəsb edir və olduqca aktualdır. İnsan resurslarının idarə edilməsi sahəsində elmi tədqiqatlar və ortaya çıxan əsərlər bu sahənin həmişə aktual olacağı ilə bağlı düşüncə formalaşdırır. İstehsal prosesinin icrasında yeganə insanlar canlı varlıqlardır və onların düşüncə duyğuları nəzərə alınmalıdır. Dünya təcrübəsi göstərir ki, iqtisadiyyat elminin inkişafı bu sahənin paralel inkişafına təsir göstərir.

Bu sahə ilə bir çox alimlər məşğul olmuşlar. Belə ki, Adam Smith 1776-cı ildə "Millətlərin Sərvəti" adlı əsərini nəşr olunandan sonra insan resurslarının idarə olunması nəzəriyyə-sində kəskin tarixi inkişaf və yenilikləri özündə ihtiva edən məsələlərə toxunulmuşdur. A. Smitə görə bu sahəni beş mərhələdə təhlil etmək lazımdır. Adam Smithin əmək nəzəriyyəsi daha sonra Peter Druckerin insan resursları nəzəriyyəsində Theodore William Schulzin insan kapitalı konsepsiyasında, Dave Ulrichin insan resurslarının idarəçiliyində daha bariz formada öz əksini tapmışdır. İnsan resurslarının idarə edilməsində məhsul xəttinin nəzəriyyəsi isə Edward Lawler tərəfindən irəli sürülmüşdür. Buna əlavə olaraq, Adam Smith 1776-cı ildə "Millətlərin Sərvəti" adlı əsərini nəşr olunandan sonra insan resurslarının idarə olunması nəzəriyyəsində kəskin tarixi inkişaf və yenilikləri özündə ihtiva edən məsələlərə toxunulmuşdur. A.Smitə görə bu sahəni beş mərhələdə təhlil etmək lazımdır. Adam Smithin əmək nəzəriyyəsi daha sonra Peter Druckerin insan resursları nəzəriyyəsində Theodore William Schulzin insan kapitalı konsepsiyasında, Dave Ulrichin insan resurslarının idarəçiliyində daha bariz formada öz əksini tapmışdır. İnsan resurslarının idarə edilməsində məhsul xəttinin nəzəriyyəsi isə Edward Lawler tərəfindən irəli sürülmüşdür. [7,45]

T.Schulz yalnız ənənəvi istehsal funksiyasından istifadə edərək, ABŞ iqtisadiyyatının sürətli böyüməsinin möcüzəsini izah edilməsinin mümkün olmadığını aşkar etmişdir və iqtisadi artımın "tapmacası" terminini təklif edərək iqtisadi artımın rolunun təhlilinə həsr olunmuş təhsil proqramlarını tədqiq etmişdir. Nəticə etibarilə tədqiqat yolunu tədricən insan resurslarının kapitalı kimi qəbul edilməsini öz əsərlərində göstərmişdi. Növbəti konsepsiya "**İnsan resurslarının idarə olunması mənə və kommersiya dəyəri**" adlı Dave Ulrich tərəfindən işlənmişdir. D.Ulrich ABŞ-ın Miçiqan Biznes Məktəbində, Stephen Ross Universitetində və insan resursları üzrə MBA professorudur. O, müasir kadrların idarə edilməsi sahəsində qabaqcıl şəxs olub onun əsas töhfəsi insan resursları meneceri rolunu öyrənmək və insan resurslarının idarə edilməsi dəyərinin yeni bir konsepsiyasını yaratmaqdır.

D.Ulrichin sözlərinə görə, "XX əsrdə müəssisələrdə insan resurslarının idarə edilməsi transformasiya prosesinin iki mühüm mərhələsinə şəklində təcəssüm edir: birincisi, prosesin idarə olunmasından işçilərin idarə olunmasına və "adam" ilə "proses" in paralel idarə olunmasına keçid; ikincisi, gündəlik davranışın rəhbərlikdən insan resurslarının inkişaf strategiyasına, "insan və proseslərin inkişaf strategiyası" və "paralel idarə olunmaya keçid", "gündəlik rəftarın idarə edilməsi" diqqət mərkəzindədir.

Növbəti konsepsiya E.Lawlerin "**İnsan qaynağı idarəçiliyində məhsul xətti**" dir. E.Lawler (Lawler III Edvard), Cənubi Kaliforniya Universitetinin Marshall Biznes İnstitutunda MBA professoru və Təşkilati Araşdırmalar Mərkəzinin rəhbəridir. O, Ulrich kimi tədqiqatçıların əsərlərini əsas götürərək, insan resurslarının idarə edilməsi şöbələrinin müəssisələr üçün biznes təlimatlarına istiqamət verən bir şöbə kimi olmasını göstərmişdir.

Bu proseslər heyyyətin idarə edilməsindən insan resurslarına keçidi təmin etməyə imkan yaratdı. Heyyyətin idarə edilməsindən insan resurslarına keçid aşağıdakı prosesləri özündə birləşdirir:

- Dar ixtisaslaşmadan və məhdudiyətli məsuliyyətdən geniş peşəkar və öhdəlikli ixtisasa doğru gedilmə;
- Planlaşdırılmış karyera yolundan azad peşəkar inkişaf trayektoriyasına istiqamətlənmə;
- Heyyyətin nəzarətindən onun inkişafı üçün imkanların yaradılma;
- Mütəxəssislərin qapalı seçimindən açıq seçiminə addımlama;

Əməyin iqtisadiyyatı, işçi qüvvəsinin axını, işçilərin ixtisasının seçilməsi, maddi motivasiya, əhalinin rifah səviyyəsi və başqa məsələləri əhatə etdiyindən insan resurslarının biznesdə idarə edilməsi ilk növbədə əməyin iqtisadiyyatı ilə birbaşa bağlıdır. Bu paradıqmadan çıxış edərək işçilərə yeni münasibətlərin yaranmasının səbəblərini aşağıdakı şəkildə göstərilə bilər: [4,20]

1. əməyin mahiyyətinin dəyişdirilməsi, keyfiyyət baxımından yeni texnologiyaların tətbiqi
2. icraçılar üzərində nəzarət imkanlarının azalması və bununla əlaqədar özünü tənzimlənmənin tətbiqi
3. bütün mərhələlərdə keyfiyyətə olan tələbatın artımı
4. əməyin kollektiv və komanda şəkilli formasının yayılması
5. əhalinin təhsil və mədəniyyət səviyyəsinin artımı
6. cəmiyyətin ümumi sosial-iqtisadi baxımından müasirləşməsi
7. işçi qüvvəsinin dəyərinin artırılması
8. dəyişikliklərin, proseslərin ölçülməsi tezliyinin qeyri-müəyyənliyi heyyyətə olan tələbatı artıran qlobal rəqabətin kəskinləşməsi

Yeni dövr XX əsrin son iyirmi illiyi özü ilə dəyişikliklər gətirmişdir. Texnoloji, itisadi, siyasi və sosial inkişaf insanların yaşam tərzini və gözləntilərini önəmli şəkildə dəyişdirmiş-dir, böyük ümidlərin aydın olduğu 1980-cı illərin arxasınca 1990-cı illər dəyişikliklərə məruz qalmayan, iş həyatında heç bir dəyişiklik eləməyən təşkilatlar üçün çətin keçmişdir. Belə təşkilatların bir çoxu dəyişməyə can atdı, buna görə çox böyük investisiya qoydular. Bəziləri gözlədiklərinə nail oldular, bəziləri öz fəaliyyətlərini yarı yolda qoydular. Bu prosedurlar zamanı bir fakt danılmaz

olaraq qalır ki, insan bütün bu hadisələrin mərkəzində dırdu. O təşkilat ki, insan amilini ikinci dərəcəli gördülər onlar geri qaldılar.

Hal-hazırkı dövrdə insan resursların formalaşmasına təsir edən amillər mövcuddur ki, onları aşağıdakı kimi sıralamaq mümkündür:[1,343]

a) *İR xərcləri*. Bütün təşkilat, xüsusilə də İR departamenti onun necə idarə edildiyi ilə yaxından maraqlanırlar. Təşkilatın vacib resursu yalnız maliyyə vəsaitləri deyil, vacib resurslar doğru insanların doğru zamanda qarşılaşdırılmasıdır. Çünki, İR-nın səmərəli idarəedilməsi nəticəsində xətlər və davamsızlıq azalmağa başlayır. Bu da dolayı yolla işləyənlərin əhval ruhiyyəsində, məhsul və xidmətlərin keyfiyyətində özünü göstərir. İR xərcləri yalnız brutto qiymətlərdən ibarət deyil. Heyyətə istiqamətlənən sosial xidmətlər və yardımlar vacib bir heyyətə sərf edilən xərc olub qarşımıza çıxma bilər. Digər tərəfdən heyyətin təmin edilməsi, seçilməsi, təhsil verilməsi kimi xərclər bura aiddir.

b) *Məhsuldar böhran*. Edilən araşdırmalara görə ABŞ-ın istehsal göstəricisi 1960-cı illərdə 3 faiz artaraq, 1973-cü ildə bu rəqəm dərhal 0-a qədər düşmüşdür. Buna qarşılıq olaraq 1973-78-ci illərdə sənaye sektorunda istehsalın artımı Yaponiyada 3.1, Qərbi Almaniyada isə 3.2 faiz olmuşdur. İstehsalın belə göstəricilərinin olması bütün ölkələrin iqtisadiyyatına təhlükədən başqa bir şey deyildir. Məhz bu vəziyyət dövlət və özəl sektorda İR-nın vacibliyini daha da artırır.

c) *Dəyişikliyin tezliyi və qarmaqarışıqlıq*. 20-ci əsrin sonunda mədəni, təhsil və sosial sferadakı sürətli dəyişikliklər İR-nın vacibliyini daha da qabartmışdır. Fərqli sahələrdə yaranan bu dəyişikliklərə dayanıqlığı və təmin olunmamaq hisslərini artırmışdır. Məsələn olaraq statistikaya görə ABŞ-da işlərin 20 faizi yalnız yüksək təhsilli insanlara ehtiyac yaradır. Buna qarşılıq olaraq universitet məzunlarının sayı getdikcə artmaqdadır. Bu insanlar iş axtaran zaman öz keyfiyyətlərinə uyğun gəlməyən iş yerlərində işləmələri qənaətlənmə hissini azaldır və bunun nəticəsində rentabillitasyon işlərinə pul xərclənir. Azərbaycanda eyni problemlərin daha kəskin şəkildə yaşaması İR mövzusunda çoxlu problemləri yaradır.

d) *Qloballaşma*. Dünya sürətli dəyişməkdədir və digər ölkələr Amerika bazarına daxil olmaq üçün çoxlu əziyyət sərf edirlər. Lakin Amerikalı iş adamları bu dəyişikliklərə uyğunlaşa bilmirlər. Bu sahədə, bu bazarda işləməkdən ötrü İR-nın vacib rolu vardır. Bu şöbə işçiləri beynəlxalq bazarda işləyə bilmələri üçün təhsilləndirməlidir.

e) *İşçilərin müxtəlifliliyi*. Qərb ölkələrində, xüsusilə də ABŞ-da son 30 ildə işçi çeşidi xeyli dəyişmişdir. Daha əvvəllər qara dərililərlə ağ dərililər arasında böyük uçurum mövcud idi. İndiki zamanda bu problemlərin növləri və mahiyyəti dəyişib.

f) *Balacalaşma və sayının azalması*. Son illərdə təşkilatlarda işçi heyyyətin azalmağı müşahidə olunur. Sayın az olması ilə güclü olma fəlsəfəsi əhəmiyyət kəsb etməyə başlayıb. Əvvəllər əllə edilən iş 3 insan tərəfindən edilirdisə, indi bu əmək mexanikləşib və işçi sayı azalıb.

g) *Empowerment/məsuliyyətləndirmə*. Hər hansı bir iş, layihə görülərkən iş öhdəliklərini paylaşdırmaq və komanda işi görməklə yerinə yetirilir.

h) *Total keyfiyyətin idarəedilməsi*. 1990-cı illərdə yanaşma maraqlı doğurub. Təşkilatda işləyənləri təşkilatın daxili müştərisi hesab edib, onun tələbatlarını da nəzərə almasından ibarətdir.

İnsan resursları və heyyyətin idarəedilməsi anlayışları bir-birləri ilə zidd anlayışlar deyil. Onlar arasında oxşar cəhətlər də vardır. Bunları aşağıdakı şəkildə göstərə bilərik:

1. Heyyyətin strategiyası İRİ-nin strategiyası kimi təşkilatın strategiyasına əsaslanır
2. Heyyyətin idarəedilməsi və İRİ də işlərin idarəedilməsindən ötrü üst rəhbərlərə həvalə edilir
3. Hər iki anlayış gəlirin maksimumlaşdırılmasına istiqamətlənib
4. Heyyyətin idarəedilməsinin elədiyi texniki fəaliyyətləri İRİ də yerinə yetirilir
5. Hər iki anlayış təşkilatla bütövləşmə kimi fəlsəfəyə əsaslanır.

Araşdırılan sahə bank sektoru olduğundan bu sahədə olan innovativ istiqamətlər göstərilməyə çalışılsa demək olar ki, idarəetmədə qısamüddətli, uzunmüddətli və mənəvi motivasiya mexa-

nizmlərini müəyyən etmək çox vacibdir. Bonus-həvəsləndirmə layihələri qısa müddətli maddi motivasiya təşkil edir. Onların mahiyyəti performans bonus sxemlərinin və risk ödəmələrinin inteqrasiyasından ibarətdir. Yenilikçi tipli müəssisələrdə fəal şəkildə istifadə olunur, çünki burada onlar kadrların peşəkar artımına ciddi yanaşırlar və başqa müəssisəyə qayğı göstərərək potensial rəqib kimi öz çətinliklərinə diqqət yetirməyə hazırdırlar. Onların köməyi ilə yüksək səviyyəli peşə bilikləri olan şəxslərin təşəbbüsü ilə müəyyən bir mürəkkəblik səviyyəsi ilə bağlı işi yerinə yetirməyə və müəyyən bir risk səviyyəsi ilə xarakterizə etməyə və eyni zamanda yüksək dərəcədə gəlir əldə etməyi nəzərdə tutur.[3,120]

İşçilərin mükafatlandırılması məqsədilə yüksək texnologiyalı müəssisələr işçilər üçün "menu" imtiyazları yaradıblar:

- pul ödənişləri
- ev təsərrüfatlarının dəstəklənməsi formaları,
- ödənişli tətillər,
- seçmə haqqını işçilərin özlərinə buraxaraq, tibbi xidmət və digər kompleks mexanizmlər.

Hal-hazırda motivasiya olaraq banklar hansını daha çox prioritet tutduqlarını araşdırsaq görürük ki, mənəvi və maddi motivasiya arasında bir çox tərəddüdlər var.

Araşdırmanın nəticəsində hipotezləri test etməkdən ötrü və məqsədlərimizə nail olmaqdan ötrü kəmiyyət metodlarından istifadə edilir. Bu sahədə dissertasiyalara və beynəlxalq təcrübələrə mütəmadi olaraq əsaslanılır. Araşdırma anketindəki istiqamət üzrə anket tərtib edilmişəm. Birinci istiqamətdə (5 sual) hazırlamışam, ikinci istiqamətdə (9 sual) tərtib edilmişəm. Araşdırmanın hipotezlərini test etməkdən ötrü IBM SPSS (Statistical Package for the Social Sciences) 23 programı ilə aparmışam, frekans, faktör analizi, Normality və Kruskal- Wallis testi, Mann-Whitney U testi, KMO testi, Pearson Korelasyon, Regresyon testləri istifadə edilmişdir. Əldə edilən nəticələr cədvəlləşdirilir və "Tapıntılar və şərhlər" bölməsində göstərilir.

Tədqiqatda müəyyən bir əsas kütlə (segment) müəyyən edilməmişdir. Bunun

səbəbi, Azərbaycanda kənd təsərrüfatı, xidmət və sənaye sektorlarında hansı kadrşöbələrinin olduğu və hansı şirkətlərin iş qəbul prosesində insan resursları işçilərinin olduğu bilinmir. Bundan əlavə, insan resurslarının idarə edilməsi sahəsində işçilərin İR-nin müxtəlif funksiyalarında işlədiklərini və bəzilərinin iş qəbul prosesində iştirak etməmələrini nəzərə alaraq, seçmə metodu asanlıqla seçilmiş və tədqiqat nümunəsi iş müsahibələrində iştirak edən insan kadrlarını vəzifəli şəxs kimi müəyyən edilmişdir. "Azərbaycanda insan resursları sosial media, sosial qruplar və tək-tək (HR işçiləri ilə konfrans və seminarlarda) anket, elektron və əl ilə paylama anketləri paylandı və cavablandırılması istəndi. Onlayn sorğu 350 rəy tətbiqi ilə təmin edilir. Sorğu nəticəsində 300 sorğu anketi əldə olunsada, etibarlı sorğuların sayı 250 oldu.

Fəaliyyət göstərdiyim müəssisədə işimdən məmnunam.

251 responses

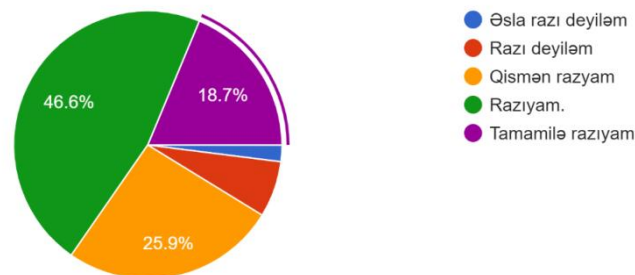

Aparılan sorğudan görsənir ki, 46.6% respondent işindən məmnundur. Qismən razı olanların faiz göstəricisi 25.9 % təşkil edir.

Müəssisədə aşağı səviyyəli motivasiya işdən çıxma səbəblərindən biri kimi qəbul edilir.

251 responses

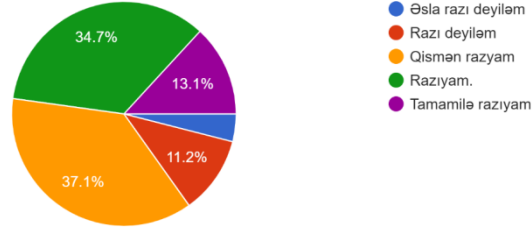

İşdən çıxma səbəbi kimi motivasiyanın aşağı olması kimi qeyd edənlər razı olanları faiz dərəcəsi 34.7%-dir. Qismən razı olanlar isə 37.1% təşkil edir.

Hansı mühitdə işləmək Sizin üçün daha uyğun olardı?

251 responses

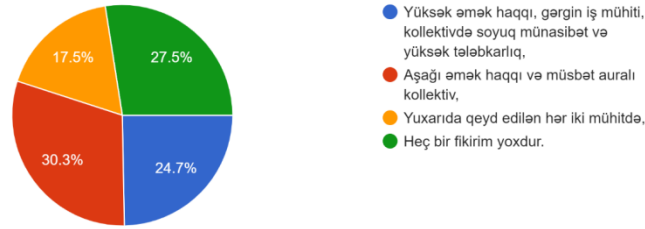

Digər bir sualın nəticəsi kimi hansı mühit onlara daha müsbət hesab edilməsi sualına isə ən çox fəzi dərəcəsi aşağı əmək haqqı və müsbət auralı kollektiv oldu.

Nəticə

Gəlinən nəticə ondan ibarətdir ki, iş mühitində maddi motivasiya önəmli olmayıb mənəvi motivasiyaya daha çox diqqət vermək lazımdır. Mənəvi motivasiya ilə iş performansını artırmaq mümkündür. Korporativ mühit və mədəniyyəti artırmaq məqsədə uyğundur.

İstifadə edilmiş ədəbiyyat siyahısı

1. Analoui F. "Strategic Human Resource Management"(2007) UK: International Thomson Business Press,343 p.
2. Appelbaum S. H. & Wohl, L.(2000) Transformation or change: some prescriptions for health care organizations. Managing Service Quality, 10(5), 279-298.
3. Armstrong M. (2012) "Armstrong's handbook of strategic human resource management". Kogan Page - London
4. Aston C. (2002)"HR transformation at AT&T Consumer Services". Human Resource Management International Digest, 10(5), 6-11.
5. Beer M. (1997) "The transformation of the human resource function: Resolving the tension between a traditional administrative and a new strategic role. Human Resource Management", 1997. 36(1), 49-56.
6. Bowman, K., Geller, J., Lissak, R., Mazor, A.H., Walsh B.(2002) Business Driven HR Transformation: The Future Starts Now. In Global Business Driven HR Transformation - The Journey Continues. Deloitte
7. Cappelli P. and Keller, J. R.(2013) 'Classifying work in the new economy', Academy of Management Review, vol. 38, no. 4, pp. 575-96.
8. Dessler G. "Human resource management. 13th ed." London: Pearson, 2013. pp.30-31.
9. Dessler, Gary (2014) "Human Resource Management. 14th ed." Upper Saddle River, NJ: Prentice Hall
10. Dwivedi, S. Sagar, Sen P.(2016) "Human Resource Transformation: What's Next? Realizing the impact of HR as a business enabler". Deloitte
11. Lawler III. Edward, E, Boudreau. John W. What Makes HR A Strategic Partner? // People & Strategy, 2009, 32(1).
12. Lewin B.(2014) "Transforming People Management – Lessons Learnt and predictions for future success"
13. Machael Lowsey, Future of HR . Pekin, 2006.

QLOBALLAŞMA DÖVRÜNDƏ ELEKTRON YANAŞMA RƏQABƏT QABILIYYƏTLİLİYİN MÜHÜM AMİLİDİR

ƏDALƏT MƏHIYƏDDİN OĞLU ƏSƏDOV

AZƏRBAYCAN KOOPERASIYA UNIVERSİTETİ, "KOMMERSIYA" KAFEDRASI, İ.Ü.F.D., DOSENT

EMAIL: SEYIDHECI@MAIL.RU

BAKİ, AZƏRBAYCAN

XÜLASƏ

Müasir dövr informasiya-kommunikasiya texnologiyalarının sürətli inkişafı, cəmiyyət və iqtisadiyyata dərin nüfuz etməsi ilə xarakterizə olunur. Hazırda hər hansı bir sahədə normal fəaliyyəti İKT-nin tətbiqi olmadan təsəvvür etmək qeyri-mümkündür. Bu baxımdan son dövrlər sürətlə inkişaf edən xidmət sahələrində, o cümlədən ticarət proseslərində də informasiya-kommunikasiya texnologiyalarından istifadə, artıq qaçılmaz bir prosesə çevrilmişdir.

Bu gün "elektron ticarət" ifadəsi altında, ilk növbədə əmtəələrin və xidmətlərin qlobal informasiya şəbəkəsi vasitəsilə təqdim olunması başa düşülür. Araşdırmalar göstərir ki, "elektron biznes" kimi təkcə İnternetdən deyil, istənilən kompyuter şəbəkəsi vasitəsilə həyata keçirilən hər bir əməliyyat nəzərdə tutulur və bunun nəticəsində mülkiyyət hüququ və yaxud mallardan və ya xidmətlərdən istifadə edilməsi hüququ bir şəxsdən digərinə keçir. Elektron biznes kommersiya təşkilatının kompyuter şəbəkəsi vasitəsilə həyata keçirdiyi proses kimi başa düşülür. Müxtəlif yanaşmalardan və mahiyyətindən asılı olmayaraq isə, artıq elektron yanaşma, o cümlədən elektron ticarət müasir dövrün ayrılmaz tərkib hissəsinə çevrilmişdir. Bu baxımdan da, təqdim edilən məqalədə elektron yanaşmanın üstünlükləri izah edilir, elektron ticarətə dair beynəlxalq təcrübə nəzərdən keçirilir.

AÇAR SÖZLƏR: elektron ticarət, qeyri-nəğd ödəniş, rəqabət qabiliyyətlilik

GİRİŞ

Təcrübədən aydın olur ki, ötən əsrin 90-cı illərinin ortalarından başlayaraq bütün dünya üzrə onlineticarət sahəsində fəallığın artması müşahidə olunmuşdur. Kompyuter avadanlığını istehsal edən irifirmaların ardınca Şəbəkəyə əsaslı malları satan tacirlər çıxmağa başladılar. Böyük sayda kitab, kompakt-disk və videokaset, şərab-çaxır mağazaları meydana çıxdı. Hazırda demək olarki, istənilən əmtəəni Şəbəkə vasitəsilə almaq mümkündür. Bu baxımdan elektron ticarət dedikdə bir çox biznes-proseslərin elektron formada ötürülmə yolu ilə tezləşdirilməsi başa düşülür ki, bu zaman hər bir mərhələdə verilən informasiya, kağızların çoxlu sayda surətlərini yaratmadan birbaşa alıcıya çatdırıla bilər. Bütün bunlar isə müəssisə və şirkətlərə milyonlarla manat xərclərə qənaət etməyə imkan yaradır. Nəzərə alsaq ki, daha az xərclə daha çox gəlir əldə etmək rəqabət qabiliyyətlilik üçün olduqca zəruridir, onda elektron yanaşmanın rəqabət qabiliyyətliliyə müsbət təsiri aydın olar [1, s.27-31; 2, s.91-97].

"Elektron ticarət" ifadəsi özündə müxtəlif və çoxsaylı texnologiyaları birləşdirir ki, bunlardan - EDI (Electronic Data Interchange - məlumatların elektron mübadiləsi), elektron poçt, İnternet, İtranet (şirkətdaxili informasiya mübadiləsi), Ekstranet (xarici aləmlə informasiya mübadiləsi) göstərilə bilər. Elektron ticarət, əsasən, biznesin İnternet vasitəsilə aparılması kimi xarakterizə oluna bilər. Elektron ticarət anlayışı altında təkcə İnternetə istiqamətlənmiş sistemlər deyil, həm də digər kommunikasiya mühitindən - BBS, VAN və s. istifadə edilən "elektron mağazalar" da başa düşülür. Digər tərəfdən, WWW əldə olunan informasiya ilə həyata keçirilən, lakin məlumat mübadiləsi üçün fakstan, telefonda və s. istifadə edilən satış proseduraları qismən elektron ticarət sinfinə aid oluna bilər. Onu da qeyd etmək lazımdır ki, WWW elektron ticarətin texnoloji bazasını təşkil etməsinə baxmayaraq, bir sıra sistemlərdə digər kommunikasiya imkanlarından da istifadə olunur. Məsələn, əmtəənin ölçülərinin dəqiqləşdirilməsi və yaxud sifarişin rəsmiləşdiril-

məsi üçün satıcıya göndərilən sorğular elektron poçt vasitəsilə də göndərilə bilər. Təbii ki, elektron informasiya və əmtəə mübadilələri, bütün bunları fiziki olaraq çatdırmaqdan daha ucuz başa gəlir [2,s.98-106; 4].

Elektron formada kompüterdə yaradılan istənilən informasiyanı - məsələn, mətn fayllarını, elektron cədvəlləri, məlumat bazasını, şəkilləri, sifarişləri, hesabları, ödənişləri, informasiya sorğularını, prays-vərəqləri (prays-list, yəni qiymətlər haqqında məlumatları), multimedia göstəricilərini və s. vermək mümkündür. Elektron ticarət üçün lazım olan şərait – heç olmasa satıcı sistemində sifarişlərin tam avtomatik işlənməsinin təmin olunmasıdır. Bunlarsız on-line rejimində mülkiyyət hüququnun tam verilməsi əldə oluna bilməz. Məsələn, ABŞ-da bu cür əməliyyatlar satışda vergidən azad olunmuşdur. Əgər Amerikanın İnternet vasitəsilə sifarişlər edə bilən hər hansı bir Web-şəbəkəsi kuryer vasitəsilə çatdırılan malın nağdı qaydada hesablaşmasını həyata keçirirsə, bu zaman malın dəyərinə satışdan vergi əlavə edilməlidir [3; 4].

TƏDQIQAT METODU

Tədqiqat zamanı analitik təhlil, induksiya, deduksiya metodlarından istifadə edilmişdir. Tədqiqat metodları elektron yanaşmanın üstünlüklərini, səmərəliliyini ifadə etməyə imkan yaratmışdır.

NƏTİCƏ

Elektron yanaşmanın inkişafı nəinki ayrı-ayrı müəssisə və ya şirkətlər, o cümlədən ümumilikdə ölkəyə müəyyən üstünlüklər vəd edir. Birinci növbədə dövlət maliyyə axınlarını nağdsız və şəffaf etməkdə, həmçinin pulların iqtisadiyyatda tez dövrlənməsində və əlavə xərclərin azaldılmasında maraqlıdır. Elektron yanaşmanın inkişafı avtomatik idarəetmə sistemlərinin yerləşdirildiyi şirkətlərdə xərclərin aşağı düşməsinə gətirib çıxarır. Digər tərəfdən isə, qeyri-nəğd ödənişlərin artması kağız pulların dövriyyədə olma müddətini artırır ki, bu da son nəticədə dövlətlərin pul emissiyası xərclərinə qənaət etməyə imkan verir. Elektron yanaşmanın inkişafı, həm də gizli iqtisadiyyatın aradan qaldırılmasına və ya azaldılmasına imkan yaradır ki, bu da ümumi iqtisadi tərəqqi baxımından əlverişlidir. Başqa sözlə desək, elektron yanaşma müəssisələrin rəqabət qabiliyyətli olmasına dəstək verməklə, həm də dövlət xərclərinin azaldılmasına, şəffaflığın təmin olunmasına da kömək edir.

ƏDƏBİYYAT SIYAHISI

1. Əsədov A.M. “Elektron xidmətlərin təşkili: reallıqlar və perspektivlər”. Bakı, “Yeni poliqrafist” MMC, 2017, 184 səh.;
2. Əkbərov M.Q. “Elektron kommersiya”. Bakı: «İqtisad Universiteti» Nəşriyyatı, 2011, 212 səh.;
3. Suleymanov E. “Electronic commerce and IT’s probable effects on Azerbaijan Economy” Application of Information and Communication Technologies, 2009. AICT 2009. International Conference 14-16 Oct. 2009;
4. Кузнецов А. (2004). Электронные рынки и конкуренция. М.:, 2004, Вопросы экономики. № 2, с. 72-81;
5. Asimqızı A. “Elektron ticarətin genişləndirilməsinə ehtiyac var”. <http://www.kaspi.az/az/elektron-ticaretin-genislendirilmesine-ehiyac-var/>

DAVAMLI İNKIŞAF ŞƏRAITINDƏ NƏQLİYYAT SISTEMINDƏ İDARƏETMƏNİN TƏKMİLLƏŞDİRİLMƏSİ İSTİQAMƏTLƏRİ

AQIL MƏHIYƏDDİN OĞLU ƏSƏDOV

Azərbaycan Universiteti,
“Maliyyə və iqtisadiyyat” kafedrası,
iqtisad üzrə fəlsəfə doktoru, dosent
a.asadov1976@gmail.com

BAKI, AZƏRBAYCAN RESPUBLİKASI

XÜLASƏ

Davamlı inkişaf konsepsiyasından irəli gələn “yaşıl iqtisadiyyat”, “ekoloji təmiz istehsal” və s. kimi ifadələr geniş elmi dövriyyəyə qatılmaqdadır. Müasir dünyamızda ətraf mühitin qorunması və atmosfera atılan tullantıların azaldılması global problem kimi diqqəti cəlb edir.

Məlumdur ki, ümumi çirklənmənin 60-80 faizə qədəri, məhz nəqliyyatın payına düşür. Dünyada istehsal olunan neftin 2,3 milyard tonu avtomobil yanacağına gedir. Məlumat üçün qeyd edək ki, hər 1 kiloqram yanacağın yanması üçün 15 kiloqram hava lazımdır. 2,3 milyardı 15 kiloqrama vurub nə qədər hava sərf olunduğunu hesablayanda çox narahatedici bir rəqəm alınır. Hazırda dünyada 1 milyarddan çox avtomobil var. Bu avtomobillər ətraf mühitə 1 il ərzində ancaq 1 milyard tondan çox işlənmiş qaz buraxır ki, bunun da içərisində dəm qazının çəkisi təqribən 650 milyon tondur.

Bu baxımdan da “Yaşıl nəqliyyat sistemi”nin formalaşdırılması, nəqliyyatın ətraf mühitə zərərli təsirlərinin azaldılması günümüzün reallığından irəli gələn zərurətdir. Bu məqsədlə də “Yaşıl nəqliyyat sistemi”nin formalaşdırılması və inkişaf etdirilməsi istiqamətində araşdırmaların aparılması olduqca mühüm əhəmiyyət kəsb edir.

“Yaşıl nəqliyyat” termini vətəndaş cəmiyyəti tərəfindən reallaşdırılan bir sıra layihələrdə işlənsə və mahiyyəti qismən izah edilsə də, burada “Yaşıl nəqliyyat sistemi” haqqında müəyyən izahların verilməsi zəruri hesab edilir.

Araşdırmalara görə, bir çox Avropa ölkələrində dayanıqlı və ya davamlı inkişaf edən nəqliyyat sistemi dedikdə elə “yaşıl nəqliyyat sistemi” nəzərdə tutulur. Adından da göründüyü kimi, “Yaşıl nəqliyyat sistemi” ekoloji məsələlərə daha ciddi önəm verir və bu sistem ətraf mühitə təsirləri azaldan istənilən növ hərəkət üsulu və təşkilati forma kimi başa düşülür.

AÇAR SÖZLƏR: DAVAMLI İNKIŞAF, nəqliyyat sistemi, ekoloji təsir

GİRİŞ

Ümumilikdə “Yaşıl nəqliyyat sistemi” ətraf mühitə ən az təsirləri baxımından elektrik nəqliyyatının inkişafını dəstəkləyir. Beynəlxalq təcrübədə, yaşıl nəqliyyat vasitələri standart nəqliyyat vasitələri ilə müqayisədə böyük yanacaq səmərəliliyinə malikdirlər ki, bu da daşınmaların səmərəli təşkili baxımından olduqca mühüm əhəmiyyət kəsb edir. Eyni zamanda, bu nəqliyyat vasitələri ilə yollarda hadisələrin və tıxacların əmələ gəlməsi daha az ehtimallıdır. Yaşıl ictimai nəqliyyata elektroqatarlar, tramvaylar və trolleybuslar daxil edilir. Ümumilikdə isə, “Yaşıl nəqliyyat sistemi”nin başlıca tələbləri əsas mənbəyi nəqliyyat vasitələri olan mənfəi ekoloji təsirlərlə bağlıdır. Bu da ondan irəli gəlir ki, nəqliyyat müasir dövrdə ətraf mühiti çirkləndirmə dərəcəsinə görə, birinci yerdədir.

Aydındır ki, havanın çirklənməsi prosesini gücləndirən amillərdən biri də yanacaq ilə işləyən nəqliyyat vasitələridir. Məsələn, ABŞ-da atmosfer havası nəqliyyat vasitələri hesabına 60%, bəzən 90% çirklənir. Müasir nəqliyyatın demək olar ki, bütün növləri (aviasiya, avtomobil, dəmiryol, dəniz və çay nəqliyyatı, kənd təsərrüfatı maşınları, traktor və kombaynlar) atmosferi çirkləndirir. Avtomobil nəqliyyatı 200-dən çox zəhərli və zərərli maddə ixrac edir. Bir gündə hər min ədəd avtomobil mühərrikindən havaya 3,2 t karbon oksidi, 200-400 kq-a qədər digər

qazabenzər maddələr buraxılır, avtomobil şosse yolları ətrafında (200 m məsafədə) torpağın məhsuldarlığı 2-3 dəfə az olur, atmosferin çirklənməsi, şübhəsiz ki, kosmik fəzaya da öz mənfi təsirini göstərir.

Atmosferə qarışan çirkləndiricilər hava kütlələrinin hərəkəti ilə əraziyə yayılır. Məsələn, müəyyən edilmişdir ki, kükürd oksidi havaya daxil olan mənbədən, qısa zamanda hava ilə 6000-12000 km məsafəyə yayılır. Bütün bunlar, ekoloji problemlərin necə narahatedici olduğunu və qlobal bir xarakter daşdığını göstərir.

Müasir dünyanın quru ərazisinin hər 1 km²-nə 7 avtomobil düşür və bu göstərici Bakıda rekord səviyyəyə yüksəlib. Bakı şəhərində olan avtomobillərin sayını, onun ərazisinə bölsək, təqribən hər 1 km²350 avtomobil düşür. Nəzərə alsaq ki, yollarımız bu avtomobillərin normal hərəkəti üçün yetərli deyil, onda ekoloji durumu da təsəvvür etmək çətin olmaz. Avtomobil nəqliyyatı ərazini zəbt edir, səs-küy yaranır, atmosfer çirklənir, titrəyiş olur və s. bütün bu neqativ hallar, canlı aləmi məhv edir. Digər tərəfdən, ölkəmizdə olan avtomobillərin texniki vəziyyəti də qənaətbəxş deyil. Çirklənmənin artmasının səbəblərindən biri də tıxaclardır, çünki tıxacın yaranması avtomobillərin boş işləmə rejimini artırır. Əlavə enerjinin yaranması isə böyük ekoloji problem deməkdir. Eyni zamanda bu, həm də təbii resursların israf olunmasına gətirib çıxarır. Azərbaycanda 2018-ci ildə nəqliyyat vasitələrindən atmosfərə atılan qazların miqdarı 1 milyon tondan çox olub. Bütün bunları aparılan müşahidələr və hesablamalar da təsdiq edir.

Müşahidələr göstərir ki, Bakı şəhərinin əsas küçə və prospektləri ilə gündəlik hərəkət edən avtomobillərin sayı aşağıdakı kimidir:

Bakı şəhərinin əsas küçə və prospektləri ilə gündəlik hərəkət edən avtomobillərin sayı

Cədvəl 1.

Küçə və prospektlər	Nəqliyyat vasitələrinin sayı, ədəd
Heydər Əliyev pr. şəhər istiqaməti	91217
Heydər Əliyev pr. Koroğlu m. istiqaməti	90142
Bakı-Sumqayıt	85617
Sumqayıt – Bakı	85348
Neftçilər pr. - Nobel pr.	82112
Nobel pr.-Neftçilər Azneft istiqaməti	61845
Babək pr. şəhər istiqaməti	80413
Babək pr. X/dostluğu m. istiqaməti	81175
Z.Bünyadov pr. Koroğlu m.- 20 yanvar dairəsi	80216
Z.Bünyadov pr. 20 yanvar dairəsi - Koroğlu m.	81814
Üzeyir Hacıbəyov pr.	61796
Yusif Səfərov küçəsi H.Əliyev pr. istiqaməti	71132
Tbilisi pr. 20 yanvar istiqaməti	54618
Tbilisi pr. şəhər istiqaməti	50214
Cəmi:	1 057 659

Mənbə: Cədvəl müşahidə əsasında müəllif tərəfindən tərtib edilmişdir.

Nəzərə alsaq ki, Bakı şəhərinin ümumi yol örtüyü, təqribən 2240 km təşkil edir, onda 1 km yola düşən nəqliyyat vasitələrinin sayını aşağıdakı kimi hesablaya bilərik:

$$N_{1km} = 1\ 057\ 659 : 2240 = 472,2 = 473 \text{ avt./km (1)}$$

Göründüyü kimi, Bakı şəhərində 1 km yola, təqribən 473 avtomobil düşür ki, bu da ekoloji baxımdan olduqca zərərliyə. Nəzərə alsaq ki, bir avtomobil, orta hesabla hər il 4,0 ton oksigen udur, 800 kq zərərli qaz, 40 kq azot oksidi, 200 kq müxtəlif karbohidrogenlər buraxır, eləcə də 1 litr yanacaqın tam yanması üçün 15 kq oksigen tələb olunur, onda avtonəqliyyat vasitələrinin ekoloji zərərlərini hesablamaq olar. Eyni zamanda, bu hesablamaları həm ümumilikdə ölkə üzrə, həm də ayrı-ayrı şəhər və regionlar üzrə də hesablamaq mümkündür.

Göründüyü kimi, benzin və ya dizel yanacağı ilə işləyən bir avtomobil mühərikinin illik ümumi ekoloji zərərlərini 1040 kq, gündəlik 2,8 kq qəbul etsək, yalnız yuxarıda adı çəkilən keçə və prospektlər üzrə ekoloji mənzərə aşağıdakı kimi olacaqdır:

Bakı şəhərinin əsas küçə və prospektləri ilə gündəlik hərəkət edən avtomobillərdən ətraf mühitə atılan zərərli tullantılar

Cədvəl 2.

Küçə və prospektlər	Nəqliyyat vasitələrinin sayı, ədəd	Nəqliyyat vasitələrindən ətraf mühitə zərərli tullantılar, ton
Heydər Əliyev pr. şəhər istiqaməti	91217	255,4
Heydər Əliyev pr. Koroğlu m. istiqaməti	90142	252,4
Bakı-Sumqayıt	85617	239,7
Sumqayıt – Bakı	85348	239,0
Neftçilər pr. - Nobel pr.	82112	230,0
Nobel pr.-Neftçilər Azneft istiqaməti	61845	173,2
Babək pr. şəhər istiqaməti	80413	225,2
Babək pr. X/dostluğu m. istiqaməti	81175	227,3
Z.Bünyadov pr. 20 yanvar istiqaməti	80216	224,6
Z.Bünyadov pr. Koroğlu m. istiqaməti	81814	229,1
Üzeyir Hacıbəyov pr.	61796	173,0
Y.Səfərov küçəsi H.Əliyev pr. istiqaməti	71132	199,2
Tbilisi pr. 20 yanvar istiqaməti	54618	152,9
Tbilisi pr. şəhər istiqaməti	50214	140,6
Cəmi:	1 057 659	2961,0

Mənbə: Cədvəl müəllifin hesablamaları əsasında tərtib edilmişdir.

Hesablamalar göstərir ki, Bakı şəhərinin yalnız adıçəkilən küçə və prospektlərində atmosfərə atılan zərərlərin həcmi olduqca narahatedici səviyyədədir. Bu səbəblərdən də Bakı şəhərində nəqliyyatın idarə olunmasındakı mövcud problemlər ciddi narahatlıq doğurur, hansı ki, bu, ilk növbədə, ekoloji problemdir, ikincisi isə, sosial-iqtisadi problemlər yaradır. Bütün dünyada dayanıqlı nəqliyyatla bağlı layihələr həyata keçirilir. Hətta Azərbaycandan uzaqda olan, inkişafına görə ölkəmizdən geridə qalan ölkələr belə, dayanıqlı, ekoloji təmiz, yaşıl nəqliyyatla bağlı maraqlı layihələr həyata keçirirlər. Azərbaycan Respublikasında da bu istiqamətdə gözəl təşəbbüslər olur, çoxsaylı layihə və tədbirlər həyata keçirilir, amma bunlar düzgün əlaqələndirilmədiyi, vahid mərkəzdə birləşdirilmədiyindən bir çox hallarda gözlənilən səmərə əldə edilmir.

Son illər şəhərlərdə avtomobillərin artması, ətraf mühitə buraxılan zərərli maddələrin miqdarını da artırmaqdadır ki, nəticədə şəhərlər böyüdükcə nəqliyyat problemi də daha kəskin hal alır. Bəzi şəhərlərdə avtomobillərin buraxdığı qazlar hava çirkləndirən qazların 68-80%- ni təşkil edir. Əvvəllər, avtomobillərin sayı az olduğuna görə bu, ətraf mühit üçün o qədər də qorxulu sayılmırdı və buna ciddi əhəmiyyət verilmirdi. Hazırda isə dünyada avtomobil mühərriklərində hər il 2 milyard tondan çox neft yanacağı işlədilir və bu zaman faydalı iş əmsalı, orta hesabla 23% təşkil edir, qalan 77% isə ətraf mühitə mənfi təsirlər yaradır. Sadə bir hesablama aparaq, orta hesabla ildə 15.000 km yol gedən minik maşını 4350 kq oksigen işlədir. Eyni zamanda o, atmosfərə 3250 kq CO₂, 350 kq CO və 93 kq başqa zərərli qazlar buraxaraq havanı zəhərləyir, eləcə də avtomobil 100 km yol getdikdə bir nəfərin bir ildə udduğu qədər oksigen işlədir.

Araşdırmalar göstərir ki, avtomobillərin atmosfərə buraxdığı zərərli qazların konsentrasiyası, yalnız mühərrikin tipindən deyil, həm də avtomobillərin texniki vəziyyətindən, onlara edilən xidmətdən, qidalanma və yanma sisteminin vaxtlı-vaxtında təmirindən və yolun xarakterindən asılıdır. Benzinlə işləyən mühərrikin, yalnız karbyuratorunun lazımı səviyyədə tənzimlənməməsi nəticəsində havaya buraxılan zərərli qazların miqdarı 4-5 dəfə artır. Eyni zamanda, avtomobillər atmosfer havasını yalnız işlənmiş qazların toksik komponentləri ilə deyil, həm də yanacağın buxarı və təkərlərin tozu ilə çirkləndirir. Nəzərə alsaq ki, hər bir avtomobil atmosfərə ildə 10 kq rezin tozu buraxır, onda ölkəmizdə 2014-cü il üçün bunun 1,14 mln.*10 kq =11,4 min ton olduğunu görürük. Hansı ki, bu yalnız rezin tozunun həcmidir və canlı orqanizm üçün olduqca təhlükəlidir.

TƏDQIQAT METODU

Tədqiqat zamanı müşahidəetmə, təsviretmə, analiz, sintez, induksiya, deduksiya, müqayisəli təhlil, nəzəri (əqli) modelləşdirmə kimi elmi-tədqiqat metodlarından istifadə edilmişdir.

NƏTİCƏ

Müşahidələr göstərir ki, mənfi nəticələrin iki başlıca səbəbi vardır ki, bu da hərəkətin intensivliyi və hərəkət rejimidir, hansı ki, bunun da hər ikisi küçə-yol şəbəkəsinin (KYŞ) buraxıcılıq qabiliyyəti ilə sıx bağlıdır. Daha doğrusu, KYŞ-nin vəziyyəti buraxıcılıq qabiliyyəti hərəkətinin intensivliyi və

Sxem 1. Küçə-yol şəbəkəsinin yüklənmə səviyyəsinə təsir edən amillər

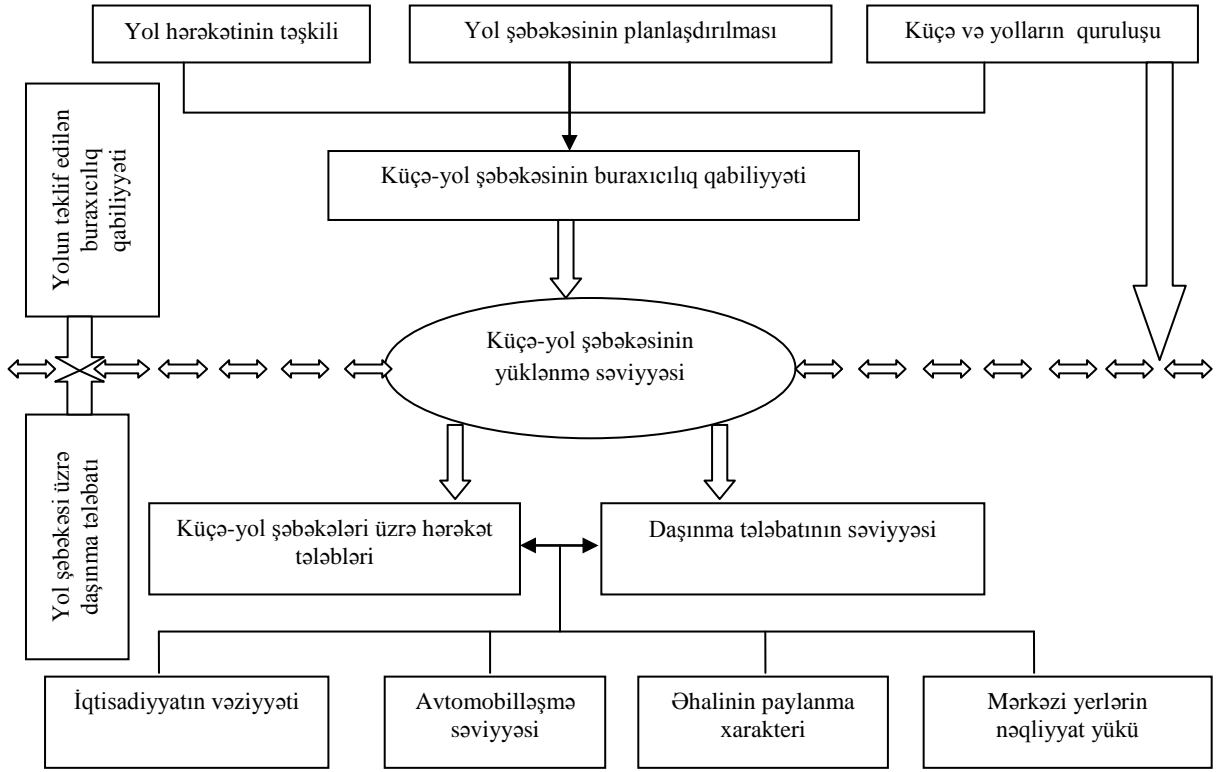

Mənbə: Sxem müşahidə və araşdırmalar əsasında müəllif tərəfindən işlənilib hazırlanmışdır.

hərəkət rejimi ilə uzlaşdırılmalıdır. Ümumilikdə isə, müşahidələrə əsasən KYŞ-nin yüklənməsinə təsir edən amilləri sxematik olaraq (Sxem 1.) yuxarıdakı kimi göstərə bilərik.

Sxem 1-dən görüldüyü kimi, KYŞ-nin buraxıcılıq qabiliyyəti yol hərəkətinin təşkili, yol şəbəkəsinin planlaşdırılması, küçə və yolların quruluşu ilə formalaşır. Təbii ki, hərəkət tələbləri, daşınma tələbatı və s. məsələlər də şəbəkənin yüklənməsinə təsirsiz deyildir. Eyni zamanda, KYŞ-nin yüklənməsinə qarşı da müəyyən tədbirlərin görülməsi zəruridir. Belə ki, buraxıcılıq qabiliyyətinin optimallaşdırılması, rayonlararası daşımaların azaldılması, şəxsi nəqliyyat vasitələrindən istifadənin məhdudlaşdırılması, parklaşmanın daha səmərəli təşkili və s. məsələlər KYŞ-nin yüklənmə səviyyəsini azaltmağa, buraxıcılıq qabiliyyətini yüksəltməyə və mövcud imkanlardan daha optimal istifadəyə imkan verir. Bu isə, öz növbəsində xidmətlərin səmərəli təşkili baxımından çox vacibdir. Bütün qeyd edilənləri nəzərə alaraq, xidmətlərin səmərəli təşkili və ekoloji zərərlərin azaldılması baxımından KYŞ-nin yüklənmə səviyyəsinin azaldılmasının aşağıdakı sxemi (Sxem 2.) təklif edilir.

Aydındır ki, nəqliyyat problemini təkə infrastrukturunu yaxşılaşdırmaqla həll etmək mümkün deyil. Ona görə də, məsələlərə kompleks yanaşılması daha düzgün olardı. Nəqliyyat vasitələrinin düzgün bölünməsi, onların arasında əlaqənin təmin olunması, təbii ki, müvafiq mərkəzi icra orqanının fəaliyyətinə aiddir. Amma, nəqliyyatın elə növləri var ki, cəmiyyətin ehtiyaclarının ödənilməsində iştirak etsə də, sağlamlıq üçün çox ağır təsirlər yaradır. Bu gün səs-küyün yaratdığı ekoloji problem ən ağırlı və insanlara psixoloji təsir edən məsələlərdən biri kimi insanların

psixikasında, əsəb sistemində çox ciddi problemlər əmələ gətirir. Dünya təcrübəsi göstərir ki, nəqliyyat sisteminin, xüsusilə avtomobil nəqliyyatının ətraf mühitə ciddi təsirlərindən biri də səs-küy ilə əlaqədardır. Müşahidələrdən aydın olur ki, iri şəhərlərin saatda 2-3 min nəqliyyat vasitəsinin hərəkət etdiyi küçə və prospektlərində səs səviyyəsi 90-95 db-dən yüksəkdir. Hansı ki, bu, hərəkət intensivliyindən, sürətdən və nəqliyyat vasitəsinin texniki vəziyyətindən asılıdır. Ümumilikdə isə, hərəkət intensivliyi yüksək olan küçələrdə səs-küyün səviyyəsinin 67,4-76,8 db, digər küçələrdə isə 10-15 db az olması normal qəbul edilir. Onu da qeyd edək ki, son illər avtomobillərin səs-küy yaratma səviyyəsi 12-14 db artmışdır ki, bu da, məhz yuxarıda qeyd edilən səbəblərdən qaynaqlanır.

Sxem 2. Küçə-yol şəbəkələrinin yüklənmə səviyyəsinin aşağı salınması istiqamətləri

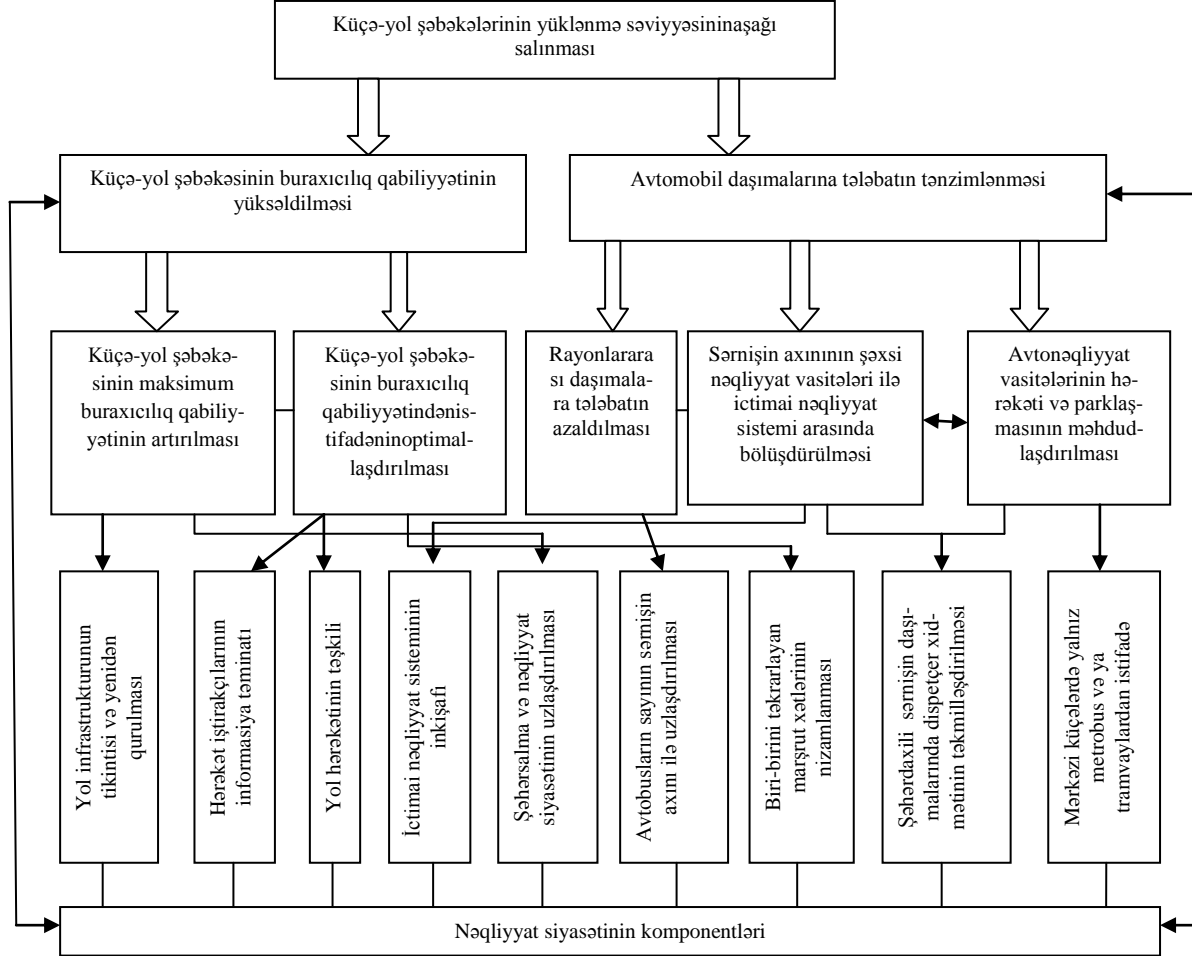

Mənbə: Sxem müəllif tərəfindən işlənilib hazırlanmışdır.

Tibbi hesablamalara görə insanın yaşından asılı olaraq, səs yol verilən norması 10-25 db arasındadır və əksəriyyət üçün bu göstərici 12 db-i aşmır. Yüksək səs, xüsusilə də bu 70 db-i aşdıqda insanlarda ciddi psixoloji gərginlik yaradaraq, çoxsaylı problemlərə gətirib çıxarır. Hansı ki, buraya əşitmə qabiliyyətinin zəifləməsi, baş gicəllənməsi, baş ağrıları, ümumi yorğunluq və s. aid edilə bilər. Digər tərəfdən, səs-küyün yüksək həddi insan ömrünü də azaldır. Belə ki, Avstriya alimlərinin araşdırmalarına görə yüksək səs insan ömrünü 8-12 il azalda bilər. Ona görə ki, həddindən artıq səs-küy sinir pozğunluğu, ruhi depressiya, vegetativ nevroz, xora xəstəliyi, endokrin çatışmazlıq, ürək-damar xəstəlikləri və s. səbəb olur. Araşdırmalardan aydın olur ki, ekoloji amillərin təsirindən yaranan xəstəliklərin 50%-i atmosfer havasının çirklənməsindən törənir.

Beynəlxalq təcrübədən də aydın olur ki, hətta elektrik enerjisinin çatışmadığı ölkələrdə belə, elektrik nəqliyyatından istifadəyə daha çox üstünlük verilir. Hansı ki, belə dövlətlər elektrik enerjisini qonşu dövlətlərdən idxal edərək nəqliyyat xidmətlərinin təşkilinə sərf edirlər. Əfsuslar olsun ki, Azərbaycan Respublikasının enerji ehtiyatları, konkret olaraq elektrik enerjisi ilə təminatı bir çox dövlətlərdən yüksək olduğu halda respublikamızda yerüstü elektrik nəqliyyatı (tramvay, trolleybus, metrobus) yox dərəcəsidir. Elektrik enerjisinin daha ucuz başa gəlməsini və elektrik nəqliyyatının iqtisadi və ekoloji baxımdan sərfəli olmasını nəzərə alsaq, bu nəqliyyat növünün ölkəmizdəki mövcud vəziyyətinə ancaq təəssüflənmək olar.

Beləliklə, ölkəmizdə ətraf mühit üçün minimum zərərli olan “Yaşıl nəqliyyat sistemi”nin formalaşdırılması və inkişafı istiqamətində aparılan araşdırmalardan belə nəticəyə gəlinir ki, avtomobil nəqliyyatı insanların və sənayenin normal fəaliyyətinin təşkili, davamlı inkişafının təmini üçün nə qədər zəruridirsə, canlı aləm, ətraf mühit üçün də o qədər zərərliyə. Ona görə də, tədqiqat işində də qeyd olunduğu kimi, nəqliyyat, ətraf mühit və insanların sağlamlığı məsələlərinə kompleks şəkildə yanaşılması daha məqsədəuyğundur və davamlı inkişaf tələbləri ilə yaxından uzlaşır. Qeyd olunanlara, eləcə də araşdırmaların nəticələrinə əsaslanaraq davamlı inkişaf şəraitində “Yaşıl nəqliyyat sistemi”nin inkişaf planını sxematik olaraq (Sxem 3.) göstərə bilərik.

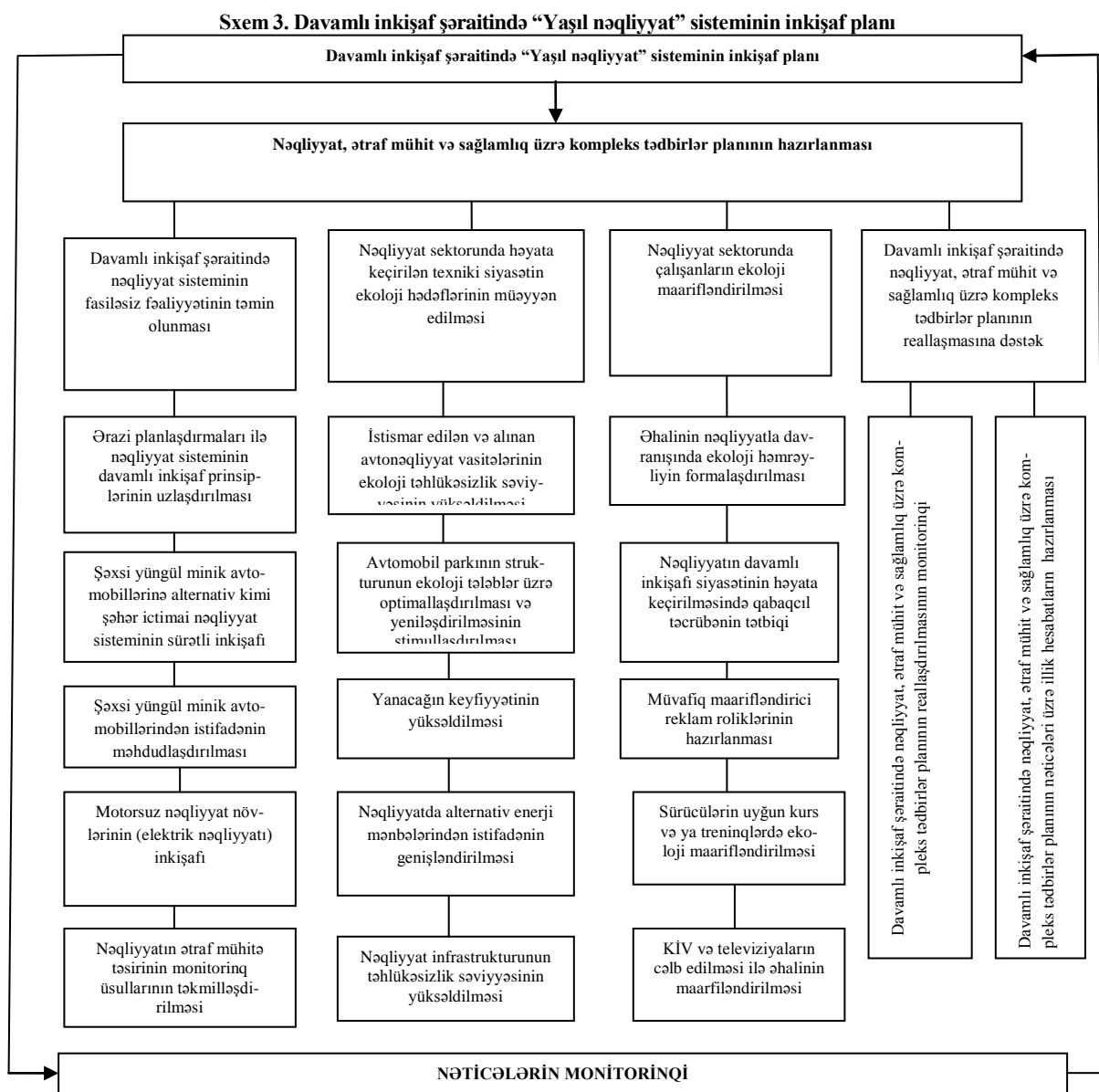

Mənbə: Sxem araşdırmalar əsasında müəllif tərəfindən işlənilib hazırlanmışdır.

ƏDƏBİYYAT SIYAHISI

1. Алиев А.Б. “Экономика транспорта”. Б.: «Телефектор» ИПЦ, 2003, 436 стр.;
2. Развитие транспортного сектора Таджикистана. Азиатский банк развития, 2011г., 24 стр.;
3. Зейналов Р.М. «Экологические проблемы транспорта». Баки, “Nəqliyyat hüququ” elmi-nəzəri, praktiki jurnal, 2011, №3, səh.3-11;
4. Əsədov A.M. “Azərbaycan Respublikasında yeni nəqliyyat sisteminin forma-laşması və davamlı inkişafı: elmi-nəzəri əsasları və perspektivləri”. Bakı, 2013, “Avropa” nəşr., 352 səh.;
5. Сборник материалов Международного семинара «Устойчивое развитие городских транспортных систем: вызовы и возможности». Москва, 7-8 июня 2012 года, М.:, НТБ «Энергия», 2013, 460 стр.

MÜƏSSİSƏLƏRDƏ BEYNƏLXALQ FRANÇAYZINQ SİSTEMİNİN TƏŞKİLİ VƏ QIYMƏTLƏNDİRİLMƏSİ

GÜLNAR ƏHƏDOVA

Azərbaycan Turizm və Menecment Universiteti
Biznes idarəçiliyi/ Menecment
gulnarahmedova1995@mail.ru
BAKI, AZƏRBAYCAN

Xülasə Sahibkarlığın inkişafı iqtisadiyyatın vacib elementidir və bu vəziyyət olmadıqda dövlət sabit inkişaf edə bilməz. Françayzinq, kiçik və böyük müəssisələrin qarşılıqlı əlaqəsi nəticəsində, təcrübəsiz bir iş adamına bir işin təşkili prosesini çox asanlaşdırmaq üçün bir fürsət verir və uzun müddətə işini istiqamətləndirməyə imkan verir. Françayzinq anlayışının Azərbaycan bazarı üçün nisbətən yeni olmasına baxmayaraq, ölkəmiz françayzerlər üçün həmişə böyük maraq doğurub. Azərbaycana olan bu marağı son illərdə müşahidə olunan sabit iqtisadi artımla əsaslandırmaq olar. Öz növbəsində, hər il françayzinq sistemi ilə maraqlanan yerli sahibkarların sayı sürətlə artır. Bu baxımdan, məqalədə Azərbaycan müəssisələrində beynəlxalq françayzinqnümünələrindən istifadənin səmərəliliyindən bəhs ediləcəkdir.

Açar sözlər: beynəlxalq françayzinq, fast-food, McDonald's, KFC, Papa John's

GİRİŞ

Son bir neçə ildə Azərbaycan bazarı françayzerlər üçün böyük maraq doğurur. Bu, ölkəmizdə investitorların cəlbədən sabit iqtisadi artımın müşahidə olunması ilə izah edilə bilər. Həmçinin, Azərbaycanda da öz növbəsində dünya markalarının adlarından istifadə etməklə təyən sahibkarların sayı artır, bu da bu sahədə tələbatın aparılmasını zəruridir. Françayzinqin Azərbaycan iqtisadiyyatında uğurla həyata keçirilməsinin vacib elementi françayzinqin mahiyyəti, onun üstünlükləri və çatışmazlıqları, çeşidləri haqqında iş adamlarının tam və aydın bilikləridir. Françayzinq biznesinin inkişafında dünya təcrübəsinə və onun Azərbaycanda tətbiqini öyrənmək aşağıdakı kimi müsbət amillərə səbəb olacaq:

- Milli iqtisadiyyatın dünya iqtisadiyyatına inteqrasiyası;
- Əhəlinin sahibkarlığa meyilliliyinin artırılması;
- Bazar rəqabətinin artması;
- Məşğullüğün artması.

Françayzinq, öz təkrarlanan işinin elementlərini inkişaf etdirmiş, uğurla təbiiqədən və satan bir françayzer şirkətindən və françayzer dənticarət markası və iş metodlarından istifadə etmək-hüququ əldədən bir çox şirkətə və ya fərdi sahibkardan ibarət bir iş sistemidir.

Françayzinqin cəlb ediciliyi, françayzinqin münasibətlərində hər iki iştirakçı üçün mübahisəsiz üstünlüklər əmalıdır. Kiçik müəssisələr və fərdi sahibkarlar üçün tanınmış firma və şirkətlər üçün sabit qazanlı bir iş təmin edir - bazarmövqələrinin genişləndirmək və gücləndirmək imkanı. Bu, Avropa və Amerikada françayzinqin geniş yayılmasını izah etməlidir. Bir çox müəssisə üçün fran-

çayzinq, o cümlədən bizneslərinin françayzinq yolu ilə inkişaf etdirməyə qərar verən bəzi Azərbaycan şirkətləri üçün biznesdə uğurlar simvolu oldu.

TƏDQIQAT METODU

Françayzinqin böyüməsini stimullaşdıran əsas amillərdən biri də ənənəvi istehsalın payının azalması və xidmət sahələri tərəfindən bu həddən artıq çox olmasıdır. Françayzinq xüsusilə iaşə sahəsində fəaliyyət göstərən müəssisələr üçün əlverişlidir, buna görə də biznes françayzinq dövrümüzdə böyük populyarlıq qazanır. Bazar şəraitinə uyğunlaşmağı nəzərdə tutur. Tam bir biznes konsepsiyasının köçürülməsi françayzinqin sahibkarlıq fəaliyyətinə girişini asanlaşdırır, buna görə bu növ françayzinq müəssisənin demək olar ki, bütün sahələrini tənzimləyir. Bundan əlavə, biznes françayzinqindən istifadə edərkən, françayzer sonda fərdi franşizanın fəaliyyətinə və ya bütün sistemin fəaliyyətinə müsbət təsir göstərə bilməyən müxtəlif françayzi üstünlükləri təklif edir.

Azərbaycanda françayzinqin yayılması ölkənin heç bir xüsusiyyəti ilə əlaqəli deyil, bu sahədə yalnız ümumi əhali arasında deyil, mütəxəssislər və sahibkarlar arasında hədsiz məhdud biliklərlə izah olunur. Françayzinq sistemlərinin (françayzerlərin) təşkilatçısı kimi fəaliyyət göstərə bilən və bu sistemlərdə franşiza kimi işləyəbiləcək sahibkarların hazırlığı zəifdir. Azərbaycanda françayzinqin inkişafı dövlət səviyyəsində lazımi dəstəyi tapmır.

Bu baxımdan müəssisələrdə françayzinqin tətbiqi vasitələri və təkmilləşdirilməsi yollarının öyrənilməsi aktualıq kəsb edir.

Tədqiqatın predmet və obyektı. Tədqiqat işinin obyektı Azərbaycan müəssisələr, predmeti isə müəssisələrdə françayzinqin tətbiqi vasitələri təşkil edir.

Tədqiqatın əsas məqsədi və vəzifələri. Tədqiqatın müəssisələrdə françayzinqin tətbiqi vasitələrini təkmilləşdirilməsi yollarını müəyyən etməkdir.

Qarşıya qoyulmuş məqsədin həyata keçirilməsi üçün aşağıdakı vəzifələr nəzərdə tutulur:

- Müəssisələrdə françayzinqin mahiyyəti, tətbiqi üsullarını tədqiq etmək;
- Müəssisələrdə françayzinqin iqtisadi mahiyyəti və onun hüquqi təşkilini müəyyənləşdirmək;
- Müəssisələrdə françayzinqdən səmərəli istifadə metodlarını öyrənmək;
- Azərbaycan müəssisələrində beynəlxalq françayzinq nümunələrindən istifadənin səmərəliliyini araşdırmaq;
- Azərbaycanda françayzinqin inkişafına mane olan problemlərin təhlili və həlli üsullarını tədqiq etmək;
- Müəssisələrdə françayzinqin səmərəliliyinin qiymətləndirilməsinin konseptual əsaslarını müəyyən etmək;
- Beynəlxalq miqyasda turizm sektorunda françayzinqin səmərəliliyinin qiymətləndirilməsi üsullarını araşdırmaq;
- Françayzinq işinin aparılmasında dövlət dəstəyinin istiqamətləri və əhəmiyyətini öyrənmək;
- Müəssisələrdə françayzinq işinin səmərəliliyinin artırılması yollarını göstərmək.

Tədqiqatın informasiya bazası və işlənməsi metodları. Françayzinqin aktualıq və onun inkişafındakı problemlərin çoxölçülü olması müxtəlif ölkələrin alim və elmi tədqiqatçılarının marağına səbəb oldu. Dissertasiya tədqiqatı zamanı professional ədəbiyyat, müxtəlif qəzet, jurnal və media vasitəsi araşdırılıb təhlil edildi, onların köməyi ilə françayzinqin mahiyyəti və məzmunu, habelə ölkə iqtisadiyyatı üçün faydaları aşkarlandı.

Tədqiqat apararkən və dissertasiya materialları hazırlayarkən fərdi tədqiqat obyektlərini müəyyənləşdirmək üçün analiz metodu, nəticələr çıxarmaq üçün sintez metodu, iqtisadi və statistik analiz metodlarının məcmusu; empirik tədqiqat metodları, xüsusən yerli və xarici təcrübəni müqayisə etməyə imkan verən müqayisəli analiz metodu kimi ümumi metodlardan istifadə edilmişdir.

Tədqiqatın elmi yeniliyi ondan ibarətdir ki, françayzinqin əsas terminologiyası onun mahiyyəti və əsas xüsusiyyətləri açılmış, Azərbaycanda françayzinqin inkişafına mane olan əsas problemlər müəyyən edilmiş, Azərbaycan iqtisadiyyatında françayzinqin daha effektiv həyata keçirilməsi üçün təklif olunan tövsiyələr və problemlərin həlli göstərilmiş,

Tədqiqatın praktiki əhəmiyyəti. Tədqiqatın praktiki əhəmiyyəti ondan ibarətdir ki, yazılarkən əldə olunan nəticələr həm kiçik və orta sahibkarlığın inkişafı üçün proqram hazırlayarkən, həm də frənçayzinq üçün qanunvericilik və tənzimləmə bazasının inkişafında tətbiq oluna bilər.

MÜƏSSİSƏLƏRDƏ BEYNƏLXALQ FRƏNÇAYZINQ SİSTEMİNİN TƏŞKİLİ VƏ QİYMƏTLƏNDİRİLMƏSİ

Azərbaycan müəssisələrində beynəlxalq frənçayzinq nümunələrindən istifadənin səmərəliliyi

Azərbaycanda frənçayzinqin inkişafı ölkənin qeyri-neft sektorunun inkişafının əsas vəzifələrindən biridir.

Azərbaycan Frənçayzinq Assosiasiyası 2007-ci ilin fevralında qeydiyyatda alınıb.

AFA Azərbaycanda frənçayzinqpopulyarlaşdıracaq, üzvləri arasında etik iş davranış standartlarını quracaq və təsdiqləyəcək, Azərbaycanda frənçayzinq sistemləri haqqında lazımi məlumatları toplayıb emal edəcək, frənçayzinq məsələlərinə xüsusi yönəlmiş təhsil proqramlarını, seminarları və sərgiləri əlaqələndirəcək və təklif edəcək, frənçayzinqi uğurlu kimi təşviq edəcək marketinq və biznes aparmaq anlayışları, dövlət qurumları ilə frənçayzinq və onun tətbiqi ilə əlaqəsini və dialoqunu təmin etmək, üzvlərim arasında təcrübə və təcrübə mübadiləsi üçün bir forum rolunu oynamağı, beynəlxalq aləmdə əlaqəli təşkilatlarla əlaqələrin qurulmasını və davam etdirilməsini, distribyutorları, pərakəndə ticarətini və ümumilikdə xidmətlər göstərməsini təmsil edən sənaye və ticarət təşkilatları ilə əlaqələri inkişaf etdirmək və davam etdirmək, qəbul etmək beynəlxalq frənçayzinq ticarət və investisiya missiyaları və onlara Azərbaycanın potensialı ilə tanış olmaq üçün kömək edir. [36]

Assosiasiya, həmçinin frənçayzinq sahəsindəki hüquqi təşəbbüsləri dəstəkləmək və frənçayzinqə dəstək olmaq üçün hökumət proqramlarını həyata keçirmək niyyətindədir. Assosiasiya beynəlxalq frənçayzinq etik kodeksinin müddəalarına riayət edir.

AFA, bu sənayedə işləyən insanlarla tanış olmaq üçün frənçayzinq haqqında məlumat əldə edəcəkdir. Assosiasiya, həmçinin ilkin tədqiqatların aparılmasına, şirkətin strukturunun formalaşdırılmasına, hüquqi məsələlərin aydınlaşdırılmasına, bazar araşdırmalarının aparılmasına və frənçayzinqin maliyyələşdirilməsinə kömək edəcəkdir. Beynəlxalq frənçayzinq sahəsindəki mühüm hadisələr haqqında da məlumat verəcəkdir.

Qeyd etmək lazımdır ki, frənçayzinq, Azərbaycan bazarına ən uyğun olan marketinq və malların və xidmətlərin paylanması üçün unikal bir sistemdir. Frənçayzinqfrənçayzer (müvəffəqiyyətli bir şirkət) və frənçayzi (müstəqil sahibkar və ya şirkət) arasında tərəfdaşlıq münasibətlərinin qurulmasından başlayır.

Bu tərəfdaşlığın məqsədi sahibkarlara bir işə etibarlı və ağıllı bir şəkildə investisiya yatırmaqda kömək etməkdir. Frənçayzer üçün üstünlüklər odur ki, frənçayzinq biznesinizi genişləndirməyin ən təsirli yoludur. Frənçayzi üçün faydalar tərəfdaşların nüfuzları, təcrübələri və uğurlarıdır. Birlikdə işləyən franchisor və franchisee, uğurlar kopyalama və səhvlərdən qaçınmaqla bir işə sərmayə qoyur və qazanc əldə edir.

Azərbaycanda frənçayzinq şirkətləri yaratmaq üçün ilk növbədə xidmətlərinin səmərəliliyini təhlil etmək lazımdır.

Hal-hazırda Azərbaycanda frənçayzinq şirkəti kimi neçə şirkətin fəaliyyət göstərdiyini müəyyənləşdirmək çətinidir. Bəzi şirkətlər böyük şirkətlərin distribyutoru və dileri kimi çıxış edirlər. Bu cür şirkətlərin fəaliyyətini tənzimləyəcək bir quruluş yoxdur. [38]

Azərbaycan müəssisələrində beynəlxalq frənçayzinqnümunələrindən istifadənin səmərəliliyinin müəyyənləşdirmək məqsədilə ictimai iaşə (qidalanma) sferasına nəzər salmağı məqsəduyğun hesab etdim.

İctimai iaşə (qidalanma) hazır məhsul istehsalı, onların satışı və müştəri xidmətləri ilə məşğul olan müxtəlif müəssisələri birləşdirən bir sahədir. İctimai iaşə müəssisələrinin əsas vəzifələri aşağıdakılardır:

- İstehlakçı tələbatını ödəmək;
- İstehsal olunan məhsulların keyfiyyətinin yaxşılaşdırılması;
- Göstərilən xidmətlərin keyfiyyətinin yaxşılaşdırılması.

Bütün iaşə müəssisələri 2 qrupa bölünür: özəl və dövlət. Birinci müəssisələr qrupuna daxildir: kafe, restoran, pizza, qənnadı sexləri, qəhvə evləri və s. Dövlət iaşə müəssisələrinə aşağıdakılar daxildir: uşaq bağçalarında, məktəblərdə, hərbi müəssisələrdə, xəstəxanalarda, qocalar evlərində bufet və yeməxanalar.

Hal hazırda Azərbaycanın iaşə bazarı yeni inkişaf mərhələsindədir. Fərdi iaşə bazarını xarakterizə edərkən iki amilə xüsusi diqqət yetirmək lazımdır: birincisi, qeyd etmək lazımdır ki, fastfood hər il getdikcə daha çox populyarlaşır və ikincisi, yeni beynəlxalq franşizaların açılması yerli bazarda rəqabətin artmasına səbəb olur. Lakin bu rəqabət öz müsbət nəticələrini verir: ictimai iaşə müəssisələri öz istehlakçıları üçün ən əlverişli şərait yaratmağa, istehsal olunan məhsul və xidmətlərin keyfiyyətini artırmağa və dəyişikliklərə və bazar ehtiyaclarına çevik cavab verməyə çalışırlar.

Azərbaycanda iaşə bazarının daha dəqiq öyrənilməsi üçün 2014-2018-ci illərin aşağıdakı statistikasını nəzərdən keçiririk.

Cədvəl 2.1. İctimai iaşə dövriyyəsinin dinamikası

İllər	İaşə dövriyyəsi, milyon manat	İaşə dövriyyəsinin fiziki həcm indeksləri, əvvəlki ilə nisbətən, faizlə	Əhalinin hər nəfərinə düşən iaşə dövriyyəsi, manatla
2014	956,0	118,2	101,5
2015	1 111,2	114,0	116,6
2016	1 215,4	100,1	126,1
2017	1 401,8	103,4	144,0
2018	1 533,3	106,8	156,1

Mənbə: <https://www.stat.gov.az/menu/13/> sayının məlumatı əsasında müəllif tərəfindən hazırlanmışdır

Cədvəl 2.1.-də göstəriləyi kimi, 2017-ci ildə Azərbaycanda əhaliyə göstərilən dövlət xidmətlərinin həcmi 1 milyard 401 milyon 8 min manat təşkil etmişdir. 2018-ci ildə bu göstərici 1 milyard 533 milyon 3 min manata bərabər olub ki, bu da əvvəlki ilə nisbətən 9.3% çoxdur. 2018-ci il üçün ümumi iaşə xidmətlərindən 98,71 faizi özəl sektorda, 1.28 faizi dövlət sektorundadır.

Şəkil 2.2. Yemək xidmətləri göstərən obyektlərin sayı

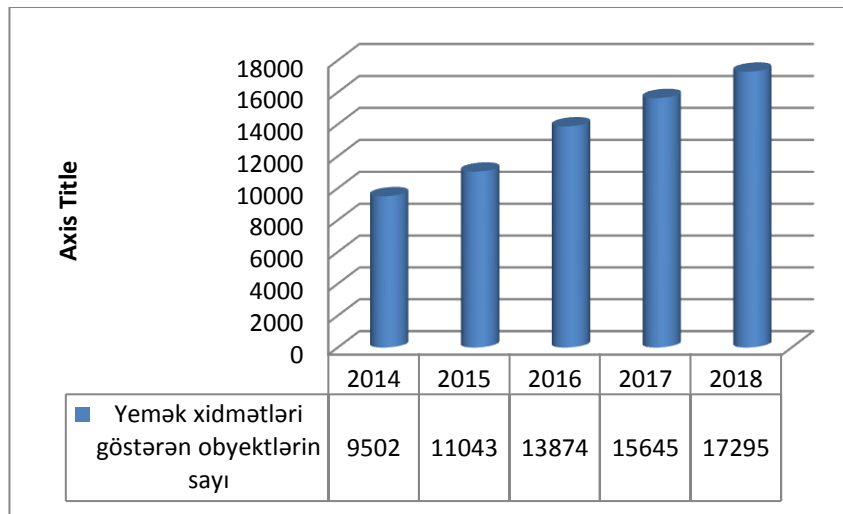

Mənbə: <https://www.stat.gov.az/menu/13/> sayının məlumatı əsasında müəllif tərəfindən hazırlanmışdır

Şəkil 2.2-ni nəzərə alaraq belə nəticəyə gəlmək olar ki, hər il iaşə müəssisələrinin sayı artır. Beləliklə, faiz baxımından göstərsək, 2015-ci ildə artım 16,2%, 2016-cı ildə 25,6%, 2017-ci ildə 12,7%, 2018-ci ildə isə 10,5% olmuşdur.

Şəkil 2.3. Fastfood istehlakçılarının qrafiki

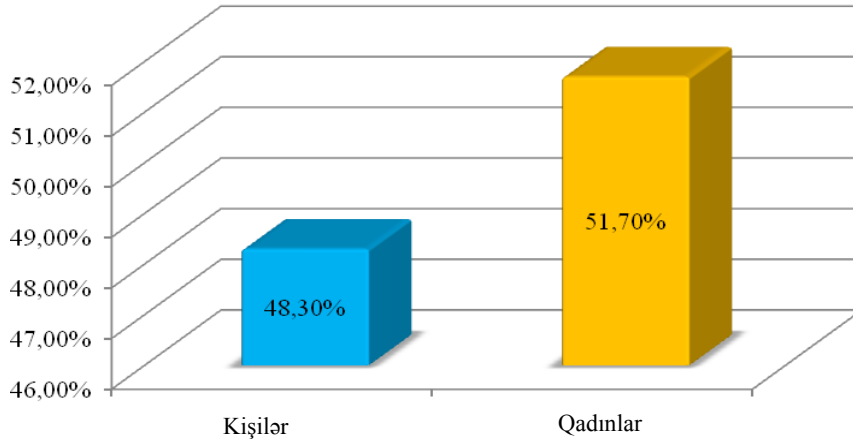

Mənbə: Consulting&Business jurnalının məlumatları əsasında müəllif tərəfindən hazırlanmışdır

Şəkil 2.3-dən göründüyü kimi, kişilər və qadınlar fastfood demək olar ki, eyni dərəcədə yeyirlər. İstehlakçıların yaşına da baxa bilərsiniz. Belə ki, əsasən 30-50 yaş arasında olan insanlar, bu da bütün istehlakçıların 41,5% -ni təşkil edir.

Hər il Azərbaycanda ictimai iaşə obyektlərinin xidmətlərindən istifadə etməyə üstünlük verənlərin sayı artır. Məsələn, hər il Azərbaycanda restoran bazarı 30% artır. Bu tendensiya restoranların, kafələrin, fastfoodların, qəhvə evlərinin, pizza restoranlarının və s. uğurla fəaliyyət göstərməsinə əlverişli şərait yaradır. Yemək xidmətləri göstərən obyektlərin açılmasının ən uyğun və effektiv metodlarından biri franşayzinqdir. Franşayzinq biznesi 80-dən çox ölkədə fəaliyyət göstərir və ÜMM-nin 13% -ni təşkil edir. Dünya praktikasını öyrənərək franşayzinq şəbəkələrinin açılmasında liderin fastfood olduğunu görə bilərik. Beləliklə, məsələn, ABŞ-da, yəni franşızalı müəssisələrin sayında birinci yerdə olan ölkədə, bütün franşızaların 26% -i bu tip müəssisələrin payına düşür. Avropada bu göstərici 13%, Rusiyada isə 20% təşkil edir. Hal hazırda Azərbaycanda franşayzinq əsasında dünya miqyasında məşhur McDonald's, KFC, Papa John's, PizzaHut, Starbucks, BurgerKing və s. markalar fəaliyyət göstərir. Aşağıdakı nümunələrdə ictimai iaşə obyektlərinin alınması və işləməsi şərtlərini nəzərdən keçirək. [39]

McDonald's

McDonald's şəbəkəsi dünyada aparıcı franşayzinq şirkəti olaraq tanınır. Hal hazırda şirkətin 120-dən çox ölkədə 37.000-ə yaxın restoranı var. Azərbaycanda ilk McDonald's restoranı 6 noyabr 1999-cu ildə açılmışdır.

McDonald's franşızası əldə etmək üçün əvvəlcədən ödəniş tələb olunur. Yeni bir restoran üçün bu ödənişin məbləği ümumi dəyərin 40% və mövcud restoran üçün 25% təşkil edir (orta hesabla 45.000 dollar). Restoranın ümumi dəyəri restoranın yerləşdiyi yerdən asılı olaraq dəyişir. Bir qayda olaraq, bir franşıza almaq üçün tələb olunan minimum məbləğ 1.008.000 \$ -dan 2.214.080 \$ -a qədərdir. Franşayzının ilkin ödənişi ilə yanaşı xidmət haqqı - aylıq satışın 4% -i aylıq ödəniş və kirayə haqqı ödənilməlidir.

Yuxarıda göstərilən ödənişlərin müqabilində əsas şirkət, franşayzirlərə 12-18 ay uğurlu biznes üçün təlim proqramları təqdim edir. Bundan əlavə, kadr ixtisaslarının artırılması üçün müxtəlif seminarlar, konfranslar və təlimlər təşkil olunur. McDonald's-ın əsas şirkətinin köməyi bununla məhdudlaşmır, eyni zamanda dünyanın ən yaxşı tədarükçülərinin geniş şəbəkəsini əməkdaşlıq etməyə və marketinqə kömək edir. [41]

KFC (KentuckyFriedChicken)

KFC dünyanın ən məşhur toyuq restoranları şəbəkəsinin françayzeridir. KFC sistemi 17 mindən çox restorana malikdir və 115-dən çox ölkədə gündəlik 12 milyon müştəriyə xidmət göstərir. Azərbaycanda ilk KFC restoranı 18 may 2010-cu ildə qurulmuş AFK tərəfindən açıldı.

Əsas KFC şirkətinin maliyyə tələbləri belədir: namizədin 1.500.000 ABŞ dolları olmalıdır, bunun 750.000 \$ likvid aktivlər şəklində olmalıdır. İlk ödəniş 45.000 dollardır. Ayrıca, françayzi aylıq royalti və reklam xərcləri ödəməlidir, bunların hər biri françayzinin ümumi gəlirinin 5% -ni təşkil edir.

Françayzinin tələbi təsdiqləndikdən sonra, işə başlamazdan əvvəl əsas menecer və gələcək işçilər ilkin hazırlıq proqramından keçirlər. Təlimə 1 həftə oriyentasiya, 2 həftəlik onlayn təlim və təcrübə üçün sertifikatlaşdırılmış restoranda 4 həftəlik iş daxildir. [39]

Ən böyük restoran, bir çoxlarının güman etdiyi kimi ABŞ-da deyil, Azərbaycanda yerləşir.

Papa John's

Dünyaca məşhur Papa John'sPizzeria'nın ilk restoranı 1985-ci ildə ABŞ-da İndianada açıldı. Restoran biznesində 30 ildən artıq təcrübəsi üçün dünyanın 44 ölkəsində 4.900 obyekt açıldı. Azərbaycanda bu restoran ilk dəfə 2012-ci ildən fəaliyyətə başladı. Bu gün ölkəmizdə Papa John's şirkətinin 4 nümayəndəsi var.

Bir Papa John'unfranchise almaq üçün orta qiyməti 300.000 dollardır. İlk ödəniş 25000 dollardır və royalti və marketing xidmətləri müvafiq olaraq 5% və 8% aylıq satışın payına düşür.

Şirkət 6-8 həftə müddətində françayzi kursları keçir, ardınca davamlı təhsil üçün dövrü təlimlər keçirir. [43]

Yuxarıdakı materiallar cədvəl şəklində təqdim edilə bilər:

Cədvəl 2.2. Azərbaycanda tanınmış ictimai iaşə nümayəndələrinin siyahısı və onların franşizası haqqında məlumat

Brendin adı	Dünyadakı / Azərbaycanda restoranların sayı	Ümumi franşizadəyəri	İlkin ödəniş	Royalti	Reklam ödənişi	Françayzinintə limmüddəti
McDonald`s	36.000 /12	1.008.000\$- dan2.214.080\$-a qədər	45.000\$	4%	-	12-18 ay
KFC	17.000/8	1.500.000\$	45.000\$	5%	5%	1-2 ay
PapaJohn`s	4.900/4	300.000\$	25.000\$	%	8%	1,5-2 ay

Mənbə:<https://www.mcdonalds.com/us/en-us.html>,<http://www.kfcfranchise.com/>,<https://www.papajohns.com/franchise/> saytlarının məlumatları əsasında müəllif tərəfindən hazırlanmışdır

NƏTİCƏ

Son bir neçə ildə Azərbaycanda françayzing sürətlə inkişaf edir, dünya markalarının adlarından istifadə etmək istəyən sahibkarların sayı artır, bu da bu sahədə araşdırma aparacağı zəruri edir.

Dissertasiyada Azərbaycan və xarici ədəbiyyatına söykənərək françayzing anlayışının hərtərəfli təhlili aparıldı. Elmi tədqiqatların və iqtisadçıların tərifləri ümumiləşdirilərək nəticə çıxarmaqla françayzing sisteminin terminoloji xarakteristikası ətraflı təsvir edilmişdir.

Françayzingin ən parlaq və aydın mənzərəsini tərtib etmək üçün françayzing müqaviləsi tərəfləri üçün bütün üstünlüklər və çatışmazlıqlar ətraflı araşdırıldı. Həmçinin, françayzingi praktikada daha səmərəli tətbiq etmək üçün fəaliyyət sahələri (ticarət, xidmət, istehsal, qarışıq) və biznes təşkilatı (birbaşa, ardıcıl, regional və masterfrançayzing) təsnifatı vurğulanmışdır.

Françayzing münasibətlərinin vəziyyətini təhlil ictimai iaşə müəssisələrinin (McDonald's, KFC və Papa John's) nümunələri ilə verilmişdir. Azərbaycanda ictimai iaşə özəl sektorunu səciyyələndirməklə demək olar ki, Azərbaycanda restoran bazarı 30% artmış və Azərbaycanda sürətli françayzing şəbəkələrinin inkişafı üçün ideal seçim olan sürətli yeməklər getdikcə populyarlaşır. Dissertasiyanın bu fəslində ictimai iaşə dövryyəsinin dinamikası, ictimai iaşə xidmətləri göstərən obyektlərin sayı və Azərbaycanda fastfood istehlakçı faizi təhlil edilmişdir.

Azərbaycanda franşayzinq bazarının araşdırmaları daxili franşayzinq bazarının inkişafına mane olan bir çox problem olduğuna dair nəticəyə gəlmişdir. Azərbaycanda franşayzinqin inkişafına mane olan çətinliklərə aşağıdakılar daxildir:

- Franşayzinq sahəsindəki Azərbaycan qanunvericiliyinin təkmilləşdirilməməsi və tam olmaması;

- Biznesin aparılmasının forması kimi franşayzinq haqqında məlumatların kifayət qədər populyarlaşdırılmaması və yayılmaması;

- Franşayzinq sistemləri ilə əməkdaşlıqda bankların və kredit təşkilatlarının maraqlı olmaması.

Yuxarıda göstərilən problemləri həll etmək üçün aşağıdakılar təklif edilmişdir:

- Franşayzinqin tənzimləmə bazasının optimallaşdırılması və təkmilləşdirilməsi, xüsusən "Franşayzinq haqqında" Azərbaycan Respublikası Qanununun qəbul edilməsi.

- Franşayzinq haqqında sahibkarların məlumatlılığını artırmaq üçün təşkilatların yaradılması və sərgilər, forumlar, konfransların keçirilməsi.

- Banklar tərəfindən güzəştli şərtlərlə kredit ala biləcəkləri franşayzi üçün xüsusi paketlərin yaradılması.

Azərbaycanda bütün iqtisadi subyektlərin ümumi sayında kiçik və orta sahibkarlığın payını artırmadan sabit iqtisadi artım mümkün deyil. Lakin, hazırda Azərbaycanda kiçik və orta sahibkarlığın inkişafı bəzi çətinliklər yaşayır. Belə ki, statistikaya görə, 2016-cı ildə ölkəmizdə 83 min kiçik müəssisə fəaliyyət göstərirdi ki, bu da fəaliyyət göstərən özəl müəssisələrin ümumi sayının 79,7% -ni təşkil edir. Bu qədər təsir edici olmasına baxmayaraq, onların Azərbaycanın ÜDM-dəki payı 5.8%, gəlir statistikasında isə cəmi 0.7% təşkil etmişdir. Təhlil, KOM-ların inkişafına mənfi təsir göstərən 4 amil aşkar etdi:

- 1) Sahibkarların hüquqi və iqtisadi bilgiləri kifayət deyil;

- 2) Taktik və strateji qərarlar qəbul etmək üçün kifayət qədər iş təcrübəsinin olmaması;

- 3) Marketing tədqiqatları aparmaq və mal və xidmətlərin reklamı üçün maliyyə mənbələrinin olmaması;

- 4) Sənayedəki böyük şirkətlərlə rəqabət etməkdə çətinlik çəkir.

Yuxarıda göstərilən problemləri neytrallaşdırmaq üçün rəqabət deyil, iri şirkətlərin tərəfdaşı olmaq təklif edilir. Üstəlik, ən optimal və gəlirsiz bir həll franşayzinqdir. Bu sistem kiçik müəssisələrə aşağıda göstərilən imkanları verir:

- Məşhur bir marka adı altında fəaliyyət;

- İdarəetmə qərarlarının qəbul edilməsində ana şirkətdən məsləhət almaq;

- Franşayzerin təşkilati məsələlərdə təcrübəsindən yararlanmaq.

ƏDƏBİYYAT SIYAHISI

1. Kiçik və orta sahibkarlıq sahəsində idarəetmənin dahadətəkmilləşdirilməsi haqqında Azərbaycan Respublikası Prezidentinin Fərmanı, 26 dekabr 2017-ci il. URL:<https://az.president.az/articles/26657>
2. Azərbaycan Respublikasında kiçik və orta sahibkarlıq səviyyəsində istehlak mallarının istehsalına dair Strateji Yol Xəritəsi, 2016-cı il
3. Гражданский кодекс Азербайджанской Республики, от 28 декабря 1999 года № 779-IQ, Глава35
4. Abbasov A.B., Abbasova R.Ə., Fərruxov A.F. və b. Biznesin əsasları, Bakı, 2005, 656s
5. International Franchise Association Franchise Business Economic Outlook, report prepared by HIS Markit for International Franchise Association2017

AQROBİZNES FƏALİYYƏTİNƏ DÖVLƏT MÜDAXİLƏSİNİN SƏMƏRƏLİLİYİ

AYAZ TAĞIYEV

Azərbaycan Dövlət İqtisad Universiteti

Sahə iqtisadiyyatı

email: mba_az@mail.ru

BAKI, AZƏRBAYCAN

Xülasə

Məqalənin əsas məqsədi Azərbaycan Respublikasında aqrobiznes sferasının fəaliyyətinin qiymətləndirilməsi və maliyyə resurslarından səmərəli istifadə edilməsi yollarının müəyyənləşdirilməsi, bu sferada dövlət müdaxiləsinin tətbiqidir. Aqrar sahədə əmtəə istehsalçılarının maliyyə-təsərrüfat fəaliyyətinin səmərəli şəkildə həyata keçirilməsində və kapital resurslarına olan ehtiyaclarının ödənilməsində dövlətin maliyyə yardımları əhəmiyyətli rol oynayır. Bu baxımdan, mikro-maliyyələşdirmə proqramlarının həyata keçirilməsi regionda fəaliyyət göstərən sahibkarlıq qruplarının səmərəli fəaliyyətində və davamlı inkişafının təmin edilməsində əhəmiyyətli rola malikdir. Qeyd edilən tədbirlər arasında maliyyə institutları, əsas etibarilə məqsədli istiqamətlərə malikdir. Bu baxımdan, bank fəaliyyəti mahiyyət etibarilə xüsusilə, biznes fəaliyyətində müvəffəqiyyətin təmin edilməsinə istiqamətlənirsə, mikro-maliyyə institutları daha çox öz biznes fəaliyyətində ayrı-ayrı müştərilərinin uğur qazanmasına gətirib çıxarır və kənd təsərrüfatında stabilliyin təmin edilməsinə xidmət edir. Məqalədə ümumilikdə aqrobiznes sferasında çalışan müəssisələrin maliyyə dinamikliyinin inkişaf etdirilməsi istiqamətində sistemli təkliflər irəli sürülmüşdür.

AÇAR SÖZLƏR: aqrobiznes, regional, dövlət

GİRİŞ

Müxtəlif ölkələrdə sahibkarlıq fəaliyyətinin dəstəklənməsi və bu sahənin dövlət tənzimlənməsinin miqyasları, onun konkret forma və metodları müxtəlif xarakter daşıyır. Konkret olaraq sahibkarlıq fəaliyyətinin dəstəklənməsi və bu sahəyə yardım göstərilməsinin ümumi müəyyənləşdirilmiş hər hansı hazır konsepsiyasından danışmaq mümkün deyildir. Müasir reallıqlarda bazar və istehsal strukturları arasında səmərəli uyğunlaşma prosesinin yaradılması, ölkənin strateji maraqları baxımından mühüm əhəmiyyət kəsb edir. Qeyd etmək lazımdır ki, bu əlaqənin səmərəliliyi mahiyyət etibarilə iqtisadiyyatda kifayət qədər əhəmiyyətli bir prosesin hərəkətverici qüvvəsi kimi çıxış edir. Əksər hallarda bu iki subyektlər arasında qarşılıqlı əlaqənin səmərəliliyinin təmin edilməsi iqtisadi inkişafın gedişində mövcud problemlərin aradan qaldırılmasında əhəmiyyətli rola malik olur.

Aqrar sektorun dövlət tənzimlənməsi və bu sahəyə yardım göstərilməsi, kompleks tədbirlərin həyata keçirilməsini tələb edir. Bu proses inzibati, iqtisadi və təşkilati tənzimlənmə metodlarının qarşılıqlı əlaqələndirilməsi ilə şərtlənir. Kənd təsərrüfatında makro iqtisadi tənzimlənmənin ən mühüm tərkib hissəsini aqrobiznes strukturlarına yardım göstərilməsi təşkil edir. Aqrobiznes strukturları prinsip etibarilə, kənd təsərrüfatı məhsullarının istehsalçılardan istehlakçılara çatdırılmasına qədərki bütün mərhələləri özündə əks etdirir və səmərəli kommersiya fəaliyyətinin nəticəsi kimi səciyyələnir.

TƏDQIQAT METODU

Tədqiqatın metodologiyasını aqrobiznes fəaliyyətinin maliyyə imkanlarını nəzərə almaqla risklərin qiymətləndirilməsinin yeni metodikası işlənib hazırlanması təşkil edir. Tədqiqatlar göstərir ki, ərzaq məhsullarının dövlət mərkəzləşdirilmiş topdan ticarətinin ləğvi, topdan və pərakəndə ticarət müəssisələrinin özəlləşdirilməsi, kənd təsərrüfatı və ərzaq məhsullarının bölgüsünün mərkəzləşdirilmiş sisteminin ləğv olunması, ərzaq məhsullarının istehlakçılara doğru irəliləməsinin mövcud sisteminin dağılmasına gətirib çıxardı. Bir-çox ərzaq və meyvə-tərəvəz

bazarları sənaye məhsullarının satışı ilə məşğul olmağa başladılar. Aqrar sektorda istehsalçıları öz məhsullarının reallaşdırılması problemi ilə üzləşdilər. Ərzaq məhsulları ticarətinin dövlət tənzimlənməsinin olmadığı bir vaxtda emal edici sənayenin və pərakəndə ticarətin lokal inhisarçılığı güclənməyə başladı. Bu isə ərzaq məhsullarının pərakəndə qiymətlərinin artmasına, adambaşına düşən ən mühüm ərzaq məhsullarının istehlakının kəskin azalmasına səbəb oldu.

Bazar iqtisadiyyatına uyğun gələn yeni bölgü sisteminin olmaması, bu sahədə müasir marketinqin tətbiq edilməməsi qeyri-sivil bazar mühitinin formalaşmasına səbəb olmuşdur. Bu da ərzaq məhsullarının topdan satışının və əmtəə hərəkətinin təşkilində neqativ fəsadlara gətirib çıxarmışdır. Ölkənin ərzaq təminatı problemi, ərzaq məhsullarının və kənd təsərrüfatı xammalının topdan ticarətinin və əmtəə hərəkətinin təşkilinin yeni yollarının tapılmasını tələb edirdi.

Sahibkarlığın inkişafı şəraitində aqrobiznesin təşkilinin ən mühüm forması kimi topdan ərzaq bazarları təşkil edir və topdan ərzaq bazarları, topdan və pərakəndə ticarət müəssisələri və fərdi ticarətçilər tərəfindən rəqabət qabiliyyətli kənd təsərrüfatı xammalının və ərzaq məhsullarının alqı-satqı aktı kimi xarakterizə edilir. Bazar iqtisadiyyatına keçmiş bir sıra ölkələrdə topdan kənd təsərrüfatı məhsullarının satışı yarmarkası və əmtəə xammal birjalari arasında orta mövqe tutan topdansatış bazarları fəaliyyət göstərirlər. Lakin, hər ikisindən fərqli olaraq topdansatış ərzaq bazarı öz xüsusi anbar təsərrüfatına malik olur. Topdansatış ərzaq bazarlarının aqrar sektorun inkişafında mühüm rolu vardır və bu nəticə etibarilə, kənd təsərrüfatı məhsullarının səmərəli şəkildə ticarətində mühüm rol oynayır. Topdansatış ərzaq bazarlarında kənd təsərrüfatının inkişafı baxımından yerinə yetirdiyi funksiyaları aşağıdakı kimi təsnifləşdirmək olar:

- il boyu əhalinin keyfiyyətli ərzaq məhsulları ilə təchizatının təmin olunması və aqrar məhsullarının itkisinin azaldılması.

- aqrar məhsullar üzrə bütün mal göndərənlərin rəqabətli bazara sabit çıxmaq imkanlarının təşviq edilməsi.

- aqrar məhsullarının alqı-satqısı üzrə sövdələşmələrin həyata keçirilməsi üçün vahid abadlaşdırılmış yerin təyin olunması.

- iri şəhərlərdə, sənaye mərkəzlərində və respublikanın ayrı-ayrı bölgələrində ərzaq məhsulları təchizatının və bölgüsünün səmərəliliyinin artırılması.

- yeni iş yerlərinin açılması, kənd yerlərindən əhalinin axınının azaldılması.

Hazırkı şəraitdə sahibkarlığın inkişaf etdirilməsi ilə bağlı kənd təsərrüfatında müəyyən inzibati bariyerlər də mövcuddur ki, məhz bu bariyerlərin aradan qaldırılması azad rəqabət mühitinin inkişaf etdirilməsi baxımından mühüm əhəmiyyət kəsb edir. Belə ki, kənd təsərrüfatında kommersiya fəaliyyətinin inkişaf etdirilməsi baxımından inzibati bariyerlərin aradan qaldırılması, nəticə etibarilə, transaksion xərclərin aşağı salınmasında və brotto risklərin azaldılmasında əhəmiyyətli rol oynayır. Məhz bütün bunların aradan qaldırılması sahibkarlıq fəaliyyətinin dövlət tənzimlənməsinə istiqamətlənmiş tədbirlərin həyata keçirilməsindən bilavasitə asılıdır. Dövlət tərəfindən aqrar sahəyə sahibkarlıq fəaliyyətinin tənzimlənməsinə istiqamətlənmiş tədbirlərin aşağıdakı formalarını təsnifləşdirmək mümkündür: proses və obyektlərin dövlət tərəfindən idarə olunması; vergi tənzimlənməsi; pul- kredit tənzimlənməsi; büdcə tənzimlənməsi; dövlət proqramları və dövlət sifarişlərinin formalaşdırılması yolu ilə sosial-iqtisadi proseslərin tənzimlənməsi; qiymət tənzimlənməsi; əmək şəraitinin, əmək münasibətlərinin və əmək haqqının tənzimlənməsi; sosial tənzimlənmə; ətraf mühitin və ekoloji münasibətlərin dövlət tənzimlənməsi; müəyyən məhdudiyətlər və qadağalar sistemi vasitəsi ilə sosial-iqtisadi proseslərə təsir göstərilməsi.

Araşdırmalar göstərir ki, sosial-iqtisadi proseslərdə dövlət iştirakının formaları bilavasitə dövlətin iqtisadi tənzimlənməsinin birbaşa və dolaylı metodları vasitəsi ilə reallaşdırılır. Dövlət tərəfindən tənzimləmədə istifadə olunan birbaşa metodlar, əsas etibarilə iqtisadi seçim zamanı birbaşa qərarların qəbul edilməsinə istiqamətlənir. Dolaylı müdaxilə vasitələri isə, əsas etibarilə qəbul edilən qərarlara birbaşa təsir göstərmək imkanında olmasa da, nəticə etibarilə, dolaylı təsir imkanlarını özündə saxlayır. Birbaşa təsir metodlarına əsas etibarilə, subsidiyaları, dövlət

sifarişlərini, qiymətləri, investisiyaları və digərlərini aid etmək olar. Dolayı təsir metodlarına isə maliyyə, vergi tənzimləyiciləri aid edilir. Bütövlükdə götürdükdə bu cür yanaşma inkişaf etmiş ölkələrin praktikasında kifayət qədər geniş yayılmış və ümumi xarakter daşıyır.

Dövlətin sahibkarlıq fəaliyyətində maliyyə siyasəti və maliyyə vasitələri ilə iqtisadi proseslərin dəstəklənməsi mühüm əhəmiyyət kəsb edir və onun aşağıdakı formalarının tətbiq edilməsi məqsədəuyğun hesab edilir:

- sahə və sahələrarası proqramlar çərçivəsində assiqnasiyaların həyata keçirilməsi;
- istehsal və sosial infrastrukturun inkişafına kapital qoyuluşunun maliyyələşdirilməsi;
- ayrı-ayrı məhsul növlərinin istehsalına kompensasiyaların verilməsi, maddi texniki resursların əldə edilməsi ilə bağlı əlavə xərclərin maliyyələşdirilməsi;
- təbii fəlakətdən yaranan itkilərin qarşısının alınması ilə bağlı maliyyələşmə tədbirlərinin həyata keçirilməsi;
- progressiv və güzəştli vergiqoyma sisteminin, lizinq sisteminin maliyyələşdirilməsinin həyata keçirilməsi;
- qiymət və tarif siyasətinin həyata keçirilməsi;
- subsidiyalar və subvensiyalar. Bütövlükdə götürdükdə aqrobiznes fəaliyyətinin dövlət tərəfindən tənzimlənməsi sistemində kredit yardımları sisteminin özünəməxsus xüsusiyyətləri mövcuddur ki, bu xüsusiyyətlərə də aşağıdakıları şamil etmək olar:

➤ kiçik müəssisələr üçün kreditlərin faiz stavkalarının kompensasiya edilməsi. Bu tədbir bir qayda olaraq yüksək inflyasiya şəraitində tətbiq edilir. Qeyd etmək lazımdır ki, büdcədən və xüsusi qeyri-büdcə fondlarından istehsalçılara verilən vəsait, əsas etibarilə faizlərin bazar stavkası ilə mövcud faizlər arasındakı fərqin kompensasiya edilməsinə istiqamətlənir. Belə bir şəraitdə hər hansı bir müəssisə götürdüyü krediti qaytarmaq imkanına malik olur. Büdcədən nəinki kreditlərin faiz dərəcələri, eləcə də bütövlükdə kreditlərin ödənilməsi ilə bağlı tədbirlər də həyata keçirilir.

- bankların kredit qoyuluşlarının dövlət təminatı əsasında qismən həyata keçirilməsi.

Təhlil göstərir ki, dövlət orqanlarının təminatı əsasında kreditləşdirmə sxemi istər inkişaf etmiş ölkələrin və istərsə də inkişaf etməkdə olan ölkələrin təcrübəsində kifayət qədər uzun müddətdir ki, tətbiq edilməkdədir. Kreditləşdirmənin bu sxemi bir qayda olaraq o zaman tətbiq edilir ki, borclu müəssisə bütövlükdə götürülən kreditlə bağlı etibarlı girov tətbiq edə bilmir.

Təcrübə göstərir ki, ixtisaslaşdırılmış kredit institutlarının yaradılması, mahiyyət etibarilə bu və ya digər sahələrin kreditləşdirilməsinə istiqamətlənmiş fəaliyyətinin həyata keçirilməsinə əlverişli şərait yaradır. İxtisaslaşdırılmış banklar vasitəsi ilə kreditləşdirmə fəaliyyəti, bir qayda olaraq aqrar sahənin maliyyələşdirilməsində daha geniş yayılmışdır. Bu cür kredit institutları bir qayda olaraq dünyanın bütün ölkələrində yayılmışdır. Belə bankların ən mühüm fərqləndirici cəhətlərindən biri ondan ibarətdir ki, onlar praktik olaraq kredit kooperativlərinin bazasında yaradılır.

Ümumiyyətlə ixtisaslaşdırılmış kredit institutlarının formalaşdırılması vəsaitlərin davamlı olaraq dövriyyəsinə təmin etməklə yanaşı, eyni zamanda aqrar sahədə maliyyə və pul-kredit tənzimlənməsi siyasətinin də həyata keçirilməsinə əlverişli şərait yaradır. Ümumiyyətlə götürdükdə kreditləşmə strukturları həm də aqrar sahədə geniş təkrar istehsalın fasiləsiz şəkildə təmin edilməsinə də xidmət edir.

Aqrobiznesin dəstəklənməsinin əsas mənbələrini daxili və xarici mənbələr təşkil edir. Bu zaman daxili mənbədən olan dəstəkləmə mənbələrinə, əsas etibarilə xüsusi vəsaitlərdən istifadə edilməsi daxildir. Qeyd etmək lazımdır ki, bir sıra hallarda təsərrüfat fəaliyyəti ilə bağlı müəssisənin daxili yardım mənbələrinə xalis dövriyyə kapitalının qiymətləndirilməmiş ehtiyatları, eləcə də gələcək dövrün gəlirlərini və bu və ya digər mal kreditorlarla alınacaq borcları və sair şamil etmək olar.

Aqrobiznesin dəstəklənməsində istifadə olunan xarici mənbələrə, əsas etibarilə dövlət büdcəsindən ayrılan vəsaitlər, maliyyə-kredit təşkilatlarının və vətəndaşların vəsaitlərini şamil etmək olar. Araşdırmalar göstərir ki, aqrobiznesin və o cümlədən sahibkarlıq fəaliyyətinin

dəstəklənməsində daha çox borc vəsaitlərindən istifadə edilməsi mühüm əhəmiyyət kəsb edir. Borc vəsaitlərindən istifadə edilməsi, əsas etibarilə özünü iki formada göstərir ki, bunlardan birincisi, cəlb olunmuş kapitalın qısa müddətli xarakter daşması, ikincisi isə cəlb olunmuş kapitalın uzun müddətli xarakter daşması hesabına həyata keçirilir. Bu zaman əmtəə material ehtiyatlarının başa çatmamış istehsal və mövsümü xərclərin maliyyələşdirilməsi ilə bağlı dövrüyyə aktivlərinin maliyyələşdirilməsi əsas götürülür.

NƏTİCƏ

Müasir şəraitdə, aqröbiznes sferasında aşağıdakı tədbirləri həyata keçirilməsi daha məqsədəuyğun hesab olunur:

1. Aqröbiznes sferasında fəlaiyyət göstərən müəssisələrinin illik istehsal gücünün müəyyən edilməsi.

2. İstehsal olunacaq məhsulun əvvəlcədən müəyyən edilməsi.

3. Aqröbiznes fəlaiyyət göstərən müəssisələrin məhsul istehsalında istifadə edəcəyi xammal və materialların keyfiyyətinin təyini.

4. Aqröbiznes sferasında fəlaiyyət göstərən müəssisələrin enerji ilə təchizatı, energetika bazasının təkmilləşdirilməsi.

5. Aqröbiznes sektorda klasterlərin yaradılması.

6. Aqröbiznes sferasında fəlaiyyət göstərən müəssisələrdə yüksək keyfiyyətli məhsul istehsal edən yeni texnologiyaların tətbiq olunmasının genişləndirilməsi.

ƏDƏBİYYAT SIYAHISI

1. Atakişiyev M.C. Azərbaycan 2020: milli iqtisadi inkişaf və səmərəli yüksəlişin problemləri// Azərbaycanın vergi jurnalı, № 4, 2012. s.135-146.
2. Aliyev İ.H. Milli iqtisadiyyat və aqrar sahənin inkişaf problemləri. Bakı, 2006: 1-380.
3. Философова Т.Г. Конкуренция. Инновации. Конкурентоспособность: учебн. пособие для студентов вузов. М.: Юнити-Дана, 2017: 1- 295
4. Попов Н.А. Основы рыночной агроэкономики и сельского предпринимательства. Москва, 2011:-352с.
5. Шайтан, Б.И. Управление агробизнесом: Учебное пособие, 2015: 1-356 с.

QEYRİ-NEFT EMALI SƏNAYESİNİN MƏŞĞULLUĞA TƏSİRİNİN EMPIRİK ANALİZİ

ELVİN ƏJDƏRLİ

Azərbaycan Texniki Universteti
Sahə iqtisadiyyatı
email: az.elvinazhdarli@gmail.com
BAKİ, AZƏRBAYCAN

XÜLASƏ

Məqalədə qeyri-neft emalı sənayesi və məşğulluq arasında əlaqə ekonometrik modellə qiymətləndirilmişdir. Modeldən əldə olunan nəticələrə əsasən qeyri-neft sektoru ilə məşğulluq arasında müsbət əlaqə vardır. Qeyri-neft sektorunun inkişafı, yeni iş yerlərinin açılmasına təkan verir ki, bu da məşğul əhalinin sayının artmasına səbəb olur. Buna görə də, qeyri-neft emalı sektorunun inkişafı həmçinin davamlı iqtisadi inkişaf və iqtisadi səmərəlilik baxımından mühim əhəmiyyət kəsb edir. Məqalədə məşğulluğun ümumi xüsusiyyətləri və qeyri-neft sektorunda mövcud problemlər araşdırılmışdır. Bu fəsilə qeyri-neft sektorunun ÜDM-də payının məşğul insanların sayına təsiri ekonometrik modellə qiymətləndirilmişdir. Qiymətləndirmə bazası olaraq 2000-2018-ci illəri arasında illik statistik məlumatlardan istifadə olunaraq ekonometrik model qurulmuş və nəticələri təhlil edilmişdir. Ekonometrik modellərin tətbiqi ilə qiymətləndirmə aparılan zaman vacib şərtlərdən biri də əldə edilən nəticələrin etibarlılığıdır. Buna nail olmaq məqsədilə günümüzdə qədər müxtəlif metodologiyalar tətbiq olunmaqla, nəticələrin etibarlılığını

yoxlamaq məqsədilə fərqli yanaşmalar irəli sürülmüşdür. Dissertasiya işində bütün qiymətləndirmələr Eviews 8 proqramı üzərindən aparılmışdır. Statistik məlumatlar Azərbaycan Respublikası Dövlət Statistika Komitəsinin və World Bankın Statistik Məlumat Bazasından götürülmüşdür. Bu tədqiqat işində nəticələrin etibarlılığını yoxlamaq üçün və ya digər ifadə ilə izah etsək, tədqiqat obyektini asılılıqların qiymətləndirilməsi üçün ən kiçik kvadratlar (LS) üsulundan istifadə edilmişdir.

AÇAR SÖZLƏR: neft, məşğulluq, ekonometrik

GİRİŞ

Azad bazar iqtisadiyyatına keçdikdən, xüsusilə neft gəlirlərinin büdcəyə daxil olmalarının artmasında sonra dövlət əsaslı iqtisadi islahatlara başladı və bu bir çox inkişaf etdirilməsi vacib olan sahələri hərəkətə gətirdi. Bu sahələrə turizm, kənd təsərrüfatı, tikinti, yüngül sənaye və s. sahələr aid idi. Ölkəmizin davamlı və dayanıqlı inkişafa nail olma yolunda inkişaf etdirilməsi zəruri olan şərtlərdən biri də qeyri-neft sektorudur. Belə ki, bu sahənin inkişaf etdirilməsi ərzaq təhlükəsizliyinin təmin edilməsi, məşğulluğun artırılması, idxaldan ixrac yönümlü iqtisadiyyata keçid, urbanizasiyanın qarşısının alınması, regionların sosial-iqtisadi inkişafının bu sahənin hesabına artırılmasının daha real görünür.

Nəzəri olaraq iqtisadiyyatda ÜDM-in real olaraq artması, istehsal edilən mal və xidmət miqdarı ilə işlədilən əmək miqdarının artması və məşğulluğun artması mənasına gəlir. Eyni şəkildə ÜDM real olaraq azalarsa, istehsal olunan mal və xidmət miqdarı azalmış deməkdir və bu halda işlədilən əmək miqdarıda azalar. Qısaca normal şərtlərdə məşğulluqla və iqtisadi artım arasında düz mütənasib bir münasibət olması lazımdır. Ancaq iqtisadi ədəbiyyatda iqtisadi artımın məşğulluğa təsiri müzakirəli bir mövzudur və empirik araşdırma nəticələri gözlənilənləri çox zaman doğrultmur. Bu mövzu ilə bağlı olaraq aparılan bir çox empirik araşdırmalar, ümumi olaraq, məşğulluq və iqtisadi artım arasındakı münasibətin keçmişdəki qədər güclü olmadığı qənaətinə gəlmişdir.

TƏDQIQAT METODU

Tədqiqat zamanı bir çox tədqiqat metodlarından istifadə üçün uyğunluq yoxlanılmış və tədqiqatın gedişində istiqamət üzrə müxtəlif metodlardan istifadə olunmuşdur. Bunlara analiz, keyfiyyət və kəmiyyət metodlarından, müqayisəli təhlil, sistemli yanaşma, müşahidə, ekonometrik modelləşdirmə kimi metodları misal göstərmək olar. İşdə tədqiqat obyektini asılılıqların qiymətləndirilməsi üçün ən kiçik kvadratlar(LS) üsulundan, dəyişənlərin stasionarlığını yoxlamaq üçün Gücləndirilmiş Dikey Fuller (Augmented Dickey Fuller, ADF), Phillips-Perron (PP) və Kwiatkowski-Phillips-Schmidt-Shin (KPSS) Vahid kök (Unit root) testlərindən istifadə edilmişdir.

Ən kiçik kvadratlar üsulu reqressiya analizinin əsas üsullarından biri olub, təsadüfi xətlər daşıyan dəyişənlərin qiymətləndirilməsində istifadə olunur. Ən kiçik kvadratlar üsulunun mahiyyəti onun adından göründüyü kimi ölçmə nəticəsində əldə olunan qiymətlər və gözlənilən qiymətlər arasındakı fərqi (xətanın) kvadratının minimal olmasına əsaslanır. Funksiyanın modeli elə seçilir ki, onun verdiyi qiymətləri arasında olan fərqlər kvadratlarının cəmi də minimum olsun.

Qiymətləndirmələr zamanı kointeqrasiya əlaqəsinin və ya dəyişənlərin uzunmüddətli dövr əlaqəsinin olması üçün bir çox metodlarda dəyişənlərin I (1) olması arzuolunandır. I (0) və I (1) dedikdə, dəyişənlərin səviyyədə və ya 1-ci tərtib fərqdə stasionar yaxud qeyri-stasionar olması başa düşülür. Əgər dəyişən səviyyədə stasionardırsa, I (0) hesab olunur. Əks halda 1-ci dərəcədə fərqlər hesablanır və stasionarlığı yoxlanılır. Bu halda stasionar olan dəyişənlər I (1) hesab edilir.

Zaman əsaslı dəyişənin hər bir zaman aralığı üçün ehtimal paylanması eynidirsə, dəyişən stasionar sayılır. Dəyişənlərin stasionarlığını yoxlamaq üçün Gücləndirilmiş Dikey Fuller (ADF), Phillips-Perron (PP) və Kwiatkowski-Phillips-Schmidt-Shin (KPSS) Vahid kök (Unit root) testləri tətbiq oluna bilər. ADF və PP testlərində H_0 hipotezi olaraq “dəyişən qeyri-stasionardır” və ya “vahid kök problemi var” qəbul edilir. KPSS testində isə H_0 hipotezi “dəyişən stasionardır” olaraq qəbul edilir.

Ekonometrik təhlilin digər əsas şərtlərindən biri olan qalıqların normal paylanması yoxlanması isə Jarque-Bera Histogram Normality Test vasitəsilə yoxlanılır. Jarque-Bera normallıq testində H_0 hipotezi “ağ küy xətası normal paylanmaya malikdir” olaraq qəbul olunur. Əgər probability göstəricisi 5%-dən böyük olarsa, bu H_0 hipotezinin qəbul olunması və qalıqlarda normal paylanmanın olduğunu göstərir.

Məqalədə Azərbaycanda məşğul insanların sayı və qeyri neft sektorunun ÜDM-də payı arasındakı əlaqə yuxarıda göstərilən ekonometrik metodologiya ilə qiymətləndirilib və təhlil edilmişdir. Başqa ifadə ilə desək qeyri neft sektorunun ÜDM-də payının artmasının məşğul insanların sayı üzərində təsiri qiymətləndirilmişdir.

Ekonometrik analiz zamanı ilk növbədə modellərin dəyərləndirilməsində I mərhələ istifadə ediləcək dəyişənlərin trend analizini aparmaq spesifikasiyada xətalərin ən az endirilməsi nöqtəyindən məqsədə uyğundur. Burada modelin dəyişənləri natural loqarifmik halda istifadə olunacaq. Yəni, modellərdə elastik əlaqə öyrəniləcək.

Qiymətləndirməsi aparılan ekonometrik modelin ilkin statik ifadəsi belədir:

$$\log(\text{employment}) = \beta_0 + \beta_1 * \log(\text{Non oil sector})_t + u_t$$

Burada β_0 və β_1 əmsalları regressiya əmsallarıdır, t zaman faktorunu ifadə edir, u_t isə modelin ağ küy xətasıdır. Qeyri neft sektorunun ÜDM-də payı əsas dəyişəndir. Məşğul insanların sayı asılı dəyişəndir. Qiymətləndirmədə xüsusi əhəmiyyət kəsb edən əmsal β_1 əmsalındır.

Aşağıdakı şəkildə asılılıqların ekonometrik qiymətləndirilməsi modellərində istifadə olunmuş dəyişənlərin ayrı-ayrılıqda loqarifmik profilləri tədqim edilir.

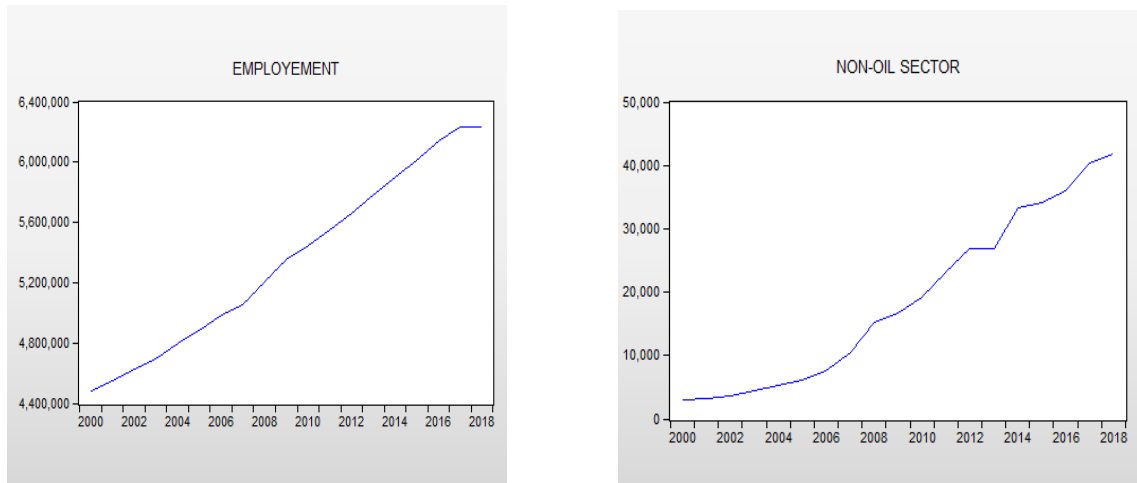

Şəkil 1. Dəyişənlərin artım nisbəti

Şəkildən görüldüyü kimi 2000-ci illərin əvvəlində qeyri neft sektorünün ÜDM-də payı az olmuşdur. İllər üzrə qeyri neft sektorunda artım müşahidə olunur. 2015-ci ildə davamlı artımda sınıma müşahidə olunur. Ölkədə baş verən iqtisadi proseslər və bu prosesin əsas tərkib hissəsi olan devalvasiya qeyri neft sektorundan da yan keçməmişdir. Məşğul insanların sayı 2008-ci ilə qədər artmış, 2009-cu ildə azalma müşahidə olunur. Sonrakı illər də dağlanmalar müşahidə olunur.

Şəkil 2-də dəyişənlərin stasionarlıq analizi verilmişdir.

	t-Statistic	Prob.*
Augmented Dickey-Fuller test statistic	-3.175988	0.0409
Test critical values:		
1% level	-3.920350	
5% level	-3.065585	
10% level	-2.673459	

Şəkil 2. Vahid kök testi

Burada H_0 hipotezi aslı dəyişən olan məşğulluğun vahid kökə sahib olduğunu bildirir. III tərtib fərqdən p qiyməti 5 %-dən kiçik olduğu üçün ($p=0.04<0.005$) dəyişən vahid kökə sahib deyil, yəni stasionardır.

	t-Statistic	Prob.*
Augmented Dickey-Fuller test statistic	-4.473602	0.0031
Test critical values:		
1% level	-3.886751	
5% level	-3.052169	
10% level	-2.666593	

Şəkil 3. Vahid kök testi

Qeyri neft sektoru dəyişənin vahid kök testinin p qiyməti 5 %-dən kiçikdir ($p=0,03<5\%$), yəni H_0 rədd edirik. Dəyişən vahid kökə malik deyil, yəni stasionardır.

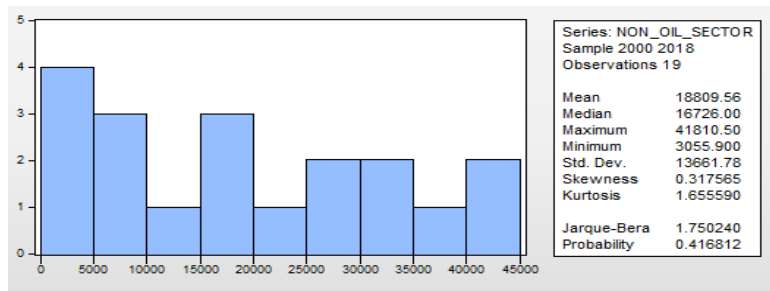

Şəkil 4 Normal paylanma1

Modeldə Qaus-Markov şərtlərindən həm də ağ küy xətasının normal paylanmasını yoxlamaq üçün Jarque-Bera normallıq testi edilir. Test nəticələri cədvəl 4-də qeyd edilmişdir. Cədvəldə verilmiş p qiyməti göstəricisinin 5%-dən yuxarı olmasına əsasən ağ küy xətasının normal paylanmaya malik olduğunu ifadə edən H_0 hipotezini qəbul etməklə qalıqların normal paylandığını deyə bilərik.

Şəkildən görüldüyü kimi qeyri neft sektorunun ÜMD-də payı normal paylanmışdır. P qiyməti 5 %-dən böyük olduğu üçün H_0 qəbul edirik, yəni dəyişən normal paylanıb.

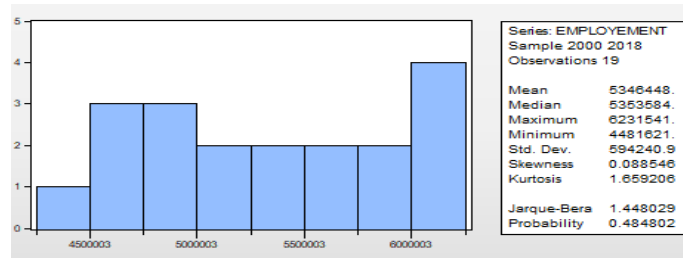

Şəkil 5 Normal paylanma2

Tənliyin qalıqlarının normal paylanmasını yoxlamaq üçün Jarque-Bera testi edilmişdir. P -value qiymətinin 5%-dən böyük olması qalıqların normal paylanmasını ifadə edən H_0 hipotezinin qəbul edilməsinə imkan verir. Daha dəqiq qeyd etsək, test nəticələrinə əsasən qalıqlar normal paylanmaya malikdir.

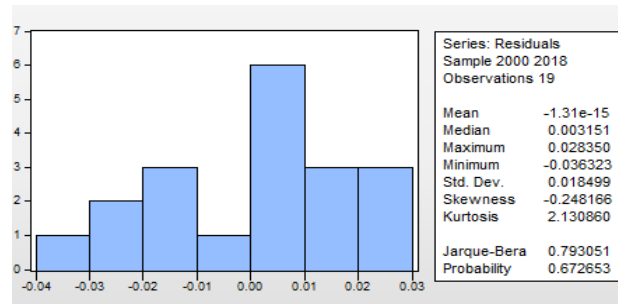

Şəkil 6. Qalıqların normal paylanması

Qalıqlar üçün aparılmış testlərin nəticələrinin müsbət olması modelin nəticələrinin interpretasiya edilə biləcəyini ifadə edir. Dəyişənlər arasında əlaqənin qurulması və qiymətləndirmə əmsalları aşağıdakı şəkildə verilmişdir.

Variable	Coefficient	Std. Error	t-Statistic	Prob.
LOG(NON_OIL_SECTOR)	0.117992	0.004817	24.49378	0.0000
C	14.36548	0.045958	312.5787	0.0000
R-squared	0.972445	Mean dependent var		15.48607
Adjusted R-squared	0.970824	S.D. dependent var		0.111439
S.E. of regression	0.019035	Akaike info criterion		-4.985795
Sum squared resid	0.006160	Schwarz criterion		-4.886380
Log likelihood	49.36505	Hannan-Quinn criter.		-4.968970
F-statistic	599.9454	Durbin-Watson stat		0.350710
Prob(F-statistic)	0.000000			

Şəkil 7. Modelin tənliyi

$$\text{Log}(\text{employment}) = 14.37 + 0.118 * \text{log}(\text{non oil sector})$$

Tənliyədən əldə edilən nəticə əsasında demək olar ki, qeyri neft sektorunun ÜDM-də payının 1% artması, məşğul əhəlinin sayını 0.12% artır. R squared dəyəri aslı dəyişənin neçə faizinin sərbəst dəyişənlə izah olunduğunu göstərir. Modeldə aslı dəyişən məşğul əhəlinin sayının 97%-i əsas dəyişən qeyri neft sahəsinin ÜDM-də payı ilə izah olunur.

NƏTİCƏ

Qiymətləndirmənin nəticələri bizə qeyri neft sahəsinin ÜDM-də payının çoxalması Azərbaycanda məşğul əhəlinin sayının artmasına təsiri ilə bağlı əhəmiyyətli informasiya verir. Belə ki, nəticələr qeyri neft sahəsinin ÜDM-də payının artmasının məşğul əhəlinin sayına təsirinin müsbət və əhəmiyyətli olduğunu göstərir. Qeyri neft sahəsinin ÜDM-də payının çoxalması davamlı qitəsadi inkişaf və iqtisadi artım üzərində müsbət təsirlər göstərməyi kimi, məşğul əhəlinin sayının artmasında da önəmli rol oynayır.

ƏDƏBİYYAT SIYAHISI

1. Atakişiyev M.C. Azərbaycan 2020: milli iqtisadi inkişaf və səmərəli yüksəlişin problemləri// Azərbaycanın Vergi jurnalı, № 4, 2012. səhifə 135-146.
2. "Yeni tərəqqi illəri 2014-2018" Azərbaycan Respublikası Dövlət Statistika Komitəsi Bakı, 2019. 1-428
3. Əhmədov B.S. Qeyri-neft sektorunun məşğulluğa təsirinin analizi / "İqtisad elmləri: nəzəriyyə və praktika" jurnalı, 2016, № 2, səhifə 58-62
4. Həsənov R., İqtisadi siyasət: metodologiya və praktika. Bakı, "İqtisad Universiteti" Nəşriyyatı, 2009: 1-310
5. Məmmədov İ. N. , Abbasov A. F, Qeyri-neft sektorunun inkişaf istiqamətləri "Bakı: Apastroff, 2015: 1-248

MALİYYƏ BÖHRANI ŞƏRAİTİNDƏ BANKLARDA KORPORATİV İDARƏETMƏNİN ROLU VƏ TƏKMİLLƏŞDİRİLMƏSİ PROBLEMLƏRİ

ELÇİN VƏLİYEV

Azərbaycan Respublikası Prezident yanında İdarəçilik Akademiyası

İnzibati idarəetmə

email: elcinv21@gmail.com

BAKİ, AZƏRBAYCAN

XÜLASƏ

Hal-hazırkı dövrdə ölkə iqtisadiyyatımızda baş verən iqtisadi durğunluqlar, bank sektorunun fəaliyyətinin xeyli dərəcədə çətinliklərlə üzləşməsi, manatın iki dəfə devalvasiyası və bu prosesin ölkəmizin sosial-iqtisadi həyatına göstərdiyi mənfi təsirlər mənim tədqiqat mövzusunun nə dərəcə-

də aktual olmasını bir daha təsdiqləyir. Çünki məhz bu cür proseslərin tənzimlənməsində dövlətin iştirakı çox vacib məsələdir. Bazar iqtisadiyyatı şəraiti məhz dövlət tənzimlənməsini minimum səviyyədə tələb etsə də dövlətin sabitliyinin qorunması üçün müdaxiləsi zəruri şərtidir. Dövlət tənzimlənməsinin əsas prinsipi maliyyə institutlarının və ümumilikdə maliyyə sisteminin etibarlılığını, bankların iqtisadi təhlükəsizlik meyarlarına uyğun dayanıqlı fəaliyyətini təmin etməkdir. Azərbaycanın böyük iqtisadi qüdrətinə və maliyyə imkanlarına söykənən şaxələndirilmiş iqtisadiyyatın qurulması və resursların qeyri-neft bölməsinin kapitallaşmasına yönəldilməsində maliyyə-bank sektoru özünəməxsus rol oynamışdır. Azərbaycan hökumətinin və Mərkəzi Bankın koordinasiya edilmiş fəaliyyəti qlobal iqtisadi böhranın milli iqtisadiyyata təsirlərinin minimuma endirilməsinə yönəlmişdir.

AÇAR SÖZLƏR: bank, risk, dövlət

GİRİŞ

Bankların fəaliyyətinin, iqtisadi modelin bir parçası olan iqtisadiyyatın təşkili üçün ana vasitələrdən biri olduğunu görmək mümkündür. Bunlara kreditlər, depozitlər, dövlət kreditləri, zəmanətlər, akkreditasiya və ən əsası depozitlər daxildir. Qeyd edilə bilər ki, dünyadakı inflyasiya dövründə bu sistemdə formalaşan dominant güc 2008-ci ildə daha da məşhur idi. Bankların maliyyə vəsaitləri əmanətlərin geri alınması nəticəsində azalmağa başladı. Qısa müddətdə ABŞ-də başlayan ipoteka böhranı bütün dünyada oldu. 2008-2009 dövründə Avropa və Amerika kimi bir çox inkişaf etmiş ölkədə inflyasiya səviyyəsi 5-7% ətrafında idi. Yüzlərlə şirkət transmilli şirkətlərlə fəaliyyətlərini dayandırdı.

Ümummillilə lider Heydər Əliyevin iqtisadiyyata ayırdığı diqqət və iqtisadi sistemlərin inkişaf etdirilməsi ilə əlaqədar mütəmadi olaraq hazırlanan Dövlət Proqramlarını vurğulamaq olar. Bunlardan «Azərbaycan Respublikası regionlarının sosial-iqtisadi inkişafının» Dövlət Proqramı (2004-2008, 2009-2013, 2014-2018), "Davamlı inkişaf - gələcəyə baxış konsepsiyası-2020» göstərmək olar. Bu layihələrin həyata keçirilməsi Azərbaycanı müxtəlif iqtisadi sistemlərin yaradılması ilə neft sektorundan asılılığını azaltdı və bu ressesiya dövründə Azərbaycanda inflyasiyanın minimum səviyyədə, iqtisadi artımın isə yüksək səviyyədə qorunmasına gətirib çıxarar. 2015-ci ildə devalvasyon iqtisadiyyatın minimum təsir ilə özünü göstərdi.

Buna baxmayaraq, Azərbaycan Respublikasının prezidenti cənab İlham Əliyevin davamlı olaraq iqtisadiyyatın bütün sahələrinin inkişafına olan əlaqəsi, sahibkarların hüquqlarının qorunması sahəsində dövlət orqanlarına verdiyi göstərişlər və maraq sahəsində iqtisadiyyat indiki vaxtda bütün sistemlərində olduğu kimi banklarda da özünü göstərir. Məsələn, Azərbaycan Respublikası maliyyə bazarlarında Control Room publi şirkəti bu sistemi üçün ikili nəzarət və tənzimləmə sistemi qurdu. Bunun nəticəsində ölkədə onların fəaliyyətinə nəzarət mexanizmləri genişləndi, düzgün hüquqi qiymət verilərək bəzi kredit təşkilatlarının «Banklar haqqında» Azərbaycan Respublikası Qanunu, Mərkəz Bankı təlimat qaydalarına, Ailə Qanunu bəzi maddələri ilə uyğun etmədiyi səbəbiylə bağlandı. Məsələn, Dəmir Bank, Zamin Bank, Azərbaycan Bankı və digərləri isə ölkənin gələcək maliyyə sektorunun yumşaq və uzunmüddətli inkişafı üçün prioritet kimi müəyyənləşdirilmişdir.

Azərbaycan Respublikasının milli iqtisadiyyatının perspektivləri üzrə Strateji Yol xəritəsində də güclü təsir edəcək maliyyə sisteminin inkişafı istiqamətində stabilliyi və likidliyini iki min iyirmi beşinci ilə qədər tam təmin ediləcəyi ifadə edilmişdir. Əsas rol Mərkəzi Banka məxsusdur. Belə ki, Mərkəz Bankı kapital bazarında pul siyasətinin yürüdülməsinin fəaliyyətinin artırılması, bazarda quruluşçu dəyişikliklər ehtimalı olduğunda son mərhələ kreditörü olaraq hərəkət etmə imkanı verəcəkdir.

TƏDQIQAT METODU

Dünyanı bürümüş maliyyə böhranı şəraitində işin düzgün təşkil edilməsi, riskin azaldılması, bir sözlə təşkilatlarda, o cümlədən banklarda korporativ idarəetmənin müvafiq parametrlərə uyğun təşkil edilməsi məsələnin həll edilməsinə böyük kömək göstərmiş olar. Bank sisteminə

korporativ idarəetmə dedikdə qanunverici və icraedici orqan tərəfindən ardıcıl kompleks tədbirlərin həyata keçirilməsi, qanun və xüsusi mülkiyyətdə təcrübələri özündə birləşdirərək, banka maliyyə və insan resursların cəlb etməklə, bank fəaliyyətini səmərəli təşkil etmək, səhmdarlar və bankla digər əlaqəli tərəflərin maraqların qorunmasını təmin etmək kimi başa düşülən sistemdir. Bank sistemində islahatlar üçün gələcəkdə həyata keçiriləcək strateji vəzifələr sırasında sabitliyi təmin etməklə gələcəkdə bank sistemində tənəzzülün qarşısının alınmasını, bankların işinin keyfiyyətini artırmaqla əhalidə olan pul vəsaitlərinin əmanətə, depozitə cəlb olunması və onların iqtisadiyyatın digər sahələrinə yönəldilməsini, banklara olan etibarın əhali və xarici investorlar tərəfindən banklara olan etibarın möhkəmləndirilməsini, bank sisteminin qanunsuz məqsədlər üçün istifadə edilməsinin qarşısının alınmasını və.s qeyd etmək olar. Bank sistemində islahatların praktiki məsələlərinin həlli üçün yaxın 2-3 il ərzində aşağıdakı strateji məqsədlər həyata keçirilməli və bunun üçün plan hazırlanmalıdır: kredit təşkilatlarının maliyyə durumunun yaxşılaşdırılması; kapitalın keyfiyyətinin yüksəldilməsi; əmanətlərin, depozitlərin cəlb olunması və onların iqtisadiyyatın digər sahələrinə yönəldilməsi; bank əməliyyatlarının real iqtisadiyyatda genişlənməsi.

Yuxarıda göstərilən məsələlərin həyata keçirilməsi üçün hüquqi sahədə tədbirlər görülməlidir. Məsələn, kredit təşkilatlarının işində inkişaf etmiş ölkələrin təcrübəsindən istifadə etmək, bank işinin təşkili zamanı bütün iştirakçıların (kreditorların, investorların və əmanətçilərin) hüquqlarının qorunması, qeyri-qanuni işlərlə məşğul olan kredit təşkilatlarının fəaliyyətinin hüquqi mexanizmlərini tətbiq etməklə qarşısının alınması, əhalinin əmanətlərinin tam məbləğdə sığortalanması, valyuta tənzimlənməsində nəzarətə aid hüquqi problemlərin həlli kimi çəxanizmlərin təmin olunmasını qeyd edə bilərik.

Korporativ idarəetmə - kommersiya təşkilatının idarə edilməsi və ona nəzarət sistemidir. Bu sistemi ödəmə qabiliyyəti olmayan kredit təşkilatları ilə qanun əsasında işin təşkili, bankrotlaşma, lisenziyalaşdırma və kredit təşkilatlarının ləğvinin prosedur qaydalarının tətbiqinə nəzarət və effektiv həyata keçirilməsi, bank nəzarətinin beynəlxalq normalara uyğun həyata keçirilməsinin inkişafı, bankların maliyyə durumunun vəziyyəti haqqında informasiyanın yayılmasının inkişafını təmin etmək, vasitəçilərlə və digər kredit təşkilatları ilə olan münasibətlərin tənzimlənməsi kimi səciyyəvləndirmək olar. Rəqabət mexanizminin gücləndirilməsi və bank sahəsində kommersiya fəaliyyətinə aid məhdudiyyətlərin aradan qaldırılması, beynəlxalq mühasibat uçotuna keçidin bank və kredit təşkilatlarında tətbiqi, bankdaxili idarəetmə sisteminin və daxili nəzarətin obyektivliyinin artırılmasını bank işinin təşkili sahəsində korporativ idarəetmənin həyata keçirilməsində əsas mahiyyət kimi qeyd edə bilərik.

Bank risklərinə təsir göstərən faktorlar xarici və daxili ola bilər. Xarici faktorlar - iqtisadiyyatın strukturunda baş verən dəyişikliklər, yüksək dərəcəli vergi ödəmələri, müəssisələrin kredit öhdəliklərinin yerinə yetirilməsi qabiliyyəti, maliyyə bazarının zəif inkişafı, hüquqi bazanın inkişaf etməməsi, daxili faktorlara isə idarəetmənin keyfiyyətinin aşağı olması, risklərin idarə edilməsində effektivliyin aşağı olması və texnologiyaları zəif inkişaf etməsi daxildir. Bank sektorunda islahatların aparılması onun iqtisadiyyatda rolunun inkişafını təmin etmək məqsədi daşıyır. Rəqabətin inkişafı üçün bütün bankların və kredit təşkilatlarının hazırkı maliyyə durumu haqqında (balans, gəlir, xərc və s.) məlumatın mətbuatda dərc olunmasını qanunvericilik əsasında həyata keçirməlidir. Bank sektoru heç bir vergi güzəştinə və üstünlüyünə sahib olmalı deyil və başqa hüquqi şəxslər ilə yanaşı vergiyə cəlb edilməsində fərqlənməməlidir. Bank sisteminin təşkilinin fundamental prinsipləri hazırkı qanunvericilikdən asılıdır. Bankların qabiliyyəti iqtisadiyyatın baza tələblərinə cavab verən və bank sisteminin inkişafı üçün yaxşı şərait yaradır.

Təyin olunmuş qanunvericilik prinsipləri hüquqi baza kimi qorunub saxlanılmalıdır. Banklar öz inkişafını universal çərçivədə saxlamalı və hazırkı riski azaldıb müştəri ilə işin təşkilinə kömək göstərməlidir. Bankların universal olması onların bütün növ müştəri xidmətlərini təklif etməyə şərait yaradır. Bankların universal maliyyə vasitəçisi kimi statusunun saxlanılması ilə yanaşı bank sistemində institusional bank alternativlərinin inkişafı vacibdir. Məqsədyönlü olardı ki, kredit-depozit fəaliyyəti üçün hüquqi baza yaradılsın, yaxud əldə etdiyi lisenziya əsasında əldə olan

sərbəst vəsaitlərin cəlb edilməsi «Banklar haqqında» Azərbaycan Respublikasının Qanunu çərçivəsində həyata keçirilsin.

Kredit əməliyyatlarında əsas rolu iqtisadiyyatda fəaliyyət göstərən kreditorların (müəssisələrin və s.) maliyyə vəziyyəti haqqında vaxtında informasiyaların banklar tərəfindən alınmasıdır, həmçinin kredit əməliyyatlarında iqtisadiyyatda keçirilən dəyişikliklərin səmərəliliyi və kreditorların hüquqi bazasının yaradılması və inkişafına təsir göstərir. Kredit təşkilatlarında risklərin likvidliyinin idarə olunmasının effektivliyinin artırılması məqsədilə (əhalinin əmanətləri ilə bağlı), əhalidən müddətli əmanətlərin qəbulu zamanı bankların maliyyə durumuna neqativ təsirlərin minimallaşdırılması üçün, qəbul edilmiş vəsaitlərin kreditləşdirmənin standart tələblərinə cavab verə bilən və geri qaytarılması ehtimalı çox yüksək olan istiqamətlərə yönəldilməsi tələb olunur.

NƏTİCƏ

Nəticə etibarlı ilə bank komitəsinin bank nəzarətinə aid edilmiş bank nəzarətinin əsas prinsiplərinin istifadə edilməsi bank nəzarətində formal məhdudiyətlərdən və rəqlamentlərdən, risklərə olan tələblərin tənzimlənməsinə keçid almaqla risklərin olması, bankdaxili risklərin idarə olunması, risklərin olmasının banklar tərəfindən tanınması kimi parametrlər nəzərə alınmalıdır.

Qlobal maliyyə böhranı şəraitində bank sektoruna əsasən ÜDM struktura və real dinamikası, inflyasiyanın dinamikası, valyuta kursu, kreditin bazar dərəcəsi və onların qeyri-adiliyi, iqtisadiyyatın dinamikasında dəyişikliklər və b. amillər təsir göstərir. Real iqtisadiyyata qoyulan sərmayələrin riski böyük səviyyədə olanda banklarda kredit aktivliyinə mane olur. Orta və uzunmüddətli resursların defesiti (çatışmamazlıqlar) bank əməliyyatlarının aparılmasının inkişafına mane olan faktorlardır.

ƏDƏBİYYAT SIYAHISI

1. Chiorazzo, Vincenzo - Milani, Carlo - Salvini, Francesca. Income Diversification and Bank Performance: Evidence from Italian Banks. *Journal of Financial Services Research*, 2008: 1-203
2. Craigwell, Roland - Maxwell, Chanelle. Non-interest Income and Financial Performance at Commercial Banks in Barbados. *Savings and Development*, 2016, Pages 309-328
3. Holton, G. A. Subjective Value-at-Risk, *Financial Engineering News*, 2007: 1-245
4. Kaval.H. Genel olarak Risk Kavramı ve Yönetimi. 2015: 1-385
5. Tortosa, Emili Ausina. Nontraditional Activities and Bank Efficiency Revisited: A Distributional Analysis for Spanish Financial Institutions. *Journal of Economics and Business*, 2003, Pages 371-395

THE IMPACT OF OIL PRICE SHOCKS ON CORPORATE RETURN IN AZERBAIJAN

QURBAN HUSEYNLI

AZERBAIJAN STATE UNIVERSITY OF ECONOMICS

Financial management

email: huseynliqurban96@gmail.com

BAKU, AZERBAIJAN

ABSTRACT

The article describes a study of the relationship of the main macroeconomic indicators and sharp fluctuations in oil prices. In many works, the impact of oil price fluctuations on the economy is considered from a theoretical point of view. The main objective of the author was to study the empirical effect of fluctuations in world oil prices on the economies of oil exporting countries. It is often pointed out that oil plays a key role in the economies of countries that export crude oil and petroleum products. According to the results of this study, the shock of changes in oil prices in the short term leads to increased economic growth, unemployment, non-oil exports and oil production in Azerbaijan. In the medium term, the price shock on oil leads to increased economic growth, non-oil exports, oil production and an increase in FDI inflows in Azerbaijan, as

well as increased inflation, non-oil exports and oil production in Iran. In the long run, changes in oil prices increase economic growth, inflation and foreign direct investment in Azerbaijan.

KEY WORDS: oil, economic, prices

INTRODUCTION

Significant and exceeding the level of world oil and gas consumption is the main reason that can lead to the early depletion of oil reserves. This situation has led to the fact that the world oil and gas industry today is not just a producer of the main types of energy raw materials, but also the main economic and political mechanism for solving many world problems. This, of course, allows many oil countries to receive tangible dividends. But serious market leaps lead to serious world shocks, which to one degree or another negatively affect not only exporters but also importers, since almost 70% of industry is based on the use of oil products. Of course, close cooperation with large oil multinational companies, which in principle controls almost 80% of the global energy market, is expected in this direction. In this area, the complex tasks of building effective cooperation with leading oil multinationals are identified. To date, the most acceptable solution is an agreement on a fair division of production, the terms of which were laid down in the "Contract of the Century." So, the concluded agreement "Contract on the shared distribution of production was an important stage in the field of large-scale attraction of foreign direct investment. The "Contract of the Century" was primarily aimed at the economic use of the resource potential of Azerbaijan to achieve macroeconomic stability and ensure the future development of the country's national economy.

RESEARCH METHOD

Different methods will be used for writing a dissertation. Thus, synthesis and analysis methods, deduction and induction methods, as well as comparative analysis methods will be used on the basis of these methods. With the help of the analysis method, the topic of the dissertation will be divided into sections, and then the analysis of individual subjects through the synthesis method will be summarized. With the help of the induction method, economic facts will be determined according to the theme of the dissertation. Through the deduction method, theoretical knowledge will be determined based on these economic facts and at the same time results and proposals will be identified.

Global consumption of "black gold" increased significantly to a lesser extent: by 13%, from 85.8 to 96.6 million barrels per day. There was also a huge country spread. The leaders in growth were the largest developing countries: Saudi Arabia - by 72%, China - by 67%, India - by 64%, Brazil - by 40%. The share of this four countries in world consumption increased from 17.1% in 2016 to 24.5% in 2018. The economically highly developed countries that embarked on energy conservation reduced or maintained the same level of oil consumption: the USA (5% decrease), Germany (by 8%) and Japan (by 22%). Canada's indicator has not changed much - a modest increase of 0.3%. Among other industrialized countries, consumption increased in South Korea (by 19%) and in Azerbaijan (by 16%) (Table 2). Outstripping consumption growth in developing countries has turned these markets into the most promising from the point of view of exporters.

State	2016	2017	2018	%
Total	85777	95003	96558	100,0
USA	20687	19531	19631	20,3
China	7432	11986	12381	12,8
India	2737	4164	4489	4,6
Japan	5174	4139	4037	4,2
Arabia	2274	3868	3906	4,0
Azerbaijan	2762	3137	3203	3,3
Brazil	2155	3170	3018	3,1
S. Korea	2320	2577	2763	2,9
Germany	2609	2340	2394	2,5
Canada	2275	2299	2343	2,4

Table 1. World oil consumption, thousand barrels per day

Macroeconomic trends that determine an increase or decrease in demand and consumption of oil and oil products have a regulatory effect on the dynamics of production, the global volume of which in 2016–2018. increased by 12%: from 82.5 to 92.2 million barrels per day. As you can see, consumption was slightly higher than production, which did not pose a problem for importers, since the difference was covered by the sale on the international market of a part of the huge oil reserves accumulated by a number of countries.

The main idea of the organization is to regulate the level of prices at the international level, as well as maximum control over the share of oil production and national consumption. OPEC invests the bulk of the capital from the sale of black gold in the oil industry. There are a number of objective reasons why OPEC affects the price factor of oil.

Factor	Result	Distribution
Supply and demand for oil	Depending on supply and demand, oil prices may vary (increase, decrease)	World oil products market
Currency factor	A depreciation of the dollar entails a decrease in the real cost of oil, while investors, in order to protect their capital, invest in the oil market.	World oil products market
Political instability in the Middle East	Relatively unstable mutual influence of countries. Interruption of production resulting in local conflicts.	Qatar, Egypt, UAE, Libya
OPEC Country Policy on Oil Pricing	The dominant role of the energy supply belongs to OPEC, which owns approximately 80% of the established oil reserves, and the volume of production is equivalent to 40% of the total share of the global hydrocarbon market. As a result, OPEC countries are able to set world prices for petroleum products based on their own national interests.	World oil products market
Exogenous factors (rate of price stabilization after exposure to external factors)	Within the participating countries, there is a low rate of recovery in oil prices.	Cartel countries

Table 2. Objective reasons for the impact of the cartel on the price factor of oil

The role of OPEC countries at the present stage is to develop joint policies of member states to establish fair and stable prices for oil and oil products. One of the most important factors for the uncertainty of the prospects for the further influence of OPEC is the uncertainty in the development of world energy, which, when significant success is achieved in the use of new energy sources, such as solar energy, nuclear energy, etc., can lead to a decrease in the role of oil on the world stage, respectively and reducing the impact on the oil market by OPEC countries.

CONCLUSION

1. Oil is a highly competitive commodity market. This means that the main economic situation leads to the fact that the profit margin becomes as low as possible, without companies leaving the industry.
2. The price of oil, apparently, played a role in the subprime lending crisis. Understanding the macroeconomic effects of oil prices also requires a detailed study of the impact and interaction of microchannels, such as the housing or automotive sectors.
3. Oil prices played a key role in worsening the balance of payments imbalance leading to the crisis. Effective petrodollar mediation is a serious problem for the financial sector and potentially economic stability in general.
4. Policies to combat oil addiction through substitution, efficiency and conservation can reduce the impact at the micro and macro levels of the risks associated with the price of oil and help address global imbalances.

REFERENCES

- Hajizadeh E.M., Internationalization and transnationalization of factors of production - an objective basis for the development of the world economy. *World Economy and International Economic Relations* 7 (56) 2017 pages. 349-352
- Kucherenko A.V., *Transnational companies of Azerbaijan in the context of integration into the world economy.* - M.: Scientific Book, 2016: 1- 122
- Kuznetsov A.B., The participation of European multinationals in the modernization of the Azerbaijan economy: regional aspect / A.V. Kuznetsov // *Bulletin of the federal budgetary institution State Registration Chamber under the Ministry of Justice of the Azerbaijan Republic.* - 2012. - No. 6. - pages. 4-11 .
- Samedzade. B., *China in the global world economy.* - Baku, 2018: 1- 607
- Savka A., *Some features of globalization processes // Economist.* - 2018. - No. 5.,pages 25-39

HEDGING FUNDAMENTALS AND DERIVATIVE TRANSACTIONS RISKS

NARMIN CHAKAL

AZERBAIJAN STATE UNIVERSITY OF ECONOMICS

Financial management

email: chnarmin97@mail.ru

BAKU, AZERBAIJAN

ABSTRACT

Risk hedging is the minimization of the financial risks of a company, based on the management of secondary financial instruments (derivatives). Using these mechanisms allows you to: reduce the influence of environmental factors on the company, thereby increasing the accuracy of financial forecasts; limit the risks of the company from fluctuations in prices, exchange rates and interest in the future; minimize possible losses from incorrect forecasting or losses from factors that you cannot control: natural disasters, productivity, politics, macroeconomics; concentrate energy on effective business management, reducing uncertainty; release liquid cash that would be inactive as insurance amounts. But for such a list of obvious advantages you will have to pay by reducing the possible profit if market fluctuations in the future turn out to be positive. Hedging is very similar to classic insurance, with the only difference being that you pay an insurance premium under an insurance contract, and we are not talking about the amount of your profit. In hedging, you have the ability to control the size of the hedged risk and the profit potential.

KEY WORDS: financial, risk, hedging

INTRODUCTION

The relevance of this article is due to the fact that, despite the active growth in the volume of transactions in the derivatives market, the market indicators lag behind their foreign counterparts and so far, do not allow competing with large world exchange conglomerates. Due to the instability of the ruble, trading volumes on the organized derivatives market have increased significantly over the past two years, and futures for a couple of dollars have become the most traded instrument in the world. All this necessitates even more work on improving the market.

Today, the derivatives market is experiencing a new stage in its development. New, more sophisticated instruments appear on the market, for example, in the segment of commodity derivative financial instruments, the composition of market participants expands, including through the revitalization of companies in the real sector. In accordance with the "Strategy for the Development of the Financial Market for the Period until 2020", special attention should be paid to the development of the market for derivative financial instruments, since they allow limiting the risks involved in transactions with various assets in the financial markets. Today, the derivatives market already has practical experience in conducting exchange transactions using derivatives.

RESEARCH METHOD

Hedging can be expensive. It should be assessed whether the game is worth the candle. You need to understand that the goal of a hedge is to minimize risks, specifically losses. You may needlessly pay for an option premium or donate part of the profit due to losses on a hedging position. This is the price paid to reduce uncertainty.

Compared to insurance, hedging is a more complex technique with a less guaranteed outcome. The prices of the instruments used may carry additional risks, which will lead to unequal movements, given the standardization of many derivatives. Futures contracts need to be replaced periodically due to expiration. And these are only the main factors. Forwards can be more flexible and varied than futures but bear the risk of a counterparty. The first attempts to insure trade operations (transactions) arose even at the beginning of trade relations. For example,

in the Middle Ages, merchants, trying to insure themselves against crop failure, drew up contracts in which certain conditions were stipulated.

The OTC market, on the other hand, offers a wide range of funds (risk swaps, swap options, etc.) for risk management, which are significantly more flexible than traditional stock derivatives. In the table. 1 shows the main advantages and disadvantages of exchange and over-the-counter hedging instruments.

Stock instruments	OTC Instruments
<p>Advantages</p> <ol style="list-style-type: none"> 1. High market liquidity (a position can be opened and liquidated at any time). 2. High reliability - the Counterparty of the Exchange acts as a counterparty for each transaction. 3. Relatively low transaction overhead. 4. Accessibility - with the help of telecommunications, trading on most exchanges can be conducted from anywhere in the world. 	<ol style="list-style-type: none"> 1. To the maximum extent take into account the requirements of a particular client on the type of product, lot size and delivery conditions. 2. Contracts may be drawn up for longer periods. 3. There are no daily requirements for additional cash security. 4. There are no position limits and restrictions on market share. 5. Increased privacy.
<p>Disadvantages</p> <ol style="list-style-type: none"> 1. Very stringent restrictions on the type of goods, lot sizes, conditions and delivery time. 2. Requirements for additional cash collateral are set daily after the quotation price is established. 3. Most exchange-traded instruments are liquid in a limited time range (up to the next few months). 	<ol style="list-style-type: none"> 1. Low liquidity - the termination of a previously concluded transaction involves, as a rule, significant material costs. 2. Relatively high overhead. 3. Significant restrictions on the minimum batch size. 4. The difficulty of finding a counterparty. 5. In the case of direct transactions between the seller and the buyer, there is a risk that the parties will not fulfill their obligations.

Tablo. 1. Advantages and disadvantages of hedging instruments

Hedging costs are relatively small compared to the losses that may arise when a hedge is refused. For example, to cover the risk of depreciation of the ruble against the dollar, a Azerbaijan company needed to temporarily divert \$ 4-6 million from business operations. But this amount seemed too large to the company's managers. As a result, losses amounted to \$ 250-300 million. A hedging strategy is a collection of specific hedging instruments and how to use them to reduce price risks. All hedging strategies are based on the parallel movement of the current price in the real market ("spot") and the futures price, the result of which is the ability to compensate for losses in the derivatives market incurred in the real market.

There are two main types of hedging — the buyer's hedge (long hedge) and the seller's hedge (short hedge). A buyer's hedge is used in cases when an entrepreneur plans to buy a shipment of goods in the future and seeks to reduce the risk associated with a possible increase in its price. The seller's hedge is used in the opposite situation, that is, if necessary, to limit the risks associated with a possible reduction in the price of the goods. The main type of risk inherent in hedging is the risk associated with the non-parallel movement of the price of the real asset and the corresponding derivatives (in other words, with the variability of the basis). Basic risk is present due to the slightly different effect of the law of supply and demand in the cash and derivatives markets. The prices of the real and derivatives markets cannot differ too much, because there are arbitrage opportunities that, thanks to the high liquidity of the derivatives market, are almost immediately nullified, however, some basic risk always remains.

CONCLUSION

Despite the costs associated with hedging and the many difficulties that a company may encounter when developing and implementing a hedging strategy, its role in ensuring sustainable development is quite large:

- a significant reduction in price risk associated with the procurement of raw materials and the supply of finished products;
- hedging frees up the company's resources and helps management personnel focus on the main aspects of the business, minimizing risks, and also increases capital, reducing the cost of using funds and stabilizing revenues;

➤ the hedge does not overlap with ordinary business operations and allows you to provide ongoing protection without the need to change the stock policy or enter into long-term forward contracts;

➤ in many cases, a hedge makes it easier to attract credit: banks account for hedged collateral at a higher rate; the same applies to contracts for the supply of finished products.

Thus, in world practice, the use of various financial hedging instruments has long become an integral part of the economic activities of major companies.

REFERENCES

1. Anisimova Y. A., Ayupov A. A. Hedging models of financial risks in electric energy markets / Yu. A. Anisimova, A. A. Ayupov // Science Vector of Togliatti State University. - 2012. - No. 3. - Pages. 111–115.
2. Kandinskaya, O. A. Market of Derivative Contracts for Individual Shares Abroad // Corporate Finance Management. 2015. - No. 3. - pages. 10-11.
3. Kurilova A. A., Hedging of currency and commodity risks using options by enterprises of the automotive industry // Audit and financial analysis. - 2011. - No. 2. - pages. 132–137
4. Makshanova T. V., Kovalenko O. G. Derivative securities and financial instruments: essence and possibilities of application, Vector Science, Togliatti State University. - 2013. - No. 3. - pages. 348–352.
5. Polteva T. V. Hedging and arbitration in the market of depositary receipts / T. V. Polteva // Azimuth of Scientific Research: Economics and Management. - 2013. - No. 3. – pages.19–22.

STAGES OF DEVELOPMENT OF MERGERS AND ACQUISITIONS IN THE GLOBAL ECONOMY

EYVAZ HUSEYN

AZERBAIJAN STATE UNIVERSITY OF ECONOMICS

Financial management

email: hueyvaz@gmail.com

BAKU, AZERBAIJAN

ABSTRACT

There are two main types of investments: investments in fixed assets and investments in the acquisition of other companies. They differ from each other both from the point of view of the company and in the macroeconomic plan, because they affect economic growth through various channels. The genesis of the concepts of merger and absorption is examined from the point of view of their essence, the need for implementation in the modern economy, the role in the restructuring of a company or business as a whole, and forms of manifestation in the market of corporate control. The remaining companies leave the financial and commodity. Acquisition is considered by them as a process during the implementation of which the acquired company continues to be present in the markets as a subsidiary of the company initiating the transaction.

KEY WORDS: financial, mergers, acquisition

INTRODUCTION

The aim of the study is to increase the degree of validity of business valuations during mergers and acquisitions based on the use of investment value and algorithms of intellectual decision-making support, taking into account the interests of participants in the transaction. In international valuation practice, mergers and acquisitions use the concepts of fair business value, which should reflect the interests of each of the parties to the transaction, or special value, which should reflect the individual motivation of the acquirer. This circumstance serves as a sufficient explanation of a significant part of the negative outcomes of the considered type of transactions in National. Given that mergers and acquisitions are a special case of investment processes, it is natural to offer an investment value as an alternative to market value, since it is determined for a specific person or group of persons using the valuation object for established investment purposes.

RESEARCH METHOD

Mergers and acquisitions are a very effective tool for restructuring a company. With the help of this external development path, the company ensures the compliance of its activities with the chosen development concept. Mergers and acquisitions have a number of advantages over internal corporate development methods. The main one, which at the same time serves as the main motivating factor for mergers and acquisitions, is the synergistic effect, which is expressed in the creation of additional value from mergers / acquisitions.

The main problem in carrying out such procedures is to achieve the effectiveness of mergers / acquisitions, which takes place only with an increase in the well-being of shareholders and the achievement of competitive advantages. Particular attention should be paid to this, since among the recent mergers / acquisitions, the share of unsuccessful, ineffective, subsequently leading to the collapse of the merged company is quite large. A brief description of the most significant periods in the development of mergers and acquisitions of companies is given in table 1:

Periods	Nature of mergers
First wave 1897-1904	Mostly horizontal mergers. Coverage of major industries. The largest deal is \$ 1 billion. In the steel industry, Us Steel with Carnegie Steel, followed by the takeover of 785 different firms.
Second wave 1916-1929	Mostly vertical mergers. Coverage of most industries and banks, insurance companies. The main point is the general state of the economy in the pre-crisis and crisis years.
Third wave 1960-1970	Mostly conglomerate mergers, acquisitions in unrelated industries, difficulties in this regard. The increase in transactions against the backdrop of economic growth in order to occupy expanding sales markets, including in new industries - aerospace. Conglomerate mergers account for 70-80% of the merger market.
Fourth Wave, 80s	Conglomerate mergers occupy 40-50%. A return to horizontal and vertical mergers due to the lifting of a number of restrictions in US law. The use in practice of mergers of debt financial institutions and the increasing role of financial institutions in the process of company reorganization. The largest deal is the acquisition of British Petroleum by the American company Standard Oil for 8.7\$ billion. Moving major transactions from metallurgy to the oil industry and the media.
Fifth wave 1990-2000	The increase in the share of horizontal mergers, which reflects the desire for maximum diversification in the face of increased competition and lower customs tariffs in accordance with the WTO strategy. In terms of the volume of mergers, companies associated with the provision of information services are in first place, which reflects the transition to the informational stage of economic development. The amount of the transaction in 1999. Bell Atlantic GTC totaled about \$63 billion

Table 1. Wave-like development of mergers and acquisition

Thus, the five waves of mergers should be considered within the time period of 1887-2000. The first wave (1897-1904) is associated mainly with horizontal mergers. This period is characterized by the association of large companies operating in one industry. Increased competition in the late 19th and early 20th centuries. noted by many studies. The second wave (1916-1929) represents a sharp struggle for raw materials. Moreover, this period was associated with the economic crisis of 1929-1933, when many companies were on the verge of survival and more stringent forms of corporate governance were required. The third wave (1960-1970) is characterized by the emergence of new products and the desire of companies to become producers of them, with the aim of creating a multi-product model of corporations, turning them into conglomerates. The next wave (the 80s) represents the desire to use various merger schemes, and a significant number of disintegrating conglomerate mergers.

The basic principles of the development of large companies in the 80s. XX century - savings, flexibility, maneuverability, compactness - in the second half of the 90s. XX century replaced by a focus on expansion and growth. Mergers and Acquisitions (M&A) is one of the most common development techniques that even very successful companies resort to. National does not stand aloof from global trends. A number of economists have argued that mergers and acquisitions are commonplace in a market economy and that rotation of ownership is necessary to maintain efficiency and prevent stagnation. Another part of managers believe that mergers and acquisitions "kill" fair competition and do not lead to the development of the national economy, as they destroy stability and confidence in the future, diverting resources to protection.

According to a survey of Mergermarket and Goltsblat BLP, 79% of National experts predict an increase in the number of M&A transactions in National in the next 12 months. M&A processes in the National market will be stimulated by two factors: the recovery of the global economy and the growth of sales of enterprises experiencing financial difficulties, say 62% of respondents. In the future, investors should expect clarification of legislation on strategic enterprises, the establishment and development of judicial practice in cases related to shareholder agreements under National law and, as a result, more active application of National legislation compared to the past decade.

CONCLUSION

As a result of writing the work, we can draw a number of conclusions:

Despite many different opinions regarding the definition of mergers and acquisitions, the main thing is that as a result, two or more companies are formed, one is formed, which transfers all the rights and obligations of merging legal entities. The difference is that a completely new company is formed during the merger. And during the takeover, one of the companies remains, while the other is liquidated.

Mergers can be classified according to various criteria: functional (horizontal, vertical, concentric and conglomerate), geographical (national and international), behavioral (friendly and hostile), payment method (money or share exchange).

Speaking of mergers and acquisitions, it is impossible to overestimate the role of financing in conducting such transactions. The availability of financial resources has the most direct impact on the volume of M&A transactions. The growth of the stock market is always followed by an increase in the volume of concluded mergers and acquisitions, and a fall in the first leads to an inevitable decrease in the level of activity in the M&A market.

REFERENCES

1. Martin, K. The Method of Payment in Corporate Acquisitions, Investment Opportunities, and Management Ownership, in: The Journal of Finance, Vol. 51, Issue 4, 2012, Pages. 1227-1246
2. Mathur, I.A International Acquisitions in the United States: Evidence from Returns to Foreign Bidders, in: Managerial and Decision Economics, Vol. 18, 2014, Pages 107-118
3. Morck, R., Shleifer, A., Vishny, R. (2010): Do Managerial Objectives Drive Bad Acquisitions, in: Journal of Finance, Vol. 45, Issue 1, Pages 31-48
4. Watts, R., The Investment Opportunity set and Corporate Financing, Dividend, and Compensation Policies, in: The Journal of Financial Economics, Vol. 32, 2012, Pages 263-292
5. Sung, H. The Effects of the Method of Payment and the Type of Offer on Target Returns in Mergers and Tender Offers, in: The Financial Review, Vol. 32, Issue 3, 2017, Pages 591- 607

PERFORMANS İDARƏETMƏ SİSTEMİ ANLAYIŞI, MƏQSƏD VƏ ƏSAS ÜNSÜRLƏRİNƏ ÜMUMİ BAXIŞ

LALƏ CƏLİLZADƏ

Bakı Mühəndislik Universiteti
İqtisadiyyat və idarəetmə/Biznesin idarə edilməsi
celilzade.lala@gmail.com
BAKİ, AZƏRBAYCAN

XÜLASƏ

İşçinin iş həyatındakı fəaliyyətini qiymətləndirmək, başqa sözlə fiziki və fikri əməyinin ölçülməsi həmişə öncəlik daşımışdır. Müəssisələrə rəqabət üstünlüyü təmin edən ünsürlərin başında işçiləri gəlməkdədir. Buna görə işçilər və iş haqqında düzgün və vaxtında qərar vermək üçün yaxşı bir performans idarəetmə sisteminə ehtiyac vardır.

Açar sözlər: Performans, Performans İdarəetmə Sistemi, Fərdi performansın ölçülməsi

GIRIŞ

Günümüzdə müəssisələr güclü rəqabət şəraitindədirlər. Müəssisələrin rəqabət üstünlüyü insan resurslarının inkişafından asılıdır və bütün işçilər menecerlərlə birlikdə müəyyən bir standartdan yüksək müvəffəqiyyət göstərməlidirlər. İşçilərin inkişafı və daha yaxşı performansı üçün yaxşı bir performans idarəetmə sistemi lazımdır. Təşkilatlar üçün həyati əhəmiyyət daşıyan performans idarəetmə fəaliyyətləri sayəsində işçilərin bacarıqlarını tanımaq, təlim ehtiyacını müəyyənləşdirmək və araşdırmaları lazımı dərəcədə aparmaq mümkün olacaq və bu işçinin fəaliyyətinə müsbət təsir göstərəcəkdir.

Müəssisələr təşkilati hədəflərə çatmaq və rəqabət üstünlüyü əldə etmək üçün insan resurslarının fəaliyyətini müəyyənləşdirməli və inkişaf etdirməlidirlər. Menecerlər işçilərini müşahidə edib, onlar haqqında ədalətli fikir sahibi olduqda bu, işçilər haqqında təşkilati qərarların ədalətli formada verilə bilməsi üçün kifayət deyil. Çünki müəssisələrdə formal və sistemativ performans qiymətləndirmə sistemlərinə hər zaman ehtiyac vardır. Effektiv performans qiymətləndirmə sistemlərinin qurulması və tətbiqi başda menecerlər olmaq üzrə insan resursları şöbələrinə və qiymətləndirilənlərin məsuliyyətlərini yerinə yetirməsinə bağlıdır. Buna görə insan resurslarının idarə edilməsində mühüm yer tutan performans idarəetmə sistemi anlayışı, məqsəd və əsas elementlər baxımından nəzərdən keçirilmişdir.

PERFORMANS, PERFORMANS QIYMƏTLƏNDİRMƏ VƏ PERFORMANS İDARƏETMƏ SİSTEMİ

Performans, qərb mənşəli sözlər qrupunda yer alır və Fransız mənşəli bir sözdür. Performans sözünün lüğəvi mənası, "1. Görülən iş, tətbiq, icraat; 2. Hər hansı bir hadisəni və ya vəziyyəti reallaşdırma istəyi və gücü; 3. Fərdin göstərə biləcəyi ən yaxşı nəticə; 4. Hər hansı bir əsəri, oyunu, işi və s. ortaya qoyarkən göstərilən müvəffəqiyyət" olaraq ifadə edilməkdədir. Sadə bir təriflə performans, işçinin işində nə qədər yaxşı səy göstərdiyini müəyyənləşdirir. Performans, planlaşdırılan bir işin yerinə yetirilmə səviyyəsi, işçinin davranış formasıdır. Eyni məktəbdən məzun olub, eyni təhsili almış şəxslərin iş həyatındakı uğurlarının fərqli olması, biri üst pillələrə doğru çıxarkən digərinin eyni statusda qalması böyük ölçüdə performansla bağlıdır. Bununla birlikdə, performans təkcə fərdin deyil, eyni zamanda müəyyən bir müddət ərzində işlə əlaqəli və planlanan bir hədəfə hansısa bir qrupun və ya təşkilatın nə dərəcədə çatma biləcəyinin kəmiyyət və keyfiyyətə ifadəsidir.

Fərdi performans, hədəflənən məqsədlərə çatmaq üçün işçinin qabiliyyət və motivasiyası ilə ortaya qoyduğu davranış və nəticələri ifadə edir. Təşkilati performans isə mənfəət, gəlirlər kimi maliyyə nəticələri, satışlar, bazar payı, istehlakçı məmnuniyyəti kimi bazar nəticələrini, səmərəlilik, keyfiyyət və effektivlik kimi idarəetmə nəticələrini əhatə edir. Sikyr (2013), 2009-2010-cu illərdə Çex Respublikasında yerləşən 30 böyük müəssisədə apardığı tədqiqatlarda; təşkilati performans və rəqabətin işçi performansı tərəfindən istiqamətləndiyini ortaya qoymuşdur. İşçilərin göstərdiyi performansın müəyyən edilməsi və performansları haqqında məlumat əldə edə bilmək üçün performans qiymətləndirməsinin həyata keçirilməsi lazımdır.

Performans qiymətləndirməsi, işçi qabiliyyətlərinin işin xüsusiyyətlərini nə dərəcədə qarşıladığını araşdıran və ya fərdin işdəki məhsuldarlığını müəyyənləşdirməyə istiqamətlənən obyektiv analizlər olaraq da müəyyən edilə bilər. Performansın qiymətləndirilməsi balanslı əmək haqqı sisteminin tətbiqində, işçilərin karyera inkişafı, rotasiya və təlim ehtiyaclarının müəyyənləşdirilməsində və işçilərin seçilməsi və təyin olunmasında tətbiq olunan vacib bir əməliyyatdır.

Xüsusilə üst rəhbərlik heyətində işçilərin qiymətləndirilməsi təcəllikdə olan işçilərə görə daha da çətinləşir. İdarəçilərdə axtarılan böhran idarəetməsi, mühakimə etmə, anlama, təşəbbüs, irəlini görmə kimi qabiliyyətlərin qiymətləndirilməsi həqiqətən çətinləşir. Buna qarşı müəssisədə hər addımda işçinin performans qiymətləndirməsinin aparılması da zərurətdir.

Bununla birlikdə, performans qiymətləndirilməsi insan münasibətləri sisteminin müsbət və ya dağıdıcı hissəsi ola bilər. Fərqi yaradan; məqsədi və icrasıdır. Əgər qiymətləndirmənin

məqsədi işçiləri daha yüksək göstəricilərə yönəltməkdirsə, onda bunun faydaları barədə danışmaq olar. İşçi qüvvəsinin yalnız əmək haqqı və karyera inkişafında istifadə edilməsi üçün qiymətləndirilməsi, ziyanlı ola bilər. Yaxşı performans qiymətləndirmə sistemini yaratmağın ən vacib elementi qiymətləndirməni həyata keçirəcək idarəedicilərin təlimli və bacarıqlı olmasıdır. Ayrıca açıq ünsiyyətə sahib bir sistemdə vacib qiymətləndirmə məlumatları təcəllikdə işləyənlər və eyni mövqedə çalışanlardan gəlməkdədir.. Bu məlumatlar idarəetmədə inkişaf etdiriləcək davranışlar üçün vacibdir. Bu arada işçilərə fəaliyyətlərinin qiymətləndirilməsi ilə bağlı təlim və məlumat verilməlidir.

Performans idarəetmə sistemi, bir çox metodu özündə birləşdirən geniş funksiyaları ifadə etməkdədir və ümumiyyətlə eyni mənada istifadə edildiyi performans qiymətləndirmə işlərini də ehtiva etməkdədir. Effektiv bir performans idarəetmə yalnız mövcud olanlarla kifayətlənmir, həm də sistemli bir inkişafı hədəfləyir. Performans qiymətləndirmə ilə performans idarəetmənin tətbiq olduğunu düşünmək yalnızdır. Performansın qiymətləndirilməsi performans idarəetmə sisteminin yalnız bir hissəsidir. Performans idarəetmə sistemi içərisində yalnız performans qiymətləndirərək digər mərhələləri göz ardı etmək müvəffəqiyyətsizliyə səbəb olur. Performansın idarə edilməsi işçinin və idarəedicinin ikitərəfli və davamlı ünsiyyətinə əsaslanır.

Buna görə, yalnız işçilərin performansının qiymətləndirmək əvəzinə, işçilərlə birlikdə hədəflərin müəyyənləşdirilməsi, müəyyən edilmiş hədəflərin reallaşması üçün uyğun təşkilatı mühit hazırlanması, performans ölçmələrinin necə ediləcəyi və nəticələrin harada və necə istifadə ediləcəyi açıqlanması və işçilərə və menecerlərə lazımı təlimlərin verilməsi performans idarəetmə sistemində daxildir.

Performansın idarə olunması ilə əlaqəli digər anlayışları qısaca müəyyən edə bilərik: Performansın mövcud vəziyyətdən daha yaxşı vəziyyətə gətirilməsinə **performans artımı** deyilir. **Fərdi performans idarəetməsi**, fərdi mərkəzə qoyan və fərdin performansını yaxşılaşdırmağı hədəfləyən idarəetmə formasıdır. Fərdi səmərəliliyi və məhsuldarlığı artırmağı hədəfləyən idarəetməyə fərdi performans idarəçiliyi deyilir. Fərdi performans idarəçiliyində məqsəd yalnız işçinin müvəffəqiyyətini "qiymətləndirmək" deyil, həm də işçinin performansını yaxşılaşdırmaq və təşkilatı inkişafı təmin etməkdir. **Komanda performans idarə etməsi**, komandanı təşkil edən şəxslərin fəaliyyətindən başqa, bütövlükdə komandanın performansının idarə edilməsidir. Bir məqsədi reallaşdırmaq və bir layihəni həyata keçirmək üçün qurulmuş komandanın performans idarəetməsi, məqsəd və layihə hədəfləri prosesi daxilində müəyyənləşdirilən büdcə ilə reallaşdırılmasını göstərən üsürlərdir. **Təşkilatı (qurum) performans idarə etməsi**, təşkilatı önə çıxaran, təşkilatı səmərəliliyi və məhsuldarlığı artırma məqsədi daşıyan idarəetməyə deyilir. Təşkilatın stratejik planlar tərtib edərək önceliklərini müəyyənləşdirməsi, bunu ən yüksək səviyyədən ən aşağı səviyyəyə yayması və müəyyən olunmuş hədəflərə çatması prosesinin idarəetməsidir. Müəssisə performans idarə edilməsində keyfiyyət, maliyyə, isgücü, təhlükəsizlik kimi meyarlara baxan zaman performansın reallaşdırılmasında səmərəlilik, effektivlik, qanun və şəffaflıq kimi meyarları nəzərə almalıdır. Təşkilatı mədəniyyət, insan resursları siyasəti, xarici ətraf mühit, texnologiya və digər iş təcrübələri təşkilatı performansına təsir göstərən amillər arasındadır. Bundan əlavə, fərdi xüsusiyyətlər, işləmə müddəti, əvvəlki iş təcrübəsi, yaş, iş münasibətləri və şəxsi münasibətlər də fərdi performansına təsir göstərən amillər arasındadır.

PERFORMANS IDARƏETMƏ SİSTEMİ ANLAYIŞI, MƏQSƏD VƏ ƏSAS ÜNSÜRLƏRİNƏ ÜMUMİ BAXIŞ

Hər bir təşkilatın təməl məqsədi qarşıya qoyulmuş hədəflərə və ya nəticələrə nail olmaq və müştəri məmnuniyyətini təmin etməkdir. Müəyyən olunmuş məqsədə çatmaq, mövcud mənbələrdən kifayət qədər yaxşı istifadə etməkdən asılıdır. Müəssisənin resursları, mal və materiallar, maliyyə, informasiya və ən əsası, hər hansı bir təşkilatın uğurunda əsas rol oynayan işçiləridir. Əgər müəssisələr insan resurslarının idarə edilməsində uğurlu olarlarsa, bu təşkilat və işçilərin fəaliyyətinə müsbət təsir edəcəkdir. Performans idarə edilməsi, təşkilatdan, komandalardan və işçilərdən daha yaxşı nəticələr əldə etmək üçün bir vasitədir. Performans

idarəetməsində məqsəd və hədəflər üçün və standartlar daxilində performans başa düşmək və idarə etmək vacibdir. Bingölə (2006) görə, performans idarəçiliyinin üç əsas məqsədi var. Bu məqsədlər; təşkilati effektivliyi artırmaq, işçiləri həvəsləndirmək, təlim və inkişafı mükəmməlləşdirmək. İşçilərin göstərdikləri performans təşkilatın səmərəliliyinə təsir göstərir. Buna görə işçilərin davranışları, onlardan gözlənilən rolların yerinə yetirilməsi səviyyəsi, xüsusən də iş performansları qiymətləndirilməlidir. Fəaliyyət qiymətləndirməsi şəxs üçün də vacibdir. Çünki fərdin iş qabiliyyətini gözlənilən meyarlara necə çatdırmasını bilməsi, yüksəlmə istəyi və daha yaxşı işlərdə işləmə istəyini qarşılıyaqadır.

Performans idarəetmə sisteminin digər əsas məqsədi yüksək performans mədəniyyətini yaratmaqdır. Xüsusilə performans idarəetmə sistemi fərdi hədəfləri təşkilati hədəflərə istiqamətləndirir, təşkilatın əsas dəyərlərinin fərdlər tərəfindən davam etdirilməsini təmin edir.

Armstrong (2017) performans idarəetmə sisteminin məqsədlərini belə izah edir:

- İşçiləri əllərindən gələnin ən yaxşısını etməyə həvəsləndirmək və mükafatlandırmaq,
- İşçilərin vəzifələrinə fokuslanmaları və vəzifələrini düzgün yerinə yetirmələrini təmin etmək,
- Aktiv bir idarəetmə ilə təyin olunan məqsəd və hədəflər üçün performansdan istifadə,
- Məqsədlərə çatmaq üçün fokuslanma, fərdi və qrup potensialını qrup və təşkilat xeyrinə olacaq şəkildə artırmaq.

İşçilər vəzifədə qalxma, rotasiya, mükafat və cəzalandırma kimi məsələlərdə bərabər rəftar gözləyirlər. Menecerlərinin özləri haqqında nə düşündüklərini də bilməlidirlər. İşçilərin performanslarını qiymətləndirərək bu gözləntiləri qarşılamaq mümkündür.

Eynilə, Barutçugil (2004), performans idarəetmə sisteminin hədəflərini üç əsas qrupa ayırır. Birincisi idarəetmə ilə əlaqədar məqsədlərdir; qiymət, vəzifə artımı, rotasiya, işdən çıxma və s. Bu idarəetmə ilə əlaqədar qərarlar qəbul etməkdə görünür. İkincisi, inkişaf hədəfləri; karyera planlaşdırması, təlim-inkişaf proqramlarının hazırlanması, məsləhət və təlimat dəstəyi vermək, güclü və zəif tərəflərini müəyyənləşdirmək və müvafiq rəy vermək gündəmdədir. Üçüncüsü, tədqiqata istiqamətlənən məqsədlər; iş məmnuniyyəti və motivasiya səviyyəsini müəyyənləşdirmək, gələcək hədəfləri müəyyənləşdirmək, fəaliyyət səviyyəsinə təsir edən amilləri aşkar etmək və işçilərin fəaliyyəti ilə təşkilati məqsədlər arasındakı əlaqəni araşdırmaqda önə çıxır.

Xülasə, sistemin əsas məqsədləri; fərdi fəaliyyətin təşkilati hədəflər istiqamətində sağlam və ədalətli standartlar vasitəçiliyi ilə müəyyənləşdirilərək ölçülməsi, bu mövzuda insanlara məlumat verilməsi və fərdi performans yaxşılaşdırmaqla təşkilati effektivliyin artırılması .

Performansın idarə edilməsinin altı əsas elementini aşağıdakı kimi sadalamaq olar:

- Təşkilati məqsədlərə (dövrün əvvəlində işçi ilə menecer arasında hədəf müəyyənləşdirmə görüşləri ilə) görə fərdi fəaliyyətin planlaşdırılması aparılır.
- İşçinin fəaliyyətinin qiymətləndirilməsi bilməsi üçün qiymətləndirmə metodunun seçilməsi, zəruri meyarların müəyyənləşdirilməsi,
- Seçilən metodlara görə performansın qiymətləndirilməsi (müəyyən olunmuş prinsiplərə görə qiymətləndirmə formalarının doldurulması, müsahibələrin aparılması),
- Qiymətləndirilən işçinin performansı barədə geri rəy (feed-back) verilməsi (qiymətləndirmə görüşləri təşkil etmək),
- Geri rəy(feed-back) nəticələrinə görə fərdi fəaliyyətini yaxşılaşdırmaq üçün işçinin istiqamətləndirilməsi (coaching),
- İşçi haqqında qərar qəbul edərkən (mükafatlandırma, yüksəliş, karyera inkişafı, təhsil və s.) performans qiymətləndirmə nəticələrinin təməl təşkil etməsi,

Açıqlanan bütün bu təməl ünsürlərin, insan resursları idarəetməsinin digər funksiyaları ilə uyğunluq içində çalışması zəruriliyi unudulmamalıdır. Bir müəssisə əgər idarəedicisi performans nəticələrini diqqətlə qiymətləndirirsə və bu nəticələrin yaxşılaşdırılması, qarşıya qoyulan tələbləri inkişaf etdirmək üçün lazımı dəyişikliklər edirsə müvəffəq ola bilər.

Effektiv bir performans idarəetmə sisteminin əsas elementləri; performansla əlaqəli standartlar, performansın ölçülməsi meyarları, işçilərə və insan resursları vahidinə verilən geri rəydir. Performans standartları və ya ölçmələr işin özü ilə əlaqəli deyilsə, nəticələr real olmayacaqdır. Heç bir geri rəy verilmirsə, işçi inkişaf etməyəcək və insan resursları ilə bağlı məlumat sistemi əskik sənədləri ilə kadrlarla bağlı qərarlarda təsirli olmayacaqdır. Performans ölçümləri strateji idarəetmənin ayrılmaz hissəsidir. Nəyin, necə, harada, nə vaxt və nə üçün olduğunu ölçmək çox vacibdir.

NƏTİCƏ

Ölkəmizdə xüsusilə ictimai təşkilatlarında performans idarəetmə sisteminin xüsusiyyətlərinin yüksəldilməsi lazım olduğu açıqdır. Çünki dövlət qurumlarında dar fəaliyyət qiymətləndirməsi olaraq görülə bilən "illik qeyd hesabatı" nın tətbiqi sonuncu dəfə 2010-cu ildə edilmişdir.

Bütün müəssisələr üçün uyğun hesab olunan fəaliyyət qiymətləndirmə sistemi yoxdur. Amma bölmə hədəflərinə görə fərdi hədəflərin müəyyənləşdirildiyi nəticə yönümlü, bununla birlikdə peşə bilik və bacarıqlarını da nəzərə alan sistemlərin mənimsənilməsində fayda var. Xüsusilə çoxsaylı qiymətləndiricilər və qiymətləndirmə müsahibələri ilə geri-rəyin (feed-back) əhəmiyyəti gözdə tutulmalıdır. Performansın qiymətləndirilməsi metodlarında həddindən artıq sənədi əhatə etməməli və sənədləri doldurmaq çox vaxt almamalıdır. Bu gün kompüter əsaslı qiymətləndirmə proqramları və əlaqə vasitələrindən (elektron poçt, telefon, faks və s.) geniş istifadə olunsa da, menecer və işçinin üz-üzə ünsiyyəti hələ də vacibdir. Performans idarəçiliyinin bütün mərhələlərində menecerlər və işçilər zəruri hallarda görüşə bilməli, performans planlaşdırma və qiymətləndirmə görüşmələrini məcburiyyət olaraq görməməli və görüşlərə hazırlıqlı gəlməlidirlər. İnsan resurslarının idarə edilməsi prosesində performansın qiymətləndirilməsi nəticələri nəzərə alınmalı, qiymətləndirmə nəticələri işçilərin karyera yüksəlişi və rotasiyası kimi əməliyyatlarda istifadə edilməlidir. Performans qiymətləndirmə nəticələrinə görə gözlənilən performans göstərən işçiyə kifayət qədər əlavə ödəniş verilməlidir. Bununla birlikdə, əlavə ödənişin bir motivasiya vasitəsi olduğunu unutmamalıyıq və iş rahatlığını pozmadığı miqdarda olmasına diqqət edilməlidir.

ƏDƏBİYYAT SIYAHISI

Michael Armstrong, Armstrong'un Stratejik İnsan Kaynakları Yönetimi El Kitabı, Çeviri Editörü: YoncaDeniz Güngöl, Çeviri Editörü Yardımcısı: Evrim Gemici, 6. Basımdan Çeviri, 1. Baskı, İstanbul, Nobel Akademik Yayıncılık Eğitim Danışmanlık Tic. Ltd. Şti., 2017.

Deniz Bingöl, İnsan Kaynakları Yönetimi, 6. Baskı, Denizli, Arkan Basım Yayım Dağıtım Ltd. Şti., 2006

Zeyyat Sabuncuoğlu, Uygulama Örnekleriyle İnsan Kaynakları Yönetimi, 7. Baskı, İstanbul: Beta Basım Yayın Dağıtım, 2013

Cavide Uygul, Performans Yönetimi Sistemi Bireysel Performansın Planlanması Değerlendirilmesi ve Geliştirilmesi, 4. Baskı, İstanbul: Beta Basım A.Ş., 2013

Ümit Öztürk, (2010). Performans Yönetimi, 1. Baskı, İstanbul: Alfa Basım Yayım Dağıtım Ltd. Şti.

AZƏRBAYCAN İQTİSADİYYATINDA İNŞAATIN QEYRİ-NEFT SEKTORUNDA YERİ VƏ ƏHƏMİYYƏTİ

RƏŞİD BAYRAMLI

Bakı Mühəndislik Universiteti

İqtisadiyyat və İdarəetmə

rbayramli@std.beu.edu.az

XIRDALAN/AZƏRBAYCAN

XÜLASƏ

Azərbaycan iqtisadiyyatı üçün bir növ neftdən asılılıq səcyyəvidir .Bu isə o qədər də yaxşı bir hal olaraq qiymətləndirilməməlidir. Çünki, bir sektorla inkişaf edən iqtisadiyyat həm də ,o sektordan asılıdır deməkdir . Yəni o sahədə geriləmə olarsa iqtisadiyyatın tamamilə geriləyəcəyini ifadə etməkdədir.. Bunun üçünsə qeyri-neft sektorunun inkişafı günümüzün aktual məsələlərindəndir .İnşaatın da qeyri-neft sektorunun bir qolu olması ölkəmizdə mənzil bazarındakı qiymətlərin yetəri qədər yüksək olması onu bir sektor olaraq iqtisadiyyatımızda vacib bir fenomen edir .İnşaat

sektorunun inkişafı yeni göydələnlərin inşa edilməsi deməkdir ki, bu da öz növbəsində digər qeyri-neft sektoru olan turizmin də inkişafına töhvə verir. Bu işin məqsədi inşaat sektorundakı vəziyyəti araşdırmaq və onun inkişaf istiqamətlərini müəyyən etmək və hal-hazırda bu istiqamətdə görülən işlər haqqında məlumat verməkdir.

AÇAR SÖZLƏR: İNŞAAT, İQTİSADİYYAT, PERESPEKTİV

GİRİŞ

Azərbaycanda inşaat sektorunun inkişafına ehtiyac vardır. Hal-hazırda inşaat sektorunda olan zəifliklər bəzi problemlərə yol açır. Bu problemlərin aradan qaldırılması və sahənin inkişafı üçün əsaslı addımlar atılmalıdır ki, bunu da son illərdə görürük. 1990-2015-ci illərdə Azərbaycanın sosial-iqtisadi inkişafı ilə inşaat sektoru arasındakı sıx münasibətin olduğunu sezmək olur. Qeyd olunan kimi, mənzil bazarındakı qiymət yükəliyinin olması, paytaxtdan kənar bir-sıra bölgələrdə inşaatın o qədər də sürətli inkişaf etməməsi hələ də bu TƏDQİQAT işinə ehtiyacın olduğunu ifadə edir. Son illərdə paytaxtda bir sıra göydələnlər inşa edilmişdir. Bu da, Bakının imicinə gözəllik bəxş edir. Problem olaraq isə bu tikinti işlərinin bəzən şəhərin panoramı nəzərə alınmadan aparılması, bu işlərin digər bölgələrdə də paytaxtdakı qədər foksulu şəkildə aparılmaması və s. kimi sadalana bilər. Amma bu işlərin daha dolğun şəkildə davam etdirilməsi və yuxarıda sadalanan problemlərin aradan qaldırılması NƏTİCƏdə qeyri-neft sektorunun inkişafına və sosial rifahın təmin olunmasına öz töhfəsini verəcəkdir. Bu TƏDQİQAT işində illər üzrə Azərbaycanda inşaat sektoru haqqında statistik məlumatlar göstəriləcək, onlar arasında müqayisələr aparılacaq və inkişaf perspektivləri araşdırılacaqdır.

TƏDQİQAT METODU

TƏDQİQAT araşdırma yolu ilə aparılmışdır. Statistik göstəricilərdən istifadə edilməklə TƏDQİQAT işi daha dəqiqləşdirilmişdir. Bəzi statistik göstəricilər analiz edilmiş və məlumatlar müqayisə edilmişdir. Azərbaycan müstəqillik qazandığı gündən öz iqtisadiyyatını inkişaf etdirmək strategiyası sərgiləməkdədir ki, bu strategiyada inşaat sektoru da mühüm paya sahibdir. İnşaat sektorunun ÜDM –dəki payı 1991-ci ildə **8.1%** olduğu halda bu göstərici 1999-cu ildə **10.9%** olmuşdur ki, bu da gözəçarpar artımı ifadə edir. 2000-2001-ci illərdə bu o qədər də dəyişməmiş olsada, biz artım tendensiyasını 2004-cü ildə müşahidə edirik. Belə ki, 2004-cü ildə inşaatın ÜDM-dakı payı **13%** olmuşdur. 2010-ildə ÜDM-dakı payda bir qədər geriləmə olsa da, 2015-ci ildə artım yenidən olmuş və göstərici **12.5%** olmuşdur. Neft sektoruna xarici sərmayənin axımının başladığı gündən inşaat sektorundada irəliləyiş olmuşdur ki, bunu da, neft sektoru ilə bağlı inşaat işlərinin əsaslı xarakter alması ilə ifadə etmək rasionaldır. 2004-cü ildə tikinti sektoruna qoyulan investisiya **24.2** trilyon manat olmuşdur ki, bu da əvvəlki il nəzərə alın müqayisədə **39.8%** çoxdur. 2002-ci ildə isə bu bir qədər də az olmuşdur. (**10.3** trilyon manat) illər üzrə statistik göstəricilərin artım göstərməsi bu sahə üzrə ciddi və davamlı addımların atıldığını ifadə edir. Bu sahəyə olan investisiyaların böyük bir qismi xarici investorlar tərəfindən həyata keçirilmişdir. Bu da xarici sərmayəçilərin Azərbaycana olan marağını və etimadını təcəssüm etdirməkdədir. 2017-ci ilin yanvar-may aylarında ümumi inşaat işlərinin **87.6%** -i qeyri-dövlət tikinti müəssisələri yerinə yetirib ki, bu da adı çəkilən sektorda sahibkarlığın inkişaf etməsi deməkdir. Hər hansı bir sektorun inkişaf etməsi müvafiq iqtisadi göstəricilərə də təsir edir ki, bunlarda misal olaraq işsizlik və məşğulluğu qeyd edə bilərik. TƏDQİQAT onu göstərir ki, inşaat sektorunda çalışanların sayı digər sektorlara nəzərə alın üstünlük təşkil edir. Dövlət statistika komitəsinin məlumatına əsasən 2017-ci ildə tikinti sahəsində çalışan maddəli işçilərin orta siyahı sayı **102,7** min nəfər təşkil etmişdir, onların **52,9** min nəfəri binaların tikintisində çalışmış və hər birində **24,9** min nəfər olmaqla mülki təyinatlı inşaat işlərində və ixtisaslaşdırılmış tikinti işlərində fəaliyyət göstərmişlər. İşçilərin **27,4 %** -i dövlət, **72,6 %** -i isə qeyri-dövlət tikinti müəssisələrində məşğul olmuşlar. Bu isə öz növbəsində yenə sosial rifaha xidmət göstərən bir strategiyanın NƏTİCƏsidir. Regionlar üzrə də inşaat sektorunun pay bölgüsü vardır. Bu bölgü regiondan regiona dəyişkəndir. Bu isə həmin ərazilərdə şəhərləşmənin və infrastrukturun inkişafı ilə

əlaqədədir . Abşeron yarmadası üzrə inşaat sektorunun pay bölgüsü əsasən üç iri şəhərin payına düşür ki, bunlar da Bakı, Sumqayıt və Xırdalandır .Qərb bölgəsində isə inşaat və tikinti sektorunun ən çox inkişaf etdiyi şəhər Gəncə şəhəridir.TƏDQİQAT işində inşaat sektorunun keçdiyi inkişaf mərhələsi ifadə olumuş və statistik məlumatlar əks etdirilmişdir .

NƏTİCƏ

TƏDQİQAT işinin NƏTİCƏsi olaraq biz müəyyən zaman kəsiyində Azərbaycanda inşaat sektorundakı irəliləmələri araşdırdıq, bu sahədə olan problemləri müəyyən etdik .İndiyə qədər hansı addımlar atılıb onu ifadə etdik . Azərbaycanda inşaat sektorunun yüksək potensialı vardır və indiyə qədər atılan addımlar hələ də iddialı addımların atıla biləcəyinə bariz nümunədir .NƏTİCƏdə inşaat sektorunun inkişaf etməsi xalqın sosial rifahını artıracaq.Bu o şəkildə baş verəcəkdir ki, sektorun inkişafı yeni iş yerlərinin yaranmasına iqtisadi zəmin yaradacaqdır və bununlada rifahı təmin edən bir göstərici öz iqtisadi mövqeyini sabitləyəcəkdir .NƏTİCƏdə bu sahənin inkişafı üçün atılan addımlar səmərə vermişdir .Bunu Azərsənayetikinti,Azərsutikinti ,Azərenerjitikinti kimi firmaların yaranmasına istinadən qeyd edirik . Azərbaycanın bir çox regionlarında inşaat sektorunun canlandırılması üçün perspektivlər mövcuddur . Bu potensial gücdən istifadə olunaraq sektorun inkişaf etdirilməsi mümkündür . Digər tərəfdən də neft gəlirləri hesabına bu sahə üçün investisiyanın qoyularaq inkişafında düşünülə bilən bir məsələdir . İnvestorların bu sahəyə doğru stimullaşdırılması NƏTİCƏdə sektorda olan boşluqların və problemlərin zamanla aradan qalxması üçün şərait yaradacaqdır . Düzdür indi də ölkəmizdə xüsusi sahibkarlar vardır ki, inşaat sektoru fəaliyyəti ilə məşğuldurlar amma ,bunun daha da artırılması yönümlü işlər sahəni sözsüz ki , canlandıracaqdır. Var olan potensialımızın inkişaf etdirilməsi , sahəyə stimullaşdırıcı addımların atılması , dövlət və qeyri dövlət müəssisələrinin bu sahəyə maraqlarının artırılması, tək paytaxt və ətrafında deyil , digər regionlarda da bu sahəyə investorların cəlb olunması inşaat sektorunun Azərbaycan iqtisadiyyatında payının artmasına zəmin yaradacaqdır .

ƏDƏBİYYAT SİYAHISI

1. <http://www.azerbaijan-news.az/view-125809/iqtisadi-inkisafi-gosteren-sahe-tikinti-sektoru>
2. <https://www.stat.gov.az/news/index.php?id=3757>
3. Azərbaycan iqtisadiyyatı.Prof.Dr.Osman Nuri Aras ,Dr.Elçin Süleymanov.(Bakı-2016)

ANALYSIS OF INVESTMENT ATTRACTIVENESS OF FINANCIAL SECTOR OF AZERBAIJAN

ELCHIN MEMTİYEV

AZERBAIJAN STATE UNIVERSITY OF ECONOMICS

Financial management

email: elcinmemtiyev@gmail.com

BAKU, AZERBAIJAN

ABSTRACT

Today, the driving forces of the modern world financial sector are associated with the mechanism of the financial market. They accumulate unused or inefficiently used financial resources, turn them into investments and direct them to the areas of the most economically profitable use. These forces force all participants in the financial market to apply and disseminate the most effective combinations and methods of using resources, transforming the financial infrastructure in accordance with a changing system of social needs. When analyzing the investment process from the point of view of its stimulating effect on the financial market, the problems of insufficiency of the methodological and applied apparatus, adapted to the conditions of the domestic monetary regulation system, become especially urgent. The purpose of the article

research is to improve the mechanism of the investment process as an effective tool to stimulate and develop the financial market of the Azerbaijan Republic in the context of systemic risks of the global financial sector, taking into account its adaptation to the best foreign practices, along with the liberalization of the monetary policy of Azerbaijan, which regulates the relations of all participants in the financial market.

KEY WORDS: financial, bank, investment

INTRODUCTION

In the Republic of Azerbaijan fundamental and multilateral reforms are underway to create an independent national economy based on modern market relations and its efficient integration into the world economic system. One of the main directions of the reforms is related to the organization and development of modern banking and financial sectors, which are necessary for economic development in the country. In this regard, the development of the non-oil sector in the country over the past decade, reducing the disparities between regions and increasing the diversification of the economy has been focused on expanding the scope of these reforms for the main objectives of economic policy. The attraction of foreign investment in these areas, and the successful implementation of the oil strategy, will result in the creation of revenues necessary for the growth of consumption and investment in the country as a whole and economic activity in general. Increasing investment activity in Azerbaijan and expanding the banking sector's activities in this context are of particular importance in terms of implementation of adopted programs and concepts.

RESEARCH METHOD

The Azerbaijani monetary segment, along with the whole economy, confronted an assortment of difficulties following 2014's drop in oil costs. In 2015, the portion of advances in remote money bounced to 49 percent due to the devaluation of the national money, be that as it may, has been progressively diminishing since at that point. Additionally, the absolute advance portfolio has fallen: in 2018 complete extraordinary advances were than third lower than in 2014.

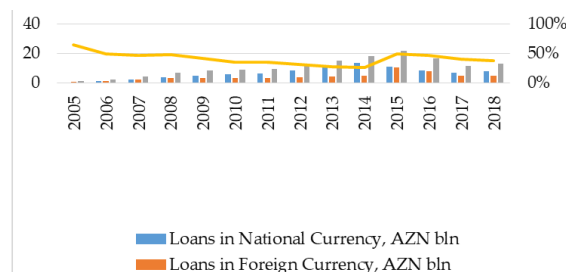

Diagram 1. Loans of credit institutions (2005-2018)

The past due advance proportion expanded just about two-overly in 2015–2018, coming to 12 percent before the finish of 2018. In 2018 for the credits in outside money the share of non-performing credits significantly higher and sum 16.4 percent while for credits in national cash it's only 9.6 percent.

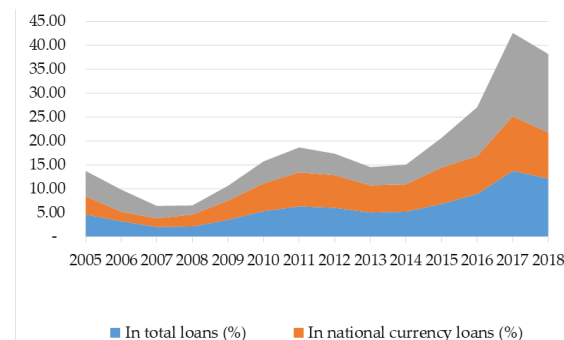

Diagram 2. Overdue loans (2005-2018)

Corporate loaning in Azerbaijan centered in Baku and is to a great extent coordinated towards built up medium and huge undertakings. The biggest offer of the corporate advances was given to exchange and services organizations (18 percent), trailed by transport and communication (11 percent). Households accounted for nearly half of all advances (41 percent). Almost 9 out of 10 loans to households (88 percent) were issued in national currency. Beneath the proclaim, the portion of an individual’s credit obligation beneath USD 10,000 (AZN 17,000), which expanded after the cheapening in manat terms, will be repaid at the cost of the State Budget. The foremost sum of loans taken out some time recently 21 February 2015, will be compensated at AZN 0.25 (USD 0.15) for each US dollar, and of credits issued from 22 February to 21 December 2015 at AZN 0.6 (USD 0.35) for each US dollar. The sum of remuneration to each person ought to not surpass USD 5,000.

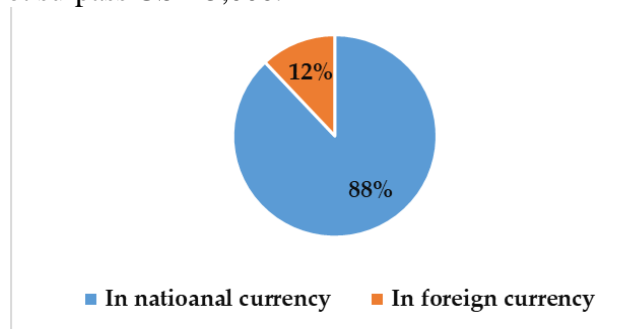

Diagram 3. Loans to household

The share of private banks’ credits rose significantly in 2017 due to the rebuilding of the state-controlled International Bank of Azerbaijan (IBA). By the by, the state remains extensively included within the keeping money segment. High intrigued rates cruel that numerous businesses favor to back investment with their claim assets. The normal intrigued rate on national cash credits for lawful substances diminished between 2012 and 2016, and stabilized at around 9 percent in 2017–2018. Average intrigued rates on credits in remote money are presently lower than rates on national cash advances; be that as it may, as it were companies that win in US dollars can manage them, whereas other borrowers are afraid of tall money dangers.

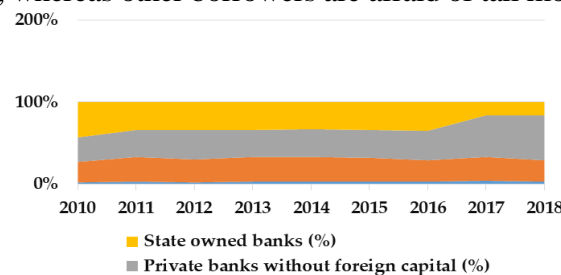

Diagram 4. The structure of loans in the economy by credit institution type

Household savings funds respond delicately to the refinancing rate and depreciation. Reserve funds fell (minus 21 percent) in 2016 after 2015’s cheapening. However, the high interest rate for stores in national money, in differentiate to the low intrigued rate for deposits in remote money, has restored savings growth, and mainly in national cash

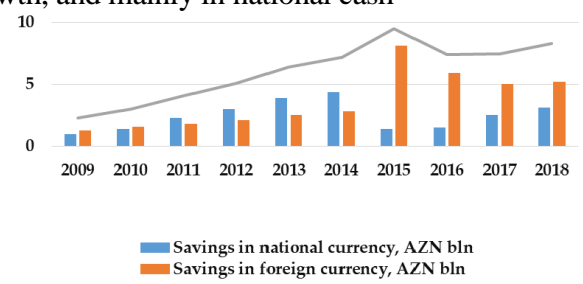

Diagram 5. Household saving (2009-2018bln)

The normal intrigued rate on national cash stores and savings for people declined between 2009 and 2015, but demonstrated a short-lived increment in 2016–2017 before dropping back down to 10 percent. The normal intrigued rate on stores and investment funds in remote currency has been falling quickly since 2015, stabilizing in 2018.

CONCLUSION

1. Investment attractiveness is an economic category, which is a complex characteristic of investment potential indicators, asset utilization efficiency and investment risks, which ensures reliable achievement of investor goals. Investment attractiveness is influenced by both internal and external factors.

2. One of the main priorities of the Government of Azerbaijan is to diversify the country's financial sector and attract foreign investors, in particular in the following sectors.

3. The influx of foreign direct investment in the non-oil sector is limited by the low attractiveness of enterprises. The management level of many enterprises, the organization of accounting, sales, marketing operations lags behind European standards and does not meet modern requirements. For these reasons, a basis has not yet been created for the wide attraction of investors in the manufacturing sector.

5. In order to improve the investment climate in the country, it is necessary to develop a comprehensive program to attract foreign investment in accordance with the main objectives of the social strategy of economic development. The program should identify sectoral and regional priorities and identify measures to improve the investment climate.

REFERENCES

1. Martin, K. The Method of Payment in Corporate Acquisitions, Investment Opportunities, and Management Ownership, in: The Journal of Finance, Vol. 51, Issue 4, 2019, Pages. 1227-1246
2. Wallach J.M., Tattersall C. Money and Banking. New York: The Rosen Publishing Group, 2018, 64 p. William, C.M.Sandip,
3. Efremova L.S. (2018). Bank auditing. Textbook. Minsk: BSEU
4. Pamela Peterson Drake, Frank J. Fabozzi. 2019, The Basics of Finance: An Introduction to Financial Markets, Business Finance, and Portfolio Management
5. Campbell R, et al, (2019) Economic Principles Problem and Policies 12th edition, Mc Graw-Hill Inc

HƏRBİ – İQTİSADI STRATEGİYANIN TƏLƏBLƏRİ VƏ BU TƏLƏBLƏRİN İQTİSADI İMKANLARLA UZLAŞDIRILMASI

ƏSƏDOV ŞAHMƏDDİN MƏHƏR OĞLU

Heydər Əliyev adına Azərbaycan Ali Hərbi Məktəbi İnformatika kafedrasının müəllimi

POLKOVNIK NAĞİYEV ABBAS FƏRRUX OĞLU

Heydər Əliyev adına Azərbaycan Ali Hərbi Məktəbinin

İnformatika kafedrası rəisinin müavini-İnformatika sisləsinin rəisi

Xülasə: Müharibə və ümumi iqtisadi sistem arasında qarşılıqlı münasibətlərin ümumi sistemində xüsusi yer hərbi təşkilat, hərbi idarə və ümumiyyətlə hərbi fəaliyyət sahəsində həm siyasi, həm maddi, həm də təşkilati məsələlərin üzvi bağlılığının vəhdətini təşkil edən amillər hərbi strategiya sahəsinə məxsusdur.

Strateji əhəmiyyət kəsb edən məsələlər və strateji məqsədə nail olmaq üçün qarşıya qoyulan əsas tapşırıqlar sıx şəkildə iqtisadiyyatla bağlıdır. Bu məqsədlərin yerinə yetirilməsində ölkənin maddi imkanları nəzərə alınmadan, strateji planların dərin iqtisadi əsaslandırılmaları, silahlı qüvvələrin maddi-texniki təminatı, onların qarşısında duran məsələlərin praktiki reallaşdırılma imkanı olmadan uğurla həll oluna bilməz.

Açar sözlər: Müharibə, siyasət, strategiya, hərbi – iqtisadi strategiya, təhlükəsizlik.

ТРЕБОВАНИЯ ВОЕННО - ЭКОНОМИЧЕСКОЙ СТРАТЕГИИ И САОПСТВОВЛЕНИЕ ЭТИХ ТРЕБОВАНИЙ ЭКОНОМИЧЕСКИМИ ВОЗМОЖНОСТЯМИ

Резюме: Особая роль в общей системе взаимоотношений между войной и общей экономической системой, в целом, военно политические, материальные и военно организационные вопросы принадлежит военной стратегии.

Вопросы стратегической важности и основные задачи для достижения стратегических целей тесно связаны с экономикой. Невозможно достичь этих целей без учета финансовых ресурсов страны, глубокого экономического обоснования стратегических планов, материально-технического обеспечения вооруженных сил и практической реализации стоящих перед ними задач.

Ключевые слова: Война, политика, стратегия, военно - экономическая стратегия, безопасность.

MILITARY AND ECONOMIC STRATEGY REQUIREMENTS AND DISTRIBUTION OF THESE REQUIREMENTS FOR ECONOMIC OPPORTUNITIES

Summary: In the military system, the special role in the general system of interrelationships between war and the general economic system belongs to the military strategy, the military, the military and, in general, the political, material, and organizational issues of military activity.

Issues of strategic importance and the main objectives for achieving the strategic goals are closely linked to the economy. It is impossible to achieve these goals without taking into account the country's financial resources, the deep economic justification of strategic plans, the logistical support of the armed forces and the practical implementation of the challenges facing them.

Key words: War, politics, strategy, military - economic strategy, security.

Giriş:

Strategiya – hərbi siyasi məqsədə çatmaq və yüksək nailiyyətlərin əldə edilməsinə nail olmaqdır; həmin nailiyyətlərin iqtisadiyyatla əlaqələri müəyyən (xüsusiyyətə) xarakterə malikdir. Burada hərbi - siyasi məqsədlərə çatmaq üçün müharibənin bilavasitə təşkilatının, əsas praktiki tədbirlər kompleksinin prizmasından baxılması zəruridir.

Hərbi strategiya (dr. Yunan. Στρατηγία, strategiya - "komandir sənəti"), hərbi sənət sahələrindən biri, ən yüksək təzahürü olan bir elmdir. Müharibəyə hazırlığın nəzəriyyəsi və təcrübəsi, onun planlaşdırılması və aparılması məsələlərini əhatə edir, hərbi işlərin tərkib hissəsi olan müharibə qanunlarını araşdırır. [4, s. 210].

Strategiya, hədəf dəyişdirmə, ümumi plan və daim dəyişən vəziyyət və şərtləri nəzərə alaraq düşməne qarşı tədbirlərin ardıcıl şəkildə həyata keçirilməsi yolu ilə müharibədə qələbə qazanmağın bir yoldur. Strategiya müharibəyə hazırlığı və silahlı qüvvələrin (qoşunların) müharibənin məqsədinə çatmaq üçün ardıcıl əməliyyatları birləşdirmək sənətini özündə cəmləşdirir. Strateji planda düşməni məğlub etmək üçün həm silahlı qüvvələrin, həm də ölkənin bütün imkanlarından, xüsusilə iqtisadi imkanlardan istifadə ilə bağlı məsələlər həll olunur.

Bəzi xarici dövlətlərdə böyük bir strategiya (bütövlükdə müharibə strategiyası) və kiçik bir strategiya (müxtəlif ölçülü hər növ əməliyyatların planlaşdırılması, hazırlanması və aparılması məsələləri) özünə məxsus şəkildə planlaşdırılır. Rus ənənəsində kiçik bir strategiya əməliyyat sənəti adlanır. [1, s. 10].

Strategiya siyasətə tabedir, müharibənin siyasi məqsədlərə nail olmaq vasitəsidir. Siyasət strategiyanın ümumi xarakterinə təsir edir, onun məqsədlərini və tapşırıqlarını təyin edir və bu da hərbi əməliyyatların və bütövlükdə müharibənin aparılması vasitələrinin, forma və üsullarının daha optimal seçimini şərtləndirir. Nə qədər ki, siyasət üçün müəyyən iqtisadi şərait, maraqlar, ziddiyyətlər yaranır, o qədər də strategiya siyasətə "xidmət göstərəkən" nəticə etibarını ilə o hərbi-siyasi qüvvələrin və sosial qrupların maraqlarını həyata keçirir və buda onu göstərir ki, kimlərsə mövqeyi silahlı zorakılıqla müəyyənləşir.

Strategiya həm müharibə planının işlənilməsində, həm də onun aparılması üsullarında iqtisadi imkanların hesabına əsaslanır. İstənilən strateji qərarın verilməsi ölkə iqtisadiyyatının vəziyyəti haqqında hesabat və eyni zamanda tərəflərin təkcə hərbi deyil, həmçinin iqtisadi, xüsusən də hərbi-iqtisadi qüvvələrinin hərtərəfli nisbət qiymətinə əsaslanması tələb olunur.

Eyni zamanda strateji planlar iqtisadiyyata əks təsir göstərməklə yanaşı, həm də iqtisadi inkişafa müəyyən düzəlişlər verir. Beləki strateji planlar, müharibə şəraitində iqtisadiyyatı müharibə tələblərinə "uyğunlaşmağa" "məcbur" edir və müharibənin uğurlu aparılması üçün, iqtisadi imkanların möhkəm əsaslandırılması və bu imkanların yaradılması üçün bütün resurslarını səfərbər edir.

Müvafiq olaraq təşkilat, struktur, silahlı qüvvələrin komplektləşdirilmə sistemi, demək olar ki, hərbi quruculuğun bütün elementləri axıncı növbədə hərbi texnikanın kəmiyyəti və keyfiyyəti, kadrların hazırlıq səviyyəsi və bütövlükdə əldə olan resurslardan səmərəli istifadə edilməsi ilə müəyyən edilir. Belə ki, təşkilatda və strukturda dəyişikliklər, maddi – texniki təminat normativləri, təchizatların ölçülərindən, istehsalatın ardıcılığından, kooperasiya əlaqələrinin etibarlılığından asılı olaraq müəyyən edilir.

Buradan görünür ki, iqtisadiyyatın vəziyyəti, iqtisadiyyatın silahlı qüvvələrin maddi və digər resurslarla təminatı üzrə imkanları, ümumiyyətlə vasitəsiz şəkildə strateji fəaliyyət formalarında, əməliyyatların xüsusiyyətində, strateji planların müvəffəqiyyətlə həyata keçirilməsində öz əksini tapması, hərbi – iqtisadi strategiyanın tələbləri və bu tələblərin iqtisadi imkanlarla uzlaşdırılması kimi qiymətləndirilir.

Ölkə iqtisadiyyatının (mezoiqtisadiyyat səviyyəsində) hərbi sektorunun (hərbi sənayenin, hərbi elmi-tədqiqat və təcrübə-konstruktorunun işlənməsinin, kadrların hazırlanmasının, hərbi infrastrukturun) qarşısında siyasi və strateji məqsədlərə nail olunması üçün irəli sürülən tapşırıqlar daim dəqiqləşdirilir və lazımı düzəlişlər edilərək yerinə yetirilir.

Bu da ölkə iqtisadiyyatının işlək bir mexanizm kimi, strateji məqsədlərin yerinə yetirilməsi üçün, iqtisadi imkanları səfərbər edərək, həm mövcud, həm də potensial resurslardan səmərəli istifadə etməklə qarşıya qoyulan hərbi strateji məqsədlərə nail olunmasını təmin edir.

Eyni zamanda hərbi strategiyanın zəruri “ehtiyaclarını” ödənilməsi məqsədi ilə müəyyən olunan iqtisadiyyat üçün bəzi ümumi tələblər ifadə etmək olar.

Onlar aşağıdakılardan ibarətdir:

- hərbi sahələrin və hərbi ETTKH-in prioritet inkişafını təmin etmək;
- müharibə zamanı iqtisadiyyatın səfərbərlik və yenidən qurulmasına hazırlıq tədbirləri keçirmək;
- kommunikasiya və infrastrukturun inkişafına imkan yaratmaq və bu sahələrdə inkişafa nail olunmasını təmin etmək;
- hərbi şəraitdə iqtisadiyyatın və iqtisadi inkişafın davamlılığını, onun fəaliyyət qabiliyyətini artırmaq;
- İdarəetmənin davamlılığını və informasiyanın etibarlı daxil olmasını təmin etmək.

Bu və digər oxşar tələblər müharibə şəraitində daha sərt və qəti olurlar. [3, s. 102].

Müharibə şəraitində döyüş fəaliyyəti zamanı lazım olan ehtiyacların ödənilməsi üçün, resursların istifadəsi və həm də bölüşdürülməsi mütləq şəkildə şərtləndirilir.

Müharibə şəraitində ölkə iqtisadiyyatı istehsalın maksimal səviyyəsini dəstəkləyərək və istehsalın fasiləsizliyini təmin edərək son dərəcə yüksək iqtisadi gərginliyə dözməyə hazır olmalıdır.

Geniş mənada desək hərbi işlərin bütün iqtisadi məsələlərini əhatə edən hərbi - iqtisadiyyat , dövlətin (hərbi) potensialını təmin edən iqtisadiyyatın bir sahəsidir. Bundan əlavə, hərbi elmin ayrılmaz hissəsi olan və bir dövlətin hərbi işlərinə iqtisadi dəstək qanunlarını (müdafiə, inşaat , silahlı qüvvələrin saxlanması və sair) araşdıran bir elm və akademik intizamdır.

Hərbi iqtisadiyyat mülkü iqtisadiyyatdan təcrid olunmur - bir sıra sənaye və müəssisələr həm mülki, həm də hərbi məhsullar istehsal edir və ya iqtisadiyyatın həm mülki, həm də hərbi sektorlarında istehlak olunan məhsullar (paralel istifadə məhsulları) (ayaqqabı, parçalar, geyim, ərzaq, nəqliyyat və bu kimi əmtəələr və s.) istehsal edir.

Bu, hərbi iqtisadiyyatın həm obyektiv bir reallıq olduğuna, həm də konkret şəraitdə elmin necə inkişaf etdiyinə bağlıdır. Xüsusi cəhət odur ki, hərbi iqtisadiyyat bir tərəfdən milli iqtisadiyyatın bir hissəsi kimi, digər tərəfdən isə ayrı – ayrı üzvü bağlı sahələrin bir kompleksi kimi fəaliyyətdə olan iqtisadiyyatdır. Bu da tələb və təklif münasibətlərinin tənzimlənməsi yolu ilə baş verən bazar iqtisadiyyatı ilə xarakterizə olunur.

Digər tərəfdən, hərbi – iqtisadi sistem sırf mərkəzləşdirilmiş idarəetmə ilə dövlətin hərbi təşkilatı adlanan bir sistemə sahibdir. Bu sistemin isə fəaliyyətinin son nəticələrinə görə ən yüksək məsuliyyəti - dövlətin hərbi təhlükəsizliyini təmin etməkdir.

“Heç bir şey ordu və donanma kimi iqtisadi vəziyyətdən asılı deyil. "Silahlanma, tərkibi, təşkili, taktika və strategiyası ilk növbədə istehsalın hazırkı mərhələsindən və rabitə vasitələrindən asılıdır". - *F. Engels* [4, s. 168].

Bir çox dövlətlər və görkəmli dövlət xadimləri hərbi işlərin başlaması ilə ortaya çıxan hərbi iqtisadiyyata aid problemlərdən narahat idilər. Rusiyada hərbi iqtisadiyyat problemlərinə dair ilk əsərlər 19-cu əsrdə ortaya çıxdı. 19-cu əsrin sonu - 20-ci əsrin əvvəllərində müxtəlif dövlətlərdə silahlı qüvvələr, hərbi əməliyyatlar və hərbi iqtisadiyyat əlaqələrinin öyrənilməsinə həsr olunmuş elmi əsərlər daha fəal şəkildə nəşr olunmağa başladı. [3, s. 172].

Hərbi iqtisadiyyat hərbi elmin ayrılmaz hissəsidir. Hərbi (döyüş) əməliyyatları (silahlı münaqişə, müharibə) və iqtisadiyyat arasındakı əlaqəni (uzlaşmanı), müharibə edən dövlətlərin (dövlətlərin koalisiyaları) hərbi-iqtisadi potensialının qiymətləndirilməsi və müqayisəsi, iqtisadiyyatın (milli iqtisadiyyatın) səfərbər olma formaları və yollarının müəyyənləşdirilməsi və döyüş vəziyyətinə keçirilməsini öyrənir.

Hərbi iqtisadiyyat bir elm olaraq dövlətin müdafiəsinin müxtəlif sahələrində formalaşan iqtisadi proseslər və hadisələr haqqında biliklər sistemidir. Buradan görüldüyü kimi hərbi iqtisadiyyat, iqtisadi və hərbi elmlə sıx bağlıdır.

Bu da hərbi - iqtisadi strategiyanın tədqiqat proseslərinin iqtisadi cəhətdən əsaslandırılmasına imkan yaradır və həm *müharibə, həm də sülh şəraitində, hərbi – iqtisadi strategiyanın tələbləri və bu tələblərin iqtisadi imkanlarla uzlaşması nəticəsində mümkün olur.*

Burada:

- dövlətin (ölkənin) müdafiəsini və təhlükəsizliyini təmin etmək;
- dövlətin (ölkənin) hərbi-iqtisadi potensialını təmin etmək;
- dövlətin (ölkənin) iqtisadiyyatının (milli iqtisadiyyatının) səfərbərlik hazırlığını təmin etmək;
- hərbi vəzifələrin yerinə yetirilməsi və hərbi xidmət;
- hərbi sahədə əməkdaşlığın təmin edilməsi;
- müharibə (silahlı münaqişə) və iqtisadiyyat arasındakı əlaqəni təmin etmək; [2, s. 6].

Hərbi iqtisadiyyatın inkişafı, dövlətin iqtisadi potensialının ümumi inkişafı, hərbi əməliyyatlar zamanı (müharibə şəraitində) fəaliyyət göstərmək qabiliyyəti və silahlı qüvvələrin müharibə vaxtında və sülh şəraitində ehtiyaclarının ödənilməsi ilə ayrılmaz dərəcədə əlaqəlidir.

Burada:

1. Dövlətin hərbi gücünün iqtisadi təminatı: dövlətin hərbi gücü ilə hərbi iqtisadiyyatın uzlaşması; hərbi təhlükəsizlik ölkənin milli təhlükəsizliyinin tərkib hissəsi kimi; hərbi güc və hərbi-iqtisadi potensial; xalq təsərrüfatının quruluşunda hərbi iqtisadiyyat.

- Hərbi-iqtisadi proses və onun effektivliyi: hərbi iqtisadi prosesin quruluşu; hərbi iqtisadi fəaliyyətin səmərəliliyi; hərbi iqtisadi təhlilin növləri və metodları.

- Hərbi bazar və onun fəaliyyət xüsusiyyətləri: qarışıq iqtisadiyyatın quruluşundakı hərbi bazar; daxili hərbi bazarın fəaliyyət xüsusiyyətləri; dövlət müdafiə əmri və hərbi müqavilə sistemi; hərbi məhsullar üçün dünya bazarı.

2. Dövlətlərin hərbi-iqtisadi siyasəti.

- Dövlət müdafiəsinin iqtisadi dəstəyi: iqtisadi müdafiənin mahiyyəti; müdafiə qabiliyyətinin iqtisadi dəstəyi hərbi təhlükəsizlik amildir; hərbi istehsalın konversiyası; iqtisadi səfərbərlik problemləri.

3. Hərbi-iqtisadi ehtiyacların maliyyə dəstəyi:

- İqtisadi qeyri-sabitliyin, hərbi-iqtisadi ehtiyacların ödənilməsinə təsiri: büdcə hərbi maliyyələşdirmə mənbəyi kimi; hərbi büdcənin formalaşması və istifadəsi; Milli Müdafiə Maliyyəsi.

4. Dövlətin hərbi gücünün iqtisadi təminatı.

- Dövlətin hərbi gücü ilə hərbi iqtisadiyyatın əlaqəsi: hərbi təhlükəsizlik ölkənin milli təhlükəsizliyinin tərkib hissəsi kimi; hərbi güc və hərbi-iqtisadi potensial; xalq təsərrüfatının quruluşunda hərbi iqtisadiyyat; Silahlı Qüvvələrin və digər qoşunların (qüvvələrin) maddi-texniki bazasının səmərəliliyinin artırılmasının müasir üsulları və s. kimi amillər durur. [2, s. 6].

Müharibə zamanı müvafiq problemlər (mikroiqtisadiyyat səviyyəsində): əlavə işçi qüvvəsinin cəlb edilməsi, iş vaxtının rejiminin dəyişdirilməsi, ETTKH-in təşkili, istehsalın həm miqyasca (kəmiyyətə) genişləndirilməsinə və həm də səmərəliliyinin (keyfiyyətə) yüksəldilməsinə nail olmaqdır. Bunun üçün, mütərəqqi texnoloji proseslərin təmini və tətbiqi, maşın və avadanlıqların layihələndirilməsi, istehsalın mükəmməl təşkilini nəzəri cəhətdən əsaslandırılması şərtləri və bu şərtlərə uyğun olaraq müxtəlif növ hərbi məhsulların istehsalı və ayrı - ayrı sahələr üzrə onların paylaşdırılması, mübadiləsi və istehlakı daxildir. [3, s. 122].

Eyni zamanda, hərbi məhsul istehsal edən vasitələrin istehsalı (müdafiə sənayesində istifadə edilən avadanlığın istehsalı); müdafiə istehsalında işləyən insanlar və Silahlı Qüvvələrin şəxsi heyəti üçün istehlak mallarının istehsalı; son məhsulların (hərbi texnika və silahlar) istehsalı; bilavasitə hərbi – iqtisadi strategiyanın tələbləri və bu tələblərin iqtisadi imkanlarla uzlaşması kimi başa düşülməlidir.

Buradan göründüyü kimi, hərbi iqtisadi strategiyanın əsas məqsədləri hərbi müdafiə sənayesinin güclü sahələrinin yaradılması, istehsal qabiliyyətlərinin artırılması, ölkə ərazisində hərbi müdafiə müəssisələrin müvafiq coğrafiyada yerləşməsi, bu müəssisələrin aralarında sabit iqtisadi və elmi-texniki əlaqələrin qurulması, yeni texnologiyaların tətbiq edilməsi və inkişafı, enerji hasilatı və kənd təsərrüfatının inkişafı, qeyri müdafiə əməliyyatları (səhiyyə, ictimai ünsiyyət şəbəkəsi, nəqliyyat şəbəkəsi və s.) qoruyucu tədbirlərin həyata keçirilməsini təmin etməkdir.

Hərbi iqtisadi strategiyanın əsas məqsədlərindən biri də makroiqtisadi səviyyədə: qiymətlər üzərində nəzarət; iqtisadi böhranın qabağının alınması; yeni investisiyaların cəlb edilməsi və investisiyaların yenidən qurulması; habelə meqoiqtisadiyyat səviyyəsində dövlətlərarası münasibətlər; idxal-ixrac əlaqələrinin yaradılması və mövcud iqtisadi əlaqələrin qorunub saxlanmasıdır.

Əgər ölkə kifayət qədər iqtisadi resurslara (maddi, xammal, enerji, insan və s.) malik deyildirsə, bu zaman hərbi-siyasi məqsədlər məhdudlaşır və problemlər meydana gəlir və nəticədə hərbi-siyasi məqsədlərlə iqtisadi imkanların arasında uyğunluq uzlaşmır. Bu zaman belə bir sual meydana çıxır. Bu uyğunluğu necə təmin etməli?

Hərbi-siyasi məqsədlərlə iqtisadi imkanların arasında uyğunluğun təmin edilməsi, yəni uzlaşdırılması və bu problemin həlli müxtəlif variantlarda reallaşdırılmasını tələb edir.

Birinci variant. Elə bir silahlı mübarizə üsulları işlənilib hazırlansın və tətbiq edilsin ki, müəyyən dərəcədə iqtisadi və idari zəiflikləri “neytrallaşdırmağa” imkan yaratsın.

Məsələn, İran - İraq müharibəsi zamanı tərəflər hərbi əməliyyatlarda uzun fasilədən istifadə etmişdir, hansı ki, onlara çatışmayan resursları toplamaq, silah və sursat almaq üçün imkan vermişdir.

İkinci variant. Müttəfiqlərin tapılmasına, xarici yardımdan istifadəyə əsaslanır. Bu zaman diplomatik fəaliyyət, xarici əlaqələrin qorunub saxlanması və inkişafı mühüm rol oynayır.

Məsələn, ikinci dünya müharibəsində - Böyük Britaniya, ABŞ və Sovet İttifaqı müttəfiqləri arasında həm silahlanma və hərbi texnikanın təchizatı həm də strateji xammalın təchizatı üzrə razılaşma əldə edilmişdir ki, bu da müharibənin gedişatına və nəticəsinə xeyli dərəcədə təsir göstərmişdir.

Üçüncü variant. Müharibənin məqsədlərinə nəzərən ehtimal olunan rəqibi çaşdırmaq, niyyətləri, mübarizə üsullarını, əməliyyatların keçirilməsi müddətini nəzərdə tuta bilər.

Məsələn, son dünya müharibəsinə qayıdaraq qeyd etmək lazımdır ki, Almaniyanın hərbi-siyasi rəhbərliyi müharibə başlamazdan əvvəl ABŞ, İngiltərə, Fransa və Polşa rəhbərliyini çaşbaş

salmağı bacardı ki, bu da 1939-1941-ci illərdə Vermaxtın uğurunu qabaqcadan müəyyən etdi, baxmayaraq ki, Almanıyanın müharibədən əvvəl hərbi-iqtisadi imkanları müttəfiqlərin hərbi-iqtisadi potensialından xeyli geridə idi. [2, s. 4].

Almanıyanın SSRİ -yə gözlənilməz hücumu Sovetlər Birliyinin iqtisadiyyatının səfərbərlik müddətinə, onun hərbi-iqtisadi imkanlarının artırılmasına da təsir göstərdi. Yalnız sovet xalqlarının cəsarəti sayəsində düşmənin məkrli planını pozmaq mümkün oldu.

Dördüncü variant. Digər tərəfi (ehtimal olunan rəqibi) yayındırıcı münəqişəyə cəlb etmək. Məsələn, Almanıya iki dəfə iki dünya müharibəsinin gedişatında iki cəbhə ilə mübarizə vəziyyətində olmuşdur, hansı ki, hər iki halda bu müharibələrin nəticəsinə həlledici təsir göstərmişdir.

Öz ölkəsinin böyük iqtisadi potensialına baxmayaraq, ABŞ-ın hərbi-siyasi rəhbərliyi ehtiyat edir ki, onların qoşunları içərisindən fəvqəladə çətin “çıxılan” hərbi əməliyyatların iştirakçısı olmasın (Somalidə baş vermiş münəqişəyə, Əfqanıstandakı müharibəyə uğursuz müdaxiləni misal göstərmək olar). [4, s. 264].

Nəticə

Nəticə etibarlı ilə, müasir müharibədə hər bir ölkənin strateji planlarının öz iqtisadi imkanları ilə uzlaşdırılması, silahlı qüvvələrin döyüş hazırlığının artırılmasına, eyni zamanda iqtisadi potensialdan daha dolğun və effektiv istifadəyə yönəlmiş qüvvələr nisbətinin sağlam düşüncə ilə qiymətləndirilməsi və tədbirlər kompleksinin həyata keçirilməsi yolu ilə əldə edilə bilər.

Bu da öz növbəsində dövlətin silahlı qüvvələrinin quruluşu üzrə praktik fəaliyyət üçün nəzəri təməlin formalaşmasına gətirib çıxarmalı və nəticə etibarlı ilə, milli təsərrüfata elmi əsasları olan hərbi - iqtisadi və siyasi strategiya tələbləri, həmçinin onların həyata keçirilməsinin əsas istiqamətləri təyin olunmalıdır.

Silahlı mübarizənin formaları və üsulları isə iqtisadi mübarizənin formaları və üsulları ilə daha sıx qarşılıqlı əlaqə təşkil etməlidir. Bu şəraitdə hərbi – iqtisadi strategiyaların tələbləri və bu tələblərin iqtisadi imkanlarla uzlaşdırılması və müharibə şəraitində iqtisadiyyatın qarşılıqlı əlaqə qanunlarını dərk edərək, hər kəsdə öz ölkəsinin iqtisadi təhlükəsizliyinin təminatı üçün hərbi qüvvədən istifadə siyasətini və bu siyasətə əsaslanaraq strategiyasını formalaşdırmalıdır.

ƏDƏBİYYAT

- Konişev V.N. ABŞ-ın Soyuq Müharibə bitdikdən sonra hərbi strategiyası. - SPb.: Nauka, 2009. ISBN 978-5-02-025555-5
- Konişev V.N., Sergunin A.A. Barak Obamanın yeni hərbi doktrinası və Rusiyanın milli maraqları // Milli maraqlar: prioritetlər və təhlükəsizlik. 2012, № 14 (155). - S. 2-9.
- Konişev V.N., Sergunin A.A. Müasir hərbi strategiya. Tədris kitabçası. M. Aspect-Press, 2014. -- 272 S. ISBN 978-5-7567-0745-8
- Strategiya // Brockhaus və Efron Ensiklopedik lüğət: 86 cildə (82 cild və 4 əlavə). - SPb, 1890-1907.

AZƏRBAYCANDA QEYRİ-NEFT SEKTORUNA İNVESTİSİYA QOYULUŞU QƏRARLARININ QƏBULU MEXANİZMİNİN MÖVCUD VƏZİYYƏTİ

RAMİN QARAYEV

Azərbaycan Dövlət İqtisad Universiteti

Menecment

email: raminqarayev1997@gmail.com

BAKI, AZƏRBAYCAN

XÜLASƏ

Məqalənin əsas məqsədi Azərbaycanın qeyri-neft sektoruna dair investisiya mühitinin müasir vəziyyətini kompleks tədqiq etməklə investisiya qoyuluşunun stimullaşdırılması mexanizmlərinin təkmilləşdirilməsi istiqamətində təkliflərin hazırlanmasından ibarətdir. Məqalədə qeyri-neft sektoru

runun iqtisadi inkişafındakı rolunu əhatəli şəkildə araşdırılmış, investisiya cəlbədiciyi daha real göstəricilər əsasında təhlil edilmişdir. Belə ki, Azərbaycanın qeyri-neft sektoruna investisiya yatırımlarının artırılması, Azərbaycan iqtisadiyyatının neft sektorundan asılılığının azaldılması və qeyri-neft sektorunun inkişafı istiqamətində aparılan dövlət siyasətinin uğurla reallaşdırılmasında böyük əhəmiyyətə malikdir. Məqalənin əsas praktiki əhəmiyyəti ondan ibarətdir ki, problemin araşdırılması zamanı hazırlanan təklif və tövsiyələr qeyri-neft sektorunda dövlətin investisiya siyasətinin reallaşmasında öz təsirini göstərə bilər. Azərbaycan respublikasının qeyri-neft sektoruna investisiyaların cəlb edilməsi probleminin ayrı-ayrı aspektləri və parametrləri yerli və xarici müəlliflərin əsərlərində tədqiq edilmiş və öyrənilmişdir. Bu sahədə yazılmış elmi əsərlərin, elmtədqiqat işlərinin əhəmiyyətini azaltmayaraq qeyd etmək lazımdır ki, qeyri-neft sektoruna investisiyaların cəlb edilməsi problemi ayrıca tədqiqat obyektinə kimi az işlənmişdir. Bu səbəbdən məqalə mövzusunun tədqiq edilməsi zərurəti yaranmışdır.

AÇAR SÖZLƏR: neft, investisiya, iqtisadiyyat

GİRİŞ

Hazırda dünya iqtisadiyyatı qeyri-müəyyənliklərin artması, zəif iqtisadi artım, məzənnələrin qeyri-sabitliyi, enerji qiymətlərinin kəskin aşağı düşməsi, dünya maliyyə sistemində struktur çatışmazlıqları, investorlar üçün həlledici olan makroiqtisadi mühitin pisləşməsi, ciddi siyasi qeyri-müəyyənlik və s. ilə səciyyəvi olmuşdur. Təbii ki, bu proseslərin neqativ təsirləri dünyanın tərkib hissəsi olaraq Azərbaycan iqtisadiyyatından da yan keçməmişdir. Belə bir şəraitdə yeni çağırışlara cavab olaraq keçid dövrünü artıq başa çatdırmış Azərbaycan Respublikasının qarşısında dayanan strateji vəzifələrdən biri neftdən asılılığın minimuma endirilməsi, daha şaxələndirilmiş, yüksək rəqabət qabiliyyətliliyə, məhsuldarlığa və səmərəliliyə malik ixrac yönümlü iqtisadiyyata transformasiyanın sürətləndirilməsindən ibarətdir. Bu vəzifə iqtisadiyyatın strukturunun təkmilləşdirilməsi, elm tutumlu iqtisadiyyatın formalaşdırılması, makroiqtisadi sabitliyin qorunması, biznes və investisiya mühitinin daha da yaxşılaşdırılması, özəl sektorun dəstəklənməsi, qabaqcıl texnologiyaların və təcrübənin tətbiqi, insan kapitalının inkişaf etdirilməsi, xarici ticarət və investisiyaların təşviqini nəzərdə tutur.

TƏDQIQAT METODU

Qarşıya qoyulmuş məsələni həll etmək üçün istifadə edilmiş metod və materiallar göstərilir. Aparılmış elmi təcrübələr nəticəsində əldə edilən cədvəllər, blok-sxemlər, qrafiklər göstərilir. Bu fəsilə tədqiqat işinin səmərəliliyi açıqlanmış, ancaq aparılmış təcrübə və nəticəsi açıqlanır.

Qeyri-neft sahəsinin inkişafı zamanı istifadə olunan iqtisadi mexanizmlər daha çox sahədə inkişafın stimullaşdırılmasına xidmət göstərir. Sahədə inkişafın stimullaşdırılması ilə bərabər daxili bazarın qorunması və idxalın zərərli təsirlərinin effektiv olaraq neytrallaşdırılması da dinamik inkişafı şərtləndirən başlıca faktorlardan biri kimi çıxış edir. Qeyri-neft sahəsinin tərəqqisinə iqtisadi vasitələrlə kömək göstərilməsi dövlətin iqtisadi təhlükəsizliyinin mühafizəsinə və idxalı əvəz etmə siyasətinin effektiv şəkildə həyata keçirilməsinə öz töhfəsini verə bilər. Dünya təcrübəsindən məlum olur ki, investisiya axınının daha çox neft sahəsinin yüklənməsi qeyri-neft sahəsində kapital resurslarına olan tələbatın ödənilməsi nöqtəyi-nəzərindən bəzi problemlər yaradır. Qlobal maliyyə böhranının təzadları cəhətdən gələcəkdə holland sindromunun baş verməsinin qarşı qeyri-neft sahəsinin inkişafı yönündə mühüm tədbirlər həyata keçirilməlidir. Buna görə dövlətin tənzimləyici funksiyaları aktivləşdirilməlidir.

Neft strategiyasının son illərdə Azərbaycanda uğurla inkişafı, iqtisadi artımın dayanıqlılığına dəstək olan sahələrin inkişafını maliyyələşdirməyə yardım edən gəlirlərin yaranmasına şərait yaratmışdır. 2004-2019-cu illərdə daxili investisiyalar 15,4 dəfə, qeyri-neft sektoruna investisiyalar isə 13,6 dəfə artmışdır. 2004-cü ildə ölkə iqtisadiyyatına qoyulmuş investisiyaların ümumi həcmi sadəcə 25,7 faizi daxili mənbələr vasitəsilə maliyyələşdirsə, 2019-cü ildə daxili investisiyaların ümumi çəkisi 63,2 faiz olmuşdur. Son illərdə ölkənin iqtisadiyyatına böyük həcmli investisiya qoyuluşları iqtisadi artım tempinin də yüksəlməsinə səbəb olmuşdur.

2019-c ildə ölkəmizdə ÜDM 2003-cü ilə nisbətən 4,4 dəfə artdığı halda, bu yüksəliş neft sektorunda 4,6 dəfəyə, qeyri-neft sektorunda isə 3,5 dəfəyə bərabər olmuşdur. Həmin dövrdə orta illik iqtisadi artım ölkədə 13,3 faiz olmuş və adambaşına düşən ÜDM-un həcmi 2,9 dəfə artmışdır. Yüksək səviyyəli iqtisadi artım nəticəsində ölkə ərazisində iqtisadi sabitliyin dayanıqlılığı təmin edilmiş, bu dayanıqlılığın təmin edilməsində xüsusi rola malik strateji valyuta ehtiyatları 32 dəfə, ixrac 9,1 dəfə, o cümlədən qeyri-neft ixracı 4,5 dəfə artmışdır.

Ölkəmizdə dövlət büdcəsi sahibkarlığın və qeyri-neft sahəsinin inkişafının, istehsal və infrastrukturun mövcud olan müasir tələblərə müvafiq formada qurulmasının, dövlət proqramlarının və iqtisadi islahatların maliyyələşmə mənbəyinə çevrilmişdir. Dövlət büdcəsinin gəlirləri son 10 ildə 18 dəfə artmışdır. Neft sahəsinin inkişaf tempi 2003-2019-cu illərdə qeyri-neft sahəsinin inkişafını böyük ölçüdə üstələmişdir. Son illərdəki statistik göstəricilərdən də görünür ki, 2004-2010-cu illər neft sahəsinin üstün inkişafı ilə qeydə alınmışdır. Ölkədə neft hasilatı 2003-cü ildə 13,3 milyon ton olduğu halda, bu rəqəm 2010-cu ildə 51,2 milyon tona qədər artmışdır, 2019-cı ildə isə 40,7 milyon tona qədər azalmışdır. Belə şəraitdə ölkədə qeyri-neft sahəsinin inkişafı iqtisadi yüksəlişin başlıca hərəkət verici qüvvəsi olmuşdur. 2019-cı ildə neftin ÜDM-u 2013-cü ilə müqayisədə 20,8 faiz azaldığı halda, qeyri-neft sektorunun ÜDM-u 37,9 faiz artmışdır. Elə həmin illərdə qeyri-neft sahəsində ÜDM-un artımı hesabına ÜDM 9,3 faiz artmışdır.

Məlum olduğu kimi, ölkə iqtisadiyyatına istiqamətləndirilən bütün investisiyalar 2 mənbədən ola bilər: daxili və xarici mənbələr. DSK-nın məlumatları əsasında aparılan hesablamalar göstərir ki, 2003-2019-cu illərdə ölkə iqtisadiyyatına ümumilikdə 158.6 milyard AZN məbləğində (təqribən 193.0 milyard ABŞ dolları) investisiya qoyulub ki, bunun da 75.7 milyard AZN-i (90.6 milyard ABŞ dolları) yaxud 39.2%-i xarici investisiya, 82.9 milyard AZN-n (102.4 milyard ABŞ dolları) yaxud 60.8%-i isə daxili investisiya olub (müqayisə üçün: 2003- 2019-cu illərdə ümumi investisiyaların məbləği 201.5 milyard manat olub ki, bunun da 51.1%-i xarici, qalan 48.9%-i yerli mənbələrdən olub)²⁴. 2003-2019-cu illər dövründə (yalnız 2009-cu il istisna olmaqla) ölkə iqtisadiyyatına istiqamətləndirilən həm xarici, həm də daxili investisiyaların məbləği ildən ilə yüksəlib.

2017-2019-cu illərdə isə həm xarici, həm də daxili investisiyaların əvvəlki ilə müqayisədə azalması baş verir, amma daxili investisiyaların məbləğinin daha sürətlə azalması müşahidə olunur: 2019-cı ildə daxili investisiyaların məbləği 2016-cı ildəkinin yarisı qədər olub, yəni 2 dəfə azalıb.

2005-2019-cü illərdə qeyri-neft sahəsində əsas kapitala istiqamətləndirilən investisiyaların məbləği davamlı olaraq yüksəlib: 2003-cü ildə bu sahədə əsas kapitala istiqamətlənmiş investisiyaların məbləği 1.0 milyard AZN olduğu halda, 2013-cü ildə təqribən 12.8 milyard AZN olub, yəni 12 dəfədən çox yüksəlib.

Müqayisə üçün: qeyri-neft sahəsində yaradılan illik ÜDM-in nominal miqdarı həmin dövrdə 4.4 milyarddan 30.5 milyard manata artıb, yəni 6.9 dəfə artıb. 2010-2017-cü illər dövründə qeyri-neft sektoruna yönəldilən investisiyaların məbləği neft-qaz sənayesini qabaqlayıb, hətta 2009-2017-ci illər dövründə bu üstələmə 2- 3 dəfə təşkil edib. Son 3 ildə (2017-2019-cu illərdə) qeyri-neft sahəsində əsas kapitala sərmayələrin məbləği ildən-ilə azaldığı halda, neft sahəsinə investisiyalar tədricən yüksəlməkdə davam edir: 2019-cu ildə ölkə iqtisadiyyatında əsas kapitala istiqamətləndirilən bütün investisiyanın 54.8 faizi neft sahəsində həyata keçirilib. Qeyri-neft sahəsinə istiqamətləndirilən investisiyaların məbləği 2013-cü ildə qeyri-neft ÜDM-nin 36.2%-i, 2013-cü ildə 41.8%-i, 2015-ci ildə isə 25.6%-i qədər olub.

2003-2019-cu illərdə qeyri-neft sahəsinə kapital qoyuluşlarının yüksəliş templəri çox kəskin dəyişikliklərə məruz qalmasına (yüksək artımların kəskin azalmalarla əvəzlənməsinə) baxmayaraq, qeyri-neft ÜDM-nin artım templəri nisbətən sabit olub: kapital qoyuluşunun hətta yüksək artımlarında belə ÜDM artımı çox az olub, hətta bəzi hallarda azalıb. Məsələn, 2005-ci ildə qeyri-neft sahəsinə kapital qoyuluşu 36.0%, bu sektorda ÜDM isə 13.8% artıb, amma 2008-ci ildə bu artımlar müvafiq olaraq, 65.8% və 8.3%, 2008-ci ildə 78.2% və 16.0% olub. Yaxud 2007-

ci illə nisbətə 2008-ci ildə kapital qoyuluşunun artım tempi 45.2 faiz bəndi artdığı halda, qeyri-neft ÜDM-nin artım tempində 5.3 faiz bəndi azalma qeydə alınıb. Hətta investisiya laqı nəzərə alınsa belə, qeyri-neft sahəsində kapital qoyuluşlarının yüksək artım yaxud kəskin azalma templərinin sahə üzrə ÜDM-in artım templərinə uyğun təsirləri müşahidə olunur. Bu vəziyyət əsas kapitalla istiqamətləndirilən investisiyaların böyük hissəsinin infrastruktur tikintisinə istiqamətlənməsi ilə izah oluna bilər: həmin infraqurtdan fəal şəkildə yararlanan kifayət qədər təsərrüfat subyektləri olmadıqda belə kapital qoyuluşlarının ÜDM artımına təsiri lazımı qədər olmur (bundan fərqli olaraq, məhsul istehsalı prosesində iştirak edən texnika və texnologiyanın alınmasına yönəldilən investisiyanın ÜDM-in artımına təsiri daha tez özünü biruzə verir).

NƏTİCƏ

1. Qiymətləndirmənin nəticələrinə əsasən qeyd edə bilərik ki, qeyri- neft sahəsinin ÜDM-də payının çoxalması davamlı iqtisadi inkişaf və investisiyalar üzərində müsbət təsirlər göstərir .

2. Qeyri-neft sənayesinin inkişafının müəyyən edilmiş prioritet istiqamətlərini nəzərə alaraq qeyri-neft ixracının həcmində artırılması və yeni bazarlara çıxışın təmin olunması hazırkı iqtisadi inkişaf mərhələsində olduqca vacid faktorlardandır.

3. Qeyri-neft sektorunda investisiya potensialının təşviqi və digər prioritet sahələrə birbaşa xarici investisiyaların cəlb edilməsi məqsədi ilə müntəzəm olaraq ölkədə və xaricdə biznes forumların və digər işgüzar tədbirlərin təşkil edilməsi, investisiya yönümlü beynəlxalq tədbirlərdə iştirakın intensivləşdirilməsi, o cümlədən ölkədəki prioritet sahələri təşviq edən təşviqat materiallarının və elektron resursların hazırlanması və geniş yayılması nəticəyönümlü məsələlərdəndir.

ƏDƏBİYYAT SIYAHISI

1. Cahangirov P. H. "Müasir şəraitdə qeyri-neft sektorunun investisiya qoyuluşlarının formalaşdırılması amilləri", (monoqrafiya) Azərb. Elmi-Tədqiqat Kənd Təsərrüfatının İqtisadiyyatı və Təşkili İn-tu. Bakı, 2018: 1- 198
2. Əliyev V. N. Azərbaycanın qeyri-neft sektorunda investisiya potensialından istifadənin tənzimlənməsi problemləri, Bakı, Azərbaycan Dövlət Neft Akademiyası, 2018: 1-211
3. Əsgərov R. A. Azərbaycanın qeyri-neft sektoruna investisiya qoyuluşu və onun tənzimlənməsi, (monoqrafiya) Bakı, Azərb. Dövlət İqtisad Universteti, 2016: 1-203
4. Fərzəliyev M. P. Azərbaycanda qeyri-neft sektorunun ixrac potensialının inkişaf problemləri", (monoqrafiya) Bakı, Azərbaycan Dövlət İqtisad Universteti, İqtisadi Araşdırmalar Elmi-tədqiqat İnstitutu, 2017: 1-210
5. Süleymanov.E.N, Zeynalov.A.M Azərbaycan Respublikasında qeyri-neft sektoru üzrə idxal-ixracın mövcud vəziyyətinin təhlili və qiymətləndirilməsi" (monoqrafiya) Bakı, Azərənşr, 2018: 1-278

AZƏRBAYCANDA EMAL SƏNAYESİ MÜƏSSİSƏLƏRİNİN İNKİŞAFININ MÜASİR VƏZİYYƏTİ

BAŞ MÜƏLLİM ƏFƏNDİYEV SADIQ QƏHRƏMAN OĞLU

Azərbaycan Texnologiya Universiteti
s.efendiyev@atu.edu.az Tel: 055-716-05-07

XÜLASƏ

Məqalədə Azərbaycanda emal sənayesi müəssisələrinin dayanıqlı və davamlı iqtisadi inkişafının müasir vəziyyəti tədqiq edilir. Bununla yanaşı, məqalədə emal sənayesi müəssisələrinin dayanıqlı və davamlı iqtisadi inkişafının aşağı səviyyədə olması araşdırılmış və qısa olaraq xarakterizə edilmişdir.

AÇAR SÖZLƏR:

dayanıqlı və davamlı iqtisadi inkişaf-1, inkişaf problemləri-2, sənayenin inkişafı siyasəti-3, idarəetmə strukturu-4, istehsal məhsulları-5.

THE MODERN DEVELOPMENT OF OPERATIONAL INDUSTRIAL ENTERPRISES IN AZERBAIJAN SUMMARY

The article examines the current state of the sustainable and sustainable economic development of the processing industry in Azerbaijan. At the same time, the article investigates and briefly describes the low level of sustainable and sustainable economic development of the processing industry.

KEYWORDS: *sustainable and sustainable economic growth - 1, development problems - 2, industry development policy - 3, management structure - 4, production products - 5.*

GİRİŞ

Ölkədə emal sənayesi müəssisələrinin inkişafının müasir vəziyyətindən məlum olur ki, bazar iqtisadiyyatına keçidlə əlaqədar olaraq ölkə iqtisadiyyatında həyata keçirilən iqtisadi islahatlar bu sahədə istehsalın kəmiyyət və keyfiyyət göstəricilərinin yaxşılaşmasına ciddi təsir göstərməmişdir. Bu əsasən hal-hazırda emal sənaye müəssisələrinin inkişafında mövcud olan bir çox problemlərin həll edilməmiş olaraq qalması ilə əlaqədardır. İstər ölkə, istərsə də region miqyasında maddi istehsal sahələrinin o cümlədən də, emal sənayesi sahələrinin inkişaf potensialının əsas hərəkətverici qüvvələrindən biri infrastruktur sahələrinin inkişaf səviyyəsidir. Aparılan tədqiqatlardan məlum olur ki, müasir şəraitdə emal sənayesinin inkişaf problemlərindən biri və ən başlıcası infrastruktur (istehsal və bazar infrastruktur sahələri) sahələrinin zəif inkişaf etməsidir.

TƏDQIQAT METODU

Emal sənayesinin inkişafının aşağı səviyyədə olmasının əsas səbələrindən biri də əksər sənaye müəssisələrinin texnoloji cəhətdən yenidənqurulması işinin çox zəif səviyyədə aparılmasıdır. Tədqiqatlar göstərir ki, 2000-ci illərin əvvəllərində respublikanın emal sənayesində mövcud maşın və avadanlıqların fiziki və mənəvi köhnəlməsi onların 35 faizinin təcili dəyişilməsini, 60 faizinin isə modernləşməsinə tələb edirdi. 2000-2018-ci illərdə mövcud əsas fondların köhnəlmə dərəcəsi daha da artmışdır. Hazırda respublikada istehsal əsas fondlarının fiziki və mənəvi cəhətdən aşınan hissəsi 80 faizə qədər təşkil edir. İstismarda olan maşın və avadanlıqların orta xidmət müddəti müvafiq normalardan 2,1-2,7 dəfə çoxdur.

Ölkədə emal sənayesi müəssisələrinin inkişaf problemlərindən biri də bu müəssisələrdə marketinq fəaliyyətinin olmaması və ya zəif inkişaf etməsidir. Hazırda Azərbaycan iqtisadiyyatında islahatların institusional sistemdə başa çatdırılmaması ilə əlaqədar olaraq təkmil bazar mexanizmi formalaşmamışdır. Belə şəraitdə müəssisələrin idarəetmə strukturunda dəyişikliklərin edilməsinə və bazarda səmərəli fəaliyyətə imkan verən struktur bölmələrinin yaradılmasına ehtiyac yaranır. Xüsusilə, bu ehtiyac bazarın öyrənilməsi və məhsulun reallaşdırılması ilə əlaqədardır.

Belə ki, sosialist iqtisadiyyatında məhsulun reallaşdırılması mərkəzləşdirilmiş şəkildə maddi-texniki təchizat və satış orqanları vasitəsilə həyata keçirilirdi. Ölkədə emal sənayesinin müasir vəziyyətinin təhlilindən məlum olur ki, hal-hazırkı şəraitdə emal sənayesi müəssisələrinin inkişafına mane olan əsas amillərdən biri də bu sahədə yüksək ixtisaslı kadrların çatışmazlığıdır. Məlumdur ki, respublikamız keçmiş sovetlər birliyində olarkən ölkə sənayesində yüksək səviyyədə kadr potensialı formalaşdırmaq mümkün olmuşdur. Lakin, respublikamız müstəqil dövlətə çevrildikdən sonra obyektiv və subyektiv səbəblərdən sənaye müəssisələrinin inkişafının zəifləməsi, digər tərəfdən indiki şəraitdə iqtisadiyyatın digər sahələrinə nisbətən sənaye, xüsusilə də emal sənayesi müəssisələrində əməkhaqqının aşağı olması uzun illər ərzində toplanmış istehsal, texnoloji və kommertiya biliklərinin itirilməsi baş vermişdir və gələcəkdə bu istehsalların bərpası zamanı kadr problemi həlledici amillərdən biri olacaqdır.

Qeyd etdiyimiz kimi, sənayenin inkişafı siyasətinin işlənilməsi üçün əvvəlcə emal sənayesinin müasir vəziyyəti tədqiq olunmalı və problemləri müəyyən edilməlidir. Azərbaycanın emal sənayesinin indiki durumunun başlıca problemlərini və səciyyəvi xüsusiyyətlərini ümumi şəkildə aşağıdakı kimi qruplaşdırmaqla qeyd etmək olar:

- Resurs çatışmazlığı və mövcud resurslardan səmərəsiz istifadə problemləri (Buraya aiddir: müəssisələrin əsas fondlarının aşınması və texnoloji geriliyi, investisiya və dövriyyə vəsaitlərinin çatışmazlığı, elmi-texniki potensialın itirilməsi və innovasiya mexanizminin yaradılmaması, əmək məhsuldarlığının aşağı səviyyəsi, yüksək kadr (əsasən peşəkar mütəxəssislərin) axıcılığı, peşəyönümünün dəyişilməsində çətinliklər və s.);
- Struktur problemləri (emal sənayesinin əvvəllər formalaşmış sahə strukturunun müstəqillik şəraitində ölkənin milli iqtisadi inkişaf tələblərinə uyğun gəlməməsi, son dövrlər sənayenin strukturunun xammal (xüsusilə neft-qaz hasilatı) yönümlü inkişafı, ixracda emal

sənayesi məhsullarının payının son dərəcə cüzi olması, regional disproporsiyalar və sənaye istehsalının əsasən Abşeron yarımadasında cəmləşməsi, istehsal infrastrukturunu sahəsində çatışmazlıqlar və s.);

- Hökumətin siyasəti və dövlət tənzimlənməsi ilə bağlı problemlər (islahatların ləngidilməsi, xüsusilə dövlət mülkiyyəti obyektlərinin özəlləşdirilməsinin başa çatmaması (sənayenin bir sıra sahələrində dövlət mülkiyyəti yüksək payını qoruyub saxlayır), azad sahibkarlığın inkişafı üçün zəruri mühitin (xüsusilə mülkiyyət toxunulmazlığına dövlət təminatının, qanun qarşısında hamının bərabərliyinin, məhkəmələrin müstəqilliyinin və hamıya ilkin bərabər şərtlərin və s.) təmin edilməməsi,

- Bazar rəqabəti problemləri (zəif daxili tələb və bazarın məhdudluğu, yerli istehsal mal və xidmətlərinin əsasən aşağı keyfiyyəti və yüksək istehsal xərcləri, daxili bazarda idxal mallarının yüksək payı, hətta yerli istehsal məhsullarının əsas komponentlərinin kənardan gətirilməsi, yerli istehsalın dövlət tərəfindən dəstəklənməsi sisteminin qurulmaması, müəssisələrin bazar münasibətləri şəraitində fəaliyyətə ləng uyğunlaşması, bazarların tədqiqi və beynəlxalq bazarlara çıxış sahəsində çətinliklər və s.);

- İnstitusional problemlər (bazar infrastrukturunun zəif inkişafı, müasir idarəetmə və menecment bacarıqlarını mənimsəmiş mütəxəssislərin azlığı, mal və xidmətlərin beynəlxalq tələblərə uyğun standartlaşma və sertifikatlaşdırılması sisteminin qurulmaması, iri, orta və kiçik müəssisələrin qarşılıqlı maraqlar əsasında əlaqələndirilməsi sisteminin formalaşmaması, korporativ idarəetmə təcrübəsinin mənimsənilməməsi və s.);

- Ekoloji problemlər və s.

NƏTİCƏ

Hesab edirik ki, hazırkı iqtisadi şəraitdə qeyri-neft sektorunda emal sənayesi müəssisələrinin rəqabət qabiliyyətliliyinin təmin edilməsində, daxili istehsalın inkişaf etdirilməsində kiçik və orta sənaye müəssisələrinin modernləşdirilməsi, yenidən qurulması vacib şərtidir. Bunun üçün bu sahəyə dövlət tərəfindən təkmilləşdirilmiş şəkildə investisiya yardımını mexanizmi hazırlanması, yerli və xarici investisiyaların bu sahələrə cəlbi, investorları stimullaşdırmaq üçün əlverişli investisiya mühitinin yaradılması hökumətin bu sahədə görməli olduğu əsas tədbirlərdəndir. [3]

ƏDƏBİYYAT SİYAHISI

1. Y.Ə.Hümbətov. Sənayenin təşkili və idarə edilməsi. Dərs vəsaiti. Bakı 2018. "Avrora nəşriyyatı" 355 səh.
2. Azərbaycan Respublikasında sənayenin inkişafına dair 2015-2020-ci illər üçün DÖVLƏT PROQRAMI
3. "Azərbaycan Respublikasında sənayenin inkişafına dair 2015-2020-ci illər üçün Dövlət Proqramı"nın təsdiq edilməsi haqqında Azərbaycan Respublikası Prezidentinin Sərəncamı. Bakı şəhəri, 26 dekabr 2014-cü il.

THE IMPACT OF FINANCIAL DEVELOPMENT ON ECONOMIC GROWTH IN AZERBAIJAN

MUSTAFA BÜNYAMIN

AZERBAIJAN STATE UNIVERSITY OF ECONOMICS

Financial management

email: bunyaminmustafa1997@gmail.com

BAKU, AZERBAIJAN

ABSTRACT

The relationship between financial development and economic growth has remained an important issue of debate in economic literature. Even though many empirical studies provide strong evidence on there is a long run relationship between financial development and economic growth, the direction of causality between financial sector development and economic growth, in particular, has attracted a great deal of attention. According to supply leading hypothesis financial

development leads to economic growth, however demand following hypothesis asserts that the direction of the relationship runs from economic growth to financial development. The direction of causality relation was different according to different econometric methods, variables and as examples of the different countries. The Finance system in Azerbaijan consists of government policy and arrangements for borrowing and lending and the transfer of assets. The system is composed of banks, insurance companies, other financial institutions, pension system, financial markets and payment systems. Financial policy of Azerbaijan is aimed at the implementation of the state program of economic development of the Republic. The development of the Azerbaijani financial system and the whole market infrastructure depends on the activities of commercial banks, insurance company and other financial institutions. The purpose of financial policy is to ensure the stable development of the state economy by using of financial relations and financial potential of the country.

KEY WORDS: financial, economics, growth

1. INTRODUCTION:

In this study, it is planned to build empirical analysis with using regressive models such as Toda-Yamamoto, Fully Modified Ordinary Least Squares and other co-integration models in order to find the relationship between financial development and economic growth. Independent variables are Domestic credits, Money Supply (M2)/GDP ratio and Foreign Direct Investment (FDI). Dependent variable would be GDP of Azerbaijan. All the data and relevant information were secondary. From 2007 to 2014, the share of M2 wide-defined money supply in GDP increased steadily, except for small decreases. This increase reached its highest level in 2014, approaching 30%.

2. RESEARCH METHOD

The M2 / GDP ratio provides information on public use of the banking system. Therefore, it can be said that until 2014, the savings were transferred to the banking system. However, after the recent fluctuations in the economy and the devaluation, it weakened the financial position of the banks and caused many banks to close.

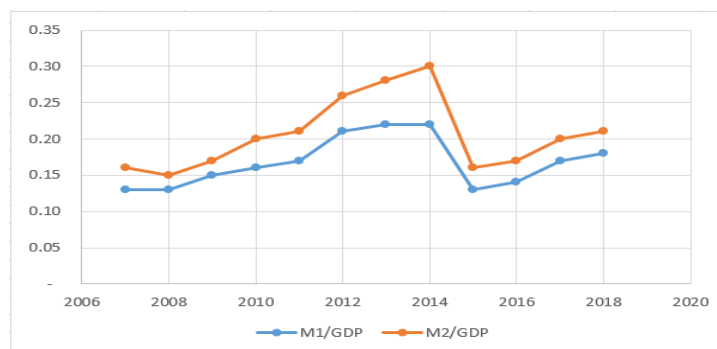

Graph 1. Financial Development Criteria (M2 / GDP), M1 / GDP, Source: Prepared by using CBAR data www.cbar.az

The increase in the share of loans within the assets occurred in the light of the decrease in liquid assets and investments. The increase in loans mainly stemmed from the developments in big banks (15 banks operating in the sector) and the effect of small-scale banks on the increase in loans was 5.5%. In addition, the profitability of small banks was very low. The continuous upward trend in loans between 2007 and 2016 signals the risk of risk in the banking system. As a result of the preventive efforts carried out by the Central Bank of Azerbaijan to minimize the risk, the growth rate of the loan portfolio was slowed down. Thus, the rate of increase of the loan portfolio decreased from 32.7% in 2013 to 21.2% in 2014.

After brief information about the Azerbaijani banking system, it will be useful to mention the credit indicators, which are the ratio of GNP / GDP and Credit / GDP ratio. One of the positive results expected from the financial liberalization process is the expansion of credit volume.

Financial deepening is called the ratio of the funds created by the finance sector to the real sector. If this ratio is high, financial deepening will be high and economic growth rate will increase. It is also seen from Chart 3 that there has been a jump in the Credit portfolio in the country in recent years.

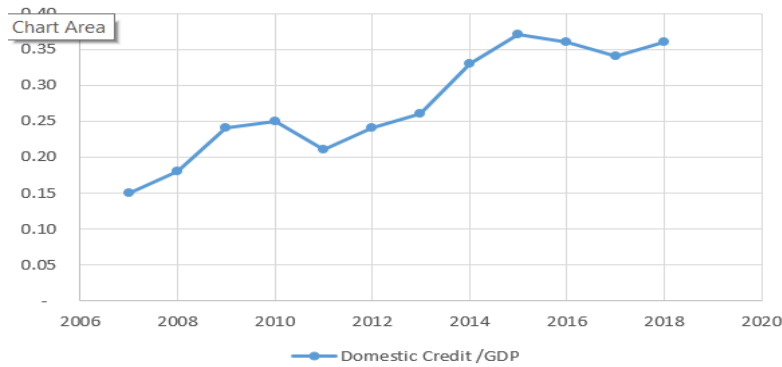

Graph 2. Financial Development Criteria (Domestic Credit / GDP), Source: Prepared by using CBAR data www.cbar.az

Graph 2, which shows the GCP / GDP ratio, has been fluctuating except for a stable increase in recent years. The surge manifests itself especially after 2009. This indicates that the Azerbaijani banking sector was affected by the 2008 Global Financial Crisis and the demand for loans decreased. As of 2016, as a result of the decrease in credit volume, the GPL / GDP ratio decreased.

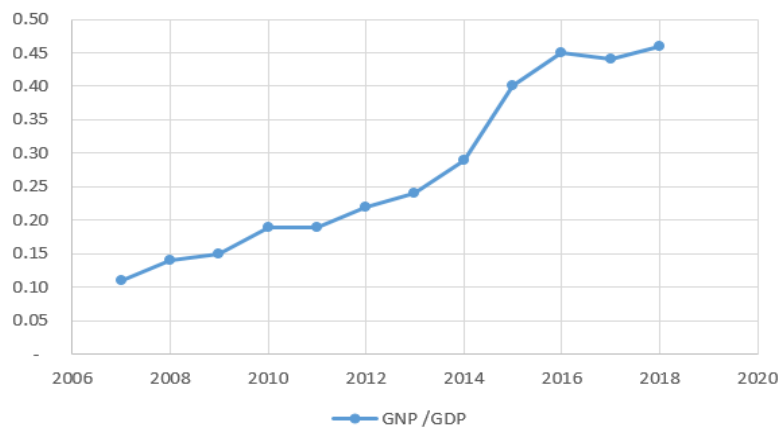

Graph 3. Financial Development Criteria (GNP / GDP), Source: Prepared by using CBAR data www.cbar.az

M2 / M1 ratio will be used as an indicator of financial development in terms of structural criteria. This ratio is considered as an indicator showing the usage situation of the public financial institutions. The increase in this rate can be attributed to higher savings rates in an economy and the development of the role of financial intermediaries. On the other hand, the increase in the ratio shows an increase in the confidence in the banking system, which means that monetaryization in the economy accelerates.

	GDP growth compared to previous year
2024*	2.42%
2023*	2.35%
2022*	2.21%
2021*	2.15%
2020*	2.11%
2019*	2.7%
2018	0.97%
2017	0.15%
2016	-3.06%
2015	1.05%
2014	2.8%

Table 1. Azerbaijan: Growth rate of the real gross domestic product (GDP) from 2014 to 2024

In addition to maintain the flow of capital, which is a necessary condition for economic growth, to the investments, the quality of the investments is also important for growth. In order for the flow of capital to the required fields, it is necessary to have sufficient and full information about the investment project. Financial intermediaries that is a part of financial system are advantageous over savings and investment owners by reducing costs in obtaining and processing information. Fund holders must bear a certain fixed cost to obtain the necessary information about the area they plan to invest. The intermediary institutions undertake the function of obtaining and processing the information, transfer it to the owners of the savings, and thus reduce this fixed cost that the investors bear. As a result, financial intermediaries reduce the cost of information and ensure efficient allocation of resources..

	Share in global GDP adjusted for PPP
2024*	0.12%
2023*	0.13%
2022*	0.13%
2021*	0.13%
2020*	0.13%
2019*	0.13%
2018	0.13%
2017	0.14%
2016	0.14%
2015	0.15%
2014	0.15%

Table 2. Azerbaijan: Share in global gross domestic product (GDP) adjusted for Purchasing Power Parity (PPP) from 2014 to 2024

CONCLUSION

The main objective of this study is to measure the development level of the financial system by taking into account the current economic conditions of Azerbaijan and annual data for the period 2007-2016. The data were obtained from the databases of the Central Bank of the Republic of Azerbaijan. M1 / GDP and M2 / GDP, Domestic Credits/ GDP, GNP / GDP ratios were used as indicators of the financial system. In addition, interest rate margin (spread) indicator, which determines financial development or financial efficiency, was utilized in our research.

The review of the Azerbaijani economy has shown an increase in M1 / GDP and M2 / GDP ratios up to the last two years as monetary indicators. However, one of the positive developments expected from the financial development process is the decrease in M1 / GDP ratio. It can be said that the increase in M2 / GDP ratio until 2014 gives information about the transfer of savings to the banking system. However, after the recent fluctuations in the economy and the devaluation, it weakened the financial position of the banks and caused many banks to close. This has affected the confidence in the banking system and thus the transfer of savings to banks as funds has decreased.

Another indicator, the spread of interest rate margin, showed a high level of tendency, which protects the banks against any crisis that would result from the high level of financial stability in the national economy and the sound capital and profitability of the banks. However, the high level of this ratio shows that the banking system has a very weak degree of competition, the lack of efficient legal infrastructure and the possibility of corruption.

REFERENCES

- Babin V., Calculation methodology on the stock market using the example of RTS, journal., Securities market, Kg 17, M,2015: 61-68.
- Beger F., What you need to know about stock analysis, M., CJSC Inter Expert, ZAO Finstatinform M.,2017:1-206
- Browder W.F. Prospects for Attracting Portfolio Investments to the Azerbaijan Securities Market, Journal, Securities Market, No. 11, M.,2019:22-26
- Central Bank of Azerbaijan Republic, Statistic bulletins <https://www.cbar.az>
- Popova R.G. The development of the financial credit mechanism in the investment sphere, L,2018, 1-322

TRANSFORMATION OF THE WORLD CURRENCY SYSTEM IN CONDITIONS OF FINANCIAL TURBULENCE

TOFIQ JABIYEV

AZERBAIJAN STATE UNIVERSITY OF ECONOMICS

Financial management

email: tjabiyev@gmail.com

BAKU, AZERBAIJAN

ABSTRACT

Over the past hundreds of years, the global financial structure has undergone some changes, as it has moved from the best quality level to the game plan of adaptable trading bets. The link between an emergency and a change in the global financial structure is understandable to the causes and vulnerability of the emergency, and changes need to be made. The current universal financial structure, of course, is not ideal, its shortcomings are delayed in Romanian and beyond. Accordingly, today there are several headlines on how to talk about changing the global financial structure and its completely different forms of power, turning into intensive discussion and issuing reference works and articles. The article research substantiates the need for reforming the global monetary system and identifying the optimal scenario for its development in the long term, since the current structure requires gradual modernization in the face of turbulence in the financial sector. The aim of the dissertation research is to develop the foundations of a modern world monetary system based on multipolar principles. The conceptual and theoretical principles of studying the transformation of the world monetary system as a process due to the globalization of intercountry relations are based on fundamental developments presented in the classical and modern works of domestic and foreign scientists. Argumentation of theoretical conclusions and substantiation of the provisions was carried out on the basis of the implementation of general scientific research methodologies: logical, comparative and statistical analyzes, historical-dialectical method, system-structural approach, scientific abstraction method.

KEY WORDS: global, financial, transformation

INTRODUCTION:

The world monetary system (MVS) is a historically established form of organization of international monetary relations, fixed by interstate agreements. MVS is a combination of methods, tools and interstate bodies with the help of which payment and settlement turnover is carried out within the framework of the world economy. Its emergence and subsequent evolution reflect the objective development of capital internationalization processes that require adequate conditions in the international monetary sphere. Different national, world, regional monetary systems.

RESEARCH METHOD

As you can see from the chart, referring to the Azerbaijan Central bank's website official available currency decreases over the months of 2019. Comparing the December indicator with January this means that there is a 10% reduction.

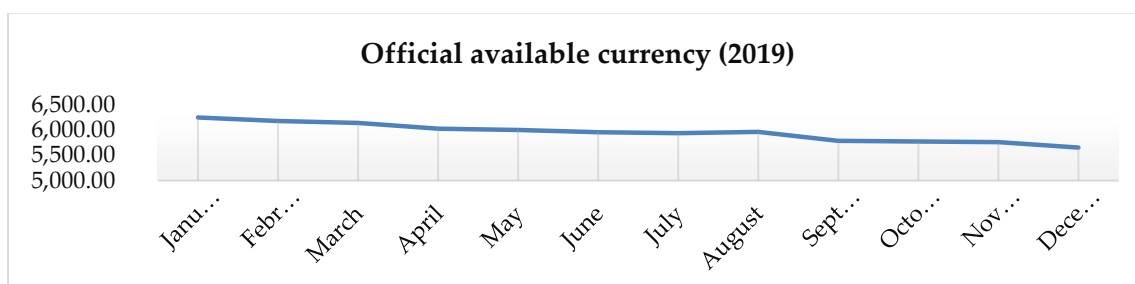

Diagram 1.. Official available currency (2019), Source: https://www.cbar.az/infoblocks/money_reserve_usd?year=2019

Looking at the US, there has been an increase in reserve assets since 2016 through 2018. Although gold reserves remained the same, foreign currency reserves increased in 2017 and declined in 2018.

Assets	2016	2017	2018
Total	117 332	123 313	125 798
Gold stock	11 041	11 041	11 041
Special drawing rights	48 883	51 864	50 803
Reserve position in International Monetary Fund	18 385	17 633	22 016
Foreign Currencies	39 023	42 775	41 938

Table 1. Assets 2016-2018, Source: <https://www.federalreserve.gov/data/intlsumm/current.htm>

Although there have been changes in total assets from May 2019 to November, the amount of foreign currency has declined.

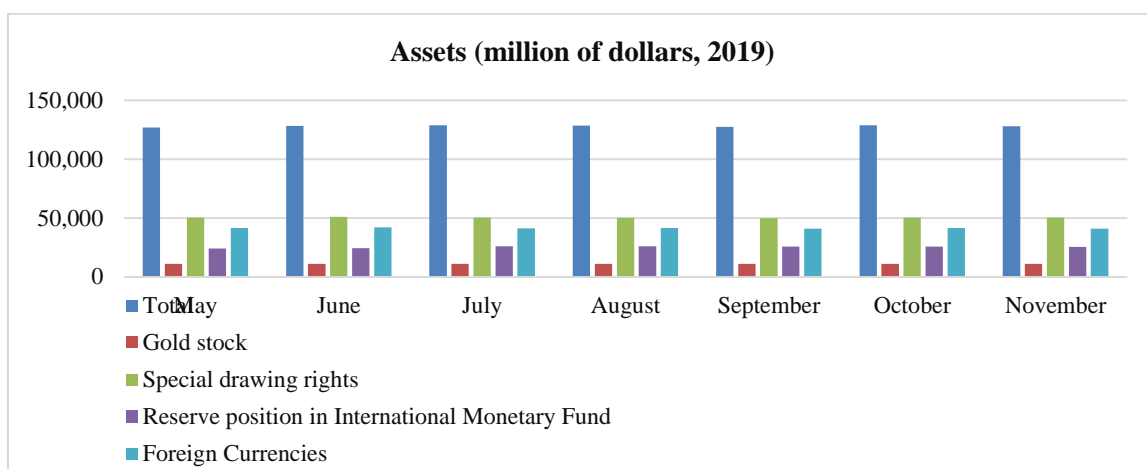

Diagram 2. Assets (million of dollars, 2019) Source: <https://www.federalreserve.gov/data/intlsumm/current.htm>

According to foreign exchange reserves in China from January 2019 to November, the highest foreign exchange reserves were recorded in June, while the lowest foreign exchange reserves were in January 2019.

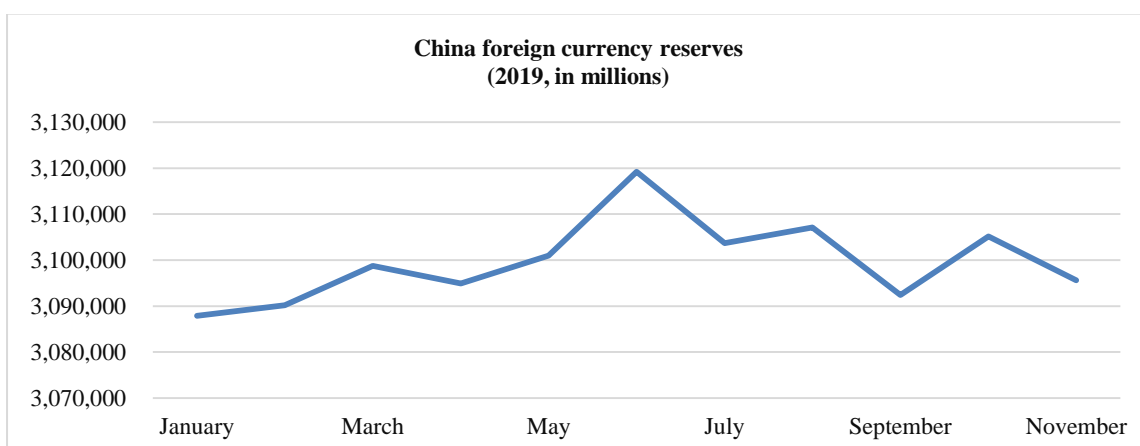

Diagram 3. China foreign currency reserves (2019, in millions), Source: <https://www.safe.gov.cn/en/2018/0517/1433.html>

As for European countries can be seen from the following figures, most of the average official currency reserves from the selected countries in January-November are in Russia, with the least currency reserves being in Turkey.

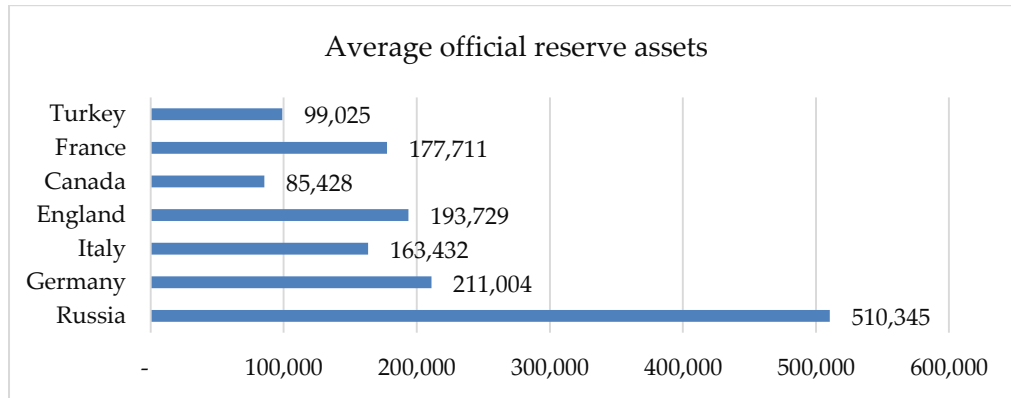

Diagram 4. Average official reserve assets, Source: Developed by the author

The following table lists the top 10 foreign currency reserves and export products for 2017. As can be seen from the table, many countries specialize in oil and electrical products, while the number of countries operating in the service sector is low. Countries such as Russia, Hong-Kong, India and Singapore show a 10% increase compared to 2016, while in other countries this result is less than 5%.

Country	Reservers(in billions)	Exports
China	3 236.00	Consumer products, parts.
Japan	1 264.00	Auto, parts, consumer products.
Switzerland	811.00	Financial services.
Saudi arabia	496.00	Oil. Hurt by low prices.
Taiwan	456.70	Machinery, electronics.
Russia	433.00	Natural gas, oil. Hurt by sanctions
Hong Kong	431.00	Electrical machinery, apparel.
India	410.00	Tech, outsourcing.
South Korea	389.00	Electronics.
Brazil	374.00	Oil, commodities.
Singapore	280.00	Consumer electronics, tech.

Table 2. Foreign currency reserves, Source: <https://wits.worldbank.org/countrystats.aspx?lang=en>

The table below shows the gross domestic product and export figures for 2018 of 17 selected countries worldwide. As you can see, the United States is the first in terms of gross domestic product, and China is the leader in exports. Azerbaijan's gross domestic product increased by 15% compared to 2017, while exports increased by more than 20%

Country	GDP (USD, in thousand)	Export (USD, in thousand)
USA	20 544 343 456.00	1 665 302 937.00
China	13 608 151 865.00	2 494 230 195.00
Japan	4 971 323 080.00	738 201 192.00
Germany	3 947 620 162.00	1 562 418 816.00
United kingdom	2 855 296 731.00	490 840 364.00
France	2 777 535 239.00	568 535 880.00
India	2 718 732 231.00	322 291 568.00
Italy	2 083 864 260.00	549 906 998.00
Brazil	1 868 626 087.00	239 887 755.00
Canada	1 713 341 704.00	450 277 702.00
Russian	1 657 554 647.00	451 494 828.00
South Korea	1 619 423 701.00	604 807 317.00
Saudi arabia	786 521 832.00	294 535 553.00
Switzerland	705 140 354.00	310 524 275.00
Turkey	450 277 702.00	168 023 391.00
Singapore	364 156 658.00	411 743 293.00
Azerbaijan	46 939 529.00	19 458 633.00

Table 3. GDP (USD, in thousand), Export (USD, in thousand), Source: <https://wits.worldbank.org/countrystats.aspx?lang=en>

If we assume that the weight of exports holds a large share in the gross domestic product, then the international reserves of that country may also be considered high. The graph below shows that countries with a high percentage of GDP divided by the export figures of countries share the same amount of countries with high international reserves. For example, in Switzerland and Singapore, where international reserves are high, the share of exports to GDP is also high. At the same time, there is a direct balance between GDP and Exports in Azerbaijan, which means that 40% of GDP accounts for exports, which can be considered as lucrative.

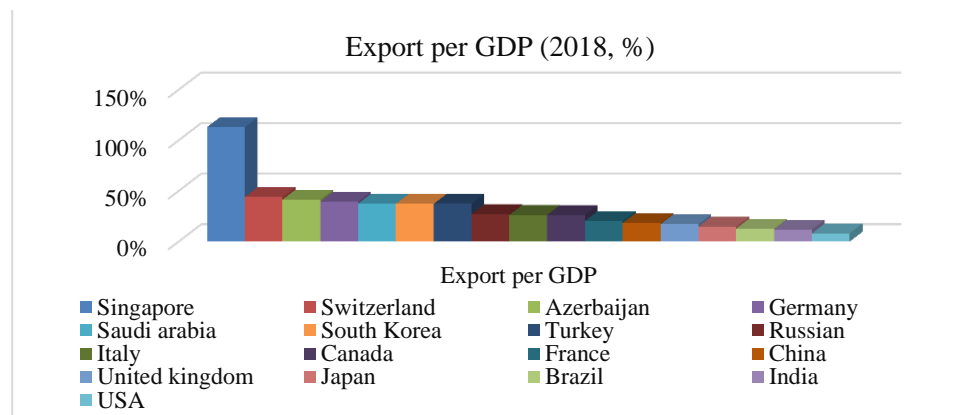

Diagram 5. Export per GDP (2018 %), Source: Developed by the author.

Thinking back time gone by it is legible for us that the function and the direct of regulating flow of money has regularly become diversified by virtue of turbulence in monetary policy. Admittedly the universal transnational financial network has consistently been anxious to gain from past improvements and encounters likewise concerning various encounters across nations.

CONCLUSION

Certainly this valuable information about monetary policy does not highlights that fiscal strategy has consistently been the equivalent all over the places in hindset. Incontrovertibly some contrasts exist in the manner in which financial arrangement is directed through all commonwealths. Notwithstanding it is indubitably we are able to verbalize that monetary policy gone through a various predominant developmental procedure leading to the liberality in disputing and likewise being obligingness to assimilate from each others` proficiency consistently amidst previous century: a developmental procedure that improved the direct of financial arrangement after some time and reckoned magnanimous merging over all sovranities.

The currency system is closely linked to the growth rate of production, the development of trade and international relations. It not only affects the country's economy, but also determines its "face" in the world arena.

Officials do not hide their hope that the created currency will squeeze the US dollar and take on a part of its role. The economic potential of Europe is much greater than that of the United States and Japan combined. But until now, the pace of development of European industry has been much lower than in these states. The introduction of a single currency is expected to remove this problem. However, one should hardly expect an instant effect from the integration process. The world economy is too large a mechanism that reacts very sensitively to errors, but confirms the correctness of certain actions for too long.

REFERENCES

- Corrado L., & Holly S., A currency crisis model with a misaligned central parity: a stochastic analysis. *Economics Letters* 67 , 2018:1-321
- Herrero A. G., *Differential Characteristics of Financial Crises in Emerging Economies: Lessons for Crisis Prevention and Crisis Management*. European central Bank, 2017:1-548
- Razin, A. & Sadka, E *The economics of globalisation : policy perspectives from public economics*, Cambridge University Press, New York.,2017: 1-412
- Rose, Andrew, *One money, One market: the Effect of Common Currencies on Trade*, *Economic Policy*, 2018:15-30.
- Triffin, Robert, *Gold and the Dollar Crisis: the Future of Convertibility*, Yale University Press, New Haven.2016: 245-269

THE IMPLICATIONS OF ICAAP&ILAAP ON AZERBAIJAN BANKING SYSTEM

ELTUN ABDULLAZADE

Azerbaijan State University Of Economics

Financial management

email: abdullazadeeltun@gmail.com

BAKU, AZERBAIJAN

ABSTRACT

The paper discusses about the importance of risk management in a global economy, particularly in a banking system. Since, the regulatory system of Azerbaijan is not focused on evaluating the capital and liquidity risk in comparison to developed countries, this paper touches the main definitions of ICAAP&ILAAP in order to overcome future losses in banks of Azerbaijan. While ICAAP stands for the internal capital adequacy assessment process, ILAAP is known as the internal liquidity adequacy assessment process. By introducing the concept of ICAAP&ILAAP, it emphasizes on the fact that internal reports on these terms should be required from banks because of previous global crisis experience. After the identification of the definitions, the methods, through which the paper will underline the significance of the problem, are clearly shown in the paper. Most importantly, the information, which is provided for identifying the importance of the subject, is based on the academic and official regulatory normative sources, such as Basel Committee, European Banking Authority and European Central Bank. Finally, through the analysis part, the paper presents the credit and market risk measurements via various approaches. At the end, the recommendation for Azerbaijan banking system is given for the further development of risk management system in local banks.

KEY WORDS: ICAAP, ILAAP, Basel Committee

INTRODUCTION:

The world monetary system (MVS) is a historically established form of organization of international monetary relations, fixed by interstate agreements. MVS is a combination of methods, tools and interstate bodies with the help of which payment and settlement turnover is carried out within the framework of the world economy. Its emergence and subsequent evolution reflect the objective development of capital internationalization processes that require adequate conditions in the international monetary sphere. Different national, world, regional monetary systems.

RESEARCH METHOD

The ICAAP complements the minimum regulatory capital requirements; it recognizes a wider range of risk forms and the capacity of the bank to manage risk and capital. Internal Capital Adequacy Assessment Process – ICAAP is the process or set of processes that enables accurate, comprehensive identification, measurement, aggregation, monitoring and reporting of risks by the bank's top management; calculating and owning sufficient internal capital to be determined according to the bank's risk profile, risk management processes, adequacy of internal systems, strategies and action plan; the establishment, use and continuous development of strong risk management systems.

The key elements of the ICAAP include the establishment of a process for assessing and measuring the internal capital requirement and requirement corresponding to the risk profile of the bank. In addition, the responsibility for the establishment and implementation of ICAAP has been placed on the bank. The established ICAAP needs to be designed in accordance with the needs and risk profile of the bank. The establishment of ICAAP is not sufficient by itself, it should be ensured that ICAAP is a part of the internal management processes and decision-making culture and should be reviewed more frequently in annual periods or if needed. The risk-based ICAAP

should cover all risks of the bank on a consolidated basis. ICAAP, which should be implemented from a future-oriented perspective, should be based on adequate and convenient measurement and evaluation methods and processes. However, ICAAP should produce reasonable and usable results in decision-making.

“In the ECB’s view, a sound, effective and comprehensive ICAAP is based on two pillars: the economic and the normative perspectives. Both perspectives are expected to complement and inform each other”.

In this part we focus on how approaches are calculated, examples are given for better understanding. First, we look at the calculation of capital need for credit risk. If we have exposure against AAA rated bank in amount of 1 million \$ and risk weight of this counterparty is 20%. We also know that at minimum bank has to maintain 8% capital. Then our capital need for this AAA bank will be: 1 million \$ *20%*8%= 16000\$.

Now let’s look at assessment of market risk by abovementioned approaches: Firstly, by HS method. First of all we find the last 10 years' worth of monthly returns on the Dow Jones Industrial Average (DJIA); that's 120 data points. Then we need to rank the monthly returns from lowest to highest. An Excel spreadsheet can help with this. The ten worst monthly returns are as follows: -14.06%, -11.72%, -7.92%, -6.57%, -6.21%, -6.03%, -5.50%, -5.30%, -4.31%, -4.28%. After that we figure out what number of items in the data set matches our desired confidence level. To find a 95% confidence level for the biggest monthly loss, take 100% - 95% = 5%. We then multiply 5% times 120 data points to get 6. Now count right 6 data points on your worst monthly returns list and you get -6.03%.

In parametric approach we need to do some calculations. For example, we want to gauge 10 day VAR of 1 million \$ outstanding loan. Standard deviation is 15% and we choose 95% confidence interval. Beta for 95% percent equals to 1.96 and our 1 year standard deviation equals to 15%. Calculation will be:

$$\text{VAR (10 days)} = 1 \text{ million\$} * 1.96 * 15\% / \sqrt{252} * \sqrt{10} = 58,566\$$$

We have already stated how to gauge need for capital for operational risk. Now look at example of calculation under BIA approach. If bank has 6, 8 and 10 million\$ gross income for 3 consecutive years, its capital need will be: (6+8+10)/3 *15% = 1.2 million\$. This number will be added to total rwa which is sum of credit risk and market risk rwa.

Business Lines	Beta Factors
Corporate finance (β1)	18%
Trading and sales (β2)	18%
Retail banking (β3)	12%
Commercial banking (β4)	15%
Payment and settlement (β5)	18%
Agency services (β6)	15%
Asset management (β7)	12%
Retail brokerage (β8)	12%

Table 1. Under Standardized approach business lines of the bank are divided into following categories. Source: Bank for International Settlements, June 2004

Finally, we summarize all of abovementioned approaches and show all rwa and capital need of a bank chosen as example. The final results look like this:

	Actual	Currency risk 30% devaluation	Interest rate risk	Liquidity deficit	Credit risk
Total capital	85,612	86,201	85,612		86,515
Profit for the year	24,010	23,560	(659)		35,304
Total capital adequacy ratio, %	18.81%	15.5%	18.8%		19.6%
Tier I capital adequacy ratio, %	9.62%	7.4%	9.6%		9.9%
Capital deficit	0	-			-

Table 2. Analysis. Source: Author’s own calculations.

From the table we see that chosen bank has no capital deficit under stress-test scenario. Scenario takes into consideration 30% devaluation of national currency for assessing market risk, deposit withdrawal for 1 months under liquidity risk. Interest rate risk is calculated as difference in maturity matching of assets and liabilities of bank that is sensitive for interest rate change. For credit risk PD and LGD for retail and business sector that derived from IRB approach. The deterioration of PD is assumed and it showed effects on profit of bank as it decreased. However, current capital buffer of bank enables it to take more risk as capital ratios are still higher than requirement of supervisor.

CONCLUSION

Certainly this valuable information about monetary policy does not highlights that fiscal strategy has consistently been the equivalent all over the places in hindset. Incontrovertibly some contrasts exist in the manner in which financial arrangement is directed through all commonwealths. Notwithstanding it is indubitably we are able to verbalize that monetary policy gone through a various predominant developmental procedure leading to the liberality in disputing and likewise being obligingness to assimilate from each others` proficiency consistently amidst previous century: a developmental procedure that improved the direct of financial arrangement after some time and reckoned magnanimous merging over all sovranities.

The currency system is closely linked to the growth rate of production, the development of trade and international relations. It not only affects the country's economy, but also determines its "face" in the world arena.

Officials do not hide their hope that the created currency will squeeze the US dollar and take on a part of its role. The economic potential of Europe is much greater than that of the United States and Japan combined. But until now, the pace of development of European industry has been much lower than in these states. The introduction of a single currency is expected to remove this problem. However, one should hardly expect an instant effect from the integration process. The world economy is too large a mechanism that reacts very sensitively to errors, but confirms the correctness of certain actions for too long.

REFERENCES

- Corrado L., & Holly S., A currency crisis model with a misaligned central parity: a stochastic analysis. *Economics Letters* 67 , 2018:1-321
- Herrero A. G., Differential Characteristics of Financial Crises in Emerging Economies: Lessons for Crisis Prevention and Crisis Management. *European central Bank*, 2017:1-548
- Razin, A. & Sadka, E *The economics of globalisation : policy perspectives from public economics*, Cambridge University Press, New York.,2017: 1-412
- Rose, Andrew, *One money, One market: the Effect of Common Currencies on Trade*, *Economic Policy*, 2018:15-30,
- Triffin, Robert, *Gold and the Dollar Crisis: the Future of Convertibility*, Yale University Press, New Haven.2016: 245-269

THE IMPACT OF INTERNET BANKING ON THE USE OF BANKING SERVICES

BAKHTIYAR ZEYNALLOV

AZERBAIJAN STATE UNIVERSITY OF ECONOMICS

Financial management

email: zbaxtiyar@gmail.com

BAKU, AZERBAIJAN

ABSTRACT

The article suggests directions for improving the activities of Internet banking. The rating is analyzed and legal documents governing Internet banking are presented. The main goals and objectives of the development of Internet banking in the Azerbaijan Republic are determined. The analysis of aspects of the operation of remote banking services, such as the authentication process,

receiving notifications of completed actions, user confirmation of completed operations and the use of electronic signatures is carried out. The problems of increasing the use of Internet banking have been identified, including virtuality, a low degree of trust in electronic money and a low cultural level of the population in working with new technologies. Today, when the number of banking services is constantly growing, the quality of the bank's work with customers is determined not only by the set of services provided, but also by the level of implementation of computer and Internet technologies, which greatly simplify the process of customer interaction with the bank. The banking sector is the most sensitive to their development. This is explained by the need to serve customers on a wide geographical scale (from regional to international) with minimal costs and with the maximum degree of convenience and universality of the services offered. The widespread use of Internet technologies contributes to the high competition in banking. Thanks to the Internet, the market for banking services and products has expanded significantly, taking into account all types of remote services, including Internet banking.

KEY WORDS: bank, internet, electron

INTRODUCTION

Strong competition in the field of remote banking, as well as significantly increased activity of foreign banks are forcing Azerbaijan banks to seek new, more economical ways to increase the quality and density of communication with customers.

Modern conditions of activity force not only to actively apply already existing and traditional banking solutions, but also to introduce advanced technical and scientific achievements implemented in various methods of remote servicing from the banking sector. The Internet in our time is an effective tool with which you can not only quickly acquire services, goods, material, as well as financial values, but also information.

The development of services through remote access channels makes it possible to individually work with customers depending on their specific preferences, substantially reduce the distance between a banking customer and a bank, and also significantly increases competition between banks, which contributes to the rapid development of remote services, both in high-quality and in a quantitative aspect. Thus, the organization of a complete remote banking service based on the latest trend will improve customer service, improve the quality of banking services, minimize costs, which leads to increased competitiveness.

The aim of the research is to reveal the essence of e-banking services, to reveal their features, to study world experience in this field and to consider the adaptation of this experience to the realities of Azerbaijan. Given the rapid expansion of financial technology, we can understand how fast the research and written literature in this area is. Sometimes a scientific article written 2-3 years ago does not meet today's requirements.

Scientific novelty of the research: has revealed the contents of the concepts of "e-banking services", "ebank products", "quality of e-banking services" as a result of comparative analysis of modern concepts; - new trends and regularities in the implementation of new services in the e-banking sector were studied; - modern methods of complex assessment of e-banking services are explored; - E-banking services efficiency assessment of banks; - investigated the elitization of banking services and made recommendations for improving payment and settlement operations; - principles for successful presentation of a new product of e-banking market have been proposed.

RESEARCH METHOD

The theoretical basis is the study of economic scientists of our country and foreign countries on the e-banking resource factor, the Decrees and Decisions of the President of the Republic of Azerbaijan, the normative documents of the Central Bank and other legislative acts. The research database is the data of the Central Bank of the Republic of Azerbaijan, the State Statistics Committee, the Ministries of Finance and Economic Development, the Association of Banks of Azerbaijan, the relevant research institutions.

The result of all this was a rapid increase in the volume of information circulating in society.

Indicators	Characteristic
Economic criteria	Characterize the share of gross national product of the country. It is believed that if this share exceeds 50%, then we can assume that the transition to the information society has begun in this country.
Social criteria	They are characterized by the production of information products, means of informatization and the provision of information services.
Technological criteria	The level of development of the information potential of a society, in particular its information technosphere, is determined.

Table 1. Criteria for the transition to the information society (<https://studfile.net/preview/4513875/page:2/>)

The information society, before replacing the post-industrial society, has come a long way in its development. During this time, it is constantly evolving and improving.

What are the customer benefits here? This is real-time financial management on-line anywhere. What does the Bank get? - Customer loyalty, increasing the efficiency of business processes, increasing competitiveness, and obtaining additional commission income.

	Share of respondents
2019	73%
2018	69%
2017	63%
2016	60%
2015	55%
2014	53%
2013	50%
2012	47%
2011	44%
2010	42%
2009	41%
2008	35%
2007	30%

Table 2. Online banking penetration from 2007 to 2019
(<https://www.statista.com/statistics/286273/internet-banking-penetration-in-great-britain/>)

3. Support for SMEs through the creation of specialized platforms. As O. Vasilenko notes: “Last August, the Ministry of Economic Development launched a new program of preferential lending to SMEs (small and medium-sized businesses). The implementation of this program will, in fact, be the real use of modern financial instruments and the latest banking e-commerce products for investment lending to SMEs”. SME lending involves risks that can be minimized by partnering with platforms such as FundingCircle. Alfabank follows this path. Or you can follow the path of the Turkish bank DenizBank, which created the Kumsal platform, where related services are provided for SMEs to support its activities. In Azerbaijan, the Otkritie Financial Group takes this approach as part of the Tochka project

Internet of things. The “Internet of things” is gradually penetrating into the financial industry. US Bank offers an API for smart bulbs, allowing them to turn on when changes occur in a client account. Bradesco Bank allows you to link a bank account to a car and automatically pay for the use of toll roads. And New Zealand Bank ASB has proposed a digital piggy bank that allows children to save electronic money in real form.

	Share of the population
2018	78%
2017	76%
2016	75%
2015	73%
2014	72%
2013	70%
2012	69%
2011	67%
2010	66%
2009	62%
2008	57%

Table 3. Share of the population that used internet banking from 2008 to 2018 (<https://www.statista.com>)

The use of robots and artificial intelligence. In this case, we are talking not only about investment robo-advisers, but also about services for analyzing the investment portfolio for clients with high turnover, in real time.

Interest rates - different banks set different interest rates for their services. The bank conducting the study must determine the interest rates of competing banks and may set a minimum interest rate according to itself and the conditions of 61 competitive environments. So, we will consider interest rates for various services on the example of Ata Bank.

Time	AZN	USD	EURO
36 month	12,25%	4,5%	-
24	12,0%	4,25%	2,0%
18	11,0%	3,75%	1,5%
12	10,5%	3,0%	1,25%
9	8,5%	2,0%	1,0%
6	6,0%	1,25%	0,75%
3	3,0%	1,0%	0,5%
1	1,0%	-	-

Table 5. "Ata Bank" VIP deposit for individuals (<https://www.statista.com>)

CONCLUSION

Management of bank accounts via the Internet (Internet banking) is today the most interesting area of financial Internet solutions due to the wide range of banking services presented in Internet banking systems.

Internet banking systems include a full range of banking services provided to customers, with the exception of cash transactions. Internet banking systems can be the basis of remote work systems in the securities markets and remote insurance, as they provide settlements and control over them by all participants in financial relations.

REFERENCES

1. Əhmədov .N.H. Elektron bankçılıq inkişaf mərhələsində, //Həftə içi -2018.- 22 may.- səhifə 6.
2. Afanasyev A.A., Rudko-Silivanov V.V. Internet banking: state, problems and prospects // Money and credit. -2017.-No. Pages 4-16.
3. Babaev A. B. Banks on the Internet Banking Technologies. -2011.№11, pages 5- 22.
4. Bazaryan A. Ranking of sites of Azerbaijan banks // Banking Review. 2018. -№3 (33) .- 19.
5. Işkın Seyit Ahmet, Elektronik Bankacılık Hizmetleri ve Denetimi, İstanbul Ticaret Odası Yayın No.20-İstanbul, 2018 sayfa 231-.247

RELATIONSHIP BETWEEN INVESTMENT, BANKING AND CREDIT ASSESSMENT

SUBHAN RƏHİMOV

AZERBAIJAN STATE UNIVERSITY OF ECONOMICS

Financial management

email: tjabiyev@gmail.com

BAKU, AZERBAIJAN

ABSTRACT

The main purpose of the article work can be to analyze the relation between banking sector (credit) and investment activity. Another objective of the dissertation is to demonstrate the correlation relation between the relevant fields. This thesis reviews and investigates the research on the relationship between investment, business growth and credit assessment. Relationship between business growth, investment and credit assessment is an important and actual topic to study and investigate deeply. This study investigated the real connection and dependence of the above-mentioned factors of any particular business which may later be affected by any of these in a good or bad manner. The problem of identifying the connection between the above-mentioned factors in any particular business can be condensed into three research questions: the connection between business growth, investment and credit assessment, the impact of investment and credit assessment on the business growth and the role of credit assessment in the success process of a particular company. The aim of this study is to investigate the real relationship between investment, business growth and credit assessment and usage of this finding as further and practical development tools of a company. The meta-analysis functions in the study play a gateway role to the research strategies of a broad collection of literature.

KEY WORDS: BANK, INVESTMENT, CREDIT

INTRODUCTION

Every business seeks for success in this or another way and to achieve this overall and the most important goal, every entrepreneur needs to concentrate on the theory of business growth and investment as well as giving strong attention to the relation between them. How to success and how to invest in the right time and the right place may be crucial for starting up a business, but when it comes to analyze the real relationship between some financial factors which have direct impacts on the relevant business, the importance of this relationship becomes clearer. In terms of theory, there is a strong relationship between investment, business growth and credit assessment (which is also known as 'credit rating') and it cannot be denied that without using right tools and timing to succeed in any particular business, the failure would be on the way ahead and there will be a lack of success in general terms.

RESEARCH METHOD

This was the beginning of a sharp economic stagnation in Azerbaijan. As a country dependent on imports following a sharp decline in oil prices and two sharp devaluations, Azerbaijan has also seen a sharp rise in prices for food and services, which has minimized social welfare. In 2015, the Central Bank increased the authorized capital required for commercial banks by \$ 10 million.

Many leading banks (International Bank, Capital Bank, PASHA Bank, Bank Respublika, Ziraat Bank Azerbaijan and Unibank) have created favorable credit environment for borrowers in this period. As a result of the reforms, banks' databases, insurance and leasing registers were re-monitored. In the banking sector, the "renaissance" period, which lasted until 2015, was slowly reviving in 2017. In 2016, US \$ 1.7bn was hit by a recession, oil prices and currency instability. The Azerbaijani banking sector, which has lost AZN 1 billion, has increased its total capitalization after 2017, reaching approximately \$ 3 billion, according to 2018 data. However, the "dollarization" trend, which is at the heart of the financial crisis, remains high and lending is still preferable to the dollar: By the end of 2017, dollarization of deposits was 74.6%. Due to the recent economic crisis

and macroeconomic instability in Azerbaijan, the position of the banking system in the national economy has been reinforced and nationalized as a result of government policies and reforms aimed at increasing oil prices, preventing devaluation of the national currency and diversifying the financial sector. conditions have been created to continue contributing to the economy.

	2015	2016	2017
Gross Domestic Product (GDP)	101,1	96,9	100,2
Industrial products	102,4	99,5	96,6
Agricultural products	106,6	102,6	104,2
Capital investment	88,9	78,3	102,8
Transportation of goods in the transport sector	100,2	100,0	101,8
Passenger transportation in the transport sector	103,5	102,0	102,3
Retail trade turnover by all sources - total	110,9	101,5	102,5
Cycle circulation	114,0	100,1	103,4
Paid services to the public	105,1	98,9	101,2
Average monthly nominal wage	105,0	107,0	105,7
Income of the population	105,8	108,7	108,4
Expenditures of the population	113,5	113,8	111,9
Real incomes that are at the disposal of the population	102,2	96,5	96,2
Consumer Price Index	104,0	112,4	112,9
Price Index of Manufacturers of Industrial Products	69,4	127,5	136,8

Table 1. Index of basic social and economic indicators (in percentage to the previous year), Source: Azerbaijan State Statistical Committee

It is well-known that in countries where a significant part of the national economy, such as Azerbaijan, is based on the oil factor, the oil factor also plays an important role in the development of the banking sector. The oil boom in 2008, driven by high oil prices, has also led to growth in the banking sector, but this development has been artificial and unhealthy. The sharp decline in oil prices in 2014-2015 drove the banking sector into crisis. This example alone shows that the drop in oil prices can reduce macroeconomic stability in oil countries and slow down banks' development.

Indicators:	2015	2016	2017	2018
Credit investments (million AZN)	21730.4	16444.6	11757.8	13020.3
Short-term loan investments (million AZN)	5297.3	3478.0	2101.3	2695.1
Interest rate on short-term loans (million AZN)	24.4	21.1	17.9	20.7
Long-term loan investments (million AZN)	16433.1	12966.6	9656.5	10325.2
Interest rate on long-term loans (million AZN)	75.6	78.9	82.1	79.3
Overdue debts (million AZN)	1508.5	1472.6	1626.7	1585.0
Interest rate on overdue debts (million AZN)	6.9	9.0	13.8	12.2

Table 2. Statistics of credit investments during 2015-2018, Source: Azerbaijan State Statistical Committee.

Azerbaijan's retail banking has undergone significant changes over the past 10 years, both as a quality and quantity indicator. The number of banks has increased, the quality of services, the number of products offered, and the outlets have been significantly increased, paying serious attention to the development of this area. The basis for macroeconomic development (such as increasing GDP, income of the population) is improving in parallel. The increase in output was the logical consequence of all these changes for banks (retail to GDP ratio).

	2013	2014	2015	2016	2017	2018
Credit investments in the economy	15 422,9	18 542,6	21 730,4	16 444,6	11 757,8	13 020,3
short term	3 335,5	3 931,3	5 297,3	3 478,0	2 101,3	2 695,1
As result, in percent	21,6	21,2	24,4	21,1	17,9	20,7
long term	12 087,4	14 611,3	16 433,1	12 966,6	9 656,5	10 325,2
As result, in percent	78,4	78,8	75,6	78,9	82,1	79,3

Table 3. Credit investments of the national economy (million AZN), Source: Azerbaijan State Statistical Committee)

Credits to individuals increased by more than 6 times from 2010 to 2015. The main reason for this is the increased attention and attention paid to individuals by banks to diversify their investments. The main reason for this is the fact that at present there is a small number of business entities and the desire of individuals to invest in their own needs. The purpose of banks lending to individuals is to help them become individual entrepreneurs.

CONCLUSION

Interest rates of credit from commercial banks, as in international practice, should be regulated by the state as a whole, including long-term loans. As in developed countries, the ratio between commercial banks' interest rates and the NBA's interest rates should be regulated by the government, and credit rates must be differentiated depending on its purpose, ownership and region.

A number of generalized indicators that characterize this are quite low in comparison with developing countries. One of the major shortcomings of the country's banking system is the low level of capitalization and the volume of bank assets in the banking sector. According to international practice, the banking sector development in each country is characterized by the ratio of aggregate assets to GDP. The level of this indicator in the country is 42%. In the CIS countries this indicator is at 102%, Ukraine 63.5%, Russia 75%, Moldova 52%, Eastern Europe 60% - 100%. One of the main reasons for the situation is the current structure of aggregate assets in the banking sector.

REFERENCES

- Atakişiyev M.C., Nurəliyeva R.N., Abbasova N.H. (2012). *İnvestisiya fəaliyyətinin təşkili*. Bakı. Elm, 1-456
Azerbaijan Statistical Indicators, Azerbaijan State Statistical Committee, Baku, 2009-2018 <https://www.stat.gov.az/>
Goldberg, S. L. (2007). Financial sector FDI and host countries: new and old lessons. *FRBNY Economic Policy Review*, 3(1), 1-304
Kashyap, A., O. Lamont, and J. Stein (2014), "Credit Conditions and the Cyclical Behavior of Inventories," *Quarterly Journal of Economics* 109, 45-61
Makoni, P. L. (2015). An extensive exploration of theories of foreign direct investment. *Risk Governance and Control: Financial Markets and Institutions*, 5(2), 102-118

IMPLEMENTATIONS AND CHALLENGES OF IFRS ON AZERBAIJAN INDUSTRY

İSMAYILOVA NURTEN

AZERBAIJAN STATE UNIVERSITY OF ECONOMICS

Accounting and auditing in the field of production

email: nurten.ismayilovaa@gmail.com

BAKU, AZERBAIJAN

ABSTRACT

The purpose of the article research is the development of theoretical principles and guidelines for the formation of adaptive approaches to international financial reporting standards; statement of the main principles of organization and methods of checking financial statements in accordance with Azerbaijani and international rules (standards); determining the role of financial statements prepared in accordance with IFRS in improving the competitiveness and investment attractiveness of Azerbaijani companies. Taken together, the work performed is a study of the scientific and practical problems of introducing international financial reporting standards at Azerbaijani enterprises and organizations. This is a very complicated comparison, and often almost impossible, provided that the accounting policies used and the information presented in the statements do not comply with IFRS. Therefore, the procedure for adapting management accounting to international financial reporting standards is particularly relevant in the current circumstances. The transition of the Azerbaijani economy to market relations, the creation of

companies of various forms of ownership, including those with the participation of foreign capital, require radical changes in the accounting system and reporting of business entities. This system is gradually reoriented to the interests of owners, investors, creditors and other, mainly external consumers of accounting and reporting information, as close as possible to current international scientific principles and current practice. Consideration of the transformation process in the system of accounting and analysis in the activities of enterprises is especially important in connection with the active process of preparing Azerbaijan to join the World Trade Organization.

KEY WORDS: IMPLEMENTATIONS, FINANCIAL, ECONOMY

INTRODUCTION

IFRS are advisory in nature. Neither the IFRS committee nor the accounting community as a whole have the authority to demand widespread adoption of IFRS. These standards are applied because regulators around the world recognize the importance of harmonizing financial reporting rules and support the work of the International Financial Reporting Standards Committee.

IFRSs are intended to prepare financial statements whose users rely on it as the primary source of financial information about the company. IFRS is not tied to the legislative features of a particular country; these are supranational standards. They are intended for reporting by any company, regardless of the type of activity, its industry affiliation, size, legal form. IFRS are equally applicable both for the preparation of the consolidated financial statements of a group of related companies, and for the preparation of statements of a single company. The accounting procedure in the traditional Azerbaijan sense is not reflected in the standards. In particular, the standards do not contain any rules for organizing primary documentation and workflow, a chart of accounts, and the procedure for registering accounts.

RESEARCH METHOD

To a considerable degree this situation was facilitated by the growth of the business activity of the company due to the growth in sales volumes (Table 1).

Carrying amount of negotiable assets, manat	399 504	499 886	100 382	125,13
Turnover ratio (number of revolutions)	3,77	3,78	0,01	100,27

Table 1. The return on assets invested in current assets of JSC Extra, Source: <https://www.stat.gov.az/>

The growth in product sales in 2018, which led to an increase in revenue by 25.48% compared with 2017, with the expansion of investments in current assets contributed to the acceleration of the turnover of funds, as indicated by the increased value of the turnover ratio to 3.78 times (versus 3.77 times in the previous year). As a result, the relative savings (conditional release) of working capital in 2018 amounted to 1,412 manat. The growth in the efficiency of the company is confirmed by the positive dynamics of a number of profitability indicators presented in table 1.

The calculation of the influence of five factors on the growth of return on assets (by 0.39%) in 2018 compared to 2017 was carried out using the method of absolute differences. As can be seen from the table. 3, the effect of factors was mixed. Thus, the effect of financial leverage had a significant positive impact on the return on assets. Regardless of the action of other factors included in the analytical model, due to an increase in the financial leverage in the reporting year by 0.151, the company increased its return on assets by 6.31%. At the same time, the financial leverage ratio in 2018, which reached 0.845, indicates an increase in the degree of financial risks and an increase in dependence on borrowed funds.

	Conceptual framework for financial reporting
IAS 1	Presentation of financial statements
IAS 2	Stocks
IAS 7	Cash flow statement
IAS 8	Accounting policies, changes in accounting estimates and errors
IAS 10	Events after the end of the reporting period
IAS 12	Income Taxes
IAS 16	Fixed assets
IAS 17	Rent
IAS 19	Employee benefits
IAS 20	Accounting for government subsidies, disclosure of information on government assistance
IAS 21	The effect of changes in exchange rates
IAS 23	Borrowing costs
IAS 24	Related party disclosures
IAS 26	Accounting and reporting on pension plans
IAS 27	Separate financial statements
IAS 28	Investments in associates and joint ventures
IAS 29	Financial reporting in a hyperinflationary economy
IAS 32	Financial Instruments: Presentation
IAS 33	Earnings per share
IAS 34	Interim financial statements
IAS 36	Impairment of assets
IAS 37	Provisions, contingent liabilities and contingent assets
IAS 38	Intangible assets
IAS 40	Investment property
IAS 41	Agriculture
IFRS 1	First time adoption of IFRS
IFRS 2	Stock Based Payment
IFRS 3	Business combinations
IFRS 4	Insurance contracts
IFRS 5	Non-current assets held for sale and discontinued operations
IFRS 6	Mineral exploration and evaluation
IFRS 7	Financial Instruments: Disclosures
IFRS 8	Operating segments
IFRS 9	Financial instruments
IFRS 10	Consolidated Financial Statements
IFRS 11	Cooperative activity
IFRS 12	Disclosure of participation in other entities
IFRS 13	Fair value measurement
IFRS 14	Deferred tariff difference accounts
IFRS 15	Revenue from contracts with customers
SICs/IFRICs	Interpretation provisions
	IFRS for SMEs

Table. List of current IFRS standards,
Source: <http://www.ifrs.org/The-organisation/Documents/2013/Who-We-Are-Russian-2013.pdf>

IFRS covers a wide range of accounting transactions. There are certain aspects of business practice for which IFRS establish binding rules. The basics of IFRS are the elements of financial reporting, the principles of IFRS and the types of key statements. Elements of financial statements in accordance with IFRS: assets, liabilities, capital, income and expenses.

Another difference between IFRS and GAAP is the definition of inventory accounting. There are two ways to track stocks: FIFO and LIFO. FIFO means that the most recent unit of inventory remains unsold until the sale of previous stocks. LIFO means the most recent stock unit will be sold first. IFRS prohibits LIFOs, while US and other standards allow participants to freely use them.

IFRS arose in the European Union with the intention of distributing them throughout the continent. The idea quickly spread around the world, as the “common language” of financial reporting allowed us to expand our connections around the world. The United States has not yet adopted IFRS, as many view US GAAP as the “gold standard.” However, as IFRSs become a more global norm, the situation could change if the SEC decides that IFRSs are appropriate for US investment practice.

CONCLUSION

Currently, about 120 countries use IFRS, and 90 of them require companies to be fully presented in accordance with IFRS. IFRSs are supported by the IFRS Foundation. The mission of the IFRS Foundation is to "ensure transparency, accountability and efficiency in financial markets around the world." The IFRS Fund not only provides and monitors financial reporting standards, but also makes various proposals and recommendations to those who deviate from practical recommendations.

The increase in efficiency is confirmed by the positive dynamics of sales profitability for operating profit, total assets for profit before tax and financial expenses, equity for net profit. To assess the effectiveness, identification and quantitative measurement of the influence of factors on profitability indicators, a multivariate modeling technique was used. The calculation of the influence of factors on the return on assets was carried out according to the model, which includes profit before tax and financial expenses, total assets, sales proceeds, total liabilities, equity and current assets, borrowed capital, sales proceeds and financial ratios leverage, financial independence, coverage of liabilities with current assets, turnover of current assets.

REFERENCES

- Azerbaijan Statistical Indicators, Azerbaijan State Statistical Committee, Baku, 2009-2018 <https://www.stat.gov.az/>
David R. Broker, Accounting, Culture and Emerging Economies: IFRS in Central and Eastern Europe”, International Business & Economics Research Journal, 2018: 1154-1171
David Schmid, IFRS Adoption by country. International Business & Economics Research Journal, 2017: 1184-1195
Ewa Biakowska, IFRS 9 bank disclosures: First annual financial statements under IFRS 9 published, KPMG International Publications, 2018, Sweden, 2018:1-620
Mark Vaessen, IFRS – What’s next on the agenda, Article by KPMG International Publications, 2016, United Kingdom, 2016:1-309

DEVELOPMENT, CURRENT SITUATION AND PRESENT-DAY THREATS IN TOURISM SECTOR OF AZERBAIJAN

CAMAL MƏMMƏDLI

Azerbaijan State University of Economics/ International School of Economics/ World Economy
camalmammadli14@gmail.com
Ağdam/Azərbaycan

ELMIXAN ABDULLAYEV

Azerbaijan State University of Economics/ International School of Economics/ World Economy
elmixanabdullaev@gmail.com
Tovuz/Azərbaycan

XƏYAL HÜSEYNOV

Azerbaijan State University of Economics/ International School of Economics/ World Economy
xeyalh524@gmail.com
Gəncə/Azərbaycan

Abstract: We- Camal, Elmixan, Xəyal are the studying at the Azerbaijan State University of Economics- UNEC, and have started to investigate crucial topics on economics. Our first topic is about current situation, present-day threats and development of Azerbaijan tourism sector. Our main purpose in exploring this topic is to understand current state of tourism sector and show the importance and value of it in whole economy. Because we are making development in non-oil sectors, mainly in service sector. And tourism is included to the service sector and is one of the main parts of it. In this article based on statistical information, we have shown how Azerbaijan’s tourism sector are developing, current state of this sector and which determinants are affecting to it nowadays.

Key words: Tourism potential, state care, tourist flow, Corona Virus, threats.

Introduction: In the modern world, tourism is one of the most dynamically developing sectors of the economy for any country. Tourism has already become one of the most lucrative industries in the world, a large and rapidly growing economic sector. The sustainable development and expansion of the tourism sector has made this sector a major driving force in socio-economic development. This is reflected in the creation of new jobs, tourism-related enterprises and infrastructure. As many as we know tourism is the main source of income of some countries. They have hegemony in the tourism sector in the world. In these countries tourism has a priority in the incomes and in the formation of state budget. For instance, Turkey, Thailand, United Arab Emirates, United States of America, Indonesia, France, Spain, Italy and Greece. They are known as countries with tourism potential. They have firstly tourism potential, such as wonderful places, historical monuments, museums, enjoyable sea and ocean beaches to attract tourists from all over the world and secondly they regularly use the innovations in tourism to keep it. Just for instance every year more than 8 million tourists visit Georgia. But Azerbaijan has had 3 170, 4 million tourists in maximum. In Azerbaijan tourism sector there are some serious problems that impede the progress of this field. There serious steps should be taken to overcome these problems. This industry is crucial for the diversification of the economy and the development of the Azerbaijan's regions. Azerbaijan's natural resources, available climate, historical monuments and cultural heritage are a special and necessary basis for creating an attractive tourism product. Tourism sector develops slowly. However, it should be noted that the care shown by the Azerbaijani state to the tourism sector is commendable. Azerbaijani government has started the program to develop non-oil sector in whole country. Serious attention is paid to the development of tourism sector as well. Government has announced the development of tourism as a priority in the non-oil sector of the economy. It can be said with confidence that the "Tourism Development Program in Azerbaijan for 2002-2005", once adopted on the initiative of national leader Heydar Aliyev, has created opportunity to the revival of the tourism sector in the country. The "State Program for the Development of Tourism in the Republic of Azerbaijan for 2010-2014" approved by the decree of President Ilham Aliyev on April 6, 2010 has created a more serious basis for the development of this sector in our country. The most obvious example of state care to tourism sector is the announcement of 2011 as the "Year of Tourism" in Azerbaijan. This step, of course, has contributed to a new stage in the development in tourism in our country.

First of all, it should be taken into consideration that the number of tourists visiting Azerbaijan from year to year has significantly increased. According to statistical information taken from State Statistics Committee of Republic of Azerbaijan, the number of tourists visiting our country in 2016 compared to previous years, an increase of 20 percent growth was recorded. In this year Azerbaijan was visited by 2,248 8 million tourists. In 2017, the number of tourists visiting Azerbaijan was 2,692 0 million and it was approximately 20 percent more than previous year. This indicator was 2,850 0 million tourists in 2018. And last year the flow of tourists to our country increased by 11.3 percent. Number of tourists visiting Azerbaijan during 2019 was 3, 170 4 million people.

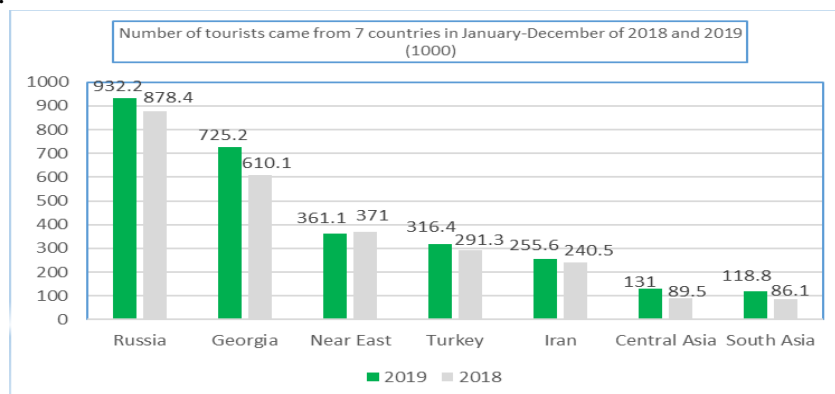

29.4% of all visitors came from the Russian Federation, 22.9% from Georgia, 10% from Turkey, 8.1% from Iran, 3.4% from Saudi Arabia and 2.2% from the United Arab Emirates.

66.6% of the visitors were men and 33.4% were women.

In 2019, the number of arrivals from EU member states increased by 21.3% to 136.5 thousand, and the number of arrivals from CIS countries increased by 9.3% to 1 million. There were 141.5 thousand people.

Russian Federation	29.4
Georgia	22.9
Turkey	10
Iran	8.1
Saudi Arabia	3.4
United Arab Emirates	2.2

The largest increase in the number of visitors to Azerbaijan in 2019 has been in Turkmenistan (84.2%), India (66.8%), China (62.4%), Egypt (55.6%), Malaysia (54.9%), Saudi Arabia (46.3%), Hungary (33.6%), Poland (31.1%), Uzbekistan(28.4%), Spain (24.2%), the Philippines (24.6%), Great Britain (25.5%), Kazakhstan(25.7%), South Korea (19.9%), Georgia (18.8%) and Germany (19.2%).

58.7% of foreigners and stateless persons came to Azerbaijan by rail and automobile road, 40.5% by air and 0.8% by water.

Another important factor is how much they spent in Azerbaijan. In 2019 foreigners visiting our country have spent 1,256 8 billion manats. But it is 1.7 % less compared to 2018. In 2018 they spent 1, 278 4 billion manats. In 2019, the number of citizens of the Republic of Azerbaijan traveling abroad increased by 13.4% compared to the same period last year and amounted to 5 million 567.7 thousand people. During this period, the number of Azerbaijani citizens traveling to Iran increased by 23.7%, to Georgia by 12.3%, to the Russian Federation by 5.7%, and to Turkey by 4.6%.

Last year, 82.6% of Azerbaijani citizens traveling abroad used rail and automobile, 16.7% air and 0.7% water transport.

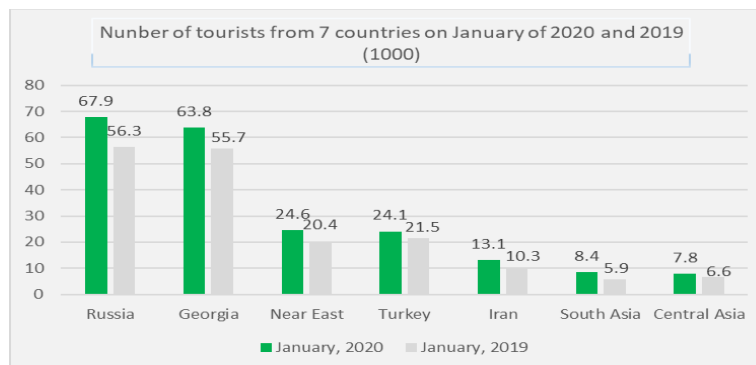

During first month of 2020 number of tourists visiting Azerbaijan has increased compared to the same month of 2019. It shows Azerbaijan has been attracting more tourists year by year.

According to statistics of January it may be seen that 2020 will be record year for our country in visiting by tourists. But there is a danger that not only affected our tourism, but also all sectors in all over the world. This is Corona Virus that affects Azerbaijan's tourism sector negatively. This year Azerbaijan would host millions of tourists during the event Formula 1. And in summer 4 games of European Championship (EURO 2020) would be organized in Baku. It means millions of football fans from all over the world would come to capital and regions both to watch games and to enjoy summer. This would create positive chances to attract more tourist every year

and to earn more from tourism. But as being in whole world, in Azerbaijan all competitions, all events are canceled at least until summer, some will be organized next year. And all of these will and are affecting tourism market today. Tourism companies, hotels, tour operators are being lazy. Because all borders are closed for some time. Passengers are not allowed to enter and exit country. As health is paramount it is necessary to postpone travels. It is understandable that because of this crisis economic slowdown is inevitable. But after every crisis there is great progress in economy. Therefore during post-Corona Virus era economy will go up. People stay at home during pandemic, after pandemic they will want to travel. And of course Azerbaijan will greet millions of tourists again.

Corona Virus is a temporary issue. But there is some permanent issues in tourism sector that impede the progress for years. These are other reasons and threats hindering the development of the tourism sector in Azerbaijan can be sorted:

- Inadequate conditions in recreation complexes
- Inconvenience of roads leading to tourist areas
- Lack of flexibility of the visa system
- Lack of favorable conditions for hotels where tourists can stay
- Prices are expensive
- The impact of the country's war with Armenia for more than 25 years
- Lack of language guides

Now let's look at these problems. First of all, we need to look at the problem of infrastructure. Important tourism opportunities in Azerbaijan in other regions besides Baku are available. However, poor infrastructure conditions in other regions of Azerbaijan affect these regions' tourist attraction. This leads to a weak flow of tourists. Besides that language services should be improved. Two years ago during travelling of Arab tourists there was shortage of translators. Complexity of the visa procedure leads to a decrease in the flow of foreign tourists. The high cost of visas and the long process make it difficult for foreign tourists to enter the country. In Azerbaijan there are many hotels, but most of them are 4-5 star hotels. And their prices are too high for some domestic and foreign tourists.

We need to solve these problems and develop infrastructure and conditions and professional staff in tourism sector. In order to meet staff shortage, the Azerbaijan Tourism Institute was established. The official national tourism portal www.azerbaijan.travel, created by the Ministry of Culture and Tourism, provides information on Azerbaijan's tourism potential for domestic and foreign tourists in recent years, including nature, tourism infrastructure, public transport system, unique tourism products, tourism companies and hotels. It plays the role of an extensive database and propaganda tool.

In order to achieve sustainable tourism in our country, there is a need to create a winter tourism base and eliminate the concept of seasonality. To achieve this goal, the Shahdag Summer-Winter Tourism Complex was created. The complex is the first ski resort in the history of Azerbaijan. Until a few years ago, Azerbaijani citizens went to other countries for tourism in the winter. However, there are already two winter tourism enterprises in Azerbaijan: the Shahdag Summer and Winter Recreation Complex in Gusar and the Tufan Ski Resort, which opened in January 2014 in the Gabala region. The construction of these large complexes is a great step in the sustainable development of winter-summer tourism in the country.

The United Nation's World Tourism Organization has included Azerbaijan in its top-20 fastest-growing travel destinations ranking. The country secured the 18th place in the ranking with an 11.4-percent-increase in its tourism sector, local media reported referring to the "UNWTO World Tourism Barometer and Statistical Annex, January 2020" report.

The country has received numerous international awards in the field of tourism. This year alone, Azerbaijan won the National Geographic Traveler Awards 2019 in the best excursion destination category during a competition held in Moscow. Lufthansa, the leading German carrier

and the second largest airline in Europe, declared Baku the “City of the Month”. Azerbaijan’s Naftalan resort is among top five recreation spots among the CIS countries for Russian tourists. For the first time, Azerbaijan is participating in the Global Village international Fair held in Dubai in October 2019-April 2020.

Conclusion: In conclusion it should be noted that Azerbaijan’s tourism sector has had significant development over last 10 year. Some global competitions, events took place in Baku and other cities and districts. Besides those, successful government policy in both domestic reforms and foreign co-operations have led to the success in field of tourism. Year by year the role of tourism incomes in GDP has been increasing. There are still some issues, but they will be solved by correct approach.

Bibliography:

1: <http://www.e-qanun.az/framework/19342> (20.03.2020)

2: <http://interfax.az/view/790418/az> (01.04.2020)

3: <http://www.ebooks.az/view/XWtkmodB.pdf> (17.03.2020)

4: Azərbaycan Respublikası Dövlət Statistika Komitəsi <https://www.stat.gov.az/>

5: Azərbaycan Respublikasının Dövlət Turizm Agentliyi <https://tourism.gov.az/> (01.04.2020)

6: United Nations World Tourism Organization <https://www.unwto.org/unwto-tourism-dashboard> (01.04.2020)

ŞƏKİ-ZAQATALA İQTİSADİ RAYONUNDA TAXILÇILIĞIN MÖVCUD VƏZİYYƏTİ VƏ İNKİŞAFI

ŞÖHRƏT ƏLİYEVƏ

Sumqayıt Dövlət Universiteti
İqtisadiyyat və idarəetmə/İqtisadiyyat elmləri
Sh_aliyev@mail.ru
BAKİ, AZƏRBAYCAN

XÜLASƏ

Kənd təsərrüfatı Şəki-Zaqatala iqtisadi rayonunun iqtisadiyyatının əsas sahələrindən biridir. Regionun iqtisadiyyatının əsasını kənd təsərrüfatı məhsulları istehsalı təşkil etdiyi kimi, bu sahədə böyük üstünlük taxılçılığın payına düşür. Belə ki, regionda istehsal edilən bitkiçilik məhsullarının 50%-ni taxılçılıq təşkil edir. Şəki-Zaqatala regionu həm də respublika üzrə taxılçılığın geniş inkişaf etdiyi əsas ərazilərdən biridir.

Hazırda ölkəmizdə əhalinin etibarlı ərzaq təminatı dövlətin iqtisadi siyasətinin başlıca istiqamətlərindən birini tutur. Ərzaq təhlükəsizliyinin əsas tərkib elementlərindən biri əhalinin taxıla olan tələbatının yerli istehsal hesabına ödənilməsidir.[1, s. 118]Tədqiqatın əsas məqsədi iqtisadi rayonda taxılçılığın mövcud vəziyyətini təhlil etmək, potensial imkanlardan daha səmərəli və tam gücü ilə istifadə edərək taxıla olan tələbatı yerli istehsal hesabına ödəmək, perspektiv inkişaf istiqamətlərini araşdırmaqdır.Tədqiqat nəticəsində iqtisadi rayonun zəngin ehtiyatları, mövcud potensialının təhlili nəticəsində məhsuldarlığın intensiv yolla artırılması, yeni texnikanın tətbiqi, eləcə də bu istiqamətdə sahibkarların marağının artırılmasının dövlət tərəfindən dəstəklənməsi təklifləri irəli sürülmüşdür.Bundan başqatədarük,saxlama və satış sistemi təkmilləşdirilməlidir.Təsərrüfatçılar taxıl anbarı olmadığından tədarük etdikləri məhsulları sahədən daha ucuz qiymətə satmaq məcburiyyətində qalırlar. Bu səbəbdən fasiləsizliyi təmin etməkçün anbar təsərrüfatları yaradılmalıdır.Eləcə də istehsal-satış-təchizat xarakterli korporasiyaların formalaşdırılması, Balakən rayonunda qarğıdalı emalı sənayesinin formalaşdırılması məqsədəuyğun hesab edilir.

AÇAR SÖZLƏR: Taxıl, bağçılıq təsərrüfatı, anbar təsərrüfatı.

GİRİŞ

Milli iqtisadiyyatın hədəfləri idxaldan asılılığı azaltmaq, ixrac yönümlü qeyri-neft iqtisadiyyatının əsaslı inkişafını təmin etmək mövcud vəziyyətin təhlilini, potensial imkanları, perspektiv istehsal şərtlərini zəruri edir. Tələbatın yerli istehsal hesabına ödənilməsi üçün regionun mövcud resurslarından səmərəli istifadə edilməklə yanaşı, müəssisələrin potensial imkanları elmi nəzəri cəhətdən əsaslandırılmalıdır.

İqtisadi rayonun ümumi torpaq sahəsinin 22%-ni əkinə yararlı torpaq sahələri təşkil edir. Azərbaycan respublikasında 1996-cı ildən başlanmış aqrar islahatlar siyasəti çərçivəsində Şəki-Zaqatala iqtisadi rayonunda 169186 min hektar torpaq sahələri kənd əhalisinin xüsusi mülkiyyətinə verilmiş, aparılmış islahatlar nəticəsində regionda əksər kənd təsərrüfatı məhsullarının istehsalında dinamik artımın baş verməsi müəyyən edilmişdir.[2, s.13]

Regionda 1 yanvar 2018-ci il tarixinə 131126 ha sahədə taxıl əkilmişdir ki, bu da əvvəlki ilin müvafiq dövrü ilə müqayisədə 1849 ha azdır. Hesabat dövründə 94898 ha sahədə buğda (əvvəlki ilə nisbətən 6254 ha çox), 36228 ha sahədə arpa (əvvəlki ilə nisbətən 8103 ha az) əkilmişdir. Regionda buğda əkininə maraq artdığından arpa əkini sahələri azalmışdır.

İqtisadi rayon taxıl istehsalı üzrə respublikanın əsas mərkəzi olmaqla, hazırda 65 iri taxılçılıq təsərrüfatları fəaliyyət göstərir. Məqalədə iqtisadi rayon üzrə taxıl əkini və istehsalı, taxılçılıq təsərrüfatının rayonlar üzrə bölgüsü, taxıl istehsalının məhsuldarlığı təhlil edilmiş, istehsal-satış-təchizat, emal müəssisələrinin yaradılması, məhsuldarlığın artırılması ilə bağlı təkliflər verilmişdir.

TƏDQIQAT METODU

Analiz, sintez, statistik metodlardan istifadə etməklə tədqiqat aparılmış, inzibati rayonların yerli statistika orqanlarının müvafiq materialları əsasında müəllif tərəfindən şəkil və cədvəllər tərtib olunmuşdur.

İqtisadi rayonda taxılçılıq təsərrüfatları tərəfindən 2013-cü ildə 148271 ha, 2014-cü ildə 136182 ha, 2015-ci ildə 123057 ha, 2016-cı ildə 132975 ha, 2017-ci ildə 131125,5 ha sahədə taxıl əkilmişdir.

İqtisadi rayonda taxıl əkini sahələrinin həcminə görə birinci yeri Şəki (50,8%-i), ikinci yeri Qəbələ (16,1%-i), üçüncü yeri isə Oğuz (13,1%-i) rayonu tutur. Taxılçılıq müəssisələrinin sayında da bunu bir daha görmək mümkündür (Şəkil 2.). Sonrakı ardıcılığı isə Qax, Zaqatala və Balakən rayonları tutur. Taxılçılığın ən az inkişaf etdiyi rayon Balakəndir ki, burada da qarğıdalı istehsalı üstünlük təşkil edir.

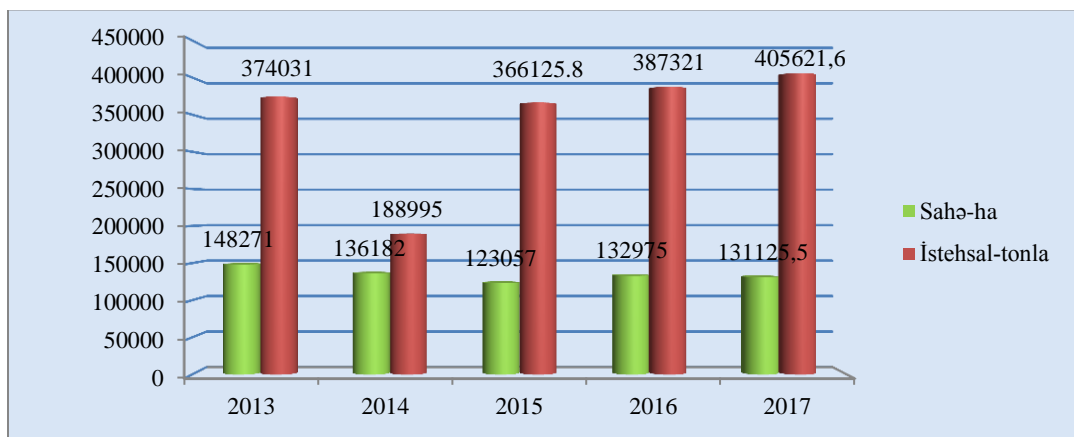

Şəkil 1. Şəki-Zaqatala iqtisadi rayonu üzrə taxıl əkini və istehsalı (İnzibati rayonların yerli statistika orqanlarının müvafiq materialları əsasında müəllif tərəfindən tərtib olunmuşdur).

Şəkil 1-də göstərilən illər ərzində taxıl əkinində ciddi artım müşahidə edilməsə də, məhsul istehsalı ildən ilə artmaqdadır.

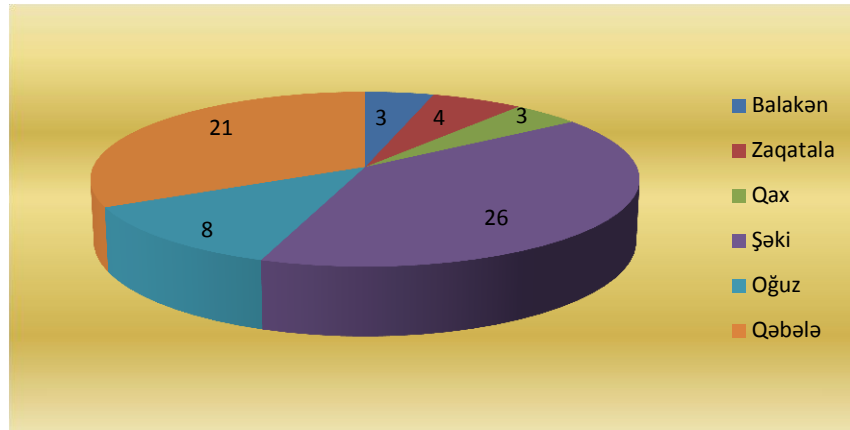

Şəkil 2. İri taxılçılıq təsərrüfatlarının rayonlar üzrə bölgüsü, ədədlə (İnzibati rayonların yerli icra orqanlarının müvafiq materialları əsasında müəllif tərəfindən tərtib olunmuşdur).

Şəkil 2-də Şəki rayonu üzrə 200 ha-dan yuxarı, Balakən, Zaqatala, Qəbələ və Qax rayonları üzrə 100 ha-dan yuxarı, Oğuz rayonunda isə 50 ha-dan yuxarı sahəsi olan taxılçılıq təsərrüfatları qeyd olunmuşdur.

Taxıl əkini sahələrinin 67%-ə yaxın hissəsini buğda əkini təşkil edir. 2013-cü ildə iqtisadi rayonda 105583 ha, 2014-cü ildə 84738 ha, 2015-ci ildə 78357 ha, 2016-cı ildə 88644 ha, 2017-ci ildə 94898 ha sahədə buğda əkilmişdir.

Cədvəl 1. 2013-2017-ci illər ərzində taxıl istehsalının məhsuldarlığı, sentner

S/s	Rayonun adı	2013-cü il		2014-cü il		2015-ci il		2016-cı il		2017-ci il	
		taxıl	buğda	taxıl	buğda	taxıl	buğda	taxıl	buğda	taxıl	buğda
01	Balakən	20,6	21,3	14,8	22,3	24,7	25,1	29,7	32,4	27,0	27,2
02	Zaqatala	17,5	23,7	19,5	19,8	28,1	27,9	31,3	31,9	31,9	32,4
03	Qax	19,7	17,8	14,0	16,0	26,3	25,9	28,3	29,6	31,2	31,7
04	Şəki	27,1	27,1	10,6	10,7	30,1	29,5	28,7	29,3	32,1	33,1
05	Oğuz	25,6	26,4	19,4	19,0	30,6	29,3	26,8	27,9	24,4	24,7
06	Qəbələ	25,2	25,1	16,3	15,0	31,0	32,0	31,6	31,0	32,1	32,5
	Şəki-Zaqatala iqtisadi rayonu	25,2	25,8	13,9	14,1	29,8	29,5	29,1	29,7	30,9	31,6

Cədvəl inzibati rayonların yerli statistika orqanlarının müvafiq materialları əsasında müəllif tərəfindən tərtib olunmuşdur.[5]

Taxılın məhsuldarlıq göstəricilərinə nəzər saldıqda 2015-2017-ci illərdə məhsuldarlığın daha yüksək olduğunu görürük. Ən yüksək göstərici isə 2017-ci ildə qeydə alınmışdır. Belə ki, 2013-cü ildə hər hektardan 25,2 sentner, 2014-cü ildə 13,9 sentner, 2015-ci ildə 29,8 sentner, 2016-cı ildə 29,1 sentner, 2017-ci ildə 30,9 sentner məhsul götürülmüşdür. Balakən rayonunda 20,6-14,8-24,7-29,7-27,0 sentner, Zaqatala rayonunda 17,5-19,5-28,1-31,3-31,9 sentner, Qax rayonunda 19,7-14,0-26,3-28,3-31,2 sentner, Şəki rayonunda 27,1-10,6-30,1-28,7-33,1 sentner, Oğuz rayonunda 25,6-19,4-30,6-26,8-24,4 sentner, Qəbələ rayonunda 25,2-16,3-31,0-31,6-32,1 sentner məhsuldarlıq əldə edilmişdir (Cədvəl 1).

Taxılçılıqda buğda istehsalı üstün yer tutmaqla yanaşı, xeyli miqdarda dən üçün qarğıdalı sahələri də geniş yayılmışdır. Son dövrlər iqtisadi rayonda qarğıdalı istehsalına da maraq artmaqdadır.

Qarğıdalı dəyərli yem bitkisi olmaqla yanaşı, kulinariyada geniş istifadə edilir. Qarğıdalı saçağı dərman bitkisi kimi çox dəyərli xüsusiyyətlərə malikdir.

2017-ci ilin statistik göstəricilərinə nəzər saldıqda görürük ki, 2017-ci ildə iqtisadi rayon üzrə 65 iri taxıl təsərrüfatı tərəfindən 23415,4 ha ərazidə taxıl əkilmiş və 79198 ton məhsul tədarük edilmişdir. Ondan ərzaqlıq buğda əkini sahəsi 9966 ha təşkil etmiş və sahələrdən 36414 ton buğda yığılmışdır. Taxıl məhsullarının özünü təmin etmə səviyyəsi 26,9%, buğda isə 36,7% təşkil etmişdir. Bu da kifayət qədər aşağı göstəricidir.

Anbar təsərrüfatı olmadan məhsul istehsalı və satışı prosesinin fasiləsizliyi təmin edilə bilməz. Bunu nəzərə alaraq Şəki rayonunun Göybulaq kəndində 32 000 tonluq, həmçinin Sarıca kəndində 4 000 tonluq, Zaqatala rayonunun Tala kəndində 1 000 tonluq, Oğuz rayonunda Qarğıdalı emalı zavodunun 30 000 tonluq müasir taxıl anbarı tikilib istifadəyə verilmişdir. Ümumilikdə regionda göstərilədiyi kimi 8-i iri olmaqla 155 anbar təsərrüfatı fəaliyyət göstərir.

Taxıl emalına gəlicə regionda ən iri taxıl emalı müəssisəsi Şəki rayonunda yerləşən “Karat Holding” MMC-yə məxsus Buğda elavatoru, un və yem fabrikidir. Müəssisənin istehsal gücü illik 90 min ton taxıl emalıdır. Müəssisənin anbar tutumu 32 min tondur. Burada, eyni zamanda, taxılın qəbulu, təmizlənməsi və qurudulması prosesi həyata keçirilir. Müasir texnologiyaya əsaslanan taxıl anbarı Şəki və ətraf rayonlarda fəaliyyət göstərən fermerlərin istehsal etdiyi taxılın uzun müddətə və itkisiz saxlanmasına imkan verir. Dəyirman kompleksinin gündəlik istehsal gücü 250 tondur. İstehsal edilən yüksək keyfiyyətli un qablaşdırılaraq “Karmen” adı ilə satışa çıxarılır. Buğdanın üyüdülməsi zamanı alınan kəpəkdən isə heyvandarlıq müəssisələrində yem kimi istifadə edilir. Gələcəkdə müəssisənin fəaliyyətinin daha da genişləndirilməsi, istehsal gücünün artırılması planlaşdırılır [3].

Regionda digər iri taxıl emalı müəssisəsi qarğıdalı emalı və qlükoza istehsalı zavodu olan “Corn Processing Company” Məhdud Məsuliyyətli Cəmiyyətidir (“CPC” MMC). Zavod regionda qarğıdalı istehsalının artırılması üçün əlverişli şərait yaratmaq məqsədilə Oğuz rayonunda 2007-ci ildə tikilib istifadəyə verilmişdir. Respublikada analoqu olmayan bu zavod tam gücü ilə işlədikcə sutkada 80 ton qarğıdalı emal etməklə 50-60 ton qlükoza istehsalı gücünə malikdir.

Nəticə

Taxılçılığın regionda daha da inkişaf etdirilməsi üçün geniş taxıl əkinlərinə malik zonalarda bütün növ kənd təsərrüfatı texnikası və avadanlıqları ilə təchiz olunmuş aqroservis xidmətlərinin sayının artırılması, suvarma işlərinin yaxşılaşdırılması, fermerlərin rayonlaşdırılmış və yüksək məhsuldar toxumlarla təmin olunması, istehsal olunan taxılın sərfəli qiymətlərə dövlət tərəfindən alınmasının təşkili, regionda torf-sınaq məntəqəsinin yaradılması mühüm əhəmiyyət daşıyır.

Sovetlər biriyi dağılıdıqdan sonra Azərbaycan Respublikasında 1996-cı ildən başlanmış aqrar islahatlar siyasəti çərçivəsində Şəki-Zaqatala iqtisadi rayonunda 169186 min hektar torpaq sahələri kənd əhalisinin xüsusi mülkiyyətinə verilmişdir. Lakin hazırda təcrübə göstərir ki, kiçik pay torpaqlarında intensiv texnologiyaların tətbiqi qeyri-mümkündür. Bu səbəbdən iqtisadi rayonda daha yüksək məhsuldarlıq göstəricilərinə nail olunması üçün kiçik pay torpaqlarının könüllülük prinsipi əsasında kooperasiya halında birləşməsi, həmçinin kənd təsərrüfatına yararlı ehtiyat torpaq sahələrinin bazası əsasında aqroparkların və iri fermer təsərrüfatlarının yaradılması vacibdir. Müasir dövrdə əkinçilikdə intensiv metodlardan istifadə olunması, müasir suvarma sistemlərinin və növbəli əkin sisteminin tətbiqi istehsal həcminin artırmağın başlıca şərtidir. Bu sahədə vacib tədbirlərdən biri də müasir texnologiyaların tətbiqi ilə iri taxılçılıq təsərrüfatlarının yaradılmasıdır. Hazırda regionda “ULU Aqro” MMC tərəfindən Qax rayonu ərazisində 2044 ha sahədə müasir aqroparkın yaradılması nəzərdə tutulmuşdur. Aqroparkda 1580 ha ərazidə əkinçilik təsərrüfatının salınması, 4,5 min tonluq taxıl anbarı kompleksinin tikintisi və bağçılıq təsərrüfatının, müasir südlük istiqamətli cins heyvandarlıq kompleksinin yaradılması planlaşdırılır. Təsərrüfatın tərkibində buğda, arpa, dənlik qarğıdalı, silosluq qarğıdalı, yonca və soya əkini təşkil ediləcəkdir. Qarğıdalı bitkisindən yüksək dən və yaşıl kütlə məhsulu almaq üçün ilk növbədə sahənin seçilməsi əsas amillərdəndir. Belə ki, istifadə olunan texnikanın hərəkəti, sahənin suvarılması, məhsulun yığılması, aparılan aqrotekniki tədbirlər sahənin relyefindən çox asılıdır. Bu sahələr yaxşı şumlandıqda torpağın su-fiziki keyfiyyətləri yaxşılaşmaqla bitkinin inkişafı üçün su ehtiyatı toplanır və torpaqda aerasiya prosesi yaxşılaşır [4]. Hazırda ölkəmizdə istehsal edilən taxıl məhsulları daxili tələbatı ödəmədiyi üçün hər il xaricdən buğda, arpa, qarğıdalı və s. dənli bitkilər və yem qatqıları idxal olunur. Aparılan araşdırmalar göstərir ki, taxılın özünü təmin etmə səviyyəsi ölkədə 60%-ə yaxın olduğundan idxaldan asılı vəziyyətin davam etməsi daxili istehsalın ekstensiv yollarla inkişaf etməsi ilə əlaqədardır.

Müəssisənin istehsal etdiyi qlükoza, maltoza, fruktoza, quru nişasta - qida sənayesi sektorunda; yan məhsulları - kəpək, qarğıdalı qırıntısı, qlüten (protein) - heyvandarlıq, quşçuluq və balıqçılıqda, özək - əsasən qarğıdalı yağı istehsalında və yağın istehsalı prosesindən qalan jmix isə heyvandarlıqda istifadə olunan əvəzedilməz məhsullardır. Zavodun istehsalı olan məhsullar sərinləşdirici qazlı içkilər, meyvə şirələri, alkoqollu içkilər, dondurma, mürəbbə, çörək-bulka məmulatları, karamel və s. bu qəbildən bir çox məhsulların yerli istehsalçılarının şəkər əvəzedicilərinə olan tələbatının tamamilə ödənilməsi, onların xarici ölkələrdən idxalından asılılığının aradan qaldırılması üçün tam yetərli olacaq və yüksək keyfiyyət standartlarına malik olmaq etibarilə qonşu ölkələrə də ixrac ediləcəkdir [4].

Bundan başqa regionda qarğıdalı yağı istehsalı zavodunun tikilməsi də məqsədə uyğun hesab olunur. Məhsul istehsalı ilə yanaşı, bazarın da rayonda formalaşması gələcəkdə bu sahədən daha çox gəlirin əldə olunmasına imkan verir.

ƏDƏBİYYAT SIYAHISI

1. Azərbaycan Respublikası regionlarının 2009-2013-cü illərdə sosial-iqtisadi inkişafı Dövlət Proqramı. Azərbaycan Respublikası Prezidentinin 4 aprel 2009-cu il tarixli 80 nömrəli Fərmanı ilə təsdiq edilmişdir. Bakı, "Nurlar", 2009, 184 s.
2. Məhərrəmov A.M. Şəki-Zaqatala iqtisadi rayonunun iqtisadi inkişafı: keçmiş və gələcəyin əlaqəsi kontekstində, Təfəkkür, 2014, №5, s.12-14.
3. <http://www.unec.edu.az>. Azərbaycan Dövlət İqtisad Universitetinin rəsmi web ünvanı. Azərbaycan iqtisadiyyatı: Gələcəyə optimist baxış
4. <http://www.cpccom.az>. "CPC" MMC-nin "Oğuz Qarğıdalı Emalı Məhsulları Kompleksi"-nin rəsmi web ünvanı. Müəssisə haqqında
5. www.stat.gov.az

THE IMPACT OF OIL PRICE VOLATILITY ON THE INTERNATIONAL TRADE

KHAYALA BABAYEVA

AZERBAIJAN STATE UNIVERSITY OF ECONOMICS

International Economic Relations

email: khayala.babayeva96@gmail.com

BAKU, AZERBAIJAN

ABSTRACT

World oil prices are the most significant external factor determining the state of the Azerbaijan economy, the state budget and the country's balance of payments. The level of world oil prices directly affects government revenues, trade balance, development of the oil and gas sector and related sectors of the economy. In this connection, of great importance is the identification of the main influencing factors determining the formation of world oil prices, and the modeling of price dynamics, which allows forecasting world oil prices. Such forecasts are a necessary element in assessing the conditions for the future development of the Azerbaijan economy and the formation of a state policy corresponding to these conditions. In this regard, this work is devoted to determining the main factors in the formation of world oil prices, modeling and forecasting the dynamics of oil prices. The dynamics of oil prices is influenced by a number of factors that can be divided into external (general economic, political, meteorological) and technical (technology, positions of leading exchange players, analysis of volatility - price volatility). Since the course of political events, weather changes and other cataclysms is very difficult to predict, let us dwell on the influence of significant factors that can be analyzed and forecasted.

KEY WORDS: OIL, TRADE, INTERNATIONAL

INTRODUCTION

Trade is a type of economic activity related to the commission of a mutually beneficial exchange of goods between entities. The concept of trade also includes all services related to the

purchase and sale transaction, namely, warranty service, after-sales service, delivery, storage and more. International trade is a more complex process of exchange of goods between states, large enterprises, corporations and regional groupings. Economics and trade have long been regarded as identical concepts. The cognition of business processes until recently was carried out through the analysis of trade relations. For entities engaged in commercial activities, trade was an indicator of demand, as well as the main parameters of economic relations between people. International trade relations are based on three principles: Organization of trade is related to the direct provision of the movement of goods and finances between the parties to the transaction.

RESEARCH METHOD

This statistic shows the Brent crude oil price from 1990 to 2019. In 2018, the average price of Brent crude oil was at 71.06 U.S. dollars per barrel. Brent is the world's leading price benchmark for Atlantic basin crude oils. The price of crude oil is closely observed as it influences costs across all stages of the production process and consequently alters the price of consumer goods as well.

	Average crude oil price in U.S. dollars per barrel
2019	64.18
2018	71.06
2017	54.25
2016	43.55
2015	52.35
2014	99.03
2013	108.56
2012	111.63
2011	111.27
2010	79.47
2009	61.51
2008	96.99
2007	72.52
2006	65.14
2005	54.38
2004	38.1
2003	28.83
2002	25.01
2001	24.45
2000	28.4
1999	17.9
1998	12.8
1997	19.1
1996	20.8
1995	17.2
1994	16
1993	17.1
1992	19.4
1991	20.1
1990	23.8

Table 1. Average annual Brent crude oil price from 1990 to 2019 (in U.S. dollars per barrel), Source: <https://www.statista.com/statistics/262860/uk-brent-crude-oil-price-changes-since-1976/>

The rise in prices is also affected by the high utilization of world oil refining capacities. In 70–90 years, when the degree of utilization of oil refining capacities was 70–80%, this factor was not taken into account. But since 2004, the utilization capacity of American refineries has exceeded 91%, Canadian - 97%, Mexican - 98%. The optimal load level for a market economy is considered to be 85-90%, and the load level of 95% (achieved in the USA in 2005) is already considered unacceptable, because virtually eliminates the possibility of maneuver when changing demand for oil products. Some experts, primarily OPEC experts, consider the achievement of the maximum value of oil refining capacity utilization as a fundamental factor in the rise in oil prices. In fact, the average degree of utilization of oil refining capacities in the world in 2006-2007. was at the level of 90%. This is a shortage of sulphurous oil refining capacities.

	Average price in U.S. dollars per barrel
2019	63.92
2018	69.78
2017	52.51
2016	40.76
2015	49.49
2014	96.29
2013	105.87
2012	109.45
2011	107.46
2010	77.38
2009	60.86
2008	94.1
2007	69.04
2006	61
2005	50.59
2004	36.05
2003	28.1
2002	24.36
2001	23.12
2000	27.6
1999	17.44
1998	12.28
1997	18.86
1996	20.29
1995	16.86
1994	15.53
1993	16.33
1992	18.44
1991	18.62
1990	22.26

Table 2. Average annual OPEC crude oil price from 1990 to 2019 (in U.S. dollars per barrel), source: <https://www.statista.com/statistics/262858/change-in-opec-crude-oil-prices-since-1960/>

This statistic depicts the average annual oil price for selected OPEC crude oils from 1990 to 2019. In 2018, the average annual oil price per barrel was 69.78 U.S. dollars. The abbreviation OPEC stands for Organization of the Petroleum Exporting Countries. The following countries are members of the organization: Algeria, Angola, Congo, Ecuador, Equatorial Guinea, Gabon, Iraq, Iran, Kuwait, Libya, Nigeria, Saudi Arabia, Venezuela, and the United Arab Emirates.

	Number of patent grants
International Business Machines Corp	9,100
Samsung Electronics Co Ltd	5,850
Canon Inc	3,056
Intel Corp	2,735
LG Electronics Inc	2,474
Taiwan Semiconductor Manufacturing Co (TSMC) Ltd	2,465
Microsoft Technology Licensing LLC	2,353
Qualcomm Inc	2,300
Apple Inc	2,160
Ford Global Technologies LLC	2,123

Table 3. Most innovative companies in the world, by number of patent grants claimed in the U.S. in 2018, Source: Hamdi, H., & Sbia, R. (2013), p.110

This graph shows the most innovative companies in the world as measured by the number of patent grants that each company successfully applied for at the United States Patent and Trademark Office as of 2018. In 2018, IBM was considered the most innovative company in the world with a total of 9,100 patent grants. Total exports of goods increased from \$ 318 billion in 1970 to \$ 2 trillion in 1990 and exceeded \$ 18 trillion in 2012. Over the years, imports increased from \$ 222 billion to more than \$ 2.4 trillion. in 1990 and over \$ 16 trillion in 2008. In 2009, there was a decrease to \$ 15.8 trillion, but growth soon resumed, and in 2012, imports amounted to \$

17.4 trillion. national economies (as industrialization and especially post-industrialization) is directly involved in the global system of international trade. Based on the calculation of the share of exports and imports relative to the produced GDP, the country's involvement rate in international trade is derived.

CONCLUSION

World oil prices are determined by the ratio of supply and demand oil in the world market at a particular point in time and, accordingly, those factors that shape this supply and demand. Oil demand determined primarily by the pace of global economic growth, as well as a number of other factors, which include structural characteristics of oil demand, energy and oil intensity of the economy, climatic (weather) conditions, level energy-efficient technologies and the relative competitiveness of other fuels.

Oil supply on the world market is determined by world demand, geological and technological factors, structural characteristics of world oil production and export, the policy of oil producing states, as well as a number of other factors, including random factors, such as military operations in the regions of oil production. World oil prices, formed under the influence of global demand and supply, have the opposite effect on both global demand and oil supply. Extremely high oil prices hold back demand and stimulate the substitution of oil for other fuels. At the same time, high prices stimulate an increase in oil production in regions with relatively high production costs.

As a result of this limitation of demand and expansion of supply, prerequisites are created for lowering world oil prices. At low oil prices, on the contrary, demand is stimulated and supply is reduced (as a result of curtailing production and investment in high-cost regions). As a result, prerequisites are created for the subsequent increase in oil prices.

REFERENCES

- Zaouali F., Determinants of growth and development of the Australian economy. Australian journal of Economics(14 (3), 2017:58-71
Auty, R. M., Resource-Based Industrialization:Sowing the Oil in Eight Developing Countries. New York: Oxford University Press., 2018: 1-405
Sachs, J. D., & Warner, A. M., The curse of natural resources. European Economic Review, 2019: 245-264
Sauter, R., & Awerbuch, S., Oil price volatility and economic activity: a survey and literature review. IEA Research Paper, 2013:145-162
Statistical Committee of the Republic of Azerbaijan official website – www.stat.gov.az

AZƏRBAYCANDA YÜNGÜL SƏNAYEYƏ YÖNƏLMİŞ İNVESTİSİYALARIN BU SEKTORA TƏSİRİ

MƏHƏMMƏD XƏLİLOV

İqtisadiyyat və İdarəetmə
Dünya İqtisadiyyatı
Mehemmedx7@gmail.com
Xırdalan

XÜLASƏ

Məqalədə Azərbaycan Respublikasında yüngül sənayeyə qoyulmuş investisiyaların mövcut vəziyyəti ətraflı təhlil edilmişdir. Yüngül sənayenin Azərbaycan iqtisadiyyatında yeri və payı araşdırılıb təhlil edilmişdir. Son dövrlərdə ölkədə yüngül sənayeyə yönəlmiş investisiyalar bu sahəyə təsiri qiymətləndirilmişdir.

Açar söz: investisiya anlayışı, yüngül sənaye, inkişaf, kapital, ekonometrik model.

Keywords: Investment, light industry, development, capital, econometric model.

Ключевые слова: инвестиции, легкая промышленность, развитие, капитал, эконометрическая модель.

Giriş.

İnvestisiya anlayışı: Məlumdur ki, hər bir dövlət ölkənin iqtisadiyyatını canlandırmaq üçün müxtəlif üsul vasitələrdən istifadə edir. Ölkənin iqtisadiyyatını inkişaf etdirilməsinin əsas yollarından biri, iqtisadiyyata davamlı olaraq yüksək innovasiya və investisiya cəlb etmək lazımdır. Belə ki, investisiya qoyuluşlarının həyata keçirilməsi ölkə ərazisində məhsul və xidmətdə olan rəqabətin inkişafı təmin etməsinə, iqtisadiyyatın tarazlı səviyyədə inkişaf etməsinə, ölkədə sosial problemlərin həlli yollarına nail olmasına, elmi-texniki tərəqqinin sürətlə inkişaf etməsinə, ölkənin müdafiə qabiliyyətinin artırılması və s. kimi mühüm məsələlərin həllinə böyük şərait yaradır.

“İnvestisiya” anlayışı ingiliscə “investment” sözündən yaranıb, mənası hər hansı bir iqtisadi sahədən daha çox gəlir əldə etmək məqsədilə həmin sahəyə əlavə kapital qoyuluşu etmək lazım olduğunu bildirir.

Tədqiqatın metodu.

“İnvestisiya fəaliyyəti” anlayışı hər hansı bir iqtisadi sahəyə investisiya yatırımı edildiyi andan, son ana qədər bütün hərəkət və addımların ümumi məcmusudur. İnvestisiya fəaliyyəti kapital kütləsinin nağd şəkildə müəyyən bank hesabına yönəldilməsi deyil, hər hansı bir iqtisadi istehsal üçün zavod binasının tikintisi, avadanlıqların alınması və istehsalın həcmünün artırılması üçün digər əsas real aktivlərin alınmasını nəzərdə tutur. Yəni, investisiya qoyuluşu ilk növbədə, texnoloji, xammal, işçi qüvvəsinin ilkin xərcləri başa düşülür. Son addım kimi isə bazara çıxarılan hazır məhsuldan əldə olunan ümumi mənfəət nəzərdə tutulur[1;s.5].

İnvestisiyanın növləri: İnvestisiyanın növləri dedikdə, hansısa bir sahəyə investisiyanı hansı formada həyata keçirilməsi nəzərdə tutulur. Yəni, biz investisiya fəaliyyəti həyata keçirmək istəsək, qiymətli kağızlara investisiya yatırımı etsək gəlirlərimiz daha çox olar və yaxud istehsala investisiya yatırımı etsək gəlirimiz daha çox olar. İnvestisiyanın növlərini qısa başlıq şəklində izah edək[2;s.18].

Birbaşa investisiya - birbaşa investor aktivin birbaşa özünə sərmayə yatırır. Yəni investor birbaşa investisiya həyata keçirmək istəyirsə öz iqtisadi istehsalını yaratmalıdır və yaxud istehsalın həcmi artırmaq istəyirsə yeni bir istehsal müəssisəsi tikib yaratmalıdır[3].

Dolayı investisiya – dolayı investor investisiya fəaliyyəti həyata keçirərkən heç bir istehsal prosesində iştirak etmir. Bu zaman investisiya fəaliyyətini investor yox vasitəçi həyata keçirir[4].

Portfel investisiya – portfel investor qiymətli kağızlara yatırılan investisiya kimi başa düşülür. Yəni, investor portfel investisiya həyata keçirərkən heç bir istehsal prosesində iştirak etmir, yalnız qiymətli kağızların bazar qiymətinin artmasından müəyyən faiz miqdarında gəlirlərini daha çox əldə edir[5].

Azərbaycanda yüngül sənayeyə yönəlmiş investisiyaların mövcut vəziyyəti: Yüngül sənaye Azərbaycanda çox qədim və ənənəvi sahələrdən biridir. Azərbaycanda yüngül sənaye əsasən toxuculuq sənayesi, ipəkçilik, tikiş, xəz-dəri, ayaqqabı, trikotaj və s. sahələrdən ibarətdir.

Yüngül sənaye sahəsinin içərisində məhsul istehsalı həcminə və işləyən işçilərin sayına görə daha çox fərqlənən toxuculuq sənayesidir ki, oda öz növbəsində xalça, gəbə, və digər məhsulları özündə birləşdirir. Son dövürlərdə ölkəmiz xalçaçılıq sahəsini inkişaf etdirmək üçün bir çox mühüm və əhəmiyyətli tədbirlər görmüşdür. Buna misal olaraq göstərə bilərik ki, 2016-cı ildə “Azərbaycan Xalçaçılıq Səhmdar Cəmiyyəti” təsis edilmişdir. Cəmiyyətin qarşısında duran əsas vəzifələr ondan ibarət idi ki, xalça və xalça məmulatlarını istehsalını daha da artırmaq, ixrac etdirmək, bu məhsulların ölkə daxilində və xaricində satışını daha da artırmaq və bu sahədə yeni texnologiyalardan istifadəni təmin etməkdən ibarət idi[6].

Azərbaycan ta qədim zamanlardan Şərqi ən böyük ipək istehsal edən ölkəsi kimi tanınırdı. Hələ qədim tarixi dövürə malik ipək yolunun Azərbaycan ərazisindən keçməsi, bu ərazilərdə ipəkçiliyin inkişafına böyük zəmin hesab edilir. Hazırda Azərbaycanda ipəkçiliyin istehsalının artırılması üçün çox böyük tədbirlər görülür. Bu tədbirlərdən sonra Dövlət Statistika Komitəsindən əldə olunan statistik rəqəmlər (2016-cı ildə 221.6 min kv. metr; 2017-ci ildə 274.5 min kv. metr) əsasında demək olarki müsbət nəticə əldə olunmuşdur. Faizlə göstərsək 23.8% müsbət effekt əldə olunmuşdur[7].

Tikiş sənayesi ölkə əhalisini parça, geyim və digər bu kimi geniş əşyalar ilə təmin edir. Azərbaycanda pambıq istehsalı qədim tarixə malik olduğu üçün, bu sahənin inkişafı Azərbaycanda daha çox əlverişlidir. Bir qədər əvvəl ölkəmizdə bu sahədə bəzi problemlər vardır. Yəni, istehsal prosesinə hazır olan məhsun xam məhsul şəkilində xarici bazarlarda satılırdı. Lakin son illərdə dövlətimizin bu sahəyə göstərdiyi böyük diqqət nəticəsində istehsalın həcmində xeyli artım baş vermişdir. Dövlət Statistika Komitəsindən əldə etdiyimiz statistik rəqəmlərə əsasən (2015-ci ildə 9,1 min ton iplik pambıq; 2017-ci ildə 17,3 min ton iplik pambıq) demək olar ki, istehsalın ümumi həcmində 90% artım baş vermişdir. Bu da o deməkdir ki olduqca böyük yüksəkəfekt əldə edilmişdir[7].

Yüngül sənayenin ən geniş yayılan istehsal sahələrindən biri də gön-dəri istehsalıdır. Bu sahə inkişaf etmiş ölkələrdə ən geniş və əlverişli potensiala malik sahə hesab olunur. Azərbaycanda bu sahə kifayət qədər inkişaf etməmişdir. Lakin son dövürlərdə ölkəmizin yüngül sənayenin digər sahələri kimi bu sahəyə də diqqəti artırması nəticəsində xeyli inkişaf etmişdir. Azərbaycanda dəri məmulatlarının içərisində ən çox yayılan sahə ayaqqabı istehsalı hesab olunur. Dövlət Statistika Komitəsindən əldə etdiyimiz statistik məlumatlara (2016-cı ildə 13,6 milyon manat; 2017-ci ildə 18.0 milyon manat) əsasən demək olar ki, son illərdə Azərbaycanda ayaqqabı istehsalının ümumi həcmində 32.3% artım əldə olunmuşdur[7].

Ekonometrik model və verilənlər: Bu tədqiqata 1998-2017-ci illər üçün yüngül sənayenin ümumi həcminə yönəlmiş investisiyanın sektorun inkişafında təsiri ekonometrik model əsasında qiymətləndirilməsi aparılmışdır. Ekonometrik analiz üsullarından olan Generalized Method of Moments vasitəsi ilə model qurulmuşdur. Modeldə istifadə olunmuş statistik dəyişənlər aşağıda verilmişdir.

❖ Yüngül sənayenin ümumi dəyəri (milyon manatla)

❖ Yüngül sənayeyə yönəlmiş investisiyalar (milyon manat)

Ekonometrik modeldə modelləşdirmələri apararkən xətti əlaqədən istifadə olunmuşdur.

Ekonometrik modeli hazırlayarkən Eviews 9 proqramının köməyindən istifadə edilmişdir.

Ekonometrik modelin nəticələri: Generalized method of moments ekonometrik üsulu

ilə 1999-2017-ci illəki məlumatlar əsasında empirik analiz qiymətləndirilmə aparılmışdır.

Modeldə log və xətti əlaqədən istifadə olunmuşdur. Modeldə istifadə olunan müşahidələrin sayı 19-dur. Burada yüngül sənayenin ümumi istehsal həcmi aslı dəyişən, yüngül sənayeyə yönəlmiş investisiyaların həcmi sərbəst dəyişəndir.

Cədvəl 1 : Empirik qiymətləndirmə nəticələri

Dependent Variable: LOG(YUNGUL_SENAYE)

Method: Generalized Method of Moments

Date: 08/30/19 Time: 22:41

Sample (adjusted): 1999-2017

Included observations: 19 after adjustments

Linear estimation with 1 weight update

Estimation weighting matrix: HAC (Bartlett kernel, Newey-West fixed bandwidth = 3.0000)

Standard errors & covariance computed using estimation weighting matrix

Instrument specification: LOG(YUNGUL_SENAYE(-1)) INVESTISIYA(-1)

Constant added to instrument list

Variable	Coefficient	Std. Error	t-Statistic	Prob.
C	3.522050	0.121344	29.02528	0.0000
INVESTISIYA	0.073356	0.020970	3.498188	0.0028

R-squared	-0.235318	Mean dependent var	4.341792
Adjusted R-squared	-0.307983	S.D. dependent var	0.671903
S.E. of regression	0.768436	Sum squared resid	10.03840
Durbin-Watson stat	1.910196	J-statistic	0.035441
Instrument rank	3	Prob(J-statistic)	0.850674

Mənbə:Müəllifin hesablamaları nəticəsində

Qrafikdə görüldüyü kimi, yüngül sənayeyə qoyulan investisiyalar bu sahənin inkişafında olduqca əhəmiyyətli rola sahibdir. Empirik qiymətləndirmə nəticələri açıq göstərir ki, bu sahəyə yönələn investisiyaların təsiri həm iqtisadi, həm də 1% əhəmiyyətlik dərəcəsinə statistik olaraq əhəmiyyətlidir. Belə ki, digər dəyişənlər sabit qalarsa, ortalamaya olaraq, yüngül sənaye sahəsinə qoyulan investisiyalarda hər 1 milyon manatlıq artışı bu sahədə istehsal həcmiminin ortalamaya olaraq 7,3% artmasına səbəb olacaqdır.

Nəticə və təklif.

Yuxarıdakı modeldən aydın görünür ki yüngül sənayeyə yönələn investisiyalar bu sahədəki rolu statistik olaraq əhəmiyyətlidir. Yəni bu sahəyə yönəldilən investisiyalar sahədə müsbət effekt yaradır. Bu sahədə istehsalın həcmi artırmaq üçün investisiyaların böyük əhəmiyyəti olduğunu deyə bilərik. Təklifim ondan ibarətdir ki, bu sahədə həm yerli həm də xarici investisiya cəlb edilməli yaradmaq lazımdır.

ƏDƏBİYYAT

1. Məmmədov Ə., Seyfullayev İ. Vergi və investisiya. Bakı, 2013, 376 s.
2. Namazova C. Investisiyalar. Bakı, 2014.
3. <https://www.investopedia.com/terms/d/direct-investment.asp>
4. https://www.google.com/search?q=indirect+investments&rlz=1C1GCEA_enAZ782AZ782&oq=Indirect+investments&aqs=chrome.0.0l6.1677j0j7&sourceid=chrome&ie=UTF-8
5. <https://www.investopedia.com/terms/p/portfolio-investment.asp>
6. www.e-qanun.az
7. www.stat.gov.az

FACTORS AFFECTING CONSUMERS' PURCHASING BEHAVIOR IN AZERBAIJAN

HUSEYNOVA NIGAR SALIMOVA FIDAN

Azerbaijan State Economic University Azerbaijan State Economic University
International School of Economics International School of Economics
nigarhuseynova7821@gmail.com selimovafidann1@gmail.com
Baku, Azerbaijan Baku, Azerbaijan

Abstract

Our aim in this article is to investigate factors behind the decisions of consumers' buying behavior in Azerbaijan. Consumer's decision-making depends on four factors: cultural, social, personal and psychological (motivation, perception, learning, attitudes, and beliefs). With the help of survey data of 307 inhabitants (131 female, 176 male) from Azerbaijan we investigate the impact of factors over people. Religion factor may also be added to the list. In the sections that follow, we analyze and elaborate on these different factors.

Keywords: consumer behavior, factors, decision-making process.

Introduction

The article aims to determine the factors that influence the purchasing behavior of Azerbaijan people. Consumer buying behavior refers to the actions taken by consumers before buying a

product or service. Consumers' behavior is a widely studied field. Understanding completely is impossible because it is connected so closely to the human mind. However, to predict how people act in purchasing situations can be evaluated through previous purchasing decisions. Actually, many people do not have information about which factors affect daily buying decisions. Companies do not compete with their rivals only to protect their existence and market share. They also compete to gain customer loyalty, producing the goods and services that satisfy consumer needs and wants and create new demand in the market. To accomplish all of that, companies must evaluate consumer purchasing behaviors and the factors that affect those behaviors. Consumers select, buy and consume goods and services due to satisfaction of their wants and this act named consumer behaviors.

In recent years new institutions arise, foreign companies enter the market in Azerbaijan. As a result, our people's demands change very rapidly. In this context, the study of consumer behavior is becoming increasingly important, especially for local businesses.

One of the important reasons we focus on this topic is the lack of information in this area.

RESEARCH METHODOLOGY

Consumer behavior can be broadly classified as the decisions and actions that influence the consumers' purchasing behavior. Studying consumer behavior not only helps to understand the past but also predict the future. The below-underlined factors must be given importance because they provide a good understanding of the purchasing patterns of consumers.

Factors

As above mentioned, according to the information we received from Tanja Lautiainen's thesis four main factors affect consumers buying behavior. Besides religion also has an influential power.

CULTURAL FACTORS

Culture is the sum of shared purpose among society members, their beliefs, roles, behaviors, values, traditions, and customs. To understand consumer behavior it is essential to examine the culture in which it is occurring. The other important concept that should be explained is a subculture. Individuals who have similar values and have formed smaller groups often make up groups called as subcultures.

Social factors

Social factors involve consumer behavior significantly and reference groups, family, role, and status are vital social factors. Every individual buying decisions are influenced by someone around him.

It is clear that each consumer should join a group although that person has an individual way of thinking. Especially, the self-image of consumers and also consumers' behavior are influenced by the reference groups. The people that consumers associate with them in daily life can create small reference groups. Group members consist of either acquaintances like family and friends or others such as neighbors, colleagues.

A family creates the environment for an individual to acquire values, develop and shape character. This environment also leads an individual to develop attitudes and opinions toward social relations, society, and politics. (Kotler&Armstrong 2010)

Marital status also has a big effect on consumers' spending priorities. For example, young bachelors differ from married people for their spending. Family needs consist of the basis of expenses in families with children. (Solomon, 2004)

In Azerbaijan, culture is very important, so consumer behavior is strongly influenced by the members of one's family. The social status reflects the position that individuals have in social groups based on wealth, education or profession. In many societies status is important and people want the respect of others. Social status can be acquired by being successful in life or being born rich. (Kotler&Armstrong 2010)

Personal factors

An individual's decisions are influenced by personal factors such as a buyer's age and different stages during the life cycle, economic status, lifestyle, and personality. Consumers' change during their life and buying patterns alter depending on age and stage of life. Moreover, environment, values, lifestyle, hobbies, tastes and consumer habits evolve during the lifetime.

As mentioned one of the important factors influence consumer behavior is age. According to Solomon peoples' needs and wants change due to their age. People who have the same age differ from one another in many ways. But they share common values and cultural experiences.

An individual's job and income level influence significantly purchasing decisions and buying behavior. (Solomon 2004) People who work in similar jobs usually socialize with each other and share the same kind of values and ideas.

Religion

Religion is one of the leading factors affecting consumer behaviors. Each company has to know the religious factors of the country it operates in and has to create its strategy by analyzing these factors. Failing to do so may render it incapable of selling its products. Even conflicts may even arise. These factors are quite imported, especially among a sensitive public. Here in Azerbaijan, the sales volume of alcohol drinks decreases in some months, including during the religious month in Islam called Muharram. Because of their religious beliefs, people do not organize any wedding ceremonies or festivals during Muharram, which of course affects the companies' sales volumes.

Psychological factors

The psychological factors talk about the psychology of an individual. This drives his actions to pursue satisfaction. There are four types of psychological factors. (Tanja Lautiainen, Factors affecting consumer's buying decision in the selection of a coffee brand, thesis 2015)

- **Motivation:** This type of psychological factor impacts the purchasing behavior of consumers. Maslow comprehensively explained motivation with the help of his need hierarchy theory. Usually, basic needs and security needs are more important. Because these needs become a motive that directs the consumer behavior to look for satisfaction.
- **Perception:** The perception is the process in which the individual gets the information about a particular product to draw a meaningful conclusion. Such as Apple iPhone is known as an elite brand and consumers are encouraged to buy it.
- **Learning:** The individual's learning depends on the skills which are developed through practice while the knowledge, intention which are acquired with the experience.
- **Attitudes and Beliefs:** The individuals have beliefs and attitudes which tend to respond to a given product in a particular way towards products on which their purchase decisions rests.

Survey

We conducted a survey on consumer behaviors of 307 inhabitants in Azerbaijan. The questionnaire started with basic questions about the consumer's gender and age. 131 respondents were females and 176 were males. Age was divided into four categories: 50.5 percent of respondents were less than 20, 34.5 percent were 20-25 years old, 9.8 percent were 26-30 and 5.2 percent were more than 30.

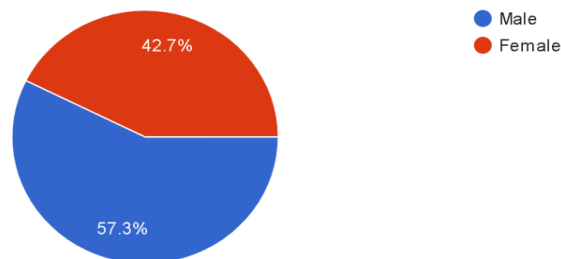

Figure 1. Gender distribution of the respondents

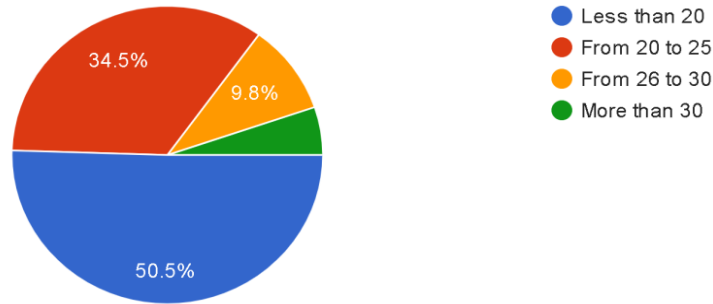

Figure 2. Age distribution of the respondents

We asked people to get inspired to catch their life tendencies. The highest percent of respondent's choice is family&friends (32.7%). Then social media (28.8%), by just observing random people (21.6%) and the last one I search online by myself (17%). As a result, it seems that families have a great influence on the purchasing behavior of consumers in Azerbaijan.

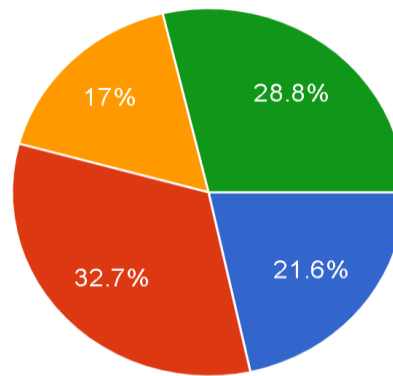

Figure 3. People inspired by what

According to figure 4, we see what expenditure is mostly on. Respondents chose food (35%) and clothes (23.9%) more than electronics (20.3%), books (13.4%) and other (7.5%). Consequently, we can determine that most of the expenses of the Azerbaijan citizens are necessities such as food and clothes.

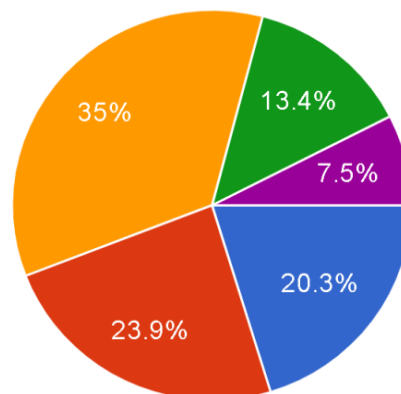

Figure 4. Peoples' spending

This table shows which factors have the greatest impact on people's buying behavior in Azerbaijan.

Options	Strongly disagree	Disagree	Neither disagree nor agree	Agree	Strongly agree
My society culture affect my buying behaviour	7	40	78	169	12
I consider my financial condition during shopping	6	23	38	142	94
My family are the most influential people that affect my buying behaviour	11	52	63	165	12
I care about people opinions when I buy things	17	76	72	125	15
I take in consideration my society beliefs (wearing clothes)	48	46	59	138	15
Marketing Campaigns	19	51	67	152	16
Personal Preferences	9	12	34	180	71

Table1. Which factors have the greatest impact

a. Culture is the set of values, concepts, and attitudes that are accepted by people and transmitted to the next generation. As we have seen from the first row of question people mostly chose “Agree”. It means people in Azerbaijan take into account cultural factors when they decide to purchase.

b. In the second part of the question, respondents mainly chose “Agree” or “Strongly agree”. This result is not unusual because to decide to buy something we must consider our financial condition firstly.

c. A family shapes the environment for a person to get values, develop and form personality. In the third part of the question 165 respondents answered: “Agree”. This is so normal because many people in Azerbaijan live with their families.

d. In Azerbaijan, people care about others’ opinions when buying things. As we saw from the results of the survey many people confirm (Agree-125). But some respondents disagree (76). For these people, their own opinions are superior.

e. The most common answer to the fifth question is “Agree”. Due to the result of these answers, we can see consumers give importance to their social beliefs and attitudes.

f. Marketing campaigns have a great influence on buying decisions. The economist John Kenneth Galbraith noticed that advertising manipulates masses regardless of education level. Almost half of the respondents chose “Agree”. As in other parts of the world people in Azerbaijan are greatly influenced by advertisements and product promotion. Therefore, companies, producers should introduce their products in a way that attracts the consumer.

g. At the personal level, consumer likes and dislikes exert greater influence on the purchase. As can be seen, 180 respondents chose the “Agree” option.

There are 6 stages of **Consumer Buying Decision-Making Process:**

1.Problem Recognition- It is a distinction between the desired state and the actual condition. At this step, the consumer understands that he has an unfulfilled need or want. Looking at such an example of a consumer who has already been informed by her mechanic would be helpful for understanding stages. Here fixing her car will cost more than it’s worth. This consumer realizes a problem and wants to fulfill that need by buying a car.

2.Information search- The following step is to collect information relevant to what you need to solve the problem. There are two types of search: internal search (memory) and external search (need more information with the help of friends and relatives). In our example, this consumer can research the Internet to determine the types of vehicles available and their features.

3.Evaluation of Alternatives- After the information is collected, it is evaluated against a consumer’s needs, wants and financial resources available for purchase. Information from different sources may be treated unlike. Marketers try to manipulate by “framing” alternatives. In our example, the consumer decided to reduce his alternatives down to three cars. It based on price, comfort, and fuel capacity. If dissatisfied with your choice then return to the search, please.

4.Purchase decision- Choosing purchase alternative, includes product, package, store, method of purchase and so on.

5.Purchase- At this step, the consumer will make a buying decision. The eventual decision may be based on factors such as price or availability. In our example, this consumer has decided to purchase a particular model of car because its price was the best he could negotiate and the car was available immediately.

6.Post-Purchase Evaluation- outcome: Satisfaction or Dissatisfaction. At this step, the consumer will decide whether the purchase satisfies his needs and preferences.

Conclusion

There are a lot of factors influencing consumer behaviors. This study aimed to examine how these factors have an effect on consumer behavior in Azerbaijan and gain knowledge of the decision-making process. Taking everything into account, it can be concluded that although Azerbaijani citizens are free to make decisions on buying some types of goods, their families also have some influence on their purchasing behaviors. Consumer buying behaviors have become important, especially to companies operating on a global scale. Every human being has different needs. Although social factors have more influence on consumer needs in some countries, there are religious, cultural and economic factors affect needs as well. Hence, if companies wish to succeed, they have to assess consumer behaviors effectively and efficiently.

As we mentioned in the previous section, due to the lack of information in this area, our article can serve as a basis for further research.

REFERENCES

1. Tanja Lautiainen, Factors affecting consumers' buying decision in the selection of a coffee brand, thesis 2015.
2. Solomon, M. 2004. Consumer behavior. Sixth edition. Prentice-Hall
3. Kotler, P. & Armstrong, G. 2009. Principles of Marketing. Pearson Education. Thirteenth Edition. New Jersey
4. <https://www.iresearchservices.com/5-common-factors-influencing-consumer-behavior/>
5. <https://study.com/academy/lesson/what-is-consumer-buying-behavior-definition-types-quiz.html>

AZƏRBAYCANDA PULSIYASƏTİNİN İQTİSADİYYATA TƏSİRİ

AYXAN İBRAHİMOV

*Bakı Mühəndislik Universiteti, Magistr
ayxan.ibrahimov.1997@list.ru*

Xülasə

Dövlətin pul-kredit siyasətinin mühüm tərkib hissəsi və eyni zamanda əsaslatıcı olan yenidən maliyyələşdirmədən və açıq bazar əməliyyatlarının ehtiyatını yaradılması və satışının təmin edilməsindən genişşəkildə istifadə edilir. Bütün bu vasitələr ayrılıqda yox, birlikdə olduqda tədaviyə pul kütləsini tənzimləməyə imkan verir, bazar qiymətlərinin dinamikasına, inflyasiya səviyyəsinə, bazar subyektlərinin gəlirlərinə və xərclərinə təsir göstərir. Yenidən maliyyələşdirmə siyasəti əslində faiz siyasətidir, kredit ehtiyatlarına uyğun olaraq, Mərkəzi Bankın tədaviyədən olan pul kütləsinin həcminə görə faiz dərəcələrini müəyyən edir, kommərsiya banklarının vergilərini yenidən uçota alaraq onlara kredit verir. Dahəgeniş planda isə kommərsiya bankları Mərkəzi Bankdan kredit alır və onu yenidən öz müştərilərinə satır və bununla da yenidən maliyyələşdirmə həyata keçirir.

Pul-kredit sferasının dövlət tərəfindən tənzimlənməsi o halda müsbət səmərə verir ki, dövlət Mərkəzi Bank vasitəsilə xüsusi sektorun fəaliyyətinə təsir göstərmək imkanına malik olsun. Onu da qeyd etmək lazımdır ki, bu prinsip inkişaf etmiş bazar iqtisadiyyatı ölkələrində pul-kredit sisteminin əsasını təşkil edir. Bütənzimləmə bir-biri ilə qarşılıqlı əlaqədə olan bir neçə istiqamətdə həyata keçirilir.

Giriş

Müstəqillik dövründə Azərbaycanda tətbiq edilən pul siyasəti bir neçə dəfə dəyişikliyə məruz qalmışdır. Müstəqilliyin ilk illərində pul-kredit siyasəti, əsasən dövlət xərclərinin Mərkəzi Bankın (Milli Bank) kreditləri (əlavə emissiyası) hesabına maliyyələşdirilməsi təməlinə qurulmuş idi. İqtisadi tənəzzül fonunda artan dövlət xərclərini maliyyələşdirmək üçün pul emissiyasına müraciət edilməsi, ölkədə hiperinflyasiya yaşanmasına səbəb olmuşdur. 1995-ci ildə Beynəlxalq Valyuta Fondunun dəstəyi ilə tətbiq edilməyə başlanan makroiqtisadisabitlik və sisteməlik islahat proqramı çərçivəsində sərt monetar və fiskal siyasət tətbiq edilməyə başlanmışdır. Bu proqrama uyğun olaraq, məcburi ehtiyat normaları artırılmış və bank sistemindən hökumətə verilən kreditlərin ümumi məbləği, ümumi daxili məhsulun (ÜDM) 2 faizi ilə məhdudlaşdırılmışdır. Sərt pul siyasəti ilə yanaşı fiskal siyasət də sərtləşdirilmiş, büdcə kəsirinin ÜDM-a nisbəti kəskin düşürülmüşdür. Tətbiq edilən sərt iqtisadi siyasət qısa müddətdə öz müsbət nəticələrini göstərmişdir. Belə ki, illik inflyasiya 1994-cü ildəki 1662% həddindən 1995-ci ildə 412%, 1996-cı ildə 20%, 1997-ci ildə isə 3.67% səviyyəsinə qədər geriləmişdir. Ölkədə makroiqtisadi sabitlik təmin edildikdən sonrada nisbi olaraq sərt pul siyasəti tətbiq edilməyə davam edilmişdir. Belə ki, 2000-ci illərin ilkyarısına qədər məcmu pul təklifinin (M2) ÜDM-a nisbəti nisbi olaraq dəyişməz qalmışdır. Belə ki, 1995-ci ildə M2 pul aqreqatının ÜDM-a nisbəti 12.3% olduğu halda 2005-ci ildə bu nisbət 14.7% təşkil etmişdir. Inflyasiya da tək xanəli səviyyələrdə qalmış, hətta bəzi illərdə deflyasiya (mənfə inflyasiya həddi) müşahidə edilmişdir. Manat 1997 və 1998-ci illərdə xarici valyutalar qarşısında nisbi olaraq dəyər qazansa da, daha sonrakı illərdə manat dəyər itirmişdir. Belə ki, 1998-ci ildə bir ABŞ dollarının manata qarşı (illik orta çəkili) məzənnəsi 0.7738 manat olduğu halda, 2004-cü ildə məzənnə 0.9827 manata qədər yüksəlmişdir.

Ölkə iqtisadiyyatının 2003-ci ildən sonra sürətli artım dövrünə girməsi pul siyasətində də köklü dəyişikliklərə səbəb olmuşdur. Makroiqtisadi sabitliyin təmin edilməsi iqtisadi artıma da təkan vermişdir. İqtisadi artım, neft hasilatının artması ilə daha da sürətlənmişdir. Neft hasilatının və enerjidaşıyıcıların qiymətinin kəskin sürətdə artması ölkəyə valyutagirişini də kəskin şəkildə artırmışdır. Valyuta girişinin artışı, təbii olaraq, valyuta məzənnələri üzərindəki təzyiqləri də artırmış və manatın dəyər qazanmasına yol açmışdır. Mərkəzi Bank budəvrdə məzənnə hədəfləməsi siyasəti tətbiq edərək manatın izafi dəyərlənməsinin qarşısını almağa çalışmışdır. 2003-2008-ci illər arasında manat ABŞ dolları qarşısında ildə orta hesabla 4%-ə yaxın dəyər qazanmışdır. Ancaq, eyni dövrdə inflyasiya həddinin də artması, manatın real olaraq daha da yüksək nisbətdə dəyər qazanmasına səbəb olmuşdur. 2009-cu ildən sonra manatın xarici valyutalar qarşısında (nominal) dəyər qazanması ləngiməmiş və 2012-2014-cü illərdə məzənnədəki dəyişmə cüzi olmuşdur.

Dünya enerji bazarlarında neftin qiymətinin 2014-cü ilin ikinci hissəsindən sonra kəskin şəkildə düşməyə başlaması, ölkənin valyuta gəlirlərinin azalmasına və müvafiq olaraq, məzənnə üzərindəki təzyiqlərin artmasına səbəb olmuşdur. Manata qarşı spekulyativ hücumların artması və iqtisadi agentlərin gözləntilərinin düzgün yönləndirilmə bilməməsi Mərkəzi Bankın rəsmi beynəlxalq valyuta ehtiyatlarının da sürətlə azalmasına yol açmışdır. Ölkənin stratejik valyuta ehtiyatlarını qorumaq məqsədi ilə 21 fevral 2015-ci il tarixində manat xarici valyutalar qarşısında 34 faizə yaxın devalvasiya edilmişdir. Devalvasiyadan sonra iqtisadi siyasətə və manata olan inam sarsılmış, sürətli dollarizasiya müşahidə edilmişdir. Əlavə olaraq, devalvasiyadan sonra da sabit məzənnə siyasətinə davam edildiyi və əsaslı iqtisadi islahat proqramının tətbiqinə başlanmadığı üçün manata qarşı spekulyativ hücumların da qarşısı alınmış, manata qarşı təzyiqlər artmış və Mərkəzi Bankın valyuta ehtiyatları azalmağa davam etmişdir. Spekulyativ hücumların təkrar sürətlənməsi nəticəsində Mərkəzi Bank manatı 21 dekabr 2015-ci il tarixində ikinci dəfə devalvasiya etmişdir. İkinci devalvasiya, birincisinə nisbətən daha sərt (47.6%) olmuş və bu devalvasiyadan sonra manatın sərbəst dalğalanmaya buraxıldığı elan edilmişdir. Əlavə olaraq, ölkənin neft qiymətlərindən asılılığını azaltmaq və istehsalatı şaxələndirmək üçün genişmiqyaslı iqtisadi islahatlara başlanmışdır. Bu məqsədlə milli iqtisadiyyat və iqtisadiyyatın əsas sektorları üzrə strateji yol xəritələri hazırlanmış və bunların tətbiqinə başlanmışdır.

Manatın ikinci devalvasiyasından sonra sabit məzənnə rejimindən dalğalanan (üzən) məzənnə rejiminə keçildiyi elan edilsə də, hal-hazırda idarə edilən dalğalı məzənnə rejimi tətbiq edilir. Valyuta məzənnəsi nominal lövbər kimi tərک edilsə də yeni nominal lövbər elan edilməmiş, ancaq ötən müddətdə Mərkəzi Bank de faktə olaraq məcmu pul kütləsini tənzimləməyə çalışmışdır. Yeni pul siyasəti çərçivə proqramının və nominal lövbərin olmaması ilə yanaşı pul siyasəti konsepsiyasının effektiv şəkildə ictimaiyyətə çatdırılmaması və kommunikasiyanın düzgün qurulmaması pul siyasətinə inamın bərqərar olmasını çətinləşdirir və beləliklə də pul siyasətinin iqtisadiyyata təsir gücünü məhdudlaşdırır. Ümumiyyətlə, pul və fiskal siyasətin iqtisadiyyata təsir gücünü artıran amillərdən biri də, elan edilən siyasətin şəffaf və ardıcıl şəkildə tətbiqi ilə yanaşı ictimaiyyət qarşısında hesabatlılığın təmin edilməsi və bütün kommunikasiya kanallarının işlək tutulmasıdır. İctimaiyyət qarşısında şəffaflıq və hesabatlılığın yüksək səviyyədə qurulması, iqtisadi gözləntilərinə stənilən istiqamətdə yönləndirilməsinə şərait yaradacaqdır. Adekvat iqtisadi gözləntilərin formalaşdırılması isə, öz növbəsində, iqtisadi siyasətin arzu edilən hədəflərə nail olmasının ənvacib şərtlərindən biridir.

Metod

Pul-kredit siyasəti başlıca olaraq dəyər amilləri vasitəsilə makroiqtisadi parametrlərə: iqtisadi artıma, məşğulluğa, qiymətə, tədiyyə balansına təsir göstərilməsini özündəks etdirir. Pul-kredit siyasəti iki istiqamətdə: ya pul emissiyası və kreditin stimullaşdırılması (kredit ekspansiyası); ya da onların qarşısının alınması və məhdudlaşdırılması (kredit restriksiyası) formasında həyata keçirilir. İstehsalın azaldığı və işsizliyin artdığı şəraitdə Mərkəzi Bank konyunkturamı canlandırmaq məqsədilə kredit verilməsini artırır və faiz normasını aşağı salır, əksinə, güclü iqtisadi artım zamanı təklif tələbi üstələdikdə isə kreditin məhdudlaşdırılması, faiz dərəcəsinin yüksəldilməsi, pul emissiyasının azaldılması yolu ilə iqtisadiyyatda güclənən disproporsiyaların qarşısını alır.

Ölkənin pul-kredit siyasətini həyata keçirən Mərkəzi Bankın iqtisadi tənzimləmənin son strateji məqsədlərini birbaşa nəzarət altına almaq və onlara təsir etmək imkanlarına malik olması həmin məqsədlərə çatmaq üçün pul-kredit siyasəti alətləri ilə təsir göstərməyi, pul aqreqatlarından istifadə etməyi mümkün edir. Belə ki, monetarizm konsepsiyası çərçivəsində, pul-kredit siyasətinin alətəri ilə aralıq hədəflər arasında birbaşa asılılığın məntiqi davamı olaraq, iqtisadi tənzimləmədə aralıq hədəflər əldə olunması üçün əməliyyat hədəflərindən istifadə edilir.

Araşdırma Modeli

Sosial-iqtisadi proseslərə dövlətin tənzimləyici müdaxiləsi əsasən pul-kredit və maliyyə resurslarından istifadə etməklə həyata keçirilir. Fiskal siyasət maliyyə-büdcə siyasətinin, monetar siyasət isə pul-kredit siyasətinin mahiyyətə sinonim hesab edilir. Monetar siyasət ölkədə pul kütləsi və pul tədavülünün bilavasitə dövlətin və ölkənin Mərkəzi bankının təsiri vasitəsilə tənzimlənməsidir, o, pul sistemi və pul dövriyyəsinin formalaşmasını təmin etməklə, pul və qiymətə əhəmiyyətli təsir göstərmək imkanına malikdir. əslində monetar siyasət və fiskal siyasətin məqsədləri iqtisadi tənzimləmənin ən vacib məqamlarına – iqtisadi böhranın aradan qaldırılmasını sabitləşdirməyə təsərrüfat sisteminin formalaşmasının səmərəliyinə, məşğulluğun və iqtisadi artımın təmin edilməsinə və s. görə üst-üstə düşür.

Lakin pul-kredit siyasətinin aşağıdakı özünəməxsus vəzifələri də vardır:

- qiymətlərin səviyyəsinin sabitləşdirilməsi;
- inflyasiyanın qarşısının alınması;
- daxili və xarici bazarda milli valyutanın kursunun və alıcılıq qabiliyyətinin sabitləşdirilməsi;
- pul tədavülünün sabitliyinin təmin edilməsi;
- bank sistemi vasitəsilə pula olan tələb-təklifin tənzimlənməsi.

Analiz

Monetarist nəzəriyyənin irəli sürdüyü müddəalar, istər XX əsrin 70-ci illərinin ortalarında, istərsə də 80-ci illərin əvvəllərində baş verən iqtisadi böhranlarla da özünün doğruluğunu təsdiq

etmişdir. Fridmenin fikrincə, pul-kredit siyasəti ilə bağlı tədbirlərin həyata keçirilməsi nəticə etibarilə iqtisadiyyatın inkişafında əhəmiyyətli rol oynayır, lakin bütövlükdə iqtisadiyyatda dövlət xərclərisəviyyəsinin yüksəlməsi təsərrüfat subyektlərinə güclü zərərlər yetirir. Monetaristlərin fikrincə, pul kütləsinin artım tempi iqtisadiyyatda istehsalın həcminə və qiymətlərin səviyyəsinə əhəmiyyətli dərəcədə təsir göstərdiyindən onun artım tempi real ÜDM-in artım tempinə uyğun olmalıdır. Pul kütləsinin artımı ÜDM-in artım tempini üstələdiyi hallarda iqtisadiyyatda inflyasiya proseslərinin güclənməsinə gətirib çıxarır.

Cədvəl 1.1

Əsas makroiqtisadi göstəricilərin dinamikasında baş verən dəyişikliklər

Göstəricilər	2016	2017
ÜDM-nin nominal həcmi, mln. manat	59987.7	70135.1
Qeyri-neft ÜDM-nin nominal həcmi, mln. manat	39403.1	44061.9
Qeyri-neft sektorunun ÜDM-də payı, %	65.8	63.0
ÜDM deflyatoru, %	114.6	116.0
ÜDM-nin real artımı (azalması), %	-3.8	0.1
Qeyri-neft ÜDM-nin real artımı (azalması), %	-5.4	2.7
Sənaye sektorunda artım (azalma), %	0.4	-4.2
O cümlədən		
Mədənçıxarma sənayesində	0.7	-4.6
Emal sənayesində	-1.4	-1.8
Kənd təsərrüfatında artım (azalma), %	2.6	4.2
Tikinti sektorunda artım (azalma), %	-27.6	-1.5
Ticarət sektorunda artım (azalma), %	1.5	2.5
İnformasiya və rabitə sektorunda artım (azalma), %	4.5	6.6
Nəqliyyat sektorunda artım (azalma), %	-0.5	8.5
Turizm və ictimai iaşə sektorunda artım (azalma), %	0.1	5.9
İstehlak qiymətləri indeksi	112.4	112.9
Əsas kapitalla investisiyalar, mln. manat	14903.4	15550.8
Əsas kapitalla investisiyalar, artım (azalma), %	-21.7	-2.6
Sənaye sektorunun ÜDM-də payı	37.4	40.1
Kənd təsərrüfatının ÜDM-də payı, %	5.6	5.6
Tikinti sektorunun ÜDM-də payı, %	9.5	10.0
Ticarət sektorunun ÜDM-də payı, %	10.3	10.4
İnformasiya və rabitə sektorunun ÜDM-də payı, %	1.8	1.6
Nəqliyyat sektorunun ÜDM-də payı, %	6.8	6.8
Turizm və ictimai iaşə sektorunun ÜDM-də payı, %	2.4	2.3

(Mənbə: Dövlət Statistika Komitəsi)

Milli valyutanın 2 dəfəyədək dəyər itirdiyi son 3 ildə ölkədə ən yüksək inflyasiya səviyyəsi 2017-ci ildə qeydə alınıb və inflyasiya göstəricisi 12.9% təşkil edib. Yüksək inflyasiya bir tərəfdən sərt pul-kredit siyasətindən imtina etməyə imkan vermir ki, bunun da nəticəsində iqtisadi fəallığın, o cümlədən investisiya aktivliyinin bərpası ləngiyir. Digər tərəfdən isə yüksək inflyasiya milli valyutaya inamın bərpasına mane olur. Bunun nəticəsi isə istər ev təsərrüfatlarının, istərsə də biznesin yığımlarında xarici valyutada vəsaitlərin üstünlük təşkil etməsində özünü göstərir. Doğrudur, əvvəlki ilə nisbətən 2017-ci ildə bank sektoru üzrə məcmu depozitlərdə xarici valyuta ilə depozitlərin xüsusi çəkisi 3%-dək azalıb. Lakin bu göstərici hələ də çox yüksəkdir və ötən il xarici valyutada depozitlərin ümumi depozit portfelində payı 72.3% təşkil edib.

Nəticə

İqtisadi alətlərlə tənzimləmə metodlarına keçid iqtisadi sistemdə dərin dəyişiklərin edilməsini tələb edir. Pul-kredit siyasəti iqtisadi sistemin tərkib hissəsi olduğundan onun tədqiq edilməsi mühüm əhəmiyyət kəsb edir. Pul-kredit siyasətinin dolayı alətlərinin tətbiqinin səmərəliliyini artırmaq məqsədilə bir sıra tədbirlər görülmüşür.

Bütövlükdə, Azərbaycanda pul-kredit siyasətinin işlənməsi prosesində aşağıdakı meyarlara önəm verilməlidir:

1. Geniş makroiqtisadi təhlil həyata keçirilməli və yalnız bundan sonra pul kütləsinin hədəf parametrlərini müəyyən etməklə pul tənzimləmə alətlərinin uyğun seçilməlidir;
2. Uğurlu pul-kredit siyasətinin aparılmasının əsas şərtlərindən birinin daşıyıcı və ötürücü-sününün bank sistemi olduğunu nəzərə alaraq Mərkəzi Bankın vəsaitlərinin dərinləşdirilməsi istiqamətində mühüm işlər görməlidir. Mərkəzi Bankın rəqabət imkanlarını genişləndirmək, üzərinə düşən öhdəliklərin vaxtında və keyfiyyətlə yerinə yetirilməsini təmin etmək məqsədilə

bankların kapitallarının iriləşdirilməsi, təmərküzləşdirilməsi və bu əsasda onların iqtisadiyyatı maliyyə-ləşdirmək imkanlarını da genişləndirməlidir.

3. Regionlar üzrə sərbəst pul vəsaitlərinin bank sisteminə cəlb olunması iqtisadiyyatın pulla təminatının yaxşılaşdırılmasına mühüm nail olunduğundan bank sisteminin regional əhatəsi genişləndirilməlidir. Bu məqsədlə regional filial şəbəkələrinin genişləndirilməsi davam etdirilməli, müxtəlif xarici texniki yardımın reallaşdırılması üçün hökumət orqanları ilə birlikdə tədbirlər intensivləşdirilməlidir.

ƏDƏBİYYAT SIYAHISI

1. Z.F.Məmmədov. «ən yeni iqtisadiyyat», Bakı, 2001
2. Məmmədov Z.F «Pul kredit və banklar», Bakı 2004
3. Sadıqov M.M. Azərbaycanın maliyyə potensialının formalaşması. «Elm» nəşriyyatı, 2003
4. Azərbaycan Respublikasının Mərkəzi Bankı, **Pul siyasəti**, <http://www.nba.az/pages/faq/monetary-policy/>

ƏMƏK BAZARININ NƏZƏRİ-KONSEPTUAL ƏSASLARI

TURANƏ BAĞIROVA

Azərbaycan Dövlət İqtisad Universteti
Biznesin təşkili və idarəedilməsi
email: bagirova.t@nbcbank.az
BAKİ, AZƏRBAYCAN

XÜLASƏ

Tədqiqatı əsas məqsədi əmək bazarında meydana gələn problemlərin biznes sahəsinə təsirinin azaldılması istiqamətində dövlətin əlverişliliyinin artırılması istiqamətlərinin, dövlət tərəfindən biznesin tərəqqisinə görə ərsəyə gətirilən şəraitin və göstərilən dəstəyin, o cümlədən yürüdülmən iqtisadi islahatların öyrənilməsidir. Bu nöqtəyi-nəzərdən iqtisadi islahatlar biznes şəraitinin daha da optimallaşdırılmasını, təşviq siyasətinin həyata keçirilməsini və institusional islahatlarını özündə əks etdirəcəkdir. Məqalədə, Azərbaycan Respublikasında əmək bazarı və biznesin tərəqqisi üçün xüsusi imkanlar müəyyən edilmiş, o cümlədən, sahibkarlığa dövlət dəstəyinin mühüm istiqamətləri və ölkə daxilində biznes fəaliyyətinə mane olan əsas amillər öyrənilmişdir. Tədqiqatda əmək bazarında meydana gələn problemlərin biznes sahəsinə təsirinin azaldılması istiqamətində dövlətin əlverişliliyinin artırılması istiqamətlərinin, dövlət tərəfindən biznesin tərəqqisinə görə ərsəyə gətirilən şəraitin və situmullaşdırıcı amillər öz əksini tapmışdır.

AÇAR SÖZLƏR: BUSINESS, MƏŞĞULLUQ, ƏMƏK GİRİŞ

Əmək bazarını əsaslandırın göstəricilər dedikdə, məşğulluğun növləri, məşğulluq səviyyəsi, məşğul əhəlinin fəaliyyət növləri üzrə bölgüsü, muzdsuz və muzdla işləyənlər iqtisadi aktiv əhəli, işsizlik səviyyəsi və s. nəzərdə tutulur. Azərbaycan Respublikasında müasir dövrdə həyata keçirilən islahatlar iqtisadiyyat sahəsində əsaslı, keyfiyyət yeniliklərinə yol açmışdır. Nəticədə bu da dinamik iqtisadi tərəqqini təmin etmişdir. Azərbaycan Respublikasında mövcud sosial – iqtisadi siyasətin vacib sahələrindən biri əmək bazarının tərəqqisi və işçi qüvvəsindən əlverişli formada istifadə olunmasıdır. Əmək bazarını əsaslandırın göstəricilər dedikdə, məşğulluğun növləri, məşğulluq səviyyəsi, məşğul əhəlinin fəaliyyət növləri üzrə bölgüsü, muzdsuz və muzdla işləyənlər iqtisadi aktiv əhəli, işsizlik səviyyəsi və s. nəzərdə tutulur. Müasir dövrdə sahibkarlığın tərəqqisi ölkə daxilindəki mütəmadi olaraq davam edən sabitliyə, inkişaf və demokratikləşmə prosesinin zamanla lap da güclənməsinə öz töhfəsini verir, Azərbaycan Respublikasının xüsusi qarantına çevrilir. Düzgün yollar ilə maddi imkanlarını artıran hər kəs üçün əngəlsiz biznes mühiti yaradılır, özəl sferanın imkanları artırılır. Təcrübədən məlum olur ki, infrastrukturun yenilənməsi, ofislərin açılması, rəqabət qabiliyyəti olan məhsul istehsalının çoxalması, yəni iqtisadi islahatların yürüdülməsi ölkə daxilində biznes şəraitinin qurulmasından lap çox asılıdır.

TƏDQIQAT METODU

Əmək bazarı - kapital, qiymətli kağızlar, əmtəə, investisiya və başqa bir çox bazarlar kimi, bazar iqtisadiyyatının vacib amillərindən biridir. Gəlir və əmək bazarı nəzəriyyəsi, iqtisadiyyat sahəsindəki məhsulun nisbi səviyyəsi, qiymətləri ilə əlaqədar iqtisadi analiz orqanıdır. Bu makroiqtisadi faktorların bir-biri ilə əlaqələrini müəyyən etməklə dövlətlər iqtisadi sabitliyə şərait yaradan siyasət yürütməyə çalışırlar.

1930-cu illər ərzində ABŞ-da və Avropada Böyük Depressiyadan dərhal sonra gəlir və əmək bazarı nəzəriyyəsinə olan maraq tədricən artdı. İşsizlik səviyyəsinin yüksək hədlərini və iş məhsuldarlığının aşağı səviyyəsini açıqlaya bilmədiyindən, klassik iqtisadiyyat məktəbi həmin dövrün problemlərinin həlli yollarını müəyyən etmişdir.

John Maynard Keynes, Ümumi İstehlak nəzəriyyəsi, faiz və pul nəzəriyyəsi nəşrindən gəlir və əmək bazarı nəzəriyyəsi ilə bağlı bəzi fikirlər irəli sürdü. Bu nəzəriyyəyə əsaslanan Keynesialılar gəlir, çıxış və xərclər arasındakı əlaqəni qeyd etdilər. Hər hansısa dövr ərzində qənaət bundan əvvəlki səviyyələrdən yuxarı səviyyəyə yüksəldi. (Bruttel O.A., 2016:s.587-596) Göstərilən təsirin gələcək tələbinin çoxalması perspektivliyi yeni tələbatın azalması ilə ekvivalentdir. Əlavə kapital formalaşması (inventar kimi investisiya) eyni qədər artırsa, məhsuldar vəsaitlər xüsusi qaydada fəaliyyət göstərəcəkdir; fəaliyyət səviyyəsində yenilik olmayacaq və iqtisadiyyat olduğu kimi qalacaq

A.Piqunun qeyd edirdi ki, əmək bazarındakı rəqabət zəifdir və bu rəqabət əməyin qiymətinin yüksəlməsinə səbəb olur. Sahibkarlara aid olan məhsulun qiymətinin çoxalmasına təkan verən yüksək ixtisaslı kadrlara maksimum əmək haqqı vermək məqsədmüvafiqdir, onların yüksək əmək məhsuldarlığı hesabına işçi heyətini tədricən azaltmaq olar.

Nəzəri olaraq bir iqtisadiyyatda ÜDM-in real olaraq artması, istehsal edilən mal və xidmət miqdarı ilə işlədilən əmək miqdarının artması və məşğulluğun artması mənasına gəlir. Eyni şəkildə ÜDM real olaraq azalarsa, istehsal olunan mal və xidmət miqdarı azalmış deməkdir və bu halda işlədilən əmək miqdarında azalar.

Qısaca normal şərtlərdə məşğulluqla və iqtisadi artım arasında düz mütənəşib bir münasibət olması lazımdır. Ancaq iqtisadi ədəbiyyatda iqtisadi artımın məşğulluğa təsiri müzakirəli bir mövzudur və empirik araşdırma nəticələri gözlənilənləri çox zaman doğrultmur. Bu mövzu ilə bağlı olaraq aparılan bir çox empirik araşdırmalar, ümumi olaraq, məşğulluq və iqtisadi artım arasındakı münasibətin keçmişdəki qədər güclü olmadığı qənaətinə gəlmişdir.

Evans David ABŞ iqtisadiyyatı üçün 1950-1985-ci illər arasındakı məlumatlarla apardığı tədqiqatda, fərqli ekonometrik metodlarla məşğulluq-bizness mühiti əlaqəsini araşdırmışdır. Granger səbəb-nəticə analizinin nəticələrinə görə, məşğulluq-iqtisadi artım arasında düz istiqamətli bir səbəb nəticənin varlığı ortaya qoyulmuşdur. VAR modelində isə bizness mühiti səviyyəsi ilə məşğulluq səviyyəsi arasında güclü bir müsbət əlaqə tapılmışdır.

Veber İkinci Dünya Müharibəsi ABŞ iqtisadiyyatında dövrü işsizlik səviyyələri və dövrü ÜDM arasındakı əlaqəni dinamik model vasitəsilə analiz etmiş və Ouken əmsalını, bənzər empirik texnikalar istifadə edilən digər tədqiqatlara görə daha kiçik hesab etmişdir (-0.25). 1973-cü ildəki struktur dəyişimi test etdiyi araşdırmasında, meydana gələn təklif şokları öncəsində, işsizlik və bizness mühiti arasında bənzər əlaqənin olduğunu ifadə etmişdir .

Valterskirshen tərəfindən Avropa Birliyinə üzv ölkələr üçün 1988-1998-ci illəri əhatə edən və cross-country metoduna görə həyata keçirilən real hasilat artımındakı dəyişmə ilə məşğulluq səviyyələri arasında qüvvətli bir müsbət əlaqənin olduğu müəyyən edilmişdir

Sögner və Stiassny 15 OECD iqtisadiyyatının məlumatlarını istifadə edərək həyata keçirdikləri tədqiqatda iqtisadi artımdakı dəyişikliyin işsizliyə təsirinin ölkələr arasında fərqliliklər göstərdiyi müəyyən edilərək, proteksionist siyasətlərin tətbiq edildiyi əmək bazarlarında iqtisadi artım dəyişikliklərinin məşğulluğa təsirinin aşağı olması, işsizliyin qalıcı xüsusiyyət daşdığını ifadə etmişdir.

NƏTİCƏ

Tədqiqat işinə ümumi nəzər saldıqda ilk olaraq məşğulluq anlayışının nəzəri aspektləri və ümumi konsepsiyaları müəyyənləşdirilmişdir. Nəticə etibarilə, kapital inkişaf etməsə, əməyin tələbi aşağı düşəcək və əmək haqqının azalmayacağını nəzərə alaraq, işçilərin bəzisi işsiz qalacaq və onların cari gəlirləri yox olacaq. Qazanılmış gəlirlərin tədricən azalması istehlak tələbini də azaldır, o cümlədən qənaət dərəcəsini azaldır. İstehsalçılar investisiya planlarına təsir etməzsə, balans aşağı səviyyədə qalacaq. Belə olduqda dəyişməyən qənaət yox, məhz investisiyaların səviyyəsi olur: investisiyanın nisbətən azalması və qənaətin artması nəticəsində iqtisadiyyat tənəzzülə edir. Investisiya artımı və bununla yanaşı istehlak xərclərinin çoxalması iqtisadiyyatı inkişaf etdirməyə meyilli olacaqdır.

ƏDƏBİYYAT SIYAHISI

Eğilmez, Sevgin, Serbest ekonomik bölgelerin bölgelerin sosyo-ekonomik gelişimindeki önemi. *Regional Studies*, 27(3), 2017:260-264.

Akyüz, Yılmaz, Emek-Değer Teorisi ve Nitelikli İşgücü Sorunu, A.Ü. Siyasal Bilgiler Fakültesi Yayınları no: 451.2016: 245-256
Bruttel O.A. Theoretical bases of the labor market CARMA Research Paper n° 2016 :06, pp.587-596

Doeringer P. and Piore M, Transitional Labour Markets : An Economist's View", *Gender and Institutional Change. Essays in Honour of Günther Schmid, Edward Elgar*, 2018: 390 – 415

Hartlapp M. and Schmid G, Labour Market Policy for „Active Ageing” in Europe: Expanding the Options for Retirement Transitions”, in *Journal of Social Policy*, 38 (4), 2018: 509-531

PUL SIYASƏTİNİN TRANSMİSSİYA MƏXANİZMLƏRİNİN QİYMƏTLƏNDİRİLMƏSİ

RƏVAN AĞALARZADƏ

Azərbaycan Dövlət İqtisad Universiteti

Maliyyə nəzarəti və audit

email: revan.agalarzade7@gmail.com

BAKI, AZƏRBAYCAN

XÜLASƏ

Bir çox iqtisadçılar və siyasətçilər iqtisadiyyatda stabilliyi qorumanın əsas yolu kimi monetar siyasəti dəstəkləyirlər çünki iqtisadiyyatın stabilləşdirilməsində fiskal siyasət öz gücünü itirib. Müasir dövrdə mərkəzi banklar inflyasiya ilə mübarizə zamanı qiymət stabilliyinin pozulmaması üçün monetar siyasətdə daha çox istinad olunur. Bu nöqtəyi-nəzərdən pul siyasəti iqtisadiyyat sahəsində dayanıqlı artım və aşağı inflyasiya səviyyəsinin qorunub saxlanması üçün çox güclü alətdir. Eyni zamanda, pul siyasətinin müvəffəqiyyətlə həyata keçirilməsi üçün onun iqtisadiyyat sahəsinə göstərdiyi təsirini və zamanlamasını konkret olaraq qiymətləndirmək tələb edilir. Məlumdur ki, ölkə iqtisadiyyatımızda son illərdə cərəyan etmiş hadisələr, başqa sözlə desək, dünya bazarında neftin qiymətinin kəskin olaraq azalması, iqtisadiyyata neft sektorundan gələn valyuta gəlirlərinin tədricən azalması yerli valyutanın dəyərinin azalmasına gətirib çıxarmışdır. Nəticə etibarilə, Mərkəzi Bank bir il içərisində ümumilikdə iki dəfə devalvasiya qərarı almışdır. Bunların hamısı məzənnə kanalının effektivliyinin müəyyən edilməsini aktuallaşdırdı. Buna görə də, bu tədqiqat işində məzənnə kanalı Azərbaycan iqtisadiyyatı üçün təhlil olunmuşdur. Məlumdur ki, ölkə iqtisadiyyatımızda son illərdə cərəyan etmiş hadisələr, başqa sözlə desək, dünya bazarında neftin qiymətinin kəskin olaraq azalması, iqtisadiyyata neft sektorundan gələn valyuta gəlirlərinin tədricən azalması yerli valyutanın dəyərinin azalmasına gətirib çıxarmışdır. Nəticə etibarilə, Mərkəzi Bank bir il içərisində ümumilikdə iki dəfə devalvasiya qərarı almışdır. Bunların hamısı məzənnə kanalının effektivliyinin müəyyən edilməsini aktuallaşdırdı. Məqalənin əsas məqsədi

neft ixrac edən ölkələrdə pul siyasətinin mahiyyətini, ölkənin inkişafında pul siyasətinin əsas istiqamətlərini öyrənməkdir. İqtisadiyyat sahəsində istənilən dövlətin əsas məqsədi möhkəm iqtisadi artımı, daxili qiymətlərin sabitliyini, həmçinin xarici iqtisadi tarazlığı təmin etməkdir.

AÇAR SÖZLƏR: PUL, MALIYYƏ, TRANSMİSSİYA

GİRİŞ

Pul siyasətinin transmissiya mexanizmi dedikdə mərkəzi bank tərəfindən qəbul edilən pul siyasəti qərarlarının iqtisadiyyata təsiri (ötürülməsi) prosesi nəzərdə tutulur. Müasir dövrdə pul siyasətinin faiz dərəcələri, kreditlərin verilməsi, valyuta məzənnəsi, səhmlərin dəyəri və s. kimi transmissiya kanalları mövcuddur. Pul siyasəti qərarları real iqtisadiyyata bu kanallar vasitəsilə dərhal deyil, müəyyən vaxtdan sonra təsir göstərir. Qeyd etmək lazımdır ki, keçid iqtisadiyyatlı ölkələrdə monetar siyasətin qeyd olunan transmissiya kanallarının təsir gücü tam deyil və yaxud məhduddur.

TƏDQIQAT METODU

İqtisadiyyatda yüksək inflyasiya bank sektorunda nağd vəsait imkanlarının maksimum daraldığı bir şəraitdə də baş verirsə, bu ilk növbədə real sektorun potensialının həddən artıq məhdudd olduğunu göstərir. İqtisadiyyatın, inflyasiya potensialının yüksək olmasının mənfi tərəfi odur ki, stimullaşdırıcı pul siyasəti vasitəsilə investisiyaların artımına nail olmaq mümkün deyil. Belə bir şəraitdə biznes mühiti əlində olan ehtiyatlardan uzunmüddətli dövrdə daha ehtiyatla istifadə etməyi məqsəduyğun hesab edir. Çünki biznes mühitinin yavaşması budur ki, yüksək inflyasiya riski olduğu dövrdə mərkəzi banklar daima bahalı pul siyasəti həyata keçirir ki, bu da sərt pul-kredit siyasəti şəraitində biznes mühitində gəlirləri məhdudlaşdırmaqla yanaşı tələbin daralmasına və iqtisadi fəallığın yavaşlamasına səbəb olur.

Pul siyasətinin siyasətin transmissiya mexanizminin potensial effekti mübadilə məzənnəsi və kreditin həcmi kimi amilər ilə məhdudlaşır. Pul siyasətinin transmissiyasını sxematik olaraq aşağıdakı kimi təsvir etmək olar:

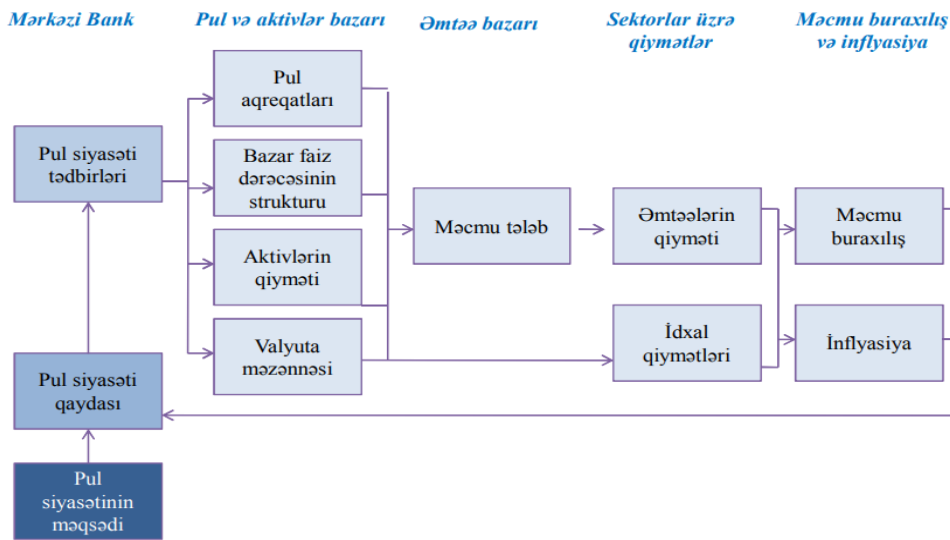

Sxem 1. Pul siyasətinin transmissiya mexanizmi, <http://unec.edu.az/application/uploads/2015/07/Pul-Siyaseti-ShAdigozalov.pdf>

Təhlillərdən məlum olur ki, son illərdə inflyasiya ən çox qeyri-monetar amillərdən təsirlənmişdir. Belə ki, inflyasiyanın xarici amillərində yüksək oynaqlıq nəzərə çarpmış, inzibati qiymətlər dəyişimi və inflyasiya gözləntiləri inflyasiyaya təsir etmişdir. Valyuta bazarının stabilləşmiş, hətta il boyu manatın məzənnəsinin bir qədər möhkəmlənməsi vəziyyətində ticarət partnyoru olan ölkələrdə müşahidə edilən inflyasiya prosesləri, həmçinin müxtəlif əmtəə qrupları üzrə tələb-təklif nisbətində dəyişimi inflyasiyanın mühim amilləri olmuşdur.

2015-ci ildə neft qiymətlərində aşağı istiqamətli trendin başlaması resursla zəngin ölkələrin iqtisadiyyatlarına o cümlədən Azərbaycan iqtisadiyyatına öz mənfi təsiri göstərmişdir. Belə ki, cədvəldəndə görüldüyü kimi 2015-ci ildə ÜDM-də 2.8% real artım müşahidə olunsanda 2016-cı ildə müvafiq göstəricidə artım tempinin azalması müşahidə olunmuş, 2017-ci ildə isə neft sektoru üzrə real artımın olmaması (0%) və qeyri-neft sektoru üzrə isə daralmanın (-4.5%) olması ümumilikdə ÜDM-in 3.1% daralmasına səbəb olmuşdur. Ancaq 2016-cı ildən başlayaraq qeyri-neft sektorun inkişafı üzrə qəbul edilən dövlət proqramları və eyni zamanda bu sahədə büdcə-vergi siyasətində həyata keçirilən islahatlar və qeyri-neft sektoru üzrə prioritet hesab edilən sahələrə dövlət dəstəyi nəticəsində 2017-ci ildə qeyri-neft sektorunda canlanma yaşanmışdır ki, bu da ümumilikdə ÜDM-in artım tempinə müsbət təsir göstərmişdir. Belə ki, 2018-ci ildə neft ÜDM-in daralmasına (-5.0%) baxmayaraq, qeyri-neft ÜDM-in 2.8% artması hesabına ÜDM-də 0.2% artım müşahidə edilmişdir. 2019-cu ildə də qeyri-neft ÜDM hesabına ÜDM-də 1.4%-lik real artıma nail olunmuşdur.

Adambaşına düşən ÜDM-də 2015-ci ilə nəzərən azalma müşahidə edilmişdir. Belə ki, 2015-ci ildə adambaşına düşən ÜDM 7991 ABŞ dolları olduğu halda 2019-cu ilin sonunda bu göstərici 4780 ABŞ dolları olmuşdur. Müqayisə üçün qeyd edə bilərik ki, 2019-cu ildə müvafiq göstərici Rusiyada 11327 ABŞ dolları, Qazaxıstanda ABŞ dolları, Gürcüstanda 4400 ABŞ dolları və Türkiyədə isə 9346 ABŞ dolları təşkil etmişdir.

2019-cu ildə manatın xarici valyutalara nəzərən məzənnəsi tədiyyə balansı üzrə tendensiyalara uyğun olaraq tərəqqi etmişdir. Tədiyyə balansının optimallaşması, ixracın xüsusi çəkisinin artması və idxalın əvəzlənməsi siyasəti sayəsində ölkəyə valyuta daxilolmalarının artması valyuta bazarında vəziyyəti daha da stabilləşdirmişdir. Bu cür vəziyyətdə görülən makroiqtisadi siyasət tədbirləri hesabına ölkədaxili valyutanın ABŞ dollarına qarşı olan məzənnəsi 4 % artmışdır. 2017-ci ilin martından milli valyutanın məzənnəsi əlavə möhkəmlənmə təzyiqlərinə məruz qalmışdır.

NƏTİCƏ

Beləliklə də son dövrlər Azərbaycan Respublikasında həyata keçirilən pul siyasətinin son və aralıq məqsədləri arasında müəyyən edilmiş kombinasiyalar ölkə daxilində makroiqtisadi sabitliyin təmin edilməsinə xüsusi şərait yaratmışdır. Pul siyasətinin sürətini artırmaq, onun iqtisadi vəziyyətə qarşı adekvat olmasını təmin etmək üçün bir sıra istiqamətlərdə tədbirlərin görülməsi imkanları gözdən keçirilə bilər.

1.AMB-da inflyasiya modelinin inkişaf etdirilməsi üzrə inflyasiyanın proqnozlaşdırılması sisteminin daha çox inkişaf etdirilməsi;

2.İnflyasiya ilə aralıq hədəflər olan pul axını, faiz dərəcəsi və valyuta məzənnəsi arasındakı asılılıqların ekonometrik üsulların tətbiq edilməsi ilə daha köklü şəkildə tədqiq edilməsi;

3.Azərbaycan Respublikasında gələcək dövrlərdə inflyasiyanın birbaşa hədəflənməsi rejiminə keçid imkanlarının müəyyən edilməsi;

4.Gələcək illərdə Mərkəzi Bankın pul siyasətinin son hədəfi olaraq xalis inflyasiya göstəricisinin götürülməsi mövzusunda baxılması;

5.Mərkəzi Bankın son məqsəd üzrə hədəf müəyyən edərək inflyasiya gözləmələrini də nəzərdən keçirəcəyik. Bu gözləmələrinin inflyasiya səviyyəsinə təsir göstərən vacib faktorlardan biri olmasına əsasən onun ölçülməsinin inkişaf etdirilməsi istiqamətində tədbirlər həyata keçiriləcək. Bu məqsədlə gələcəkdə dünyatəcrübəsinə əsasən iqtisadi agentlər arasında xüsusi sorğuların təşkil imkanları gözdən keçiriləcək;

6.Müasir dövrdə Azərbaycan Respublikasında valyuta məzənnəsinin inflyasiyaya təsirinin bir xeyli azalması meylə onun aralıq məqsəd olaraq rolunu azaltmağa zəmin yaradır

7.Analizin nəticəsinə əsasən , valyuta məzənnəsindəki bir artım xalis ixracatı artıraraq iqtisadi artıma səbəb olur. Bundan əlavə, valyuta məzənnəsinin inflyasiyaya transmissiya səviyyəsi idxalın həcmindən, devalvasiyanın dərəcəsi və iqtisadiyyatın struktur xüsusiyyətlərindən asılıdır. Ümumiyyətlə məzənnə kanalı devalvasiya səviyyəsi və idxal həcmi artıqda daha effektiv olur. Nəticə olaraq müəyyən olundu ki, məzənnə kanalı Azərbaycan üçün olduqca əhəmiyyətlidir.

ƏDƏBİYYAT SIYAHISI

Azərbaycan Respublikası Dövlət Statistika Komitəsi, <https://www.stat.gov.az/>

Greene, W. H. (2013). *Econometric Analysis* (Second Edition), New Jersey: Prentice-Hall.

Huseynov, E. & Jamilov, R. (2013). Channels of Monetary Transmission in the CIS: a Review. *Journal of Economic and Social Studies* 3 (1): 5-60.

Martinez, L. Sanchez, O. and Werner, A. (2011). Monetary Policy and the Transmission Mechanism in Mexico". Banco de México's 75th Anniversary Seminar Mexico City. November 14-15, Banco de México: 197- 261.

Smets, F. and Wouters, R. (2015). The Exchange Rate and the Monetary Transmission Mechanism in Germany". *De Economist* 147(4): 489-521.

INVERTED YIELD CURVE AND ITS ROLE AT PREDICTING ECONOMIC RECESSIONS

NƏSİRLİ TURQAY

Azərbaycan Dövlət İqtisad Universiteti

Beynəlxalq iqtisadiyyat məktəbi

Nesirli.turqay@gmail.com

BAKİ, AZERBAIJAN

ABSTRACT

Since the 2008 financial crisis till now most economies around the world experiences increasing output and growth in economic activity, but in recent years, there is an increasing concern about the possible future recession. The economy fluctuates around its long term trend with times of expansion, peak, recession and recovery. Government and policy makers can soften the severity of recession by monetary and fiscal policies. For that reason, many complex models developed in order to predict future recessions. However, there is simple and easy formula which predicted all of the recessions precisely in the late half century, called -Inverted yield curve. In this material we will look what is the yield curve, why it inverts and how to use it as a tool to forecast economic recessions.

KEY WORDS: Inverted yield curve-1, Forecasting recessions-2,

INTRODUCTION

Yield curve shows the term structure of interest rates, that is it, the relationship between maturity and yield of bonds with same risk quality, in this material- government issued bonds. Normal yield curve has upward sloping shape, indicates long term notes tend to have a higher maturity than short term bonds. Investors expect to get higher returns for waiting longer to get their funds back. Inversions happen when long term side of the curve drops below short term end, indicates short run bond yields are higher than long runs. It was not until 1989 researchers and policy makers in the United States observed a possible correlation between the yield curve and coming recessions. Afterwards, many research works carried out on this topic and all of the inversions in the yield curve at last, half century have been followed by a recession. Now it is accepted as one of the accurate predictor of economic recessions that is used to forecast them. Because of the increasing concern about coming economic recession in recent years, it's become more important to predict future direction of economy with a solid basis and make necessary decisions on time. We will look into this material how yield curve has been successful to predict recessions, how it can be used and why it is better than other indicators.

RESEARCH METHOD

In below graph, shaded areas show times of recession in the United States and the spread of curve-that is the percentage difference in long and short term yields. It is clear from graph that every time when Spread drops below zero, there was a following recession.

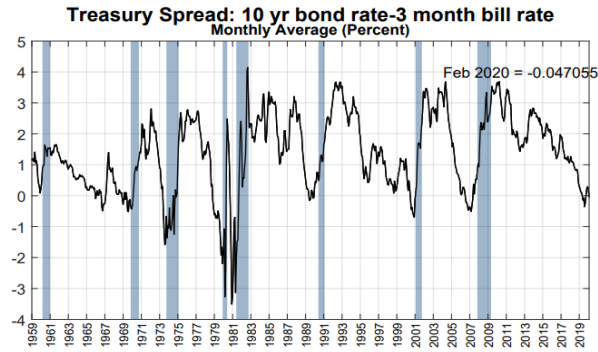

Sources: Board of Governors of the Federal Reserve; National Bureau of Economic Research (1)

Why this indicator is so successful in predicting economic recession? Yield curve in itself carries much information about current monetary policy and future expectations of GDP growth, real interest rates and inflation. Firstly, it is important to identify, which factors affect the slope of the yield curve, and relation among them.

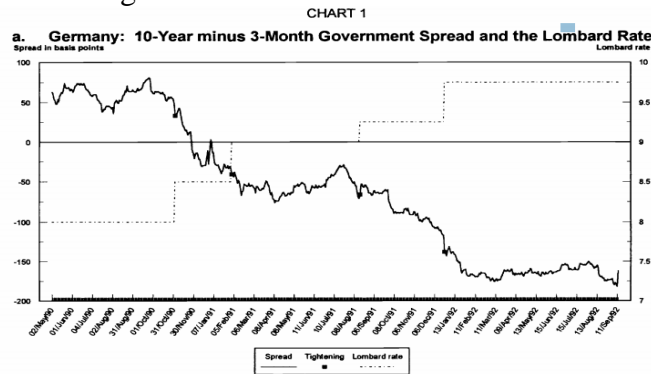

Short term end of yield curve influenced by the central bank policies and interest rates. Empirical research on US and European countries by Frederic Mishkin and Arturo Estrella suggests that there is a correlation between the Central Bank rate in Europe (Federal Funds Rate for US) and spread of the yield curve. They observed effect of change in central bank rates on spread in Germany and USA for the years from 1990 till 1995. Two graphs below shows between the years of 1990 and 1992, 175 basis points increase in Lombard rates reduced spread by 225 basis points. Similarly, from 1993 to 1995, 300 basis point increase federal funds rate by Fed caused the fall in spread in Spread by 200 basis points if we measure after tightening policy began.(1 basis point equals 0.01%) Here we conclude that Central Banks can influence the short end of the yield curve by its policy tool.

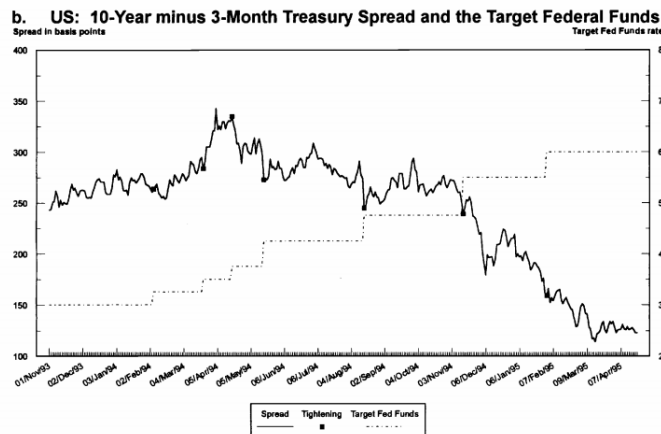

Source: National Buroue of Economic Research, working papers(2)

Credibility of the central bank is important here, since the long term end of yield curve can be affected by the future expectations of inflation and real interest rate. So if CB is credible, increasing interest rates and monetary tightening would decrease inflation expectations, so long term rates would fall while short term yield increasing- both will cause a fall in the spread. However, if CB is not credible, its actions can be accepted insufficient to reduce inflation and cause an increase in long term yields and spread between the two yields will not change so much.

Yield Curve contains much information in itself about real economic activity and future economic growth as well. Empirical analysis on European countries and USA by F. Mishkin shows there is a substantial relationship between the spread of the yield curve and GDP growth. Coefficient for Europe countries for 6 quarters ahead varies from 0.35 to 0.62. This efficiently means that one percentage increase in spread associated 0.35-0.62 basis points increase in real economic activity. The coefficient is much higher for USA- 1.01- two times higher than Europe countries. It is logical since the increased short term interest rate causes fewer investment and consumption and hence results lower real economic output. Increased Central Bank rates cause a fall in the spread of curve, in turn causes slowdown in economic output. Empirical regression model by Hourdovelis and E. Arturo used for predicting the future real output by change in Spread in the term structure of interest rates as;

$$\text{Cumulative change: } (400/k)(\log y_{t+k} - \log y_t) = \alpha_0 + \alpha_1 \text{SPREAD}_t + \varepsilon_t(1)$$

Here t +k is real output in K quarters ahead from current period of ‘t’. The spread is the percentage difference between 10 years and 3 month treasury bond rates. R-squared for model for 5-7 quarters ahead is approximated to 0.35-means a change in spread of yield curve explains nearly one third variance in real economic activity. The yield curve is useful for predicting investment, consumption and consumer durables, but it is failing to predict change in government spending. From above empirical research results we see, there is a considerable relationship between the spread in the yield curve and Realeconomic activity and GDP growth. When yield curve flattens or inverts it is generally followed by a low growth in real economic activity.

Long end of the yield curve is influenced by institutional and private investors and express their sentiment about future economic activity and growth. To understand how this happens, we must first look how demand, price and yield of bonds are related. Bonds generally assumed as safest investment choice, especially those which issued by central government, that are accepted as risk free securities. When the economy goes well and growth is robust, investors put their money out of low coupon bonds and invest in higher return securities, like stocks. However, when international investors expected a future economic slowdown or a recession, they put their money into long term safe securities- to bonds. Increasing demand pushes prices of bonds up and the result is lower yield in long term bond. That consequently result in an inverted yield curve. Because of the central banks has limited power to control long term yields of bonds, investor sentiment is the main cause of the drop at the long end of bonds.

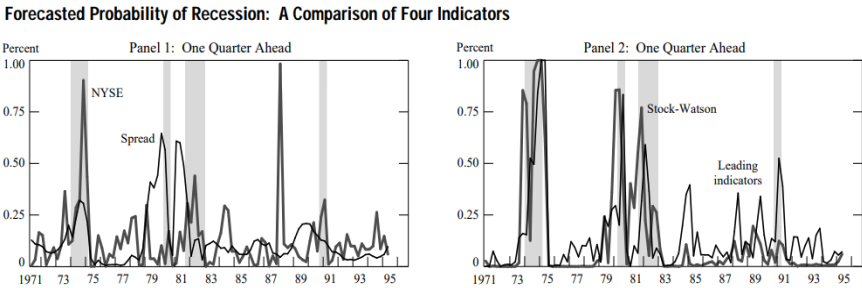

The yield curve has been accepted as an accurate predictor of recession in th last years. There several other methods used for forecasting purposes: Commerce Board’s Leading economic indicators, Stock- Watson index, New-York Stock Exchange Index are the most used ones. In order to calculate the probability of recession in the coming quarters, so called, probit model has

been developed. It shows the probability of recession, according to the spread of yield curve. Research work by E. Arutro and F. Mishkin compares predicting power of Yield curve spread with other prominent indexes. From below graph it is obvious that, leading indicators and stock-Watson index outperform spread and NYSE indexes. However, Commerce departments leading indicators gave the wrong signal in 1982-1990 boom period and Stock Watson index failed to prognosis 1990 recession.

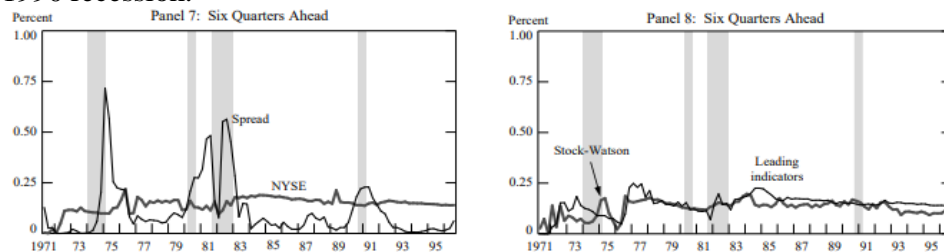

Source: New-York Fed. Autohr's calculations. Current issues in economics and finance Vol.2 NO.7(3)

For 2-6 quarters ahead predicting ability of stock-Watson and leading indicators deteriorates while performance of spread improves substantially. From the graphs for 6 quarters ahead forecasting, estimated probabilities of three indexes becomes flatter, delivering they do not have ability to forecast recession. Looking at how well the spreading yield curve predicts upcoming six-quarter recessions, we see the results worsening from the four-quarters ahead forecasts. Nonetheless, the yield curve spread appears to have some potential to predict recessions six-quarters ahead, unlike the other variables considered.

After learning about the yield curve and its forecasting power, what we can say about whether there is coming recession or not? On 2019 August there was inversion in curve, that continued 3 months shortly before it restored and became positive. It does not necessarily mean recession risk has gone because if we look at the historical graph, we would observe that, it corrects itself even before recession begins. In other words, this correction is part of yield curve's normal predicting behaviour. So inversion is just the beginning of recession warning. If we believe the signals of curve for next year, there is probable an upcoming recession. This does not except the fact, economy's immense complexity can surprise us with different results. Inverted Yield Curve has been a good indicator without any false signals of recession for last 50 years. Is it going to be a foolproof indicator? Only time is going to say that.

CONCLUSION

In this material we have looked what is normal and yield curve and reasons for its inversions. Empirical research results and regression models for Europe and USA shows the yield curve carries information about interest rates, GDP, inflation and investor sentiment about future economic activity. It is an easy and simple model with successful predictions of economic recessions. The result obtained from yield curve model are promising and indicate that yield curve spread can play a valuable role in macroeconomic forecasting, especially longer lead times. Long-term predictions are respected by policymakers as policy decisions usually have long-term economic consequences. Additionally, it is easy to use, since everybody can look the difference in long and short term rates and compute the probability of recession. Secondly, it would be a useful tool to check the accuracy of the predictions of complex models and accommodate them. Economy is complex and it is hard to forecast anything with certainty, but it does not prevent us from using our best tools-like the one we have covered in this material.

BIBLIOGRAPHY

- Arturo Estrella, Frederic Mishkin. The term structure of interest rates and its role in monetary policy for central bank, NBER working papers, 5279.
- Gikas Hardouvelis, A. Estrella. The Term structure as a predictor of real economic activity. The Journal of Finance Vol 46. NO.2
- Michael D. Bauer and Thomas M. Mertens. Federal Reserve bank of San-Fransisco, economic letters 27.08.2018. Information in the Yield Curve about Future Recessions
- Arturo Estrella, Frederic Mishkin. The Federal Reserve Bank of New-york. Current issues in economics and finance. Volume 2 number 7.

MALİYYƏ BAZARLARINA MALİYYƏ NƏZRƏTİNİN SƏMƏRƏLİYİNİN EKOMETRİK ANALİZİ

ŞƏLALƏ MUSAYEVA

Azərbaycan Dövlət İqtisad Universiteti

Maliyyə menecmenti

email: musayeva_shelale@mail.ru

Bakı, Azərbaycan

XÜLASƏ

Hazırda Respublikanın maliyyə bazarında bir sıra mühüm məsələlər həll edilir. Belə ki, səmərəli sahələrə kapital axını təmin edilir, pul ehtiyatlarını bir sahədən digər sahəyə yönəltməklə iqtisadiyyatda struktur dəyişiklikləri aparmaq imkanı əldə olunur. Maliyyə bazarına dövlət maliyyə nəzarəti iqtisadiyyat üçün daha əhəmiyyətli olmasını nəzərə alaraq dövlət bu sahədə irimiqyaslı tədqiqatların aparılmasını, onun inkişaf istiqamətlərinin müəyyən edilməsini bir vəzifə kimi qarşıya qoyur. Dövlət maliyyə nəzarəti fərqli nazirlik və orqanların nəzarət-təftiş təşkilatları, maliyyə orqanları və baş mühasibatlıq vasitəsilə reallaşdırılır. Maliyyə nəzarəti bütün iqtisadi subyektlərin (dövlət, təşkilat və müəssisələrin) maliyyə fəaliyyəti prosesində qanunverici və həmçinin, icraedici hakimiyyət orqanlarının nəzarətidir. Maliyyə nəzarətinin əsas məqsədi dövlətin iqtisadi siyasətinin müvəffəqiyyətlə reallaşdırılmasını təmin etmək, habelə xalq təsərrüfatının hər bir sahəsində maliyyə ehtiyatlarının inkişafı və onlardan səmərəli şəkildə istifadə edilməsi prosesini həyata keçirməkdir.

AÇAR SÖZLƏR Maliyyə, Nəzarət, Dövlət

GİRİŞ

Maliyyə bazarlarının inkişafını ölçmək üçün bundan əvvəl aparılan araşdırmalarda da bir çox göstəricilərdən istifadə olunmuşdur. Maliyyə sektorunun inkişafını onların təmin etdiyi bəzi funksiyalarla səciyyələndirmək olar: vəsaitlərin bir yerdə cəmləşdirilməsi; kapitalın səmərəli investisiyalar yönləndirilməsi; bu investisiyalara nəzarət edilməsi; risklərin diversifikasiyası; mal və xidmətlərin mübadiləsi. Bu funksiyaların hər biri investisiya qərarlarında təsir edərək maliyyə bazarlarının nə dərəcədə inkişaf etdiyini göstərir.

METOD

Tədqiqat işində müxtəlif aspektlərin öyrənilməsində müşahidə, məntiqi analiz, müqayisə, və sintez, konkretləşmə, nəzəri və praktiki materialın ümumiləşdirilməsi kimi elmi bilik metodlarından, reqressiya tənliyindən, "Eviews 9" proqramından istifadə olunmuşdur.

Beynəlxalq Valyuta Fondu tərəfindən hesablanan və dərc edilən, maliyyə bazarları və institutlarının inkişafını göstərən indekslər bu tədqiqatın məqsədləri üçün istifadə ediləcək. Bu indekslər 2000-ci ildən bu yana 180-dən çox ölkədən əldə olunmuş məlumatlar əsasında müəyyən olunmuşdur və onlar 0 ilə 1 arasında qiymət aldığı qeyd olunmalıdır. İndeksələrin 1-ə nə qədər yaxın olması onların təmsil etdiyi göstəricilərin də (institutları və ya maliyyə bazarları) o qədər güclü inkişaf etdiyinin göstəricisidir. Yəni, başqa sözlə desək, bu indekslərin daha yuxarı göstəricidə olduğu ölkələrdə maliyyə bazarları və institutları da daha çox inkişaf etmişdir. İqtisadiyyatın inkişaf səviyyəsini göstərmək üçün isə real ÜDM rəqəmlərindən istifadə istifadə ediləcəkdir. Bu məlumatlar isə dünya bankının informasiya bazasında var olan, 2010-cu ilin qiymət səviyyəsinə görə dünyadakı bütün ölkələr üçün hesablanmış ÜDM rəqəmlərindən əldə edilmişdir. Beləliklə, maliyyə sektorunun inkişafının iqtisadiyyata nə dərəcədə təsir etdiyini ölçmək üçün iqtisadi inkişafın göstəricisi olaraq real ÜDM, maliyyə sektorunun inkişafının göstəricisi olaraq isə Beynəlxalq Valyuta Fondu tərəfindən dərc edilən indekslər əsas götürülmüşdür. Sözügedən göstəricilər seçilmiş 10 ölkə üçün 2000-2019-cu illəri əhatə edən dövr üçün əldə edilmişdir. Seçilmiş ölkələr isə burada qeyd olunanlardır: (a) Argentina; (b) Avstraliya; (c) Azərbaycan; (d) Almaniya; (e) Braziliya; (f) Hindistan; (g) Yaponiya; (h) Türkiyə; (i) Böyük Britaniya; (j) ABŞ. Maliyyə sektorunun inkişafının ölkələrin inkişaf səviyyəsinə görə iqtisadiyyata hansı səviyyə

yədə təsir etdiyini müəyyənləşdirmək bu adı çəkilən, 10 ölkənin içində həm inkişaf etmiş, həm də inkişaf etməkdə olan ölkələrin yer almasında əsas məqsəddir.

Yuxarıda göstəriləyi kimi, real ÜDM iqtisadi inkişafım BVF-un indeksləri isə müvafiq olaraq maliyyə bazarlarının və institutlarının inkişafının göstəricisi kimi müəyyən edilmişdir. Yəni bu o mənə verir ki, burada, ÜDM asılı olan, indekslər isə asılı olmayan tərəflər olacaqdır. Başqa sözlə desək, ÜDM, maliyyə bazarlarının və institutlarının inkişaf səviyyəsini göstərən indekslərin funksiyası kimi təqdim olunacaqdır. Bu asılılığı riyazi şəkildə belə ifadə etmək olar:

$GDP = f(FMI, FII)$ Burada, GDP – real Ümumi Daxili Məhsul FMI – Maliyyə bazarları indeksi FII – Maliyyə institutları indeksidir.

İndeksler isə BVF tərəfindən hesablanmış və 0-la 1 arasında qiymət alan indekslər, Real ÜDM 2019-cu il baza götürülməklə hesablanmış və dünya bankının statistik bazasında yer alan ümumi daxili məhsul məlumatlarıdır. Bu indekslərin maliyyə bazarlarının və institutlarının inkişaf səviyyəsini, ÜDM-nin isə iqtisadiyyatın inkişaf səviyyəsini təmsil etdiyini nəzərə alsaq, yuxarıda qeyd edilən asılılıq imkan verəcəkdir ki, funksiya maliyyə sektorunun inkişaf etməsinin iqtisadiyyata necə təsir etdiyi ölçülsün. Bu asılılıqda asılı olan dəyişən ÜDM (və ya kriterial dəyişən), asılı olmayan dəyişənlər (və ya prediktorlar) isə maliyyə bazarları və maliyyə institutları indeksleridir. Və beləliklə, bu asılılıq funksiyasından istifadə edərək, aşağıdakı şəkildə cüt xətti regressiya tənliyi qurmaq olar:

$$\log(GDP) = \beta_0 + \beta_1 \times \log(FMI) + \beta_2 \times \log(FII)$$

Burada,

GDP – real Ümumi Daxili Məhsul

FMI – Maliyyə bazarları indeksi

FII – Maliyyə institutları indeksi

log – loqarifmik çevirmə

β_0 – digər amillər (sabit dəyişən)

β_1, β_2 – müstəqil dəyişənlərin əmsalları

Maliyyə bazarlarına maliyyə nəzrətinin səmərəliyinin statistik cəhətdən qiymətləndirmək üçün hipotezlər təyin edilməli və bu hipotezlər əmsalların dəyərlərinə görə qəbul və ya rədd edilməlidir. Bu analiz seçmə əsasında aparıldığı üçün t testinin tətbiq edilməsi daha məqsədəuyğundur. Seçilən ölkələr üzrə toplanmış məlumatlar 1980-2016-cı illəri əhatə etdiyi üçün sərbəstlik dərəcəsi 36 olacaqdır. Onu da qeyd etmək lazımdır ki, Azərbaycan üçün toplanmış məlumatlar 1992-2016 illəri əhatə etdiyi üçün, bu halda sərbəstlik dərəcəsi 24-ə bərabər olacaqdır. Etibarlılıq səviyyəsi olaraq isə 0.05 qəbul edilmişdir. Beləliklə, qeyd edilən parametrlər əsasına kritik t dəyərləri hesablanaraq hipotez testi belə qurmaq olar:

$H_0: t \geq 1.6883$ (maliyyə bazarlarının (institutlarının) inkişafı iqtisadi inkişafa əhəmiyyətli dərəcədə təsir edir)

$H_1: t < 1.6883$ (maliyyə bazarlarının (institutların) inkişafı ilə iqtisadi inkişaf arasındakı əlaqə statistik cəhətdən əhəmiyyətli deyildir)

Qeyd edilən bu hipotezləri test etmək üçün əvvəlcə t dəyərləri β_1 və β_2 əmsalları üçün ayrı ayrılıqda hesablanmalı və hesablanmış bu rəqəmlər kritik dəyər olan 1.6883 ilə müqayisə edilməlidir. Hesablanmış t dəyərləri və onlar əsasında gələn nəticələr aşağıdakı cədvəldə qeyd olunmuşdur:

Ölkə	Əmsal	Əmsalın dəyəri	t dəyəri	Nəticə
Argentina	β_1	0.112699	1.507979	H_0 rədd edilir
	β_2	0.848104	8.219236	H_0 qəbul edilir
Avstraliya	β_1	0.648993	4.208565	H_0 qəbul edilir
	β_2	-0.30335	-0.69587	H_0 rədd edilir
Azərbaycan	β_1	0.194217	1.057774	H_0 rədd edilir
	β_2	1.910929	6.572594	H_0 qəbul edilir
Braziliya	β_1	0.113003	1.235119	H_0 rədd edilir
	β_2	0.503907	5.348567	H_0 qəbul edilir

Almaniya	β_1	0.40623	10.16785	H ₀ qəbul edilir
	β_2	-0.97356	-1.94275	H ₀ rədd edilir
Hindistan	β_1	0.693884	6.244714	H ₀ qəbul edilir
	β_2	2.108244	5.69555	H ₀ qəbul edilir
Yaponiya	β_1	0.122937	2.697439	H ₀ qəbul edilir
	β_2	2.882883	7.722717	H ₀ qəbul edilir
Türkiyə	β_1	0.365719	8.070149	H ₀ qəbul edilir
	β_2	0.703136	7.223516	H ₀ qəbul edilir
Böyük Britaniya	β_1	0.447106	7.391449	H ₀ qəbul edilir
	β_2	0.563035	1.460445	H ₀ rədd edilir
ABŞ	β_1	0.384735	3.657593	H ₀ qəbul edilir
	β_2	0.768919	2.29627	H ₀ qəbul edilir

Cədvəl 1. Hipotez testi və nəticələri

Bu cədvəldə hipotez testinin nəticələri təsvir edilmişdir. Bunun üçün əvvəlcə əmsallar əsasında t dəyərləri hesablanmış və daha sonra bu dəyərlər kritik t dəyərləri ilə müqayisə edilmişdir. Bu müqayisə nəticəsində sıfır hipotezi qəbul edilmiş və ya rədd edilmişdir. Sıfır hipotezinin qəbul edilməsi (rədd edilməsi) maliyyə bazarlarının (institutlarının) inkişafı ilə iqtisadi inkişaf arasındakı müsbət əlaqə üçün kifayət qədər statistik dəlilin olmağı (olmamağı) deməkdir. Məsələn, bu hipotez testinə əsasən, Azərbaycanda maliyyə bazarlarının inkişafı ilə iqtisadi inkişaf arasında müsbət əlaqə mövcuddur ($\beta_1 > 0$), lakin təyin edilmiş etibarlılıq dərəcəsində (0.05) bu əlaqə statistiki cəhətdən kifayət qədər əhəmiyyətli deyildir. Buna görə də, sıfır hipotezi rədd edilir. Maliyyə institutlarının inkişafı ilə iqtisadi inkişaf arasındakı isə müsbət asılılıq olduğuna dair kifayət qədər statistik dəlil var və bu halda sıfır hipotezi qəbul edilir. Cədvələ nəzər salsaq görürük ki, sıfır hipotezi əksər hallarda qəbul edilmişdir. Buradan belə nəticəyə gəlmək olar ki, ümumilikdə maliyyə sektorunun inkişafı iqtisadi inkişafa müsbət təsir göstərir.

NƏTİCƏ

Məqalədə maliyyə bazarlarının inkişafı ilə maliyyə nəzrəti arasındakı əlaqə statistiki cəhətdən təhlil edilmişdir. Müasir dövrdə maliyyə bazarlarının və institutlarının kompleksliyini nəzərə alaraq, onların hər birinin inkişafı ayrı-ayrılıqda qiymətləndirilmiş və təhlil aparılmışdır. Bu bazarların fəaliyyəti və inkişafı çoxtərəfli olduğu üçün onların qiymətləndirilməsi yalnız bir faktor əsasında deyil, bir çox faktor nəzərə alınaraq hesablanmış indekslər əsasında aparılmışdır. Beləliklə, maliyyə sektorunun kompleks şəkildə inkişafını göstərən maliyyə bazarları indeksi, maliyyə institutları indeksi və iqtisadi inkişafı təmsil edən real ÜDM göstəriciləri arasındakı statistik əlaqə reqressiya tənliyi qurularaq test edilmiş, əldə edilən nəticələr şərh edilmiş və vizual olaraq təsvir edilmişdir.

Əldə edilmiş nəticələr və onların şərhə əsasında bir daha aydın olur ki, maliyyə sektorunun inkişafı ilə iqtisadi inkişaf arasında pozitiv əlaqə mövcuddur. Seçilmiş ölkələr görə aparılmış hipotez testlərinin əksəriyyəti sıfır hipotezini qəbul edir ki, bu da maliyyə bazarlarının inkişafının iqtisadi inkişafa təkan verdiyini iddia etməyə əsas verir.

Əldə edilən nəticələrə əsasən, Azərbaycanda da maliyyə institutları ilə iqtisadi inkişaf arasında müsbət asılılıq əlaqəsi olsa da, maliyyə bazarları üçün eyni fikri söyləmək üçün mövcud olan statistik dəlillər kifayət qədər deyil. Həmçinin birinci fəsildə təqdim edilmiş statistik məlumatlara əsasən də, Azərbaycanda maliyyə bazarlarındakı əməliyyatların həcmünün iqtisadiyyatın ölçüsü ilə müqayisədə digər ölkələrə nisbətən kifayət qədər kiçik olduğu aydın olur. Buradan belə nəticəyə gəlmək olar ki, bu sahədə aparılmış islahatlar maliyyə institutlarının inkişafına şərait yaratsa da, bu tədbirlər maliyyə bazarlarında aktivliyin artmasına əhəmiyyətli dərəcə təkan verməmişdir. Buna görə də, aparılan statistik təhlildə maliyyə bazarları indeksi ilə ÜDM arasındakı asılılıq əlaqəsi sıfır hipotezinin qəbul edilməsinə imkan verəcək səviyyədə güclü olmamışdır.

ƏDƏBİYYAT SIYAHISI

- Abbasov A.H., Maliyyə bazarının formalaşması, «Audit» jurnalı, №3, Bakı, 2016: 20-29
Abbasov A. H., Qiymətli kağızlar və onlarla əməliyyatlar Bakı: İqtisad Universiteti, 2015:1-221
İbadov , E. T., Şabanov .E. İ., Ağayev. T. E., Fond birjasında investisiya, Qiymətli Kağızlar üzrə Dövlət Komitəsi , Headstart International , PAŞA Bank, Bakı: Headstart International, 2017:1-398
Menteş, A. E., Sermaye Piyasası Tekniği”, (1inci baskı). Doğuş Matbaacılık: İstanbul, 2015: 1- 278
Абрамов А.Е., Российский финансовый рынок: факторы развития и барьеры роста М.: Изд-во Ин-та Гайдара, 2017:1-202.

THE IMPACT OF GOVERNMENT SPENDING ON ECONOMIC GROWTH

ISKANDAROVA LEYLA, SALIMLI NIGAR

Azerbaijan State University of Economics
International School of Economics/Accounting and auditing
Email:liskandarova2000@gmail.com, Email: nigarsalimli@gmail.com
Baku, Azerbaijan

Abstract

This paper investigates the relationship between the government expenditure and economic growth in the world. It discusses some arguments, reviews the international evidence shows examples that how government spending affected national economic output, and analyzes the economic consequences. The main aim of this article is that to show a positive and negative effect of the government expenditures on public goods on growth. The specific objectives of the study were to: illustrate the relationship between the components of government expenditure and economic growth; examine the effects of government expenditure on production and growth rate; analyze the effects of government expenditure reforms on economic growth with graphs; and some economic arguments and theories. The government expenditure that we explained in our paper was included spending on.

Key words: government expenditure, economic growth.

Introduction

Over the years, government expenditure also referred to us as government spending has been identified as a main tool in improving the standard of living of citizens in a country. The role of any government is to supply goods and services to the public to achieve different economic and social objectives. The efficiency with which governments provide these goods and services is vital to the macroeconomic stabilization, economic process. But what is the connection between government spending and economic growth? This is often a matter of research as current theoretical and empirical literatures do not offer a conclusive argument. Policymakers are divided on whether government expansion helps or hinders economic growth. Advocates of larger government argue that government programs provide valuable "public goods" such like education and infrastructure. They also claim that increase in government spending can boost economic growth .

Proponents of smaller government have another view. They explain that higher spending shrinks economic growth by transferring additional resources from the productive sector of the economy to government, which uses them less efficiently.

Methods of research

The terms that require defining are the two kinds of government expenditure: transfers, and purchases of goods and services. Transfers: One thing governments can do with the tax income they collect is transfer it to people within the economy. Examples of transfer programs include Social Security, Transitional Assistance to Needy Families (welfare), and Unemployment Insurance.

Purchases of Goods and Services: The second way governments can spend tax income is by purchasing goods and services that are then used to produce some kind of output. Governments purchase guns, bullets, tanks, and uniforms, as well as the services of soldiers, to provide national defense. Governments buy asphalt, concrete, steel, and so on, and hire construction workers and contractors, to establish roads, dams, railways, museums, and more.

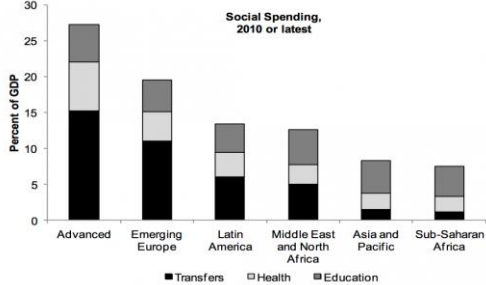

The bar graph shows stacked social expenditure figures for various country groups. The different color segments in the bars illustrate different components of social spending. The sizes reflect spending as share of GDP.

As we can see, the group of ‘advanced economies’ demonstrates a much larger share of national income specifically to social transfers. This contrasts with the figures from sub-Saharan Africa, where social spending is much lower, and where transfers play a less main role. We can indicate that governments in high-income country spend more money than governments in low-income countries, both in per capita terms, and as share of their national incomes.

Lets discuss in the case of Azerbaijan.

State Budget Expenditures (billion manats)

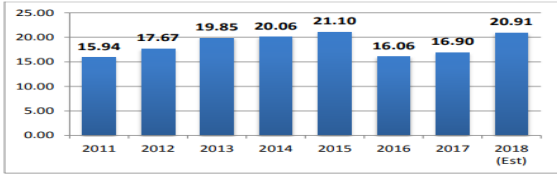

Source: Ministry of finance of The Republic of Azerbaijan, 2017

Estimated budget expenditures are 20.9 billion manats, which is 23.7% and 17,8% more than the actual expenditures of 2017 and 2016. Government expenditures will constitute 30,1% of the total Gross Domestic Product. Current expenditures are estimated to be 10.76 billion manats ,which is 51,5% of total expenditures and 1.3% less than last year’s. While current expenditures have seen a small decrease, capital expenditures are expected to rise by 46,0% and reach 7.84 billion manats). Meanwhile, expenditures of public debt is also estimated to be 37,8% more and reach 621,0 million manats .In 2018, 4,7% of expenditures or 978,8 million manats were allocated to subsidies Majority of the public expenditures are derived from the oil sector, rather than from the nonoil sector, which as mentioned above, will increase next years. Unlike Azerbaijan and most other oil producing countries, public expenditures in developed countries are covered by general taxation.

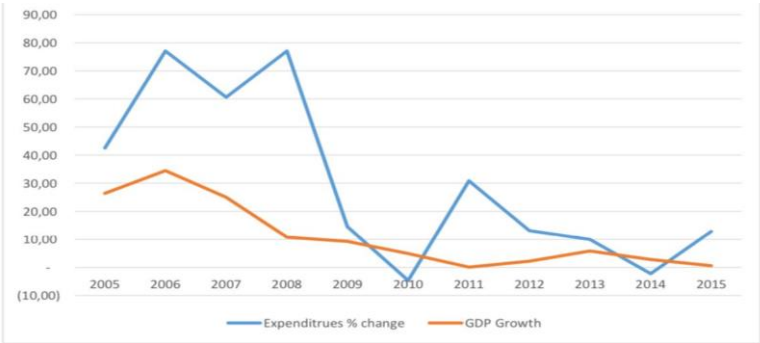

According to the graph we can see that even when government expenditure increases substantially there is no huge change in GDP growth. In the highest change with 77% in government expenditure between 2007-2008 the government achieved less economic growth in comparison with previous years. So, it means that public expenditure of Azerbaijan is not main indicator to affect economic growth. During the initial stage of the oil boom (2005–07), the government of Azerbaijan opted for exceptionally large expenditure increases aimed at improving infrastructure and raising incomes. Total government expenditure increased by a cumulative 160 percent in nominal terms from 2005 to 2007 or from 41 percent of non-oil GDP to 74 percent.

Figure 1 – Hypothetical Output / Expenditure Relationships

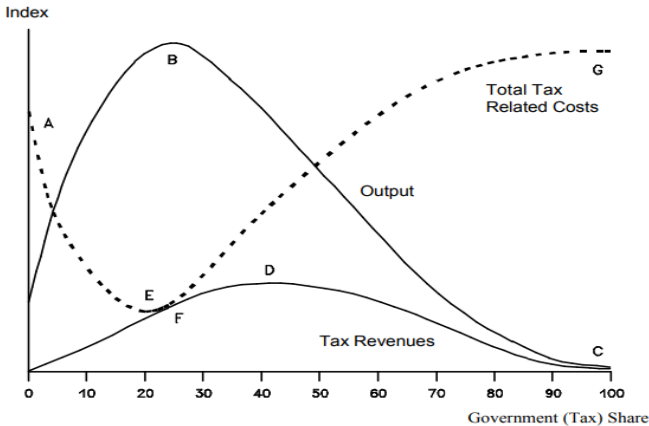

The positive and negative relationships between government expenditures (and taxes) and the output level of an economy can be shown graphically. At zero government shares the extent of output is very low because public goods are not adequately provided. As government shares rise and the public services are provided economic activity of the country also increases (towards point B). With further rising government expenditures, the government may transcend the purpose of only supplying public goods and also begin to provide private goods. As this process continues there will be a peak within output level (point B) and with further rises in government expenditures. This analysis follows McMullen. Economy’s output level will decline. Due to decreasing returns of government expenditures and rising tax rates the incentives to work, to invest and to innovate will decline. The point where the output level peaks as well as the shape of the curve depends on a number of factors which are different from country to country and whose importance may change within the time. In this respect the kind of an additional government expenditure seems to be important. E.g. if the country provides public goods by a highly bureaucratic and inefficient apparatus of state the contribution to output will accordingly be small. The same seems to be true if government provides subsidies to less competitive industries. In addition, if the overall share of interest payments to serve public debts is high, the contribution to economic growth will be small. In contrast, the higher the share of public investment means the higher the level of output. Although the location of the output maximum as well as the shape of the expenditure/output curve differ between countries it seems to be valid that there will be always be some extent which will cause factors of production to withdraw from the production process (point B). From this point on the reduction in the supply of productive factors has an increasingly negative effect on production. The level of government expenditures – with the government share – is given by the curve FDC. Government expenditures reach their maximum in D. The government share is always higher than in point B. Total government related costs contains the output taxed away and of output losses due to inefficiencies; they are represented by the curve AEFG which reflects the difference between maximum production and actual after tax incomes. At low taxes rates these government related costs are high because the availability of public goods is insufficient. As tax rates rise and therefore the supply of public goods increases, economic efficiency improves and government related costs decrease. Government related costs then reach a

minimum (point E) before output peaks. The optimum government share lies in between. With reference to its location people will disagree. The above mentioned high government shares lend support to the hypothesis that the European countries are located beyond point B today..The central hypothesis of this study was that government expenditures on public goods have a positive impact on economic growth. However, as it was also suggested, the positive impact of government tends to decline or even reverse if government further increases expenditures .An excess amount of public expenditures has a negative impact on economic growth.

Keynes considers (*Hazlitt Henry, The Failure of the New Economics An Analysis of The Keynesian Fallacies*)public expenditures as an exogenous factor which can be utilized as a policy instruments promote economic growth. From the Keynesian thought, public expenditure can contribute positively to economic growth. Hence, an increase in the government consumption is likely to lead to an increase in employment, profitability and investment through multiplier effects on aggregate demand, which also helps positively to economic growth. As a result, government expenditure increases the aggregate demand, which creates an increased output. On the other hand, government consumption may crowd out private investment, and reduce capital accumulation in the long run.

Conclusion

According to the relationship between government expenditure and economic growth, we examined that some components of government expenditure have positive effect on growth, and others have negative.

Benefits of Higher government spending

More public health care – an important factor in the quality of life. Good health care will also help improve life expectancy and labour productivity

More spending on education. Capital expenditures on education have significant impact on economic growth. Increased education spending can contribute to higher labour productivity and faster economic development.

Provision of public goods, such as national defence, flood defences and protection of the environment

Welfare benefits – providing a minimum level of income and helping to reduce absolute and relative poverty.

Potential problems of government spending

Spending on military /defence may not lead to an increase in economic welfare but maybe a reflection of civil unrest.

Government spending may be prone to corruption

Government spending may be inefficient due to a lack of profit motive and incentives to be efficient.

Crowding out of the private sector. Higher government spending can crowd out private sector spending and investment.

Higher taxes may reduce incentives to work. Higher government spending needs higher tax revenue (or higher government borrowing). Higher taxes may create disincentives to work.

This paper concludes that there are both positive and negative aspects of government expenditure on economic performance. Mainly these impacts depend on the size of the government, the amount of the expenditure and the degree of the development of the country.

Literature:

<http://repository.out.ac.tz/2187/1/Majid%20Salim.pdf> - (online article)

https://www.mercatus.org/system/files/Negative-consequences-of-government-expenditure.Miron_9.14.10.pdf- (online article)

<https://www.econstor.eu/bitstream/10419/17733/1/kap1034.pdf>(online article)

<https://ourworldindata.org/government-spending>

file:///C:/Users/HP/Desktop/paraharekati-yasar%20erdinc-2006.pdf(kitab)

AZƏRBAYCAN RESPUBLİKASINDA ÖZƏL MÜƏSSİSƏLƏRDƏ DAXİLİ AUDİT XİDMƏTİNİN FORMALAŞMASI

CEYHUN SƏMƏDOV

Azərbaycan Dövlət İqtisad Universiteti
Maliyyə nəzarəti və audit
email: ceyhunsamedov96@gmail.com
Bakı, Azərbaycan

XÜLASƏ

Məqalənin əsas məqsədi bazar münasibətlərinin inkişafı şəraitində özəl müəssisələrdə daxili auditin təşkilinin nəzəri və praktiki məsələlərini öyrənmək, onun təkmilləşdirilməsi və beynəlxalq standartlara uyğunlaşdırılmasına dair təklif və tövsiyələr hazırlamaqdan ibarətdir. Bazar münasibətlərinə keçidlə Azərbaycan Respublikasında müstəqil daxili auditor xidmətinin formalaşması prosesi başlanmışdır. Bu prosesin əsasını etibarlı maliyyə və uçot informasiyalarına dövlətin, müəssisə rəhbərlərinin və səhmdarların qarşılıqlı maraqları təşkil edir. Hazırda daxili audit özəl subyektlərinin maliyyə sisteminin sabitliyinin möhkəmlənməsində və onların biznes-inkişaf planının hazırlanmasında xüsusi əhəmiyyət kəsb edir. Sahibkarlıq subyektlərinin operativ idarəolunmasının təşkilinə, onun fəaliyyətinin tənzimlənməsində rolunu oynayan audit sistemi subyektlərin maliyyə təsərrüfat fəaliyyətinin real vəziyyətini və inkişaf perspektivlərini qiymətləndirərək bu sahədə əsas rəyini bildirir.

AÇAR SÖZLƏR Audit, Xidmət, Nəzarət

GİRİŞ

Azərbaycan iqtisadiyyatının bazar münasibətlərinə uyğun inkişafı və dünya iqtisadi sisteminə qovuşması və ölkədə informasiyalı cəmiyyətin qurulması artıq auditin bir sahə kimi əsaslı şəkildə inkişafını zəruriləşdirir. Dünya təcrübəsi göstərir ki, inkişaf etmiş bazar iqtisadiyyatlı ölkələrdə mülkiyyətçinin və dövlətin əmlak maraqlarının təmin edilməsi təsərrüfat subyektlərinin maliyyə fəaliyyətinə nəzarət xüsusi müstəqil təşkilat-auditor xidməti həyata keçirir. Daxili audit iqtisadi-hüquqi nəzarətin daha yüksək pilləsi olub vəzifəsi yeni qurulmuş iqtisadi münasibətləri vicdansız sahibkarlıqdan qorumaq, həm də iqtisadiyyatda hüquq pozuntularının qarşısını almaq və ictimai hüquq şüurunu daha yüksək səviyyədə formalaşdırmaqdır. Daxili auditin vəzifələrindən biri müəssisənin maliyyə vəziyyəti və onun stabilləşməsi üsulları haqqında informasiya, habelə qanuni əmlak maraqlarının qorunması üçün zəruri informasiya almaqdan ibarətdir.

Daxili auditor fəaliyyətinin hüquqi tənzimlənməsi qeydiyyat, lisenziyalaşdırma, auditorların attestasiyası, vergitutma vasitəsilə həyata keçirilir. Mülkiyyət formasından asılı olmayaraq bütün təsərrüfat subyektlərində qanunvericilik aktlarının tələblərinə, qoyulan normaların yerinə yetirilməsinə nəzarətin həyata keçirilməsi, eyni zamanda maliyyə fəaliyyətində yol verilən pozuntuların aşkara çıxarılması vacib məsələdir. Audit xidməti vasitəsilə qanun pozuntularının qarşısının alınması mümkündür, bunun üçün müvafiq lisenziyaya malik müstəqil auditor və ya auditor firmaları kifayət qədər elmi və praktiki biliyə malik olmalıdır. Bu baxımdan özəl müəssisələrdə daxili auditor fəaliyyətinin təşkili və onun təkmilləşdirilməsi məsələləri böyük aktualıq kəsb edir. Bütün bunlar magistr dissertasiyasının mövzusunun seçilməsini şərtləndirmişdir.

METOD

Milli audit xidməti bazarında 2012-ci illə müqayisədə 2016-cı ildə xarici auditor təşkilatlarının icra etdikləri müqavilələrin sayı 4% artmaqla 775 təşkil etmişdir. Müvafiq dövr ərzində yerli auditor təşkilatlarının icra etdikləri müqavilələrin sayı isə 20% azalmaqla 1048-ə enmişdir. Ölkədə auditedən keçməli olan subyektlərin (xüsusilə də, mövcud qanunvericilik üzrə məcburi audit subyektlərinin) böyük bir qismi bu xidmətdən istifadə etməkdədir. 2010-ci ildə auditedən keçməsi icbari olan 2679 bələdiyyənin 50%-i, 1570 səhmdar cəmiyyətlərinin 18%-i, 23298 Məhdud Məsuliyyətli Cəmiyyətlərin 2%-i, 1609 xarici investisiyalı müəssisələrin 26%-i, 47

sığorta təşkilatının 62%-i, 234 birgə müəssisənin 13%-i, 192 bank və kredit təşkilatının 54%-i bu xidmətdən yayınmışlar. 2017-ci ildə də bu sahədə durum yaxşılaşmağa doğru dəyişməməsi ilə nəzərə çarpmışdır. Göstərmək lazımdır ki, məcburi audiddən keçməli olan 67500 təşkilat, müəssisə və təsərrüfat subyektlərinin 2016-cı ildə yalnız - 3,2%-i, 2017-ci ildə isə daha az yəni cəmi - 2,2%-i bu xidmətdən istifadə etmişdir. Məcburi audiddən yayınma halları daha çox Məhdud Məsuliyyətli Müəssisə (0,9%) və Səhmdar Cəmiyyətləri (14,9%) və siyasi partiyalarda (30,9%) daha yüksəkliyi ilə diqqəti cəlb edir. Belə qeyri-normal vəziyyət qanunvericilik bazasında olan boşluqlarla, ölkədə audit xidmətinin təşkili və tənzimləmə mexanizminin qeyri-təkmilliyə, xidmətdən istifadə zərurətinin və bu sahədə məsuliyyət normalarının qeyri-konkretliyi və beynəlxalq təcrübədə olduğu kimi tam aydınlığı ilə ifadə olunmaması ilə bağlıdır. Digər tərəfdən isə, həmin subyektlərin çox vaxt maliyyə vəziyyətinin qeyri-qənaətbəxşliyi də onların audit xidmətindən istifadə imkanlarının qarşısına ciddi şəkildə sədd çəkir.

	Bəli	Xeyir
Maliyyə proqnozlaşdırılması aparılırmı?	Qismən aparılır	-
Proqnozlaşdırılma aparılarkən əsas xarici faktorlar öyrənilirmi? Eyni zamanda		
A) makroiqtisadi göstəricilərin dinamikası	-	Öyrənilmir
B) faiz dərəcələrinin mümkün tərəddütləri	-	Öyrənilmir
C) valyuta kurslarının tərəddütləri	-	Öyrənilmir
D) rəqib bankların fəaliyyət imkanları	Qismən	-
Maliyyə proqnozlaşdırılması zamanı pul axınlarının diskontlaşdırılması tətbiq edilirmi?	-	Diskontlaşdırma aparılmır
Vergilərin maliyyə nəticələrinə təsiri öyrənilirmi?	Qismən	-
Vergi qanunvericiliyindəki mümkün dəyişmələr proqnozlaşdırılırmı?	Qismən	-

Cədvəl 1. Özel müəssisələrdə maliyyə proqnozlaşdırılması

Müşahidələr nəticəsində hazırlanan cədvəlin səthi təsvirindən məlum olur ki, bank qurumlarında vergi proqnozlaşdırılması işi qənaətbəxş səviyyədə həyata keçirilmir. Müşahidələr vergi planlaşdırılması işində də formallığın önəmli olduğunu ortaya çıxarır və bu nöqtəyi-nəzərdən verilən suallara cavablar eyni mənzərəni ortaya çıxarır. Aşağıdakı cədvəl də informasiyaları maliyyə planlaşdırılması cəhətdən də bank sahəsində korporativ normaların tətbiq səciyyəsinin yüksək olmadığını aşkara çıxarır. Ancaq qeyd edək ki, daxili audit nəzarətinə görə durum müəyyən qədər qənaətbəxş sayıla bilər.

	Bəli	Xeyir
Bankda çoxillik (5 və daha çox) fəaliyyətə planlaşdırılması aparılır?	-	Aparılmır
Maliyyə planlaşdırılması zamanı hansı retrospektiv müddətin maliyyə nəticələrinin təhlili aparılır?		
1 illik	Aparılır	
3 illik	-	Aparılmır
5 illik və daha çox	-	Aparılmır
Planlaşdırma zamanı maliyyə əmsallarından istifadə olunurmu?	Qismən	-
Plan dövrünün pul axınlarının diskontlaşdırılması həyata keçirilirmi?	-	Pul axınları diskontlaşdırılmır
Vergiləri hansı müddətlər üçün planlaşdırılır?		
Bir il	Bir il	
Daha böyük müddətə		-
Vergi təqvimini tərtib olunurmu?	Qismən	-
Ay və ya kvartallar üzrə vergi təqvimini tərtib olunurmu?		
	Qismən	-
Vergi planlaşdırılmasında qanunvericiliyin tələbləri və mühasibat normaları nəzərə alınır?	Alınır	-

Cədvəl 2. Banklarda maliyyə planlaşdırılmasının vəziyyəti

Müşahidələr bank qurumlarında maliyyə hesabatları dövründə səhvlər olmasını mövcud normativ protokolların doğru şəkildə tətbiq olunmamasını, normativ protokollarda müşahidə edilən yeniliklərin zamanında nəzərə alınmamasını vergiyə cəlbətmə qaydalarının qismən pozulmasını aşkara çıxarıb və aşkar olub ki, belə kiçik nöqsanlar başqa mərhələlərdə də vergi

hesabatlarının tərtibi və ödəmələrin həyata keçirilmə mərhələsində də buraxılıb. Müşahidələrlə müəyyən olunub ki, bəzi hallarda ilkin sənədləşmə göstəriciləri ilə maliyyə hesabatlarının göstəriciləri arasında fərqlər var, hesabatlarda arifmetik səhvlər mövcuddur, hesabatlar bəzən gec təqdim olunur.

	Bəli	Xeyir
Bankın gəlir və xərclərinə operativ nəzarət aparılırmı?	Aparılır	-
Plan göstəricilərinin yerinə yetirilməsinə, borcların ödənilməsinə nəzarət edilirmi?	Həyata keçirilir	-
Vergi bazasının düzgün təyin edilməsinə, vergi ödənişlərinin həyata keçirilməsinə operativ nəzarət edilirmi?	Nəzarət edilir	-
Audit nəzarəti göstəricilərindən səhmdarların istifadə imkanı mövcuddurmu?	Mövcuddur	-
Hesabat vergi göstəriciləri ilə plan vergi göstəriciləri müqayisə olunurmu?	Olunur	-
Audit planlaşdırılması, ödənilməsi və audit hesabatlarının hazırlanması zamanı buraxılan səhvlər təhlil edilirmi?	Qismən analiz edilir	-

Cədvəl 3. Özəl müəssisələrdə daxili auditin mövcud vəziyyəti

Müşahidələrdən məlum olur ki, bank qurumlarının maliyyəçiləri cari vergi ödənişlərinin formasını əksər vaxt, real vergi dəyərlərinin daha gec ödənilməsi istiqaməti ilə ayırd edirlər. Yəni kredit qurumunun baza ilində 2 milyon. man. vergi ödəməsi proqnozlaşdırılırsa, təşkilat ödəməni $0,5+0,5+0,5+0,5=2,0$ formasını yox, $0,4+0,4+0,4+0,4+0,8=2,0$ formasını seçir. Bundan əvvəlki hər rübdə qənaət olunan 0,1 milyon man. məqsədyönlü istifadəsi son rübdə “itirilən” 0,3 milyon. man. çox gəlir söz verir. Daxili auditin analizi üsullarından istifadə ilə analizlər edilməyəndə, qəbul edilmiş qərarı effektiv saymaq olar. Lakin rüb ərzində xalis pul daxilolmalarının 1 milyon. man. olmasını, bu vəsaitləri aylıq 1% gəlirliliklə istifadə etməyin mümkünlüyünü qəbul etsək və vergiləri nəzərə almaqla pul axınlarını diskontlaşdırsaq qərarı doğru saymaq olmur. Ona görə ki, vergitutmanın I formasında kredit qurumunun sərəncamında qalan pulların cari dəyəri 1914,5 min man., II formada isə 1896,9 min man. bərabər olur.

	2012	2013	2014	2015	2016	2017	2018	2019
Daxili audit xidməti	8,8%	10,0%	3,0%	11,0%	12,7%	15,7%	6,7%	7,4%
Daxili nəzarətin	52,4%	57,3%	71,7%	46,7%	55,5%	59,8%	57,1%	52,1%
Maliyyə vəziyyətinin	20,4%	10,0%	10,8%	19,1%	5,4%	7,9%	19,0%	21,5%
Nəzarət ediləsi	19,0%	20,7%	13,3%	8,4%	12,7%	10,2%	14,3%	14,0%
Digər səbəblər	11,6%	2,0%	1,2%	4,8%	2,7%	6,4%	2,9%	5,0%

Cədvəl 4. Azərbaycanın Özəl sektorda daxili auditin olmaması səbəblərinin dinamikası

Tədqiq etdiyimiz bəzi nəzəri baxışlar, bir sıra bank qurumlarında edilən müşahidələrin nəticələrini sonlandıraraq, iddia etmək olar ki, ölkə bank təşkilatları sektorunda daxili audit idarəetməsinin ciddi inkişaf etdirmələrə ehtiyacı vardır. Bu inkişaf etdirmələri, korporativ idarəetmə üsullarının tətbiqi əsasında həyata keçirilə bilər.

NƏTİCƏ

Hazırda səmərəli şəkildə fəaliyyət göstərə biləcək daxili nəzarət problemi aktualıq kəsb etməsinə baxmayaraq, elmi nöqteyi-nəzərdən və onun praktik olaraq reallaşdırılması baxımından tam dərk olunmamış vəziyyətdə qalmaqdadır.

Mövcud beynəlxalq daxili audit peşə standartlarının öyrənilməsi gedişində müəllif tərəfindən daxili auditin tərfi dəqiqləşdirilmişdir. Xarici təcrübənin öyrənilməsi əsasında daxili auditin müasir inkişaf mərhələsini səciyyələndirən risklərin idarə edilməsi prosesi ilə daxili auditin əlaqəsi aşkar edilmişdir.

Audit aparılarkən auditorların müstəqilliyinin təmin olunması sahəsində də əhəmiyyətli problemlər qalmaqdadır. Daxili auditorların bilavasitə təsərrüfat subyektlərinin və onların bölmələrinin rəhbərlərindən asılı olmadıqlarını təsbit edən həm qanunvericilik normaları, həm də əxlaqi normalar yoxdur və ya onlara əməl olunmur. Mövcud qüsurlardan biri də budur ki, Azərbaycanda əksər müəssisə və təşkilatların təcrübəsində daxili auditlə məşğul olan xidmətlər və

bölmələr məhz bu fəaliyyət sahəsinə xas olan vəzifə və funksiyaları yerinə yetirmək iqtidarında deyillər. Ona görə də tərəfimizdən aşağıda qeyd olunan əsas vəzifə və funksiyaların daxili audit xidmətinə təhkim edilməsi təklif olunmuşdur.

Müasir iqtisadiyyatın dövlət sektorunda (dövlətin, büdcə idarələrinin, dövlət korporasiyalarının iştirak etdiyi təsərrüfat subyektlərinə münasibətdə) daxili auditin və bütövlükdə daxili nəzarətin maliyyə-hüquqi baxımdan tənzimlənməsi və təkmilləşdirilməsi məsələlərinə diqqət artırılmalıdır.

ƏDƏBİYYAT SIYAHISI

1. Allahverdiyeva C. C, İsmayılov M. M., Muxtarova P. E, Əhmədov Y. B., (2016). Audit praktikum. Bakı, Mütərcim, 2016: 1-325
2. Əliyev Ş. H, Hacıyev F. Ş., Audit. Bakı, Azərb. Dövlət İqtisad Un-ti, **2015: 1-310**
3. Hacıyev R.İ, Təftiş və nəzarət, Bakı, Elm və təhsil, 2015: 1-211
4. Quliyev F. M, Əzizov R. N, İbrahimov Z. H, Beynəlxalq bank auditi. Bank, Elm, 2016: 1-328
5. Musayev S. İ, Bazar iqtisadiyyatı şəraitində maliyyə nəzarətinin təsirinin artırılması istiqamətləri. Bakı , Azərb. Dövlət İqtisad Un-ti, 2017: 1- 180

2008 QLOBAL MALİYYƏ BÖHRANININ FƏSADLARI VƏ ARADAN QALDIRILMASI ÜÇÜN ATILAN ADDIMLAR

ŞIXIYEV MURAD

Bakı Mühəndislik Universiteti
Magistratura / İqtisadiyyat və İdarəetmə fakültəsi
mrd3616@gmail.com
BAKİ, AZƏRBAYCAN

Xülasə

Amerika Birləşmiş Ştatları iqtisadiyyatında başlamış durğunluq qısa müddət ərzində bütün dünya iqtisadiyyatına yayılmış, bir çox inkişaf etmiş və etməkdə olan ölkələri ciddi təsirlərə məruz qoymuşdu. Dünya ölkələri böhranın və iqtisadiyyat üçün durğunluq vəziyyətin aradan qaldırılması üçün bir çox xilasedici addımlar atmışdılar. ABŞ başda olmaqla, digər dünya ölkələri bir çox yüksək məbləğli müdaxilə paketləri hazırlamış və həyata keçirmişdirlər.

Açar sözlər: Qlobal Maliyyə Böhranı, İqtisadi Durğunluq, İqtisadi Böhran.

Giriş

Dünya tarixi günümüze qədər illər boyu bir sıra qeyri-sabitliklərlə üzləşmişdir. Müxtəlif siyasi münaqişələr, müharibələr, təbii fəlakətlər kimi qeyri-sabitliklər əlbəttə ki, dünya iqtisadiyyatından yan ötüb keçməmişdir. Belə mənfi vəziyyətlər iqtisadiyyatda bir çox iqtisadi çöküşlər, böhranlarla özünü göstərmişdir.

ABŞ-da 2007-ci ilin ikinci yarısında ortaya çıxan və zaman içərisində təsirini və təsir əhatəsinin genişlənməsi ilə 2008-ci ilin son rübündən etibarən qlobal maliyyə böhranı xüsusiyyətinə bürünən müddət başda inkişaf etmiş ölkə iqtisadiyyatları olmaqla önəmli dərəcədə dünya iqtisadiyyatında mənfi təsirlər yaratmışdır. (Cem ENGİN, Esra GÖLLÜCE; 2016)

Bu tədqiqatda 2008 Qlobal Maliyyə Böhranının dünya iqtisadiyyatında yaratdığı fəsadlar və onların aradan qaldırılması üçün atılan addımlar müzakirə ediləcəkdir.

2008 Qlobal Maliyyə Böhranının yaranma səbəbləri.

Bank sektoru böhranı bir bankın və ya bəzi bankların likvidlik çatışmazlığı səbəbi ilə ödəmə çətinliyinə düşmələri və depozit sahiblərinin bankahücum etmələri halında ortaya çıxır. Belə vəziyyətdə bir yandan bank idarə heyəti təşviş nəticəsində zərərli varlıq satmaq məcburiyyətində qala bilər. Digər tərəfdən depozit sahibləri təşviş nəticəsində bankdan pullarını geri almaq üçün hərəkətə keçə bilərlər. (Prof.Dr. Coşkun Can Aktan, Araş.Gör. Hüseyin Şen; 2001)

ABŞ-da ortaya çıxdıqdan sonra sürətli şəkildə digər ölkələrə də yayılan qlobal maliyyə böhranının təməlinə böyük bir daşınmaz əmlak və kredit genişliyi dayanırdı. İpoteka kreditlərinin böyük hissəsini prime mortgage adlanan və geri ödəmə gücü yüksək olan şəxslərə verilən kreditlər təşkil edirdi. Lakin, əmlak qiymətləri artmağa başladıqca, subprime mortgage adlanan və ödəmə gücü daha aşağı olan şəxslər üçün istifadə edilən kreditlərin sayı sürətli artmağa başladı. 2008 maliyyə böhranı ABŞ-da aşağı faiz dərəcələrində ödəmə qabiliyyəti zəif olan şəxslərə diqqətsiz şəkildə verilən əmlak kreditlərinin ev qiymətlərində artıma səbəb olması və sonrasındadır isə FED-in faizləri artırması nəticəsində dəyişkən faizlərlə istifadə olunan əmlak kreditlərinin geri ödənməsində yaşanan problemlər ilə ortaya çıxmışdır. (Mehmet Ali POLAT; 2018)

2008 Qlobal Maliyyə Böhranının yaratdığı fəsadlar.

İnkişaf etməkdə olan ölkələrin ixracatında 2007 ilindən başlamaqla azalmalar müşahidə olunmuşdur. Dünya ticarət həcmində digər bir qolunu meydana gətirən idxal isə iqtisadiyyatın bütün sektorlarında böhranın daha tez bir zamanda hiss edilməsi və tələbin çox daha həssas olması ilə inkişaf etmiş ölkələrdə daha yüksək dərəcədə olmaqla, inkişaf etməkdə olan ölkələrdə də 2007 ili etibarilə davamlı olaraq azalmaqdadır. (Süreyya Yıldırım; 2010)

Əsas xüsusiyyətlərdən biri də inkişaf etmiş ölkələrin böyümə faizlərində azalmanın baş verməsi və bununla bərabər tələbin azalması ilə inkişaf etməkdə olan ölkələrin həyata keçirdikləri ixracat səviyyəsinin azalması səbəb olmuşdur. (Cem ENGİN, Esra GÖLLÜCE; 2016)

Cədvəl 1. Dünya iqtisadiyyatının ümumi görünüşü.

Dünya	2006	2007	2008	2009	2010	2011	2012
Böyümə	4,0	4,0	1,5	-2,2	4,1	2,9	2,5
İnflyasiya	3,7	4,1	6,0	2,4	3,7	4,9	3,9
Ticarət artımı	9,2	8,0	3,1	-10,6	12,5	6,0	2,5

Mənbə. (Cem ENGİN, Esra GÖLLÜCE; Kahramanmaraş Sütçü İmam Üniversitesi İktisadi ve İdari bilimler Fakültesi Dergisi, Cilt 6, Sayı 1, 2016; Tablo 1.)

Cədvəl 2. Dünya iqtisadiyyatında İstehsal artım sürəti.

Ölkələr	2005	2006	2007	2008
Dünya İstehsalı	4,4	5,1	5,0	3,0
İnkişaf etmiş iqtisadiyyatlar	2,6	3,0	2,6	0,6

Mənbə. (Süreyya Yıldırım; KMÜ Sosial ve Ekonomik Araştırmalar Dergisi 12 (18): 47-55, 2010; Tablo 2.1.)

Cədvəl 2-dən görüldüyü kimi inkişaf etmiş iqtisadiyyata sahib ölkələrin istehsal artım sürətində 2007-ci ildən etibarən azalmalar başlamışdır. Böhranın təsirinin nəticəsi 2008-ci ildə qeydə alınan istehsal artımı sürətinin inkişaf etmiş iqtisadiyyata sahib ölkələrdə 0,6%-ə düşməsi ilə daha çox nəzərə çarpır.

Böhranın qarşısının alınması üçün atılan addımlar.

Böhranlar daimi olaraq yüz illiklər ərzində dünya ölkələrində şiddətli problemlərə yol açmışdır. Bununla da demək olar ki, tələb edilən həll mexanizmlərinin yerinə yetirilməsi ilə böhranlardan qaçmaq ənənə halını almışdır. Böhranların aradan qaldırılması ilə iqtisadiyyat canlanmağa başlayır və daha sonra o öz yerini genişləməyə buraxır. Bütün bu dövrdən sonra iqtisadiyyat yenidən pik səviyyəsinə çatır.

İlk olaraq, böhranın qarşısının alınması üçün Amerika Birləşmiş Ştatları FED tərəfindən alınan tədbir çərçivəsində banklara borc vermə faiz dərəcəsini 6,25%-dən 5,75%-ə endirmişdi. Alınan tədbirlər yetərli olmamış və FED 0,25-lik azalmalarla faiz dərəcələrini 4,25%-ə endirmişdir. Bundan əlavə dekabr ayının 12-də FED tərəfindən açıqlanan qərarla Avropa Mərkəzi Bankı, İngiltərə Mərkəzi Bankı, Kanada Mərkəzi Bankı və İsveçrə Mərkəzi Bankı qatqıları ilə iki ayrı tenderlə müəyyən olunacaq 40 milyard dollarlıq bir kredit imkanı yaratmış və bu kreditlərin faiz dərəcələrinin FED tərəfindən bank və maliyyə qurumlarına tətbiq olunan güzəştli faiz dərəcələrindən də aşağı faizlərlə tətbiq olunacağı ifadə olunmuşdur. (Cem ENGİN, Esra GÖLLÜCE; 2016)

Bir çox ölkədə həyata keçirilən müdaxilələr bank balans hesablarının maliyyə və struktur alətlərlə yenidən hazırlanmasına yönəlir. Bəzi ölkələr hissə sənədi alacaqlarını açıqlamış, bəzi ölkələr isə maliyyə vəziyyəti pisləşən qurumların birləşmələrini təşviq etmişdir. Pul bazarlarının işləməsinə kömək etmək və banklara əlçatanlığın məhdudiyətləşdirilməməsi üçün hökumətlər bank borclarına zəmanət gətirildiyini açıqlamışdır. Bununla yanaşı bəzi ölkələr daşınmaz əmlak sektorunun çökməsini əngəlləmək üçün ipotekalı daşınmaz əmlak krediti istiqrazları almışdılar. (Pelin Ataman Erdönmez; 2009)

Aşağıdakı cədvəldə bəzi ölkələr üzrə müdaxilə paketlərinin həcmələri əks olunmuşdur:

Cədvəl 3. Xilasətmə paketlərinin xərcləri. (Fevral 2009)

	Sərmayə qoyuluşları	Zəmanətlər	Toplam müdaxilə paketi məbləği	ÜDM-in faiz dərəcəsi
ABŞ	250 milyard dollar		700 milyard dollar+787 milyard dollar	10,1
Almaniya	70 milyard evro	412 milyard evro	492 milyard evro	19,8
Fransa	40 milyard evro	320 milyard evro	360 milyard evro	19,0
İtaliya			40 milyard evro	2,6

Mənbə. (Pelin Ataman Erdönmez; Bankacılar Dergisi; Sayı 68; 2009 Tablo 3.)

Nəticə

2008 Qlobal Maliyyə Böhranının yaranması ABŞ-dakı daşınmaz əmlak ipotekasında baş verən mənfi xüsusiyyətli vəziyyətdən qaynaqlanırdı. Daşınmaz əmlak bazarında ipoteka kreditlərinin artması və aşağı gəlirli ailələrin ipoteka kreditlərindən istifadə edərək əmlak sahibi olmasına səbəb olmuşdur. Daha sonra yaranan borcların ödənilə bilməməsi ilə bir çox şirkət iflas etmək məcburiyyətində qalmışdı. Böhranın iqtisadiyyatdakı mənfi təsirləri ticarətdəki geriləmələr, iqtisadiyyatın artım tempindəki azalmalar, böyük məbləğdə xərclər və büdcə defisitləri ilə özünü göstərdi.

Ədəbiyyat siyahısı.

1. Cem ENGİN, Esra GÖLLÜCE; 2008 Küresel Finans Krizi ve Türkiye Üzerine Yansımaları; Kahramanmaraş Sütçü İmam Üniversitesi İktisadi ve İdari Bilimler Fakültesi Dergisi, Cild 6, Sayı 1, 2016
2. Mehmet Ali POLAT; INUOSOS AL-FARABI INTERNATIONAL JOURNAL ON SOCIAL SCIENCES/ AL-FARABI ULUSLARARASI SOSYAL BİLİMLER DERGİSİ; ISSN - 2564-7946; 2018 Vol. 2/1
3. Prof. Dr.Coşkun Can Aktan, Araş. Gör. Hüseyin Şen; Ekonomik Kriz: Nedenler ve Çözüm Önerileri; Yeni Türkiye, Ekonomik Kriz Özel Sayısı, Kasım-Aralık 2001, Sayı:42, Cilt:II, ss. 1225-1230
4. Pelin Ataman Erdönmez; Küresel Kriz ve Ülkeler Tarafından Alınan Önlemler Kronolojisi; Bankacılar Dergisi, Sayı 68, 2009
5. Süreyya Yıldırım; 2008 Yılı Küresel Ekonomi Krizinin Dünya ve Türkiye Ekonomisine Etkileri; KMÜ Sosyal ve Ekonomik Araştırmalar Dergisi 12 (18): 47-55, 2010

AZƏRBAYCAN RESPUBLİKASINDA İQTİSADİYYATIN İNKİŞAFINDA STRATEJİ YOL XƏRİTƏSİNİN ROLU

HACƏSGƏR ƏSGƏRLİ

Azərbaycan Dövlət İqtisad Universteti
Biznesin təşkili və idarəedilməsi
email: hacesger97@gmail.com
Bakı, Azərbaycan

XÜLASƏ

Strateji Yol Xəritəsində diqqətləri çəkən başlıca hal strateji məqsəd və hədəflərə çatmaq üçün aydın zaman çərçivəsinin müəyyən edilməsidir. Yəni, Strateji Yol Xəritəsi qısa, orta və uzunmüddətli dövrləri əhatə edir. Bu yanaşma dayanıqlı tərəqqini hədəfləyən strateji sənədin uğurla icrası üçün olduqca önəmlidir. Milli iqtisadiyyatların qlobal iqtisadi-ticari məkana inteqrasiyasının artdığı bir zamanda proqnozlaşdırıla bilməyən risklərin mövcud olması belə bir yanaşmanı vacib edir. Buna görə də, Strateji Yol Xəritəsində nəzərdə tutulmuş əsas əməliyyatların icrası üzrə tədbirlər planının 2020-ci ilə qədərki dövrü hazırkı reallıqlar və qlobal çağırışlar nəzər alınmaqla

faydalı icra mexanizminin formalaşdırılmasını özündə əks edir. Bu sənəddə 2025-ci ilədək olan zaman üçün uzunmüddətli baxış və 2025-ci ildən sonrakı illər üçün işə hədəf baxış müəyyən olunmuşdur ki, həmin illər üzrə hansı tədbirlər paketinin müəyyənləşdirilməsi Azərbaycan iqtisadiyyatının yaxın dövrlərdə nümayiş etdirəcəyi tərəqqi göstəricilərindən, qlobal iqtisadi-maliyyə mühitində reallaşan dəyişikliklərdən asılı olacaqdır.

AÇAR SÖZLƏR Audit, Xidmət, Nəzarət

GİRİŞ

Azərbaycan Respublikası Prezidentinin “Milli iqtisadiyyat və iqtisadiyyatın əsas sektorları üzrə strateji yol xəritəsinin başlıca istiqamətlərinin təsdiqi və bundan irəli gələn məsələlər haqqında” 2016-cı il 16 mart tarixli 1897 nömrəli Sərəncamına əsasən milli iqtisadiyyat və onun 11 sahəsi üzrə ümumilikdə 12 strateji yol xəritəsi hazırlanmışdır. Strateji yol xəritələrinin layihələri hazırlanarkən maraqlı tərəflərin, vətəndaş cəmiyyəti institutlarının rəy və təklifləri də həmçinin nəzərə alınmışdır ki, bu da prioritet sahələrə geniş baxış bucağından yanaşmaq üçün uyğun şərait yaratmışdır. Strateji yol xəritələrinin icrasında əsas məqsəd Azərbaycanda davamlı olaraq iqtisadi tərəqqi əsasında iqtisadiyyatın rəqabət qabiliyyətliliyinin, inklüzivliyinin və sosial rifahın artırılmasından ibarətdir. Nəzərdə tutulan layihələr neft-qaz, istehlak malları istehsalı, kənd təsərrüfatı, ağır sənaye və maşınqayırma, logistika, ixtisaslaşmış turizm əhalinin münasib qiymətlə mənzil təminatı, maliyyə xidmətləri, peşə təlimləri, telekommunikasiya və kommunal xidmətlər sahələrini əhatə edir.

Azərbaycan Respublikasının Prezidenti İlham Əliyevin 2016-cı il 6 dekabr tarixli fərmanı ilə təsdiq olunmuş “Azərbaycan Respublikasının Milli İqtisadiyyat Perspektivi üzrə Strateji Yol Xəritəsi” sözügedən istiqamətlər üzrə strateji məqsəd və hədəfləri, nəzərdə tutulan tədbirlərin maliyyələşdirmə dəyərləndirmə mexanizmlərini müəyyənləşdirir.

METOD

Məqalədə təhlil, araşdırmalar, dərkətmə metodlarından istifadə edilmişdir. Tədqiqat işində qarşıya qoyulan məqsədlərə nail olunması üçün ümumi elmi tədqiqat metodlarından (ümumiləşdirmə, müqayisələr və s.), o cümlədən, tədqiqatın xüsusi metodlarından (statistik metodları və sairə), SWOT analizdən istifadə olunmuşdur. Tədqiqat işi yerinə yetirilərkən Azərbaycan Respublikası Dövlət Statistika Komitəsinin məcmuələrindən, elmi-tədqiqat institutlarının tədqiqat işlərinin nəticələrindən, xidmət təşkilatlarına dair hesabatlarından, iqtisadi ədəbiyyatdan və s. geniş istifadə edilmişdir.

Strateji Yol Xəritəsində 2025-ci ilədək müəyyənləşdirilmiş uzunmüddətli baxış dayanıqlı tərəqqi yoluna qədəm qoymuş ölkə iqtisadiyyatının rəqabət qabiliyyətliliyinin daha da çox gücləndirilməsini hədəfləmişdir. Bu hədəfə çatmaq ölkədə azad rəqabət mühitinin formalaşdırılması və iqtisadiyyatda özəl sahənin payının yüksəldilməsi, həmçinin, investisiya cəlbediciliyinin artırılması yönündən xüsusi önəmlidir. Azərbaycan son illərdə makroiqtisadi şəraitə görə dünyanın əsas maliyyə institutları tərəfindən ən sabit ölkələrdən biri olaraq dəyərləndirilmişdir. Ancaq, neftin qiymətində kəskin azalmanın baş verməsi ölkəmizin makroiqtisadi sabitliyi üçün təhlükəlidir. Beləliklə, ortamüddətli hədəfdə yenidən makroiqtisadi sabitliyə nail olmaq qarşıya qoyulmuş öhdəliklərin reallaşdırılmasının əsas şərtlərindən biridir.

2019-cu ildə ölkədə 39555,5 milyon manatlıq sənaye məhsulu istehsal olunmuşdur ki, onun da 9484,9 milyon manatı və ya 24%-i qeyri-neft sahəsinin payına düşür. Ölkə üzrə sənaye məhsulunun həcmi 2015-ci illə müqayisədə 2017-ci ildə 0,5%, 2017-ci illə müqayisədə 2019-cu ildə isə 3,4% azaldığı halda, qeyri-neft sahəsində istehsal olunan məhsulun həcmi özündən əvvəlki illə müqayisədə 2017-ci ildə 4,8%, 2019-cu ildə 3,7% yüksəlmişdir. 2019-cu ildə sənayedə əsas kapitalla istiqamətləndirilmiş vəsaitlərin həcmi 15550,9 milyon manat təşkil etmişdir ki, buda onun həcmünün özündən əvvəlki illə müqayisədə 2017-ci ildə 21,7%, 2017-ci ildə 2,6% azaldığını göstərir. Əsas kapitalla istiqamətləndirilmiş vəsaitlərin 11439,1 milyon manatı və ya 73,6% -i işə tikinti-quraşdırma işlərinə istifadə edilmişdir. 2019-cu ildə ölkəmizdə faktiki olaraq 6580,1 manatlıq kənd təsərrüfatı məhsulu istehsal olunmuşdur ki, bunun da 3019,1 milyon manatı və ya 45,9%-i bitkiçiliyin, 3561,1 milyon manatı 54,1%-i heyvandarlığın payına düşür. Kənd təsərrüfatı

məhsulunun həcmi 2016-cı ilə nisbətən 2017-ci ildə 2,6%, 2017-ci illə müqayisədə 2017-ci ildə 4,2%, o cümlədən bitkiçilik məhsulunun həcmi müvafiq olaraq 2,5% və 6,1%, heyvandarlıq məhsulunun həcmi isə 2,8% və 2,7% yüksəlmişdir. 2019-cu ildə ölkəmizin nəqliyyat sahəsində fəaliyyət göstərən fiziki şəxslər və müəssisələr tərəfindən 226,5 milyon ton yük və 1973,5 milyon sərnişin daşınmışdır. Nəqliyyat sahəsində yük daşınması 2016-cı illə müqayisədə 2017-ci ildə dəyişmədiyi halda, 2017-ci ilə nisbətən 2019-cu ildə 1,8 %, sərnişin daşınması 2016-cı illə müqayisədə 2017-ci ildə 2,0%, 2017-ci ilə nisbətədə 2019-cu ildə 2,3 % yüksəlmişdir. 2019-cu ildə informasiya və rabitə müəssisələrinin göstərdiyi xidmətlərin qiyməti 1724,7 milyon manata çatmışdır. Bu xidmətlərin 72,5%-i əhali sektorunun payına düşür. İnformasiya və rabitə müəssisələrinin göstərdiyi xidmətlərin qiyməti 2016-cı ilə nisbətən 2017-cı ildə 4,7%, 2017-cı ilə nisbətən 2019-cu ildə 6,6% yüksəlmişdir. Pərakəndə ticarət dövriyyəsinin həcmi 2019-cu il üçün 35268,2 milyon manat olmuşdur. Pərakəndə ticarət dövriyyəsinin həcmi 2016-cı ilə nisbətən 2017-ci ildə 1,5%, 2017-ci illə müqayisədə 2019-cu ildə 2,5%-ə yüksəlmişdir. 2019-cu ildə əhaliyə göstərilən ödənişli xidmətlərin ümumi dəyəri 8636,1 milyon manata çatmışdır. Xidmət obyektləri tərəfindən əhaliyə göstərilən ödənişli xidmətlərin dəyəri 2016-cı ilə nisbətən 2017-ci ildə 1,1% azalsada, 2017-ci illə müqayisədə 2019-cu ildə isə 1,2% yüksəlmişdir. 2019-cu ildə dövlət büdcəsinə daxil olan vəsaitlərin ümumi həcmi 16446,8 milyon manat, dövlət büdcəsindən sərf edilmiş vəsaitlərin həcmi 17588,5 milyon manat təşkil etmişdir ki, buna görə də ölkədə 1141,6 milyon manatlıq büdcə kəsiri yaranmışdır. Dövlət büdcəsinin kəsirinin həcmi ÜDM-un 1,6%-i səviyyəsində olmuşdur. Dövlət büdcəsinin gəlirləri 2016-cı ilə nisbətən 2017-cı ildə sabit qaldığı halda, özündən əvvəlki illə müqayisədə 2019-cu ildə 6% azalmışdır. Dövlət büdcəsinin xərcləri 2016-cı ilə nisbətən 2017-ci ildə 0,2%, 2017-ci illə müqayisədə 2019-cu ildə 0,1% azalmışdır.

Azərbaycanın milli iqtisadiyyatı 2010-2019-cu illər çərçivəsində güclü iqtisadi artım qazanaraq növbəti dövrlər üçün imkan olacaq həddə önəmli iqtisadi artım qüvvəsi əldə etmişdir. Belə ki, yeni dövrün neqativ təsirlərinin hökm sürdüyü vəziyyətdə belə, gələcək iqtisadi artım üçün yeni inkişaf yanaşmasına keçid üçün geniş imkanlar vardır. Beləliklə, GZİT təhlilinin nəticələri göstərir ki, ölkədə iqtisadi artımın əsas göstəricilərinin yeni iqtisadi yanaşmaya ötürülməsi üçün səmərəli müsbət istiqamətləri vardır.

Güclü cəhətlər	Zəif cəhətlər
<ul style="list-style-type: none"> ictimai-siyasi sabitlik strateji tərəfdən səmərəli coğrafi mövqe sosial sahələrin adətən dövlətin diqqətində olması sahibkarlığın inkişaf etdirilməsinə, ixracın həvəsləndirilməsinə, iqtisadiyyatın şaxələndirilməsinə və səmərəli investisiya mühitinin qurulmasına dövlət dəstəyi Sərfəli enerji və nəqliyyat dəhlizi üçün global projelərdə iştirak etmək xalqa dövlət xidmətlərinin edilməsi yönündə effektivlik və şəffaflığın yüksəldilməsi (məsələn ASAN xidmət) dövlət borcunun, işsizlik və inflyasiya səviyyəsinin aşağı səviyyədə olması enerji və ərzaq təminatı baxımından özünü təmin etmə həddinin qənaətbəxş olması 	<ul style="list-style-type: none"> ölkənin milli iqtisadiyyatının əsasən neft-qaz gəlirlərindən asılı olması makroiqtisadi siyasətin pro-tsiklik olması milli iqtisadiyyatda ixracın zəif yayılması özəl sahələrdə və dövlət müəssisələrində korporativ idarəetmənin yetərli həddə olmaması Xaricdən qoyulan investisiyaların ən çox neft-qaz sahəsinə yönəldilməsi investisiya edilişlərində dövlətin payının çox olması, özəl sektorların iştirakının zəif dinamikası xarici şoklara qarşı dayanma imkanlarının zəif olması ixracın xüsusən xammalyönümlü olması istehsal sahələrində ən çox idxaldan asılılıq qeyri-rəsmi məşğulluq həddinin yüksək səviyyədə olması insan kapitalının inkişafında zəif inteqrasiya xidmət ixracının zəif olması
İmkanlar	Risiklər və Təhlükələr
<ul style="list-style-type: none"> məşğulluqda qeyri-dövlət sahələrinin rolunun yüksəlməsi qeyri-rezident sahibkarlara səmərəli biznes mühitinin qurulması prioritet sahələr yönündə artım imkanlarının olması dövlətin mülkiyyətində rentabellik həddi aşağı olan sahibkarlıq obyektlərinin özgəninkiləşdirilməsində həm xarici və yerli sahibkarların iştirakı üçün səmərəli mühiti qurmaqla, özəl investisiya qoyuluşlarının artırılmasına şərait yaradılması beynəlxalq dəyər zəncirinə keçid, iqtisadiyyatın genişləndirilməsi imkanları 	<ul style="list-style-type: none"> vergi səviyyəsinin yüksəlməsi regiondakı geosiyasi gərginliyin yüksəlməsi investisiyaların istehsal sektorlarından daha çox infrastruktur sahələrinə cəlb olunması orta gəlir həddinə enmək və ya daha aşağı gəlirlilik qrupuna düşmək təbii ehtiyatların tükənmə təhlükəsi, yeni artım sahələrinin zərurləri kompensasiya etmə səviyyəsinin minimum olması

Cədvəl 1. SWOT təhlili

Mövcud artım yanaşması, son dövrlər müşahidə olunan dinamika, qlobal neft bazarında proqnozlar bu qənaəti yaradır ki, Azərbaycan Respublikasının milli iqtisadiyyatı baza ssenaridə qısa və ortamüddətli zamanda bir sıra çağırışlarla qarşılaşacaqdır. BVF-nin 2016-cı il üzrə açıqlanmış məlumatlara əsasən, Azərbaycan iqtisadiyyatının neft qiymətlərinin aşağı düşməsi dövründə qarşılaşdığı məsələlər nəzərdə tutularaq, makroiqtisadi çərçivə üzrə baza ssenaridə proqnozlar təqdim olunmuşdur.

NƏTİCƏ

Strateji yol xəritələrinin Azərbaycan Respublikasında iqtisadi inkişafa təsirini araşdırarkən aşağıdakı nəticələri qeyd edə bilərik:

1. Milli iqtisadiyyat və onun əsas sektorları üçün FSI inkişafının məqsədi iqtisadiyyatın müxtəlif sahələrində və bütövlükdə ölkə iqtisadiyyatında rəqabət qabiliyyətinin artırılması, davamlı iqtisadi inkişafa əsaslanan əhalinin rifah halının yaxşılaşdırılmasıdır və Azərbaycanda, azad rəqabət mühiti yaratmaq, resursların cəlb edilməsi, respublikanın dünya iqtisadiyyatındakı mövqeyinin möhkəmləndirilməsi və s. kimi belə vacib nailiyyətləri təmin etməkdir.

2. Strateji yol xəritələri iqtisadi böyüməni artırmaq üçün bir növ "yol xəritəsi" olaraq inkişaf etdirilir və aralıq statistikaların müqayisəsini və fəaliyyətlərin düzəldilməsinə imkan yaradır.

3. Strateji yol xəritələri biznes strategiyası ilə bazar və texnoloji həllər arasında birləşdirən əlaqə rolunu oynayır.

4. İqtisadi inkişafdakı boşluqları strateji yol xəritələri ilə müəyyənləşdirmək: bu boşluqları vaxtında həll etməyə kömək edir və gələcək problemlərin qarşısını alır

5. Dövlət idarəçiliyində strategiya və konsepsiyalara ölkənin institusional infrastrukturunun formalaşdırılması üçün qarşıya qoyulan məqsədlərə nail olmağa kömək edən mühüm rol verilir.

ƏDƏBİYYAT SIYAHISI

1. "Azərbaycan Respublikasının milli iqtisadiyyatının perspektivi üzrə strateji yol xəritəsi" İlham Əliyevin 06 dekabr 2016-cı il tarixli sərəncamı
2. Şəkəraliyev A.Ş., Şəkəraliyev Q.A., (2019), Azərbaycan iqtisadiyyatı: reallıqlar və perspektivlər, Bakı, 2019: 1:532
3. Cavadov .N.A., (2017), Strateji yol xəritələri keyfiyyətə yeni inkişafın strategiyasıdır //Azərbaycan, 2017: 5-9
4. Hacıyev, F.Ş., (2017), Azərbaycanda strateji yol xəritələrinin gerçəkləşməsində ixrac potensialının təhlili və inkişaf perspektivləri, //İqtisadiyyat, 2017: 1:9.
5. İmanquliyev B.N., (2019), Strateji yol xəritələri iqtisadi uğurlarımızın təməli kimi //`Azərbaycan`, 2019: 1-3.

İSTEHSAL MÜƏSSİSƏLƏRİNDƏ EHTİYATLARIN UÇOTU

AĞALAR RƏSULOV

Azərbaycan Dövlət İqtisad Universiteti
İstehsal sferasında mühasibat uçotu və audit
email: agalar489@gmail.com
BAKİ, AZƏRBAYCAN

XÜLASƏ

Müəssisənin sahib olduğu qısamüddətli aktivlərin bir hissəsini ehtiyatlar təşkil edir. İstehsal müəssisələrində ehtiyatlar həm istehsalın başlanğıcı olaraq xammal qismində həm də istehsalın fəaliyyətinin nəticəsi olaraq hazır məhsul qismində çıxış edir. İstehsal ehtiyatlarının müəssisəyə daxil olması, istifadəsi, qalıqları, məsrəf normaları haqqında məlumatlar bu sahədə nəzarət işini düzgün təşkil etməyə imkan verir. Çox təəssüf ki, bir çox sənaye müəssisələrində yuxarıdakı məlumatları operativ şəkildə əldə etmək demək olar ki, mümkün deyil. Buna uçotun avtomatlaşdırılması yolu ilə nail olmaq olar. Bunun üçün müəssisədə mühasiblərin və digər müvafiq xidmət işçilərinin avtomatlaşdırılmış iş yerlərinin, vahid kompüter informasiya sisteminin məlumat bankı yaratmaq lazımdır. Material resursları ilə əlaqədar informasiyasını

məlumat bankına daxil etmək və onları istənilən vaxt displey vasitəsilə müşahidə etmək olar. Ölkəmizin iqtisadiyyatında material tutumlu sənaye daha geniş yer tutur. Bu səbəbdən istehsal müəssisələrində ehtiyatlardan daha çox istifadə edilir və istehsal olunmuş hazır məhsulun maya dəyərində ehtiyatların payı əhəmiyyətli dərəcədə olur. Buna bağlı olaraq ehtiyatların qiymətlərində baş verən dəyişmələrdə müəssisənin fəaliyyətinə ciddi təsir edir və maliyyə nəticələrində özünü göstərir.

AÇAR SÖZLƏR: MÜƏSSİSƏ, İSTEHSAL, EHTİYAT

GİRİŞ

Bazar iqtisadiyyatının inkişaf etdiyi müasir dünyada sənaye müəssisələrində material ehtiyatlarının idarə edilməsi problemi onunla əlaqədardır ki, müəssisənin dövriyyə vəsaitinin müəyyən hissəsi ehtiyat halında dondurulmalıdır. Məlumdur ki, ehtiyatlar – müəssisələrin (firmaların) ən bahalı aktivlərindən biri olub, ümumi investisiyalaşdırılan kapitalın 40%-nə qədərini təşkil edir.

Material ehtiyatlarının tərkibində hazır məhsul daha böyük həcmə malikdir, ona görə də məhsulun hazırlanması və realizə olunmasını təhlil etmək vacibliyi yaranır. Müəssisədə ehtiyatların dörd növü məlumdur: 1) cari materiallar və satın alınmış təşkilədicilər; 2) istehsal zadəlləri; 3) istismar, təmir, əməliyyatlar üçün materiallar; 4) hazır məhsullar.

Ehtiyatlarla əlaqədar firmaların qarşısında iki məsələ durur: o, bir tərəfdən saxlanılan ehtiyat səviyyəsini azaltmaq yolu ilə xərcləri azaltmağa cəhd göstərə bilər; digər tərəfdən, ehtiyatların çatışmaması nəticəsində tez-tez fasilələr baş verə bilər ki, bu da alıcıları narazı sala bilər. Beləliklə, firma (müəssisə) ehtiyatlara xərc çəkməklə alıcılara tələb olunan xidmət səviyyəsi xərcləri arasında balans yaratmalıdır. Tam ayaqdır ki, belə balansın yaradılması zamanı əsas amil (meyar) xərclərin minimum olmasıdır.

İstehsal vasitələrindən maddi ehtiyatlar hər bir cəmiyyətin məhsuldar qüvvələrindən səmərəli istifadə olunmasına təsir göstərən amillərdən biri olmaqla, bu cəmiyyətin iqtisadi və hərbi - strateji təhlükəsizliyinin bir hissəsidir. İstehsal prosesində tutduqları yerdən asılı olaraq maddi ehtiyatlar iki hissəyə ayrılır: a) istehsal sferasındakı maddi ehtiyatlar – istehsal ehtiyatları; b) tədavül sferasındakı maddi ehtiyatlar – əmtəə ehtiyatları. Ehtiyatlar firmanın idarə edilməsində çevikliyi artıran bir neçə vacib funksiyaları yerinə yetirirlər: 1) yığım funksiyası; 2) qiymətin dəyişməsindən və inflyasiyadan müdafiə funksiyası; 3) sifarişin həcmindən (miqdarından) asılı olan diskont vasitəsilə xərclərin idarə edilməsi funksiyası.

TƏDQIQAT METODU

İstehsal vasitələrindən maddi ehtiyatları hər bir cəmiyyətin məhsuldar qüvvələrindən səmərəli istifadə olunmasına təsir göstərən amillərdən biri olmaqla, bu cəmiyyətin iqtisadi və hərbi - strateji təhlükəsizliyinin bir hissəsidir. İstehsal prosesində tutduqları yerdən asılı olaraq maddi ehtiyatlar iki hissəyə ayrılır: a) istehsal sferasındakı maddi ehtiyatlar – istehsal ehtiyatları; b) tədavül sferasındakı maddi ehtiyatlar – əmtəə ehtiyatları

İstehlakçının anbarında, hazırlıq sexində və habelə iş yerlərində olan və texnoloji prosesdə iştirak etməli olan bütün xammala, materiala (əsas və köməkçi), yarımfabrikatlara, yanacağa və s. istehsal ehtiyatları deyilir. Əmtəə ehtiyatlarının tərkibinə isə satış məqsədi ilə alınan, anbarlarda saxlanılan, satış məntəqlərində olan və s. ehtiyatlar aiddir.

İstehsalçıların səmərəli təchizat formalarını düzgün seçmələri hər bir iqtisadi regionda maddi ehtiyatın optimallaşdırılması tədbirlərindədir. Anbar təchizat formasının üstünlük təşkil etməsi əmtəə ehtiyatlarının həcminə nisbətən artırır və istehsalçı müəssisələrdə toplanan maddi ehtiyatların həcmi azaldır. Təchizatın tranzit formasının üstünlüyü şəraitində əmtəə ehtiyatının təchizat təşkilatlarında toplanan hissəsi azalır, istehsal ehtiyatları isə artır.

Maddi ehtiyatlar müxtəlif amillərin təsiri ilə yaranır. Məsələn, istehsal ehtiyatlarının yaranmasına və onun həcminə aşağıdakı amillər təsir göstərir :

- ayrı-ayrı xammal və material növünə tələbatın həcmi;
- istehlakçıda materialın istehlak edilməsinin birqərarlıq dərəcəsi;

- materialın istehsalçı müəssisə tərəfindən hazırlanması və buraxılmasının dövriliyi;
- materialın tranzit və sifariş normalarının həcmi;
- istehlakçının istehsalçıya təhkim edilməsinin sabitliyi və material göndərilməsinin dövriliyi;
- tranzit və anbar təchizatı formalarının nisbəti və anbar üsulu ilə təchizatın genişləndirilməsi imkanı;
- istehlakçı müəssisə və ya tikinti obyektinin təchizat bazasından məsafəsi;
- məhsul göndərənin etibarlılığı və onun intizamı gözləmə dərcəsi və s.

Əmtəə ehtiyatlarının həcmi də həmin amillərdən asılıdır. Maddi ehtiyatların formalaşmasına və onların həcminə habelə məhsuldar qüvvələrin inkişafı və xüsusilə ixtisaslaşmanın dərinləşməsi ciddi təsir göstərir. Lakin bu təsir birtərəfli deyil, qarşılıqlıdır. Belə ki, istehsalın miqyası və müəssisələr arasındakı təsərrüfat əlaqələri genişləndikcə və mürəkkəbləşdikcə, istehsal ehtiyatlarının kütləsi mütləq mənada çoxalır, onların geniş təkrar istehsal üçün rolu və əhəmiyyəti daha da artır.

Ehtiyatların həcmi mütləq, həm dəyər və həm də nisbi ölçülərdə göstərilə bilər. Ehtiyatın həcminin mütləq ölçüsü natural şəkildə ton, sentner, metr, ədəd, başqa sözlə materialın ölçülə biləcəyi fiziki vahidlərlə müəyyən edilir. Ehtiyatın həcminin mütləq ölçülərlə verilməsinin əhəmiyyəti ondadır ki, bundan anbar təsərrüfatının səmərəli təşkili (anbar meydançalarının hesablanması ilə), xüsusilə maddi-texniki təchizatın planlaşdırılması işində istifadə olunur.

Maddi ehtiyatın mütləq ölçüsü, hər şeydən əvvəl, bu və ya digər material növünün gündəlik məsrəf normasından bilavasitə asılıdır. Materialın gündəlik məsrəf norması da istehsalın həcmindən, müəssisənin tipindən və s. bu kimi amillərdən asılı olaraq az və yaxud çox olub bilər.

2 №-li Mühasibat Uçotunun Beynəlxalq Standartı olan ehtiyatlar hesabının məqsədi ehtiyatların uçot qaydalarının müəyyən edilməsindən ibarətdir. Ehtiyatların uçotunda əsas məsələ, onlara çəkilən məsrəflərin aktiv kimi tanınmalı olan və gələcək dövrlərdə onların satışınadək aktiv kimi saxlanılan dəyərinin müəyyən edilməsidir. Bu Standart ehtiyatlara çəkilən məsrəflərin mümkün xalis satış dəyərinə qədər azaldılması hallarını müəyyənləşdirir. Hazırkı Standartda ehtiyatların ilkin dəyərinin müəyyənləşdirilməsi üçün istifadə edilən hesablama üsullarına dair göstərişlər təqdim olunur.

Ehtiyatların mənfəət və zərərlər haqqında hesabatda, həmçinin maliyyə vəziyyəti haqqında hesabatda əks etdirilməsi aşağıdakı kimi ola bilər:

Satış		50 000
Satışın maya dəyəri	21 000	
Hesabat dövrünün əvvəlinə olan ehtiyatlar	6 000	
Alışlar	25 000	
Cəmi ehtiyatlar	31 000	
Hesabat dövrünün sonuna olan ehtiyatlar	(10 000)	
Ümumi mənfəət		29 000
Sair xərclər	19 000	
Mənfəət		10 000

Cədvəl 1. Mənfəət və zərərlər haqqında hesabat (azn)

Cədvəl 1 və 2-dən gördüyümüz kimi, ehtiyatlar həm mənfəət və zərər haqqında hesabatının, həm də maliyyə vəziyyəti haqqında hesabatın tərkib hissəsidir. Mənfəət və zərər hesabatında ehtiyatların əsas məqsədi satışın maya dəyərini hesablamaqdır, belə ki satışın maya dəyəri hesabat dövrünün əvvəlindəki ehtiyatlar ilə alışların cəmindən hesabat dövrünün sonundakı ehtiyatları çıxıb satışların maya dəyərini müəyyən edə bilərik. Satışın maya dəyəri isə ümumi mənfəəti, yəni gördüyümüz əsas fəaliyyət nəticəsində qazandığımız mənfəəti tapmaqda kömək edir. Bundan əlavə gördüyümüz kimi dövrün sonuna olan ehtiyatlar maliyyə vəziyyəti haqqında hesabatında qısamüddətli aktivlər içərisində öz yerini tutur və cəmi aktivlərimizin çəkisini artırır.

Uzunmüddətli aktivlər	5 000	
Qısamüddətli aktivlər	21 000	
Ehtiyatlar	10 000	
Debitor borc	4 000	
Pul vəsaitləri	7 000	
Qısamüddətli öhdəliklər		3 000
Kapital		13 000
Bölüşdürülməmiş mənfəət		10 000

Cədvəl 2. Maliyyə vəziyyəti haqqında hesabat (azn)

Xatırladaq ki, hər bir hesabat dövründə xalis gəliri müəyyən etmək üçün müvafiq xərclər həmin dövrün gəlirləri ilə uyğunlaşdırılmalıdır. Birincisi, bir müəssisə və ya şirkət, son inventarını düzgün qiymətləndirdiyinə əmin olmalıdır. Əgər sona çatan inventar həddən artıq qiymətləndirilibsə, satılan malların dəyəri azaldılır və nəticədə ümumi marjanın və xalis gəlirin həddindən artıq artırılması göstərilir. Ayrıca, sona çatan ehtiyatların həddindən artıq qiymətləndirilməsi aktivlərin və bölüşdürülməmiş mənfəətin həddən artıq artırılmasına səbəb olur. Beləliklə, son ehtiyatların hesablanması hər hansı bir dəyişiklik, xalis gəlirdə, aktivlərin dəyərində və bölüşdürülməmiş mənfəətdə ciddi dəyişiklərə səbəb ola bilər.

İkincisi, bir şirkət cari ildə sona çatan dövr üçün ehtiyatı səhv hesabladıqca, şirkət bu səhv məlumatı növbəti ilədək daşıyır. Bu səhv məlumat, cari ilin sona çatan inventar məbləği gələn il üçün başlanğıc inventar məbləği olduğundan baş verir.

Üçüncüsü, bir dövrün sona çatan ehtiyatlarında qiymətləndirmədə hər hansı bir səhv avtomatik olaraq sonrakı dövrdə əks istiqamətdə xalis gəlirə öz təsirini göstərir.

NƏTİCƏ

İstehsal ehtiyatlarından səmərəli istifadə olunmasının ən başlıca yollarından biri də geri qaytarılan tullantılardan istifadə olunmasının təşkilidir. Ancaq təcrübədə çox vaxt bu cür tullantılar uçotdan kənar qalır. Tullantıların uçota alınmasının mükəmməl metodikası indiyə qədər işlənib hazırlanmamışdır.

İstehsal ehtiyatlarının uçotunun düzgün aparılması anbar təsərrüfatının vəziyyətindən və orada ilkin sənədlərin tələb olunan qaydada aparılmasından bilavasitə asılıdır. Bu barədə çoxlu təlimat və göstəricilərin olmasına baxmayaraq, anbar təsərrüfatı və uçotu təminədiçi səviyyədə aparılır. Qiymətlərin qeyri-sabit olduğu indiki şəraitdə yaxşı olardı ki, anbarlardakı mal-material qiymətləri vaxtaşırı inflyasiyanı nəzərə alaraq yenidən qiymətləndirilsin.

Uçotun beynəlxalq standartlara uyğun olaraq qiymət sabilliyini saxlamaq məqsədilə mal-material ehtiyatlarını ya onların satınalma, ya da bazar dəyəri ilə qiymətləndirmək məqsəduyğun sayılır. Bu zaman həmin iki qiymətdən daha aşağı olanı seçilməlidir. Mal-material ehtiyatlarının qiyməti artdıqca artıq satın alınan ehtiyatlar köhnə dəyəri (satın alma dəyəri) ilə əks etdirilir. Qiymətin artması ilə əlaqədar əmələ gələn mənfəət mal-material dəyərləri bazarda satılanadək uçotda əks etdirilməməlidir.

Xarici ölkələrin uçot praktikasında mal-material ehtiyatlarının qiymətləndirilməsinin LIFO, FIFO və orta dəyər metodları geniş yayılmışdır. Mal-material ehtiyatlarının qiymətləndirilməsi metodu seçilən zaman başlıca problem ondan ibarətdir ki, ehtiyatların qiymətləndirilməsi metodunu müəssisə əvvəlcədən seçir, nəticə isə balansda və mənfəət və zərərlər haqda hesabatda əks etdirilir. Ciddi səbəblər olduqda, müəssisə istifadə etdiyi metodu dəyişə bilər. Həmin səbəblər hökmən müəssisənin illik hesabatlarında göstərilməlidir.

ƏDƏBİYYAT SIYAHISI

ABBASOV İ.M., MƏMMƏDOV İ.A., CABBAROV A.S., MÜHASİBAT UÇOTU (SAHƏLƏR ÜZRƏ), DƏRSLİK. BAKI, 2017:1-424

Hüseynov T.Ə. (2009) Firmanın iqtisadiyyatı, Bakı, 2009: 1-356

Kərimli İ., Süleymanov N. Milli iqtisadiyyatın əsasları, Bakı, Elm, 2011: 1-201

Зайцев Н.Л., Экономика промышленного предприятия, Москва. 2018: 1-458

Иванов И.Н., Экономика предприятия, Москва, 2017: 1-589

BÜDCƏNİN NEFT GƏLİRLƏRİNƏ MALİYYƏ NƏZARƏTİNİN SƏMƏRƏLİLİYİNİN QIYMƏTLƏNDİRİLMƏSİ

VÜQAR ABBASOV

Azərbaycan Dövlət İqtisad Universiteti

Maliyyə nəzarəti və audit

email: *agalar489@gmail.com*

BAKI, AZƏRBAYCAN

XÜLASƏ

Məqalədə neft gəlirlərindən səmərəli istifadənin yolları və qeyri-neft sektorunun inkişaf perspektivləri göstərilmişdir. Ümumilikdə qısa və uzun müddətdə neft gəlirlərindən asılığın azaldılması yolları da şərh olunmuşdur. Eyni zamanda Azərbaycanda neft gəlirlərindən istifadə də yeni yanaşmalar və dünyada bu sahədə uğurlu model hesab edilən Norveç modeli təhlil olunmuşdur. İqtisadiyyat sahəsinin diversifikasiyası və qloballaşması zamanı makroiqtisadi siyasətin başqa komponentlərinin, həmçinin fiskal siyasət və büdcənin vergisiz gəlirlərinin koordinasiyası üçün yaranan tələbat özünü daha çox biruzə verir. Sözügedən bu siyasətlər arasında koordinasiyanın faydası iqtisadi idarəetmənin istənilən səviyyəsində də qəbul olunur. Milli iqtisadiyyatın müasir tərəqqi dövrü inteqrasiya və qloballaşmanın tədricən güclənməsi, maliyyə vasitəçiliyinin tərəqqisinin sürətlənməsi, neft və fiskal ekspansiya şəklində olan faktorların aktivləşməsi ilə səciyyələnir. Zaman keçdikcə özünü daha çox biruzə verməklə olan fiskal ekspansiya iqtisadiyyat sahəsinin ümumi mənzərəsini tamamilə dəyişməkdədir. Neft gəlirləri ilə dövlət xərclərinin intensiv olaraq artırılması iqtisadiyyat sahəsində zamanla yaranmış sosial-iqtisadi problemlərin həll edilməsinə zəmin yaradır və iqtisadiyyat sahəsinin növbəti tərəqqisi üçün şərait yaradır.

AÇAR SÖZLƏR: SİYASƏT, NEFT GƏLİRLƏRİ, NƏZARƏT

GİRİŞ

Azərbaycan Respublikasında həyata keçirilən islahatlar nəticəsində son illər ölkədə makroiqtisadi və maliyyə sabitliyi əldə edilmiş, iqtisadiyyatda struktur dəyişiklikləri dərinləşmiş, sahibkarlığın inkişafı üçün münbit şərait yaranmışdır. Bütün istiqamətlərdə ardıcıl aparılan işlər ölkənin sosial-iqtisadi inkişafına, o cümlədən əhəlinin rifah halının yaxşılaşmasına güclü təkan vermişdir. Azərbaycan iqtisadiyyatının bu dinamik artımı müstəvisində fiskal rıcaqdan istifadə səviyyəsinin artımı da baş verib və neft gəlirlərinin müəyyən hissəsinin dövlət infrastruktur layihələrinə yönəldilməsi iqtisadi artıma, məşğulluğun yüksəlməsinə, əhali gəlirlərin artımına çox pozitiv təsir göstərmişdir. Eyni zamanda qeyd etmək gərəkdir ki, son dövrlərdə neft qiymətlərinin ucuzlaşması və hasilatın pik etapının sona çatması fiskal siyasətdə zəruri təşhihləri şərtləndirib.

TƏDQIQAT METODU

Azərbaycan Respublikası Prezidentinin 2018-ci il 18 dekabr tarixli fərmanına əsasən “Büdcə qaydasına uyğun icmal büdcə xərclərinin yuxarı həddinin hesablanması Qaydası”na əsasən neft və qaz gəlirlərindən daxilolmalar zirvə səviyyəsinə çatdıqda onların 25 faizdən az olmayan hissəsi yığıma yönəldilir. İcmal büdcə xərclərinin yuxarı həddi icmal büdcənin xərclənə bilən neft gəlirləri, icmal büdcənin qeyri-neft gəlirləri və icmal büdcəyə digər daxilolmalar əsasında aşağıdakı düsturla hesablanır:

Düstur 1: $IX = IG_{xn} + IG_{qnd}$ burada: IX – icmal büdcə xərclərinin yuxarı həddi; IG_{xn} – xərclənə bilən neft gəlirləri; IG_{qnd} – icmal büdcənin qeyri-neft gəlirləri və digər daxilolmalardır.

Xərclənə bilən neft gəlirləri, növbəti büdcə ilinin əvvəlinə bu Qaydanın 3.3-cü bəndində nəzərdə tutulan xalis maliyyə aktivlərinin 30 faizindən çox olmamaqla aşağıdakı düsturla hesablanır:

Düstur 2: $IG_{xn(XMA)} = XMA * 30\%$ burada: $IG_{xn(XMA)}$ – xalis maliyyə aktivləri əsasında müəyyən edilən xərclənə bilən neft gəlirləri; XMA – xalis maliyyə aktivləridir.

Düstür 3: Xalis maliyyə aktivləri əsasında müəyyən edilən xərclənə bilən neft gəlirləri ($\dot{I}G_{xn}(XMA)$) proqnozlaşdırılan neft gəlirlərindən çox olduqda $\dot{I}G_{xn} = G_{pn} + (\dot{I}G_{xn}(XMA) - G_{pn}) * 20\%$

Düstür 4: Xalis maliyyə aktivləri əsasında müəyyən edilən xərclənə bilən neft gəlirləri ($\dot{I}G_{xn}(XMA)$) proqnozlaşdırılan neft gəlirlərindən az olduqda $\dot{I}G_{xn} = \dot{I}G_{xn}(XMA) + (G_{pn} - \dot{I}G_{xn}(XMA)) * 20\%$. Burada: G_{pn} – icmal büdcənin proqnozlaşdırılan neft gəlirləridir.

Büdcənin sabitliyini və dövlət maliyyə sisteminin uzunmüddətli dayanıqlığını təmin etmək məqsədilə icmal büdcə xərclərinin yuxarı həddi büdcə qaydasına uyğun olaraq müəyyən edilir. Buna uyğun olaraq 2020-ci il dövlət büdcəsinin layihəsi üzrə makro-fiskal çərçivə müəyyən edilməsi prosesində, ilk növbədə ölkənin xalis maliyyə aktivləri, daha sonra proqnozlaşdırılan qeyri-neft gəlirləri də nəzərə alınmaqla icmal büdcə xərclərinin, xərclənə bilən neft gəlirlərinin, o cümlədən Azərbaycan Dövlət Neft Fondundan (ARDNF) transfertin yuxarı hədləri müəyyən edilir.

İllər	Neft sənayesində əsas fondlar (mlrd. man.) (X1)	Ölkə üzrə inflyasiya səviyyəsi, %-lə (X2)	Neft sənayesinə qoyulan BXİ (mlrd. ABŞ dolları) (X3)	Neft sənayesinə qoyulan kimulyativ BXİ (mlrd. ABŞ dolları) (X4)	Cəmi Xarici investisiyalar (mlrd. ABŞ dolları) (X5)	İxrac, mlrd. man	İdxal, mlrd. man	Neft gəlirləri (mlrd. manat) mln. manat (Y)
2003	9,118	1,8	0,5461	3,3185	0,9270	1,9	1,81	1,623
2004	9,989	1,5	0,8205	4,139	1,0918	2,21	1,98	1,841
2005	10,296	2,8	1,9663	6,1053	2,2349	2,29	3,03	1,995
2006	11,295	2,2	2,9724	9,0777	3,3710	3,0	4,68	2,336
2007	12,189	6,7	4,0881	13,1658	4,5755	4,16	6,2	2,945
2008	13,098	9,7	3,7999	16,9657	4,8932	7,88	6,62	5,370
2009	15,652	8,4	3,4223	20,3880	5,0528	12,47	7,27	10,537
2010	22,466	16,6	4,0033	24,3913	6,6743	19,32	8,09	16,364
2011	24,154	20,8	3,3507	27,7420	6,8474	26,4	9,42	22,149
2012	25,764	1,6	2,4127	30,1547	5,4686	18,38	8,23	15,981
2013	27,848	5,7	2,9553	33,1100	8,2474	23,06	8,78	20,199
2014	30,626	7,9	3,4078	36,5178	8,6739	29,39	12,54	26,055
2015	34,171	1,0	4,2878	40,8056	10,3140	29,0	13,84	24,747
2016	38,527	2,4	4,9352	45,7408	10,5409	28,17	15,28	23,658
2017	44,420	1,4	6,7307	52,4715	11,6977	25,54	15,47	21,324
2018	51,743	4,0	6,6227	59,0942	10,7191	20,06	18,93	14,723
2019	61,349	12,4	5,6174	64,7116	10,1611	28,1	26,37	16,726

Cədvəl 1. Neft gəlirlərinə təsir edən əsas amillərin dinamikası

2003-2019-cu illərin statistik məlumatlarına baxsaq görə bilərik ki, bu illərdə kommulyativ beynəlxalq xarici investisiyalar (BXİ) artsa da, neft gəlirlərinin dəyişməsinə uyğun olaraq BXİ-lər, xarici investisiyalar, istifadədə olan əsas fondların dəyəri, əsas kapitalla yönəldilmiş investisiyalar, xarici ticarət dövriyyəsi, ölkə üzrə inflyasiyanın səviyyəsinin dəyişməsi neft gəlirlərinə birbaşa təsir etmişdir. Bu bölümdə neft gəlirlərinin hansı faktorların təsiri altında dəyişmə dərəcəsini aşkar etmək üçün iqtisadi-riyazi modellərdən istifadə olunması çox böyük önəm kəsb edir. Bu məqsədlə aşağıdakı cədvəl məlumatlarından istifadə edək.

Cədvəlin məlumatlarına əsasən 2003- 2019-cu illər üzrə Azərbaycan Respublikasında neft gəlirlərinə təsir edən faktorlar arasındakı asılılığı reqressiya təhlilinin aparılması üçün hazır riyazi proqram paketlərindən EViews, MatLab, MS Excel, MathCad və s. istifadə etmək olar. Bu məqsədlə Eviews proqram paketindən istifadə edərək cədvəl 1-in məlumatlarına əsasən aşağıdakı cədvəldəki nəticəni alırıq.

Eviews tətbiqi proqram paketinə əsasən alınmış nəticəyə əsasən reqressiya tənliyi aşağıdakı kimi olacaqdır:

$$Y = -0.521333813234 * X7 + 1.04648882254 * X6 - 0.102854119391 * X5 + 0.0193918890802 * X4 + 0.53004449736 * X3 - 0.109920981729 * X2 - 0.0161324958878 * X1 + 0.593990137792$$

(1) modelinə daxil olan sərbəst dəyişənlərlə asılı dəyişən arasındakı korrelyasiya asılılığını təhlil edərək, zəif korrelyasiya asılılığı olan göstəriciləri tədqiqat obyektindən çıxarmaqla yeni reqressiya tənliyini quraq. Bu məqsədlə cədvəl 1-in məlumatlarına görə MS Excel tətbiqi proqram

paketində korrelyasiya matrisininə əsasən Y və X2 dəyişənləri arasında zəif korrelyasiya əlaqəsi olduğundan X2 dəyişəni tədqiqat obyektindən çıxarılacaqdır. Nəticədə reqressiya tənliyini aşağıdakı kimi göstərmək olar.

$$Y = -0.5213 \cdot X_7 + 1.0465 \cdot X_6 - 0.1029 \cdot X_5 + 0.0194 \cdot X_4 + 0.530 \cdot X_3 - 0.0161 \cdot X_1 + 0.594 \quad (2)$$

Çoxluq korrelyasiya əmsalının $R=0.9966$ olması neftdən əldə edilən ümumi gəliri ifadə edən Y asılı dəyişəni ilə modelə daxil olan amilləri ifadə edən sərbəst dəyişənlər arasında əlaqənin olduqca yüksək olmasını göstərir. Determinasiya əmsalının $R^2=0.998$ olması o deməkdir ki, müvafiq reqressiya tənliyi 99,8% dispersiya nəticə göstəriciləri ilə, 1,2%-i isə digər amillərin təsiri ilə izah edilir. Determinasiya əmsalının yüksək olması reqressiya tənliyinin ilkin verilənləri daha yaxşı ifadə etməsi və nəticə amilinin daha çox hissəsinin (99,8%) modelə daxil olan amillər hesabına izah edilməsi ilə əlaqədar olduğunu göstərir.

NƏTİCƏ

Son dövrlərdə neft qiymətlərinin dünya bazarında dəyişməsi təbii olaraq dövlət büdcəsində gəlirlərin azalmasına səbəb olmuşdur. Bu da öz növbəsində bəzi xərclərin təmin olunmamasına gətirib çıxarmışdır. Bununla əlaqədar olaraq dayanıqlı fiskal siyasətin işlənilib hazırlanması neft gəlirlərindən ölkə iqtisadiyyatının asılılığının azaldılması əsas iqtisadi prioritetlərdən hesab olunur.

Eviews tətbiqi proqram paketinə əsasən $Y = 4.30298344386 \cdot X_5 + 0.255394318911 \cdot X_4 - 4.72687577405 \cdot X_3 - 0.353145280923 \cdot X_1 + 2544.94286006$ reqressiya tənliyi Azərbaycan Respublikasında neftdən əldə edilən gəlirin dəyişməsinin 96,6%-nin ona təsir edən faktorlar hesabına baş verməsi ilə izah olunur. Göstərilən modelə əsasən aşkarlanmışdır ki, neftdən əldə olunan gəlirin yüksəlməsi Neft sənayesinə qoyulan kimulyativ BXİ və ümumi xarici investisiyaların həcmindən daha çox asılıdır. Buna görə də iqtisadi siyasət bu sektora qoyulan investisiyaların məbləğinin artırılmasına istiqamətləndirilməlidir. Nəticədə neftdən əldə olunan gəlirin artmasına görə iqtisadiyyatın başqa sahələri də inkişaf edərək ölkənin ərzaq və enerji təhlükəsizliyinin gücləndirilməsi və dinamik inkişafının daha da güclənməsinə səbəb olar.

ƏDƏBİYYAT SIYAHISI

AZƏRBAYCAN RESPUBLİKASI PREZİDENTİNİN 2016-CI İL 6 DEKABR TARİXLİ 1138 NÖMRƏLİ FƏRMANI İLƏ TƏSDİQ EDİLMİŞ “AZƏRBAYCAN RESPUBLİKASININ MİLLİ İQTİSADİYYAT PERSPEKTİVİ ÜZRƏ STRATEJİ YOL XƏRİTƏSİ”.

Azərbaycan Respublikası Prezidentinin 2018-ci il 411 nömrəli Fərmanı ilə “Büdcə qaydasına uyğun icmal büdcə xərclərinin yuxarı həddinin hesablanması Qaydası”.

Bayramov V. “Ending dependency: How is oil revenues effectively used in Azerbaijan?” Center for economic and social development.,2018: 35-41

Gülməmmədov V.İ, Məmmədov R.A, Büdcə vəsaitləri ölkənin inkişafına və xalqın rifahına xidmət etməlidir, Bakı, İqtisadiyyat jurnalı N3, 2019: 7-20

Qurbanova T.T, Azərbaycanda büdcə gəlirlətinə maliyyə nəzərtinin iqtisadi inkişafa təsirinə nəzəri aspektləri” “Azərbaycan vergi xəbərləri “ jurnalı – №-5,10,11, 2017: 19-26

THE AGRICULTURE SECTOR OF NETHERLANDS AND MAIN RECOMMENDED ACTIONS THOSE CAN BE ACCEPTED AS A MODEL FOR OTHER DEVELOPING COUNTRIES

ASADOVA NURANA

UNEC, BMDM

nurana.asad@gmail.com +994 55 227 0330

ABSTRACT

In the article the author presents the main parameters for the development of agriculture in Holland; Great attention is paid to the structure of agribusiness, the directions of its development; The export-import relations of the Netherlands with other countries are analyzed. The author substantiates the conclusion that Holland is the center of European agriculture and food industry, and the practice of forming an agrarian policy can become an example for many countries of the world. In this article we have dived into deep comparison between Azerbaijan and Netherlands to compare the differences even the good and bad sides of the countries in agricultural sector, as we known that this sector made countries like Netherlands to grow very fast, even if that will going to improve very good like Netherlands this sector is going to be very beneficial even satisfactory sector for the developing countries. Since 2011, the development of the agricultural sector and the provision of foodsecurity in the Netherlands has become one of the priority areasstate regulation. Now Dutch agri-foodthe sector is a source of healthy and safe food. Despite the deliciouscakes and pancakes, the Dutch mainly eat dairy products, meat andvegetables that are good for health. .

Relevance of research:Netherlands agriculture.

Purpose of the research:Netherlands and developing countries to study agriculture.

Practical significance: To refine knowledge related to agriculture.

Conclusion: agricultural statistics for all periods.

Keywords: *Netherlands-1, Azerbaijan-2, Agriculture-3, Improve-4.*

INTRODUCTION

Relevance of research:Agriculture - is the production of products of plant and animal origin, improving their quality and efficiency, protection, development, evaluation and sale of these products in appropriate conditions. It is all the activities of care, feeding, cultivation, protection and mechanization of all kinds of plant and animal products that can be human food and have economic value. This field of science requires special skills and clarity in addition to scientific information. It is a field of applied science, the purpose of which is to acquire economic values for the benefit of the people. Agriculture consists of two main branches of production. These are Plant Production and Animal Production. The only difference between these two basic branches of agricultural production and even their definitions was that the material they used was plant material in one and animal material in the other.

Acceptance of animal production outside of agriculture is contrary to today's realities and outdated, and is valid only in backward or developing societies. Because these two basic branches of production are two branches of production that need each other, complement and support each other.

Purpose of the research:The shares of the Netherlands in the national economy has already decreased steadily, agriculture and its partner sectors are still very important. It is therefore not going without a reason that the Innovation Platform, met and chaired by Prime Minister Balkenende, showed flowers and food as the first main area of the Dutch economy (Ministry of LNV, 2005). Dutch agriculture has already been dependent on foreign countries for import of raw materials and for export of agricultural products and commodities. For the such kind of the agricultural sector is rapidly influenced by the global economy.

Practical significance:In the conclusion part of the article we have tried to make good comparison of the two countries regarding to the topic, because we have tried to make good recommendation available sources for more other developing countries. To take some reasonable examples from the Netherlands and to realize them in Azerbaijan. Azerbaijan is also open to the most of the perspectives. We conclude the topic with comparing two countries, then going to give some certain examples which can be exactly solution of the problem about agricultural sector in Azerbaijan, for further information we discussed what make and which advantages make Netherlands to grow very fast to not to get subordinated by other countries.

The structure of the research: Introduction, methodology, 4 paragraph, conclusion, references and 6 page.

EXPERIMENTAL SECTION (Methodology)

In aexperimental side we have done soo many experiences which are made by the other sectors to maintain that this sector are developing very fast like in most of the countries which are like Netherlands. For more information the exploration and even the other processes made to look through other books which are truly related with the Agricultural sector. Netherlands's currently making too many technological processes which are firstly invented at the universities of the Netherlands and European Universities. Even we could say that during the investigation processes we have found that, this sector is developing very fast and even found this sector use some AI and drones, new bio-technology to overcome some struggles in the sector which they have encountered.

Azerbaijan agriculture sector is very very low and uncomparable with Netherlands because we thought that this sector can grow very fast with some technology but during the investigation process we found that this is not real, and we experienced that like most of the sectors we need some times and investigations to make for us best purefucation and cure for this sector. The informations have relied on the government of the Nitherland.

Share of innovation companies in agribusiness are slightly higher - almost 51% (14% of all companies agricultural-related are innovative in technological and non-technological sense, 27% - only technologically innovative, 10% exclusively innovative in non-technological areas). Agriculture in the Netherlands is a highly intensive and significant sector of the economy, although in 2005 it employed only about 1.0% of the country's population and produced no more than 1.6% of GDP. In 2005, agricultural exports exceeded 17 billion euros (more than 6% of the country's commodity exports), about 80% of exports are consumed by EU countries (Germany - 25%, Great Britain - 12%). The structure of agricultural exports is dominated by vegetables and flowers (12 billion euros) and dairy products (5 billion euros). Land Agricultural lands occupy about 65% of the country. About 27% of agricultural land is occupied by arable land, 32% - by pastures and 9% is covered by forests. The share of pastures is continuously falling, from 1995 to 2005, these lands decreased by 8.2%, which is mainly due to the expansion of housing construction.

Table 1. Development in dairy farming in the Netherlands (1960–2000)

Period	Land/farm (ha)	Yield/cow (kg)	Cows/farm	New Technological input
1961-1965	14	4.120	18	Wide-scale introduction of milking machines Artificial insemination
1966-1970	16	4.350	22	Higher fertilizer use on grassland Specialisation in dairy
1971-1975	20	4.875	34	Milk cooling tank From hay to grass-silage Loose housing system with cubicles
1976-1980	22	5.340	48	Maize feeding Higher concentrate feeding
1981-1985	25	5.700	54	Cow identification for individual feeding Wide-scale use USA Holstein-Friesian blood
1986-1990	29	6.575	49	Embryo transplantation
1991-1995	31	6.975	51	Enviromental protection
1996-2000	35	7.525	55	Introduction milking robot

Source: van Horne and Prins, 2002, p. 9

Paragraph I. Development in dairy farming in the Netherlands (1960–2000)

During the period of the 1930s and 2000, the Netherlands's population doubled, but milk production almost has tripled. These developments should be seen against the background of changes in the economic environment, institutions and market conditions. Van Horne and Prins (2002) show that especially technological change has led to a spectacular increase in the total production of milk. To summarise Table 1, the period 1960–1980 can be characterised by a fast growing production of milk per farm. This was accompanied by a strong growth in labour productivity. These developments were largely due to a number of changes in production technology, which were stimulated by the agricultural policy of the Dutch government and afterwards by the agricultural policies of the European Community. As a result, during the 1970s milk production in the European Community increased very quickly.

Table 2. Agricultural holdings by the five major types (1985–2008)

	1985	1990	1995	2000	2000	2008
Grassland base livestock	63,381	58,326	54,613	47,075	41,098	38,883
Horticulture	18,907	17,975	15,889	13,281	10,239	8,542
Arable crops	17,560	16,265	14,663	13,749	12,358	11,175
Pigs and poultry	12,756	11,807	10,414	8,382	6,083	5,545
Mixed	17,542	14,778	11,873	9,850	7,532	6,679

Source: LEI Statistics (see www.lei.wur.nl/UK/statistics/)

Paragraph II. Agricultural holdings by the five major types (1985–2008) and (2018-2010).

The Netherlands is by many accounts quite a small country. According to government sources, in 2017 the Netherlands exported almost \$92 billion worth of agricultural production, second only to the USA. This means that they export too many food than any other European country, including much larger neighbours like Germany, France and Italy. As a result, while the number of cows on dairy farms in Nitherland has declined over the years, the volume of milk produced has increased. Producing milk at such an unnaturally elevated rate is physically exhausting for cows, comparable in terms of metabolic effort to a human running 1.5 marathons every day. In order to produce a single litre of milk, a cow's body must pump half a tonne of blood through her udder.

Table 3. Annual average Dutch quotations

	Fresh butter	Milk powder	Feed(in bulk)	Whey powder
2017	295.35	234.56	132.13	64.94
2018	325.83	225.48	164.35	64.42
2019	521.48	285.25	164.52	78.40
268.54	268.54	132.13	69.65	

Source: LEI Statistics (see <https://www.zuivenl.org/>)

According to a review in Governmental reports to the press, this has led to some of the most effective farming methods in the world:

- Usage of water for many crops using Dutch methods is 80% lower.
- Chemical usage pesticides in their large greenhouses has been almost eliminated.
- During the 2003 – 2014, new kinds of productions technologies have resulted in:
 - 28% high increase in vegetable yields
 - 6% less reduction in energy used
 - 29% high reduction in fertilizer required

One way that the Dutch have been able to drive up efficiencies of production is through their network of huge industrial greenhouses, some covering 175 acres or more.

Paragraph III. One of the alternative method to get rid of large amount expenses:

Also, naturally, with demand for meat comes the constantly need to feed your livestock. NitherlandcompanyNijsen/Granico, based in Veulen, cancel the idea that there is not enough food in the world to feed their livestock. they produce about 90,000 tons of animal feed a year entirely from discarded foodstuffs. Dutch Farmers have already solved feeding cattle long-term, it would be easier to count the number of things the Dutch *can't* innovate.

Paragraph IV. The floating farm in Rotterdam

The floating dairy farms have been opened in Rotterdam, Netherlands, showing how food production can become less vulnerable to climate change. Floating Farm was envisioned and initiated by Peter and Minke van Wingerden of Beladon, a company that specialises in waterborne architecture, and designed by architecture studio Goldsmith. The project is designed for a future where rising sea levels mean that farmland is increasingly out of action due to flooding. It aims to show a new way of bringing farming back into the city, with minimal impact on resources and the environment.

CONCLUSION

Agricultural research is one of the driving forces development of the agricultural sector in the Netherlands because of how knowledge is transferred to practitioners, farmers and other agricultural entrepreneurs, including processors and traders, depend production and sales efficiency. In addition, agricultural research results are applied to develop public policies related to sustainable development agriculture, natural resource management and international trade, closeties between entrepreneurs, researchers, knowledge consultants, politicians and partners in agricultural production and marketing. Benefits and opportunities of Dutch agri-food sectors are creating value added through more efficient use of raw materials or the development of innovative food systems. One example is the use of industrial waste. Sugar beets as a support material in hockey sticks. In addition, the Netherlands is actively developing public-private partnership mechanisms with the involvement of research organizations.

REFERENCES

1. Ban, A.W. van den and A.L.G.M. Bauwens. 1988. Small farmer development; experiences in the Netherlands. Quarterly Journal of International Agriculture, 27 (3-4), pp. 215-227.(**kitab**)
2. Berkhout, P. and C. van Bruchem (eds). Agricultural Economic Report 2006 of the Netherlands: Summary. The Hague, LEI Wageningen UR 2006. 32-35.(**jurnal məqaləsi**).
3. Berkhout, P. and C. van Bruchem (eds). Agricultural Economic Report 2009 of the Netherlands: Summary. The Hague, LEI Wageningen UR. 2009. 23-25.(**jurnal məqaləsi**).
4. Silvis, H.J. and F. Leenstra (eds). Prospects for the Agricultural Sector in the Netherlands; Economic and Technological Explorations. The Hague, LEI Wageningen UR. 2009. 2-3.(**kitab**).
5. <https://www.ideatovalue.com/curi/nickskillicorn/2018/12/how-the-netherlands-has-innovated-agriculture-to-become-the-worlds-2-exporter-of-food/>(**online məqalə**).

KÜMELENME MODELİ VE DEĞER ZİNCİRİ TEORİSİ ARASINDAKİ KARŞILIKLI İLİŞKİ

SONA ƏLİMƏMMƏDOVA

Azərbaycan Dövlət İqtisad Universiteti
Beynəlxalq Magistratura və Doktorantura Mərkəzi
sonaelimemmedova@gmail.com
BAKI, AZƏRBAYCAN

ÖZET

Modern dünyamızda, kümelenmeler ekonomik kalkınmayı ve rekabet gücünü artırmak için bir politika aracı olarak giderek daha popüler hale geliyor. Kümelenmeler, değer zincirinin aşamalarını kapsayarak kümelenmelerin taraflarının üretkenliğini ve rekabet gücünü artırır, ayrıca olarak, kümelenme katılımcılarının verimlilik ve inovasyon potansiyellerine katkıda bulunarak, kümeyi genişleten yeni iş oluşumunu da teşvik eder. Bu konuyla ilgili yapılan bütün araştırmalarda kümelenme modelinin değer zinciri teorisine olumlu etki ve katkıları ülke ekonomisinin ayrı-ayrı sektörlerinin ve sonuçta, tüm ülke ekonomisinin gelişmesinde çok önemli etkilerinin olduğunu ortaya çıkarmışlar. Bu konuyu araştırmakda temel amacım, kümelenmeler ile değer zinciri teorisi arasındaki temel ilişkini analiz etmek ve küme yaklaşımının değer zincirinin güçlendirilmesinde nasıl bir formada etkili olduğunu ortaya koymaktır.

Anahtar kelimeler: AR-GE, Finans, CPP

GİRİŞ

Değer zincirleri yerel ekonomik kalkınma seçeneklerini anlamak için çok önemlidir, çünkü yerel düzeyde ürünlerini buldukları yerin dışında satan tüm firmalar değer zincirlerine dahil olurlar. Değer zincirleri, hammadde, girdi tedarikçileri, finans, işleme veya üretime, lojistik, satış sonrası hizmetler ve geri dönüşüm de dahil olmak üzere toptan ve perakende satışa kadar tüm faaliyetlerden oluşur. Aşağıdaki grafikten de gördüğümüz gibi, tarım sektöründeki basit bir değer zinciri buna benzer. Aşağıdan yukarıya baktığımızda, çiftçilerin tedarikçilerinin çeşitli girdilerini nasıl kullandıklarını, finans ve araştırma ve geliştirmeden yararlanarak, ürünleri büyütmek ve daha sonra ürünlerini işlemcilere veya üreticilere satmak için ihtiyaç duyduklarını görebiliriz. Soldaki ok, malların ve ürünlerin akışını göstermektedir. Ve sağdaki diğer ok, tüketici tercihlerinin ve siparişlerinin ters akışını gösterir.

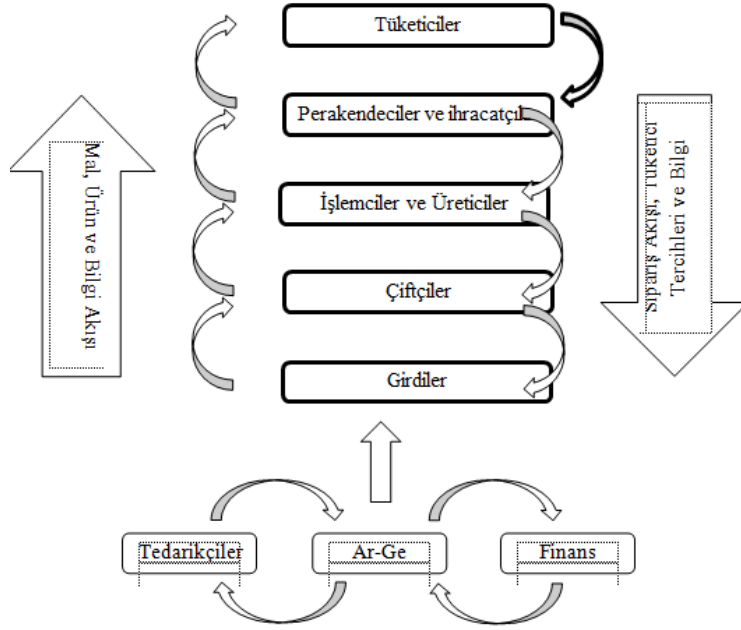

Değer zincirinin temel fikri, farklı şirketlerin büyüme, üretim ve perakende satışın farklı aşamalarında yer almasıdır. Bunun iyi bir örneği tekstil ve hazır giyim endüstrisidir. Bu endüstri de yukarıdaki grafikteki gibi aynı fikri içermektedir ve fabrikalarda üretilen çiftliklerde yetiştirilen pamuk gibi liflerle başlar. Bu lifler iplik haline getirilir ve daha sonra kumaşlara dokunur. Bir sonraki adım, giysilerin renklendirilmesi ve markaların ve perakendecilerin özelliklerine göre yapılmasıdır. Bu adımlar genellikle farklı ülkelerdeki farklı şirketler tarafından gerçekleştirilir. Bu değer zincirlerindeki en güçlü şirketler üreticiler değil, markaların sahibi ve / veya perakendecilikle ilgilenen şirketlerdir. Lacoste, Levi's, Puma, Tommy Hilfiger ve bu gibi diğer büyük şirketler, genellikle marka isimleri altında satılan giysileri üretmezler. İplik ve giysilerin marka adıyla gerçek üretimi, dünyadaki bağımsız çiftçiler ve fabrikalar tarafından üretilmektedir. Bu, giysiler ve ayakkabılar gibi ürünler, çikolata, çay ve kahve gibi tarım ürünleri ve ayrıca cep telefonları gibi daha karmaşık ürünler için de geçerlidir. Wal-Mart veya Tesco gibi büyük perakendeciler, girdileri, araçları veya son ürünleri üreten firmalara resmen sahip olmasalar bile, yönettikleri alıcı odaklı değer zincirlerinde dünya çapında mağazalarda sattıkları ürünlere göre lider şirketler olarak adlandırılıyorlar. Bu aynı zamanda yerel ekonomik kalkınma için de geçerlidir. Ürünlerini buldukları yerin dışındaki alıcılara satan yerel firmalar genellikle bölgesel, ulusal veya küresel değer zincirlerinin bir parçasıdır. Global değer zinciri analizi herhangi bir endüstrinin üç özelliğini vurgular: 1. Katma değerli faaliyetler zincirindeki görevler veya aşamalar arasındaki bağlantıların coğrafyası ve karakteri; 2. Gücün firmalar ve zincirdeki diğer aktörler arasında nasıl dağıtıldığı ve uygulandığı; 3. İş ilişkilerinin ve endüstriyel konumun yapılandırılmasında kurumların oynadığı rol.

Belirli bir coğrafi alanda, hammadde ve bileşen tedarikçilerinin yanı sıra üreticiler ve hizmet sağlayıcıları, üstün doğal, endüstriyel ve kurumsal kaynakların verimli operasyonları desteklediği bölgelerde faaliyet göstermeye başlar (Krugman 1991). Firmalar daha sonra belirli bir üretimde uzmanlaşırlar ve zaman içinde faaliyetlerini yoğunlaştırırlar. Ortaklaşa sektöre özgü bilgi ve teknoloji geliştirmekte ve alışverişinde bulunmakta ve benzer tedarik ve pazarlama kanallarını kullanmaktadırlar. Ticari işlemlerde ve bilgi alışverişinde verimlilik, küme üyelerinin üretkenliklerini artırırken sosyal ağ süreçleri en son bilgilere erişimi artırır (Sorenson 2003). Kümenin parçası olmayan diğer araçlar genellikle daha yüksek performans gösteren küme üyelerine karşı rekabet edemezler ve bu nedenle küme üyeleri kümenin itibarından ve piyasa gücünden yararlanır. Kümelenme örnekleri Kaliforniya Silikon Vadisi'ndeki yüksek teknoloji endüstrisinden İsviçre'de üst düzey saat üretimine ve Hindistan'da pirinç öğütmeye ve Nikaragua'da karides yetiştiriciliğine kadar uzanmaktadır. Bu çalışmalar, kümelenme oluşumunun dinamikleri ve kümelerin üretkenlik, yenilik ve gelişme için faydalarına ışık tutmuştur. Endüstriyel kümelerin oluşturulması ve daha fazla geliştirilmesinin geliştirme sürecine getirdiği avantajlar arasında şunlar bulunmaktadır: 1. Küme gelişimi, yerel olarak üretilen birincil ürünlerin endüstriyel dönüşümünü teşvik eder ve böylece katma değerin daha yüksek bir payının üretilmesini sağlar. 2. Küme gelişimi, belirli bölgelerin yerel ekonomik kalkınmasını teşvik eder. 3. Kümelenme gelişimi uluslararası bağlamda daha yüksek verimlilik ve artan rekabet gücüne ve dolayısıyla yurtdışı pazarlara girme fırsatlarına yol açar. 4. Küme gelişimi endüstrilerin küresel pazarlarda rekabetle yüzleşmesini sağlar.

Küme gelişimini ve yükseltmeyi teşvik etmesi beklenen önlemler genellikle küme üyeleri arasındaki işbirliğini ve sinerjileri artırmaya çalışır - bunlar arasında kredi hatlarının oluşturulması, Ar-Ge'nin sübvansesi edilmesi, teknolojik kapasitelerin güçlendirilmesi, bilginin yayılması, küme üyeleri arasında güven oluşturulması, tedarikçilerle sözleşme yapma desteği, büyük pazarlara erişmek için tüccarlarla bağlantı kurma vb.

Çeşitli akademik disiplinlerden akademisyenler, firmaların rekabet edebilmelerini sağlayan temel düzenleme ilkeleri olarak değer zincirlerinin ve bölgesel kümelerin yükselişini sürdürmektedir. Kümelenme firmalarının, sadece bölgesel ilişkilerden ziyade, ulusal ve küresel değer zincirlerine giderek daha fazla dahil edildiği görülmektedir (Humphrey ve Schmitz, 2002).

Değer zinciri yaklaşımı, geniş bir pazar sistemini ve girdi tedarikçilerinden nihai pazar alıcılarına ürün ve hizmetlerin geliştirilmesini göz önünde bulundurur. Kümelenme yaklaşımı aynı zamanda bir endüstri değer zincirini de dikkate alır ve birbirine bağlı şirketlerin coğrafi konsantrasyonlarına ve özellikle, değer zincirinin farklı segmentlerindeki firmalar da dahil olmak üzere bu işletmeler arasındaki sinerjilere odaklanır. Bu coğrafi odaklanmanın bir sonucu olarak, kümelenme yaklaşımı her zaman tüm değer zincirine değil, belirli konumlardaki çekirdek ve destekleyici şirketlere odaklanmaktadır (örneğin, Silikon Vadisi'ndeki yazılımlar ve b.). Küme üyeleri arasındaki işbirliğini ortak sorunların çözümlerinin kaynağı olarak görmektedir. Örneğin, Silikon Vadisi'ndeki teknoloji firmaları, paydaş firmaların işlerini büyütme için gerekli gördükleri araştırma girişimleri konusunda üniversitelerle (Stanford, Berkeley'deki California Üniversitesi, Kaliforniya Politeknik Devlet Üniversitesi ve diğerleri) düzenli olarak işbirliği yapmaktadır. İtalya'nın ayakkabı endüstrisinde, kümelenme paydaşları kalite standartlarını sağlamak için deri tedarik şirketleri ile ortaklaşa toplanmaktadır.

Dünya standartlarında kümelerin dinamizmini korumak için dış fikirlere ihtiyaç duydukları ve sürekli teknolojik gelişmeler sağlamak için dış uzmanlıklara güvenmeleri öne sürülmektedir. Bu nedenle, bir kümelenmenin uzun vadeli başarısı, kümelenmiş firmaların tamamlayıcı ve yeni bilgi sağlayan dış ortaklara kanallar oluşturma yeteneğine bağlıdır. Küme dinamiklerini anlamadaki dış ve iç bağlantılara yapılan bu vurgu, yerel ve küresel bağları analiz etmek için kavramsal bir çerçeve gerektirir. Değer zinciri yaklaşımı bunun için faydalı bir model sunmaktadır. Bu model, bir hammaddenin nihai bir ürüne dönüştürülmesinde yer alan belirgin işlevlerin, yerel tedarikçiler ve onların küresel alıcıları arasında var olan ilişkiler üzerine nasıl

eşleştirilebileceğini gösterir. Yaklaşım, zincir içindeki farklı faaliyetlerin yönetişiminin rolünü vurgular. Zincir yönetişimi, yerel aktörlerin yükseltme ve büyümeyi destekleme kapsamını da etkiler. Bir değer zinciri çerçevesi kullanarak yerel kümeleri analiz etmek için birkaç girişimde bulunulmuştur. Schmitz'in (1999) Sinos Vadisi'ndeki Brezilya ayakkabı grubu üzerine yaptığı çalışma, küresel zincir bağlarının yerel küme girişimlerinin yerine geçebileceğini ve kümede daha fazla farklılaşmaya neden olabileceğini öne sürdü. Bunun gibi diğer çalışmalar, küme dinamiğine dış bağlantıların önemini vurgulamaktadır.

Küme gelişimi şu anda değer zinciri yaklaşımıyla daha yakından bağlantılı hale gelmektedir. 1990'larda kümelenmeler üzerine yapılan birçok araştırma, rekabetçiliğin kümelerdeki ilişkilerin kalitesine bağlı olduğu varsayımından kaynaklanmıştır. Bununla birlikte, daha yakın tarihteki araştırmalar, kümelenme dışındaki yerel ve küresel oyuncularla etkileşime ve dolayısıyla değer zincirindeki potansiyel ortaklara da bağlı olduğunu ileri sürmektedir. Kümeler öncelikle aynı tür faaliyetlerde bulunan (örneğin ayakkabı üretimi) ekonomik ajanların birikimi olmakla birlikte, değer zincirinin diğer segmentleri ile olan bağlantıları da kümenin işleyişi için çok önemlidir. Bir kümede, üreticilerin tedarikçilere ve alıcılara paralel bağlantılardan kar sağlamaları beklenir. Bu nedenle, küme bir değer zincirinin ayrılmaz bir parçası olarak görülebilir. Küme gelişimi, hem değer zincirinin belirli bir segmentindeki operasyonların iyileştirilmesine hem de bu operasyonların toplam değer zincirine entegrasyonuna odaklanmaktadır.

Bir kümede, oldukça yoğun bir coğrafi bölgedeki paydaşlar doğrudan veya dolaylı ilişkiler geliştirirler. Kümeler, çeşitli değer zinciri segmentlerinden paydaşları içerir. Bu anlamda bir küme, paydaşların değer zinciri sorunlarını ele almak için kullanabileceği bir aracı temsil eder. Ayrıca güven oluşturmak, ortak sorunları ele almak için "paydaş birliğini" kullanarak değer zinciri yaklaşımını uygulamak ve bu yaklaşımı güçlendirmek mümkündür. Örneğin, Dominik Cumhuriyeti'nde turizm değer zinciri tarihsel olarak turistik tesislerin yakınındaki topluluklarda hükümet veya sivil toplum temsilcilerini içermiyordu. USAID (United States Agency for International Development) ve Dominik Cumhuriyeti tarafından rekabetçiliği artırmak için ilişkileri dönüştürerek ve son pazarlara odaklanarak mango değer zincirini güçlendirmek ve bu bölgede turizm kümesi yaratmak amacıyla, 2003-2007 yıllarında Rekabet Edebilirlik ve Politika Programı (CPP-Competitiveness and Policy Program) uygulamışlardır. CPP aracılığıyla, yeni oluşturulan turizm kümeleri, daha kapsayıcı bir değer zinciri yaratmada kritik bir rol oynamıştır. Öte yandan, bu program aracılığıyla yaratılan Puerto Plata Turizm kümesi, otelleri, belediyeyi ve komşu sivil toplum derneklerini dahil ederek uluslararası turizmi etkileyen bu yerel sorunu çözmüştür. Küme benzer sorunları başarıyla ele aldıkça, oteller ve toplum arasındaki güven de artmıştır.

Bir küme yaklaşımı bu durumlarda bir değer zincirinin güçlendirilmesinde en etkili olabilir:

1. Değer zinciri, segmentleri boyunca (ulaşım, dağıtım) çok yapılandırılmamış olduğunda, tek bir sorunu tek başına çözemeyen çok sayıda paydaşın küme dahilinde birleşerek müdahalesini gerektirir. Örneğin: CPP, DR (Dominican Republic) genelinde turizm değer zincirlerini güçlendirme çabalarında bir kümelenme yaklaşımı gerektiren yapılandırılmamış bir değer zinciri örneğiyle karşılaştı, yani yerel düzeyde turizm değer zinciri son derece yapılandırılmamıştı, topluluklar ve büyük oteller, yerel restoranlar, turizm hizmeti tedarikçileri vb. arasında çok az bağlantı vardı. CPP programı vasıtasıyla yaratılan turizm kümesi (Puerto Plata), bu paydaşları (özellikle değer zincirinin bir parçası hissetmeyen küçük ölçekli ve mikro işletmeler) bir araya getirmek ve daha büyük otellere ve hatta uluslararası tur operatörlerine bağlamak için çok çalıştı.

2. Paydaşlar arasında güven zayıftırsa, bu nedenle kümede birleşerek güven ya da "sosyal sermaye" yaratmak için özel bir çaba gereklidir. Örneğin: Bir küme, ortak sorunları çözmek için paydaşları bir araya getirerek sosyal sermaye yaratmaya da yardımcı olabilir. Yukarıda DR'nin Puerto Plata Turizm kümesi örneğinde belirtildiği gibi, paydaşlar birbirlerini tanıdıklarında, fiziksel olarak yakın olduklarında onlar arasında karşılıklı güven oluştuğu için sorunları çözmek daha kolay hale gelir. Kümelenme üyeleri arasında, işbirliğine duyulan ihtiyaç konusunda onları

eğitmeye yönelik ortak çabalar ve işbirliğinin başarıya yol açtığı deneyimler düzenleyerek, böylece daha büyük ortak girişimler için gerekli sosyal sermayeyi yaratarak güven inşa edilebilir.

3. Hedeflere yönelik engellerin birden fazla paydaş ve değer zinciri segmenti tarafından ele alınması gerekmektedir. Ortak sorunların ortak çözümüne odaklanması düşünüldüğünde, küme metodolojisi bu durumlarda özellikle yararlıdır.

METOD

1990 yılında yayınlanan ‘Ulusların Rekabet Üstünlüğü’ adlı kitabında Michael Porter kümelenme ve küme politikaları hakkında kavramı ilk kez değişik ülkelerden bir çok örneği ele alarak kullanmıştır. Ve daha sonra bu konuyla ilgili yapılan bütün araştırmalarda kümelenme modelinin ve kümelenme ile ilgili uygulanan politikaların ülke ekonomisinin ayrı-ayrı sektörlerinin ve sonuçta, tüm ülke ekonomisinin gelişmesinde çok önemli ve çok olumlu yönde etkilerinin olduğunu ortaya çıkarmışlar. Tüm bunları ele alarak bu konuyu araştırırken konu ile ilgili teorik bilgiler toplanacak, bilgiler çalışmamızın amacına uygun olarak sınıflandırılacak. Karşılaştırmalı yöntem kullanılarak bu konuda yapılan uygulamalar ve politikaların analizi ve sentezi yapılacaktır. Verilerin toplanması için konu ile ilgili kitaplar, dergi ve çeşitli yayımlar incelenecektir.

SONUÇ

Yaptığımız analizden de gördüğümüz gibi, kümelenme modeli ile değer zinciri arasında mevcut olan ilişki sonucu, kümelenmelerde bir araya gelen taraflar değer zincirinin farklı aşamalarında faaliyetde bulunarak üretkenliklerini, rekabet kabiliyetlerini ve potansiyellerini geliştirmek şansı elde ederler. Bu olumlu yönde olan ilişki kümenin bulunduğu alanın, bölgenin veya şehirin gelişmesine katkıda bulunmakla kalmaz, aynı zamanda tüm ülkenin de ekonomik kalkınmasına destek sağlar.

KAYNAKÇA

1. Khalid Nadvi and Gerhard Halder, “Local clusters in global value chains: exploring dynamic linkages between Germany and Pakistan” (2005). Institute of Development Policy and Management (IDPM), School of Environment and Development, University of Manchester, UK. Institute of Geography, University of Stuttgart, Germany. *An International Journal of Entrepreneurship and Regional Development* (Vol. 17, No. 5) P: 339-363.
2. “Value Chains and The Cluster Approach: Transforming Relationships to Increase Competitiveness and Focus on End Markets”. USAID (2008).microREPORT 148. P: 16.
3. John Humphrey and Hubert Schmits, “Governance and Upgrading: Linking Industrial Cluster and Global Value Chain Research” (2000). IDS Working Paper 120. P: 37.
4. Prof. Mike Morris, “The Value Chain Approach – Organising Cluster Cooperation” (2002). School of Development Studies, University of Natal, Durban. Executive Forum on National Export Strategies. P:13.
5. Roberta Rabelotti, “Clusters, Global Value Chains and Innovation Systems: How are they linked?” (2017). Department of Political and Social Sciences, University of Pavia, Italy. P: 32.
6. Gerardo Pataconi, “Linking to the buyers: UNIDO work on commodity-based value chain and cluster development” (2014). Chief, Clusters and Business Linkages Unit, UNIDO. Global Commodities Forum. P: 34.
7. Raphael Kaplinsky, “Technological upgrading in global value chains and clusters and their contribution to sustaining economic growth in low and middle income economies” (2015). Development Policy and Practice, Open University, Science Policy Research Unit, University of Sussex. United Nations Industrial Development Organization. Research, Statistics and Industrial Policy Branch, Working Paper 3/2015. P: 49.

MALİYYƏ BAZARLARININ İNFRASTRUKTURUNUN FORMALAŞMASININ NƏZƏRİ ƏSASLARI

LALƏ QAFAROVA

Azərbaycan Dövlət İqtisad Universiteti

Maliyyə bazarları

email: *laleqafarova555@gmail.com*

BAKİ, AZƏRBAYCAN

XÜLASƏ

Azərbaycanda maliyyə bazarının strukturu elə istiqamətləndirilməlidir ki, birincisi, o sağlam milli iqtisadiyyatın formalaşmasına xidmət etsin və onun başa çatmasına nail olunsun. İkincisi, bazar iqtisadiyyatının əsaslarının yaradılması və bazar münasibətləri sisteminə maddi-texniki şərait və iqtisadi təminat yarada bilsin. Üçüncüsü, bu elə bir struktur olmalıdır ki, əhalinin tələbatlarının ödənilməsini təmin etməyə imkan verən bir iqtisadiyyat formalaşsın. Bütün bunları nəzərə alaraq, tədqiqatın başlıca məqsədi Azərbaycan Respublikasının maliyyə bazarlarının infrastrukturunun formalaşma istiqamətlərini araşdırmaq və onun inkişafına maneə olan məsələləri dərinlən öyrənməkdir. Başqa sözlə, maliyyə bazarlarının inkişaf qanunauyğunluqlarını öyrənmək, müasir strukturunu kompleks şəkildə təhlil etmək, onun kəmiyyət və keyfiyyət parametrlərini müəyyən etməkdən ibarətdir. Məqalənin işinin əsas məqsədi ölkəmizdə maliyyə bazarının infrastrukturunu və onların inkişaf yollarını, bu sahədə olan nöqsanların araşdırılması, beynəlxalq təcrübəyə əsaslanaraq daha çox inkişaf etmiş və ölkə reallığına uyğun sistemin formalaşdırılması üçün təkliflər irəli sürməkdir. Müasir dövrdə ölkəmizdə aparılmış iqtisadi islahatlar bazar quruluşuna xüsusilə təsir etmişdir. Bazar iqtisadiyyatının əsas göstəricilərindən olan maliyyə bazarlarının bütün sahələrin tərəqqi etdirilməsi problemi xüsusi yer tutur. Maliyyə bazarlarında qiymət yaranması məsələləri ona görə zəruridir ki, maliyyə bazarları daxilində kredit, sənədlər və pul bazarları vardır. Bununla yanaşı, başqa bazarlar ilə müqayisə edildikdə ölkəmizdə maliyyə bazarları intensiv olaraq təkmilləşməkdədir. Günümüzdə Azərbaycan Respublikasının maliyyə bazarlarında bəzi vacib problemlər yoluna qoyulur. Məsələn, işgüzar sahələr kapital axımı ilə təchiz edilir, pul ehtiyatlarını müəyyən bir sahədən fərqli bir sahəyə istiqamətləndirməklə iqtisadiyyatın strukturunda yeniliklər etmək imkanı əldə olunur.

AÇAR SÖZLƏR: MALİYYƏ, BAZAR, İNFRASTRUKTUR

GİRİŞ

Maliyyə bazarının subyektləri onun fəaliyyətinin başlıca hərəkətverici qüvvəsidir. Çünki maliyyə bazarını bunlarsız təsəvvür etmək mümkünsüzdür. Maliyyə bazarında reallaşdırılan bazar əməliyyatlarında bilavasitə və dolayısıyla iştirak edən, qiymətli kağızların yerləşdirilməsini və emissiyasını təşkil edən, onların alqı və satqısını həyata keçirən, vasitəçi qismində çıxış edən, bazarın fəaliyyətini tənzimləyən və s. fəaliyyətləri reallaşdıran təşkilatlar və başqa-başqa şəxslər maliyyə bazarının subyektləridir.

Son dövrlərdə Respublikada maliyyə bazarının bütün subyektləri inkişaf mərhələsindədir. Bu subyektlərə bazarda əqdlərin bağlanması və maliyyə bazarının tənzimlənməsində iştirak edən subyektləri - brokerlər və dilerləri (underrayer və market meykerlər daxil olmaqla), ticarət platformasını və qarşılıqlı öhdəliklərin və hesablaşmaların aparılmasını təmin edən Bakı Fond Birjasını, kommersiya banklarını, Azərbaycan Respublikası Mərkəzi Bankını, qiymətli kağızların mərkəzləşdirilmiş saxlancının və reyestrinin aparılmasını təmin edən Milli Depozit Mərkəzini, səhmdar cəmiyyətləri, və s. aid etmək olar. (Mustafayeva. G., 2018: s.59).

TƏDQIQAT METODU

Müasir şəraitdə dövlət maliyyə nəzarətinin səmərəliliyinin qiymətləndirilməsi kifayət qədər mürəkkəb bir məsələdir

Campos və Filer araşdırmalarında bazar infrastrukturunu iqtisadiyyatın ayrılmaz tərkib hissəsi olaraq, iqtisadi funksiyaları icra etmək üçün (resursların optimal akkumulyasiyası və bu resurslardan təsərrüfat məhsulları istehsal etmək) imkan və şərait yaratdığını vurğulayırlar. Öz təbiəti aspektindən, bazar canlı orqanizm kimi iqtisadi sistemə daxil olmuş və onun fəaliyyətinə təkan verən institutların kompleksi kimi özünü göstərir. Onun əsas məzmunu, sərhədləri daxilində mövcud olan bazarların əlamətləri ilə təyin edilir. Məsələn, əmtəə və xidmətlər bazarının ayrılmaz tərkib hissəsinə yarmarkalar, çoxsaylı firmalar, marketinq, əmtəə birləşmələri və başqa qurumlar aiddir. Gusev, I. A fikrincə, MB-nın infrastrukturunu dedikdə, satış mərkəzində maliyyə vasitələrinin hərəkətinə şərait yaradan institutlarda, norma və qaydalarda, texniki vasitələrdə maddiləşmiş texnologiyaların cəmi nəzərdə tutulur. Maliyyə bazarlarının infrastrukturuna aid texnologiyaları üç qrupa ayırmaq olar: 1. tənzimləyici, 2. informativ 3. texniki. Tənzimləyici infrastruktur dedikdə normativ- hüquqi tənzimləmə nəzərdə tutulur. Müxtəlif ölkələrdən toplanmış məlumatlar əsasında, Mariusz P və Katarzyna hüquq və maliyyə bazarının inkişaf arasındakı əlaqənin tədqiq edərək müəyyən etmişdir ki, investor üçün hüquqi müdafiənin güclü olduğu ölkələr daha effektiv fəaliyyət göstərən maliyyə institutları və bunun nəticəsində ümumi iqtisadi inkişafda daha güclü nəticələrlə səciyyələnir. Bu araşdırmada həmçinin qeyd edilir ki, ingilis hüquq sistemi mənşəyi ilə fəaliyyət göstərən ölkələrdə fransız hüquq sistemində əsaslanan ölkələrə nisbətən həm səhmdarlar, həm də kreditorlar daha güclü hüquqi müdafiədən faydalanırlar.

Ölkəmizdə maliyyə bazarlarının inkişaf etməsi maliyyə institutlarının formalaşdırılması ilə əlaqədardır. Bu prosedura təkmilləşmiş qanunvericilik ilə həyata keçirilir. Çoxsaylı maliyyə qurumlarının əməliyyatları indiyədək ölkə Prezidentinin sərəncamı, Hökumətin qərarları, təlimləri yaxud ayrı-ayrı nazirlik və idarələrin təlimat və aydınlaşdırmaları ilə tənzimlənir. Bu hal MB-nın müxtəlif aspektlərinin ortaya çıxmasına və inkişaf prosesinə neqativ təsir göstərir.

İnformativ infrastruktur bir neçə iştirakçı arasında məlumat mübadiləsini nəzərdə tutur. İnformasiyanın qazanılmasına dəstək olan maliyyə bazarlarında səhmdar bazarını nümunə göstərmək olar. Bank sisteminin və səhmdar bazarının məlumatın emal olunması və eyni zamanda ötürülməsi baxımından hansının daha təsirli olduğu fikrini deyə bilərik. Səhmdar bazarı vacib məlumatını üzə çıxarmaqdan başqa, onun əldə olunması prosesinə təkan verir. Böyük və güclü likvidliyi olan səhmdar bazarı, işçiləri şirkətləri araşdırmağa təşviq edir, ona görə ki, alınmış informasiya böyük likvidliyi olan səhmdar bazarında lap çox gəlir qazanmağa imkan verir. Maliyyə sahəsi asimmetrik məlumat və maliyyələşmə maneələrini nə qədər ləğv edirsə, maliyyə sisteminin iqtisadi böhranları və iqtisadi tsikllər zamanı ortaya çıxacaq problemləri həll etməsi daha mümkün olur.

Texniki infrastruktur dedikdə, maliyyə vasitələrinin uçotu, qeydiyyatı və hesablaşması üzrə əməliyyatları başa düşülür. Bura klirinq-hesablaşma, depozitar və qeydiyyat şəbəkəsi aiddir.

Maliyyə bazarlarının infrastrukturunu, fərqli meyarlar üzrə bir-biri ilə qarşılıqlı əlaqədə fəaliyyət göstərən azad bazarlardan ibarətdir. İstehsalçıdan istehlakçıya qədər əmtəə və xidmətlərin müstəqil hərəkətini təmin edən müxtəlif qarşılıqlı əlaqəli bazarların və idarəetmə strukturlarının toplusu bazar quruluşunu inkişaf etdirir. Dünya üzrə yürüdülmən iqtisadi islahatlar bazarın quruluşuna da təsir göstərmişdir.

Azərbaycan Respublikasında milli maliyyə bazarları sistemini daha da təkmilləşdirərək, fərqli beynəlxalq maliyyə təşkilatları və ölkələrlə ciddi şəkildə əməkdaşlıq etmiş və dünya valyuta-maliyyə sistemində aktiv iştirak etmişdir. Nəticə etibarilə, ölkəmizin dünya maliyyə satış mərkəzləri sistemində iştirakı yalnız beynəlxalq qurumlarla deyil, onlarla bərabər milli valyuta-maliyyə sistemində daxili satış mərkəzinin iştirakçılarının aktivliyindən də asılı olmuşdur. Respublikamızda daxili investisiya qoyuluşlarının illər üzrə dinamikasına nəzər saldıqda bu göstəricinin az olduğunu görürük. Bu vəziyyəti düzəltmək və onları təhlükələrdən mühafizə etmək üçün dünya valyuta-maliyyə satış mərkəzində müşahidə olunan keyfiyyət dəyişiklikləri mütəmadi olaraq izlənməli və bu dəyişikliklərə uyğun ölkəmizdə “maliyyə savadlılığı” proyektini reallaşdırılmalıdır.

NƏTİCƏ

Nəticə etibarı ilə ölkə daxilində həyata keçirilən iqtisadi islahatlar və dünya sosial-iqtisadi sistemə inteqrasiyasının daha da dərinləşməsi iqtisadiyyatın dinamik tərəqqisinə xüsusi şərait yaratmışdır. Bu şəraitdə maliyyə vəsaitlərinin davamlı ölkə iqtisadiyyatına cəlb olunması dinamik tərəqqiyə stimül verir. Müasir dövr daxili resurslardan əlavə xarici resursların da iqtisadi tərəqqiyə cəlb olunmasını zəruriyyətə çevirmişdir. Buna stimül verən vasitələrdən əsas isə maliyyə bazarlarının olmasıdır. Bazar iqtisadiyyatında Maliyyə bazarı mülkiyyət formasından asılı olmayaraq makroiqtisadi və eyni zamanda da dövlət səviyyəsində maliyyə vəsaitləri ilə təmin edilmənin mühüm vasitəsidir. Maliyyə bazarı pul vəsaitlərinin hərəkətinin təşkil olunmasının xüsusi metodu olmaqla maliyyə əlaqələri sektorunda alqı-satqının məcmusu kimi özünü göstərir. Ölkənin dünya iqtisadi sistemə inteqrasiyası kontekstində həyata keçirilən iqtisadi islahatların daha da dərinləşməsi dinamik tərəqqiyə xüsusi şərait yaradır. Bu cür şəraitdə ölkənin iqtisadiyyatına maliyyə vəsaitlərinin mütəmadi olaraq cəlb edilməsi bu dinamik tərəqqiyə daha da stimül verə bilər. Daxili mənbələrdən başqa, müasir dövr iqtisadi tərəqqiyə xarici mənbələri cəlb etmək zərurətini ortaya çıxarıb. Bunu təmin edən ən faydalı vasitələr maliyyə bazarlarının varlığını bir daha sübut edir. Bazar iqtisadiyyatında həmin bazarlar mülkiyyət formasından asılı olmadan makroiqtisadi səviyyədə olmaqla yanaşı, həm də dövlət tərkibində də maliyyə ehtiyatlarının təmin edilməsi üçün əsas vəsaitdir. Bu bazarlar pul hərəkətinin təşkil edilməsi və maliyyə əlaqələri istiqamətində alqı-satqı əlaqələri kimi fəaliyyət göstərən xüsusi metoddur. Maliyyə bazarının ortaya çıxması obyektiv xarakterlidir və dövlətin hüquqi normalı müəssisələrinin, ayrı-ayrı qurumların fəaliyyətinə görə lap çox inkişaf edir.

Müasir dövrdə, Azərbaycan Respublikasında, iqtisadiyyatı İEO ilə müqayisədə, bütün xidmət sektorlarında tərəqqi lazımdır. Bütün ölkələrin gələcək dinamik tərəqqisi və onun dünya iqtisadiyyatına inteqrasiya etməsi, xidmət sektorları şəbəkəsinin, əsasən bazar iqtisadiyyatının fəaliyyəti gedişində əsas rol oynayan sahələrin böyüməsindən keçir. Maliyyə xidmətləri bazarını öyrənərkən, sistem əlaqələrindən başqa bazarın institusional strukturunu da nəzərə almağa şərait yaradan institusional yanaşma istifadə etmək lazımdır.

ƏDƏBİYYAT SİYAHISI

1. Mustafayeva, G., Bazar infrastrukturunu. Bakı, 2018:1-359.
2. Filer, A. and Campos, F., Analysis of the financial markets infrastructure in the context of modern globalization. International Journal of Financial Research, 2015: 214-226
3. Mariusz P., Analyze the impact of stock market privatization on investments. Journal of Governance and regulation, 2016:185-196
4. Гусева, И. А., Финансовые рынки и институты: учебник и практикум для академического бакалавриата. — М.: Издательство Юрайт, 2018:1-347

İNFLYASIYANIN HƏDƏFLƏNMƏSİ REJİMİNƏ KEÇİD İMKANLARI

XANIM ŞİRİNOVA

Azərbaycan Dövlət İqtisad Universiteti
Maliyyə nəzarəti və audit
email: khanim.shirinova95@gmail.com
BAKİ, AZƏRBAYCAN

XÜLASƏ

Məqalənin əsas məqsədini pul siyasətinin rejimlərinin xüsusiyyətlərinin, seçilməsinə təsir edən amillərin, inflyasiyanın müxtəlif dövrlərdə və eləcə də ölkəmizdə yaranma səbəblərini, hədəflənməsi rejimlərini araşdırılması, ona qarşı mübarizə tədbirlərinin təhlili edilməsi, yeni pul siyasəti rejiminə keçidin zəruriliyinin tərtiqi təşkil edir. Qloballaşan müasir dünyada gedən

mürəkkəb iqtisadi proseslər dünya iqtisadiyyatına inteqrasiya olunmuş Azərbaycan iqtisadiyyatına da müxtəlif kanallar vasitəsilə təsir göstərir. Son dövrlərdə dünya bazarlarında neftin qiymətinin son onilliyin ən aşağı səviyyəsinə düşməsi və bir sıra ölkələrdə valyuta ehtiyatlarının azalması valyuta bazarında xarici valyuta təklifinin azalmasında və tələbin artmasında özünü büruzə vermişdir. İnflyasiya hədəflənməsinin məqsədi makroiqtisadi inkişafın mürəkkəb proseslərini və tendensiyalarını statistik-qrafik model formasında əks etdirmək, müxtəlif ssenariləri araşdırmaq və model vasitəsilə qiymət sabitliyinin qorunmasını dəstəkləyən effektiv qərarların verilməsindən ibarətdir. İnflyasiya hədəflənməsi rejimlərinin öyrənilməsində ölkənin iqtisadi artımı, işsizlik, səviyyəsinin azaldılması, xarici ticarət əlaqələrində balanslaşdırılmış ticarət, real sektor və maliyyə siyasəti, iqtisadi davranışların iqtisadi institutlar səviyyəsində təkmil idarə olunması və iqtisadi gözləntilərin rasionallaşdırılması kimi iqtisadi məsələlər mühüm əhəmiyyət kəsb edir.

AÇAR SÖZLƏR: İNFLYASIYA, PUL, SIYASƏTI

GİRİŞ

İnflyasiya hədəflənməsi rejiminin inflyasiyanı nəzarət altına almaq istəyən digər strategiyalardan fərqi ondan ibarətdir ki, bu rejimdə keçmiş və ya cari inflyasiya yerinə gələcək dövrlər üzrə inflyasiya səviyyəsinə əsaslanmasındadır. Gələcək dövr üçün Mərkəzi Bankın hədəf seçdiyi inflyasiya rəqəmi ilə ortaya çıxan inflyasiyanın faktiki rəqəmləri arasındakı fərq Mərkəzi Bankın müvəffəqiyyəti kimi qəbul edilir. Eyni zamanda bazarların gözlədiyi inflyasiya ilə faktiki inflyasiya arasında fərqi az olması bu siyasətə ictimaiyyət tərəfindən nə dərəcədə etibar edildiyini göstərir. Ümumiyyətlə, aşağıdakı cədvəldə pul kütləsi, valyuta məzənnəsi və inflyasiya hədəflənməsi rejimində bəzi əsas göstəricilərin müqayisəsi verilmişdir.

İnflyasiya hədəflənməsi rejimi elastik, sisteməlik və rəasional bir pul siyasəti rejimi olduğu üçün digərlərindən bir addım öndə hesab edilir. Bu rejimdə ilk əvvəllər inflyasiyanın aşağı salınması hədəf olaraq müəyyən edilsə də, zaman keçdikdən sonra real sektorun inkişafı istiqamətində addımların atılmasını özündə ehtiva edən elastikliyi ilə də diqqət mərkəzindədir. Eyni zamanda tələb şoklarının qarşısının alınmasında da inflyasiya hədəflənməsi rejiminin doğru pul siyasəti olması da artıq sübut olunmuşdur. Çünki inflyasiya hədəflənməsi rejimi pul siyasətinin tələb şoklarına qarşı cavab verməsinə imkan verməklə, inflyasiya artımına istiqamətlənmiş şoklara qarşı daraldıcı tədbir almaq imkanına sahibdir. Bunu həyata keçirmək üçün Mərkəzi Banklar faiz dərəcələrinin artırılması alətindən istifadə edirlər.

TƏDQIQAT METODU

Müasir dünyamızda inflyasiyanın xarakteri lokal səviyyədən qlobal səviyyəyə doğru öz istiqamətini dəyişmişdir və periodiklik iqtisadiyyatda xroniki hal almağa başlamışdır. Ümumiyyətlə inflyasiya proseslərinə hadisə kimi deyil, dinamik bir proses kimi yanaşılmalıdır. Qeyd edək ki, iqtisadiyyatda tələb və xərc inflyasiya prosesləri olmaqla iki qrup inflyasiya prosesi mövcuddur: Birinci qrup inflyasiya prosesləri elə dinamik proseslərdir ki, əmtəə təklifinə münasibətdə pul tələbini artırır və nəticədə pul tədavül qanunun pozulması baş verir. İkinci qrup inflyasiya prosesləri əmtəənin istehsalına çəkilən xərci artırmaqla əmtəə qiymətini artıran və nəticə etibarilə pul kütləsinin artmasını şərtləndirən faktorların nəticəsində formalaşır. İqtisadiyyatda bu iki qrup amillər bir-birinə qarşılıqlı təsir edərək əmtəə və xidmətlərin qiymətlərini artırmaqla inflyasiya proseslərini formalaşdırır. İqtisadiyyatın hərbişməsi, dövlət büdcəsinin kəsirli olması və daxili borcların artması, bankların kredit ekspansiyası, idxal inflyasiyası tələb inflyasiya proseslərini formalaşdırən əsas amillərdir.

Müasir dövrdə ölkə iqtisadiyyatının inkişafında Mərkəzi Bankların oynadığı rol nəzəri və praktik olaraq demək olar ki, müəyyən edilmişdir. Bununla əlaqədar qeyd etmək lazımdır ki, son dövrlərdə Mərkəzi Bankların iqtisadi inkişafda rolu əsasən qiymət stabilliyinin təmin edilməsi kimi göstərilir. Bu məqsəd demək olar ki, bütün Mərkəzi Banklar tərəfindən artıq fəaliyyət istiqaməti kimi qəbul edilmiş, eyni zamanda Mərkəzi Banklar haqqında qanunvericilikdə də təsbit edilmişdir. Bununla da Mərkəzi Bankların illər öncə üzərinə qoyulan və onlar tərəfindən müdaxilə edilə bilinməyən hədəflərin onların üzərindən qaldırılması prosesi başlanmışdır.

Mərkəzi banklar monetar siyasət strategiyalarının müəyyən edilməsinin son məqsədə xidmət etməsi əsas götürülür. Qeyd etmək lazımdır ki, Mərkəzi Banklar bu son məqsədə çatmaq üçün müəyyən ara hədəflərdən istifadə edir. Məsələn fərz edək ki, Mərkəzi Banklar uzun müddət üçün genişləndirici pul siyasətinin həyata keçirilməsini planlamışdır. Bu durumda iqtisadi vahidlər də öz fəaliyyətlərini genişləndirici siyasətə uyğun olaraq quracaqlar (qiymətlər və əmək haqların qaldırılması) və nəticə olaraq uzun müddətə iqtisadiyyat üçün yüksək inflyasiya və digər neqativ halların yaranmasına səbəb olmasına gətirib çıxaracaqdır .



Sxem 1. Pul kütləsinin artması və inflyasiyanın sxematik təsviri: Məcmu tələb əyrisi, Filips əyrisi

Aralıq hədəflər əvvəldə də qeyd edildiyi kimi iki mərhələli siyasət prosesinin birinci mərhələsi kimi qeyd edilməlidir və bu mərhələdə Mərkəzi Banklar aralıq bir dəyişkəni (hədəfi) seçərək son məqsədə çatmaq üçün ondan istifadə edir. Belə bir aralıq hədəfin istifadə edilməsinin lehinə əsas arqumentlər bu hədəflərə çatmanın sürətli və asan olmasıdır. Bunlardan ən çox istifadə edilən pul kütləsinin hədəflənməsi strategiyasına baxaq. Bu hədəfləmə rejiminin nəzəri əsasları M.Friedmannın sabit nisbətdə pul kütləsinin artırılması qaydasına söykənir. Monetaristlər, inflyasiyanın hər zaman və hər yerdə pul fenomeni olması ideyasından irəli gələrək gəlirlər və qiymətlər səviyyəsinin pul kütləsi tərəfindən müəyyən edildiyini və beləliklə pul kütləsinin hədəflənməsi rejimi vasitəsilə uzun müddət üçün nominal gəlir və inflyasiyanın kontrol edilə biləcəyini müdafiə etmişlər.

Ölkələr	Əvvəlki aralıq hədəf	Ümumi olaraq makroiqtisadi vəziyyətin zəif olması	Valyuta kursunun qeyri sabitliyi	İnflyasiya gözləmələrinə istiqamətlənmiş hədəf arayışı	Avropa keçiş
İnkişaf etmiş ölkələr					
Avstraliya	Valyuta kursu	x		x	
İngiltərə	Valyuta kursu		X		
İsveç	Valyuta kursu		X		
İslandiya	Valyuta kursu				X
Kanada	Valyuta kursu			x	
Norveç	Valyuta kursu			x	
Yeni Zelandiya				x	
İnkişaf etməkdə olan ölkələr					
Braziliya	Valyuta kursu		X	x	
Çex. Resp.	Valyuta kursu-Pul təklifi		X		X
Filippin	Valyuta kursu-Pul təklifi			x	
Cənubi Afrika	Pul təklifi		X	x	
Cənubi Koreya	Pul təklifi		X	x	
İsrayl	Valyuta kursu			x	
Kolumbiya	Valyuta kursu	x	X	x	X
Macarstan	Valyuta kursu		X	x	
Meksika	Pul təklifi			x	
Peru	Pul təklifi		X	x	X
Polşa	Valyuta kursu				
Çili	Valyuta kursu	x		x	
Tayland	Pul təklifi	x		x	

Cədvəl 1. Bəzi ölkələrin inflyasiya hədəflənməsinə keçidinin səbəbləri

Cədvəldə göründüyü kimi qısa müddətli faiz dərəcələri vasitəsilə Mərkəzi Bank kredit bazarına, aktivlər bazarına təsir etməklə, eyni zamanda ölkə üzrə ümumi faiz dərəcələrini nəzarətdə saxlayır və beləliklə də faiz dərəcələri üzrə iqtisadi vahidlərin gözləntilərini formalaşdırır. Bu isə

ümumi olaraq həm ölkə daxili tələbə və eyni zamanda idxal mallarına olan tələbə təsir göstərərək məcmu tələbin formalaşmasına təsir edir. Məcmu tələbdə öz növbəsində inflyasiya proseslərini müəyyən edir.

	İnflyasiya səviyyəsindəki oynaqlıq	Buraxılış fərqi oynaqlıq	Faiz dərəcələrində oynaqlıq	Real valyuta məzənnəsinin oynaqlığı	İtqi funksiyasının standart kənarlaşması
İnflyasiya hədəfləməsi	1.6	1.8	0.8	5.1	6.7
Valyuta hədəfləməsi	2.7	3.2	8.5	2.9	53.8
Pul kütləsinin hədəfləməsi	2.0	2.1	0.7	5.9	8.8

Cədvəl 2. İnflyasiya hədəfləməsi, pul kütləsi hədəfləməsi və valyuta məzənnəsi hədəfləməsi rejimlərinin qarşılaşdırılması

Cədvəl məlumatlarından görüldüyü kimi bütün göstəricilərin volatilliyi (oynaqlığı) inflyasiya hədəfləməsi rejimində digər rejimlərə nisbətən aşağıdır. Bu rejimdə inflyasiya hədəfi müəyyən edildiyindən digər makroiqtisadi siyasətlər bunu əsas götürərək tərtib edilir. Müasir iqtisadi şəraitdə artıq mərkəzi banklar tərəfindən əvvəllər tətbiq edilən bəzi monetar siyasət qaydaları və hədəflər öz əhəmiyyətini itirməkdədir.

NƏTİCƏ

1. İnflyasiyanın hədəflənməsi rejiminin tətbiqinin ilkin şərtləri çərçivəsində: inflyasiyanın hədəflənməsi rejiminin tətbiqi bir sıra üstünlüklərə malikdir. İnflyasiya hədəflənməsi rejimi monetar, fiskal, real və xarici sektorda dayanıqlı inkişafın təmin olunmasını, istər ev təsərrüfatlarının istərsə də real sektorun inflyasiya gözləntilərinin daha rəşional idarə olunması və inflyasiya gözləntilərinin azaldılmasının, məşğulluq sahəsində dövlət proqramlarının yerinə yetirilməsinin təmin olunmasını, inflyasiya gözləntilərinin aşağı olması nəticəsində iqtisadi aktivliyin yaranması nəticəsində vergi gəlirlərinin büdcəyə daxil olmasına nail olunmasının təmin olunması kimi bir sıra mühüm üstünlüklərə malikdir. Azərbaycanda inflyasiya hədəflənməsi rejiminin tətbiqi üçün monetar sektor üzrə inflyasiya proseslərinin diaqnostikası, inflyasiya proseslərinin ekonometrik model vasitəsilə təhlili və proqnozlaşdırmanın inkişaf etdirilməsini təmin etmək kimi zəruri şərtlər qarşıda əsas məqsəd kimi durur.

2. Azərbaycanda inflyasiya səviyyəsi və inflyasiya qeyri-müəyyənliyi arasında əlaqə çərçivəsində: qeyd edək ki, inflyasiya prosesləri üzrə müsbət şokların mənfi şoklara nisbətən inflyasiya qeyri-müəyyənliyinə assimetrik təsirlərinin tədqiqi və maliyyə informasiya assimetriyası baxımından dəyərləndirilməsi kommunikasiyanın daha da təkmilləşdirilməsi və inflyasiya qeyri-müəyyənliyinin daha da azaldılması baxımından mühüm əhəmiyyət kəsb edir.

ƏDƏBİYYAT SIYAHISI

1. Gül, E., Eking, A., Gürbüz, A. A, Enflasyonla Mücadelede Enflasyon Hedeflemesi, Bursa: Ekin Yayınları –, 2016:1-359
2. Mehmet A.D, Enflasyon Hedeflemesi Rejiminin Genel çerçevesi, Ankara, TCMB sayı N (11), 2018:34-56,
3. Melike Alparslan-Pelin Ataman Erdönmez, (2010) Enflasyon Hedeflemesi ve Ülke Uygulamaları, Bankacılar Dergisi, İstanbul, 2010, 35-36
4. Şiriner, İ., Turgay, T., Parasal İstikrarın Sağlanması Enflasyon Hedeflemesi Rejimi ve Türkiye Cumhuriyet Merkez Bankası'nın Etkinliği Sorunu" Finans Politik & Ekonomik Yorumlar Dergisi, Cilt:44, Sayı:509,2017:68-80.
5. Şişli, E, From Crawling Peg to Inflation Targeting, Asian Development Bank Institute, ODTÜ IV. Uluslararası Ekonomi Kongresi, 2010: 1-689

AZƏRBAYCANDA DÖVLƏT KREDİTLƏRİNƏ NƏZARƏT MEXANİZMİ HƏYATA KEÇİRƏN İNSTİTUTLARIN FƏALİYYƏTİNİN TƏHLİLİ

TURAL CAVADLI

Azərbaycan Dövlət İqtisad Universiteti
Maliyyə nəzarəti və audit
email: cavadli33@gmail.com
BAKI, AZƏRBAYCAN

XÜLASƏ

Məqalənin əsas məqsədi ölkəmizdə dövlət kreditinin idarə olunması sistemində nəzarət mexanizminin qurulması və onların inkişaf yollarını, bu sahədə olan nöqsanların araşdırılması, beynəlxalq təcrübəyə əsaslanaraq daha çox inkişaf etmiş və ölkə reallığına uyğun sistemin formalaşdırılması üçün təkliflər irəli sürməkdir. Ölkə krediti fiskal mexanizmində spesifik mövqə saxlayır. Ölkə krediti öz xərcləmələtinə fiskallaşdırmaqdan ötrü ölkə istiqamətindən insanların, təşkilat və qurumların daimi olmayan müstəqil pul resurslarının gətirilməsi üzrə kredit əlaqələrini anladır. Ölkə krediti tədiyyələrin icbari olmadan şəkildə ölkə xəzinadarlığına qarşılanmasına söykənir. Ölkə krediti onun bu tərz nümunəsidir ki, o vaxt borc götürən kimi ölkə və ya yerli dövlət qurumları iştirak edir. Kreditin özləri isə MB və ya fiskal kredit müəssisələri istiqamətindən həyata keçirilən ölkə istiqrazlarına dönüşür. Ölkə kreditlərinin idarə olunması yaranan vəsait çatışmazlığının ləğv edilməsi üçün maliyyə mənbəyinin üzə çıxarılmasından başlanılır. Vurğulamaq lazımdır ki, burada əsas məqam tələb edilən vəsaitin dəyərini müəyyənləşdirmək və onu uyğun ən ucuz maliyyə mənbəyini tapmaqdır. Dövlət kreditinin idarə olunmasında ikinci əsas vəzifə cəlb olunmuş vəsaitlərin əlverişli şəkildə istifadə etməkdir.

AÇAR SÖZLƏR: DÖVLƏT, KREDIT, NƏZARƏT, İPOTEKA

GİRİŞ

Müvzunun önəmini artıran bir çox səbəblər vardır. Onlardan biri əhalinin mənzil olan tələbatları kreditlərdən istifadəsinə olan yüksək tələbini artırır. Əmlak bazarı, son 10 ildəki qiymət artımı və mövcud mənzil qiymətlərinin ölkənin real iş maraqlarını əks etdirməməsi səbəbiylə mənzil problemləri daha da artmışdır. Beləliklə, ölkədə yeni kredit və ipotekaların tətbiqi ictimai tələb halına gəlmişdir. Bu səbəbdən də, həm qlobal miqyasda, həm də milli iqtisadiyyat çərçivəsində dövlət kreditlərinə nəzarət mexanizminin dərinədən öyrənilməsinə ehtiyac yaranır. Dövlət kreditlərinin idarə edilməsi problemləri də müasir iqtisadi elmin aktual mövzularından birini təşkil etdiyindən onun məzmun və mahiyyətinin öyrənilməsi zərurəti artmışdır.

Dövlət krediti, dövlətin maliyyə sisteminin müstəqil bir sahəsidir və bu məzmununda dövlət krediti, dövlətin mərkəzləşdirilmiş pul fondlarının formalaşmasına və istifadəsinə yardımçı olur. Dövlət krediti, maliyyə kateqoriyası kimi onun üç funksiyasını yerinə yetirir: paylama, tənzimləyici və nəzarət.

TƏDQIQAT METODU

Milli Depozit Mərkəzinin məlumatına əsasən 2019-cu il üçün Maliyyə Nazirliyi tərəfindən yerləşdirilmiş dövlət istiqrazları üzrə daxilolmalar ümumilikdə 324,8 mln manat məbləğində, o cümlədən 140,0 mln manat Dövlət Qısamüddətli İstiqrazlardan (DQİ) və 184,8 mln manat məbləğində Dövlət Ortamüddətli İstiqrazlardan (DOİ) olmuşdur. Belə ki, Dövlət Qısamüddətli İstiqrazların manatla 100%-i (140,0 mln. manat) 12 aylıq müddətinə yerləşdirilmişdir. Dövlət Ortamüddətli İstiqrazların manatla (184,8 mln. manat) 54,24%-i (100,2 mln. manat) 24 aylıq və 45,76%-i (84,6 mln. manat) 36 aylıq müddətinə yerləşdirilmişdir.

Azərbaycan dövlət daxili kreditlərinə nəzər yetirsək xaricdən maliyyələşmə üçün cəlb edilən dövlət kreditləri ildən-ilə artır. Belə ki, 2012-ci ildən 2019-cu ilə kimi dövlət borcu 82% artaraq 16 milyard maantı keçib. 2018-ci ildən 2019-cu ilə kimi isə dövlət borcunda 3% artım

mövcuddür. Devalvasiya dövründə dövlət 1 milyard 200 milyon manat artsa da, ən çox artımın 2013-2014 arasında olduğunu demək olar, belə ki həmin illər arasında dövlət borcu 22% artıb.

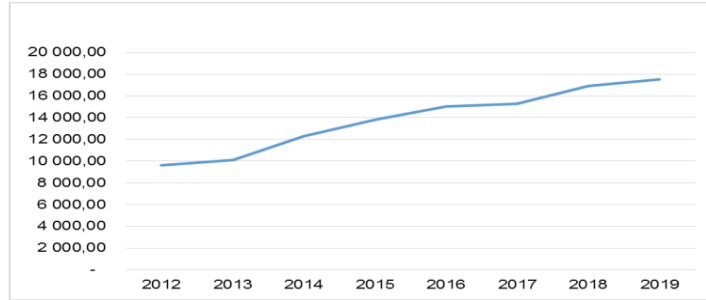

Diaqram 1. Daxili dövlət kreditlərinin artım dinamikası 2012-2019-cu illər üzrə

Daxili dövlət kreditlərinin həcmində ilbəil artımı, xarici dövlət kreditləri tədricən azalması ilə müşayiət olunmasına baxmayaraq əlavə faiz xərclərinin artımına səbəb olur ki, bu da il ərzində əlavə kreditləşmənin həcmindən çoxdur. Digər tərəfdən, emissiya edilmiş dövlət istiqrazlarının investorlarına nəzər saldıqda dövlət istiqrazlarının təqribən 50%-i funksional fəaliyyət üçün Dövlət büdcəsindən vəsait alan təşkilatda və 1 holdinqdə cəmlənmişdir. Bütün bunlar isə öz növbəsində bazarda investor şəbəkəsinin məhdud olduğuna, yeni maliyyə alətlərinin olmamasına, təkrar bazarın tam formalaşmamasına deməyə əsas vermişdir. Başqa sözlə qiymətli kağızlar bazarının geniş investor şəbəkəsinə malik olmaması əvvəlki kreditlərin bağlanması məqsədilə həyata keçirilən yeni kreditləşmə prosesinin tədricən çətinləşməsinə və ya faiz artımına gətirib çıxara bilər.

Kredit qoyuluşunun artımı özəl bankların, xüsusilə də yerli kapitalla malik özəl bankların hesabına baş verib. Dövlət mülkiyyətini təmsil edən Azərbaycan Beynəlxalq Bankı və Azər-Türk Bankın birgə kredit qoyuluşunun həcmi cari ilin yanvar-sentyabr aylarında 3% azalaraq 1916,2 milyon manatdan 1858,8 milyon manata düşüb. Bu müddətdə özəl bankların kreditləşməsi 6,6% artaraq 9421,4 milyon manatdan 10042,6 milyon manata çatıb. Artımın əsas dəstəkləyicisi yerli kapitalla malik özəl banklar olub. Yerli bankların kredit qoyuluşu bu müddətdə 621,2 milyon manat, 100% xarici kapitalla bankların kredit qoyuluşu 25,9 milyon manat artıb, Kapitalında xarici kapitalın payı 100%-dən az olan digər özəl bankların kredit qoyuluşu isə 53 milyon manat azalıb. (www.cbar.az Azərbaycan Respublikasının Mərkəzi Bankı, Statistik bülleten, N:09 (222), 09/2018)

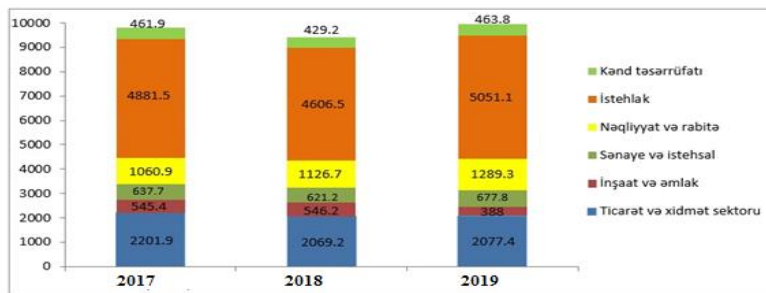

Diaqram 2. Kredit qoyuluşlarının sahələr üzrə dinamikası, milyon AZN

İstehlak kreditlərinin payının 2014-cü ildən başlayaraq azalması tendensiyası son dövrlər yenidən artımla əvəz olunmağa başlayıb. İlin əvvəli ilə müqayisədə cəmi kreditlərdə istehlak kreditlərinin payı 39,2%-dən 41,1%-ə yüksəlib. Bu müddətdə ticarət və xidmət sektorunun payı 17,6%-dən 16,9%-ə, inşaat və əmlak sektorunun payı 4,6%-dən 3,2%-ə düşüb. Kənd təsərrüfatı sektorunun payı 3,7%-dən 3,8%-ə, sənaye və istehsal sektorunun payı 5,3%-dən 5,5%-ə, nəqliyyat və rabitə sektorunun payı 9,6%-dən 10,5%-ə yüksəlib. (www.cbar.az Azərbaycan Respublikasının Mərkəzi Bankı, Statistik bülleten, N:09 (222), 09/2018)

Azərbaycan Respublikasının İpoteka və Kredit Zəmanət Fondu (İKZF) aktivlərini 1 il ərzində cəmi aktivləri 33% artaraq 1 milyard 276,58 milyon manatı ötürüb. 2019-cu ildə, 2018-ci ilin əvvəli ilə müqayisədə sonunda 318,2 mln artıb. Cəmi aktivlərin də 895,27 mln. manatını ipoteka kreditləri təşkil edir. Bildirək ki, ipoteka kreditdirləri portfeli ötən ilin müvafiq dövründə 683,69 mln. manat təşkil edirdi ki, bu da illik portfeldə 211,58 mln. manat artımın olması deməkdir. Aktivlərin 260,55 mln. manatı ödəniş tarixinədək saxlanılan investisiyalar portfelidir.

Banklar tərəfindən verilmiş ipotekə kreditlərinə nəzər salsaq, Banklar tərəfindən ən çox ipotekə krediti 113 milyon manat olub ki, o da 2013-cü ilə təsadüf edir. 2016-cı ildə devalvasiya prosesi ilə əlaqədar olaraq ipotekə kredit verilməsə də, sonra bir az da düzəlmişdir. 2018-ci ildən 2019-cu ilə verilmiş ipoteka kreditlərinin həcmi 51% azalmışdır. 2012-ci ildən 2019-cu ilə kimi isə 81% azalma mövcuddur. İpoteka krediti üzrə faiz dərəcələrinə nəzər salsaq görürük ki, faiz dərəcələri 2010-cu ildən bu yana getdikcə azalır. Əslində bunu verilmiş kreditlərin az olması ilə də əlaqələndirmək olar. Belə ki, 2010-cu ildə 6.93% olan faiz dərəcəsi sonra 6.44%-ə düşmüşdür. 2012-ci ildə 7%-ə kimi yüksəlsə də sonra azalmağa davam edir.

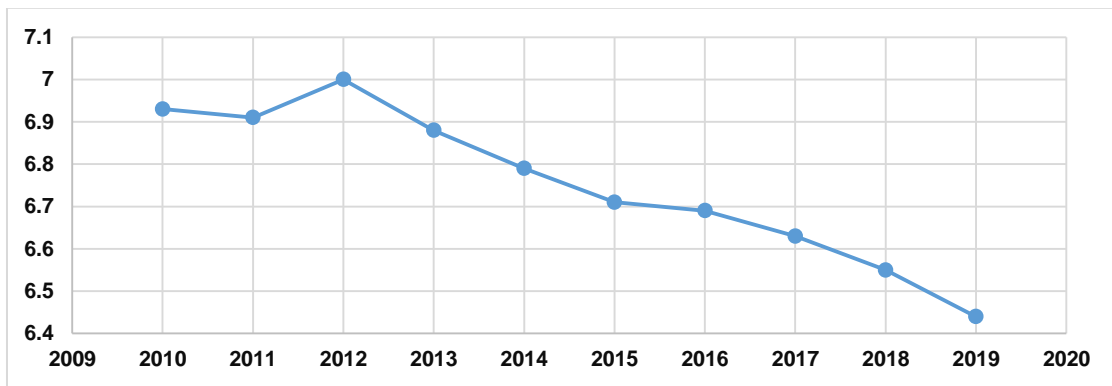

Diagram 3. İpoteka kreditləri üzrə faiz dərəcələri

Maliyyə Nazirliyi tərəfindən 2019-cu il üçün nominal üzrə yerləşdirilmiş istiqrazların məbləği 334,9 mln. manat təşkil etmişdir. Yerləşdirilmiş istiqrazlar üzrə dövlət büdcəsinə 324,8 mln. manat daxil olmuşdur ki, bundan da əvvəlki illərdə buraxılmış istiqrazlar üzrə 222,3 mln. manat (əsas kredit) geri ödənilmişdir. Beləliklə 01.01.2020-ci il tarixə büdcə kəsirinin maliyyələşdirilməsinə daxili kreditlər üzrə 102,5 mln. manat vəsait yönəldilmişdir. Dövlət büdcəsi kəsirinin mənbələr üzrə maliyyələşdirilməsi barədə Maliyyə Nazirliyinin 2019-cu il məlumatına əsasən bu mənbə üzrə kəsirin bağlanmasına 218,0 mln. manat yönəldilmişdir.

Hesablamalar Palatasınının məlumatlarına əsasən kredit portfelinin 01.01.2019-cu il tarixinə olan müvafiq göstəriciləri ilə müqayisədə valyuta üzrə bölgüsündə ABŞ dolları ilə cəlb olunması nəzərdə tutulan kredit məbləği 210,5 mln. ABŞ dolları və ya 2,2% azalaraq 9405,6 mln. ABŞ dolları (xüsusi çəkisi 77,1%) və faktiki xarici kreditin məbləği 28,4 mln. ABŞ dollar və ya 0,4% azalaraq 7208,9 mln. ABŞ dollar (xüsusi çəkisi 80,8%) təşkil etmişdir. Avro ilə isə cəlb olunması nəzərdə tutulan məbləğ ABŞ dolları ifadəsində 91,7 mln. ABŞ dollar və ya 8,6% artaraq 1229,4 mln. ABŞ dollar (xüsusi çəkisi 10,1%) və faktiki xarici kreditin məbləği 22,7 mln. ABŞ dollar və ya 3,0% artaraq 778,3 mln. ABŞ dollar (xüsusi çəkisi 8,7%) təşkil edir.

NƏTİCƏ

Dövlət kreditinin idarə olunması sistemində nəzarət mexanizmi və onun səmərəliliyi, habelə təşkilati strukturu və onun təkmilləşdirilməsinin hazırkı dövrün tələbinə uyğun şəkildə inkişaf etdirilməsindən əhəmiyyətli dərəcədə asılıdır. Dünya ölkələrdə uyğun bir sahədə ciddi işlər görülməli və zaman-zaman ayaqlaşılmalıdır. Yoxsa heç bir irəliləyiş ola bilməz. Dövlətin öz borc öhdəliklərindən imtina etməsi sözügedən münasibətləri qismən iqtisadi müstəvidən ayırır. Belə ki, dövlətin bu istiqamətdə atdığı addım istər daxili, istərsə də xarici miqyasda bilavasitə siyasi münasibətlərə təsir göstərir. Bu prosesin ilkin nəticəsi kimi dövlətin kredit reytingi xeyli aşağı

düşür. Dövlət kreditlərinin idarə olunması üzrə bir sıra aiddiyyəti qurumların müəyyən edilməsi borc menecmentinin inzibati strukturu nöqtəyi-nəzərindən çox yararlıdır. Əksər ölkələrdə dövlət borcların menecmenti məsələləri üzrə məsuliyyəti maliyyə nəzarəti, maliyyə bazarları və dövlət borclarının idarə olunması üzrə ofislər kimi təşkilatlar daşıyır. Dövlət kredit əlaqələrinin əlverişliliyi yuxarıda sadalanan mərhələlər ilə bağlıdır. Yəni, dövlət kreditlərinin idarə olunması bu mərhələlərin ayrı-ayrılıqda idarə olunması mənasını verir. Dövlət kreditlərinin əlverişli şəkildə idarə olunması dedikdə öhdəliklərin zamanında və tam şəkildə icra olunması nəzərdə tutulmalıdır.

ƏDƏBİYYAT SIYAHISI

1. Əkbərova S. D, Müasir şəraitdə maliyyə nəzarətinin təkmiləşdirilməsi istiqamətləri . Bakı, Azərb. Dövlət İqtisad Un-ti, 2018: 1-167
2. Musayev S. İ., Bazar iqtisadiyyatı şəraitində maliyyə nəzarətinin təsirinə artırılması istiqamətləri. Bakı, Azərb. Dövlət İqtisad Un-ti, 2017:1-180
3. Gennaioli, N.A, Organization of financial control of public debt , Journal of Finance, vol 58, 2017: 131–163
4. Inderst, R., H.Müller, Economic sector of the state credit and the basis of the control mechanism in this area , Journal of Finance, vol 41,2019: 237–262
5. Макарова Л. Б., Якунин Л. А, Государственный финансовый контроль Москва: Рид Групп,2012:1-511
6. Юткина Т. Ф. ; Небезин В. П, Налоги и налогообложение Москва: ИНФРА-М,2015: 1-574

REKLAM FƏALİYYƏTİNİN NƏZƏRİ ƏSASLARI

CAVAHİR MUSTAFAYEVA

Azərbaycan Dövlət İqtisad Universiteti

Reklam işi

email: cavahirmustafayeva0@gmail.com

BAKİ, AZƏRBAYCAN

XÜLASƏ

Məqalədə səmərəli reklam fəaliyyətinin təşkili müəssisənin satış həcmində artırılmasında güclü bir vasitə kimi tədqiq olunmuşdur. Məhz bu baxımdan müasir dövrdə reklam və onun idarə olunmasının tədqiqinə böyük ehtiyac yaranmışdır. Reklamın tədqiqi dedikdə, reklam vasitələrinin və üsullarının seçilməsi, onların əvvəlcədən yoxlanılması, həmçinin reklam fəaliyyətinin təsir səmərəliliyinin qiymətləndirilməsi nəzərdə tutulur. Reklama ideyaları, məhsulun və ya xidmətin xüsusiyyətlərini istehlakçıların tələb və ehtiyaclarının dilinə çevirməyə çalışan kommunikasiya forması kimi baxmaq olar. Onu da qeyd edək ki, bizim gördüyümüz və eşitdiyimiz reklam elanları bir çox tədqiqatların, strateji planların, taktiki qərarların və konkret işlərin son məhsuludur və bunların cəmi reklam prosesini yaradır. Marketing və reklamın müasir inkişafı bu sahənin daha da dərinlən tədqiq olunmasına tələbat yaradır. Reklam məqsədli marketing sisteminin bir hissəsidir və ona ayrıca baxılması mümkün deyildir. Müasir müəssisənin idarəetmə sisteminin əsasını firmanın məqsədlərini onun bazardakı davranış strategiyalarına çevirən marketing təşkil edir.

AÇAR SÖZLƏR: REKLAM, İNKİŞAF, MENEJMENT

GİRİŞ

Müasir dövrdə Azərbaycan Respublikası yer üzündə iqtisadi tərəqqi tempinə görə lider ölkədir. Ölkəmizin xarici ticarət əlaqələri intensiv olaraq genişlənir və transmilli müəssisələrin Azərbaycan Respublikasına iri sərmayələrinin axını müşahidə edilməkdədir. Ölkəmizdə sahibkarlıq müəssisələrinin ərəşəyə gəlməsi və tərəqqisi zamanla daha çox sürətlənməkdədir. Bu müəssisələrin bazara nüfuz etməsi və rəqabətə davamlı olması marketing fəaliyyətindən və reklamdan asılı olur. Reklam isə marketingin əsas tərkib hissəsidir, firmanın rəqabət qabiliyyətinin artmasının əsas vasitəsidir.

Səmərəli reklam fəaliyyətinin təşkil edilməsi müəssisənin satış tutumunun artırılmasında xüsusi bir vasitədir. Bu nöqtəyi-nəzərdən günümüzdə reklam və onun idarə edilməsinin araşdırıl-

masına xüsusi ehtiyac ortaya çıxmışdır. Reklamın öyrənilməsi dedikdə, reklam vasitələrinin və metodlarının müəyyən edilməsi, onların daha qabaqcadan nəzərdən keçirilməsi, o cümlədən, reklam fəaliyyətinin təsir əlverişliliyinin dəyərləndirilməsi başa düşülür.

TƏDQIQAT METODU

Tədqiqatın metodoloji əsaslarını yerli və xarici ölkə alimlərinin fundamental tədqiqatlarının nəticələri, iqtisadi nəzəriyyə, dialektikanın prinsipləri, anlayışları və onların iqtisadi tədqiqatlarda tətbiqi xüsusiyyətləri, sistemli yanaşma, qrafiki təhlil, statistik modelləşdirmə, sintez, analiz və mühakimə, məntiqi müqayisə, ümumiləşdirmə üsullarından istifadə edilmişdir. Tədqiqatın obyektini turizm müəssisələri təşkil edir.

Reklam - termin Latınca "reklamare" - "ucadan qışqırmaq" və ya "xəbərdar etmək" sözündəndir (qədim Yunanıstanda və Romada elanlar yüksək səslə və ya meydanlarda və digər izdihamlı yerlərdə oxunurdu). Reklamın mahiyyətini öyrənərkən reklam anlayışını da vermək lazımdır. Reklam fəaliyyəti bazar fəaliyyətinin bir növüdür, nəticəsi bir reklamverən və distribyutorun xidmətləri vasitəsilə hədəf alıcının istədiyi cavabı verə biləcək şəkildə ödədiyi bir reklam məhsuludur. Bundan əlavə, reklam əsas fəaliyyət olan bazar subyektləri baxımından nəzərdən keçirilir. Marketoloqların, reklam qurumlarının, rejissorların, ssenaristlərin, dizaynerlərin, psixoloqların, sosioloqların, fotoqrafların və digərlərinin fəal iştirak etdiyi dərin düşünülmüş və elmi şəkildə təşkil olunmuş bir prosesdir. Reklamın əsas sahələri bunlardır: iqtisadiyyat, məişət xidmətləri, intellektual xidmətlər, əyləncə, ekologiya, ailə və şəxslərə münasibətlər, siyasət, xeyriyyəçilik və s. Lakin reklamın ən çox yayılmış sahəsi ticarət reklamıdır, reklamın mövzusu mallar, ticarət müəssisələri və bu müəssisələrin göstərdiyi xidmətlərdir. Mahiyyət etibarilə kommersiya reklamı malların istehlak xüsusiyyətləri və malların satışını müşayiət edən müxtəlif xidmətlər barədə məlumatların məqsədyönlü şəkildə yayılması, populyarlıq yaratmaq, mal və xidmətlərə tələbat yaratmaq və satışlarını artırmaq üçün istehlakçıları özünə cəlb etməkdir.

Reklam, istehsal olunan məhsulların fasiləsiz satışını təmin etmək olan marketingin bir hissəsidir. Reklam istehlakçının keyfiyyəti, xassələri, çeşidi, istifadə qaydaları (istismarı), istehlak və mallar və xidmətlər barədə digər məlumatları dəqiq və düzgün şəkildə məlumatlandırmaqdır. Bu reklam funksiyası malların daha səmərəli istehsalına və əhalinin tələbatını daha yaxşı ödəməsinə şərait yaradır.

Bazar, reklam kanalları vasitəsi ilə istehsalçının hərəkətləri haqqında məlumat alaraq, təşviqedicisi və ya həyəcanlandırıcı məlumatları, xüsusən də paylayıcı şəbəkənin müxtəlif səviyyələrindən - satış agentlərindən, topdansatış və pərakəndə satış yerlərindən və istehlakçılardan gələn məlumatlar yaradır. Bundan əlavə, istehsalçı özünə lazım olan məlumatları məlumatla işləyən ixtisaslaşmış təşkilatlardan - müştərilərinə hazır araşdırmalarla təmin edən dərnəklərdən, institutlardan, agentliklərdən, habelə satışa birbaşa və ya dolaylı təsir edən amillər haqqında məlumatları ehtiva edən tövsiyələrdən alır.

Beləliklə, istehsalçı təsir edə biləcəyi nəzarət edilən amillər və marketingin həyata keçirildiyi mühitin təsiri nəticəsində yaranan xarici və nəzarətsiz amillər haqqında məlumat alır. Bu nəzarətsiz amillər müəyyən bir ölkədə, dövlət və ictimai qurumlarda mövcud olan siyasi, iqtisadi, hüquqi şərtlərin, mədəniyyətin səviyyəsi və spesifikliyi, əhalinin milli xüsusiyyətləri və s. və reklam kampaniyalarını inkişaf etdirərkən nəzərə alınmalıdır. (Nəsibov V.N, 2014)

Nəticədə bazar haqqında məlumat və istehsalçının hərəkətlərinə reaksiya marketing xidmətində və ya onunla işləyən ixtisaslaşdırılmış marketing təşkilatında toplanır. Bu məlumatlara əsasən yeniləri hazırlanır və köhnə reklam kampaniyaları düzəldilir, həmçinin müəyyən məhsullar üçün reklam məhsullarının nümunələri təqdim olunur.

Bu yanaşmalar arasındakı fərqləri görməklə, müəssisənin strategiyası ilə reklam strategiyası arasında olan qarşılıqlı əlaqə haqqında nəticə çıxartmaq mümkün olur. Bizim fikrimizcə, müəssisənin strategiyalarının formalaşdırılmasına dair təklif edilən yanaşmalar müəssisənin maddi resurslarının uçotundan tutmuş strategiyanın potensialının üzə çıxarılmasına qədər olan bir prosesi əhatə edir. Lakin bütövlükdə götürdükdə, bu yanaşmaların müəyyən ümumi tərəfləri də vardır.

Kompleks yanaşma baxımından reklam marketinqin funksiyalarına tabedir. Bu, seçilmiş marketinq strategiyalarına müvafiq olaraq reklam fəaliyyətinin planlaşdırılması prosesində bilavasitə aşkarlanır. Qısa və dəqiq şəkildə ümumiləşdirilmiş bu nəticələr reklam strategiyalarının formalaşdırılmasında və müəssisənin reklam fəaliyyətinin köməyiylə rəqabət üstünlüyünün əldə olunmasında tətbiq oluna bilər. Bu dediklərimizi daha ətraflı nəzərdən keçirək. Müəssisənin strategiyalar kompleksinin tərkib hissələri reklam fəaliyyətinin təşkilinə və planlaşdırılmasına bilavasitə təsir göstərir: maliyyə strategiyası reklama çəkilən maliyyə xərclərinin ölçülərini, təşkilatı strategiya isə müəssisənin strukturunda marketinq xidmətləri bölmələrinin mövcud olmasını nəzərdə tutur.

Reklam agentliklərinin rəqabət üstünlüyünün əldə olunmasına reklam fəaliyyətinin etdiyi təsirdən danışdıqda, rəqabət üstünlüyünü iki yerə - daxili (müəssisə istehsal və ya idarəetmə xərclərində üstünlüyə malikdir, yəni əmtəənin maya dəyəri rəqiblə müqayisədə daha aşağıdır) və xarici - (istehlakçının qəbul etməsini nəzərdə tutan) ayırmaq lazımdır. Müəssisənin xarici rəqabət üstünlüyünə reklam fəaliyyətinin təşkili və planlaşdırılması nəticəsində nail olunur. Məhz reklam fəaliyyəti məqsədli istehlakçının şüurunda müəssisənin mövqeləşdirilməsinə imkan yaradır. Deməli, strateji planlaşdırmanın məqsədi - uğurlu inkişafa və rəqabət üstünlüyünün əldə olunmasına istiqamətlənmiş, bazarda kompaniyanın normal fəaliyyət göstərməsi üçün əlverişli şərait yaratmaqdır.

V.Saliy və Z. Saliy müəssisənin inkişaf strategiyalarının hazırlanmasında strategiyalara bir məharət, bacarıq kimi baxmışlar və strategiyanın potensialı anlayışını yaratmışlar. «Bu, müəyyən olunan məqsəd və vəzifələrə uyğun olaraq kompleks vasitələrlə təşkilatın rəqabət üstünlüyünün əldə olunması uğrunda olan hərəkətlərin ardıcılığı ilə rəqabət aparmaq bacarığıdır». Bu tərif inkişafın məqsədlərini açıqlayır, qəbul olunan qərarların kompleks xarakterli olmasını əks etdirir, habelə hərəkətlərin həyata keçiriləcəyi məkan və strategiyaların nisbi xarakterini müəyyən edir.

Buradan belə bir nəticə çıxarmaq olar ki, bir neçə kompaniya eyni strateji yanaşmaya malikdirsə, yüksək əminliyə, inama və daha güclü strategiya potensialına sahib olan kompaniya bazarda qalib gələcəkdir. Bir çox alimlərin müəssisənin marketinq strategiyaları sahəsində olan elmi təcrübələrini ümumiləşdirərək, aşağıdakı nəticələri çıxarmaq olar.

NƏTİCƏ

1. Reklam reklamverici tərəfindən təqdim olunan ideya, xidmət, məhsul haqda inandırıcı xarakter daşıyan və pullu informasiyanın müəyyən vasitələrlə şəxsiyyətin göstərilməməsi ilə verilməsi prosesidir.

2. Reklam sahəsində olan strateji məsələləri daha səmərəli həll etmək məqsədi ilə biznes və məhsulun xüsusiyyətləri haqda dəqiq təsəvvürə malik olmaq, kompaniyanın güclü və zəif tərəflərini bilmək, bazar haqqında informasiyaya sahib olmaq, onun təklif etdiyi imkanları bilmək, habelə bazardakı fəaliyyətin problemlərini təsəvvür etmək (buna SWOT analiz deyilir) çox vacibdir. Reklam kompaniyasının büdcəsini, kompaniyada işlənmiş reklam vəsaitlərinin müddətlərinə uyğun olaraq planlaşdırılması vacibdir.

3. Digər bütün fəaliyyət növləri kimi reklamın da müvəffəqiyyətinin əsasını keyfiyyətli və peşəkar idarəetmə təşkil edir. Reklam menecmenti (reklamın idarə edilməsi) reklamın müasir mərhələdə hərtərəfli inkişafının səmərəli amilidir. Firmanın hər bir inkişaf mərhələsində müxtəlif tip satış menecmentindən (texnoloji, maliyyə, korporativ, funksional və s.) istifadə edilir. Reklam menecmentinə - reklam kampaniyasının həyata keçirilməsinin hər bir mərhələsində onun təşkili, koordinasiya və idarə edilməsi üzrə məsələlər daxildir.

4. Ümumi halda reklam menecmentini digər insanların intellektindən və davranış motivlərindən, əməkdən istifadə etmək yolu ilə qarşıya qoyulan məqsədə nail olmaq üçün olan bir elm və incəsənət növü kimi təsəvvür etmək olar. Menecment insanlara hər hansı bir məqsəd üçün istiqamətlənmiş təsirdir və burada məqsəd qeyri-mütəşəkkil elementlərin istehsalın gücünə və səmərəliliyinə çevrilməsidir. Başqa sözlə desək, menecment - insanların elə imkanlarıdır ki, bunun köməyi ilə liderlər resurslardan istifadə edərək təşkilatın strateji və taktiki nailiyyətlərini əldə edirlər.

ƏDƏBİYYAT SIYAHISI

1. Gülmez, M, Reklamcılıqdakı Etkiler Hiyerarşisi Üzerine Bir İnceleme ve Eleştiri, Uluslararası Reklamcılık Dergisi, Cilt 9, Sayı 2,2017: 1-121
2. Hacıfendioğlu, Ş, Reklamın teorik sorunları, Ege Akademik Bakış, Vol. 7, No. 1, 2018: 3-18.
3. Kozak, Nazmi, Pazarlama stratejisinin önemi, Rekabetçi olmak Bütünleşik Pazarlama İletişimi (IMC) ile son, Stratejik Karar, Cilt 22, Nr. 8.,2016:23-24
4. Андронов Д, От эффективности рекламы к эффективности маркетинга // Маркетинг в России и за рубежом. 2018. № 4,2018: 145-156
5. Батра Р, Рекламный менеджмент. СПб.: Издательский дом «Вильямс», 2017: 1-365

YAPONİYA İQTİSADİYYATININ TƏRƏQQİSİNDƏ ÖZƏL MÜƏSSİSƏLƏRDƏ KEYFİYYƏTƏ NƏZARƏT PROSEDURLARININ ROLU VƏ NƏTİCƏLƏRİNİN AZƏRBAYCAN İQTİSADİYYATI ÜÇÜN NÜMUNƏLƏRİ

NİCAT MURADZADƏ

İstanbul Universiteti
İdarəetmə fakultəsi/İdarəetmə ixtisası, ingiliscə bölmü
nicatmuradzada@gmail.com
BAKİ, AZƏRBAYCAN

Xülasə

Məqalədə Yaponiya iqtisadiyyatının 2-ci dünya müharibəsindən sonrakı iqtisadi durumu lakonik formada verilmiş, yenidənqurma və inkişaf mərhələsində özəl istehsalat müəssisələrində keyfiyyətə nəzarət prosedurlarının əhəmiyyəti və onların mahiyyətini təşkil edən metodika “Toyota Motor Corporation” şirkətinin təmsalında analiz edilmişdir. Keyfiyyətə nəzarət və Ümumi Keyfiyyət İdarəetməsi anlayışlarının makroiqtisadi göstəricilər üzərindəki təsiri mötəbər mənbələrə istinad edilərək araşdırılmışdır. Qeyd olunan tədqiqatı rəhbər tutaraq Azərbaycanda fəaliyyət göstərən bir qisim orta həcmli özəl sənaye müəssisələrinin mövcud vəziyyəti təhlil edilmiş və inkişaf etməkdə olan Azərbaycan iqtisadiyyatı üzərindəki təsirləri göstərilmişdir. Məqalə sözügedən özəl müəssisələrdə keyfiyyətə nəzarət və bütövlükdə keyfiyyət idarəetməsi prosedurlarının zəifliyinin Azərbaycanın iqtisadi göstəricilərinin formalaşmasındakı rolu müşahidə edilərək yekunlaşdırılmışdır.

Açar sözlər: keyfiyyətə nəzarət, sənayeləşmə, “Toyota Motor Corporation”.

THE ROLE OF QUALITY CONTROL PROCEDURES IN PRIVATE ENTERPRISES IN JAPAN'S ECONOMIC DEVELOPMENT AND EXAMPLES ON IMPLICATIONS FOR THE ECONOMY OF AZERBAIJAN.

Resume

This article examines the economic condition of the Japanese economy after World War II in a laconic form, furthermore, analyzing the importance of quality control procedures in private manufacturing enterprises during the reconstruction and development phase, and the essence of methodology that constitutes those concepts, from the perspective of Toyota Motor Corporation. The impact of the concepts of Quality Control and Total Quality Management on macroeconomic indicators has been explored regarding authoritative sources. In the lights of this study, the current situation of medium-sized private industrial enterprises operating in Azerbaijan has been scrutinized and the role in the developing Azerbaijani economy is shown. The article has been summarized with the analysis of the weakness of Quality Control and Total Quality Management procedures in these private enterprises and the overall effects of these processes on the formation of economic indicators of Azerbaijan.

Keywords: Quality control, industrialization, “Toyota Motor Corporation”.

Giriş

Texnologiya əsrində insanların ehtiyacları piramidasında köklü dəyişikliklər baş vermiş və yeni bazar şərtlərində müəssisələr özlərinin rəqabətlik potensiallarını maksimallaşdıraraq səmərəli məhsul və xidmət istehsal etmək məqsədiylə istehsalat prosesinin optimallaşdırılması, minimum xammalla maksimum məhsul istehsalı və istehsal prosesində xətlərin aradan qaldırılması kimifaktorların önəmini dərk etmişlər. Bu nöqteyi-nəzərdən keyfiyyət anlayışının mütərəqqi cəhətlərinə elmi-metodik üsullarla öz xidməti fəaliyyətlərində geniş yer ayırmışlar. Məqalədə “Toyota Motor Corporation” şirkəti kontekstində Yaponiya yanaşmasının makroiqtisadi göstəricilərə təsiri W. Edwards Deming-in “Zəncirvari Reaksiya” modeli ilə tədqiq edilmiş və Azərbaycan üçün nümunələndirilmişdir.

Yaponiyada Keyfiyyət və “Keyfiyyət Nəzarət” anlayışları: “Toyota Motor Corporation”

Mahiyət etibarilə keyfiyyət bir obyektin necəliyi, yaxşı və ya pis olmasının əlaməti, xüsusiyyəti və dəyəridir [1]. Keyfiyyət nəzarət prosesi istehsalın səmərəliliyi baxımından müstəsna əhəmiyyət kəsb edir və günümüzdə bir qisim prosedurlarla həyata keçirilir. Bu baxımdan Yaponiya özünün iqtisadi sabitliyi, maliyyə mənbələrinin çeşidliliyi və inkişaf etmiş infrastrukturunu ilə dünya iqtisadi sistemində mühüm rol malikdir və xüsusilə önə çıxmaqdadır. Yaponiya 2-ci Dünya Müharibəsində özünün bütün mənbələrini səfərbər edərək iştirak etmiş, müharibənin yekununda infrastrukturunu və istehsalat müəssisələri ciddi zərər görmüş, o cümlədən intellektual kapitalının isə əhəmiyyətli bir qismini itirmişdir. Bütün bu fəsadların fonunda, müharibə sonrası Yaponiya özünün strateji iqtisadi inkişaf planının ilkin mərhələsində əsas yatırımını özəl sektorün inkişafı kontekstində elmi-texniki araşdırmalara yönəltdirmişdir [2]. Bununla da istehsalın optimallaşdırılması istiqamətində yeni nəzəriyyələrin tədqiqi və tətbiqi ardıcıl xarakter alaraq Keyfiyyət nəzarət sahəsində də yeni yanaşmanın bərqərar olmasına zəmin hazırlamışdır.

İlk dəfə 1949-cu ildə statistik metodlara söykənən keyfiyyət nəzarət texnikasını tətbiq edən və “Yapon İqtisadi Möcüzəsinin” hərəkətverici qüvvələrindən olan “Toyota Motor Corporation”, bu gün Ümumi Keyfiyyət İdarəetməsi anlayışı altında 28 ölkədə yerləşən 51 müəssisədə özünün istehsal qabiliyyətini müxtəlif metodlarla tənzimləyir, habelə anbarlarından səmərəli bir şəkildə istifadə etməklə xərcləri minimuma endirir [3].

“Toyota Motor Corporation” ilə əlaqədar diqqət cəlb edici digər bir məqam isə şirkətin idarəetmə və istehsalat keyfiyyətini daha müsbətə meyilləndirən metodika dəyişikliklərinə adaptasiyada çətinlik çəkməməsidir. Bütövlükdə bu strategiya “Kaizen” adlanır. Yapon dilindəki iki kəlimənin (“Kai” və “Zen”) birləşməsindən əmələ gələn ifadə, daha yaxşısı üçün inkişaf mənasına gəlir [4].

Bir çox keyfiyyət nəzarət və keyfiyyət idarəetməsi nəzəriyyələrinin banisi kimi də tanınan “Toyota Motor Corporation” proseslərə konspektual yanaşması baxımından mütərəqqi amilləri öz fəaliyyətində ehtiva edir. 90-cı illərin əvvəllərində meydana çıxmış və əsasən prosesə izafi xərc yükləyən faktorlardan yayınmaq məqsədiylə tətbiq olunan “Lean Manufacturing” konsepsiyası bunun bariz nümunəsidir. Sözügedən yanaşmanın komponentləri aşağıdakılardır:

- **Əməyin optimallaşdırılması:**
 - İstehsalata cəlb olunan işçilərin görəcəkləri iş barədə normaların və təlimatların qəti şəkildə müəyyənləşdirilməsi.
 - İşçilərin prosesə dair bilik və bacarıqlarının tədris və təkmilləşdirmədən keçirilməsi.
 - Xidməti fəaliyyətin adekvat qiymətləndirilməsi və mükafatlandırılması.
- **Prosesin optimallaşdırılması:**
 - Tələbata görə istehsal vasitəsiylə saxlama xərclərinin minimuma endirilməsi.
 - İstehsal prosedurlarının bəsitləşdirilməsi.
 - Daxili kommunikasiya mühitinin formalaşdırılması.
- **İstifadə olunan texnologiyanın optimallaşdırılması:**

- Texnikanın istehsal xəttinə tam inteqrasiyası.
- Zəruri komputer proqramlarının texnika və istehsal prosesi ilə uyğunlaşdırılması.
- Qabaqlayıcı təmir-bərpa tədbirlərinin görülməsi. [5].

Keyfiyyət nəzarət prosedurlarının makroiqtisadi göstəricilər üzərindəki təsirləri

Xronoloji olaraq Yapon iqtisadiyyatının sənayeləşmə mərhələlərini analiz etsək, görərik ki, iri sənaye müəssisələrində keyfiyyət nəzarət mexanizmlərinin və ümumi keyfiyyət idarəetməsinin intensiv tətbiq olunduğu spesifik tarixlərdə (1950-1980), Yapon iqtisadiyyatı tarixdə nümunəsinə nadir rastlanan bir həddə artım göstərmişdir (%15) [6]. Artım statistikasına əsasən deyə bilərik ki, Ümumi Keyfiyyət İdarəetməsinin ifadə etdiyi mikroelementlərin (Müştəri yönümlülük, komandanın bütöv bir orqanizm kimi proseslərdə iştirakı, zamanın düzgün idarəedilməsi, mükafatlandırma sisteminin adekvat olması, problemlərə pragmatik yanaşılması, keyfiyyəti hər addımda qorumaqla gələcəyə fokuslaşmaq və s.) [7] makroiqtisadi göstəricilər üzərində çox ciddi təsirə malikdir. Keyfiyyət mövzusunda mötəbər mənbə hesab olunan Amerikalı alim Edwards Deming-in Zəncirvari Reaksiya (Demings Chain Reaction) modelinə görə, əgər bir istehsal müəssisəsi ümumi keyfiyyət anlayışını inkişaf etdirmək məqsədiylə kompleks tədbirlər görərsə;

1. Azalan texniki yanlışların, istehsal defektlərinin və gecikmələrin, fonunda xərclər azalacaqdır.
2. Artan keyfiyyət və azalan xərclər təbii olaraq məhsuldarlığı yüksəldəcəkdir.
3. Qalxan məhsuldarlıq firmanın bazara daha keyfiyyətli və aşağı qiymətli məhsulunu təqdim etməklə rəqabətlik bacarığını maksimallaşdıraraq bazar payının artırılmasını təmin edəcəkdir.
4. Bununla da şirkət öz sahəsində rəqabətə davamlı olacaq və sektorda söz sahibinə çevriləcək.
5. Böyüyən şirkət daha çox kapital cəlb edib biznes əməliyyatlarını şaxələndirərək daha çox iş yeri yaradacaq. [8]

Deming-in metodikasına görə müəssisədaxili keyfiyyət prosedurlarının sonda daha çox kapital və daha çox iş yeri (daha çox vergi və daha az işsizlik) yaradır. Nəticə etibarilə, yuxarıda qeyd olunan metodika, keyfiyyət idarəetməsinin müəssisədaxili bir məsələ olmadığını və son mərhələdə makroiqtisadi göstəricilərə mənfə və ya müsbət təsir etmə potensialına malik mühüm bir anlayış olduğunu bariz sübutdur.

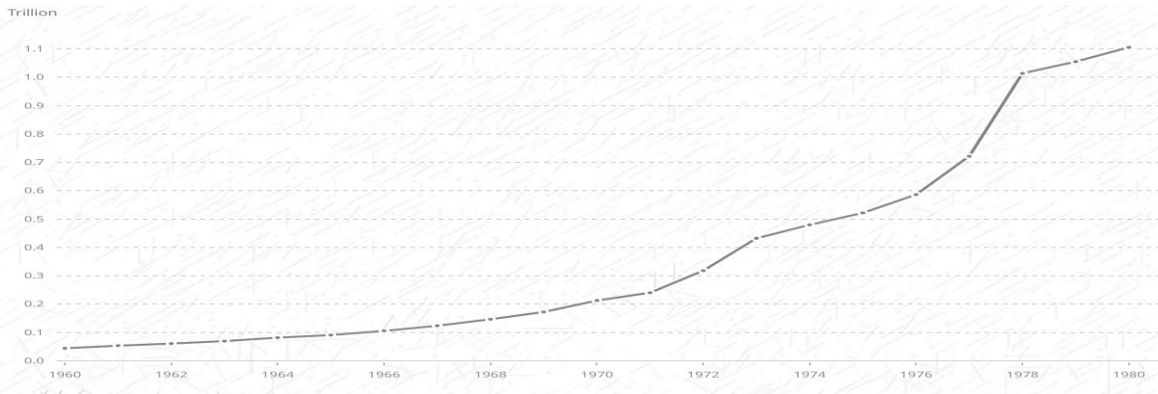

Qrafik1. 1960-1980-ci illər arasında Yaponiyada ÜDM-in artım tempi (trilyon dollarla)

Mənbə: Dünya bankı

Yuxarıdakı qrafik məsələyə daha konkret yanaşmağa imkan verir. Dünya Bankının məlumat bazasından əldə edilən qrafik onu göstərir ki, Yapon iqtisadiyyatı 1960-1980-ci illər arasında özünün məhsuldarlığını və istehsal potensialını optimallaşdıraraq ÜDM artısında rekord göstəriciyə nail olmuşdur.

Makroiqtisadi göstəricilər üzərində ayrı-ayrı sahibkarlıq subyektlərində keyfiyyət nəzarət və Ümumi Keyfiyyət İdarəetməsi prosedurlarının əhəmiyyətini Deming-in Zəncirvari Reaksiya modeli (Deming Chain Reaction) vasitəsi ilə qeyd etdim. Nəzərə alsaq ki, sağlam iqtisadiyyat mahiyyət etibarilə istehsal üsullarının fərqləndirilməsi, optimallaşdırılması o cümlədən davamlılaşdırılması xüsusiyyətləridir [9], o zaman deyə bilərik ki, özəl müəssisələr də istehsal

kanallarının fərqləndirilməsi, optimallaşdırılması və rəqabətə davamlılılaşdırması sağlam iqtisadi mühiti şərtləndirən başlıca səbəblərdəndir. Bu qəbildən olan örnəklərlə zəngin olan Yapon iqtisadiyyatını müşahidələrimiz səbəbsiz deyildir. Çünki iqtisadi davamlılıq nöqtəyi-nəzərindən biznes ekosistemini müxtəlif vasitələrlə sağlamlaşdırən müharibə sonrası Yaponiya yanaşması inkişaf etməkdə olan və müvafiq istehsal sahələri üzrə tarazlı, dayanıqlı və ixrac yönümlü iqtisadi model formalaşdırmaq arzusunda olan ölkələr üçün ideal yanaşmadır.[10] Aşağıdakı qrafikdə “Toyota Motor Corporation” şirkətinin Yaponiyada yerləşən müəssisələrində istehsal etdiyi və Yaponiyadan ixrac etdiyi minik avtomobilləri, sənişin avtobusları və yükdaşıyan maşınların sayı illər üzrə verilmişdir. İxrac potensialının özünün pik həddinə çatması isə Qrafik 2-də də görün-
düyü kimi əsasən 1960-cı illərdən, yəni keyfiyyət məsələsinin müəssisələrdə prioritetləşməsindən sonra başlamışdır.

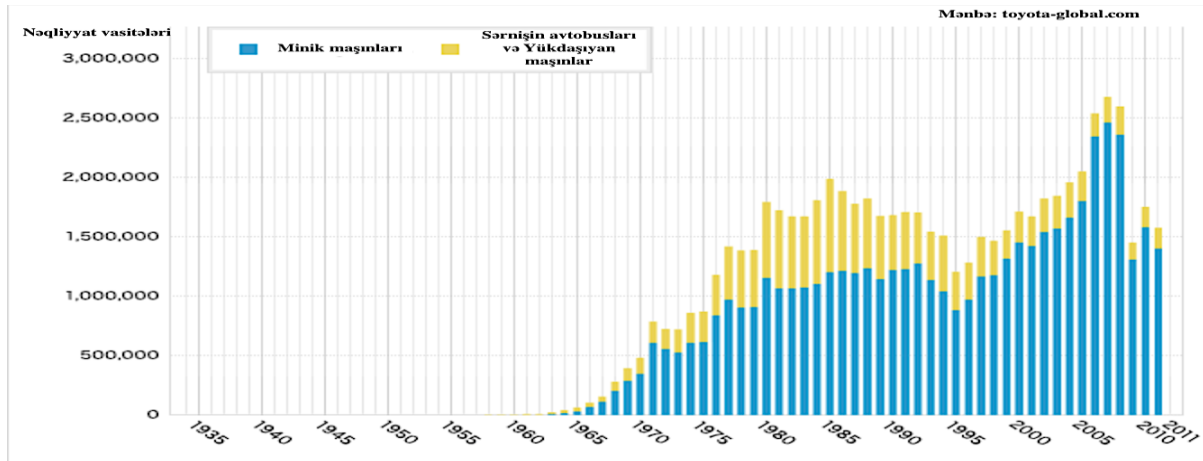

Qrafik 2. 1935-2011-ci illər arasında “Toyota Motor Corporation” şirkətinin Yaponiyadan ixrac etdiyi nəqliyyat vasitələri (ədədlə).
Mənbə: toyota-global.com

Azərbaycan Respublikasındakı vəziyyət

Nəzərə alsaq ki, Azərbaycan iqtisadiyyatı da özünün mikro və makro göstəricilərinə görə inkişaf etməkdə olan iqtisadiyyatlar kateqoriyasındadır, bu baxımdan Yapon keyfiyyət idarəetməsi metodikasının müxtəlif üsul və vasitələrlə tətbiq oluna biləcəyi münbit şərait ölkəmizin özəl sektorunda mövcuddur. Lakin, əksər özəl istehsal müəssisələrinin məhsuldarlığı təmin etmək üçün innovativ metodlara (xüsusilə keyfiyyət nəzarət və keyfiyyət idarəetməsi) yönəlməyə istəksizliyi Azərbaycanın istehsal potensialından tam yararlanmağa imkan vermir. Bunun fonunda ölkə sərhədləri daxilində istehsal olunan mal və xidmət miqdarı kəmiyyət və keyfiyyət etibarilə həm daxili bazarı təmin etməyə qadir olmur, həm idxalın artmasına rəvac verərək tədiyyə balansında kəsr yaratmaqla tarazlaşma meyllərinin qarşısını alır, həm də ayrı-ayrı sahibkarlıq subyektlərinin rəqabətə davamlılığını azaldır.

Ölkənin ali təhsil ocaqlarında kifayət qədər hazırlıqlı akademiklər xüsusilə istehsal və iqtisadiyyat üzrə ciddi araşdırmalar ortaya qoysa da bu elmi-texniki bazadan faydalanmaq meylləri göstərməyən sahibkarların sayı çoxluq təşkil edir. Onlar təəssüfki, daha çox istehsalat prosesini kəstar və ənənəvi üsullarla aparmağa can atırlar. Belə olan halda qənaət etdiklərini zənn edən sahibkarlar əslində yalnız öz biznes subyektlərinin fəaliyyətinin davamlılığını təhlükə altında qoymaqla qalmır, bütövlükdə ölkə iqtisadiyyatının rəqabət immunitetinin formalaşmasına öz mənfi təsirini göstərir. Mövzu ilə əlaqədar aşağıdakı kiçik müşahidə eyni tipli yüngül sənaye məhsullar istehsal edən və fəaliyyət müddəti təqribi 7-10 il arasında olan 20 orta həcimli istehsalat müəssisəsinin rəhbərliyinin fəaliyyəti üzərində aparılmış və sorğu ilə yekunlaşdırılmışdır. Onlar keyfiyyət nəzarət və keyfiyyət idarəetməsi prosedurlarını tətbiq etməmələrini, o cümlədən, keyfiyyət mövzusunda hər hansı akademik və ya peşəkar yardım almamalarını əsasən bu 4 faktorla xarakterizə etmişlər:

Keyfiyyət idarəetməsi mexanizmlərinin iqtisadi səmərəlilik üzərində bir təsiri olmasına inanılır.	%50
Keyfiyyət idarəetməsi mexanizmlərinin tətbiqinin şirkət üçün izafi xərclər yaradacağını düşünür.	%20
Mövcud bazar payını qorumaqla kifayətlənməyi məqbul sayır, keyfiyyət meyarları və keyfiyyət nəzarət mexanizmləri ilə ümumiyyətlə maraqlanmır	%10
Keyfiyyət idarəetməsi proseslərinin uzun müddətlik olduğunu və bütövlükdə tətbiqinin təşkilati cəhətdən çox çətin olduğunu hesab edir.	%20

Cədvəl 1. Keyfiyyət nəzarət və Keyfiyyət idarəetməsi anlayışlarına seçilmiş özəl müəssisələrin yanaşmaları

Cədvəldən görüldüyü kimi sorğuya cəlb olunan özəl müəssisələrdən 60%-i keyfiyyətə nəzarət prosedurlarının əhəmiyyətini tam surətdə qavramır və ya ümumiyyətlə maraqlanmır. Təkcə bu faiz dərəcəsi onu deməyə əsas verir ki, özəl sektorda fəaliyyət göstərən sənaye müəssisələrinin əksəriyyətində prosesi təşkil edən insan resurslarının iqtisadiyyatın əsasını təşkil edən istehsalat prosesi və onun idarəedilməsi bərsindəki məlumat və bilikləri arzuolunan səviyyədə deyildir. Cədvəldə qeyd olunan %20-lik segment isə keyfiyyətə nəzarət mexanizmlərinin müəssisələr üçün izafi xərc yaradacağını düşünür. Məşhur keyfiyyətə nəzarət alimi Genichi Taguchi qeyd edir ki, xərclərin miqdarı keyfiyyətdən daha önəmlidir, lakin xərcləri minimallaşdırmanın ən yaxşı yolu keyfiyyətdir. Bundan əlavə məlumat üçün qeyd edim ki, yuxarıda verilən 20 şirkətdən yalnız dördü özünün “Mission” (şirkətin quruluş məqsədi) və “Vision” (şirkətin gələcəkdə tutmaq istədiyi mövqe) bəyənətini təqdim etdi. Bu isə ona dəlalət edir ki, şirkətlərin ciddi struktur və təşkilati problemləri vardır və bütövlükdə korporativ strategiyaları yoxdur. Nəzərə almaq lazımdır ki, keyfiyyət konsepsiyası korporativ strategiyanın aparıcı amillərindəndir və bütövlükdə şirkətin davamlı fəaliyyətinin təminatçılardanındır.

Nəticə

Mahiyət etibarilə araşdırmada Azərbaycanda özəl sahibkarlıq mühitində keyfiyyətə nəzarət prosedurlarının zəifliyinin ölkə iqtisadiyyatının dinamik artım tempinə göstərdiyi mənfi təsirin fəsadları və onları aradan qaldırma yolları beynəlxalq təcrübəyə əsaslanaraq müxtəlif elmi-metodiki üsullarla təhlil edilmişdir. Nəticədə aydınlaşdırılmışdır ki, özünün xarakterinə görə kifayət qədər mürəkkəb bir mexanizm olan istehsalat primitiv və ənənəvi yanaşma, bu prosesin nəticəsində istehlakçıya çatacaq məhsulun keyfiyyətində özünü mənfi şəkildə büruzə verir və bütövlükdə yerli istehlakçının Azərbaycan istehsalı olan məhsullara qarşı stereotiplərinin yaranmasına rəvac verir. Bu məqamda hesab edirik ki, Deming-in Zəncirvari Reaksiya (Demings Chain Reaction) modelini xatırlamaq faydalı olar. Əvvəldə də qeyd etdiyim kimi ölkəmizdə yerləşən ayrı-ayrı özəl sənaye müəssisələrində keyfiyyətə nəzarət və keyfiyyət idarəetməsinə konseptual yanaşmanın olmaması sonda ÜDM üzərində öz mənfi təsirini göstərir. O cümlədən, yaranan vəziyyət əvvəldə də qeyd etdiyim kimi həm də ölkənin ixrac potensialından tam surətdə faydalanmasının qarşısını alır və ölkəyə kapital axınının azalması ilə nəticələnir.

Nəzərə almaq lazımdır ki, ölkənin makroiqtisadi institutları və dövlətin ayrı-ayrı iqtisadi təşkilatları iqtisadi sabitliyi və tərəqqini təmin etmək məqsədiylə qeyri-neft sektorunun inkişafı çərçivəsində istehsal müəssisələrini biznes əməliyyatlarını şaxələndirməyə və “Made in Azerbaijan” brendi altında ixraca təşviq edir [11]. Lakin mövcud vəziyyətdə real sektorun yuxarıda qeyd olunan məsələlərə görə maliyyə durumunun qeyri-stabilliyi, maddi-texnik bazasının zəifliyi, insan resursunun peşəkar bacarıqlarının arzuolunan səviyyədə olmaması dövlətin çağırışlarına adekvat cavab verəcək mal və xidmət istehsalına mane olur.

Araşdırmanın nəticəsi onu göstərir ki, “Toyota Motor Corporation” şirkətinin timsalında Ümumi Keyfiyyət İdarəetməsi konsepsiyasının ehtiva etdiyi mikroelementlər (Müştəri yönümlülük, komandanın bütöv bir orqanizm kimi proseslərdə iştirakı, zamanın düzgün idarəedilməsi, mükafatlandırma sisteminin adekvat olması, problemlərə pragmatik yanaşılması, keyfiyyəti hər addımda qorumaqla gələcəyə fokuslaşmaq və s.) Yaponiyada sənayenin inkişafında müstəsna rol malik olmuşdur və olmaqdadır. Bu baxımdan ölkəmizdə də geniş imkanlar vardır.

Bütövlükdə prosesin müsbət yöndə inkişafı üçün keyfiyyətə nəzarət prosedurları azərbaycanlı sahibkarlar tərəfindən nəhayət zəruri hesab olunmalı və özlərinin idarəetmə və istehsal fəlsəfələrinin əsasını təşkil etməlidir. Çünki, sağlam biznes ekosistemi formalaşdırmaq üçün iqtisadi cəhətdən fəaliyyətini sağlam təməllər üzərinə quran müəssisələrə çox ciddi ehtiyac vardır.

Ədəbiyyat siyahısı

1. R.Əliquliyev, S.Şükürlü, S.Kazımova. Elmifəaliyyətdəistifadəolunanəsassterminlər, İnformasiyaTexnologiyaları, 2009.
2. Gary D. Allinson.Japan'sPostwarHistory, Cornell UniversityPress, 1997.
3. <https://en.wikipedia.org/wiki/Toyota>
4. MasaakiImai. GembaKaizen, NobelAkademikYayıncılık, 2014.
5. <https://www.6sigma.us/six-sigma-articles/understanding-lean-manufacturing-principles/>
6. https://www.toyota-global.com/company/history_of_toyota/75years/text_entering_the_automotive_business/chapter1/section2/item1.html
7. RafiqHunaltay. Böhrandan yeni dövrəna, Alatoran, 2016.
8. Kenyon, George N., Sen, KabirC.ThePerceptionofQualityMappingProductandServiceQualitytoConsumerPerceptions, Springer – VerlagLondon, 2015.
9. <https://az.wikipedia.org/wiki/Iqtisadiyyat>
10. K. AliAkkemik. DoğuAsya'nınPolitikEkonomisi, BoğaziçiÜniversitesiYayınevi, 2015.
11. <http://azpromo.az/az/made-in-azerbaijan>

AZƏRBAYCANIN İSTEHSAL MÜƏSSİSƏLƏRİNDƏ MALİYYƏ AXINLARININ İDARƏ EDİLMƏSİNİN MÖVCUD VƏZİYYƏTİ

PƏRVİN İBRAHİMOVA

Azərbaycan Dövlət İqtisad Universteti

Maliyyə menecmenti

email: *ibrahimovaa_pervin@mail.ru*

BAKI, AZƏRBAYCAN

XÜLASƏ

Məqaələnin əsas məqsədi istehsal müəssisələrində maliyyə menecmentinin təkmilləşdirilməsi məsələlərinin inkişaf istiqamətlərini müəyyənləşdirməkdən ibarətdir. Eyni zamanda maliyyə menecmentinin nəzəri metodoloji əsaslarının formalaşması və təkmilləşməsi istiqamətində müxtəlif təkliflərin verilməsi nəzərdə tutulmuşdur.İstehsal fəaliyyətinin idarə edilməsi konsepsiyasının işlənilib hazırlanması mütəxəssislərin və rəhbərlərdən yüksək peşəkarlıq, eyni zamanda menecment sahəsində dərin nəzəri biliklərin olmasını tələb edir. Hazırkı dövrdə menecment müəssisə və təşkilatlarda həyata keçirilən müxtəlif sosial-iqtisadi proseslərə geniş şəkildə tətbiq olunur.Dünya təcrübəsində olduğu kimi Azərbaycanda menecmentin xüsusi formaları yayılmışdır.Buna misal olaraq maliyyə menecmeti, innovasiya menecmenti,işçi heyətinin menecmenti və s. misal göstərmək olar.İstehsal müəssisələrində maliyyə menecmenti maliyyə sisteminin bütün elementlərinə nüfuz edir və bazar iqtisadiyyatı şəraitində idarəetmə strukturunun ən mühüm tərkib hissəsi kimi çıxış edir.

AÇAR SÖZLƏR: MALİYYƏ, İSTEHSAL, MÜƏSSİSƏ

GİRİŞ

Təcrübə göstərir ki, müəssisənin menecmenti bir qayda olaraq, maliyyə sahəsində idarəetmə mexanizminin modifikasiyasına məhz operativ funksiyalardan başlayır. Belə halda maliyyənin operativ idarəolunma sistemini qurarkən bir tərəfdən zərurilik yaranır ki, məsul şəxslərin aylıq interval kəsiyində pul vəsaitlərinin və öhdəliklərin hərəkətinin son qiymətlərini almağa imkan verən müvəqqəti planlaşdırma mexanizmi qurulsun. Əks halda məsul şəxsin ödəmələrinin limitini müəyyən etmək mümkün olmayacaq. Digər tərəfdən, perspektivdə taktiki səviyyədə maliyyənin operativ idarəolunma sisteminin təkmilləşdirilməsinə baxmaq zəruridir. Maliyyənin operativ idarə olunma sistemindən qurulan strukturun şərtləri ilə zidiyyətlərin yaranmasının mümkünlüyünü kənar etmək zəruridir.

Müəssisələrinin inkişafına imkan yaradan maliyyə axınlarının idarə olunması sistemini yaratmaq məsələsini həll etmək üçün maliyyə xidməti strukturunda xəzinə yaradır. Onun köməkliyi ilə maliyyə direktoru vaxtında rentabelliğin aşağı düşməsinin, likvidliyin, biznesin qiymətinin mümkün problemlərini proqnozlaşdırma bilər, səbəblərini tapa bilər, uyğun arzu olunmayan proseslərin qarşısının alınması üçün və ya xəbərdarlıq edilməsi üçün tədbirlər təklif edə bilər. Müəssisə səviyyəsində maliyyə axınının düzgün idarə edilməməsi nəticəsində Azərbaycan iqtisadiyyatının ayrı-ayrı sahələrində zərərlə işləyən müəssisələrin sayının artması meyili müşahidə olunur.

TƏDQIQAT METODU

Məqalənin metodunu iqtisadi-statistik təhlil, müqayisəli təhlil, qrafik tədqiqatlar, ekonometrik təhlili, E-views programı əsasında hesablamalar, Dickey Fuller (Augmented Dickey Fuller: ADF) testi təşkil edir.

Müəssisənin maliyyə axınlarının düzgün təşkili şirkətin gəlirliliyinə birbaşa təsir edir. Maliyyə idarəçiliyində tətbiq olunacaq strategiyalar şirkətin gəlirliliyinə müsbət və ya mənfi təsir göstərə bilər. Müəssisənin maliyyə axınlarını idarə etmək istehsal müəssisələri üçün çox əhəmiyyətli strategiyalardan biridir. Tədqiqatımızda analizləri aparmaq üçün şirkətlərin illik balans hesabatlarından əldə edilmiş dəyişənlər istifadə edilmişdir. Bu dəyişənlər, xalis pul vəsaitləri, cəmi aktivlər, cəmi kapital, cəmi öhdəliklər, cari likvidlik və cəmi gəlirlərdir.

Tədqiqatımızın bu bölümündə illik dövriyyələrinin 500 min manata yaxın və üzərində olan Azərbaycanda fəaliyyət göstərən 3 şirkətin «SƏBA ASC», «Milk Pro MMC» və «Karmen» istehsal müəssisələrinin 2016-2019-cu il aralığını əhatə edən datalardan istifadə edilmişdir. Tədqiqatımızda əsasən böyük şirkətlərin ələ alınmasında məqsəd sahibkarlıq və yönətim ayrımı olmayan şirkətləri ələ almaqdır. Datalar şirkətlərə mail ataraq, şəxsi müraciətlər edilərək və eyni zamanda rəsmi saytdan hesabatlar əldə edilmişdir. Ümum Daxili Məhsul dataları isə Azərbaycan Respublikası Dövlət Statistika saytıdan əldə edilmişdir.

Analizlər aparmaq üçün dəyişənlər olaraq, cəmi aktivlər, cəmi kapital, cəmi məcmu gəlir, xalis pul vəsaitləri, cəmi öhdəliklər və cari likvidlik dəyişənləri istifadə edilmişdir.

Tədqiqatımızda hipotez olaraq aşağıda göstərilən hipotezlər üzərinə analizlər aparılacaq.

Hipotez 1: Müəssisənin maliyyə axınlarının dövriyyə əmsalı ilə şirkətin xalis gəlir marjası arasında pozitiv əlaqə vardır.

Hipotez 2: Cari likvidlik nisbəti ilə şirkətin xalis gəlir marjası arasında pozitiv əlaqə vardır.

Hipotez 3: Borclanma əmsalı ilə şirkətin xalis gəlir marjası arasında pozitiv əlaqə vardır.

Hipotez 4: Maliyyə axınlarının dövriyyə əmsalı ilə şirkətin aktivlər üzərində geri dönüş nisbəti arasında pozitiv əlaqə vardır.

Hipotez 5: Cari likvidlik nisbəti ilə şirkətin aktivlər üzərində geri dönüş nisbəti arasında pozitiv əlaqə vardır.

Hipotez 6: Borclanma əmsalı ilə şirkətin aktivlər üzərində geri dönüş nisbəti arasında pozitiv əlaqə vardır.

Hipotez 7: Maliyyə axınlarının dövriyyə əmsalı ilə şirkətin kapital üzərində geri dönüş nisbəti arasında pozitiv əlaqə vardır.

Hipotez 8: Cari likvidlik nisbəti ilə şirkətin kapital üzərində geri dönüş nisbəti arasında pozitiv əlaqə vardır.

Hipotez 9: Borclanma əmsalı ilə şirkətin kapital üzərində geri dönüş nisbəti arasında pozitiv əlaqə vardır.

Tədqiqatımızın nəticəsi Azərbaycanda müxtəlif şirkətlər üzərində tətbiqi baxımından önəmli hesab edilir. Bunun əsas səbəbi aparılmış analizlərlə bağlı olaraq gələcəkdə şirkətlərin strategiyaları müəyyənləşdirilməklə birlikdə maliyyə axınları strategiyasının müəyyənləşdirilməsində tətbiq ediləcəkdir. Analizlər zamanı Haussmann testindən istifadə edilmişdir. Haussmann testindən əlavə olaraq reqressiya analizləri aparılmışdır. Analizlərin nəticələri aşağıda verilmişdir.

Hausmann Testi		
Variable	Fixed	Random
Income margin	0,1868	0,0206
Returns of assets	0,0000	0,0000
Capital returns	0,0000	0,0000

Cədvəl 1. Empirik nəticələr

Yuxarıdakı cədvəldə hausmann testi nəticələri verilmişdir. Burada istehsal müəssisələrinin maliyyə vəsaitlər əsas dəyişən, xalis gəlir marjası, aktivlər və kapital dəyişənləri isə asılı dəyişən olaraq ələ alınmışdır. Nəticələrə baxacaq olduqda sabit və random olmaq üzrə iki fərqli test nəticəsi görülməkdədir. Burada əsas məqsəd modelimizdə sabit model və ya random modelinin daha effektiv olacağını tətqiq etməkdir. Nəticələrin probilitə dəyərlərinə nəzər yetirdikdə random modelinin daha effektiv olduğunu görməkdəyik. Belə ki, Random modelində üç asılı dəyişənin probilitə dəyərləri 0.05-dən kiçikdir. Buradan da müəssisənin maliyyə axınları ilə kapital, gəlirlər və aktivlər arasında pozitiv bir əlaqə olduğunu söyləmək mümkündür.

Hausmann Testi		
Variable	Fixed	Random
Returns of assets	0,9986	0,9910
Income margin	0,0000	0,0000
Capital returns	0,9962	0,8359

Cədvəl 2. Hausmann testi (gəlirlər və aktivlər arasında)

Yuxarıdakı cədvəldə Hausmann testi nəticələri verilmişdir. Burada cari likvidlik əsas dəyişən, xalis gəlir marjası, aktivlər və kapital dəyişənləri isə asılı dəyişən olaraq ələ alınmışdır. Nəticələrə baxacaq olduqda sabit və random olmaq üzrə iki fərqli test nəticəsi görülməkdədir. Burada əsas məqsəd modelimizdə sabit model mi yoxsa random model mi daha effektiv olacağını araşdırmaqdır. Nəticələrin probilitə dəyərlərinə nəzər yetirdiyimizdə hər iki modeldə də aktivlər və kapitalın probilitə dəyərlərinin 0.05-dən böyük, gəlirlərin probilitə dəyərlərinin isə 0.05-dən kiçik olduğunu görməkdəyik. Belə ki, bu nəticələrə görə cari likvidlik ilə kapital və aktivlər dəyişənləri arasında neqativ bir əlaqə olduğu görülməkdədir. Ancaq likvidlik ilə gəlirlər arasında pozitiv bir əlaqə olduğu müşahidə edilmişdir.

Hausmann Testi		
Variable	Fixed	Random
Returns of assets	0,0000	0,0000
Income margin	0,2590	0,0000
Capital returns	0,5323	0,0000

Cədvəl 3. Hausmann testi (likvidlik və gəlir arasında)

Yuxarıdakı cədvəldə Hausmann testi nəticələri verilmişdir. Burada borclanma əmsalı əsas dəyişən, xalis gəlir marjası, aktivlər və kapital dəyişənləri isə asılı dəyişən olaraq ələ alınmışdır. Nəticələrə baxacaq olduqda sabit və random olmaq üzrə iki fərqli test nəticəsi görülməkdədir. Burada əsas məqsəd modelimizdə sabit modelmi yoxsa random modelmi daha effektiv olacağını araşdırmaqdır. Nəticələrin probilitə dəyərlərinə nəzər yetirdiyimizdə random modelinin daha effektiv olduğunu görməkdəyik. Belə ki Random modelində üç asılı dəyişənin də probilitə dəyərləri 0.05-dən kiçikdir. Buradan da Random modeli nəticələrinə əsasən borclanma əmsalı ilə aktivlər, kapital və gəlirlər dəyişənləri arasında pozitiv bir əlaqə vardır. R², tənzimlənən R², Durbin-Watson testi, reqressiyanın standart həddi kimi digər analiz statistikasına aşağıdakı cədvəldə göstərilmişdir:

Variables	Coefficients	Std. errors
Constant	0,9863 (-42255,2700)	2461682,0000
Aktivlər	0,0000 (0,0322)	0,0059
Borclanma	0,0001 (-0,1475)	0,0376
Gəlir	0,9360 (-0,4685)	5,8315
Kapital	0,0000 (0,5351)	0,0490
Likvidlik	0,9942 (0,0426)	5,8308

Cədvəl 4. Reqressiyanın standart həddi

Sabit əmsalı 0,9863 olaraq müsbət çıxmışdır. Bu dəyərlərə görə aktivlərdə olan yüzdə birlik 1 artım müəssisənin nağd vəsaitlərində 0.0322 faiz artacağını, borclanmada olan yüzdə 1 artım nağd vəsaitlərdə 0.1475 faizlik bir azalmaya səbəb olacaqdır. Digər bir dəyişən kapital və likvidlikdə də 1 faizlik bir artım zamanı nağd vəsaitlərdə 0.5351 və 0.0426 faizlik bir artım gözlənməkdədir. Gəlir dəyişəninə baxdığımızda 1 faizlik bir artım zamanı nağd vəsaitlərdə 0.4685 faizlik bir azalma olacağı görülməkdədir. Teori olaraq bu dəyişən müəssisənin maliyyə axınlarına pozitiv təsir etsə də statistik olaraq tədqiqatımızda neqativ təsir göstərmişdir.

Summary Statistics	
R-squared	0,6791
Adjusted R-squared	0,6708
S.E. of regressions	0,2889
F-statistic	0,0000
Durbin-Watson on Stat	1,1072

Cədvəl 5. Statistika

R2 dəyərində baxdığımızda yüksək nəticə olduğu görülməkdədir. Ancaq F- statistik dəyəri probilitə dəyəri 0.05-dən kiçik olduğu görülməkdədir. Burdan da modelimizin mənalı olduğu görülməkdədir. Ancaq R2 dəyərində baxdığımızda modelimizdə reqressiya analizi nəticələrində dəyişənlər arasında reqressiya problemi olduğu görülmüşdür. Durib-Watson test statistikasısı isə qalıqlar arasında korelyasiya tapmaq üçün istifadə edilməkdədir.

NƏTİCƏ

Azərbaycanın istehsal müəssisələrində maliyyə axınlarının idarə edilməsinin analizi edərəkən ümumilikdə aşağıdakı nəticələrə gəlmiş olur:

1.Maliyyə axınları müəssisənin istehsal-kommersiya fəaliyyəti prosesində baş verir və maliyyə fəaliyyətinin son nəticələrinə təsir edir. İstehsal müəssisələrində maliyyə axınlarının idarə edilməsi müəssisənin bütün maliyyə resurslarının idarə edilməsi sisteminin mühüm tərkib hissəsidir.

2.Bazar münasibətləri şəraitində istehsal müəssisələrində maliyyə axınlarının effektiv idarə edilməsi maliyyə menecmentinin təşkilinin mühüm alətinə çevrilib, çünki müəssisənin fəaliyyətinin yüksək son nəticələrinə nail olmağın əsas yolları istehlak bazarında cəmlənmişdir.

3.İstehsal müəssisələrində maliyyə axınlarının idarə edilməsi kontekstində buraxılmış ciddi nöqsanlar nəticəsində son illər Azərbaycan iqtisadiyyatının ayrı-ayrı sahələrinin zərərlə işləyən müəssisələrinin sayı, müəssisə və təşkilatlarının bank ssudaları və qarşılıqlı hesablaşmalar üzrə vaxtı keçmiş borcları xeyli artmışdır.

ƏDƏBİYYAT SIYAHISI

Səmədzadə Ş. Ə, İstehsal menecmenti, Bakı, Elm, 2013:1-358

Giacomino, Don E, Mielke, D.E, Cash Flows: Another Approach to Ratio Analysis. Journal of Accountancy, March 2013, 55-57..

Bee Judy, Keeping Tabs on Cash Flow: If you're not, your office could be leaking money. Medical Economics. 2 December , 2015:1-210

Cloutier, George., Solve Your Cash-Flow Problem to Stay in Business. Business Week. July,2019: 1-148.

Thomas M. Hill & Myron J. Gordon, Accounting: A, Management Approach, Richard D. Irwin, Inc., Homewood, Illinois, 2018:56-72

CORPORATE SOCIAL RESPONSIBILITY AND FINANCIAL PERFORMANCE RELATIONSHIP

ZENFIRA MIKAYILZADA

Azerbaijan State University of Economics
International School of Economics
zemamikayil@gmail.com
BAKU, AZERBAIJAN

AYSU MAHARRAMLI

Azerbaijan State University of Economics
International School of Economics
meherremli.aysu1@gmail.com
BAKU, AZERBAIJAN

ABSTRACT

The meaning and importance of Corporate social responsibility, relationship with financial performance, how does it affect CFP are discussed in this article. We will highlight conflicts about the effects of CSR on financial performance. According to many researchers, the effects of CSR on financial performance can be different depending on some factors.

KEY WORDS

CORPORATE SOCIAL RESPONSIBILITY, CSR, FINANCIAL PERFORMANCE, FP, CORPORATE FINANCIAL PERFORMANCE, CFP

INTRODUCTION

Corporate social responsibility is a model that influences positively on social, economic and environmental factors. Companies are socially accountable to their stakeholders and the public with the help of corporate social responsibility. Corporate social responsibility has many forms that depend on the company. It affects all of society and that's why it is an essential community also.

Corporate social responsibility is described as reducing external cost and preventing distributional conflicts. Companies affect society differently. For instance, technology companies like Microsoft, Apple, Intel created an industry that provides many new jobs for people, billions of dollars in value for shareholders, enhance lives and business environment. However, if we look on the other side, some companies, for example, tobacco companies make smoke addict their customers and thus they earn money while many people die due to smoke. Or oil and automobile companies pollute the environment and it results in climate change. For understanding the differences between technology companies and tobacco, oil or automobile companies we must look that are the interest of the company aligned with the society's interest? Therefore we should realize the concepts of private and social costs. It means when private and social costs are the same, corporate and social interests are aligned and in a result industry works positively in terms of society. For example, technology companies. But if there are inconsistencies between private and social costs, then it affects negatively society as is tobacco or oil companies. It shows conflicts between companies and society.

Dahlsrud identified that there are 37 different definitions of CSR. According to Friedman, companies have one responsibility- to raise value for their shareholders. It means companies must pay attention to their shareholders and the key issue is to grow profit, but in this case, there shouldn't be any negative impact on society. On the opposite side, Davis put forward the ideathat CSR requires 'consideration of issues beyond the narrow economic, technical, and legal requirements of the company'¹. In other words, also stakeholders' interests should be taken

¹ Cited in Crane et al., 2008

into account. There are different perceptions of CSR among companies and people. One common theme is that managers should not only focus on maximizing shareholders' wealth but also focus on multi-stakeholders' welfare. Because stakeholders are wide groups that obtain positive or negative results from the company's actions. It shows stakeholders are important for business and the company should consider their interests and welfare.

EU Commission's definition for CSR is in line with Davis; "CSR is the actions by companies over and above their legal obligations towards society and the environment".

APPROACH

Why is CSR important?

The objective for many businesses is to have a positive effect on society as a whole while optimizing the development of mutual value for the company owners, its workers, shareholders, and stakeholders. Establishing a CSR strategy is a vital component of the success of a business and something that the firm itself should be leading. This means having policies and processes in place that incorporate financial, environmental, legal, human rights or customer issues into the core strategy and business operations – all in close cooperation. Nevertheless, given the positivity and optimism that CSR provides to the businesses, they do not always agree in good hearts with their obligations in this field. In other instances, companies could have been forced into implementing CSR, and did so with inadequate dedication and strength, leaving many of them to think differently about what they could and should have done.

So the question to ask for those considering CSR as a strategic option might be this: Should companies care about their effect on society or are they just focusing on their earnings and believe that this is an optimal way of maximizing benefit and is the CSR payoff always worth the expenditure?

BP offers an illustration of the importance of CSR: it developed a position on climate change in 1997, accepting the adequacy of greenhouse gas emissions reductions. BP placed a firm-cap on greenhouse gas emissions and launched an emissions trading scheme for businesses. The emissions were greatly reduced. From an economic point of view, what BP has done is to accept that its production costs-private costs-are smaller than the social costs of its operations. So in this example, BP saw social cost as a private cost.

Such businesses like BP and have proactively worked to prevent disputes over environmental problems with society, controversies which could have cost them significantly in terms of reputation and brand value, and they have also saved large sums of money in the process. They put their private expenses into line with the larger societal costs in terms of our economic framework.

The lesson here is that there is indeed a role for CSR in conflicts between corporations and society. And we can answer our question mentioned above as companies should care about their effect on society. An organization with an aggressive CSR strategy should predict disputes and try to mitigate them until they break out.

We have identified a position focused on economic fundamentals for the CSR policies. The task is to predict and mitigate disputes between companies and community and their members, balance private and social costs where disparities are the cause of the dispute or reduce distributional disputes where this is the problem. The CSR literature indicates that conflict resolution or elimination is also a significant component of successful organizational CSR systems. We can add other benefits of CSR programs:

1. Engaged employees
2. Reducing waste
3. Long-term planning
4. Brand differentiation
5. Customer loyalty

As a conclusion, corporate social responsibility is more than a simple phenomenon or fad in business. Companies looking to remain important to young audiences and continuing to support vulnerable people around the globe while growing their own income and productivity would benefit from CSR.

Relationships between CSR and FP

Managers are generally faced with the question of whether or not businesses can engage in CSR programs taking into account not only an ethical but, above all, a business scenario. The key issue to be asked is whether CSR is correlated with an improvement in financial performance for the business. The response to this problem helps companies to provide proof for reasonable CSR management decisions. Thus, for finding the answer, they first have to learn the relationship between CSR and FP.

1) Positive relationship

Two hypotheses shape the instrumental stakeholder hypothesis which implies a positive partnership between CSP which CFP. First, instrumental theory is an economic principle that forecasts what the outcomes of management decisions should be. The second theory, stakeholder theory, is an ethical principle which implies that managers have an obligation to place the interests of stakeholders first to maximize the firm's valuation. This principle is wider than the shareholder theory, which claims companies have only a responsibility to increase shareholder interest, as advocated by Milton Friedman.

The instrumental stakeholder hypothesis, therefore, states that financial success is affected by stakeholder satisfaction. The principle also argues that corporate managers will maximize their companies' productivity by positioning the company to satisfy stakeholders' expectations. When they handled properly then the business will live for longer periods of time. Recent scientific research shows customers see some interest in CSR projects as a whole. When happy workers are empowered and work successfully and efficiently, they would lead pleased consumers able to make frequent purchases of the goods and services. And these happy consumers will suggest the goods and services to everyone, happy suppliers will provide discounts to them, etc. The instrumental stakeholder hypothesis implies thus that CSR projects improve stakeholder engagement and eventually, financial performance.

Thus, if a company actively enacts corporate social responsibility, it would have more enhanced financial performance in terms of profitability. Moreover, if CSR has a beneficial influence on CFP then socially responsible assets can have a positive effect on the maximization of capital for shareholders. Therefore CSR acts for the maximization of the income of shareholders and raises the market value of the firm's shares.

2) Negative relationship

The first model was developed by Friedman(1970). According to this model, the principles of CSR originate cost for the company and decrease its competitiveness. For example, a firm decides to refrain the increasing product's price for a laudable goal, but it might be beneficial for the company's profit. Another firm spends money reducing pollution beyond what is needed or accept mass recruitment for contributing reduction of unemployment. In Friedman's opinion, these actions generate expenditure of money for the company which returns to the shareholders. That's why companies only focus on increasing their wealth and CSR is only ensuring the optimal allocation of resources. He thought that corporation is artificial and cannot have any real responsibilities. That's why the company only is responsible to meet shareholders' expectations.

In the second model, Preston and O'Bannon (1997) thought that spending money for the protection of the environment or contributing society is a pretext covering the excesses of costs due to bad management.

Besides, Lopez analyzed the relationship between CSR and financial performance. He took into consideration the accounting measure of profit-loss before tax and used the Dow Jones Sustainability Index (DJSI) and the sample consisted of 110 European firms. The study

encompassed industry, size, and risk. Companies participating in CSR projects are at a disadvantage because they incur excessive and avoidable costs. But Lopez considered for short-term relationship between CSR and financial performance, he concluded that: “the effect of sustainability practices on performance indicators is

negative during the first years in which they are applied”²

3) Neutral relationship

The third possibility is a neutral relationship. Aupperle analyzed another study about the relationship between CSR and FP by surveying 241 CEOs in 1985. Economic, legal, ethical, and philanthropic responsibilities were the four components of CSR programs in this study. They created their own measurement for CSP for preventing some methodological problems of measuring CSP in previous studies. Return on assets (ROA) and “employed both short-term (one year) and long-term ROA (five

years)” were used to measure financial performance. In conclusion, there is no significant relationship between social responsibility and financial performance; “it did not matter whether short-term or long term ROA was used, nor did it matter if that indicator were adjusted or unadjusted for risk.”³

4) U and inverted U relationship

The last connection detected between CSR and FP is U-shaped or inverted U-shaped relationship. This research group believes there could be a positive or negative interaction, depending on the degree of CSR. Bowman and Haire also described a relationship named inverted U. This means that average CSR has to do with the best financial results while weak and moderate CSR has to do with the lowest financial output. Interestingly, several years later, Barnett and Salomon presented some empirical evidence for the presence of a U-shaped relationship between CSR and FP, that is, the highest and lowest rates of CSR were correlated with the highest levels of FP based on firm-level results. Mittal also supported the proposed interaction between CSR and FP in the U-shaped form.

Conclusion:

Firms meet stakeholders' expectations by engaging CSR and making a good image in society. Because they gain stakeholders' trust when companies help society and the environment. However, there are several discussions about how CSR influences firms' financial performance. According to the thoughts of the different scientists, CSR can affect CFP positively, negatively or neutral. We collected a lot of information from different articles and summarized them. Although many studies, the relationship between CSR and financial performance is uncertain. Different researches indicate several results. as can be seen in our article, different companies and measures have been used in the studies which we mentioned above. It concludes that the relationship between social responsibility and financial performance depends on different factors which are used to find relationship.

REFERENCES

- 1) AbdelkirEloudani and FaichalZoubir, Corporate social responsibility and financial performance, African J. Accounting, Auditing and Finance, Volume.4 No.1, 2015, pp.73-85
- 2) Adriana Galant and Simon Cadez, Corporate social responsibility and financial performance relationship: a review of measurement approaches, Economic Research-EkonomskaIstraživanja, VOL. 30, NO. 1, 2017, pp.676–693
- 3) Geoffrey HealCorporate Social Responsibility: An Economic and Financial Framework, Geneva Papers on Risk and Insurance - Issues and Practice, 12 July 2019, pp.387-409
- 4) ŁukaszMatuszak and EwaRóžańska, A Non-Linear and Disaggregated Approach to Studying the Impact of CSR on Accounting Profitability: Evidence from the Polish Banking Industry, Sustainability 2019, 11, 183, pp.1-5
- 5) Harmony J. Palmer, Corporate Social Responsibility and Financial Performance: Does it Pay to Be Good?, SENIOR THESIS, December 3, 2012, pp.13-19

² Lopez, M., Garcia, A., & Rodriguez, L. (2007). Sustainable development and corporate performance: A study based on the Dow Jones Sustainability Index. *Journal of Business Ethics*, 75, 285–300.

³ Aupperle, K.E., A.B. Carroll, and J.D. Hatfield: 1985, ‘An empirical examination of the relationship between corporate social responsibility and profitability’, *Academy of Management Journal* 28: 458

MƏZƏNNƏ REJİMLƏRİNİN SEÇİLMƏSİNİN ƏSAS XÜSUSİYYƏTLƏRİ

FİDAN MƏMMƏDOVA

Azərbaycan Dövlət İqtisad Universiteti
Makroiqtisadi siyasət
email: *fidan.mammadova.97@gmail.com*
BAKI, AZƏRBAYCAN

XÜLASƏ

Məqalənin əsas məqsədi təbii resurslarla zəngin ölkələrdə məzənnə rejimlərinin əsas xüsusiyyətləri və onların seçilməsi məsələləri, valyuta siyasətinin əlverişliliyini təyin etmək, neftlə zəngin olan ölkələrin əsas makroiqtisadi məqsədlərə nail olmaqda məzənnə rejimlərindən təsir gücündən istifadənin əsas üsullarını göstərməkdən ibarətdir. O cümlədən Mərkəzi Bankın pul siyasətinin faydasını təyin etmək, Milli Bankın mühüm məqsəd və funksiyalarının, valyuta məzənnə siyasətinin ən əlverişli forma və üsullarına dair yerli və beynəlxalq təcrübənin tədqiqindən ibarətdir. Valyuta məzənnəsi valyuta sisteminin vacib elementidir. Dəyər nisbəti vasitəsi ilə məzənnə yolu ilə müxtəlif ölkələrin milli pul vahidlərinin müqayisəsi həyata keçirilir. Beynəlxalq iqtisadi münasibətlərdə və qlobal sosial bərpada məzənnənin rolu vacibdir. Valyuta məzənnəsinin köməyi ilə dünya və milli bazarların qiymətləri, fərqli dövlətlərin maya dəyəri göstəriciləri müqayisə edilir. Valyuta məzənnəsinin təsərrüfat subyektlərinin maliyyə vəziyyətinə təsiri və fəaliyyətlərinin maliyyə göstəricilərindəki effektivliyi son dərəcə vacibdir. Məzənnə və onun formalaşmasına milli və dünya iqtisadi siyasətinə birbaşa mütənəşib olaraq müxtəlif amillər təsir göstərir. Məzənnə rejiminin sabit və üzən vəziyyətdə olması seçimi daxili iqtisadi vəziyyətdən, pul dövriyyəsinin vəziyyətindən, tədiyyə balansının balansından, dünya iqtisadiyyatında və beynəlxalq ticarətdəki rolundan, valyuta ehtiyatlarının toplanmasından asılıdır. Dövlət məzənnə rejimini müəyyənləşdirir və qlobal bazar amillərinin milli iqtisadiyyata təsirini azaltmaq, inflyasiya təsirini sabitləşdirmək, məzənnələrin tənzimləyici rolunu artırmaq və dünya iqtisadi münasibətlərində fəal iştirak etmək üçün onu optimallaşdırmağa çalışır. Təbii resurslarla zəngin ölkələrdə effektiv məzənnə yaratmaq problemi davam edən iqtisadi islahatlar, inkişaf parametrlərinin əmtəə qiymətlərindən dünya bazarlarında yüksək səviyyədə asılılığı və maliyyə sisteminin dünya təsirlərinə açıq olması ilə əlaqədar olaraq pul tənzimlənməsi sistemindəki ən mürəkkəb problemlərdən biridir.

AÇAR SÖZLƏR: NEFT, İXRAC, İQTİSADI

GİRİŞ

Müasir şəraitdə məzənnə bütövlükdə dövlətin, iqtisadiyyatın sektorları, beynəlxalq əmək bölgüsündə iştirak edən müəssisə və təşkilatların maliyyə vəziyyətinin bir çox aspektlərini müəyyən edən vacib bir göstəricidir. Bu baxımdan məzənnənin formalaşması və idarə edilməsi məsələləri daim milli diqqət mərkəzindədir.

Hal-hazırda məlum olan valyuta məzənnələri modellərinin böyük əksəriyyəti məzənnə siyasətinin məqsədləri baxımından kifayət qədər dayanıqlı deyil. Bir sıra iqtisadçıların rəyinə görə, məhz bu səbəbdən əksər ölkələrin çağdaş maliyyə hakimiyyətlərinin real məzənnə siyasəti bir o qədər nəzəri baxışları ilə deyil, daha çox monetartənzimlənmənin əldə olunmuş təcrübəsi və praktiki dəlillərlə müəyyənləşir.

TƏDQIQAT METODU

İstənilən bir qiymət kimi, mübadilə məzənnəsi də dəyər bazasından, valyutaların alıcılıq qabiliyyətindən (pul vahidi ilə alınan məhsul kütləsinin həcmi) yayınır. Bu cür tələbat və təklifin nisbəti bir sıra amillərdən asılıdır. Valyuta məzənnəsinin çoxamilliyi, onun digər iqtisadi kateqoriyalarla - dəyər, qiymət, pul, faiz, ödəniş balansı və s. əlaqəsini əks etdirir. Bundan əlavə, onların bir-birinə mürəkkəb formada dolaşması halı baş verir və ölkədə və dünyada ümumi iqtisadi

və siyasi vəziyyətlərdən asılı olaraq bu və ya digər amillərin həlledici olması irəli sürülür. Onların arsında aşağıdakıları ayırd etmək olar:

Amma bununla yanaşı məlumdur ki, məzənnə siyasətinin seçimi ölkə iqtisadiyyatının diversifikasiyasının nisbətən aşağı səviyyədə olmasının və dünya neft bazarından asılılığının nəticəsidir. Neft qiymətləri ilə valyuta məzənnələri arasında qarşılıqlı əlaqənin statistik təhlili göstərir ki, manatın real məzənnəsinin dinamikası neft qiymətlərinin hərəkətinə kifayət qədər uyğunlaşdırılıb. Tədqiqatlar göstərir ki, manatın real məzənnəsinin neftdən asılılığı assimetrikxarakter daşıyır. Daha dəqiq desək, neftin qiyməti artdıqca manat tədricən möhkəmlənir, neftin qiyməti aşağı düşdüüyü halda isə qiymətlərin dəyişməsi ilə müqayisədə manat daha sürətlə zəifləyir. Bütün bunları nəzərə alaraq, dövlət milli valyutanın mübadilə məzənnələrinə daim diqqət yetirməlidir. Bununla əlaqədar, məzənnə siyasətinin kompleks tədqiqinin zərurəti meydana gəlir, eyni zamanda Azərbaycanda həyata keçirilən makromaliyyə siyasəti kontekstində valyuta tənzimlənməsinin təkmilləşdirilməsinə dair kompleks tədbirlərin işlənilməsi hazırlanması da xüsusi əhəmiyyət kəsb edir. Beləliklə, müasir şəraitdə valyuta tənzimlənməsi sahəsində yeni paradigmaya uyğun olaraq yeni yanaşmalara və təkliflərə ehtiyac var.

Valyuta məzənnəsinin rejiminin seçimini, vəsait-kredit və vergi büdcəsi siyasətinin fəallıq dərəcəsi müəyyən edir. Sabit məzənnə şərtlərində vergi büdcə siyasəti qüvvəyə minir, vəsait-kredit siyasəti isə öz qüvvəsini itirir. Sərbəst axında isə tam əksi baş verir: vəsait kredit siyasəti səmərəli olur, vergi büdcə siyasəti isə öz təsirini itirir. Bu və ya digər valyuta məzənnəsi xeyrinə müvafiq seçiminə, makroiqtisadi stabilliyinin saxlanmasına ya dövlət, ya da milli bank cavabdehdir. Sabit valyuta məzənnəsində iqtisadiyyatın stabilləşməsində dövlətin rolu artır, sərbəst axında isə Milli bankın rolu artır.

Müqayisənin əlaməti	Sabit məzənnə rejimi	Sərbəst axın rejimi
Daxili qiymətlərə təsir	Daxili qiymətlər ölkədə stabildir, inflasiya çox cüzdür	Ölkədə daxili qiymətlər təzadlarla üzləşir. Neftin qiyməti aşağı düşəndə inflasiya dərəcəsinin güclənməsi baş verir.
İnflyasiya ilə mübarizədə nominal lövbər kimi istifadə	Milli valyutanın sabit məzənnəsi	Vəsait bazasının sabit həcmi
Valyuta ehtiyatlarının çoxluğu	Nəzərə çarpan dərəcədə	Nəzərə çarpmayan dərəcədə
Milli iqtisadiyyatın kreditləşdirilməsi məqsədilə Mərkəzi bankın maliyyə ehtiyatlarından istifadə imkanı	Aşağı	Yüksək
Xarici zərbələrdən milli iqtisadiyyatın müdafiəsi	Yeterli müdafiə	Müdafiənin olmaması, milli iqtisadiyyatın destabilizə edilməsinin özünü gücləndirməsi imkanı
Mərkəzi Bankın kapitalına təsiri	Nəzərə çarpan dərəcədə	Nəzərə çarpmayan dərəcədə
Dövlət Stabilləşdirmə Fondunun formalaşdırılmasına olan zərurət	Mövcuddur. Fondun həcmi nəzərə çarpan dərəcədədir.	Yaradılmaya bilər. Yaradılsa da fond elə də böyük olmaz.

Cədvəl 1. Neft ixracçısı olan ölkələrdə müxtəlif valyuta məzənnəsi rejimlərinin təsirinin maliyyə-iqtisadi nəticələri

Açıq iqtisadiyyatın yeni nəzəriyyəsinin bir çox tərəfdarları hesab edirlər ki, əgər qiymətlər istehlakçının valyutası ilə təyin edilsə, onda maliyyə hakimiyyətləri optimal siyasət kimi təsbit olunmuş valyuta məzənnəsini seçmək məcburiyyətindədirlər. Bu hallarda üzən valyuta məzənnəsi Vahid qiymət qanunundan əhəmiyyətli qısamüddətli kənarlaşmalara səbəb ola bilər, həmin qanuna deyilir ki, “əgər qiymət eyni valyutada ifadə olunursa, təkmil rəqabət şəraitində eyni məhsul müxtəlif ölkələrdə eyni qiymətə malikdir”, və iqtisadiyyata mənfi təsir göstərəcək.

NƏTİCƏ

Nəticə etibarlı ilə sabit məzənnə sərbəst axın məzənnəsinə nisbətən federal büdcənin gəlirlərində böyük təzadlara səbəb olur. Sərbəst axın şərtlərində milli valyutanın dəyişən məzənnəsi federal büdcənin balanslaşdırılma mexanizminə çevrilir. Cari mexanizm dünya bazarında neftin qiymətində olan təzadlar çərçivəsində milli valyuta ilə ifadə olunan büdcə gəlirlərinin təzadının amplitudasını azaldır. Mərkəzi bankın sabit məzənnəsində vəsait kredit siyasətinin hiylələri ilə

üzləşmək ehtimalı labüddür. Bu zaman neftin qiyməti qalxanda milli valyutanı gücləndirmək üçün valyuta ehtiyatlarını artırmalı olursan. Bu, beynəlxalq ehtiyatların mənfi yenidən qiymətləndirilməsini və Mərkəzi bank kapitalının tam mənfi səviyyəyə qədər enməsinə tələb edir. Sabit məzənnə, əhəmiyyətli həcmdə valyuta ehtiyatlarının toplanmasının zəruriliyinə gətirib çıxarır və milli iqtisadiyyatı daxili maliyyə ehtiyatlarından məhrum edir. Sərbəst axına keçid (milli iqtisadiyyatda və ya onun hüdudlarından kənarında) maliyyə ehtiyatlarının yerləşdirilməsi istiqamətindəki məhdudluğu aradan qaldırır. Neft ixracçısı olan ölkənin sərbəst axın valyuta rejimini seçməsi, ona federal büdcə gəlirlərini avtomatik olaraq tənzimləməyə imkan verir. Sabitləşmə fondu yaratdıqda, onun həcmi əhəmiyyətli dərəcədə az olur. Mərkəzi bankın sərbəst axın rejimi altında inflasiyanı hədəfləmək üçün Mərkəzi Bank nominal lövbər kimi vəsait bazasından istifadə etməlidir.

ƏDƏBİYYAT

1. Vəliyev D, Azərbaycanın global iqtisadiyyata inteqrasiyası,. Bakı, Adiloğlu, 2012: 1-270
2. Giovanni J., Shambaugh J, The Impact of Foreign Interest Rates on the Economy. The Role of the Exchange Rate Regime. IMF Working Paper WP/06/37. – Washington D.C., February, 2016:26-44
3. Qocayeva.E.M, Qlobal böhran və Azərbaycanın Mərkəzi Bankının antiböhran siyasəti” // Pul və kredit, 1/5, 2016:1-30.
4. Meissner C, Taylor A, Types of exchange systems ”Quarterly Journal of Economics, No. 119(1),2014: 1–18..
5. Reinhart C., Rogoff K, The Modern History of Exchange Rate Arrangements: A Reinterpretation / Nber Working Paper 9763. – Cambridge, Mass, 2012: 1-104

TƏHSİL SEKTORUNA AYRILAN XƏRCLƏRİN TƏHLİLİ VƏ DÖVLƏT NƏZARƏTİ

SÜRƏYYA MUSTAFAYEVA

Azərbaycan Dövlət İqtisad Universiteti

Maliyyə nəzarəti və audir

email: sura.mustafayeva.97@gmail.com

BAKİ, AZƏRBAYCAN

XÜLASƏ

Məqalənin əsas məqsədi Azərbaycanda təhsil sistemini əks etdirən göstəricilər sistemini sistemli şəkildə öyrənmək və təhlil etmək, təhsilin inkişafının maliyyələşdirilməsi metodlarını araşdırması və bu sahədə dövlət maliyyə nəzarətinin təşkili istiqamətlərini müəyyən etməkdən ibarətdir. Təhsil sferasında dövlət maliyyə nəzarətinin funksional və struktur modernləşdirilməsi yolları, inkişafının strateji prioritetləri təkmilləşdirilməsi probleminin öyrənilməsi həmişə xarici və yerli iqtisadçı alimlərin diqqət mərkəzində olmuşdur. Azərbaycanda müasir təhsil sisteminin yaradılması hökumət qarşısında dayanan vacib məsələlərdəndir. Müasir təhsil sistemi özlüyündə bu sahəyə daha geniş spektrli yanaşma tələb edir. Yəni təhsil infrastrukturunu, təhsil proqramı, təhsildə dövlət, xarici dövlətlərlə təhsil mübadiləsi kimi amillər bu sahənin inkişafını, təkmilləşdirilməsini təmin edəcək mühüm elementlərdir. Təhsil sektorunda əsas ağırlıq dövlətin üzərinə düşür. Hazırda dünyanın hər bir dövləti öz büdcəsindən təhsilə xərclər ayırır. Təhsil sahəsində mövcud problemləri aradan qaldırmaq, qabaqcıl ölkələrinin təcrübələrindən yararlanmaq üçün dövlətin təhsil sektorunda daim islahatlar aparması lazımdır. Azərbaycanda da orta təhsil məcburi və ödənişsizdir. Yəni bu sahənin xərcləri dövlət tərəfindən maliyyələşdirilir. Lakin həm ictimai vəsaitlərin xərclənməsindəki şəffaflığın təmin edilməsi və həm də təhsil sisteminin maliyyələşdirilməsində daha məqbul və qabaqcıl təcrübənin tətbiqi baxımından bu istiqamətdə islahatların aparılmasına ehtiyac duyulurdu. Bu səbəbdəndir ki, 2014-cü ildən etibarən təhsilin maliyyələşdirilməsi yeni qaydalar əsasında həyata keçirilir. Yeni maliyələşmə mexanizminin əsas prinsipi adambaşına maliyələşmənin təmin edilməsidir. Təhsil sahəsinin yenilənməsi, təhsilin maliyyələşdirilməsinin yeni qaydalarının tətbiqi ilə bağlı məsələlərin həll edilməsi mövzunu aktual edir.

AÇAR SÖZLƏR: NEFT, INVESTİTİSİYA, İQTİSADİYYAT

GİRİŞ

Məlumdur ki, istənilən dövlətin müvəffəqiyyətli gələcəyi bu ölkədə təhsilin səviyyəsi ilə təyin edilir. Dünya təcrübəsindən də bildiyimiz kimi, təbii sərvətlərin münbitliyi ölkənin tərəqqisinin mühüm göstəricisi deyil, bu sərvətlərin cəmiyyətin təkanverici qüvvəsi hesab edilən insan kapitalı olmasını təmin etməkdir. Bu, hazırkı dövrdə təhsil sisteminin əsas vəzifəsi sayılır. Tarix də göstərir ki, ABŞ, Yaponiya, Cənubi Koreya kimi təkmilləşmiş ölkələr sahib olduqları maddi vəsaitlərdən əsasən təhsil sisteminin formalaşdırdığı insan kapitalından böyük miqdarda gəlirlər əldə etmişlər. Dünyada müşahidə edilən bütün bu meyillər ölkə daxilində ali təhsil sektorunda islahatların meyillərinin, ölkədaxili maraqları göstərməklə, qeyd olunan tendensiyalara uyğun müəyyənləşdirilməsi zərurətini yaradır

1. TƏDQIQAT METODU

Müasir dövr elmi-texniki inkişaf dövrüdür. Bu da öz yerində işçi qüvvənin ixtisas və peşə hazırlığı dərəcəsinin daha da yüksək olmasını tələb edir. Bu da həmçinin ölkədə peşə təhsilinin yeni sisteminin təşkilini və inkişafını tələb edir. Azərbaycanın 2017-ci il üçün statistik göstəriciləri ilk peşə-ixtisas təhsili müəssisələrində və peşə liseylərində təhsil alan tələblərin sayının ildən-ilə artdığını göstərir, bu aşağıdakı cədvəlin məlumatlarında təsvir olunub.

	2008-2009	2010-2011	2012-2013	2014-2015	2016-2017	2018-2019
Təhsil alanlar - cəmi	1958	1725	1713	1746	1775	1873
O cümlədən						
Ümumi təhsil müəssisələrində	1588	1328	1292	1325	1356	1464
İlk peşə-ixtisas təhsili müəssisələrində (peşə məktəblərində və peşə liseylərində) və peşə mərkəzlərində	172	197	199	195	195	186
Orta ixtisas təhsili müəssisələrində	58	54	64	61	56	52
Ali təhsil müəssisələrində və doktoranturada	140	146	158	165	168	171

Cədvəl 1. Təhsil növləri üzrə şagirdlərin və tələbələrin sayı (tədris ilinin əvvəlinə, min. nəfər)

Azərbaycan Respublikasının dövlət büdcəsindən sosial xərclərə, həmçinin, təhsil sektorunun maliyyələşməsinə ayrılan vəsaitin miqdarı ildən-ilə artmaqdadır, bunu aşağıdakı cədvəl məlumatları aydın şəkildə ifadə edir.

	2017		2018		2019	
	Məbləğ (mln.man)	Büdcə xərclərində xüsusi cəki (%)	Məbləğ (mln.man)	Büdcə xərclərində xüsusi cəki (%)	Məbləğ (mln.man)	Büdcə xərclərində xüsusi cəki (%)
Bütün xərclər o cümlədən	2140,7	100	17784,5	100	17759,3	100
Sosial xərclər onlardan	843,3	39,4	4442,9	25	5789,5	32,8
Təhsil xərcləri	372,5	17,4	1605,1	9,03	1754,4	9,9

Cədvəl 2. Azərbaycan Respublikası dövlət büdcəsinin xərclərində təhsil xərcləri

Yuxarıda verilən cədvəldəki verilənlərdən göründüyü kimi Azərbaycan Respublikasının dövlət büdcəsindən təhsil sektoruna ayrılan xərclərin məbləği 2017-ci ildəki 372,5 mln.manatdan 2019-cu ildə 1754,4 mln.manata çatmışdır.

Cədvəldə vurğulandığı kimi büdcədən təhsil sektoruna ayrılan xərclərin çox bir payı 51,4 %-i ümumi təhsil xərclərinə ayrılmışdır ki, bu da 2015-ci ildə ümumi təhsilə sferasına ayrılan vəsaitdən 41 780 min manat çoxdur. Ötən illə müqayisə olunduqda 2019-cu ildə əlavə təhsil sahəsinə ayrılan xərclər 90,8 min manat, təhsil sahəsində digər müəssisə və tədbirlərə ayrılan xərclər isə 89317 min manat artmışdır. Həmçinin büdcədən məktəbəqədər təhsilə ayrılan vəsait 8203min manat, ilk peşə-ixtisas təhsilinə ayrılan vəsait 683 min manat, orta ixtisas təhsilinə ayrılan vəsait 1243 min manat, ali təhsilə ayrılan vəsait isə 2025 min manat azalmışdır.

Bölmə və köməkçi bölmələr	Büdcə	Büdcə və bölmə üzrə xərclərdə xüsusi çəki
Təhsil	1830212,8	9,9
Məktəbəqədər təhsil	157372,4	8,6
Ümumi təhsil	940034,6	51,4
İbtidai təhsil	6531,4	0,7
Ümumi orta təhsil	76483,9	8,1
Tam orta təhsil	814733,6	86,7
İnternatlar	18244,1	1,9
Xüsusi rejimli internatlar	11202,6	1,2
Xüsusi məktəblər	12839,0	1,4
İlk peşə-ixtisas təhsili	33604,5	1,8
Texniki-peşə məktəbləri	11063,4	32,9
Peşə liseyləri	21893,3	65,2
Xüsusi texniki-peşə məktəbləri və liseylər	647,7	1,9
Orta ixtisas təhsili	43403,0	2,4
Ali təhsil	37190,1	2,0
Əlavə təhsil	3563,1	0,2
Təhsil sahəsində digər müəssisə və tədbirlər	615045,3	33,6
Məktəbdənkənar təhsil müəssisələri	98643,5	16,0
Uşaq evləri	3013,6	0,5
Mərkəzləşdirilmiş mühasibatlıq	6248,5	1,0
Digər müəssisə və tədbirlər	507139,7	82,5

Cədvəl 3. 2019-cu il üçün xərclərinə "Təhsil" bölməsinin strukturu, min manatla

Son illər ərzində ölkənin maliyyə imkanlarının genişlənməsi sosial sferaya, əsasda, təhsil sahəsinə ayrılan vəsaitlərin həcmimin artırılması üçün şərait yaradıb. Buna baxmayaraq, 2010-cu ildə təhsil sahəsinə ayrılan xərclərin ÜDM-də xüsusi çəkisi 2.8% olmuşdur. Vurğulayaq ki, anoloji göstərici Avropa ölkələrində 5-8% nisbətində dəyişir. Buna misal olaraq, Almaniyada təhsil xərclərinin ÜDM-dəki payı 2011-ci ildə 5.1%, Norveçdə isə 2009-cu ildə 7.3%-ə bərabər olub. Baxmayaraq ki, saydığımız ölkələr də təhsil xərclərində dövlətin payı ölkəmizdəkindən təxminən iki dəfə azdır. Bu göstəriciyə görə Azərbaycan həmin il dünya ölkələri arasında 148-ci yeri tutmaq da idi. Daha bir diqqətimizə layiq nüans odur ki, ötən illərdə təhsil sahəsinin xərclərinin artım dinamikası ümumi iqtisadi inkişafın dinamikasına adekvat olmayıb.

NƏTİCƏ

Dövlətin sosial siyasətində təhsilin inkişafı ilə əlaqədar tədbirlər əsas yer tutur. Hal-hazırda respublikada təhsilin inkişafında böyük uğurlar əldə edilmişdir. Təhsilin maddi-texniki bazası möhkəmləndirilmiş və təhsil sferasında islahatlar aparılmışdır. Müasir dövr təhsil sisteminin səviyyəsinin daha da yaxşılaşdırılmasını tələb edir

1. Dövlət maliyyə nəzarətini həyata keçirən zaman, beynəlxalq qanunvericiliyə, o cümlədən, beynəlxalq nəzarət (audit) standartlarına uyğun gələn milli standartlar tətbiq edilir;

Hesablama Palatası nəzarət sistemində dövlət audit sahəsində beynəlxalq yeniliklərin tətbiqi üçün audit təlimlərinin keçirilməsinə üstünlük verir;

2. Azərbaycanda maliyyə nəzarəti sistemində inkişaf etmiş ölkələrin dövlət audit sahəsində işgüzar münasibətlərin dərinləşməsi prosesləri baş verir;

3. Azərbaycanda auditin aparılması prosesinin, yəni, dövlət maliyyə auditinin planlaşdırılması, keçirilməsi, yekunlaşdırılması və hesabatvermə mərhələlərinin daha da təkmilləşdirilməsi istiqamətində beynəlxalq ekspertlərlə təcrübə mübadiləsi aparılır.

ƏDƏBİYYAT

1. Abdullayeva R., Muradov A. Sosial sferanın iqtisadiyyatı. Bakı, 2013: 1- 237.
2. Azərbaycan Dövlət Statistika Komitəsi Göstəriciləri Bakı, «Səda» nəşriyyatı – 2010-2018.
3. Əlirzayev Ə.Q. (2015), "Sosial sferanın iqtisadiyyatı və idarə edilməsi", Bakı, Elm, 2015: 1-218
4. Süleymanov Elçin, Azərbaycan İqtisadiyyatı", II nəşr, Bakı Elm, 2016: 1-197
4. Vəliyev D. Biliklərə əsaslanan iqtisadiyyatı qurmayan, insan kapitalını inkişaf etdirməyən dövlətlər axırıncı yerlərdən birini tutacaqlar // Palitra. -2018.- 15 oktyabr.- S. 6

AZƏRBAYCANIN MİLLİ HESABLAR SİSTEMİNDƏ YIĞIM HESABLARININ GÖSTƏRİCİLƏRİNİN TƏHLİLİ

RAMİN ƏLİSAZADƏ

Azərbaycan Dövlət İqtisad Universiteti
Müəssisələrin statistikasi
email: *raminelisazade96@gmail.com*
BAKI, AZƏRBAYCAN

XÜLASƏ

Milli hesablar sistemində yığım hesablarının formalaşması, bölgüsü və yenidən bölgüsü ilə bağlı tənzimləmə problemlərinə, sosial müdafiə və həyat səviyyəsinin yüksəldilməsi problemlərinə istər Azərbaycanın, istərsə də xarici ölkələrin alimləri və mütəxəssisləri xüsusi diqqət ayırmışlar. Azərbaycanda milli gəlirin bölgüsü problemini tədqiq edən alim və tədqiqatçıların əksəriyyəti ona müxtəlif aspektlərdən yanaşmışlar. Lakin transformasiya iqtisadiyyatında milli gəlir formalaşması və tənzimlənməsi mexanizmi kompleks şəkildə öyrənilməmişdir. Bütün bunlar seçilmiş tədqiqat mövzusunun əhəmiyyətini, onun məqsəd və vəzifələrini müəyyən edir. Məqalənin əsas məqsədi Azərbaycan Respublikasında MHS konsepsiyası əsasında əhalinin gəlir və xərclərinin statistik tədqiqi etməkdən və qiymətləndirməkdən ibarətdir. Bazar münasibətlərinə keçən ölkələr üzrə yığım hesablarının səviyyə və dinamikasının statistik tədqiqi xüsusilə aktualdır. Yığım hesablarının səviyyə və dinamikasının araşdırılması və tədqiq edilməsi onların balansında gəlirin payının artırılması və xərclərin daha səmərəli və keyfiyyətli məhsullara yönəldilməsi, əhalinin istehlak qabiliyyətinin yüksəldilməsi, istehlakın strukturunda yalnız qida məhsullarının deyil, həm də digər maddi nemətlər istehlakının payının artırılması, bütövlükdə əhalinin həyat səviyyəsinin hər tərəfli inkişaf etdirilməsi hər bir ölkənin, eləcə də Azərbaycan Respublikasının əsas problemlərindəndir. Yığım hesablarının səviyyə və dinamikasının haqqında obyektiv məlumatın toplanması, iqtisadiyyatın ümumi vəziyyətinin və əhalinin həyat səviyyəsinin təhlil edilməsi, dövlətin sosial siyasətinin işlənilib hazırlanması, ayrı-ayrı əhali qruplarının sosial müdafiəsini təşkil etmək məqsədilə konkret tədbirlərin həyata keçirilməsi üçün lazımdır. Yığım hesablarının səviyyə və dinamikasının haqqında sistemləşdirilmiş məlumatlardan daxili ehtiyatların səfərbərliyə alınması yolu ilə investisiya proseslərinin genişləndirilməsi imkanlarının qiymətləndirilməsi üçün istifadə oluna bilər.

AÇAR SÖZLƏR: MİLLİ HESABLAR SİSTEMİ, YIĞIM, STATİSTİKA GİRİŞ

Hazırda Əhalinin gəlir və xərcləri göstəriciləri iqtisadi proseslərlə yanaşı sosial proseslərə də öz təsirini göstərir və Milli Hesablar Sisteminin (MHS) ev təsərrüfatı sektorunda nəzərə alınır. Bu göstəricilərə əsasən sərəncamda olan gəlir nominal və faktiki son istehlak xərclərini müəyyənləşdirir. Daha doğrusu, əhalinin son istehlak xərcləri - xərclər metodu ilə Ümumi Daxili Məhsulun hesablanması istifadə edilir.

Son istehlak xərcləri göstəricisi əhalinin həyat səviyyəsini göstərən ən mühüm göstəricilərdən biridir. Statistikanın məlumatlarından göstərilən məqsədlər üçün istifadə edilə bilməsi üçün gəlirlər siyasi-iqtisadi xarakterli ciddi konsepsiya sistemində əsaslanmalıdır. Bu məlumatlar iqtisadi proseslərin qarışıq cəhətlərini səciyyələndirən digər göstəricilərlə (məsələn, istehsal, yaxud da maliyyə resurslarının hərəkəti göstəriciləri ilə) uzlaşdırılmalıdır.

Milli hesablar Sistemində əsas makroiqtisadi göstəricilərin artımı və azalması əhali gəlirlərinə təsir edir. Milli Hesablar Sistemi əhali gəlirlərinə, əhalinin həyat səviyyəsinə, yoxsulluq və başqa nəticələrin ölkə gəlirləri ilə, makroiqtisadi göstəricilər ilə sıx əlaqədardır.

TƏDQIQAT METODU

Milli Hesablar Sistemində əhali gəlirlərinin göstəricilərinə ilkin gəlirlər, işçilərə əmək ödənişləri, sahibkarlıq fəaliyyətindən gələn gəlirlər, mülkiyyətdən gələn gəlirlər, alınmış cari və əsaslı

transferlər, xərclər cəmi, son istehlak xərcləri, ödənilən cari transferlər, qənaətlər, qeyri-maliyyə aktivlərinin yığımı, maliyyə aktivləri, əhalinin hər nəfərinə düşən yığımlar aiddir.

Views analiz:

Statistika\Seriya	LnG	S	I	π	μ
Ortalama	26.00485	19.28347	40.83286	38.97666	5.33E-15
Median	25.92078	18.504	40	36.92759	0.196778
Standart Yayınma	0.958492	4.633665	29.9166	28.69746	0.773695
Əyrilik	0.159876	0.255944	0.51359	0.638029	-1.00093
Basıqlıq	1.644899	1.709084	1.980883	2.792235	3.088182
Jarque-Bera Statistika	3.392445	3.374866	3.663973	2.925109	7.026665
Jarque-Bera Ehtimalı	0.183375	0.184994	0.160095	0.231644	0.029797
Müşahidələrin sayı	42	42	42	42	42

Cədvəl 1. Böyümə, əmanət, faiz, inflyasiya dəyişənləri və xəta şərtləri üçün təsvir statistika (μ) (Model 1)

Eyni kontekstdə Model 2-ni təşkil edən dəyişənlərin sınaqdan əvvəl statistik nəticələri Cədvəl 4.4-də verilmişdir. Kurtozun səhv əmsalı 3-dən az olduğundan, əyilmə əmsalı kiçik və mənfi olduğu üçün az basıq (platykurtic) sola əyri paylanmaya malikdir. JB test dəyəri göstərir ki, 1% əhəmiyyət səviyyəsində standartlaşdırılmış qalıqlar normal paylanmanı göstərir. Beləliklə, hipoteza qəbul edilir.

Statistika\Seriya	I	S	I	π	τ
Ortalama	20.9553	19.2835	40.8329	38.9767	-1.98E-16
Median	20.8643	18.504	40	36.9276	0.008961
Standart Yayınma	2.18574	4.63367	29.9166	28.6975	1.672852
Əyrilik	-0.0626	0.25594	0.51359	0.63803	-0.15899
Basıqlıq	2.42391	1.70908	1.98088	2.79224	2.751416
Jarque-Bera Statistika	0.60821	3.37487	3.66397	2.92511	0.285082
Jarque-Bera Ehtimalı	0.73778	0.18499	0.1601	0.23164	0.867152
Müşahidələrin sayı	42	42	42	42	42

Cədvəl 2. İnvestisiya, əmanət, faiz, inflyasiya dəyişənləri və xəta şərtlərini izah edən (τ) statistika (Model 2)

Model 3-ü təşkil edən dəyişənlərin sınaqdan əvvəl statistik nəticələri Cədvəl 4.5-də verilmişdir. Xəta müddətinin kurtuzu əmsalı 3-dən çox olduğundan, çox düzdür (leptokurtic) və əyilmə əmsalı kiçik və mənfi olduğu üçün sola əyri bir paylanma var. JB test dəyəri göstərir ki, 5% əhəmiyyət səviyyəsində standartlaşdırılmış qalıqlar normal paylanmanı göstərir. Beləliklə, hipoteza qəbul edilir.

Statistika\Seriya	CA	S	i	I	ω
Ortalama	-2.75362	19.28347	40.83286	20.95534	4.11E-15
Median	-2.44588	18.504	40	20.86433	0.093623
Standart Yayınma	2.630404	4.633665	29.9166	2.185737	1.098413
Əyrilik	-0.24576	0.255944	0.51359	-0.06259	-0.03074
Basıqlıq	2.795699	1.709084	1.980883	2.423913	3.139849
Jarque-Bera Statistika	0.495825	3.374866	3.663973	0.608209	0.04084
Jarque-Bera Ehtimalı	0.780428	0.184994	0.160095	0.737784	0.979787
Müşahidələrin sayı	42	42	42	42	42

Cədvəl 4. Cari hesab kəsirinin, əmanətlərin, faizlərin, məzənnə dəyişkənliklərinin və xəta şərtlərinin təsviri statistika (ω) (Model 3)

Model 4-ü təşkil edən dəyişənlərin sınaqdan əvvəl statistik nəticələri Cədvəl 4.6-da verilmişdir. Xəta müddətinin kurtoz əmsalı 3-dən çox olduğundan, çox düzdür (leptokurtic) və əyilmə əmsalı kiçik və müsbət olduğu üçün sağa əyilmiş bir paylanmaya malikdir. JB test dəyəri göstərir ki, 1% əhəmiyyət səviyyəsində standartlaşdırılmış qalıqlar normal paylanmanı göstərir. Beləliklə, hipoteza qəbul edilir.

Statistika/Seriya	LnCF	S	i	R	φ
Ortalama	21.03755	18.19529	40.728	1.161615	3.39E-15
Median	21.25976	16.55981	19.9	1.344025	-0.0071
Standart Yayınma	0.915273	4.118945	34.31564	0.86397	0.447115
Əyrilik	-0.92886	0.572776	0.596154	0.191137	0.765855
Basıqlıq	2.755253	1.809659	1.722095	2.325389	3.508935
Jarque-Bera Statistikası	3.657307	2.842915	3.181917	0.626285	2.713697
Jarque-Bera Ehtimalı	0.16063	0.241362	0.20373	0.731146	0.257471
Müşahidələrin sayı	25	25	25	25	25

Cədvəl 5. Xarici portfel sərmayələri, əmanətlər, faizlər, məzənnə dəyişikləri və xəta şərtləri (φ) təsviri statistika (Model 4)

5-i təşkil edən dəyişənlərin sınaqdan əvvəl statistik nəticələri Cədvəl 4.7-də verilmişdir. Xəta müddətinin kurtoz əmsalı 3-dən çox olduğundan, çox düzdür (leptokurtic) və əyilmə əmsalı böyük və pozitiv olduğu üçün sağa doğru təhrif olunmuş bir hüquqa malikdir. JB test dəyəri standart qalıqların normal paylanmadığını göstərir. Beləliklə, xəta müddəti əmsalı üçün hipoteza rədd edilir.

Statistika/Seriya	π	S	I	i	ε
Ortalama	38.97666	19.28347	20.95238	40.83286	5.33E-15
Median	36.92759	18.504	20.85	40	-3.82648
Standart Yayınma	28.69746	4.633665	2.188243	29.9166	17.16776
Əyrilik	0.638029	0.255944	-0.0637	0.51359	2.011064
Basıqlıq	2.792235	1.709084	2.418904	1.980883	6.688623
Jarque-Bera Statistikası	2.925109	3.374866	0.619329	3.663973	52.12104
Jarque-Bera Ehtimalı	0.231644	0.184994	0.733693	0.160095	0
Müşahidələrin sayı	42	42	42	42	42

Cədvəl 6. İnflyasiya, əmanət, investisiya, faiz dəyişənləri və xəta şərtləri (ε) təsviri statistika (Model 5)

Cədvəl 6. ÜDM, istehlak xərci, qənaət, yığım və investisiyaların qarşılıqlı əlaqələri

İl	ÜDM	İstehlak xərci	Qənaət	Yığım	İnvestisiya
2000	4,718.10	3,753.76	1,426.34	1,091.62	6,733.40
2001	5,315.60	3,994.20	1,706.50	1,216.30	2,075.60
2002	6,062.50	4,565.30	1,891.40	2,066.10	2,075.60
2003	7,146.50	5,170.90	2,380.10	3,779.10	4,249.30
2004	8,530.20	5,861.30	2,871.30	4,922.80	5,820.30
2005	12,522.50	6,579.70	5,536.10	5,172.90	6,733.40
2006	18,746.20	8,556.30	8,985.60	5,567.80	7,415.60
2007	28,360.50	12,212.50	13,242.20	6,069.00	10,353.90
2008	40,137.20	16,829.80	20,528.50	7,457.00	13,328.00
2009	35,601.50	19,182.10	14,838.90	6,700.00	10,475.00
2010	42,465.00	21,336.10	19,475.00	7,714.50	14,118.90
2011	52,082.00	24,679.70	24,799.80	10,508.90	17,048.80
2012	54,743.70	27,370.20	24,680.50	12,292.80	20,251.10
2013	58,182.00	30,363.00	25,333.40	15,007.40	21,448.20
2014	59,014.10	33,238.80	24,627.60	16,187.80	21,890.60
2015	54,380.00	37,575.70	15,691.10	15,131.40	20,057.40
2016	60,425.20	43,228.50	14,229.40	15,127.30	22,706.40
2017	70,337.80	48,482.20	21,101.60	16,752.50	24,462.50

Mənbə: Eviews 10 proqramından çıxarış

$$s=0,351802$$

$$b = 1 - S = 1 - 0.351802 = 0.648198$$

$$C = A + bY$$

$$C = 48,482$$

$$Y = 70,337$$

$$48,482 = A + 70,337 \times 0.648198$$

$$A = 70,337 \times 0.648198 - 48,482 = 45,592 - 48,482$$

$$A = -2,889$$

$$S = -A + bY$$

$$S = -(-2,889) + 0.648198 \times 70,337 = 45,595$$

Jarque-Bera (JB) test statistikasını normal paylama vəziyyətini ölçmək üçün tez-tez istifadə olunur. Seriyaların normal paylanması normal paylanmasının olub olmadığını yoxlayarkən əvvəlcə seriyaların kurtozunu və əyri dəyərlərini hesablayın və analizə daxil edin.

Normal paylanmış bir dəyişən üçün $S = 0$, $K = 3$. JB statistikasını sıfır hipotezi seriyaların normal şəkildə paylandığını göstərir. Burada alınan JB ehtimalının 1% əhəmiyyət səviyyəsindən yüksək olması, seriyaların normal paylandığını göstərir.

Model 1-i təşkil edən dəyişənlərin sınaqdan qabaq statistikasının nəticələri Cədvəl 4.3-də verilmişdir. Xəta müddətinin kurtoz əmsalı 3-ə yaxın olduğundan normal basıq (mesokurtic) olur və əyilmə əmsalı kiçik və mənfi olduqda sola əyilmiş paylanmaya malikdir. JB test dəyəri göstərir ki, 5% əhəmiyyət səviyyəsində standartlaşdırılmış qalıqlar normal paylanmanı göstərir. Beləliklə, hipoteza qəbul edilir.

NƏTİCƏ

MHS iqtisadiyyatın strukturunu, iqtisadi proseslərin əsas nəticələrinin və ümumi təsvirinin üzə çıxarılması üçün informasiyaların nizama salınmasını qabaqcadan nəzərə alır. Əlavə olaraq iqtisadiyyatın bölmələri, sahələri, əməliyyatlar üzrə institusional vahidləri, həmçinin aktiv və passivlər, əmtəə və xidmətlər, təyinatı üzrə dövlət idarəetmə orqanları xərclərini, vergilər və subsidiyalar və s. təsnifat sistemlərindən istifadə olunur. Qeyd etmək lazımdır ki, institusional vahidlər və təsərrüfat subyektləri hüquqi şəxslərdən, ev təsərrüfatlarından ibarətdir.

Qənaət və əsaslı transferlər hesabı kapitalın xalis dəyərinin dəyişməsinin ümumi məbləği və qeyri-maliyyə aktivlərinin dəyişməsinin ümumi məbləği arasındakı fərqə xalis kredit və yaxud xalis borc deyilir. Xalis kredit müsbət qiymət alır, xalis borc isə mənfi qiymət alır. Xalis kredit və xalis borc hesabın sol tərəfində göstərilir və "Kapitalla əməliyyatlar"ın balanslaşdırıcı maddəsidir. Milli Qənaəti, yəni yığılı müəyyən etmək üçün isə sərəncamda olan Milli Gəlirdən son istehlakın həcmi çıxmaq lazımdır.

ƏDƏBİYYAT

1. Aslanov, A.M. Aslanova T.A, Əsas iqtisadi – statistik göstəricilərin izahlı lüğəti, Dərs vəsaiti, Bakı: Çıra, 2014: 1-185
2. Cabbarova A.İ, Dünyamaliyyə V.R, Milli Hesablar Sistemi. Bakı: Elm, 2014: 1-245
3. Həsənlı. Y.H, Azərbaycanın sahələrarası əlaqələrinin modelləşdirilməsi, Bakı, 2011: 1-211
4. Həsənlı. Y.H, Statistika praktiki nümunələrlə, Dərslik, Bakı 2014: 1-304
5. Həsənov .İ.M, Sosial-iqtisadi statistika" Bakı: Günəş, 2015: 1- 192

DÖVLƏT BÜDCƏSİNDƏN SOSIAL SAHƏLƏRƏ AYRILAN VƏSAİTLƏRİN ÜNVANLILIĞI VƏ NƏTİCƏLİLİYİNİN TƏHLİLİ

LEYLA ORUCOVA

Azərbaycan Dövlət İqtisad Universiteti

Maliyyə menecmenti

email: leyla.orucova96@mail.ru

BAKİ, AZƏRBAYCAN

XÜLASƏ

Beynəlxalq iqtisadiyyatda periodik olaraq təkrarlanan böhranlar, dövlət xərclərinin və böhran nəticəsində vergilərin çoxalması son dövrlərdə dövlətin büdcə-maliyyə idarəçiliyində cavabdehliyin və məsuliyyətin artmasını daha da canlandırır. Daha çox idarəetmədə hesabatlılığın və maliyyə vəsaitlərindən istifadə prosesinin şəffaflıq səviyyəsini yüksəltməklə dövlətin göstərdiyi

xidmətlərin keyfiyyətinin və vəsaitlərdən əlverişli istifadə imkanlarının artırılması zərurəti yarandı. Nəticəyönümlü büdcə sistemi sözügedən tələbatları ödəyən mexanizm şəklində tətbiq olunmağa başladı. Sözügedən sistem büdcə vəsaitlərinin daha doğru şəkildə bölüşdürülməsi və məsuliyyətli menecmenti hesabına şəffaflığı həyata keçirməklə dövlətin effektivliyini artırır. Nəticəyönümlü büdcə ictimai resursların istifadəsi ilə əlaqədar qərarlarının qəbul olunması məqsədilə sübut-əsaslı dəlillər gətirir və bu mexanizmin tətbiq olunduğu şəraitdə fəaliyyətə dair məlumatlarla büdcə qərarları ilə əlaqə yaradılmış olur.

AÇAR SÖZLƏR: BÜDCƏ, NƏTİCƏ, SOSIAL GIRIŞ

Nəticəyönümlü büdcə - dövlət idarəsi funksiyalarına müvafiq məqsədləri və hədəfləri təyin edən, sərəncamdakı vəsaitlərin bu məqsəd və hədəflər istiqamətində istifadə olunmasını təmin edən, fəaliyyətlərinin nəticələrini ölçməklə əsas məqsəd və hədəflərə çatma səviyyəsini dəyərləndirən və nəticələri haqda hesabat verən büdcədir. Nəticəyönümlü büdcə mexanizmləri tətbiq olunmadıqda dövlət idarələri öz vəzifələrinin icra etmirlər demək yanlışdır.

Ünvan yönümlü büdcələşmə təşkilatdaxili planlaşdırma metodudur. Bu metodun tətbiqi mühitində nazirliklər, dövlət agentliyi və komitə öz fəaliyyətinin xüsusiyyətini, o cümlədən əsasnamə onlara tapşırılmış öhdəliklərin çərçivələrini əsas götürməklə məqsəd və vəzifələrinin ierarxiyasını şərtləndirir, xərcləmələrə əsasən fəaliyyətlərinin nəticələrini dəyərləndirmək üçün keyfiyyət və kəmiyyət göstəricilərini təyin edir. Bu nöqteyi-nəzərdən icra hakimiyyət orqanları üçün vahid nəticəyönümlü büdcələşmə çərçivələrinin tətbiq edilməsi məqsədmüvafiq hesab edilmir. Bu cür büdcələşmə fəaliyyətin əldə ediləcək nəticələri barəsində məlumatlardan faydalanmaqla xərclənəcək vəsaitlə alınacaq nəticə arasında əlaqə qurmağa şərait yaradan mexanizmdir.

TƏDQIQAT METODU

Effektivlik nöqteyi-nəzərdən dövlət büdcəsi vəsaitlərinin istifadəsini qiymətləndirərkən bu mövqelər üzrə təhlilin aparması zəruridir.

İndikatorlar	Baza göstərici 2019	Hədəf göstəricisi (2020)	Hədəf göstəricisi (2021)	Hədəf göstəricisi (2022)	Hədəf göstəricisi (2023)
Ümumi nəslvermə əmsalı	1.54	1.61	1.63	1.67	1.67
0-2 yaşlı uşaqların körpələrin uşaq qayğı mərkəzlərinə cəlb olunma səviyyəsi, %	21	33	34	34.5	35
Ölkə üzrə mütləq yoxsulluq səviyyəsi,	6.3	6.1	5.9	5.9	5.8
Uşaqların (0-17 yaş) mütləq yoxsulluq səviyyəsi, %	9.5	8.4	8.3	8.1	8.0
Yol qəzalarında ölənlərin sayı, nəfər	82	65 və daha az	60 və daha az	55 və daha az	55 və daha az
Məşğul əhali arasında ictimai nəqliyyatdan istifadə edənlərin payı, %	22.6	24	24.3	24.6	25% və daha çox
16-74 yaşlı əhəlinin ictimai xidmətlərin keyfiyyətindən razılıq səviyyəsi,%	67	79	83	83	85
Əhali arasında internetdən istifadə etməyənlərin nisbəti,%	15.8	10	8	6	5
Hökumət xərclərinin ÜDM-də payı, %	38.0	38.0	38.0	38.0	38.0
Hökumət sektorunda məşğulluğun cəmdə payı,%	12.0	12.0	12.0	12.0	12.0
Gənclər arasında işsizlik səviyyəsi, %	15.0	12.4	11.6	10.8	10.0
Elmi-tədqiqatlara çəkilən xərclərin ÜDM-də payı (özəl sektorun xərcləri də daxil), %	1.44	2.4	2.6	2.8	3.0

Cədvəl 1. Sosial sferada hökumət siyasətinin qiymətləndirilməsi indikatorları

Hazırda dünyada büdcə xərclərinin effektivliyini artırmaq üçün müxtəlif istiqamətlər üzrə siyasət tədbirləri (məqsədli büdcə proqramlarının, dövlət satınalmaları mexanizminin, nəticələ-

rin qiymətləndirilməsi sisteminin tətbiqi və s.) reallaşdırılır. Bununla yanaşı, inkişaf etmiş ölkələrdə hökumətin bütün strukturları konkret göstəricilər əsasında öz fəaliyyətlərinin qiymətləndirilməsini həyata keçirir və bunun əsasında illik hesabatlar hazırlayır. Lakin belə hesabatların peşəkarlığı üçün həlledici şərt büdcə proqramları üzrə effektiv monitoring və qiymətləndirmə sisteminin mövcudluğudur. Fəaliyyətin planlaşdırılması və fəaliyyət üzrə hesabatlılıq hökumətin xərcləri necə planlaşdırması və necə icra etməsilə birbaşa bağlıdır.

2018-ci ildə sosial sferada xərc maddəsi büdcə xərclərinin 34%-ə yaxın, ÜDM-in isə 13.3%-i təşkil edib. Yəni prioritetlərin belə kəskin dəyişməsi, büdcənin gəlir və xərclərində baş verən ziqzaqlı artıb-azalmalar şəraitində peşəkar büdcə planlaşdırması mexanizmləri makroiqtisadi maliyyə sabitliyi üçün çox mühüm alətinə çevrilə bilər.

Xərclərin istiqamətləri	2015	2016	2017	2018
Cəmi xərclər	20 063 000.0	18 465 500.0	18 050 000.0	17 800 000.0
Təhsil	1 653 445.2	1 716 182.1	1 728 803.9	1 738 803.9
Səhiyyə	725 586,2	772 404,8	787 967,6	797 967,6
Sosial müdafiə və sosial təminat	2 072 233,9	2 111 488,7	2 105 480,8	2 109 904,5
Mədəniyyət, incəsənət, KİV, idman	311 410,6	332 957,6	326 360,7	340 141,9
Mənzil və kommunal təsərrüfatı	457 144,0	476 475,8	468 299,6	481 245,0

Cədvəl 1. 2014-2017-ci illər üzrə sosial sferada dövlət büdcəsinin xərcləri üzrə ortamüddətli büdcə ayrımları min manatla

Cədvəldən aydın olur ki, sosial sferada hökumətin xərcləri ortamüddətli büdcə qanunu layihəsi kimi təsdiqlənir və qısamüddətli dövrdə (2015-2018-ci illər) xərclərdə də təxminən 20%-lik səmərəlik qeydə alınıb.

İllər	Büdcə xərcləri (mln dollarla)	Sosial xərclər (mln dollarla)
2010	14746.4	1407.4
2011	19567.2	1.9000.1
2012	22186.6	2254.1
2013	24402.1	2231.1
2014	23851.3	2513.0
2015	11404.7	1190.9
2016	10025.0	1493.8
2017	10349.0	1382.3
2018	13371.5	1265.1
2019	15831.6	1453.1

Cədvəl 2. Sosial müdafiə və sosial təminat xərclərinə ayrılan vəsaitlərin həcmi

Cədvəldən aydın olur ki, sosial xərclərin büdcədəki payı 9,5 faizdən 12 faizədək artıb. Doğrudur, iş yerlərinin açılması, sahibkarlığın və özünəməşğulluğun artırılması sayəsində əhalinin aztəminatlı təbəqəsi, işsizlik və yoxsulluq ildən-ilə azalıb. Ancaq dövlət hər bir halda, sosialyönümlü siyasəti davam etdirir. Prezident İlham Əliyev də dəfələrlə bu siyasətin davam etdiriləcəyini bildirib.

NƏTİCƏ

Beləliklə, nəticəyönümlü büdcə ideyası vətəndaşların dövlətdən hesabat tələblərinin çoxalması səbəbi ilə meydana gəldi. Hər kəs ödədiyi vergi qarşılığında hökumətin öz fəaliyyətindən hansı nəticələr aldığını görmək istəyir. Nəticəyönümlü büdcə mexanizminin əsas töhfələrindən biri, məmurların davranışlarının dəyişməsidir. Büdcə vəsaitlərinə fərman vermək məsuliyyəti daşıyan bütün məmurlar başa düşür ki, nəticəsi olan büdcə mexanizmlərə müvafiq hesabat vermə məsuliyyətləri var və detallı hesabatlılıq əlverişsiz, o cümlədən, şəffaf olmayan xərcləmələrlə əlaqəli problemləri zamanında üzə çıxarmağa zəmin yaradacaq. Bu səbəbdən də bu mexanizmlər idarəçiləri öz fəaliyyətində şəffaf və eyni zamanda məsuliyyətli xərcləmələrə təşfiq edir. Dövlət büdcəsi üzrə maliyyələşdirilən sosial proqramların əlverişliliyinin dəyərləndirilməsi üçün əvvəlcə

dövlət idarələrinin fəaliyyətinin təsir gücünü və nəticəliliyini əsaslandırان göstəricilər sisteminin hazırlanması vacibdir. Nəticəyönlü büdcənin tətbiq olunması dövlət qurumlarına və sahib olduqları vəsaitləri tələb edilən və almaq istədikləri nəticələrə uyğun olaraq bölüşdürmək işini nisbətən asanlaşdırır.

ƏDƏBİYYAT SIYAHISI

AFONSO A., NON-PARAMETRIC APPROACHES TO EDUCATION AND HEALTH EFFICIENCY IN OECD COUNTRIES. JOURNAL OF APPLIED ECONOMICS, VOL. 9, NO. 32, 2015: 327–346.

Charnes A., Cooper W.W., Rhodes E, Measuring the Efficiency of Decision Making Units. European Journal of Operational Research, vol. 2, iss. 6, 2018:429–444.

Gupta S., Verhoeven M, The Efficiency of Government Expenditure: Experiences from New Zealand . Journal of Policy Modeling, vol. 23, iss. 4, 2018: 433–467.

Herrera S., Pang G, Efficiency of Public Spending in Developing Countries: An Efficiency Frontier Approach. World Bank Policy Research Working Paper, no. 3645, 2015:48-67

Ravallion M, On Measuring Aggregate "Social Efficiency". Economic Development and Cultural Change, , vol. 53, iss. 2.,2016: 273-292.

AZƏRBAYCAN RESPUBLİKAMIZIN CƏNUB REGIONUNDA TURİZM VƏ REKREASIYA EHTİYATLARININ ANALİZİ

EMİN HƏSƏNOV

Azərbaycan Dövlət İqtisad Universteti

Qiyətləndirmə

email: theeminhas@gmail.com

BAKI, AZƏRBAYCAN

XÜLASƏ

Məqalənin əsas məqsədini Azərbaycan Respublikasının cənub regionunda turizm potensialının formalaşması və idarə edilməsinin əsas amilləri, mexanizmləri, regional xüsusiyyətlərini analiz etməklə, onun perspektiv inkişafı ilə bağlı təklif və tövsiyələrin işlənməsi kimi məsələlərdən ibarətdir. Turizm müasir dünyamızda bütün ölkələri maraqlandıran, iqtisadi, sosial və ekoloji faktıdır. Həm təbii və tarixi zənginlikləri, həm də iqlim şərtləri baxımından Azərbaycan çox zəngin bir turizm potensialına malikdir. Ölkə iqtisadiyyatının turizm sahəsinə yönəlik maraqları nəticəsində turizm potensialı olan regionların durumu daim gündəmdədir və bu regionlara potensialın üzrə çıxması üçün böyük vəsaitdə investisiyalar yatırılmışdır. Bu uzaqgörən iqtisadi siyasət, keçmiş dövrlərdə istifadəyə yararsız olan yüzrlərlə turistik obyektlərin yenidən bərpa edilib turistlərin istifadəsinə verilməsi nəticəsində ölkəyə çoxlu turist və valyuta axını baş verdi. Buna misal olaraq, son illərdə ölkəmizə turist axının güclənməsi və cənub regionunun istirahət bazalarında bütün günü dolu olması müşahidə edilmişdir. Bir daha aydın oldu ki, cənub regionu həm istirahət kurortları, həm tarixi abidələri, həm də yerli sakinlərinin qonaqpərvərliyi ilə turistləri özünə cəlb edir. Azərbaycan Respublikasının bütün regionları turizm baxımdan əlverişli imkanlara malikdir.

AÇAR SÖZLƏR: TURİZM, REGION, REKREASIYA

GİRİŞ

Cənub turizm bölgəsinə cənub marşrutuna adi olan Salyan, Biləsuvar, Cəlilabad, Masallı, Lənkəran, Lerik və Astara rayonları aiddir. Bölgədə hələ sovet dövründən Lənkəran və Astara rayonlarında istirahət və sağlamlıq turizmi inkişaf edib. Xüsusilə Lənkərandakı İstisu sanatoriyası müalicəvi əhəmiyyəti ilə çoxlarının diqqət mərkəzində olub. Cənub regionu İpək Yolu üzrə turistlərin və yolçuların yaxın və uzaq şərqlə səfərləri zamanı keçilən bölgədir.

Tədqiqat obyektinin aktuallığı baxımından qeyd etmək istərdim ki, cənub regionunu başqa regionlardan fərqləndirən bir neçə xüsusiyyəti vardır. Onlara misal olaraq deyə bilərik: region ərazisinin əlverişli iqlim şəraitinə, zəngin fauna və flora aləminə malik olması, həmçinin ərazisində

“Hirkan” və “Şirvan” milli parklarının, həmçinin “Qızılağac” qoruğunun yerləşməsi. Bundan əlavə müalicəvi əhəmiyyətə malik isti su bulaqlarının ərazisində yer alması da mühim amillərdəndir.

Azərbaycan turizmi bəlli dövrlərdə böyük inkişaf göstərmişdir, Lənkəran turizmi də bu inkişafdan kənarda qalmamışdır. Lənkəranda turizmin ilk formalaşması dövrü 1960 və 1990-cı illər arasına təsadüf edir. İkinci inkişaf dövrü Lənkəran İqtisadi Bölgəsi üçün Turizmin İnkişafına dair Dövlət layihəsinə istinadən 2007- ci ildə başlanmış və 2017-ci ilə qədər davam etmişdir.

TƏDQIQAT METODU

2019-cu ilin statistikasına görə regionun əhali sayı 917min 800 nəfərdir. Əhali sayının 51.4 faizi qadın, 48.6 faizi isə kişilərdir. Lənkəranda potensial işçi qüvvəsi vardır. İşləyən insan sayı iqtisadi fəal qismin 79.7 faizini təşkil edir. İşləyən insanların 1.9 faizi sənayedə, 1.3 faizi inşaatda, 60.2 faizi kənd təsərrüfatında, 2 faizi nəqliyyat sahəsində, 17.6 faizi ticarətdə, 0.1 faizi maliyyə rəhbərliyində, 1.3 faizi dövlət qurumlarında, 8 faizi təhsildə, 2.5 faizi səhiyyə qurumlarında, 1.7 faizi mədəniyyət və digər sosial xidmətlərdə çalışanlardır.

	Ərazi, min kv.km	01.01.2019-cu ilin əvvəlinə əhalinin sayı, min nəfər	İqtisadiyyatda muzzla işləyənlərin sayı, min nəfər	İqtisadiyyatda muzzla işləyənlərin orta aylıq əməkhaqqı, manatla
Lənkəran iqtisadi rayonu	6,07	917,8	70,3	276,6
Astara rayonu	0,62	106,5	9,5	264,5
Lənkəran şəhəri	1,54	225,2	22,2	262,5
Yardımlı rayonu	0,67	65,2	4,8	273,7
Masallı rayonu	0,72	221,5	14,9	299,9
Cəlilabad rayonu	1,44	216,6	13,2	289,9

Cədvəl 1. Lənkəran iqtisadi rayonunun sosial-iqtisadi göstəriciləri

Lənkəran regionunda 917min 800 nəfər insan yaşamaqdadır. Əhali sıxlığı hər kvadrat kilometrə 151 nəfər düşməkdir. 30faiz insan şəhərdə, 70 faiz insan isə kəndlərdə məskunlaşmışlar.

İllər	Turist müəssisələrinin gəlirləri, mln. manat	Turistlərin sayı, min nəfər	ÜDM, mln. manat
2014	17.8	59.7	35601.5
2015	19.1	69.9	42465.0
2016	22.6	83.6	52082.0
2017	27.1	101.4	54743.7
2018	29.6	92.0	58182.0
2019	31.1	92.3	58977.8
Yekun	147.3	498.9	302052

Cədvəl 2. 2014-2019-cu illərdə cənub regionunda turizm müəssisələrinin gəlirlərinin həcmi, turistlərin sayı və ÜDM

Cənub regionun turizm müəssisələrinin gəlirləri ilə turistlərin sayı arasındakı əlaqəni xarakterizə edən göstəricilərin hesablanması E-views 9 proqramı ilə analiz edilmiş və onun nəticələr aşağıdakı kimi olmuşdur.

Turist müəssisələrinin gəlirlərinin faktiki və nəzəri səviyyələri aşağıdakı qrafikdə verilmişdir. Model əsasında hesablanmış nəzəri səviyyələrin cəmi faktiki səviyyələrin cəminə bərabərdir.

SUMMARY	OUTPUT
<i>Regression Statistics</i>	
Multiple R	0,878287926
R Square	0,771389681
Adjusted R Square	0,714237101
Standard Error	2,966490937
Observations	6

Cədvəl 3. Turist müəssisələrinin gəlirlərinin faktiki və nəzəri səviyyələri

Turist axınına təsir edən amillərdən biri də əhalinin gəlirlərinin artması və əhalinin həyat səviyyəsinin yüksəlməsidir. Makrosəviyyədə iqtisadi inkişafı və əhalinin rifahını ümumiləşdirilmiş şəkildə özündə əks etdirən göstərici ÜDM-dür. Ona görə reqressiya-korrelyasiya təhlilində bu iki amilin də əlaqəsi araşdırılmış və müvafiq göstəricilər E-views programı ilə hesablanmışdır. Nəticələr aşağıdakı kimi olmuşdur.

SUMMARY OUTPUT	
Regression Statistics	
Multiple R	0,984437965
R Square	0,969118107
Adjusted R Square	0,961397633
Standard Error	3,231638018
Observations	6

Cədvəl 4. Analiz: Reqressiya

2014-2019-cu illərdə ölkənin iqtisadi rayonları üzrə mehmanxana və mehmanxana tipli müəssisələrin gəlirlərinin həcmində və dinamikasında xeyli artım olmuşdur. Bu da iqtisadiyyatın rentabelli sahələrindən olan turizmin perspektiv sahələrdən olduğu göstərir. Belə ki, 2014 - cu ildə mehmanxana və mehmanxana tipli müəssisələrin gəlirlərinin həcmi 97 mln. manat, 2019-cu ildə 171.3 mln. manat, 2019-cu ildə isə 181.0 mln. manat təşkil etmişdir. 2014-cü illə müqayisədə 2019-cu ildə mehmanxana və mehmanxana tipli müəssisələrin gəlirlərinin həcmi 86.6%, 2018-ci illə müqayisədə isə 5.7% artmışdır. Bu dövrdə əldə edilən gəlirlərin böyük hissəsi Bakı şəhərində çəmləmiş mehmanxana və mehmanxana tipli müəssisələrin payına düşmüşdür. Rəsmi statistikanın məlumatlarına görə 2010-cu ildə mehmanxana və mehmanxana tipli müəssisələrin gəlirlərinin ümumi həcmi 81.2 mln. manatı, yəni 83.5%-i, 2014-cü ildə isə 150.2 mln. manatı 83.0%-i Bakı şəhərinin, qalan təxminən 16 mln. manat, (2014-cü il 31 mln. manat) yəni 17%-i 9 iqtisadi rayonun (Abşeron, Gəncə-Qazax, Şəki-Zaqatala, Lənkəran, Quba-Xaçmaz, Aran, Yuxarı Qarabağ, Dağlıq Şirvan və Naxçıvan iqtisadi rayonlarının) payına düşmüşdür.

NƏTİCƏ

Son olaraq, turizim ehtiyatlarının səmərəli şəkildə həyata keçirilməsi təbii ehtiyatların qorunması ilə uyumlu şəkildə həyata keçirilməlidir. Anketdən əldə olunan nəticələr göstərir ki, cənub regionundakı turizim zonalarında ətraf mühitin təmziliyi və ekoloji standartlara nəzərə alınır. Bu da, turizim sektorunun davamlı inkişafı baxımından böyük əhəmiyyət kəsb edir. Digər bir vacib məsələ isə, markeyinq siyasətinin düzgün şəkildə həyata keçirilməsidir.

Beləliklə, reqressiya-korrelyasiya təhlili cənub regionunda turizmin inkişaf göstəriciləri ilə digər sosial-iqtisadi göstəricilər arasında qarşılıqlı əlaqənin olduğunu sübut edir. Belə ki, alınmış nəticələrə görə turist axınları ilə ÜDM və turist müəssisələrinin gəlirləri arasında müsbət əlaqə (0.87, 0.98) vardır. Bunu səbəbi əhalinin gəlirlərin və həyat səviyyəsinin yüksəlməsi ilə onların çevikliyinə artmasıdır. Deməli, reqressiya-korrelyasiya təhlili səbəb-nəticə əlaqələrini aşkar etmək üçün göstəricilər qrupunun tədqiqinin mühüm vasitələrindən biridir. Tədqiqat üçün ən mühüm göstərici ÜDM. Ona görə ki, o əhalinin gəlirləri ilə bağlıdır və vətəndaşların çevikliyi onların maliyyə vəziyyətindən asılıdır.

ƏDƏBİYYAT

1. Qasımov, M. S, Cənub regionu əhalisinin rekreasiya təminatı. Turizm və rekreasiya: XXI əsrdə problemlər və perspektivlər"adlı III Respublika elmi-praktiki konfransı.,2016: 86-91
2. Novruzov, C. Ə, Rekreasiya- turizm ehtiyatlarının iqtisadi cəhətdən qiymətləndirilməsi əsasları (Azərbaycan regionları təmsalında) AMEA-nın Xəbərləri İqtisadiyyat seriyası" jurnalı №1.2019: 189-194.
3. Növrəslı T.N, Azərbaycan turizm potensialının iqtisadi inkişaf üçün töhfələri. "Beynəlxalq hüquq və inteqrasiya problemləri" elmi analitik jurnal №1(29) Bakı, 2012: 255-259
4. Soltanova H.B, Azərbaycan Respublikası regionlarında turizmin inkişafının aktual problemləri. Azərbaycan Respublikası regionlarının sosial-iqtisadi problemləri. Bakı Universitetinin Xəbərləri, Təbiət elmləri seriyası №1. Bakı: Bakı Universiteti, 2017.- 157-164
5. Talıbov S.Ə, Lənkəran-Astara iqtisadi-coğrafi rayonunun rekreasiyatürizm ehtiyatlarından müalicə-sağlamlıq turizmində istifadə imkanları" // Bakı Universitetinin Xəbərləri, Təbiət elmləri seriyası №1. Bakı: Bakı Universiteti, 2018: 157-164

THE IMPACT OF TOURISM ON THE ECONOMY

LAMIYA VAHABZADE

Azerbaijan State Economic University
International School of Economics/World Economy
lamiye_vahabzade_2001@mail.ru
BAKU, AZERBAIJAN

CHINARA HUSEYNOVA

Azerbaijan State Economic University
International School of Economics/World Economy
c.huseynova631@gmail.com
BAKU, AZERBAIJAN

ABSTRACT

This article will provide detailed examination of the impact of tourism on country's economy, but, before we embark on that, let us provide a primary context. The reason for this is to analyze what kind of effect tourism has on the economy and through which factors it can influence. We conducted our research by using eye-catching bar charts and sophisticated articles. We found out that, on the whole, tourism affects economy through direct, indirect and induced ways and listed the effects as positive and negative. The information written below are primarily factual and not based on opinion. The research demonstrates different hypotheses based on reliable sources.

KEY WORDS: GDP, INTERNATIONAL TOURISM, JOB CREATION.

INTRODUCTION

Nobody can deny that the enormous growth of tourism over the last decade has led to fundamental economic growth. Although we cannot finish by counting the benefits of tourism to the country, we can list a few of them: bringing large amount of money to the country; triggering new businesses to be opened, thus reducing unemployment; increasing tax revenues.

Turning attention to strategy, the states makes various changes to ease things for tourists such as adding English version on the street signs. Of course, such changes are made at the expense of state, but the profit it brings is much more. Such things profoundly affect the choices visitors make on how and where to spend their free time.

We will approach the impact of tourism from different angles.

RESEARCH METHOD

Amount of export revenues of tourism which serves for a wide range of purposes in tourism locations of the whole world is enormous. In comparison with 2017, they have come up with additional USD 121 billion in 2018. To stop the economy from worsening, this extra amount of money would be directed straight at strengthening the economy such as closing trade deficits, supporting startups, subsidizing sectors in need of money and community development. In the light of this evidence, it is crystal clear that when the income of the country obtained from tourism is more than the expenditure of the country for tourism purposes, it has a positive effect on the country's economy.

It is extremely necessary to note that in one of the reports of World Tourism Organization, total international tourist arrivals gradually increased by 5% and total international tourism exports kept rising and finished the period at USD 1.7 trillion.

Furthermore, we are probably more or less familiar with positive and negative impact of tourism on economy. Though we briefly refer to positive points in the introduction section, we will take more precise and comprehensive to that. But even before we get to that point, we must understand whether its negative impact outpaces positive impact or not, country will end up with economic growth in the long run.

Positive Impact:

1. Contribution to the balance of payments, foreign currency revenue. Tourists coming to the country bring their own currency or USD with them and they need to exchange their money in exchange offices in order to enjoy tourism activities and this process maintains the foreign currency entering the country. At the same time this triggers opening new exchange offices which promotes economic growth.

2. Income generation. Tourism country receives a proportion of its national income from tourism, especially it becomes a major source of income for tourism area. According to latest estimates, in 2019, tourism reached the amount of USD 2.9 trillion contribution to GDP.

3. Job creation. As tourism is the economic sector that requires a lot of accommodation, restaurants, and amusement center, it provides opportunities for paid work, especially for those who are looking for a job.

4. Infrastructure investments. The significance of infrastructure goes beyond its utilitarian application. In most cases, it is key to progress in tourism sector to put investment in marvelous skyscrapers, passenger transport system, art museums, restaurants of different cuisines. Such developments are not only profitable for tourism, but also for citizens of the country.

5. Boosting business activities. Tourism has been fundamental to running businesses, because tourism provides financial matters for operating business.

Negative impact:

1. Excessive dependence on tourism. For instance, from the earliest times, we witness that any act of terrorism or disagreement in political life will deteriorate tourism and economy directly. That is why, governments should keep diversity in the economy.

2. Inflation. When there is an influx of tourist to the country, demand for goods and services increases. As a result, inflation is seen when prices of goods and services rise due to excessive demand.

3. Seasonality. As for seasonality, we observe it as recession in certain periods. Climate is major cause of seasonality, as businesses are slowing in touristic areas of coastal tourism countries in winter and touristic areas of mountain-skiing tourism countries in summer.

According to World Tourism Organization (UNWTO), international tourism have been growing faster than we could imagine. To address this, they introduce a reliable bar chart which compares international tourism receipts and world GDP to illustrate the difference between them.

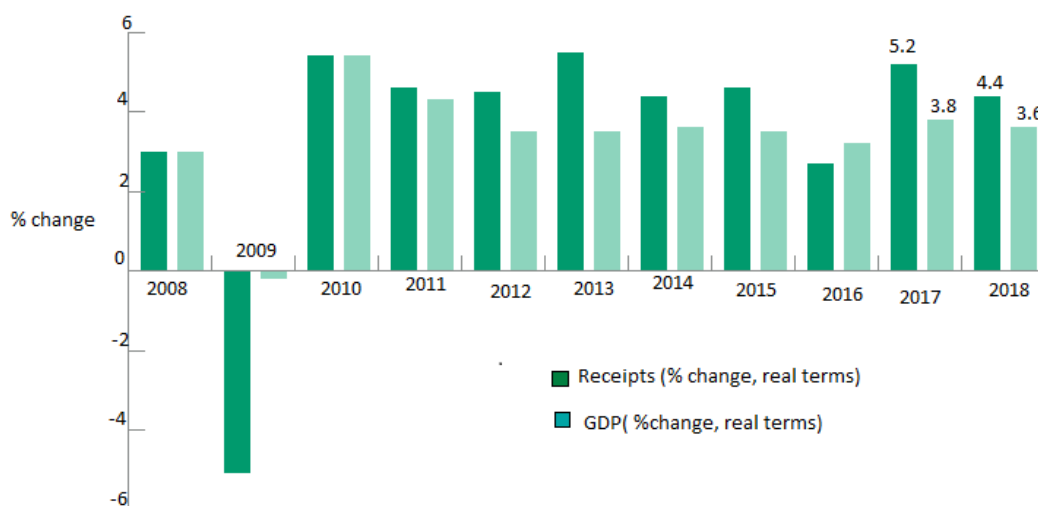

International tourism receipts and world GDP(%change)

The above bar chart illustrates the percentage change of tourism receipts and world GDP over a period of eleven years. International tourism receipts and world GDP showed similar trend, with both gradually decreasing from 2017 to 2018. Despite the fact that percentage change of receipts fell more than percentage change of GDP, it can clearly be seen that percentage change of tourism receipts still exceeds the percentage change of world GDP.

According to our research we found out that tourism impacts economies through three interrelated ways i.e. direct, indirect and induced effects. These impacts and the structure of the tourism sector determine the economic impact of different sectors on a country. These impacts of the tourism can often be largely divergent between countries, based on the structure of the sector but most importantly on how well linked tourism activities are with the local economy. The overall impacts of the sector are the sum of the direct, indirect and induced effects.

Direct impacts represent Gross Domestic Product that generated by industries, including hotels, travel agents, airlines and other passenger transport services also the activities of restaurant and leisure industries that deal directly with tourists. The direct contribution of travel and tourism to GDP reflects the 'internal' spending on travel and tourism (that is the total spending within a country on travel and tourism by residents and non-residents for business and leisure purposes) and spending by government that directly linked to visitors, like cultural (eg museums) or recreational (eg national parks).

Indirect impacts appear due to the effect of tourism activities on other economic sectors. These are a function of three different factors:

1. Capital Investment in tourism: It includes capital investment within all sectors that are involved in the tourism industry and also spending by enterprises in other sectors on tourism assets like transport or accommodation.

2. Government Spending for Tourism: Government spending is one of the tools for supporting the tourism sector. It can include both national and local spending. These activities include tourism promotion, visitor services, administration.

3. Supply Chain Effects: These stand for the purchase of domestic goods and services, as inputs to the production of their final outputs, by enterprises within the tourism sector.

Induced effects measure the GDP and jobs that are supported by the spending by the households who are directly or indirectly work in the tourism sector.

The impact of tourism on both economic growth and employment is positive, there is good reasonable data and evidence that tourism has positive contribution to both economic growth (through measures of GDP) also on employment, both directly and indirectly. The newest annual research of the WTTC shows that the Travel and Tourism sector experienced 3.5% growth in 2019, outpacing that of the global economy (2.5%) for the ninth consistent year. Over the past 5 years, one in four new jobs were created by the sector, making Travel & Tourism the most effective partner for governments to create employment.

Overall the research shows that there is a clear positive impact on growth by the tourism sector - data on the direct and total impacts of the tourism sector shows strong positive economic effects. Like its impact on growth, the impact of tourism on employment is as well as positive. Overall tourism (globally) contributes to a significant amount of jobs and also compares positively vis-à-vis other significant sectors such as the extractive sector, the financial sector and also the automobile construction sector. The range of its impacts varies by country and by tourism's dominance within it, but generally it is a net contributor to employment.

These are the world's ten largest Travel & Tourism markets, based on the total contribution of sectors to GDP in 2019:

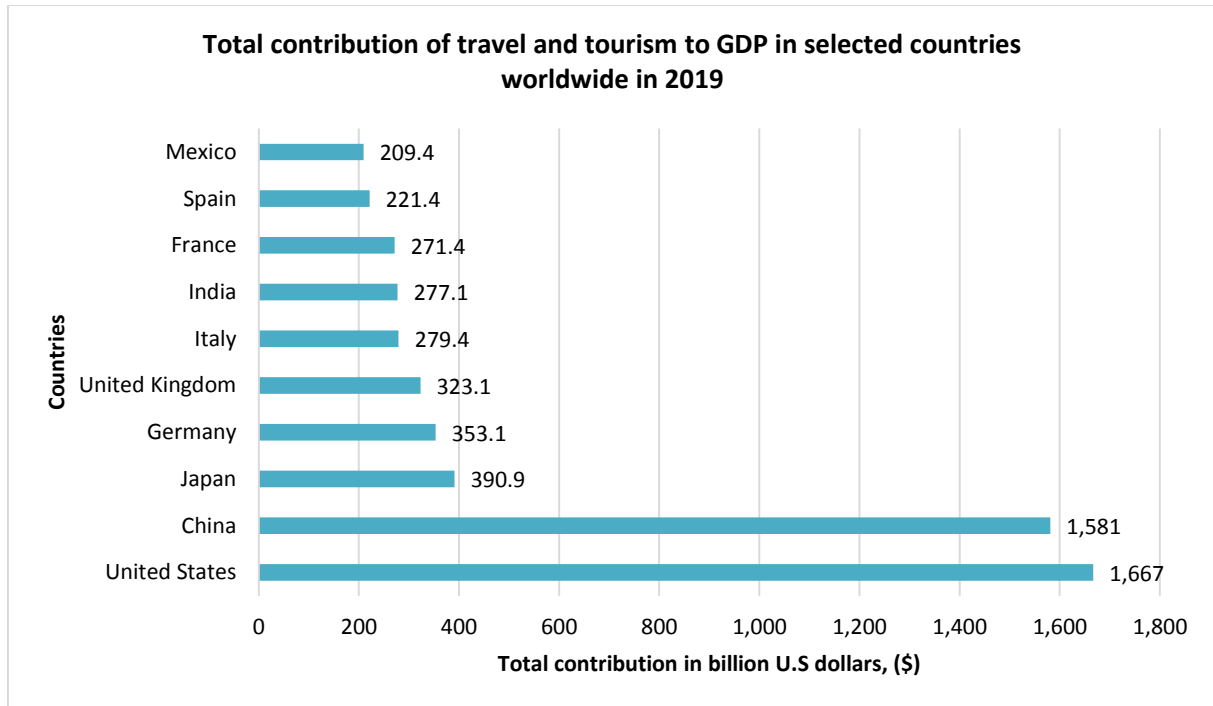

While analyzing the graph we see that The United States' travel and tourism industry contributed, in total, the largest amount to gross domestic profit (GDP) out of any country worldwide with a total contribution of 1,667 billion U.S. dollars in 2019. China is in the second range with a contribution of 1,581 billion U.S. dollars to GDP with its rapidly broaden travel and tourism industry. These two countries also held the highest direct contribution to GDP.

Here is the graph of direct contribution of travel and tourism to employment in leading countries worldwide in 2019.

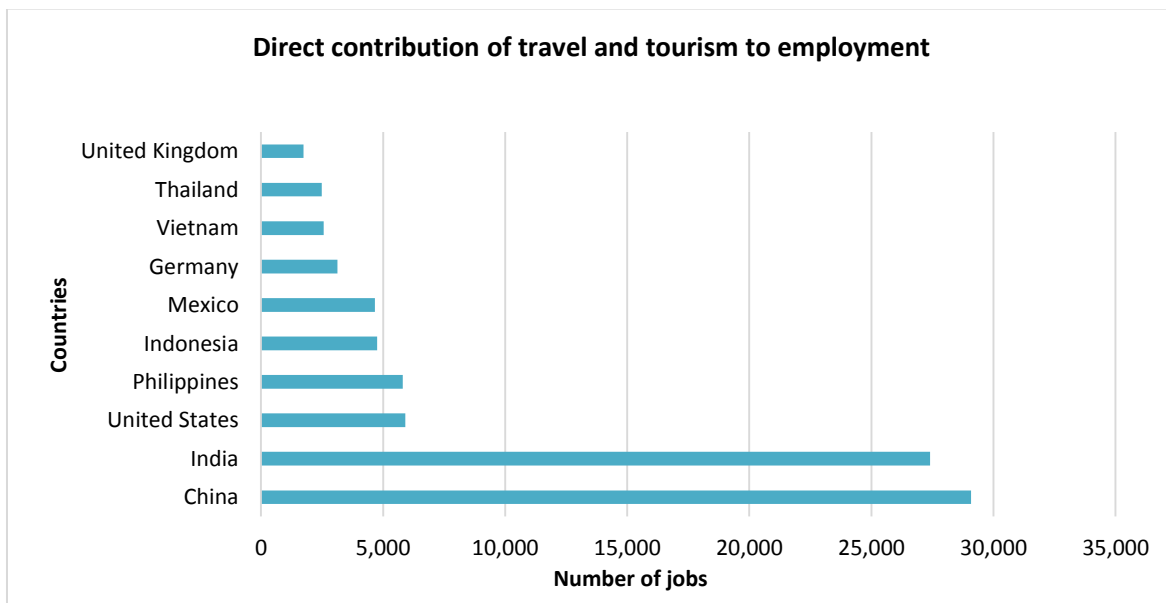

The graph shows that China's travel and tourism industry directly contributed to the largest amount of employment of any country worldwide with a total of over 29 million workers in 2019. India was not far behind with slightly below 27.5 million travel and tourism industry employees. This may arise no surprise given the size and population of these two Asian nations. Comparatively, the European country that took the highest place within the ranking was Germany with a total of just over three million staff that are a direct result of the travel and tourism industry.

CONCLUSION

We mainly focused on the impact of tourism to the economy in our research. We approached that tourism impacts economy with three interrelated ways, i.e direct, indirect and induced effects. Tourism has both positive and negative impacts on economy and its positive impacts outpace negative impacts. As a result most of the countries with effective tourism sector end up with economic growth in the long run. Our overall research also shows that there is a clearly positive impact on gross domestic product and employment. And as it is clear from the graphs, according to latest data we can conclude that 2019 was another strong growth year for the global Travel and Tourism sector, strengthening its role as a driver of economic growth and job creation.

REFERENCES

- INTERNATIONAL TOURISM HIGHLIGHTS, 2019 EDITION. (ONLINE ARTICLE)
<https://www.e-unwto.org/doi/pdf/10.18111/9789284421152>
Tourism Impacts/ Evidence of Impacts on employment, gender, income- Alberto F. Lemma (Overseas Development Institute)
TRAVEL & TOURISM ECONOMIC IMPACT 2019 – www.wttc.org
<https://www.wttc.org/economic-impact/>
<https://www.statista.com/statistics/292490/contribution-of-travel-and-tourism-to-employment-in-selected-countries/>
<https://www.statista.com/statistics/292479/total-contribution-of-travel-and-tourism-to-gdp-in-selected-countries/>

REKLAM İNFORMASIYA AXINLARININ LOGİSTİK İDARƏ EDİLMƏSİNİN NƏZƏRİ ƏSASLARI

SƏRXAN İSMAYİLOV

Azərbaycan Dövlət İqtisad Universteti

Logistika

email: ismayilov_sarxan@mail.ru

BAKI, AZƏRBAYCAN

XÜLASƏ

Məqalənin əsas məqsədi ölkəmizdə fəaliyyət göstərən təşkilatların marketinq strategiyalarından baza kimi istifadə edərək müəssisənin səmərəli reklam fəaliyyətinin planlaşdırılmasının, reklam informasiya axınlarının logistik üsullarla idarə edilməsi nəzəri və metodiki əsaslarını işləyib hazırlamaq və elmi cəhətdən əsaslandırılmış təklif və tövsiyələr formalaşdırmaqdan ibarətdir. Məqalədə reklam informasiya materiallarının növlərinin tətqiq olunması, reklam informasiya axınlarının idarə edilməsinin logistik üsullarının müəyyənləşdirilməsi, reklam informasiya axınlarının effektivliyinin göstəricilərinin araşdırılması məsələlərinə toxunulmuşdur. Mövcud yanaşmalarla eyni vaxtda reklamın idarəedilməsinə xüsusi informasiya (ünsiyyət) axını kimi logistik yanaşmanın da tətbiq edilməsi, reklam informasiya və maddi axınların qarşılıqlı əlaqəsinin tətqiq edilməsi, bu qarşılıqlı əlaqəyə təsir edən şərtlərin və amillərin müəyyən edilməsi, reklam informasiyasının formalaşması, yayımı və əldə edilməsinin texnoloji prosesinin optimallaşdırılmasında lazımi üsul və modellərin təyin edilməsi daha məqsədəuyğun olardı. Reklam informasiya sisteminin idarəedilməsində bu cür vacib məsələlərin (maddi axın parametrlərinin reklamın intensivliyindən analitik asılılığının müəyyən edilməsi və əsaslandırılması, bu asılılığa təsir edən amillərin təyin edilməsi, reklam təsirinin effektivliyinin qiymətləndirilməsi, reklamın idarəedilməsində strateji və taktiki həllərin müəyyən edilməsi) fundamental tətqiqinin olmaması logistik yanaşmanı, həm reklam axınının idarəedilməsində, həm də onun əsasında nəticələrin əldə edilməsində bir yenilik olaraq təyin etdi. Məqalədə həmçinin reklamın material axını, paylama kanalları və təbii material tərkibinin inkişaf növlərinə görə reklam məlumat axınının parametrlərinin (həcmi, intensivliyi, dəyişiklik dərəcəsi) strukturundan asılı olaraq strateji cəhətdən optimal dəyərlərinin müəyyənləşdirilmişdir.

AÇAR SÖZLƏR: Reklam, Logistika, İnformasiya

GİRİŞ

Müasir Reklamın tarixi ictimai şüurun bir forması kimi bir neçə min illər əvvələ gedib çıxır. Reklam öz inkişafının əvvəllərində yalnız fərdi və qrup şüurunu əks etdirirdi, bu səbəbdən də onun əsas funksiyası identifikasiya idi, yəni mürəkkəb və hələ başa düşülməmiş bir dünyada bir fərdin (qrupun) yerini və təyinatını müəyyən etmək idi. Reklamın təkamülünün ilkin mərhələsi bir neçə min əvvəl başlayıb.

Hazırda əksər alimlər reklamı marketingdə ünsiyyət siyasətinin bir elementi kimi nəzərdən keçirirlər. Ünsiyyət siyasətinin elementi dedikdə cəmiyyətdə hərtərəfli ünsiyyət əlaqələrinin qurulması, saxlanması və inkişaf etdirilməsi başa düşülür. Bununla yanaşı, qeyd etmək lazımdır ki, reklamın yaranması və təkamülünün əhəmiyyətli dövrü, marketingin müasir cəmiyyətin ehtiyacları və onların təmin edilməsinin ən yaxşı üsulları haqqında bir elm olmasından öncə baş verib və həmçinin reklam bir çox digər elmlərin də tədqiq obyektinə olmaqdadır (ünsiyyət nəzəriyyəsi, sosiologiya, sosial psixologiya, informasiya texnologiyaları və s.) Bütün bunlar reklam fenomeninin müasir dünyada həqiqi rolu və elmi idrakda onun yeri barədə düşünməyə vadar edir.

TƏDQIQAT METODU

Reklam haqqında müasir təfəkkürlər onu, ictimai şüuru formalaşdıran və əks etdirən mürəkkəb bir təzahür kimi nəzərdən keçirir. Reklam, ictimai psixologiyanın, sosiologiyanın, ünsiyyət nəzəriyyəsinin, marketingin, politologiyanın və s. tədqiqat obyektinə rolunda çıxış edir. Bu elmlərin hər biri reklamı, öz metodiki vasitələrinin əsası kimi öyrənir, buna görə də onun cəmiyyət və onun ayrı-ayrı subyektləri (fərdlərin, sosial qrupların, müəssisələrin) ilə qarşılıqlı əlaqəsinin qanunauyğunluqlarını araşdırır. Reklam fenomeni barədə vahid təsəvvürü hələ formalaşdırmaq lazımdır.

Kodlaşdırma	
1	Reklamın hədəflərinin təsdiqi. Reklam müraciətinin yaradılması
Ötürmə	Məlumat vasitələrinin seçimi. Məlumat vasitələrinin yayımı. Məlumat vasitələri ilə əlaqə. Reklam müraciəti ilə əlaqə.
Qavrama	Reklam müraciətinə diqqət. Məlumatın qavranması və hazırlanması.
Təsir	Reklamın yadda saxlanması. Üstünlüklərin dəyişdirilməsi və stabilləşdirilməsi. Davranışın dəyişdirilməsi və stabilləşdirilməsi.

Cədvəl 1. Reklam ünsiyyəti prosesi

Reklam məlumatlarının qavranılması və alıcının sonrakı hərəkətləri yüksək ətalətə malikdir, çünki reklamın mediada yerləşdirildiyi andan etibarən qərar qəbulu əhəmiyyətli vaxt geriləməsinə səbəb ola bilər. Məhsul haqqında reklam məlumatları praqmatik, hissedicilik, ictimai baxımdan faydalılıq və özünü təsdiqləmə faydalılıq xassələrinə malikdir. Buna görə də reklam məlumatlarının forması və strukturu bədi'i ifadəlidir, bu da onun standartlaşdırılmasını və birləşdirilməsini mümkünsüz edir.

Reklam informasiya axınının idarəetmə texnologiyasının son mərhələsi, onun təsirinin məqsədə çatma dərəcəsi kimi müəyyən edilməsidir. Qarşıya qoyulmuş məqsəddən asılı olaraq, reklam təsirinin (nəticəsinin) müəyyənləşdirilməsinin bütün üsulları ara məqsədlərlə yekun məqsədləri nail olma dərəcəsinin qiymətləndirilməsi üsullarına bölünürlər. Reklam informasiya axınının yekun məqsədi, çıxış maddi axınının, onun parametrlərinin, həcmimin, intensivliyinin, dəyişmə sürətinin və strukturunun arzu olunan dəyişikliyi deməkdir.

Reklam informasiya axınının idarə edilməsinə logistik yanaşma, bu görünən problemləri reklamın yekun təsirinin qiymətləndirilməsi ilə aradan qaldırmağa imkan verir. Gələcəkdə reklam axınının çıxış maddi axınına təsirini müəyyənləşdirmək üçün müəllif tərəfindən hazırlanmış təcrübə üsulları və modellər təklif ediləcəkdir. Marketing və logistika yanaşmaları arasındakı fərq, reklam fəaliyyətinin idarə edilməsinin bütün mərhələlərində (reklam məlumat axını ilə) bəzilərdə daha əhəmiyyətli və bəzilərdə daha az halda özünü göstərir.

Reklam informasiya axınının girişini təmin etdikdən sonra texnoloji prosesin növbəti mərhələsi onun informasiya kanalları vasitəsilə yayılmasıdır. Burada əsas logistik əməliyyatlara

reklam axınının ümumi həcmnin, onun informasiya kanalları vasitəsilə yayımlanmasının, hər bir kanalda axınının intensivliyinin və zamanla reklam axınının yayımlanmasının müəyyənləşdirilməsidir.

Reklam informasiya axınının ümumi həcmi, dəyər vahidləri ilə müəyyən edilir, çünki müxtəlif informasiya kanallarında onun dəyişmə vahidləri uyğun gəlmir. Əksər analitik modellər, çıxış maddi axınının intensivliyinin, logistik bir görünüşə sahib olan reklam informasiya axınının intensivliyindən əsas asılılığını inkar edir.

Reklam informasiya axınının informasiya kanalları üzərində paylanmasının optimallaşdırılmasının əsas üsulları xətti, qeyri-xətti və dinamik proqramlaşdırma üsullarıdır. Onlar reklam informasiya axınlarının optimal (ən yaxşı) idarə edilməsini təmin edirlər. Reklam informasiya axınının idarə edilməsinə logistik yanaşma, optimallıq meyarının çıxış maddi axınının maksimum həcmi olmasından ibarətdir, sərbəst dəyişənlər isə hər bir informasiya kanalında reklam üçün ayrılan yerlərdir. Reklam informasiya axınının optimal paylanmasının xətti modelində dəyişənlər arasındakı asılılıq xətti olmalıdır. Xətti proqramlaşdırma modelinin əsas çatışmazlığı, ümumi vəziyyətdə çıxış maddi axınının intensivliyi ilə reklam informasiya axınının intensivliyi arasındakı əlaqənin qeyri-xətti olmasıdır. Bu asılılığı ən yaxşı təqib edən elementar funksiyalar arasında logistik, eksponent və güc funksiyalarını ayırd edə bilərik. Qeyri-xətti proqramlaşdırmadan istifadə, reklam informasiya axınının kanallar arasında daha məqbul optimal paylanmasına imkan yaradır, lakin zamanla axının paylanması problemini həll etmir.

Dinamik proqramlaşdırma modellərinin inkişafı və tətbiqində əsas qeyri-ixtisaslaşdırılmış məhsul kimi WINDOWS üçün EXCEL –dən istifadə edilə bilər. Reklam informasiya axını çıxışının formalaşmasında, onun texnoloji mərhələsində olduğu kimi, logistik yanaşma aşağıdakı əməliyyatları əhatə edir: axın daşıyıcısının təyini; çıxış maddi axınının tələb olunan intensivliyini və reklam informasiya axınının intensivliyini rəşional əlaqələndirməyi təmin edən amillər və şərtlərin müəyyənləşdirilməsi.

Axınların dinamikasının koordinasiyasına logistik yanaşma, çıxış maddi axının dinamikasına təsir göstərən və onun əsas anlayışına tabe olan əsas meylliliyini ləğv etməyən və yararlılıq dövrü məzmunundan asılı olan bütün amillərin və şərtlərin, reklam informasiya axını dinamikasının amilləri və şərtləri olmasına imkan verir. Daha müəyyən bir mənada reklam informasiya axınının da yararlılıq dövründən asılı olan və çıxış maddi axınına xidmət edən bir yararlılıq dövrünə malik olmasını əsaslı şəkildə güman etmək olar. Buna görə də reklam informasiya axınının intensivliyindəki vacib amillərdən biri məhsulun yararlılıq dövrü hesab edilməlidir. Məhsulun bazara təqdim edilmə mərhələsində reklam axınının intensivliyi maksimum dəyərə malikdir və aşağı sürətdə azalır, böyümə mərhələsində orta dəyərə malik olur və yüksək sürətdə azalır, yetkinlik mərhələsində minimum dəyərə malik olur və aşağı sürətdə azalır. Yararlılıq dövrünün düşmə mərhələsində reklam informasiya axınının intensivliyində heç bir qanunauyğunluq olmur, onları gələcək məhsula münasibətdə xüsusi strategiyalar müəyyən edir.

Logistik yanaşmanın əvvəlcədən istifadəsi, çıxış maddi axınının yayımlanma kanalının giriş axınının təmininin texnoloji mərhələsinə aid olan növü və çıxış maddi axınının yararlılıq dövrü mərhələsinin çıxışının formalaşmasının texnoloji mərhələsinə aid olan növü kimi reklam informasiya axınının intensivliyi amillərini müəyyənləşdirməyə imkan verir. Çıxış maddi axınının eyni parametrlərinə reklam informasiya axınının təsir dərəcəsi, yayımın pərakəndə kanalında maksimum dəyərə malikdir, kiçik topdansatışda orta dəyərə və topdan satışda da minimum dəyərə malikdir. Məhsulun bazara təqdim edilmə mərhələsində reklam informasiya axınının eyni parametrlərinin çıxış maddi axınında orta dəyərə və yüksək artım sürətinə malikdir, böyümə mərhələsində maksimum dəyərə və mərhələnin başlanğıcında yüksək artım sürətinə, mərhələnin ortasında aşağı sürət dəyişkənliyinə, mərhələnin sonunda isə yüksək azalma sürətinə malik olur, yetkinlik mərhələsində minimum dəyərə və mərhələnin başlanğıcında yüksək azalma sürətinə, mərhələnin ortasında orta azalma sürətinə və mərhələnin sonunda aşağı azalma sürətinə malik olur.

NƏTİCƏ

Reklam informasiya yayılması prosesi, bazarın inkişaf mərhələsi kimi bir ətraf mühit parametridən əhəmiyyətli dərəcədə təsirlənir. O, bazar tələbinin son dəyəri kimi başa düşülən əmtəə bazarının tutumu ilə sıx əlaqəlidir. Bazar potensialının yuxarı həddi müştərilərin obyektiv ehtiyaclarıdır. Əmtəə bazarının tutumu, bazarın təkamülünün müştəri ehtiyaclarını maksimum dərəcədə təmin etmək istiqamətini təyin edən hədəf parametri olaraq qəbul edilməlidir. Bazar tələbi və təklifinin dinamikası arasındakı əlaqə əmtəə bazarının inkişaf mərhələsini müəyyənləşdirir. Maddi axının intensivliyini əmtəə bazarının inkişafının göstəricisi hesab etsək, təcrübə fazası, maddi axının minimum intensivliyinə və onun artımının əhəmiyyətsiz sürətinə malikdir, genişlənmə fazası daha yüksək intensivliyə və artım sürətinə malikdir, doyma fazası maksimum intensivliyə və sıfır artım sürətinə malikdir, durğunluq fazası maddi axının aşağı intensivliyinə və onun azalmasının maksimum sürətinə malikdir.

ƏDƏBİYYAT

1. Гордон М.П., Функции и развитие логистики в сфере товарообращения // Риск.- №1. - 2013. – 2013: 42 - 47.
2. Дегтяренко В.Н., Основы логистики и маркетинга. - Ростов-на-Дону, 2012: 1-127
3. Залманова М.Е. Управление системами переработки, хранения и доставки продукции: Логистическая концепция. - Саратов: СПИ., 2010:1- 64
4. Залманова М.Е., Новиков О.А., Семенов А.И., Производственно- коммерческая логистика. - Саратов: СГТУ,2015: 1-76 .
5. Козлов В.К, Логистическое обеспечение конкурентного потенциала фирмы: Автореф. дис.... канд. экон. наук. – СПб, 2015:1-17

İQTISADİYYATIN DÖVLƏT TƏNZİMLƏNMƏSİNİN NƏZƏRİ ƏSASLARI

CAHAN YUSİFLİ

Azərbaycan Dövlət İqtisad Universiteti
Maliyyə nəzarəti və audit
email: jahanyusifli@gmail.com
BAKİ, AZƏRBAYCAN

XÜLASƏ

Məqalənin əsas məqsədi maliyyə sabitliyinin qorunması üçün lazım olan tədbirlərin müəyyən edilməsi onların həyata keçirilməsi üsullarının öyrənilməsi və bu sahədə beynəlxalq təcrübədən yararlanmaqdır. Ümumiyyətlə maliyyə sabitliyi nədir onun göstəriciləri nələrdir, bu mövzu ətrafında araşdırma aparılacaqdır. Xüsusi ilə dünya təcrübəsində Mərkəzi bankların və Maliyyə Bazarlarına Nəzarət platasının bu istiqamətdə həyata keçirməli olduğu tədbirlər, təyin etdiyi normativlər və s. göstəriləcəkdir. Böhran şəraitində Mərkəzi bankın həyata keçirdiyi pul siyasəti və bankların anti-böhran tədbirləri, böhranın təsirinin azaldılması yolları öz əksini tapacaqdır. Bankların fəaliyyətinin, iqtisadi modelin bir parçası olan iqtisadiyyatın təşkili üçün ana vasitələrdən biri olduğunu görmək mümkündür. Bunlara kreditlər, depozitlər, dövlət kreditləri, zəmanətlər, akkreditasiya və ən əsası depozitlər daxildir.

AÇAR SÖZLƏR: bank, sabitlik, iqtisadiyyat

GİRİŞ

Bank fəaliyyəti – iqtisadi münasibətlər sahəsində pul-kredit təsisatının fəaliyyətidir. Bank idarələrinin fəaliyyəti müxtəlifdir. Müasir cəmiyyətdə banklar əməliyyatların müxtəlif növləri ilə məşğul olur. Onlar nəinki pul dövriyyəsinə və kredit münasibətlərini təşkil edir, eləcə də xalq təsərrüfatını maliyyələşdirir, qiymətli kağızların alqı-satqısını həyata keçirir, bəzi hallarda vasitəçi sövdələşmələr qurur və əmlakın idarə olunması ilə məşğul olurlar. Bank fəaliyyətinin əhəmiyyətinin dərk olunmasında ən başlıca məsələ bankların funksiyaları haqqında təsəvvürdür. Bank yerinə

yetirilən funksiyalara müvafiq olaraq sərbəst, müvəqqəti olaraq istifadə olunmayan pul ehtiyatlarını və müştərilərinin kapitallarını bir yerə cəmləyir, toplayır. Müəssisələr banklarda hesab açır və bu hesablardakı pul vəsaitlərini istifadə edərək nağd və nağdsız hesablaşmalar aparır.

Bank fəaliyyətinin xüsusiyyətləri bunlardır: bank istehsal sahəsində deyil, mübadilə sahəsində fəaliyyət göstərir; bank-müəyyən mənada ticarət təsisatıdır; bank-kommersiya müəssisəsidir. Həm emissiya, həm də komersiya banklarının əməliyyatları ödənişli əsaslarla həyata keçirilir; bankın fəaliyyəti sahibkarlıq xarakteri daşıyır və s. Bankların ölkə iqtisadiyyatının mühüm həlqələrindən biri olması, fəaliyyət sferasına və əhatə dairəsinə görə kütləviliyi onun işinin daim təkmilləşdirilməsi və tənzimlənməsi məsələsi zəruri dövlət funksiyasıdır.

TƏDQIQAT METODU

Bazar iqtisadiyyatının təkamül prosesinə uyğun olaraq iqtisadiyyatın dövlət tənzimlənməsi nəzəriyyəsi yaranmış və inkişaf etmişdir. Dünya iqtisadi ədəbiyyatında həmin nəzəriyyələrlə bağlı iqtisadi məktəblər əsasən aşağıdakılar hesab olunur:

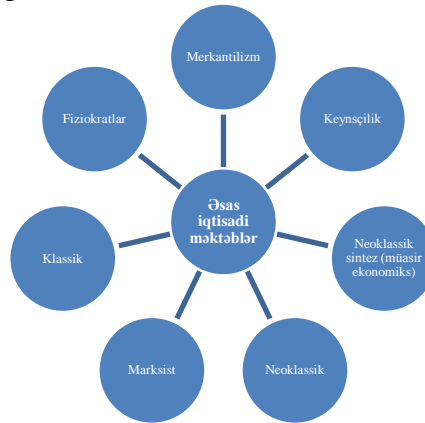

Sxem 1. Əsas iqtisadi məktəblər

Belə ki, ilk siyasi iqtisad məktəbinin nümayəndələri – ilkin kapital yığıcı dövrü ticarətçilərinin maraqlarını əks etdirən merkantillistlərin elmi tədqiqatlarının predmeti milli sərvət idi. Sərvətin mənbəyi ticarət elan olunurdu, sərvətin özü isə pulla eyniləşdirildi. Bu təlimin əsas vəzifəsi əmtə-pul münasibətlərinin aktivləşdirilməsi, pula tələbatın artması ilə bağlı ölkəyə qızıl və gümüşün cəlb edilməsi hesab edilirdi. Bu təlimin gəldiyi əsas nəticə təsərrüfat həyatında mühüm rol oynayan dövlətin iqtisadi siyasətinə təsirin zəruri olması idi.

Fiziokratlar məktəbi siyasi iqtisadın predmetini – milli sərvəti – tədavül sahəsindən istehsal sahəsinə keçirdi. Bu, iqtisadçıların böyük nailiyyəti idi, baxmayaraq ki onlar yanlış olaraq “sərvət”in mənbəyinin yalnız kənd təsərrüfatı əməyi olduğunu hesab edirdilər. Bununla da elmin praktik funksiyası kənd təsərrüfatında istehsalın həvəsləndirilməsi ilə məhdudlaşdırılırdı, gəlinən əsas nəticə iqtisadiyyatın təbii inkişafının gedişinə dövlətin qarışmasının məhdudlaşdırılmasının zəruriliyi oldu.

Klassik ingilis siyasi iqtisad məktəbinin nümayəndələri siyasi iqtisadın predmetini istehsal şərtlərinin və yığıcının (A.Smit), həmçinin sənaye, kənd təsərrüfatı, tikinti, meşə təsərrüfatını və s. özündə ehtiva edən maddi istehsalın bütün bölmələrində yaradılan milli sərvətin bölgüsünün (D.Rikardo) tədqiqinə qədər genişləndirdilər. Məlum olduğu kimi, istehsal prosesində külli miqdarda istehsal vasitələri, insan əməyi və pul kapitalı hərəkəti gətirilir. Belə bir şəraitdə onlar arasında ümumi tarazlığa nail olmaq problemi həmişə iqtisadçıları düşündürmüşdür. Bu suala ilk dəfə olaraq cavab axtaranlardan biri A.Smit olmuşdur. Onun bu nəzəriyyəsi sonradan “görünməyən əl” təlimi kimi məşhurlaşmışdır. A. Smit təliminə görə, bazar iqtisadiyyatı “görünməyən əl” vasitəsilə öz-özünü avtomatik tənzimləyən bir sistemdir. Buna görə də, o, iqtisadi proseslərə dövlətin müdaxilə etməsini məqsədəuyğun saymırdı. Sonradan A.Smit təliminin bu ümumi müdaxilələri L. Valrasın “Siyasi iqtisadın ünsürləri” kitabında konkretləşdiril-

miş və onun tarazlıq modelinin əsasında qurulmuşdur. Həmin əsərdə edilən nəticələr iqtisadi ədəbiyyata “Valras qanunu” kimi daxil olmuşdur.

A. Marşall, F. Vizer və ba. qaları hesab edirdilər ki, dövlət istehsalın həcmının və məşğulluğun səviyyəsinin tənzim olunmasına qarışmamalıdır. Onların fikrincə, dövlətin tənzimləmə siyasəti ancaq qiymətin səviyyəsinə təsir göstərməyə məhdudlaşmalıdır, çünki dövlətin iqtisadiyyata geniş müdaxiləsi iqtisadi tarazlığı poza bilər.

İqtisadiyyatın tənzimlənməsinin azad bazar sistemi əsasında həyata keçirilməsini təbliğ edən mühüm məktəblərdən biri də monetar konsepsiya tərəfdarlarıdır. Bu təlimin yaratıcıları M. Fridmen və F. Hayek belə hesab edirlər ki, dövlətin idarə edilmə sistemi bürokratiyadır, səmərəsizdir, çəxsi təşəbbüskarlıq üçün ziyanlı bir təşkilat olmaq etibarilə bir çox hallarda iqtisadiyyatın qeyrisabitliyinə səbəb olur. Ümumiyyətlə, klassik nəzəriyyə tərəfdarları makroiqtisadi səviyyədə istehsalın həcminə, məşğulluq səviyyəsinə dövlətin təsir göstərməsini məqsəduduyğun saymırdılar.

İqtisadiyyatın dövlət tənzimlənməsinin nəzəri əsaslarını 1929-1933-cü illərdə dünyada baş vermiş iqtisadi böhrandan sonra Keyns yaratmışdır. Kapitalizm tarixində görünməmiş böhranın getdikcə güclənməsi dövlət tənzimlənməsinə ehtiyacı artırır. Bu zaman Keyns tərəfindən milli gəlirlərin, investisiya, tələb və yığının təhlili üzərində qurulan makroiqtisadi tədqiqat metodu hazırlanmışdır. Ona qədər iqtisadiyyatın tənzimlənməsi klassik iqtisadçılar tərəfindən şərh edilmiş və onlar iqtisadiyyata dövlətin müdaxiləsini qəbul etməmişlər. Keyns nəzəriyyəsinə əsasən dövlət iqtisadiyyatı tənzimləməlidir və bu ilk növbədə əmək haqqının və qiymətlərin klassiklərin söylədikləri qədər də tezdəyişən olmaması ilə əlaqədardır.

Keyns “Məşğulluğun, faizin və pulun ümumi nəzəriyyəsi” əsərində sübut edir ki, dövlət tələb səviyyəsinə təsir göstərməklə bütünlükdə iqtisadiyyatı tənzimləmək mümkündür. Onun nəzəri ideyası aşağıdakılardan ibarət olmuşdur:

1. Dövlət büdcəsi vasitəsilə milli gəlirin xeyli hissəsinin yenidən bölüşdürülməsi nail oluna bilər.

2. Dövlət və qarışıq müəssisələrin hesabına onların yaradılması ilə sahibkarlığın inkişafına nail olmaq olar.

3. İqtisadi mühiti sabitləşdirmək, tsiklik enib-qalxmaları yumşaltmaq, milli məhsulun yüksək artım sürətinə nail olmaq və məşğulluğun səmərəli səviyyəsini təmin etmək üçün büdcə-maliyyə, kredit-maliyyə tənzimlənməsindən geniş istifadə olunur.

ÜMM-ə gəldikdə isə Keyns və onun davamçıları belə hesab edirdilər ki, iqtisadiyyatın bazar strukturu özünün daxili “qüsurlarına” malikdir və o, özünü tənzimləməyə qadir deyil. Bu qüsurlara isə işsizlik, inflyasiya və iqtisadi böhranlar misal çəkmək olar. Keynsçilərə görə dövlət stabilliyinin qorunması və böhranların aradan götürülməsi üçün iqtisadi proseslərə fəal müdaxilə etməli və sərt fiskal və pul siyasəti yürütməlidir. Onlar hesab edirdilər ki, pul təklifinin artması nominal ÜMM-a təsir edir, həmçinin monetar siyasətin əsasında faiz dərəcələri səviyyəsi durmalıdır. Belə ki, faiz dərəcələrini dəyişməklə investisiya aktivliyini dəyişmiş oluruq.

Keynsçilər belə hesab edirlər ki, iqtisadi böhran dövründə fiskal və ya büdcə siyasəti pul siyasətindən daha səmərəli olur. Onlara görə pulun hərəkət sürəti dəyişkən və gözlənilməzdir. Onun fikrinə görə, puldan aktiv kimi də istifadə olunmalıdır. Məlumdur ki, inflyasiya ilə mübarizə aparmaq üçün mütləq pul kütləsinin hədlərini müəyyən etmək lazımdır. Keynsçilərin fikrinə görə isə pul təklifinin azaldılması tələbin azalmasına gətirə bilər ki, bu da öz növbəsində istehsalın səviyyəsinin aşağı düşməsinə və inflyasiyanın artmasına səbəb olar. Erkən kapitalizm şəraitində yürüdülməsinə siyasət özünü müxtəlif qadağa və məhdudlaşdırıcı tədbirlərdə biruzə verən milli istehsalın inkişafına yönəldilən siyasət idi. Bu zaman ilk atılan addımlar merkantilizm sistemi üzərində qurulmuş və əsasən xarici ticarəti yalnız ölkəyə pul gətirməklə təşkil etməkdən ibarət idi. Belə hesab edilirdi ki, dövlət nə qədər “pullu”dursa idxal və ixracın dəyəri arasında fərq bir o qədər yüksəkdir. Bu zaman dövlət tənzimlənməsi mexanizmi idxal rüsumlarının təşkilinə yönəldilir və ixracın stimullaşdırılması üçün müxtəlif tədbirlər həyata keçirilirdi. Məsələn, məhsullarına dünya bazarında tələbat çox olan müəssisələrə subsidiyalar və mükafatlar verilirdi.

Laisses-faire konsepsiyasının tərəfdarları dövlət tənzimlənməsinin yalnız müəyyən sahələrdə, məsələn, sosia müdafiə, yaşayış səviyyəsinin hüquqi təminatı və səmərəli məhkəmə sistemi vasitəsilə qanunların yerin yetirilməsinə nəzarət kimi sahələrdə, mümkünliyünü nəzərdən keçirdilər. Eyni zamanda mütləq şəkildə dövlət tərəfindən pul-kredit və maliyyə sahələrinin sabitliyinin qorunmasının vacibliyini önə çəkirdilər. Bununla əlaqədar pul siyasətinin iqtisadi sistemə təsiri qanunu formalaşdırmaq məqsədilə ilk tutarlı cəhdlər də məhz XVII əsrə, yəni pulun klassik kəmiyyət nəzəriyyəsi dövrünə təsadüf edir. Tədavüldəki pulun 19 miqdarı ilə qiymətlərin səviyyəsi və dinamikası arasındakı əlaqə tezisinin ingilis tədqiqatçısı Tomas Muna aid olduğu söylənilir. 1750-ci ildə isə miqdar nəzəriyyəsinin əsas ideyalarını daha böyük dəqiqliklə ingilis filosofu D. Yum göstərmişdir. Belə ki, o, pulun miqdarının ikiqat artmasının qiymətlərin də ona uyğun olaraq iki qat artmasına gətirdiyi prinsipini irəli sürmüşdür. Verilmiş konsepsiyada pulun tədavül sürəti və istehsalın həcmi dəyişməyən, sabit göstərici kimi götürülmüşdür. Sonralar bu sərt kəmiyyət nəzəriyyəsi adlandırılmışdır.

Pul-kredit tənzimlənməsi yolu ilə dövlət iqtisadi böhranları yumşaltmağa, inflyasiyanın qarşısını almağa çalışır. Bu siyasət həm dolayı və həm də birbaşa təsir metodlarına malikdir. Bunların fərqi ondan ibarətdir ki, mərkəzi bank ya kredit müəssisələrinin likvidliyi vasitəsilə pullu tələbə təsir göstərir, ya da ki, bankların fəaliyyətinin kəmiyyət və keyfiyyət parametrləri üzrə limitlər müəyyən edir.

NƏTİCƏ

Hal hazırda Respublikamızda maliyyə sahəsində aparılan islahatlar zəminində yaranan iş münasibtlərinin dinamikasının artım tempi, bazar əlaqələrinin əmələ gəlməsində maliyyə-pul-kredit sisteminə xüsusi önəm verilməsi, bank sferasının tənzimlənməsi istiqamətində daha əsaslı sistemin yaradılmasını labüd edir.

Təhlillərə əsaslanaraq demək olar ki, bu sahədə idarəetmə mexanizmlərinin həll olunma səviyyəsi əmanət qouluşlarının miqdarından, kapitallarının mərkəzləşdirilməsindən, xarici və daxili resurların cəlbindən və başqa amillərdən asılıdır.

Ümumiyyətlə banklarda strateji proqnoz, statistik göstəricilərə əsaslanan xüsusi metodologiyadan həmçinin xarici ölkələrin praktikasına söykənən formalar və modellər tətbiq olunmalıdır.

ƏDƏBİYYAT

1. Məmmədov Z.F Bank fəaliyyətinin əsasları Bakı, 2013, 269 s., s.140.
2. Məmmədov Z.F. Pul, kredit və banklar. Bakı, 2010.
3. Лаврушина. . О.И Банковское дело /М.: КноРус, 2016: 1-98.
4. Athanassopoulos, A.D. ve Labrouskos, N.S, Finansal hizmetlere yönelik kurumsal müşteri davranışı: Yunanistan'ın gelişmekte olan pazarından ampirik sonuçlar", Uluslararası Banka Pazarlama Dergisi, 17 (6), 2018: 247-285.
5. Claessens, S.T., Glaessner ve Klingebiel, D., "Gelişmekte olan pazarlarda finansman: Bir yandan atlamak mümkün mü? Dünya Bankası Mali Sektör Tartışma Raporu, Sayı 4, Haziran, 2018: 78-83.

NƏTİCƏYƏ ƏSASLANAN BÜDCƏ MEXANİZMİNİN NƏZƏRİ ƏSASLARI

ÜLVİYYƏ YUSİFZADƏ

Azərbaycan Dövlət İqtisad Universteti
Maliyyə menecmenti
email: ulviyyeyusifzade@gmail.com
BAKİ, AZƏRBAYCAN

XÜLASƏ

Məqalənin əsas məqsədi, dövlət büdcəsi xərclərinin nəticəliliyinə əsaslanan effektiv dövlət idarəetmə sistemini təmin etməkdir. Bunun üçün tədqiqatda Azərbaycanın və digər iqtisadi aspektdən yüksək tərəqisi olan bir sıra ölkələrin büdcə xərclərinə nəzər yetilmiş, büdcə xərclərinin

strukturunun öyrənilməsi və xərclərin nəticəliliyinin qiymətləndirilməsinin nəzəri əsaslarının araşdırılmış, xərclərin nəticəliliyinin qiymətləndirilməsi üzrə yanaşmaların tətbiq edilmiş, Azərbaycan Respublikasında dövlət büdcəsi xərclərinin iqtisadi siyasətin həyata keçirilməsində rolu, əsas istiqamətləri öyrənilmişdir. Məqalənin obyektini Azərbaycan Respublikasının dövlət büdcəsidir. Predmeti. Azərbaycan Respublikasının büdcə xərclərinin nəticəliliyinin öyrənilməsi sahəsində nəzəri, statistik məsələlərin təhlili prosesidir. Son zamanlarda ölkəmizdə dövlət idarəetmə sistemindəki problemlərin həllinə dair məsələlərə daha çox diqqət yetirilir. Dövlət maliyyəsini səmərəli, nəticəli və məsuliyyətli idarəetmə məqsədlərinə nail olmaq üçün dövlət sektorunda müasir idarəetmə prosedurları və maliyyə idarəetmə proseslərini tətbiq etməklə büdcə dövrünün bütün mərhələlərindəki qüsurlar və nöqsanları ardıcıl şəkildə aradan qaldırmaq lazımdır. Büdcənin xərc prioritetlərinə uyğun olaraq hökumətin fəaliyyətinin dəyərləndirilməsi büdcə təhlili zamanı xüsusilə istifadə edilir.

AÇAR SÖZLƏR: BÜDCƏ, XƏRC, NƏTİCƏLİLİK

GİRİŞ

Ölkə büdcəsinin təsirli, aydın və düzgün yanaşma ilə idarəçiliyi hər bir ölkənin sosial-iqtisadi sahədə taktiki istəklərinə çatmasından ötrü çıxışı olacaq şərtlərdəndir. İqtisadiyyatı və büdcə gəlirlərinin səviyyəsi həyatı məhsullardan bağlı sayılan ölkələrdən ötrü ölkə büdcəsinin faydalı idarəetmə strategiyalarının qurulması xüsusilə vacibdir (bu resursların dünya bazar qiymətlərindəki sürətli və proqnozlaşdırılmayan dəyişikliklər ölkənin maliyyə sisteminin dayanıqlığına problemlər yaradır). Bu heç də yalnız iqtisadiyyatın və dövlət büdcəsinin maliyyə mənbələrinin şaxələndirilməsinin (diversifikasiyasının) təmin edilməsini deyil, həm də büdcə vəsaitlərinin daha səmərəli və şəffaf idarə edilməsi mexanizmlərinin yaradılmasını zəruri edir. Belə ki, bir qayda olaraq, iqtisadi şaxələndirmə ilə əlaqədar tədbirlərin göstəricilərinə baxmaqdan ötrü onlarla illər istənilir. Lakin, dövlət (ictimai) maliyyəsinin idarə edilməsi bölməsində tədbirlər, xüsusilə onların xərcləmələrinin təsirliliyinin və aydınlılığının artırılması mexanizmlərinin yaradılması ölkənin maliyyədən ötrü sığorta sxeminə dönüşür.

TƏDQIQAT METODU

İlk sırada «büdcə xərcləmələrinin təsirliliyi» anlamının izah edilməsinə nəzər edək. İqtisadi ədəbi kitablarda və praktikada «təsirlilik» isminin 2 anlam ifadəsi geniş vüsət alıb: Sonluluq (effectiveness) – diqqətdə saxlanılan effektdə çatma səviyyəsi. Nəzəri baxışlarda «sonluluq» anlamı «sosial effektivlik» anlamı ilə ifadə edilir. Məsələn, səhiyyədə gümrah şəxslərinin kəmiyyətinin hər yüz insan sayı ilə 45-dən 78-ə, orta məktəbi sonlandıran hər yüz məzun sayı ilə universitetlərə daxil olanların kəmiyyətinin 50-dən 75-ə qalxması effektivlik anlamını aydın göstərir.

Əlverişlilik (efficiency) - hazırlanan qulluq vahidinə xərcləmələrin azaldılmasını diqqətdə saxlayır. Nəzəri baxışlarda «əlverişlilik» anlamı «iqtisadi təsirlilik» anlamı ilə ifadə edilir. Məsələn, səhiyyədə bir çarpayı vaxtına xərclərin düşməsi, hər kim sayı ilə yol tikilməsinin qiymətinin enməsi faydalılıq anlamını bildirir (daha primitiv dillə söylənilsə, az xərcləmə ilə çox sonluq). Qabağa gətirilmiş niyyətin (məsələn, ailəli şəxslərin mənzil təqdim edilməsi dərəcəsinin normallaşdırılması) və qazanılmış göstəricilərin (məsələn, il içərisində təzə tikilən mənzillər yardımıyla mənzil təqdim edilmiş şəxslərin miqdarının 20 % çoxalması) nisbəti işlərin effektivliyini, digər ifadəylə, sosial vacibli son göstəricini əlamətləndirir. Büdcə qulluqlarının göstərilməsi üzrə diqqətdə saxlanılan işlə (məsələn, büdcədən verilmiş 5 mln azn pul ilə 12 min kv.metr mənzil bölməsinin tikilişi) bu işin reallaşması dərəcəsinin (məsələn, 5 mln azn-lik büdcə pulu yardımıyla 8 min kv.metr mənzil bölməsinin tikilişi) nisbəti işin əlverişliliyini ya da hazırlamanın təsirliliyini (efficiency) əlamətdar edir.

Dövlət orqanlarının büdcə istifadəsinin göstəricilərinin dəyərləndirilməsi vaxtı prosedura aid olunan resurslar, reallaşdırılan iş və islahatlar, bunların birbaşa göstəriciləri və son göstəriciləri terminləri müqayisə olunmalı və onların hər biri konkret müəyyən etməlidir.

Dövlət büdcəsi vəsaitlərinin istifadəsi hesabına fəaliyyətlərin həyata keçirilməsi prosesini ümumi şəkildə aşağıdakı sxemdəki kimi göstərmək olar.

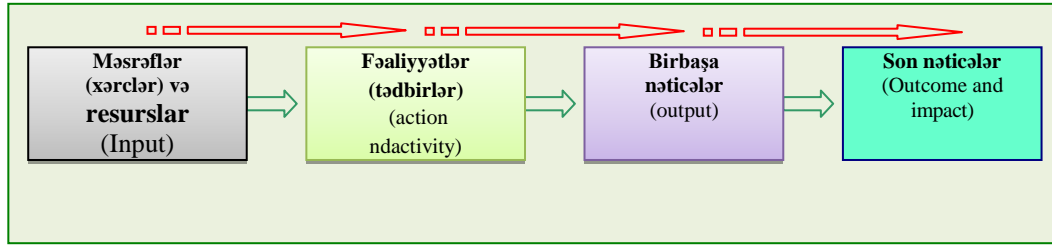

Sxem 1. Büdcə xərcləri üzrə işlər və bunların nəticələri

Xərcləmələr və resurslar – proqram reallaşmasına istiqamətlənən pul vasitələri və başqa vəsaitlərdir. Məsələn, pul xərcləri, personallar və onların fəaliyyət müddəti, könüllü çalışanlar xərclədiyi vaxt, avadanlıq, texnologiya, binalar, resurslar xərcləri və s.

İşlər – proqramın niyyətinə çatmağa istiqamətlənmiş və proqramdan ötrü ayrılan vəsaitlər ardımıyla reallaşan islahatlardır. İşlərə proqramın istifadəsinin metodlarında diqqətdə saxlanılmış bütün hərəkətlər – planın hazırlanması, qulluqların nümayiş etdirilməsi, prosedurların yerinə yetirilməsi və s. – aiddir.

Bilavasitə (ya da “aralıq”) göstəricilər (output) – proqram üzrə reallaşan işdən birbaşa qurulan mallardır. Məsələn, Azərbaycanda 12 ayda 500 təzə məktəb hazırlanıb, 800 məktəb təzədən yaradılıb, 1000 km magistral yollar yenilənməsi reallaşdırılıb, 10 diaqnostika sentralı hazırlanıb, aqrar bölməyə 1000 təzə taxıl toplayan kombayn götürülüb və s. Hamısı dövlətin büdcə resursları yardımıyla nümayiş etdirildiyi qulluqların miqdarını göstərir.

Hazırda Azərbaycanda bütövlükdə ortamüddətli və ya uzunmüddətli büdcə planlaşdırmasını təmin edən spesifik metodoloji bazanın və hüquqi mexanizmlərin mövcud olmadığını söyləyə bilərik. Maliyyə Nazirliyinin 10 may 2012-ci il tarixli qərarı ilə təsdiqlənən “Dövlət gəlirlərinin proqnozlaşdırılması və modelləşdirilməsi metodologiyası” adlı həmin yazıda göstərilir ki, büdcə gəlirləri hər bir vergi növü üzrə hesablanmış vergi bazalarına effektiv vergi dərəcələri tətbiq edilməklə proqnozlaşdırılır. Effektiv vergi dərəcələrindən istifadə etməklə proqnozlaşmaya əlavə olaraq, hər bir tədiyyə növü üzrə müvafiq ekonometrik modellərdən istifadə etməklə dövlət büdcəsinin gəlirlərinin proqnozu hesablanılır. Ekonometrik modellər iqtisadiyyatda gedən dəyişmələr sonunda vergi gəlirlərini dəqiq əmsallar vasitəsilə hesablamaqla yanaşı, vergi və iqtisadi dəyişmələr arasında münasibətlərin müəyyən edilməsi üstünlüyünə malikdir. Həmin modellər iqtisadiyyat və ölkə büdcəsinin qazancları arasında təsirləri, habelə bu münasibətlərdəki dəyişiklikləri əks etdirmək baxımından çox təfərrüatlı nəticələri müəyyən edir.

Lakin problem ondadır ki, bu metodologiya əsasında da büdcə gəlirlərinin orta və uzunmüddətli deyil, məhz növbəti 1 il üzrə proqnozlaşdırılması aparılır. Belə ki, sənəddə təqdim olunan bütün düstur nümunələrində məhz cari ilin müxtəlif dəyişmələri əsasında növbəti ilin vergi gəlirlərinin proqnozu hesablanır, daha uzun müddətə gəlir planlaşdırılması, bu cür proqnozlaşdırılmada mümkün risklər və onların nəzərə alınması üçün metodoloji yanaşmalar təqdim edilmir.

Son 5 ildə parlamentə hökumət tərəfindən təqdim edilmiş büdcə zərfi üzrə sənədlərin araşdırılması da göstərir ki, büdcə gəlirləri üzrə ortamüddətli proqnozların ciddi metodologiyaya və hesablamalara əsaslandığına şübhələr mövcuddur.

Büdcə xərclərinin hər il sürətlə artdığı son 10 ildə sosial-iqtisadi prioritetlərə yetişmək nöqtəyi-nəzərdən büdcə xərclərinin daha təkmil mexanizmlər əsasında idarə olunması son dərəcə aktual məsələ olaraq qalır. Lakin hazırda hüquqi baxımdan proqram-məqsədli büdcələşmənin tətbiqi potensialı son dərəcə məhduddur. Planlaşdırmadakı inersiya və xərclərin real töhfələrini qiymətləndirmədən büdcə tərtibi prosesinin dayandırılması son dərəcə ciddi zərurətə çevrilib. Beynəlxalq praktikaların araşdırılması göstərir ki, bəzən hökumətin orta müddətli büdcə planlaşdırması aparmasına rast gəlinir, amma bu proqram-məqsədli büdcələşmə mexanizminə söykənməsin.

Hazırda dünyada büdcə xərclərinin effektivliyini artırmaq üçün müxtəlif istiqamətlər üzrə siyasət tədbirləri (məqsədli büdcə proqramlarının, dövlət satınalmaları mexanizminin, nəticələrin qiymətləndirilməsi sisteminin tətbiqi və s.) reallaşdırılır. Bununla yanaşı, inkişaf etmiş ölkələrdə hökumətin bütün strukturları konkret göstəricilər əsasında öz fəaliyyətlərinin qiymətləndirməsini həyata keçirir və bunun əsasında illik hesabatlar hazırlayır. Lakin belə hesabatların peşəkarlığı üçün həlledici şərt büdcə proqramları üzrə effektiv monitoring və qiymətləndirmə sisteminin mövcudluğudur. Fəaliyyətin planlaşdırılması və fəaliyyət üzrə hesabatlılıq hökumətin xərcləri necə planlaşdırması və necə icra etməsilə birbaşa bağlıdır.

NƏTİCƏ

Büdcə materialları ilə onun xərcləmə nəticələrinin uyğunlaşması sxemi yaradılmalıdır. Bundan ötrü ilk sırada qanunda büdcə proqramının hüquqi durumunun müəyyənləşməsinə tələb var. Onları ölkə qurumlarının yaratdığı strateji sxemlər üzrə məqsədlərə, misiyalara və işlərin hesabatlarını müəyyən edən miqdar və mübət və ya mənfi nəticələrinə aid olmasını seçən və büdcə sərf etməsinin tərəfini özündə göstərən işlər rəsmi materialları kimi tapılmalıdır.

Büdcə qanununda proqram kateqoriyalarının istifadəsi sxemləri hazırlanmalıdır. Məhz bu kateqoriya son hesabatları əsasında onlarla büdcə sərf etmələrinin uyğunlaşmasını reallaşdırma bilər.

Nəticəyə əsaslanan büdcə mexanizminə keçid təmin edilməlidir. Bu büdcə prosesinin deyil, prosesin nəticələrinin idarə olunması sistemidir. Nəticəyə əsaslanan büdcələşməyə keçidən ötrü ilk sırada büdcə proqramının yerinə yetirilməsini dəyərləndirməyə şərait yaradan aralıq və axır nəticələrinin, həmçinin faydalılıq və müsbət indikatorları inkişaf etdirməlidir. Müsbət və mənfi nəticələri büdcə resursları yardımıyla aparılan ölkə qulluqlarının insanların məqsədlərinə və bu qulluqlar üzrə ölkə normalarına aidliyini, təsirlilik nəticələri isə az büdcə xərcləmələri ilə diqqətdə saxlanılan göstəricilərin qazanılmasını aydınlaşdırır.

Nəticəyə əsaslanan büdcə mexanizminə keçid təmin olunmalıdır. Bu büdcə prosesinin yox, prosesin nəticələrinin idarə edilməsi sistemidir. Nəticəyə əsaslanan büdcələşməyə keçid üçün ilk növbədə büdcə proqramlarının gerçəkləşdirilməsini qiymətləndirməyə imkan verən aralıq və son nəticə göstəricilərinin, o cümlədən əlverişlilik və keyfiyyət indikatorlarına sahib olmalıdır.

ƏDƏBİYYAT SIYAHISI

AFONSO A., & AUBYN S, NON-PARAMETRIC APPROACHES TO EDUCATION AND HEALTH EFFICIENCY IN OECD COUNTRIES. JOURNAL OF APPLIED ECONOMICS, VOL. 9, NO. 32, 2015: 327–346.

Cantillon B, The Paradox of the Social Investment State: Growth, Employment and Poverty in the Lisbon Era. Journal of European Social Policy, vol. 21, no. 5, 2015: 432–449.

Gupta S., & Verhoeven M, The Efficiency of Government Expenditure: Experiences from New Zealand.. Journal of Policy Modeling, 2018, vol. 23, iss. 4, pp.2018: 433–467.

Hauer D, Benchmarking the Efficiency of Public Expenditure in the Russian Federation. IMF Working Paper, no. 07/246, 2017:21–42

DÖVLƏT BÜDCƏSİ DÖVLƏT SIYASƏTİNİN HƏYATA KEÇİRİLMƏSİNDƏ MALİYYƏ VƏSAİTƏSİ KİMİ

AMAL HƏSƏNLİ

Azərbaycan Milli Elmlər Akademiyası

Fiskal siyasət

email: amalhasanli888@gmail.com

BAKI, AZƏRBAYCAN

XÜLASƏ

Maliyyə bazarlarının əsasını təşkil edən səhm bazarı hal-hazırda Azərbaycanda inkişaf etməkdədir. Ölkəmizdə maliyyə bazarının sürətlə formalaşması prosesi ilə iqtisadiyyat və hüquq sahəsində aparılan islahatlar prosesi bazar infrastrukturunun yaradılması nəticəsində mümkündür. Yeni formalaşdırılan bazar infrastrukturunun ən vacib hissələrindən biri qiymətli kağızlar bazarı-

dır. Azərbaycanda kapitalla tələbat çoxdur, amma banklarda kredit dərəcələrinin, bank faizlərinin artım sürəti yüksəkdir. Ölkəmizdə səhm bazarlarının inkişaf etdirilməsinin yüksək iqtisadi əhəmiyyəti olsa da, bu prosesin bütün dövrlərinin dövlət tənziminin və normativ-hüquqi bazasının tam formalaşmaması bu tədqiqat mövzusunun aktuallığına gətirib çıxarmışdır. Səhm bazarının inkişaf etməsi və səhm bazarının təkmilləşdirilməsi, ölkədəki iqtisadiyyatda davamlı iqtisadi artımın təmin olunmasında mühüm rol oynayır. Səhm bazarının güclü inkişaf etməsi, dövlət tərəfindən proqramların qəbul olunması və həyata keçirilməsi, həmçinin iqtisadiyyatın real sektorunun maliyyə ehtiyacının ödənilməsi problemləri, Azərbaycanda kapitalla yüksək tələbat bu mövzusunun aktuallığına gətirib çıxarıb. Məqalənin əsas məqsədi müasir dövrdə səhm bazarlarının inkişaf istiqamətlərini, bu sahədəki mövcud problem və nöqsanların araşdırılması, beynəlxalq təcrübəyə əsaslanaraq daha da inkişaf etmiş və ölkə reallığına uyğun vahid sistemin formalaşdırılması üçün təkliflər və tövsiyələr irəli sürməkdir.

AÇAR SÖZLƏR: BÜDCƏ, DÖVLƏT, MALİYYƏ GİRİŞ

Büdcənin əsas funksiyaları bunlardır: milli gəlirin və ÜDM-in yenidən bölgüsü; dövlət tənzimlənməsi və iqtisadiyyatın stimullaşdırılması; sosial siyasətə maliyyə dəstəyi; mərkəzləşdirilmiş pul fondunun formalaşmasına və istifadəsinə nəzarət. Büdcə vəsaitlərinin sosial yönümlü olması vacibdir. Geniş mənada mədəniyyət iqtisadi inkişafın əsas komponentlərindən biridir. İnsan qabiliyyətlərinin sürətlə inkişafı insan tərəqqisinin əsas mühərrikidir. Sosial siyasətdə prioritetlər əhalinin qayğıya ehtiyac təbəqələrinə (pensiyaçılar, əlillər, tələbələr, aztəminatlı ailələr), həmçinin səhiyyə, təhsil və mədəniyyət müəssisələrinin fəaliyyətinə dəstəkdir. Dövlətimizdə vətəndaşlarının sosial və iqtisadi hüquqlarının təminatları əhəmiyyətli dərəcədə gücləndirilməli, əhalinin sosial cəhətdən əlverişsiz təbəqələrinin ünvanlı müdafiəsini təmin edən fəal sosial siyasət həyata keçirilməli və mənzil probleminin həlli üçün sosial məqsədlər üçün ayrılan vəsaitlərdən səmərəli istifadə təmin edilməlidir.

Büdcə maliyyə planlaşdırması prosesində iqtisadiyyatın sektorlarına və qeyri-istehsal sahəsinə ən çox təsir göstərir. Dövlət büdcəsi xalq təsərrüfatında paylama proseslərinin təşkilatçısı rolunu oynayır. Maddi istehsal sahəsində müxtəlif mülkiyyət formalı müəssisələr tərəfindən yaradılan bütün xalis gəlirlər büdcə vasitəsilə bölüşdürülməsinə baxmayaraq, müəssisələrin və iqtisadiyyat sahələrinin maliyyə planlarına uyğun olaraq optimal gəlir quruluşunu müəyyənləşdirərək əmanətlərin həcminə təsir göstərir. Büdcə planlaşdırması prosesində mərkəzləşdirilmiş və mərkəzləşdirilməmiş fondlar arasında ən uyğun nisbət qurulur, müəssisələrin maliyyə planlarında cəmlənmiş maliyyə mənbələrinin ölçüləri, habelə büdcə sisteminin gəlirlərinin və xüsusən dövlət büdcəsinin formalaşmasında müəssisələrin iştirak dərəcəsi müəyyənləşdirilir.

Dövlət büdcəsi dövlətin maliyyə funksiyalarının həyata keçirilməsi vasitəsi kimi bütün şöbələrin, dövlət xidmətlərinin, dövlət proqramlarının və s. maliyyə hesablamalarının məcmusudur. Dövlət xəzinədarlığı hesabına yerinə yetirilməli olan ehtiyacları, habelə dövlət xəzinəsinə gözlənilən gəlirlərin mənbələrini və miqdarlarını müəyyənləşdirir.

TƏDQIQAT METODU

Bazar iqtisadiyyatının formalaşması, cəmiyyətə məxsus olan maliyyə mənbələrindən səmərəli və nəticəli istifadə edilməsi, sabit sosial-iqtisadi inkişafın təmin olunması, sosial-iqtisadi siyasətin məqsədlərinə çatmaq üçün məhdud mənbələrdən istifadənin ən təsirli yollarının müəyyən edilməsi, büdcə xərclərinin nəticəliliyini artırmaqla yüksək keyfiyyətli dövlət xidmətlərin göstərilməsi ilə əhalinin həyat səviyyəsinin daim yüksəldilməsinə nail olmaq olur.

Dövlət büdcəsi dövlətin maliyyə funksiyalarının həyata keçirilməsi mərhələləri vəsaitlərin konsentrasiyası, vəsaitin alınması, bölüşdürülməsindən ibarətdir.

Funksiyalarına isə:

- ÜDM-in yenidən bölüşdürülməsi
- dövlət tənzimlənməsi və iqtisadiyyatın stimullaşdırılması

- sosial siyasətə maliyyə dəstəyi
- fondların formalaşmasına və istifadəsinə nəzarət aiddir.

Prinsiplər: birlik, gəlir və xərclərin fərqləndirilməsi, müstəqillik, dolğunluq, balans, məcmu büdcə əhatə prinsipi, şəffaflıq, hədəf xarakteri

Büdcə, müəyyən bir müddət ərzində iqtisadi agentlər tərəfindən mənbələrin toplanması və istifadəsi üçün xüsusi, detallı bir plandır. Dövlət büdcəsi - bir qayda olaraq, bir il üçün (yanvarın 1-dən 31-dək) müəyyən bir dövlətin gəlir və xərclərini təsvir edən sənəddir. Dövlət pul axınlarını tənzimləyir, hökumətin hərəkətlərinə qanuni şəkildə nəzarət edir. Hökumətin iqtisadi fəaliyyət iştirakçlarına niyyəti barədə məlumat verir. İqtisadi siyasətin parametrlərini müəyyənləşdirir və hökumətin mümkün tədbirlərinin həcmi təyin edir. Dövlət büdcəsinin iqtisadi həyatın bütün sahələri üçün xüsusi əhəmiyyəti olduğundan onun hazırlanması, təsdiqlənməsi və icrası qanunlar səviyyəsində baş verir. Ancaq dövlət büdcəsi özü bir qanundur.

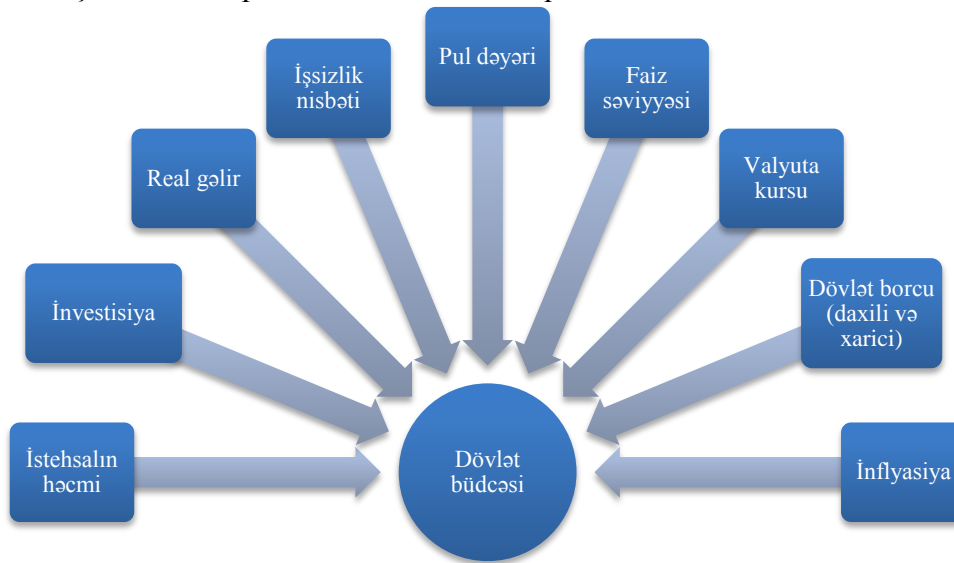

Sxem 1. Dövlət büdcəsi

Dövlət büdcəsi dövlətin fəaliyyət göstərməsi və şirkətin həyata keçirmək üçün səlahiyyət verdiyi funksiyaların icrası üçün ilkin şərt və maliyyə zəminidir. Büdcənin köməyi ilə makro səviyyədə və bütün iqtisadiyyatda maliyyə tənzimlənməsi məsələləri həll olunur. Büdcənin iqtisadi əhəmiyyəti onun son tələbatın əhəmiyyətli bir hissəsini təşkil etməsidir (onun vəsaiti hesabına əhalidən gəlirlərin böyük bir hissəsi gəlir, böyük həcmdə məhsul əldə edilir və dövlət ehtiyatları yaradılır). Əhəmiyyətli maliyyə axınları büdcədən keçir, mühüm iqtisadi göstəricilərin formalaşmasına birbaşa təsir göstərir.

Dövlət büdcəsinin gəlirləri real sektordan və maliyyə münasibətlərinin digər böyük sahələrindən gələn pul axınlarının son mərhələsidir və dövlət büdcəsinin xərcləri dövlət və cəmiyyət tərəfindən müəyyən edilmiş ehtiyaclar üçün dövlət ehtiyatlarının hərəkətinin başlanğıc nöqtəsidir.

Dövlət büdcəsi xərclərinin strukturu

- 1) sosial xərclər;
- 2) hərbi xidmət xərcləri;
- 3) iqtisadi məqsədlər üçün;
- 4) xarici iqtisadi və xarici siyasət fəaliyyəti haqqında;
- 5) idarəetmə xərclərindən ibarətdir.

Sosial sahənin maliyyələşdirilməsinə büdcə xərcləri:

Sosial xərclərin iqtisadi mahiyyəti ondan ibarətdir ki, dövlət sosial və mədəni tədbirlərin maliyyələşdirilməsi ilə təhsil sistemini, mədəniyyət, səhiyyə, sosial təminat, mənzil-kommunal

təsərrüfatı, ticarət və ictimai iadə, əhali üçün ictimai xidmətlər inkişaf etdirir. Sosial məqsədlər üçün xərclər dövlət tərəfindən müəyyən fəaliyyətlər üçün xərclənir və hər bir büdcə təsisatı üçün ayrıca xərcləmə növü üzrə həyata keçirilir.

Maliyyələşdirmənin həcmi büdcə təsisatları tərəfindən edilən qiymətləndirmələr, habelə hesablamalar, ayrılan maliyyə vəsaitləri əsasında müəyyən edilir. Hesablamalar hesablanmış dəyərlər kimi xidmət edən və nağd pul axınının dərəcəsini təyin edən göstəricilərə əsaslanır.

Maliyyələşdirmə əsasən sosial və mədəni tədbirlər, mənzil və kommunal xidmətlər üçün xərclər şəklində aparılır. Onlar vətəndaşların minimum sosial və mədəni xidmətlərə konstitusiya hüquqlarının maliyyə təminatıdır.

Büdcə maliyyələşdirilməsi ilə aşağıdakı pul standartları növləri tətbiq olunur:

- 1) maddi dəyərlərin istifadəsinin fiziki göstəricilərinə əsaslanan normalar;
- 2) fərdi ödənişlərin ölçüsünə əsaslanan normalar;
- 3) büdcə imkanları nəzərə alınmaqla son illərdə xərcləmələrin statistik göstəricilərinin ümumiləşdirilməsinə əsaslanan normalar.

Sosial tədbirlərin xərcləri qismən dövlət subsidiyaları hesabına büdcədən maliyyələşdirilir. Maliyyələşdirmənin bu forması xidmətlərinə pullu olan təşkilatlar üçün istifadə olunur, lakin bu resurslar fəaliyyətlərini genişləndirmək üçün kifayət etmir. Büdcə sistemi vasitəsi ilə subsidiyalar, məhsul və xidmətlərindəki qiymətlərin maya dəyərindən aşağı olması şərti ilə müəssisələrdə alınır.

Hərbi xərclərin ümumi səviyyəsi və ölçüsü bir sıra daxili və xarici amillərdən asılıdır, yəni:

- 1) beynəlxalq vəziyyət;
- 2) sərhədlərin ölçüsü;
- 3) ölkənin ölçüsü;
- 4) dövlətin iqtisadi imkanları.

Bütün hərbi xərclər bölünür:

Birbaşa - hərbi əməliyyatların hazırlanması və aparılması ilə birbaşa bağlı olan xərclər

Dolay - silah yarışı və hərbi qurma ilə əlaqəli xərclər

Dövlətin müdafiə xərclərinin miqdarı ilk növbədə hərbi hücum təhlükəsinin dərəcəsindən asılıdır.

İqtisadi məqsədlər üçün xərclər:

- 1) yönəldilmiş xərclər
- A) Elmi texniki tərəqqinin (NTP) stimullaşdırılması
- B) bütövlükdə milli iqtisadiyyatın rəqabət qabiliyyətini artırmağa kömək edən sənaye və sosial infrastrukturun inkişafı;
- C) təbii ehtiyatların qorunması və bərpası üçün;
- D) müəyyən bir ərazidə sahibkarlıq fəaliyyətinin dəstəklənməsi və stimullaşdırılması;
- E) federal büdcədən yerli büdcələrə verilən subsidiyalar (büdcə kreditləri, özəl firmalara və yerli hakimiyyət orqanlarına investisiya məqsədi ilə verilməsi).

Xarici iqtisadi və xarici siyasət fəaliyyətinə xərclər:

Vəsaitləri ayrılır:

- 1) xarici ticarətin genişlənməsi;
- 2) təsir dairəsi uğrunda mübarizə;
- 3) xaricdəki milli firmaların maraqlarını qorumaq;
- 4) beynəlxalq təhlükəsizliyin maliyyələşdirilməsi (digər dövlətlərə kredit şəklində maddi yardım göstərmək, hərbi texnika təchizatı və s.);
- 5) humanitar yardımın göstərilməsi dəyəri.

İdarəetmə xərcləri:

Bunlar dövlətin iqtisadi və təşkilati funksiyasının yerinə yetirilməsi ilə müəyyən edilir və qanunvericilik və icra hakimiyyətlərinin (nazirliklər, idarələr və s.) saxlanması xərclərini əhatə edir

NƏTİCƏ

Dövlət büdcəsi dövlətin cari il üçün əsas maliyyə planıdır. Dövlət büdcəsi dövlət siyasətinin həyata keçirilməsində maliyyə vəsaiti kimi aparıcı bağlantıdır ki, dövlətin əsas gəlir və xərclərini birləşdirir. Dövlət büdcəsi əsas maliyyə kateqoriyalarının (vergilər, dövlət krediti, dövlət xərcləri) onların fəaliyyətindəki vəhdətini təşkil edir. Maliyyə kateqoriyasının tərkib hissəsi olan dövlət büdcəsi xərcləri maliyyənin ümumi xassəsi olan bölüşdürücü xarakterini, yəni maliyyə vəsaiti fondlarının istifadəsi ilə əlaqədar olan pulun hərəkətini ifadə etməklə dövlət tərəfindən tənzimlənilir. Bununla yanaşı büdcə xərcləri maliyyənin ümumi tərkib hissəsi olan bölgü münasibətlərinin elə bir hissəsini təşkil edir ki, bu, yalnız dövlətin mərkəzləşdirilmiş pul vəsaiti fondunun istifadəsi və maddi, o cümlədən qeyri-maddi istehsal sferasındakı müvafiq pul vəsaiti fondlarının yaradılması ilə əlaqədardır. Həmin bölgü münasibətlərinin maddi təcəssümü isə istehsalın müxtəlif sahələrinin inkişaf fondlarının, əhalinin maddi və sosial-mədəni tələbatının və digər ümumdövlət ehtiyaclarının ödənilməsi üçün yönəldilən vəsaitin hərəkətidir.

Dövlət siyasətinin həyata keçirilməsində dövlət büdcəsi vasitəsilə mənbələrin və onların xərclənməsinin daim səfərbər edilməsi həyata keçirilir.

Dövlət büdcəsi mərkəzləşdirilmiş pul vəsaitləri fondlarının formalaşması və istifadəsi prosesinə vasitəçilik edən iqtisadi pul münasibətlərini ifadə edir. Bu büdcə sayəsində müxtəlif mülkiyyət formalı müəssisələrin, milli iqtisadiyyatın maliyyələşdirilməsinə, sosial-mədəni tədbirlərin maliyyələşdirilməsinə, ölkənin müdafiə qabiliyyətinin gücləndirilməsinə, dövlət orqanlarının saxlanması, dövlət qurumlarının büdcələrinə maliyyə dəstəyi, dövlət borcunun ödənilməsi, dövlət və maddi və maliyyə ehtiyatlarının yaradılması və s. vəsaitlər səfərbər edilir.

Mərkəzləşdirilmiş pul vəsaitləri böyük iqtisadi və siyasi əhəmiyyət kəsb edir, çünki səfərbər edilmiş gəlirlər dövlət tərəfindən verilən tədbirlərin həyata keçirilməsində əsas vasitələrdən biridir. Bu, resursları manevr etməyə, onları iqtisadi və sosial inkişafın vacib sektorlarına yönəltməyə və ölkədə vahid iqtisadi və maliyyə siyasətini həyata keçirməyə imkan verir

ƏDƏBİYYAT SIYAHISI

NOVRUZOV.N.A, İBRAHİMOV.E.Ə, BÜDCƏ SİSTEMİ, BAKI, ELM, 2012, 1-302

Ələkbərov.Ə.Ə, Sosial-iqtisadi inkişafın maliyyə-büdcə tənzimlənməsi problemləri, Bakı, Nurlar, 2007: 1-388

Bədəlov Ş.Ş., Məhərrəmov.R.B, Qurbanov.F.Ə, Büdcə sistemi Bakı, Elm, 2013: 1-458

Gupta S., Verhoeven M, The Efficiency of Government Expenditure: Experiences from New Zealand . Journal of Policy Modeling, vol. 23, iss. 4, 2018: 433-467.

Herrera S., Pang G, Efficiency of Public Spending in Developing Countries: An Efficiency Frontier Approach. World Bank Policy Research Working Paper, no. 3645, 2015:48-67

POSTNEFT MƏRHƏLƏSİNDƏ DÖVLƏT SEKTORUNUN İNKIŞAFININ PRIORİTET İSTİQAMƏTLƏRİ

MURAD ƏLİZADƏ

Azərbaycan Dövlət İqtisad Universiteti (UNEC)

Fakultə/Bölmə adı Makroiqtisadi siyasət

email: m_alizadeh97@mail.ru

BAKI, AZƏRBAYAN

XÜLASƏ

Müstəqillik illərində ölkəmizdə sosial-iqtisadi inkişaf sahəsində əldə olunan bütün uğurlar, yaradılmış iqtisadi, sosial, elmi-texniki, maliyyə potensialı, insan kapitalı, infrastruktur, əhalinin sosial rifahının yaxşılaşdırılması Ulu Öndər Heydər Əliyevin şəxsiyyəti ilə bağlıdır. Bu baxımdan Ulu öndər tərəfindən müəyyənləşdirilən və bu gün ölkə Prezidenti İlham Əliyev tərəfindən yaradıcılıqla və uğurla inkişaf etdirilən Azərbaycanın iqtisadi inkişaf strategiyasının ümumi və xarakterik cəhətlərinin, formalaşması mərhələlərinin, onun uğurunu təmin edən başlıca amil, şərt

və vasitələrin sistemli təhlil olunması, dəyərləndirilməsi və reallaşmasında müstəsna əhəmiyyət kəsb edir.

Son illər ərzində respublikamızda həyata keçirilən iqtisadi siyasətin əsas xarakterik xüsusiyyətləri onun bu dövrlər üzrə dövlət proqramlarının, fərman və sərəncamların yüksək səviyyədə icra olunması ölkədə gedən iqtisadi inkişafın sürətləndirilməsini uğurla təmin etməklə, bütün proseslərin qeyri-neft davamlı şəkildə inkişafına gətirib çıxarır.

Respublikamızda dövlət strukturu sahəsində müxtəlif proqramların qəbul edilməsi və icrası ilə bağlı işlər prezident İlham Əliyev tərəfindən uğurla davam etdirilir. Həyata keçirilən məqsədyönlü tədbirlər iqtisadiyyatın bütün sahələri üzrə inkişafını təmin etməklə dövlətin iqtisadi qüdrətini əhəmiyyətli dərəcədə artıracaqdır.

AÇAR SÖZLƏR:DÖVLƏT, MALIYYƏ, KONSEPSIYASI

GİRİŞ

Dünya təcrübəsi birmənalı göstərir ki, bazar iqtisadi münasibətləri nə qədər inkişaf etsə də o, son nəticədə cəmiyyətin qarşısında duran bir çox sosial-iqtisadi problemləri səmərəli həll etmək iqtidarında deyildir. Ona görə də həmin problemləri həll etmək üçün dövlət sosial-iqtisadi proseslərə fəal müdaxilə edir. Bu baxımdan ölkənin seçdiyi iqtisadi inkişaf modelinin xarakterindən asılı olaraq iqtisadi inkişafda dövlətin rolu uzun müddət qalacaqdır. Burada söhbət dövlətin iqtisadiyyata müdaxiləsinin maksimum, minimum həddindən və təsir vasitələrinin fərqli olmasından gedir. Çünki dövlət özünün maddi, maliyyə, elmi-texniki potensialından istifadə edərək dövlət sektoru vasitəsilə bazar mexanizminin səmərəli həll edə bilmədiyi bir çox problemləri uğurla reallaşdırılır.

İqtisadiyyatın dövlət tənzimlənməsinin səmərəli reallaşdırılmasının mühüm vasitəsi olan dövlət sektoru vasitəsilə həyata keçirilən sosial-iqtisadi problemlər ölkənin iqtisadi inkişafının dinamik və davamlı inkişafında müstəsna rol oynayır. [2]

Son illərdə ölkəmizdə uğurla reallaşdırılan neft strategiyası onun iqtisadi inkişafın yeni bir mərhələsinə, postneft dövrünə daxil olmağa imkan vermişdir. Bu mərhələdə qeyri-neft sektorunun üstün inkişafı, habelə regional inkişafı təmin etmək üçün xüsusən zəruri infrastrukturun yaradılmasında dövlət müstəsna rol oynayır.

İstənilən milli iqtisadiyyatda dövlət sektorunun payı üstünlük təşkil edir ki, burada yerin tək, infrastrukturunun mühüm elementləri, banklar müxtəlif funksiyalı firmalar və s. əhəmiyyətli yer tutur.

Dövlət sektorunun səmərəli fəaliyyətinin təmin edilməsi və strukturunun təkmilləşdirilməsi ilə yanaşı dövlət mülkiyyətinin özəlləşdirilməsi yolu ilə qeyri-dövlət sektorunun əhatə dairəsinin genişləndirilməsi istiqamətində işlər davam etdirilir. [1]

TƏDQIQAT METODU

Müasir dövrdə milli iqtisadiyyatı inkişaf etdirmək üçün ölkə iqtisadiyyatını hərtərəfli inkişaf etdirən iqtisadi siyasət həyata keçirmək, ixrac yönümlü milli iqtisadiyyatı formalaşdırmaq, dünya bazarına rəqabətqabiliyyətli məhsul çıxarmaq, ölkə iqtisadiyyatının neftdən asılılığının minimum endirmək və qeyri-neft sektorunun diversifikasiyası ən mühüm prioritetlərdəndir.

Dövlət əsaslı vəsait qoyuluşunun strukturunu təkmilləşdirmək, həmin vəsaitdən səmərəli istifadəyə nəzarəti gücləndirmək, dövlət zəmanəti ilə iqtisadiyyata cəlb olunan və dövlət büdcəsində dövlət investisiya xərcləri üçün nəzərdə tutulmuş vəsaitin istiqamətlər üzrə prioritetlərə nail olmaqla müvafiq inkişaf proqramları arasında əlaqələrin möhkəmləndirilməsini təmin edir. Bu kimi ciddi hallar global iqtisadi böhranlı şəraitə adaptasiyanı iqtisadi inkişafın yeni modelinin formalaşdırılmasını zərurətə çevirdi. Azərbaycanın müasir iqtisadi siyasəti iqtisadiyyatın şaxələndirilməsinə, qeyri-neft sektorunun inkişafına, dayanıqlı və rəqabətqabiliyyətli milli iqtisadiyyatının yaradılmasına yönəldilmişdir.[5]

Maliyyə resursları isə dövlət və özəl mənbələrin hesabına formalaşdırılacağı nəzərdə tutulmuşdur. Ölkə iqtisadiyyatının prioritet istiqamətləri üzrə yeni strateji əhəmiyyətli hədəflərin

mərhələli şəkildə təyini Azərbaycan Respublikasına SYX-nin perspektiv dövr üçün nəzərdə tutulan məqsədlər nail olmaqda yardımçı olacaqdır. Məqalədə ölkədə sosial-iqtisadi inkişaf konsepsiyasına və ortamüddətli maliyyə proqramlarına uyğun olaraq, iqtisadiyyatın sahələr üzrə inkişafı, statistik göstəricilər və nəzərdə tutulan maliyyə siyasətinin həyata keçirilməsi üçün büdcə-vergi siyasəti sahəsində tədbirlər reallaşdırılır.

2019-cu il oktyabrın 1-i vəziyyətinə ölkə iqtisadiyyatında muzzla çalışan işçilərin sayı ötən ilin eyni dövrü ilə müqayisədə 5,6 % artaraq 1639,1 min nəfər olmuş, onlardan 909,5 min nəfəri iqtisadiyyatın dövlət sektorunda, 729,6 min nəfəri isə qeyri-dövlət sektorunda fəaliyyət göstərmişdir.

Muzzla işləyənlərin 20,2 % təhsil, 17,8 % ticarət; nəqliyyat vasitələrinin təmiri, 13,3 % sənaye, 8,2 % əhaliyə səhiyyə və sosial xidmətlərin göstərilməsi, 7,6 % tikinti, 6,9 % dövlət idarəetməsi və müdafiə; sosial təminat, 4,6 % nəqliyyat və anbar təsərrüfatı, 3,4 % peşə, elmi və texniki fəaliyyət, 3,3 % kənd təsərrüfatı, meşə təsərrüfatı və balıqçılıq, 1,7 % maliyyə və sığorta fəaliyyəti, 13,0 % isə iqtisadiyyatın digər sahələrində məşğul olmuşlar.

Qrafik 1. Dövlət sektorunun fəaliyyəti

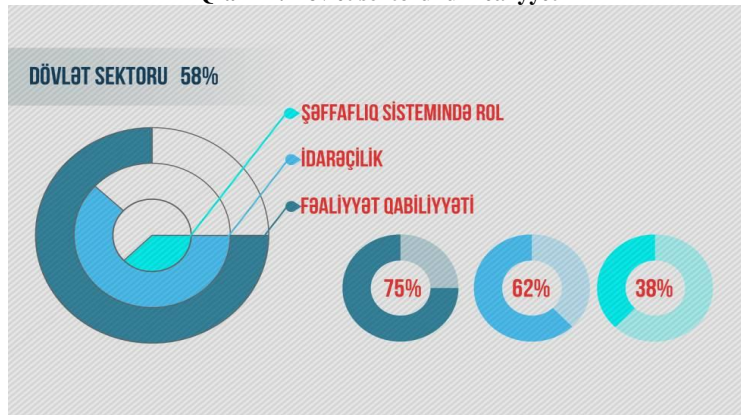

Azərbaycan Respublikasının İqtisadiyyat Nazirliyinin hazırladığı 2019-2022-ci illər üzrə ölkənin makroiqtisadi proqnoz göstəriciləri və gözlənilən iqtisadi meyllər, o cümlədən 2019-cu ildə ümumi daxili məhsulun 3,6%-lik, qeyri-neft sektorundan isə 3,9%-lik real artım sürəti nəzərə alınıb, dövlət büdcəsi və Dövlət Neft Fondunun gəlirlərinin hesablanmasında bir barel xam neftin satış qiyməti 60 ABŞ dolları səviyyəsində qəbul edilib. Bütövlükdə, dünya iqtisadiyyatında cərəyan edən proseslərin Azərbaycan iqtisadiyyatına mənfi təsirinin qarşısının alınması 2019-cu ildə həyata keçiriləcək monetar və fiskal siyasətin əsas prioritetlərindən biri kimi gündəlikdə durmaqdadır.

Qrafik 2. Dövlət sektorunun fəaliyyət qabiliyyəti üzrə resursları

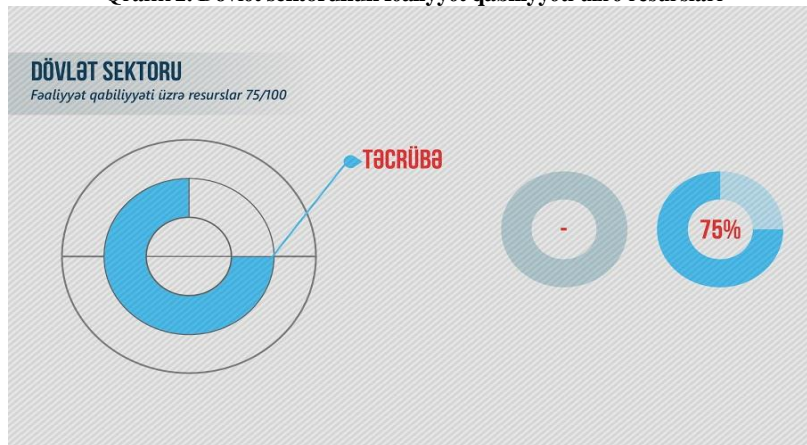

Qrafik 3. Dövlət sektoru. Fəaliyyət qabiliyyəti üzrə müstəqillik

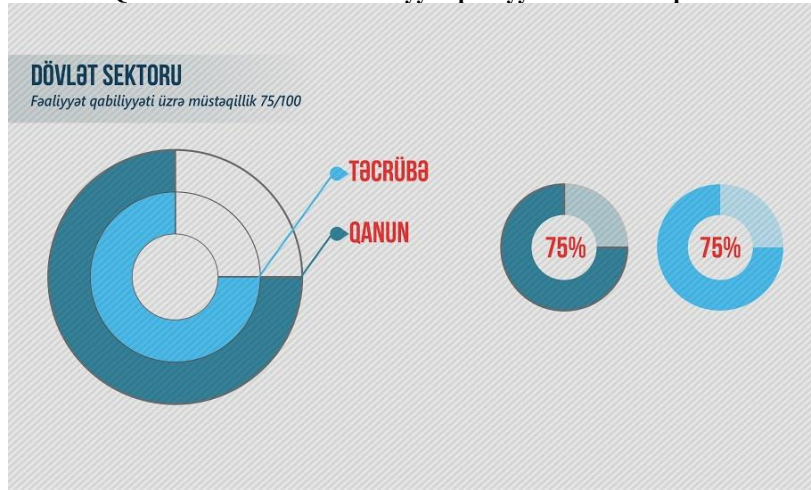

Qrafik 4. Dövlət sektoru. İdarəçilik üzrə şəffaflıq

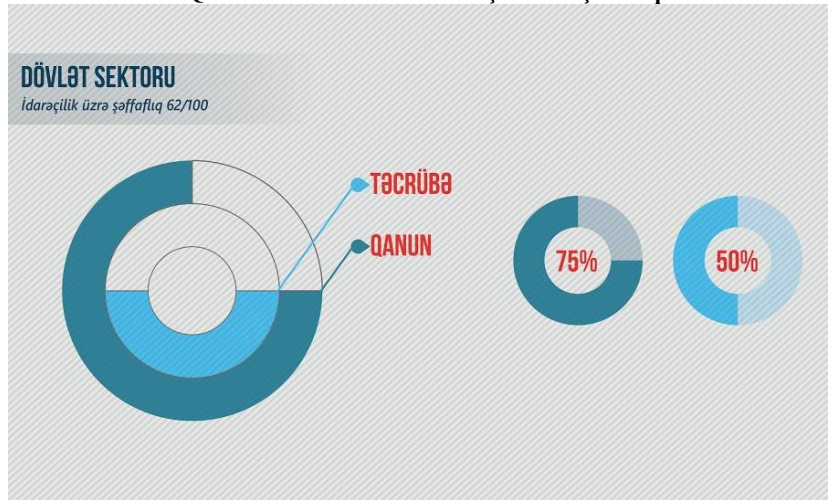

Azərbaycan Respublikası Prezidentinin müvafiq sərəncamları ilə reallaşdırılan kompleks sosial islahatlar nəticəsində sentyabr ayının 1-dən ölkədə minimum aylıq əməkhaqqı məbləğinin 250 manata qaldırılması, dövlət qulluqçularının, dövlət büdcəsindən maliyyələşən bir sıra idarə, müəssisə və təşkilatlarda, dövlət neft şirkətində çalışan işçilərin əməkhaqlarının əhəmiyyətli dərəcədə artırılması, bununla əlaqədar özəl sektorda çalışanların da əməkhaqlarının yüksəlməsi və bu sahədə şəffaflaşma proseslərinin sürətləndirilməsi nəticəsində 2019-cu ilin sentyabr ayında ölkə üzrə orta aylıq nominal əməkhaqqı 723,4 manata çatmışdır ki, bu da ötən ilin sentyabr ayı ilə müqayisədə 35,8 %, cari ilin avqust ayı ilə müqayisədə isə 21,6 % çoxdur.[4]

NƏTİCƏ

Ölkənin perspektiv inkişaf məqsədlərinin və istiqamətlərinin müəyyən edilməsi, onların reallaşdırılması üçün ölkə başçısının 2016-cı il dekabr ayının 6-da imzaladığı fərmanla milli iqtisadiyyatın perspektivi; qaz və qeyri-neft sənayesinin inkişafı; kənd təsərrüfatında məhsuldarlığın artırılması, müvafiq sahə məhsullarının becərilməsi, tədarükü və emalı; KOS səviyyəsində əhali üçün istehlak mallarının istehsalı; telekommunikasiya və informasiya texnologiyaları və kommunal xidmət üzrə və.s.sahələr üzrə “Milli iqtisadiyyat və onun əsas sektorlarının strateji yol xəritəsi” təsdiq edilmişdir. Respublikada iqtisadi və sosial inkişafın reallaşdırılması istiqamətində tətbiq edilə biləcək mütərəqqi modelinin formalaşdırılmasını tələb edir.

Azərbaycan Respublikasının müasir iqtisadi siyasəti iqtisadiyyatın diversifikasiyasına (şaxələndirilməsinə), neft sektoruna aid olmayan sahələrin inkişafına, dayanıqlı, rəqabətqabiliyyətli milli iqtisadiyyatın formalaşdırılmasına istiqamətləndirilmişdir.

Yol xəritəsi artıq yaxın bir neçə illər üçün Azərbaycanın iqtisadi strategiyasının əsas sənədi olacaqdır. Dövlətin iqtisadi strategiyasının əsas xüsusiyyətlərindən biri onun inklyuzivliyi, əhatəliyi və əhali üçün əlçatanlığı ilə xarakterizə olunur.

Ölkə prezidentinin qeyd edilən sərəncamına uyğun olaraq ölkə iqtisadiyyatı və onun on bir sektoru üzrə ayrı-ayrılıqda on iki SYX hazırlanıb. Ölkə iqtisadiyyatının perspektivləri ilə bağlı SYX qısamüddətli, ortamüddətli və uzunmüddətli dövrlər üzrə, 2020-ci ilə qədərki dövrü əhatələyən inkişaf strategiyası, eləcə də ona uyğun işlənib hazırlanmış tədbirlər planı və həmçinin 2025-ci ilə qədər olan dövrü əhatə edən “uzunmüddətli baxış” və həmçinin 2025-ci ildən sonra gələn illər üzrə “hədəf baxış”dan ibarətdir. SYX-də də göstərilir ki, 2020-yə qədər planlaşdırılan işlərin reallaşdırılması üçün 27 milyard manat həcmində investisiya məqsədilə maliyyə resurslarının yatırılması proqnozlaşdırılmışdır.

Azərbaycan iqtisadiyyatının perspektivləri nöqtəyi-nəzərdən 4 başlıca strateji məqsədə nail olunması nəzərdə tutulmuşdur. Sözügedən bu məqsədlərin və on bir sektorla bağlı strateji yol xəritələrinin reallaşdırılmasından sonra milli iqtisadiyyatın real və maliyyə sektorlarının tarazlı vəziyyətə gətirilməsi vasitəsi ilə dayanıqlı və sabit iqtisadi inkişafın təmin olunması başlıca hədəf qismində çıxış edir. Biznes iqliminin daha da əlverişli səviyyəyə çatdırılmasına yönəlmiş işlərin həyata keçirilməsi nöqtəyi-nəzərdən dövlətin biznesi sahəsinin tənzimləməsi alətlərinin və mexanizmlərinin səmərəliliyinin yüksəldilməsi, vergi-gömrük idarəçiliyi sferasında keyfiyyətinin artırılması, bazara daxil oluması istiqamətində mövcud baryerlərin və maneələrin aradan qaldırılması yaxun onların mümkün qədər minimuma endirilməsi, bununla bərabər, məhdudiyyətsiz və sərbəst rəqabət şəraitinin təmin olunması prioritet istiqamətlər qismində dəyərləndirilir. [3]

Ölkə Prezidenti cənab İlham Əliyev tərəfindən həyata keçirilən tarazlaşdırılmış unikal sosial-iqtisadi siyasət hal-hazırda Azərbaycanda iqtisadiyyatın innovativ inkişafı və dərinədən şaxələndirilməsi nəticəsində istehsal edilən qeyri-neft məhsulları, o cümlədən sənaye sahələri, çoxçeşidli kənd təsərrüfatı məhsulları və s. bir çox dünya övlətlərinə ixrac edilir, ölkəyə valyuta idxalı artır və son nəticədə iqtisadiyyat davamlı inkişaf edir.

Dünya iqtisadiyyatına Azərbaycan Respublikasının əzmlə və uğurla inteqrasiya edilməsi bir daha əsas ulu öndər Heydər Əliyev tərəfindən qoyulmuş siyasətinin bu gün də uğurla davam etdirildi-yini təsdiq edir.

Beləliklə, Azərbaycan hökuməti ölkə prezidenti İlham Əliyevin rəhbərliyi altında milli iqtisadiyyatın neftdən asılılığını əhəmiyyətli dərəcədə azaldan iqtisadi modelə keçidin təməlini qoydu. Ölkə prezidenti İlham Əliyev tərəfindən başlanılmış dərin iqtisadi islahatlar ölkə iqtisadiyyatının müxtəlif sahələrində müsbət effekt verməkdədir.

ƏDƏBİYYAT SIYAHISI

1. Azərbaycanın iqtisadi inkişafının Heydər Əliyev strategiyası. Monoqrafiya. Bakı “Şərq-Qərb” mətbəəsi, 2019. 1- 328 s.
2. G.A.Əzizova. İqtisadiyyatın tənzimlənməsi. Dərs vəsaiti. Bakı 2015, 1-105
3. “Azərbaycan Respublikasının milli iqtisadiyyatının perspektivi üzrə Strateji yol xəritəsi” İlham Əliyevin 06 dekabr 2016-cı il tarixli sərəncamı, Bakı 2016.
4. https://president.az/files/future_az.pdf
5. <https://economy.gov.az>

IMPACTS OF GAMBLING ON ECONOMY OF GEORGIA

FARZIYEVA GULANA MAMMADOVA AYNÄ

Azerbaijan State University of Economy
Accounting and audit
gulane.farziyeva02@gmail.comayna.memmedova00@gmail.com
Azerbaijan, BakuAzerbaijan, Baku

Abstract.

Gambling is taking part in a game where you risk money or something which has monetary value, in order to win money or a prize. Nowadays people are so addicted to gambling games because they give you chance of making money through luck and randomness. Common Methods of Gambling can be included: lottery, casinos, card games, sports events, horse/dog racing, stock market and etc. Study shows that 51% of the world population at least once a year participates in these activities. Increase of the internet consumption, development of technology stimulates the growth of online gambling.

Key words: gambling business, casino industry, effect of gambling on Georgia economy

Introduction.

Gambling is a regulated and growing sector in Georgia. How does this sector influence the whole economy? In soviet years of Georgian economy gambling was banned by the legislation (lottery was exception). But after the late 1990th this sector was legalized in Georgia. Now there are transparent and liberal gambling laws which they make this country different than other countries. Georgia also has favourable location, touristic attraction and there are not many requirements for visa. These factors make the competitive advantage attainable in gambling industry.

The volume of the online gambling and market of casino industry is increasing in Georgia day by day. Casinos create a peculiar value in the economy as other businesses. Batumi is known as "The Las Vegas of the Black Sea" as most casinos are located here. Many Georgia-based online casinos are not only accessed by local citizens but also by citizens of other countries. For instance, number of registers in the country's most-visited online casino is around 4.5 million logins which are unique. But the population of Georgia is only 3.7 million and it is easy to realize that foreign money flows have noticeable impact in forming gambling revenue.

Gambling has great contribution on Gross Domestic Product and its influence increase year by year. The National Statistics Office of Georgia reported that turnover of the companies engaged in gambling was 658 million GEL (Georgian Lari) in 2014 and it reached to 5.6 billion GEL in 2017.

Impact of gambling on different parts of economy.

Employment. The social effect is manifested by the fact, that the casino business places create the new jobs. Casinos employ a considerable number of people, and if we take into account that number of casinos and betting places increase day by day, workplaces also increase. It means that unemployment decreases. This sector can employ directly and indirectly a lot of jobless person. For example, a horse race track employs people in the racing sector and also indirectly supports farmers who grow horse, as a result many people employed in raising horses

Because of enough resources, gambling companies can beat all of the competition: job security, good salaries and rewards. Working in a casino's back office was and still is considered a beneficial in Georgia because there is no much more place else that can pay as much like that. the average salary is about 1,000 GEL (\$400), the casinos can pay their back office employees approximately 3,500 GEL (\$1000), more than triple the national average.

Investment. Gambling also has investment effect which is especially for the casino business. Casino industry is one of the most profitable investment for investors since it has positive impacts

on both company and country. Why do people invest in this sector?, Gambling is legal in Georgia, that is why Georgia holds competitive advantage against other countries in this region which restrict or ban this business. Therefore, it attracts investors from Russia, Armenia, Turkey, Azerbaijan, Israel and other Middle East countries. Government also has intention to subsidize gambling, hence for the period of 15 years, people who invest in this business are free from the property and income tax.

Tax. Gambling sector in Georgia pays tax with considerable amount, that's why government revenue also increase as a result of huge amount tax. It is one of the reason why Georgia encourage gambling sector in the country. According to official statistics from the Minister of Finance, there are 247 permits for organizing gambling activities in Georgia. The industry paid 136.5 million lari into the state in 2018. this is 17 million lari more than the amount of taxes paid in 2017.

In Georgia, obligatory gambling tax payments divided into several types:

Annual tax levy;

Quarterly tax;

Current taxes.

Casinos pay 10% income tax and also lottery winnings that exceed 1,000 Lari are taxed as income.

Tbilisi is city which most densely populated in Georgia, pays the highest tax rate. Tax levy in Tbilisi may reach \$2 million per year.

Tourism. Native Georgians spend much time and money in the casinos but they are not the only players. Gambling establishments of Georgia are located near the countries like Turkey, Azerbaijan, Armenia, Russia and others in which gambling is fully or partially illegal. Most Muslim countries ban any type of gambling activity, but it does not reduce their demand for these games. As result, Georgia is the country which attracts many wealthy visitors.

Georgia needs to pay very attention to behavior towards its neighbours. In south, it is bordered with Islamic countries and its north border is dominated by Russia. Because Georgia had animosity with Russia, Georgian politicians and businessmen tried to improve connections with Muslim countries in neighbourhood such as Azerbaijan and Turkey. Free trade and Visa-free travel between countries was agreed upon. After this step, there was a flow of thousands of Muslim tourists into the Tbilisi and Batumi hence, both of them were known for their casino industry.

The casino business has a necessary impact on tourism where the free accommodation, meals, drinks, cigarettes are provided to customers which especially increase the attraction of East Black Sea people who has specific enthusiasm towards these games.

Negative impacts of problem gambling. It is obvious that legalized gambling has brought economic benefits to Georgia; but also problem gambling has economic costs. Problem gambling is an enthusiasm to gamble regardless harmful negative consequences without a desire to stop. Problem gambling arises with the first big win which may be absolutely by chance ("beginners' luck"). The excitement of the game and victory leads people to seek that feeling again which, in many cases, results in a financial loss. The estimated number of problem gamblers is over 380,000 in the state of Georgia.

Problem gambling have great influence on an individual's job and his or her relationship with coworkers and his life which it decreases his standart of living. They become withdrawn from colleagues and they lose their concentration to work which affects negatively their productivity. Then the employee needs money to pay off debts and he/she also wants to continue gambling, and it may lead individuals to request to borrow money from coworkers. The most severe cases of problem gambling may lead individuals to theft and other illegal actions in order to obtain money or objects of value. The accumulation of debt by gambling can lead to hundreds of thousands of dollars of credit card charges and cause gamblers to lose their homes, cars and other possessions

and necessities. As the number of problem gamblers increase it turns to economic problem for whole country.

Conclusion.

Thus, according to all above mentioned, gambling has a lot of considerable advantages on country economy. That's why Georgia can use this business sector for expansion . But as we mentioned that, there are some problems related with gambling which restrict its development over the country. We have some recommendation which can make more strong government policy and regulation on gambling.

1) Regulation of illegal operator- we know that gambling in Georgia is free. That's why we can see also a lot of illegal unlicensed operators . they are not regulated, so there is no guarantee for your payments will be paid or not. There is one other issue also, which you don't know your game is fair, based on chance or not. There can be imperceptible frauds.

2) The gambling must be kept free of crime- when we think about gambling one issue appears in our mind “ crime, violence, force”. That's why some part of people are worry about playing chance games.

3) Regulation of addicted people- above we mentioned that there are crimes on gambling. But who makes these crimes?-Addicted people. They differ from other people easily. One time play if they win, one time more they think that I can win again and it continues like that. But what happened if they lose, addicted people become nervous, and play again one more time game and it is continue like that. Until they lose all money, even if in this situation some of them cannot stop, take loan from banks.

4) There must be more regulation on bank loans which given to players- some people take loan from banks for another purpose but spend it on gambling like addicted people. When debts reach dangerous level players wake up, but nothing to do because they have no enough resources for paying them.

5) Regulation of young people- the age restriction on Georgia on gambling is 18. But there are a lot of young people under 18 ages can easily play chance games through the online platforms.

REFERENCES:

1. TI (2015). Transparency International Georgia. Gambling Games in Georgia (The Second Report). Retrieved from: https://www.transparency.ge/sites/default/files/post_attachments/azartuli_tamashebis_bazari_sakartveloshi_m
2. Georgia's first research into the gambling market(December 2014) Retrieved from: https://www.academia.edu/27398965/Georgias_Gambling_Market
3. <https://www.georgianjournal.ge/business/34910-new-gambling-rules-for-georgia.html> Georgian Journal
4. Law of Georgia on Gambling Fees.
5. Law of Georgia on Licence and Permit Fees.
6. . Statista (2019). Global Casino Market Gross Gaming Yield (GGY) Retrieved from <https://www.statista.com/statistics/271577/global-casino-gaming-market-revenue/>
7. State of evidence review: societal and economic impact of gambling – Doug Walker, Lia Nower, Karen Choi, Judith Glynn, November 11,2015

THE MEASURING TAX RESPONSIVENESS OF EMPLOYEES IN AZERBAIJAN

SÜLEYMANLI İLKIN

AZERBAIJAN STATE UNIVERSITY OF ECONOMICS

Accounting and auditing in the field of production

email: *Ilkinsuleymanli11@gmail.com*

BAKU, AZERBAIJAN

ABSTRACT

Tax ethics is a study that emphasizes the sociological aspect of the fiscal discipline which brings different perspectives to the analyzes made previously only in economic terms. Tax morality is defined as the intrinsic motivation element that occurs voluntarily voluntarily without being subjected to any coercion or pressure. Tax is a fiscal policy tool that the government wants to increase because of the income it needs to provide public services on the one hand, and on the other hand it creates a reduction in the income of individuals. From this point of view, while the state wants to increase its revenues in order to ensure continuity in revenues and to prevent interruption in public services, individuals continue their research on ways to pay less tax. The most important motivation for individuals to voluntarily pay their taxes is undoubtedly the tax morality. In the light of the understanding of the relevance and necessity of conducting a dissertation research, it is first of all necessary to dwell on the role of taxes that they began to play in the economic life of our country. Currently, tax relations are becoming one of the most important social relations in the economic life of society, the presence of which gives rise to a whole range of problems requiring legal regulation.

KEY WORDS: IMPLEMENTATIONS, FINANCIAL, ECONOMY

INTRODUCTION

The appearance of such studies suggests that the general interest in the issue of the further development of tax legal relations caused by changes in the country's economy has also caused a corresponding interest in the problem of legal regulation of liability for tax offenses, the place of this institution in the system of legal responsibility. At the same time, it should be pointed out that the majority of studies on this issue are limited only to determining the place of this institution in the system of legal responsibility and identifying the legal nature of the institution of liability for tax offenses, that is, the subject of most studies is the description of some statics, which is due to the adoption of two codified acts : Tax Code of the Azerbaijan Republic and Code of Administrative Offenses of the Azerbaijan Republic.

RESEARCH METHOD

A tax is a mandatory, individually gratuitous payment compulsorily collected by government bodies of various levels from organizations and individuals in order to financially support the activities of the state and (or) municipalities. Taxes should be distinguished from fees (duties), the collection of which is not free of charge, but is a condition for certain actions regarding their payers. Tax collection is governed by tax law.

In the process of taxation, the state affects the economy of enterprises, imposing tax liabilities on them. The latter consist of a mandatory contribution to the state budget of a part of the payer's income (profit). At the same time, applying a certain taxation mechanism, the state regulates not only the provision of tax revenues to the budget, but also regulates the economy of enterprises. Maneuvering tax rates, benefits and fines, changing taxation conditions, introducing some and abolishing other taxes, the state creates conditions for accelerated development certain industries and industries, contributes to the solution of problems relevant to society. At present, one of the main tasks in the economy of Azerbaijan is raising agriculture and providing food security. In this regard, in the Republic of Azerbaijan all types of activities directly related to agriculture and agricultural production are exempt from income tax.

An increase in the role of taxes in our country, turning them into the main way of extracting part of the income of individuals and legal entities in state and local budgets is evidence of the growth of the financial culture of society. Upon reaching a certain level of literacy of the population, taxes will be perceived by them with understanding, as a form of participation with their own funds in solving national problems, especially social ones. Naturally, if tax rates will reflect the balance of interests of citizens, entrepreneurs, enterprises and the state. Both world and domestic experience testify to the advantages of the tax system over any other form of withdrawal of part of the incomes of citizens and enterprises in the state budget. One of these benefits is the legal nature of taxes. Before tax everyone is equal. This does not mean that it is impossible to differentiate rates, on the contrary, it is possible and necessary, but differentiation is carried out by economic, social, regional categories of payers, but not by individual individuals or enterprises. The tax rate may depend on the category to which the payer belongs, on what social group a citizen belongs to or what size group an enterprise belongs to, but it does not depend and, in principle, cannot depend on who directly pays. A fixed rate and their relative stability contribute to the development of entrepreneurial activity, as they facilitate the forecasting of its results. Taxes organically fit into the system of economic relations that is being formed in our country, based on the operation of, above all, the law of value. At reasonable rates, taxes are a means of combining the interests of entrepreneurs, citizens and the state, society as a whole.

CONCLUSION

In terms of taxation culture, the issue of taxation should be emphasized and the development of state-individual relations will have a positive effect on tax culture. Governments are trying to generate revenue through the policies implemented while determining the rights of taxpayers in a more predictable and fair way the impact of the economic and social variables of taxation on the taxpayer. Effective policies can be useful for a positive development for cultural formation.

The formation of tax culture is also important for a country in terms of indirect / direct taxes and tax burden. Although the practices aimed at increasing the tax burden in our country have provided relatively positive indicators, it is still far behind the OECD average. In addition to increasing these rates, it is remarkable that the studies to ensure the continuity of these ratios are carried out. Regulations on direct taxes, on the other hand, were aimed at further guaranteeing the current taxpayers who could not spread the tax to the base rather than being a simplified and simplified tax system. Although the regulations increase the tax revenues, this increase in the number of taxpayers is an indication of this. However, although indirect taxes are more priority in our tax system and tax revenues than direct taxes, the tax burden is higher on indirect taxes and away from tax justice. In today's conditions where capital is scarce, the tendency to taxation increasingly focuses on direct taxes and indirect taxes. Thus, the development of a comprehensive system on indirect taxes and the redefinition of basic consumer goods may in this sense reduce the tax burden and make it look fair. Rather than providing tax advantages to certain segments, taking measures to cover all taxpayers will reduce the responses to the tax and the tax compliance will increase if lower rates of taxation are performed. The fact that taxpayers whose income level is low is reduced further, especially due to indirect taxes, is a factor reducing tax awareness. Although a comprehensive regulation aimed at spreading the tax to the base and increasing the income is deemed necessary in this sense, it will tend to become even more obligatory in time.

REFERENCES

- NADIROV, O., DEHNING, B., ALIYEV, K., & ISKANDAROVA, M., WHO REACTS TO INCOME TAX RATE CHANGES? THE RELATIONSHIP BETWEEN INCOME TAXES AND THE MOTIVATION TO WORK: THE CASE OF AZERBAIJAN. 2017: 1-304
- Calderwood, G., Webley, P., Who responds to changes in taxation? The relationship between taxation and incentive to work. *Journal of Economic Psychology*, 13.4, 2012: 735-748.
- Bekele Gebisa, The Impact of personal income Tax On Employees' Motivation to Work: The case of Ethiopia. 2018: 1-354
- Chatterjee, A., Robinson, J., Effects of Personal Income Tax on Work Effort: A Sample Survey. *Canadian Tax Journal*, 17.3, 2013: 211-220.
- Aarbu, Karl and Thor Thoresen, , "Income Responses to Tax Changes – Evidence from the Norwegian Tax Reform," *National Tax Journal*, 54(2), 2015:319-335.
- Auerbach, A. and Joel Slemrod, "The Economic Effects of the Tax Reform Act of 1986," *Journal of Economic Literature*, 35(2), 2017: 589-632.

FİSKAL SİYASƏTİN İQTİSADI FƏALİYYƏTLƏR ÜZƏRİNDƏKİ TƏSİRLƏRİNİN AZƏRBAYCAN MAKROİQTİSADİYYATI BAXIMINDAN QIYMƏTLƏNDİRİLMƏSİ

İLƏHƏ NƏSİBZADƏ

Azərbaycan Dövlət İqtisad Universiteti,
Fakultə/Bölmə adı İqtisadi nəzəriyyə
email: ilahanasibli@mail.ru
BAKI, AZƏRBAYCAN

XÜLASƏ

Bu tədqiqatda fiskal siyasətin iqtisadi fəaliyyətlər üzərindəki təsirlərinin Azərbaycan iqtisadiyyatı baxımından qiymətləndirilməsi araşdırılmışdır. Eyni zamanda müstəqilliyini yeni qazanmış və iqtisadi həyatı tamamilə dəyişilərək mərkəzi planlama rejimindən azad bazar iqtisadiyyatına keçmiş bir ölkə üçün hansı yolun izlənilməli olduğu da tədqiq edilmişdir. Fiskal siyasətin özü ilə əlaqədar olaraq isə qısaca yarandığı vaxtdan etibarən keçiyi mərhələlər haqqında məlumat verilmişdir. Tədqiqatın nəticəsində Azərbaycanın müstəqillik sonrası hansı fiskal siyasətləri tətbiq etdiyini öyrəndik. Ölkəyə neft və qaz kimi təbii sərvətlərin satışından daxil olan gəlirlər inkişafa istiqamətlənmiş fiskal siyasətin həyata keçirilməsinə böyük ölçüdə köməklik etmişdir. Bunun nəticəsidir ki, həll olunmamış bir sıra problemlər olmasına baxmayaraq, ilk illərə nisbətə böyük bir inkişaf əldə edilmiş və son illərdə də həllini gözləyən məsələlərin həllinə yönəldilmiş dövlət siyasətlərinin tətbiqinə başlanmışdır. Ən kiçik kvadratlar metodu yanaşması ilə əldə edilən nəticələr göstərdi ki, büdcə gəlirləri Ümumi Daxili Məhsulə (ÜDM) mənfi, büdcə xərcləri isə müsbət təsir göstərir. Əldə olunan nəticələr bir sıra başqa tədqiqat nəticələri ilə üst-üstə düşməkdədir və Azərbaycan iqtisadiyyatı üçün adekvat sayıla bilər.

AÇAR SÖZLƏR: FİSKAL, İQTİSADI, SİYASƏT

GİRİŞ

Dayanıqlı iqtisadi inkişafın Azərbaycan modeli iqtisadiyyatın, o cümlədən qeyri-neft sektorunun sürətli inkişafı, ölkənin gələcək inkişafının qeyri-neft sektoru ilə bağlılığının prioritet təşkil etməsi, onunla əlaqədar infrastruktur işlərin həyata keçirilməsi, sənaye, kənd təsərrüfatı, turizm, informasiya-kommunikasiya texnologiyaları sahələrinin inkişafının sürətlənməsi dayanıqlı inkişaf edən şaxələnmiş iqtisadiyyatın formalaşmasının əsasını təşkil edir. Hazırda makroiqtisadi sabitliyin qorunmasını və tənzimlənməsini, strateji məqsədlərin sosialyönümlülüyünü təmin edən, dünya təsərrüfat sisteminə inteqrasiyasının və beynəlxalq münasibətlər sisteminin müstəqil üzvünə çevrilən Azərbaycanda son on bir ildə ÜDM 2,3 dəfə artmış, ÜDM-də qeyri-neft sektorunun payı 2019-cu ildə 60,0 faiz olmuşdur.

TƏDQIQAT METODU

Tədqiqatın nəzəri hissəsində müşahidəetmə, faktların toplanması və seçilməsi, onlar arasında əlaqənin yaradılması E-views 10 proqramı üzərindən aparılmışdır. Ən Kiçik Kvadratlar (OLS-Ordinary Least Square), Vahid kök (Unit Root) testləri, Wald testinin OLS modeli, Heteroskedastiklik Breusch-Pagan-Godfrey və ya White testi, CUSUM və CUSUM kvadratı, normal paylanmaya analizi tətbiq edilmişdir.

Bu tədqiqat üçün istifadə ediləcək məlumatlar 2012-2019-cu illəri əhatə edən aşağıdakı göstəricilərdir:

*ÜDM - milyon manatla, ölkədə istehsal olunan əlavə dəyərlərin cəmi formasında ölçülmüşdür. İllik məlumatlar Mərkəzi Bankın nəşrləri və Dövlət Statistika Komitəsinin məlumatlarında qeyd edilən rəsmi göstəricilərdən ibarətdir.

*Büdcə (dövlət) xərcləmələri - milyon manatla ölçülmüş və dövlət büdcəsində həyata keçirilən ümumi dövlət xərcləməsini əhatə edir. Dövlət Statistika Komitəsinin rəsmi illik məlumatları əsasında hazırlanmışdır.

*Büdcə gəlirləri - milyon manatla ölçülmüş ümumi büdcə daxilolmalarını əhatə edir. Analiz dövlət statistika komitəsinin rəsmi illik məlumatları əsasında hazırlanmışdır.

Cədvəl 1. Makroiqtisadi göstəricilərin dinamikası (2012-2019-cu illər üzrə)

Makroiqtisadi göstəricilər	2012	2013	2014	2015	2017	2018	2019
ÜDM	126	105	103	101	97	100	101
Əhalinin gəlirləri	122	113	105	106	109	108	109
Orta aylıq nominal əmək haqqı	124	111	105	105	107	106	103
Dövlət büdcəsinin gəlirləri	136	110	94	95	100	94	136
Dövlət büdcəsinin xərcləri	143	112	98	95	100	99	129
Əhalinin banklardakı əmanətləri	123	130	112	132	79	102	111
İqtisadiyyata kredit qoyuluşları	146	109	120	117	76	72	111
Əhalinin sayı (ilin sonuna)	101	101	101	101	101	101	101
İstehsal qiymət indeksləri	110	106	101	104	112	113	102
Sənaye məhsulları istehlakçılarının qiymət indeksləri	117	131	69	69	128	137	126

Mənbə: <https://www.stat.gov.az/> sayıtının məlumatlarına əsasən müəllif tərəfindən tərtib olunub.

Azərbaycanda makroiqtisadi siyasətin iqtisadi dəyişənlər üzərində təsirini ölçmək üçün bir çox modeldən istifadə edilə bilər, amma müşahidə sayının kifayət qədər çox olmaması Ən Kiçik Kvadratlar (OLS-Ordinary Least Square) üsulu daha məqsədəuyğunudur. Həmçinin, quracağımız modelimiz də xətti olduğu üçün OLS-dən istifadə optimal sayılır. Amma onu qeyd etmək lazımdır ki, bu üsuldən istifadə edilə bilməsi üçün dəyişənlər səviyyədə stasionar olmalı və yaxud birinci fərqdən stasionar olmalı və qurulan modelin qalığı dəyişənlərdən bir əvvəlki tərtib fərqdə stasionar olmalıdır.

Empirik nəticələr

Empirik nəticələrdə ilk olaraq vahid kök testləri vasitəsilə dəyişənlərin stasionarlığı yoxlanılacaqdır. Aşağıdakı cədvəldən görüldüyü kimi dəyişənlərin hər üçü birinci tərtib fərqdə stasionardır. Bu da onu deməyə əsas verir ki, statistiki olaraq bu dəyişənlərlə modelimizi qura bilərik. Qurulacaq modelin ilkin forması isə aşağıdakı kimi olacaqdır.

$$\dot{U}DM = a + b \cdot (BG) + c \cdot (BX)$$

Buradakı dəyişənlərdən UDM, BG və BX daha əvvəl qeyd etdiyimiz modelin dəyişənləri, a verilən tənliyin sərbəst həddi, b və c isə tənliyin əmsallarıdır.

Cədvəl 2. Dəyişənlərin Vahid Kök testlərinin nəticələri.

Dəyişən	Panel A: Səviyyədə	Panel B: 1-ci tərtib fərqdə	Panel C: 2-ci tərtib fərqdə	Nəticə
	k Faktiki dəyəri	K Faktiki dəyəri	k Faktiki dəyəri	
BG	0,029987	-3,128636**		İ (1)
BX	0,485098	-3,008838*		İ (1)
ÜDM	0,361086	-4,054235***		İ (1)

Mənbə: E-views 10. programı əsasında müəllif tərəfindən tərtib olunub.

OLS modelinin qurula bilməsi lazım olan bir digər şərt isə, modelin qalıqlarının stasionar olmasıdır. Belə ki, modelin qalıqları modelin özündən bir əvvəlki tərtib fərqdə stasionar olmalıdır. Bizim modelimizin dəyişənləri birinci tərtib fərqdə stasionar olduğu üçün bu modelin qalığı da səviyyədə stasionar olmalıdır.

Cədvəl 3. Qalığın Vahid Kök testinin nəticələri.

Null Hypothesis: QALIQ has a unit root			
Exogenous: Constant			
Lag Length: 0 (Automatic - based on SIC, maxlag=4)			
		t-Statistic	Prob.*

Augmented Dickey-Fuller test statistic		-4.082412	0.0053
Test critical values: 1% level		-3.788030	
5% level		-3.012363	
10% level	-2.646119		

Mənbə: E-views 10. programı əsasında müəllif tərəfindən tərtib olunub.

Yuxarıdakı cədvəldə qalıqın vahid köklüyü test edilmişdir. Cədvəldən aydın olur ki, modelimizin qalıqları səviyyədə stasionardır. Bunun nəticəsində deyə bilərik ki, həm modelimizin dəyişənlərinin, həm qalıqının stasionarlığı əldə edildiyinə görə modelimizi əvvəl qeyd etdiyimiz zaman aralığındakı dəyişənlərlə qura bilərik.

Cədvəl 4.OLS modelinin nəticələri

Dependent Variable: LOG(UDM)

Method: Least Squares

Sample: 2010- 2019

Included observations: 22

Variable	Coefficient	Std. Error	t-Statistic	Prob.
LOG(BX)	1.411849	0.243079	5.808198	0.0000
LOG(BG)	-0.642315	0.251639	-2.552525	0.0195
C	3.450358	0.115818	29.79122	0.0000
R-squared	0.997089	Mean dependent var		9.572404
Adjusted R-squared	0.996783	S.D. dependent var		1.216700
S.E. of regression	0.069014	Akaike info criterion		-2.382879
Sum squared resid	0.090497	Schwarz criterion		-2.234100
Log likelihood	29.21166	Hannan-Quinn criter.		-2.347831
F-statistic	3253.948	Durbin-Watson stat		1.876085
Prob(F-statistic)	0.000000			

Mənbə: E-views 10. programı əsasında müəllif tərəfindən tərtib olunub.

Modelin ümumi stabilliyi CUSUM və CUSUM kvadratı testləri vasitəsilə yoxlanılmışdır. Göründüyü kimi hər iki testin nəticəsində modeldə ümumi olaraq stabillik var. Belə ki, hər iki test 5%-lik əhəmiyyətlik dərəcəsi xəttinin daxilində yerləşir və kənara çıxmalar yoxdur. Qrafikdə isə əmsalların stabilliyi test edilmişdir. Burada da arzu olunan nəticə, yəni əmsalların sona doğru 2 standard xəta xətti daxilində mərkəzdə yığılması baş vermişdir. Buna görə də deyə bilərik ki, əmsallarda da ayrılıqda stabillik olduğu görünür.

Beləliklə, istər model qurma xətasının baş verməməsi üçün aparılan testlər, istərsə də modelin dəyişənlərinin öz testlərinin statistiki və iqtisadi əhəmiyyətliliyi daxil etdiyimiz dəyişənlərlə baxılan zaman aralığında model qurula biləcəyini göstərdi.

NƏTİCƏ

Ekonometrik modelin də nəticəsindən göründüyü kimi Azərbaycanda büdcə xərclərində baş verən 1%-lik bir artım ÜDM-də 1.41%-lik artıma səbəb olur. Bu çalışmanın nəticəsi həmçinin bir sıra başqa tədqiqatların nəticələri ilə də üst-üstə düşməkdədir. Belə ki, əvvəl edilən bəzi araşdırmalarda da büdcə xərclərinin ÜDM ilə düz mütənasibliq təşkil edərək onu artırdığı müşahidə edilməkdədir. Bu artım səviyyəsi isə baxılan zaman aralığından asılı olaraq 0.73-0.89% arasında dəyişməkdədir. Bu xərclərin kənd təsərrüfatı başda olmaqla qeyri-neft sektorunun istehsalının və ixracının stimullaşdırılması məqsədilə səmərəli şəkildə təşkili ölkənin ixracatının şaxələnməsinə və həmçinin əsas prioritet məsələlərdən olan qeyri-neft sektorunun inkişafının dövlət tərəfindən dəstəklənərək artımına səbəb olacaqdır. Model 2012-2019-cu illərin müvafiq rəqəmsal göstəricilərindən istifadə edilərək qurulmuş və müvafiq testlərin nəticələrinə əsasən

model qurma xətalari və digər nöqsanlar baş verməmişdir. Modelə qayıtdıqda isə, həm sərbəst, həm də asılı dəyişənlərin birlikdə və ayrılıqda əhəmiyyətli olduğu görünür. Cədvəl 3 və 4-ün göstəricilərinə əsasən deyə bilərik ki, baxılan zaman aralığında büdcə xərclərinin 1% artması ÜDM-ni 1.41% artırır, büdcə gəlirlərinin 1% artması isə əksinə ÜDM-ni 0.64% azaldır. Modelə əsasən ÜDM-in büdcə xərcləri ilə düz mütənasib, büdcə gəlirləri ilə isə tərs mütənasib olduğu görünür. Yəni büdcə xərclərinin 1% artması ÜDM-i 0.73- 0.87% arası artırır, büdcə gəlirlərinin isə 1% artması ÜDM-i 0.11-0.49% azaldır.

Yuxarıda sadalanan təkliflərin həyata keçirilməsi halında, əsas iqtisadi göstərici olan ÜDM və nail olunmağa çalışılan gəlir bölgüsü və həyat standardının yaxşılaşdırılması məqsədi onlara bağlı olaraq həyata keçəcəkdir.

Çünki, bir ölkədəki gəlir səviyyəsi və həyat standardı o ölkənin iqtisadiyyatının stabil bir şəkildə inkişafı və bunun nəticəsində əldə edilən gəlirlərin ədalətli olaraq bölüşdürülməsinə bağlıdır. Azərbaycan iqtisadiyyatında ən böyük paya sahib olan neft yaxşı dəyərləndirilməli və buradan gələn gəlirlər yuxarıda qeyd edilən məqsədlər istiqamətində istifadə edilməlidir.

ƏDƏBİYYAT SIYAHISI

1. Mikayilov C., Həsənov F., Yusifov S. (2014). Dayanıqlı inkişaf və STRİPAT çərçivəsi, Journal of Qafqaz University, vol 2, Number 2, 178-187
2. Aras O.N., Süleymanov E. (2016). Azərbaycan İqtisadiyyatı, Bakı, Azərənşr, 1-412.
3. Aliyev K., Dehning B., Nadirov O. (2016). Modelling the Impact of Fiscal Policy on Nonoil GDP in a Resource Rich Country: Evidence from Azerbaijan, Acta Universitatis et Silviculturae Mendelianae Brunensis, , vol 64, Number 6, 86-102
<http://esasodi.cbar.az:9704/obiece/ESAHS.jsp> (15.05.2017)
4. <https://muhasibat.az/2019-cu-ilin-iqtisadi-gostericileri/>
6. <https://www.stat.gov.az/>

SOCAR-DA İNSAN RESURLARININ TƏLİMİ VƏ KARYERA İNKİŞAFININ TƏŞKİLİNƏ DAİR ANALİZ

KAMAL İSGƏNDƏRLİ

Azərbaycan Dövlət İqtisad Universiteti
Biznesin təşkili və idarəedilməsi
email: kamal_igandarli@yahoo.com
BAKİ, AZƏRBAYCAN

XÜLASƏ

Məqalədə əsas məqsəd insan resurslarının idarə olunmasında təlim və karyera inkişafının təşkili məsələlərini SOCAR timsalında araşdırmaqdır. İnsan resurslarının idarə edilməsi təşkilatın məhsuldarlığının artırılması və rəqabət üstünlüyünün təmin edilməsi məqsədilə həyata keçirilir. Bu proses, lazımi sayda və keyfiyyətdə insan resurslarının təmin edilməsi, seçilməsi, yerləşdirilməsi, inkişafı üçün şirkət fəaliyyətinin planlaşdırılması, təşkil edilməsi, həyata keçirilməsi və icrasına nəzarəti özündə birləşdirir. Azərbaycanın ən böyük dövlət şirkəti olan SOCAR insan resurslarının idarə edilməsi sistemini tətbiq edən ilk dövlət müəssisələrindən biri oldu. İnsan Resurslarının İdarə Edilməsi sisteminin tətbiqinə ilk növbədə SOCAR-ın İnsan Resursları Departamentindən başlandı və departamentdə işləyən bütün mütəxəssislər müsabiqə yolu ilə işə qəbul edildi. İnsan kapitalını özünün ən dəyərli aktivisi hesab edən SOCAR personalın inkişafına qoyulan investisiyaları öz gələcəyinə qoyulan investisiya kimi qəbul edir.

AÇAR SÖZLƏR: SOCAR, RESURS, İNKİŞAF

GİRİŞ

İnsan resurslarının idarə edilməsinin səmərəli təşkil olunması müəssisədaxili şöbələrin qarşılıqlı əlaqələrindən asılıdır. Ümumən, təşkilatların məqsədinə nail olması üçün qərar verən, verilən qərarları icra edən də insan olduğuna görə, insan faktoru təşkilatın fəaliyyətinin əsasında

dayanır. Ona görə də idarəçilər tərəfindən insan resursları ilə bağlı verilən hər hansı bir qərar bütün sahələrə bu və ya digər dərəcədə təsir göstərir. Bu baxımdan, insan resurslarının fəaliyyəti bariz şəkildə nəzərə çarpmır. Ancaq bu şöbə şirkətdə arxa planda çalışaraq, şirkətin əsas vəzifələrini yerinə yetirən digər şöbələrində dəstək göstərən bir struktur bölmə kimi çıxış edir.

TƏDQIQAT METODU

İnsan resursları və təlim və karyera arasındakı əlaqələri öyrənmək üçün korelyasiya, təlim və karyera inkişafının insan resurslarının idarə edilməsinə təsirini öyrənmək üçün isə reqressiya üsulundan istifadə edilmişdir. Korelyasiya və reqressiya analizlərinin nəticələrinin hər biri ayrılıqda cədvəllərdə göstərilmiş və təhlil edilmişdir. Anketdə istifadə olunan ölçülərin etibarlılıq təhlili nəticəsində müəyyən edilən Cronbach Alpha (α) əmsalları aşağıdakı cədvəldə göstərilmişdir.

Ölçülər	Maddə sayı	Cronbach Alpha (α)
İnsan resurslarının idarə edilməsində təlim və karyera	30	0,94
Qəbul edilən təlim imkanları	4	0,62
Təlim üçün rəhbərlik dəstəyi	5	0,89
Təlim üçün iş yoldaşlarının dəstəyi	5	0,60
Təlim proqramlarındakı öyrənmə motivasiyası	5	0,94
Təlimdən gözlənilən fərdi qazanclar	6	0,85
Təlimlə bağlı karyera gözləntiləri	5	0,87

Cədvəl 1. İstifadə edilən ölçülərin etibarlılıq təhlili nəticələri

Cədvəl 1-dən göründüyü kimi təlim üçün rəhbərlik dəstəyi, təlim proqramlarındakı öyrənmə motivasiyası, təlimlə bağlı karyera gözləntilərində etibarlılıq yüksək, digərlərində isə aşağı səviyyədədir.

Tapıntılar və izahı

Araşdırma ilə bağlı tapıntılar aşağıda göstərilmişdir. İştirakçıların demoqrafik xüsusiyyətləri ilə bağlı tapıntılar Cədvəl 2-də verilmişdir.

Cədvəl 2-dəki demoqrafik xüsusiyyətlər ilə bağlı araşdırma tapıntıları təhlil edildikdə aydın olur ki, anketdə iştirak edənlərin 74,8%-inin kişi, 25,2%-inin qadın olduğu görülür. Mədəni vəziyyət baxımından isə 61,5%-in evli, 38,5%-in isə subay olduğu müəyyən edilmişdir. Yaş intervalı baxımından baxdıqda isə, 3,7%-nin 18-22 yaş arası, 36,1%-nin 23-27 yaş arası, 33,3%-nin 28-32 yaş arası, 13,9%-nin 33-37 yaş arası və 13,0%-nin isə 38 yaş və daha yuxarı yaş qruplarında olduğu görünür. İştirakçıların 9,3%-nin orta məktəb, 18,5%-nin orta-ixtisas, 12,0%-nin ali təhsil, 39,8%-nin magistratura və 20,4%-nin doktorantura səviyyəsində təhsilə malik olduqları müəyyən edilmişdir. İş təcrübəsi baxımından tədqiq edildikdə isə, 51,9%-nin 5 il və daha az, 31,5%-nin 6-10 il arası, 12,0%-nin 11-15 il arası və 4,6%-nin 16 il və daha çox təcrübəyə malik olduğu görülür. Müəssisədəki vəzifələri ilə bağlı araşdırma nəticələri araşdırılarkən 7,5%-nin bölmə müdiri, 24,6%-nin rəis və 67,9%-nin işçi olduğu görünür.

Cədvəl 2. İştirakçıların demoqrafik xüsusiyyətləri

Xüsusiyyətlər	N	%	Xüsusiyyətlər	N	%
<i>Cinsiyyət</i>			<i>Müəssisədəki vəzifəsi</i>		
Kişi	80	74,8	Bölmə müdiri	8	7,5
Qadın	27	25,2	Sahə rəisi	26	24,6
<i>Yaş</i>			İşçi heyəti	72	67,9
18-22 yaş arası	4	3,7			
23-27 yaş arası	39	36,1	<i>Mədəni vəziyyəti</i>		
28-32 yaş arası	36	33,3	Evli	64	61,5
33-37 yaş arası	15	13,9	Subay	40	38,5
38 yaş və yuxarı	14	13,0			
<i>Təhsil səviyyəsi</i>			<i>İş təcrübəsi</i>		
Orta təhsil	10	9,3	5 il və daha az	56	51,9
Orta-ixtisas	20	18,5	6-10 il arası	34	31,5

Ali təhsil	13	12,0	11-15 il arası	13	12,0
Magistratura	43	39,8	16 il və daha çox	5	4,6
Doktorantura	22	20,4			

Təhsil və karyera fəaliyyətinin ölçüləri olaraq qəbul edilən təlim imkanları, təlim üçün qəbul edilən rəhbərlik dəstəyi, təlim üçün qəbul edilən iş yoldaşlarının dəstəyi, təlim proqramlarındakı öyrənmə motivasiyası, təlimdən gözlənilən fərdi qazanclar və təlim ilə bağlı karyera gözləntilərinə dair faizlər, standart yayınmalar və riyazi orta ölçüləri aşağıdakı cədvəllərdə təqdim olunmuşdur.

Cədvəl 3. Təhsil və karyera fəaliyyətinin ölçülərinə dair standart yayınmalar və riyazi orta ölçüləri

Təlim və karyera fəaliyyətləri	Standart yayınma	Riyazi orta
təlim imkanları	0,80	3,10
təlim üçün qəbul edilən rəhbərlik dəstəyi	0,92	3,73
təlim üçün qəbul edilən iş yoldaşlarının dəstəyi	0,61	3,62
təlim proqramlarındakı öyrənmə motivasiyası	0,83	4,16
təlimdən gözlənilən fərdi qazanclar	0,81	3,82
təlim ilə bağlı karyera gözləntiləri	0,91	3,44

Mənbə: Müəllif tərəfindən keçirilən anket sorğuya əsasən tərtib edilmişdir.

Cədvəl 3-dəki riyazi orta qiymətlərinə baxdıqda, təlim və karyera fəaliyyətinin ümumi hesablamasının 3,67 olduğu, həmçinin ölçülər arasında 4,16 riyazi orta ilə ən yüksək orta təlim proqramlarındakı öyrənmə motivasiyası, ən aşağı riyazi orta isə 3,10 ilə qəbul edilən təlim imkanlarının olduğu görünür.

Cədvəl 4. Təlim imkanları ilə bağlı faiz və riyazi orta sıralamaları

Təlim imkanları ilə bağlı fikirlər	Tamamilə razı deyiləm, %	Razı deyiləm, %	Nə razıyam, nə də narazı, %	Razıyam, %	Tamamilə razıyam, %	Standart yayınma, %	Riyazi orta, %	Riyazi orta sırası, %
İşlədiyim müəssisədə hər bir işçiyə bərabər təlim imkanları yaradılır	10,2	23,1	13,0	47,2	6,5	1,16	3,17	3
Növbəti dövr üçün iştirak edəcəyim təlimlərin sayı və növü ilə bağlı məlumatım var	28,7	39,8	11,1	13,0	7,4	1,23	2,31	4
İştirak edəcəyim təlimlərin sayı və növü ilə bağlı siyasət müəssisə tərəfindən təyin edilir	8,4	10,3	14,0	55,1	12,1	1,10	3,52	1
İşlədiyim müəssisədə sağlam öyrənmə və əlaqə şəraiti mövcuddur	3,7	23,1	19,4	37,0	16,7	1,13	3,40	2

Mənbə: Müəllif tərəfindən keçirilən anket sorğuya əsasən tərtib edilmişdir.

Cədvəl 4-dəki məlumatlara görə, təlim imkanları ilə bağlı fikirlərdən “iştirak edəcəyim təlimlərin sayı və növü bağlı siyasətlər işlədiyim müəssisə tərəfindən müəyyən edilir” fikrinin 3,52 orta hesabla ilk sırada olduğu görünür. Həmçinin iştirakçıların 67,2%-i bu praktikaya qatıldıklarını ifadə etmişlər. İkinci yerdə “işlədiyim müəssisədə yaxşı öyrənmə və əlaqə şəraiti mövcuddur”, üçüncü yerdə “işlədiyim müəssisədə bütün işləyənlərə bərabər təlim imkanları yaradılır” və son sırada “növbəti dövr iştirak edəcəyim təlimlərin sayı və növü haqqında məlumatım var” fikrinin olduğu müəyyən edilmişdir.

Cədvəl 5-dəki təlim üçün iş yoldaşlarının dəstəyi ifadələrinə dair riyazi orta qiymətlərinə baxdıqda, 3,91 riyazi orta hesabı ilə birinci yerdə “vəzifəmi yerinə yetirərkən iş yoldaşlarının ehtiyac duyduğum məsələlərdə mənə kömək edəcəklərinə inanıram” ifadəsi durur, iştirakçıların 83,3%-nin bu ifadə ilə razılaştıqları müəyyən edilmişdir. Son sırada isə “əldə etdiyim təlim sayəsində yaxşı dostluqlar qurdum” ifadəsi 3,22 riyazi orta hesabla yer alır.

Təlim üçün iş yoldaşlarının dəstəyi ilə bağlı fikirlər	Tamamla razı deyiləm, %	Razı deyiləm, %	Nə razıyam, nə də narazı, %	Razıyam, %	Tamamla razıyam, %	Standart yayıma, %	Riyazi orta, %	Riyazi orta sırası, %
Təlim proqramlarında verilən bilik və bacarıqları əldə etməkdə iş yoldaşlarının mənə kömək edəcəklərinə inanıram	1,9	8,3	14,8	61,1	13,9	0,86	3,77	2
Əldə etdiyim təlim nəticəsində yaxşı dostluqlar qurdum	8,3	13,9	32,4	38,0	7,4	1,05	3,22	5
Vəzifələrimi yerinə yetirərkən iş yoldaşlarının ehtiyac duyduğum məsələlərdə mənə kömək edəcəklərinə inanıram	2,8	6,5	7,4	63,9	19,4	0,88	3,91	1
Məndən daha təcrübəli olan iş yoldaşların mənə yol göstərmə mövzusunda maraqlı deyillər	4,7	8,5	21,7	45,3	19,8	1,04	3,67	3
Adətən həmkarların təlimi vaxt itkisi kimi görürlər	3,7	13,0	25,9	38,0	19,4	1,06	3,56	4

Cədvəl 5. Təlim üçün iş yoldaşlarının dəstəyi ölçünün maddələrinə dair faiz, standart yayıma və riyazi orta dəyərləri

NƏTİCƏ

Aparılmış tədqiqat nəticəsində aşağıdakı qənaətlərə gəlinmişdir:

5. Pearson korelyasiya təhlili nəticəsində, təlim və karyera fəaliyyətinin ölçüsü olan təlim imkanları ilə insan resurslarının idarə olunması arasında 0,01 mənalılıq səviyyəsində müsbət istiqamətli əlaqə olduğu aşkar edilmişdir. Bu H1-i təsdiqləyir. Bənzər şəkildə Təlim üçün rəhbərlik dəstəyi ilə insan resurslarının idarə olunması arasında 0,01 mənalılıq səviyyəsində müsbət istiqamətli əlaqə olduğu aşkar edilmişdir. Bu H2-ni təsdiqləyir. Eyni zamanda təlim üçün iş yoldaşlarının dəstəyi ilə insan resurslarının idarə olunması arasında 0,01 mənalılıq səviyyəsində müsbət istiqamətli əlaqə olduğu aşkar edilmişdir. Bu H3-ü təsdiqləyir. Həm də təlim və karyera proqramlarındakı öyrənmə motivasiyası ilə insan resurslarının inkişafı arasında 0,01 mənalılıq səviyyəsində müsbət istiqamətli əlaqə olduğu aşkar edilmişdir. Bu H4-ü təsdiqləyir.

6. Həmçinin, təlim və karyera fəaliyyətləri ayrı ölçüdə, insan resurslarının idarə edilməsi də ayrı bir ölçüdə toplanaraq, bu iki dəyişən arasındakı əlaqə təhlil edildikdə də, təlim və karyera fəaliyyətləri ilə insan resurslarının idarə edilməsi arasında ($r=0,694$, $p<0,01$) müsbət istiqamətli və mənalı bir əlaqə olduğu aşkar edilmişdir. Bu nəticələrdən hərəkət edərək deyə bilərik ki, təlim və karyera fəaliyyətləri artdıqca, insan resurslarının idarə edilməsi səviyyəsinin də artacağı ifadə edilə bilər. Korelyasiya təhlili nəticələrinə görə altı hipotez də qəbul edilmişdir.

ƏDƏBİYYAT SIYAHISI

1. Bəkirli A. (2014). "ARDNŞ-də İnsan resurslarının idarə edilməsi sistemə keçid zərurətindən doğan qərar idi". İki sahil qəzeti, 2014: 1-14
2. Bəkirli A., İnsan resurslarının idarə edilməsi: nəzəriyyədən praktikaya, Bakı. "Elm və təhsil" nəşriyyatı, 2016: 1-458
3. Quliyev T., İnsan resurslarının idarə edilməsi, Bakı, "Nağıl evi" şirkəti, 2013: 1-828.
4. Armstrong M, Armstrong's handbook of strategic human resource management, London, "Kogan Page", 2012: 1-440
5. Dessler G, Human resource management. 13th ed. London, "McGraw Hill; Edition Unstated edition", 2013: 1-321

AZƏRBAYCAN RESPUBLİKASININ XARICI TİCARƏT ƏLAQƏLƏRİNİN SƏMƏRƏLİLİYİNİN YÜKSƏLDİLMƏSİ

MƏSİMƏ İSMAYİLOVA

Bakı Mühəndislik Universiteti
İqtisadiyyat və İdarəetmə/Maliyyə menecmenti
ismayilovamasima@gmail.com
AZƏRBAYCAN, BAKI

XÜLASƏ

Azərbaycan Respublikasının sosial-iqtisadi inkişafı səmərəli və məqsədyönlü iqtisadi islahatların aparılmasını, dünya təsərrüfat sisteminə inteqrasiyaya xidmət edən xarici əlaqələrin qurulmasını, ölkənin milli iqtisadi maraqlarına uyğun şəkildə xarici ölkələr və beynəlxalq təşkilatlarla ticarət-iqtisadi əlaqələrinin genişləndirilməsini vacib qılır. İqtisadi qloballaşmada iştirak edən ölkələr bir tərəfdən öz iqtisadiyyatlarının məqsədyönlü şəkildə formalaşdırılması, daha qabaqcıl texnika və texnologiyalardan istifadə olunması, digər tərəfdən də beynəlxalq əmək bölgüsündə malik olduqları üstünlükləri reallaşdırma imkanı əldə edirlər. Xarici ticarət əlaqələrinin genişləndirilməsi və dünya təsərrüfat sisteminə inteqrasiya Azərbaycan Respublikasında tətbiq olunan iqtisadi islahatların strateji istiqamətlərindən biri kimi qəbul olunmuşdur və aparılan islahatlar nəticəsində də iqtisadiyyat bir çox sahəsində inkişafa nail olunmuşdur.

AÇAR SÖZLƏR: **Açar söz 1-xarici ticarət əlaqələri, açar söz 2-iqtisadi səmərəlilik, açar söz 3-beynəlxalq bazar**

GİRİŞ

Tədqiqat işinin əsas məqsədi Azərbaycan Respublikasının xarici ticarət əlaqələrinin faydalılığının yüksəldilməsinə şərait yaradan nəzəri və metodoloji məsələləri müasir şəraitə uyğun şəkildə təhlil edib, qiymətləndirilməsindən ibarətdir.

Tədqiqat işinin predmetini beynəlxalq ticarətdə baş verən dəyişikliklərin müşahidə edilərək Azərbaycan xarici ticarət əlaqələrinə təsirinin müəyyənləşdirilməsi, ümumiyyətlə ölkənin xarici ticarət əlaqələrinin səmərəliliyinin yüksəldilməsinin nəzəri və metodoloji məsələlərinin tədqiq edilməsi təşkil edir.

Tədqiqat işinin elmi yeniliyi beynəlxalq ticarətlə bağlı nəzəriyyələrin qiymətləndirilərək Azərbaycana uyğunlaşdırılması, Azərbaycan beynəlxalq ticarətinin kompleks şəkildə araşdırılması, prioritetlərin müəyyən edilməsi və xarici ticarət sahəsində mövcud problemlərin üzə çıxarılmasından ibarətdir.

Tədqiqat nəticəsində işlənmiş modellər Azərbaycanın xarici ticarət əlaqələrinin genişləndirilməsi zamanı mövcud problemlərin araşdırılması, yaranma səbəblərinin öyrənilməsi və həll edilməsində müsbət formada təsir göstərə bilər.

TƏDQIQAT METODU

Azərbaycan Respublikası müstəqillik əldə etdikdən sonra xarici iqtisadi fəaliyyət üzrə müstəqil şəkildə siyasət həyata keçirməsi zərurət halını almışdır. Bu gün Azərbaycanın dünya iqtisadiyyatına inteqrasiya etməsini vacib qılan bir sıra amillər vardır ki, onları aşağıdakı kimi sadalaya bilərik:

- Coğrafi əlverişlilik,
- Zəngin təbii xammal və əmək ehtiyatlarına malik olması,
- Kapital resurslarının məhdudluğu,
- Texniki potensialın zəif olması və buna tələbatın yüksək olması,
- Müstəqil siyasi vəziyyət

Hazırda Azərbaycan Respublikasının qarşısında duran vacib problemlərdən biri xarici ticarət dövryyəsinin artırılması və iqtisadi səmərəliliyin yüksəldilməsi ilə bağlıdır. Bu da öz növbəsində maddi-texniki bazanın yenilənməsini, elmi-texniki tərəqqinin nailiyyətlərindən və istehsal vasitələrindən səmərəli şəkildə istifadə edərək rəqabət qabiliyyətli mal və xidmətlərin istehsal olunması-

nı və beynəlxalq bazarlara çıxarılmasını tələb edir. Azərbaycanda xarici ticarət əlaqələri üzrə həyata keçirilən islahatların əsas prinsipləri olaraq idarəetmə mexanizminin yenidən qurulması, ixrac potensialının inkişaf etdirilməsi, investisiya şəklində xarici kapitalın cəlb olunması və elmi-texniki tərəfdaşlığın müxtəlif formalarından geniş istifadə edilməsi nəzərdə tutulur.

Ölkə iqtisadiyyatında xarici iqtisadi əlaqələrin inkişafı üzrə görülməsi zəruri olan tədbirləri aşağıdakı kimi ümumiləşdirə bilərik:

- Milli iqtisadiyyatın strukturunun ixracat yönündə inkişaf etdirilməsi,
- İdxalı əvəz edəcək istehsal strategiyasının inkişaf etdirilməsi,
- Daxili bazarı inkişaf etdirmək üçün idxal vergilərinin artırılması,
- Sürətlənmiş amortizasiya sahəsində ixracatçılara güzəştlərin edilməsi,
- Nəqliyyat xərclərinə subsidiyalar,
- Dövlətin özəl sektorlarla sıx əməkdaşlığının təşkil olunması,
- Özəl sektorların ticarət assosiasiyalarında birləşməsinə şərait yaradılması.

Aşağıdakı prinsiplərə riayət olunması ölkənin beynəlxalq iqtisadi əlaqələrinin səmərəliliyini yüksəldə bilər:

- İxrac yönümlü mal və xidmətlərin istehsalında elmi-texniki tərəqqinin müasir nailiyyətlərindən və innovasiya texnologiyalarından istifadə olunması,
- Təbii-iqtisadi ehtiyatlardan məqsədyönlü və səmərəli şəkildə istifadə olunması,
- Ölkənin beynəlxalq iqtisadi əlaqələrinin genişləndirilməsi,
- Nəqliyyat sahəsinin və infrastrukturun yüksək inkişaf səviyyəsinə çatdırılması.

Qeyd etmək lazımdır ki, xarici ticarət əlaqələrinin səmərəliliyinin yüksəldilməsinə sahə üzrə qanunvericiliyin beynəlxalq normalarına riayət olunmasını tələb edir. Bu sahədə dövlətin apardığı fiskal siyasətin böyük rolu vardır.

NƏTİCƏ

Müasir dövrdə dünya təsərrüfat sistemində baş verən hadisələr hər bir ölkənin sosial-iqtisadi inkişafını zəruri edir. Müstəqillik illərində Azərbaycan Respublikasının xarici ticarət əlaqələri kompleks şəkildə təhlil edilmiş və onların səciyyəvi xüsusiyyətləri ümumiləşdirilərək aşağıdakı təkliflər irəli sürülmüşdür:

- Ölkənin iqtisadi potensialına uyğun olaraq iqtisadi ixtisaslaşma təmin olunmalıdır.
- Kənd təsərrüfatı, emalədiçilik və xidmət sahələrinə də diqqət yetirilməlidir.
- Elmi-texniki tərəqqinin nailiyyətlərindən maksimum şəkildə fayda əldə edilməlidir.
- Müxtəlif iqtisadi vasitələrlə daxili bazar müdafiə olunmalı və tənzimlənməlidir.

Azərbaycan bu gün dünya iqtisadiyyatına çox sürətli şəkildə inteqrasiya və beynəlxalq bazarlar sistemindəki qazandığı mənfəətini getdikcə artırır. Uğurlu iqtisadi siyasətin aparılması nəticəsində deyə bilərik ki, Azərbaycan Respublikası yaxın illərdə inkişaf etmiş bazar iqtisadiyyatlı ölkələrin inkişaf səviyyəsinə xeyli yaxınlaşacaqdır.

ƏDƏBİYYAT SIYAHISI

BƏRHÜDAROV M. QLOBALLAŞMA ŞƏRAITINDƏ AZƏRBAYCAN RESPUBLİKASININ XARICI İQTİSADI ƏLAQƏLƏRİNİN FORMALAŞMASI XUSUSİYYƏTLƏRİ VƏ ONUN PROBLEMLƏRİ: İQD.

ELM.DOK...DIS.DİSSERTASIYA: BAKI, 2003, 175 S.

Əliyev A., Şəkəraliyev A., Dadaşov İ. Dünya iqtisadiyyatı: Müasir Dövrün Problemləri. Bakı: Bakı Universiteti nəşriyyatı, 2003, 455 s.

Əliyev A. Azərbaycanın iqtisadi siyasəti, Azərbaycanın xarici ticarət-iqtisadi əlaqələri. Bakı: Qanun ədəbiyyatı, 2003, 4044 s.

Əliyev Ə. İ. Azərbaycan Respublikasının xarici iqtisadi əlaqələrinin statistik tədqiqi: İqd. elm.dok...dis. Bakı, 2003

Hüseynov F.İ. Azərbaycan iqtisadiyyatının quruluşu, iqtisadi əlaqələri və onların səmərəliyinin yüksəldilməsi problemləri.

Bakı:1996, 142 s.

RƏQƏMSAL İQTİSADİYYAT VƏ ONUN FORMALAŞMASININ İQTİSADI İNKİŞAFA TƏSİRİ

ELÇİN SÜLEYMANOV
Bakı Mühəndislik Universiteti
İqtisadiyyat və İdarəetmə Fakültəsi
elsuleymanov@beu.edu.az

XƏYALƏ İBRAHİMOVA
Bakı Mühəndislik Universiteti
Mühəndislik/Kompüter və İnformasiya Texnologiyaları
xhashimova@beu.edu.az

Xülasə

Qloballaşma prosesində cəmiyyətin bütün seqmentlərində İKT- dən istifadənin zəruriliyiyüksək şəkildə hiss edilməkdədir. İnsanların internetdən və kommunikasiya texnologiyalarından geniş surətdə istifadə etməsi bir sıra sahələrə təsir etdiyi kimi iqtisadiyyat sahəsinə də öz təsirlərini göstərmiş, cəmiyyətə bir sıra yeni iqtisadi anlayış və faktları gətirmişdir. Texnoloji inqilab olan dördüncü sənaye inqilabı bəzən rəqəmsal inqilab da adlandırılır. Bu rəqəmsal inqilab nəticəsində ənənəvi iqtisadiyyatda da dəyişikliklər baş vermiş, informasiya kapitalı meydana gəlmişdir. Rəqəmsal iqtisadiyyatda inkişaf prosesi, istehlakçı ilə birbaşa əlaqələrin yaradılması, məhsulun kəmiyyət və keyfiyyət göstəricilərinin sifarişçinin istəklərinə uyğun olması daha effektiv şəkildə həyata keçirmək mümkündür. Baş verən bütün bu proseslərin nəticəsində ölkəmizdə də nağdsız cəmiyyətin qurulmasına təkan vermişdir.

ABSTRACT

In the process of globalization, the need to use ICT is felt in all segments of society. The widespread use of the Internet and communication technologies by people has affected a number of areas, including the economy, and has brought a number of new economic concepts and facts to society. The fourth industrial revolution, the technological revolution, is sometimes called the digital revolution. As a result of this digital revolution, changes have taken place in the traditional economy, and information capital has emerged. In the digital economy, the development process, the establishment of direct relationships with consumers, the quantitative and qualitative indicators of the product in accordance with the wishes of the customer can be implemented more effectively. As a result of all these processes, it has given impetus to the establishment of a cashless society in our country.

Açar sözlər: innovasiya, İKT, rəqəmsal iqtisadiyyat, rəqəmsal texnologiyalar, elektron ticarət.

Giriş

Bəşəriyyət Dördüncü Sənaye İnqilabına qədəm qoyur. İstehsalın avtomatlaşdırılması, süni intellektdən geniş istifadə, iqtisadiyyatın bütün sahələrində rəqəmsal texnologiyaların tətbiqi və rəqəmsal iqtisadiyyatın qurulması ən çox müzakirə olunan məsələlərdəndir. Məhz müasir texnoloji infrastruktur rəqəmsallaşmanın və rəqəmsal iqtisadiyyatın əsasını təşkil edir.[5]

Bütün dünyada olduğu kimi, Azərbaycanda da informasiya və kommunikasiya texnologiyaları (İKT) sürətlə inkişaf edir. Ölkəmizdə İKT-nin inkişafı istiqamətində görülmüş tədbirlər digər sahələrdə də irəliləyişlərə yol açmışdır. İKT-nin inkişafına nümunə olaraq, Azərbaycanda ilk telekommunikasiya peyki orbitə çıxarılmış, yüksəksürətli, genişzolaqlı şəbəkə xidmətlərindən istifadə səviyyəsi iki dəfədən çox artırılmış və xidmətlərin qiyməti 2009-cu ildən 2020-ci ilədək 11,7 dəfə azalmışdır. Nəticədə, Azərbaycan İKT üzrə gələcək perspektivə görə, Dünya Bankının sıralamasında dünya ölkələri arasında ilk onluqda öz yerini tutmuşdur. Azərbaycanda beşinci nəsil texnologiyaları tətbiq etməklə telekommunikasiya, biznes və dövlət xidmətlərinin məhsuldarlığının və səmərəliliyinin artırılması üçün təkmilləşdirmə imkanları vardır.[1] Nümunə kimi, vergi, gömrük, təhsil, səhiyyə və digər sahələrdə rəqəmsal sahədə innovativ yeniliklərin tətbiqini göstərə bilərik. Hansı ki, bu tətbiqlərin nəticəsi olaraq vergi orqanlarının fəaliyyətində tam şəffaflıq bərpa olunub və korrupsiya elementləri ortadan götürülmüşdür.[2] İnnovasiya və İKT-nin inkişafını özündə əks etdirən elektron hökumət,

elektron xidmətlər və elektron kommersiya – bir sözlə, bütün bunlar rəqəmsal iqtisadiyyatın əsasını təşkil edən hissələrdir.

“Azerbaijan Digital HUB” proqramı rəqəmsal iqtisadiyyat üçün əlverişli platformadır. Azərbaycanın Regional Rəqəmsal Mərkəzə çevrilməsi üzrə icra edilən “Azerbaijan Digital HUB” proqramının əsasında internet xidmətindən hər il daha çox sayda insanın istifadə etməsi fikri dayanır.

Rəqəmsal iqtisadiyyatın formalaşması

Dövlətlər rəqəmsallaşma üzrə fərqli inkişaf səviyyəsinə sahibdirlər və bir neçə qrupa bölünürlər. Belə ki, ölkələr rəqəmsallaşma üzrə liderlər, əsas qrup, geri qalanlar, yeni başlayanlar və rəqəmsallaşmadan uzaq səviyyəsində olan dövlətlər kimi təsnif olunurlar. Məsələn üçün deyə bilərik ki, Cənubi Koreya, Danimarka, Böyük Britaniya, İsveçrə və Çin kimi dövlətlər liderlər kateqoriyasına, Almaniya, ABŞ, Yaponiya, Hindistan, Avropa İttifaqı ölkələri əsas qrupa daxildir.

Sürətli inkişaf səviyyəsində olan dövlətlərdə olduğu kimi, müasir dövr Azərbaycanın da qarşısına iqtisadi inkişafda yeni hədəflərə çatmaq kimi vəzifələr formalaşdırır. Ölkəmiz üçün də iqtisadiyyatın rəqəmsallaşdırılması, innovasiyaların tətbiqi prioritetlər sırasındadır. İqtisadiyyatın rəqəmsallaşması dayanıqlı və təhlükəsiz infrastruktur quruculuğu ilə sıx bağlıdır. Çünki dayanıqlı və təhlükəsiz infrastruktur olmadan həm iqtisadi münasibətlərdə İKT-dən istifadə, həm də rəqəmsal iqtisadiyyata keçid və onun qurulması mümkün ola bilməz.[5] Rəqəmsal texnologiyaların inkişafınəticəsində dünya ölkələri rəqəmsallaşma istiqamətində yeni təşəbbüslər irəli sürürlər. [4]

Rəqəmsal iqtisadiyyatda biznes fəaliyyətinin bütün mərhələlərinin elektron mühitə inteqrasiya edilməsi şəffaflığa və monitorinqə şərait yaratmaqla bu sahədə vergi nəzarətinin güclənməsinə, “kölgə” iqtisadiyyatının qarşısının alınmasına və büdcə daxilolmalarının artmasına səbəb olur.

Azərbaycanda da texnologiyanın və innovasiyanın sürətli inkişafı rəqəmsal iqtisadiyyatın da inkişafına təkan vermişdir. Hal-hazırda iqtisadiyyatın əsas sahələri İKT ilə birbaşa əlaqədədir. İKT inkişaf etdikcə, digər ictimai-siyasi proseslər də zamanla interaktiv mühitə keçir. E-hökumət, e-xidmət, e-seçki, e-vergi, e-təhsil, e-səhiyyə və s. kimi yeni idarəetmə strukturları və prosesləri vətəndaş-hakimiyyət qarşılıqlı münasibətinin yeni formalarına çevrilir. Elektron xidmətlər gündəlik həyatımızın ayrılmaz hissəsinə çevrilmişdir.[11] Qlobal məkana sürətlə inteqrasiya olunan Azərbaycanda da elektron xidmətlərin tətbiqi və genişləndirilməsi istiqamətində ardıcıl addımlar atılmış və atılmaqdadır. Artıq bu sahədə müvafiq normativ-hüquqi baza da formalaşdırılmışdır. Azərbaycan Respublikasında telekommunikasiya və informasiya texnologiyalarının inkişafına dair Strateji Yol Xəritəsi” və “2018–2020-ci illərdə Azərbaycan Respublikasında rəqəmsal ödənişlərin genişləndirilməsi üzrə Dövlət Proqramı” ölkəmizdə rəqəmsal ödənişlərin inkişaf etdirilməsi üçün əsas dövlət sənədləridir. Hal-hazırda Azərbaycanda müxtəlif dövlət qurumları tərəfindən ümumilikdə 500-ə yaxın xidmət elektron formada həyata keçirilir.[3] Fərdi sahibkarların və yerli investisiyalı məhdud məsuliyyətli cəmiyyətlərin qeydiyyatı, daşınmaz əmlakla dair çıxarışların və arayışların verilməsi, məcburi dövlət sosial sığortası üzrə hesabatların və sığortaolunanlar barədə məlumatların təqdim olunması, ünvanlı sosial yardım və pensiya təyinatı üçün ərizələrin, telefon çəkilişi və s. e-xidmətlər vasitəsilə həyata keçirilir.[3] Xidmətlərin elektronlaşdırılması vaxt itkisinin qarşısını almaqla yanaşı, həm də şəffaflığı təmin edir. Azərbaycan iqtisadiyyatında İKT, bilik, texnologiya tutumlu istehsal sahələri inkişaf edərək informasiya cəmiyyətinin və rəqəmsal iqtisadiyyatın formalaşmasına zəmin yaradır. [6]

İnkişaf etmiş dövlətlərin təcrübəsinə əsasən demək olar ki, rəqəmsal iqtisadiyyatın inkişafında texnoloji yeniliklərlə yanaşı universitetlər də mühüm rol oynayır. Bu gün Azərbaycanda rəqəmsal iqtisadiyyatın inkişafı sahəsində uğurlu iqtisadi islahatlar həyata keçirilir. Universitetlərimizdə kadr hazırlığı işi elə qurulmalıdır ki, ölkəmizin iqtisadi tələblərinə müsbət yöndə təsir edə bilsin. Məsələn, vergi sistemində işləyən kadrların sadəcə vergi məəcəllələrini bilməsi

yetərli deyildir. Universitetlərdə nəzəri biliklərlə yanaşı, rəqəmsal texnologiyalar da paralel olaraq öyrədilməlidir.[2]

Azərbaycanda dövlət və özəl sektor tərəfindən icra edilən mühüm proqramlar rəqəmsal iqtisadiyyat quruculuğu üçün mühüm baza formalaşdırır. Regionun Enerji və Nəqliyyat Mərkəzi statuslarına sahib olan Azərbaycanın artıq yeni dövrdə mövcud resurslardan, qabaqcıl dünya təcrübəsindən istifadə etməklə, qısa zamanda rəqəmsal iqtisadiyyat qurmaq və Regionun Rəqəmsal Mərkəzinə çevrilmək imkanı vardır. Araşdırmalara əsasən, bunu dəqiyləndirmək olar ki, rəqəmsal iqtisadiyyatın inkişafının ölkənin ÜDM-nin artımına mühüm təsiri vardır. [5]

1. Elektron ticarətin inkişafı

Bu gün rəqəmsallaşan dünyanın diqtə etdiyi əsas mövzulardan olan nağdsız ödəniş və elektron ticarətdir. İnkişaf etmiş ölkələrdə nağdsız ödəmələr ümumi ticarət dövriyyəsinin əsas hissəsini tutur. Azərbaycanda əhalinin əksəriyyəti maaş və pensiyaları plastik kartlarla alsalar da, nağd şəkildə xərcləmək vərdişindən imtina etmirlər. Azərbaycanda 2019-cu ilin sonlarına olan məlumata görə, istifadədə olan cəmi bank kartlarının sayı 5 milyon 650 min ədəd təşkil edir ki, onların da 2 milyon 630 min ədədi sosial, 1 milyon 800 min ədədi əmək haqqı, 745 min ədədi isə digər kartlardır. İnsanlarımızın böyük əksəriyyəti əmək haqqı və təqaüd kartlarından yalnız nağd pulun çıxarılması üçün istifadə edirlər. Son dövrdə inkişaf edərək sürətlə yayılan sahələrdən biri də elektron ticarətdir. Azərbaycanda da elektron ticarətin inkişafı üçün bir sıra tədbirlər həyata keçirilir. Azərbaycan Respublikası Prezidentinin 2016-cı il 21 sentyabr tarixli 2349 nömrəli sərəncamına əsasən yaradılan www.azexport.az portalı sahibkarların məhsullarını xarici və daxili bazara çıxarılmasını asanlaşdırmışdır. Portal üzərindən edilən kart ödənişlərinin qəbulu təhlükəsiz rejimdə həyata keçirilir. Bu qəbildən olan tədbirlər ölkəmizin qeyri-neft ixracını artırır və rəqəmsal ekosistemi formalaşdırır. Statistika əsasən demək olar ki, 2019-cu ildə Azərbaycanda elektron ticarətin həcmi 2 milyard manatdan çoxdur.

Diqram 1. İnternet istifadəçilərinin xüsusi çəkisi və pərakəndə satışlarda elektron ticarətin payı

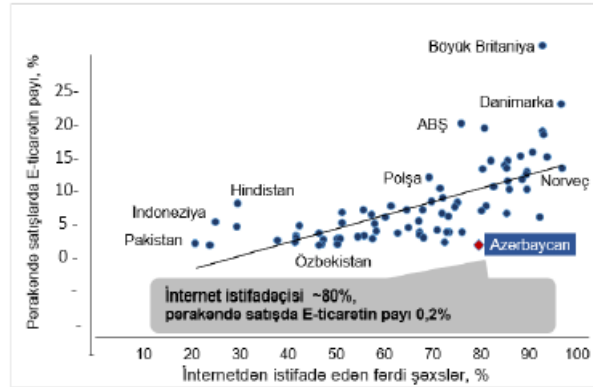

Mənbə: Euromonitor (2016)

Elektron ticarətin əsasını internet vasitəsilə onlayn və ya offlayn icra edilən əməliyyatlar təşkil edir. Termin məhz keçən əsrin sonlarında İBM şirkəti tərəfindən yaradılmış, 1980-ci ildən etibarən “Ford”, “Peugeot”, “General Motors” və “Nissan” kimi irimiqyaslı avtomobil istehsalçıları internet-mağazalardan istifadə etməyə başlayınca geniş vüsət almışdır. 2000-ci ildən başlayaraq isə əsasən Amerika və Avropa şirkətləri öz məhsul və xidmətlərini internet vasitəsilə təqdim etməyə başladılar. 2019-cu ildə qlobal miqyasda 40 faiz olan e-ticarət, son üç ildə 80 faizə yüksəlmişdir. E-ticarət həcminə görə, ilk beşlikdəki ölkələr ABŞ, Çin, İngiltərə, Yaponiya və Almaniyadır [8].

Azərbaycanda da 2016-cı ildən “Elektron ticarət haqqında” qanun qəbul edilmişdir. Qanun elektron ticarət qaydalarından tutmuş, işlərin və xidmətlərin təqdim edilməsi, elektron ticarətin iştirakçısı olan satıcı və alıcıya dair tələbləri müəyyən edən normalaradək özündə ehtiva edir. Vergi məcəlləsinə görə internet saytlarından ediləcək onlayn alış-verişlər üçün 18%-lik ƏDV

tətbiq etdi. Qanun elektron ticarət qaydalarından tutmuş, işlərin və xidmətlərin təqdim edilməsi, elektron ticarətin iştirakçısı olan satıcı və alıcıya dair tələbləri müəyyən edən normalaradək özündə ehtiva edir. Vergi Məcəlləsinə də rəqəmsal iqtisadiyyat çərçivəsində aparılan əməliyyatların vergiyə cəlb edilməsinin işlək mexanizmini müəyyən edən müddəalar əlavə edildi. Qeyri-rezidentlər tərəfindən Azərbaycan rezidentlərinə elektron ticarət qaydasında göstərilən xidmətlərdən, ödəməni həyata keçirən bank tərəfindən ƏDV hesablanır və alıcının vəsaiti hesabına tutulmaqla dövlət büdcəsinə ödənilir. İnternet şəbəkəsi vasitəsilə elektron kitabların, audio-vizual materialların, qrafik təsvirlərin, virtual oyunların, proqram təminatlarının yüklənməsi də qeyri-rezidentin göstərdiyi iş və xidmət hesab edilməklə ƏDV-yə cəlb edilir. Elektron ticarətin ölkəmizdə geniş vüsət alması üçün müəyyən vergi güzəştlərinin tətbiq edilməsi vacibdir. E-ticarəti ƏDV-dən azad etməklə istehlakçılar üçün daha sərfəli hala gətirmək olar. Bundan əlavə, ölkəmizdə bir çox onlayn market saytları özlərinin fiziki ünvanlarını göstərmirlər, bu isə alıcıların internet mağazalara inamını azaldır. Digər bir səbəb kimi, e-ticarət saytlarında və hətta böyük şirkətlərin saytlarında belə axtarış motoru optimallaşdırması aşağı səviyyədədir, onlayn marketlərin bloqunun mövcud olmadığını da qeyd etmək yerinə düşərdi.

Azərbaycanda e-ticarətin inkişafı prioritet olaraq müəyyən edilmişdir. Prioritet istiqamətlər əsasən elektron ticarətin əhatə dairəsinin genişləndirilməsi və pərakəndə satışlarda elektron ticarətin payının artırılması vacibdir.

3. Rəqəmsal ödəniş texnologiyaları

Ölkədə nağdsız cəmiyyətin qurulması istiqamətində icrası nəzərdə tutulan tədbirlər “Azərbaycan Respublikasında telekommunikasiya və informasiya texnologiyalarının inkişafına dair Strateji Yol Xəritəsi”, “Azərbaycan Respublikasında maliyyə xidmətlərinin inkişafına dair Strateji Yol Xəritəsi” və “2018–2020-ci illərdə Azərbaycan Respublikasında rəqəmsal ödənişlərin genişləndirilməsi üzrə Dövlət Proqramı” və digər dövlət proqram və sənədlərində nəzərdə tutulmuşdur.[10] Nağdsız cəmiyyətin qurulması istiqamətində görülmüş tədbirlərə, örnək olaraq, vergi sisteminin optimallaşdırılması, maliyyə savadlılığının artırılması, özəl sektorda çalışan işçilərin əmək haqqından tutulan gəlir vergisi üzrə vergi yükünün azaldılması, qeyri-dövlət sektoruna aid edilən vergi ödəyicilərində işləyən fiziki şəxslərin muzzdlu işdən aylıq gəlirlərindən verginin 7 il müddətinə güzəştli şərtlərlə tutulması üçün müvafiq qanuna dəyişiklikləri, “Ödəniş xidmətləri və ödəniş sistemləri haqqında” Qanun layihələrinin hazırlanmasını qeyd edə bilərik. Rəsmi məlumatlara əsasən bu gün ölkədə hər 10 min nəfərə təqribən 7 min 200 ödəniş kartı, 2,5 bankomat, 65 POS-terminal düşür, pensiyalar, təqaüdlər, sosial müavinətlər, büdcə təşkilatlarında və özəl sektorda fəaliyyət göstərən müəssisələrdə əməkhaqları kart vasitəsilə verilir. Bunu da qeyd edək ki, debet və kredit kartları vasitəsilə aparılan ölkədaxili əməliyyatlarda nağdsız dövriyyənin xüsusi çəkisi 2019-cu ilin göstəricilərinə əsasən 2016-cı illə müqayisədə əməliyyatların sayı parametrləri üzrə 1,7 dəfə (26%-dən 44%-dək), əməliyyatların həcmi göstəriciləri üzrə isə 2 dəfə (9,2%-dən 19,9%-dək) artmışdır.[7] Bütün bu tədbirlərin nəticəsi olaraq iqtisadi dövriyyənin şəffaflaşmasını, “kölgə” iqtisadiyyatının məhdudlaşdırılmasını, vergi bazasının genişlənməsini, əhəlinin və müəssisələrin maliyyə xidmətlərinə çıxış imkanlarının artmasını qeyd edə bilərik. Rəqəmsal ödənişlərin geniş tətbiqi ölkədə “kölgə” iqtisadiyyatının həcmi əhəmiyyətli dərəcədə azaltmaqla, vergi daxilolmalarının artmasına zəmin yaradır. Müvafiq dəyişikliklərin edilməsi hesabına rəqəmsallaşma maliyyə-bank sektorunda effektivliyin artırılmasına səbəb olacaqdır. Bu da 2020-ci ildə real ÜDM-ə, 120 milyon manat birbaşa və 15 milyon manat dolay olmaqla, 135 milyon manat həcmində töhfə verəcəkdir. [7]

Nəticə

Elektron ticarətin ölkəmizdə geniş vüsət alması üçün müəyyən vergi güzəştlərinin tətbiq edilməsi vacibdir. E-ticarəti ƏDV-dən azad etməklə istehlakçılar üçün daha sərfəli hala gətirmək olar. Bundan əlavə, ölkəmizdə bir çox onlayn market saytları özlərinin fiziki ünvanlarını göstərmirlər, bu isə alıcıların internet mağazalara inamını azaldır. Amazon, E-bay, Aliexpress kimi dünyanın nəhəng elektron ticarət platformalarının Azərbaycana çatdırılma xidməti yoxdur. Ümumiyyətlə, vətəndaşların plastik kartla ödəniş etməkdə maraqlı olmaları üçün il ərzində həyata

keçirdikləri ödənişlərin 5-7 faizinin bonus şəklində vətəndaşın hesabına yüklənməsini tövsiyə edərdim. Nağdsız ödənişlərin payının artırılması bizə “kölgə iqtisadiyyatından” müəyyən qədər qurtulmağa imkan verə bilər. Kağız pulların az istifadəsi ölkədə cinayətkarlığın sayının azalmasında da mühüm rol oynayır”.

2019-cu ildə dünyada pərakəndə ticarətin ümumi dövriyyəsi 27 trilyon ABŞ dollar təşkil edib ki, bunun da 4 trilyon dolları və yaxud 14%-i elektron ticarətin payına düşmüşdür. Bu, 2018-ci ilə nisbətən 2,5 faiz bəndi çoxdur. 2020-cu ildə bu isə elektron ticarət dövriyyəsinin 5 trilyon dollar və yaxud pərakəndə ticarət dövriyyəsinin 20%-i qədər olacağı gözlənilir”. Növbəti 5 ildə isə elektron ticarət dövriyyəsinin 6,5 trilyon dollara çatacağı və pərakəndə ticarət dövriyyəsində 22%-dən çox paya malik olacağı proqnozlaşdırılır. 2019-cu ilin sonunda dünya əhalisinin ¼-i rəqəmsal alıcı olmuşdur. Bu isə təxminən 2 milyard insan deməkdir. Hesablamalar göstərir ki, 2040-cı ilə qədər dünya əhalisinin 95%-i ticarətini rəqəmsal ödənişlər vasitəsilə həyata keçirəcəkdir. 2020-ci ilin əvvəllərindən bütün dünya üçün qlobal təhlükə sayılan koronavirus pandemiyası miqyası aldıqdan sonra dünyada elektron ticarət platformalarının aktivliyi 50 faizdən çox artıb və artmaqda davam edir. Dolayısı ilə il sonuna qədər elektron ticarət həcmi sürətlə artacaqdır.

Ədəbiyyat

1. Azərbaycan Respublikasında telekommunikasiya və informasiya texnologiyalarının inkişafına dair Strateji Yol Xəritəsi
2. <https://vergiler.az/news/taxes/4747.html>
3. <http://www.blog.economics.com.az/index.php/kitabxana/bizim-s-rl-r/m-sahib-l-r/item/1153-raezhaemsal-izhtisadiyyat-nazhdhs-z-oedaenishlaeri-inkishaf-etdiraedzaek.html>
4. <https://digitalazerbaijan.az/r%C9%99q%C9%99msal-iqtisadiyyat-az%C9%99rbaycanda-bununla-bagli-dovl%C9%99t-proqrami-hazirlanmali/>
5. <https://www.realtv.az/news/az/28242/reqemsal-iqtisadiyyat-quruculugu-azerbaycan-uchun-achilan-imkanlar>
6. İQTİSADİ İNKİŞAFIN İNKLÜZİVLİK SƏVİYYƏSİNİN YÜKSƏLDİLMƏSİNDƏ İKT-NİN ROLU ;\
7. <https://banco.az/az/news/iv-beynelxalq-bankcilik-forumu-nagdsiz-iqtisadiyyat-dayaniqli-bankciliga-dogru-forumu-kecirilib>
8. <https://banker.az/dunya-elektron-ticar%C9%99t-don%C9%99mi-biz-bu-proses%C9%99niy%C9%99-gecikirik>
9. 2018–2020-ci İLLƏRDƏ AZƏRBAYCAN RESPUBLİKASINDA RƏQƏMSAL ÖDƏNİŞLƏRİN GENİŞLƏNDİRİLMƏSİ ÜZRƏ DÖVLƏT PROQRAMI.
10. Suleymanov, Elchin, and Khayala Ibrahimova. "Elektron ticarətin Azərbaycanda inkişaf perspektivləri (Perspectives of E-Commerce Development in Azerbaijan)." 1st International Science and Engineering Conference in Baku, Azerbaijan. 2018.
11. Suleymanov, Elchin, and Khayala Ibrahimova. "Azərbaycan timsalında innovasiyanın iqtisadi inkişafa təsiri.(The Impact of Innovation on Economic Development in Keys of Azerbaijan)." The Impact of Innovation on Economic Development in Keys of Azerbaijan(October 2018). October 2018 Conference: The Sustainable Development of Economy and Administration: problems and perspectives International Conference Baku. 2018.

BANKLARIN MƏLUMAT ZƏRFİNİN TƏHLİLİ (DATA ENVELOPMENT ANALYSIS) METODU İLƏ ANALIZI : AZƏRBAYCANDA FƏALİYYƏT GÖSTƏRƏN AKTİV HƏCMI ƏN YÜKSƏK BEŞ BANK TİMSALINDA

ELÇİN SÜLEYMANOV
ÜLVI YAQUBOV
Bakı Mühəndislik Universiteti

Keywords: Efficiency, Efficiency Measurement Methods, Data Envelopment Analysis, Banking Sector.

Ключевые слова: Эффективность, методы измерения эффективности, Анализ охвата данных, банковский сектор

Məlumat Zərfinin Təhlili metodu

Məlumat Zərfinin Təhlili Metodu(MZT), İstehsal etdikləri mal və xidmət etibarını ilə bir birinə oxşar iqtisadi qərarlar verən təşkilatlar, şirkətlər və bənzər idarələrin toplam effektivliyini (səmərə-

lilyini) ölçən parametirsiz effektivlik metodudur(1, səh.250).Metodun vacib xüsusiyyətlərindən biri odur ki, birdən çox daxil olmaların(input) olduğu və birdən çox xaric olmaların(output) olduğu istehsal şəraitində, parametrik metodlarda olduğu kimi əvvəlcədən müəyyən edilmiş analitik istehsal funksiyası olmadan ölçü edilə bilər(3, səh. 430).Məlumat Zərfinin Təhlili metodundan istifadə edərək, hər qərar bölməsində effektiv olmayan hissələrin miqdarı və mənbələri müəyyən edilə bilər(2, səh.75). Bu şəkildə idarəçilər, effektiv olmayan bölmələrin giriş(input) miqdarında nə qədər azalış və / və ya çıxış(output) miqdarında isə nə qədər artım edəcəklərinə dair nəticə əldə edirlər(4, səh. 303). Analizdə istifadə etdiyimiz model Məlumat Zərfinin Təhlili(DEA) metodunun CCR(Charnes, Cooper, Rhodes) modelidir. Bu model Charnes Cooper və Rhodes tərəfindən 1978-ci ildə inkişaf etdirilən ilk əsas Məlumat Zərfinin Təhlili modelidir(5, səh.97). CCR modeli ölçüsünə görə sabit qazan versiyası ilə qərar bölmələrinin toplam effektivliyini ölçür və effektiv olmayan bölmələr üçün çatacağı hədəfləri müəyyən edir(6, səh. 219).

Qərar vermə bölmələrinin təyin edilməsi və Daxil olanlar(inputs) ilə Xaric(outputs) olanların qərar verilməsi

Biz edəcəyimiz analizdə 2019-cu ilin 1-ci yarım ili üzrə aktivlərinə görə Azərbaycanın ən böyük 5 bankının məlumatlarını istifadə etmişik. Analizdə istifadə edəcəyimiz beş bankın məlumatları öz rüblük hesabatlarında ictimaiyyətə elan olunub. Hansı elementlərin daxil(inputs) olduğuna hansı elementlərin xaric(outputs) olacağına bu mövzu ilə birbaşa və ya bilavasitə əlaqəli mövzularda yazılan məqalələri və elmi işləri araşdıraraq qərar verdik Bu tezisə bankları aktivlərinin cəmini, kapitallarının cəmini və faiz xərclərini giriş(inputs) miqdarı olaraq, faiz gəlirlərini və xalis mənfəətini isə bunun nəticəsi olaraq çıxış(outputs) kimi qəbul etdik.

Analiz və Nəticəsi

Aşağıdakı cədvəldə analiz üçün istifadə edilən qərar vermə bölmələrinin məlumatları göstərilmişdir və bu məlumatlara əsasən aktivlər, kapital və faiz xərcləri daxil olanlar(inputs) faiz gəlirləri və xalis mənfəət xaric(outputs) olanlardır. Cədvəli təhlil etdiyimizdə aktivinə görə ən böyük bank Beynəlxalq bank ən kiçik bank isə bank respublika bizə aydın olur. Digər tərəfdən ən çox aktivli olan banklardan biri Paşa bank olmasına baxmayaraq dövr üzrə mənfəəti Beynəlxalq bankın mənfəətindən təxmini 9 dəfə daha azdır.bankların faiz xərcləri ilə faiz gəlirlərini müqayisə etdiyimizdə görürük ki, ənaz faiz xərci olan Xalq bankın fazi gəliri Bank Respublikanın faiz gəlirindən iki dəfəyə yaxın daha çoxdur. Ümumi olaraq cədvəli ələ aldığımızda Beynəlxalq bankın aktivlər, kapital, faiz gəlirləri və mənfəət üzrə ən yüksək dəyərə sahib olmasına Bank Respublika ən aşağı dəyərlərə sahibdir.

Cədvəl:1

Banklar/ min AZN	Cəmi Aktivlər	Cəmi Kapital	Faiz Xərcləri	Faiz Gəlirləri	Xalis Mənfəət
Paşa Bank	5,043,308	519,962	27,341	131,520	35,696
Kapital Bank	3,663,216	363,892	31,999	189,925	73,192
Beynəlxalq Bank	8,487,726	1,469,933	48,306	219,740	300,340
Bank Respublika	1,215,808	70,146	13,870	31,546	12,832
Xalq Bank	2,135,272	399,241	9,368	54,369	15,664

Cədvəl:2

Sıra Nömrəsi	Qərar Vermə Bölmələri	Effektivlik	λ-ların toplamı	Ölçüsünə görə	optimal λ-lar		
1	Paşa Bank	0.81046	0.692	artan	0.692	Kapital Bank	
2	Kapital Bank	1.00000	1.000	sabit	1.000	Kapital Bank	
3	Beynəlxalq Bank	1.00000	1.000	sabit	1.000	Beynəlxalq Bank	
4	Bank Respublika	0.90846	0.166	artan	0.162	Kapital Bank	0.003
5	Xalq Bank	0.97782	0.286	artan	0.286	Kapital Bank	

Yuxardakı cədvəl analizimizin nəticəsi olaraq göstərilib. Cədvəli təhlil etdiyimizdə iki bankın Kapital və Beynəlxalq Bankın effektivlik nəticəsinin1 olduğunu yəni bu iki bankın effektiv olduğu bizə aydın olur. Paşa bank, Xalq bank və Bank respublikanın isə effektivlik dərəcəsinin1-dən kiçik olduğu, nəticə etibarlı ilə effektiv olmadığı cədvəldə göstərilmişdir. Digər tərəfdən effektiv olan bankların ölçüsünə görə sabit digər bankların isə ölçüsünə görə artan olduğu müəyyən olur. Bu nəticədən də bizə aydın olur ki, banklar ölçüsünə görə sabit olduğu zaman daxil(inputs) olanlar1 vahid artığı zaman xaric(outputs) olanlarda 1 vahid artışı səbəb olur, ölçüsünə görə artan banklar da isə daxil(inputs) olanlar 1 vahid artdığı zaman xaric(outputs) olanlar 1 dən daha çox artır deməkdir. Eyni zamanda yuxarıdakı cədvəldə effektiv olmayan banklar üçün optimal lambdalar (λ) verilmişdir, burdan da bizə aydın olur ki, Pasha bank üçün hədəf dəyərləri tapmaq üçün kapital bankın dəyərlərinin optimal lamda (0.692) ilə hasilini tapmaq lazımdır. Bank respublikanın hədəf dəyərlərini tapmaq üçün 0.162 ilə Kapital bankın və 0.003 ilə Beynəlxalq bankın dəyərlərinin hasilini toplamaq lazımdır, Xalq bankın hədəf dəyərlərini tapmaq üçün isə 0.286 ilə Kapital bankın dəyərlərinin hasilini tapmaq lazımdır. Effektiv olmayan hər üç bank üçün hədəf dəyərlər aşağıdakı cədvəldə göstərilmişdir.

Cədvəl 3

Sıra Nömrəsi	Qərar Vermə Bölmələri	Effektiv Hədəf Nöqtələr			Effektiv Hədəf Nöqtələr	
		Cəmi Aktivlər	Cəmi Kapital	Faiz Xərcləri	Faiz Gəlirləri	Xalis Mənfəət
1	Paşa Bank	2536718	251989	22159	131520	50684
2	Kapital Bank	3663216	363892	31999	189925	73192
3	Beynəlxalq Bank	8487726	1469933	48306	219740	300340
4	Bank Respublika	621751	63725	5350	31546	12832
5	Xalq Bank	1048653	104170	9160	54369	20952

Yuxarıda verilən cədvəldə effektiv olmayan banklar üçün hədəflər müəyyən edilmişdir. İlk öncə aktivlərinə görə ən böyük banklardan biri olan Paşa bankın aktivlərini və kapitalını təxmini olaraq iki dəfə, faiz xərclərini 27 azn milyondan 22 azn milyona endirməli, bunun nəticəsi olaraq faiz gəlirləri sabit qalır xalis mənfəət isə 35 azn milyondan 50 azn milyona yüksəlməlidir. Aktivlərinə görə ən kiçik bankı, effektiv olmayan Bank Respublikanı ələ aldığımızda görürük ki, aktivləri və faiz xərclərini təxmini 2 dəfə, kapitalını təxmini 7 azn milyon endirməlidir ki, bunun nəticəsi olaraq faiz gəlirləri və xalis mənfəəti sabit qalacaq. Son olaraq effektiv olmayan digər bir bank isə faiz xərclərinə görə ən kiçik olan Xalq bankıdır. Analiz nəticəsinə görə, Xalqbank aktivlərini təxmini 2 dəfə, kapitalını 4 dəfə endirməli, bunun nəticəsi olaraq faiz gəlirləri eyni dəyərdə saxlamalı və xalis mənfəətini təxmini 5 milyon azn yüksəldəcəkdir.

Резюме

В этом тезисе впервые обсуждается метод анализа охвата данных. Анализ проводился с использованием метода DataEnvelopeAnalysis на основе данных пяти крупнейших банков по активам Азербайджана за первое полугодие 2019 года. В этом анализе мы использовали модель CCR (CharnesCooperRhodes) метода анализа конвертов данных с приложением DEA Solver. В результате анализа 2 из 5 банков оказались эффективными, а остальные 3 - неэффективными, а также были определены целевые точки для неэффективных банков.

Summary

In this paper, we first discussed the Data Envelopment Analysis method. The analysis was carried out using the Data Envelope Analysis method for the first half of 2019 based on the data of the five largest banks for total assets in the Azerbaijan. In this analysis, we used the CCR (Charnes Cooper Rhodes) model of the Data Envelope Analysis method with the DEA Solver application. As a result of the analysis, 2 banks were efficiency 3 banks were found to be inefficiency and target points were identified for inefficiency banks.

Ədəbiyyat

- 1) Bakırcı, F., 2006, *Üretimde Etkinlik ve Verimlilik Ölçümü Veri Zarflama Analizi Teori ve Uygulama*, Atlas Yayınları, İstanbul, 250s.
- 2) Banker, R.D., (1992), Estimation of Returns to Scale Using DEA, *European Journal of Operational Research*, 62, 74-84.
- 3) Charnes, A., Cooper, W.W., Rhodes, E., (1978), Measuring the Efficiency of Decision-Making Units, *European Journal of Operational Research*, 2, 429-444.
- 4) Behdioğlu, S., & ÖZCAN, A. G. G. (2009). Veri Zarflama Analizi və Bankacılık Sektörünə Uygulama. *Suleyman Demirel Üniversitesi, İktisadi İdari Bilimler Fakültesi dergisi*, 14(3) s301-326.
- 5) Budak, H. (2011), Veri Zarflama Analizi ve Türkiye Bankacılık Sektörünə Uygulama. *Marmara Üniversitesi dergisi*, 23 (3), 95-110.
- 6) Tarım, A., (2001), *Veri Zarflama Analizi: Matematiksel Programlama Tabanlı Görelilik Ölçümü Yaklaşımı*, Sayıstay Yayın İşleri Müdürlüğü, Araştırma/Çeviri Dizisi, 15, 219s.

THE ROLE OF INDUSTRIAL CLUSTERS AND AGRO-PARKS IN THE COUNTRY'S FOOD SECURITY

ZAMIN BABASHOV

Baku Engineering University
Economics and Administrative Sciences
world economy
zababashov@beu.edu.az
BAKU, AZERBAIJAN

SUMMARY

Nowadays foodborne illnesses are a burden on public health and contribute significantly to the cost of health care. A small percentage of these illnesses are the result of identified foodborne outbreaks, which happen when two or more cases of similar illnesses result from eating the same food. These illnesses are a burden on public health and contribute significantly to the cost of health care. They also present a major challenge to certain groups of people. Although anyone can get a foodborne illness, some people are at greater risk. Investigations of foodborne outbreaks, along with analyses of data on the germs that make us sick and behaviors that contribute to food contamination, help us identify where we can make improvements in the country's food safety system. This system spans from growing the food on the farm through processing, packing, distribution, transportation, and storage, to preparing it to be eaten.

KEY WORDS: INDUSTRY CLUSTERS, AGRO-PARKS, FOOD, FOOD SECURITY

Food Safety refers to handling, preparing and storing food in a way to best reduce the risk of individuals becoming sick from foodborne illnesses. Food safety is a scientific discipline describing handling, preparation, and storage of food in ways that prevent food-borne illness. The occurrence of two or more cases of a similar illness resulting from the ingestion of a common food is known as a food-borne disease outbreak. This includes a number of routines that should be followed to avoid potential health hazards. In this way food safety often overlaps with food defense to prevent harm to consumers. Food safety is important as it helps to protect consumer from the risk of food borne illnesses. It also helps to prevent consumers from risks of health – related conditions such as allergy and even death. The tracks within this line of thought are safety between industry and the market and then between the market and the consumer. In considering industry to market practices, food safety considerations include the origins of food including the practices relating to food labeling, food hygiene, food additives and pesticide residues, as well as policies on biotechnology and food and guidelines for the management of governmental import and export inspection and certification systems for foods. In considering market to consumer practices, the usual thought is that food ought to be safe in the market and the concern is safe delivery and preparation of the food for the consumer.

The principles of food safety aim to prevent food from becoming contaminated and causing food poisoning. This is achieved through a variety of different avenues, some of which are:

- ✓ Properly cleaning and sanitising all surfaces, equipment and utensils
- ✓ Maintaining a high level of personal hygiene, especially hand-washing
- ✓ Storing, chilling and heating food correctly with regards to temperature, environment and equipment
- ✓ Implementing effective pest control
- ✓ Comprehending food allergies, food poisoning and food intolerance

So, how to increase food safety in a country? There are so many ways to do but it depends on governments much more. We will explain 2 main ways that all governments have to do:

Industry Clusters

Agro-Parks

For more than two decades, policymakers and economic development professionals have stressed the importance of encouraging and supporting industry clusters to promote job creation and economic growth.

Industry clusters are groups of businesses in interconnected fields that thrive on their associations with one another. Usually geographically concentrated, they are believed to increase productivity and competition, both nationally and globally. An approach for creating entirely new clusters in a region is a strategy to improve overall business environment conditions, by upgrading skills, access to finance and infrastructure, by streamlining government rules and regulations, by supporting local demand, and by being open to foreign investment and competition.

While clusters of industries that are present in a region do not necessarily need public sector strategies in order to exist—the industries cluster regardless—the right policies and strategies can help the businesses within a cluster become more successful and competitive. A cluster-based strategy is not, in other words, necessarily organized around attracting large entities from elsewhere.

What Makes a Cluster? Simply put, industry clusters are regional concentrations of related industries. Clusters consist of companies, suppliers and service providers, as well as government agencies and other institutions that provide education, information, research and technical support to a regional economy. One might say that clusters are a network of economic relationships that create a competitive advantage for the related firms in a particular region. This advantage then becomes an enticement for similar industries and suppliers to those industries to develop or relocate to a region.

Developing industry clusters has become a key goal for regional economic development as clusters have been shown to strengthen competitiveness by increasing productivity, stimulating innovative new partnerships, even among competitors, and presenting opportunities for entrepreneurial activity. Michael Porter and others have identified which industries tend to cluster together. This serves as the analytical foundation for cluster-based economic development strategies that may target certain types of industries to locate in a region to strengthen a cluster, or they may target regional resources to help bolster a developing cluster. A cluster-based development strategy may not be easy or quick to implement, but the supporting argument is that it beats a piecemeal or scattershot approach to generating jobs. Instead of looking at specific industries or types of companies, cluster analysis detects the potential spillovers of technology, skills and information that cut across industries, workers and resources.

Many small food businesses are owned by one person or by a small group of people, mostly owner-managed and independent of ownership by larger groups of companies. They serve local customers and have a limited share of the available market. They are customer-focused, whether they are conscious of this or not. Indeed, many small food businesses have direct contact with consumers in a way that larger businesses cannot achieve. The government aims for indigenous small food businesses to thrive, but it must at the same time protect public health. Because of their

size, lack of technical expertise, economic resources, or the nature of their work, owners encounter difficulties in implementing food safety in their food businesses.

Increasing urban populations have been accompanied by proliferation in street food vending in clusters around places of work, schools, hospitals, railway stations and bus terminals. Street foods have significant nutritional implications for consumers, particularly for middle- and low-income sectors of the population who depend heavily on street food. It has significant nutritional implications at the work place as well as other important locations; and its variety and form depend upon local eating habits, the socio-economic environment and trends in style of living. It is recognized that the issue of street foods is quite complex in terms of its political, economic and health implications. They are inexpensive when compared to food from the formal sector (such as restaurants, hotel, etc) and in fact are often less expensive when compared to home-cooked food. They also fill the need of providing food at places where people work or otherwise congregate.

There are positive socio-economic and cultural factors in favour of street foods but significant negative factors also prevail including generation of traffic congestion, encroachment on and blocking of pavements, accumulation of filth and garbage and the illicit use of water and electricity. Important aspects of street foods that deserve particular attention are related to their potential for creating serious food poisoning outbreaks due to microbiological contamination, improper use of additives (in particular the use of unapproved colourings) and the presence of other adulterants and environmental contaminants. Improper food handling practices could be a serious cause of contamination. There are also problems with potable water supply, the quality of raw materials used (for example rotten vegetables or spoiled meat) and unsuitable environments for street food operations (such as proximity to sewers and garbage dumps). Inadequate facilities for garbage disposal pose further hazards. Street food vending becomes a problem in terms of degradation of the environment, deterioration of law and order, and jeopardy to the health of the consumer from food sold under unregulated conditions.

In addition, to ensure food safety in a country we have to have Agro-Parks. Agro-industrial park is a multi-specialty center, aimed at developing the agro-industrial activity, which has the material and technical base, the necessary infrastructure, special equipment, facilities and legal conditions. Their size is about 10-160 ha (urban / semi-urban land). The function of the park is the development of small and medium-sized enterprises engaged in agricultural activity in the territory of the region. Agronomy park is designed for companies engaged in the production, processing and marketing of agricultural products and the provision of essential services in the industry.

Developing an agro-eco-industrial estate begins by using the basic strategies of eco-industrial parks regarding site selection and development, building standards, infrastructure, and management. The opportunity for profitable by-product flows between tenants is particularly high with the biomass, energy, and water intensive companies in food processing. The recruitment for an agro-park focuses on the cluster of companies that support sustainable farming, helping farmers and agribusiness realize several basic objectives:

- ✓ Preserve and restore traditional farming practices that are ecologically sound.
- ✓ Support the transition from petrochemical-based industrialized farming to an ecologically-based model.
- ✓ Preserve and restore rural lands and water systems, avoiding further degradation.
- ✓ Preserve and renew the economies and societies of rural communities.

Achieving these objectives of sustainable agriculture calls for a very different support system than the present agribusiness suppliers of petrochemically-derived fertilizers and pesticides, heavy farm equipment, and international commodity marketing.

The support system for sustainable farming includes several basic types of firms and agencies which may be recruited as tenants of an agro-eco-industrial estate:

- ✓ Suppliers of equipment, energy, materials, and services to farmers;
- ✓ Food processing and distribution firms;
- ✓ Firms utilizing by-products from any part of the system.
- ✓ Intensive food production located in or near an agro-estate, particularly as landscaping, greenhouses and aquaculture ponds.

The park is created to stimulate the development of the agricultural sector, for the possibility of establishing new manufacture of agronomic production, processing and sales of raw food materials. In addition, an agro-technical park is a great opportunity for investors in the industry to implement projects on our site, using the logistic infrastructure, services and agro-industrial projects. The introduction of modern technologies in agro-parks will create favorable conditions for the production of competitive agricultural and food products. All this will contribute to the development of the regions as a whole. Moreover, the creation of agro-parks will provide facilities to meet the demand for raw materials in such sectors as horticulture, poultry and livestock. Import of food products will be reduced, while export opportunities for agricultural products will be expanded.

The most important problem to be solved with the help of this project is the creation of a suitable infrastructure to attract investors; the state support, arrangement of logistics, promoting the production, introduction of new technologies in the agricultural activities and the creation of a competitive environment.

The most important tasks for the Agro-Industrial Park is an increase in the share of agriculture in total GDP, provision of food security and improve in the life of the region by creating additional jobs and stimulating the development of small and medium-size businesses.

Agronomy park gives opportunities for leasing or ownership of agricultural land, provides water supply, electric power supply, logistics, consulting, telecommunications, necessary infrastructure and other services. Creation, development and management of the park is the function of the authorized legal entity. Agro-parks are also important for the creation of national brands, development of innovative skills of small and medium-sized farmers, formation of a single integrated system in the field of agriculture, as well as the training of personnel in the agrarian sector, according to the head of administration.

The agro-parks will allow to switch from individual entrepreneurship to large-scale agricultural production and ensure stable and reliable access to foreign markets.

As soon as agro-parks are fully put into operation, products worth hundreds of millions of manats will be produced. These products will be export-oriented and thus, will stimulate the growth of gross domestic product (GDP). Agricultural Parks contains the following practices:

- Organic agriculture
- Renewable energy sources
- Food safety in enterprises
- Protection, diagnostics and treatment technologies
- Encourages and supports
- Low cost covered vegetables
- Business
- Herbal production technologies
- Storage and packaging technologies
- Biotechnology
- Food business technologies
- Use of certified product
- Technological greenhouse
- Irrigation technologies
- Sustainable agriculture
- Agricultural insurance training

- Silage
- Animal feeding
- Animal health and hygiene
- Protective medicine
- Animal insurance
- Traceability
- Marketing training for farmers

Main purpose of the establishment of such parks in the country, which is keen to diversify its economy on the basis of further development of the non-oil sector, are the creation of favorable conditions for further development of the agricultural sector, provision of support to entrepreneurs, and increasing employment opportunities of population in the sphere.

Furthermore, also in Azerbaijan there are a lot of Agro-Parks built in recent years. The National Fund for Entrepreneurship Support (NFES) has allocated 98.6 million manats (\$58 million) for the establishment of the agro-parks so far, Samir Valiyev, Head of Administration of the Ministry of Economy told Azernews.

Valiyev added that currently, creation of 42 agro-parks in 28 regions of the country is underway.

“Work on the first stage in Khachmaz, Shamkir and Jalilabad regions has already been completed,” he said. “Currently, construction and installation work is underway in 16 agro-parks, and in 23 agro-parks preparatory work is being implemented. The geographic location of the agro-parks covers all the economic regions of the country.”

With regard to the role of agro-parks in promoting the country’s economy the Ministry said that they are of particular importance for ensuring food security, developing entrepreneurship in the agrarian sector, increasing the competitiveness of agricultural products, expanding the export potential and increasing employment.

Besides the agro-parks, industrial zones are being created in the country's Neftchala, Hajigabul, Masalli and Sabirabad regions.

In addition to industrial zones, five industrial parks have been established in the country: the Sumgait Chemical Industrial Park, Balakhani, Garadagh, Mingachevir and Pirallahi Industrial Parks.

REFERENCES

1. Timothy Slaper, Grace Ortuzar. **Industry clusters and economic development** <https://www.ibrc.indiana.edu/ibr/2015/spring/article2.html>
2. **Australian institute of food safety** <https://www.foodsafety.com.au/resources/articles/what-is-food-safety>
3. Azerbaijan to launch 15 agro-parks in 2018 <https://www.azernews.az/business/130685.html>
4. Ministry: agro-parks to increase country's GDP <https://www.azernews.az/business/124211.html>
5. <https://www.healthypeople.gov/2020/topics-objectives/topic/food-safety>
6. <https://oregonbusinessplan.org/about-the-plan/industry-clusters/industry-clusters-faq/>
7. http://www.indigodev.com/AEIP_HB.html

RƏQƏMSAL ÖDƏNİŞLƏRİN İQTİSADİYYATDA ROLU

YUNUS BABASOYLU

Bakı Mühəndislik Universiteti
İqtisadiyyat və idarəetmə/Dövlət və bələdiyyə idarəetməsi
yunusbabasoylu@gmail.com
BAKİ,AZƏRBAYCAN

SAHİLƏ NEMƏTLİ

Bakı Mühəndislik Universiteti
İqtisadiyyat və idarəetmə/Mühasibat uçotu və audit
nemtlis@gmail.com
BAKİ,AZƏRBAYCAN

XÜLASƏ

Ölkəmizdə son dövrlərdə aparılan ciddi islahatlardan biri də nağd pul dövriyyəsinin azaldılması istiqamətində rəqəmsal iqtisadiyyatın inkişafına yönəlik atılan iqtisadi və siyasi addımlardır. Bir çox ölkələrin iqtisadiyyatının əsaslı hissəsini nağdsız hesablaşmalar təşkil edir. Bu ölkələr arasında İsveç, Kanada kimi ölkələr üst sıralarda yer alır. Son illərdə ölkəmizdə də qəbul edilmiş dövlət proqramı və fərmanlar nağdsız iqtisadiyyatın inkişaf etdirilməsinə təkan vermişdir. Bu gün nağdsız hesablaşmalar dünya ölkələrinin inkişafına təsir göstərən mühüm amillərdən birinə çevrilmişdir. Bir çox ölkələrdə nağd ödənişlərin məhdudlaşdırılmasına dair ciddi qanunlar qəbul edilib. Almaniya, İtaliya, İspaniya, Çexiya, Slovakiya, Belçika, İsveçrə və digər inkişaf etmiş Avropa dövlətlərinin qanunvericiliyində nağd ödənişlərin məhdudlaşdırılmasına və qanunla müəyyən edilmiş tələblərin pozulmasına görə inzibati və cərimə tədbirləri nəzərdə tutulub. Bu baxımdan, Azərbaycanda da nağd əməliyyatların məhdudlaşdırılma tətbiqinin işlənməsi inkişaf etmiş ölkələrin praktikasına tamamilə uyğundur və ölkəmizdə “Nağdsız hesablaşmalar haqqında” Qanunun qəbul edilməsi də bundan qaynaqlanır. Ölkəmizdə nağdsız cəmiyyətin formalaşması istiqamətində nəzərdə tutulan bəzi məsələlər isə öz həllini hələ dətəpa bilməmişdir. Bu məsələlərin vaciblərindən olan xidmət və satış sektorunda onlayn ödəniş aparatlarından istifadənin bütünləşdirilməsi və bütün rayon, kəndlərə ödəniş terminallarının quraşdırılmaması bu sahənin inkişafını ləngidir. Nağdsız cəmiyyətin formalaşması, təkmilləşdirilməsi və inkişaf etdirilməsi üçün istər Mərkəzi Bank, istərsə də kommərşiya bankları ciddi işlər həyata keçirmək üçün çalışırlar.

AÇAR SÖZLƏR: ÖDƏNİŞ SİSTEMLƏRİ, NAĞDSIZ ƏMƏLİYYATLAR

GİRİŞ

Nağdsız cəmiyyət və ya nağdsız iqtisadiyyat anlayışı gündəlik həyatımızda istifadə etdiyimiz kağız və dəmir pullar olmadan iqtisadi hesablaşmaların bank və kredit kartları vasitəsilə həyata keçirilməsini özündə təcəssüm etdirir. Bunu AliExpress-dən sifariş etdiyimiz malı alarkən etdiyimiz bank kartı ilə ödəmə qaydası və ya kommunal, vergi, cərimələr və s. kimi ödənişlər, Hesab.az, portmanat.az kimi portallardan istifadə edərək etdiyimiz ödəmə əməliyyatları başa düşülür. Ölkəmizdə nağdsız cəmiyyətin inkişafı, bu sahənin təkmilləşdirilməsi üçün dövlət tərəfindən alınan qərarlar və dövlətin bu işə ciddi nəzarəti nağdsız cəmiyyətin formalaşmasında əsaslı rol oynamışdır. Azərbaycan Respublikası Prezidentinin 2018-ci il 26 sentyabr tarixli 508 nömrəli Sərəncamı ilə təsdiq edilmiş “2018-2020-ci illərdə Azərbaycan Respublikasında rəqəmsal ödənişlərin genişləndirilməsi üzrə Dövlət Proqramı”nın strateji məqsədi vətəndaş, biznes subyektləri və dövlət strukturları arasında nağdsız ödəniş mühitinin daha da artırılması, nağd dövriyyənin həcmnin minimuma endirilməsi və nəticədə bank sektorunun maliyyə resursları bazasının gücləndirilməsini təmin etməkdir. Nağdsız bir cəmiyyətin inkişafı üçün dövlətimizin son illərdə qəbul etdiyi dövlət proqramının maddələrini və prezidentin fərmanını əsas götürərək ölkədə fəaliyyət göstərən bankların bu istiqamətdə ciddi addımlar atdığını müşahidə edirik.

TƏDQIQAT METODU: Statistik datalar, ümumiləşdirmə, qarşılaşdırma və sorğu kimi metodlardan istifadə olunmuşdur.

Nağdsız cəmiyyətin formalaşmasının üstün cəhətləri: Hesablaşmaların nağd pulla edilməsi bir sıra neqativ hallara yol açır. Hər şeydən əvvəl, iqtisadi dövriyyənin bir hissəsi (bəzən də böyük hissəsi) rəsmi qeydiyyatdan kənar qalır, formalaşa bilmir. Nağd ödənişlər zamanı iqtisadiyyat, ilk növbədə ticarət öz mütəşəkkilliyini qismən itirir. Pul banklar vasitəsilə deyil, birbaşa ödənilməyə görə bank sektorunun sərəncamında olan maliyyə resursları mümkün ola biləcəyi səviyyədən aşağı düşür. Bankların kreditvermə imkanları zəifləməklə ölkənin investisiya imkanları da zəifləyir. Əlavə olaraq, qeyri-formal gəlirlərdən vergi ödənmir və deməli, nağd iqtisadiyyat həm dövlət büdcə vəsaitlərinin, həm də sosial müdafiə fondlarının vəsaitlərinin lazımınca artırılmasını əngəlləyir. Bu isə vətəndaşların, xüsusilə büdcədən əməkhaqqı alanların (müəllim, həkim və s.), pensiyaçıların, sosial müavinət alanların dolanışığına mənfi təsir göstərir.

Yuxarıda sadalanan nağd hesablaşmalardakı neqativ məsələlərin həlli öz cavabını nağdsız cəmiyyətin formalaşmasında tapır. Nağdsız cəmiyyətin bir çox üstün cəhətləri mövcuddur. Onlardan bəziləri aşağıdakılardır:

Rahat olması: Nağdsız hesablaşmaların (bank kartları və ya virtual hesablaşmaların digər üsulları olmasından asılı olmayaraq) əsas üstünlüklərindən biri onların tətbiq edilməsinin rahat və qısa müddətdə olmasıdır. İnsanların üzərində böyük miqdarda nağd pul daşımağa ehtiyacı qalmır. Həm ölkə daxilində, həm də xaricində alış-veriş üçün ödəniş imkanı olur. Hər dəfə pul çıxarmağa, böyük əskinazları xırdalamağa, habelə pul qalığını xırda qəpiklərlə geri almağa ehtiyac qalmır. Məsələn, bank kartlarına sahib olan insanlar üçün ATM-dən nağd pul çıxarmaq tələb olunmur; dükanla alınan malların qiymətlərini, kommunal və ya mobil xidmətləri, cərimə və rüsumları nağdsız ödəmək mümkündür. İstənilən xidmət nöqtəsində (bankın ATM-də və ya filialında) nağd pul ala bilmək və ya uzaqda olan dost və yaxınlara anı pul köçürmələri etmək imkanı yaranmışdır.

Xərclərə nəzarət etmə mümkünlüyü: Nağdsız hesablaşmalar alətləri bütün ödənişlər barədə məlumatların saxlanılmasını təmin edir. Mal və ya xidmətlərə görə kredit kartla ödənişiniz faktiki hesabınızdan ödəniş etmək üçün banka verdiyiniz tapşırıqdır. Bütün ödənişlərin elektron nüsxəsinin sizdə olması zəruri əməliyyatları izləməkdə sizə kömək edir. Məsələn, alınan mallar keyfiyyətli şəkildə olmadıqda, malların qaytarılmasından əsassız imtina halında ödənişdən imtina etmək imkanı olur. Nağd ödəniş halında, keyfiyyətsiz mala görə pulunuzun geri alınması üçün satış və xidmət məntəqəsindən qəbzın olması tələb olunur və əgər qəbz itirilmişdirsə və ya yararsız hala düşmüşdürsə, malı geri qaytarmaqda çətinliklə üzləşilir.

Büdcə intizamı: Xərclər haqqında məlumatı təhlil edərək, büdcəni daha yaxşı idarə etmək və gələcək xərcləri əvvəlcədən planlaşdırmaq imkanı olur. Bu gün bank hesabından çıxarışlarla yanaşı, xərcləri izləmək üçün böyük sayda mobil proqramlar və digər alətlər var. Məsələn, SMS-bildirişlər vasitəsilə asanlıqla kart hesabının balansı haqqında məlumat almaq olur. Bu, öz növbəsində, sizə düşünülmüş şəkildə lazımsız xərcləri azaltmağa və eyni zamanda vəsaitlərinizə qənaət etməyə, habelə onları artırmağa kömək edir.

Əlavə xidmətlər: Müasir dövrdə kommersiya bankları və bir sıra xidmət müəssisələri müştəri loyallığının artırılmasına yönəlmiş əlavə xidmətlər təklif edirlər. Bu xidmətlərin siyahısına nağdsız ödəniş formalarından istifadə üçün marağı artırmaq məqsədilə endirim proqramları, bonus xalların verilməsi, xüsusi xidmətlərdən istifadə imkanı (hava limanı, mehmanxana, və s.), dünyanın bütün ölkələrində mal və xidmətlərə görə faizsiz ödəniş edilməsi kimi təkliflər daxildir.

Cinayətlərin azalması: Bazarda nağd pul dövriyyəsi həyata keçirilərkən, üzərimizdə daşdığımız pulun oğurlanması daha asan olur. Bundan əlavə həm də qeyri-qanuni əməliyyatlar (məsələn, vergidən yayınma halları və narkotik ticarəti) nağd pulla aparılır, bu əməliyyatlar barəsində heç bir icra qeydi olmur. Nağdsız cəmiyyətin çox yayılması bu kimi cinayətlərin aradan qalxmasına səbəb olur.

Beynəlxalq ödənişlər: Xarici ölkələrə səfər edərkən yerli valyuta almağa ehtiyac olur. Amma, hər iki ölkənin cəmiyyəti nağdsız hesablaşmalar edə bilsələr, hesablaşmalar daha asan,

rahat və qısamüddətdə baş tutacaqdır. Başqa bir valyuta tapmaq əvəzinə, mobil cihaz hər əməliyyatı idarə etmək üçün kifayət edir.

Pulun yayılmasının qarşısını almaq, vergidən yayınma və əməliyyat xərclərini minimuma endirmək kimi də nağdsız iqtisadiyyatın üstünlükləri mövcuddur.

Nağdsız cəmiyyətin formalaşmasında əsas amillər hansılardır: Nağdsız cəmiyyətin formalaşması üçün əməliyyatların aparılması ödəniş sistemlərinin payına düşür. Pul vəsaitlərinin dövriyyəsinə təmin etməyə imkan verən bank və maliyyə institutlarının ödəniş alətlərinin proqram-texniki vasitələrinin toplusuna ödəniş sistemləri deyilir. Ödəniş sistemləri nağdsız cəmiyyətin formalaşmasında və inkişafında əsaslı rol oynayır, onun bir çox elementləri olsa da daha vacibləri aşağıdakılardır:

1. Maliyyə infrastrukturunun əsl elementlərindən biri
2. İqtisadiyyatın işləməsinə dəstək verən mühüm faktorlardan biri
3. Pul-kredit siyasətinin rahat və effektiv həyata keçirilməsi üçün zəruri mexanizm olmasıdır.

İqtisadi subyektlər arasında ödənişləri saniyələr içində, rahat və təhlükəsiz formada həyata keçirməyə imkan verən Milli Ödəniş Sistemi (MÖS) yaradılmış, 2017-ci il ərzində MÖS vasitəsilə aparılmış əməliyyatların həcmi 210 milyard manatı ötmüşdür. "Hökumət Ödəniş Portalı"nda (HÖP) 1000-dən çox ödəniş terminalı vasitəsi ilə 400-dən artıq dövlət xidməti (vergi, rüsum, icarəhaqqı, inzibati cərimələr və s.) üzrə ödənişlər həyata keçirilir. 2017-ci ildə bu portalda ümumi məbləği 2,1 mlrd. manat olan 36,6 mln. ödəniş əməliyyatı emal olunmuşdur. 2016-cı ildən "Banklararası Kart Mərkəzi" (BKM) fəaliyyət göstərir. 2018-ci ildən isə Ani Ödənişlər Sisteminin(AÖS) əsası qoyulmuşdur. Bu sistemin yaradılması nəticəsində ölkənin ödəniş ekosistemi fiziki şəxslər, biznes strukturları və dövlət orqanları arasında aparılan qarşılıqlı ödəniş əməliyyatları üzrə hesablaşmaların 24*7*365 rejimində 5-10 saniyə ərzində tam başa çatdırılmasına imkan verir. Respublika ərazisində fəaliyyət göstərən bütün banklar və kart prosessinq mərkəzləri BKM-in iştirakçılarıdır. Bunlardan "AzeriKard" MMC, "MilliKart" MMC (Xidmət Mərkəzləri – XM), "Kapital Bank" ASC, "Yapı Kredi Bank Azərbaycan" QSC-nin sistemləri Banklararası Kart Mərkəzi infrastrukturuna birbaşa inteqrasiya olunmuşdur. Digər banklar üzrə informasiya mübadiləsi isə onların xidmət olunduğu Xidmət Mərkəzləri vasitəsilə aparılır.

Nağdsız ödənişlərin təşviqinə yönəlmiş kampaniyalar: Müxtəlif ölkələrdə nağd hesablaşmalara tətbiq edilən inzibati məhdudiyyətlərin hamısı bizdə də tətbiq olunur və əksinə, müxtəlif ölkələrdə nağdsız ödənişlərə tətbiq edilən əsas iqtisadi təşviqlərdən bizim ölkədə istifadə olunmur. Bu sahədəki tənzimləmə yalnız qadağanedicə səciyyəyə daşıyır. Qəbul edilmiş Dövlət Proqramının başlıca məqsədlərindən biri də bu vəziyyəti köklü surətdə dəyişmək, rəqəmsal ödənişlərin genişlənməsini əngəlləyən institusional maneələri aradan qaldırmaq və tənzimlənmənin əsas ağırlığını təşviq mexanizmləri üzərinə keçirməkdir. Hazırda Azərbaycanın maliyyə bazarında nağdsız ödəniş sisteminin yüksək səviyyədə inkişaf etdiyini demək mümkün deyil. Çünki hələ də sahibkarlıqla məşğul olan orta səviyyəli bir çox hüquqi və fiziki şəxslər pul vəsaitlərinin daha tez əldə edilməsi mənasında nağd şəkildə əməliyyatlara üstünlük vermələri ilə yanaşı, sınavi vətəndaşların da çox cüzi bir hissəsi nağdsız ödənişlərə maraq göstərirlər. Lakin nəzərə almaq lazımdır ki, nağdsız ödənişlər, xüsusilə də böyük həcmli məbləğlərdə vəsaitə üçüncü şəxslərin müdaxiləsi imkanlarını, saxta pul əskinaslarından istifadə hallarını aradan qaldırır. Vətəndaşların isə nağdsız ödənişlərə az maraq göstərmələri bu sistemin imkanlarından məlumatsızlıqlarından və ümumiyyətlə sistemin hələki, maliyyə bazarını tam əhatə etməməsindən irəli gəlir. Digər yöndən hər hansı ticarət obyektindən alış-veriş edən şəxsin ödənişi nağd deyil, plastik kart vasitəsilə nağdsız şəkildə ödəməsinə əsas yaradan amillər yoxdur. Yəni, başqa sözlə desək, alıcını indiyə qədər adət etdiyi nağd ödəniş sistemindən imtina edərək, plastik kart əldə etməyə, ondan istifadə qaydalarını öyrənməyə, istifadə etməyə maraqlandıran stimullaşdırıcı səbəblər olmalıdır. Bu stimullaşdırıcı səbəbləri isə dövlət qurumları, maliyyə institutları təşkil etməlidirlər. Ölkəmizdə bu istiqamətdə atılan ciddi addımların bəziləri ilə aşağıdan tanış olaq:

Rəqəmsal ödənişlərin stimullaşdırılması və nağdsız ödəniş vərdişlərinin formalaşdırılması məqsədilə Mərkəzi Bank tərəfindən 1 fevral 2019-cu il tarixindən başlayaraq geniş əhali təbəqəsini əhatə edən 3 aylıq “Kartla ödə, kartla qazan” adlı stimullaşdırıcı lotereya keçirilmişdir. Üç tiraj üzrə keçirilən stimullaşdırıcı lotereya, müvafiq olaraq fevral, mart və aprel ayları ərzində Azərbaycan bankları tərəfindən emissiya edilmiş bütün növ ödəniş kartları ilə ölkədə fəaliyyət göstərən təsərrüfat subyektlərində (mağaza, restoran və s.) quraşdırılmış POS-terminallarda minimum 5 (beş) manat məbləğində nağdsız əməliyyat aparan kart istifadəçiləri avtomatik olaraq kampaniyada iştirak hüququ əldə etmişdilər. Lotereyanın uduş məbləği 50 (əlli) manat məbləğində kart sahibinin bank hesabına daxil edilərək “cashback” şəklində təqdim olunacaqdı. Ölkə üzrə ümumilikdə 1800 nəfərin qalib olacağı lotereya 1 fevral 2019-cu il tarixindən 30 aprel 2019-cu il tarixinədək 3 tirajda təşkil edilmişdir.

Mərkəzi Bankın rəqəmsal ödənişlərin genişlənməsi və inkişaf etdirilməsi üçün həyata keçirdiyi kompaniyalardan biri də banklar arasında maliyyə vasitəçiliyində innovasiyaların tətbiqinin genişləndirilməsi, elektron bankçılıq xidmətlərinin inkişaf etdirilməsi, nağdsız ödəniş alətlərindən istifadənin artırılması məqsədilə 2013-cü ildən illik əsasda nominasiya müsabiqəsi keçirilir.

Vergi Məcəlləsinin 102.1.24-cü maddəsinə görə, pərakəndə satış qaydasında malların satışının həyata keçirilməsi üzrə ticarət fəaliyyəti və ictimai iaşə fəaliyyəti ilə məşğul olan fərdi sahibkar tərəfindən büdcəyə ödənilməli olan gəlir vergisinin məbləği 2019-cu il yanvarın 1-dən 3 il müddətinə "İstehlakçıların hüquqlarının müdafiəsi haqqında" Azərbaycan Respublikasının Qanunu ilə müəyyən edilən POS-terminal vasitəsilə nağdsız qaydada aparılan ödənişlərin ümumi gəlirdəki xüsusi çəkisinə uyğun müəyyən edilmiş verginin 25 faizi həcmində azaldılır. Bu güzəştin alınması hüququ müəyyən edilərkən vergi orqanında uçotda olan şəxslər tərəfindən POS-terminal vasitəsilə aparılan ödənişlərin məbləği nəzərə alınmır. Bu, vergi orqanında qeydiyyatda olan şəxslərin sahibkarlıq fəaliyyəti məqsədləri üçün aldığı mallara (işlərə, xidmətlərə) görə ödədikləri məbləğlərə münasibətdə tətbiq edilir. Vergi orqanında qeydiyyatda olan şəxsin şəxsi istehlak məqsədi üçün aldığı mala görə nağdsız qaydada POS-terminal vasitəsilə ödədiyi məbləğlər bu maddənin məqsədləri üçün nəzərə alınır.

Nağdsız ödənişlərin inkişaf etdirilməsi, müştərilər arasında maraq yaratmaq üçün kommersiya bankları müxtəlif təkliflərlə çıxış edir. Kapital Bankın “Birbank” mobil tətbiqetməsi bu istiqamətdə istifadəçilərinə geniş imkanlar təqdim edir. Birbank-da edilən ödənişlərlə toplanılan bonus xallardan daha sonra müəyyən hədiyyələrin alınma imkanının olması, istifadəçiləri arasında nağdsız ödənişlərə müəyyən maraq yaradır. Nağdsız ödənişlərin təşviq edilməsində Bank Respublika-nın həyata keçirdiyi layihələrdən biri “PayKart” bonus sistemidir. Bu sistemlə partnyor şirkətlər şəbəkəsindən müştərinin etdiyi hər nağdsız alış-verişdə 25%-dək pay müştərinin kart hesabına geri ödənilir. Azərbaycan Beynəlxalq Bankı-nın debit və kredit kart funksiyalarını özündə birləşdirən “TAM” kartla edilən ödənişlər zamanı minimum 2% həcmində “cashback” geri qaytarılır. 4 bank məhsulunu özündə birləşdirən Unibank-ın “Albalı Plus” kartı isə nağdsız ödənişlərin təşviqində ən məşhurlardandır.

Nağdsız ödənişlərin nağd ödənişlərə nisbətdə təhlükəsizliyi: Nağdsız ödənişlərlə baş verən hesablaşmalar mal və ya xidmət ödənişləri üçün daha etibarlı ödəniş yoludur. Nağdsız hesablaşmalar hər bir insana üzərində böyük miqdarda nağd pul daşımamağa və onların təhlükəsizliyi barədə narahat olmamağa imkan verir. Pul kisəsinin itirilməsi (oğurluq, fiziki vəziyyətinin məhvi) halında, adətən, nağd pul vəsaitini geri qaytarmaq alınmır, lakin bank kartı və ya mobil pul hesabında olan vəsaitləri istifadəyə qarşı bloklamaq qaydası tətbiq olunur. Bank kartlarının uzaqdan bloklanması vəsaitlərin itirilmə riskinin azalması və onların bərpa olması ehtimalı ilə sahibinə pullarının qorunmasına dair əminlik verir.

NƏTİCƏ

2019-cu ilin I yarısında Azərbaycanda bank kartları vasitəsilə 12 milyard manatlıq ödəniş həyata keçirilib ki, bu da 2018-ci ilin eyni dövrü ilə müqayisədə 0,7 milyard manat çoxdur. Son 1

ildə ölkədə kart sahiblərinin sayı 16,9% artaraq, 5,8 milyon nəfərdən 6,7 milyon nəfərə çatıb. Kart əməliyyatlarında nağdsız dövriyyənin payı isə 15,7%-dən 20,1%-ə çatıb. Ölkədə elektron ticarətin həcmi isə 96,7% artaraq, 676,7 milyon manatdan 1331,3 milyon manata çatıb. Hazırda əhali tərəfindən ödəniş kartları vasitəsilə aparılan əməliyyatların həcmnin 13%-i nağdsız qaydada həyata keçirilir. Yuxarıdakı Mərkəzi Bankın statistik məlumatlarından aydın olur ki, ölkəmizdə nağdsız cəmiyyətin inkişafı istiqamətində işlər uğurla həyata keçirilir və davam etdirilir. Nəticə etibarilə istehlakçıların yeni ödəmə sistemlərini asanlıqla qəbul edə bilməsi üçün yeni ödəniş sistemlərinin tanınmasını artırmaq, faydalarını vurğulamaq və bu yenilikləri qanuni tənzimləmə ilə dəstəkləmək, elektron və mobil ticarətə üstünlük vermək lazımdır.

ƏDƏBİYYAT SIYAHISI

AZƏRBAYCAN RESPUBLİKASI MƏRKƏZİ BANKIN RƏSMİ SAYTI, WWW.CBAR.AZ

Nazim İmanov, Azərbaycan Milli Elmlər Akademiyası <http://www.science.gov.az/news/open/8924>

Burcu Zengin, Aybegüm Güngördü, Elektronik ödəmə sistemlərinin olası etkileri üzerine bir

inceleme, <https://dergipark.org.tr/en/download/article-file/287247> (**onlayn məqalə**)

Ramil Mahmudov, Nağdsız Hesablaşmalar beynəlxalq və yerli təcrübə, <http://unec.edu.az/application/uploads/2015/07/odenis-sistemi.pdf>

AZƏRBAYCANDA BİRBAŞA XARİCİ İNVESTİSİYA MÜHİTİNİN QIYMƏTLƏNDİRİLMƏSİ

LEYLA MUSTAFAZADƏ

Bakı Mühəndislik Universiteti
Beynəlxalq İqtisadi Münasibətlər
ixtisasının II kurs magistrantı
Leyla_mustafazadeh@mail.ru
XIRDALAN, AZƏRBAYCAN

XÜLASƏ

Ölkələrin iqtisadi göstəricilərindən biri birbaşa xarici investisiyaların həcmidir. Hər bir ölkə buna görə öz iqtisadiyyatlarını daha da gücləndirmək məqsədi ilə xarici sərmayəni cəlb etmək istəyir. Bu tədqiqat işində Azərbaycanda birbaşa xarici investisiya mühitinin ümumi şəkildə qiymətləndirilməsiylə yanaşı, ölkədə əlverişli xarici investisiya şəraitinin səmərəliliyinin artırılması yolları təhlil olunmuşdur. Eləcə də tədqiqatda qloballaşmayla birbaşa xarici kapital investisiyalarının keyfiyyət dəyişikliyi, ölkələrin sürətli, eləcə də, dayanıqlı iqtisadi inkişafını maliyyələşdirən xarici sərmayənin ölkəyə cəlb edilməsi cəhətdən bu investisiyalara yönəlmiş iqtisadi siyasət istiqamətləri tədqiq edilmişdir.

AÇAR SÖZLƏR: xarici investisiya, iqtisadi inkişaf, qeyri-neft sektoru

GİRİŞ

Müasir qloballaşma dövründə beynəlxalq iqtisadi inteqrasiyanın yüksək səviyyəyə qədər qalxmasında birbaşa xarici investisiyalar inkar edilməz bir funksiya yerinə yetirməkdədir. İqtisadiyyatda gündən günə xüsusi güc qazanan şirkətlərin birbaşa xarici investisiya formasındakı transmilli korporasiya formasında istehsalı hazırda çox müzakirə edilən mövzulardandır. Birbaşa xarici investisiyanın, qeyri-iqtisadi və iqtisadi olmaqla, iki aspekti vardır. Bu cəhətdən, bir sıra ölkələr məsələyə iqtisadi baxımdan yanaşmaqla onu dövlət siyasəti olaraq mənimsəyib liberal iqtisadi rejim görmək istəsələr də, geniş miqyasda xarici investisiyaya duyulan rəqabət və mühafizəkarlıq hissinə əsasən zaman zaman geriyyətə addım atmaq məcburiyyətində qalmaqdadır. Cəmiyyətin bu cür ideoloji faktorların yanında və neqativ münasibətində xarici investisiyaların tarixi inkişaf etməsi xüsusi rol oynamaqdadır. Son dövrlərə nəzərsəldiqdə, neftin qiymətinin aşağı səviyyəyə düşməsinə nəticəsində, ixracın böyük bir qismixam neft, neft kimya məhsulları və təbii qazdan ibarət olan Azərbaycan iqtisadiyyatında bir çox riskli halların baş ver-

diyini görüb. Neft ixrac gəlirlərinin azalması ilə ölkə xaricivalyuta axınının mənfəti göstərdiyən əticədə 2015-ci ildə il ərzində iki dəfə devalvasiya baş verdi. Bu isə öndeməyə əsas verdi ki Azərbaycan iqtisadiyyatı ixracatının 85-90 faizinin neft məhsulları ixracatı üzərində qurulmuşdur, qeyri-neft sahəsində yerli və həmçinin, xarici investisiyanın payı çox azdır [3; s. 27]. Ona görə iqtisadiyyatın şaxələnməsi və qeyri-neft sektorunun inkişaf etdirilməsi məsələsi devalvasiya sonrası daha da aktuallaşdı. Hazırda dünya ölkələrinin çoxu üçün prioritet olan bir məsələ iqtisadi inkişafın təmin olunması üçün xarici investisiyanın ölkəyə cəlbə mövzudur. Son 50 ildə mütəxəssislər tərəfindən böyük 5-lik ölkələrdə iqtisadiyyatın inkişaf etməsində mühüm səbəb olaraq investisiya qoyuluşlarındakı transmilli aktivliklər olduğu qeyd olunur.

AZƏRBAYCANDA BİRBAŞA XARICI INVESTISIYANIN INKIŞAF MEYLLƏRİ

Azərbaycanda birbaşa xarici investisiya araşdırılmasında və təhlilində analiz, sintez, müşahidə metodlarından istifadə olunmuşdur. Xarici investisiyaların ölkə iqtisadiyyatına cəlb edilməsi Azərbaycanın müəyyən etdiyi iqtisadi inkişaf strategiyasının mühüm tərkib hissəsidir. Son illərdə ölkədə olan siyasi sabitlik və iqtisadi inkişaf xarici dövlətlərin Azərbaycanın iqtisadiyyatına uzun müddətli sərmayə qoymağa marağını daha da çoxaltmışdır.

İnvestisiya xərcləri iqtisadiyyatda kapital artımını təmin edən, eləcə də, məhsul bolluğu əmələ gətirən xərclərdir. Bununla birləşə, investisiya xərcləri milli gəlirlə birbaşa bağlıdır. Bu əlaqə düz mütənasib formadadır. Yəni iqtisadiyyatda investisiya yatırımı həyata keçirən zaman milli gəlir səviyyəsi yüksəlir və yığılma isə investisiyanın artımının tərsidir [3; s. 37].

İxrac və iqtisadiyyatı şaxələndirməklə neft-qazdan əldə olunan mənfəətlərdən asılılıq dərəcəsinin zəifləməsinə qısa müddətdə nail olmaq istəyən Azərbaycan üçün qeyri-neft sektoruna, xüsusilə, emal sənayesinə birbaşa xarici investisiyanın cəlb edilməsi xüsusi əhəmiyyət kəsb edir. Azərbaycanın milli iqtisadiyyat perspektivinə əsasən Strateji Yol Xəritəsində 2025-ci ilə kimi hökumətin nail olmaq istədiyi 4 hədəfdən 1-cisi “qeyri-neft sektoruna yönəldilmiş birbaşa xarici investisiyanın qeyri-neft sektorundakı xüsusi payının 4 faizə çatdırılması” kimi müəyyən edilib [2; s. 34].

2018-ci ildə iqtisadiyyatımıza birbaşa xarici investisiya yatırımları 4,1 mlrd. dollar təşkil etmişdir. 2017-ci ildə isə bu göstərici 5,7 mlrd. dollar təşkil etmişdi. Beləliklə, 2018-ci ildə iqtisadiyyata birbaşa xarici investisiya yatırımlarının ümumi həcmi 28,1 faiz azalmışdır [1]. 2019-cu ildə isə Azərbaycan iqtisadiyyatına birbaşa xarici investisiya qoyuluşları 4,3 milyard dollar təşkil edib. Beləliklə, 2019-cu ildə Azərbaycan iqtisadiyyatına birbaşa xarici investisiya qoyuluşlarının həcmi 4,9 faiz artması onu deməyə əsas verir ki prosesin artışı yönünə başlanılmışdır.

Qrafik 1. Azərbaycan iqtisadiyyatının neft və qeyri-neft sektorlarına yönəldilən birbaşa xarici investisiyaların dinamikası, milyon dollar ilə

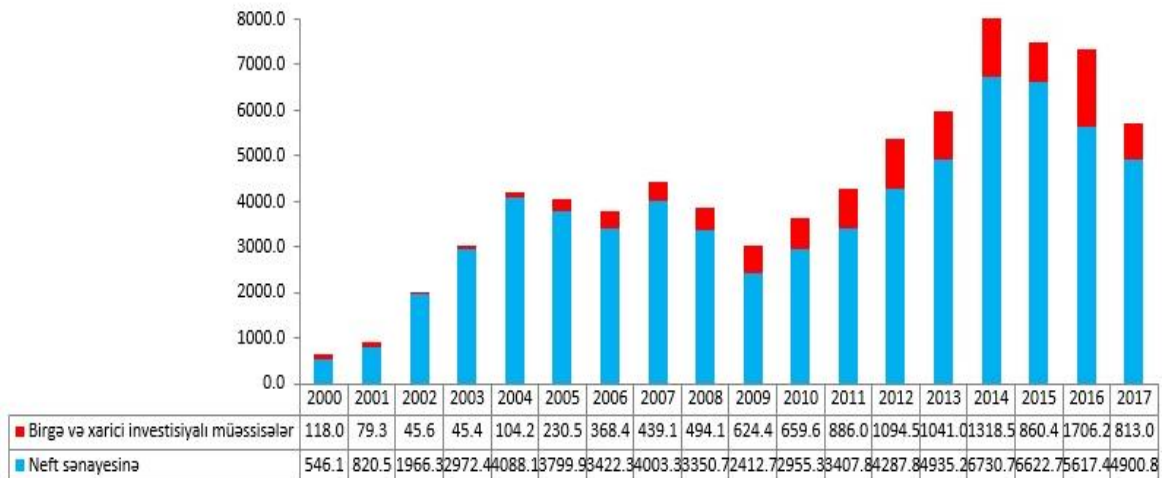

Mənbə: Azərbaycan Respublikası Dövlət Statistika Komitəsi, 2017

2018-ci ildə tədiyə balansına əsasən, bu dövrdə birbaşa xarici investisiyaların 76,5 faizi neft-qaz sektorunun payına düşmüşdür. Bu dövrdə qeyri-neft sektoruna BXİ-nin ümumi həcmi 967,1 mln. dollar (artım 18,9 faiz), xüsusi çəkisi 23,5 faiz təşkil etmişdir.

2018-ci il ərzində Azərbaycan şirkətləri xaricdə 1 mlrd. 760,9 mln. dollar (azalma 31,3 faiz), bununla yanaşı, neft-qaz sektoruna 633,5 mln. dollar (azalma 66,1 faiz), başqa sektorlara 1 mlrd. 127,4 mln. dollar (artım 62,4 faiz) miqdarında birbaşa investisiya yatırmışdır. 2018-ci ilin yekunlarına əsasən xalis maliyyə aktivləri 4 mlrd. 786,1 mln. dollar (azalma 11,7 faiz), öhdəlikləri 1 mlrd. 595,3 mln. dollar (azalma 69,4 faiz) təşkil etmişdir [1].

Son 15 il ərzində ölkə iqtisadiyyatına bütün mənbələrdən 236 mlrd. dollar məbləğində investisiya qoyulmuşdur. Bunun 118 mlrd. dolları, yəni ki, 50 %-i xarici investisiyaların payına düşür. Azərbaycan hər nəfərə düşən xarici investisiya miqdarına görə regionda lider ölkədir.

Azərbaycanın bugünkü məğvəyinin ən vacib məqamlarından biri odur ki, ölkəmiz artıq investisiya qoyulan ölkədən sərmayə qoyan dövlətə çevrilmişdir. Xaricə istiqamətləndirilən birbaşa investisiyaların ümumi həcmi son 15 ildə 19 mlrd. dollardan çox olmuşdur [5].

Əlverişli biznes mühiti, makroiqtisadi sabitlik, infrastruktur, dövlət dəstəyi, iqtisadiyyatın proqnozlaşdırılma səviyyəsinin çoxaldılması, eləcə də bazarlara yaxınlıq xarici sərmayənin cəlb edilməsi üçün münbit şəraitdir. Azərbaycandan dünya istehlakçılarının 50%-ni əhatə edən əlli ölkəyə uçuş dörd saat civarındadır. Azərbaycanın 1,6 trilyon dollarlıq ÜDM-ə sahib bazarlara azad ticarət sazişləriylə çıxışı var. “The Economist Intelligence Unit”-in dərc etdirmiş olduğu “Qlobal Yaşam İndeksi Hesabatı”nda paytaxt şəhəri Bakı dünyanın yaşam şərtləri yüksək şəhərləri arasına daxil edilmişdir. Şərq-Qərb və Şimal-Cənub dəhlizləri üzərində şaxələnen nəqliyyat-logistika infrastrukturunu Azərbaycanın inteqrasiyasına yeni imkanlar açır. MDB-də ən rəqabətədavamlı iqtisadiyyatı olan Azərbaycan dünyada m-rezidentlik təklifini bildiren ilk, e-rezidentliyi təqdim edən 2-ci ölkədir. Bütün deyilənlər Azərbaycana xarici sərmayə cəlbini daha da sürətləndirir. Şərq-Qərb və Şimal-Cənub nəqliyyat dəhlizlərinin kəsişməsi Azərbaycanı nəqliyyat-logistika qovşağına çevirmişdir. Belə şaxələndirilən infrastruktur şərait yaradır ki, ölkədə rəqabətqabiliyyətli və ixrac yönümlü iqtisadiyyat inkişaf etsin.

Dövlət büdcəsində investisiyaların ümumi həcmi ilə əlaqədar nəzərdə tutulan artım, göstəricilər onu göstərir ki, 2020-ci il ərzində də tarazlı və dayanıqlı inkişafın təmin edilməsində iqtisadiyyata investisiyaların cəlb olunması xüsusi rol oynayacaq.

NƏTİCƏ

İqtisadi baxımdan davamlı olaraq inkişaf edən, siyasi islahatlar aparan Azərbaycan beynəlxalq miqyasda qazanmış olduğu nüfuzunun artmasına nail olur. Azərbaycanın məğvəyinin beynəlxalq arenada mütəmadi olaraq güclənməsinə şərait yaradan vacib amillərdən biri enerji təhlükəsizliyi sahəsində Azərbaycanın artan rolu, eləcə də, həyata keçirdiyi fəal investisiya siyasətidir. Hazırda Azərbaycan dünyanın ən öncül potensiallı investorlarından birinə çevrilməkdə davam edir. Azərbaycan sərmayəsini gözləyən bir sıra xarici ölkələrin sayı artmaqdadır. Böyük maliyyə imkanlarına sahib Azərbaycan maraqlarının təmin olunması şərtilə son illər ərzində bir çox xarici ölkələrə investisiyalar qoyur.

Xarici investorların qazanc əldə etmək məqsədilə sahibkarlıq fəaliyyəti və başqa növ fəaliyyət obyektlərinə qoyduqları əmlakın, onun hüquqlarının hər növü, eləcə də, əşya hüquqlarına dair olmayan digər hüquqlar xarici investisiyaya aiddir. Xarici investorlar Azərbaycanda aşağıda göstərilən yollarla investisiya yatıra bilərlər:

1. Respublikanın vətəndaşları, hüquqi şəxsləriylə birlikdə yaradılan müəssisələrdə payçılıq iştirakı;
2. Ümumilikdə xarici investorlara məxsus müəssisələr yaradılması;
3. Müəssisələrin, qurğuların, binaların müəssisələrdə iştirak etmə payının, səhmlərin və istiqrazların və başqa qiymətli kağızların, eləcə də, Azərbaycanın qanunvericiliyinə uyğun olaraq xarici investorlara aid olan digər əmlakın əldə edilməsi və s.

Qoyulan sərmayələr Azərbaycanın iqtisadi baxımdan daha da güclənməsinə şərait yaratmaq ilə bərabər onun maraqlarının təmin edilməsində xüsusi rol oynayır. Xaricə yatırdığımız investisiyalar Azərbaycanın maraqlarını təmin edir. Bu, gələcəkdə bizə daha çox gəlir gətirəcəkdir. Ona görə ki, həmin investisiyalar iqtisadi amillər ilə əlaqədardır. Yəni, bu, kommersiya istiqamətli investisiyalardır. Aşkardır ki, Azərbaycan ondan da çox qazanc əldə edəcək. Ancaq, bu gün deyil, 5 il sonra və yaxud 10 ildən sonra deyil. Buna görə də bu investisiyaların xüsusi əhəmiyyəti vardır. Bu investisiyalar Azərbaycanın gələcəyinə yatırılan vəsaitdir.

ƏDƏBİYYAT SIYAHISI

1. Sabiroğlu N. M. Qloballaşma və xarici investisiyalar. Bakı, s. 234
2. Zeynalov V.Z. Azərbaycanda investisiya siyasəti. Bakı, 2012, s. 279
3. Ивасенко А.Г. Иностранные инвестиции, Москва, 2010, с. 269
4. Azərbaycan Respublikası Dövlət Statistika Komitəsi, 2018, 2019
5. <http://interfax.az/view/761598/az>

ASSET MANAGEMENT IN FINANCIAL INSTITUTES: PERFORMANCE EVALUATION

SHUKUFA İMRANLI

AZERBAIJAN STATE UNIVERSITY OF ECONOMICS

Financial management

email: shuku_imranli@mail.ru

BAKU, AZERBAIJAN

ABSTRACT

The relevance of the topic under study is that if the analysis of passive operations is an analysis of the bank's resources, then the analysis of active ones is an analysis of the direction of use of these resources: for what purposes, in what volume, for how long and to whom they are provided. Thus, the effective operation of a commercial bank depends largely on the management of existing resources, that is, assets. To ensure the survival of the enterprise in modern conditions, the managerial staff must, first of all, be able to really assess the financial condition of both their company and existing potential competitors. Financial condition is the most important characteristic of the economic activity of an enterprise. The main goal of the thesis is a theoretical study of the assets and active operations of commercial banks and the practical use of scientific methods for analyzing the assets of a particular commercial bank.

KEY WORDS: bank, financial, commercial

INTRODUCTION

To ensure the survival of the enterprise in modern conditions, the managerial staff must, first of all, be able to really assess the financial condition of both their company and existing potential competitors. Financial condition is the most important characteristic of the economic activity of an enterprise. The main goal of the thesis is a theoretical study of the assets and active operations of commercial banks and the practical use of scientific methods for analyzing the assets of a particular commercial bank.

The methodological basis of the study was the principles of dialectical logic: the unity of historical and logical, unity and differences in form and content, the principle of contradiction, which determines the development of the sphere of credit relations; principles of economic theory, including neoclassical, institutional areas; quantitative methods were used, as well as grouping methods, comparative and statistical analysis.

The main source of information for the analysis of current assets is the balance sheet (f. No. 1) elements of working capital are: material resources; finished products in the warehouses of the enterprise, goods for resale; receivables; cash.

RESEARCH METHOD

Working capital management is the most extensive part of financial management operations. This is due to the large number of elements of their internal material - material and financial composition requiring individualization of management; high dynamics of transformation of their types, a priority role in ensuring solvency, profitability and other target results of the operating activities of the enterprise. Current assets include; stocks of raw materials, materials and semi-finished products, stocks of finished products, current receivables, cash assets and other current assets.

Financial managers and asset liability management committees in banks use traditional approaches to risk analysis of changes in interest rates in long-term planning and resource markets. The objective of asset and liability management is to minimize the impact of changes in interest rates on economic growth and decline. Different indicators are used to describe assets and liabilities, which are calculated on the basis of the balance sheet and show the entity's stability. In this case, the management method is to convert some assets or liabilities to others, such as short-term interbank loans to government securities. Some financial institutions are developing resource portfolio modeling techniques to assess the risk of fluctuations in global markets. Other market risk modeling systems can measure the risk level of various instruments by examining interest-free interest rates (such as exchange rates), country factors, and other factors. However, in many cases the change of risk assessment systems at market prices is inseparable, making it difficult to manage risk.

In relation to the balance sheet of a bank, liquidity means the ability of assets to turn into cash. A bank is considered liquid if the amounts of its cash and other liquid assets, as well as the ability to quickly raise funds from other sources, are sufficient for timely repayment of debt and financial obligations. Assets of a commercial bank are placed in the balance sheet in descending order of liquidity, i.e. the possibilities of their cash conversion for making payments. The ability to timely and fully fulfill the obligations of a commercial bank depends on its liquid assets. Asset liquidity is the ability of an asset to be transformed without loss into cash to pay off related liabilities. Bank liabilities consist of real and contingent. Actual liabilities are reflected in the bank's balance sheet in the form of demand deposits, term deposits, interbank loans, creditors' funds. Contingent liabilities are expressed by off-balance sheet passive instruments (guarantees and sureties issued by the bank) and off-balance sheet active operations (unused credit lines and issued letters of credit).

The level of liquid assets in Azerbaijan banks averages from 10 to 20% of assets. Average indicators of the level of liquid assets are quite stable, although the values for large regional banks are declining and remain below the rest.

The different approaches of the Central Bank of the Azerbaijan Republic, independent experts and analytical departments of the banks themselves to the analysis of financial condition are explained by different targets, using different assessment methods, and, accordingly, a set of indicators characterizing them.

The Bank carries out work to determine the state of banks, which is based on official reporting and established economic standards for credit institutions. When analyzing the standards, it is revealed how much the values indicated in the financial statements correspond to the true financial condition of the bank. In addition, the Central Bank has developed recommendations for determining criteria for the degree of bank problem. The first category includes financially stable commercial banks, and the second one includes problem banks.

To develop a comprehensive methodology that allows evaluating the functioning of Azerbaijan banks with a sufficient degree of reliability and taking into account the largest number

of indicators, it is necessary to conduct analytical work to study the characteristics of banks, the laws of their development, as well as the experience of foreign commercial banks.

CONCLUSION

Commercial banks play an important role in the economy, performing a number of functions, in particular, such as the accumulation and mobilization of money capital, intermediation in credit, settlements and payments on the farm, the creation of means of payment, the organization of the issue and placement of securities, and consulting customer service.

The role of commercial banks is quite large due to numerous ties with other sectors of the economy. Banks redistribute capital between various sectors of the economy. Their main merit within the framework of a single country is the organization of money circulation and the accumulation of fixed capital. The chapter also details how commercial banks influence the monetary policy of the state.

Now commercial banks in Azerbaijan are developing successfully, despite the circle of problems that are currently occurring. Commercial banks quickly adapt to changing conditions. But it cannot be argued that their situation is, so to speak, cloudless. Concluding the development trends of commercial banks in Azerbaijan, it should be noted that there are a number of issues that need to be addressed. There remains a need for competent conduct of the monetary policy of the state and the creation of a solid legal base. Commercial banks are confronted with the task of gaining and maintaining universal confidence in both banks and the Azerbaijan economy as a whole. Commercial banks should interest foreign investors, as well as do everything necessary to enter the international banking market, to gain and maintain their solid positions there.

REFERENCES

BRATKO A. G. CENTRAL BANK IN THE BANKING SYSTEM OF AZERBAIJAN / BRATKO A. G. - M.: SPARK. – 2016: 1-336 S

Bryantseva T.A., Melikhova D.N. The problem of protecting banking systems from cyber attacks // Belgorod Economic Bulletin. 01.18.2017. No. 2 (86). Pages. 189-191.

Denisova D.N., Bicheva E.E. The banking system of Azerbaijan, its structure, problems and development prospects // Scientific almanac. 2017. No. 5-1 (31). Pages 77-82.

Gegechkori E.T., Chaadaev A.V. Modern problems of developing expert systems in the banking sector during the reengineering of business processes // International Journal of Applied and Fundamental Research. 06.27.2018. No. 8-2. Pages 195-197.

Golubev S. A. The role of the Central Bank of the Azerbaijan Republic in the regulation of the banking system of the country / Golubev S. A. - M.: Legal House "Justiceform". – 2016: 1-190

AZƏRBAYCANDA RABİTƏ SEKTORUNUN İNKİŞAFINA SOSIAL ASPEKTDƏN BAXIŞ

HƏŞİMOVA ALBİNA ÇİNGİZ QIZI

Azərbaycan Turizm və Menecment Universiteti

İqtisadiyyat

Albina-hesimova@mail.ru

BAKI, AZƏRBAYCAN

Xülasə

Məqalədə İKT-nin ölkə iqtisadiyyatında rolu, İnformasiya Cəmiyyətinə keçidin daha da sürətləndirilməsi, cəmiyyətin bütün sahələrinin elektronlaşdırılması işi təhlil edilmişdir. Burada əsas meyar, müasir İKT-dən istifadə etməklə istifadəçi rahatlığının təmini, vaxta qənaət, daha çox informasiya ilə təminatlılıq və eyni zamanda əhalinin sosial həyatında vacib rol oynaya biləcək məlumatlara (səhiyyə, təhsil) birbaşa çıxış imkanının olmasıdır. Məhz bu səbəbdən də cəmiyyətin müxtəlif sferalarını əhatə edən xidmət sahələrinin vahid elektron bazaya çıxışının təmini əsas

hədəflərdəndir. Bununla yanaşı, İKT sektorunun, eləcə də digər sosial sahələrin buna hazır olmasına və bu yönümdə inkişafı xarakterizə edən dövlət proqramlarının (təhsil, səhiyyə, məşğulluq sahələrində) qəbuluna da məqalədə xüsusi yer ayrılmışdır. Ölkənin İKT sektorunun məşğulluq sahəsindəki rolu önə çəkilməmiş, ölkədə işsizlik probleminin azaldılmasına vermiş olduğu töhfədən bəhs edilmişdir. Məhz bütün bunlara görə də, ölkə İKT-nin inkişafı sahəsində qəbul olunmuş dövlət proqramlarına geniş yer ayrılmış və detallı şəkildə vurğulanmışdır. Həmçinin məqalədə nəinki ölkə əhəmiyyətli, eləcə də global əhəmiyyət kəsb edən layihələrdən də bəhs edilmişdir. Nəhayət, bu sektor üzrə qarşıda duran hədəflərə çatmaq üçün bir sıra təkliflər qeyd olunmuşdur.

Açar sözlər:Rabitə sektoru, informasiya cəmiyyəti,dünya təcrübəsi,İKT, konsepsiya, milli strategiya.

Giriş

Müasir dövrdə ölkə iqtisadiyyatının ən dinamik inkişaf edən infrastruktur sahələrindən biri olan rabitə sferası enerji, nəqliyyat, təhsil və səhiyyə ilə yanaşı, cəmiyyətin həyat fəaliyyətinin ilkin tələbatını təmin etməklə sosial, iqtisadi, xarici siyasət və digər dövlət funksiyalarının icrasına nail olmaq üçün mühüm rol oynayır. Qloballaşan, daim yeniliyə doğru can atan müasir dünyanı bu gün ən müasir informasiya və kommunikasiya texnologiyaları (İKT) - internet, elektron poçt və global rabitə imkanları olmadan təsəvvür etmək mümkün deyildir.

Yeni minillikdə bəşər sivilizasiyasını düşündürən ən aktual və təxirəsalınmaz məsələ - İKT sahəsində “inqilabi” dəyişikliklər yolu ilə əlçatmaz zirvələri fəth etmək, dövlətlər və xalqlararası zaman və məkan fərqlərini aradan qaldırmaqdır.

135 illik uzun tarixi bir yol keçmiş Azərbaycan rabitəsi də bu gün digər sahələrlə yanaşı, ölkənin sosial-iqtisadi inkişafında, yeni informasiya cəmiyyətinin formalaşmasında, qeyri-neft sektorunun inkişafında, beynəlxalq əlaqələrinin genişlənməsində, qloballaşan dünya sisteminə inteqrasiya olunmasında xüsusi əhəmiyyət daşıyır.

Dünyanın inkişaf etmiş ölkələrinin təcrübəsi sübut etmişdir ki, elm, təhsil və iqtisadiyyatı əhatə edən sistemli siyasət hər bir ölkənin davamlı və dayanıqlı inkişafının başlıca təminatçısıdır. Bu siyasətin aparıcı qüvvəsi olan informasiya-kommunikasiya texnologiyaları son illərdə sürətlə inkişaf edərək bütün sahələrdə və gündəlik həyatda insan fəaliyyətinin, sosial-iqtisadi münasibətlərin tərkib hissəsinə çevrilmişdir. İKT-nin ən yeni nailiyyətləri idarəetmə, təhsil, səhiyyə, biznes, turizm və bank sahələrində tətbiq edilərək cəmiyyətin hər bir üzvünə mövcud imkanlardan faydalanmağa şərait yaratmışdır.

XXI əsrin-İnformasiya əsrinin dünya, zaman qarşısında müəyyən etdiyi global çağırışlar nəzərə alınaraq, ölkəmizdə son iyirmi ildən çox bir müddətdə rabitə sektorunun inkişafı, İKT-nin imkanlarından istifadə etməklə əhalinin sosial-iqtisadi şəraitinin yaxşılaşdırılması istiqamətində bir çox konseptual strategiyalar (“Azərbaycan Respublikasının inkişafı naminə informasiya və kommunikasiya texnologiyaları üzrə Milli Strategiya (2003-2012-ci illər)”, “Azərbaycan Respublikasında informasiya cəmiyyətinin inkişafına dair 2014-2020-ci illər üçün Milli Strategiya”, “Azərbaycan 2020: gələcəyə baxış” İnkişaf Konsepsiyası) və çoxsaylı müvafiq dövlət proqramları qəbul edilmişdir. Qeyd olunan strategiyalar, dövlət proqramları və digər praktiki tədbirlər çərçivəsində İKT-nin imkanlarından istifadə etməklə ölkəmizdə sosialyönümlü sahələrin inkişaf etdirilməsi, əhaliyə sosial-məişət xidmətlərinin göstərilməsi, əhalinin aztəminatlı təbəqələri üçün pulsuz informasiya xidməti imkanlarının yaradılması, səhiyyə sistemində informasiya və kommunikasiya texnologiyalarından istifadənin inkişaf etdirilməsi, əhaliyə məsafədən tibbi xidmətlərin (tele-tibb) göstərilməsi, əlillərin və fiziki imkanları məhdud olanların sosial-mədəni tələbatlarının ödənilməsi, əhalinin məşğulluğunun təmin edilməsi, əhali üçün məsafədən işləmək (tele-iş) imkanlarının yaradılması, yoxsulluğun və işsizliyin azaldılması istiqamətində Azərbaycan dövləti tərəfindən genişmiqyaslı işlər həyata keçirilir. Bütün qeyd olunanlar xidmət sahəsi olan rabitənin ölkə əhalisinin sosial həyatında nə qədər vacib fəaliyyət sahəsi olduğunu bir daha təsdiq etmiş olur.

Qlobal informasiya cəmiyyətinə keçid etmiş dünya ölkələri kimi, hazırkı dövrdə ölkəmizdə də rabitə sferasının əsasını informasiya kommunikasiya texnologiyaları, poçt və informasiya sektoru təşkil edir. Qeyd olunmalıdır ki, hazırkı dövrdə ölkə rabitəsi dedikdə birinci növbədə təsəvvürə İKT gəlir. İKT sahəsi isə öz növbəsində telekommunikasiya, proqram təminatı istehsalatı, qurğu-mexanizm və informasiya texnologiyaları xidməti seqmentlərindən ibarətdir. Sonuncu üç seqment isə bir qayda olaraq İT-bazar seqmentində birləşir.

Ötən on il müddətində informasiya və rabitə xidmətlərinin artım dinamikası üzrə statistik göstəricilər aşağıdakı kimi olmuşdur.

Cədvəl 1. İnformasiya və rabitə xidmətlərinin həcmi (faktiki qiymətlərlə), min manat

İllər	2008	2010	2011	2012	2013	2014	2015	2016	2017	2018
Ölkə üzrə	480.8	950.6	1081.9	1179.6	1272.9	1439.7	1528.1	1623.6	1641.2	1603.2
Dövlət	146.8	201.3	269.2	259.3	330.4	353.5	336.6	318.8	311.4	312.4
Qeyri-dövlət	334.0	749.3	812.7	920.3	942.5	1086.2	1191.5	1304.8	1329.8	1290.8

2018-cı ildə informasiya və rabitə xidmətlərinin dəyəri real ifadədə 2005-ci ilə nisbətən 5,6 dəfə, 2010-cu ilə nisbətən 1,9 dəfə artmışdır.

“Azərbaycan Respublikasında rabitə və informasiya texnologiyalarının inkişafı üzrə 2005-2008-ci illər üçün Dövlət Proqramı”nm (Elektron Azərbaycan)”, “Azərbaycan Respublikasında informasiya cəmiyyətinin inkişafına dair 2014-2020-ci illər üçün Milli Strategiya”, “Azərbaycan 2020: gələcəyə baxış” İnkişaf Konsepsiyasının təsdiq edilməsi haqqında Azərbaycan Respublikası Prezidentinin sərəncamları İKT sektorunun inkişafına əvəzsiz töhfədir. Hazırda ictimai şüurda İKT-dən biznesdə, siyasətdə, idarəetmədə, səhiyyədə, mədəniyyətdə, elmdə, təhsildə, sənayedə və digər sahələrdə istifadə məsələlərinin aktuallığı və zəruriliyi tam qəbul olunmuşdur. İKT sektoru neftdən sonra ölkə iqtisadiyyatında ikinci prioritet sahə hesab olunur.

Ölkəmizdə son illər ərzində həyata keçirilən uğurlu iqtisadi siyasət və qeyri-neft sektorunun hərtərəfli inkişafına yönəldilən dövlət proqramları, islahatlar, dövlət dəstəyi və qayğısı qeyri-neft sektorunun aparıcı sahəsi olan informasiya-kommunikasiya texnologiyaları sektorunun ölkə iqtisadiyyatının inkişafına öz töhfəsini verməsini təmin etmişdir. İKT bütün sektorlarda, təşkilatlarda əmək məhsuldarlığı, iqtisadi inkişaf və gəlirlərin artmasına kömək edir. Hazırda ölkəmizdə İKT, poçt və informasiya sektoru üzrə yaradılan əlavə dəyərin ÜDM-də payı 2.6 % təşkil edir. Qeyd olunan xidmət sahəsindən əldə olunan gəlirlər isə ildən-ilə artmaqdadır. Gəlir artımı, xüsusilə qeyri-dövlət sektorunda daha yüksək olmuşdur. İllər üzrə bu artım tendensiyası aşağıdakı diaqramda əyani olaraq daha aydın görünür.

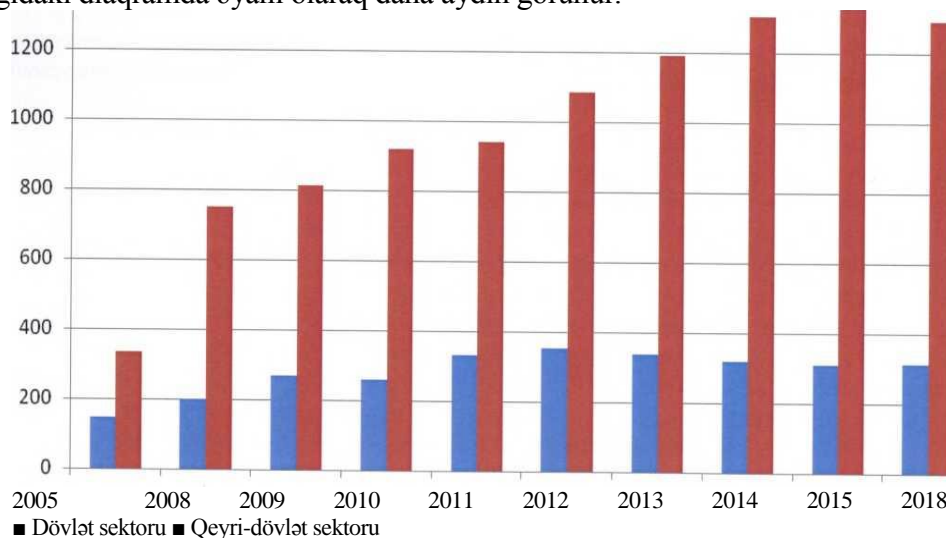

Şəkil 1. İnformasiya və rabitə xidmətlərindən əldə olunan gəlir, milyon manatla

Əldə olunmuş gəlirin sahələr üzrə bölgüsünə diqqət yetirsək, mənzərə bizə özəl sektoru daha yüksək xüsusi çəkiyə malik olduğunu göstərir.

İnformasiya və rabitə xidmətlərindən əldə olunan gəlirin quruluşu göstərir ki, 2018-cı ildə ən çox gəlir mobil telefon rabitəsi sahəsində (51,5%), ən az gəlir isə nəşriyyat fəaliyyəti sahəsində (1,7%) olmuşdur (şəkil 2).

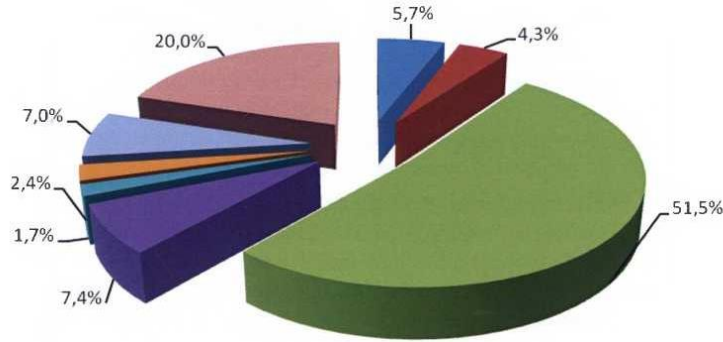

- şəhərlərarası və beynəlxalq telefon rabitəsi
- şəhər-kənd telefon rabitəsi
- mobil telefon rabitəsi
- internet xidmətləri
- nəşriyyat fəaliyyəti
- proqramların tərtib edilməsi, radio və televiziya verilişlərin translyasiya edilməsi
- proqram təminatının işlənməsi və bu sahədə məsləhətlər digər

Şəkil 2. İnformasiya və rabitə xidmətlərindən əldə olunan gəlirin quruluşu, 2018

Ümumiyyətlə, XXI əsrin ilk onilliyində sürətlə inkişaf edən və yayılan informasiya və kommunikasiya texnologiyaları, bununla bağlı yeni vüsət almış qloballaşma prosesləri ölkələrin sosial-iqtisadi həyatına ciddi şəkildə təsir etməkdədir. Bu mənada Azərbaycan da istisna deyildir.

Müasir dövrdə İKT informasiya cəmiyyətinin formalaşmasına təsir edən ən vacib amillərdən biridir. Onun “inqilabi” təsiri insanların həyat tərzində, təhsilində və işində, eyni zamanda vətəndaş cəmiyyəti və hakimiyyətin qarşılıqlı əlaqələrində birbaşa duyulur. Dünya təcrübəsi göstərir ki, İKT-dən geniş istifadə hər bir ölkənin sosial-iqtisadi inkişafına kömək edir, yoxsulluğun azaldılmasında səmərəli vasitə rolunu oynayır. Bu texnologiyalar həm də əhalinin sosial-iqtisadi vəziyyətində mövcud olan problemlərin həll olunması üçün tutarlı vasitələrdəndir.

İKT-nin digər sahələrin inkişafına təsiri, o cümlədən sosial sahələrin, elmin, sahibkarlığın inkişafında, yeni biznes modellərinin hazırlanmasında, ümumi iqtisadi, həmçinin məhsuldarlığın inkişafında əsas təsirlərdən sayılır. Haqlı olaraq müasir dövrdə İKT-ni iqtisadiyyatın və yeni sosial mühitin formalaşmasının lokomotivi adlandırılır.

İKT-nin ictimai həyatın bütün sahələrinə geniş tətbiqi sosial münasibətləri əsaslı şəkildə dəyişdirir. Yeni informasiya cəmiyyəti yaranmağa başlayır. İnformasiya cəmiyyəti elmi biliklərin və informasiyanın cəmiyyət həyatındakı rolunun yüksəlməsini, infokommunikasiyanın, informasiya məhsullarının və xidmətlərinin Ümumi Daxili Məhsulda payının artmasını, qlobal informasiya məkanını yaratmaqla insanlar arasındasəmərəli informasiya mübadiləsini, onların dünya informasiya resurslarına çıxışını, informasiya məhsullarına və xidmətlərinə olan sosial və şəxsi tələbatlarının ödənməsini təmin edən müasir sivilizasiyasının inkişafının bir pilləsidir. İKT-nin genişlənməsindən doğan və ümumdünya xarakteri daşıyan informasiyalaşmanın özü bütövlükdə sosial dəyişikliklər prosesidir. Yeni texnologiyalar təkcə məhsul və xidmət istehsalı vasitələrini dəyişdirmir, eyni zamanda insan həyatının bir çox sahələrində uzunmüddətli pozitiv nəticələr yaratmaqla insanlar arasında qarşılıqlı fəaliyyət formasını radikal şəkildə dəyişdirir, vətəndaşların özlərini və öz hüquqlarını reallaşdırmaq, yeni biliklər almaq, yeni nəslin tərbiyəsi və asudə vaxtın səmərəli keçirilməsi üçün yeni imkanlar yaradılır. Cəmiyyətin maddi-texniki bazası dəyişir, kompüter texnikası və kompüter şəbəkəsi, informasiya texnologiyaları və telekommunikasiya rabitə bazasında yaranan müxtəlif idarəetmə stil və analitik informasiya sistemləri əsas əhəmiyyət kəsb edir. İnformasiya cəmiyyətində məsafə qısaldılır və bununla da

qloballaşma baş verir, regionlar üçün çox böyük imkanlar yaranır. Beləliklə, İKT yeni sosial-iqtisadi formasiyanın-informasiya cəmiyyətinin yaranması və formalaşmasının əsasını, bünövrəsini qoyur.

İKT-nin tətbiqi və informasiya cəmiyyəti quruculuğunda insan kapitalının da formalaşdırılması zəruri məsələdir. Təkcə texnoloji proses olmaqdan daha çox sosial və hətta kulturoloji proses olan informasiyalaşma, əhalinin həyat tərzində baş verən ciddi dəyişiklərlə birbaşa bağlıdır. İnformasiyalaşma insanların həyat fəaliyyətinə ciddi təsiri ilə onların həyat şəraitini və yaradıcılığını, mədəniyyətini, davranış stereotiplərini, düşüncə tərzini dəyişdirir. Yeni cəmiyyətdə insanların özlərinə layiqli yer tuta bilməsi üçün tələb edilən ən vacib şərtlərdən biri onların yüksək informasiya mədəniyyətinə malik olmalarıdır. Bu işə istifadəçilər tərəfindən yeni texnologiyaların mənimsənməsi, sahə üzrə mövcud olan elmi biliklərə yiyələnmələri ilə bağlıdır. İKT vərdişlərinin mənimsənilməsi informasiya cəmiyyətində insanın özünün sosial reallaşdırma amilinə çevrilmişdir.

Ölkə üzrə İKT quruculuğu üçün zəruri olan insan kapitalının formalaşdırılması, peşəkar IT mütəxəssislərinin hazırlanması istiqamətində proqram xarakterli tədbirlər görülmüşdür. Belə ki, Azərbaycan Respublikası Prezidentinin 2007-ci il 16 aprel tarixli, 2090 sayılı Sərəncamı ilə təsdiq edilmiş “2007-2015-ci illərdə Azərbaycan gənclərinin xarici ölkələrdə təhsili üzrə Dövlət Proqramı” çərçivəsində istedadlı azərbaycanlı gənclərin dünyanın aparıcı universitetlərində İKT ixtisasları üzrə təhsil almalarına dəstək verilmişdir. Bundan başqa, 2012-ci ildə Azərbaycan Respublikası Prezidentinin Sərəncamı ilə informasiya cəmiyyəti quruculuğu istiqaməti üzrə yüksək hazırlığa malik kadr potensialının formalaşdırılmasını təmin etmək məqsədilə İnformasiya Texnologiyaları Universiteti yaradılmışdır. Ümumiyyətlə, Azərbaycan universitetlərində hər il İKT ixtisası üzrə 2000 mütəxəssis hazırlanır. Eyni zamanda Azərbaycan Respublikası Prezidentinin 2014-cü il 2 aprel tarixli Sərəncamı ilə təsdiq edilmiş “Azərbaycan Respublikasında informasiya cəmiyyətinin inkişafına dair 2014-2020-ci illər üçün Milli Strategiya”nın əsas prinsip və istiqamətlərində informasiya cəmiyyəti quruculuğuna geniş kütlələrin cəlb olunması və maarifləndirilməsi, cəmiyyətin hər bir üzvünün bu prosesdə fəal iştirakının təmin edilməsi üçün bu texnologiyalara dair bilik və məlumatların əhatəli şəkildə əhaliyə çatdırılması, təhsildə İKT-nin səmərəli istifadəsinin təşkili, yaşından, yaşadığı ərazidən asılı olmayaraq, cəmiyyətin bütün üzvlərinin İKT-nin yaratdığı imkanlardan istifadəsinə şəraitin yaradılması, məqsədli təlim proqramları vasitəsilə əhalinin İKT savadlılığının artırılması, vətəndaşların, xüsusilə də aztəminatlı sosial qrupların İKT-dən bəhrələnməsi üçün onlara müasir texnologiyalardan istifadə üzrə bilik və bacarıqların öyrədilməsi, ali təhsil və peşə-ixtisas müəssisələrində İKT üzrə ixtisasların, tədris planlarının, mütəxəssis hazırlığı proqramlarının mütəmadi olaraq aktualaşdırılması və İKT sahəsinin tələblərinə uyğunlaşdırılması tövsiyə edilmişdir.

Azərbaycanda informasiyalaşmış cəmiyyətin əsas xüsusiyyətlərinə qlobal informasiya mühitinin yaradılması, sosial və iqtisadi fəaliyyətin yeni formalarının (distant təhsil, elektron ticarət, tele-iş, elektron demokratiya, elektron hökumət və s.) meydana gəlməsi, informasiya və bilik bazarının yaradılması, müxtəlif səviyyədə informasiya mübadiləsi sistemlərinin inkişafı, vətəndaş və təşkilatların istənilən məlumatı almaq, onu yaymaq və ondan istifadə etmək kimi hüquqlarının tam təmin edilməsi və s. aiddir.

İnformasiya cəmiyyətinin formalaşmasına təsir edən əsas amillərdən biri də dünya İnternet şəbəkəsidir. Zaman və məkan məhdudiyyətlərindən kənar fenomen olan internetdən insanlar gündəlik fəaliyyətlərində konkret problemlərini həll etmək, yaxud müxtəlif tələbatlarını (informasiya, ünsiyyət, əyləncə və s.) ödəmək üçün istifadə edirlər. İnternetin informasiya-kommunikasiya mühiti kimi unikal xüsusiyyəti bütün fəaliyyət sahələrinin səmərəliliyinin əhəmiyyətli dərəcədə artırılmasına ciddi təsir göstərməsidir. Belə ki, informasiya və kommunikasiya insan fəaliyyətinin fundamental əsasını təşkil edir. Ona görə də bütün fəaliyyət sahələri - elm, təhsil, istehsal, xidmət, məişət və s. internetin hesabına inkişaf üçün yeni imkanlar əldə edir.

Yüksək informasiyaya əsaslanan müasir cəmiyyətdə şəxsiyyət hansı coğrafi məkanda yaşamasından asılı olmayaraq, internet vasitəsilə istənilən dövlətdən qısa müddət ərzində dolğun və səhih informasiya ala bilər. İnternet bu gün təkcə informasiya mübadiləsi məkanı deyil, həmçinin dövlət idarəçiliyi, təhsil, səhiyyə, biznes, bank işi və digər sahələri əhatə edən, yeni dəyərlər yaradan mühitdir. İnternet xidmətlərinin geniş tətbiqi və informasiya cəmiyyətinin quruculuğu prosesinin sürətləndirilməsi digər ölkələr kimi Azərbaycanda da strateji hədəflərdən biridir. Ölkə başçısı İlham Əliyevin qeyd etdiyi kimi: “İnformasiya-kommunikasiya texnologiyalarının inkişafı, bizim uğurlu gələcəyimizi müəyyən və təmin edəcəkdir. İnformasiya-kommunikasiya texnologiyaları sahəsi həm bilik, zəka, intellekt, eyni zamanda biznes sahəsidir”.

2012-ci il 6-9 noyabr tarixlərində Bakıda BMT və RİTN-in birgə təşkilatçılığı ilə “VII İnternet İdarəçilik Forumu-2012”-nin keçirilməsi ən qlobal tədbirlərdən biri olmaqla ölkəmizin sosial infrastrukturunun modernləşdirilməsi üçün informasiya texnologiyalarının nə qədər vacib amil olduğunun bariz nümunəsidir. Qeyd olunan dövrdən indiyə qədər internet xidmətləri qiymətinin və sürətin əhali üçün daha sərfəli olması istiqamətində həyata keçirilmiş əməli tədbirlər ölkəmizdə internet istifadəçilərinin sayının artmasına və bu xidmətlərin coğrafi ərazi baxımından daha geniş yayılmasına şərait yaratmışdır. Aşağıdakı cədvəldəki statistik məlumatlar deyilənləri bir daha təsdiqləyir.

Cədvəl 2. Əhalinin hər 100 nəfərinə düşən internet istifadəçilərinin sayı

İllər	2012	2013	2014	2015	2016
Əhalinin hər 100 nəfərinə düşən internet	70	73	75	77	78

Cədvəldən göründüyü kimi, ölkəmizdə əhalinin hər 100 nəfərinə düşən internet istifadəçilərinin sayı ilbəil artır. Bu göstərici 2012-ci ildə 70 istifadəçi təşkil etdiyi halda, 2016-cı ildə 78 olmuşdur.

İKT-nin geniş tətbiqi ilə dövlət orqanlarının fəaliyyətinin səmərəliliyinin və operativliyinin yüksəldilməsini, əhali, biznes qurumları, həmçinin öz aralarında əlaqələrin asanlaşdırılması və sərbəstləşdirilməsinə yönəldilmiş fəaliyyəti nəzərdə tutan, vətəndaş-məmur münasibətlərinin yeni müstəvidə qurulmasına, şəffaflığın təmin olunmasına və informasiya tələbatının dolğun ödənilməsinə şərait yaradan “E-hökumət” layihəsi uğurla həyata keçirilməkdədir.

Məlumatların ötürülməsi üçün ölkənin bütün regionlarını əhatə edən şəbəkə infrastrukturunun qurulmasını nəzərdə tutan “AzDataCom” şəbəkəsinin yaradılması, innovasiyalı sahibkarlığa təkan verəcək texnoparkların, həmçinin insan resurslarının inkişafına xidmət edəcək universitetin yaradılmasını nəzərdə tutan “Regional İnnovasiya Zonası” layihəsinin, sosial-iqtisadi sahələrdə, vətəndaşların əlaqələrində elektron imzadan istifadə edilməsinə şərait yaradan “Açıq Açar” infrastrukturunun qurulması məqsədilə yaradılan “Milli Sertifikat Xidmətləri Mərkəzi”nin, kənd yerlərində və kiçik şəhərlərdə əhalinin bank-maliyyə xidmətlərinə sərbəst çıxışını təmin etməyi nəzərdə tutan “Maliyyə Xidmətlərinin İnkişafı” layihəsinin əsas məqsədi ölkədə İC-nin genişlənməsi ilə yanaşı, əhalinin sosial güzəranının yaxşılaşdırılmasından ibarətdir.

Azərbaycanda İC quruculuğu sahəsində həyata keçirilən “Azərbaycan Respublikasında informasiya cəmiyyətinin inkişafına dair 2014-2020-ci illər üçün Milli Strategiya”, dövlət proqramları və layihələr nəticəsində ölkəmizin ümumdünya elektron məkanına daha sürətli inteqrasiyası təmin edilmiş, elektron hökumət yaradılmış, biliklərə əsaslanan iqtisadiyyatın təşəkkülü, informasiya təhlükəsizliyi və digər məsələlərin həlli istiqamətində mühüm addımlar atılmışdır. Ölkəmizdə ən yeni texnologiya - 4G-nin tətbiqi, azərbaycandilli internet resurslarının zənginləşdirilməsi, internet-radio və internet-televiziyaya proqramları, elektron qəzet və jurnalların yayılması, sosial şəbəkələrin geniş yer alması və ölkə əhalisinin əksər hissəsinin internet istifadəçisinə çevrilməsi, ilk süni telekommunikasiya peykinin orbitə çıxarılması, İKT-dən istifadə etməklə sosial innovasiyaların həyata keçirilməsini təmin edən “ASAN xidmət” mərkəzlərinin yaradılması İC quruculuğu istiqamətində əldə olunan uğurlu nəticələndir.

Nəticə

Məqalədə qeyd olunanlara rəğmən prioritet hesab olunacaq aşağıdakı təklifləri məqbul sayırıq:

1. Regionlarda əhalinin İKT sahəsində bilik və kadr hazırlığı səviyyəsinin yüksəldilməsi, informasiya və kommunikasiya xidmətlərinin daha da genişləndirilməsi;

2. Kənd və şəhər arasında İKT infrastrukturunun inkişafındakı “rəqəmsal fərqin” aradan qaldırılması, əlverişli və yüksək keyfiyyətli internet xidmətlərinə çıxışın təmin olunması;

3. Gələcəkdə elektron dövlət xidmətlərinin elektronlaşdırma faizinin artırılması və əhalinin 80-90 faizinin elektron xidmətlərə çıxış imkanının yaradılması;

4. Elektron xidmətlərin üstünlüyündən istifadə etməklə kiçik və orta biznesin inkişafının stimullaşdırılması;

5. Strateji yol xəritələri və “Azərbaycan 2020: gələcəyə baxış” İnkişaf Konsepsiyasının əsas məqsədlərindən biri olan İKT-dən istifadə etməklə gələcəkdə infokommunikasiyanın, informasiya məhsullarının və xidmətlərinin Ümumi Daxili Məhsulda (ÜDM) payının artırılması;

6. Qlobal informasiya məkanını yaratmaqla insanlar arasında səmərəli informasiya mübadiləsini, onların dünya informasiya resurslarına çıxışını, informasiya məhsullarına və xidmətlərinə olan sosial və şəxsi tələbatlarının ödənilməsinin təmin edilməsi;

7. Genişzolaqlı internetin yayılma səviyyəsinin 90%-ə qədər çatdırılması, ölkənin bütün ərazisində elektron xidmətlərdən istifadənin təşkili;

8. Səhiyyə, ticarət və digər xidmət sahələrində internet və mobil proqramların yayılması üçün əlverişli şəraitin yaradılması;

9. Hazırda əhalinin hər 100 nəfərinə düşən internet istifadəçilərinin sayının 78 nəfərdən 90 nəfərə çatdırılması;

10. Sahənin gələcək inkişafı üçün islahatların aparılmasının davam etdirilməsi və qlobal informasiya məkanına inteqrasiyanın genişləndirilməsi;

11. Ölkənin sosial-iqtisadi sahələrində tətbiq edilmiş İKT-nin nəticəsi üzrə səmərəli nəzarətin təşkil edilməsi.

Ədəbiyyat siyahısı

1. Azərbaycan Respublikasında informasiya cəmiyyətinin inkişafına dair 2014-2020-ci illər üçün Milli Strategiya. 2 aprel 2014-cü il.
2. “Azərbaycanda Telekommunikasiya və Poçt”. Azərbaycan Respublikası Dövlət Statistika Komitəsinin saytı: Statistik məcmuə, 2016.
3. Azərbaycan Respublikasının Prezidentinin saytı: (www.president.az)
4. Rabitə və Yüksək Texnologiyaların saytı: mincom.gov.az/layiheler/reqemli-televiziya-yayimi/
5. www.ictnews.az
6. www.stat.gov.az
7. www.e-gov.az

ERKƏN NİKAHLARIN İQTİSADI ZƏRƏRLƏRİ

MİRLAZİM DADAŞOV

Azərbaycan Dövlət İqtisad Universiteti (UNEC)

İqtisadiyyat fakültəsi

dadassoy@mail.ru

ABŞERON, AZƏRBAYCAN

XÜLASƏ

Tədqiqat işində erkən nikahların yaratdığı sosial problemlərlə yanaşı, həmçinin iqtisadi problemlərə yer ayrılmışdır. Günümüzdə dünyada və ölkəmizdə baş verən erkən nikahların səbəbləri, yaratdığı problemlər, vurduğu ziyanlar, eyni zamanda onların həlli yollarına dair müxtəlif fikirlərə tədqiqat işində rast gəlmək mümkündür. Burada, həmçinin, dünya və ölkəmiz üzrə müəyyən statistik məlumatlarla tanış ola bilərsiniz. Gələcək 10 ildə baş verəcək iqtisadi

dəyişikliklərin bu sahədə özünü necə göstərəcəyinə dair iqtisadi proqnozlara da tədqiqat işini oxuyan zaman rast gələ bilərsiniz. Tədqiqat işində, həmçinin, yeni bir nəzəriyyə olan “Evlilik iqtisadi bazarı modeli” ilə tanış olacaqsınız. Model evlilik zamanı iqtisadiyyatın “Tələb və təklif qanunu”nun və “Ekonomiksin 3-cü prinsipi”nin bir araya gələrək qərar qəbulətmədə baş verən təsirləri özündə ehtiva edir.

Açar sözlər: erkən nikah, iqtisadi zərərlər, evlilik iqtisadi bazarı modeli.

GİRİŞ

Tədqiqat işinin məqsədi cari dövrdə inkişaf etməkdə olan ölkələrdə aktual problemlərdən olan erkən nikahların zərərlərini göstərməkdir. Bu gün dünya bu məsələ ilə bağlı ciddi tədbirlər görür, bir çox proqramlar həyata keçirilir. Tədqiqat işinə həm dünyada, həm də ölkəmizdə ehtiyac duyulur. İnsanların bu mövzuda maariflənməsi, bu prosesdən sonra gələcək iqtisadi zərərləri planlaması prioritetlərdən biri kimi qeyd olunmalıdır. Tədqiqat işində erkən nikahların yaratdığı problemlər, iqtisadi, o cümlədən sosial və tibbi zərərlərin təhlilini geniş şəkildə görəcəksiniz. Eyni zamanda, “Evlilik iqtisadi bazarı modeli” ilə tanış olaraq yaş dövrlərinin insan üçün olacağı faydalılıq faizlərinin izahını əyani şəkildə görəcəksiniz. Tədqiqat işinin strukturu özündə 6 fəslə əks etdirir:

1. Erkən nikah nədir və onun yayılmasının səbəbləri hansılardır?
2. Erkən nikahların təhsilə və onun fonunda iqtisadiyyata olan təsirləri.
3. Erkən nikahların sağlamlığa və bilavasitə iqtisadiyyata vurduğu zərərlər.
4. Erkən nikahlar dünyada.
5. Erkən nikahlar Azərbaycanda.
6. “Evlilik iqtisadi bazarı modeli”

1. Erkən nikah nədir və onun yayılmasının səbəbləri hansılardır?

Erkən nikah 18 yaşına çatmamış yeniyetmələrin evlilik prosesidir ki, bu da dünyanın bir çox yerində geniş yayılmış, hətta ənənə halını almışdır. Dünyada hər gün 41000 qız erkən nikaha daxil olur. Yoxsulluq, gender bərabərsizliyi, keyfiyyətli təhsilin, gənclərə qarşı cinsi və reproduktiv sağlamlıq xidmətlərindən istifadə imkanları və uyğun məşğulluq imkanlarının olmaması, erkən nikahların baş vermə halları sırasında duran ilkin səbəblərdəndir.

Dünya Bankının erkən nikahların iqtisadi təsirləri hesabatına görə, son 30 ildə bir çox ölkədə erkən yaşda evliliklərin azalmasına baxmayaraq, yenə də çox yüksək faizdə olaraq qalır. Ətraflı təhlillərin aparıldığı 25-dən çox ölkədə, üç qadından ən az biri 18 yaşına çatmamış evlənir və beş qadından biri 18 yaşına qədər ilk övladına sahib olur.

Human Rights Watch (İnsan Hüquqları Qəyyumluğu) təşkilatının məlumatına görə, dünyada kasıb ailələrin 20%-də baş verən erkən nikah halları, varlı ailələrin 20%-də baş verən erkən nikah hallarından 2 dəfə çoxdur. Bu, erkən nikaha sövq edilən qızların ailələrinə görə potensial əmək haqqı deyil, maddi yük olduqları qavrayışından irəli gəlir. Çoxuşaqlı və eyni zamanda yoxsul halda yaşayan ailələrin əksəriyyəti erkən nikahları özlərinin iqtisadi yüklərini azaltmaq üçün vasitə kimi istifadə edirlər. Onlara görə, bir qızın ailədən getməsi, qidalanma, geyim və digər məsələlərdə daha az insana xidmət ediləcəyi anlamına gəlir. Hətta bəzi ailələrdə qızları borcları ödəmək və münaqişələri həll etmək üçün pul əvəzi kimi də istifadə edirlər.

Bugün, yoxsulluq erkən nikahların artmasının əsas səbəbi olaraq göstərilir. İnkişaf etməkdə olan ölkələrin kasıb ailələrindən olan qızların yarısından çoxu yeniyetmə, hətta uşaq yaşlarında evlənirlər. Ailələr, həmçinin qızların özləri də erkən nikahları gələcəklərinin qorunma altına alınması üçün bir çıxış yolu kimi görürlər. Əslində, erkən nikahların ən yüksək nisbətində sahib olan on ölkədən doqquzunu vətəndaşlarını qorumaq iqtidarında olmayan, zəif dövlət idarəetməsinə malik olan inkişaf etməkdə olan dövlətlər kimi təsnif etmək olar.

2. Erkən nikahların təhsilə və onun fonunda iqtisadiyyata olan təsirləri.

Erkən nikah halları şübhəsiz olaraq qızlara böyük təsir edir. Bu səbəbdən də, yeniyetmə qızların təhsildən yayınması halları baş verir. Hər il erkən nikahlar səbəbindən orta təhsilini başa

vura bilməyən qızların sayı 4-6 faiz azalır. Erkən nikahlar və bu səbəblə təhsili başa vurmama halları qızların bütün həyat fəaliyyətləri boyu onların yaxşı əməkhaqqı almasının qarşısını alan əsas problemlərdəndir. Bu qızların əksəriyyəti yoxsulluq içində yaşayır, daha az əmək fəaliyyəti ilə məşğul olar və ya heç olmaz və daha az məhsuldar olurlar. Erkən nikahlar qurbanlarının iqtisadi mənfəət əldə etmək imkanlarını azaldır və eyni zamanda onlara qarşı olan əzabları artırır. Bu qurbanlar ailə məsələlərində daha az qərarqəbuletmə və sövdələşmə gücünə sahibdirlər. Onlar eyni zamanda intim partnyor zorakılığının da qurbanına çevrilirlər. Erkən nikahların birbaşa mənfəətə ana ölümlərinə səbəb olan erkən doğuş hallarıdır. Ölüm hallarına səbəb olmadığı halda belə yaranan digər bir problem erkən nikahın qurbanı olan yeniyetmə oğlanlardır ki, onlar da təhsillərini dayandıraraq yeni yaradılmış ailənin maddi ehtiyaclarını ödəmək üçün işləmək məcburiyyətində qalırlar. Bəzən fəaliyyət göstərdikləri iş yerləri onlara həddən artıq aşağı əmək haqqı təklif edir.

Vaxtından əvvəl nikaha girən qızlar daha bir neçə ağır proseslərə məruz qalır. Onlar evləndikdən sonra dostları, qohumları və hətta valideynləri ilə olan münasibətləri pozmalı olurlar və heç kəslə əlaqə saxlaya bilmirlər. Bu təcrid olunma həm qızlar, həm də onların dünyaya gətirəcəkləri körpələr üçün ağır psixoloji nəticələrə səbəb ola bilər.

Erkən nikahlardan yaranan ailələrin ölkələrin ÜDM-a olan qatqıları çox aşağı faizlərdə özünü göstərir, lakin buna baxmayaraq erkən nikahlardan dünyaya gələn uşaqların sayı ölkələrin təbii artımında ildən ilə öz artımını göstərir. Buna görə də, inkişaf etmiş ölkələrdə təbii artımla bağlı mübarizə tədbirlərinə ehtiyac yaranır. Erkən nikahlar ilə bağlı ən böyük iqtisadi xərc onun məhsuldarlığa və əhalinin artmasına təsirindən irəli gəlir. Ailələr erkən nikahlara şərait yaradaraq aşağı düşmüş məhsuldarlıq və təhsilə qoyulan investisiyalar nəticəsində yaranacaq demografik dividenti gecikdirir. Qlobal iqtisadiyyatla əlaqəli xərc hal-hazırda və 2030-cu il arasında bağlanmış alıcılıq qabiliyyəti pariteti üçün trilyonlarla dollardır. Erkən nikahlar, yeniyetmələrin məktəbi tərk etməsi, əmək bazarlarından çıxması və gənc qızların sağlamlığına mənfəət təsirlər səbəbiylə insan kapitalının formalaşmasında problemlər yaranır. Bunlar həddindən artıq yoxsulluğa səbəb olur və iqtisadi artıma, bərabərliyə nail olmaq söylərinə mane olur.

Erkən nikahların qurbanı olmuş yeniyetmə qızlar evdə təmizlik, yemək bişirmək, ərlərinə, qayınata-qayınanalarına və uşaqlarına qayğı göstərmək kimi çox sayda maddi qarşılığı olmayan işlərlə məşğul olurlar. Erkən yaşda ailə qurmamaq və təhsil prosesində qalmaq bir qızın daha sağlam olmasına və maddi qazanclar əldə etməsinə səbəb olur. Əslində, qızlara orta təhsillə yanaşı ali təhsil alma şanslarının yaradılması onların gələcək qazanclarını 15% və daha çox artırır. Erkən evliliyin işçi qüvvəsinin iştirakına və əmək bazarında işləyən qadınların qazancına mənfəət təsiri ölkələr üçün iqtisadi artımın aşağı səviyyəsinə səbəb olur və bununla da yoxsulluğun azaldılması söylərini məhdudlaşdırır. Bundan əlavə, erkən nikahların demografik artıma təsiri, adambaşına düşən ÜDM-un artımına və yoxsulluğun azaldılmasına da təsir göstərir. İşçi qüvvəsinin iştirakı və qazancın təsirindən uşaq evliliyinin aradan qaldırılması yolu ilə əhalinin artımının azalması adambaşına düşən ÜDM-də artım tempinin müvafiq artımına səbəb olacaq və bununla da yoxsulluğun azaldılmasına töhfə veriləcəkdir. Ən böyük fayda erkən evlənmə ehtimalı olan həddindən artıq yoxsullar üçün müşahidə ediləcəkdir.

Erkən nikahlara son verilməsi gənc qızlar üçün daha yaxşı perspektivlərə yol açacaqdır. Məsələn, təhsil səviyyəsinin yüksəldilməsi, doğum hallarının az olması, gözlənilən qazancın artması, ev təsərrüfatlarının gəlirlərinin yaxşılaşdırılması, intim partnyor zorakılığının azaldılması və daha çox qərar qəbuletmə gücü və s.

Evlilik bir qızın təhsil almaq imkanlarını ciddi şəkildə məhdudlaşdırır və təhsil səviyyəsi qızın erkən ərə getməyəcəyinə dair ən güclü proqnozlaşdırıcılardan biridir. Bir qız nə qədər savadlı olsa, erkən ərə getmə ehtimalı o qədər azdır. Sosial gözləntilər çox vaxt evli olan bir qızın məktəbə getməsinə mane olur. Evləndikdən və ya nişanlandıqdan sonra ər və ya gələcək ər həyat yoldaşının məktəbə getməsinə rədd edə bilər və onun iştirakını dayandıra bilər. Bundan əlavə, Sierra Leone və Tanzaniya kimi erkən nikahların qadağan edilmədiyi bəzi ölkələrdə, dövlətin

ayrıseçkilik siyasəti nəticəsində hamilə qızların məktəbə getmələri qadağan edilə bilər. Qızların ali təhsil almalarının ailələri tərəfindən dırnaqarası liberallaşdırılması ev təsərrüfatlarının və iqtisadiyyatın perspektivlərini daha yaxşı hala gətirir. Qızların təhsil alması, onların övladlarının təhsilli bir mühit görməsi ehtimalını artırır və bununla da iqtisadiyyatın gələcək işçi qüvvəsini – insan kapitalını inkişaf etdirir.

3. Erkən nikahların sağlamlığa və bilavasitə iqtisadiyyata vurduğu zərərlər.

Uşaq evliliyi qadın və qızlar üçün əhəmiyyətli bir sağlamlıq riskidir. Psixoloji cəhətdən, uşaq olaraq evlənən qadınlar travmatik stress pozğunluğu (PTSD) və depressiya əlamətləri ilə əlaqəli simptomlardan daha çox əziyyət çəkirlər. ABŞ-da 18 yaşdan əvvəl evlilik xərcəng, ürək xəstəliyi, diabet və insult kimi xəstəliklərin 23% və daha yüksək riski ilə əlaqələndirilir. Afrikanın bəzi bölgələrində uşaq evliliyi, HIV / AIDS infeksiyalarının orta səviyyəsindən daha yüksək olması ilə əlaqələndirilmişdir, Keniya və Zambiyada evli qızların evlənməmiş cinsi aktiv həmyaşdılarının HIV-ə yoluxma ehtimalı 75% və daha yüksəkdir. Uşaq "evliliyində" güc balansının pozulması səbəbindən bir çox qız ərləri ilə danışıqlar aparmaq və ya kontrasepsiya barədə danışmaq iqtidarında deyildir, nəticədə hamiləlik daha tez-tez baş verir. Bundan əlavə, məişət zorakılığının daha yüksək dərəcələri, erkən hamiləlik ilə əlaqəli risklər və tibbi xidmətə çıxışın olmaması da vaxtından əvvəl ölümə nəticələnə bilər.

İnkişaf etməkdə olan ölkələrdə əhalinin yüksək təbii artım tempini sərhədləmək iqtisadi artımı artıracaq və qlobal iqtisadiyyata 2030-cu ilədək 566 milyard dollar qənaət etməyə imkan verəcəkdir. Dövlətlər isə təhsil, səhiyyə və digər sosial xidmətlər üçün xərcləri nəzərə alaraq büdcə qənaətindən maksimum faydalılıq əldə edəcəklər.

Əhalinin aşağı təbii artımı dövlətlərin 2030-cu ilədək təhsil büdcəsinin 5 faizinə və ya daha çoxuna qənaət edəcəkdir. Güzəştlər əhalinin yoxsul təbəqələri tərəfindən güclü hiss ediləcək və yoxsulluğun azaldılmasına səbəb olacaqdır. Eyni zamanda, erkən nikahların 10 faiz azalması ana ölümlərinin 76 faiz azalması ilə nəticələnəcəkdir.

4. Erkən nikahlar dünyada.

Erkən nikahların aradan qaldırılması Davamlı İnkişaf Məqsədlərinə daxil edilməsi ilə prioritetlərdən biri kimi qəbul edilmişdir. Erkən nikahlar qızların təhsillərini dayandırmaq və məşğulluq imkanlarını məhdudlaşdırmaqla yoxsulluq dövrünü artırır. Erkən nikah problemi sosial məsələ olsa da, kökündə maddi qayğılar dayanır. Buna görə də bugün erkən nikahların sosial həllərini araşdırmaqla yanaşı, ondan gələcək iqtisadi zərərlər də tədqiq olunur.

Bir çox dövlətlərin ampulasından məsələlərə diqqət etsək görərik ki, erkən nikahların iqtisadi mənfi təsirlərinin özünü göstərən İndoneziyada, prezident Coko Widodo, qızların 14%-dən çoxunun 18 yaşına çatmamamış evlənməsinə qarşı ciddi tədbirlər görəcəyinə dair bir sıra vədlər vermişdir, lakin erkən nikahların çox olduğu bir sıra ölkələrdə müsbət yöndə baş verən dəyişikliklər sürətli şəkildə deyildir. Banqaladəşdən Zambiyaya qədər strategiyalar müzakirə olunsada, qız uşaqlarının sağlamlıq, təhsil, peşə və əmək fəaliyyəti xidmətlərinin təmin edilməsi və erkən nikahlara qarşı qəbul olunmuş proqramların icrası arxa fonda qalmaqdadır. Əgər uşaq evliliyinə son qoymaq siyasi danışıq nöqtəsindən daha artıq mövqe alacaqsa, vahid strategiyalar maliyyə öhdəlikləri ilə dəstəklənməlidir. Dünyanın ən varlı ölkələri bu məsələni prioritet hala gətirsəydilər, geri ödəmələr əhəmiyyətli olardı. Məsələn, Dünya Bankı, Nigeriyanın erkən nikahı qadağan edə biləcəyi təqdirdə illik rifah əmanətlərinin 1.7 milyard dollar ətrafında reallaşdıracağını təxmin edir. Banqaladəş illik qazanc və məhsuldarlıq səviyyəsində əlavə 4.8 milyard dollar qazandıra bilər və Nigeriyada rifah əmanətləri 7.6 milyard dollar təşkil edə bilər.

5. Erkən nikahlar Azərbaycanda.

Azərbaycanda da, erkən nikahlarla bağlı dövlətin ciddi mübarizə tədbirləri həyata keçirilir. Buna baxmayaraq ölkəmizdə erkən nikah halları hər il müşahidə olunmaqdadır. Azərbaycanda 18 yaşına çatmamış evlənən qızların sayına görə ən yüksək göstərici 2011-ci ildə qeydə alınıb və 5138 nəfər təşkil edib. 2012-ci ildən bu sayda azalma qeydə alınmışdır ki, 2018-ci ildə bu rəqəm 338 nəfəri göstərmişdir. 2012-ci ildə 15-17 yaş arası qızların 4392 nəfəri ana olmuşdusa, 2018-ci

ildə bu rəqəm 2129 nəfərə bərabər olmuşdur. Tədqiqatlar göstərir ki, Azərbaycanın cənub rayonlarında erkən nikah halları digərlərinə nisbətə daha geniş yayılmışdır. Qeyd etmək lazımdır ki, Azərbaycan Respublikasının Cinayət Məcəlləsinin 176-cı maddəsinin birinci bəndində göstərilir ki, insanı nikaha məcburetməyə görə iki min manatdan üç min manata qədər cərimə və iki ilə qədər azadlıqdan məhrum etmə cəzası tətbiq olunur. Həmin maddənin ikinci bəndində isə nikah yaşına çatmayan insanı nikaha məcbur etməyə görə dörd min manata qədər cərimə və yaxud dörd ilə qədər həbs nəzərdə tutulur. Məcbur edənin ata və ana, yaxud digər yaxınların olmasından asılı olmayaraq, Cinayət Məcəlləsində açıq cəzalar müəyyənləşdirilib.

6. “Evlilik iqtisadi bazarı modeli”

Bazar əmtəə və xidmətlərin alqı-satqısının həyata keçirildiyi məkandır. Bazarın müxtəlif növləri vardır. Məsələn, əmək bazarı, əmtəə və xidmətlər bazarı və s. Əmək bazarını iqtisadi bazarla ifadə etsək, onun obyektləri insanlar, subyektləri isə iş təklif edən müəssisə və təşkilatlardır. Yəni, insanlar əmək bazarında əmtəə rolunu oynamaqla öz keyfiyyətlərinə uyğun olaraq digərlərindən fərqlənməyə çalışırlar.

Evlilik iqtisadi bazarı da, əmək bazarı kimi insanlardan təşkil olunmuş bazar modelidir. Bu model iqtisadiyyatın “Tələb və təklif qanunu”nun və “Ekonomiksin 3-cü prinsipi” ilə birbaşa bağlıdır. Belə ki, Şəkil 1-də cədvəlin üfüqi xətti boyunca insanın müxtəlif yaşları verilmişdir. Şaquli xətt boyunca isə şərti faizlərlə evlilikdən gələcək faydalılıq təsvir olunmuşdur.

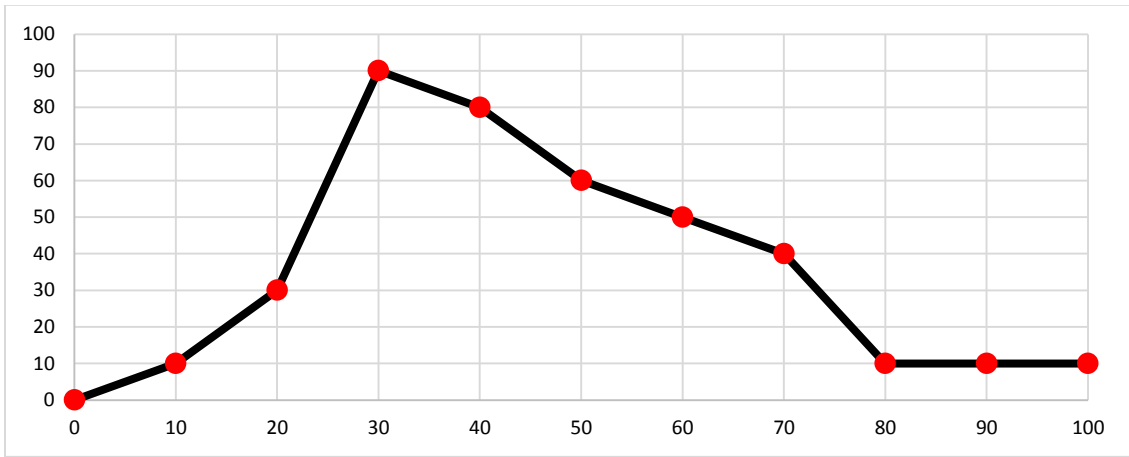

Şəkil 1. “Evlilik iqtisadi bazarı modeli”

Təsvir etsək ki, insan 0-10 yaş aralığında evlilik həyatına keçid edərsə, onun evlilik üçün lazım olan tələblərinə olan faydalılıq 0-10% arasında dəyişəcəkdir. 10-20 yaş aralığındakı insan evlənən zaman evlilikdən alacağı faydalılıq faizi 10-30% arasında dəyişəcəkdir. Bu yaş aralığında evlilik üçün lazım olan tələblərin bir qismi formalaşsa da, xüsusilə 10-18 yaş arası bu tələblərin az bir qismi təmin oluna bilən olacaqdır. 18-20 yaş arası dövrdə insan formalaşmış olsa da, təhsil tələbləri tam ödənməmiş olmadığından ona gələ biləcək maksimum faydalılıq faizi 30% olacaqdır. Evlilik iqtisadi bazarı modelində evlilikdən alınacaq faydalılıq faizinin pik nöqtəsi 20-30 yaş aralığında, xüsusən də 30 yaşda yaşanacaqdır. Belə ki, insan bu yaş aralığında istər maddi, istərsə də mənəvi tələblərini 100% olmasa da, 90% ödəmək iqtidarında olur. Ona görə də, 20-30 yaş aralığındakı insanın evlilikdən alacağı faydalılıq da 30%-dən 90%-ə qədər artacaqdır. 30-40 yaşları aralığındakı insanın evlilikdən alacağı faydalılıq faizləri də 20-30 yaş aralığındakı insandan o qədər fərqlənməsə də, insan bu yaşda bir sıra tələblərinə təklifləri tapa bilməməklə üz-üzə qalır. 30-40 yaş aralığındakı insanın faydalılıq faizləri 80-90% arasında dəyişir. Yaş artdıqca, tələblər dəyişsə də, bu tələblərə uyğun təkliflərin yetərlik səviyyəsi sual doğuran məsələlərdəndir. 40-50 yaş aralığındakı insanın evlilikdən alacağı faydalılıq getdikcə azalır, 80%-dən 60%-ə enir. Bu yaş aralığındakı insanın tələbləri ona evlilikdən alacağı faydalılığı azaldır. Bu insanın əmək fəaliyyəti prosesində nisbətən geriləməsi, övlad sahibi olması ehtimalının 20-40 yaş

aralığındakı insandan az olması onlara evlilikdən gələcək faydalılığı da azaldacaqdır. Eyni minvalla 50-60 yaş aralığındakı insanın evlilikdən alacağı faiz də 60%-dən 50%-ə doğru azalır. Tələblər təkliflərə uyğunlaşmadığından faydalılıq da az faiz göstərəcəkdir. 60-70 yaş aralığındakı insanın əmək fəaliyyətini yekunlaşdırması, əmək qabiliyyətinin demək olar ki, zəifləməsi onun evlilikdən alacağı faydalılıq faizini 50%-dən 40%-ə endirir. 70 yaşdan 80 yaşa qədər insanda İEOÖ-lərdə səhiyyə problemi ümumiyyətlə həmin insanın sağqalma ehtimalını azaldır. Belə ki, həmin insanın evlilikdən alacağı faydalılıq faizi 40%-dən 10%-ə qədər enir. Bundan sonrakı dövərdə, yəni 80 yaşdan sonrakı zaman müddətində evlilik baxımından insan tələblərinə cavab verən təkliflər olmadığına və ya az olduğuna görə onların evlilikdən aldıkları faydalılıq faizi də 10% təşkil edəcəkdir.

Göstərilənlər marjinal faydanı düşünən ağıllı insanı əks etdirir və ümumi evlilik müddətini özündə əks etdirmir. Yəni, yaşlar həmin yaşda evlənəcək insanın aldığı faydalılıq faizlərini göstərir. Tələblərin isə insandan insana dəyişkən olmasına baxmayaraq, əksər insanların tələbləri ümumi xarakter daşıyır. Məsələn, təhsil, sağlamlıq, qidalanma, əmək fəaliyyəti, övlada sahibolma və s.

NƏTİCƏ

Dövlətlər erkən nikahların azaldılması istiqamətində addımlar atmağa başlayır. Əslində hər il uşaq olaraq evlənən qızların sayı azalmaqdadır. Təəssüf ki, bu dəyişiklik çox yavaş baş verir. Əgər dünya tərəqqini kəskin sürətləndirməsə və investisiya qoyuluşlarını genişləndirməsə, sürətli təbii artım cari qazancı geri qaytaracaq və erkən yaşda ailə quran qızların sayı bir daha artacaqdır.

Tədqiqat, erkən nikahların sona çatması üçün aydın bir iqtisadi əsaslandırma təmin edir. Uşaq evliliyi yalnız erkən nikahların qurbanlarını və onların övladları üçün potensial həssas nəticələri olan sosial problem deyil. Həmçinin, ölkələrin böyüməsi və yoxsulluğun azaldılması qabiliyyətinə təsir edən iqtisadi bir problemdir. Tədqiqat erkən nikahların sona çatdırılmasının necə olacağını da göstərir: qızları təlim-tədris prosesindən uzaq tutmamaqla. Ümid edilir ki, qızlar təhsil prosesinə maksimum səviyyədə cəlb olunacaq, insan kapitalının formalaşması müsbət yöndə vüsət alaraq bu minvalda investisiyaların artımına kömək edəcəkdir. Nəticədə, erkən nikahların iqtisadi zərərləri aradan qaldırılacaqdır.

ƏDƏBİYYAT SİYAHISI

1. Nayihouba, A., and Q. Wodon. 2017a. A Note on Child Marriage and Economic Growth. Education Global Practice. Washington, DC: The World Bank.
2. Wodon, Q., and A. Yedan. 2017c. Impact of Educational Attainment on Child Marriage and Early Childbirths: Estimates for 15 Countries. Education Global Practice. Washington, DC: The World Bank.
3. Wodon, Q. 2017a. Estimating the Economic Impacts and Costs of Child Marriage Globally: Methodology and Estimates. Education Global Practice. Washington, DC: The World Bank.
4. <https://blogs.worldbank.org/education/rippling-economic-impacts-child-marriage>
5. <https://www.stat.gov.az/source/demography/>

AZƏRBAYCANDA TURİZM RESURLARINDAN SƏMƏRƏLİ İSTİFADƏNİN TƏŞKİLİ VƏ ONUN TƏKMİLLƏŞDİRİLMƏSİ İSTİQAMƏTLƏRİ

Rüstəm ƏBİLOV

*Azərbaycan Dövlət İqtisad Universiteti (UNEC),
Beynəlxalq Magistratura və Doktorantura Mərkəzi,*

Magistrant

Email: rustem.abilov.96@mail.ru

Bakı, Azərbaycan

XÜLASƏ

Azərbaycanda post-neft dövrü yaşanırlar və əsas diqqət qeyri-neft sektorunun canlandırılması-na yönəldilib. Qeyri-neft sektorunun mühüm tərkib hissəsi hesab edilən turizm, inkişafı ləngidən problemlərlə əlaqədar yeni araşdırmaların, tədqiqatların aparılmasını zəruri etmişdir. Tədqiqat işində ölkənin turizm sektorunun mövcud problemləri, bu problemlərin həlli yollarının araşdırılması və turizm potensialından istifadənin təkmilləşdirilməsi istiqamətləri öz əksini tapmışdır. Göstərilən problemlərə diqqətin artırılması və təklif edilən həll yollarının icrasının reallaşdırılması, resurslardan səmərəli istifadə edilməsi bu sahənin gələcək inkişafı üçün olduqca əhəmiyyətli olacaqdır.

AÇAR SÖZLƏR: Turizm potensialı, regional inkişaf, turizm infrastrukturunu

GİRİŞ

Müasir dövrdə Azərbaycanın turizm strategiyasının əsasında əvvəlki dövrlərdə əldə edilmiş uğurların möhkəmləndirilməsi və gələcək üçün müəyyənləşdirilmiş prioritet istiqamətlərin hədəf kimi seçilməsi dayanır. Bir sıra çatışmazlıqlara baxmayaraq Azərbaycan üçün nisbətən gənc olan bu xidmət sektoru hərtərəfli inkişaf hədəfini qarşısında bir məqsəd kimi qoymuşdur. Bu istiqamətdə həyata keçirilən ilk addım kimi hüquqi bazanın formalaşdırılması, normativ aktların qəbul olunması və yeni infrastruktur elementlərinin yaradılması olmuşdur.

Turizm bir fəaliyyət sahəsi olaraq daim araşdırılır, yeni nəticələrin əldə edilməsinə istiqamətlənən tədqiqatlar həyata keçirilir. Aslanov E.İ., Bilalov B.Ə., Əlirzayev Ə.Q., Budaqov B., Məmmədov E.Q. və digər tədqiqatçılar tərəfindən bu istiqamətdə aparılan tədqiqatlar problemin araşdırılmasında mühüm rol oynamışdır.

Turizm dünya iqtisadiyyatının dinamik inkişaf edən və yüksək gəlirli sahələrindən biridir. Ölkə vətəndaşlarının, eləcə də, əcnəbilərin və vətəndaşlığı olmayan şəxslərin müvəqqəti olaraq gəlmiş olduğu ölkə daxilində ödənişli fəaliyyətlə məşğul olmamaq şərti ilə istirahət etməsi, sağlamlıqlarının təmin edilməsi, yeni insanlarla tanış olma, idraki (tarix və mədəniyyət sərəvətlərindən mənəvi cəhətdən mənimsəmə və sair), iş-peşə (tutduğu vəzifədən irəli gələn işlərin icra edilməsi istisnaqlıq təşkil edir), idman və dini məqsədlərlə daimi olaraq məskunlaşdığı məkandan müvəqqəti olaraq getmələri (səyahətləri) turizmin mahiyyətini ifadə edir.

Turizm iqtisadi kateqoriyadır. Beləki iqtisadi nöqtəyi-nəzərdən, turizm iqtisad elminin bir sahəsi olub, təsərrüfatın bu sahəsində əhalinin böyük hissəsinin turist xidmətlərinə olan tələbatını ödəmək məqsədilə istehsal edən, paylayan, mübadilə və istehlak edən insanların hərəkətlərini öyrənir. Müasir turizm iqtisadi hadisə kimi: 1) sənaye qismində çıxış edir; 2) turist məhsulu və xidməti kimi iştirak edir; 3) milli iqtisadiyyatın katalizatoru kimi çıxış edir; 4) miili gəlirin turizm sahəsi üzrə ixtisaslaşdırılmış ölkələrin xeyrinə yenidən bölüşdürülməsi mexanizmi kimi iştirak edir; 5) məşğulluğun və yerli infrastrukturun inkişafına təsir edir; 6) yüksək səviyyəli effektivliklə və investisiyaların tezliklə geri qaytarılması ilə xarakterizə olunur; 6) təbiətin və mədəni irsin qorunmasında səmərəli vasitə kimi çıxış edir; 7) praktiki olaraq bütün təsərrüfat sahələri və insan fəaliyyəti ilə uyğunlaşır (3).

Turizmin Azərbaycanda inkişafı üçün xarici təcrübənin öyrənilməsi və bu təcrübənin ölkədə tətbiqi gələcək inkişaf üçün əhəmiyyətlidir. Belə ki, turizmin geniş işkişaf etdiyi ölkələrdən Rusiya, Türkiyə, Qərbi Avropa ölkələri, ABŞ və Latın Amerika ölkələrinin əksəriyyətinin turizm təcrübəsinin mənimsənilməsi ölkəmiz üçün vacib hesab edilir. Almaniyada tarixi simvolların yerləşdiyi muzeylərdə müxtəlif dərnəklərin, ekskursiyaların, həmçinin muzeylərin 3D görüntülü video çarxlarının hazırlanması turistlərin cəlb edilməsində xüsusi rola sahibdir. İtaliya isə bu sahədə bir sıra tədbirlər həyata keçirmişdir. Turizmdə vergi güzəştlərinin tətbiqi istiqamətində İtaliya son zamanlar bir sıra uğurlu addımlar atmışdır. 2014-cü ildə tətbiq edilən, “ArtBonus” kimi tarixə düşən vergi güzəşti sisteminin obyektinə özəl donorların, o cümlədən, biznesin 2014, 2015 və 2016-cı illər ərzində İtalyan mədəniyyətinin təşviq edilməsi məqsədilə ianələri aid edilir. İtaliya tərəfindən az ulduzlu hotellərin tikintisi, onların rekonstruksiyası, bu sektorun elektronlaşdırılması məqsədi ilə 30 faizlik vergi güzəştinin tətbiq edilməsi nəzərdə tutulmuşdur. ABŞ və Türkiyə turizm istiqamətində müxtəlif dünya miqyaslı təhsil proqramları təklif edirlər. Azərbaycanda bu sahədə fəaliyyət göstərəcək şəxslərin ixtisaslarını artırmaq məqsədi ilə həmin ölkələrdə təhsil proqramlarına cəlb edilməsi bu sahənin inkişafı baxımından olduqca əhəmiyyətli ola bilər. Latviya hökuməti velosiped turizminin əsas istiqamətlərini və marşrutlarını müəyyən edərək, bu marşrutlar boyu azulduzlu və ya ulduzsuz hotellərin tikilməsinə çalışır. Nəzərə alsaq ki, Azərbaycan İpək Yolunun üzərində yerləşir, həmçinin bir sıra ölkələr digər ölkələrə keçmək üçün Azərbaycandan tranzit ölkə kimi istifadə edir (4).

Turizm sektoru biznes maraqlarını əlaqələndirməklə, dövlətin iqtisadi siyasətinin başlıca hədəfində və cəmiyyətin mütərəqqi tarixi-mədəni inkişafında aparıcı rol oynamalıdır. Belə ki, ölkənin və hər bir vətəndaşın mədəni səviyyəsinin inkişafı, mənəvi potensialının artırılması, həyat rifahının yaxşılaşdırılması istiqamətində dövlətin məqsədli-proqram alətləri və eyni zamanda bütün qurumların, nazirliklərin birgə məqsəd və vəzifələri olmalıdır. 29 dekabr 2012-ci il fərmanı ilə təsdiqlənmiş “Azərbaycan 2020:Gələcəyə baxış” inkişaf konsepsiyası bu istiqamətdə atılmış vacib addımlardandır. Konsepsiyanın başlıca strateji məqsədi mövcud imkanlar və resurs ehtiyatlarını nəzərə almaqla, Azərbaycanda davamlı iqtisadi artım və yüksək sosial rifah, səmərəli dövlət idarəetməsi və qanunun aliliyi, insanların bütün hüquq və azadlıqlarının tam təmin olunması və vətəndaş cəmiyyətinin ölkənin ictimai həyatında fəal statusu ilə səciyyələnən inkişaf mərhələsinə nail olmaqdır (2).

Azərbaycanda turizmin inkişafının prioritet istiqamətləri aşağıdakılardır:

1. Daxili və gəlmə turizmin inkişafı;
2. Ölkədə turizm xidmətlərinin uyğunlaşdıraraq beynəlxalq standartların tələblərinə cavab verən səviyyəyə gətirilməsi;
3. Turizm naviqasiyasını, istiqamətverici işarələri, regionlarda turizm resursları və proqramları haqqında informasiyanı özündə əks etdirən turizm informasiya alətlərinin yaradılması;
4. Azərbaycanın bütün regionlarında mövcud potensiala uyğun inkişaf etdirilməsi mümkün olan turizm məhsulunu təşviq etmək üçün səylərin əlaqələndirilməsi.

Azərbaycanda turizm potensialının mövcud vəziyyəti və ondan istifadənin təhlilinin aparılması üçün istifadə edilən səmərəli yollardan biri SWOT analizi metodudur. Məhz bu metod turizm sektorunun mövcud vəziyyətinin təhlilində istifadə olunmuş universal alətdir və onun nəticələrindən səmərəli istifadə etsək regionlar üçün turizmin inkişafında optimal strategiyaları və Azərbaycanın beynəlxalq turist cəlbediciliyini müəyyənləşdirmək olar.

SWOT metoduna əsaslanaraq ölkə turizminin inkişafı üçün güclü tərəfləri müəyyənləşdirsək aşağıdakı nəticələri əldə etmiş olarıq:

- Ölkə çox zəngin mədəni-tarixi və təbii irsə malikdir, bu da xarici turistlər üçün xüsusi maraq kəsb edir;
- Şərqlə Qərbin ekzotik komponentlərinə malik sosial-mədəni xüsusiyyətlər;
- Əlverişli iqlimin mövcudluğu;
- Ölkənin zəngin tarixə və mədəni irsə malik olması;
- Zəngin arxitektura sahəsinə sahiblik (İçəri Şəhər, Kiş və İlisu kəndləri və sair);

- Palçıq vulkanları kimi qeyri-adi təbiət fenomenləri;
- Lokal tarixi potensiala bağlı olaraq inkişaf edən əl sənətləri məhsullarının mövcudluğu;
- Bakıda və regionda artmaqda olan 5 ulduzlu otellər, müxtəlif əyləncəməkanları və lüks restoranlar;

- Ləziz dada malik olan zəngin milli mətbəx;
- Azərbaycanın ərazisində relyefin bütün növlərini görmək olar: dağlar, ovalıqlar, düzənliklər, vadilər. Azərbaycan ərazisinin təxminən yarısını dağlar təşkil edir (5).

Ölkəmizdə turizmin inkişafını ləngidən bir sıra zəif tərəflər mövcuddur ki, bu da Azərbaycanda turizmin aktiv inkişafına mane olan amildir. Bunlara aşağıdakılardır:

- Regionda turizm potensialının yetərinə dəyərləndirilməsində maneə kimi çıxış edən Dağlıq Qarabağ münaqişəsinin mövcudluğu;

- Ölkə əhalisinin, xüsusəndə regionlarda məskunlaşmış əhalinin mədəni, tarixi və təbii mirasa qarşı laqeyd yanaşması. Eyni zamanda mədəni və tarixi irsə vələcə də milli parklara ictimai nəzarətin nisbətən zəif olması;

- Ölkənin təbii, sosial və siyasi mühitində baş verən istənilən miqyaslı neqativ amillərin ölkədaxili aparıcı mediya nəşrlərində düzgün dəyəndirilməməsi və bu cür təbliğatın xarici ictimaiyyətə təsir etmə elastikliyi yüksəkliyi;

- Ölkəmizdə istirahət düşərgələrinə yaxın ərazilərdə məskunlaşmış əhali tərəfindən ətraf mühitin məişətdən atılan tullantılar vasitəsi ilə çirkləndirilməsi;

- Ölkəmizdə böyük tutumlu otellərin, istirahət mərkəzlərinin azlığı və ya mövcud olanların ölkənin orijinal memarlıq nümunələrinə uyğunsuzluğu;

- Regionlarda turizm müəssisələrinin azlığı və ya mövcud olanların yetərinə təbliğ olunmaması. Turizm müəssisələrinin əsasən Bakı şəhərində yerləşməsi;

- Regionlarda turizmin inkişafı baxımından nəqliyyat infrastrukturunun avtomobil nəqliyyatı üzərində təmərküzləşməsi. Belə ki, regionlarda aeroportların, dəmir və su yolu infrastrukturunun yetərsiz olması regionlara səyahətin əsasən avtomobil yolu ilə mümkünlüyü;

- Ölkəmizin turizm potensialı baxımından əhəmiyyətli regionlarında yolları, telekommunikasiya xətlərini, mərkəzi su və isitmə sistemini, elektrik və təbii qaz təminatını, eyni zamanda turizm marşrutları üzrə istirahət dayanacaqlarını əhatədən regional infrastrukturun olmaması və ya mövcud olanların beynəlxalq standartlara cavab verməməsi;

- Ölkənin regionlarında dörd, üç ulduzlu otellərin, motellərin və hostellərin, eyni zamanda yüksək səviyyəli alış-veriş mərkəzlərinin kifayət qədər olmaması;

- Regionlarda ATM-lərin çox az olması, eyni zamanda nəğdsiz hesablaşmaların həyata keçirilməsində “online” ödəmə və alış-veriş sistemlərinin kifayət qədər geniş tətbiq olunmaması;

- Regionlarda xarici ölkələrdən gələn turistlərə xidmətlərin göstərilməsi baxımından işçilərin beynəlxalq dillərdə nisbətən sərbəst danışılmaması;

- Gələn turistlərin ölkə haqqında məlumatlandırılması baxımından tanıtımının yetərinə təşkil olunmaması (Azərbaycanla bağlı məlumat broşuralar, kitabçalar və sair qıtlığı);

- Ölkəyə gələn xarici vətəndaşlara qarşı sərhəd-keçid məntəqələrində diqqətin az olması (bürokratik əngəllər, viza problemləri, qarışıqlıq, informasiya reklamlarının yetərsizliyi və sair);

- Ölkəmizin su hövzəsinin çaylar, kanallar, göllər və dənizlərdən ibarət olmasına baxmayaraq teploxod, yaxta və digər müxtəlif nov gəmi və qayıqlarda üçün liman imkanlarının azlığı;

- Ölkəmizə gələn turistlərin nəqliyyat vasitələrindən sərbəst istifadəsini təmin etmək üçün nəqliyyat infrastrukturunu əhatə edən yol hərəkəti qaydalarını və istiqamətlərini göstərən nişanların, eyni zamanda nəqliyyat vasitələrində elanların azlığı və bunların yalnız rəsmi dövlət dili Azərbaycan dilində olması.

Beləliklə, Azərbaycanda istər daxili, istərsə də gəlmə turizmi baxımından sektorun inkişafında qarşıda duran vəzifələrin reallaşdırılması üçün başlıca şərt qeyd olunan mövcud imkanlar daxilində ölkənin güclü və zəif turizm potensialının tədqiq edilməsi və risklərin müəyyənləşdirilməsidir.

TƏDQIQAT METODU

Tədqiqatın metodunu Azərbaycanda turizm potensialından səmərəli istifadə ilə bağlı araşdırmaların aparılması, bu sahədə yaranan problemlər və bu problemlərin həlli yollarının tapılması, yeni biliklərin əldə edilməsi və tətbiq dairəsinin müəyyənəndirilməsi təşkil edir. Tədqiqat işinin gedişatında müşahidə, müqayisə, təhlil və ümumiləşdirmə metodlarından istifadə edilmişdir. Müşahidə metodu vasitəsilə turizm proseslərinin ölkədə təsirləri müəyyən edilir. Aparılan müşahidə nəticəsində əldə edilən məlumatlardan planlı və məqsədə uyğun formada istifadə olunur. Müqayisə metodu vasitəsilə turizmin inkişafının müxtəlif illər üzrə müqayisəsini aparmaqla bu sahənin inkişafına mane olan ünsürlər aydınlaşır və qabaqlayıcı tədbirlərin həyata keçirilməsi yolları müəyyənləşir. Təhlil metodu ilə müşahidə və müqayisə metodlarının aparılmasından əldə olunan nəticələr ətraflı təhlil edilməklə bu sahənin inkişaf etdirilməsi üçün yeni formalar, metodlar müəyyənləşdirir. Ümumiləşdirmə metodu isə digər üç metodun nəticələrini ümumiləşdirməklə yekun nəticənin əldə edilməsinə xidmət etmiş olur. SWOT metoduna əsaslanaraq ölkə turizminin inkişafı üçün güclü, zəif tərəflər və eyni zamanda təhlükə və imkanlar müəyyən edilmişdir.

NƏTİCƏ

Azərbaycanın turizm potensialının müasir vəziyyətinin təhlili, onun nəzəri metodoloji əsaslarının araşdırılması və turizm potensialından səmərəli istifadənin təkmilləşdirilməsi yollarının tədqiqi müəyyən nəticələrin alınmasını və səmərəli təkliflərin irəli sürülməsini təmin etmişdir. Aparılmış tədqiqatın nəticələri aşağıdakılardır: 1. Müasir dünyada turizm dinamik inkişaf edən iqtisadiyyatın yüksək gəlirli sahələrindən biri olaraq əhalinin həyat səviyyəsinin yüksəldilməsinə səbəb olan iqtisadi inkişafın ən mühüm amilləri sırasında çıxış edir.

2. Turizm potensialından istifadə turizm bazarında tələbin dəyişməsi nəticəsində baş verir ki, bu da regionun ümumi iqtisadi, sosial-demografik, fərdi davranış, mədəni və psixoloji amillərindən aslıdır.

3. Səmərəli turizm sektoru regionun açıq iqtisadi sistemində fəaliyyət göstərir və sosial-iqtisadi sistemə inteqrasiya prosesində turizm subyekti, turist və turizm obyektini ilə ifadə olunur.

4. Açıq turizm sistemi daxili və xarici aləmin təsiri altında fəaliyyət göstərməklə nəinki ölkənin iqtisadi siyasətinin, eyni zamanda onun sosial siyasətinin reallaşdırılmasında əlverişli və təsiredici qüvvəyə malikdir.

5. Ölkənin davamlı iqtisadi inkişafında turizmin rolu iqtisadi artımın mümkün həddləri çərçivəsində turizmin dəyişən tələblər və ya məqsədlər istiqamətindəki inkişaf meyli kimi başa düşülür.

6. Azərbaycan Respublikasında turizmin inkişafı xüsusiyyəti kimi onun əlverişli geosiyasi mövqeyi, neft sektorundan əldə edilmiş gəlirlər hesabına qeyri-neft sektorunun artan inkişaf meyli, əhalinin həyat səviyyəsinin yüksəlməsi, tarixi, mədəni və təbii turizm ehtiyatları göstərilə bilər.

7. Tədqiqatlar göstərir ki, Azərbaycanda müalicəvi turizm xüsusi imkanlara malikdir və ölkəyə bu məqsədlə gələn turistlərin sayının 1% artması sanatoriyakurort müəssisələrində göstərilən pullu xidmətlərin həcmində 0,33% artmasına səbəb olacaqdır.

8. Azərbaycanda turizm sahəsi üzrə əsas kapitala yönəldilmiş investisiya qoyuluşunun 1 faiz artması turizm fəaliyyəti nəticəsində əldə edilmiş ÜDM-in 0,78 faiz artmasını təmin edir.

9. Turizm sektoru üçün xarakterik sahələrdən olan mehmanxana və restoran xidmətlərində son məhsulun həcmində 10% artımı bu sahənin ümumi buraxılışında 3,1 %, istirahət, mədəniyyət və idman tədbirlərinin təşkili üzrə xidmətlərdə son məhsulun həcmində 10% artımı bu sahənin ümumi buraxılışında 10%, turizmlə əlaqədar nəqliyyat xidmətlərində 10% artım bu sahənin ümumi buraxılışında 0,8% artımına səbəb olur. Eyni zamanda, bu sahələrdə baş verən dəyişiklik ölkə üzrə ümumi məhsul buraxılışının həcmində 0,1% artıma səbəb olur.

10. Ticarət xidmətlərində son məhsulun 10% dəyişməsi turizmdə 0,96%, tikinti sahəsində son məhsulun 10% dəyişməsi turizmdə 0,68%, mədən sənayesində son məhsulun artan hər 10%-i

turizmdə 0,45%, nəqliyyat sektorunda son məhsulun artan hər 10%-i turizmdə 0,4%, dövlət idarəetməsi və müdafiə, məcburi sosial sığorta sahəsində xidmətlərin son məhsulunun artan hər 10%-i turizmdə 0,39% və emal sənayesində son məhsulun artan hər 10%-i turizmdə 0,31% kapital qoyuluşunun artımına səbəb olur.

ƏDƏBİYYAT SİYAHISI

1. Budaqov B. Azərbaycanca turizm. Bakı :“Nafta-Pres” nəşriyyatı, 2007, 32 s.
2. Bilalov B.Ə. (2007). Azərbaycanın turizm-rekreasiya ehtiyatlarının qiymətləndirilməsi // Elm və həyat jurnalı, , 5-6 sayı, s. 23-26
3. Əlirzayev Ə.Q. (2005). İslahatlar və sürətlənmə strategiyası şəraitində Azərbaycanın sosial-iqtisadi inkişaf problemləri: təcrübə, meyllər və perspektiv istiqamətlər. Bakı: “Adiloğlu” nəşriyyatı, 538 s.
4. İqtisadi və Sosial İnkişaf Mərkəzi (CSED) – Vüqar Bayramov: “Azərbaycan Turizm Sektorunun İnkişafı Perspektivləri”, Bakı 2017
5. Məmmədov E.Q., (2013). “Azərbaycanda turizm bazarının formalaşması və idarə olunmasının regional xüsusiyyətləri” monoqrafiyası, Bakı

NAĞDSIZ CƏMIYYƏTƏ DOĞRU

LEYLA CAVADOVA

Bakı Mühəndislik Universiteti
İqtisadiyyat və İdarəetmə Fakültəsi
Maliyyə menecmenti/Magistr
Cavadova398@gmail.com
Gəncə, Azərbaycan

Xülasə

Hal-hazırkı həyatımızda çox böyük bir sistemin içindəyik, bu çox böyük maliyyə və iqtisadiyyat sistemidir ki, insanlar və şirkətlər daima bu böyük pul dövriyyəsində iştirak edirlər. Bəzən nağd formada olan əməliyyatlar, bəzən isə nağdsız formada olur. İlk ticarət əməliyyatlarından çox uzun bir müddət sonra nağd əməliyyatlar nağdsız ödənişlərə keçid etməyə başladı və indi də sürətlə inkişaf edir Bu məqalə nağdsız cəmiyyətin ölkəmizdəki rolu, hazırkı vəziyyəti, iqtisadiyyata, biznes mühitinə və insanların həyatına gündəlik təsiri barəsindədir. Müəyyən statistikalar, rəqəmlər və analizlərlə bu təsirləri görə bilərik.

Açar Sözlər: Pul siyasəti, nağdsız cəmiyyət, plastik kartlar.

Giriş

Tarix boyunca ticarətdə ödəniş üçün istifadə edilən vasitələrin tez-tez dəyişdiyi görülmüşdür. Keçmişdən bu günə olan dövr ərzində daha sürətli və daha səmərəli ödəniş sistemi araşdırılıb tətbiq edilmişdir. Ödəniş sistemləri hər gün yenilənərək öz əhatə dairəsini genişləndirir. Ödəniş sistemlərinin mütəmadi inkişafı və dəyişməsi nağd pul lazımdır suallarını ortaya qoyur.

Nağdsız cəmiyyət müasir iqtisadiyyatda pulun ən son təkamülüdür. Beynəlxalq Valyuta Fondunun keçmiş rəhbəri Michel Camdessusun sözlərinə görə mərkəzləşdirilmiş planlı iqtisadiyyatdan bazar iqtisadiyyatına keçmək istəyən dövlətlərin Mərkəzi Banklarının əsas prioriteti ödəniş sistemlərində inkişafa nail olmaqdır.

Bir cəmiyyətin nağdsız sistemə keçməsi, cəmiyyətdəki fərdlərin ödəmə vərdişlərinin nağd puldan nağdsız ödəniş sistemində yönəldə bilməsiylə əlaqəlidir. Nağdsız ödəniş sistemini daha yaxşı mənimsəyən ölkələr, nağdsız cəmiyyətə çevrilməyə daha yaxındır.

Tədqiqatın metodu

Keçmiş zamanlarda insanlar daima müəyyən ticarət əməliyyatlarını məhsulların mübadiləsi ilə həyata keçiriblər. Qonşulardan, dostlardan özlərində olmayan məhsulu almış, qarşılığında isə onlarda olmayan, amma özlərində mövcud olan bir məhsulu vermişlər. Bununla da dünyada ilkin

ticarət əməliyyatları yaranıb. İnsanlar bir-biriləri ilə, həmçinin müəyyən əşyaları belə mübadilə, yaxud dəyişmə formasında etmişlər. Amma düşünün o zamanda yaşayırdıq, dostlarımızdan nəşə almaq istədiyimiz zaman müəyyən konfliktlər yarana bilər, hansı ki mübadilə etdiklərimizin dəyəri tamam fərqli ola bilər. Bu kimi digər hallar da sonda vahid pulun yaranmasına gətirib çıxardı. Amma bu qısa zamanda baş vermədi, zaman-zaman öz yerini tutdu və sonda vahid vasitə yarandı. Əvvəlcə uzun müddət kağız pul və dəmir pullar istifadə edildi, daha sonra isə texnologiyanın inkişafı nəticəsində POS terminallar, bank kartları və nəhayət internet bankçılığında müəyyən yeniliklər yarandı. Bugünə qədər insanlar daima bunun üzərində çalışır, insanların həyatının daha da yaxşılaşdırılması və sadələşdirilməsi üçün müəyyən tədbirlər görürlər. Hal-hazırda baş verən bütün proseslər bizi gələcəkdə yeniliklərin gözləyəcəyini xəbər verir.

2018-ci ilin ilk 8 ayında nağdsız əməliyyatların ümumi həcmi 1 milyard 717 milyon manat, 2019-cu ildə isə 2 milyard 712 milyon manat təşkil etmişdir. Bu isə 2018-ci ilə nisbətən 57.9% artım deməkdir. Əlavə olaraq, 2018-ci ilin ilk 8 ayında dövrün sonuna əsasən dövriyyədə olan ödəniş kartlarının sayı 6 milyon 224 min ədəd təşkil etmişdir. 2019-cu ildə isə müvafiq olaraq ilk 8 ayında dövrün sonuna əsasən dövriyyədə olan ödəniş kartlarının sayı təqribən 16% artaraq 7 milyon 209 min ədəd təşkil etmişdir. Bu nəticələr Azərbaycan Respublikasının Mərkəzi Bankının ödəniş sistemlərinin statistikasına əsasən hesablanmışdır. Bundan belə nəticəyə gələ bilərik ki, ölkəmizdə insanların kartlara olan marağı artır və onlar tranzaksiyaları nağdsız şəkildə etməyə cəhd edirlər. Həmçinin insanlar müəyyən hallarda əmək haqlarını, sosial müavinətləri, tələbə təqaüdlərini kart vasitəsi ilə əldə etdikəri üçün onlar əməliyyatlarda daha çox kartdan istifadə edə bilərlər. Ölkəmizdə “2018-2020-ci illərdə Azərbaycan Respublikasında rəqəmsal ödənişlərin genişləndirilməsi üzrə Dövlət Proqramı” qəbul edilib və əsas məqsədi nağdsız ödəniş mühitini daha da böyütmək, iqtisadiyyatda nağd dövriyyəsinin və hesablaşmaların həcmi azaltmaqdır.

Mənim fikrimcə, nağdsız cəmiyyətin ən üstün cəhəti insanların öz xərclərinə nəzarət etmək qabiliyyətinin artmasıdır. Etdiyimiz hər bir əməliyyatı tez bir zamanda görmək imkanı yaranır. Uzun müddət əvvəl baş vermiş əməliyyatlara çıxışımızın olması aylıq hesabatların yaranmasında mütləq şəkildə bizim işimizi asanlaşdırır və sürətləndirir. Pulun oğurlanması halının qarşısı alınır. Çünki bütün vəsait hesabda olur və pula toxunmaq imkanı yoxdur. Başqa ölkələrin ərazisində olarkən plastik kartlar vasitəsi ilə ödənişləri həyata keçirmək daha uyğun və rahat olur. Çünki konvertasiya əməliyyatları zamanı istənilən valyutaya keçid etmək mümkün olur. Aviabilet, otel rezervasiyalarını da kartla etmək daha da asandır. Bəzən insanlar kartlarla ödənişlərə görə müəyyən miqdarda keşbeklər də əldə edir, bu da nağdsız ödənişlərə marağı artırır. Əlavə olaraq müəyyən məhsulların ödənişini nağdsız qaydada edən zaman bonusların, endirimlərin əldə edilməsi kartlardan istifadəyə əlavə stimül gətirir. Mobil, sığorta, cərimə, dövlət ödənişlərini plastik kartlar vasitəsi ilə çox qısa zamanda etmək olduğu üçün vaxt itkisinin də qarşısı alınır.

Yaşadığımız dövrdə nağdsız cəmiyyətin formalaşmasında olan əsas amillərdən biri gənc nəslin tələbinin artmasıdır. Gənclər ödənişlərin daha asan və sürətli həyata keçməsinin tərəfdarıdır. Qlobal dünyada olan dəyişikliklər, texnologiyanın inkişafı insanların gözləntilərini daha da artırır. Fikrimcə, nağdsız cəmiyyətin formalaşması dövlət, insanlar, texnologiyanın inkişafı və infrastrukturdan asılıdır. Texnologiyanın inkişafı dövlət və insanlar arasında cəmiyyətin formalaşmasına təsir edir. Dövlət texnologiyanın yeniliklərindən istifadə edərək qərarlar qəbul edir, pul siyasətini tənzimləyir. İnsanlar isə bundan yararlanır. Təhlükəsizlik məsələsi də insanların nağdsız ödənişlərə meyl etməsinə səbəb olan faktorlardan biridir. Əlavə olaraq onu qeyd edə bilərik ki, azad rəqabət və açıq iqtisadiyyat şəraitində insanların və şirkətlərin nağdsız ödəniş imkanlarından istifadəsi daha da genişlənir.

Nağdsız cəmiyyətin iqtisadi əhəmiyyəti böyükdür, çünki hökumət üçün birbaşa olaraq bütün əməliyyatlara nəzarət etmək imkanı yaranır və beləliklə korrupsiya, çirkli pulların yuyulması, vergidən yayınma halları azalır, hansı ki birbaşa olaraq iqtisadiyyatın inkişafına müsbət təsir göstərir. Bildiyimiz kimi, pul siyasəti və dövriyyədə olan pulun həcmi Mərkəzi Bank tərəfindən

idarə olunur. Elektron ödənişlər makroiqtisadi xeyir gətirirmi? Bu suala cavab vermək üçün Moody's analitik 2011-2015-ci illərdə Azərbaycanın da daxil olduğu 70 ölkənin məlumatlarından istifadə edib və son olaraq kartdan istifadənin genişlənməsinin ÜDM-ni \$74 milyard dəyərində artırdığı qənaətinə gəlirlər. Digər amillərin eyni olduğunu nəzərə alaraq, ortalama olaraq 70 ölkədə kartdan istifadənin 1 faiz artması birbaşa olaraq ÜDM-nin 0.04% artmasına gətirib çıxarır. Azərbaycanda bu rəqəm 0.03%-ə, inkişaf etmiş ölkələrdə isə bu rəqəm 0.09%-ə bərabərdir. Bundan əlavə təhlilə görə kartdan istifadənin artması 2012-2015-ci illərdə ölkəmizdə istehlak qabiliyyətini 0.06% artırır. Bunu da qeyd edə bilərik ki, nağdsız ödənişlər iqtisadiyyatın canlanması ilə nəticələnir. Nağdsız ödənişlər mərkəzi bankların işini rahatlaşdırır, iqtisadi və pul siyasəti qərarlarının düzgünlüyünə gətirib çıxarır. Kölgə iqtisadiyyatının fəaliyyəti daha da azalır. Araşdırmaya görə, ödənişlər üçün debit və kredit kartlarından birbaşa istifadə ƏDV-dən yayınma hallarını azaldır.

İlk öncə banklar üçün yararadılmış təşəbbüsü qeyd etmək istərdim. 2013-cü ildən etibarən Azərbaycan Respublikasının Mərkəzi Bankı nağdsız ödənişləri daha da artırmaq, elektron bankçılığını daha da inkişaf etdirmək və innovativ tətbiqlərin daha geniş istifadəsinin təşviqinə yönəlmiş addım olaraq 5 ayrı nominasiyada ilin banklarını seçir. Hal-hazırda sahibkarlar üçün çox əlverişli imkan yaradılıb. Kampaniyalardan bəzilərinə bu ilin əvvəlində, yanvar ayının 1-dən etibarən qərar verildi, bu qərarlar əsasən vergi sistemi ilə bağlıdır. Əsas yeniliklərdən biri ticarət və işə müəssisələrində ödənişlər zamanı tutulan verginin (ƏDV-nin) bir hissəsinin müştəriyə qaytarılmasıdır. Belə ki, ödənişi POS terminalar və kassa çeki ilə edənlər ƏDV-nin 15% və 10%-ni geri alacaq. Mal və xidmətlərin alınması zamanı ödənilən ƏDV-nin 15% və 10%-nin əhaliyə geri qaytarılması da onlayn kassa aparatlarının işə düşməsindən sonra başlayacaq və artıq Vergilər Nazirliyinin keçirdiyi tenderin qalibi də məlumdur. Yeniliklərdən biri də Azərbaycan Respublikasının Vergi Məcəlləsinin 102.1.24-cü maddəsinə əsasən fərdi sahibkarlar üçün 1 yanvar 2019-cu il tarixindən 3 il müddətinə POS terminal vasitəsilə nağdsız qaydada aparılan ödənişlərə görə onların ümumi gəlirdəki xüsusi çəkisinə uyğun müəyyən edilən verginin 25 faizi həcmində azaldılır. Bu qərarın verilməsində əsas məqsəd biznes mühitində nağdsız ödənişlərin həcmi genişləndirmək və marağın artırılmasıdır.

Biznes əməliyyatlarının və ödənişlərinin nağdsız formada yerinə yetirilməsi artıq dünya əhalisi tərəfdən qəbul edilib, effektivliyin daha da artırılması və səmərəliliyə nail olmaq üçün yeni üsullar axtarılır. İlk olaraq onu vurğulaya bilərik ki, nağdsız formada əməliyyatlar zamanı pula toxunma şansı olmur, insanlar və şirkətlərin pulları fiziki formada oğurlamaq şansı azalır. Məsələn, ABŞ-ın hökumət nümayəndəlikləri cinayətlərin sayını azaltmaq məqsədi ilə insanları elektron ödənişlərə təşviq edən proqramlar hazırlamışdır. İnformasiya iqtisadiyyatı və siyasəti jurnalının araşdırmasına görə, hər 1000 nəfərə 1 ədəd POS terminalın artırılması cinayət dərəcəsinə 2.2-5.6% azaldacaq. Bu araşdırmaya Azərbaycan da daxil olmaqla 71 ölkə aid edilmişdir və məqsədi elektron maliyyə əməliyyatlarının iqtisadi cinayətə təsirini öyrənməkdir. Müştəri əlaqələri strategiyasının əsas hissələrindən biri də inam və təhlükəsizliklə bağlıdır ki, banklar buna xüsusi diqqət yetirməlidirlər.

Nəticə

Nəticə olaraq, bu qənaətə gələ bilərik ki, nağdli hesablaşmalardan nağdsız cəmiyyətə keçid kifayət qədər effektiv və səmərəli bir yoldur. Nağdsız cəmiyyətin ölkə iqtisadiyyatına təsiri böyükdür. Nağdsız ödənişlərdən istifadə iqtisadiyyatın inkişafına təkan verir, prosesləri sürətləndirir və insanların həyatını asanlaşdırır. Nağdsız ödənişlər insanların zamanlarını daha səmərəli istifadə etməsinə şərait yaradır və boş vaxt itkisinin qarşısını alır. Nağdsız cəmiyyətə keçid isə addımlı şəkildə baş verir, buna tez bir zamanda nail olmaq isə asan deyil. Ölkəmiz bu istiqamətdə addımlarına başlayıb, nağdsız ödənişlərin, hesablaşmaların, plastik kartların rolunun biznes mühitində, insanların həyatında artırmağı hədəfləyir.

İSTİNADLAR

1. Azərbaycan Respublikasında nağdsız hesablaşmalar və pul köçürmələri haqqında təlimat, Azərbaycan Respublikasının Mərkəzi Bankı
2. Azərbaycan Respublikasının Mərkəzi Bankı haqqında qanun
3. Azərbaycan Respublikasının Vergi Məcəlləsi
4. Elektron maliyyə ödənişlərinin cinayətə təsiri, Elsevier B.V, İnformasiya iqtisadiyyatı və siyasəti jurnalı, 2014.
5. Elektron ödənişlərdə təhlükəsizlik və inam konsepsiyası. Theodosios Tsiakis, George Sthephanides, Elsevier V.B, 2005.
6. Elektron ödənişlərin iqtisadi inkişafa təsiri, Mark Zandi və b. Moody's Analytics, 2016
7. Korrupsiya əleyhinə strategiya, Vüqar Bayramov, Leyla Əliyeva, İqtisadi və Sosial İnkişaf Mərkəzi, Bakı, 2011

MÜASİR DÖVRDƏ AZƏRBAYCANDA SƏHM BAZARININ MÖVCUD VƏZİYYƏTİNİN TƏHLİLİ

FİDAN HƏBİBLİ

Azərbaycan Dövlət İqtisad Universiteti
Fakultə/Bölmə adı Maliyyə bazaları
email: fidanhebibli47@gmail.com
BAKİ, AZƏRBAYCAN

XÜLASƏ

Maliyyə bazarlarının əsasını təşkil edən səhm bazarı hal-hazırda Azərbaycanda inkişaf etməkdədir. Ölkəmizdə maliyyə bazarının sürətlə formalaşması prosesi ilə iqtisadiyyat və hüquq sahəsində aparılan islahatlar prosesi bazar infrastrukturunun yaradılması nəticəsində mümkündür. Yeni formalaşdırılan bazar infrastrukturunun ən vacib hissələrindən biri qiymətli kağızlar bazarıdır. Azərbaycanda kapitalla tələbat çoxdur, amma banklarda kredit dərəcələrinin, bank faizlərinin artım sürəti yüksəkdir. Ölkəmizdə səhm bazarlarının inkişaf etdirilməsinin yüksək iqtisadi əhəmiyyəti olsa da, bu prosesin bütün dövrlərinin dövlət tənziminin və normativ-hüquqi bazasının tam formalaşmaması bu tədqiqat mövzusunun aktuallığına gətirib çıxarmışdır. Səhm bazarının inkişaf etməsi və səhm bazarının təkmilləşdirilməsi, ölkədəki iqtisadiyyatda davamlı iqtisadi artımın təmin olunmasında mühüm rol oynayır. Səhm bazarının güclü inkişaf etməsi, dövlət tərəfindən proqramların qəbul olunması və həyata keçirilməsi, həmçinin iqtisadiyyatın real sektorunun maliyyə ehtiyacının ödənilməsi problemləri, Azərbaycanda kapitalla yüksək tələbat bu mövzünün aktuallığına gətirib çıxarıb. Məqalənin əsas məqsədi müasir dövrdə səhm bazarlarının inkişaf istiqamətlərini, bu sahədəki mövcud problem və nöqsanların araşdırılması, beynəlxalq təcrübəyə əsaslanaraq daha da inkişaf etmiş və ölkə reallığına uyğun vahid sistemin formalaşdırılması üçün təkliflər və tövsiyələr irəli sürməkdir.

AÇAR SÖZLƏR: Maliyyə, Bazar, İqtisadi

GİRİŞ

İqtisadiyyatın inkişafında xüsusi roluna görə fərqlənən bazar qiymətli kağızı olan səhmlər böyük əhəmiyyət kəsb edir. İlk səhmlər coğrafi kəşflər dövründə meydana gəlmişdir. Dəniz ekspedisiyalarının və iri ticarət karvanlarının maliyələşdirilməsi üçün əhəmiyyətli kapital qoyuluşuna ehtiyac hiss edilirdi. Qiymətli kağızların ən əsas növləri olan səhmlər ilə korporativ istiqrazların yaranması istehsalın vacib tələblərindən irəli gəlmişdir. Çünki, səhmlər ilə korporativ istiqrazlar real kapitalın mərkəzləşdirilməyinin vacib alətləri vəzifəsini icra edir. Eyni zamanda korporativ qiymətli kağızlarından istifadə olunması əhalinin bazar əlaqələri və istehsal sferasında marağının təmin edilməsində, iqtisadiyyatla əlaqəli mədəniyyətin formalaşmağına zəmin yaratmışdır. Bu proses hazırki dövrdə davam etməkdə olaraq mühüm rol oynamaqdadır.

Səhm bazarı, digər bazarlar kimi, bitkin texnoloji silsilələrin mürəkkəb təşkilati-iqtisadi sistemi kimi çıxış edir. Burada, bir yandan, qiymətli kağızlar buraxan emitentlər (hüquqi və fiziki

şəxslər), digər yandan isə qiymətli kağızları alan investorlar (hüquqi və fiziki şəxslər), həmçinin qiymətli kağızların tədavülünə və müxtəlif fond əməliyyatların keçirilməsinə kömək edən vasitəçilər mövcuddur. Hər bir iqtisadiyyatın bir qütübündə pul yığımlarının artığı, digərində isə investisiyalar üçün əlavə pul vəsaitlərinin cəlb edilməsinə ehtiyac yaranır.

TƏDQIQAT METODU

Uzun tarixi inkişaf yolu keçmiş səhm bazarları bu yolun müxtəlif mərhələlərində tədricən təşkilati, hüquqi və iqtisadi xarakterli yeni üsullar və elementlərlə tamamlanmışdır. İnkişaf etmiş ölkələrdə iki əsas metoddan istifadə edilir. Bunlar fundamental analiz və texniki analizdir.

Bildiyimiz kimi 2015-ci il fevralın 21-ə kimi manat dollar qarşısında öz stabilliyini qoruyub saxlayırdı. Həmin vaxtda kimi 1 manat 0.78 dollar olaraq qalırdı və ilk devalvasiya olduqdan sonra 1 manat 1.05 dollar oldu və bu manatın məzənnəsi üçün yetərincə zərbə idi. Beləki manat dollar qarşısında 38% ucuzlaşdı. Aydın ki, belə zərbə 1994-1995-ci illərdə və bir müddət aradan sonra 1999-cu ildə qeydə alınmışdı. 2015-ci ilin fevral ayında dəyən zərbdən çox keçmədi və sonuncu ən böyük devalvasiya 2015-ci ilin 21 dekabr tarixində qeydə alındı. Buna səbəb 2015-ci ilin iyul aylarında dünya bazarında neftin qiymətinin sürətlə aşağı düşməsi oldu və valyuta bazarına sərt təsir göstərdi. (Abbasov A.H., 2016: s.22) Bununlada Mərkəzi Bankın qərarı ilə 21 dekabr 2015-ci ildən manat Üzən Valyuta sisteminə keçdi və 1 manat 1.55 dollar oldu. Bu prosesin təsiri ilə səhm bazarında nələr yaşandı bütün bunları sxem şəklində aşağıda göstərək.

2018-ci il ərzində qiymətli kağızlar bazarında artımdan əlavə, müsbət yönümlü qiymət və keyfiyyət yenilikləri göstərilmişdir. Buna əsas olaraq göstərmək olar ki, 2018-ci ildə qiymətli kağızlar bazarı 2017-ci illə nisbətdə 12 faiz çoxalaraq 15,7 milyard manat təşkil etmişdir. 2016-2017-ci illər hesabat dövrü müddətində Azərbaycan Respublikasının Maliyyə Nazirliyinin vasitəsilə daxildən borclanma siyasətinin yürüdülməsi, bununla yanaşı AR-nın Mərkəzi Bankı hesabına milli valyutaya olunan təzyiqləri azaltmaq məqsədilə not buraxılışları dövlət sənədləri bazarında prosedurların həcmnin artım dinamikasını təyin etmiş bununla yanaşı dövlət istiqrazları bazarı 48 faiz, not bazarı isə 19,4 dəfə çoxalmışdır.

	2018- ci il		2017- ci il		2018-2017-ci illər üzrə fərq	Bazardakı payı (%)
	Əqd sayı	Məbləği (mlrd AZN)	Əqd sayı	Məbləği (mlrd AZN)		
Korporativ qiymətli kağızlar	2 948	3.66	3,235	8.75	-58%	23%
İlkin bazar	167	2.27	628	8.25	-73%	
Təkrar bazar	2,781	1.39	2 607	0.50	3 dəfə	
Dövlət qiymətli kağızları	1 096	6.07	282	0.84	7 dəfə	39%
İlkin bazar	998	5.98	228	0.69	9 dəfə	
Təkrar bazar	98	0.86	54	0.15	-41%	
Törəmə maliyyə alətləri	83,939	5.94	45 833	4.44	34%	38%
Repo/əks-repo	51	0.52	2	0.02	25 dəfə	0.30%
Qiymətli kağızlar bazarı	88 034	15.72	49 352	14.03	12%	100%
İlkin bazar	1 165	8.25	835	8.94	-8%	
təkrar bazar	86 869	7.47	48 496	5.09	47%	

Cədvəl 1. Azərbaycan qiymətli kağız bazarının statistik göstəriciləri, Mənbə: <https://www.afbia.az/qk-gostericiler>

Qiymətli kağızlar bazarınının ayrılmaz hissəsi fond bazarıdır və bu kağızların satışına görə fond bazarlarının fəaliyyəti birinci və ikinci bazarlara ayrılır. Təşkil edilən bazarın fərqləndirici yönü – burada alıcı və satıcı tərəflərin görüşməsi və istək və təklif amilindən asılı şəkildə ayrı-ayrı əqdlərin bağlanma imkanlarının mümkünlüyüdür. 2019-cu ildə 11,5 milyard. manat və 4,1 milyard. ABŞ dolları məbləğində qiymətli kağızların dövlət qeydiyyatı aparılmışdır.

Bakı Fond Birjası” QSC-də (BFB) bütün maliyyə alətləri üzrə bağlanmış əqdlərin ümumi dəyəri 2019-cu il üzrə 10 022,897 milyon manat təşkil etmişdir. 2019 –cu ildə bağlanmış əqdlərin sayı isə 1,65% artaraq 3 338 olub. BFB-nin dövriyyəsinin 85,1%-i və yaxud 8 531,92 milyon manatı dövlət qiymətli kağızlarının payına düşüb. Bu, illik müqayisədə 0,15% çoxdur.

Həmçinin 2019-cu ildə korporativ qiymətli kağızlar bazarı üzrə əqdlərin dəyəri 26,2% artaraq 746,684 milyon manat, repo əməliyyatları üzrə əqdlərin dəyəri 39,8% artaraq 744,294 milyon manat olub.2019-cu il ərzində (244 ticarət günü) Bakı Fond Birjasında bütün alətlər üzrə keçirilən əqdlərin ümumi həcmi 14,033,797,038 AZN , orta günlük həcmi isə 57,515,562 AZN təşkil etmişdir.

Bazarlar/ Əməliyyatlar	31.12.2019-cu il tarixinə		31.12.2019-cu il tarixinə	
	Əqdləri həcmi (manatla)	Əqdlərin sayı	Əqdlərin orta günlük həcmi (manatla)	Əqdlərin orta günlük sayı
1. Dövlət qiymətli kağızları	11,781,968,963	2,177	48,286,758	8.92
1.1. İlkin bazar	10,877,166,709	1,581	44,578,552	6.48
Dövlət istiqrazları	659,008,281	368	2,700,854	1.51
ARMB* qiymətli kağızları	10,218,158,428	1,213	41,877,698	4.97
1.2. Təkrar bazar	904,802,254	596	3,708,206	2.44
Dövlət istiqrazları	525,745,218	513	2,154,694	2.10
ARMB qiymətli kağızları	379,057,036	83	1,553,512	0.34
2. Korporativ qiymətli kağızlar	1,129,248,340	2,665	4,628,067	10.92
2.1. İlkin bazar	167,095,367	59	684,817	0.24
2.1.1. Səhmlər	700,000	3	2,869	0.01
2.1.2. İstiqrazlar	166,395,367	56	681,948	0.23
- İpoteka istiqrazları	151,007,578	25	618,884	0.10
- Digər istiqrazlar	15,387,789	31	63,065	0.13
2.2. Təkrar bazar	962,152,973	2,606	3,943,250	10.68
2.2.1. Səhmlər	3,360,103	2,069	13,771	8.48
2.2.2. İstiqrazlar	958,792,870	537	3,929,479	2.20
- İpoteka istiqrazları	916,068,096	47	3,754,377	0.19
- Digər istiqrazlar	42,724,774	490	175,102	2.01
3. Repo əməliyyatları	1,122,579,735	618	4,600,737	2.53
Dövlət istiqrazları üzrə	737,173,415	545	3,021,203	2.23
ARMB qiymətli kağızları üzrə	375,410,922	55	1,538,569	0.23
Korporativ qiymətli kağızlar üzrə	9,995,398	18	40,965	0.07
Cəmi (1+2+3)	14,033,797,038	5,460	57,515,562	22.38
- o cümlədən: ilkin bazar	11,044,262,076	1,640	45,263,369	6.72
- o cümlədən: təkrar bazar	1,866,955,227	3,202	7,651,456	13.12

Cədvəl 2. BFB-nin ticarət dövryyəsinin illik və orta günlük cədvəli
mənbə: <https://bfb.az/wp-content/uploads/2015/07/Statistika-2019-.pdf>

NƏTİCƏ

Səhm bazarının genişlənilib inkişafı isə ölkədə prespektivli investisiya şəraitinin yaranması və yuxarıdakı göstərilənlərin daha tez bir zamanda reallaşması üçün mövcud səbəbdir. Digər bir tərəfdən səhm bazarı borclarının və ödəmələrinin problemlərini aradan qaldıraraq istehsal və başqa iqtisadi münasibətlərin kəsilməzliyinin təmin edilməsində əsas rola sahibdir. Bu sahə üçün əsas alətlər isə, vurğuladığımız kimi səhm bazarının tərkibi hissəsi kimi olan veksəl bir də istiqrazla aparılan əməliyyatlardır.

Səhm bazarı respublikamızın iqtisadiyyatına birbaşa təsir edir. Nəticədə, əgər səhmlərin dəyəri enərsə bunun iqtisadiyyatda mənfi təsiri hiss olunmağa başlayacaq, onun fasiləsizliyi pozulmağa doğru irəliləyəcəkdir. Bu səbəbdən də bu cür halların baş verməməsi məqsədlə dövlət tərəfindən fond bazarının fəaliyyəti daima tənzimlənməlidir. Səhmlərin mühüm problemlərindən biri onun dəyərinin enib-qalxmasıdır. Sırf bu səbəbdən də Gələcək zamanlarda ölkəmizdə qiymətli kağızların məbləğinin enib-qalxması probleminin həll edilməsi üçün investisiya ehtiyatları və səhm bazarı imkanlarının mütənəsibliyi daim diqqət mərkəzində olmalıdır.

Səhm bazarının lazımi səviyyədə inkişaf etdirilməsi üçün zəruri olan bəzi məsələlərlə bağlı müəyyən təkliflər irəli sürmək mümkündür:

➤ Bu sahədə mövcud olan qanunvericilik bazası dünya standartlarına cavab verəcək şəkildə təkmilləşdirilməlidir.

➤ Respublikamızın səhm bazarında rəqabətin daha da gücləndirilməsi üçün dövriyyədəki investisiya ehtiyatlarının daha çox artırılması, bundan əlavə yaxın xarici ölkələrə buraxılmış maliyyə vəsaitlərinə görə Azərbaycan Respublikasında səhm bazarının formalaşmasına yönəlmiş tədbirlərin keçirilməsi;

Ölkəmizin səhm bazarında mühüm çətinliklərin olmasına baxmayaraq bu ölkədə kapital yatırılması baxımından xarici investorlar və qurumlar kapital yatırılmasına görə Respublikamızın bazarını perspektivli bazar sayırlar. Bunun əsas səbəbi Respublikamızda olduqca səmərəli investisiya mühitinin olması hesab olunur.

ƏDƏBİYYAT SIYAHISI

ABBASOV A.H., MALİYYƏ BAZARININ FORMALAŞMASI, «AUDIT» JURNALI, №3, BAKI, 2016: 20-29

Abbasov A. H., Qiymətli kağızlar və onlarla əməliyyatlar Bakı: İqtisad Universiteti, 2015:1-221

İbadov , E. T., Şabanov .E. İ., Ağayev. T. E., Fond birjasında investisiya, Qiymətli Kağızlar üzrə Dövlət Komitəsi , Headstart International , PAŞA Bank, Bakı: Headstart International, 2017:1-398

Menteş, A. E., Sermaye Piyasası Tekniği”, (1inci baskı). Doğuş Matbaacılık: İstanbul, 2015: 1- 278

Абрамов А.Е., Российский финансовый рынок: факторы развития и барьеры роста М.: Изд-во Ин-та Гайдара, 2017:1-202.

MALİYYƏ BAZARLARININ TƏDQİQAT METODLARI

TÜRKANƏ VƏLİLİ

Azərbaycan Dövlət İqtisad Universiteti

Maliyyə bazarları

email: velili_turkane@mail.ru

BAKI, AZƏRBAYCAN

XÜLASƏ

Maliyyə bazarlarında birja məzənnələrinin müəyyən edilməsində ona birbaşa və ya dolayısı ilə təsir edən müxtəlif amilləri və ya tez-tez baş verən gözlənilməz dəyişiklikləri necə təhlil etməliyi sualına cavab vermək üçün beynəlxalq maliyyə bazarlarının nəzəriyyə və təcrübəsi əsasında hazırlanan metod və təhlillərdən istifadə etmək olar. Maliyyə bazarlarında investisiya fond alətlərinin qiymətləndirilməsi baxımından məzənnə dinamikasının izlənilməsi və emitentin fəaliyyət göstərdiyi sahədə onun maliyyə vəziyyətini öyrənməklə qiymətli kağıza investisiya reytinginin verilməsi metodları vardır. Bunun nəticəsində isə qiymətli kağızlar bazarının təhlil edilməsində iki cərəyan meydana gəlmişdir. Birinci cərəyanın tərəfdarları fundamental təhlil məktəbini yaratmış, ikinci cərəyanın tərəfdarları isə texniki təhlil məktəbini, yaratmışdır. Bütün bu amilləri nəzərə alaraq maliyyə bazarlarının tədqiqat metodlarının araşdırılması məqalənin əsas məqsədidir.

AÇAR SÖZLƏR: Maliyyə, Bazar, Gəlir

GİRİŞ

Maliyyə bazarlarının fəaliyyətini qiymətləndirmək üçün inkişaf etmiş ölkələrdə iki əsas metoddan istifadə edilir. Bunlar **fundamental analiz və texniki analiz**dir.

Dünyanın ən iri istiqraz fondunun (*PIMCO - aktivlərinin həcmi 790 mlrd, dollar təşkil edir*) rəhbəri və “İstiqraz dünyasının Uorren Baffeti” adlandırılan Bili Qross da fundamental təhlil məktəbinin tərəfdarlarından hesab edilir. O bir investor kimi öz təcrübəsində ilk növbədə makroiqtisadi tendensiyaya nəzər salır, daha sonra sahəvi təhlilə keçir və yalnız bundan sonra investisiyanın yatırılması üçün konkret obyektin seçimini həyata keçirir.

Texniki təhlilin əsas prinsipləri 80-cı illərin əvvəllərində analitik Con Mörfi tərəfindən verilmişdir. Onun əsas aksiomalarına daxildir: qiymət bütün hadisələri nəzərə alır, qiymətin

hərəkəti tendensiya meyillidir, tarix təkrarlanır. Səhm bazarının texniki təhlili səhmin məzənnə meylinin istiqamətinin göstərilməsinə əsaslanır. Bu prinsiplial ilkin şərait keçmiş dövrlərin göstəricilərinə əsaslanaraq gələcək məzənnələr barədə proqnozlar verməyə imkan verir.

TƏDQIQAT METODU

Fundamental analiz əsasən maliyyə bazarlarında makroiqtisadi amillərin təsiri altında qiymətlərin hərəkətini öyrənir. Fundamental analizdə dünyadakı və ölkədə mövcud olan siyasi-iqtisadi vəziyyətin, habelə iqtisadi sistemdə sənayenin ümumi vəziyyətinin öyrənilməsi nöqtəy-nəzərindən, qiymət dəyişikliklərinin proqnozlaşdırılmasına yönəlmiş təhlil metodları aparılır.

Maliyyə bazarında fundamental amillər adətən iki mövqedən qiymətləndirilir:

- 1) rəsmi güzəşt dərəcəsinə təsir nöqtəy-nəzərindən;
- 2) ölkənin milli iqtisadiyyatının vəziyyəti nöqtəy-nəzərindən

Fundamental analiz zamanı bazara təsir göstərən iqtisadi, siyasi gözləntilər fors-major kimi amillər nəzərə alınır. Maliyyə bazarlarında fundamental analiz zamanı verilən məlumatların emalı aşağıdakıları özündə ehtiva edir:

❖ iqtisadiyyatda məntiqi əlaqələrin aşkarlanması, ölkələrdə makroiqtisadi vəziyyətlərin müqayisəsi (uzunmüddətli əməliyyatlar zamanı istifadə edilir)

❖ xəbərlər üzrə iş. (planlı göstəricinin və faktiki dəyərin müqayisəsi, qısa müddətli əməliyyatların aparılması bu sferadandır)

❖ göstəricinin dəyişməsinin planlaşdırılması və bazarın hələ dəyərin dərc edilməsi faktından əvvəl onu bazar dinamikasına yatırmağa başlamasının istifadəsi.

❖ “bazar əhval-ruhiyyəsinin” aşkarlanması. (bazar iştirakçılarını narahat edən əsas iqtisadi və ya siyasi hadisə və ya prosesin axtarışı)

Struktur baxımından fundamental təhlilini *makroiqtisadi, sahəvi və mikroiqtisadi* kimi təsvir etmək olar.

Makroiqtisadi fundamental təhlil ölkənin ümumi iqtisadiyyatını və onun mühüm sahələri olan sənaye, kənd təsərrüfatı, tikinti sahələrini xarakterizə edən ümumi tendensiyaların üzə çıxarılması məqsədini daşıyır. Haqqında danışdığımız təhlilin istiqamətlərini aşağıdakı kimi qruplaşdırmaq olar:

- ÜDM-nin təhlili;
- əmək bazarı, gəlirlilik və məşğulluğun təhlili;
- tədiyyə balansının təhlili;
- pul sferası və pul kredit siyasətinin, valyuta məzənnəsinin təhlili;
- maliyyə siyasəti, büdcə və vergi siyasətinin təhlili;
- inflyasiya səviyyəsinin təhlili;
- fond bazarının vəziyyətinin təhlili və s..

Sahəvi təhlil sahələrin investisiya cazibədarlığını qiymətləndirir. Investisiya cazibədarlığının bir sıra parametrlərlə xarakterizə etmək olar ki, bunlardan da ən vacibləri aşağıdakılardır:

- istehsal həcmi tempinin artırılması;
- sahələrdə istifadə olunan istehsal faktura qiymətlərinin artım tempi;
- istehsal və maliyyə aktivlərinin gəlirliliyi;
- kapital dövriyyəsinin sürəti.

Mikroiqtisadi təhlil (və yaxud ayrı-ayrı müəssisələrin təhlili). Bu zaman ilk öncə əmtəə dövriyyəsinin dinamikası və yaxud xərclər çıxdıqdan sonra yerdə qalan mənfəətin dinamikası, həmçinin də müəssisənin özünəməxsus və borc vəsaitlərinin təmin olunması məsələsindəki maliyyə məsələləri mühüm rol oynayır. Hər bir təhlil müəssisənin keçən ilki rəqəmlərinin işlənilib-hazırlanması ilə başlayır ki, bu da şirkətin struktur və ya strategiyasında hansısa bir əhəmiyyətli işin baş verdiyini müəyyən etmək üçündür. Müəssisənin gəlirlilik proqnozu onun bazar mövqeyi əsasında müəyyənləşdirilir. Burada əsasən səhmin qiymətinin dəyişməsi ilə empirik əlaqədə olan göstəricilər, həmçinin də mütəxəssis böyük maraq kəsb edir.

Fundamental analiz bazar trendinin müəyyənləşdirilməsinə tövhə verə bilər, lakin əməliyyatın konkret məqamının müəyyən edilməsi üçün fundamental analiz əksərən kifayət etmir. Bu halda, texniki analizin tətbiq edilməsi daha faydalıdır. Çünki fundamental analiz nəticəsində uzunmüddətli investisiyanı həyata keçirən strateji investorlar öz işlərində əsas diqqəti məhz fundamental analizə verirlər, lakin bu zaman onlar qiymətlərin qısamüddətli texniki dəyişməsinə nəzərdən qaçmış olurlar.

Göstərici	Formula	Göstəriş
Borc əmsali	Cəlb olunan kapital	Cəlb olunan kapitalın həcmi
Balans qiyməti	Şəxsi kapital x Nominal qiymət	Bir səhm üzrə şəxsi kapitalın həcmi
Bir səhm üzrə gəlir	Düzəldilmiş nəticə	Bir səhmin cəmləşdirilmiş nəticəsinin həcmi
«məzənnə/gəlir»	Birin məzənnəsi	Qiymətin bu günkü qiymətə bərabər olması üçün
«məzənnə/cashflow»	Birja məzənnəsi	Səhmlərin hesablanması zamanı cashflow
Faktiki dividend gəlir	Dividend x 100	Birja məzənnəsi ilə müqayisədə dividendin həcmi

Cədvəl 1. Maliyyə bazarlarında gəlirliliyinin əsas analiz göstəriciləri

Texniki təhlil əsasən tələb və təklifin effektivliyini və qiymət dəyişikliyinə öyrənir. Onu çox vaxt çartizim (*ingiliscə, chart-qrajik*) adlandırırlar ki, bu da açıq mövqələrin həcmi əks etdirən göstəricilərin və müxtəlif amillərin öyrənilməsi zamanı diaqramların, qrafiklərin tərtib olunmasından ibarət olur.

Texniki analiz - qiymətlərin hərəkətini proqnozlaşdırmaq və bazarın yaddaşa malik olduğunu fərz edərək bazar araşdırmasına yönəldilmiş ümumi yanaşmadır və bu səbəbdən, keçmişdə və indiki davranışdakı müşahidə edilmiş qanunauyğunluqlar kursun gələcək hərəkətinə təsir göstərə bilər.

İnkişaf etmiş ölkələrdə maliyyə bazarının analizi üçün istifadə edilən texniki analizdə əsas hipotez - bazar qiymətləri bazar iştirakçılarının bütün biliklərini, istəklərini və fəaliyyətlərini öz dinamikasında əks etdirərək hesaba alır. Nəticədə, həm qiymət, həm də həcm minlərlə treyderlər ordusu tərəfindən tamamlanan hər bir əməliyyatı özündə cəmləşdirir. Analizə intuitiv (*psixoloji*) yanaşma az sayda treyderlər tərəfindən qəbul edilir və bir qayda olaraq, uzunmüddətli uğurlara gətirib çıxarmır.

Texniki analiz vasitəsilə qurulan **bazar hərəkətinin proqnozu** bazar iştirakçısının davranış strategiyasının ilk tərkib hissəsidir. Edilən proqnozların əsasında mövqeyin açılması və ona nə qədər sərmayə qoyulması barədə qərar qəbul edilir. Qiymətlərin proqnozlaşdırılması treyderə nə edəcəyini (*almağı və ya satmağı*) bildirir, taktika bunu nə zaman etməyi müəyyənləşdirməyə kömək edir və kapital idarəetmə qaydaları əməliyyata nə qədər sərmayə qoymaq lazım olduğunu təlqin edir.

Məhz bütün texniki analiz vasitələrinə sahib olmaq, təhlil zamanı bazar hərəkəti proqnozlarını əməliyyatların açılması üçün kifayət dərəcədə ehtimalla əldə etməyə imkan verir və taktiki bacarıq və nizam - intizam effektiv qərarlar qəbul etməyə imkan verir.

Ümumilikdə texniki təhlil zamanı aşağıdakıları müəyyən etmək olar:

-qiyməti proqnozlaşdırmaq: mütəxəssislər qiymət dəyişikliyinə proqnozunu həm fundamental, həm də qrafik və diaqramların köməyi ilə edə bilirlər;

-vaxtı müəyyən etmək: mövqələrin açılıb- bağlanması dərəcəsi müəyyən edilməsi zamanı fundamental təhlildənsə qrafik təhlil daha səmərəli olur;

-əsas indikatorun üzə çıxarılması: əgər bazar fəaliyyəti ona qarşı olan təsirləri kənarlaşdırma bilirsə, onda qiymətlərin qalxıb-enməsinə bazarın əsas indikatoru kimi baxa bilərik. Qiymətlərin dəyişməsi trend təhlilinin əsasını təşkil edir və bütün texniki təhlilin təməli kimi hesab olunur.

NƏTİCƏ

Beləliklə də, fundamental təhlilin köməkliyi ilə gəlirlər barəsində proqnoz vermək olur ki, bu da nəticə etibarlı ilə səhmin gələcək qiymətinə də təsir edə bilər. Belə ki, iqtisadiyyatın sahələrindən asılı olaraq qabaqlama, paralel və yaxud geri qalmalarla inkişaf edir ki, bu da onların səhmlərinin məzənnəsinə təsir göstərir. Birja kurslarının hərəkəti üçün sahəvi gəlirdən başqa daha iki

göstəricidən - sahəvi sifarişlərin daxil olması və sənaye istehsalının həcmindən istifadə edilir ki, bunlar da öz növbəsində investora qabaqcadan investisiya haqqında qərar verməyə imkan verir. Onlar gözlənilən əmtəə dövriyyəsinin dinamikasını və müvafiq sahələrin gəlirliliyini özündə əks etdirir.

Gəlirlərin dinamikası səhmin məzənnə hərəkətinə təsir göstərən ən mühüm amillərdən biridir. Göstərilən indikatorlardan başqa gəlirin dinamikası valyuta məzənnələrinin, xüsusilə də dolların enib-qalxmasından, həmçinin də sahənin ixracatçı və yaxud idxalatçı olub olmamasından da asılı olur.

Nəticə etibarı ilə maliyyə bazarlarının fundamental təhlili səhmlərin müasir təhlilində mühüm yer tutur və qiymət dəyişməsinin qiymətləndirilməsi zamanı mühüm qərarların çıxarılmasına kömək edir. Bununla belə birjada ki hadisələrin hamısını fundamental təhlilin köməkliliyilə izah etmək və proqnozlaşdırmaq heç də həmişə mümkün olmur. Bu məsələlərlə həmçinin texniki təhlil məktəbi də məşğul olur.

Texniki təhlil bazarın texniki və ya daxili təhlili qiymət dəyişikliyinə daha da hərtərəfli öyrənilməsində istifadə edilir. Daxili ona görə adlanır ki burada yalnız qiymətlərin dəyişmə qrafiki və heç bir amilin təsiri nəzərə alınmadan keçmiş dövrdən hazırkı zamana qədər onların həcmi hesablanır. Fundamental təhlil kimi texniki təhlil də özünün quruluşuna malikdir.

Sözsüz ki, klassik texniki təhlil də işin nəticələrinə tam təminat verə bilməz. Texniki təhlil nə qədər yaxşı olsa da, birja qiymətlərinin hərəkəti barədə dəqiq məlumat verə bilməz. Bunu hətta böyük ekspertlər də söyləyə bilməzlər. Əgər qiymətlərin hərəkətini hesablamaq mümkün olsaydı, onda hər bir iri investor öz müvafiq hesabat proqramını işləyib hazırlayardı. Dünyada heç kəs səhmlərin məzənnələrinin hərəkətini yaxın üç ay üçün həmişə düzgün proqnozlaşdırma bilməz.

ƏDƏBİYYAT SİYAHISI

ABBASOV A.H, MALIYYƏ BAZARININ FORMALAŞMASI. AUDIT JURNALI, №3, BAKI, 2016:20-29

Ağır, H.; Peker, O.; Kar, M, Finansal Derinləşmənin Belirleyiciləri Üzerine Bir Değerlendirme: Literatür Taraması., BDDK Bankacılık ve Finansal Piyasalar, 3(2), 2016: 31- 62.

Остапишина Т.П.. Базовый курс по рынку ценных бумаг. Учебное пособие / М.: Деловой экспресс, 2014: 1-204

Григорьев В.П., Козловских А.В., Марьясов Д.А. Исследование математической модели фьючерсных рынков // Рынок ценных бумаг, №9 (288). 2018: 38 – 42.

Козловских А.В., Марьясов Д.А. Разработка схемы адаптации динамической модели фьючерсных рынков на основе 21 анализа финансовых характеристик // Дайджест-Финансы, «Финансы и кредит».№8 (128), 2017: 7 – 13.

AZƏRBAYCAN VERGİ SİSTEMİNDƏ İNNOVASİYALARIN TƏTBİQİNİN VERGİ İNZİBATÇILIĞINA TƏSİRİ

Hüseynova Yeganə

Bakı Mühəndislik Universiteti

Maliyyə kafedrası

email: yhuseynova@beu.edu.az

BAKİ, AZƏRBAYCAN

XÜLASƏ

Azərbaycanda son illər həyata keçirilən iqtisadi islahatlar ölkədə davamlı iqtisadi inkişafa zəmin yaratmışdır. Neft gəlirlərindən daxil olan vəsaitin bir hissəsi ölkənin bazar iqtisadiyyatı sisteminin formalaşmasında istifadə edilir. Dövlət büdcəsinin həcmi hər il əhəmiyyətli şəkildə artır və dövlət büdcəsinin böyüməsi fonunda vergilərin rolu və əhəmiyyəti hər gün daha da artmaqdadır. Vergi gəlirlərinin artmasına kömək edən ən əhəmiyyətli faktorlardan biri vergi inzibatçılığıdır. Bu texnologiyalardan ən məhsuldar və sürətli istifadə edən vergi organları digər dövlət təşkilatlarından daha aktivdir. Hazırda sistemin əhəmiyyətli bir hissəsi elektron fəaliyyət göstərməsi ölkədə kölgə iqtisadiyyatının azalmasına müsbət təsir göstərir. Bu çalışmada

innovasiya və texnoloji yeniliklərin vergi sistemində tətbiqinin vergi inzibatçılığına təsiri araşdırılmışdır.

AÇAR SÖZLƏR: Azərbaycan vergi sistemi, innovasiya , vergi inzibatçılığı

GİRİŞ

Azərbaycan Respublikasında həyata keçirilən islahatlar nəticəsində son illər ölkədə makroiqtisadi və maliyyə sabitliyi əldə edilmiş, iqtisadiyyatda struktur dəyişiklikləri dərinləşmiş, sahibkarlığın inkişafı üçün münbit şərait yaranmışdır. Bütün istiqamətlərdə ardıcıl aparılan işlər ölkənin sosial-iqtisadi inkişafına, o cümlədən əhalinin rifah halının yaxşılaşmasına güclü təkan vermişdir. Dünyada baş verən global tendensiyalar, dünya iqtisadi sistemində inteqrasiyanın dərinləşməsi və biliklərə əsaslanan müasir iqtisadiyyatın qurulması texnoloji baxımdan təkmil vergi sistemlərini yaratmağa sövq edir. Bu baxımdan Azərbaycanın vergi xidməti son illər əsaslı modernizasiya prosesindən keçmiş, onun texnoloji imkanları genişləndirilmiş, vergi inzibatçılığı təkmilləşdirilmişdir.

TƏDQIQAT METODU

Tədqiqat işinin nəzəri və metodoloji əsasını vergi sistemindəki innovasiyaların inzibatçılığa təsiri mövzudur. Bu istiqamətdə tədqiqatçıların vergi inzibatçılığı sahəsinə aid olan fundamental əsərləri, eləcə də vergi inzibatçılığının ümumi nəzəriyyəsi, innovasiyaların tətbiqinin inzibatçılığa təsirinin qiymətləndirmələri, Azərbaycan Respublikasında elektron idarəetmə sisteminin qurulması siyasətinin təkmilləşdirilməsi ilə bağlı fərman və sərəncamları, Milli Məclis tərəfindən qəbul edilmiş müvafiq qanun və normativ aktlar, beynəlxalq təşkilatların müvafiq rəsmi sənədləri təşkil edir. Qarşıya qoyulmuş vəzifələrin həlli üçün tədqiqat prosesində müqayisəli təhlil və ümumiləşdirmə, sistemli təhlil metodu, tarixilik və məntiqiliyin vəhdəti, statistik , iqtisadi-riyazi üsullar və modellərdən istifadə edilmişdir.

Vergi sistemində innovasiyaların tətbiqinin vergi inzibatçılığına təsiri

Məlum məsələdir ki, informasiya texnologiya tam formalaşmadan öncə hər bir plan, sənədləşmə və bir çox bu kimi işlər qeydlər aparılaraq qeydiyyatla alınır və eləcə də sənədləşirdi. Zaman ötdükcə texnologiyaların inkişafı sayəsində həm işlər asanlaşdı və həm insanların vaxtlarına daha çox qənaət olundu. Bir neçə il bundan öncə insan hər hansısa bir ödənişi ödəmək və ya bu kimi digər işləri həyata keçirmək üçün daha çox növbələrdə qalırdı. Amma baş vermiş innovasiya genişlənməsi sayəsində bütün işlər öz axarına düşməyə başladı. Buna misal olaraq vergi inzibatçılığının təkmilləşdirilməsi yönündə olan işləri göstərmək olar.

Vergi inzibatçılığında aparılan islahatların nəticəsi olaraq 2006-cı il martın 17-də Vergilər Nazirliyinin Avtomatlaşdırılmış Vergi İnformasiya Sistemi (AVİS) Layihəsinin təqdimatı olmuşdur. Bu layihə ümummilli lider “Heydər Əliyevin Azərbaycan Respublikasının inkişafı naminə informasiya və kommunikasiya texnologiyaları üzrə Milli Strategiyanın (2003-2012-ci illər)” və Azərbaycan Respublikasının Prezidenti İlman Əliyevin “Azərbaycan respublikasında rabitə və informasiya texnologiyalarının inkişafı üzrə 2005-2008-ci illər üçün Dövlət Proqramı”nın (Elektron Azərbaycan) təsdiq edilməsi haqqında sərəncamlarından irəli gələn vəzifələrə əsaslanaraq hazırlanmışdır.

Həmin dövrdə vergi sistemində həyata keçirilən islahatların başlıca olaraq məqsədi vergi inzibatçılığının təkmilləşdirilməsi, vergi nəzarətinin gücləndirilməsi, vergi ödəyicilərinə mükəmməl xidmət sisteminin qurulması və inkişaf etdirilməsindən ibarətdir. 2006-cı ildə vergi sisteminin təkmilləşdirilməsində ən mühüm nailiyyətlərindən biri “Avtomatlaşdırılmış Vergi İnformasiya Sistemi” layihəsinin həyata keçirilməsi olmuşdur. AVİS layihəsinin üstünlükləri aşağıdakılardan ibarətdir:

- Kağız dövriyyəsinin aradan qaldırılması;
- Nəzarət imkanlarının genişləndirilməsi;
- Vergi ödəyiciləri ilə vergi orqanları arasında texnoloji baxımdan mükəmməl elektron əlaqələrin yaradılması;
- Digər dövlət strukturları ilə inteqrasiyanın möhkəmləndirilməsi;

Vergi orqanları arasında məlumat mübadiləsinin təkmilləşdirilməsi.

Vergi sistemində informasiya-kommunikasiya texnologiyalarının tətbiqi sahəsində ən mühüm uğurlardan biri olan AVİS –in əsas məqsədi büdcənin mədail hissəsinin tam və vaxtında formalaşdırılması, çevik və səmərəli vergi inzibatçılığının həyata keçirilməsi üçün effektiv informasiya dəstəyinin təmin edilməsidir. Bundan başqa bu sistemin yaradılmasının məqsədləri sırasına Vergilər Nazirliyinin bütün strukturlarında vahid informasiya və məlumatların saxlanması və emalı imkanlarının yaradılması; yerli vergi orqanlarının funksiyalarının avtomatlaşdırılmasıdır.

Sistemin əsas üstün cəhətindən biri digər qurumların informasiya sistemləri ilə (İdarələrarası Avtomatlaşdırılmış Məlumat Axtarış Sistemi, Baş Xəzinadarlıq, Dövlət Statistika Komitəsi, Ədliyyə Nazirliyi, Azərbaycan Dövlət Miqrasiya Xidməti, Dövlət Sosial Müdafiə Fondu, Maliyyə Nazirliyi, Mərkəzi Bank, kommertiya bankları və s.) effektiv şəkildə qarşılıqlı məlumatlar mübadiləsi imkanının olmasıdır.

Son zamanlar inkişaf etmiş ölkələrdə demokratiyanı daha da inkişaf etdirən amillərdən biri “Elektron hökumət” portalının formalaşdırılması hesab edilir. Yaradılan bu sistemin əsas məqsədi sosial xidmət təminatında dövlət qulluqçuları ilə vətəndaşlar arasında olan “məsafəni” azaltmaq, həmçinin, bu münasibətləri sadələşdirmək və şəffaflaşdırmaqdır. Bu məqsədə çatmağın vasitələri dövlət orqanları tərəfindən e-xidmətlərin geniş tətbiqi, onların sayının və keyfiyyətinin artırılması, vətəndaşların xidmətlərdən məmnunluğunun yüksəldilməsidir.

Azərbaycan Respublikasının Prezidentinin “Azərbaycan Respublikasında rabitə və informasiya texnologiyalarının inkişafı üzrə 2010-2012-ci illər üçün Dövlət Proqramının (Elektron Azərbaycan) təsdiq edilməsi haqqında Sərəncamı, “Dövlət orqanlarının elektron xidmətlər göstərməsinin təşkili sahəsində bəzi tədbirlər haqqında” 23 may 2011-ci il tarixli Fərmanı və digər normativ hüquqi aktlarla “Elektron hökuməti”in fəaliyyəti üçün hüquqi baza yaradılıb.

Yerli investisiyalı məhdud məsuliyyətli cəmiyyətlərin elektron dövlət qeydiyyatı 2012-ci ilin fevral ayından tətbiq edilməyə başlanılmışdır. Həmin tarixdən 2017-ci ilə qədərki müddətdə 27 mindən çox hüquqi şəxsin və ya ümumi qeydiyyatla alınmış hüquqi şəxslərin 52,3%-nin qeydiyyatı həmin üsulla aparılmışdır. 2017-ci ilin yekunlarına görə isə hüquqi şəxslərin 69,4%-i elektron qeydiyyatdan keçib. Hal-hazırda isə bu göstərici 80%-ə yaxındır.

Müasir vergi administrasiyasında analitik potensialının gücləndirilməsi, yeni analitik və informasiya texnologiyalarından sərbəst istifadə edən və yüksək biliklərə malik olan kadrların ixtisaslaşdırılması vergi orqanlarının dayanıqlı inkişafını təmin edir. Belə ki, beynəlxalq təcrübəyə əsaslanaraq görürük ki, maliyyə böhranı olmasına baxmayaraq, xarici ölkələrin vergi orqanları hər il informasiya texnologiyalarına ayrılmış maliyyə xərclərini 20%-ə qədər artırır. Buna misal olaraq, dünyada vergi inzibatçılığı sahəsində innovasiyaları ilə tanınan Avstraliyanın vergi administrasiyası informasiya texnologiyaları infrastrukturunun, web-portalının və analitik potensialının gecləndirilməsi məqsədi ilə 2005-2010-cu illərdə “ATO Change Program” adlanan İnformasiya Texnologiyaları Modernizasiyası Layihəsinin icrası üçün 800 milyon dollara yaxın vəsait xərclənmişdir. Təbii ki, göstərilən bu nümunələr vergi inzibatçılığında informasiya texnologiyalarının vacibliyini və artan rolunu bir daha təsdiq edir.

NƏTİCƏ

Aparılan tədqiqat nəticəsində əldə edilmiş nəticələrə əsasən ölkəmizdə yaradılan “elektron hökumət” portalı və vergi sistemində tətbiq olunmuş yeni innovasiyalar vergi sahəsində bir çox məlumatların daha dəqiq əks olunmasında öz töhfəsini verdiyi öyrənilmişdir. Belə ki, öncəki illərdə kağız məlumatlarla bəyannamələrin hazırlanmasına baxmayaraq, hal – hazırda belə bəyannamələr elektron formada hazırlanır. Bundan başqa DSMF bəyannamələrinin vergi bəyannamələri ayrı – ayrı hazırlanmasına baxmayaraq, 2019-cu ildə vergi sistemində aparılmış islahatlar nəticəsində bu bəyannamələr də birləşdirilmişdir.

Ölkəmizdə COVID-19 pandemiyasının yayılmasının qarşısının alınması ilə bağlı çağırışlar elektron ünsiyyət alətlərindən istifadənin əhatə dairəsini genişləndirib. Hal – hazırki sosial izolyasiya şəraitində əksər sahələrdə məsafədən idarəetmə tətbiq olunur. Bunların arasında müxtəlif dövlət qurumları tərəfindən təklif edilən elektron xidmətlər, xüsusi olaraq da Vergilər Nazirliyinin təqdim etdiyi elektron kabinet xidməti xüsusi əhəmiyyət kəsb edir. Belə ki, yaradılmış elektron kabinetinin üstünləri vergi ödəyicilərinin elektron kabinet vasitəsilə vergi orqanına sənəd və məlumatları elektron üsulla göndərmək imkanı olur. Bu, həm vaxt itkisini aradan qaldırır, həm də ödəyiciyə sənədlərini istənilən məkandan operativ formada təqdim etmək imkanı yaradır. Bundan başqa, vergi ödəyicisi istənilən yerdə öz səhifəsinə daxil olaraq elektron kabinetdə uçot məlumatlarına, özünəməxsus sənəd və məlumatlara, habelə büdcə qarşısındakı öhdəliklərinə baxmaq və s. imkanlar əldə edir. Elektron kabinet vətəndaşın rahatlığını təmin etməklə yanaşı, həm də sosial izolyasiya tədbirləri zamanı sahibkarlar üçün vergi orqanları ilə əlaqələri təmin edən təhlükəsiz vasitədir.

Bütün bunlardan əlavə Azərbaycan Respublikasının Prezidenti 21 mart 2020 tarixli fərmanına əsasən fiziki şəxslərin Azərbaycanda pərakəndə ticarət və ya ictimai işə xidməti göstərən şəxslərdən alınan mallara görə (neft – qaz məhsulları istisna olmaqla) ödənilmiş ƏDV-nin qaytarılması qaydası təsdiq olunmuşdur. Qaydalara əsasən ilk olaraq istehlakçı fiziki şəxs ƏDV-nin qaytarılması məqsədləri üçün yaradılan portal – vahid informasiya bazasında qeydiyyatdan keçməlidir. İstehlakçılar əldə etdikləri nəzarət-kassa və ya POS-terminal çıxarışında qeyd olunan məlumatları çeki əldə etdiyi tarixdən 90 gün müddətinə portala daxil etməklə ƏDV-nin qaytarılması ilə bağlı müaricət edirlər. Nağdsız qaydada ƏDV-nin 15%, nağd qaydada isə ƏDV-nin 10% müraciətin portaldakı qeyd olunmasından 30 gün müddətinə istehlakçının bank hesabına ödənilir.

2019-2020-ci ildə vergi dəyişiklikləri aparıldıqdan sonra Bakı Araşdırmalar İnstitutunun keçirdiyi sorğu nəticəsində respondentlərin 33.2%-i hesab edir ki, vergidən yayınma və hesabatlılığa görə sanksiyaların sərtləşdirilməsini fəaliyyətlərində hiss etdiklərini, 38.7%- hiss etmədiyini, digər 29%-i isə bu suala ümumiyyətlə cavab verməyiblər.

Aparılan strateji dəyişikliklərə, sənədlərin elektron dövriyyəyə keçirilməsinə və eləcə də vergi inzibətçiliğində innovasiya təsirinin daha da təkmilləşdirilməsinə müəyyən qədər kömək etmək üçün aşağıdakı təklifləri qeyd etmək istərdim.

- Vergi uçotunun elektronlaşdırılmasının daha da sürətləndirilməsi yönündə işlərin aparılmasına ehtiyac var. Bəzi malların mədaxilinin, təsisçilərin pay qoyuluşunun, itkilərin hələdə kağız daşıyıcılarla uçota alınması mümkündür. Bütün bunların elektronlaşdırılması həm biznes fəaliyyətlərinin yüngülləşdirilməsi, həm də elektron auditin tətbiqinə geniş töhfə vermiş olar.

- Alınmış Asan İmzaların qüvvədə olma müddətinin əvvəlki müddətinə nisbətən uzadılması da daha yararlı olardı.

ƏDƏBİYYAT SIYAHISI

Ə.N.HƏSƏNOV, C.A.MEHDIYEV, E.Ə.HÜSEYNOV, R.B.MƏHƏRRƏMOV, Z.A.BABAYEV, F.M.YADIGAROV VERGİ İNZİBATÇILIĞI. BAKI.2017, 7.

A.Musayev İnnovasiya iqtisadiyyatı və vergi stimullaşdırması. Bakı,2014. 10

Bakı Araşdırmalar İnstitutu. 2019-2020-ci illərdə vergi sistemində baş verən dəyişikliklər: kiçik və orta sahibkarlığa təsirinin qiymətləndirilməsi və dəyişikliklərdən gözləntilərinin öyrənilməsi üzrə SORĞU HESABATI. Bakı,2020. 25

Vergilər Nazirliyi. www.taxes.gov.az

KİÇİK MÜƏSSİSƏLƏRİN NÜMUNƏSİNDƏ TƏCHİZATÇILARIN QIYMƏTLƏNDİRİLMƏSİNİN SƏMƏRƏLİ METODLARI

ƏLİRZA SƏMƏDZADƏ

Azərbaycan Dövlət İqtisad Universiteti
Beynəlxalq Magistratura və Doktorantura Mərkəzi
samedzadeh.alirza@gmail.com
BAKI, AZƏRBAYCAN

XÜLASƏ

Bu məqaləmizdə meyvə-tərəvəz mağazalarının təchizatçıları seçərkən hansı göstəricilərə nə dərəcədə əhəmiyyət verdiyini araşdırmışıq. Ayrıca, təchizatçıların göstəricilərinin istehlakçıların təcrübəsinə necə təsir etdiyi də araşdırılmışdır. Mağazalar tərəfindən təchizatçıların seçiminin istehlakçı yönümlü olub-olmamasının araşdırılması tədqiqat işimizin əsas məqsədidir. Bunların müəyyənləşdirilməsi üçün bir neçə meyvə-tərəvəz mağazalarının rəhbərliyi və işçiləri ilə müsahibə keçirilmiş, onlar arasında yazılı sorğu aparılmışdır. İstehlakçıların mağaza seçimindəki təcrübələrini öyrənmək məqsədi ilə istehlakçılar arasında onlayn sorğu keçirilmişdir. Daha sonra isə toplanan nəticələr statistik metodlarla təhlil olunmuşdur. Təhlillərin nəticəsində məlum olmuşdur ki, mağazalar istehlakçıların seçimi zamanı qiymət faktoruna olduqca böyük əhəmiyyət ayırırlar. İstehlakçıların mağaza seçimində də üstünlük verdikləri əsas göstərici qiymət və malın mövcudluğu amilləridir. İstehlakçıların bu ehtiyaclarının təmin olunması üçün isə, mağazanın təchizatçıları vaxtında çatdırma və kredit imkanı göstəricilərinə müsbət cavab verməlidirlər. Halbuki, sorğuların nəticələrinə əsasən bu iki göstərici, təchizatçıların faktiki seçimi zamanı mağazalar üçün ən az əhəmiyyətə sahib olan göstəricilərdir.

AÇAR SÖZLƏR: Təchizatçıların qiymətləndirilməsi, Kiçik müəssisələr, İstehlakçılar GİRİŞ

Müasir dövrdə şirkətlərin biznes fəaliyyətində təchizatçıların rolunun danılmaz fakt olması, təchizatçıların qiymətləndirmə və seçim meyarlarının da aktual mövzu olmasına səbəb olmuşdur. Bir çox hallarda, təchizatçılar şirkətlər tərəfindən qiymətləndirilərkən qiymət amilinə daha çox çəki verirlər. Lakin, təchizatçılar arasında seçim edərkən yalnız qiymət məsələsinə önəm vermək yanlış qərarların verilməsinə gətirib çıxara bilər. Təchizatçılarla iş zamanı, onlarla yüksək səviyyəli, dayanıqlı və etibarlı münasibətlərin qurulması ən vacib məsələdir. Çünki təchizatçı firmadan imtina edib yeni təchizatçı tapmaq olduqca çətin məsələdir. Təchizatçıları seçərkən, hansı firma ilə daha yaxşı, uzumüddətli əlaqələrin qurulmasının mümkünlüyü nəzərə alınmalıdır.

Eyni zamanda onu da qeyd etməliyik ki, bütün göstəricilər üzrə əla qiymətləndirilən təchizatçı firma tapmaq çox zaman mümkünsüz olur. Ona görə də, firmalar təchizatçıları seçərkən bir neçə göstəricini nəzərə alır və onlar arasında hansısa birinə, və ya bir neçəsinə daha çox önəm verirlər.

Bu məqalədəki tədqiqat işinin də əsas vəzifəsi, ticarət müəssisələrinin təchizatçıları arasında seçim edərkən hansı faktorları hesaba almaları və bu faktorların, onların biznesinə, müştərilərinin məmnunluğuna təsirlərinin öyrənilməsidir.

Təchizatçıların qiymətləndirilməsi ilə bağlı dünyada bir çox elmi tədqiqatlar və ədəbiyyat çap olunmuşdur. Bunlar arasında Dickson, Gordon, Weber və Current kimi müəlliflərin əsərləri daha məşhurdur. Weber və Current, təchizatçıların qiymətləndirilməsi üçün çoxsaylı faktorları nəzərə alan metodlar işləyib hazırlamışlar və bu faktorlara müxtəlif çəkilər vermişlər. Chapman və Carter, Wagner və başqaları və bir çox digər müəlliflər keyfiyyət, qiymət, vaxtında çatdırma kimi göstəricilərə daha çox diqqət və önəm vermişlər. Bu tədqiqat işində isə təchizatçıların öz müştərilərinə kredit imkanı (sonradan ödəmə imkanı) təqdim etmələri faktoruna da toxunulacaq. Tərəfimizdən, bu faktorun da ticarət müəssisələrinin fəaliyyətində əhəmiyyətli rol oynaması qənaətinə gəlinib.

Təchizatçıların seçim prosesinin sadələşdirilməsi və effektivli olması üçün təchizatçıların qiymətləndirilməsində istifadə edilən göstəricilərinin nə dərəcədə əhəmiyyətli olmasının hansı prinsiplər əsasında müəyyən edilməsinin lazım olduğunu araşdırmaq tələb olunur. Mağazalar təchizatçıların göstəricilərinin, onların müştərilərinin təcrübəsinə və məmnunluğuna necə təsir etdiyini bilirmi? Təchizatçıların seçimində önəm verdikləri faktorlar ilə istehlakçıların tərcihləri üst-üstə düşürmü? Məqaləmizdə bu kimi sualları araşdırmağa çalışacağıq.

TƏDQIQAT METODU

Sözgedən tədqiqat işinin obyektı yerli meyvə-tərəvəz mağazalarıdır. Tədqiqat işinin aparılması üçün məlumatların toplanmasının sorğu və müsahibə metodundan istifadə olunub. Nəticələrin çıxarılması üçün statistik təhlil, müqayisəli təhlil metodlarından faydalanmışıq.

Mağazaların rəhbər və satıcı heyətləri arasında müsahibə və yazılı sorğu keçirilərək, onların təchizatçıların necə qiymətləndirilməsi öyrənilmişdir. İstehlakçılar arasında keçirilən sorğu, həmçinin aparılan müşahidələr əsasında, istehlakçıların meyvə-tərəvəz mağazasını seçərkən nələri nəzərə almaları tədqiq olunmuşdur.

Sonda nəticələr təhlil olunmuş, ticarət obyektlərinin təchizatçıları qiymətləndirərkən nəzərə aldıkları göstəricilər ilə istehlakçıların mağazanı seçərkən önəm verdiyi göstəricilər tutuşdurulmuş, onların bir-birinə qarşılıqlı təsiri araşdırılmışdır.

Bu tədqiqat işi meyvə-tərəvəz mağazalarının təchizatçıların seçimi prosesində nəzərə aldıkları amilləri araşdırır. Bununla yanaşı, istehlakçıların alış-veriş etmək üçün meyvə-tərəvəz mağazalarını hansı göstəricilər əsasında seçdiyi də tədqiq olunur.

Bu araşdırma Bakı şəhəri, Xəzər rayonu ərazisində yerləşən meyvə-tərəvəz mağazaları üzərində aparılmışdır. Rəyi soruşulan 32 mağazadan 21-i tərəfimizdən təqdim olunan sorğunu cavablandırmış, 13-ü müsahibədə iştirak etmişdir. Ayrıca, elektron sorğu vasitəsilə müştərilərdən də mağaza seçimində üstünlük verdikləri faktorları sadalamaları xahiş olunmuşdur.

Göstərici	1	2	3	4
<i>Qiymət</i>				
<i>Vaxtında çatdırma</i>				
<i>Keyfiyyət</i>				
<i>Kredit imkanı</i>				

Cədvəl 1: Mağazaların təchizatçıları qiymətləndirmə göstəriciləri və onların nisbi əhəmiyyət dərəcəsi

Meyvə-tərəvəz mağazaları üçün hazırlanmış sorğuda, onlardan təchizatçıların seçimi zamanı **qiymət, vaxtında çatdırma, keyfiyyət və kredit imkanı** kimi göstəricilərə 1-4 arası bal vermələri istənilmişdir. Hər bir baldan yalnız bir dəfə istifadə etmək tələb olunmuşdur. Beləliklə, yuxarıda sadalanan göstəricilərdən ən çox əhəmiyyət verdiklərini 4, ən az əhəmiyyət verdiklərini isə 1 balla qiymətləndirmişlər.

Kredit imkanı təchizatçının malı mağazaya çatdırdıqdan sonra pulu nağd olaraq almaması deməkdir. Mağaza rəhbərlərinin sözlərinə görə, bəzi təchizatçılar çatdırdıkları malın pulunu növbəti çatdırma zamanı alırlar. Bu, bəzən ödəniləcək məbləğin tamamına şamil edilsə də, bəzi hallarda isə təchizatçılar çatdırma zamanı ödəniləcək məbləğin 10-20% civarında olan hissəsini öncədən alırlar. Qeyd etmək lazımdır ki, sorğunun əsas məqsədi mağazaların təchizatçılarda önəmli olduğunu düşündüyü faktorları deyil, təchizatçılar arasında faktiki seçim etdikləri zaman önəm verdikləri faktorları sadalamalarıdır. Bu, bir növ təchizatçıların seçimi prosesinin qiymətləndirmə mərhələlərini əks etdirir.

Göstərici	1	2	3	4
<i>Qiymət</i>	0	3	8	10
<i>Vaxtında çatdırma</i>	6	9	5	1
<i>Keyfiyyət</i>	4	6	4	7
<i>Kredit imkanı</i>	11	3	4	3

Cədvəl 2: Mağazaların təchizatçıları qiymətləndirmə göstəriciləri və onların nisbi əhəmiyyət dərəcəsi ilə bağlı sorğunun nəticələri

Cədvəl 2-də isə, aparılan sorğunun nəticələri göstərilmişdir. Cədvəldəki rəqəmlər, hər bir göstəriciyə müvafiq gələn balları vermiş mağazaların sayını göstərir. Məsələn, keyfiyyət göstəricisinə 3 bal verən mağazaların sayı 4-ə bərabərdir. Bir daha qeyd etmək istərdik ki, 21 mağaza bu sorğuda iştirak edib.

Təchizatçıların qiymətləndirilməsi göstəricilərinin çəkirlərini ümumiləşdirmək üçün, çəkili orta metodundan istifadə edilmişdir. Bunun üçün, hər bir göstəriciyə verilən balı, o balı seçən mağazaların sayına vurub toplayırıq və nəticəni mağazaların sayına bölürük:

$$Qiy\dot{m}at: (1 \times 0 + 2 \times 3 + 3 \times 8 + 4 \times 10) \div 21 = 3.33$$

$$Vaxtında \dot{c}atdırma: (1 \times 6 + 2 \times 9 + 3 \times 5 + 4 \times 1) \div 21 = 2.05$$

$$Keyfiyy\dot{a}t: (1 \times 4 + 2 \times 6 + 3 \times 4 + 4 \times 7) \div 21 = 2.67$$

$$Kredit imkanı: (1 \times 11 + 2 \times 3 + 3 \times 4 + 4 \times 3) \div 21 = 1.95$$

Bunun əsasında demək olar ki, meyvə-tərəvəz mağazaları təchizatçıları seçərkən, son nəticədə, sadalanma göstəricilərə aşağıdakı sıra ilə əhəmiyyət verirlər:

1. *Qiy\dot{m}at (3.33)*
2. *Keyfiyy\dot{a}t (2.67)*
3. *Vaxtında\dot{c}atdırma (2.05)*
4. *Kreditimkanı (1.95)*

Beləliklə deyə bilərik ki, mağazalar təchizatçıları seçərkən qiymət və keyfiyyət faktoruna daha çox önəm verirlər. Bu, ilk baxışdan belə görünür. Lakin, bu rəqəmlərin ədədi ortasını və orta kvadratik kənarlaşmasını hesablasaq görərik ki, mağazalar qiymət faktoruna göründüyündən daha yüksək önəm veriblər:

$$\dot{E}d\dot{a}di \dot{o}rta: (3.33 + 2.05 + 2.67 + 1.95) \div 4 = 2.5$$

$$\dot{O}rta \text{ kvadratik k\text{e}narla\dot{s}ma: } 0.5529$$

$$\dot{B}irinci \dot{d}ar\dot{e}c\dot{a}li \dot{o}rta \text{ kvadratik k\text{e}narla\dot{s}manın s\text{e}rh\dot{e}dl\text{e}ri: } 1.9471 - 3.0529$$

Buradan da görə bilərik ki, qiymət göstəricisindən başqa digər bütün göstəricilər birinci dərəcəli orta kvadratik kənarlaşmanın sərhədləri daxilindədir. Yalnız qiymət göstəricisi bu diapazonun yuxarı sərhədini keçmişdir.

İstehlakçılarla aparılan sorğuda isə onlardan, gündəlik alış-veriş etmək üçün meyvə-tərəvəz mağazasını hansı göstəricilər əsasında seçdikləri soruşulmuş və eyni qayda ilə o göstəricilərə əhəmiyyət dərəcəsinə görə bal vermələri istənmişdir.

Bu göstəricilərə **qiymət, çeşid bolluğu, keyfiyyət, malın mövcudluğu** amilləri daxil edilmişdir. Qiymət və keyfiyyət göstəricilərinin mahiyyəti, mağazaların təchizatçıları qiymətləndirmə meyarları ilə bağlı qeyd edilən eyni adlı göstəricilərin mahiyyəti üst-üstə düşür. Çeşid bolluğu dedikdə isə bir mağazada çox sayda meyvə, tərəvəz, eləcə də süd və süd məhsulları çeşidlərinin olması nəzərdə tutulur. Malın mövcudluğu dedikdə isə, istehlakçının almaq istədiyi malın mağazada hər gün, gün boyu davamlı olaraq mövcudluğu nəzərdə tutulub.

Göstərici	1	2	3	4
<i>Qiy\dot{m}at</i>				
<i>\dot{C}e\dot{s}id \dot{b}ollu\dot{g}u</i>				
<i>Keyfiyy\dot{a}t</i>				
<i>Malın m\text{o}vcudlu\dot{g}u</i>				

Cədvəl 3: İstehlakçıların meyvə-tərəvəz mağazalarını qiymətləndirmə meyarları və onların nisbi əhəmiyyət dərəcəsi

İstehlakçıların da mağazaları qiymətləndirmə meyarlarının sadalanma prinsipi, mağazaların təchizatçıları qiymətləndirmə meyarlarının yuxarıda qeyd etdiyimiz sadalanma prinsipi ilə eynidir. Bu sadalanma prinsipi də istehlakçıların seçim prosesini əks etdirir.

Cədvəl 4-dəki rəqəmlər də Cədvəl 2-dəki rəqəmlər kimi interpretasiya olunur: bu rəqəmlər də hər bir göstəriciyə müvafiq gələn balları vermiş istehlakçıların sayını göstərir. Məsələn, malın mövcudluğu göstəricisinə 4 bal verən istehlakçıların sayı 19-a bərabərdir.

Göstərici	1	2	3	4
Qiymət	24	19	21	36
Çeşid bolluğu	26	24	28	22
Keyfiyyət	30	33	14	23
Malın mövcudluğu	20	24	37	19

Cədvəl 4: İstehlakçıların meyvə-tərəvəz mağazalarını qiymətləndirmə meyarları və onların nisbi əhəmiyyət dərəcəsi ilə bağlı sorğunun nəticələri

Eyni qayda ilə, bu göstəriciləri də ümumiləşdirmək üçün çəkili orta metodundan istifadə etsək:

$$Qiymət: (1 \times 24 + 2 \times 19 + 3 \times 21 + 4 \times 36) \div 100 = 2.69$$

$$Çeşid bolluğu: (1 \times 26 + 2 \times 24 + 3 \times 28 + 4 \times 22) \div 100 = 2.46$$

$$Keyfiyyət: (1 \times 30 + 2 \times 33 + 3 \times 14 + 4 \times 23) \div 100 = 2.3$$

$$Malın mövcudluğu: (1 \times 20 + 2 \times 24 + 3 \times 37 + 4 \times 19) \div 100 = 2.55$$

Deyə bilərik ki, istehlakçılar meyvə-tərəvəz mağazalarını seçərkən sadalanan göstəricilərə aşağıdakı sıra ilə əhəmiyyət verirlər:

1. Qiymət (2.69)
2. Malın mövcudluğu (2.55)
3. Çeşid bolluğu (2.46)
4. Keyfiyyət (2.3)

Nəticələrdən görünən budur ki, istehlakçılar mağaza seçimində qiymət və mövcudluq faktorlarına daha çox önəm verirlər. Bu nəticələri daha ətraflı dərk etmək üçün yenə də statistik metodları tətbiq edirik.

Bu səfər də ədədi orta və orta kvadratik kənarlaşmadan istifadə edərək, bu göstəricilərin necə paylandığına baxaq:

$$Ədədi orta: (2.69 + 2.55 + 2.46 + 2.3) \div 4 = 2.5$$

$$Orta kvadratik kənarlaşma: 0.1416$$

$$Birinci dərəcəli orta kvadratik kənarlaşmanın sərhədləri: 2.3584 \square 2.6416$$

Bu nəticələrə baxdıqda isə görə bilərik ki, rəqəmlər normal paylanmışdır. Ayrıca, orta kvadratik kənarlaşmanın (0.1416) burada, mağazaların təchizatçıları qiymətləndirmə göstəricilərinin əhəmiyyətlik dərəcələrini əks etdirən çəkili orta kvadratik kənarlaşmasından (0.5529) xeyli aşağı olması onu deməyə əsas verir ki, mağazaların təchizatçıları qiymətləndirmə göstəricilərinin arasındakı əhəmiyyət fərqləri böyükdürəçilənir.

NƏTİCƏ

Aparılan təhlillərin məqsədi, mağazaların təchizatçını qiymətləndirmə meyarları ilə istehlakçıların mağazaları qiymətləndirmə meyarlarını tutuşdurub, onların arasındakı qarşılıqlı təsirləri və hazırkı şəraitdə bir-biri ilə nə dərəcədə uzlaşdığını tədqiq etmək idi. İlk öncə bu faktorların bir-birinə necə təsir etdiyinə nəzər salaq.

Təchizatçıların meyvə-tərəvəzi mağazalara ucuz qiymətlə gətirməsi nəticəsində mağazalar həmən məhsulları istehlakçılara daha aşağı qiymətlərlə təklif edə bilirlər. Beləliklə, təchizatçıları qiymətləndirmə prosesindəki qiymət meyarı ilə mağazaların arasında seçim etmə amili olan qiymət meyarı bir-biriylə düz mütənasib formada əlaqəlidir. Eyni qayda ilə də, təchizatçıların məhsullarının keyfiyyət göstəricisi ilə istehlakçıların aldıkları məhsulların keyfiyyət göstəricisi eyni məfhumu əks etdirir.

Müsaibədə iştirak edən mağaza heyətinin sözlərinə görə, təchizatçıların malı vaxtında çatdırması malın mövcudluğu amilinə birbaşa təsir göstərir. Həmçinin, müsaibədə iştirak etmiş mağaza rəhbərləri ilə söhbətin nəticələrindən o qənaətə də gəlindi ki, təchizatçıların satılan malın pulunu öncədən almaması da malın mövcudluğuna təsir edən faktorlardandır. Belə ki, bəzi hallarda mağazanın pul vəsaitləri alış zamanı yetərli olmadığına görə, ehtiyatları tükənməkdə olan məhsulun alışını gec, kifayət qədər pul vəsaiti topladıqda həyata keçir və bu da, həmən müddət ərzində malın mağazada mövcud olmaması ilə nəticələnir.

Kredit imkanı eyni zamanda mağazadakı çeşidlərin bolluğuna da müsbət təsir edir. Belə ki, mağaza əlində olan pul vəsaitlərinin yetəcəyi qədər mal çeşidi ala bilər. Müsaibə olunan

mağazalardan 11-i onu da qeyd etdi ki, məhsul çeşidinin çoxluğuna təchizatçının qiymət amili də təsir göstərir. Mallar ucuz qiymətə təchiz olunduqda, mağaza eyni məbləğə daha çox məhsul çeşidi ala bilər.

Bütün bu deyilənləri ümumiləşdirmək üçün, təchizatçıların göstəriciləri ilə (mağazalar qiymətləndirərkən) mağazaların göstəriciləri (istehlakçılar qiymətləndirərkən) 5 sayılı cədvəldə bir-biriylə uyğunlaşdırılmışdır.

Təchizatçıların göstəriciləri	Mağazaların göstəriciləri
<i>Qiymət</i>	<i>Qiymət</i>
	<i>Çeşid bolluğu</i>
<i>Keyfiyyət</i>	<i>Keyfiyyət</i>
<i>Vaxtında çatdırma</i>	<i>Malın mövcudluğu</i>
<i>Kredit imkanı</i>	<i>Çeşid bolluğu</i>
	<i>Malın mövcudluğu</i>

Cədvəl 5: Təchizatçıların göstəricilərinin mağazaların göstəricilərinə təsiri

İndi isə təchizatçıların göstəricilərini bir də istehlakçıların nəzərindən qiymətləndirək və mağazaların qiymətləndirməsi ilə müqayisə edək. Məsələn, Cədvəl 5-dən məlum olduğu kimi, təchizatçıların qiymət göstəricisi mağazaların qiymət və çeşid bolluğu göstəriciləri ilə üst-üstə düşür. Ona görə də, təchizatçıların qiymət göstəricisini istehlakçıların nəzərindən qiymətləndirə bilmək üçün, istehlakçıların qiymət və çeşid bolluğu göstəricilərinə verdikləri qiymətlərin ədədi ortası tapılacaq. Əgər bu göstəricilərin qiymətlərini sadəcə toplusaydıq, o zaman istər istəməz mağazanın iki göstəricisinə təsir edən təchizatçı göstəriciləri mağazanın bir göstəricisinə təsir edən təchizatçı göstəricilərindən daha böyük əhəmiyyət qazanardı.

Təchizatçıların göstəriciləri	Mağazaların qiymətləndirməsi	İstehlakçı yönümlü qiymətləndirmə
<i>Qiymət</i>	3.33	2.58
<i>Keyfiyyət</i>	2.67	2.3
<i>Vaxtında çatdırma</i>	2.05	2.55
<i>Kredit imkanı</i>	1.95	2.51

Cədvəl 6: Təchizatçı göstəricilərinin istehlakçı yönümlü qiymətləndirilməsi

Bu təhlilin məqsədi Cədvəl 6-dakı rəqəmlərin müqayisəsi deyil, onların sıralanmasının müqayisə edilməsidir. Cədvəl 7-dən məlum olur ki, mağazalar təchizatçıların seçimi zamanı vaxtında çatdırma və kredit imkanı göstəricilərinə kifayət qədər əhəmiyyət ayırmamışlar. Bununla yanaşı, keyfiyyət faktorunu daha çox önə çıxardıqlarını da görə bilərik. Müsahibə zamanı mağazaların əksəriyyəti təchizatçıların malı vaxtında çatdırmaları ilə bağlı problem yaşamadıqlarına görə bu göstəriciyə faktiki seçim zamanı çox önəm vermədiklərini bildirmişdilər. Lakin, istehlakçılar üçün malın mövcudluğu göstəricisinin mağaza seçimində qiymətdən sonra 2-ci dərəcəli əhəmiyyət kəsb etməsi, onların bu sahədə müəyyən problemlərlə üzləşməsindən xəbər verir.

İstehlakçı yönümlü sıralama	Mağazaların sıralaması
<i>Qiymət</i>	<i>Qiymət</i>
<i>Vaxtında çatdırma</i>	<i>Keyfiyyət</i>
<i>Kredit imkanı</i>	<i>Vaxtında çatdırma</i>
<i>Keyfiyyət</i>	<i>Kredit imkanı</i>

Cədvəl 7: Təchizatçıların göstəricilərinin istehlakçı yönümlü sıralanması ilə mağazaların sıralanmasının müqayisəsi

Ayrıca, apardığımız statistik təhlil nəticəsində mağazaların təchizatçıların qiymət faktoruna digər faktorlara nisbətdə gözəçarpacaq dərəcədə yüksək önəm verdikləri də ortaya çıxmışdı. Bundan başqa, belə görünür ki, mağazalar təchizatçıların kredit imkanı təmin etməsi faktoruna lazım olduğu qədər önəm vermirlər. Bu isə müştərilər üçün çeşid bolluğu və malın mövcudluğu məsələlərində problemlər yaradır.

Bütün bu deyilənləri ümumiləşdirərək, mağazalara aşağıdakı təklifləri irəli sürmək olar:

- *Təchizatçıların seçimi zamanı qiymət faktoruna nisbətə istehlakçılar üçün dəyər yarada biləcək göstəricilərə önəm verilməsi;*
- *Bazar araşdırmalarına, müştəri məmnunluğuna və istehlakçı davranışına yönəlik tədqiqatların aparılması;*
- *Təchizatçıların seçimi prosesində istehlakçı yönümlü siyasətin yeridilməsi.*

ƏDƏBİYYAT SIYAHISI

VERMA R., PULLMAN M. E. AN ANALYSIS OF THE SUPPLIER SELECTION PROCESS [ELECTRONIC VERSION]. CORNELL UNIVERSITY, SCHOOL OF HOTEL ADMINISTRATION. (ELMI MƏQALƏ), 1998
 Gordon S. R. Supplier Evaluation and Performance Excellence. *J. Ross Publishing Inc., 5765 N. Andrews Way, Fort Lauderdale, USA, (Kitab)*, 2008
 Dickson G. W. An Analysis of Vendor Selection Systems and Decisions. *J. Purch, (Kitab)*, 1966
 Weber C. A., Current J. R. A Multiobjective Approach to Vendor Selection. *Eur. J. Oper. Res., (Kitab)*, 1993
<https://www.scholarship.sha.cornell.edu/articles/542> , (İnternet Resursu), 2019

ÇİN İQTISADİYYATININ “COVID-19” PANDEMIYASINA QARŞI MÜBARİZƏSİ: İQTISADI TƏNƏZZÜLDƏN İNKİŞAFA DOĞRU

MƏHƏMMƏD EL DAROV İLHAM

Azərbaycan Dövlət İqtisad Universiteti: Türk Dünyası İqtisad Fakültəsi/İqtisadiyyat
 mehemedeldarov@gmail.com
 BAKI, AZƏRBAYCAN

NƏRMIN RZAYEVA ELXAN

Azərbaycan Dövlət İqtisad Universiteti: Türk Dünyası İqtisad Fakültəsi/İqtisadiyyat
 nerminrza.172001@gmail.com
 BAKI, AZƏRBAYCAN

XÜLASƏ

Çin dünyanın ən böyük iqtisadi güclərindən biri olaraq yeni planlar və siyasətlə ölkənin inkişafına davam etməkdədir. Dünyanın hegemon güclərindən sayılan Çin dünya ticarətinə açılmasından əvvəl çox zəif və səmərəsiz bir iqtisadi model ortaya qoymuş, özünü dünyadan təcrid etmiş vəziyyətdə idi. 1979-cu ildə edilən islahatlar Çində sərbəst ticarət və xarici sərmayə üçün yol açdı və dünyanın ən sürətli inkişaf edən ölkəsinə çevrildi. COVID-19-la mübarizə də Çinin bu ilki iqtisadi vəziyyəti yanvar və fevral aylarında iqtisadiyyatda kəskin düşümlər yaşandı. İstehsal və qeyri istehsal sahələrinin COVID-19 pandemiyası səbəbilə aparılan tədbirlərin bu virusun yayılmasının qarşısını alınması üçün bir çox sektorların fəaliyyəti natamam olaraq məhdudlaşdırılmışdır. Növbəti aylarda aparılan yaxşılaşdırma və nəzarəti ələ alma tədbirlərinin müvəffəqiyyətlə həyata keçirilməsi nəticəsində mart və sonrakı aylarda iqtisadiyyatın böyüməsi və inkişaf etməsinin müşahidələri aparılmışdır.

AÇAR SÖZLƏR: iqtisadi model, qloballaşma, COVID-19, iqtisadi göstəricilər

GİRİŞ:

Çin dünyanın ən böyük yerüstü ərazisi ilə ikinci ölkələrindən biri olsa da, sıx bir əhali sayına malikdir. Əhalisinin artması və demoqrafik quruluşun dəyişməsi ölkənin fərqli bir quruluş prosesinə girməsinə səbəb oldu. Xüsusilə 2003-cü ildən bəri, Çin ixracat, investisiya və yüksək əmanət nisbətlərinə əsaslanan bir böyümə modeli tətbiq edərək, getdikcə daxili istehlaka və yüksək dəyərli, texnoloji yönümlü istehsala diqqət yetirərək iqtisadi quruluşunu dəyişdirməyə çalışan bir ölkə olaraq görülür. Bu dəyişiklik dünya iqtisadiyyatının bütün üzvlərinə təsir göstərir və bu iştirakçıların iqtisadi əlaqələrini fərqləndirir. Digər tərəfdən, Çində yavaşlayan böyümə sürəti var. Buna əsaslanaraq Çin, yeni norma daxilində bütün makroiqtisadi və mikroiqtisadi dəyişikliklərə nümunə göstərən bir ölkədir.

TƏDQIQAT METODU: Statistik datalar, ümumiləşdirmə, qarşılaşdırma kimi metodlardan istifadə olunmuşdur.

Çinin İqtisadi Modeli

Çin Xalq Respublikası dünya əhalisi arasında həm dünya əhalisinin 25% -i, həm də iqtisadi inkişafı ilə diqqətəlayiq bir mövqeyə malikdir. Sözügedən ölkənin iqtisadi göstəricilərinin dünya ölkələri arasında rəqabət qabiliyyətinə və əhaliyə baxmayaraq iqtisadi artım templərinin böyüklüyü ilə əlaqəli olduğu düşünülür. Digər tərəfdən, inkişaf etməkdə olan bir ölkə olan Çin iqtisadi uğurları ilə Orta Asiya ölkələri üçün bir modeldir və hədəfi eynidir və iqtisadi çevrilmə keçirən Orta Asiya ölkələri üçün bir model təşkil edir (Ekrem, 2011:10). 1978-ci il sosial-iqtisadi göstəriciləri dünya ölkələri arasında bu qədər gözə çarpan Çin üçün çox vacibdir.

Xüsusilə, Çin dövlət kapitalizmi praktikasında aparıcı ölkədir və dövlət bazarda həm istehsalçı, həm nəzarətçi, həm də tənzimləyici kimi fəal rol oynayır. Bir növ yeni inkişaf dövləti yanaşması kimi izah edilə bilən bu model çərçivəsində Çin, dövlət şirkətləri ilə qlobal iqtisadiyyatda xarici sərmayə qoyan bir ölkəyə çevrildi.

Çinin və onun dövlət kapitalizm modelinin təsiri o qədər genişlənməmişdir ki, Vaşinqton Sazişinə qarşı Pekin Sazişi (məsələn, Ramo, 2004) kimi şərh edilmişdir: Cənubdan Qərbə yönəlmiş Anglo-Sakson liberal kapitalizmə qarşı Dövlət kapitalizmi. Burada əsas məqam odur ki, bu model köhnə dövlət kapitalizmi kimi qapalı bir model nəzərdə tutmur, əksinə qlobal kapitalizm ilə özünəməxsus artikulyasiya prosesinə keçir.

Çinin Qloballaşan Dünyada Rolu

Dünya iqtisadiyyatının ağırlıq mərkəzini Avrasiyaya köçürmək məqsədi ilə Çin, xüsusən dövlət şirkətləri və dövlətə məxsus milli aktiv fondları ilə qlobal investor rolunu qəbul edir.

Qlobal liberalizmə qarşı bu inkişaf iqtisadiyyatda baş verərkən, Bretton Woods dağılından bəri gündəmdə olan dolların hegemon gücünün zəifləməsi və alternativ valyutaların ehtiyat pul halına gəlməsi məsələsi bir daha ortaya çıxdı. Çin yuanın qlobal bazarlarda istifadəsi artmağa başladı

Bütün bu inkişaf fonunda Çin ixracatının böyük bir hissəsini Dollar, ABŞ istiqrazları və veksəl ehtiyatları ilə etdi və ixrac üstünlüyünü itirməmək üçün dolların Yuana qarşı dəyər itirməsini istəmir və saxladığı ehtiyatlar sayəsində yuana dollar səviyyəsində müəyyən səviyyədə saxlayır. Bu şəkildə ixracatını istədiyimiz səviyyəyə qaldırmaq Trump-ın "mübadilə manipulyatoru" elan edilməsinə səbəb oldu. Trump-ın bu münasibəti ABŞ-ın 2008-ci il Dünya Maliyyə Böhranından sonra ixracatı artıraraq iqtisadiyyatını yüngülləşdirmək üçün etdiyi devalvasiyaya səbəb olur ki, bu da ABŞ-ın böhran zamanı özündən şikayət etdiyini göstərir. Beynəlxalq Valyuta Fondu (BVF), Dünya Bankı və İqtisadi Əməkdaşlıq və İnkişaf Təşkilatı(OECD) statistikasına təhlil edildikdə, qlobal miqyasda yuandan istifadə nisbətində nəzərəcarpacaq dərəcədə artım olsa da, bu nisbət yuanın ehtiyat pul kimi müəyyənləşdirilməsi üçün qeyri-kafidir.

Çin İqtisadiyyatının İnkişafı

2008-ci ildən etibarən Çin də xalis kapital ixracatçısı olmağa başladı. Çinin birbaşa xarici sərmayəsi ölkəyə daxil olan birbaşa xarici sərmayənin həcmi üstələyərək 2010 və 2016-cı illər arasında demək olar ki, üç dəfə artmışdır. Beləliklə, Çin həm ABŞ-dan sonra dünyada ikinci ən böyük birbaşa xarici sərmayə edilən, həm də xarici sərmayə mənbəyinə çevrilmişdir.

Çində ümumdaxili əmanətin ÜDM-yə olan nisbəti 2008-ci ildən sonra nisbətən düşmüş , 2010-cu ildə təkrar yüksəlmişdir. Lakin 2011-dən 2016-ya qədər bu nisbət daha çox azalmış, 2018-i ildə isə müəyyən qədər yüksəlmişdir. Buradan çıxarılaçaq əsas nəticə 2011-ci ilə qədər azalmağa başlayan əmanət dərəcələri 2011-ci ildə yenidən artmağa başlayıb, ancaq bu artım iki il davam etmişdir. Ölkədəki əmanətlərin azalması investisiyalara birbaşa təsir etdiyindən əmanət nisbətlərinin azalması investisiya indeksinin aşağı düşməsinə səbəb olur. Makroiqtisadi əməliyyatdan bildiyimiz əmanət-investisiya əlaqələri səbəbindən ölkə investisiyalarının azalması, xüsusilə 2013-cü ildən sonra Çinin illik artım templərinin azalmasına səbəb olmuşdur.

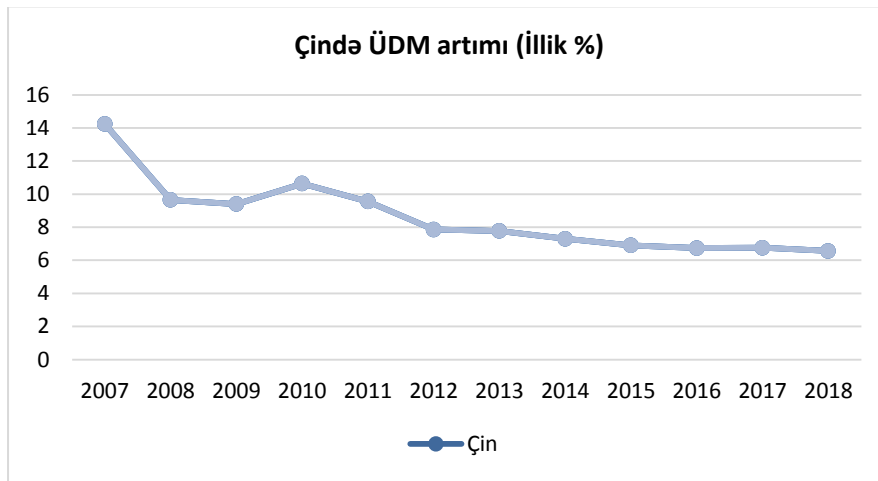
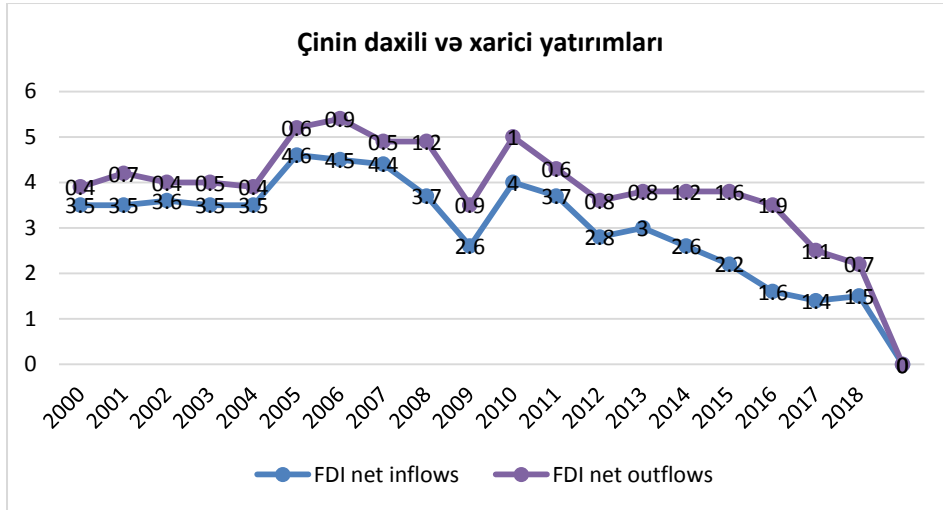

2007-ci ildə sürətlə 14.2-ə enən böyümə templəri 2015-dəki 6.9-a enişdən sonra get-gedə daha çox geriləmə oldu və 2018-də təqribən 6,5-ə qədər endi.

Çindəki valyuta ehtiyatları da bu mənfi cəhətdən əhəmiyyətli dərəcədə təsirləndi. Bundan əlavə, bu müddətdə Çin bazarlarında baş verən pozuntular, səhm və əmtəə bazarlarında mənfi inkişafı səbəb oldu.

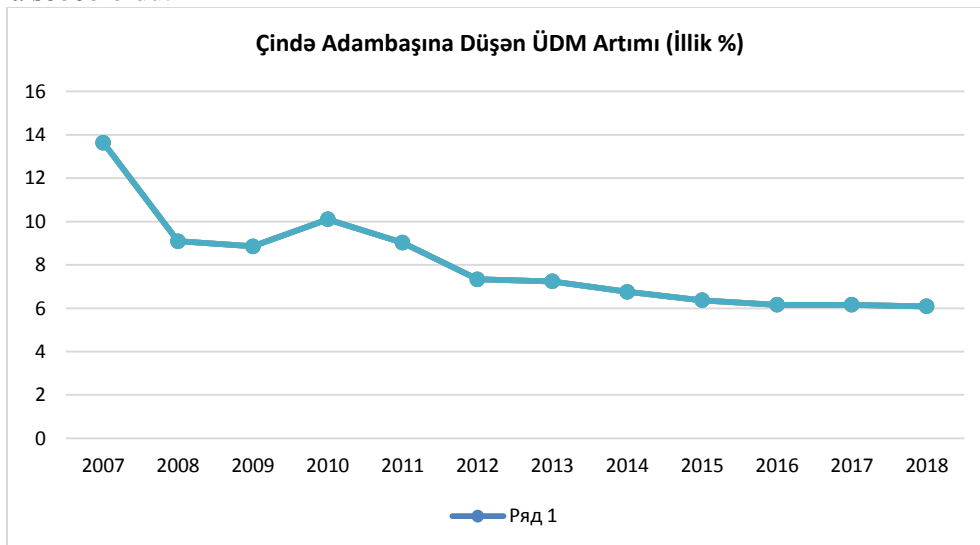

Görüldüyü kimi 2009-cu ildə 8,7% təşkil edən adambaşına düşən artım tempi tədricən azaldı və 2018-ci ildə 6.08% -ə düşdü.

Göstəricilərin Qiymətləndirilməsi

Ölkənin illik böyümə templerindən və adambaşına ÜDM artım sürətindən aydın olan pis tendensiya ölkədə işsizliyi artırır. Ümumi kapital və daxili əmanət qrafikləri müqayisə edildikdə, qrafiklərin azalan və artan vaxtları oxşardır. Çinin adambaşına artım templeri adi bir iqtisadiyyat üçün normal olsa da, Çinin keçmiş artım templerinə və ölkə potensialına baxdığımızda bu nisbət çox aşağıdır. İqtisadiyyatın daralması ilə yanaşı, idxal olunan enerjinin miqdarının artması da diqqəti cəlb edir. İqtisadiyyatın yavaşlaması əlbəttə ki, enerji idxalına təsir göstərib, amma enerji istehlakının iqtisadi artımın mühərriki olub-olmadığı barədə fikir birliyi olmadığından, enerji idxalının artmasını enerjisi istehlakının artması və ya qiymətlərin artması kimi şərh edə bilərik. Bundan əlavə, iqtisadiyyatdakı işsizliyin artması və inflyasiya nisbətlərinin aşağı düşməsi, iqtisadiyyat kurslarında gördüyümüz Philips əyrisi şərtlərini xatırladır.

COVID-19 Yaranması və Çin İqtisadiyyatına Təsirləri

2019-cu ilin dekabr ayında Çinin Uhan şəhərində sətəlcəm xəstəliyinin yayıldığı bildirildi. 31 Dekabr 2019-cu ildə başlayan virusa Ümumdünya Səhiyyə Təşkilatı (ÜST) tərəfindən 2019-nCoV adı verildi, daha sonra Virusların Taksonomiyası üzrə Beynəlxalq Komitəsi tərəfindən SARS-CoV-2 olaraq yenidən adlandırıldı. Hal hazırda bu virus COVID-19 (koronavirus) olaraq adlandırılır.

COVID-19 pandemiyasının yayılması dünya ölkələrinin iqtisadiyyatına zərər vürməsi ilə nəticələnir. Bu pandemiyanın yayılması nəticəsində demək olar ki, bütün sənaye sahələrinin dayanmasına, işçilərin məzuniyyətə göndərilərək evdən çıxmamaları ölkələrin turizm sahələrinə belə zərər vurmuşdur.

Çində başlayan bu pandemiya 2020-ci ilin yanvar və fevral aylarında Çinin iqtisadiyyatına mənfi təsir göstərmişdir. Mart aylarında isə iqtisadiyyat özü-özünü tənzimləməyə başlamışdır.

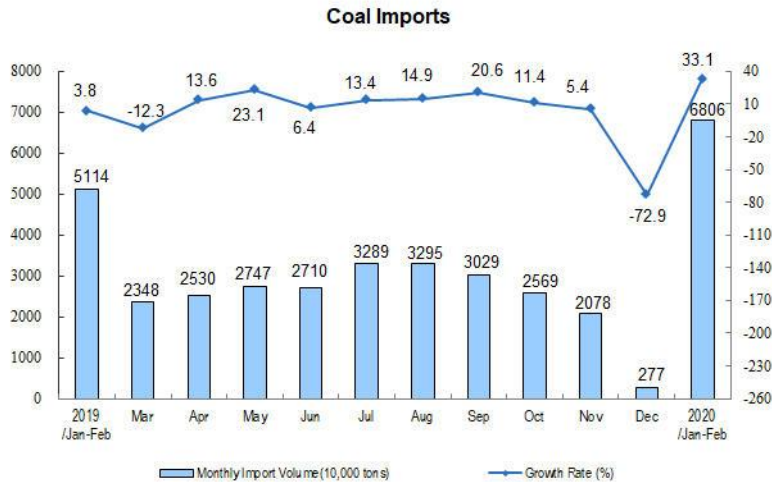

COVID-19'un qəfil başlamasına və dünya iqtisadi və siyasi tarazlıqlarının dəyiməsinə baxmayaraq Çin milli iqtisadiyyatı ilk 2 ayda COVID-19'un təsirinə tab gətirməyi bacardı. Çinin Mərkəzi Komitəsinin güclü rəhbərliyi altında, bütün bölgə və idarələrdə əlaqələrini gücləndirdi. Lakin bir çox sahələrin istehsalı azalmaqla yanaşı İqtisadiyyatda azalmalar müşahidə edildi. Yanvar-fevral aylarında kömür və elektrik enerjisi istehsalı azaldı, xam neft və təbii qaz istehsalı isə artmaqda davam edir. Yanvar-fevral aylarında 490 milyon ton xam kömür istehsal edildi, orta gündəlik hasilat 8.15 milyon ton, illik müqayisədə 6.3 faiz azaldı; 68,06 milyon ton kömür idxal edildi ki, bu da illik müqayisədə 33,1 faiz çoxdur. Port kömürünün hərtərəfli ticarət qiyməti də artmağa başladı.

Xam neft hasilatı artmaqda davam etməyinə baxmayaraq emal həcmi isə azalmışdır. Beynəlxalq xam neftin qiymətində kəskin düşüş yaşandı və fevralın 28-də Brent markalı xam neftin FOB qiyməti keçən ilin dekabr ayına görə 16,5 dollar və ya 24,3% aşağı düşərək bir bareli 51.3 dollar oldu.

Həmçinin enerji istehsalı da azaldı. Yanvar-fevral aylarında 1.026.7 milyard kilovatsaata yaxın elektrik enerjisi istehsal olunmuşdur ki, bu da gündə orta hesabla 17.11 milyard kVt / saat olmaqla illik müqayisədə 8.2% azdır. Çeşid baxımından istilik enerjisi və su elektrik enerjisi əhəmiyyətli dərəcədə azaldı, nüvə enerjisi və külək enerjisi bir qədər azaldı və günəş enerjisi istehsalı davamlı olaraq artdı. Bunların arasında istilik enerjisi 8,9%, su elektrik enerjisi 11,9%, nüvə enerjisi 2,2%, külək gücü 0,2% azalıb, günəş enerjisi 12.0% artıb.

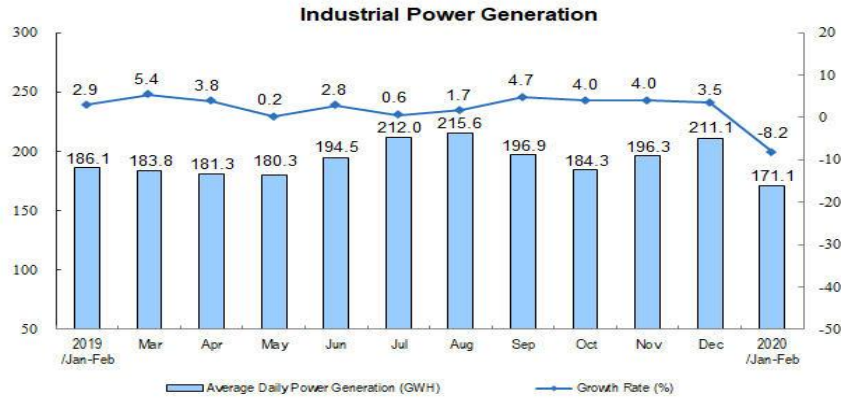

Aparılan araşdırmalara görə Çində COVID-19 pandemiyasının yayılması səbəbi ilə bir çox sənaye sektorlarının mənfəətlərində azalmalar müşahidə edilmişdir lakin neft, kömür və digər yanacaq emalı sahələri eyni dövrdə mənfəətdən zərərə çevrildi.

2020 Yanvar və Fevral aylarında ən yüksək miqyaslı sənaye müəssisələrinin əsas maliyyə göstəriciləri

Sənaye	Gəlirlər		Xərclər		Ümumi qazanc	
	Yanvar	İllik böyümə	Yanvar	İllik böyümə	Yanvar	İllik böyümə
	Fevral	(100 milyon yuan)	Fevral	(100 milyon yuan)	Fevral	(100 milyon yuan)
Cəmi	116164.4	-17.7	97661.3	-17.8	4107.0	-38.3
Neft və qaz hasilatı	1345.3	8.1	789.5	2.8	324.6	23.7
Qara metal mədən sənayesi	451.1	-5.9	363.0	-5.3	4.0	-86.2
Əlvan metal mədən sənayesi	281.1	-18.8	207.7	-17.3	25.5	-33.4
Qida istehsalı	2375.6	-15.0	1818.9	-15.0	168.3	-33.5
Tekstil sənayesi	2216.9	-30.5	1974.7	-30.6	40.5	-59.3
Mebel istehsalı	647.2	-30.6	541.9	-30.2	13.8	-67.5
Kimyəvi xammal və kimyəvi məhsullar istehsalı	7212.7	-21.0	6209.2	-19.6	156.7	-66.4
Avtomobil sənayesi	7489.4	-31.0	6444.6	-30.1	100.2	-79.6

Eyni zamanda, pandemiya maliyyə bazarlarının dəyişkənliyini artırdı. Çinin Satılma Mənceri İndeksi (PMI) fevral ayında kəskin şəkildə aşağı düşüslə nəticələndi. PMI 50 bal ətrafında formalaşır. 50-dən aşağı olan indeks bəli iqtisadiyyatda pis bir tendensiyanın gözləntilərini göstərir, 50-dən yuxarı isə iqtisadiyyatda böyümə gözləntisinin olduğunu göstərir. Mart ayında aparılan tədbirlər sayəsində müəssisələrdə işlərin davam etdirilməsi və istehsalın bərpa edilməsi sürətləndirildi. PMI indeksi istehsal sahələrində 52,0%, əvvəlki aya nəzərən 16,3% yüksəldi. Qeyri-istehsal işgüzar aktivlik indeksi 52,3%, əvvəlki aya görə 22,7% yüksək oldu.

COVID-19`dan təsirlənən yerli istehsal tələbi yanvar - fevral aylarında düşdü və məşğulluq qiymətlərinə isə təzyiqli artırdı. Pandemiyanın kənd təsərrüfatı məhsullarının istehsalına az təsir göstərir. Kənd təsərrüfatı məhsullarının tədarüku əsasən sabitdir. Çin güclü iqtisadiyyata sahib ölkələrdən sayılır və iqtisadiyyatının özünü təmir etmək yəni yenilənmə qabiliyyəti güclüdür. COVID-19 bəzi sahələrə ağır zərbələr vursada bəzi sahələrin inkişafına və istehsal gücünün artmasına səbəb oldu. Bu virusun qarşısının alınması və nəzarətin ələ alınması üçün qısa müddət

ərzində artan və fəvqəladə ehtiyacları qarşılayan, qoruyucu materialların istehsalı sürətlə artdı. Yanvar və fevral ayları ərzində qoruyucu maskalar 127,5%, spirt istehsalı isə 15,6% artdı. Bununla da Çin istehsal gücünü nümayiş etdirdi.

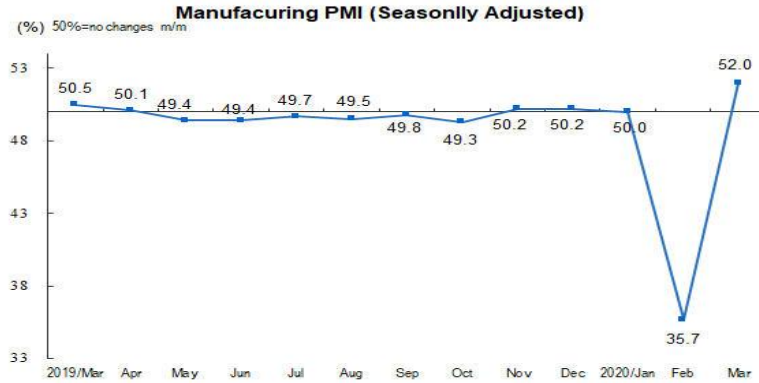

İstehsalın bərpası dayanmadan davam edir. Maliyyə sənayesi istehsal indeksi 4,5% böyüməsinə bünəstə oldu. Çin Avtomobil Saticıları Birliyinin məlumatlarına görə, fevral ayının ilk həftəsində minik avtomobillərinin orta gündəlik pərakəndə satışları cəmi 811 idisə, dördüncü həftədə buraxım 16 minə çatdı.

NƏTİCƏ:

Çin, BMT-nin sənaye təsnifatında sadalanan bütün sənaye kateqoriyalarına sahib yeganə ölkədir. İllər ərzində güclü istehsal gücünü özündə topladı və pandemiya ilə mübarizədə əsas rol oynadı. COVID-19 virusunun yayılması və insanların evdən çıxmalarının qadağan edilməsi onlayn istehlakın yəni rəqəmsal iqtisadiyyatın, E-ticarətin və xidmət sahələrinin hətta təhsil sektorunun distant olaraq davam və inkişaf etdirilməsinə zəmin yaratdı. Rəqəmsal iqtisadiyyatın güclü, potensial və yaxşı inkişafı üçün şərait yarandı. İnternet üzərindən onlayn satışlar yanvar və fevral aylarında 11233 milyard yuan artımla nəticələndi. Həmçinin proqram təminatı və informasiya texnologiyaları xidmətləri istehsal indeksi 3,8% artdı.

ƏDƏBİYYAT SİYAHISI:

1. Emre Öcal, "Çin Ülke Raporu" səh.14, 12.12.2016
2. Aslihan Nakiboğlu, "Yeni Normal Düşüncədə Çin Ekonomisine Genel bir Bakış", International Periodical for the Languages, Literature and History of Turkish or Turkic Volume 11/21 Fall 2016, p. 521-550
3. Ömer Niyazi Erten, "Amerika Birleşik Devletleri-Çin Ticaret Savaşı Ekseninde Dolar ve Yuan", İstanbul T.C. Maltepe Üniversitesi Lisansüstü Eğitim Enstitüsü, Ocak, 2020, s.37-41
4. Ferhat Apaydın, "Çin Ekonomisinde Cari İşlemler, Bütçe ve Tasarruf Dengesi Arasındaki İlişkinin Ampirik Analizi", *İnsan ve Toplum Bilgileri Araştırmaları Dergisi*, 2019, 8 (3), s.2160
5. Orhan ŞİMŞEK, "Küreselleşmenin Dönüşümü ve Çin'in Rolü", *Sosyoekonomi*, Vol. 27(40), s.190
6. Onurcan ÜLKER, "Kapitalist-Emperyalist Dünya Sistemi ve Çin: Çevreden Merkeze Uzun Yürüyüş mü, Engelli Koşu mu?", *Praksis*, 51, 2019, s.2-13
7. Halil ÖZEKİCİOĞLU, Burcu KILINÇ SAVRUL, Cüneyt KILIÇ, "ÇİN'DE YAPISAL DEĞİŞİM VE ÇİN EKONOMİSİNİN KÜRESEL PAZARDA REKABET EDEBİLİRLİĞİ", *Niğde Üniversitesi İİBF Dergisi*, 2014, Cilt: 7, Sayı: 1, s. 56-66
8. Yılmaz, Ilkay (2012) : Çin Ekonomisinde Büyümenin Dinamikleri, Discussion Paper, No. 2012/77, Turkish Economic Association, Ankara, s.8
9. <https://www.worldbank.org/>(05.04.2020)
10. <http://hdr.undp.org/en/data>
11. <http://www.stats.gov.cn/> (05.04.2020)

CRYPTOCURRENCY AND ITS IMPACTS ON GLOBAL ECONOMY

ALSU BADALOVA

Azerbaijan State University of Economics
International School of Economics
alsubdli@gmail.com
BAKU, AZERBAIJAN

AYLA MAMMADLI

Azerbaijan State University of Economics
International School of Economics
ayla_mammadli@gmail.com
BAKU, AZERBAIJAN

FARIDA RZAYEVA

Azerbaijan State University of Economics
International School of Economics
farida.rzaeva555@gmail.com
BAKU, AZERBAIJAN

ABSTRACT

This article aimed to predict future of crypto industry. Cryptocurrencies became one of the most discussed topics recently. In this article, we tried to explain what cryptocurrency is and highlighted its main advantages and disadvantages with comparison to fiat money. Based on our research, we identified challenges and perspectives, which wait countries if they replace traditional money with cryptocurrency.

KEY WORDS: CRYPTOCURRENCY, BITCOIN, BLOCKCHAIN TECHNOLOGY, CRYPTOMINING

INTRODUCTION

Today cryptocurrencies have become a global phenomenon known to most countries and people. A cryptocurrency is a digital or virtual currency secured by cryptograph. It uses cryptographic functions to conduct financial transactions and that makes nearly impossible to double-spend or counterfeit. Many cryptocurrencies are decentralized networks based on blockchain technology. Main feature of cryptocurrencies is that it is not controlled by any central authority: the decentralized character of the blockchain makes cryptocurrency transparent and allows them to exist outside the control of governments and central authorities.

There are different types of cryptocurrencies. First cryptocurrency was Bitcoin. Bitcoin was introduced in 2009. Today Bitcoin is the most popular and valuable cryptocurrency. In 2019 there were over 18 million Bitcoins in the circulation. Today, there are many cryptocurrencies with various functions and specifications. Some of these are parallels or clones of Bitcoin, and some of them are new currencies that were created from scratch. Due to lack of regulations and anonymity of transaction Bitcoin has become especially popular for some illegal activities, such as money laundering, smuggling and others. Very often Bitcoin is used to finance terrorism. The whole list of cryptocurrencies can be conditionally divided into three main types: Bitcoin, Altcoins and Tokens. Besides Bitcoin there are several types of cryptocurrencies. They are Litecoin, Ethereum, Zcash, Dash, Ripple, Bitcoin Cash etc.

HOW DOES CRYPTOCURRENCY WORK?

1. Someone requests a **transaction** (A transfer of funds between two digital wallets) to pay for a product or service.

2. The transaction spreads out to the peer-to-peer network. Peer-to-peer refers to system, which allows each individual to interact directly with the others. In the case of Bitcoin, the network is built in such a way that each user is broadcasting the transactions of other users.

3. Using the program's algorithm the transaction goes through the validation process. Cryptocurrency Miners use powerful computers to solve complex math problems that are the key to the verification process. Cryptocurrency Mining is an open source, so anyone can participate in a transaction, and the first miner who solve the problem add a block to its transaction ledger. This process is called "proof-of-work system".

4. Once the transaction is verified, it goes into the digital **ledger** of other transactions. The ledger is a list of entries in a database that nobody can change without realizing specific conditions. Having a ledger forces everyone to "play fair" and takes away the risk of double spending. Then, a new block containing the data/information of the transaction is added to a consecutive sequence of other similar transactions. After adding a block to the ledger, the miner receives a reward for their efforts, which varies based on the cryptocurrency. For example, Bitcoin originally awarded 50 BTCs, but that award has decreased and now it is 12.5 BTCs.

5. The new block is added using cryptography to the previous blocks in the **blockchain**. The block chain is a public record of Bitcoin transactions in chronological order. Future transactions are approved and also added to the most recent block in the chain. This process is infinite.

6. All this happens within an hour. The transaction confirmation means the digital exchange is complete.

ADVANTAGES OF CRYPTOCURRENCY

Cryptocurrencies have lots of advantages. The designers and developers of system created properties into their system that have made cryptocurrency competitive for other financial systems, like Electronic Payment Systems. Firstly, one of the most important advantages of cryptocurrencies is that they usually have low transaction costs. Other Electronic Payment Systems, like PayPal and money transfers with banks have expensive fees, but cryptocurrencies generally have very low fees. Currently, many banks and financial institutions don't serve poor and rural areas, especially in developing countries. People living in developing countries lack accesses to some financial services. Bitcoin and other cryptocurrencies offer an alternative that provides anyone with internet access to the basic financial services. This is another advantage of cryptocurrency that works to combat poverty and oppression.

Another positive side of cryptocurrency is that, it is stimulus for financial innovation. Some characteristics of cryptocurrency that are not present in traditional financial systems- for example, its low transaction costs, its speed and its strictly digital nature- will create great financial opportunities and lead to new business models and exciting business strategies. One of the advantages of cryptocurrency system is that you are the only person with control over your money. The only way your money can be accessed is by your cryptographic password that only you know. No banks, corporations or government can freeze your assets. Keeping savings in cryptocurrency can be a way to insure yourself financially. Even if government shortcoming on its loans or your bank fails, you will still have unaffected money in your account to draw from.

Cryptocurrencies are not inflationary. Since Cryptocurrency system is still an emerging and rising technology, the value of various cryptocurrencies can be volatile, but the system was designed to not be inflationary in the long run. Eventually, cryptocurrency system is easy to work with. Many people think that cryptocurrency is too complicated to learn and work with. But the truth is anyone can learn to use cryptocurrency. Even with no any tech skills, you can set up your wallet, gain cryptocurrency and start buying, selling, spending, receiving, and sending Bitcoin, Litecoin and other cryptocurrencies.

DISADVANTAGES OF CRYPTOCURRENCY

Using cryptocurrency has also disadvantages. First of all, lack of awareness; some people around the world even do not know about the existence of digital currencies. It creates another problem; cryptocurrencies are not accepted everywhere, due to lack of awareness, as mentioned,

or government restrictions. Cryptocurrency has problems with scalability. Initially, cryptocurrency was not designed for worldwide use. Bitcoin can process only 7 transactions per second, while Visa is capable to process 24,000 payments per second. More transactions will slow down the system of Bitcoin. It cannot handle such a great number of transactions, so replacement of other methods of payment with cryptocurrency, especially with Bitcoin seems almost impossible. Bitcoin cannot compete with Visa and other payment systems in terms of speed, when it has to process more transactions. Then, if we replace cash and cards with cryptocurrency, we will need to build the proper infrastructure, such as crypto ATMs.

Every digital technology has some hacking risks, so has cryptocurrency; the security system always has to be updated, for preventing cybersecurity breaches. The most targeted employees for cryptocurrency industry are software engineers. It proves that a lot of work should be done for development and maintenance of cryptocurrency. High volatility of market is also a disadvantage, value of coins can completely change in short amount of time. Lastly, the biggest concern of cryptocurrencies is their regulation; there is no control, authority, which regulates the market and transactions.

Widespread usage of Bitcoin, enforced countries implement regulations on cryptocurrency and crypto exchanges. For example, in US cryptocurrencies are not considered as a legal tender, but cryptocurrency exchanges are legal and regulations varies by state. US legislation considers all virtual exchanges to be in the same level with traditional money, all rules that US applies to the traditional money should be applied also to the virtual exchanges. The most progressive laws about virtual currencies are applied in Australia and Japan. In Australia cryptocurrencies are legal tenders and Bitcoin is treated and taxed as property. Crypto exchanges in Australia have to be registered in AUSTRAC, identify users and keep records of transactions, unregistered exchanges are penalized. Japan goes even further and recognizes all types of digital currency as legal property and creates friendly conditions for crypto markets. In comparison with other countries, China implemented very harsh regulations; it banned all types of digital currencies. All transactions, which involve virtual currencies are considered illegal.

Considering all these examples, we can see the general pattern: most western countries legalized cryptocurrency, but the rest of the world did not. There is no defined approach for cryptocurrency regulations and governments are still working on some issues, like taxation. A lot of regulations have to be done before government can integrate cryptocurrency into the national economic infrastructure.

GROWTH OF CRYPTO MARKET

The cryptocurrency market is expected to reach USD 1.40 billion by 2024, at a CAGR of 6.18% during 2019–2024. Bitcoin held the largest share of 38.76% of the cryptocurrency market in 2017. This market is likely to reach USD 558.2 million by 2024, growing at a CAGR of 4.23% during 2019–2024.

The major factors for the growth of the cryptocurrency market include:

- transparency of distributed ledger technology
- high remittances (a sum of money sent) in developing countries
- high cost of cross-border remittance
- fluctuations in monetary regulations

As we can see from figure, the predictions about the number of users in crypto exchanges are positive, the number of users grows each day. According to the graph, Coinbase stays the leader in industry of digital currency exchanges more than 4 years.

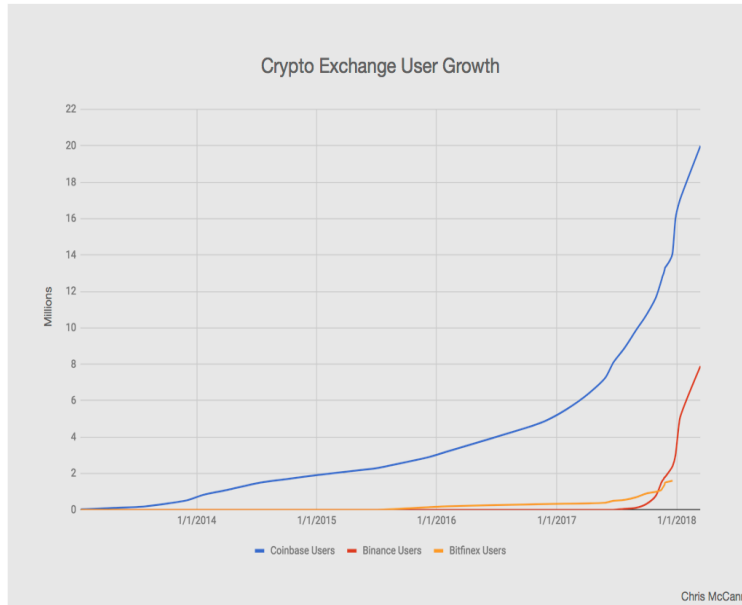

Figure 1. This graph depicts growth of number of users of crypto exchange in 2014-2018.

Cryptocurrency Market for Payment by Type



Figure 2. Grey bars are indicators of 2019, while yellow bars show predictions for 2024.

Figure 2 also shows us positive predictions, crypto market is considered to grow in each type of payments.

CONCLUSION

Though cryptocurrencies are wide spread and millions of people use it, there are people who are not aware of it. They make use of the traditional transaction method to manage the money flow. In the future, businesses will start using various types of cryptocurrencies in order to pay their services. With this, businesses will remove the middleman from various processes. And it will reduce costs and will make their services cheaper for the users. All this will happen even some people aren't aware of the existence of cryptocurrencies.

It has been predicted that Bitcoin will hit 1 million dollar by the end of 2020. Predictors believe that, cryptocurrencies, especially Bitcoin, are the most trusted ones. Once the Bitcoin takes over the global economy, the demand will increase and the traditional dollar will no longer be needed and cryptocurrencies will replace fiat currencies. According to the forecasts, in the next years, powerful cryptocurrencies will rule the governments and will manage the cash flow. Crypto enthusiasts predict that government agencies will start adopting these decentralized systems. For example, the Estonian Government has already adopted Blockchain technology called X-road.

In the future, more cryptocurrencies will come into existence. With the growth in the price of cryptocurrencies, users will start trading with different currencies. As Bitcoin is the most popular cryptocurrency till the date, Ripple will also emerge to be the next Bitcoin in the future. Besides that, Litecoin, Ethereum, and Stellar will start to increase their prices. As the prices start rising, it will have great impact on crypto exchanges and the crypto world. Cryptocurrency ventures are on a rise. As their number increase every day, it will result in widespread reception. Once they are widely adopted, they can be next version of the technology in all sectors. In the near future, we can expect the conversion of Cryptocurrencies to traditional currencies.

REFERENCES

1. Cryptocurrency regulations around the world, <https://complyadvantage.com/blog/cryptocurrency-regulations-around-world/>
2. Jake Freinfeld, What is a cryptocurrency?, <https://www.investopedia.com/terms/c/cryptocurrency.asp>
3. Karthik Shanmugam, 10 Fabulous Predictions for the Future of Cryptocurrencies, <https://readwrite.com/2019/08/05/10-fabulous-predictions-for-the-future-of-cryptocurrencies/amp/>
4. Cryptocurrency Market by Offering, Process, Type, Application, and Geography - Global Forecast to 2024, <https://www.marketsandmarkets.com/Market-Reports/cryptocurrency-market-158061641.html>
5. Eli Dourado, Cryptocurrency, https://www.researchgate.net/publication/298792075_Cryptocurrency
6. Chris McCann May 7, 2018, Crypto Exchange User Growth, digital image, accessed 1 April 2020, <https://medium.com/@mccannatron/12-graphs-that-show-just-how-early-the-cryptocurrency-market-is-653a4b8b2720>

“COVID-19” VIRUSUNUN YAYILMASININ AZƏRBAYCANDA ƏHALİNİN HƏYAT MƏMNUNİYYƏTİNƏ TƏSİRİ

XƏTAY ALIYEV

Azərbaycan Dövlət İqtisad Universiteti
UNEC Empirik Tədqiqatlar Mərkəzi
Khatai.aliyev@unec.edu.az
BAKI, AZƏRBAYCAN

XÜLASƏ

Yerinə yetirlən tədqiqat işində Azərbaycanda əhalinin həyat məmnuniyyətinə COVID-19 virusunun necə təsir etdiyi sorğu məlumatları əsasında təsviri və empirik qiymətləndirmə metodlarından istifadə edilməklə qiymətləndirilmişdir. Təhlil nəticələri ölkədə virusun müşahidə olunmağa başladığı ötən dövr ərzində əhalinin həyat məmnuniyyətində azalma tendensiyasının müşahidə olunduğunu göstərir. Ölkədə qeydə alınan yoluxma və ölüm hallarının miqdarındakı artışı fərdi həyat məmnuniyyəti səviyyəsinə mənfi təsir göstərir. Eyni zamanda, həyat məmnuniyyəti və yoluxma / ölüm sayı arasındakı əlaqə respondentin yaşına görə dəyişir. Yaş artdıqca yoluxma sayına qarşı həssaslıq artır, ölüm sayındakı artışı qarşı həssaslıq isə azalır. Həyat məmnuniyyətinin ən əhəmiyyətli göstəricilərdən biri olduğu nəzərə alınarsa virusun təsirlərinin azaldılması üçün əlavə tədbirlərin keçirilməsi və davamlı diaqnostik təhlilin aparılması zəruridir.

AÇAR SÖZLƏR: COVID-19, AZƏRBAYCAN, PANDEMIYA, YAŞ QRUPLARI
GİRİŞ

Dünya tarixində müxtəlif zamanlarda bəşəriyyət yüksək öldürücü gücü olan çoxsaylı epidemiyaya və xəstəliklərlə qarşı-qarşıya qalmış, milyonlarla insan bu xəstəliklər nəticəsində həyatını itirmişdir. 2020-ci ilin əvvəlindən Çinin Uhan şəhərində baş qaldıran “COVID-19” virusu artıq demək olar ki, bütün ölkələri əhatə edir. Virusun yoluxanların sayı həndəsi silsilə ilə sürətlə artmaqda davam edir. Eyni zamanda, virusdan ölənlərin sayı da gün keçdikçə sürətlə çoxalır. Lakin, burada önəmli olan əhəmiyyətli nüans virusdan sağalanların sayının olduqca çox olmasıdır. Bu gün informasiya axınında olduqca mühüm hissəsi virusun sosial-iqtisadi və siyasi fəsadlarının həllinə aiddir. Ümumdünya Səhiyyə Təşkilatı (ÜST) tərəfindən pandemiya elan

edilən virus bu gün artıq sadəcə tibb elminin mübarizə apardığı deyil, həm də sosial-iqtisadi problemləri qabardan və dünya iqtisadiyyatında böyük durğunluğa zəmin hazırlayan faktor halına gəlib. Bu isə birbaşa insanların həyat məmnuniyyətinə və rifah səviyyəsinə birbaşa təsir edir.

Virusun insanların həyat məmnuniyyətinə təsiri 3 əsas kanal vasitəsilə baş verir: (1) birbaşa sağlamlıq kanalı (insanlar Azərbaycanda və dünyada virusa yoluxanların və ölənlərin sayından narahatlıq duyur), (2) sosial izolyasiya kanalı (karantin şərtlərinin sərtləşdirilməsindən və məcburi sosial izolyasiyadan qaynaqlanan narahatlıq) və (3) sosial-iqtisadi təsir kanalı (insanlar ölkənin, o cümlədən özlərinin və ətrafındakı insanların sosial-iqtisadi vəziyyətinin pisləşməyindən narahat olur). Bu isə hər bir halda insanların həyat məmnuniyyətinin azalması və rifah itkisi ilə nəticələnir.

Azərbaycanda COVID-19 virusu ilə bağlı narahatçılıqlar fevral ayının ikinci yarısında başladı və indiyə qədər (04.04.2020) 443 yoluxma halı qeydə alınıb (<https://koronavirusinfo.az/az/page/statistika/azerbaycanda-cari-veziyyet>). Onlardan 32 nəfər sağalıb, 5 nəfər isə vəfat edib. Dünya üzrə isə statistika belədir: 1.13 milyon yoluxma, 234 min sağalma, 60.1 min ölüm (<https://www.worldometers.info/coronavirus/#countries>). Ölkədə martın 3-dən mərhələli şəkildə karantin rejminin tətbiqinə başlanılıb və məcburi sosial izolyasiya tədbirləri həyata keçirilir. Bu tədqiqat işində məqsəd sosial sorğu məlumatları əsasında (ASERC, 2020) Azərbaycanda qeydə alınan virusa yoluxma və ölüm hallarının ölkədə insanların həyat məmnuniyyətinə necə təsir etdiyini qiymətləndirməkdir.

TƏDQIQAT METODU

Tədqiqatda qrafiki təsvir və empirik qiymətləndirmə metodları istifadə olunmuşdur. Cari ilin 22 fevral – 31 mart tarixlərini əhatə edən tədqiqatın məlumat bazasını ASERC (2020) tərəfindən keçirilən “Sosial Sorğu-4” təşkil edir. Qeyd olunan dövrdə sorğuda 2123 nəfər ($n_{kişi} = 1092$, $n_{qadın} = 1031$, $Orta_{yaş} = 34.37$). İnsanların fərdi həyat məmnuniyyətinin ölçülməsi Pavot və Diener (2009) tərəfindən inkişaf etdirilən metodologiya əsasında aparılıb və 5-35 aralığında qiymət alır. Hər bir fərd həyatdan müvafiq olaraq məmnuniyyət indeksi 5-9 aralığında olduqda *olduqca qeyri məmnun*, 10-14 aralığında olduqda *qeyri-məmnun*, 15-19 aralığında olduqda qismən *qeyri-məmnun*, 20-ə bərabər olduqda *neytral*, 21-25 aralığında olduqda *qismən məmnun*, 26-30 aralığında olduqda *məmnun*, 31-35 aralığında olduqda isə *olduqca məmnun* hesab edilir.

Digər tərəfdən, Azərbaycanda hər gün üçün virusa yoluxanların, sağalanların və ölənlərin statistikasını www.koronavirusinfo.az internet portalından əldə edilərək sorğu məlumatlarına inteqrasiyası həyata keçirilib.

Tədqiqatın exonometrik model spesifikasiyası aşağıdakı kimidir:

$$\ln(HM)_i = \alpha_0 + \alpha_1 * X_i + \alpha_2 * X_i * yaş_i + \sum_{k=1}^9 \beta_k * Z_{k,i} + u_i$$

HM_i - fərdi həyat məmnuniyyəti indeksini, X_i - əsas sərbəst dəyişəni (müxtəlif modellərdə $YoluxanSay_i$, və $ÖlənlərinSay_i$), $yaş_i$ - respondentin yaşını göstərir. $\sum_{k=1}^9 \beta_k * Z_{k,i}$ isə control dəyişənləri ($yaş_i$, $yaş_i^2$, $Qadın_i$ (cinsi mənsubiyyəti göstərən binominal dəyişən – qadınlar üçün 1, kişilər üçün 0 qiyməti alır), təhsil səviyyəsini və ailə vəziyyətini təmsil edən binominal dəyişənlər) göstərir. Təhsil səviyyəsini göstərən binominal dəyişənlər bunlardır: $Məktəb_i$ (orta məktəb məzunudursa 1, digər hallarda 0), $Kollec_i$ (peşə-ixtisas / kollec məzunudursa 1, digər hallarda 0), $Magistr_i$ (magistratura təhsili olanlar üçün 1, digər hallarda 0) və PhD_i (doktorantura və daha yuxarı təhsil səviyyəsinə malikdirsə 1, digər hallarda 0). Bakalvr məzunları müqayisə qrupu kimi götürülüb. Ailə vəziyyətini təmsil edən binominal dəyişənlər bunlardır: Evl_i (evli olanlar üçün 1, digər hallarda 0), $Boşanmış_Dul_i$ (boşanmış və ya dul olanlar üçün 1, digər hallarda 0). Subay olanlar (evlənməyənlər) müqayisə qrupu kimi götürülüb.

$X_i * yaş_i$ qarşılıqlı təsir effektinin daxil edilməsi modellərin funksional spesifikasiya probleminin Ramsey-Reset testi ilə yoxlanılması zamanı yaşın moderator rolunun aşkar olunması nəticəsində modelə əlavə edilib.

TƏSVİRİ VƏ EKONOMETRİK TƏHLİL

Aparılan təsviri təhlil nəticələri şəkil 1 və 2-də təqdim olunmuşdur. Şəkil 1 təhlil olunan müddət ərzində ortalama həyat məmnuniyyəti indeksinin cəmi və cinsi mənsubiyyətə görə necə dəyişdiyini göstərir. Müqayisə üçün yanvar ayı da təsviri təhlilə əlavə edilmişdir. Göründüyü kimi, fevral ayında əvvəlki ayla müqayisədə həyat məmnuniyyəti səviyyəsində kəskin azalma var. Sonrakı müddətdə də qismən də olsa ümumi trend azalma istiqamətindədir. Martın 2-ci on günlüyündə qismi yüksəlmə respondentlərin ilk karantin qərarlarına (təhsilin dayandırılması) adaptasiyası kimi qəbul oluna bilər. Lakin, 3-cü on günlükdə həyat məmnuniyyətində kifayət qədər ciddi azalma müşahidə olunur. Dəyişmə kişilərdə daha böyükdür.

Yaşa görə paylanmanın təqdim edildiyi şəkil 2-də azalan dinamikanın müşahidə olunması xaricində diqqəti cəlb edən digər əhəmiyyətli nüans 26-35 yaş aralığında olan respondentlərin digər yaş qrupları ilə müqayisədə daha çox həssaslıq nümayiş etdirməsi və həyat məmnuniyyətində daha böyük azalmanın müşahidə olunmasıdır. Karantin tədbirlərinin sərtləşdirildiyi martın 3-cü on günlüyündə həyat məmnuniyyətində kəskin azalma virusun social-psixoloji və iqtisadi təsirinin kifayət qədər böyük olduğunu göstərir. 65-dən yuxarı yaşa sahib insanlarda da kəskin azalma martın 3-cü on günlüyündə özünü göstərir.

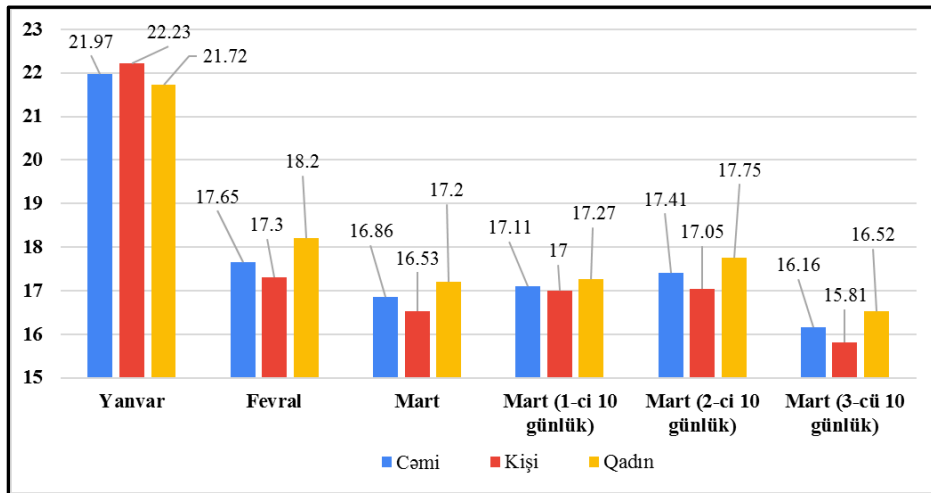

Şəkil 1: Həyat məmnuniyyətinin dəyişmə dinamikası (cinsi mənsubiyyətə görə)
Qaynaq: Sorğu məlumatları əsasında müəllif tərəfindən hazırlanıb.

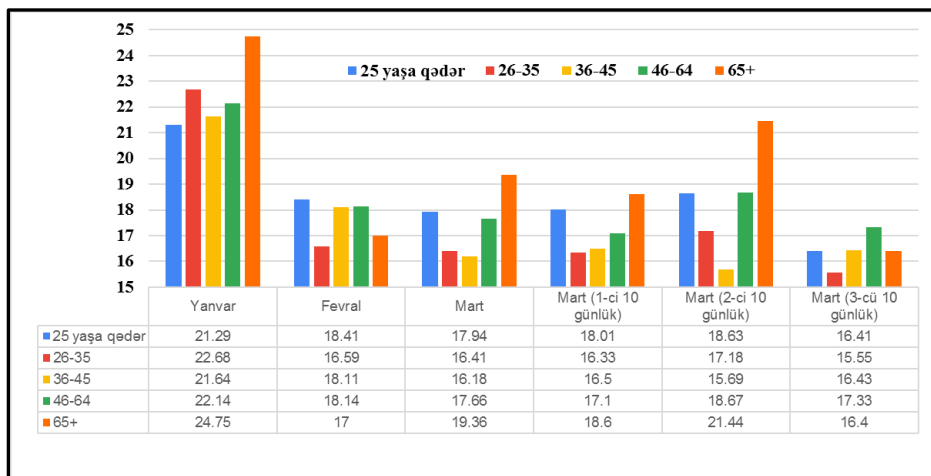

Şəkil 2: Həyat məmnuniyyətinin yaş qrupları üzrə dəyişmə dinamikası
Qaynaq: Sorğu məlumatları əsasında müəllif tərəfindən hazırlanıb.

Göründüyü kimi, yanvar ayı ilə müqayisədə martın 3-cü on günlüyündə ortalama həyat məmnuniyyəti ümumilikdə 26.5%, kişilərdə 29%, qadınlarda isə 24% azalmışdır. Yaş qrupları üzrə isə

azalma belə olmuşdur: 25 yaş və daha aşağı qrupda 23%, 26-35 yaş aralığı qrupunda 32.5%, 36-45 yaş aralığı qrupunda 24%, 46-64 yaş aralığı qrupunda 21.7%, 65 yaşdan yuxarı qrupda isə 33.8%.

Əhalinin həyat məmnuniyyətinə Azərbaycanda qeydə alınan virusa cəmi yoluxma və ölüm sayının təsirinin ekonometrik qiymətləndirmə nəticələri cədvəl 1-də təqdim edilmişdir.

Cədvəl 1: Empirik qiymətləndirmə nəticələri

Sərbəst dəyişənlər	Model (1)	Model (2)
$YoluxanSay_i$	-0.00003***	-
$YoluxanSay_i * Yaşı$	-0.0000007**	-
$ÖlənlərinSay_i$	-	-0.068***
$ÖlənlərinSay_i * Yaşı$	-	0.0017***
$Qadın_i$	0.061***	0.061***
$Yaşı$	-0.032***	-0.034***
$Yaşı^2$	0.0004***	0.0004***
$Məktəb_i$	-0.137***	-0.139***
$Kollec_i$	-0.107***	-0.108***
$Magistr_i$	0.028	0.028
PhD_i	0.154***	0.158***
$Evli_i$	0.118***	0.122***
$Boşanmış_Dul_i$	-0.101**	-0.101**
Sabit hədd	3.304***	3.354***
R^2	0.057	0.057
Daxil olan Müş. Sayı	2117	2117

Qeyd: Asılı dəyişən - $\ln(HM)_i$. *** və ** müvafiq olaraq 1%, və 5% əhəmiyyətlik dərəcəsində statistik olaraq əhəmiyyətliyi göstərir.

Əldə olunan nəticələr təsirin mənfi və statistik olaraq əhəmiyyətli ($p < 0.01$) olduğunu göstərir. Eyni zamanda, həyat məmnuniyyəti və yoluxma / ölüm sayı arasındakı əlaqə respondentin yaşına görə dəyişir. $YoluxanSay_i * Yaşı$ və $ÖlənlərinSay_i * Yaşı$ qarşılıqlı təsir effekti dəyişənlərinin əmsalları 1% əhəmiyyətlik dərəcəsində statistiki olaraq əhəmiyyətlidir. Yaş artdıqca yoluxma sayına qarşı həssaslıq artır, ölüm sayındakı artışı qarşı həssaslıq isə azalır. Bu fərqlilik Azərbaycanda ölüm hallarının hələ geniş yayılmaması ilə izah oluna bilər.

Digər faktorlar sabit qalarsa, ortalama olaraq, yoluxma sayındakı bir nəfər artışı həyat məmnuniyyətini 20 yaşında biri üçün 0.0044%, 65 yaşında olan biri üçün isə 0.0076% azaldır. Fərdi həyat məmnuniyyətində ölüm sayındakı artışı qarşı həssaslıq isə daha yüksəkdir. Ölüm sayında 1 nəfərlik artışı həyat məmnuniyyətini 20 yaşında biri üçün 3.4 % azaldır. Yaş artdıqca həyat məmnuniyyətində azalma miqdarı sifirə yaxınlaşır. Lakin, ölüm sayında əhəmiyyətli artışı olarsa həyat məmnuniyyətində azalma əmsalının daha böyük olacağını gözləmək olar.

NƏTİCƏ

Dünyanın iqtisadi, sosial və siyasi həyatında olduqca ciddi təsirləri olan COVID-19 pandemiyasının fərdi həyat məmnuniyyətinə əhəmiyyətli mənfi təsirinin olacağı aydındır. Lakin, bu təsirin elmi qiymətləndirmə və təhlil metodlarının tətbiqi ilə dəyərləndirilməsi doğru addımların atılması baxımından mühüm əhəmiyyət daşıyır.

Bu tədqiqat işində Azərbaycanda keçirilən sosial sorğu məlumatları əsasında ölkədə qeydə alınan virusa yoluxanların və ölənlərin sayındakı artışı fərdi həyat məmnuniyyətinə təsiri təsviri və empirik qiymətləndirmə metodları əsasında təhlil edilmişdir. Təhlil nəticələri yoluxma və ölüm sayındakı artışı fərdi həyat məmnuniyyəti səviyyəsinə əhəmiyyətli mənfi təsiri olduğunu və təsirin miqyasının fərdin yaşından asılı olduğunu göstərir.

Azərbaycanda virusun yayılmasının tədqiqatda qeyd olunan təhlil müddətinin bitməsindən (31 mart 2020-ci il) sonra daha da genişləndiyi, kütləvi yoluxma hallarının qeydə alındığı, sosial izolyasiya və xüsusi karantin rejiminin sərtləşdirildiyi nəzərə alınarsa bu təsirin miqyasının daha da artacağını gözləmək mümkündür. Mənfi təsirin minimallaşdırılması və həyat məmnuniyyətinin artırılması üçün sosial dəstəyin gücləndirilməsi zəruridir.

ƏDƏBİYYAT SIYAHISI

ASERC (2020). SOSIAL SORĞU -4. NƏŞR OLUNMAMIŞ MƏLUMAT BAZASI.

Pavot, W., & Diener, E. (2009). Review of the satisfaction with life scale. In *Assessing well-being* (pp. 101-117). Springer, Dordrecht.

<https://koronavirusinfo.az/az/page/statistika/azerbaycanda-cari-veziyyet,04.04.2020>.

<https://www.worldometers.info/coronavirus/#countries,04.04.2020>.

AKADEMİK HEYƏTİN TƏŞKİLAT BAĞLILIQ SƏVİYYƏSİNİN MÜƏYYƏNLƏŞDİRİLMƏSİNƏ YÖNƏLMİŞ BİR ARAŞDIRMA

YAŞAR ABASOV NAMIQ OĞLU

Bakı Mühəndislik Universiteti

yasarabasov27@gmail.com

XÜLASƏ. Burada, aparılan araşdırmanın əsas məqsədi akademik heyətin təşkilata bağlılıq səviyyəsini müəyyən etmək və əldə edilən nəticələrin təhlilini aparmaqdır. Bundan əlavə, ədəbiyyatlarda tez-tez rast gəlinən təşkilata bağlılığın növləri (Hissi bağlılıq, Məcburi bağlılıq, Minnət bağlılığı) nöqteyi-nəzərdən təşkilatlarda akademik və ya digər idarəedici heyətin göstərdikləri münasibətlər təqdim edilir. Aparılan araşdırmada, iştirakçıların təşkilata uyğunluğu yaş, vəzifə, təşkilatdakı iş və təhsil kimi demoqrafik xüsusiyyətlərinə görə fərqləndikləri müəyyən olundu. Araşdırmanın nəticələrinə görə, aparılan tədqiqatda iştirak edən akademik heyətin öz təşkilatlarına sadıqlılığının və bağlılığının olması ortaya çıxdı. Tədqiqat nəticəsində akademik heyətin təşkilata olan bağlılığının, əsasən hissi bağlılıq olması müəyyən olundu. Araşdırmada, iştirakçıların az bir hissəsinin təşkilata bağlılığında ən aşağı meylə malik olan xərc yönümlü bağlılığı özündə cəmləşdirən məcburi bağlılıq ölçüsündə müşahidə edilmişdir. Təşkilata bağlılığın müəyyən olunmasında araşdırmanın aparılması üçün istifadə edilən demoqrafik xüsusiyyətlərdən, yalnız təşkilatda işləmə müddəti ilə bağlı bir sıra fərqli münasibətlər qeydə alınmış, lakin digər xüsusiyyətlərlə bağlı ciddi bir problem və ya sıxıntı mövcud olmamışdır.

Açar sözlər: Təşkilat, Təşkilata bağlılıq, Hissi bağlılıq, Məcburi bağlılıq, Minnət bağlılığı.

РЕЗИЮМ. Здесь основной целью исследования является определение уровня принадлежности преподавательского состава к организации и анализ результатов. Кроме того, типы организационной принадлежности (эмоциональные отношения, принудительные отношения и принадлежность к меньшинствам), часто встречающиеся в литературе, представлены академическим или другим управленческим персоналом в организациях. Исследование показало, что демография участников различалась в зависимости от их демографических характеристик, таких как возраст, работа, работа и образование в организации. Согласно результатам исследования, академический персонал, участвующий в исследовании, продемонстрировал приверженность и приверженность своим организациям. Исследование показало, что зависимость академического персонала от организации была в основном связана с их восприятием. Исследование показало, что у небольшого числа участников была самая низкая склонность к организационной принадлежности в степени обязательной зависимости, которая включала ориентированную на затраты связь. Из демографических характеристик, использованных для исследования зависимости организации, сообщалось только о нескольких различиях в рабочем времени организации, но не сообщалось о существенных проблемах или ограничениях других характеристик.

Ключевые слова: Организация, Организационные отношения, Эмоциональные отношения, Принудительные отношения, Зависимость.

ABSTRACT. Here, the main purpose of the research is to determine the level of academic staff affiliation with the organization and to analyze the results. In addition, the types of organization affiliation (Emotional relationship, Forced relationship, Minority affiliation) commonly encountered in the literature are presented by the academic or other management staff in organizations. The study found that participants' demographics differed according to their demographic characteristics such as age, job, job and education in the organization. According to the results of the study, the academic staff involved in the study showed a commitment and commitment to their organizations. The research revealed that the academic staff's dependence on the organization was mainly related to their perceptions. The study found that a small number of participants had the lowest tendency for organizational affiliation to the extent of the compulsory dependence, which included the cost-oriented linkage. Of the demographic characteristics used to investigate the organization's dependence, only a few differences in the organization's working hours have been reported, but no significant problems or constraints on other characteristics have been reported.

Keywords: Organization, Organizational relationship, Emotional relationship, Forced relationship, Dependence.

GİRİŞ

Təşkilat anlayışı unikal bir mədəniyyətə sahib olan, görülən işlər və həmin işləri həyata keçirən insanlar arasında formalaşan əlaqələri göstərən, mövcud olan məsələ və ya problemin həlli istiqamətində çalışan şəxslərin bilik və bacarıqlarının qarşıya qoyulmuş konkret məqsədlər və hədəflər üçün əlaqələndirildiyini təyin edən müəyyən bir quruluşa malik idarəetmə sistemidir. İşçilərin hiss etdiyi ən güclü və təsirli duyğulardan biri olan bağlılıq anlayışı düşüncəyə, bir insana, bir təşkilata, özümüzdən daha böyük gördüyümüz istənilən bir şeyə və ya yerinə yetirməli olduğumuz bir öhdəliyə qarşı olan sadıqlığı ifadə edir. Təşkilat və bağlılıq anlayışlarının birləşməsindən yaranan təşkilata bağlılıq, təşkilatın məqsədlərinə və dəyərlərinə inamını, təşkilatın hədəflərini reallaşdırmaq üçün səy göstərməyə hazır olduğunu və təşkilatın bir üzvü olmaq arzusunu ifadə edir.

Təşkilata bağlılıq anlayışının vacibliyi nəzərə alınaraq bu mövzuda bir sıra araşdırmalara başlandı. İşçiləri təşkilata necə bağlayırıq? Menecerlərin və tədqiqatçıların bu suala cavab axtarmasının əsas səbəbi, yüksək sədaqətli işçilərin işlərində daha yüksək performans göstərmələrini, təşkilatdan ayrılmaq niyyətlərinin az olmasını, təşkilat üçün daha çox vətəndaşlıq davranışlarının olmasını müəyyən edib üzə çıxarmaq, işçilərdə belə müsbət xüsusiyyətlərin formalaşmasını təmin etmək və bu cür müsbət xüsusiyyətlərə malik işçilərin təşkilata olan bağlılığını yaradan üsulları müəyyən edib onu artırmaqdır. Bu araşdırmada, müəyyən bir universitetdə çalışan akademik işçilərin təşkilata bağlılıq səviyyələrinin təyin edilməsinə çalışılır.

Təşkilata bağlılıq anlayışı və təşkilata bağlılığın növləri

Təşkilata bağlılıq anlayışının aşağıda sadalanan qəbul olunmuş bir neçə tərfi mövcuddur:

- İşçinin çalışdığı təşkilatla güc birliyi qurması və özünü təşkilatın bir üzvü kimi hiss etməsi duyğusudur.
- Təşkilatın maraqlarına uyğun hərəkət etmək üçün daxili normativ təzyiqlər toplusudur.
- Fərdin maraqları olmadan təşkilatın məqsədlərinə və dəyərlərinə olan hissi bağlılığıdır.
- Şəxsin təşkilata sədaqətlik münasibətini və təşkilata qarşı müsbət fikir və münasibətlərini təmin edib möhkəmləndirməkdir.

Hissi Bağlılıq

Hissi bağlılıq təşkilatda çalışan işçilərin öz qərarları əsasında işdə qalmaq istəyi kimi müəyyən edilən təşkilati bağlılıqdır. Hissi bağlılıq təşkilatda çalışan və təşkilatın xeyrinə güclü səy göstərən şəxslərin təşkilatın məqsədlərini və dəyərlərini qəbul etməsi anlayışını da özündə cəmləşdirir. Hissi bağlılıq çalışdıqları təşkilata sadıqlıq münasibətini göstərən işçilərin duyğusunu ifadə edən bir təşkilati bağlılıqdır. Güclü hissi bağlılığı əsasında, təşkilatdakı daimi çalışan işçilər, ehtiyac duyduqları üçün deyil, istədikləri üçün təşkilatda qalırlar.

Məcburi Bağlılıq

Məcburi bağlılıq, işçinin çalışdığı təşkilatda qalması ilə əldə etdiyi qazanclar və mükafatlar və ya təşkilatdan ayrılan zaman həmin qazanc və mükafatları itirmək qorxusunun yaranması səbəbi ilə təşkilatda qalmaq istəyinin formalaşması ilə əlaqədar yaranan bir təşkilati bağlılıqdır. Məcburi bağlılıq təşkilatdan ayrılmanın özü ilə bərabər gətirəcəyi xərclərin fərqində olmaq və təşkilatdan ayrılma zamanı xərclərin yüksək olacağını düşünülməsi səbəbi ilə təşkilati üzvlüyün davam etdirilməsi vəziyyətidir. Bir təşkilatda işçinin iş stajı və təşkilatdan əldə etdiyi faydası varsa, eyni zamanda işçinin təşkilatdan ayrılma dəyəri və xərci yüksəkdirsə, həmin işçinin çalışdığı təşkilata məcburi bağlılığı yaranır. İşçilərdə məcburi bağlılığın yaranmasına səbəb olan bir sıra fərdi və təşkilati amillər vardır. Məcburi bağlılığı yaradan bu amilləri qabiliyyət, təhsil, köçürmə, fərdi sərmayə, pensiya mükafatı, icma və s. bu kimi digər variantlar olaraq sıralamaq mümkündür.

Minnət Bağlılığı

Minnət bağlılığı, təşkilatda bağlılığın məsuliyyətini və mənəvi ölçüsünü təşkil etməkdə və işçilərin təşkilatda qalması davam etdirməsi ilə əlaqəli minnəti duyğularını əks etdirməkdir. Minnət bağlılığı işçinin, təşkilatda qalmanın doğru olduğunu düşünməsi nəticəsində ortaya

çıxdığından digər iki növ təşkilati bağlılıqdan fərqli bir ölçünü təmsil edir. İşçilər yüksək bir minnət bağlılığı duyğusu içərisində, təşkilatda qalmağa ehtiyac hissi duymaqladırlar. Təşkilata girişdən əvvəl fərdin ictimailəşmə təcrübələri və təşkilata girişdən sonrakı dövrdə təşkilati sosiallaşma təcrübələri onun minnəti bağlılığına təsir göstərir. İşə başlamazdan əvvəl işçinin təcrübələrini nəzərə alsaq, işçinin valideyni kimi işçi üçün vacib olan şəxslərin həmin şəxsə təşkilati sədaqətliyin vacibliyini vurğuladıqları təqdirdə yeni gələn işçidə çalışacağı təşkilata qarşı güclü bir minnət bağlılığının yaranacağını gözləmək olar. Bundan əlavə, işçinin işə başlamasından sonrakı dövrdə müxtəlif təşkilati təcrübələr göstərilməklə, təşkilatın həmin işçilərdən sədaqətlik gözlədiyini inandırdığı işçilər, təşkilata qarşı güclü bir minnət bağlılığı duymaqladırlar. Minnət bağlılığında vacib olan nüans, işçilərin təşkilatda qalmalarını minnəti duyğuları əsasında hiss etmələridir.

Araşdırmanın məqsədi və əhəmiyyəti

Bu araşdırmanın əsas məqsədi universitetdə çalışan akademik heyətin təşkilata bağlılıq səviyyələrini müəyyən etməkdir. Digər bir məqsəd isə təşkilata bağlılıq növlərinə olan münasibətləri aşkar etmək və təşkilati bağlılığın demoqrafik xüsusiyyətlər baxımından fərqləndiyini müəyyən etməkdir.

Təşkilatlara istedadlı işçiləri cəlb etmək qədər onları təşkilatda saxlamaq da bir o qədər vacibdir. Xüsusilə, ölkədə savadlı insanları yetişdirmək üçün vacib vəzifələr daşıyan universitetlərdə çalışan mütəxəssis biliklərə sahib olan istedadlı işçilərin işlədikləri universitetə bağlı qalmalarını və bu universitet üçün dəyər sərf etməyə davam etməyi alternativ digər iş imkanlarına nisbətən üstün tutmuş olmalarını təmin etmək lazımdır. Yeni qurulan universitetlərin digər qurulmuş universitetlərlə müqayisədə bu işə daha çox vaxt ayırmaları lazımdır.

Aparılan araşdırmada 211 anket cavablandırılmış və nəticədə sorğu iştirakçılarının sayı 211 nəfərdən ibarət olmuşdur.

Araşdırma sualları

1. Araşdırmada iştirak edənlərin təşkilata bağlılıq səviyyələrinə (hissi bağlılıq, məcburi bağlılıq, minnət bağlılığı) münasibətləri necədir?
2. Təşkilata bağlılıq duyğusucinsiyətə görə fərqlənirmi?
3. Təşkilata bağlılıq duyğusuailə vəziyyətinə görə fərqlənirmi?
4. Təşkilata bağlılıq duyğusu yaşa görə fərqlənirmi?
5. Təşkilata bağlılıq duyğusu təhsil səviyyəsinə görə fərqlənirmi?
6. Təşkilata bağlılıq duyğusu akademik ada görə fərqlənirmi?
7. Təşkilata bağlılıq duyğusu işləmə müddətinə görə fərqlənirmi?

Cədvəl 1. Araşdırmada iştirak edənlərin demoqrafik xüsusiyyətlərinə görə bölgüsü

Rəqəmlə Faizlə
Cinsiyət
Kişi 150 71.1
Qadın 61 28.9
Ailə vəziyyəti
Evli 138 65.4
Subay 73 34.6
Yaş
25 yaş və aşağı 12 5.7
25-31 78 37
32-38 68 32.2
39-45 38 18
45 yaş və yuxarı 15 7.1
Təhsil səviyyəsi
Bakalavr 29 13.7
Magistr 66 31.3
Doktorant 116 55

Akademik ad
Təlimatçı 129 61.1
Müəllim 79 37.4
Digər 3 1.5
İşləmə müddəti
1 ildən az 46 21.8
1-5 il 98 46.4
6-10 il 31 14.7
11 il və yuxarı 36 17.1

Cədvəl 1-də anketdəki sorğularda iştirak edənlərin cinsiyyəti, ailə vəziyyəti, yaşı, təhsil səviyyəsi, akademik adı və təşkilatda işləmə müddəti göstərilmişdir.

Cədvəl 2. Araşdırmada iştirak edənlərin təşkilata bağlılıq səviyyələri

Təşkilata Bağlılıq Səviyyələri Ortalamalar Standart Sapma
Hissi bağlılıq 3.58 1.030
Məcburi bağlılıq 3.04 0.757
Minnət bağlılığı 3.47 0.931
Təşkilata bağlılıq 3.48 0.774

Aparılan araşdırma zamanı anket sorğularında iştirak etmiş akademik heyətdən əldə edilən nəticələrə əsasən, ən aşağı meyl məcburi bağlılıq səviyyəsində, ən yüksək meyl isə hissi bağlılıq səviyyəsində qeydə alınmışdır.

NƏTİCƏ

Bu gün sürətlə dəyişən global mühitdə təşkilata bağlılıq mühüm rol oynayır. İşçilərin bağlılığı, təşkilatların uğur qazanmalarında ən vacib amil olaraq görülür. Təşkilata bağlılıq, təşkilatın davamlılığını təmin etmək üçün lazım olan insan qaynaqlarından ən yaxşı şəkildə istifadə etməyə imkan verən, işçiləri problem yaradan deyil, problemləri həll edən insanlara çevirə bilən bir anlayışdır.

Bu araşdırmanın əsas məqsədi akademik heyətin təşkilata bağlılıq səviyyələrini müəyyən etmək idi. Təşkilata bağlılıq və hər bir bağlılıq ölçüsü baxımından aparılan təhlillərin nəticələrinə görə, araşdırmada iştirak edən akademiklərin hissi bağlılıq və minnət bağlılığı səviyyələrində iştirak etməyə meylli olduqları aşkar edilmişdir. Bu bağlılıq ölçülərindən akademiklərin hissi olaraq öz seçimləri əsasında təşkilatda qalmaqları, təşkilatın təşkilati məqsəd və dəyərlərini qəbul etmələri, təşkilatın xeyrinə üstün səy göstərməyə meylli olduqları və təşkilatda qalmağın mənəvi bir dəyər olaraq başa düşülməsi kimi bir düşüncəyə sahib olduqları nəticəsinə gəlmək mümkündür. Digər tərəfdən akademiklərin məcburi bağlılıq ölçüsü məsələsində qərarlı qaldıqları nəticəsinə gəlinmişdir. Buda akademiklərin təşkilatda qalmaqlarının, təşkilatdan ayrılan zaman itirəcək olduğu xərclər səbəbi ilə işçinin təşkilatda qalmaq istəyi ilə bağlı olmadığı nəticəsinə ortaya çıxarmışdır. Bağlılıq nəticələrindən də görüldüyü kimi araşdırmada iştirak edən akademik heyətin təşkilati bağlılığa malik olması müəyyən edilmişdir.

Bu tapıntıları əlavə olaraq, akademiklərin institusional nüfuzunun demoqrafik amillər baxımından fərqli olub-olmadığını müəyyən etmək üçün T-testi və Anova testi ilə təhlil edilmişdir. Aparılan təhlillər nəticəsində evli olanların hissi bağlılıq baxımından fərqləndikləri və digərlərinə nisbətən daha çox bu ölçüyə meyl göstərdikləri nəticəsinə gəlinmişdir. Cinsiyyət baxımından ciddi bir fərq aşkar edilməməklə yanaşı ən yüksək meyllin hissi bağlılıq səviyyəsində olduğu görünmüşdür. Araşdırmada iştirak edənlərin yaşları artdıqca məcburi bağlılıqlarının azaldığı, lakin digər bağlılıqlarda bir fərqliliyin olmadığı, təhsil səviyyəsi baxımından ciddi bir fərqliliyin olmadığı, vəzifə baxımından isə müəllim heyətinin digərlərinə (təlimatçılara) görə bağlılıq səviyyələrinin aşağı olduğu təhlillər nəticəsində aşkar edilmişdir.

İşləmə müddəti baxımından isə 6-11 il arası müddətdə təşkilatda çalışanlarla müqayisədə, işə yeni girən işçilərlə 11 ildən yuxarı müddətdə təşkilatda çalışanların minnət bağlılıqlarının daha

güclü olduğu, lakin digər bağlılıqlar baxımından ciddi bir fərqi olmadığını nəticəsinə gəlmişdir. İllərdə işlərini davam etdirənlər, təşkilatdan ayrılmağı təşkilata haqsızlıq olaraq düşünərək, işə yeni başlayanlar sosial amillərin təsiri ilə yeni başlanılan bir işdən ayrılmağın ictimai reaksiyalara səbəb olacağı düşüncəsi ilə təşkilatlarına bağlı qalmaq davranışlarını davam etdirməkdədirlər.

Nəticədə, təşkilata bağlılığın formalaşdırılmasında və davam etdirilməsində ən azı işçilərin payının olduğu qədər yuxarı rəhbərliyində çox təsirli bir rol oynadığı nəzərə alınmalı, bağlılıq səviyyəsi yüksək olan işçilərin formalaşmasında ən vacib vəzifələrdən birinin yuxarı rəhbərliyin üzərinə düşməsi həqiqəti diqqətə alınmalıdır. Araşdırmada qeyd edilən təşkilata bağlılıq səviyyələrindən hissi bağlılığın təmin edilməsinin, təşkilata qatqısının daha çox olacağı həqiqəti diqqətdən yayınmamalıdır.

ƏDƏBİYYAT

1. Allen, Natalie J. ve Meyer, John P. "The Measurement And Antecedents of Affective, Continuance and Normative Commitment to The Organization" Journal of Occupational Psychology, 63, 1990,s. 1-18.
2. Meyer, John P. ve Allen, Natalie. J., "Commitment in The Workplace, Theory, Research And Application" Thousand Oaks, London, New Delhi, 1997.
3. Mowday, Richard T., Steers, Richard M., Porter, Lyman W. "The Measurement of Organizational Commitment". Journal of Vocational Behavior Vol.14, 1997, s. 224-247.
4. Schermerhorn, John R., Hunt, James G., Osborn, Richard N. "Managing Organization Behavior. Fifth Edition", John Willey&Sons, Inc: New York. 1994.
5. Wiener, Yoash "Commitment in Organizations: a Normative View". Academy of Management Review 7, 3, 1998.

ANALYSIS ON THE CURRENT SITUATION OF TRADE ACTIVITY OF THE KINGDOM OF SAUDI ARABIA

MESAAD IBRAHIM AL-SULAIM

Azerbaijan State University of Economics, PhD student
Baku, Istiglaliyyat 6, AZ1000
masada35@hotmail.com, eyvaz-zadeh@mail.ru

Abstract

The article initially includes general information about the Kingdom of Saudi Arabia. Subsequently, the trade sector of the country has thoroughly been analyzed. Thus, the volume of imports and exports of the country for 2008-2018, the largest volume of imported and exported products, the top countries in which the country traded during 2008-2018, incomes due to the fact that the country is the cradle of Islam and the role of the Kingdom of Saudi Arabia have been investigated at the international level. Specific results have been obtained on the basis of the analysis.

Keywords: import, export, foreign direct investment, macroeconomic indicators, international trade, international economic cooperation.

I. Introduction

Saudi Arabia's economy is based on the country's vast oil reserves (although Saudi Arabia has significant natural gas reserves, the gas sector is not considered important for the country's economy and Saudi Arabia is not a natural gas exporter). Since the 1970s, the country has been largest exporter of crude oil across the world and It has the largest traditional crude oil reserves on the world level (accounting for approximately 20% of the world's crude oil reserves). Saudi Arabia, being the world's largest oil producer and exporter, has the power of having significant impact on the global oil market. That is why Saudi Arabia is considered as a country that affects oil prices. Saudi Arabia is the founder and member of the Organization of Petroleum Exporting

Countries (OPEC) has no ability to voluntarily manipulate oil production and export because other members within the Organization produce the low volume of oil. However, Saudi Arabia is a major oil producer and exporter and can directly affect oil prices [1, 7, 12].

II. Analysis of trading sector of the country

As we can see from the Table 1, there has been no significant difference in trade volume between 2008-2018. If trade volume was 42.9 billion USD in 2008, the figure was \$ 43.1 billion US dollars with insignificant difference in 2018. Since 2015 the sharp decline in oil price has not had a significant impact on the country's trade sector. Despite the fact that 87% of the state budget, 90% of total exports and 42% of GDP were formed on the basis of oil and oil products, the price of oil did not reduce the value of trade even though it dropped from 2015. The main reason for this seems from the more extraction of oil. The trade takes essential part of the country's economy. The trade balance between exports and imports has been positive and accounted for about 25% of GDP during 2008-2018. According to the Economic Integrity Index, Saudi Arabia is ranked 26th in the world in terms of exports and 29th in terms of complex economic mechanism.

Years	Export volume (in millions of US dollars)	Import volume (in millions of US dollars)	Trade volume (in millions of US dollars)	Balance (in millions of US dollars)	Trade weight in nominal GDP (%)	Balance in Nominal GDP (%)
2008	313462	115134	428596	198328	82.5	38.2
2009	192296	95544	287840	96752	67.1	22.5
2010	251143	106863	358006	144280	68.0	27.4
2011	364699	131586	496285	233112	73.9	34.7
2012	388401	155593	543993	232808	73.9	31.6
2013	375873	168155	544028	207718	72.9	27.8
2014	342432	173834	516266	168599	68.3	22.3
2015	293550	174675	378226	118875	58.0	18.2
2016	183579	140170	323749	43410	50.6	6.7
2017	221835	134519	356354	87316	51.8	12.7
2018	294373	137065	431438	157309	57.8	21.1

Table 1. Total trade indicator of the Kingdom of Saudi Arabia for 2008-2018

The source: Compiled by the author based on data provided by the General Authority for Statistics of the Kingdom of Saudi Arabia.

One of the most important factors in the analysis of the trade sector in the Kingdom of Saudi Arabia is the identification of the most exported and imported products and their change over the years. This analysis reveals which sector of the country is most developed. As shown in Table 2, the top 10 most exported products in 2008 consist of fuel products extracted from crude oil, refining crude oil, manufacturing equipment, chemical products, plastic and hoods, machinery and transport equipment, transport, metals, electrical equipment, stone and glass. 90% of these export products constitute crude oil and refined fuel. When observing these indicators the most imported products include production and electrical equipment, raw materials, transportation, metals, chemical products, vegetables, ore metals, food products and pets. About 70% of the products in the top 10 are constituted by electrical equipment and raw materials. Due to the given indicators most exported and imported products in 2008 are mainly related to crude oil and its refining.

№	Most exported products	Volume (US \$ billion)	Most Imported Products	Volume (US \$ billion)
1	Fuel	281	Production equipment	88.2
2	Raw material	248	electrical equipment	30.9
3	Production equipment	28.4	Raw material	29.8
4	Chemical products	9.7	Transportation	20.2
5	Plastic and hood items	7	Metals	17.4

6	Machinery and transport equipment	6.3	Chemical products	8.5
7	Transportation	3.4	Vegetables	8.2
8	Metals	3	Sprout metals	5.6
9	electrical equipment	2.9	Food products	4.2
10	Stone and glass	1.3	House animals	4

Table 2. The volume of 10 most exported and imported products of the Kingdom of Saudi Arabia in 2008

The source: Compiled by the author based on data provided by the the General Authority for Statistics of the Kingdom of Saudi Arabia.

In the table 3, looking at the top 10 exported and imported products for 2018, shows what changes have occurred in oil dependence in comparing with the indicators in 2008.

As can be noticed from the table, crude oil and fuel in the top ten account for 84% of total exports. This means that the figure has dropped 6% compared to 2008. The most imported products in 2018 include machines, computers, cars and electric cars. Thus, these products constitute 57% of the top ten products.

№	Most exported products	Volume (US \$ billion)	Most Imported Products	Volume (US \$ billion)
1	Crude oil	183	Computers, including computers	12
2	Refined fuel	26.2	Cars	11.3
3	Ethylene polymers	13.1	Electrical Machines	9.2
4	Acetic alcohol	8	Grain	4.3
5	Fuel gases	5.7	Drugs	4.3
6	Propylene polymers	5.5	Aircraft	4
7	Cyclic hydrocarbons	3.2	Mineral fuels	3.5
8	Essential carbonates	1.5	Optical, technical, medical equipment	3.3
9	Broadcasts	1.5	Iron fabrics, steel	2.6
10	Fertilizer mixtures	1.4	Furniture, building equipment	2.5

Table 3. 10 most exported and imported products of the Kingdom of Saudi Arabia in 2018.

The source: Compiled by the author based on data provided by the the General Authority for Statistics of the Kingdom of Saudi Arabia.

The countries which make trades and have the close economic relations with Saudi Arabia are defined by looking at the 10 most exported and imported countries of the Kingdom of Saudi Arabia in 2008 and 2018. The country that Saudi Arabia exported the most in 2008 was USA, accounting for 13.8% of total exports (Table 4). It is an interesting point that the countries which Saudi Arabia exported the most in 2008 are countries that have the largest economies and the same economic power in the world as shown in the table. The United Arab Emirates is the only neighboring country in terms of geographical proximity. However, the countries imported in 2008 are mainly geographically close. And Southeast Asian countries account for 53.15% of imports.

№	Exporting countries	Weight in volume of operations (%)	Countries you import	Weight in volume of operations (%)
1	United States of America	13.79	South East Asian countries	53.15
2	China	11.06	United Arab Emirates	1.47
3	Japan	8.32	China	0.68
4	Germany	7.51	Qatar	0.5
5	South Korea	4.52	Egypt	0.47
6	France	3.38	Bahrain	0.46
7	Brazil	2.56	Kuwait	0.46
8	United Arab Emirates	2.51	Singapore	0.44
9	Australia	2.19	India	0.43
10	Thailand	1.82	United States of America	0.31

Table 4. The 10 most exported and imported countries of the Kingdom of Saudi Arabia in 2008

Source: Compiled by the author based on data provided by the the General Authority for Statistics of the Kingdom of Saudi Arabia.

Considering the countries that Saudi Arabia exports in 2018, the significant changes are observed in Table 5. Thus, if the US was the first country to export in 2008, China replaced it in

2018. At the same time, the share of the top ten countries in the volume of exports in 2018 is much lower than in 2008. This shows that Saudi Arabia, in comparison with 2008, has established trade relations with more countries in 2018 and reduced its dependence on countries with large economies. In 2018, China is ranked first with 16.5% in imports as compared to 2008. All of the top ten countries, except for the United Arab Emirates, are countries with the largest economy.

№	Exporting countries	Weight in% of operations (in%)	Importing countries	Weight in volume of operations (%)
1	China	3.3	China	16.5
2	United Arab Emirates	2.8	United States of America	13.3
3	Singapore	1.4	United Arab Emirates	8.9
4	India	1.2	Germany	5.4
5	Belgium	0.8	India	4.2
6	Turkey	0.8	Japan	4.0
7	Kuwait	0.7	France	3.4
8	Egypt	0.7	South Korea	3.2
9	Bahrain	0.6	Italy	3.1
10	United States of America	0.6	United Kingdom	2.3

Table 5. The 10 most exported and imported countries by the Kingdom of Saudi Arabia in 2018

Source: Compiled by the author based on data provided by the the General Authority for Statistics of the Kingdom of Saudi Arabia.

It should be noted that one of the sources of income for Saudi Arabia is that this country is the homeland of Islam, the Holy Kaaba is located in Saudi Arabia and millions of people visit Mecca and Medina each year. According to the Ministry of Hajj and Umrah of Saudi Arabia in 2018, 8,365 million pilgrims have been visited Mecca and Medina. As a result, the country has received approximately 12 billion US dollars [2, 3].

Conclusion

By analyzing Saudi Arabia's current geographical position in the world, its key macroeconomic indicators, its trade and economic status, and its international position, we conclude the following:

1. There has been almost no noticeable change in trade volume over the past 10 years (US \$ 42.9 billion in 2008 and US \$ 43.1 billion in 2018);
2. The sharp drop in oil prices in 2015 has not have a significant impact on the trading sector;
3. 87% of the state budget, 90% of total exports and 42% of GDP are formed on the basis of oil and oil products;
4. Trade constitutes 57.8% of GDP;
5. The most exported products during 2008-2018 are oil and oil products, while imported products include machines, electrical equipment, cars, cereals, drugs;
6. In 2018, the most exported and imported countries include USA, China, UAE, Singapore, Germany, India, etc.
7. 8.4 million pilgrims have visited Hajj and Umrah to Mecca and Medina, as a result, the country has received 12 billion USA dollars income in 2018.

REFERENCES

1. Mohamed A. Ramady, 2005. The Saudi Arabian economy, policies, achievements and challenges, Springer Sciences+Business Media, USA, 489 p.
2. Leslie Alan Glick, 1980. Trading with Saudi Arabia. Rowman&Littlefield Publishers, 595 p.
3. World strategic and business information library 2009, Saudi Arabia, export-import, trade and business directory, Intl Business Pubns USA, 300 p.
4. Ali, Abbas J. 2005. Business and trade in Islamic thought. Chapter 1 in Islamic Perspectives on Management and Organization, edited by Abbas J. Ali. UK:Edward Elgar Publishing Limited
5. <https://vision2030.gov.sa/en>
6. <https://www.stats.gov.sa/en>
7. <https://www.mep.gov.sa/en>
8. <https://tradingeconomics.com/saudi-arabia/indicators>
9. <https://www.economy.com/saudi-arabia/indicators>
10. <https://data.worldbank.org/country/saudi-arabia>
11. <https://import-export.societegenerale.fr/en/country/saudi-arabia/trade-indicators>
12. https://en.wikipedia.org/wiki/Saudi_Arabia

15 SAYLI “MÜŞTƏRİLƏRLƏ MÜQAVİLƏLƏRDƏN GƏLİRLƏR” ADLI MHBS-İN TƏTBİQİNİN TƏSİRLƏRİ

FƏQAN MƏMMƏDZADƏ
Azərbaycan Dövlət İqtisad Universiteti
Maliyyə menecmenti
email: *fantaziofis@mail.ru*
BAKI, AZƏRBAYCAN

XÜLASƏ

Məqalədə əsas məqalə 15 №-li Milli Hesab Sisteminin tətbiqinin və şirkətlərinin fəaliyyətinə təsirinin təhlilinə yönəlmişdir. 15 №-li Milli Hesab Sistemi gəlirlərin tanınması üçün hərtərəfli prinsipləri ehtiva edən vahid gəlir standartının hazırlanması üçün birgə layihəyə təşəbbüs nəticəsində yaradılmışdır. Əksər şirkətlər üçün bu standartın tətbiqi mühasibat uçotu və hesabat metodlarına, iş proseslərinə və informasiya texnologiyaları sistemlərinə əhəmiyyətli dərəcədə təsir edir, çünki standartın tətbiqi praktik olaraq gəlirlərin tanınması üçün istifadə olunan əsaslandırmanı dəyişdirir. Standart gəlirlər və əlaqədar pul vəsaitlərinin hərəkətinin ölçülməsi və tanınması üçün müəssisənin tətbiq etməli olduğu prinsipləri təsvir edir. Əsas prinsip odur ki, müəssisə gəliri malın və ya xidmətin müştəriyə təhvil verilməsi müqabilində sahib olacağını gözlədiyi məbləğdə tanıyır. Gəlirlər icra öhdəlikləri yerinə yetirildikdə tanınır. Bu standart icra öhdəliyinin konkret vaxtında və ya dövr ərzində yerinə yetirildiyini müəyyənləşdirməyə kömək edən qaydalar təqdim edir. Əgər icra öhdəliyi müəyyən bir dövr ərzində yerinə yetirilirsə, müvafiq gəlir də həmin dövr ərzində tanınır.

AÇAR SÖZLƏR: GƏLİR, MÜQAVİLƏ, HESABAT

GİRİŞ

Gəlir həm maliyyə hesabatlarının tərtibçiləri, həm də istifadəçiləri üçün ən vacib maliyyə hesabatı meyarlarından biridir. Bundan müəssisənin keçmiş maliyyə fəaliyyətinin aspektlərini, gələcək perspektivlərini və maliyyə sağlamlığını ölçmək və qiymətləndirmək üçün istifadə olunur. Buna görə gəlirlərin tanınması, investor və tənzimləyicilər tərəfindən ən çox araşdırılan mühasibatlıq mövzularından biridir. Əhəmiyyətinə və dünya maliyyə bazarlarının getdikcə qloballaşmasına baxmayaraq 2014-cü ildə yeni qaydaların təsdiq edilməsinə qədər gəlirlərin tanınması tələbləri ABŞ-da Ümumilikdə Qəbul Edilmiş Mühasibat Uçotu Prinsipləri ("ABŞ ÜQEMUP") ilə Maliyyə Hesabatlarının Beynəlxalq Standartlarında ("MHBS") fərqlənirdi və bu da öz növbəsində oxşar əməliyyatlar üçün fərqli mühasibatlığa səbəb olurdu. Gəlirlərin tanınması qaydalarının hər iki yanaşmada inkişaf etdirilməyə ehtiyacı vardı. ABŞ ÜQEMUP xüsusi sənaye və ya əməliyyatlar üçün geniş gəlir tanıma konseptləri və tələblərini özündə cəmləşdirirdi və bu da iqtisadi cəhətdən oxşar əməliyyatlar üçün fərqli mühasibatlığa səbəb ola bilirdi.

2014-cü ilin may ayında buraxılmış gəlir standartı əsasən birləşdirilmiş və müvafiq olaraq MHBS və ABŞ ÜQEMUP-in əvvəlki gəlir tanınması tələblərini əvəz etmişdir. Standart müştərilərlə bağlanmış müqavilələrdən irəli gələn bütün gəlirlər üçün mühasibat tələblərini təmin edir. Bu standart icarə müqavilələri kimi digər MHBS-in tələblərinə uyğun olan müqavilələrdən başqa müştərilərinə mal və ya xidmətlər göstərmək üçün müqavilə bağlayan bütün müəssisələrə təsir göstərir.

BMUSŞ tərəfindən buraxılmış 15 №-li MHBS “Müştərilərlə Müqavilələrdən Gəlirlər”, bütün köhnə gəlir standartları və şərtləri, o cümlədən 11 №-li MUBS “Tikinti Müqavilələri”, 18 №-li MUBS “Gəlirlər”, 13 №-li BMHŞK “Müştəri Sadıqlıyı Proqramları”, 15 №-li BMHŞK “Daşınmaz Əmlakın İnşasına dair Müqavilələr”, 18 №-li BMHŞK “Müştərilərdən Aktivlərin Köçürülməsi” və 15 №-li SŞK “Reklam Xidmətləri ilə Əlaqəli Gəlir-Barter Əməliyyatları” ilə əlaqəli bütün standartları və şərtləri əvəz etdi.

TƏDQIQAT METODU

2002-ci ilin oktyabr ayında ABŞ-ın Maliyyə Uçotu Standartları Şurası ("MUSŞ") və Beynəlxalq Mühəsibat Uçotu Standartları Şurası ("BMUSŞ") gəlirlərin tanınması üçün hərtərəfli prinsipləri ehtiva edən vahid gəlir standartının hazırlanması üçün birgə layihəyə təşəbbüs etdilər. Layihənin əsas məqsədi aşağıdakılar idi:

✓ Gəlirlərin tanınması üzrə hazırkı yanaşmalardakı uyğunsuzluqları və zəif cəhətləri aradan qaldırmaq

✓ Gəlir məsələlərini həll etmək üçün daha ideal bir yanaşma təmin etmək

✓ Müəssisələr, sənaye sahələri və kapital bazarları arasında müqayisəni yaxşılaşdırmaq

✓ İnkişaf etdirilmiş açıqlamalar vasitəsilə maliyyə hesabatı istifadəçilərinə daha faydalı məlumat vermək

✓ Qaydaların həcmi sadələşdirmək və azaltmaqla maliyyə hesabatının hazırlanmasını sadələşdirmək

Standart gəlirlər və əlaqədar pul vəsaitlərinin hərəkətinin ölçülməsi və tanınması üçün müəssisənin tətbiq etməli olduğu prinsipləri təsvir edir. Əsas prinsip odur ki, müəssisə gəliri malın və ya xidmətin müştəriyə təhvil verilməsi müqabilində sahib olacağını gözlədiyi məbləğdə tanıyır.

15 №-li MHBS-dəki prinsiplər aşağıdakı beş addımdan istifadə etməklə tətbiq olunur:

✓ Müştəri ilə müqaviləni müəyyənləşdirmək

✓ Müqavilədəki icra öhdəliklərini müəyyənləşdirmək

✓ Əməliyyat qiymətini müəyyənləşdirmək

✓ Əməliyyat qiymətini müqavilədəki icra öhdəliklərinə bölüşdürmək

✓ Müəssisə icra öhdəliyini yerinə yetirdikdə gəlir tanımaq

Müqavilədə mal və ya xidmətin müştəriyə təhvil verilməsi üçün bir vəd mövcud olur. İcra öhdəliyi gəlir standartında müəyyənləşdirildiyi kimi fərqli olan bir vəddir. Bir elektronika mağazasının televizor verəcəyi vədi kimi icra öhdəliklərinin müəyyən edilməsi nisbətən sadə ola bilər. Bununla yanaşı, yeni bir kompüter sistemini üç illik proqram lisenziyası, təkmilləşdirmə hüququ və texniki dəstək ilə təmin etmək kimi xidmətlərin daxil olduğu bir müqavilədə icra öhdəliklərinin müəyyən edilməsi daha kompleks ola bilər. Müəssisələr icra öhdəliklərinin ayrılıqda və ya qrup halında uçota alınacağını müəyyən etməlidirlər.

Gəlirlər icra öhdəlikləri yerinə yetirildikdə tanınır. Gəlir standartı icra öhdəliyinin konkret vaxtında və ya dövr ərzində yerinə yetirildiyini müəyyənləşdirməyə kömək edən qaydalar təqdim edir. Gəlirləri tənzimləmək üçün daha əvvəl 11 №-li MUBS "Tikinti Müqavilələri" və 18 №-li MUBS "Gəlirlər" adlı standartlar mövcud idi. 15 №-li MHBS-in yaradılmasının əsas məqsədlərindən biri də əvvəlki standartlarda mövcud olan bir çox problemlər və çətinlikləri aradan qaldırmaq idi.

Əvvəlki standartlara görə malların satışından əldə olunan gəlir aşağıdakı şərtlər yerinə yetirildikdə tanınırdı

✓ Müəssisə alıcıya mallara mülkiyyət hüququndan qaynaqlanan əhəmiyyətli riskləri və mükafatları ötürmüşdür

✓ Müəssisə nə adətən sahibliklə əlaqəli olan səviyyədə idarəedici iştirakını davam etdirmir nə də satılan mallara effektiv nəzarət etmir

✓ Gəlir miqdarı etibarlı şəkildə ölçülə bilər

✓ Əməliyyatla əlaqəli iqtisadi səmərənin müəssisəyə axması ehtimalı yüksəkdir

✓ Əməliyyata görə çəkilmiş və ya çəkiləcək xərclər etibarlı şəkildə ölçülə bilər

15 №-li MHBS-ə görə isə müəssisə gəlirlərini 5 addım prosesi tətbiq etməklə tanıyır. 1-ci addımda ən önəmli kriteriya müqavilənin tərəflərinin müqaviləni (yazılı, şifahi və ya digər adi iş təcrübəsinə uyğun olaraq) təsdiq etməsi və öz öhdəliklərini yerinə yetirməkdə qərarlı olmalarıdır. 15 №-li MHBS-də həmçinin bu kriteriyanın şərtləri ödənilmədiyi halda belə müəyyən şərtlər daxilində gəlirin alınan ödəniş qədər tanınması bilinəcəyi qeyd olunur. Bu şərtlər aşağıdakılardır:

✓ Qalan öhdəliklərin yerinə yetirilməsi lazım olmadıqda və ya müqavilə ləğv edildikdə

✓ Alınan ödənişlər geri qaytarılmalı olmadıqda

15 №-li MHBS-ə əsasən əməliyyat qiymətini müəyyənləşdirərkən müqavilə tərəfləri tərəfindən razılaşdırılmış ödənişlərin vaxtı müştəri və ya müəssisəyə malların və ya xidmətlərin müştəriyə təhvil verilməsinin maliyyələşdirilməsinin əhəmiyyətli bir faydası olduğu halda müəssisə vəd edilmiş ödənişə pulun zamanın dəyərinin təsiri üçün düzəliş etməlidir. Bu şərtlərdə müqavilə özündə əhəmiyyətli bir maliyyə komponenti ehtiva edir. Əhəmiyyətli maliyyə komponenti maliyyələşdirmə vədinin müqavilədə açıq şəkildə göstərilməyindən və ya müqavilə tərəfləri tərəfindən razılaşdırılmış ödəmə şərtlərindən belə bir nəticəyə gəlməyindən asılı olmayaraq mövcud ola bilər.

15 №-li MHBS maliyyələşdirmə tənzimlənməsinə və pulun zaman dəyərinin təsirinə dair yeni və daha geniş qaydalar təqdim edir. Yeni standart əsasən maliyyələşdirmə komponenti əhəmiyyətli olduğu halda gəlirdən ayrıca uçota alınır. Bu əvvəlcədən və həmçinin sonradan edilmiş ödənişlərə də aiddir, lakin mal və ya xidmətə görə ödəniş edilməsi və təhvil verilməsi arasındakı müddət bir ildən az olacağı bir halda tətbiq edilmir. Bu yeni qaydalar bəzi hallarda mövcud mühasibat uçotu təcrübələrini dəyişdirə bilər.

Əvvəlki standartlarda zəmanətlər üçün mühasibatlığın aparılması üçün heç bir xüsusi təlimat verilmirdi. 15 №-li MHBS-ə görə isə müştərinin zəmanəti ayrıca almaq imkanı varsa (məsələn, zəmanətin qiyməti ayırıdır və ya ayrıca müzakirə edilir), zəmanət fərqli bir sayılır, çünki müəssisə xidməti müqavilədə təsvir olunan funksionallığa malik məhsula əlavə olaraq müştəriyə təqdim edəcəyini vəd edir. Bu vəziyyətlərdə müəssisə vəd edilmiş zəmanəti icra öhdəliyi kimi uçota alır və əməliyyat qiymətinin bir hissəsini bu icra öhdəliyinə bölüşdürməlidir. Müştərinin zəmanəti ayrıca almaq seçimi yoxdursa, müştəri həmin zəmanəti 37 №-li MUBS-a uyğun olaraq uçota almalıdır. Zəmanət və ya zəmanətin bir hissəsi məhsulun razılaşdırılmış şərtlərə uyğun olduğuna dair təminat əlavə olaraq bir xidmət göstərsə, vəd edilmiş xidmət fərqli bir icra öhdəliyidir. Buna görə də müəssisə əməliyyat qiymətini məhsula və xidmətə bölüşdürməlidir. Əgər müəssisə həm təminat tipli zəmanət, həm də xidmət tipli zəmanət vəd edərsə, lakin bunların uçotunu ayrılıqda ağılabatan şəkildə apara bilmərsə, müəssisə bu zəmanətlərin hamısını vahid icra öhdəliyi kimi nəzərə almalıdır.

NƏTİCƏ

15 №-li MHBS tətbiq edilməsinin MHBS mənzərəsində əhəmiyyətli bir dəyişiklik olması qətiliklə doğrudur. Əvvəla, standart biznesə bütövlükdə təsir etmək üçün genişmiqyaslı qaydaları ehtiva edir. Bundan əlavə, 15 №-li MHBS-a uyğun aparılan uçot əvvəlki standart və şərtlərdən fərqli olaraq tətbiqi başa çatdıqdan sonra da müəssisələrdən davamlı monitorinq tələb edir. Mühasibat uçotu nöqtəyi-nəzərindən, 15 №-li MHBS başa düşülməsi və hər bir qurumun realıqda tətbiq etməsi çətin olan yeni tələblər təqdim edir.

Nəticə etibarlı ilə 15 №-li MHBS-ni aşağıdakı kimi səciyyələndirmək olar:

✓ Müəssisə mal və ya xidmətin müqavilədə nəzərdə tutulmuş digər mal və ya xidmətlər ilə birləşdirilib müştəri ilə müqavilədə nəzərdə tutulan ümumi bir nəticəyə çevrilməsi üçün əhəmiyyətli xidmət göstərmir. Başqa sözlə desək, müəssisə mal və ya xidmətdən müştəri ilə müqavilədə nəzərdə tutulan ümumi məhsulu və ya xidməti istehsal etmək və ya çatdırmaq üçün vasitə kimi istifadə etmir.

✓ Mal və ya xidmət müqavilədə vəd edilmiş başqa bir mal və ya xidməti əhəmiyyətli dərəcədə dəyişdirmir.

✓ Mal və ya xidmət müqavilədə vəd edilmiş digər mal və ya xidmətlərdən çox asılı və ya yüksək dərəcədə əlaqəli deyil. Məsələn, müştərinin müqavilədəki digər vəd edilmiş mal və ya xidmətlərə əhəmiyyətli dərəcədə təsir etmədən mal və ya xidmət almamaq qərarına gəlməsi faktı malın və ya xidmətin digər vəd olunan mal və xidmətlərdən çox asılı olmadığına və ya yüksək səviyyədə əlaqəli olmadığına işarə edir.

ƏDƏBİYYAT SIYAHISI

1. “Mühasibat uçotu haqqında” Azərbaycan Respublikasının Qanunu // <http://www.e-qanun.az/framework/5458>
2. Abbasov İ.M., Məmmədov İ.A., Cabbarov A.S., “Mühasibat uçotu (sahələr üzrə)”, dərslik. Bakı, 2017: 1-424
3. Ernst & Young. A Closer Look at New Revenue Recognition Standard, 2019:20-101.
4. Levy A., Bouheni F.B., Ammi C, Financial Management, US GAAP and IFRS Standards, London, 2018:57-170.
5. John Willey & Sons, Inc. (2018). Interpretation and Application of IFRS Standards, Great Britain, 2018: 475-515.

MÜƏSSİSƏLƏRİN MALİYYƏ RİSKLƏRİNİN QIYMƏTLƏNDİRİLMƏSİ

ƏHMƏD HÜMBƏTOV

Azərbaycan Dövlət İqtisad Universiteti

Maliyyə nəzarəti və audit

email: humbetov_ahmed@mail.ru

BAKI, AZƏRBAYCAN

XÜLASƏ

Məqalənin əsas məqsədi beynəlxalq maliyyə sisteminin qeyri-dayanıqlılığı şəraitində müəssisələrin maliyyə risklərinin azaldılmasına dair problemlərinin öyrənilməsi, onun təkmilləşdirilməsi istiqamətlərinin və səmərəliliyinin yüksəldilməsi yollarının müəyyənləşdirilməsidir. Müəssisə daxilində fəaliyyətdə olan dayanıqlı maliyyə imkanlarının yaranması, müəssisənin əsas istiqamətləri üzrə onların əlverişli şəkildə bölüşdürülməsi və istifadə edilməsi ilə təyin edilir. Son illər dünyadakı iqtisadi böhran, neftin qiymətinin aşağı düşməsi Azərbaycana təsirsiz ötüşmədi. Ölkəmizdə devalvasiyanın baş verməsi, yerli valyutanın dəyərinin kəskin ucuzlaşması müəssisələrin fəaliyyətinə ciddi təsir göstərdi, hətta bir çox müəssisələr bağlanmışdır. Müəssisələrin fəaliyyətinin tənzimlənməsi sahəsində olan normativ tələblər daha da sərtləşdirilmiş və maliyyə dayanıqlılığını təmin edə biləcək səviyyədə müəyyən olunmuşdur və ümumilikdə maliyyə bazarlarının sağlamlaşdırılması istiqamətində islahatlar aparılması, ölkəmizdəki bu sahəyi xüsusi yer ayrılması risk idarəetməsini ön plana çıxarmış, tədqiqatın aktuallığını artırmışdır.

AÇAR SÖZLƏR: Bank, Risk, Menecment

GİRİŞ

Son dövrlərdə, xüsusilə də son 10 il ərzində risklərlə bağlı araşdırmalar, tədqiqatlar artmış, Risklərin idarə olunması ayrıca bir sahə kimi öyrənilməyə başlanmışdır. Bunun səbəbi son dövrlərdə iqtisadi böhranların, maliyyə böhranlarının baş verməsi, şirkətlərin, investorların, ümumiyyətlə bütün iqtisadi subyektlərin böyük itkilərlə üzlənməsi, hətta bəzilərinin iflas ilə qarşı-qarşıya qalması olmuşdur. Maliyyə sferasında banklar xüsusi yer tutduğuna görə və həmçinin bazarda baş verən dəyişikliklərə daha həssas olduqlarına görə bu böhranlarda banklar daha çox itkilərə məruz qalmış, bəzi nəhəng banklar iflas etmişdir. Bütün bunlar Banklarda risk idarəetməsinin təkmilləşdirilməsini, ayrıca bir sahə kimi tədqiq edilməsini zəruri etmişdir.

TƏDQIQAT METODU

Risk ümumi mənada gələcəkdə baş verə biləcək hadisələrlə bağlı zərər etmə ehtimalıdır. Bu mənada iqtisadiyyatın bütün sahələrində - sənayedə, kənd təsərrüfatında, tikintidə, ticarətdə, maliyyə bazarlarında və digər sahələrdə müxtəlif risklərin meydana gəlməsi labüd xarakter daşıyır. Ümumi mənada risk, planlaşdırılan işlərin uğursuz olma ehtimalı və ya qərarların düzgün qəbul edilməməsi, zərər etmək ilə bağlıdır. Uzunoğlu” nun fikrincə risk, “planlanan ilə reallıq arasında fərq” dir. Holton” un fikrincə risk “qeyri - müəyyənlilik qarşı müdafiəsiz qalma durumudur” və bu baxımdan risk iki ümumi faktorla əlaqəlidir. Risklə və qeyri - müəyyənlilik arasında əlaqə vardır. Kaval bildirmişdir ki: “Gəlirlilik və likvidliklə bağlı qərarlar həmişə qeyri - müəyyənlilik şəraitində verilir. Bu səbəbdən bu qeyri- müəyyənliliyi aradan qaldırmaq üçün müəyyən ehtimallar, təxminlər ölçülür. Əgər bu təxmin edilənlər yəni ehtimallar reallaşanlarla eyni ölçülərdə olursa bəzi yanlış təxmin zərərə səbəb olursa bu riskin özüdür”.

Ekonometrik modellərin tətbiqi ilə qiymətləndirmə aparılan zaman mühüm şərtlərdən biri əldə olunan nəticələrin etibarlılığıdır. Buna nail olmaq məqsədilə günümüzdə qədər müxtəlif metodologiyalar tətbiq edilməklə, nəticələrin etibarlılığını yoxlamaq məqsədilə fərqli yanaşmalar irəli sürülmüşdür. Dissertasiya işində bütün qiymətləndirmələr E-views 9 programı üzərindən aparılmışdır.

Təsnifatın əlaməti	Riskin xarakteristikası
Növlərə əsasən	Növləri aşağıda ayrıca qeyd edəcəyik
Obyektin əlamətinə əsasən	<ul style="list-style-type: none"> ➤ Müxtəlif maliyyə əməliyyatlarının riski ➤ Müxtəlif növ əməliyyatların riski ➤ Müəssisənin ümumi maliyyə fəaliyyətinin riski
Təsdiqlənmiş alətin yekununa əsasən	<ul style="list-style-type: none"> ➤ İndividual ➤ b. Portfel
Araşdırma üsullarına əsasən	<ul style="list-style-type: none"> ➤ Sadə ➤ Kompleks
Baş vermə mənbələrinə əsasən	<ul style="list-style-type: none"> ➤ Xarici ➤ Daxili
Maliyyə nəticələrinə görə	<ul style="list-style-type: none"> ➤ İqtisadi zərər riski ➤ Əldən buraxılmış mənfəət riski ➤ Ümumilikdə iqtisadi zərər və əldən buraxılmış mənfəət riski
Zaman ilə ifadə olunmasına əsasən	<ul style="list-style-type: none"> ➤ Daimi ➤ Müvəqqəti
Baş verən itkinin səviyyəsinə əsasən	<ul style="list-style-type: none"> ➤ Buraxıla bilən ➤ Böhranlı ➤ Faciəli
Əvvəlcədən görmə imkanına əsasən	<ul style="list-style-type: none"> ➤ Proqnozlaşdırılan ➤ Proqnozlaşdırılmayan
Sığortalanma imkanına əsasən	<ul style="list-style-type: none"> ➤ Sığortalanmış ➤ Sığortalanmamış

Cədvəl 1. Maliyyə risklərinin təsnifatı
Mənbə: Perdue, M. J. 2012: 56

Dövlət Statistika Komitəsinin 2019-cu il hesabatına əsasən ölkəmizdə 2 dövlət, 28 özəl bank mövcuddur, xarici kapitallı bankların sayı isə 15-dir. Banklarımızın 512 filalı, 129 şöbəsi mövcuddur. 17,749 nəfər isə bank sahəsində çalışır. Hesabata əsasən, 2019-cu ildə banklarımızın cəmi faiz gəlirləri 483 mln manat təşkil edir, qeyri faiz gəlirləri isə 145 mln manatdır. Faiz xərcləri 141 mln manat, qeyri-faiz xərcləri isə 249 mln manatdır. Banklarımızın vergilər ödənilməmişdən əvvəl mənfəəti 139 mln manat, vergilər ödənildikdən sonra mənfəəti isə 124 mln manatdır.

Cədvəl 1-də 14 bankın qeyri-faiz gəlirlərinin miqdarı əks olunmuşdur. Yuxarıda gördüyünüz kimi, 2019-cu ilin birinci rübü üzrə ən çox qeyri-faiz gəliri olan bank Kapital Bank, ən az qeyri-faiz gəliri əldə edən bank isə Bank Avrasiya olmuşdur.

#	Bankın adı	2019
1	Azərbaycan Beynəlxalq Bankı	130,345
2	Kapital Bank	47,626
3	PASHA Bank	35,681
4	Xalq Bank	7,199
5	Unibank	6,830
6	Rabitəbank	3,258
7	ASB	3,207
8	Premium Bank	3,015
9	Yapı Kredi Bank	1,686
10	Ziraat Bank	959
11	Bank Respublika	731
12	Günaybank	391
13	AFB Bank	111
14	Bank Avrasiya	14

Cədvəl 2. Bankların mənfəəti /min manatla
Mənbə: <https://bbn.az/banklarin-xalis-m%C9%99nf%C9%99%C9%99ti-uzr%C9%99-siralamasi/>

Yuxarıdakı siyahıda yalnız qeyd olunmuş banklardan, 2019-cu ildə ən çox mənfəət (130 milyon manat) əldə edən bank Beynəlxalq bank olmuşdur. Ən az mənfəət əldə edən bank isə Bank Avrasiya olmuşdur. Qeyd edilən hesabat müddətində Bank Avrasiya təxminən 14 min manat mənfəət əldə etmişdir. Qeyd edilən 14 bank arasında ən çox faiz gəliri payına sahib banklar,

Paşa bank(0.94%), Bank Avrasiya (0.85%), Ziraat bank (0.81%) Unibank (0.78%), Rabitəbank(0.77%), Beynəlxalq bank(0.74%) və Kapital bankdır (0.68%). Günay bankın qeyri-faiz gəlirləri ümumi gəlirlər içərisində böyük paya sahibdir, 0.80%. Qeyri-faiz gəlirlərinin payı nisbətində görə ikinci ən çox paya sahib olan bank isə ASB dır.

Aşağıdakı cədvəldə qeyd olunmuş məlumatlar müxtəlif illər üzrə Kapital Bank, Bank Respublika, Rabitəbank və Premium Bankın faiz və qeyri-faiz gəlirlərinin əks etdirir. 2016-ci ildən başlayaraq bankların faiz gəlirləri ilə birgə, qeyri-faiz gəlirlərində artışı müşahidə edilmişdir. Bu bankların həyata keçirdiyi diversifikasiya siyasəti və dünya trendinə uyğun olaraq qeyri-faiz gəlirlərindəki artım bankların yenilənən innovativ məhsulları ilə bağlı ola bilər.

#	Banklar	Qeyri-faiz gəliri			Xalis faiz gəliri		
		2016	2017	2018	2016	2017	2018
1	Kapital Bank	298 035,00	331 719,06	351 024,00	304 347,78	443 549,06	588 021,00
2	Bank Respublika	35 024,50	74 983,00	61 638,00	17 442,40	19 432,00	54 821,00
3	Rabitəbank	14 530,50	14 287,00	24 166,00	12 133,90	11 869,00	54 115,00
4	Premium Bank	16 738,00	18 611,97	52 344,00	13 106,00	16 052,33	53 045,00

Cədvəl 3. 2016-2018-ci illərdə Bankların qeyri-faiz və faiz gəlirləri/milyon manatla
Mənbə: <https://fed.az/az/bank/qeyri-faiz-gelirleri-uzre-bankların-bazar-payları-cedvel-bolgu-73032>

Müvafiq bankların rəsmi internet sahəsindən əldə olunan statistik məlumatlar əsasında müəllif tərəfindən tərtib olunub.

Ümumi olaraq bankların qeyri-faiz gəlirlərində müşahidə edilən artımın bir neçə səbəbi vardır. İlk öncə, 2015-ci ildə baş verən devalvasiya nəticəsində problemlə kreditlərin sayı artmış, bu da bankın faiz gəlirlərinə mənfi təsir göstərmişdir.

Analizdən aydın olur ki, banklarda yüksək əməliyyat riskinə məruz qalma göstəriciləri olan banklar risk idarəetmə siyasətini düzəltməli, risk kapitalının hesablanması üçün öz alternativ metodlarını inkişaf etdirməlidirlər (təkmilləşdirilmiş yanaşmalardan istifadə etməklə), bu da riskdə olan artıq kapital ehtiyatlarının boşaldılmasına və mərhələli əməliyyat risklərinin idarə edilməsi sisteminin qurulmasına kömək edəcəkdir.

Beləliklə, hazırda müəssisənin fəaliyyətinə təsir göstərən risk amili nəzərə cərpacaq dərəcədə güclənir. Risk hər hansı arzuolunmaz hadisənin baş verməsinin mümkünlüyü ilə əlaqədardır. Risk dedikdə adətən, müəssisənin fəaliyyəti prosesində öz resurslarının bir hissəsinin itirilməsi, gəlir əldə olunmaması və ya əlavə xərclərin yaranması ehtimalı başa düşülür. Riskin yaranması səbəbləri kimi satış bazarlarının düzgün seçilməməsi, bazarın tutumluğunun və istehsal gücünün düzgün hesablanmaması və s. göstərmək olar. Belə şəraitdə risklərin vaxtında təhlil olunması mühüm şərtidir. Çünki aparılan təhlil nəticəsində riski doğuran konkret səbəblər müəyyən edilir, onun fəsadlarının azaldılması üzrə təkliflər hazırlanır.

Aparılan tədqiqatlar əsasında biz maliyyə risklərinin ən təməl növlərini təyin etdik. Bunlara rentabelliyyənin azalması, maliyyə davamlılığının və likvidliyin itirilməsi, inflyasiya riski, ödəmə imkanının olmaması, valyuta riski, faiz riski, investisiya riski, kredit riski, struktur riski, depozit riski həttdə krimonoloji riskləri aid etdik. O cümlədən risk dərəcəsinin müəyyən edilməsinin metodlarını, risk menecmentin təməl funksiyalarını müəyyən etdik. Bunlara subyektin idarə edilməsi funksiyası, obyektin idarə olma funksiyası aiddir. Sonrasında maliyyə risklərinin idarə edilməsinin üsullarını tədqiq etdik.

NƏTİCƏ

Kompleks halda bütün amilləri nəzərə almaqla, riskin yaranma mənbələrini, səbəblərini, şəraitlərini, eləcə də onun təhlili metodunu bilməklə riskin məqbul səviyyəsini təmin etmək, bəzən də ondan qaçmaq olar.

Risklərin idarə edilməsi konsepsiyası riski və ya qeyri-müəyyən hadisəni idarə etmək üçün əldə edilmişdir. Risklərin idarə edilməsi bu təhlükələrin təhlili və qiymətləndirilməsi və bu riskləri

azaltmaq və ya minimuma endirmək üçün bəzi potensial risklərin proqnozlaşdırılmasının həyata keçirilməsinə və ya tətbiqinə çalışılır.

Bu gün risklərin idarə edilməsi bir çox təşkilat tərəfindən yaxın gələcəkdə qarşılaşa biləcək riskləri aradan qaldırmaq üçün tətbiq olunur. Təşkilat investisiyalarla bağlı hər hansı bir qərar qəbul etdikdə, onunla birlikdə maliyyə risklərinin sayını öyrənməyə çalışırlar. Maliyyə riskləri yüksək inflyasiya, tənəzzül, kapital bazarlarında dəyişkənlik, iflas və s. şəklində ola bilər. Belə risklərin miqdarı təşkilatın və ya fərdin investisiya qoyduğu maliyyə alətlərinin növündən asılıdır. Bu asılılıq mütləq şəkildə aradan qaldırılmalıdır.

ƏDƏBİYYAT

6. Quliyeva Ş.T.(2013). Maliyyə riskləri və onların idarə edilməsi problemləri. Bakı, Elm,1-286
7. Ansell, J. and Wharton, F. (2012). Risk: Anaysis, Assessment and Management, John Wiley-Sons: New York, 1-358
8. Perdue, M. J. (2012). The Risk Management Process: An Overview, Annual Directors Conference, Western Independent Bankers: San Diego. 1-385
9. Kaval, H.(2014). Genel Olarak Risk Kavramı ve Yönetimi, Uzman Gözüyle Bankacılık Dergisi, 1-258
10. Ahmet Yarız (2011), İşletmelerde Risk Yönetimi -Risk Matrisi Uygulaması. İstanbul, Dergikapak, 171-190
11. <https://bbn.az/banklarin-xalis-m%C9%99nf%C9%99C9%99ti-uzr%C9%99-siralaması/>
12. <https://fed.az/az/bank/qeyri-faiz-gelirleri-uzre-banklarin-bazar-paylari-cedvel-bolgu-73032>

IXRACATA YÖNƏLİK SƏNAYELƏŞMƏDƏ CƏNUBİ KOREYA NÜMUNƏSİ

NURTƏN ƏLİYEVƏ

Azərbaycan Dövlət İqtisad Universiteti
Beynəlxalq Magistratura və Doktrantura Mərkəzi/ Uluslararası Ticaret
email :nurtenaliyeva@gmail.com
BAKİ, AZƏRBAYCAN

XÜLASƏ

Məqalədə C. Koreyanın təbii ehtiyatları az olmasına rəğmən az inkişaf etmiş ölkədən bugünkü inkişaf etmiş, texnologiya, innovasiya mərkəzi, yüksək iqtisadi dinamizmi və yüksək sosial rifahı olan bir dövlət vəziyyətinə necə keçməsi müzakirə edilmişdir. Prezident Rhees dövründə idxal əvəzedici sənayeləşmə strategiyaları tətbiq edilərkən olan C.Koreyanın vəziyyəti, prezident Parkın hakimiyyətə gəlişi ilə Yeddi Beş İllik Planın tətbiq edilməyə başlanılması, ixracatın əhəmiyyətinin vurğulanaraq ixracata yönəlik sənayeləşmə strategiyasının tətbiqi və bu müddət ərzində dövlətin planlama, tətbiq , yoxlama və təşviqdə yaxından iştirakı ələ alınmış, ixracatın illər içərisində necə artıq göstərdiyi, ixracatda texnolojik məhsulların payının necə artdığı, ÜDM`un necə 1.720 milyard ABŞ dollarına, ÜDM `də ixracat payının 44.01%`ə çatması, dünya sıralamasında Qlobal İnvasiya İndeksində görə 11-ci yer tutması, təhsilə verdiyi diqqət və bütün bunların inkişafa dəstəyi təhlil edilmişdir. Məqalənin məqsədi uğurlu nümunə olan C.Koreyanın ixrac yönümlü sənayeləşmə strategiyasını təhlil etmək və yeni ixraca yönəlik sənayeləşməyə başlayan ölkələr üçün təkliflər verib yol xəritəsi çıxartmaqdır.

AÇAR SÖZLƏR: İxracata Yönəlik Sənayiləşmə, İxracata Təşviq, Cənubi Koreya GİRİŞ

1960-cı illərdən dünya iqtisadiyyatının qloballaşması ilə dəstəklənən bu strategiya ən yaxşı nəticələrin Asiya bölgəsində vermişdir deyə bilərik. Bu illərdə C. Koreyada baş verənlər, ixracata təşviq, hansı metodlardan istifadə edildiyi və nəticələr məqalədə müzakirə edilmişdir. Niyə bu inkişaf prosesi sonradan "Xan Çayı Möcüzəsi" olaraq adlandırıldı tətbiq edilmişdir. Məqaləni yazmaqda məqsəd tarixi dövrü addım-addım izləmək, uğurlu nümunəni araşdırmaq və digər ölkələrdə tətbiq etmək üçün əsas məqamları tapmaq, təcrübələrdən yararlanmaq, iqtisadiyyat dünyası tarixində açılan bu yeni səhifəyə daha yaxından nəzər salmaq və ədəbiyyat üçün faydalı

bir mənbə yaratmaqdır. Hazırda bir çox inkişaf etməkdə olan dövlət bu gedişatdadır və dünyadakı uğurlu örnəklərə baxmaq bizim üçün faydalıdır. Məqalədə mövzu araşdırılarkən ixracata yönəlik sənayeləşmədən öncəki C.Koreyanın vəziyyəti, İxracata yönəlik sənayeləşmə dövründə qəbul etdiyi Yeddi Beş İllik plan və təsirləri, bu dövr ərzində ixracata təşviq üçün qəbul etdiyi proqramlar və ixracata dəstək üçün qurulan qurumlar, onların funksiyaları və ixracata töhfələri verilib sonda isə bu təcrübələrdən yararlana biləcəyimiz nəticə və təkliflər təqdim edilmişdir.

TƏDQIQAT METODU

Məqalənin tədqiqat metodu qarşılaşdırmalı analiz və sintezdir. C. Koreyanın 1960`lardan bu yana fərqli sahələrində ixracata yönəlik sənayeləşmə strategiyası və ixracat təşviqlərini öyrənməyə kömək edəcək rəsmi veb sahifələr, məqalə, kitab və dissertasiyalar araşdırılaraq təhlil edilib nəticələr çıxarılmışdır. Bu zaman qlobal və C.Koreyanın yerli mənbələrinin göstəricilərindən istifadə edilmişdir.

"1910-1945 illəri arasında C.Koreya Yaponiyadan kapital, texnologiya və idarəetmə mövzularında çox asılı idi. 1940-cı ildə Koreyadakı iş təşkilatlarının ümumi nizamnamə kapitalının 94% -i Yaponiyaya məxsus idi. 1944-cü ildə Koreyanın ümumi texniki işçi qüvvəsinin 80% -i sənaye, tikinti və ictimai xidmətlərdə çalışan yapon mühəndis və texniki işçilərdən ibarət idi. Yaponiyanın geri çəkilməsi ilə C.Koreya iqtisadiyyatı təsirləndi. Metallurgiya, kimya və energetika sənayesi Ş. Koreyada cəmləşdiyi halda, C. Koreyada daha çox yüngül sənaye sahələri vardı. Bölünmə bu baxımdan da C.Koreyaya pis təsir etmişdi. " (Mavlianov S., 2012: s. 13) "C. Koreya 1960-cı illərin ortalarından bəri ixracatı müxtəlif kanallar vasitəsilə təbliğ edirdi: Əvvəlcə mövcud çoxlu məzənnə sistemi qaldırıldı və yeni vahid məzənnə sistemi quruldu, daha sonra yerli müqayisəli üstünlüyə sahib olan sənaye sahələri dəstəkləndi." (Westphal 1990). "İkincisi, ixrac ilə əlaqədar ölkənin ixrac hədəflərinə çatmaq üçün ixrac subsidiyaları və idxal güzəştləri istifadəyə verildi." (OECD 2012). "Üçüncüsü, sərbəst ticarət zonaları yaradıldı." (Romana S., Leonardo L., 2014: səh. 2)

C.Koreya bu dövrdə Yeddi Beş İllik Plan həyata keçirmişdir. İlk Beşillik Planı onu Yeni Sənayeləşmiş ölkə səviyyəsinə yüksəltdi. Bu zaman ixrac yönümlü infrastrukturun yaxşılaşdırılmasına, insan kapitalına sərmayə ayrılmasına, texnoloji və informasiya axınının ölkəyə gətirilməsinə, istehsalat sahələrinin qurulmasına önəm verildi. İkinci Beşillik Planda hədəf əsasən az əmək tələb edən sənaye sahələrinin, toxuculuq, kağız məhsulları və elektron sahələri gücləndirmək idi. 1961-1966 illəri arasında ixracatın ÜDM-də payı hər il 4% -dən 8.4% -ə qədər artdı. İkinci beşillik planın nəticəsi olaraq 1967-1971 illəri arasında ixracatın ÜDM-dəki payı 9.1% -dən 12.7% -ə yüksəldi. "Üçüncü Beşillik İnkişaf Planında (1972 - 1976) hədəfini ixracatın təşviqi və ixrac yönümlü istehsal strukturunun hazırlanmasına yönəltdi." (Aytekin G.K., 2015: səh 89) Üçüncü Beşillik Planında ağır sənaye və kimya məhsulları ön plana çıxdı. Üçüncü və Dördüncü Beşillik planlarda ixtisaslaşmış istehsalçılar daha çox təşviq edildi. Texnologiyanın və əməyin intensiv istifadə olunduğu sənaye sahələri inkişaf etdirildi, dünya bazarları ilə rəqabət gücünə çatdırıldı və bu şəkildə stimullara davam edildi. Beşinci və Altıncı Beşillik Planlarda daha çox sənayeləşmə rəqabətinin artırılmasına yönəlib təhsil və sosial rifah kimi faktorlara diqqət yetirildi. Yeddinci Beşillik Planda özəl sektorların hökumət strategiyasında iştirakı artırılıb qloballaşma və xaricə açılma kimi məsələlər gündəmə gətirilib qloballaşan dünya ilə əlaqələri daha da gücləndirildi. Əlbəttə ki, bu müddətdə elektron və mikroelektronika kimi məhsulların istehsalı və ixracında məhsul çeşidliliyinə daha çox yer verilmişdir. Dünya Bankı göstəricilərinə görə ixracatın ÜDM-dəki payı illər ərzində artaraq 1975`ci ildə 22.7%`dən 2018`ci ildə 44.01%`ə yüksəlmişdir. Bu da illər ərzində ixracın C.Koreyanın iqtisadiyyatında oynadığı mühüm rolunu göstərməkdədir.

İxrac təşviqi proqramları:

1. Daxili əmanətləri səfərbər etmək üçün dövlət banklara əmanət depozit fazilələrini müəyyən bir aralıqda qaldırmaq icazəsi verilmişdi və nəticədə həmin dövr xeyli miqdarda qənaət toplanmışdır. "Yüksək yığım tərəfindən dəstəklənən yüksək investisiya dərəcələri, Koreyanın və

digər Şərqi Asiya ölkələrinin inkişaf prosesində əsas parametrlərdən biridir." (Eşiyok B.A., 2010: səh. 333)

2. Vergi qaydasını yeniləməklə inflyasiya və zərərlərini büdcənin nəzarəti altına almağa çalışılmışdır (Eski H., 1989: s.18)

3. Devalvasiya ilə ixracı təşviq etməyə çalışılmışdır. "C.Koreyanın milli valyutası Won 1960-cı ilin fevral ayında 30%, sonra 1961-ci ilin fevral ayında 100%, 1964-cü ildə 98% devalvasiya etdirilmiş və məzənnə bu şəkildə nəzarət edilən bir dalğalanmaya buraxılmışdır. (Bakanlı O.A., 2017: səh.3)

4. Qısamüddətli ixrac maliyyələşdirmə sistemi inkişaf etdirilmişdir. İxrac ediləcək malların istehsalı üçün tələb olunan aralıq və investisiya mallarının gömrük tarifləri endirilmiş, həmçinin gömrük əməliyyatları sadələşdirilmişdir.

5. İxracata təşviq üçün çətdirilməkdə dövlət subsidiyaları, elektrik, enerji istifadəsində endirimli tariflərin tətbiqi kimi başqa dəstəklər də edilmişdir.

6. KOTRA-nın yaradılması - 1962-ci ildə təsis edilmiş, 1995-ci ildə Koreya Ticarət Investisiya Təşviqi Agentliyi olaraq adlandırılmışdır. Əsas fəaliyyət istiqamətləri bunlardır: a) yeni qurulmuş ixrac şirkətlərini dəstəkləmək; b) qlobal tərəfdaşlığı təşviq etmək; c) innovativ imkanlar yaratmaq və yeni bazar sahələrini araşdırmaq; d) bazar haqqında məlumat vermək; e) qlobal rəqabətliyi dəstəkləmək üçün infrastrukturunu gücləndirmək

7. Hökumətin bu müddətdə 3 əsas vasitədən istifadə etmişdir: seçilmiş kredit, seçilmiş vergi və özəl sektorlara nəzarət. Həmçinin, "C.Koreyanın ixrac təşviqlərinə maliyyə təşviqləri, Azad Ticarət sahəsi, ticarətə dəstək təşkilatları da daxildir." (İİB, 2015: səh. 2)

C. Koreya ixracı təşviq etmək üçün böyük subsidiyalar ayırmışdı. Balassanın (1982) fikirlərinə görə, Asiya ölkələri arasında subsidiyaları ayırmağa görə ən aktiv olan C. Koreyadır. C. Koreyada subsidiya dərəcələri 31%, Çində isə 12% idi. Vergi güzəştləri 1961-ci ildə başladı, Vergi güzəştləri və Güzəştlərə Nəzarət Qanununun dəstəyi ilə ixracatçı şirkətlərə vergi azaldılması tədbirləri tətbiq edildi. 1973-cü ildən etibarən kimya, dəmir və polad, gəmi inşaat və maşınqayırma kimi strateji sahələrə xüsusi vergi güzəştləri tətbiq edildi. Məsələn, Lim və Baenin araşdırmalarına görə, firmalar ilk üç il üçün qazanc vergilərindən və növbəti iki il üçün mənfəət vergilərinin yarısından tamamilə azad olurdular. "1980-ci illərdə sənaye quruluşunu əmək tələb edən və kapital tələb edən bir quruluşdan texnologiya tələb edən bir quruluşa çevirməyə çalışıldı və buna görə də Tədqiqat-İnkişaf işləri sürətləndirildi." (Çetin R., Karadaş S., 2018: s.108) 1980-ci ildən etibarən hökumət elmi-tədqiqat işlərini inkişaf etdirməyə yönəlmiş vergi güzəştləri təklif etməyə başladı. Tədqiqat İnkişaf xərclərinin ÜDM-dəki payı 2000-ci ildə 2.18%`dən 2018-ci ildə 4.55% -ə yüksəldi və hətta bunda Çin ilə Yaponiyanın göstəricilərini də ötdü. Maliyyə dəstəyi də vacib dəstəklərdən biri olub xüsusilə dövlət bankları tərəfindən stratejik sənaye sahələrinə dəstək verilmişdir. Bu siyasətlə verilən kreditlər 1970-ci ildə ümumi kreditlərin 40% -ni təşkil etmiş, sonra 1987-ci ildə 70% -ə yüksəlmişdir.

C.Koreya Eximbank 2014 hesabat məlumatlarına görə, 2013-cü ildə Eximbank tərəfindən verilən ixrac maliyyələşdirməsinin həcmi 34.5 milyard dollara çatmışdır ki, bu da həmin il Koreya ixracatının 6.2 faizini təşkil etmişdir. Hökumət tərəfindən 1976-cı ildə qurulan Koreya Kredit Zəmanət Fondu (KCGF) Kiçik Orta Sahibkarların ixrac əlaqəli kommersiya kreditlərinin qaytarılmasını zəmanət edir. 2013-cü ildə 10 milyard dollar həcmində yeni KOS-lar üçün təminat vermişdir. Koreyanın Eximbankı 20 ildir ixracat sığortası proqramına cavabdeh olsa da, hökumət 1992-ci ildə ixracat sığorta proqramına tam əhatə edən bir təşkilat olaraq Koreya İxrac Sığorta Şirkətini (KEIC) təsis etdi. 2013-cü ildə ixracat sığortasından istifadə nisbəti 30.1-ə yüksəldi. Vergi geri qaytarılması ÜTT qaydalarını aşmır və ixrac sığortası OECD müqaviləsinə uyğun olaraq həyata keçirilir.

NƏTİCƏ

C.Koreyanın inkişafının təməlinə xaricə qapılarını açmaq və ixracat, ixracatın təməlinə texnologiya, texnologiyanın təməlinə innovasiya və Tədqiqat&İnkişafa verilən önəm, bunun

təməlində təhsilin öndə durması, təhsilin öndə duruşunun təməlinə isə insan beynini təbii sərvət kimi görməsi durur. Bundan əlavə, bu müddətdə ən vacib dəstəklərdən biri milli psixologiya olmuşdur. Milli psixologiyada intizam, hamının bir məqsəd uğrunda və domino təsiri ilə çalışması əhəmiyyət kəsb etmişdir. Bütün bunlar ixracat ixracat təşviqləri ilə birləşdirilmiş və bu periodda yuxarıdakı faktorlar böyük rol oynamışdır. İxracatda kənd təsərrüfatı, mineral məhsulların payı 40.6%-dan 7.3%-ə enərkən, texnologiya üstünməhsulların ixracatdakı payı gedərək artmışdır, UNCTAD reportuna görə elektronik məhsullar 1965 ilində 0.9% ikən 2019 World Exports göstəricilərinə görə bu pay 30.5%`ə yüksəlmişdir. Bunlara əlavə olaraq Eximbankın verdiyi təşviqlər, subsidiyalar, KOTRA, KEİC, vergi və maliyyədəstəkləri də C.Koreyanın ixracata yönəlik sənayeləşməsində aktiv rol üstlənmişdir.

ƏDƏBİYYAT SIYAHISI

HASAN ESKI. İHRACATA YÖNELİK SNAYİLEŞME STRATEJISI VE GÜNEY KORE DENEYİ.BİLGEHAN NƏŞRİYYATI. İZMİR/TÜRKİYE (**KİTAB**). 1989: 1-118

Aytekin Güner. G. Kore'nin İhracata Dayalı Bütümə Modeli Kapsamında 2023 Türkiye İhracat Stratejisi. Ufuk Üniversitesi Sosyal Bilimler Enstitüsü Dergisi. (**Məqalə**). Nəşr:8. 2015: 63-86

Bakanlı O.A. G. Kore ve Tayvan Dışa Açık Yapılanma ve Ekonomik Gelişme. Eurasian Academy of Sciences Eurasian Business&Economics Journal. (**Məqalə**).Nəşr : 12. 2017: 1-10

World Bank`ın rəsmi veb sahifəsi. www.worldbank.org

Çetin R.,Karadaş S., Han Nehri Mucizesi: Ekonomik Kalkınmada G.Kore Örneği, İstanbul İktisad dergisi. (**Məqalə**) 2018: 93-112

BİRBAŞA XARİCİ İNVESTİSİYALARIN VƏ TİCARƏTİN ADAMBAŞINA DÜŞƏN ÜMUMİ DAXİLİ MƏHSULA TƏSİRİ

GÜNAY ƏHMƏDLİ

Bakı Mühəndislik Universiteti

İqtisadiyyat və İdarəetmə fakültəsi / İstehsal sferasında mühəsibat uqotu və audit / magistr

gehmedli@std.beu.edu.az

BAKİ, AZƏRBAYCAN

XÜLASƏ

Birbaşa xarici investisiyalar və ticarət ölkələrin iqtisadi inkişafında mühüm rol oynamaqdadır. Bu məqalənin məqsədi ölkələr arasında ticarətin və birbaşa xarici investisiyaların adambaşına düşən ümumi daxili məhsul üzərindəki təsirini müəyyən etməkdən ibarətdir. Bu məqsədlə panel verilənlərin təhlili metodundan istifadə edilmişdir. Tədqiqatın nəticəsinə əsasən birbaşa xarici investisiyaların və ticarətin adambaşına düşən ümumi daxili məhsul üzərində müsbət təsiri olduğu müəyyən olunmuşdur. Lakinticarətin, xüsusilə ixracatın adambaşına düşən ümumi daxili məhsul üzərində daha çox təsirə malik olduğu ortaya çıxmışdır.

AÇAR SÖZLƏR: Birbaşa xarici investisiya, ticarət, ümumi daxili məhsul

GİRİŞ

Ölkələrin əsas məqsədlərindən biri iqtisadi inkişafdır. (Kesgingöz və Karamelikli, 2015) Belə ki, ticarətdə ölkələrin iqtisadi inkişafında mühüm əhəmiyyət kəsb edir. Ticarət, mal və xidmətin pul qarşılığında istehlakçılara çatdırılmasına yönəldilən alqı-satqı fəaliyyətidir. (Şerefli, 2016) Ticarətin artması adambaşına düşən ümumi daxili məhsulun artmasına səbəb olur. Xüsusilə ixracatın təsiri iqtisadi inkişafda çoxdur. Belə ki, ixracatın artması ölkədə rəqabətin, məhsuldarlığın artmasına, eyni zamanda yerli mallara xarici tələbatın artmasına səbəb olur. (Aktaş, 2009) Lakin idxalın artması nəticəsində tədiyyə balansında kəsrlərin yaranması artım tempinə mane olur. (Songur, 2017)

Birbaşa xarici investisiya dedikdə, investorun, başqa bir ölkədəki müəssisəyə etdiyi investisiya nəzərdə tutulur. Buna öz ölkəsindən kənarında müəssisə almaq və ya onun fəaliyyətini genişləndirmək aiddir. Belə ki, investorlar müxtəlif səbəblərə görə xarici investisiyaya yönəlirlər. Bunlara ucuz işçi qüvvəsi, xüsusi investisiya güzəştləri daxildir. (Sudha, 2013) Birbaşa xarici investisiyalar insan kapitalının, eyni zamanda texnologiyanın inkişafında mühüm rol oynayır. Hər hansı bir ölkəyə birbaşa xarici investisiya tətbiq olunduğu zaman iki əsas amil nəzərə alınır. Bunlar iqtisadi və siyasi amillərdir. İqtisadi amil dedikdə, ölkənin iqtisadi şəraiti, valyuta məzənnəsi, maliyyə sabitliyi və pul siyasəti kimi bir sıra amillər aiddir. (Songur, 2017) İnterlorlar əlverişli gördükləri ölkələrə üstünlük verirlər. Əsasən inkişaf etməkdə olan ölkələr birbaşa xarici investisiyaların ölkəyə cəlb edilməsini dəstəkləyirlər. (Akyol ve Acaravcı, 2017)

TƏDQIQAT METODU

Bu tədqiqatda birbaşa xarici investisiyalar və ticarətin adambaşına düşən ümumi daxili məhsul üzərində təsirini müəyyən etmək üçün 1971-2018-ci illər arasında inkişaf etmiş və inkişaf etməkdə olan 263 ölkəyə aid illik məlumatlardan istifadə olunmuşdur. Müvafiq məlumat toplusu Dünya Bankı tərəfindən dərc edilmiş Dünya İnkişaf Göstəricilərindən əldə edilmişdir.

Birbaşa xarici investisiyalar və ticarətin adambaşına düşən ümumi daxili məhsul üzərində təsirini müəyyən etmək üçün aşağıda ekonometrik modeldən istifadə edilmişdir.

$$\dot{UDM}_{it} = \beta_0 + \beta_1 BXI_{it} + \beta_2 Ticarət_{it} + \lambda_i + \eta_t + \varepsilon_{it} \quad (1)$$

Bu tənlikdə \dot{UDM} adambaşına düşən ümumi daxili məhsulu, BXI birbaşa xarici investisiyaları, i ölkə, t zaman, β isə qiymətləndirilməli olan reqressiya əmsalını ifadə edir. Burada λ_i ölkə sabit effektini, η_t zaman sabit effektini, ε_{it} həm zaman, həm də ölkə sabit effektini göstərməkdir.

Modelin tətbiqində Stata 13 proqramından istifadə edilmiş və əldə edilən nəticələr cədvəl 1-də verilmişdir.

Cədvəl 1. Reqressiya nəticələri

Dəyişkən	1	2	3	4
Ticarət	72.81***	57.73***	92.31***	12.12**
	(0.000)	(0.000)	(0.000)	(0.002)
Birbaşa xarici investisiyalar	50.82***	12.93	71.46***	22.51**
	(0.001)	(0.370)	(0.000)	(0.004)
Sabit	2174.3***	-1511.9	-5966.6***	-10472.6***
	(0.000)	(0.293)	(0.000)	(0.000)
N	8501	8501	8501	8501
R ²	0.075	0.145	0.700	0.792

Qeyd: *, ** və *** müvafiq olaraq 10%, 5% və 1% əhəmiyyətlik səviyyəsini əks etdirir. Standart xətlər mütərizədə verilmişdir.

Yuxarıda verilmiş cədvəldə 1-qruplararası fərqləri nəzərə almayan ən kiçik kvadratlar üsulu (Pooled OLS), 2-zaman sabit effektini (Year Fixed Effect), 3-ölkə sabit effektini (Country Fixed Effect), 4-həm zaman, həm də ölkə sabit effektini əks etdirir (Year-Country Fixed Effect). Cədvəl 1-dən görüldüyü kimi 1-də ticarət 1% artıqda adambaşına düşən ümumi daxili məhsul 72 \$, 2-də 57 \$, 3-də 92 \$, 4-də isə 12 \$ artmaqdadır. Birbaşa xarici investisiyalar 1% artıqda isə adambaşına düşən ümumi daxili məhsul 1-də 50 \$, 2-də 12 \$, 3-də 71 \$, 4-də isə 22 \$ artmaqdadır. Belə ki, ticarət və birbaşa xarici investisiyalar adambaşına düşən ümumi daxili məhsula müsbət təsir göstərməkdədir. Yəni, birbaşa xarici investisiyalar və ticarət artıqca adambaşına düşən ümumi daxili məhsulda artacaqdır. Eyni zamanda birbaşa xarici investisiyalar və ticarət azaldıqca adambaşına düşən ümumi daxili məhsul azalacaqdır.

NƏTİCƏ

Birbaşa xarici investisiyaların və ticarətin adambaşına düşən ümumi daxili məhsul üzərində təsirinin müsbət olduğu müəyyən olunmuşdur. Ticarətin birbaşa xarici investisiyaya nəzərən daha çox təsir etdiyi ortaya çıxmışdır. Belə ki, birbaşa xarici investisiyaların təsirini daha da artırmaq üçün strateji və siyasi idarəetmə tədbirləri edilərək birbaşa xarici investisiyaların ölkə iqtisadiyya-

tına cəlb edilməsini artırmaq və davamlı olmasını təmin etmək lazımdır. Gələcəkdə adambaşına düşən ümumi daxili məhsula təsir göstərən digər faktorlarda müəyyən olunaraq tədqiqatlar aparıla bilər.

ƏDƏBİYYAT SIYAHISI

- SONGUR, D. Y. (2017). DOĞRUDAN YABANCI YATIRIMLAR VE DIŞ TICARET'İN GAYRI SAFI YURTIÇI HASILA ÜZERİNE ETKİSİ: AVRASYA ÜLKELERİ ÖRNEĞİ. BULLETIN OF ECONOMIC THEORY AND ANALYSIS, 2(2), 117-133.
- Şerefli, M. (2016). Dış Ticaretin Ekonomik Büyüme Üzerine Etkisi: Türkiye Örneği. Kastamonu Üniversitesi İktisadi ve İdari Bilimler Fakültesi Dergisi, 13(3), 136-143.
- Kesgingöz, H., & Karamelikli, H. (2015). Dış Ticaret-Enerji Tüketimi Ve Ekonomik Büyümenin Co2 Emisyonu Üzerine Etkisi. Kastamonu Üniversitesi İktisadi ve İdari Bilimler Fakültesi Dergisi, 9(3), 7-17.
- Acaravcı, A., & Akyol, M. (2017). Türkiye'de doğrudan yabancı yatırımlar, dış ticaret ve ekonomik büyüme ilişkisi. Uluslararası Ekonomi ve Yenilik Dergisi, 3(1), 17-33.
- Sudha, B. (2013). Foreign Direct Investment. International Journal of Scientific Research, 2(4), 175-177
- Aktaş, C. (2009). Türkiye'nin İhracat İthalat ve Ekonomik Büyüme Arasındaki Nedensellik Analizi. Kocaeli Üniversitesi Sosyal Bilimler Dergisi, (18), 35-47.

BEYNƏLXALQ TƏCRÜBƏDƏ AZAD İQTİSADI ZONALARIN FƏALİYYƏT MEXANİZMLƏRİ VƏ TƏSNİFATI

PÜNHAN BAYRAMOV

Azərbaycan Dövlət İqtisad Universiteti
Biznesin təşkili və idarəedilməsi
email: punhan.97@inbox.ru
BAKİ, AZƏRBAYCAN

XÜLASƏ

Azad iqtisadi zonalar dünya və ölkə təcrübəsində yaradılması və fəaliyyəti təcrübəsini tətqiq edərək bu əsasda regionların və yerli öznü idarəetmənin inkişafının stimullaşdırılması üçün onlardan səmərəli istifadə olunması imkanlarını təyin etməkdən ibarətdir. Azad İqtisadi zonalar və ya Sərbəst iqtisadi ərazilər müxtəlif ölkələrin ticarət və ticarət idarələri tərəfindən təyin olunmuş xüsusi iqtisadi zonadır. Bu termin şirkətlərin iqtisadi fəaliyyətini təşviq etmək üçün çox yüngül və ya ümumiyyətlə vergi tutulmayan sahələri təyin etmək üçün istifadə olunur. Dünyadakı Sərbəst İqtisadi Zonalar pulsuz - ticarət, liman, iqtisadi, bank və ya rüsumsuz ticarət mağazaları və anbarları əhatə etməlidir. Ümumiyyətlə, onlar sənaye ixracatını stimullaşdırmaq, valyuta gəlirlərini artırmaq və yeni iqtisadi metod və mexanizmləri sınaqdan keçirmək üçün laboratoriya olaraq istifadə olunan iş yerlərini hazırlamaq üçün hazırlanmışdır.

AÇAR SÖZLƏR: ZONA, İQTİSADI, REGIONAL

GİRİŞ

Müasir sərbəst iqtisadi zonaların inkişafı əsasən 3 mərhələdən keçir: ilkin inkişaf belə - Klassik Sərbəst Zonaları - (saxlama və ötürmə sahələri) alır. Onlar şirkətlərə gömrük rüsumlarından və digər dövlət vergi və rüsumlarından azad olan mallarla malların saxlanması, yoxlanılmasına, qablaşdırılmasına, etikətlənməsinə və köçürülməsinə imkan verir. İndi dünyada bu tip 200-dən çox kiçik pulsuz zonalar mövcuddur. Azad İqtisadi Zonaların inkişafının ikinci mərhələsi Azad Sənaye Zonalarının və ya ixrac ixrac sahələrinin yaranması ilə əlaqədardır. Bu tip ilk sərbəst bölgə 1959-cu ildə Şimali İrlandiyanın Şannon şəhərində yaradıldı və hazırda 8000-dən çox insan çalışır və ölkə ixracının 20% -ni təşkil edir. Bu gün 145-dən çox oxşar sahə dünyanın 40-dan çox ölkəsində fəaliyyət göstərir. Əksər şirkətlər bu ərazilərdə istehsal, yığma və qablaşdırma üçün yarımfabrikat komponentləri idxal edir və sonra hazır məhsullar əsasən Qərbi Avropa ölkələri və ABŞ-a ixrac edirlər. Üçüncü mərhələ yaranan "Kompleks Sərbəst Zonalar"-a

(azad limanlar, xüsusi iqtisadi zonalar və məlumat emalı sahələri) aiddir. Bu inteqrasiya olunmuş sənaye və maliyyə sahələri Azad İqtisadi Zonalarda uğur nümunəsidir.

TƏDQIQAT METODU

Bir çox ölkələr üçün bu zonalar sosial-iqtisadi inkişafın vacib vasitəsidir. Onlar geniş sənaye sektorlarına başlamağa və texnologiyaların yerli iqtisadiyyata ötürülməsini təşviq etmək üçün geniş şəkildə yerləşdirilir və ümumi investisiya mühitinin yaxşılaşdırılmasına, xarici investisiyaların həyata keçirilməsi üçün əməliyyat xərclərinin azaldılmasına, işin asanlaşdırılmasına və inzibati prosedurların, o cümlədən əməliyyatlar qurmaq tələb olunan vaxtın artırılmasına töhfə verə bilər. Sərbəst iqtisadi zonaların yaradılması təşəbbüsü müxtəlif idarə və təşkilatlardan gələ bilər. Makedoniya və Birləşmiş Ərəb Əmirliklərində Azad İqtisadi Zonaların yaradılması təşəbbüsü hökumətə məxsusdur. Litvada sərbəst iqtisadi zonanın yaradılması təkliflərini hökumətə təqdim edən mərkəzi hökumət, rayon və ya bələdiyyə məclisi tərəfindən təşəbbüs edilə bilər. Belçikada bu, yerli şirkətin və ya xarici şirkətin yerli şöbəsinin təşəbbüsü ilə əlaqələndirici mərkəzlərin güzəştli sxemindən faydalanmaq üçün səlahiyyətli orqanlara müraciət edir. ABŞ qanunlarına görə, təşəbbüs İdarə Heyətinə tətbiq olunan korporasiyaya aiddir. Çində əyalət və muxtar vilayət hakimiyyəti tərəfindən Azad İqtisadi Zonalar yaradılır. Belarusiyada Azad İqtisadi Zonaların yerli icra və dispozişiyaya orqanlarının təklifi ilə olduğu vəziyyət eynidir. Moldova, Monqolustan və Hindistanda sərbəst iqtisadi zonalar mərkəzi və yerli hakimiyyət orqanları və ya Nazirlər Kabinetinə təklif verən fərdi iqtisadi operatorlar tərəfindən yaradılır. Filippində yerli hakimiyyət orqanları və yaxud da mərkəzi hökumət xaricində özəl qurumlar tərəfindən bir ərazinin yaradılması üçün xüsusi bir rejim mövcuddur. Çin, uzunmüddətli iqtisadi dəyişikliklərə nail olmaq üçün AİZ-lərdən istifadə baxımından ən uğurlu ölkələrdən biridir. İlk mərhələdə qanunlar, tənzimləmələr, vergi, torpaq, əmək, maliyyə, gömrük, immiqrasiya və s. daxil olmaqla, bazar yönümlü iqtisadi islahatlarla sınaqdan keçirmək üçün dörd zona ilə başladı. Uğurlu olduğdan sonra zona proqramı və müvafiq islahatlar tədricən aparıldı xalq arasında daha çox şaxələnməmiş formalarda yayıldı və bəzi zonalar, yüksək texnoloji sənaye parkları kimi daha mürəkkəb gündəliyi ilə dizayn edildi. Çoxsaylı sənaye qrupları ilə birlikdə, AİZ-lər ÜDM-ə, məşğulluğa, ixracata və xarici investisiyaların cəlb edilməsinə əhəmiyyətli dərəcədə töhfə vermişdir.

Azad İqtisadi Zonalarda müxtəlif məhdudlaşdırıcı və ya qadağan olunmuş fəaliyyətlər də mövcuddur. Məsələn, Belarusiya, Litva, Makedoniya və Moldova qanunları sərbəst zonalarda silah, döyüş sursatı və partlayıcı maddələrin istehsalı, saxlanması, emalı və satışını qadağan edir. Belarusiya, Litva və Makedoniyada radioaktiv materialların istehsalı, emalı, saxlanması və zərərsizləşdirilməsi qadağandır. Makedoniyada radioaktiv material iqtisadi zonaya yalnız sənaye, tibbi və elmi məqsədlər üçün gətirilə bilər. Belarusiya və Litvada narkotik maddələr və güclü zəhərli maddələrin, narkotik tərkibli və yüksək zəhərli maddələrin olduğu bitkilərin istehsalı, saxlanması və satışı qadağandır. Bu iki ölkədə təhlükəli yoluxucu xəstəliklərdən əziyyət çəkən insanların müalicəsi qadağandır. Bundan əlavə, Belarusiya və Litvanın Azad İqtisadi Zonalarında qiymətli kağızlar, əskinaslar, sikkələr və poçt markalarının istehsalı qadağandır. Hər iki tərəfin qanunvericiliyi mətbəələrin, radio və televiziyanın texniki dəstəyi istisna olmaqla, radio və televiziya proqramlarının hazırlanması və yayımlanmasını qadağan edir. Makedoniyaya daxili qanunlara və beynəlxalq müqavilələrə uyğun olaraq əqli mülkiyyətin qorunmasını pozan məhsul və xidmətlər istehsal etmək qadağandır. Bu ərazilərdəki işçilər tərəfindən birbaşa istehlak üçün malların satılması istisna olmaqla, ABŞ, Latviya və Litvadakı sərbəst zonaların əraziləri pərakəndə ticarətdə qadağandır. Digər ölkələrin - Belçika, ABŞ, İtaliya, Hindistan, Birləşmiş Ərəb Əmirlikləri, Monqolustan, Estoniya, Sloveniya, Filippin və Fransa qanunlarında qadağan olunmuş fəaliyyətlərin açıq siyahısı yoxdur. İtaliya, Hindistan, Birləşmiş Ərəb Əmirlikləri, Makedoniya, Monqolustan və Fransada iqtisadi bölmələr müəyyən müddətə və müəyyən şərtlər daxilində vergi ödəməkdən tamamilə azad dirlər. Çində iqtisadi vahidlər müəyyən miqdarda vergi bazasından azad edilir. Latviya və Sloveniyanın qanunvericiliyi yalnız vergi dərəcəsinin azaldılmasını nəzərdə tutur. Litva və Moldovada qarışıq rejim mövcuddur. Bəzi ölkələr əmlak vergisindən

toxunulmazlıqdan azad olurlar. Latviya, Makedoniya, Monqolustan, Birləşmiş Ərəb Əmirlikləri və Fransada torpaq və əmlak vergisinə görə vergi tutulmur. Əlavə dəyər vergisindən (ƏDV) tamamilə və ya qismən azad olmaq ABŞ, Çin, Latviya, Monqolustan və Moldova qanunvericiliyinə əsasən verilir. Sloveniyada məhsul ixracı üçün lazım olan obyektlərin, istehsal xammalının və xidmətlərin və ya digər sahədəki səlahiyyətli fəaliyyətlərin idxalı üçün sıfır vergi dərəcəsi verilir. Qanunvericilik araşdırması ABŞ-da, İtaliya, Hindistan, Monqolustan və Moldovada müəyyən şərtlərdə aksiz rüsumlarının azad edilməsi və ya azaldılmasının nəzərdə tutulduğunu göstərdi. Filippində, qanunla başqa hal nəzərdə tutulmayıbsa, ərazidəki qurumlar vergi ödəməkdən azadlırlar.

Dünya praktikasında sərbəst iqtisadi zonaların geniş çeşidləri mövcuddur, onların hər biri yuxarıda göstərilən ümumi xüsusiyyətlərin məcburi olması ilə yanaşı spesifik xüsusiyyətlərə malikdir. Xüsusiyyət bir çox amillərdən AİZ-in yerləşdiyi ərazinin yeri, konfigurasiyası, ölçüsü göstərilməlidir; istehsalın və digər mənbələrin mövcudluğu və keyfiyyəti; bu ehtiyatların həyata keçirildiyi təbii, iqtisadi və digər şərtlərin xüsusiyyətləri; dövlətin özünün və AİZ-nin - yaradılmasında qarşıya qoyduğu vəzifələr; vəzifələrini yerinə yetirmək və məqsədlərinə çatmaq üçün ona həvalə etdiyi funksiyalar; iqtisadi zonada dövlət tərəfindən təsdiq edilmiş iqtisadi fəaliyyət növü; ərazinin milliliyi) və hər bir vəziyyətdə onların birləşməsindən qaynaqlanır.

AİZ-lər müxtəlif meyarları seçərək sistematik olaraq təsnif edilə bilər. AİZ adlandırılan ərazi tipi, yalnız say baxımından üstünlüyə malik deyil, həm də dünya iqtisadiyyatında daha çox dominant rol oynayır. Bu araşdırmada, AİZ yalnız AİZ-in ərazi tipini - tipik AİZ-ləri göstərir.

Ticarətə əsaslanan AİZ-lər I Nəsil	İstehsala əsaslanan AİZ-lər II Nəsil	Xidmətə əsaslanan AİZ-lər III Nəsil
<ul style="list-style-type: none"> • Ödənişsiz liman • Pulsuz şəhər / dövlət • Bağlı ev zonası • Gömrük sərhəddi anbar • Gömrükdən azad zona • Gömrük zonası • Rüsumsuz zona • Vergidən azad ticarət zonası • Vergidən azad zona • Azad ticarət zonası • Xarici ticarət zonası • Pulsuz sərhəd zonası • Tranzit Zona • Ötürmə zonalar • Pulsuz frontier zonası 	<ul style="list-style-type: none"> • Rüsumsuz ixrac emal zonası • İxrac azad zonası • İxrac emal zonası • Pulsuz ixrac emal zonası • Pulsuz ixrac zonası • Pulsuz istehsal zonası • Sənaye ekspozisiya zonası • Sənaye azad zonası • İnvestisiyaların təşviqi zonası • Birgə müəssisə zonası • Pulsuz müəssisə zonası • Birgə sahibkarların hip bölgəsi • Güzəştli ixrac zonası • Maquilladoras • İdxal emal zonası • Kənd təsərrüfatı ixracının emalı zona • Pulsuz kənd təsərrüfatı zonası • İqtisadi və texnoloji inkişaf zonası 	<ul style="list-style-type: none"> • Pulsuz peşə zonası • Pulsuz xidmət zonası • Pulsuz bank zonası • Pulsuz sığorta zonası • Pulsuz qırmızı işıq zonası • Pulsuz mərc zonası • Pulsuz tibb zonası • Pulsuz turizm zonası

Cədvəl I. Azad iqtisadi zonaların təsnifatı

Dünya praktikasında azad iqtisadi zonaların təşkilinə iki əsas yanaşma - rejim (funksional) və ərazi (fəza) yanaşması mexanizmi mövcuddur. Praktik baxımdan isə ən çox ərazi yanaşmasından istifadə olunur. Təşkilatın bu cür formasında tədqiq edilən zonaya bütün müəssisələrin - rezidentlərin təsərrüfatçılığın güzəşt rejimində istifadə edilən ixtisaslaşdırılmış zona kimi baxılır. Ərazi məhdudluğu bu tip zonaların əsas xarakteristikalarındandır.

NƏTİCƏ

Nəticə olaraq Azad iqtisadi zonalar dünyanın müxtəlif bölgələrində sənayeləşmə və regional iqtisadi inkişafda mühüm rol oynayır. Coğrafi yerləşmə, dövlət müəssisələri və təbii sərvətlər də bölgə fərqlərinin inkişafında mühüm rol oynayırdır.

Qeyd etmək vacibdir ki, azad iqtisadi zonalar da təhlükələri gizlədir. Üstünlüklərə və aydın müvəffəqiyyətlərə baxmayaraq, AİZ-lər qarışıq bir hesabata malikdir. Zona infrastrukturuna və

texniki xidmətə qoyulan investisiyaların dəyəri bir çox hallarda faydalarından üstündür. İnvestorlar əhəmiyyətli iş və ya ixrac qazancı vermədən vergi güzəştlərindən də istifadə edə bilirlər. Çox vaxt zonalardan kənarında fayda vermək və ya yerli bacarıqları və istehsal bazasını inkişaf etdirməyin çətin olduğunu sübut edir. Bir çox ənənəvi ixrac emal zonaları qısa müddət ərzində investisiya cəlb etmək və məşğulluq yaratmaqda müvəffəq olmuş, lakin əmək haqqı artmağa başladığında və ya ticarət üstünlükləri yox olduqda rəqabətə uğramamışdır.

ƏDƏBİYYAT SIYAHISI

EĞİLMEZ, SEVGİN., SERBEST EKONOMİK BÖLGELERİN BÖLGELERİN SOSYO-EKONOMİK GELİŞİMİNDEKİ ÖNEMİ. REGIONAL STUDIES, 27(3), 2017:260-264.

Kim Y., What can Africa learn from China's special economic zones?, The Conversation, 2014:1-245

Peter L., Special Economic Zones: Socio-Economic Implications. Journal of Applied Economics, 2013: 2541-2469

Zeng D.Z., Global Experiences with Special Economic Zones –With a Focus on China and Africa. The World Bank, Trade and Competitiveness Global Practice, 2015: 154-172

Грицаюк О. Ю.,Пряжникова Ю. А ., Свободные экономические зоны: Влияние на социально-экономическое развитие региона., Москва,2016: 1-294

İSTEHSALAT SAHƏSİNDƏ FƏALİYYƏT GÖSTƏRƏN SAHİBKARLIQ SUBYEKTLƏRİ ÜÇÜN MALİYYƏ HESABATLARININ ANALİZİ

ŞAMİL MAHMUDOV

Azərbaycan Dövlət İqtisad Universteti
İstehsal sferasında mühasibat uçotu və audit
email: samil.mahmudov.1997@mail.ru
BAKI, AZƏRBAYCAN

XÜLASƏ

Məqalənin əsas məqsədi ölkə iqtisadiyyatının təməl hissələrindən biri hesab olunan istehsal sahəsində fəaliyyət göstərən kiçik və orta sahibkarlıq subyektlərinin inkişaf istiqamətlərinin araşdırılması, İstehsal sahəsində fəaliyyət göstərən kiçik və orta sahibkarlıq subyektləri üçün mühasibat(maliyyə) hesabatlarının tətbiq ilə bağlı olan çatışmazlıqların öyrənilməsi, mövcud problemlərin aradan qaldırılması yollarının araşdırılması, onların təkmilləşdirilməsi və beynəlxalq standartlara uyğun şəkildə uçot siyasətinin qurulmasına mane olan amillərin araşdırılmasında ibarətdir.Sahibkarlığın inkişafı qədər onlarda tətbiq edilən uçot siyasəti və maliyyə hesabatlarının inkişaf etdirilməsi, müasir dövrümüzün tələblərinə cavab verən və beynəlxalq standartların tələblərinə uyğun şəkildə hazırlanması da vacibdir. Maliyyə hesabatlarının məlumatlarından müəssisənin müxtəlif bölmələrində təsərrüfat fəaliyyətini ayrı ayrılıqda təhlil etmək, onun müsbət tərəfləri ilə yanaşı çatışmamazlıqlarını da müəyyənləşdirmək, plandan kənarlaşmaların səbəblərini aşkar etmək, planlaşmadan kənarlaşmalar varsa günahkar olanları tapmaq, bütövlükdə müəssisənin işinin səmərəliliyinin qiymətləndirmək, onu yüksəltmək yollarını müəyyənləşdirmək və digər məqsədlər üçün istifadə olunur. Bu məqsədlə istifadə olunan informasiyanın dürüst olması, vaxtında təqdim edilməsi, anlaşılıqlı olması, neytral olması, və düzgün təqdim edilməsi mühüm əhəmiyyət kəsb edir. Çünki, maliyyə hesabatlarının istifadəçiləri bu hesabatlar əsasında qərar verir, hansı ki maliyyə hesabatlarında əks olunan məlumatlar səhv olarsa bu zaman istifadəçi də düzgün qərar verə bilməz. Tədqiqatın predmentini ölkəmizdə istehsal sahəsində fəaliyyət göstərən kiçik və orta sahibkarlıq subyektlərinin inkişafı istiqamətlərinin, onlarda tətbiq edilən maliyyə hesabatlarının beynəlxalq standartlara uyğunluğunun, onların tətbiqi problemlərinin və təkmilləşdirilməsi yollarının tədqiqi və mövcud vəziyyətinin təhlili, obyektini isə istehsalat sahəsində fəaliyyət göstərən kiçik və orta sahibkarlıq subyektləri təşkil edir. Məqalənin nəticələrin

elmi-praktik əhəmiyyəti ondan ibarətdir ki, kiçik və orta istehsal müəssisələrinin maliyyə hesabatlarının tətbiqi zamanı yaranan problemlərin həlli üçün istifadə edilə bilər.

AÇAR SÖZLƏR: MALİYYƏ, HESABAT, MÜƏSSISƏ

GİRİŞ

Maliyyə hesabatları müəssisə tərəfindən həyata keçirilən əməliyyatların və maliyyə vəziyyətinin strukturlaşdırılmış maliyyə təqdimatıdır. Maliyyə hesabatlarının məqsədi bu hesabatların istifadəçiləri tərəfindən düzgün iqtisadi qərarların qəbul edilməsi zamanı, habelə, geniş istifadəçi kütləsi üçün faydalı olan müəssisənin maliyyə vəziyyəti, maliyyə fəaliyyətinin nəticələri və pul vəsaitlərinin hərəkəti haqqında məlumatların təqdim edilməsidir. Yəni, başqa sözlə ifadə etsək sahibkar öz müəssisəsinin gələcək fəaliyyətini proqnozlaşdırdığı zaman, istehsal nomenklaturasını genişləndirdiyi zaman və yaxud müəyyən ixtisarlara aparılmasının lazım zaman maliyyə hesabatlarının köməyinə ehtiyac duyur. Məhz, bu hesabatların ifadə etdiyi duruma bağlı olaraq, ya fəaliyyət spektrunu genişləndirir, ya da ki öz fəaliyyətində müəyyən ixtisarlara aparır.

TƏDQIQAT METODU

Azərbaycan Respublikasında fəaliyyət göstərən istehsal müəssisələri təyinətli üç müəssisənin: “SƏBA ASC”, “Milk Pro MMC” və “Karmen” istehsal müəssisələrinin maliyyə hesabatlarından istifadə edərək onlarda müəssisələrdə maliyyə hesabatlarının təşkilinin müasir vəziyyətini araşdıraraq.

Balansın maddələri	“SƏBA ASC”		“MİLK PRO		“Karmen” MMC	
	2016	2019	2016	2019	2016	2019
Dövriyyə kapitalı	333,5	476,7	286,8	297,5	325,3	423,3
Əsas kapital	56,0	103,1	100,4	119,0	130,1	169,3
Xüsusi kapital	81,9	203,5	143,4	200,4	258,8	326,2
Pul vəsaitləri	103,4	143,0	114,7	129,0	81,3	105,8
Öhdəliklər	295,6	376,3	243,8	226,1	125,6	163,4
o cümlədən:						
uzunmüddətli öhdəliklər	125,3	186,1	154,9	182,6	175,1	194,2
qısamüddətli öhdəliklər	198,1	124,2	80,5	74,6	125,6	163,4
Sair Öhdəliklər	110,1	252,1	105,2	151,5	103,5	145,3
Məhsul satışından gəlir	1591,3	1973,6	573,6	2082,5	2602,4	2751,5
İstehsal xərcləri	335,4	1263,1	372,8	1457,8	1665,5	1595,9
Mənfəət	187,9	179,3	101,8	273,7	494,5	522,8

Cədvəl 1. “SƏBA ASC” Müəssisəsi, “MİLK PRO MMC” Süd Zavodu və “Karmen” MMC balans əqreqlərinin strukturu, min manat (2016-2019-cü illər)

Cədvəlin məlumatlarından görüldüyü kimi, istehsal müəssisələrinin maliyyə fəaliyyətini xarakterizə edən göstəricilərin artması meylə müşahidə olunur. Bərabər bazar münasibətləri şəraitində işləmələrinə baxmayaraq istehsal müəssisələri öz maliyyə vəsaitlərini müxtəlif cür idarə edirlər. Maliyyə axınlarının təşkilinə cəmiyyətlərin fərqli yanaşmaları xüsusi kapital və borc kapital arasındakı nisbət ilə müəyyən edilir.

İllər	“SƏBA ASC”		“MİLK PRO MMC”Süd		“Karmen” MMC	
	2016	2019	2016	2019	2016	2019
Ümumi kapital	389,5	579,8	378,2	416,5	455,4	592,6
xüsusi kapital	81,9	203,5	143,4	200,4	258,8	326,2
borc kapital	307,6	376,3	243,8	216,1	196,6	266,4

Cədvəl 2. “SƏBA ASC”, “MİLK PRO MMC” Süd Zavodu və “Karmen” MMC istehsal müəssisələrinin kapital strukturu (2016-2019-cü illər)

“SƏBA ASC” Müəssisəsi, “MİLK PRO MMC” Süd Zavodu və “Karmen” MMC ilə müqayisədə öz fəaliyyətində borc kapitalından daha çox istifadə etmişdir. Daha doğrusu, 2016-2019-cü illərdə “SƏBA ASC” istehsal müəssisəsinin ümumi kapitalında borc kapitalın xüsusi çəkisi 70,6 faiz, “Milk Pro” Süd Zavodu 57,2 faiz və “Karmen” MMC –də 44,2 faiz təşkil etmişdir. Eyni

zamanda istehsal müəssisələrində xüsusi kapitalın mütləq həcmi və xüsusi çəkisi 2019-cü ildə 2016-cı ilə müqayisədə xeyli artmışdır. Bu mütləq hal məhsulun satışından alınan mənfəətdən müəssisələrin inkişafına xeyli vəsaitin ayrılmasına imkan vermişdir.

Əmsallar	Normativ	"SƏBA ASC"		"MİLK PRO"		"Karmen" MMC	
		2016	2019	2016	2019	2016	2019
	≥ 1						
Ümumi likvidlik əmsalı	≥ 1	0,60	1,40	1,2	1,3	1,6	1,6
Debitor və kreditor	≥ 1	0,04	0,05	0,12	0,23	0,5	0,5
Borcların örtülmə əmsalı	≥ 2	1,7	3,8	3,6	4,0	2,6	2,6
Cari likvidlik əmsalı	≥ 0,3	0,5	1,2	1,4	1,7	0,6	0,6

Cədvəl 3. "SƏBA ASC", "MİLK PRO MMC" Süd Zavodu və "Karmen" MMC istehsal müəssisələrinin mühasibat balansının likvidlik əmsalı (2016-2019-cü illər)

Borc kapitalın olması çox vaxt müəssisənin öhdəliklərinin yerinə yetirilməsində müəyyən çətinliklər yaradır. "SƏBA ASC" Müəssisəsi öhdəlikləri 2016-cı ildə 295,6 min manat və 2019-cü ildə 376,3 min manat, "MİLK PRO MMC" Zavodunun öhdəlikləri müvafiq olaraq 243,8 və 226,1 min manat və "Karmen" MMC öhdəlikləri 125,6 və 163,4 min manat olmuşdur. Praktikiada müəssisənin ödəməqabiliyyəli mühasibat balansının likvidlik səviyyəsi ilə xarakterizə olunur.

Təhlil göstərir ki, 2016-2019-cü illərdə "SƏBA ASC" istehsal müəssisəsinin ümumi likvidlik əmsalı nisbətən aşağı olmuşdur. Bu hər şeydən əvvəl debitor və kreditor borcları arasında nisbətən optimal səviyyədən xeyli aşağı olması ilə izah edilir. Lakin bununla belə 2019-cü ildə təhlil olunan hər üç istehsal müəssisəsi üzrə ümumi likvidlik əmsalı, borcların ödənilmə əmsalı və cari likvidlik əmsalı normativdən xeyli yüksək olmuşdur. Müəssisənin likvidlik əmsalı onun maliyyə axınlarının fəaliyyətinin nəticələrindən bilavasitə asılıdır. Xüsusi və borc vəsaitlərin nisbəti optimal səviyyədən aşağı olan müəssisələr kredit təşkilatları üçün riskli sayılırlar.

Əmsallar	"SƏBA ASC"		"MİLK PRO"		"Karmen" MMC	
	2016	2019	2016	2019	2016	2019
Satışın rentabellik əmsalı	0,05	0,30	0,05	0,07	0,19	0,19
Ümumi kapitalın rentabellik əmsalı	20,4	10,2	7,4	34,2	22,0	16,9
Səhmdar kapitalın rentabellik əmsalı	0,60	0,63	0,20	0,70	1,40	1,40
Borc kapitalın rentabellik əmsalı	0,26	0,16	0,20	0,73	0,47	0,35
Xüsusi kapitalın rentabellik əmsalı	0,60	0,29	0,10	0,64	0,41	0,33

Cədvəl 4. "SƏBA ASC", "MİLK PRO MMC" Süd Zavodu və "Karmen" MMC istehsal müəssisələri üzrə rentabellik göstəriciləri (2016-2019-cü illər)

Müəssisənin maliyyə axınlarının iqtisadi səmərəliliyini xarakterizə edən əsas göstərici rentabellik göstəricisidir. Təhlil göstərir ki, 2019-cü ildə 2016-cı ilə müqayisədə təhlil olunan hər üç müəssisə üzrə satışın və səhmdar kapitalın rentabelliği xeyli yüksəlmiş, borc kapitalın və xüsusi kapitalın rentabelliği isə əksinə aşağı düşmüşdür.

Müəssisələrinin inkişafına imkan yaradan maliyyə axınlarının idarə olunması sistemini yaratmaq məsələsini həll etmək üçün maliyyə xidməti strukturunda xəzinə yaradır. Onun köməkliyi ilə maliyyə direktoru vaxtında rentabelliğin aşağı düşməsinin, likvidliyin, biznesin qiymətinin mümkün problemlərini proqnozlaşdırma bilər, səbəblərini tapa bilər, uyğun arzu olunmayan proseslərin qarşısının alınması üçün və ya xəbərdarlıq edilməsi üçün tədbirlər təklif edə bilər.

NƏTİCƏ

Müəssisənin maliyyə fəaliyyətinin son nəticə göstəricisi olaraq xalis mənfəət maliyyə resurslarından nə cür istifadə edilməsindən, başqa sözlə desək, pul vəsaitlərinin hara istiqamətləndirilməsindən, onların hardan əldə edilməsindən və quruluşundan xüsusilə asılıdır. Qeyd etdiyimiz bu asılılıq əvvəlcə dövriyyə və əsas vəsaitlərinin həcmində və strukturunda, o cümlədən onlardan səmərəli şəkildə istifadə edilməsində özünü göstərir.

İstehsal müəssisələrində əməliyyat leverecin səmərəsi ondan ibarətdir ki, istehsal fəaliyyətinin avtomatlaşdırılması və mexanikləşdirilməsi əsasında bütün tədbirlər iqtisadi baxımdan yararlıdır, yəni müasir texnologiyaların tətbiq olunması müəssisə üçün rəqabət üstünlüyü qazanmağa şərait yaradır. İnvestisiyalaşma obyektini doğru seçilibsə, ona qoyulan vəsait tez bir müddətdə ödənilir və müəssisə rəhbəri gəlir qazanır.

İstehsal müəssisələrində xəzinə funksiyalarının mərkəzləşdirilməsi müəssisələr arasında maliyyə resurslarının effektiv olaraq yenidən bölüşdürülməsinə, dövriyyə aktivlərinin strukturunun idarəolunmasına, depozitlərdə daha sərfəli şərtlərlə pul vəsaitlərinin yatırılmasına və həmçinin törəmə müəssisələrinin işinin maliyyələşdirilməsi üçün, investisiya məqsədi üçün kreditlərin cəlb olunmasına imkan yaradır. Mərkəzləşdirilmiş maliyyə axınlarında holdinqin ümumi maliyyə riski aşağı düşür, bu isə kapitallaşmağa müsbət təsir edir. Şaquli inteqrasiya olunmuş struktur xərcləri minimallaşdırmağa və gəlirlərin artırılmasına imkan yaradır.

Təhlil istehsal müəssisələri göstərir ki, böhran vəziyyətinin baş verməsi riskinə ən çox meyilli "SƏBA ASC" müəssisəsidir, "MİLK PRO MMC" Süd Zavodu və "Karmen" MMC isə əməliyyat leveridji və maliyyə leveridjinin birgə səmərəsi əhəmiyyətli dərəcədə artmışdır ki, bu da həmin müəssisələrdə maliyyə hesabatlarının səmərəli təşkili barədə aydın təsəvvür yaradır.

ƏDƏBİYYAT SIYAHISI

ABDULKƏRİM SADIQOV (2018) ."KİÇİK VƏ ORTA SAHIBAKRLIQ SUBYEKTLƏRİ ÜÇÜN MHBS-NIN (İFRS FOR SMES) AZƏRBAYCANDA TƏTBİQİ İMKANLARI" , II MILLİ MÜHASİBLƏR FORUMU 2018- CI-IL APREL ŞAMAXI ŞƏHƏRİ.

Azərbaycan Respublikasının Nazirlər Kabinetinin (2018) "Mikro, kiçik, orta və iri sahibkarlıq subyektlərinin bölgüsü meyarları"nın təsdiq edilməsi haqqında qərarı, Bakı şəhəri.

Fətullayev R, Quliyev V, Kərimov A (2012). Beynəlxalq uçot və hesabat girişi (GAAP və İFRS əsasında)", II nəşr, Bakı, Nurlar, 1-280

Maliyyə Hesabatlarının Təqdimatı Üzrə" 1 № li Kommersiya təşkilatları üçün Milli Mühasibat Uçotu Standartı

Овсийчук М.Ф. (2016). Управление активами и методика финансирования. Аудитор, № 5., 44-48

AZƏRBAYCANDA NEFT GƏLİRLƏRİNİN SƏMƏRƏLİ İSTİFADƏSİNƏ MALİYYƏ NƏZARƏTİ VƏ ONUN İQTİSADI ARTIMA TƏSİRİ

İSGƏNDƏR ƏZİMOV

Azərbaycan Dövlət İqtisad Universiteti

Maliyyə nəzarəti və audit

email: isgenderazimov@gmail.com

BAKİ, AZƏRBAYCAN

XÜLASƏ

Tədqiqatın məqsədini milli neft gəlirlərinin müasir vəziyyətinin və onun ölkə iqtisadiyyatının inkişafındakı rolu və əhəmiyyətinin təhlilini, habelə ümumilikdə bu sektorun inkişafının iqtisadi artıma təsirinin qiymətləndirilməsi ifadə edir. Məqalədə 2000-2019-cu illər ərzində neft gəlirlərinin ümumi daxil məhsulun strukturunda rolu və əhəmiyyəti qiymətləndirilmiş, onun yaxın və orta perspektivdə iqtisadi artıma təsirinin proqnozu verilmişdir. Müasir zamanda ölkəmizdə neft gəliri iqtisadi artımın vacib bir maliyyə mövqeyinə dönüşməkdədir. Neft sahəsinin inkişafı özülə yanaşı ölkəmizin dünya bazarına daxil olmasını təmin etdi, elmi-texniki uğurlar və eləcə də bu sahədə qazanılan uğurlar başqa sahələrin də inkişaf etməsindən ötrü zəmin yaratmaqdadır. Belə ki, iqtisadiyyatın sahəsində yavaşca qeyri-neft sahəsinin xüsusi cəkisi çoxalmağa yönəldi, iqtisadiyyata istiqamətlənən ümumi investisiyaların bölməsində daxili investisiyaların xüsusi həcmi çoxalmağa başlamışdır.

Açar sözlər: Neft, Maliyyə, Nəzarət, İqtisadi

GİRİŞ

Neft sektorunun makroekonomik çevrədə əhəmiyyəti bu sektorun ÜDM-in strukturunda, dövlət büdcəsinin gəlirlərində və xarici ticarət dövriyyəsinə pay nisbəti ilə ölçülür. Həmin pay bölgüsünün ölkə iqtisadiyyatında optimal korrelyasiyası inkişaf üçün mühüm sayır. Neft sektorunun ÜDM-in strukturundakı payı bu sahədə ən mühüm makroekonomik göstərici olaraq çıxış edir. Neft istehsalçıları olan inkişaf etmiş ölkələrdə neft sektorunun ÜDM-in strukturundakı payı 20-30%-dən çox olur. Ümumən isə neft sənayesi ənənəviləşmiş belə ölkələr üçün müvafiq standartın 20-25% olması optimal hesab edilir. Burada həmçinin ÜDM-in adambaşına düşən həcmi 20-25\$ mindən yuxarı olması da şərtlidir. Azərbaycan bu göstəricilər hazırda 48,5% və 6008\$ təşkil edir. Statistika əsasən 2010-cu ildə qeyri-neft sektorunun artım templəri 7,9% olmaqla neft sektorunun artım templərini bir neçə bənd üstələmişdir. Lakin nəzərə alandakı, neft sektorunun həcm tutumu olduqca miqyaslı və rəqabətə davamlıdır, onda bu artım templərini o qədər də qənaətbəxş hesab etmək olmaz. Nəzəri hesablamalara görə buradakı artım defelyatorun yaxın 10 il üçün hər il 2-3 olması təminatı daha əsaslı nəticələrə gətirib çıxaracaqdır.

Bü gün Azərbaycanda həyata keçirilən biçimli neft strategiyası ilə ölkəmizdə bu sindromun yaşanması amilini tamamilə nəzarətə götürmüşdür. Bu nəzarətin əsasında isə dövlət büdcəsində optimal təsbit edilən neftin ixrac satış qiyməti, ARDNF təsisatlandırması və digər makro iqtisadi mexanizmlər dayanır.

Ölkəmizdə neft gəlirlərinə maliyyə nəzarətini Azərbaycan Respublikası Hesablama Palatası və Maliyyə Nazirliyi həyata keçirir.

TƏDQIQAT METODU

Məqalədə müqayisəli təhlil, statistik qruplaşdırma, analitik metodlardan, analiz, sintez, həmçinin iqtisadi-müqayisəli təhlil, ümumiləşdirmə, qrafik-statistik tədqiqatlar üsullarından, reqresiya, Ən Kiçik kvadratlar metodu, habelə riyazi və ekonometrik modelləşdirmə üsullarından, E-views program analizindən istifadə edilmişdir.

ÜDM həcmi ilə neft gəlirləri arasında ciddi korrelyasiya əlaqəsi var. ÜDM ilə digər göstəricilər, məsələn, neft sənayesinə qoyulan BXİ-in həcmi, neft sənayesinə yönəldilən BXİ kimulyativ həcmi arasında güclü korrelyasiya əlaqəsi var. Lakin bu göstəricilərin X1 ilə əlaqəsinin yüksək olması multikollerialıq yaradır və biz bu göstəriciləri modelə daxil edə bilmərik. Ona görə də bu göstəricilərdən yalnız birincisini–neft gəlirlərinin (X1) modeldə saxlayacağıq.

İllər	ÜDM həcmi (mln manat)	Məşğulluq səviyyəsi	Əhalinin hər nəfərinə düşən gəlirlər	Yoxsulluq səviyyəsi	Dövlət büdcəsinin gəlirləri (mln. Man)	Neft gəlirləri (mln. manat)
	ÜDM	MƏŞ	ƏG	YOXS	BÜDCƏ	X1
2000	3158	99.0	-	-	513	784
2001	3441	98.9	-	-	466	751
2002	3775	87.3	-	-	560	1068
2003	4718	88.2	508.9	-	715	1623
2004	5316	89.1	535.5	49	785	1841
2005	6063	90.0	618.8	46.7	910	1995
2006	7146	90.8	707.2	44.7	1221	2336
2007	8530	92.0	796.7	40.2	1510	2945
2008	12523	92.7	962.2	29.3	2055	5370
2009	18746	93.4	1201.3	20.8	3869	10537
2010	28361	93.7	1692.2	15.8	6007	16364
2011	40137	94.1	2378.3	13.2	10763	22149
2012	35602	94.3	2560.4	10.9	10326	15981
2013	42465	94.4	2866.1	9.1	11403	20199
2014	52082	94.6	3371.7	7.6	15701	26055
2015	54744	94.8	3789.3	6	17281	24747
2016	58182	95.0	4040.3	5.3	19496	23658
2017	58978	95.1	4192.4	5	18401	21324
2018	54352	95.0	4380.7	4.9	17498	14723
2019	60394	95.0	4709.8	-	-	-

Cədvəl 1. Neft gəlirləri və bəzi makroiqtisadi göstəricilərin dinamikası

Ekonometrik hesablamalar göstərir ki, neft sənayesinin 1-ci cədvəldə verilən göstəriciləri bir-biri ilə multikolleniar əlaqədədir (cədvəl 1). Ona görə də ÜDM, əhalinin gəlirləri, məşğulluq səviyyəsi, yoxsulluğun səviyyəsi, büdcə gəlirləri kimi göstəricilərin 1-ci cədvəldə verilən göstəricilərdən asılılığının müəyyən edilməsində yalnız bir göstəricidən istifadə etmək kifayət edir. Biz bu göstərici kimi X1-i götürmüşük. Azərbaycanda ÜDM həcmi ilə neft gəlirləri arasındakı əlaqə modelini aşağıdakı kimi ifadə etmək olar: $\hat{ÜDM} = 1662.664 + 2.1684 * X1$ (1)

	X1	X2	X3	X4	X6	X7
X1	1	0.69768780...	0.87552201...	0.90770287...	0.94749606...	0.94005795...
X2	0.69768780...	1	0.89697709...	0.91593490...	0.69750580...	0.71754162...
X3	0.87552201...	0.89697709...	1	0.97741174...	0.87479647...	0.93793601...
X4	0.90770287...	0.91593490...	0.97741174...	1	0.87435897...	0.91661847...
X6	0.94749606...	0.69750580...	0.87479647...	0.87435897...	1	0.92058648...
X7	0.94005795...	0.71754162...	0.93793601...	0.91661847...	0.92058648...	1

Cədvəl 2. Neft gəlirləri ilə iqtisadi artım arasındakı multikolleniar əlaqə

Azərbaycanda məşğulluq səviyyəsinin neft sənayesi ilə bağlı olan sadaladığımız makroiqtisadi göstəricilər arasındakı korrelyasiya əlaqəsi verilib. Əvvəlcədən belə fərz etmək olardı ki, məşğulluq səviyyəsinin neft sənayesinin inkişafından elə də ciddi asılılığı olmayacaq. Çünki neft sənayesi daha çox kapital tutumlu və daha az əmək tutumlu sahədir. ARDSK-nin məlumatlarına əsasən neft sənayesində məşğul əhali ümumi məşğulların sayında cəmi cəmi 1% paya malikdir. Lakin nəzərə alsaq ki, neft sənayesindən gələn gəlirlər ölkədə digər sahələrin inkişafına dolayısı ilə təkan verir, onda məşğulluq səviyyəsinin də neft gəlirlərindən asılılığı haqqında müəyyən fikir yürütmək olar.

Məşğulluq səviyyəsi ilə neft sənayesinin yuxarıda qeyd etdiyimiz göstəriciləri arasındakı korrelyasiya əlaqəsi həqiqətən də yoxdur. Neft gəlirlərinin məşğulluğa dolayı təsirlərinin korrelyasiya statistikasında üzə çıxmamasının əsas səbəbi belə təsirlərin fiskal siyasət vasitəsilə reallaşması və gəlirlərin yenidən bölgüsü prosesi ilə bağlıdır. Elə ona görə də neft sənayesinin məşğulluğa birbaşa təsiri olmasa da əhalinin gəlirlərinə birbaşa və ya dolayısı ilə təsiri mühtümüdür. Hər şeydən əvvəl neft gəlirlərinin büdcəyə transferi fiskal siyasətlə ölkədə tələbib yüksəlməsində mühüm rol oynayır. Digər tərəfdən, Neft Fondundan sosial infrastruktur üçün birbaşa xərcləmələr əhalinin sosial-iqtisadi vəziyyətinə müsbət təsir edir.

Neft sənayesinin bəzi göstəricilərinin, o cümlədən gəlirlərinin əhalinin hər nəfərinə düşən gəlirlərin (S3) formalaşmasında təsirini müəyyən edən korrelyasiya əlaqəsi verilən neft sənayesindən gələn gəlirlər (X1) və neft sənayesinə aid digər göstəricilər arasında ciddi korrelyasiya əlaqəsi var. Adambaşına gəlirlərin həcmi ilə neft gəlirləri arasındakı korrelyasiya əlaqəsinin hesablanması belə bir nəticəni verir ki, bu iki göstərici arasındakı korrelyasiya əmsalı kifayət qədər gücülür və $R=0,7582$. Ona görə də (2) tənliyini belə ifadə edə bilərik:

$$\hat{G} = 364.3270 + 0.1358 * X1 \quad (1)$$

Neft sənayesinin inkişafının yoxsulluq səviyyəsinə təsirləri də mühüm problemdir. Tədqiqatlar göstərir ki, neft gəlirlərinin səmərəli istifadəsi yoxsulluğun azaldılmasında mühüm əhəmiyyətə malik ola bilər. Xüsusilə, neft gəlirlərinin akkumulyasiya olunduğu Neft Fondunun mövcud olduğu ölkələrdə neft gəlirlərinin səmərəli istifadəsi üçün daha yaxşı imkanlar yaranır. Azərbaycanda da Neft Fondunun mövcudluğu və gəlirlərin toplanaraq ciddi nəzarət altında xərclənməsi onun səmərəli istifadəsi imkanını artırır. Qeyd edək ki, Azərbaycan Respublikası Prezidentinin 27 sentyabr 2004-cü ildə imzaladığı "Neft və Qaz gəlirlərinin uzun müddət üçün idarə edilməsi strategiyası" adlı sənəddə müəyyən edilmiş mexanizm 2005-2025-ci illərdə neft gəlirlərinin idarə edilməsini nəzərdə tutur. Bu sənədə əsasən neft gəlirlərinin xərclənməsi məqsədləri kifayət qədər aydın ifadə edilib. Belə ki, sənəddə kiçik və orta sahibkarlığın, regionların və qeyri-neft sektorunun inkişafına yönəlmiş tədbirlər nəzərdə tutulub.

NƏTİCƏ

Aparılan təhlil və araşdırmalar bir daha göstərir ki, Azərbaycanın fiskal (dövlət xəzinəsinə aid) gəlirlərinin əsasında onun neft sərəvətləri dayanır. Bu gün Azərbaycanın neft sektorunun

ixaracatda payı 92-95% həcmində ifadə olunur. Bu isə ona əsas verir ki, yaxın 10-15 il ərzində neft sektorunda inkişaf dinamikasının davam etdirilməsi üçün strateji proqram təyinatlı vəzifələr işlənilib hazırlanmalıdır. Belə olduğu təqdirdə ölkədə davamlı iqtisadi artımın təmin edilməsində neft sektorunun sanbalı daha da gücləndirilmiş olacaqdır.

Aparılan təhlili araşdırmalar göstərir ki, Azərbaycanda neft gəlirlərinin inkişafının iqtisadi artıma təsiri mühümdür. Ona görə də, enerji təhlükəsizliyi və həm də iqtisadi təhlükəsizlik baxımından yaxın onillikdə neft resurslarından səmərəli istifadənin optimal ssenarilərinin işlənilməsi və həyata keçirilməsi olduqca vacibdir.

Nəticə etibarlı ilə məqalədə 2000-2019-cu illər ərzində neft sektorunun ÜDM-in strukturunda rolu və əhəmiyyəti qiymətləndirilmiş, onun yaxın və orta perspektivdə iqtisadi artıma təsirinin proqnozu analiz olunmuşdur. ÜDM ilə neft gəlirləri arasında statistik xətti əlaqədə korrelyasiya nisbətlərini əmsal ifadəsində qiymətləndirmişdir. Müəyyən edilmişdir ki, bütün istehlak indekslərinin əsasən qorunub saxlanıldığı son 19 il ərzində neft gəlirlərində baş verən artım aparıcı xarakterdə olmuş və ümumilikdə respublika üzrə ÜDM-in inkişafında başlıca rol oynamışdır. Digər tərəfdən neft gəlirlərinin artım tempinin qeyri-neft sektoruna korrelyasiyasında da dominantlığın neft sektoruna məxsusluğu əsaslandırılmışdır.

ƏDƏBİYYAT SIYAHISI

HACIZADƏ E. M., NEFT-QAZ SEKTORUNUN INKIŞAFININ İQTISADI ARTIMA TƏSİRİNİN QIYMƏTLƏNDİRİLMƏSİ. AZƏRBAYCANIN VERGİ JURNALI. 2/4, 2012:49-52
Hacızadə E.M., Neftqazçıxarma kompleksinin iqtisadi inkişaf modeli. Bakı, Elm, 2018:1-472
Hacızadə E.M., Abdullayev Z.S., Neft təsərrüfatının iqtisadi strukturunun modernizasiyası. Bakı, Elm, 2013: 1- 512
Səfərov Q.Ə., Dadaşova K.S., Neft-qaz kompleksində məhsulun keyfiyyəti və rəqabətqabiliyyətliliyi. Bakı, Elm, 2016: 1- 224
www.economy.gov.az www.oilfund.az – ARDNF

EFFECT OF FINANCIAL DEVELOPMENT ON ECONOMIC GROWTH OF AZERBAIJAN

SAFTAR GULIYEV

Baku Engineering University
Finance
sefterguliyev@gmail.com
BAKU, AZERBAIJAN

ULVI ASGAROV

UNEC
Financial Management
ulvi.asgarov@gmail.com
BAKU, AZERBAIJAN

ABSTRACT

Several scholars have been responding to the issue of how financial sustainability leads to GDP growth. Paper aims to identify possible ties between economic growth and financial development. In a relatively long historical period, we tested many different Financial Growth measures to obtain objective and reliable results. Ultimately, while Domestic Credit to Private Sectors, Gross Savings and General Government Expenditures have demonstrated the identical pattern as GDP growth, we have noticed that the linkage is statistically trivial. Interest Spread accounted as more of a qualitative metric of the finance industry, perhaps this concept may not justify itself in such a way that economic output at a significant level does not have any connection with development. Economic Openness, on the other hand, tends to be a key driver of

statistically substantial economic development. However, and more significantly, a rise in units of trade leads to an increase in GDP contribution of 1.38. Initiative from this empirical study has shown that fiscal growth in the case of Azerbaijan has little support in advancing standards of living.

KEY WORDS: Foreign Direct Investment, Foreign Investors, Economy of Azerbaijan, Investment Climate.

INTRODUCTION

The question of how financial development contributes to economic growth has drawn attention of many researchers. For instance, it has been claimed that “advanced financial system may soar economic growth in low- or middle-income countries” (Hassan, Sanchez, and Yu, 2011). In contrast, T. Koivu believed that “quantitative measure of financial sector (e. g. credit to private sector) does not accelerate sustainable GDP growth” (2002). Our main goal is to determine whether financial community of Azerbaijan is sufficiently progressed in order to promote welfare within the country. In objective of this dilemma, we have applied model anticipated by M. K. Hassan (2011) and T. Koivu (2002) to Azerbaijan case. Previous research that has been done on this topic studied situation in Turkey, and transition countries, which is taken as a base for our project.

METHODOLOGY

We have utilized quantitative analysing of power of financial sector and its influence on economy of Azerbaijan. Above mentioned scholars' projects constitute building blocks of our inquiry face of discovering main proxies of Financial Development. Annual GDP growth rate will be considered as a dependent variable, while Financial Development, Institutional Quality, and Foreign Investment accounted as independent variables. Required figures are obtained through World Development Indicators of World Bank and State Statistical Committee of Azerbaijan Republic for the duration of 15 years dating from 1999. Data representing Institutional Quality is processed by finding mean of 6 variables such as Rule of Law, Control of Corruption, Government Effectiveness, Regulatory Quality, Voice and Accountability, and Political Stability.

Theoretical framework

In the work of Hassan, Sanchez, and Yu (2011), authors believe that well-functioning financial sector encourages economic development, yet healthy conditions within financial system lacks in some developing countries. In these countries fiscal policy and trade plays an effective role than finance. By means of Granger Causality Test, these scholars documented that domestic credit to private sector and trade is positively and significantly correlated with growth in European & Central Asian countries.

T. Koivu make a statement that Interest Spread significantly discourages economy, whereas each additional credit allocated to private sector does not accelerate prosperity of states (2002).

It has been asserted by Nabila Asghar and Zakir Hussain that poor structure of financial system and inefficiency provide room for limited benefits for economy in developing nations. Foreign Direct Investment and technological innovations assist constructing better financial system (2014).

Study of Jülide Yildirim, Nadir Öcal, and Mahmut Erdogan (2008) tracked footprints of credit and deposit amount rates on economy of Turkey in 2 consecutive half-decades of 1991-1995 and 1996-2001. The scholars announced that vast amount of deposits hindered economic escalation, due to less demand for supplied capital, by contrast credits to both businesses and individuals heartened it.

Given the proper national strategies and an essential degree of advancement, a prevalence of studies shows that FDI triggers innovation overflows, helps human capital arrangement, contributes to beneficial barter economy among nations, makes an increasingly focused business condition and upgrades enterprise improvement. These add to higher financial development, which is the most intense device for declining neediness in poor nations. (Markus & Ögütçü, 2002).

At the point when worldwide companies fabricate plants that are incorporated into their global network and market domination plans, they bring a bundle of the board, innovation, and quality control strategies that places the host nation at the front line of best practices of the planet. To improve their very own situation in worldwide markets, global companies redesign the capacities of these plants ceaselessly to keep them at the cutting edge in the multinational markets. (Jude & Levieuge, 2014)

ANALYSIS

In order to figure out correlation between financial development and economic growth we have gathered annual data on main financial proxies. The analysing is based on the elements of financial development proposed by M. K. Hassan and T. Koivu. Thus, our formula for testing the linkage is as following:

$$Y = B_0 + B_1 * FD + B_2 * IQ + B_3 * FI + U$$

Y- GDP Growth

FD- Financial Development

IQ- Institutional Quality

FI- Foreign Investment

Since it is not possible to measure Financial Development directly, paper inspects main determinants of financial development, such as, Domestic Credit to Private Sector, Interest Spread, Trade-to-GDP, Gross Savings, Government Final Consumption Expenditures and Inflation. Paper seeks to unearth influence of each dimension of Financial Development on the economic performance. Examination of economic model has revealed below mentioned issues:

<i>Variables</i>	<i>Coefficient</i>	<i>Std. Error</i>	<i>P-values</i>
<i>Domestic Credit to Private Sector</i>	-0.88	0.67	0.23
<i>Foreign Investment</i>	-1.58**	0.65	0.04
<i>General Government Final Expenditure</i>	1.73	1.27	0.22
<i>Gross Saving</i>	-0.52	0.46	0.29
<i>Inflation</i>	-0.1	0.52	0.85
<i>Institutional Quality</i>	1.86	1.56	0.27
<i>Interest Spread</i>	1.32	1.67	0.46
<i>Trade</i>	1.39**	0.49	0.02
<i>Note: ** shows 5% significance</i>			

Table 1: Summary of regression analysis

Domestic credit to private sector

Development of private sector can be done through simplifying access to financing, since the firms and households are one of the important factors on economic growth. Following this advice may lead to enhancement in welfare of the nation. Overall, Credits to Private Sector in Azerbaijan has augmented in a 10-year period, specially till 2009's financial crises, we can observe a roughly 2 times increase in percentage share of GDP. Therefore, in 3-year time span as a consequence of crisis, weight of credits to private sector in GDP, has declined to 17.3 percent. Our collected dataset allows us to claim that level of credit to firms and households positively correlated with GDP growth, but this effect is not at a significant level, in case of Azerbaijan.

Gross Savings

Gross National Saving is comprised of personal, firm, and government saving, excluding foreign saving. It encourages investors to acquire new loans in order to finance innovative projects. It is an obvious fact that great level of investment plays a crucial role in Economic Growth. Amount of savings has increased sluggishly within 2012-2008 years climbing a peak of 61 percent in 2007, and interestingly this figure dropped suddenly in 2009 by roughly 13% in GDP share. In 2014 portion of savings in GDP reached a minimum point of 42.8 %. Empirical investigation helps us to state that parallel trend between these variables (GDP growth and Gross Savings) is present, however, this link is statistically insignificant.

Government Final Consumption Expenditures

Spending of administrative body is aimed to finance plans that bears little or no profitability in short run but has huge perspective impact on economy such as road, bridge construction. Thus, private sector either is not interested or capable of funding of such blueprints. The amount of Government Final Consumption Expenditures is remained almost steady at about 10% of GDP during studied time frame. Empirical model proves our statement of supportive dependence of GDP growth on government expenditures, with little significance.

Interest Spread

Spread level in Azerbaijan is relatively higher than European and most developing countries. Hence, firms are less likely to back their deficits via bank loans. Moreover, the level of spread was about 7-8 percent interval during studied period, while in 2009 it has peaked a maximum of 9.1 percent. Unexpectedly, empirical test has verified no directive link between economic development and interest spread.

Inflation

Increase in prices affects economic growth in the sense that higher prices discourage consumption and decrease demand for the goods and services, consequently production declines and economic growth scales down. Azerbaijan experienced dynamic growth in inflation level, and it climbed a peak of 20.8 percent in 2008, yet astonishing sharp decline was witnessed in 2009 reaching 1.4 percent annual rise in prices. Significance of mutual dependence of GDP growth on inflation is reasonably trifling.

Trade-to-GDP

Higher trade level is a guaranty for the wellbeing of a nation in the sense that trade aids to fulfil unlimited human wants by means of import and export activities. Azerbaijan has enjoyed increasing level of trade since 1999 till 2004, with a maximum of 121.5 percent of GDP in 2004. Nevertheless, this ratio plunged dramatically in the next 10-year interval with little fluctuations in the end of 2000s, realizing a bottom of 69.5 percent of GDP. Time series model assures positive and significant correlation between Economic Development and Trade-to-GDP ratio. This is meant to be a unit increase in Trade-to-GDP ratio generates 1.38 units of boost in annual GDP growth rate.

Foreign Investment

After collapse of Soviet economic system, Azerbaijan underwent a severe economic crisis, risking future presence of the country. Rescuing angel for the nation has been capital of foreign investors, having a bidirectional influence on oil sector. Boom in oil trade has increased GDP dramatically, causing shrinking portion of FI in GDP share, even though amount of FI has not decreased. Therefore, this assumption may explain why the FI has a negatively significant effect on GDP growth. Besides that, “crowding out, negative wage spill over, profit repatriation and dual economy effects” constitute reason of observed adverse correlation (Mammadova & Coskun, 2015).

Institutional Quality (IQ)

Institutional quality combines 6 different variables, however considering the word limit we are going to discuss 2 most important of them, such as control of corruption and regulatory quality. Analysing of prime determinants of IQ confirms that control of corruption still remains as a foremost hindrance. On purpose of more sustainable anti-corrupted system in February of 2013 “Easy Service Centres” has been opened up for public usage. Regulatory quality of the government system has improved as in 2008 Ministry of Taxes introduced “one-stop-shop” principle simplifying registration process of companies. (Azerbaijan Investment Climate Statement, 2015). As a result of cited reforms, Azerbaijan has upgraded IQ level, especially a dramatic increase since 2013 has been observed, while even the highest record of 28.6 percentile rank in 2014 is well below the European countries average.

RESULTS AND CONCLUSION

On the whole, paper attempts to figure out possible links between financial development and economic growth. To achieve unbiased outcomes we have examined several diverse proxies of Financial Development in a relatively long historical interval. Consequently, we have unearthed that, although Domestic Credit to Private Sectors, Gross Savings and General Government Expenditures has shown the same trend as GDP growth, the tie is statistically insignificant. Interest Spread counted as a qualitative measurement of financial sector, even this fact does not justify itself in a manner that there is not any relationship with growth in economic outcome at significant level. By contrast, Economic Openness occurs to be a primary source of economic growth carrying statistical significance. Further and even more importantly, a unit increase in trade leads to 1.38 rise in GDP output. Effort of this empirical research has revealed that financial development has little amount of aid in advancement of life standards in case of Azerbaijan. As our research lacks some advanced econometric tests such as misspecification analysing and regression diagnosis, furthermore academic research is required to shed light on other unknown causalities.

REFERENCES

1. M. K. Hassan, B. Sanchez, and J. S. Yu, "Financial Development and Economic Growth: New Evidence from Panel Data", (2011)
2. Markus, T. & Ögütçü, M., 2002. Main issues on foreign investment in China's regional development. Foreign Direct Investment in China Challenges and Prospects for Regional Development.
3. T. Koivu, "Do Efficient Banking Sectors Accelerate Economic Growth in Transition Countries?" (2002)
4. J. Yildirim, N. Öcal, and M. Erdogan, "Financial Development and Economic Growth in Turkey: A Spatial Effect Analysis", (2008)
5. Jude, C. & Leveuge, G., "Growth Effect of FDI in Developing Economies: the Role of Institutional Quality", (2014)
6. N. Asghar and Z. Hussain, "Financial Development, Trade Openness and Economic Growth in Developing Countries: Recent Evidence from Panel Data", (2014).
7. G. Mammadova and A. Coskun, "Costs and Benefits of Foreign Direct Investment to Azerbaijan's Economy: The Case of Oil Sector", (2015).

THE IMPACT OF THE DECLINE IN OIL PRICES ON THE ECONOMICS

XEDICE MUSAYEVA, LEYLA BASHIRLI

Baku Branch of Azerbaijan Economic University
International School of Economics International School of Economics
xmusayeva@gmail.com, leyla.bashirli@hotmail.com
BAKU, AZERBAIJAN

ABSTRACT

Nowadays, most of the countries tend to develop their economy based on the service sector. However, only some of them in the world can achieve this prosperity. The others' economy mostly depends on natural resources and their production. Particularly, oil and gas industry takes a special role. Oil production generates such a high revenue for countries with enough oil reserves to produce more than their domestic consumption. This paper reviews why the price-inelastic demand and supply of oil cause oil price shocks, why oil price shocks affect the economic growth and at the same time the economic deflation. Despite the large capacity of world-wide emergency reserves, their efficiency in protecting world economies is not guaranteed. Strategic oil stocks have not been utilized in sufficient volume or soon enough to get rid of the economic downturns that followed past oil supply outages.

Key words: price of oil, development in oil production, effect of oil production to economy, factor in change of price.

INTRODUCTION

Oil is one of the most important commodities in the world. When transformed into petroleum, it is a key energy source mostly used in vehicles, planes, heating, asphalt, and electricity. Outside of being a crucial energy source, petroleum is also used in plastics, paints, chemicals, tape and so much more. It's so difficult to imagine a world without oil. The history of the petroleum industry goes back to the early 19th century which was firstly produced in the United States. Now the main production centers are Middle- East, North America, Central America, Latin America, North Africa, South-East Asian countries. According to Annual Reports in 2019 the sales of gas and oil production was **\$4.797**billion and earned profit was **\$292**billion. The countries who take the main place in global production are the United States, Russia, and Saudi Arabia, Canada, China. The first three countries produced around **33** million barrels of oil per day in 2019. That is approximately **54%** of total world production.

RESEARCH METHOD

Economy of the above 5 countries that were mentioned except from Saudi Arabia does not just rely on the oil industry. However, some countries' economies are based on only oil industries such as Venezuela, Saudi Arabia, Qatar. This can cause not only great profit, but also great deflation at the same time. Some countries have passed this way through history. Main reason for this situation is because of price changes in the world market year by year. One of these countries is Mexico which has a great volume of reserves of oil. After Lopez Portillo came to the authority in 1976 the production of oil was **190** million barrels per year and the reserves were estimated approximately **11** billion barrels. In 1983 actually they found that the amount of reserves was **72.5** barrels. In the last period of the 1970s the country was faced with a budget deficit because of great government spending. Amount of budget deficit was **10%** of government revenue. In those years Mexico began to get high revenue from the oil resources and that's why the value of pezo increased. Because of the high value of pezo the local products were much more expensive than foreigner products. Therefore , import was more than export. As a result, government debts exceed revenue. In the beginning of 1980s the oil price in the world markets had started to decline substantially and public income started to fall even more. Then the budget deficit rose to **17%** of government income. The main reason of a such increase in budget deficit was having an economy depending upon mainly oil production. In the result of discovering new oil reserves, increasing the value of local currency and its negative impact on the economy is called "**Dutch disease**".

Venezuela is such a country whose economy mainly depends on oil production. Oil takes **95%** of Venezuela's exports and **25%** of its gross domestic product(GDP), so high prices provide a high benefit to the country's economy. According to the graph (1) the price of oil per barrel was more than **\$130** in the period of 2008 . Therefore the economy of Venezuela was developing incessantly. However, after 2008 a deep crisis was occurred because of lower price oil. According to the graph (1), 2015 onward some fluctuations occurred in the price of oil and therefore it also strongly affected the economy of Venezuela.

Next country whose economy again mainly depends on the oil and gas industry is Azerbaijan. After a sudden decline in oil prices in the world market in 2014 Azerbaijan oil export declined by **326** thousand tonnes or **13.4 %** in January, 2015 compared to the previous month. According to the graph (1) crude oil prices ended 2015 below **\$40** per barrel , the lowest level since early 2009. Generally, 5 main factors affected oil demand and oil supply.

- Changes in the US dollar
- OPEC (Organization of the Petroleum Exporting Countries)
- Production and inventory supplies
- The global economy
- Deals and treaties

As an oil exporter country, Azerbaijan started feeling effects of a sharp fall in oil revenue after oil price decline in the world market owing to decline of the country's oil income.

Azerbaijan suffered a double devaluation in 2015 after oil slumped the previous year. However, even with oil prices rising over much of 2017 and 2018, the manat has stayed put at **1.70** to the greenback. In spite of the fact that Azerbaijan was able to reduce share of oil industry both in public revenues and in the country's Gross Domestic Product (GDP), Azerbaijan is still heavily dependent on oil and natural gas export revenues.



(1) Oil price change in the world market

Until the middle of the 20th century, the United States was the largest and main producer of oil and controlled oil prices. In 1960 OPEC or the Organization of the Petroleum Exporting Countries was created which had all control over oil and gas production. At the moment, **15** countries are included in the organization: Algeria, Angola, Congo, Ecuador, Equatorial, Guinea, Gabon, Iran, Iraq, Kuwait, Libya, Nigeria, Qatar, Saudi Arabia, United Arab Emirates, Venezuela. Another leading factor in the sharp price decline of crude oil in 2015 is that OPEC, a cartel of oil producers, was unwilling to stabilize or otherwise "prop up" oil markets. According to the graph (1) prices of OPEC's crude oil had decreased **50%** since the organization came to a decision against cutting production at a 2014 meeting in Vienna.

The World Health Organisation has declared the Covid-19 coronavirus outbreak a pandemic in the March of 2020. The virus has forced companies to slow physical operations, impacting production in the upstream sector. One important impact of the coronavirus outbreak on the oil industry is that the price of crude oil has fallen significantly in a short time, taking billions off the stock prices of major oil and gas companies. Covid-19 was first identified in China, where it caused an economic slowdown for the world's largest energy consumer. The decrease in demand led to fears of oversupply for fuel and oil products, and a resulting fall in prices according to the graph (1). The Organisation of the Petroleum Exporting Countries (OPEC) met to discuss this on Friday 6 March. At their summit, OPEC countries agreed to cut another **1.5** million barrels per day from production. They then met with Russian representatives to propose it took 500,000 bpd of the cuts, but Russia did not agree. Talks continued as stock markets closed. When Russia did not negotiate, OPEC countries decided to increase production until Russia agreed. Talks continued while markets closed on Friday. When they reopened on Monday 9 March, most companies lost millions of pounds of value. On 1 January, a barrel of crude oil sold for **\$67.05** on New York's NASDAQ exchange. But at the moment it is trading at around **\$30.00** per barrel. Companies' oil reserves are worth around half what they were at the start of the year. The value of big companies like BP reflects this: "Today, BP's market cap is worth **51%** of what it was at the start of January. Oil price wars began with a decrease in supply and demand within China. As the virus spreads, other governments expected similar effects. Last week, Austrian oil company OMV said Europe's demand was steady, except for kerosene. As governments advised people to reduce social contact and much international travel was banned, less air travel means less kerosene consumption. This is particularly noticeable in transatlantic flights after the US stopped all travel with Europe. Because of decreasing demand in Europe and the US in monthly report of the International Energy Agency predicted annual decrease in demand of 90,000 barrels per day, the largest fall in a decade. But China is still hoping to restore the production."

Conclusion

As a result of research it's obvious that the countries in which the oil industry takes place in their economic development, they experience some issues through their economies. Because of often volatility in oil prices they also face crisis and unstable development in different times. However, some countries in which the economy isn't based on oil industry aren't affected as others when the price of oil in the market declines substantially. That's why countries have to make an effort to improve the service sector.

REFERENCES

1. YaşarErdinç: Para Herekati(**Book**). Turkey,2006
2. <https://markets.businessinsider.com/commodities/oil-price?type=wti>
3. <https://www.investopedia.com/ask/answers/032515/how-does-price-oil-affect-venezuelas-economy.asp>
4. <https://www.cnn.com/2019/05/02/venezuela-crisis-and-how-it-could-affect-oil.html>
5. <https://energypolicy.columbia.edu/sites/default/files/Impact%20of%20the%20Decline%20in%20Oil%20Prices%20on%20Venezuela%20Energy%20Revenue.pdf>
6. <https://www.investopedia.com/investing/worlds-top-oil-producers/><https://www.investopedia.com/ask/answers/030915/what-percentage-global-economy-comprised-oil-gas-drilling-sector.asp>http://cesd.az/new/wp-content/uploads/2015/02/Oil_Income_January_2015_Azerbaijan.pdf<https://eurasianet.org/why-has-the-azerbaijani-manat-flatlined/><https://www.offshore-technology.com/features/coronavirus-impact-offshore/>
7. <https://www.investopedia.com/articles/investing/081315/opec-vs-us-who-controls-oil-prices.asp>
8. <https://www.investopedia.com/articles/investing/102215/4-reasons-why-price-crude-oil-dropped.asp>

KİÇİK VƏ ORTA SAHİBKARLIQ FƏALİYYƏTİNDƏ DÜNYA TƏCRÜBƏSİ

TƏRLAN MUSTAFAYEV

Azərbaycan Dövlət İqtisad Universteti
Biznesin təşkili və idarədilməsi
email: mustafayeva.tarlan@gmail.com
BAKI, AZƏRBAYCAN

XÜLASƏ

Kiçik və orta sahibkarlıq işgüzar fəaliyyət növü olaraq, hal-hazırda dünyada çox geniş yayılmışdır və getdikcə inkişaf etməkdədir. Bu fəaliyyət növünün geniş yayılması onun bir sıra üstün cəhətləri ilə əlaqədardır. Belə ki, kiçik və orta sahibkarlığın iqtisadiyyatda ən mühüm rollarından biri məhz rəqabət mühitini yaratmaq və onu gücləndirməkdən ibarətdir. Bu müəssisələr iqtisadiyyatda məşğulluğun artırılması və yeni iş yerlərinin açılmasına imkan yaradır. Bundan başqa, Kiçik və orta sahibkarlar əhalinin tələbatına daha həssas olduğu üçün bazar konyukturunun dəyişikliklərinə daha çevik və cəld şəkildə reaksiya verə bilirlər. Kiçik və orta sahibkarlığın yüksək inkişafı həmçinin istehsal vasitələrinin daha çox subyekt arasında bölüşdürülməsinə nail olaraq, iqtisadi cəhətdən daha eqlitar cəmiyyət yaratmağa vasitəçi olur. Qərb ölkələrində kiçik və orta sahibkarlıq innovativ bazar potensialı üçün davamlı axtarış, müasir texnologiyalara cəmləşmə, məqsədə çatmaq üçün müxtəlif mənbələrdən vəsait cəlb etmək və istifadə etmək kimi prinsiplərə əsaslanan xüsusi, qabaqcıl, antibürokratik idarəetmə forması kimi müəyyən edilir.

AÇAR SÖZLƏR: ZONA, İQTİSADI, REGIONAL

GİRİŞ

Kiçik və orta müəssisələr bazar iqtisadiyyatının hərəkətiliyini və dinamikliyini təmin edən və onun əsas elementlərindən biri hesab olunan azad rəqabətin formalaşması və inkişafında xüsusi yer tutur. İqtisadiyyatın bazar sisteminin yaxşılaşdırılması istiqamətində tənzimləmə siyasəti yürüdən hökumətimiz kiçik və orta sahibkarlığın yaradılması və inkişafı üçün bir sıra məqsədli və sistemli tədbirlər həyata keçirir. Ancaq bu sahədə problemlər hələ də var. Eyni zamanda, kiçik və

orta sahibkarlığın səmərəli fəaliyyətini təmin etmək üçün dövlətin ilkin siyasəti dayanıqlı olmalıdır və iqtisadi fəaliyyətlə məşğul olan sahibkarlar arasında yarana biləcək inhisar meyilləri bazar prinsipləri əsasında aradan qaldırılmalı, bunun qarşısını almaq və aradan qaldırmaq üçün tədbirlər görülməlidir. Kapital qoyuluşlarında kiçik və orta sahibkarlığın mövcudluğu, maliyyə, vergi və kredit qaydalarının mövcudluğu, texniki və informasiya bazasının aşağı səviyyədə olması, daxili bazarın kifayət qədər qorunmaması, bazar infrastrukturunun və onun müasir tələblərinin olmaması, kifayət qədər qanunvericilik bazasının olmaması, mövcud qanunvericilikdə olan bir sıra boşluqlar, adekvat qanunvericiliyin olmaması bu sahədə problemlərdən xəbər verir.

TƏDQIQAT METODU

Dünya təcrübəsində kiçik və orta sahibkarlığın qanunvericilikdəki təsnifatı və göstəriciləri ilə bağlı vahid praktika mövcud deyil. Lakin, Avropa İttifaqı çərçivəsində vahid təsnifat qüvvədədir. Belə ki, illik dövriyyəsi 10 milyon avronu keçməyən və işçilərini sayı 10-49 nəfər olan müəssisələr kiçik, illik dövriyyəsi 50 milyon avronu keçməyən və işçilərinin sayı 50-249 nəfər olan müəssisələr isə orta müəssisələr sayılır. ABŞ və Çin kimi böyük ölkələrdə kiçik sahibkarlıq müəssisələri müvafiq olaraq, 100 və 1000 nəfər və ya ondan az işçisi olan müəssisələrdir. Türkiyə təsnifatına əsasən, bu müəssisələrin sayı illik dövriyyəsi 5 milyon lira və işçi sayı 50-ni keçməyən müəssisələr və illik dövriyyəsi 25 milyon lira və işçi sayı 50-150 nəfər olan müəssisələr müvafiq olaraq, kiçik və orta müəssisələr hesab olunurlar.

Bir çox xarici ölkələrdə KOS-lar daha sürətlə inkişaf edir, çünki dövlət orqanları kiçik müəssisələrin inkişafına böyük əhəmiyyət verir və onları dövlət səviyyəsində dəstəkləyir. İnkişaf etmiş ölkələrdə böyük, kiçik və orta müəssisələrin əməkdaşlıq mövqeyi təşviq olunur, bundan əlavə, onlar yalnız ayrı-ayrı sahələrin ixtisaslaşma sektorunda və ən son inkişafalarda bir-birini tamamlayır.

Avropada KOS AB-nin sosial-iqtisadi genişlənməsinin əsasını təşkil edir. Avropa İttifaqında 23 milyondan çox kiçik və orta sahibkarlıq biznesi vardır ki, onlar ümumi dövriyyə və əlavə dəyərin yarısından çoxunu verir. Avropadakı kiçik müəssisələrdə işləyənlərin sayı təxminən 70% -dir, bu da ümumi dövriyyənin 57% -ni və əlavə dəyərin 53% -ni təşkil edir. Amerika Birləşmiş Ştatlarında 20 milyondan çox KOS (kənd təsərrüfatı strukturları istisna olmaqla) fəaliyyət göstərir. Avropa Birliyindən kənar ölkələrdə - Kanada, Avstraliya, Yeni Zelandiya, Asiya (Yaponiya istisna olmaqla), Orta Şərq və Afrika, təxminən 5 milyon firma fəaliyyət göstərir. Çində təxminən 4.3 milyondan çox kiçik və orta sahibkarlıq və 27.9 milyon özəl müəssisə vardır ki, bu müəssisələrdə işləyən şəhər əhalisinin 75% -dən çoxu çalışır.

Xarici ölkələrin təcrübəsində KOS fəaliyyətinin təşviqi istiqamətində bir çox tədbirlər görülür. Bunlardan ən əsası fiskal və maliyyə təşviqidir. Belə ki, KOS subyektləri üçün tətbiq olunan vergilərin azaldılması, bəzi ölkələrdə sadələşdirilmiş vahid vergi dərəcəsinin tətbiq olunması kimi tədbirlər bu müəssisələrin fəaliyyəti üçün geniş şərait yaradır. Bundan əlavə, kredit imkanlarının artırılması, xüsusilə Avropa ölkələrində geniş yayılmış dövlət zəmanətli kreditlərin təqdim edilməsi, vençur kapitalının fəaliyyətinin genişləndirilməsi KOS-a maliyyə dəstəyi vasitələrindədir. Aşağıdakı cədvəldə 1990-2015-ci illərdə inkişaf etmiş ölkələrdə kiçik və orta sahibkarlığın inkişaf istiqamətləri və iqtisadiyyatda olan rolu göstərilmişdir.

Ölkə	Müəssisələrin ümumi		Ümumi məşəulluqda		ÜDM		İxracda payı	
	1990-sonu	2010-2015	1990-sonu	2010-	1990-	2010-	1990-sonu	2010-2015
ABŞ	84-87	97,5-98,3	42-45	58-60	42-45	50-52	28-30	37-40
Avropa İttifaqı	86-88	97-98	55-58	70-72	50-55	65-68	45-51	68-70
Almaniya	87-88	98,5-99,7	50-52	66-69	42-46	55-57	38-40	50-52
İtaliya	89-90	98-99,8	55-58	70-73	46-50	58-60	42-48	58-60
Fransa	82-85	98-99,6	40-45	58-60	46-50	55-57	36-42	48-50
İsveçrə	84-87	96-99	45-50	57-62	45-49	54-58	40-43	49-52
Rusiya	20-25	40-42	15-18	35-37	10-12	23-25	15-20	38-40
Çin	70-75	98-99	50-55	70-75	36-42	58-60	38-40	65-68

Cədvəl 1: Kiçik və orta sahibkarlığın inkişaf istiqamətləri və ayrı-ayrı ölkələrin milli iqtisadiyyatına verdiyi töhfələr

Mənbə: Краснов И. Роль малых и средних предприятий в мировой экономике, Проблемы теории и практики управления. 1, 2018:38-46.

Müxtəlif ölkələrin müqayisəli statistikasından görünür ki, iqtisadi inkişafın yüksək templəri və dünya bazarındakı müəssisələrin rəqabət qabiliyyətində bu ölkələrdəki KOS-ların inkişafının mühüm rolu vardır. Avropada KOS-ların stimullaşdırılmasında digər vacib addım kiçik müəssisələr üçün Avropa Xartiyasıdır. Bu xartiyanın bir çox müddəaları Kiçik və Orta Müəssisələr üzrə Çoxillik Proqrama daxil edildi və bunun sayəsində AB-nin milli quruluşlarının köməyi ilə bir çox layihələr həyata keçirildi. Bir qayda olaraq, kiçik və orta sahibkarlığın stimullaşdırılması sahəsində Avropa siyasəti iki səviyyədə həyata keçirilir: milli səviyyədə və AB-nin himayəsi altında həyata keçirilən proqramlar vasitəsilə. AB səviyyəli kiçik biznesə dəstək fəaliyyətləri əksər hallarda AB Struktur Fondları tərəfindən maliyyələşdirilir. AB-də kiçik və orta sahibkarlığın tənzimlənməsi və inkişaf etdirilməsi üçün millətlərarası, transmilli və milli idarəetmə və təşkilatlar sistemi yaradıldı. Bu, Aİ-nin, ayrı-ayrı üzv ölkələrin maraqlarını, müxtəlif iş təşkilatlarının, milli sənaye və regional quruluşların və kiçik müəssisələrin birliklərinin, ticarət səmaye palatalarının fikirlərini nəzərə alır. Sistemin vacib elementi kiçik innovativ müəssisələrin inkişafını asanlaşdıran Avropa vençur kapitalı assosiasiyasıdır.

Kiçik və orta müəssisələrin milli, regional və yerli strukturlarla dəstəklənməsi üçün qarşılıqlı fəaliyyətini maksimum dərəcədə artırmaq məqsədilə hazırlanmış şəbəkələrin yaradılmasına çox diqqət yetirilir. Kiçik və orta ölçülü innovativ sahibkarlığın Avropa Birliyi səviyyəsində inkişafına həm dövlət maliyyə qurumları, həm də özəl şirkətlər və qeyri-kommersiya təşkilatları təsir göstərir.

NƏTİCƏ

Müasir dövrdə sahibkarların, xüsusilə kiçik və orta biznesin dəstəklənməsinin çoxsəviyyəli sisteminin formalaşdırılması zəruridir. Belə bir sistemin olmaması kiçik biznesin tənzimlənməsi və dəstəklənməsi sahəsində köklü qərarların qəbul edilməsinə maneə yaradır. Daha doğrusu bütün səviyyələrdə idarəetmə sistemi pozulur və nəticədə qarşıya qoyulmuş məqsədə nail olunmur. Odur ki, səmərəli idarəetmə məqsədilə sahibkarlığın idarəedilməsinin çoxsəviyyəli (dövlət, regional, lokal, müəssisə) sistemini yaratmaq məqsədə uyğundur.

Yuxarıda deyilənlərdən belə bir nəticəyə gəlmək olar ki, dünya təcrübəsi göstərir ki, kiçik biznes bazar iqtisadiyyatında mühüm rol oynayır, iqtisadi artım tempini müəyyən edir, habelə maddi, maliyyə və kadr resurslarının daha səmərəli bölgüsünü təmin etməyə imkan verir.. Digər tərəfdən iqtisadiyyatda prioritet məsələlərdən biri iş yerlərinin yaradılmasıdır ki, bu baxımdan, iri müəssisələrlə müqayisədə kiçik biznesdə yeni iş yerlərinin yaradılması daha az xərc tələb edir.

Nəticə etibarlı ilə səmərəli milli iqtisadiyyatın yaradılması ölkədə sahibkarlıq sektorunun inkişafını tələb edir. Bu sektor daxili bazarı keyfiyyətli məhsul və xidmətlərlə təmin edir, ölkənin ixrac potensialını artırır, əhəlinin məşğulluq səviyyəsini yüksəldir, dövlət büdcəsinin formalaşmasında mühüm yer tutur, milli iqtisadiyyatda rəqabəti gücləndirməklə onun səmərəliliyinə təsir göstərir. Kiçik və orta sahibkarlığın inkişafı həmçinin cəmiyyətin sosial problemlərinin həll edilməsinə kömək edir, regional iqtisadiyyatın inkişafına müsbət təsir göstərir, yeni iş yerləri yaradır, ölkədə məşğulluğu və rəqabət mühitinin yaradılmasını təmin edir. Kiçik və orta müəssisələrin geniş şəbəkəsinin inkişafı müasir dövrdə ölkə iqtisadiyyatının qarşısında duran aşağıdakı mühüm vəzifələrin həllinə gətirib çıxara bilər:

- 1) İri kapital qoyuluşu olmadan bir sıra mal və xidmətlərin istehsalını əhəmiyyətli dərəcədə genişləndirmək; bazar tələbinin dəyişməsinə vaxtı-vaxtında çevik uyğunlaşmaq və yerli xammal mənbələrindən və iri istehsalın tullantılarından geniş istifadə olunması şəraitini təmin etmək;
- 2) İstehlakçıların mal və xidmətlərlə təminatını yaxşılaşdırmaq və bununla da ölkənin bütün regionlarında həyat şəraitinin yaxşılaşdırılmasına müəyyən mənada nail olmaq;
- 3) Əvvəllər yalnız şəxsi istehlak üçün istifadə edilən maddi və maliyyə vəsaitlərinin bir hissəsini istehsalat cəlb etmək;
- 4) Texnoloji və digər xüsusiyyətlərinə görə iri istehsalda istifadə edilə bilməyən bəzi işçi qüvvəsi resurslarını istehsalat cəlb etmək və s.

ƏDƏBİYYAT SİYAHISI

1. Eğilmez, Bisma Mannan and Abid Haleem Modelling Factors of Innovation Management for Its Implementation in MSMEs of Developing Countries: An IRP Approach, Security and Privacy, 2019: 183-203
2. Захарова Н. В., Лабудин А. Б., (2017) Малое и среднее предпринимательств европейских странах: основные тенденции развития, Управленческое Консультирование, 12
3. Краснов И. Роль малых и средних предприятий в мировой экономике, Проблемы теории и практики управления. 1, 2018:38-46.
4. Переверзев М., Лунева А. Предпринимательство и бизнес. Москва. Инфра-М, 2017:197
5. Сташков С., Мрочковский Н.,) Эффективные методы получения прибыли, Санкт – Петербург, Инфра-М, 2018: 60

DÖVLƏT MALİYYƏ NƏZARƏTİNİ HƏYATA KEÇİRƏN ORQANLARIN SƏMƏRƏLİLİYİNİN QIYMƏTLƏNDİRİLMƏSİ

AYTƏKİN DAVUDLU

Azərbaycan Dövlət İqtisad Universiteti
Maliyyə nəzarəti və audit
email: aytakin.davudlu@gmail.com
BAKİ, AZƏRBAYCAN

XÜLASƏ

Məqalənin əsas məqsədi yeni iqtisadi şəraitdə dövlət maliyyə nəzarətinin zəruriliyinin, məqsəd və vəzifələrinin öyrənilməsi, bu sahə ilə bağlı müxtəlif nəzəri yanaşmaların sistemləşdirilməsi, dövlət maliyyə nəzarəti sistemində mövcud problemlərin araşdırılması və onun effektivliyinin artırılması yollarını müəyyən etməkdir. Müasir dövrdə ölkədə mütərəqqi və işlək dövlət maliyyə nəzarəti sisteminin yaradılması istiqamətində xüsusi işlər həyata keçirilsə də, bu istiqamətdə bəzi problemlər qalmaqdadır. Vurğulamalıdır ki, ölkə daxilindəki mövcud maliyyə nəzarəti sisteminin əlverişliliyi, nəticəliliyi ürəkaçan deyildir və nəticədə bu da onun təkrar qurulmasını, inkişaf etdirilməsini vacib edir. Dövlət maliyyə nəzarətinin əlverişliliyini zəiflədən səbəblərə əsasən bu sistemin formalaşması və bu məqsələ elmi əsaslarının verilməməsi, nəzarətin təşkil edilməsi üçün zəruri olan məlumat bazasının formalaşdırılmaması, həmçinin maliyyə nəzarətinin təşkil edilməsi məsələlərinə kifayət qədər fikir verilməməsi aiddir. Bu nöqtədən nəzərdən maliyyə nəzarətinin mühüm problemlərinin yoluna qoyulması üçün qısa müddət ərzində hüquqi, təşkilati və metodoloji xarakterli tədbirlərin həyata keçirilməsi məqsədmüvafiq sayılır. Hazırda iqtisadi şərait dövründə maliyyə sisteminin uğur qazanması üçün köhnə nəzarət formasının tərəqqi etdirilməsinə, yeni üsulların tətbiq edilməsinə, qanunverici və icraedici orqanların tərəqqi strategiyalarına bəzi dəyişikliklər olunmuşdur. Azərbaycan Respublikasında mövcud maliyyənin beynəlxalq səviyyə ilə uzlaşdırılması üçün maliyyə və audit nəzarətinin mütəmadi olaraq tərəqqi etdirilməsi, büdcədən qeyri-qanuni şəkildə istifadənin, vergidən yayınma hallarının olmaması xüsusi əhəmiyyətə malikdir. Dövlət maliyyə nəzarətinin təşkilati idarəetmə sistemi formasının seçilməsi onun vəzifələrindən, proqram və planından, obyektlərinin spesifikasiyasından və mürəkkəbliyindən asılıdır.

AÇAR SÖZLƏR: SİYASƏT, MALİYYƏ, NƏZARƏT GİRİŞ

Maliyyə nəzarəti maliyyənin idarə edilməsi üçün vacib komponentdir. Maliyyə nəzarəti makrosəviyyədə və mikrosəviyyədə maliyyə əməliyyatlarının əlverişliliyinin və məqsədə müvafiqliyinin təmin olunması və pul axınının idarə edilməsinin mühüm komponentidir. İqtisadiyyatın tərəqqi etdiyi dövrdə sosial- iqtisadi proseslər özünü nizamlaya bilmir və mütəmadi olaraq xaricdən təsirlərə uğrayır. Nəticədə dövlət iqtisadi proseslərin qaydaya salınması zamanı bəzi çətinliklərlə üzləşir. Bu cür problemlərin həll edilməsi üçün dövlət nəzarət sistemini tətbiq

etmək lazımdır. Bu nəzarət sisteminin növlərindən ən önəmlisi maliyyə nəzarəti hesab olunur. Tətbiq edildiyi obyektə əsasən maliyyə nəzarəti auditor, ictimai, dövlət və təsərrüfatdaxili maliyyə nəzarətinə ayrılır. Bazar iqtisadiyyatında dövlətin maliyyə nəzarəti orqanlarının iştirakı olmadan təşkil edilən nəzarət növlərinin rolu daha artır. Ancaq bu o mənaya gəlmir ki, bu cür nəzarət heç bir qanun və yaxud standart akta əsaslanmır.

Dövlət maliyyə nəzarətinin əsas məqsədi maliyyə vəsaitlərinin, maddi dəyərlilərin və həmçinin qeyri-maddi obyektlərin planlaşdırılması, inkişaf etdirilməsi, paylanması və istifadə edilməsi mərhələləri, onların təhlükəsizliyi və gerçəkləşdirilməsinin genişləndirilməsi üçün icraedici idarəetmə tədbirlərinin qanuniliyi, məqsədamüvafiqliyi və əlverişliliyi prinsiplərinə riayət olunmasını təmin etməkdir. Dövlət maliyyə nəzarəti dövlətin mənafeyini qorumaqla yanaşı həm də idarə, müəssisə və vətəndaşların da marağına səbəb olur. Bazar iqtisadiyyatında belə pozuntu halları vaxtaşırı müşahidə edilsə də, maliyyə yasaqlarına ehtiyac çox olsa da, dövlət maliyyə nəzarəti belə halların olmamasına, o cümlədən də istehsalın əlverişliliyini zəiflədən yasaqların azaldılmasına istiqamətlənməlidir.

Maliyyə nəzarətinin həyata keçirilməsi dövlətin idarəetmə siyasətinin əsas üsullarından biri hesab edilir. Maliyyə nəzarəti nə qədər çox dövlət tərəfindən nəzarət altında olarsa, iqtisadiyyatın tərəqqisi də bir o qədər intensiv olaraq irəliləmiş göstərir. Dövlət maliyyə nəzarəti dövlətin idarə edilməsinin, onun maliyyə sisteminin düzgün fəaliyyətinin təmin olunmasının mühüm şərtlərindən biri kimi nəzarət mərhələsinin əsas istiqamətlərindən sayılır. Dövlət maliyyə nəzarətinin həyata keçirilməsi qurumlarda, şirkətlərdə və o cümlədən idarələrdə mühasibat, maliyyə şöbəsi və s. tərəfindən reallaşdırılır. Nəzarət obyektini kimi şirkət və qurumun özünün maliyyə fəaliyyəti, təsərrüfat fəaliyyəti nəzərə alınır. Bundan başqa ictimai maliyyə nəzarəti müxtəlif fiziki şəxslər tərəfindən qarşılıqsız formada könüllülük prinsipi üzrə təşkil edilir. Lakin burada nəzarətin obyektini yoxlayıcıya təqdim olunan dəqiq məsələdən asılı olur.

TƏDQIQAT METODU

Müasir şəraitdə dövlət maliyyə nəzarətinin səmərəliliyinin qiymətləndirilməsi kifayət qədər mürəkkəb bir məsələdir və ona olan münasibət birmənalı deyil.

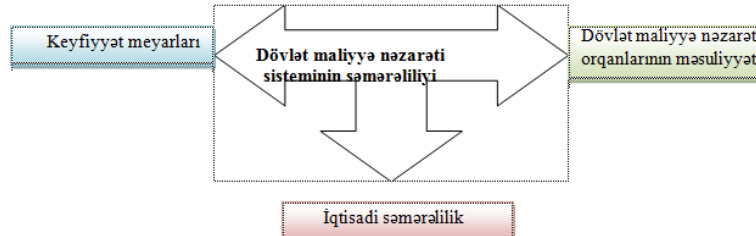

Sxem 1. Dövlət maliyyə nəzarətini həyata keçirən orqanların nəzarətinin səmərəliliyi

Dövlət maliyyə nəzarətinin səmərəliliyinin qiymətləndirilməsi həm dövlət maliyyə nəzarətinin ayrı-ayrı tədbirlərinin, həm də ayrı-ayrı dövlət maliyyə nəzarəti orqanlarının fəaliyyətlərinin keyfiyyət parametrlərini nəzərdən keçirməyə imkan yaradır. Əksər hallarda dövlət maliyyə nəzarəti orqanlarının fəaliyyətinin səmərəliliyi aşkar olunmuş pozuntuların miqyası, bərpa olunmuş vəsaitlərin, həmçinin tətbiq olunmuş cərimə və sanksiyaların həcmi ilə ölçülür. Bu da bir daha dövlət maliyyə nəzarətinin səmərəliliyinin qiymətləndirilməsinə vahid və hamı tərəfindən qəbul olunan yanaşmanın formalaşdırılmasının zəruriliyini göstərir. İstənilən fəaliyyətin, o cümlədən nəzarət fəaliyyətinin səmərəliliyinin qiymətləndirilməsi metodikasının hazırlanması olduqca çətin bir məsələdir.

Əksər hallarda dövlət maliyyə nəzarəti orqanlarının fəaliyyətinin səmərəliliyi aşkar olunmuş pozuntuların miqyası, bərpa olunmuş vəsaitlərin, həmçinin tətbiq olunmuş cərimə və sanksiyaların həcmi ilə ölçülür. Bu da yenidən dövlət maliyyə nəzarətinin səmərəliliyinin qiymətləndirilməsinə vahid və hamı tərəfindən qəbul olunan yanaşmanın formalaşdırılmasının zəruriliyini göstərir. İstənilən fəaliyyətin, həmçinin nəzarət fəaliyyətinin səmərəliliyinin qiymətləndirilməsi metodika-

sının hazırlanması olduqca çətin bir məsələdir. Ümumi qəbul olunmuş fikrə uyğun olaraq “səmərəli nəzarət” müasir nəzarət texnologiyaları əsasında həyata keçirilən real, effektiv, nəticəli, resurslara qənaət edən nəzarəti bildirir.

Nəzarət subyektlərinin normativ- hüquqi təminatının keyfiyyəti	Nəzarət subyektlərinin sayı
Yoxlamalarda iştirak edən nəzarətçilərin sayı	Keçirilən nəzarət tədbirlərinin sayı
Aşkar olunmuş pozuntular (cəmi)	Cinayət əlamətləri olan hüquq- pozmalar
Təyinatı üzrə istifadə olunmayan büdcə vəsaitlərinin müəyyən olunmuş məbləği	Nəzarət orqanının saxlanılmasına çəkilən xərclər
Nəzarət resurslarının operativliyi, keyfiyyəti, səmərəliliyi	Nəzarət fəaliyyətinin maliyyə- büdcə təminatı
Metodiki təminatın keyfiyyəti	Qəbul olunan qərarların əsaslılığı, vaxtında alınması və düzgünlüyü
Nəzarətin tətbiq olunan forma və metodlarının praktikliyi və məhsuldarlığı	Nəzarətə çəkilən xərclərin qiymətləndirilməsi
Nəzarət nəticələrinin qarşıya qoyulmuş məqsədlərə uyğunluğu	Nəzarət fəaliyyətinin maliyyə- büdcə təminatı

Cədvəl 1. Dövlət maliyyə nəzarətini həyata keçirən orqanların səmərəliliyinin qiymətləndirilməsi göstəriciləri və kriteriyaları

Kriteriyalar (meyarlar)	Müəyyən olunma Formula	Qeyd
Məhsuldarlıq	$Mm = MPm / BVm$	burada, Mm – məhsuldarlıq kriteriyası; MPm – müəyyən edilmiş pozuntuların məbləği; BVm – büdcə vəsaitlərinin məbləği
Büdcə vəsaitlərinin məqsədsiz istifadə olunması	$BVmi = Pm / P$	burada, Pm -büdcə vəsaitlərinin təyinatı üzrə istifadə edilməməsi ilə bağlı pozuntuların məbləği; P - pozuntuların ümumi məbləği
Büdcə vəsaitlərinin qeyri-səmərəli istifadəsi	$BVqs = Pm / P$	burada, Pm -büdcə vəsaitlərinin qeyri- səmərəli istifadəsi üzrə pozuntuların məbləği; P - pozuntuların ümumi məbləği
Təsirlilik	$Tm = q / Q$	burada, q – nəzarətin yekunları üzrə icra edilmiş qərar və göstərişlər; Q – nəzarətin yekunları üzrə qəbul edilmiş qərar və göstərişlərin sayı
İqtisadi səmərəliliyin qiymətləndirilməsi	$İs = İe / Xmn$	burada, $İs$ -fəaliyyətin iqtisadi səmərəliliyi; $İe$ – nəzarət tədbirlərindən əldə olunan iqtisadi effekt; Xmn – maliyyə nəzarəti orqanının saxlanılmasına çəkilən xərclər
Dinamiklik	$Dm = Nz / Gnoma$	burada, Nz - nəzarət tədbirinin keçirilməsinə sərf olunan zaman; $Gnoma$ – normativ və ya plan göstəricisi

Cədvəl 2. Maliyyə nəzarəti orqanının fəaliyyətinin qiymətləndirilməsi üzrə meyarlar.

Beləliklə, nəzarət səmərəli və məhsuldar olmalı və onun nəticələri həm keyfiyyət, həm də kəmiyyət baxımından qiymətləndirilməlidir. Kəmiyyət göstəriciləri nəzarətin keçirilməsi üçün zəruri olan məlumatların yığılması və təhlilini, keyfiyyət göstəriciləri isə nəzarətin məhsuldarlığını və qarşıya qoyulmuş məqsədlərin reallaşdırılmasının effektivliyini əks etdirməlidir.

Azərbaycan Respublikasında dövlət maliyyə nəzarətinin təşkilatı idarəetmə sisteminin əsas həlqələrindən olan Dövlət Maliyyə Nəzəri Xidməti tərəfindən 2019-cu ildə həyata keçirilən 23 nəzarət tədbiri ilə məhz yuxarıdakı nöqsanların nəticəsi kimi 3077,9 min manat məbləğində əsassız və artıq ödənişləri reallaşdırdığı aşkarlanaraq həmin məbləğin 1540,3 min manatının büdcəyə bərpası təmin olunmuş, 1443,1 min manatlıq mənimləmə hallarına görə isə yoxlama materialları aidiyyəti orqanlara göndərilmişdir.

Azərbaycan Respublikası Hesablama Palatasının 2019-ci il ərzində könər dövlət maliyyə nəzarəti üzrə keçirdiyi nəzarət tədbirləri ilə bağlı məlumatda qeyd edilir ki, müvafiq dövrdə 58 nəzarət tədbiri başlanılması, 1-i 2018-cü ilin iş planına aid olmaqla 34 tədbirin nəticələri ilə bağlı Kollegiya qərarları qəbul olunmuşdur. 2019-cu ilin iş planı üzrə nəticələrinə baxılmış nəzarət tədbirlərindən 32-si audit, 1-i isə analitik təhlil olmuşdur. Müvafiq olaraq nəticələri müzakirə

edilmiş 33 audit tədbiri ilə bağlı kollegiya qərarlarının icrasına dair qanunvericiliklə nəzərdə tutulmuş müddət çərçivəsində 28 nəzarət tədbiri üzrə məlumatlar daxil olmuşdur.

NƏTİCƏ

Hazırda ölkə maliyyə müşahidəsinin faydalılığının dəyərləndirilməsi mühim qəliz bir məsələdir və ona əlaqə birmənalı deyil. Ölkə maliyyə mühafizəsinin faydalılığının dəyərləndirilməsi həm ölkə maliyyə mühafizəsinin ayrıca təşkilinin, həm də ayrıca ölkə maliyyə mühafizəsi qurumlarının işlərinin göstərici meyarlarını diqqətdən keçirməyə fürsət yaradır. Çox zaman ölkə maliyyə mühafizəsi qurumlarının işinin faydalılığı peyda olunmuş nöqsanların ölçüsü, düzəldilmiş vəsaitlərin, həmçinin keçirilmiş cərimə və cəzaların miqyası ilə müəyyənləşir. Bu da yenə ölkə maliyyə müşahidəsinin faydalılığının dəyərləndirilməsinə tək və hər kəs kimi əldə edilən baxışın yaranmasının vacibliyini göstərir.

Nəticə edibarı ilə ölkəmizdə maliyyə müşahidəsinin araşdırması göstərir ki, maliyyə mühafizəsi prosesinin yeni zamanın istəklərinə aid formalaşması və yaradılması kifayətə lazımdır. Bu istəklə ilk sırada maliyyə müşahidəsinin yeni normalarının yaranması və işlərinin gərəkləşməsi, mühafizə prosesinin koordinasiyası, onun effektivliyinin çoxaldılması həyata keçirilməlidir.

Ölkə maliyyə nəzarətinin inkişafı üzrə tövsiyyə edilən bu yönərin gərəkləşməsi ölkədə bu sistemin tam proses kimi işini formalaşdırmağa, həmçinin ölkənin maliyyə ehtiyatının idarəçiliyini göstərici təzə dərəcəyə artırmağa şans verəcək, bununla maliyyə təhlükəsizliyinin yaradılmasında ölkə maliyyə mühafizəsinin rolunu möhkəmləndirəcəkdir.

ƏDƏBİYYAT SIYAHISI

BƏDƏLOV Ş.Ş., MƏHƏRRƏMOV R.B., QURBANOV F.Ə, BÜDCƏ SISTEMI, BAKI : NURLAN, 2014: 1-285

Əhmədov İ.N, İbadəoğlu, Q.A, Dövlət büdcəsinə nəzarət, Bakı: Ekspert jurnalı,2018: 1-123

Əkbərova S. D, Müasir şəraitdə maliyyə nəzarətinin təkmiləşdirilməsi istiqamətləri Azərb. Dövlət İqtisad Un-ti. Bakı, 2018:1-167

Бурцев В. В, Государственный финансовый контроль и методология и организация. — М.: ИВЦ «Маркетинг», 2010: 1-321

Салихов З. А,Методология, методика и организация контрольно-ревизионной работы: монография / Российской Федерации. — Екатеринбург:— Библиогр, 2015: 251–276

AZƏRBAYCANDA FİSKAL SİYASƏTİN MAKROİQTİSADI TARAZLIQLA QARŞILIQLI ƏLAQƏSİ

SAMİR HEYDƏROV

Bakı Mühəndislik Universiteti

İqtisadiyyat və İdarəetmə/Dünya iqtisadiyyatı

saheydarov@beu.edu.az

AZƏRBAYCAN, BAKI

XÜLASƏ

Bu tədqiqatda fiskal siyasətin iqtisadi artım üzərində təsirlərinin Azərbaycan iqtisadiyyatı baxımından qiymətləndirilməsi araşdırılmışdır. Modelləşdirilmə 2004-2019-cu illərin rəsmi məlumatlarına əsasən həyata keçirilmişdir. Ekonometrik təhlillər Azərbaycan nümunəsində büdcə xərcləri və gəlirlərinin ayrı-ayrılıqda ÜDM üzərində müsbət təsirə malik olduğunu göstərir. Bununla belə məqalədə “Laffer əyrisinə” dayanaraq vergilər üzrə optimal vergi dərəcəsi təyin eilməzsə vergi gəlirlərinin zaman getdikcə azalacağı qeyd olunur .

Giriş

Ümumiyyətlə Maliyyə siyasəti ilə bağlı dünya iqtisadi tarixində çoxlu tədqiqat işləri yerinə yetirilmişdir. Bunların demək olar ki, hamısının qarşısında əsas vəzifə milli iqtisadiyyatda makroiqtisadi tarazlığı təmin etmək dayanır. Dəyişən zaman əlbəttə ki, insan ehtiyaclarını dəyişdirdiyindən buna bağlı olaraq iqtisadi modellərin də cari dövrün tələb etdiyi şərtlərə uyğun xüsusiyyətləri özündə ehtiva etməyi zəruri etmişdir.

Ümumiyyətlə, son on ildə makroiqtisadi tarazlığı təmin etmək üçün həyata keçirilməsi zəruri olan və demək olar ki, bütün dünya ölkəsinin bu istiqamətdə qəbul etdiyi əsas fikir ondan ibarətdir ki, pul-kredit və fiskal siyasət milli iqtisadiyyatda bərabər şəkildə icra olunmalıdır. O zaman həyata keçirilən iqtisadi siyasətin effektivliyi böyük olacaqdır.

Standart makroiqtisadi modellər milli iqtisadiyyatda konyuktrual dalğalanmalarının səbəb olacağı inflyasiya və arzuolunmaz dəyişkənlikləri izah edir.

Azərbaycan iqtisadiyyatı müstəqillik əldə etdikdən sonra bir çox konyuktrual dalğalanmalar yaşamışdır. Müstəqilliyin ilk illərində 2000 faizə qədər olan inflyasiya dərəcəsini azaltmaq üçün əsasən pul-kredit siyasətinin mexanizmlərindən istifadə olunmuşdur. Burada xüsusilə sərt kredit siyasətinin tətbiqini qeyd edə bilərik. Bununla yanaşı, Beynəlxalq Valyuta Fondunun tövsiyələri fonunda hökumət inflyasiya dərəcələrini 1997-ci ildən etibarən təkrəqəmli səviyyəyə endirə bildi.

Bütün bunlarla yanaşı qeyd etmək lazımdır ki, neft sektoruna yatırılan investisiyalar ölkənin əsas milli valyutası olan manatın dəyərinin möhkəmlənməsinə gətirib çıxartdı. Bu baxımdan hökumət 1998-1999 cu illərdə deflasiyandan çıxmaq üçün sərt siyasətini qismən azaltdı və bu da qiymətlərin ümumi səviyyəsinin müəyyən qədər artmasına səbəb oldu. 2005-ci ildən Bakı-Tibilisi –Ceyhan boru kəmərinə neftin dünya bazarlarına nəqlindən sonra neft gəlirlərinin ölkə iqtisadiyyatında inflyasiya yaradacağı gözlənilən idi. Bu rəqəm 2005-ci ildə 13%, 2006-da 14%, 2007-də 15% olmuş, 2008-ci ildə 16%-ə yüksəlmişdir. Buna bağlı olaraq təbii ki, büdcənin xərclərində də artım müşahidə olunmuşdur. Bu artım əhalinin gəlirlərində 30% artımına gətirib çıxartmışdır. Bu hal məcmu tələbin artmasına səbəb olmuşdur. Məcmu tələbin artması qeyri-neft sahəsinin inkişafına rəvac vermişdir. Buna nümunə olaraq Bakıda və digər böyük şəhərlərdə tikinti sahəsində yaşanan bumu göstərə bilərik ki, bu da özülüyündə armatur istehsalını təşviq etmişdir. Həmin dövrdə Baku Steel Company polad əritmə zavodu fəaliyyətə başlamış, Daşkəsəndə istehsal gücü 17.2 min ton olan filiz saflaşdırma kombinatı tikilmişdir. Neft gəlirlərinin ölkəyə axını qeyri-neft sektorunun, xüsusilə də yaşanan tikinti bumu ilə əlaqədar armatura tələb artdığından metallurgiya sahəsinin də inkişafına gətirib çıxartmışdır .

Azərbaycan Respublikasının Büdcə xərcləri.(1995-2008)

İllər	1995	1996	1997	1998	1999	2000	2001	2002
Büdcənin xərcləri(mln)manatla	2141894	2409323	2943532	3796847.3	3969040,8	4040775.5	4595000.0	5130000,0
Büdcə gəlirləri(mln)manatla	1584700	2012850	2565209	3071729.8	3227664,9	3561741.0	4175000.0	4780000,0
Büdcə kəsiri (mln) manatla	557194	396473	378323	725117.5	741375,9	479034,5	420000.0	350000,0

İllər	2003	2004	2005	2006 (min)	2007(min)	2008(min)
Büdcənin xərcləri(mln)manatla	6423000.0	7833400,0	1 1016000,0	4024767.3	6 314 900.0	11060 600,0
Büdcə gəlirləri(mln)manatla	6092000.0	7 518 400,0	10222000,0	3868773,0	5 770 900.0	10 484 000,0
Büdcə kəsiri (mln) manatla	331000.0	315000.0	794.000.0	155.994.3	544.000.0	10.012.200

Azərbaycanın Xarici Ticarət Dövrüyyəsi(2004-2018)

	Xarici ticarət	idxal	ixrac	saldo
2004	7 131,4	3 515,9	3 615,5	99,6
2005	8 558,4	4 211,2	4 347,2	136,0
2006	11 638,9	5 266,7	6 372,2	1 105,5
2007	11 771,7	5 713,5	6 058,2	344,7
2008	54 926,0	7 170,0	47 756,0	40 586,0
2009	20 824,5	6 123,1	14 701,4	8 578,3
2010²	33 160,7	6 600,6	26 560,1	19 959,5
2010	27 960,8	6 600,6	21 360,2	14 759,6
2011²	44 161,7	9 756,0	34 405,7	24 649,7
2011	36 326,9	9 756,0	26 570,9	16 814,9
2012²	43 813,5	9 652,9	34 160,6	24 507,7
2012	33 560,9	9 652,9	23 908,0	14 255,1
2013²	43 554,1	10 712,5	32 841,6	22 129,1

2013	34 687,9	10 712,5	23 975,4	13 262,9
2014 ^a	39 407,5	9 187,7	30 219,8	21 032,1
2014	31 016,3	9 187,7	21 828,6	12 640,9
2015 ^a	25 809,0	9 216,7	16 592,3	7 375,6
2015	21 945,8	9 216,7	12 729,1	3 512,4
2016 ^a	21 596,6	8 489,1	13 107,5	4 618,4
2016	21 946,7	8 489,1	13 457,6	4 968,5
2017 ^a	24 263,8	8 783,3	15 480,5	6 697,2
2017	24 103,3	8 783,3	15 320,0	6 536,7
2018 ^a	31 755,9	11 465,0	20 290,9	8 825,9
2018	30 923,6	11 465,0	19 458,6	7 993,6

Burdan belə nəticə hasil olur ki neft gəlirləri büdcə xərclərini əhəmiyyətli dərəcədə artırdığından məcmu tələbin artmasında əsas faktordur. Nəzərə alsaq ki, Azərbaycanın ixracının 80 faizini xam neft, 5.5 faizini təbii qaz və 4.5 faizini neft məhsulları formalaşdırır, onda neft gəlirləri ilə büdcə xərclərinin arasında düz mütənasib əlaqənin olduğu şahidi oluruq. Bu fakt əhalinin gəlirlərini artırır. Bu işə öz növbəsində əmtəə və xidmətlərin qiymətinin artmasına gətirib çıxarır.

2009 cu ildə inflyasiya dərəcələri 1.5% təşkil etmişdir ki bu da 2008-ci ilə nisbətən 10 dəfə azdır. Buna səbəb kimi dünya bazarında neftin 1 barrelinin qiymətinin 149 ABŞ dollarından 30 dollara düşməsinə göstərmək olar. Təbii ki, bu özünü həm də məcmu tələbin azalmasında göstərdi. Amma 1999-cu ildə Ulu Öndər Heydər Əliyevin fərmanı ilə yaradılan Dövlət Neft Fondu dünya bazarında neftin qiymətinin kəskin düşməsi nəticəsində yaranan böhranın ölkə iqtisadiyyatına mənfi təsirlərini minimallaşdırmağa bildi. Belə ki, ilk dəfə 2009-cu ilin büdcəsinin xərc hissəsinin formalaşdırılması üçün Neft Fondundan 5 milyard manat transfer edildi. Bu fakt məcmu tələbin kəskin azalmasının qarşısını aldı. Bir sözlə, qlobal böhranın ölkə iqtisadiyyatına mənfi təsirlərini minimallaşdırıldı.

2010-2011-ci illərdə inflyasiya əsasən ərzaq məhsullarının qiymətlərində öz əksini tapmışdır. Buna əsas səbəb kimi xarici təsirləri göstərə bilərik. Rusiyada 2010-cu ildə meşə yanğınlarının kənd təsərrüfatına vurduğu ziyan səbəbilə əsas taxıl ixracatçısı kimi taxıl ixracına kvota qoyması ilə nəticələndi. Əvvəlki illərdə 90 milyon ton taxıl istehsal edən Rusiyanın 2010-cu ildə yanğınlar səbəbiylə taxıl istehsalı 70 milyon tona endi. Bu da Azərbaycanda strateji məhsul sayılan taxılın qiymətinin artmasına səbəb oldu. Burada biz hökumətin təxirəsalınmaz fəaliyyətinin şahidi oluruq. Buna misal olaraq hökumətin idxal olunan taxıla tətbiq olunan ƏDV-ni ləğv etməsinə göstərə bilərik. Eyni zamanda fermerlərə taxıl istehsalını təşviq etmək üçün ayrılan dotasiyaları da qeyd etmək olar. Nəticədə Azərbaycan 2011-ci ildə tarixində ilk dəfə olaraq taxıla olan tələbatı qədər taxıl istehsal etdi. (3 milyon 300 min ton).

2011-ci ildə neftin dünya bazarında 120 dolların üzərində olması da inflyasiya səbəb olmuşdur. Amma sonrakı illərdə tətbiq olunan sabit məzənnə siyasəti inflyasiyanı bir rəqəmli həddə saxlamağa imkan vermişdir. 2011-2015-ci illər Mərkəzi Bankın əsas uçot dərəcəsinin 3%-5.5% kanalında olmasına baxmayaraq qeyri-neft sektorunda arzuolunan nəticə əldə edilməmişdir. Alınan kreditlərdə istehlak kreditlərinin üstünlük təşkil etməsi eyni zamanda əmtəə və xidmətlər bazarında idxal mallarının üstünlük təşkil etməsi, manatın məzənnəsinin sabit saxlanması üçün daha çox xarici valyuta bazara (əsasən ABŞ dolları) intervensiya edilməsi ilə nəticələnirdi. Bu hal böyük valyuta itkisi demək idi. Bu baxımdan iqtisadiyyatda qeyri-neft sektorunun inkişafı və milli iqtisadiyyatın diversifikasiya edilməsi zərurəti yaranmışdı.

2015-ci ildə Rusiyanın Kırımı ilhaq etməsindən sonra eyni zamanda ABŞ-in öz strateji rezervlərindəki neftin dünya bazarında satışına başlamasıyla xam neftin 1 barellinin qiymətinin 120 \$ dan 60 \$ -a düşməsi neft ixrac edən ölkələrin iqtisadiyyatına mənfi təsir etdiyi kimi Azərbaycan iqtisadiyyatından da yan keçmədi. Çünki 2015-ci ilin büdcəsində neftin qiymətinin 90 dollar götürülməsi riskli idi. Neft Fondunun ehtiyatlarının olmasına baxmayaraq ölkə drammatik bir vəziyyətlə qarşı-qarşıya qalmışdı. Ölkə manatın ilkin olaraq 30 faizlik devaluvasiyasına getdi. İkinci dəfə 50 faizlik devaluvasiya baş verdi və 1 ABŞ dolları=1.55 Manat olmuşdur. Artıq

hökumət qeyri-neft sektorunun inkişafının alternativinin olmadığına tam qənaətinə gəlmişdir. 2016 cı ildə Prezidentin imzaladığı Strateji Yol xəritəsi qeyri neft sektorunun inkişafı ilə əlaqədar dövlət proqramını qeyd etmək olar. Bu proqram çərçivəsində bir çox sənaye parkları quruldu. 2017 ci ildən başlayaraq artıq bu proqram öz bəhrəsini verməyə başladı. Dövlətin aktiv fiskal siyasəti nəticəsində məşğulluğun səviyyəsi artdı. Eyni zamanda daxili tələbatın yerli istehsal hesabına ödənməsi qarşıya prioritet məqsəd kimi qoyuldu. 2017 ci-ildə Qeyri –neft sektoru 3.6 faiz artmışdır. İqtisadiyyata 14.6 milyard manat investisiya qoyulmuşdur. Hazırda əsas məqsədlərdən biri sənaye parklarının fəaliyyətinin gücləndirilməsidir. Sənaye parklarına 1.5 milyard ABŞ dollarına yaxın investisiya və 4000 mindən çox iş yerlərinin yaradılması nəzərdə tutulur.

Strateji Yol xəritəsinə əsasən hökumət sənayeləşmə sahəsində ən yeni texnologiyaların tətbiqi nəticəsində rəqabətqabiliyyətli məhsulların istehsalını həyata keçirir və onların ixrac potensialını artırır. 2017 ci-ildə Azərbaycan Sənaye Korporasiyasının da yaradılmasının dövlətin aktiv fiskal siyasətinin nəticəsi kimi qiymətləndirmək olar. Təbii ki dövlətin davamlı olaraq qeyri neft sektoruna investisiyaları ÜDM nin həcmi 2015-2019 cu illər aralığında daim artırmışdır. Fəqət bu artım 2015 ci ildən əvvəl olan 3 faizlik artım həddinə çatmamışdır. Bu göstəriciyə qayıtmaq üçün insan kapitalı investisiyalarının artırılmasını zəruri edir. Bu baxımdan hökumət tərəfindən 2019 cu ildə sosial paketlər qəbul edildi və minimum əmək haqqı iki dəfə artdı. Minimum əmək haqqı 250 manata minimum pensiya 200 manata çatdırıldı. Fiskal Siyasət büdcə- vergi siyasəti olsada burda mərkəzdə əsas büdcə dayanır. Amma Vergi siyasəti aparılan siyasəti dəstəkləməyə məqsədə çatmaq çətindir. Burda Vergi siyasətinin dəstəyi dedikdə hökumətin istehsalı təşviq edəcək səviyyədə optimal vergi dərəcələrinin tətbiqi nəzərdə tutulur. Bu baxımdan 2018 ci il dekabrın 3 də Vergi Məcəlləsinə edilən dəyişiklik misal göstərilə bilər. Vergi məəcəlləsinə edilən dəyişiklikləri əsas 5 istiqamət üzrə təsnifləşdirmək olar. Kölgə iqtisadiyyatının minimallaşdırılması, vergi daxilolmalarının artırılması, vergi inzibətçiliğinin təkmilləşdirilməsi, sahibkarlığın dəstəklənməsi, vergi güzəştlərinin səmərəliliyinin artırılması. Dəyişikliyə əsasən qeyri-neft sektorunun özəl bölməsində çalışan aylıq əmək haqqı 8000 manata qədər olan vətəndaşlar üçün gəlir vergisi üzrə 7 illik 100 faizlik güzəşt, 8000 dən yuxarı olan məbləğdə muzzdlu işlə əlaqədar gəlir əldə edən fiziki şəxslər üzrə isə gəlir vergisi 14 faiz həcmində müəyyənləşdirilib ki, buda dövlət tərəfindən fiskal güzəşt kimi qiymətləndirilə bilər.

Nəticə olaraq həyata keçirilən Fiskal siyasət ÜDM nin artım dinamikasını qorusada nəzərdə tutulan hədəfə çatmaq üçün kifayət deyildir. Bunu apardığımız ekonometrik tədqiqat nəticəsində də görmək olar.

İllər	2015	2016	2017	2018	2019	2020
Büdcənin xərcləri(min)manatla	21 100 000,0	18 495 000,0	17 594 478,0	21 047 000,0	25 190 000,0	26 913 000,0
Büdcə gəlirləri(min)manatla	19 438 000,0	16 822 000,0	16 516 684,0	20 127 000,0	23 168 000,0	24 134 000,0
Büdcə kəsiri (min) manatla	1.662.000.0	1.673.000.0	1.077.794.0	920.000.0	2.022.000.0	2.779.000.0

	2004	2005	2006	2007	2008	2009	2010	2011	2012	2013	2014	2015	2016	2017	2018	2019
Ümumi Daxili Məhsulun artım tempi faizlə.	10.2	26.4	34.5	25	10.8	9.3	5	0.1	2.2	5.8	2.8	1.1	-3.1	0.1	1.4	2.1

7	2004	2005	2006	2007	2008	2009	2010	2011	2012	2013	2014	2015	2016	2017	2018	2019
Ümumi Daxili Məhsul 1 Cəmi	8530.2	12522.2	18746.2	28360.5	40137.2	35601.5	42465.0	52082.0	54743.7	58182.0	59014.1	54380.0	60425.2	70337.8	79797.3	81681.0
Neft sektoru	2672.0	5520.9	10091.8	15914.2	22251.3	16065.5	20409.5	25829.9	24487.3	23778.1	21405.2	15382.2	19552.6	25005.4	33126.0	33258.5
Qeyri-neft sektoru	5242.5	6055.1	7630.0	10576.1	15197.3	16726.0	19179.0	23196.1	26864.4	30525.9	33195.9	34138.8	35951.1	40328.0	46671.3	48304.7
Məhsulə və idxalə xalis vergilər	615.7	946.5	1024.4	1870.2	2688.6	2810.0	2876.5	3056.0	3392.0	3878.0	4413.0	4859.0	4921.5	5004.4	6228.2	7106.2

Bütün məlumatlar Mərkəzi bankın nəşrləri və Dövlət Statistika Komitəsinin məlumatlarında qeyd edilən rəsmi göstəricilərdən əldə edilmişdir. Model 2004-2019 cu illərin müvafiq rəqəmsal göstəricilərindən istifadə edilərək qurulmuş və müvafiq testlərin nəticələrinə əsasən model qurma xətalari və digər nöqsanlar baş verməmişdir. Model nəticələri aşağıdakı cədvəldə verilmişdir.

Cədvəl 1. OLS modelinin nəticələri.

Dependent Variable: UDM
Method: Least Squares
Date: 01/25/20 Time: 22:42
Sample (adjusted): 2000 2018
Included observations: 19 after adjustments

Variable	Coefficient	Std. Error	t-Statistic	Prob.
BUDCEGELIRLERI	3.810691	0.381930	9.977463	0.0000
C	-8297577.	4994456.	-1.661358	0.1150
R-squared	0.854140	Mean dependent var		36327391
Adjusted R-squared	0.845560	S.D. dependent var		24654035
S.E. of regression	9688768.	Akaike info criterion		35.11013
Sum squared resid	1.60E+15	Schwarz criterion		35.20955
Log likelihood	-331.5463	Hannan-Quinn criter.		35.12696
F-statistic	99.54977	Durbin-Watson stat		1.180771
Prob(F-statistic)	0.000000			

Cədvəl.2. OLS modelinin nəticələri.

Dependent Variable: UDM
Method: Least Squares
Date: 01/25/20 Time: 22:43
Sample (adjusted): 2000 2018
Included observations: 19 after adjustments

Variable	Coefficient	Std. Error	t-Statistic	Prob.
BUDCEXERCLERI	3.648069	0.361879	10.08090	0.0000
C	-8894247.	4997730.	-1.779657	0.0930
R-squared	0.856691	Mean dependent var		36327391
Adjusted R-squared	0.848261	S.D. dependent var		24654035
S.E. of regression	9603667.	Akaike info criterion		35.09249
Sum squared resid	1.57E+15	Schwarz criterion		35.19190
Log likelihood	-331.3786	Hannan-Quinn criter.		35.10931
F-statistic	101.6245	Durbin-Watson stat		1.121028
Prob(F-statistic)	0.000000			

Cədvəl 3. OLS modelinin nəticələri

Dependent Variable: UDM
Method: Least Squares
Date: 01/25/20 Time: 22:43
Sample (adjusted): 2000 2018
Included observations: 19 after adjustments

Variable	Coefficient	Std. Error	t-Statistic	Prob.
EDV	0.010891	0.003949	2.757703	0.0134
C	31764766	5112773.	6.212826	0.0000
R-squared	0.309081	Mean dependent var		36327391
Adjusted R-squared	0.268439	S.D. dependent var		24654035

S.E. of regression	21086923	Akaike info criterion	36.66551
Sum squared resid	7.56E+15	Schwarz criterion	36.76492
Log likelihood	-346.3223	Hannan-Quinn criter.	36.68233
F-statistic	7.604927	Durbin-Watson stat	0.189898
Prob(F-statistic)	0.013449		

Cədvəl 4.OLS modelinin nəticələri.

Dependent Variable: UDM
Method: Least Squares
Date: 01/25/20 Time: 22:43
Sample (adjusted): 2000 2018
Included observations: 19 after adjustments

Variable	Coefficient	Std. Error	t-Statistic	Prob.
FIZSHEXSGELIR	0.042295	0.015543	2.721138	0.0145
C	31792493	5135422.	6.190824	0.0000
R-squared	0.303410	Mean dependent var		36327391
Adjusted R-squared	0.262434	S.D. dependent var		24654035
S.E. of regression	21173297	Akaike info criterion		36.67368
Sum squared resid	7.62E+15	Schwarz criterion		36.77310
Log likelihood	-346.4000	Hannan-Quinn criter.		36.69051
F-statistic	7.404590	Durbin-Watson stat		0.238389
Prob(F-statistic)	0.014519			

Cədvəl 5.OLS modelinin nəticələri

Dependent Variable: UDM
Method: Least Squares
Date: 01/25/20 Time: 22:44
Sample (adjusted): 2000 2018
Included observations: 19 after adjustments

Variable	Coefficient	Std. Error	t-Statistic	Prob.
HUQSHEXSMENF	0.018114	0.006586	2.750211	0.0137
C	31763251	5118254.	6.205877	0.0000
R-squared	0.307921	Mean dependent var		36327391
Adjusted R-squared	0.267210	S.D. dependent var		24654035
S.E. of regression	21104627	Akaike info criterion		36.66718
Sum squared resid	7.57E+15	Schwarz criterion		36.76660
Log likelihood	-346.3382	Hannan-Quinn criter.		36.68401
F-statistic	7.563663	Durbin-Watson stat		0.204596
Prob(F-statistic)	0.013662			

Cədvəl 1 və 2.-nin nəticələrinə əsasən qeyd edilən zaman aralığında büdcə gəlirləri və xərclərinin 1 vahid artmasının qeyri-neft ÜDM-ni müvafiq olaraq 3.81 və 3.65 vahid artırdığını deyə bilərik. 3,4 və 5-ci cədvəllərə nəzər saldıqda isə vergi növləri ilə qeyri-neft ÜDM-i arasında müsbət əlaqənin olduğunu, lakin bu asılılığın az olması faktı ilə qarşılaşırıq. Göründüyü kimi istər büdcə gəlirləri, istərsə də büdcə xərcləri ilə ÜDM arasında düz mütənasib əlaqə mövcuddur. Büdcə gəlirləri ilə ÜDM-nin düz mütənasibliyi unikal bir hadisədir. Görünür Azərbaycanın neft sənayesi qeyri neft sahəsi ilə bağlılığı bu rəqəmi müsbət edir. Amma neft qiymətlərinin dünya bazarında hər zaman yüksək olmamasını nəzərə alsaq və son zamanlarda neft qiymətlərinin çox aşağılarda olmasını nəzərə alsaq bu nəticənin hər zaman müsbət deyil əksinə mənfəyə düşdüyünü ehtimal etmək olar. Eyni zamanda Laffer nəzəriyyəsinə görə də vergi dərəcələrinin optimallıq təmin edilməzsə vergi daxilolmaları bir müddətdən sonra təhlükəli zonaya daxil ola bilər və vergi

daxil olmaları azalacaqdır. Vergi daxilolmalarının azalması büdcə gəlirlərinin azalmasına təsir edəcəkdir. Artım tempinin azalması qeyri-neft ÜDM- sinin azalması ilə nəticələnəcəkdir. Burada vaxt amili səbəbiylə əməyin elastikliyinə artmasını da nəzərə alsaq indiki halda yəni bu vergi dərəcələri, qeyri- neft sektorunda təklifə azaldıcı təsir göstərəcəkdir və nəticə etibarıyla qeyri-neft ÜDM- sinin həcmi azalacaqdır.

Buradan çıxan nəticə odur ki ,vergi yükü ilə iqtisadi böyümə arasında tərs mütənənasibliq vardır. Deməli biz aşağı vergi dərəcəsinə malik olan ölkələrdə iqtisadi artımı görə bilərik. Son illər Sinqapur, Tayvan, Hindistan , Honkonqun iqtisadi artımı buna misal ola bilər. 23 trilyonluq ÜDM- yə malik ABŞ 4 trilyonluq vergi yığır. Vergi daxilolmaları ÜDM nin 20 % ni təşkil edir. Azərbaycanda 2018 cu ilin ÜDM si 79797.3 milyon olmuşdur. Əvvəlki ilə müqayisədə 1.4 faiz artmışdır. Qeyri neft sektoru 1.8 faiz artmışdır. 2019 cu ildə əvvəlki ilə nisbətən 2.2 faiz artaraq 81681.0 milyon manata çatmışdır. Qeyri neft sektorunda istehsal 3.5 faiz artmışdır. Vergi daxil olmaları ÜDM nin 8.7 faizi təşkil etmişdir. Amma Dövlət Neft fondundan büdcəyə transferlər nəticəsində büdcə gəlirləri təmin edilmişdir. 2009 cu ildən başlayaraq neft fondundan büdcəyə transferlər büdcə gəlirlərinin demək olar ki, 40-50 faizini təşkil etdiyindən neft –qaz sənayesinin qeyri neft sahəsinin inkişafında payı böyükdür. Buda qeyri neft sektorunun davamlı inkişafını kölgə altında qoyur. Bunu aradan qaldırmaq üçün neft fondundan büdcəyə transferlər azaldılmalı və özəl sektorun inkişaf etdirilməsini mülayim vergi siyasəti hesabına daha da rəqabətqabiliyyətli qeyri-neft sektoru yaratmaq olar.

Azərbaycanda ƏDV nin dərəcəsi 18 % dir. Azərbaycanda dövlət sektorunda çalışan fiziki şəxslər üçün gəlir vergisi 14 % -dir. Belə ƏDV dərəcəsi inkişaf etmiş ölkələrdə olur. Məsələn Almaniya və digər Avropa ölkələrində biz bunu görə bilərik. Kazaxstanda ƏDV dərəcəsi 13% dir. Özəl sektorda inkişaf nöqtəyi nəzərdən vergi yükü azaldılmalıdır. ƏDV dövryyəsinə görə daha böyük vergi növü olduğundan onun özəl sektora təsirləri böyükdür.

Dövlət sektorunun həcmninə Azərbaycanda kiçik olmadığını nəzərə alsaq fiziki şəxslərdən gəlir vergisinin alıcılıq qabiliyyətinə daraldıcı təsiri olduğundan onun dərəcəsinin də azaldılması çox vacibdir. Əks halda bu kimi sahələrdə zamanla təklifin elastikliyinə nəzərə alsaq əməyin təklifinin azalacağını müşahidə etmək olar. Halbuki böhranlı dövrlərdə həkim və müəllimlərin rolu danılmazdır.

İstifadə olunmuş Ədəbiyyat Siyahısı.

1. PhD. Elçin Süleymanov, Osman Nuri Aras. Azərbaycan İqtisadiyyatı. Bakı 2016.
2. Prof. Dr. Təvfik Pekin. Makroekonomi. İzmir. 1993.
3. Andrew Mell & Oliver Walker. The Rough Guide to Economics. London 2014.

İstifadə olunan internet resurslar.

1. <https://www.stat.gov.az/news/index.php?id=4442>.
2. <http://www.anl.az/down/meqale/ses/2010/avqust/130071.htm>
3. <https://www.cbar.az/>
4. https://azertag.az/xeber/Vergi_Mecellesine_deyisiklikler_5_istiqamet_uzre_edilib-1220513
5. [https://economy.gov.az/uploads/fm/files/diger/2018%20qeyri-neft%20\(1\).pdf](https://economy.gov.az/uploads/fm/files/diger/2018%20qeyri-neft%20(1).pdf)
6. <https://www.youtube.com/watch?v=OLyHwHFp9y0&t=1237s>
7. <http://tedris.taxes.gov.az/assets/upload/files/16.pdf>

AZƏRBAYCANDA KƏND TƏSƏRRÜFATININ İNKİŞAFINDA İQTİSADI REGIONLARIN ROLUNUN MÜQAYİSƏLİ TƏHLİLİ

TAMERLAN BABAŞOV

Bakı Mühəndislik Universitetinin

Beynəlxalq İqtisadi Münasibətlər

ixtisasının II kurs magistrantı

babashov241996@mail.ru

BAKİ, AZƏRBAYCAN

XÜLASƏ

Məqalədə Azərbaycan kənd təsərrüfatının inkişafında regionların rolu öyrənilmişdir. Ölkəmizin kənd təsərrüfatının effektiv inkişafında regionların vəzifəsinin qiymətləndirilməsi və bu istiqamətdə nəzəri əsaslar araşdırılmışdır. Kənd təsərrüfatı ölkənin sosial-iqtisadi və siyasi problemlərinin həllində, xüsusən də regionlarda yaşayan insanların məşğulluğunda müstəsna rol oynayır. Məhz dünya enerji bazarında yaşanan proseslərin Azərbaycan iqtisadiyyatına mənfi təsiri nəticəsində iqtisadiyyatın digər sektorlarında işini itirən insanların bir hissəsinin yenidən kənd təsərrüfatına üz tutmaları da deyilənlərin bariz nümunəsidir. Hazırda respublikamızda kənd təsərrüfatının əməktutumlu sahələrinin inkişaf etdirilməsi qısa müddətdə bu sektorda daha çox insana iş imkanı verir. Tədqiqatımızın obyektı Azərbaycanda kənd təsərrüfatının inkişafında regionların rolu, premeti isə Azərbaycanda kənd təsərrüfatının inkişafında iqtisadi regionların müqayisəli təhlilidir.

Açar sözləri: kənd təsərrüfatı, istehsal, ərzaq təhlükəsizliyi, Aqrar sənaye kompleksi, inkişaf.

GİRİŞ

Seçilmiş mövzu kifayət qədər aktualdır çünki ölkənin iqtisadi inkişafının formalaşdırılmasında kənd təsərrüfatının rolu danılmazdır. Bu aspektdən yanaşaraq deyə bilərik ki, ölkəmizdə kənd təsərrüfatının inkişafında məhz regionların inkişaf etdirilməsi əsas məqsədlərdəndir. Tədqiqatın məqsədini Azərbaycanda kənd təsərrüfatının inkişafında iqtisadi regionların müqayisəli təhlili təşkil edir. Məqsədin reallaşdırılması üçün kənd təsərrüfatının inkişafında regionların rolunun qiymətləndirilməsi, regionlarda rəqabət qabiliyyətli kənd təsərrüfatı məhsulları bazarının mövcud vəziyyətinin təhlili, regionlarda kənd təsərrüfatının inkişafında mühüm rol oynayan əsas sahələrin tədqiqi, Azərbaycanda kənd təsərrüfatının inkişafında iqtisadi regionların rolunun qiymətləndirilməsi əsas vəzifələridir.

TƏDQIQAT METODU

Tədqiqat işinin araşdırılması və təhlil edilməsi məqsədilə mövzu yazılarkən deduksiya, induksiya, məntiqi ümumiləşdirmə, analiz və s. kimi tədqiqat üsullarından istifadə edilmişdir.

ƏSAS HİSSƏ

Kənd təsərrüfatı Azərbaycanın ənənəvi istehsal sahəsidir. Azərbaycan Respublikasında həyata keçirilən aqrar islahatlar nəticəsində kənd təsərrüfatının dinamik inkişafı üçün zəmin yaradılıb. Aqrar sektorda əsaslı dəyişikliklər baş verib, yeni iqtisadi və mülkiyyət münasibətləri formalaşib, normativ-hüquqi baza təkmilləşdirilib. İdarəetmədə səmərəliliyin və şəffaflığın artırılması üçün elektron kənd təsərrüfatı sistemi tətbiq edilməkdədir. Kənd təsərrüfatının inkişafına dövlət dəstəyinin gücləndirilməsi, yeni çağırışlara uyğun sahə üzrə strateji hədəflərin və institusional dəyişikliklərin müəyyən edilməsi sahənin keyfiyyətə yeni mərhələyə keçməsinin təməlini qoyub. Əhalinin ərzaq təhlükəsizliyinin təmin edilməsi, aqrar sahədə ixrac potensialının artırılması məqsədilə ölkədə müasir aqroparklar və iri fermer təsərrüfatları təşkil edilir. Regionların sosial-iqtisadi inkişafına dair dövlət proqramları çərçivəsində bölgələrdə müasir infrastruktur qurulub, kəndlərarası avtomobil yollarının şəbəkəsi genişləndirilib [2, s.65].

Azərbaycanda kənd təsərrüfatının inkişafı 2018-ci ildə də prioritet olmuşdur. 2017-ci il ölkədə kənd təsərrüfatı 4,1 faiz artıb. Pambıqçılıq, baramaçılıq, fındıqçılıq, tütünçülük, çayçılıq,

çəltikçilik, sitrusçuluq sahələrində böyük inkişaf qeydə alınıb. 2017-ci ildə 207 min ton, 2016-cı ildə 89 min, 2015-ci ildə isə 35 min ton pambıq yığılıb. 2015-ci ildə 200 kq, 2016-cı ildə 70 ton, 2017-ci ildə 245 ton barama tədarük edilib. Həmçinin ötən il 18 min hektarda fındıq bağları salınıb. Fındıq bağlarının sahəsi 55 min hektara çatıb və dövlət başçısının da qeyd etdiyi kimi, hədəf 80 min hektara çatdırmaqdır. Bundan başqa, keçən il 140 milyon dollar dəyərində pomidor ixrac edilib. Tütünçülükdə də xeyli irəliləyiş var. 2016-cı ildə 3500 ton, 2017-ci ildə isə 5200 ton tütün tədarük olunub.

Azərbaycan kənd təsərrüfatının inkişafı baxımından böyük potensiala malik ölkələrdən hesab olunur və ardıcıl xarakter daşıyan dövlət siyasətinin davam etdirilməsi bu sahədə gələcəkdə 2-3 dəfəlik artıma nail olmağa imkan verə bilər. Aqrar sektorun inkişafı, əhalinin ərzaq təhlükəsizliyinin təmin edilməsi “Azərbaycan-2020: Gələcəyə Baxış İnkişaf” Konsepsiyasında da əsas istiqamətlərdən biri kimi nəzərdə tutulur [5., s.21].

Cədvəl 1. 2018-2019-cu ilin yanvar-mart aylarında ölkənin iqtisadi və sosial inkişafının kənd təsərrüfatında makroiqtisadi göstəriciləri:

Göstəricinin adı	2018-ci ilin yanvar-mart ayları 2017-ci ilin yanvar-mart aylarına nisbətən, faizlə	2019-cu ilin yanvar- mart ayları, faktiki	2019-cu il 2018-ci ilin yanvar-mart aylarına nisbətən, faizlə
Kənd təsərrüfatı məhsulu, milyon manat	104,2	894,2	103,6
o cümlədən: bitkiçilik	163,2	36,5	124,7
Heyvandarlıq	102,8	857,7	102,8

Mənbə: Dövlət Statistika Komitəsi, 2018

Dövlətimizin daimi qayğısı və dəstəyi sayəsində ölkə iqtisadiyyatının mühüm bir sahəsi olan qeyri-neft sektorunun inkişafında, eləcə də əhalinin məşğulluq səviyyəsinin yüksəldilməsində mühüm rol oynayan kənd təsərrüfatının dinamik və dayanıqlı inkişafı təmin edilmişdir. Bu inkişafın təməli Azərbaycan xalqının ümummillə lideri Heydər Əliyev tərəfindən qoyulmuş və onun Azərbaycana rəhbərlik etdiyi bütün dövrlərdə kənd təsərrüfatına xüsusi əhəmiyyətli bir sahə kimi baxılmışdır. Təsədüfi deyil ki, ümummillə liderin bu istiqamətdə gördüyü işlərin hər biri mühüm hadisə kimi respublikamızın dövlətçilik tarixində silinməz izlər qoymuşdur [1, s. 16]

Etibarlı ərzaq təminatı hər bir ölkənin iqtisadi sabitliyinin və sosial dayanıqlılığının başlıca şərtidir. Bu baxımdan Azərbaycan dövləti əhalinin ərzaqla etibarlı təminatına dair tədbirlər həyata keçirməkdə davam edir. Ölkədə ərzaq təhlükəsizliyinin birbaşa asılı olduğu aqrar sahənin inkişafına yönələn irimiqyaslı dövlət proqramları həyata keçirilməkdədir. Elə bu səbəbdəndir ki, əhalinin etibarlı ərzaq təminatı dövlətin iqtisadi siyasətinin başlıca istiqamətlərindən birini təşkil edir. Azərbaycan iqtisadiyyatının ayrılmaz hissəsi olan kənd təsərrüfatı sürətlə inkişaf edir.

Dövlət siyasətinin əsas istiqaməti həm də ona yönəlib ki, daxili ərzaq bazarı idxaldan maksimum azaldılsın və ərzaq ehtiyatlarının yaradılması üçün kompleks tədbirlər həyata keçirilsin. 2008-ci ilin mayında isə ölkə prezidenti tərəfindən əhalinin ərzaq məhsulları ilə etibarlı təminatına dair ayrıca Dövlət Proqramı qəbul edilib. Bu proqram 2008-2015-ci illəri əhatə edir.

Həmin Dövlət Proqramı Azərbaycanda aqrar sektorun inkişafı və ərzaq təhlükəsizliyinin təmin olunması baxımından ən mühüm sənəd hesab olunur. Proqramın qəbul olunmasının ardınca orada nəzərdə tutulan tədbirlərin həyata keçirilməsini təmin etmək üçün büdcədən kənd təsərrüfatına ayrılan xərclər də 2009-cu ildə əhəmiyyətli ölçüdə-44 faiz artaraq 388.2 milyon manata çatdırılıb..

Dövlət, əhalinin ərzağa olan daxili tələbatını əsasən öz potensialı və imkanları hesabına ödəyə bilməsi üçün regionlarda infrastruktur sahələrinin yaradılması və kənd təsərrüfatının inkişaf

etdirilməsi istiqamətində mühüm islahatlar reallaşdırıb və bu proses davam etməkdədir. Nəzərə almaq lazımdır ki, kənd təsərrüfatı Azərbaycan iqtisadiyyatında neft və tikinti sahələrindən sonra üçüncü ən iri sahədir. Həmçinin bu sahə iş yerləri ilə təminatda ən böyük pay sahibidir. Prezident İlham Əliyev kənd təsərrüfatının iqtisadiyyatın çox böyük potensiala malik olan nəhəng sektor olduğunu bildirərək, sahənin inkişafını həm də məşğulluğun təmin edilməsi kimi qiymətləndirib. Ölkə başçısı deyib ki, bu sahədə ixrac potensialı kifayət qədər böyükdür: “Əsas qida məhsulları üzrə biz bir, maksimum iki ildən sonra özümüzü tam təmin etmək imkanındayıq. Bundan sonra isə artıq xarici bazarlara çıxış prosesinin başlanacağı qaçılmazdır” [6].

Kənd təsərrüfatı praktikada iki böyük qrup sahələrə ayrılır: bitkiçilik və heyvandarlıq. Onların hər biri müxtəlif məhsul istehsal edən müstəqil sahələri əhatə edir. Heyvandarlıq: südlük, ətlik-südlük və ətlik üzrə maldarlıq, donuzçuluq, quşçuluq və s., bitkiçilik isə taxılçılıq, pambıqçılıq, tərəvəzçilik, üzümçülük, tütünçülük və s. kimi sahələri özündə birləşdirir [4].

Kənd təsərrüfatının ixtisaslaşdırılması ölkəmizin ayrı-ayrı iqtisadi rayonlar üzrə dövlət ehtiyacları və təbii iqtisadi şərait nəzərə alınmaqla, bunlara müvafiq olaraq ayrı-ayrı təsərrüfatlarda ixtisaslaşdırılmış istehsal təşkil edilir. Hazırda ölkəmizdə təbii və iqtisadi xüsusiyyətlərə müvafiq olaraq taxılçılıq, tütünçülük, pambıqçılıq, meyvəçilik, üzümçülük, çayçılıq, tərəvəzçilik və digər istiqamətli kənd təsərrüfatı rayonları əmələ gəlmişdir. Quba-Xaçmaz, Şəki-Zaqatala, Şirvan, Gəncə-Qazax, Lənkəran-Astara və Naxçıvan Muxtar Respublikasında meyvə-tərəvəz, şərab, çay emalı üzrə istehsal güclərinin çox hissəsi cəmləşmişdir. Respublikada meyvə-tərəvəz, şərab emalı məhsullarının 70%-dən çoxunu bu regionlar verir.

NƏTİCƏ VƏ TƏKLİFLƏR

Nəticədə deyə bilərik ki, Kənd təsərrüfatı regionların sosial-iqtisadi inkişafı üçün özül sayılır, belə ki torpaq əvəzlənməz istehsal vasitəsidir və yüngül və yeyinti sənaye sahələrinin inkişafı aqrar sahədən kənarında mümkün deyil. Nəzərə alsaq ki, neft məhsulları istehsalı prosesindən başqa sənayenin bütün növ emaledici sahələri kənd təsərrüfatına bağlıdır bu baxımdan 2014-cü ilin “Sənaye ili” elan olunması da aqrar sektorun inkişafında mühüm rol oynadı. Yekun olaraq, Regionlarda kənd təsərrüfatının inkişafında mühüm rol oynayan əsas sahələr qiymətləndirilmiş, Regionlarda rəqabət qabiliyyətli kənd təsərrüfatı məhsulları bazarının mövcud vəziyyətinin təhlil edilmiş, Azərbaycanda kənd təsərrüfatının inkişafında iqtisadi regionların rolu qiymətləndirilmişdir.

ƏDƏBİYYAT SİYAHISI

1. Abasov İ.D. “Azərbaycanın və dünya ölkələrinin kənd təsərrüfatı”, Bakı, 2013, “Şərq-Qərb”, s. 712
2. Amanov R. “Aqrar sahə iqtisadiyyatı daha da gücləndirir”, Bakı, 2016, “Respublika” qəzeti, s. 8
3. Dövlət Statistika Komitəsi, 2018
4. Əliyev S. “Heyvandarlıq Gədəbəydə mühüm sahə hesab olunur”, Bakı, 2019, “Azərbaycan” qəzeti, 4 s.
5. Lerman Z., “Agriculture in Transition Economies: From Common Heritage to Divergence”, Agricultural Economics, 2001, 24 p.
6. Peter H. “Agricultural workers and their contribution to sustainable agriculture and rural development” FAO, 2005, 17 p.

ECO PRINCIPLES FOR SUSTAINABLE TOURISM DEVELOPMENT

JAHID MAMMADOV

Baku Engineering University

World Economy

cmammadov@beu.edu.az

KHIRDALAN, AZERBAIJAN

SUMMARY

Enhanced regional trade and investment cooperation leading to economic integration of the member countries lies at the heart of the Economic Cooperation Organization (ECO). The ECO region has a significant potential to become more integrated through greater intra-regional trade and investment flows. ECO countries can provide easier access to each others' markets because of geographical proximity, and shared economic, social and cultural characteristics. One of the main areas that member states can collaborate is tourism. Tourism, a key economic activity, which significantly contributes to the regional economic development. This paper reviews the principles of sustainable tourism development in ECO region.

KEY WORDS: ECO, sustainable, tourism, development

INTRODUCTION

ECO Region with an area of more than 8 million square kilometers stretching from central to south and to south-west Asia and a population of more than 480 million inhabitants is well known for its natural beauty, as well as diversity of its historical cultural heritage. [1]

The honorable Presidents of the ECO Member States adopted the ECO Vision 2025 and its Implementation Framework during the 13th ECO Summit on 1 March 2017 in Islamabad. The "ECO Vision 2025" is based on the following core principles of "Sustainability", "Integration", and "Conducive Environment". This Vision focuses on the following six Cooperation Areas (priority areas): 1. Trade 2. Transport and Connectivity 3. Energy 4. Tourism 5. Economic Growth and Productivity 6. Social Welfare and Environment [2]

As one of the largest and fastest growing economic sectors in the world, tourism is well-positioned to foster economic growth and development at all levels and provide income through job creation. The ever increasing and contribution of tourism to the world economy and less investment requirements and environmental effects makes it inevitable to adopt plans and strategies for development of tourism on national and regional basis. [3]

The paper reveals ECO principles for sustainable tourism development.

RESEARCH

Within the ECO Vision 2025, the tourism industry has gained a very positive attention from the all ECO Member States and it has become a priority development field for the coming decade. ECO regions is located among the top tourism spender countries except America Region. Among the east neighbors of ECO; China and Korea, west neighbors; European Countries, north neighbor; Russia and South neighbors; Gulf Countries are listed top tourism spenders. In 2017, these countries tourism expenditures were more than 1.1 billion dollar and international departures from these countries reached to 830 million. Less than 20 million of this travels came to ECO Region. [2]

ECO regional sustainable tourism development, a mean to ensure country planning in each ECO Member States, is mutually supportive and a common approach for integrated tourism development to be observed in the region. It provides an overall regional framework for maximized economic benefits of tourism avoiding destinations degradation from tourism activities. It fulfills the strategic objectives identified by ECO Vision 2025 for "establishing a peaceful and green tourism destination with diverse products and high quality services in the Region" based on the following principles:

- 1) **Principle of Inter-generational Equity**
This principle oversees the preservation of the natural and environmental resources for the benefit of the next generation and guarantees the safeguarding of the tourism resources of the Region (by present generation) for future generations. To observe Intra-generation Equity in regional tourism development, the Principle of Prevention Action and Precautionary Principle based on international law should be taken into consideration.
- 2) **Principle of Intra-generation Equality**
This principle applies for fair use of natural resources by present generation to address their development needs and economic growth as well as social welfare. It also implies that use of shared natural resources by one State should fairly take into account the developmental needs of other State.
- 3) **Principle of Integration development and environment**
This principle implies the need to ensure that environmental considerations are integrated into tourism development programs, with a view to achieving sound, continuous and sustainable economic growth as well as ensure tourism development proposals designed to meet international guidelines for sustainable development and integrate to national development plan.
- 4) **Principle of sustainable use of natural and biodiversity resources**
It considers the optimal use of environmental resources, maintain essential ecological processes and conserve aesthetic values as well as biodiversity resources of host communities. The principle of sustainable use of natural resources aims to ensure the exploitation of natural resources in a sustainable, appropriate, rational and/or prudent manner. Its approach is to focus on the adoption of standards governing the usage rate of natural resources in tourism development process, particularly rare and precious resources such as water and energy, rather than their preservation for future generations.
- 5) **Principle of preservation of cultural identity**
This principle deals with the need to respect, preserve and support the identity, integrity and legacy of local and indigenous cultures in tourism destinations. This principle has a meaningful linkage with the principle of carrying capacity and should be analyzed with the principle of the participation of the local community in the management of tourism destinations.
- 6) **The principle of carrying capacity**
This principle addresses the need to identify the limits of social and environmental capacities of tourism destinations and reflect them in relevant policy and planning, in order to absorb tourists without submerging and overwhelming local culture and causing environmental damage. The principle of carrying capacity often calls for a restriction (control) on tourism to avoid cultural and environmental degradation.
- 7) **Principle of cultural and natural heritage and landscape**
This principle addresses the need for the collective protection of natural heritage sites of outstanding universal value and promotes landscape protection, management and planning, in tourism destinations and their buffer zones, and to retain a harmony with the cultural and natural heritage of the area.
- 8) **The participatory principle and partnership of all stockholders**
The principle of partnership addresses the need to provide an appropriate environment in which all stakeholders have the opportunity to conduct their affairs and hear and be heard. The participatory principle also implies the need to have shared responsibility at all levels and within all processes. It implies that the role of all stakeholders including ECO tourism industry, local and regional investors, local community, government representatives, international organizations, NGOs and environmental groups on the management and decision making process at tourism destination should be guaranteed.

- 9) Principle of integrated sustainable tourism planning
This principle describes the need for the integration of ECO regional and national sustainable tourism strategies, policies and planning into overall national development plans. Such integration is crucial for the sustainability of tourism activities and development in destinations in the Region. It also focuses on the need for cross sectoral integrated planning and projects as well as creation of chain production in tourism industry across the region.
- 10) The principle of committed tourism industry
This principle applies to the participation, involvement, engagement, and commitment of the tourism industry to short, medium, and long-term policy setting and decision making and their implementation and management processes regarding sustainable tourism activities.
- 11) The principal of tourism safety and right to rest and leisure
The principle of tourism safety addresses the need to ensure the security and safety of visitors and their belongings, as a necessary precondition to establishing a sustainable business in ECO tourism destinations and observes the need to respect law and value of the visiting country by tourists.
- 12) The Principle of sustainable transport development
This principle addresses the role of sound, safe and sustainable transport system in sustainable development of ECO tourism destinations. It also addresses the needs for reliable and economically viable connectivity system in the ECO region to provide market friendly access to these destinations through integrated destination access strategies in our Region.
- 13) The Principle of incentive measures and voluntary initiatives
This principle addresses the use of incentive measures and voluntary initiatives as socio-economic tools to serve the participatory principle, and raises the issue of environmental consciousness, dissemination of information and capacity development in ECO tourism destinations.
- 14) The Principle of development of suitable indicators and standards
This principle addresses the need to develop basic indicators and standards to monitor the progress of the sustainable development of tourism, and to assist decision-makers and policy-makers in focusing on the sustainability of tourism activities and development in ECO Region.
- 15) The Principle of sustainable consumption and production pattern in tourism industry
This principle addresses the need to eliminate unsustainable production and consumption patterns in ECO tourism destinations, in order to minimize depletion and reduce pollution. It regulates consumers' behavior towards sustainable consumption and assists the tourism industry in fulfilling its responsibility and commitment to the environment.

CONCLUSION

Sustainable tourism in the ECO region should seek a balance among (a) economic benefit and investment; (b) social participation, including local communities, with direct earnings, and seeking preservation and consolidation of its cultural values and traditions; (c) conservation and protection of environment and biological diversity, taking into account the introduction of education and dissemination of information to promote an environmental consciousness among the local population and visitors. ECO Sustainable tourism development should be conducted in the framework of sustainable development while addressing the natural, cultural and human environments. It calls for special priority in the matter of cultural diversity and respect for the human dignity of both local communities and tourists. It should meet the economic expectations and environmental requirements of destinations.

REFERENCE

1. DR. MUHAMMAD ADNAN, ECO VISION 2025: AN OVERVIEW, SEPTEMBER 2017
2. MEMDUH UNAL DIRECTOR OF AGRICULTURE, INDUSTRY AND TOURISM, ECO CHRONICLE NO. 21 - 2020, PP 42-48
3. [HTTP://WWW.ECO.INT/](http://www.eco.int/)

QLOBAL ELEKTRON BİZNESİN MÖVCUD VƏZİYYƏTI VƏ INKIŞAF PERSPEKTİVLƏRI

Məmmədrəhimova Ülviyə MAHIR QIZI

Unec/Doktorantura mərkəzi
Doktorantura mərkəzi/Ümumi iqtisadiyyat
Ulviiyam93@mail.ru
BAKI, AZƏRBAYCAN

Xülasə

Məqalədə qlobal elektron biznesin inkişaf xüsusiyyətləri müzakirə olunur. Dünya iqtisadi inkişafının müasir reallıqlarına cavab verən qlobal elektron biznesin strukturu təklif olunur. Elektron biznesin təkamülünün əsas mərhələləri müəyyənləşdirilir, müxtəlif ölkələrdə mövcud vəziyyəti və inkişaf dinamikası təhlil edilir. Elektron ticarət bazarının və İnternet ticarətinin dünya strukturu və həcmi təhlil edilir. Qlobal elektron biznesin inkişaf perspektivləri qiymətləndirilir.

Tədqiqat mövzusunun aktuallığı, informasiya texnologiyalarının istifadəsinin getdikcə müasir həyat tərzini üçün xarakterik olması ilə əlaqədardır. Əgər 20 il əvvəl bir şey əldə etmək üçün evdən çıxmalı idiksə, bu gün zəruri əşyaların çoxunu informasiya texnologiyaları istifadə edərək almaq olar.

Tədqiqatın məqsədi İnternet biznesinin və elektron ticarətin təsiri altında iqtisadiyyatdakı qlobal dəyişiklikləri təhlil etmək, habelə iqtisadiyyatda bu istiqamətin yaranma tarixini və gələcək inkişaf perspektivlərini göstərməkdir.

İşin nəzəri və praktik əhəmiyyəti. Dissertasiyanın nəzəri əhəmiyyəti elektron biznes sahəsində sahibkarlıq fəaliyyəti nəzəriyyəsinin tamamlamaqdır. Əsas elmi müddəalar elektron işin təşkili nəzəri və metodoloji aspektləri barədə sonrakı araşdırmalar üçün əsas ola bilər.

İnformasiya texnologiyalarının biznesə verdiyi imkanları ümumiləşdirsək, görərik ki, informasiya texnologiyaları müəssisələrə xərclərini azaltmaq və mövcud məhsul və xidmətlərə yeni imkanlar əlavə etməklə rəqabət üstünlüyünü təmin edir.

Açar sözlər: dünya iqtisadiyyatı, elektron biznes, elektron platformalar, sahibkarlıq fəaliyyəti, rəqabət.

Giriş

Tədqiqat mövzusunun aktuallığı, informasiya texnologiyalarının istifadəsinin getdikcə müasir həyat tərzini üçün xarakterik olması ilə əlaqədardır. Əgər 20 il əvvəl bir şey əldə etmək üçün evdən çıxmalı idiksə, bu gün zəruri əşyaların çoxunu informasiya texnologiyaları istifadə edərək almaq olar.

Tədqiqatın məqsədi İnternet biznesinin və elektron ticarətin təsiri altında iqtisadiyyatdakı qlobal dəyişiklikləri təhlil etmək, habelə iqtisadiyyatda bu istiqamətin yaranma tarixini və gələcək inkişaf perspektivlərini göstərməkdir.

Bu məqsədə çatmaq üçün bir sıra vəzifələri həll etmək lazımdır:

1. Elektron ticarətin növlərini aşkar etmək, eləcə də üstünlüklərini və mənfi cəhətlərini təhlil etmək;

2. Azərbaycanda elektron ticarətin xüsusiyyətlərinin mahiyyətini öyrənmək;

3. Azərbaycanda elektron ticarətin üstünlüklərini və mənfi cəhətlərini təhlil etmək;

4. İnternet biznesinin ticarətə təsirinin xarakterik xüsusiyyətlərini aşkar etmək.

Bu məqsəd və vəzifələrə çatmaq üçün aşağıdakı metodlardan istifadə edilmişdir:

1. Azərbaycanda və dünyada elektron ticarətin xarakterik xüsusiyyətlərini müqayisə etməyə imkan verən müqayisəli bir analiz;

2. dünya və xüsusən Azərbaycan üçün xarakterik olan elektron ticarət növlərinin mahiyyətini ortaya qoyan didaktik analiz;

3. elektron biznesin inkişafı və formalaşması mərhələlərinin xüsusiyyətlərini aşkar etməyə imkan verən tarixi tədqiqat metodu.

İşin nəzəri və praktik əhəmiyyəti. Dissertasiyanın nəzəri əhəmiyyəti elektron biznes sahəsində sahibkarlıq fəaliyyəti nəzəriyyəsini tamamlamaqdır. Əsas elmi müddəalar elektron işin təşkili nəzəri və metodoloji aspektləri barədə sonrakı araşdırmalar üçün əsas ola bilər.

Qlobal dünyada müasir texnologiyalar vasitəsilə bir çox sahibkarlıq subyektlərinin fəaliyyətinin daha da asanlaşdırılması geniş vüsət halını almışdır. Bununla bağlı olaraq, elektron biznesin mövcud vəziyyəti, inkişaf perspektivləri və önəmliliyi ilə bağlı araşdırmalar aparılması, öz dilimizdə elektron biznes ilə bağlı biliklərin artımı ilə müşahidə olunmuşdur. Bunu, məqalənin mövzusunun vacibliyi kimi qələmə vermək olar.

Bu sahədə olan problemlər kimi nəzərdə tutmaq olar – informasiyanın rabitə kanalı ilə ötürülməsinin mühafizəsi; – kompüter sistemlərinin, verilənlər bazasının və elektron sənəd dövriyyəsinin mühafizəsi; informasiyanın uzunmüddətli elektron şəkildə saxlanılmasının təmini; – tranzaksiyaların təhlükəsizliyinin, kommersiya informasiyasının məxfiliyinin, autentifikasiyasının, intellektual mülkiyyətin qorunmasının təmini və s.

Dissertasiyanın elmi yeniliyi odur ki, müəllif müasir iqtisadiyyatın inkişafının təbiəti ilə elektron biznes texnologiyaları arasındakı əlaqəni aşkar etdi, eyni zamanda elektron biznesin ölkənin strateji rəqabət qabiliyyətinin təmin edilməsində rolunu qiymətləndirdi, iqtisadiyyatın elektronlaşma səviyyəsini qiymətləndirdi.

Son illərdə məlumat mübadiləsi və əməliyyatlar aparmaq üçün rəqəmsal elektron medianın global istifadəsinə keçid olmuşdur. Bu baxımdan beynəlxalq bazarda əmək bölgüsü əvvəllər iştirak etməmiş qurumlar arasında baş verir. Dünya ticarətinin müasir inkişafı yenilik olmadan mümkün deyil. Müasir global iqtisadiyyatda dünya ticarətinin inkişafının əsas aparıcılarından biri elektron biznesdir (Zabolotskikh, 2016). Müasir elmi-texniki tərəqqi və ticarət subyektləri arasında məlumat mübadiləsi sürətinə artan tələblər şəraitində ölkənin elektron biznesinin səmərəli təşkili rəqabət qabiliyyətini artırmağa qadirdir.

Beynəlxalq fəaliyyət subyektlərinin rəqabət qabiliyyətinin artırılmasına kömək edən vasitələr arasında aşağıdakı məsələlər ön plana çıxır:

1. global dəyər zəncirlərinin formalaşması;
2. klasterlərin genişlənməsi;
3. virtual mühitə inteqrasiya.

Son tendensiyanı qiymətləndirərək qeyd etmək lazımdır ki, mal və xidmət mübadiləsi üçün elektron platformaların rolu daim artır. Müasir bazar iqtisadiyyatı şəraitində əsas vəzifə ticarət əlaqələrinin optimallaşdırılması deyil, elektron texnologiyalardan istifadə edən bir ölkənin səmərəliliyinin strateji artmasıdır. Analitiklərin fikrincə, elektron biznes ölkənin global liderliyə çatmasında, eyni zamanda onun dünya iqtisadiyyatına uğurlu inteqrasiyasında əsas rollardan birini oynayır (Kostin, 2010). Buna görə sahibkarlıq fəaliyyətinin bu sahəsinin inkişaf etdirilməsinin əhəmiyyəti artır.

İqtisadiyyatın çevrilməsinin əsas səbəbi e-biznesdir. Dünya iqtisadi inkişafının hazırkı mərhələsində sahibkarlıqda İnternet vəsaitlərindən istifadənin aşağıdakı əsas sahələri vurğulanmalıdır (Şəkil 1).

İqtisadi ədəbiyyatda elektron işin etimologiyası və tipologiyasının öyrənilməsinə bir neçə yanaşma ayırd edilə bilər. Bir yanaşmaya əsasən müəlliflər elektron biznesi yalnız İnternetdən istifadə etməklə həyata keçirilən sahibkarlıq fəaliyyəti kimi şərh edirlər. Elektron biznes, qazanc məqsədi ilə beynəlxalq şirkətlərin kompüter şəbəkələri, xüsusən İnternet vasitəsilə iqtisadi fəaliyyət növü kimi müəyyən edilir. Kim Chan və Rene Moborn e-biznesi "... İnternet texnologiyalarından istifadə edərək əsas iş proseslərinin həyata keçirilməsi" olaraq təyin edirlər (Chan, Moborn, 2013). Nikol Cayley, "... bir iş adamı və kompüter və ya digər ünsiyyət məlumat mübadiləsi vasitəsindəki bir iş prosesinin ortaq hərəkətləri üzərində qurulmuş bir iş olaraq" müəyyənləşdirərək "interaktiv iş" termini nəzərdən keçirməyi təklif edir (Kelly, 2013). İş

proseslərinin avtomatlaşdırılmasına vurğu Brian Halligan tərəfindən elektron biznesin "bütün iş proseslərinin avtomatlaşdırıldığı İnternet texnologiyalarına əsaslanan bir təşkilat olduğunu" qeyd edildi (Brian Halligan2014).

"Elektron biznes" anlayışının müəyyənləşdirilməsi ilə bağlı elmi işlərin təhlilini yekunlaşdıraraq praktik və metodoloji əhəmiyyətini vurğulayaraq qeyd edirik ki, geniş mənada "elektron biznes" termini "elektron mühit" anlayışından asılı olaraq müasir yerli və xarici müəlliflər tərəfindən fərqləndirilir. Bəziləri bu konsepsiyayı yalnız internet məkanı kimi başa düşür, digər hissəsi də özəl şəbəkələr və EDI (Electronic data interchange)- Elektron Məlumat Mübadiləsini əlavə edir.

Müəlliflərin fikrincə, İnternet texnologiyaları və elektron biznesdəki yeniliklər onun əsas komponentləri deyil, lakin onlar rəqabət üstünlüklərinin yaradılması strategiyasının elementi kimi vacibdir. "Elektron biznes" tərəfindən qazanc əldə etmək və qarşıya qoyulan məqsədlərə çatmaq üçün informasiya və kommunikasiya texnologiyalarından istifadə etməklə hər hansı bir əməliyyatın həyata keçirilməsi ilə əlaqəli müəyyən bir iqtisadi hadisəni, sahibkarlıq fəaliyyətinin bir növünü başa düşmək təklif olunur.

BVF-yə görə, 2017-ci ildə orta hesabla 7.7% daha sürətli inkişaf edən e-biznes quruluşundakı vacib bir element İnternetdir. Öz növbəsində İtranet və Extranet alətlərinin artımı 1 yanvar 2017-ci il tarixinə nisbətən 1,6% və 0,9% təşkil etmişdir. İnternet müəssisənin potensial müştərilərə girişini həyata keçirməyi və əksinə: həm məlumat mübadiləsini, həm də mallar, xidmətlər və maliyyə mənbələrini təşkil etməyi əhatə edir. Bu, yeni bir ödəniş növünün - elektron pulun formalaşmasına imkan yaratmışdır.

Hal-hazırda qlobal elektron ticarət bazarı sürətlə böyüyür. McKinseyCo-ya görə, qlobal elektron ticarət bazarında ticarətin həcmində lider mövqeləri Asiya-Sakit Okean bölgəsi ölkələri tutur, onların payı 2016-cı ildə 707 milyard dollardan çox olub və xüsusən Çinin buradakı payı 562.66 milyard dollar - 79 , 5% (Şəkil 6). Avropanın ən inkişaf etmiş ölkələrindən birinin - İngiltərənin elektron satışının dövriyyəsi pan-Avropa göstəricisinin təxminən 30% -ni təşkil edir. Onu da qeyd etmək olar ki, elektron ticarət bu ölkənin milli gəlirinin 19% -ni təşkil edir.

Qlobal e-ticarət bazarının 2019-cu ildə həcmi, İnternet Pərakəndə araşdırmasının nəticələrinə görə, 3,5 trilyon dollara çatmışdır. Ekspert təhlilinə görə, 2016-2019-cu illərdə onlayn pərakəndə satış həcmi ildə orta hesabla 20% artıb, pərakəndə satışlar isə ildə cəmi 3,5% artıb. Müvafiq olaraq, bazar əsasən onlayn ticarət hesabına böyüyür, ekspertlər belə hesab edir. Eyni zamanda, onlayn pərakəndə satışların payı 2016-cı ildəki 10.5% -dən 2019-cu ildə 16.4% -ə qədər artmışdır.

Mütəxəssislərin fikrincə, hazırda dünyada elektron ticarətin həcminə görə ABŞ, Çin, İngiltərə, Yaponiya, Almaniya kimi ölkələr ön sıralarda gedirlər.

Son dövrlər Azərbaycanda da elektron ticarətə insanlar arasında marağın artması nəzərə çarpır. Bunun təsdiqi olaraq qeyd edə bilərik ki, 2019-cu ilin ilk 9 ayı ərzində Azərbaycanda elektron ticarətin həcmi **91%** artaraq **2,2 milyard** manat təşkil edib. Bununla belə Azərbaycanda son illər elektron ticarətin təşviqi istiqamətində bir sıra tədbirlər həyata keçirilməsinə baxmayaraq, hələ də ənənəvi ticarət növünə üstünlük verən insanların sayı ilə elektron ticarətə üz tutanların sayında kəskin fərq olduğu danılmazdır.

1-ci cədvəldə müəssisələrdə İKT-dən istifadənin əsas göstəriciləri üzrə məlumatlar verilmişdir. Statistika Komitəsinin verdiyi məlumatlara əsasən, kompüterdən istifadə etmiş müəssisələrin ölkədə fəaliyyət göstərən bütün müəssisələrdə xüsusi çəkisi (faiz) 2018-ci ildə 67,2% olmuşdur. Bu göstərici əvvəlki illərlə müqayisədə daha da çoxalmışdır. Bu, ölkəmizdə son illərdə İKT-dən istifadənin artdığını göstərir. Əgər 2015-ci ildə kompüterdən istifadə etmiş işçilərin fəaliyyət göstərən bütün müəssisələrdə işləyən işçilərin siyahı sayına nisbəti (faiz) 28,0% idisə, 2018-ci ildə bu göstərici 5,4% artım göstərmişdir. Veb sahifəsi (Web Page, Web Site) olan müəssisələrin fəaliyyət göstərən müəssisələrdə xüsusi çəkisi (faiz) isə 2012-ci ildən bəri 3,1% irəliləyərək 12,3% olmuşdur. İnternetdən istifadə etmiş işçilərin fəaliyyət göstərən bütün müəssisələrdə işləyən işçilərin siyahı sayına nisbəti (faiz) isə 2014-cü ildə 16,5%, 2018-ci ildə isə

25,3% olmuşdur. Bütün bunlar ölkəmizdə aparılan islahatların müsbət nəticəsi kimi çıxış edə bilər. Günümüzün təkmilləşən texnologiya sistemlərini – bu yolda ölkəmizin ən böyük hərəkətverici qüvvəsi kimi hesab etmək lazımdır.

TƏDQIQAT METODU

Şəkil 1. Sahibkarlıqda İnternet vasitələrindən istifadənin əsas istiqamətləri (Avanesov, 2009).

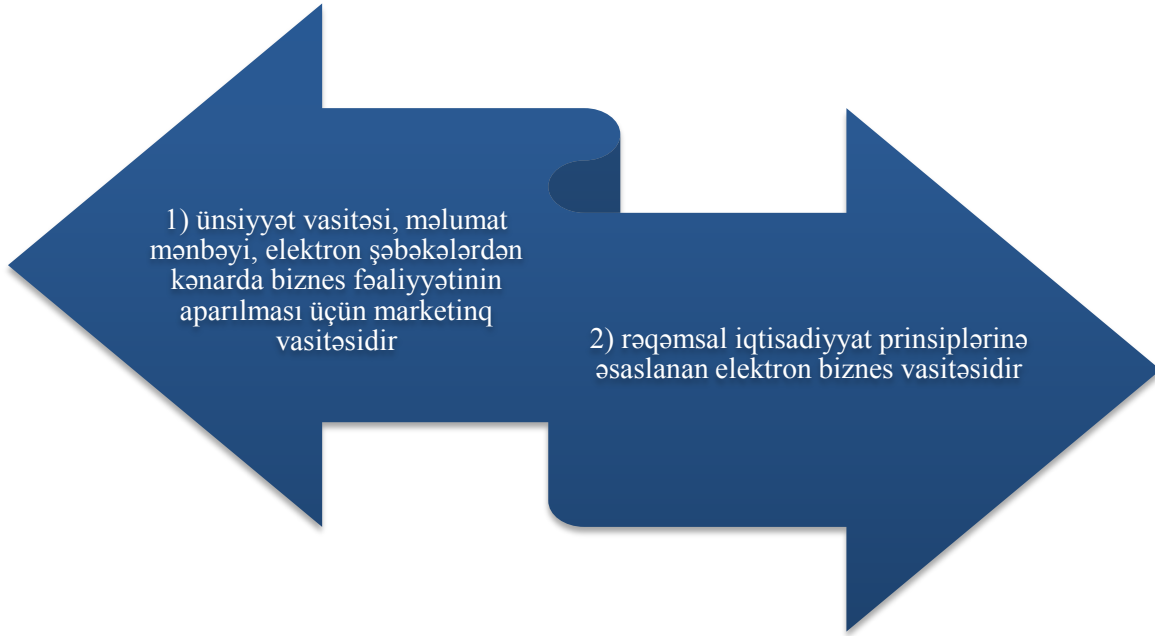

Cədvəl 1. Müəssisələrdə İKT-dən istifadənin əsas göstəriciləri (stat.gov.az)

Göstərici	2012	2013	2014	2015	2016	2017	2018
Kompüterdən istifadə etmiş müəssisələrin ölkədə fəaliyyət göstərən bütün müəssisələrdə xüsusi çəkisi (faiz)	57,1	57,8	58,6	63,1	65,3	66,9	67,2
Kompüterdən istifadə etmiş işçilərin fəaliyyət göstərən bütün müəssisələrdə işləyən işçilərin siyahı sayına nisbəti (faiz)	18,5	21,6	23,2	28,0	29,6	30,7	33,4
İnternetdən istifadə etmiş müəssisələrin fəaliyyət göstərən müəssisələrdə xüsusi çəkisi (faiz)	40,9	42,2	45,7	48,0	51,6	52,5	52,9
İnternetdən istifadə etmiş işçilərin fəaliyyət göstərən bütün müəssisələrdə işləyən işçilərin siyahı sayına nisbəti (faiz)	10,9	14,4	16,5	20,4	21,9	23,1	25,3
Veb sahifəsi (Web Page, Web Site) olan müəssisələrin fəaliyyət göstərən müəssisələrdə xüsusi çəkisi (faiz)	9,2	9,3	10,4	11,9	11,9	12,2	12,3
İstifadə etdiyi İKT şəbəkələrinə görə müəssisələrin bölgüsü, yekuna nisbətən (faiz)	100,0	100,0	100,0	100,0	100,0	100,0	100,0

NƏTİCƏ

İnformasiya texnologiyalarının biznesə verdiyi imkanları ümumiləşdirsək, görərik ki, informasiya texnologiyaları müəssisələrə xərclərini azaltmaq və mövcud məhsul və xidmətlərə yeni imkanlar əlavə etməklə rəqabət üstünlüyünü təmin edir.

Bunlardan əlavə, İKT-nin dövlət xidmətlərinin keyfiyyət səviyyəsinin artırılmasındakı rolunu qeyd etməsək olmaz. Belə ki, İKT biznes və ticarət əməliyyatlarının bir sıra aspektlərini dəyişmək potensialına malik olduğundan hökumət bu funksiyaların tənzimlənməsi, həmin xidmətlərin

dəstəklənməsi və səmərəliliyinin yüksəldilməsi üçün İKT-nin gücündən istifadə etməklə, əlavə mənfəət əldə edə bilər. Dövlət xidmətlərinin bu metodla rəqəmsallaşdırılması texnologiyalardan istifadə və vahid informasiya sisteminə tam inteqrasiya edilmiş səhiyyə infrastrukturunun yaradılması cəhdlərinə dəstək vermiş olacaqdır. (Azərbaycan Respublikasında telekommunikasiya və informasiya texnologiyalarının inkişafına dair Strateji Yol Xəritəsi, 2016, səh 45.)

İnformasiya sistemlərinin tətbiqi vasitəsilə idarəetmənin aşağıda göstərilən bir sıra üstünlükləri mövcuddur:

- məlumatların vaxtında müəyyən edilməsi, onların müqayisəsi və istifadəsi zamanı vaxta qənaət;
- sorğular əsasında tələb olunan məlumatların daha operativ və yüksək keyfiyyətlə təmin olunması;
- inzibati və maliyyə resurslarına qənaət.

Bütün sadalananların həyata keçirilməsi üçün - texnologiya və informasiya sistemlərinin qurulması, habelə, tələb olunan xidmətlərin təşkili üzrə 2020-ci ilədək, ümumilikdə, 290 milyon manat investisiya qoyuluşu proqnozlaşdırılır. İnanırıq ki, ölkəmizin bu istiqamətdə həyata keçirdiyi tədbirlər yaxın gələcəkdə öz bəhrəsini verəcək və beynəlxalq arenada öz sözünü deməsinə yardımçı olacaqdır.

ƏDƏBİYYAT SIYAHISI

1. Nichole Kelly How to Measure Social Media, 2013. – 256 p.
2. Kostin K.B. Situational leadership application to enhance efficiency and quality of service in the service industry in Russian Federation // Инновационные процессы в сфере сервиса: проблемы и перспективы: Сборник научных трудов по результатам II международной научно-практической конференции. Министерство образования и науки Российской Федерации, ГОУ ВПО Санкт-Петербургский государственный университет сервиса и экономики. – СПб, 2010. – р. 287-290.
3. Ким Чан, Рене Моборн Стратегия голубого океана, 2013. – 310 с
4. Аванесов А.Г. Интернет-экономика. / учеб. пособие для студентов всех форм обучения. – Санкт-Петербург: Изд-во СПбГУЭФ, 2009. – 175-176 с
5. Brian Halligan. Inbound Marketing. Attract, Engage, and Delight Customers Online. 2014.
6. Заболотских Л.Ю. Интернет-торговля как направление торговой политики компании // Торгово-экономический журнал. – 2016. – № 3. – с. 205-222. – doi: 10.18334/tezh.3.3.36811.

AZƏRBAYCANDA HEYVANDARLIQ SAHƏSİNİN MÜASİR VƏZİYYƏTİNİN TƏHLİL EDİLMƏSİ

ƏLİMƏDƏT QASIMOV

Bakı Mühəndislik Universitetinin
Beynəlxalq İqtisadi Münasibətlər
ixtisasının II kurs magistrantı
Eli-qasimov-2020@mail.ru
BAKİ, AZƏRBAYCAN

XÜLASƏ

Məqalədə Azərbaycanda heyvandarlığın inkişaf etdirilməsinin müasir vəziyyəti araşdırılmış, heyvandarlığın idarə olunmasında olan çatışmazlıqlar öyrənilmişdir. Azərbaycan Respublikasında həyata keçirilən genişmiqyaslı islahatlar nəticəsində aqrar sektorun bütün sahələrində ciddi irəliləyişə nail olunmuş, müxtəlif növ kənd təsərrüfatı, o cümlədən heyvan mənşəli məhsulların istehsal həcmi artmış, daxili istehsalda artım dinamikası qorunub saxlanılmaqla əksər məhsullar üzrə özünütəminatmə səviyyəsi yüksəlmişdir. Bununla belə, hazırda ölkədə istehsal olunan heyvan mənşəli məhsulların həcmi daxili tələbatı tam ödəmək üçün yetərli deyildir. Azərbaycan Respublikası Prezidentinin 2016-cı il 6 dekabr tarixli 1138 nömrəli Fərmanı ilə təsdiq edilmiş “Azərbaycan Respublikasında kənd təsərrüfatı məhsullarının istehsalına və emalına dair Strateji Yol Xəritəsi”ndə müəyyən edilən strateji hədəflərə nail

olunması məqsədilə “Azərbaycan Respublikasında 2019-2023-ci illərdə heyvandarlığın intensiv inkişaf etdirilməsinə və öyrüş-otlaq ərazilərinin səmərəli istifadə olunmasına dair Dövlət Proqramı” (bundan sonra- Dövlət Proqramı) hazırlanmışdır.

Açar sözləri: heyvandarlıq, kənd təsərrüfatı, Aqrar sənaye kompleksi, iqtisadiyyat, məhsul təminatı.

GİRİŞ

Ölkəmizdə heyvandarlığın inkişafı bu sahədə yaranan problemlərin qarşısının alınmasında mühüm rola malikdir. Heyvandarlıq sənayesinin inkişafı və bu sahədə yaranan problemlər uyğun şəkildə öz həllini tapmalıdır. Əsas məqsəd etibarı ilə deyə bilərik ki, son illərdə Azərbaycanda heyvandarlıq sənayesinin inkişafı dövlət tərəfindən bir sıra tədbirlər planı hazırlanmışdır. Bu planlar Azərbaycanda iqtisadiyyatın qeyri-neft sektorunda böyük çəkiyə malik olan kənd təsərrüfatında böyük inkişafa səbəb olacaq. Heyvandarlığın inkişafında son illərdə diqqəti çəkən, sahələrdən biridir. Mövcud vəziyyətdə heyvandarlıq sahəsində təsərrüfatların ənənəvi formada təşkil edilməsi, habelə heyvanların cins tərkibində yerli və qeyri-məhsuldar heyvanların üstünlük təşkil etməsi ən ciddi problemlər kimi çıxış edir.

TƏDQIQAT METODU

Tədqiqat işinin metodologiyası əsas elmi nəzəriyyələrə əsaslanan tələbləri, ictimai həyatın öyrənilən hadisələrinin mahiyyətini müəyyənləşdirən fəlsəfi biliklər sistemidir. Tədqiqat işi bir sıra metodlarla reallaşdırılacaqdır, bunlardan birincisi təhlil metodudur. İkinci metod müqayisəli üsuldur. Bu metod vasitəsilə sonda analiz edilən tədqiqat işləri və ədəbiyyatlar qarşılaşdırılacaqdır. Tədqiqat işində ilkin və sonrakı metodlardan qarşılaşdırılaraq üçüncü bir metoddan istifadə olunacaqdır. Başqa bir metod sintez metodudur. Əvvəlki metoddan fərqli olaraq sintez, daha detallı bir araşdırma üçün fərdi elementləri (xassələri, atributları) vahid bütöv hala gətirmək üçün nəzərdə tutulmuşdur. Bu tədqiqat metodu təhlil metodu ilə olduqca sıx bağlıdır, çünki həmişə fərdi analiz nəticələrini birləşdirən əsas element kimi mövcuddur.

ƏSAS HİSSƏ

Heyvandarlığın Azərbaycanda vəziyyəti. Bu gün Azərbaycan öz geostrateji, iqtisadi və mədəni potensialından istifadə edərək dünyanın ən dinamik inkişaf edən ölkələrindən birinə çevrildi. Bu gün Azərbaycan Respublikasının Prezidenti cənab İlham Əliyevin həyata keçirdiyi məqsədyönlü siyasət nəticəsində Azərbaycanda aqrar sektor yeni inkişaf mərhələsinə qədəm qoymuşdur. Prezidentin adından Kənd Təsərrüfatı Nazirliyi ölkədə heyvandarlığın inkişafına dair Dövlət Proqramı hazırlamışdır. Proqramın əsas məqsədi ölkədə yeni əkinçilik modellərini tətbiq etməklə heyvanların cins tərkibini yaxşılaşdırmaq və məhsuldarlığı artırmaqdır. Proqramın icrası nəticəsində yem ehtiyatlarından, otlaq sahələrindən və otlaq sahələrindən daha səmərəli istifadə edilmişdir ki, bu da məhsuldarlığın artırılmasına, fermerlərin gəlirlərinin artırılmasına və maddi rifahının yaxşılaşmasına şərait yaratdı.

Bu baxımdan, heyvandarlıq sistemində adambaşına istehsalın artımının təmin olunmasında heyvanların genetik potensialının mühüm rol oynadığını qeyd etmək lazımdır. Prezident İlham Əliyevin tapşırığı ilə müxtəlif ölçülü heyvandarlıq fermalarını genetik cəhətdən yüksək məhsuldar heyvanlarla tamamlamaq məqsədi ilə Prezident İlham Əliyevin tapşırığı ilə damazlıq heyvanlar gətirilərək kənd təsərrüfatı istehsalçılarına satılır [5, s.7]. Buna görə pəhrizdə yüksək məhsuldarlıq potensialı olan heyvanların payının artması davam edir.

Digər tərəfdən, heyvanların süni mayalanma şəbəkəsi genişlənir və heyvandarlıq ilə məşğul olan kənd əhalisinin marağı daim artır. Bu gün ölkəmizdə heyvandarlığın inkişafı insanları bu sahədə məhsullarla təmin etmək, idxaldan asılılığın tamamilə aradan qaldırılması baxımından xüsusi əhəmiyyət kəsb edir.

Heyvandarlıq Sahəsində görülən tədbirlər. Prezident İlham Əliyevin rəhbərliyi ilə həyata keçirilən islahatlar, Regionların sosial-iqtisadi inkişafı Dövlət Proqramında nəzərdə tutulmuş tədbirlər heyvandarlığın inkişafına geniş perspektivlər açdı. Bu baxımdan Heyvandarlıq

Tədqiqatları İnstitutu da öz növbəsində bu istiqamətdə tədbirləri mütəşəkkil şəkildə həyata keçirir. Belə ki, Heyvandarlıq Tədqiqat İnstitutunun mütəxəssisləri ölkənin müxtəlif bölgələrindəki fermerlərə heyvandarlığın inkişafı, heyvandarlıqda ən yeni texnologiyaların tətbiqi, sağlam yem bazası yaradılması, süni mayalanma, heyvanların sayının artması və məhsuldarlığın artırılması ilə bağlı tövsiyələr verirlər. və s. mövzuları əhatə edən bir sıra təlimlər keçirilir. Qeyd edək ki, təlimlər 27 noyabr 2018-ci ildə başlamışdır. Təlimlər hələ də davam edir [2, s.7].

Heyvandarlığın müasir vəziyyəti. Müxtəlif davam edən layihələr çərçivəsində bu qurumlarla Heyvandarlıq Elmi-Tədqiqat İnstitutu arasında elmi mübadilə, praktiki əməkdaşlıq, heyvandarlığın müxtəlif seqmentlərində fermerlərə dəstək kimi mühüm işlər görülmüş və müsbət nəticələr əldə edilmişdir. Bu layihələrin icrası zamanı yuxarıda adı çəkilən qurumların mütəxəssisləri Heyvandarlıq Elmi-Tədqiqat İnstitutunun işçilərini süni mayalanma, embrion köçürülməsi, böyük və xırdabuynuzlu mal-qarada seleksiya və seleksiya prosesləri, qoyunlarda süngər baldırma, düzgün hazırlıq işləri ilə təmin etdilər. yem rasionu və s. Əvvəlcə mövzular üzrə nəzəri təlimlər keçirildi, sonra tədris olunan biliklər praktik tətbiqi ilə gücləndirildi. Layihələr çərçivəsində Heyvandarlıq Elmi-Tədqiqat İnstitutuna dəvət olunan mütəxəssislər Azərbaycan Dövlət Aqrar Universitetinin müvafiq sahə üzrə təhsil alan tələbələri üçün də "Master Dərsləri" keçiriblər [3, s.5].

- **Heyvandarlığın illər üzrə dinamik sayı (min baş)**

İllər	İnək naxırı	Qoyunlar	Keçilər	Quşlar
• 2014	• 2442.4	• 7979.4	• 651.1	• 25172.7
• 2015	• 2445.2	• 7987.3	• 658.1	• 28851.7
• 2016	• 2466.0	• 8025.6	• 651.5	• 27559.4
• 2017	• 2484.3	• 7966.5	• 648.3	• 28009.5
• 2018	• 2476.3	• 7821.0	• 633.3	• 30473.4
• 2019	• 2482.6	• 7681.7	• 622.4	• 30498.4

- **Dövlət Statistika Komitəsi.**

Cədvəldən aydın şəkildə görə bilərik ki, bu sahədə son illərdə bir o qədər də artım müşahidə olunmamışdır. Cədvəldən onuda görə bilirik ki, hər növbəti il üzrə kəskin artım və kəskin azalma müşahidə olunmamışdır. Lakin son illərdə bu sahədə ciddi dəyişiklik edilməsi üçün bəzi addımlar atılmışdır. Bu addımları aşağıda qeyd edək.

Heyvandarlıq Tədqiqat İnstitutu 2019-2025-ci illər üçün mövcud heyvan genofondunun qorunması, heyvandarlıqda innovativ və biotexnoloji metodların tətbiqi, yeni heyvan cinslərinin, yeni növlərin, xətlərin və xaçların yaradılması, idxal olunan heyvan cinslərinin adaptiv xüsusiyyətlərinin öyrənilməsi və rayonlaşdırılması, sənaye heyvandarlıq intensiv inkişaf, yem və bəslənmənin elmi inkişafı, istehsal və emal texnologiyasının təkmilləşdirilməsi, rəqabətqabiliyyətli məhsul istehsalı və beynəlxalq təcrübənin öyrənilməsi kimi prioritet sahələrdə bu hədəflərə çatmaq üçün çalışır və çalışır. Azərbaycan şəraiti üçün yeni rəqabət qabiliyyətli cins mal-qaranın və onların hibridlərinin və hibridlərinin yaradılması, qoyunçuluğun sənaye əsasında intensiv inkişafı, yüksək keyfiyyətli pambıq istehsal edən və yerli iqlim şəraitinə uyğunlaşdırılmış iki məhsuldar ipək qurdu hibridinin yaradılması qarşdakı vəzifələrdəndir. [4, s.98]. Bağcılıq bağlarının salınması, müasir saxsı qabların təşkili, ölkədə mövcud arı növlərinin bərpa və yeni arı populyasiyalarının və hibrid xətlərin, zoğların yaradılması, yem bazasının təşkili, Heyvandarlıq Tədqiqat İnstitutunun genetik mərkəz kimi əldə edilməsi, qorunması üçün xüsusi bərpa proqramları heyvandarlıq yemlərinin hazırlanması və bəslənməsi texnologiyasını inkişaf etdirmək üçün genofondu, müasir tələblərə uyğun heyvan, quş, arı və ipək qurdlarının yüksək məhsuldar cinslərinin yaradılması nəticəsində fermerlərə heyvandarlıq materialı ilə təmin etmək; heyvandarlıq və quşçuluq təsərrüfatlarının, fermerlər üçün məsləhət mərkəzinə çevrilməsi və elmi tədqiqatların nəticələrinin tətbiqi institutun əsas məqsədləridir.

NƏTİCƏ VƏ TƏKLİFLƏR

Nəticədə deyə bilərik ki, hər zaman prioritet sahə olaraq xarakterizə olunan kənd təsərrüfatının inkişafı birmənalı şəkildə regionların inkişafında mühüm rola malikdir. Heyvandarlıq sahəsini inkişaf etdirmək üçün ekstensiv inkişaf modelindən intensiv inkişaf modelinə keçmək lazımdır. Yəni mövcud olan resursları saxlamaq, intensiv inkişaf yolu ilə bu sahədən gələn məhsulun kütləsini artırmaq lazımdır. Bununda əsas yollarından biri, ölkədəki fermerlərə subsidiyalar ayırmaq, bəzi güzəştlər etmək lazımdır. Bu problemlərin həllini sürətləndirsək böyük inkişafa nail olmaq olar.

ƏDƏBİYYAT SİYAHISI

1. Abasov İ. Azərbaycanın və dünya ölkələrinin *kənd təsərrüfatı*. Bakı, Şərq-Qərb, 2013, 312 s.
2. Abdullayev M. Azərbaycanın regionlarında heyvandarlıq sahəsində yüksək göstəricilər əldə olunur. Yeni Azərbaycan.- 2018.- 13 iyul.- S.7.
3. İbrahimov İ. "Aqrar iqtisadiyyatın aktual problemləri" . Bakı 2002 Rəsulova İ.Aqrar sektor milli təhlükəsizliyin təmin olunmasında mühüm amildir. "Respublika" qəzeti, 5 noyabr 2016-cı il
4. Quliyev E. Aqrar iqtisadiyyat. Bakı, Kooperasiya, 2015, 320 s.
5. Sadayovlu P. Regionlarda heyvandarlığın inkişafı istiqamətində əsaslı tədbirlər görülür. Yeni Azərbaycan.- 2019.- 12 aprel.- S.7
6. www.stat.gov.az

“AZƏRBAYCANDA INNOVASIYAYÖNÜMLÜ İQTISADI INKIŞAFIN PERSPEKTİVLƏRİ.”

HƏSƏNLI NƏZRİN

Bakı Mühəndislik Universiteti
İqtisadiyyat və idarəetmə fakültəsi
Nezihesenli@yahoo.com
Bakı, Azərbaycan

Xülasə

İnnovasiyayönümlü iqtisadiyyat Respublikamızın xammal ixracatçısından innovasiya və elm təməlli iqtisadiyyata keçidi üçün mühüm əhəmiyyət kəsb edir. Məhz məqaləmin məna kəsb edən hissələrində bu prosesə köklənib. Hansı ki, iqtisadiyyatı neftdən asılı olan bir ölkənin, innovasiyayönümlü iqtisadiyyata yönəlməsi ilə qeyri-neft sektorunun ön plana çıxması, innovasiya sahibkarlığının, texnoparkların və sənaye parklarının yaradılması bu iqtisadiyyatın təməl addımlarıdır.

Açar sözlər: *texnopark, innovasiya, inovasiyayönümlü iqtisadiyyat, əmək, əmək cisimləri, əmək alətləri, sənaye sektoru, sənaye parkları.*

Giriş.

Məqalənin məqsədi ölkəmizdə hal-hazırda müxtəlif sektorlar üzrə gələcək yönümlü innovasiya siyasətinin reallaşdırılmasıdır. Bu siyasət isə innovasiya yönümlü iqtisadiyyatın intensiv inkişafına, onun rəqabət qabiliyyətinin yüksəldilməsinə, innovasiya yönümlü proseslərinin idarə edilməsi istiqamətində meydana çıxan problemlərin həlli və innovasiya yönümlü idarəetmənin təkmilləşdirilməsi istiqamətlərinin müəyyənləşdirilməsini təşkil edir. Yuxarıda qeyd etdiyimiz məqsədlərə uyğun müəyyən vəzifələrin yerinə yetirilməsi zərurəti yaranır ki, bunlar aşağıdakılardan ibarətdir:

6. İnnovasiya yönümlü sistemin nəzəri metodoloji aspektlərinin müəyyən edilməsi;
7. Milli innovasiya sisteminin inkişaf modellərinin təhlili və innovasiyalı yönümlü iqtisadi inkişaf modelinə keçidin zəruriliyi;
8. Dövlətin iqtisadi siyasətində innovasiya yönümlü fəaliyyətin əhəmiyyəti;

9. İnnovasiya fəaliyyətinə iqtisadi artım amillərinin təsirinin müəyyən edilməsi;
10. Ölkəmizdə innovasiya yönümlü milli iqtisadi inkişaf modelinin stimullaşdırılması;
11. İnnovasiya yönümlü prosesin idarə edilməsinin təkmilləşdirilmə istiqamətlərinin müəyyən edilməsi.

Məqalənin obyektini ümumilikdə innovasiya yönümlü fəaliyyətin təşkili mexanizmi və ya tətbiqi ilə əlaqədar ölkədə fəaliyyət göstərən müxtəlif strukturlar, predmetini isə innovasiya yönümlü fəaliyyətin formalaşması, tənzimlənməsi və innovasiyalı proseslərin idarə edilməsi üzrə inkişaf istiqamətlərinin müəyyənləşdirilməsi və innovasiya proseslərinin idarə edilməsinin təkmilləşdirilməsi yolları təşkil edir.

Məqalənin nəzəri metodoloji əsasını innovasiya proseslərinin idarə edilməsi üzrə Azərbaycan Respublikasında innovasiya yönümlü fəaliyyətin təşkili və tənzimlənməsinə istiqamətlənmiş hüquqi normativ sənədlər, müxtəlif elmi-tədqiqat işləri, qərarlar, proqramlar, innovasiya fəaliyyəti ilə bağlı müxtəlif elmi tədqiqatlar və bir sıra beynəlxalq təşkilatların innovasiya mexanizmi modelini metodikası təşkil edir.

Məqalənin informasiya mənbəyi məqalənin mövzusunda uyğun olaraq müxtəlif ədəbiyyatlardan (ingilis), statistik göstəricilərdən, internet saytlarından və Milli Respublika kitabxanasından və M.F.Axundov adına kitabxanadan, həmçinin digər vəsaitlərdən istifadə edilmişdir.

TƏDQIQAT METODU

Azərbaycan Respublikasının Prezidenti cənab İlham Əliyev innovasiyayönümlü iqtisadiyyatın formalaşmasının dövlət tənzimlənməsi və sahibkarlıq təşəbbüskarlığına söykənən iqtisadiyyat modelinin bərqərar olmasına xüsusi əhəmiyyət verir. Müasir dövrün tələbinə uyğun olaraq, hər bir yeni fəaliyyət köhnə modellər əsasında yerinə yetirilərsə, heç bir səmərə verməz. Ölkədə bütün sahələrin modernləşdirilməsi, eləcə də sənaye sahəsinin modernləşməsinin və rəqabətqabiliyyətliliyinin artmasının göstəricisidir. Yəni əmtəə, xidmət və firmanın rəqabətqabiliyyətli olması, bütövlükdə ölkənin rəqabətqabiliyyətliliyini yaradır.

Hal-hazırda Respublikamızda bazar iqtisadiyyatının inkişafı və bununla əlaqədar olaraq özlüyündə sənayenin inkişafına təkan verməsi müəyyən müddətdən sonra yeniliklərin və innovasiyaların tətbiqi, həmçinin ETT-nin bazis rolunu oynaması sənaye və sənaye məhsulundan yan keçmir. Respublikamızın ilk öncəliyi Azərbaycan xalqının sənaye məhsuluna olan tələbatını ödəməkdir. Bunun üçündə sənaye sektorunda innovasiyayönümlü iqtisadi inkişafın perspektivlərindən, həmçinin sənaye sahəsində sənaye məhsulu üzrə ETT-nin imkanlarından istifadə edərək, baş verən texniki və digər prosesləri daha da sənaye məhsuluna tətbiq etməklə, bununla ölkə olaraq günün tələblərinə cavab verən innovasiyayönümlü sistemi formalaşdırmış olacaq. Bu innovasiyayönümlü sistemdə günümüz ən aktual prosesidir.

Azad bazar iqtisadiyyatı şəraitində həm dövlət, həm də özəl müəssisələr sənaye sahələri ilə məşğul olur və müəyyən keyfiyyət və standartda sənaye məhsulu istehsal edirlər. Bu məhsullar üzrə onların işlənmə mərhələsi, məhsul standartların təyin edilməsi, keyfiyyət yoxlanışlarının təşkili, mövcud kapitalın yetərliliyi, məhsulun həyat tsikli, ona təsir edən daxili və xarici amillər və onların təsir səviyyələri, bazarda sənaye məhsulunun qiymətinin formalaşması və qiymətləndirilməsi, dövlətin məhsul üzrə tənzimləyici siyasəti və strategiyası kimi məsələlər sənaye sektorunda məhsulun istehsalı və istehlakı prosesi üzrə mühüm faktorlardır. Çünki bu faktorlar ilk öncə sənaye məhsulunun qiymətinin formalaşmasında öz sözlərini deyir.

Sənaye məhsulu əmtəə və yaxud istehsal xidmətləri (sənaye xarakterli iş) formasında ifadə edilən, müəssisənin fəaliyyətinin birbaşa səmərəli nəticəsidir. Sənaye öz daxili strukturuna və miqyasına görə maddi istehsalın ən zəngin və ən böyük sahələrindən biridir. Sənayedə istehsal cəmiyyətin mövcud olması və inkişafı üçün zəruri olan maddi nemətlər istehsalı prosesidir. Konkret istehsal şəraitindən asılı olaraq istehsalın məzmununu əmək prosesi müəyyən edir və aşağıdakı 3 şərti nəzərdə tutur:

1. **əmək**, yəni insanın məqsədə uyğun fəaliyyəti. Onun köməyilə insan cisimlərinə və təbiət qüvvələrinə təsir göstərən onları, tələbatını ödəyə biləcəyi formaya salır;

2. **əmək cisimləri**, yəni əmək prosesində bu və ya digər dəyişikliklərə məruz qalan və istehlak dəyərinə çevrilən təbiət məhsullarıdır. Əmək cisimləri təbiətdən hazır götürülən və ilk emaldan keçən əmək cisimlərinə (xammala və xam materiala) bölünür. Məhsulun maddi əsasını əmələ gətirən əmək cisimləri **əsas materiallar**, əmək prosesinin özünə səbəb olan və ya əsas materialın yeni xassə verən əmək cisimləri isə **yardımcı materiallar** adlanır;

3. **əmək alətləri**, yəni insanların əmək cisimlərinə təsir göstərən öz tələbatına uyğun şəkllə salmaq üçün istifadə etdiyi mexaniki əmək vasitələri – maşınlar, dəzgahlar, texnoloji alət və tərtibatlar.

Bu üç şərt sənaye sektorunda sənaye məhsulunun formalaşması portfelini yaradır. İstər emal sənayesində, neft sənayesində və digər sənaye sahələrində bu üç şərtin olması sənaye məhsulunun formalaşmasına bariz nümunədir. Çünki sənaye məhsulu əməyin nəticəsində formalaşır. Bu əmək insan, yaxud hər hansı bir texnika (bunlar əmək cisimləri adlanır) tərəfindən yerinə yetirilə bilər. Son nəticə olaraq yerinə yetirilən məhsul sənayedə əməyin nəticəsi olaraq göstərilir.

İstehsal prosesinin təşkilinin mükəmməlliyi, tətbiq olunan texnika və texnologiyanın müasirliyi, son olaraq, rəqabətqabiliyyəti yüksək və dəyəri nisbətən aşağı olan məhsullar istehsalı üçün həlledici rol oynaması, idarəetmə qərarlarının düzgün tətbiqindən asılıdır.

Sənayedə həlledici amil rolunu innovasiyayönümlü sahibkarlıq oynayır. İstehsal prosesində elmi-texniki tərəqqinin imkanlarını istifadə etmək, sənayenin inkişafına və onun strukturunun təkmilləşməsinə güclü təsir göstərir. Bu təsir kompleks xarakter daşıyır və demək olar ki, tükənməzdir. ETT yeni məhsul növlərinin meydana gəlməsinə səbəb olur. Bu prosesin təsiri altında cihazqayırma sənayesi, mexanikləşdirmə və avtomatlaşdırma, elektron və radiotexnika vasitələri istehsal edən sahələr, kimya sənayesi vasitələrinin istehsalı sürətilə inkişaf etməyə başlayırlar. Bunların nəticəsində innovasiyayönümlü sahibkarlıq inkişaf edir və genişlənir.

Hal-hazırkı dövrdə ölkə olaraq sənaye sektorunda qeyri-neft sənaye sahələrinə üstünlük veririk. Səbəb isə neftdən olan asılılığımızın aradan qaldırılmasıdır. Baxmayaraq ki, dövlətimizin bu vəziyyətə gəlməsinə səbəb neft sənayesidir ki, Respublikamızın inkişafında bu sənayenin köməyi danılmaz faktdır. Amma hər il yeni Dövlət strategiyaları formalaşır və həyata keçirilməsi üçün ölkə prezidenti tərəfindən əmr və sərəncamlar verir. Hansı ki, sənaye sektorunun davamlı şəkildə innovasiya yönümlü inkişaf üçün "Azərbaycan 2020 gələcəyə baxış" ⁴ İnkişaf Konsepsiyası çərçivəsində çoxsaylı layihələr hazırlanır, ən muasir infrastruktur yaradılır, islahatlar aparılır. Ölkə rəhbərliyinin müəyyənləşdirdiyi sosial - iqtisadi inkişaf siyasətinin prioritet istiqaməti iqtisadiyyatın şaxələndirilməsi, qeyri-neft sektorunun dinamik inkişafının təmin edilməsi, rəqabətqabiliyyətliliyinin artırılması və bu sahəyə investisiya qoyuluşunun sürətləndirilməsidir.

Bu siyasətə uyğun olaraq, görülmüş işlərin nəticəsidir ki, son illər ÜDM-nin artımı qeyri-neft sektoru hesabına təmin edilir, rəqabətə davamlı məhsul istehsalı artır. Belə ki, 2018-ci ilin yanvar-iyun ayları ərzində iqtisadiyyatda əsas kapitalla qoyulmuş cəmi investisiyaların 55.4%-i və ya 3505.0 milyon manatı qeyri-neft sektoruna yönləndirilmişdir. Əsas kapitalla qoyulmuş investisiyaların 11.7%-i, qeyri-neft sektoruna yönləndirilən investisiyaların isə 21.1%-i və ya 739.7 milyon manatı qeyri-neft sənayesi bölməsinin inkişafında istifadə edilmişdir (Qrafik 1).

Ölkəmizdə hal-hazırda qeyri-neft sektorunun əsas sahələrindən olan qeyri-neft sənayesinin inkişafına xüsusi diqqət yetirilir. Bu sahənin inkişafının intensivləşdirilməsi məqsədilə sənaye müəssisələrinin müasir texnologiyalar əsasında yenidən qurulması, onların modernləşdirilməsi, yerli resurs və xammalla işləyən, ixrac qabiliyyətli məhsullar istehsal edən müasir sənaye komplekslərinin yaradılması, rəqabətə davamlı sənaye istehsalının genişləndirilməsi istiqamətində kompleks tədbirlər həyata keçirilir. Bu prosesdə dövlət sektoru ilə yanaşı, özəl sektor da fəal iştirak edir.

⁴ <https://president.az/news> Prezident İlham Əliyevin 2013-cü il 29 may tarixli sərəncamı

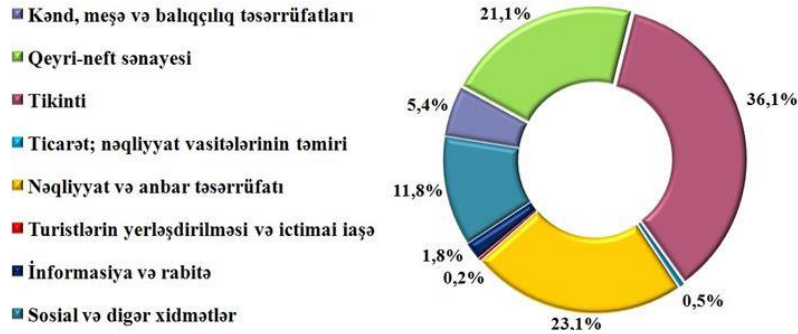

Qrafik 1. Əsas kapitala yönləndirilmiş investisiyaların strukturu⁵

Qeyd edim ki, bu sahədə artıq müvafiq qanunvericilik bazası yaradılmışdır. Azərbaycan Respublikası Prezidentinin 24 aprel 2013-cü il tarixli fərmanı ilə təsdiq edilmiş "Sənaye parkları haqqında Nümunəvi Əsasnamə" sənaye parklarının yaradılması, idarə edilməsi və onlarda sahibkarlıq fəaliyyətinin həyata keçirilməsi ilə bağlı məsələləri tənzimləyən çox mühüm baza sənədidir.

⁶Bütövlükdə ölkənin innovasiya siyasəti və strategiyası ilə yanaşı, hər bir regionun ayrıca işlənmiş innovasiya poqramı olmalıdır. Azərbaycanda artıq formalaşmış Sumqayıt Kimya Sənaye Parkı və Balaxanı Sənaye Parkı neft-kimya məhsullarını emalını və bəzə tullantıların emalını nəzərdə tutur. Digər bütün bölgələrdə innovasiya fəaliyyətinin dəstəkləndiyi ixtisaslaşmış sənaye və texnologiya parkına ehtiyac var. Bəs sənaye parklarının yaradılmasının məqsədləri nədir?⁷

Bunlar aşağıdakılardır:

1. İnnovativ və yüksək texnologiyalar əsasında rəqabətqabiliyyətli sənaye istehsalının inkişafı, xidmətlərin göstərilməsi üçün münbit şəraitin yaradılması və bu sahədə sahibkarlığın dəstəklənməsi;

2. İqtisadiyyatın, o cümlədən qeyri-neft sektorunun davamlı inkişafının təmin edilməsi;

3. Ölkənin yerli və xarici investisiyalar üçün əlverişliliyinin artırılması;

4. Əmək qabiliyyətli əhalinin istehsal sahəsində məşğulluğunun artırılması.

Sənaye parklarının yaradılması, ölkə iqtisadiyyatının, xüsusilə qeyri-neft sektorunun inkişafına, iqtisadiyyatın modernləşməsinə, innovativ və elmtutumlu iqtisadiyyatın formalaşmasına, yüksək texnologiyalar əsasında rəqabətqabiliyyətli sənaye istehsalının genişləndirilməsinə, investisiya mühitinin cəlbediciliyinin artmasına, sahibkarlığın dəstəklənməsinə, ölkənin ixrac qabiliyyətinin genişlənməsinə, eləcə də məşğulluq səviyyəsinin yüksəlməsinə əhəmiyyətli təsir göstərəcəkdir. Sənaye və texnologiyalar parklarının yaradılması sahəsində xarici ölkələrin təcrübəsi göstərir ki, dünya iqtisadiyyatında qloballaşma proseslərinin sürətləndiyi və bazara çıxışla bağlı rəqabətin gücləndiyi bir şəraitdə bu sahədə fəaliyyət göstərən sahibkarlıq subyektlərinə dövlət dəstəyinin verilməsi ölkə iqtisadiyyatının dayanıqlı inkişafını təmin edən müsbət amillərdən biridir.

Sənayeləşmədə və innovasiya sahibkarlığının inkişafında ölkədə yaradılan texnoparkların əhəmiyyəti çox böyükdür. Texnoparklar yüksək keyfiyyətdə və həcmdə məhsul hazırlamaq qabiliyyətinə malikdir. Təbii ki bunada elmin son nailiyyətlərindən və müasir texnologiyalardan istifadə etməklə nail olunur. Bu günlərdə Bakıda, eləcə də Respublikamızın digər bölgələrində texnoparkların və sənaye məhəllələrinin yaradılması istiqamətində böyük işlər görülür. Bunların yaradılmasında məqsəd yerli və xarici sahibkarlığın inkişafı və müxtəlif istiqamətlər üzrə ixtisaslaşmalarına şərait yaratmaqdır. Belə ki, yeni yaradılan və istifadəyə verilən bu texnoparklar və sənaye məhəllələri yerli və xarici sahibkarların fəaliyyətini getdikcə genişləndirir. Burada əsas

⁵ <https://economy.gov.az/article/azerbaycan-respublikasinda-qeyri-neft-sektorunun-inkishafi-2018-ci-ilin-birinci-rubu-uzre/29186>

⁶ Vüsal Qasımlı. "İqtisadi Modernizasiya". Strateji Araşdırmalar Mərkəzi. Bakı 2014 (səh.83-84, 91)

⁷ A.MUSAYEV, "İNNOVASIYA İQTİSADİYYATI VƏ VERGİ STİMULLAŞDIRMASI", Bakı-2014., (səh-56)

məqsəd yerli və xarici sahibkarların çalışmasını təmin etməkdir. Texnoparklara investisiya cəlb olunması üçün onlara müəyyən güzəştlər edilir.

Texnoparkda həyata keçirilən fəaliyyətlər aşağıda verilmiş məqamlara görə əhəmiyyətli hesab oluna bilər:⁸

- işsizliyin azaldılması,
- sənayenin inkişaf etdirilməsi üçün tələb olunan bilik və təcrübənin təmin edilməsi,
- universitetlərin cəmiyyətin inkişafında daha çox rol oynama bilməsi üçün lazım olan dəstəyin tapılması və ya təmin olunması,
- kiçik və orta sahibkarlığın inkişaf etdirilməsi,
- yüksək texnologiyaların inkişafı və bu texnologiyaya əsaslanan yeni xidmət və məhsulların formalaşdırılması, eləcə də rəqabətə davamlılığın artırılması.

NƏTİCƏ.

Ümumi yuxarıdakıları nəzərə almaqla deyə bilərik ki, hal-hazırda Respublikamızdakı siyasət qeyri-neft sektoru yönümlüdür və belədə davam edir. Bu prosesi qısaca dəyərləndirsək, beynəlxalq hesabatlarla nəzər yetirək. Belə ki, beynəlxalq ictimaiyyət tərəfindən Prezident İlham Əliyevin rəhbərliyi ilə aparılan iqtisadi islahatlara ən yüksək qiymət Dünya Bankının “Doing Business 2019”⁹ hesabatında Azərbaycanın dünyada ən islahatçı ölkə elan edilməsi oldu. “Doing Business 2019” hesabatında Azərbaycan 32 pillə irəliləyərək 190 ölkə arasında 25-ci yerdə qərarlaşmaqla MDB-də lider mövqeyinə yüksəlmiş, BRICS ölkələrinin hamısını, G20 ölkələrinin isə hər dördündən üçünü üstələmişdir.

Son 10 ildə (2010-2019-cu illərə nəzərən) 3,2 dəfə böyüyən iqtisadiyyatın belə bir baza üzərindən, üstəlik neft hasilatının ilbəl azalması və neft qiymətlərinin kəskin volatiliyi fonunda artım göstərməsi təqdirəlayiqdir. İqtisadi artımda neft sahəsinə nisbətən qeyri-neft sahəsi, dövlət bölməsinə baxanda özəl bölmə və qeyri-ticari sektorla müqayisədə ticari sektor getdikcə drayver rolunu daha çox oynayır. Bir sözlə, iqtisadi artımın kefiyyəti yüksəlir. Digər tərəfdən dövlət investisiyalarının qidalandırdığı iqtisadi model, islahatların transformasiya etdiyi, məhsuldarlığa və əlverişli biznes mühitinə əsaslanan modelə əvəzlənir.

Respublikamızda formalaşan texnoloji yeniliklər, istər sənaye və texnoparklar olsun, istərsə də hələdə formalaşan və reallaşdırılmaq üzəri olan texnoloji yeniliklər bizə potensial innovasiya siyasəti yeritməyə dəstək verir. Uğurlu innovasiya yönümlü iqtisadiyyatın qurulması bu kimi texnoloji yeniliklərin reallaşdırılması nəticəsində ölkə iqtisadiyyatında özünü biruzə verir. Bu prosesdə rol oynayan amillərin (həm insan, həm də xammal) innovasiya yönümlü iqtisadiyyatdan asılı olaraq sürətləndirici inkişaf fəaliyyəti və məhsuldarlığı görülən işin nəticəsidir.

⁸ İnnovasiya sahibkarlığı və texnoparklar. İsa Qasımov, Fərid Cəbiyev. Bakı-2017

⁹ <https://en.president.az/articles/34463>

ƏDƏBİYYAT SİYAHISI

1. Gerguri Sh., Rexhepi G., Ramadani V. Innovation strategies and competitive advantage (**Jurnal məqaləsi**) // Современная экономика: проблемы, тенденции, перспективы. 2013. Вып. 8 (1). С. 10-26.
2. Milli iqtisadiyyat və iqtisadiyyatın əsas sektorları üzrə Strateji Yol Xəritələrinin təsdiq edilməsi haqqında Azərbaycan Respublikası Prezidentinin Fərmanı. Bakı şəhəri, 6 dekabr 2016-cı il.
3. Aslanzadə İ.A. Dövlət innovasiya siyasətinin formalaşması və sənaye sektorunun rəqabət qabiliyyətliliyinin yüksəldilməsi problemləri. İ.e.d. dissertasiyasının Avtoreferatı (**Konfrans məqaləsi, tezis**). AMEA, İqtisadiyyat İnstitutu, 2013.
4. “DOING BUSINESS 2019” - Training for Reform”, World Bank Group, page 13 (**online məqalə**)
5. İsa Qasimov, Fərid Cəbiyev., İnnovasiya sahibkarlığı və Texnoparklar, (**Kitab**) Bakı-2017, səh 33-82.
6. Telman Hüseynov, Firmanın iqtisadiyyatı (**Kitab**), Dərslik, Bakı-2009. Fəsil 2 (səh-49), Fəsil 13 (səh-299).
7. Akif Musayev, İnnovasiya İqtisadiyyatı və vergi stimullaşdırması (**Kitab**), Bakı-2014. Səh 130-175.
8. A.İ. XƏLİLOV, A.X. NƏBİYEV., Firma iqtisadiyyatı və sahibkarlıq (**Kitab**), Dərslik, BAKI – “MBM” – 2014. səh 22-74, 105-121.
9. Qasimov F.H., Nəcəfov Z.M. İnnovasiyaların yaranması, yayılması və inkişaf perspektivləri (**Kitab**). Bakı: “Elm”, 2009, 416 s..
10. Tağıyev A.H., Aslanzadə İ.A. İnnovasiya menecmenti (**Kitab**). I hissə. Bakı, 2017, 368 s.

MANAGEMENT

SWOT METODUNUN TƏHLİLİ İLƏ MÜƏSSİSƏNİN PERSONALININ İDARƏ OLUNMASI

DADAŞOV İ.F., PIRIYEV H.R.

Fövqəladə Hallar Nazirliyinin Akademiyası
AZ1089, Azərbaycan, Bakı, Hövsan qəsəbəsi, Elman Qasımov küç.
E-mail: sled_tiqra@mail.ru

Xülasə. Məqalədə müəssisə üzrə SWOT metodunun tətbiqi ilə personalın idarə olunması məsələlərinə baxılmışdır.

Abstract. The article discusses personnel management through SWOT methodology.

Аннотация. В статье рассматривается управление персоналом через методологию SWOT.

Açar sözlər. *kadr, strategiya, idarə etmə, heyət, müəssisə, təşkilat, personal*

Key words. *cadre, strategy, management, staff, enterprise, organization, staff*

Ключевые слова. *Кадрь, стратегия, управление, кадровый состав, предприятие, организация, персонал*

Giriş.

İnsan resurslarının, kadr potensialının idarə edilməsi, bəşəriyyətin yarandığı gündən paralel olaraq inkişaf etmişdir. İnsan resurslarının idarəedilməsi, firmanın ehtiyacına cavab verən kadrların tapılması, inkişaf etdirilməsi, təhsilinin təmin edilməsi, qiymətləndirilməsi, əmək haqqı ilə təmin olunması və mükafatlandırılması kimi əsas funksiyalarının yerinə yetirilməsində iş qüvvəsi ilə bağlı olan müxtəlif problemlərin həll edilməsi üçün müəssisə və təşkilatların daxilində bu bölməyə böyük ehtiyac vardır. Müəssisə və təşkilatlarda insan resurslarının idarə edilməsində başlıca məqsəd onların potensialından, yaradıcı imkanlarından maksimum istifadə edilməsidir. Kadrların idarə edilməsi müəssisə iqtisadiyyatının tərkib hissəsi olduğuna görə bu həm də təşkilatlar haqqında təlimin tərkib hissəsidir. O, həm də dövlətin, hər bir firmanın başlıca kadr siyasəti ilə bağlıdır[1].

Məsələnin qoyuluşu. Bildiyimiz kimi kadrların idarə edilməsi strategiyası dedikdə – müəssisənin resurslarla təminatını bilən, müəssisənin əsas strategiyasını anlayan işçilərin və ya işçi qrupunun təşkilatın məqsədinə çatması üçün yönləndirilməsi, idarə edilməsi tədbirlərinin məcmusudur. Kadrların idarə edilməsi strategiyasının əsas cəhətləri bunlardır:

- Onun uzunmüddətli xarakterə malik olmasıdır. Bu onunla izah olunur ki, müəssisədə şəxsi heyətin psixoloji atmosferini dəyişmək, motivasiyanı, işçilərin strukturunu formalaşdırmaq uzun müddət tələb edir .

- Təşkilatın daxili və xarici mühit amilləri onun strategiyasına daim təsir edir.

Şəxsi heyətin idarə edilməsi strategiyası funksional strategiya kimi 2 səviyyədə fəaliyyət göstərə bilər:

- Təşkilatın ümumi strategiyasının həyata keçirilməsi üçün vəitəsi kimi

- Çoxprofilli kompaniyanın hər bir sahəsi üçün əlavə ayrıca fəaliyyət sahəsi kimi[2].

Əsas hissə. Şəxsi heyətin idarə edilməsi sahəsindəki güclü və zəif tərəflərin aşkar edilməsi təşkilatın uğurla mövcud olması şəraitini təmin edir. Ona görə də daxili mühitin təhlili zamanı şəxsi heyətin strateji idarə edilməsi çərçivəsində müəssisənin xüsusi idarə etmə sahəsi olan şəxsi heyətin sistemli idarə edilməsi sahəsində hansı güclü və zəif tərəflərə malik olmasını aşkar etmək olduqca zəruridir. Bu məsələnin həlli üçün bir çox effektiv metodlardan istifadə edilir.

Bu metodlardan biri SWOT metodudur. Təşkilatın heyətin idarə edilməsi sahəsindəki güclü və zəif tərəflərinin həmçinin imkanlarının və təhlükənin siyahısını tərtib etdikdən sonra növbəti mərhələyə onların əlaqələndirilməsi mərhələsinə keçilir. Bunun üçün SWOT matrisi tərtib olunur. Bu matris Tompson və Striklend tərəfindən aşkar olunub. Matrisin sol tərəfində 2 blok tərtib edilir:

- güclü tərəflər
- zəif tərəflər

Bunlar daxili və xarici mühitin təhlilinin nəticəsində aşkar olunur. Matrisin yuxarı hissəsində də 2 blok tərtib edilir. Müəssisənin şəxsi heyətin idarə edilməsi sahəsindəki imkanları və təhlükələri . Bu blokların kəsişməsində 4 sahə yaranır:

- 1-ci sahə - güclü tərəflər və təhlükələr
- 2-ci sahə -güclü tərəflər və imkanlar
- 3-cü –sahə zəif tərəflər və imkanlar
- 4-cü –sahə zəif tərəflər və təhlükələr

Şəxsi heyətin idarə edilməsi ilə bağlı məsul şəxs bu sahələrə diqqət yetirməli və şəxsi heyətin idarə edilməsi ilə bağlı strategiyanın hazırlanmasında bu birləşmələrdən istifadə etməlidir[3].

2-ci sahə üçün elə strategiya işlənilib hazırlanmalıdır ki, güclü tərəflərindən xarici mühitdəki imkanların reallaşdırılması üçün istifadə edilsin. 1-ci sahə üçün hazırlanan strategiyadan güclü tərəflərdən istifadə edilməklə xarici mühitdəki təhlükələrin uzaq tutulması üçün istifadə edilməlidir. 3 cü sahə üçün hazırlanan strategiya müəssisənin xarici mühitdəki imkanlardan öz zəif tərəflərini gücləndirmək üçün istifadə etməyə yönəlməlidir. 4-cü sahənin strategiyası müəssisəyə daxiləki şəxsi heyətin idarə edilməsi ilə bağlı zəif tərəflərdən xilas olmağa və xarici mühitdəki təhlükələrdən təşkilatı uzaq tutmağa istiqamətlənməlidir. Əgər müəssisənin şəxsi heyəti yüksək innovativ potensial və ixtisasa malikdirsə və rayon, şəhər miqyasında sosial təminat sistemi pisləşirsə şəxsi heyətlə bağlı strategiya əlavə maliyyə və qeyri mənbələrin axtarışına və müəssisənin sosial infrastrukturunun inkişafının saxlanması üzrə qərarların qəbuluna, işçilərin şəxsi heyətinin digər şəhər və rayonlara axınına maneə olmaq üçün işçilərin sayını və potensialını saxlamaq üçün onlara sosial yardım, dəstəklərin genişləndirilməsi və gücləndirilməsinə yönəlməlidir. Yaxud, məsələn, müəssisədə şəxsi heyətin idarə edilməsi ilə bağlı qərarların qəbulu və icrası üçün lazımcıca maliyyə ehtiyatı yoxdursa lakin müəssisə əlverişli yerdə yerləşirsə və vakant yerlərə namizədlərin lazımı sayını cəlb edə bilmək və onların arasından ən yaxşılarını seçmək iqtidarındadırsa onda müəssisə rəhbərliyi heyətin idarə edilməsi ilə bağlı strategiyanın hazırlanması zamanı şəxsi heyətə yüksək ixtisaslı və müəssisənin ümumi məqsədlərinə xidmət edəcək bilikli şəxsi heyətin seçilməsinə lazımı miqdarda pul vəsaitlərinin ayrılmasına yenidən baxmalıdırlar.

Hər bir müəssisənin zəif və güclü tərəfləri, imkanları və təhlükələri müəssisənin yerləşdiyi konkret situasiyadan asılı olaraq həmin müəssisəyə məxsus individual xarakter daşıya bilər. Ona görə də şəxsi heyətin idarə edilməsi strategiyasının seçilməsində SWOT matrisinin köməyi ilə bütün lazımı kombinasiyaları dəyərləndirmək lazımdır[4].

Cədvəl 1.SWOT metodunun təhlili ilə müəssisənin personalının idarə olunması

	Ətraf mühit imkanları	Xarici təhlükələr	mühitə																	
Müəssisənin güclü tərəfləri		++	++	++	++	++	++	++	++	++	++	++	++	++	++	++	++	++	++	++
	+	+	++	++	++	+	+	+	+	+	+	+	+	+	+	+	+	+	+	+
	+	+	+	++	++															
	++	++	++	++	++	+	+	+	+	+	+	+	+	+	+	+	+	+	+	+
	+	+	+	++	++															
Cəmi																				
Müəssisənin zəif tərəfləri						-					--		--		--		--		--	
						-	--				--	-	--		--		--		--	
						-	-				-		--		--		--		--	
						-	--	+			--	--	--		--		--		--	
	+						--				-		--		--		--		--	
Cəmi		-1	-3	-8			-8	-3	-10	-10										

Şəxsi heyətin idarə edilməsi strategiyası təşkilatın ümumi strategiyasını tamamlamalı, müəssisənin bütün istiqamətlərdə uğurla fəaliyyət göstərməsini təmin etməli və elə qurmalıdır ki, müəssisənin strategiyasının həyata keçirilməsini ləngitməsin.

Bununla bağlı şəxsi heyətin idarə edilməsi ilə bağlı lazımi strategiyayı hazırlanması prosesi maliyyə, material, intellektual resursların, mütəxəssislərin peşəkarlıq səviyyəsinin çatışmaması üzündən çətinləşərsə şəxsi heyətin idarə edilməsi strategiyasının işlənməsinin prioritet istiqamətləri işlənilib hazırlanmalıdır. Ona görə də, strategiyanın seçilməsi kriteriyası kimi onun reallaşdırılması üçün resursların seçilməsi peşəkar ixtisaslı şəxsi heyətin lazımi miqdarda olması və başqa bu kimi amillər çıxış edə bilər. Strategiyanın seçilməsində güclü tərəflərin seçilməsi və idarəetmə qərarlarının hazırlanması bazis rolu oynadıqda bu təşkilata rəqabət mühitində şəxsi heyətlə bağlı sahədə üstünlüklərə malik olmağa imkan verir. Bunun da nəticəsində müəssisə öz rəqiblərinə qarşı özünün ümumi strategiyasının reallaşdırılmasının nail olur və rəqabətə davam gətirir[5].

Nəticə.

Beləliklə, qeyd edilənlərdən aydın olur ki, müəssisədə şəxsi heyətin idarə edilməsi strategiyasının seçilməsi, reallaşdırılması müəssisənin ümumi strategiyasının ayrılmaz tərkib hissəsidir və onlar birgə fəaliyyət göstərir, bir-birini tamamlayırlar. Müəssisənin güclü şəxsi heyətə malik olması onun ümumi strategiyasının reallaşdırılmasına xidmət edirsə, müəssisənin ümumi strategiyası da öz növbəsində şəxsi heyətin idarə edilməsi strategiyasının daim təkmilləşdirilməsini əhatə etməlidir. Bu iki strategiyayı lazıminca dəyərləndirən və düzgün əlaqələndirən müəssisə uğurla fəaliyyət göstərə biləcəkdir.

Ədəbiyyat

1. Heyətin idarə edilməsi, T. Y. Bazarov, B.L. Yereminin redaktorluğu ilə, (tərcümə) Bakı 2012
2. İnsan resurslarının idarə edilməsi, Tofiq Quliyev, Bakı 2013
3. B.V. İsmayılov, STRATEJİ MENEJMENT, Bakı 2018
4. Əliyev T.N. Marketingin təşkili və idarə olunması: Neft emalı və neftkimya sənayesi müəssisələrində (Monoqrafiya). Bakı, ADNA, 2004, 568 s.
5. "Müəssisələr haqqında" Azərbaycan Respublikasının Qanunu Bakı - 1994

NEFT EMALI MÜƏSSISƏLƏRİNİN İNKİŞAFINDA KADR POTENSİALININ İDARƏ EDİLMƏSİNİN ƏHƏMİYYƏTİ

DADAŞOV İ.F., PIRIYEV H.R.

Fövqəladə Hallar Nazirliyinin Akademiyası
AZ1089, Azərbaycan, Bakı, Hövsan qəsəbəsi, Elman Qasımov küç.
E-mail: sled_tiqra@mail.ru

XÜLASƏ

Məqalədə neft emalı müəssisələrinin inkişafında kadr potensialının idarə olunmasının əhəmiyyətli məsələlərinə baxılmışdır.

Abstract. The article considers significant aspects of manpower management in the development of oil refineries.

Аннотация. В статье рассматриваются важные аспекты управления кадрами при разработке нефтеперерабатывающих заводов.

Açar sözlər. *kadr, potensial, personal, neft, müəssisə, kapital, SOCAR*

Key words. *cadre, potential, staff, oil, enterprise, capital, SOCAR*

Ключевые слова. *Персонал, потенциал, нефть, предприятие, капитал, SOCAR*

Giriş.

Müasir dövrdə müəssisələrdə kadrların idarə edilməsinin effektiv sisteminin yaradılması müvafiq kadr siyasətinin aparılmasını tələb edir. Bazar münasibətləri şəraitində insan resurslarının idarə edilməsində başlıca məqsəd onların potensialından, yaradıcı insanlardan maksimum istifadə edilməsidir. Müasir dövrdə müəssisələrin fəaliyyətində kadrların rolunun artması insan amilinin, onun intellektual yaradıcı funksiyasına olan zəruri tələbatdan irəli gəlir. Kadr potensialı müəssisə və təşkilatların həyatında müstəsna əhəmiyyəti vardır. Bu baxımdan müəssisədaxili səmərəliliyi təmin etmək və bunu ümumi keyfiyyətin yüksəldilməsinə doğru istiqamətləndirmək ən öndə vəzifələrdəndir.

Ölkəmizdə bu gün neft kompleksi aparıcı rol oynayır və dövlətin inkişafına olan töhfəsi açıq-aşkar görünür. Ancaq geniş miqyaslı layihələrin həyata keçirilməsi üçün fundamental və tətbiqi biliklərin, dövlətin və iqtisadiyyatın fəal iştirakı ilə yanaşı, müəssisələrdə yüksək ixtisaslı mütəxəssislərin olması - mühüm əhəmiyyət daşıyır. Texnologiyanın sürətli inkişafı şirkətin bütün heyətinin geniş təlim və yenidən hazırlanmasını tələb edir.

Əsas hissə.

Kadrların idarə edilməsi — peşəkar heyətlə müəssisənin təminatına və bu resursun savadlı istifadəsinə yönəldilmiş fəaliyyət sferasıdır. Səmərəli idarəetmə üçün, idarəetmə prosesinin mexanizmini, əməkdaşların davranışının dəyişikliyinə səbəb olan amillərin sistemini, həmçinin bu amillərə təsirin vasitələrini bilmək lazımdır. İdarəetmə mexanizmi və prinsiplərinin dərk edilməməsi təşkilatın fəaliyyətinin aşağı düşməsinə gətirib çıxara bilər. Amma yüksək ixtisaslı kadrları səriştəli idarəetmə, hər bir əməkdaşın düzgün motivasiyasının təşkili bütövlükdə şirkətin çiçəklənməsinə aparır və hər bir əməkdaşın həyat səviyyəsinin yaxşılaşdırılmasına gətirib çıxarır.

Kadrların idarə edilməsi həmçinin ayrı - ayrı müəssisə və şirkətlərin təşkilatı strukturu və strateji məqsədləri ilə də üzvü şəkildə bağlıdır. Kadrların idarə edilməsi istehsal amilləri, kadr planlaşdırılması, şaquli və üfüqi idarəetmə, rəhbərlik məsələləri ilə əlaqədardır. Ona görə də kadrların idarə edilməsi üzrə fəaliyyət obyektiv olaraq integrativ səciyyə daşıyır. Beləliklə, kadrların idarə edilməsi müəssisə və şirkətlərə rəhbərlik funksiyasının integrasiyası kimi təzahür edir və peşəkar bir fəaliyyət səviyyəsinə malik olur.



Sxem 1. Kadrların idarə edilməsi sistemi və yarım sistemləri

Bir qayda olaraq 1-ci yarım sistemə kadrların işə düzəlməsi, işdən getməsi, yerdəyişməsi, kadrların idarəetmə sisteminin informasiya təminatı, peşə meyli, məşğuliyyətin təmin edilməsi, 2-ci yarım sistemə texniki, iqtisadi təlim, kadrların yenidən hazırlanması və ixtisasının artırılması, kadrların ehtiyatları ilə aparılan iş, işgüzar gələcək, karyeranın planlaşdırılması və ona nəzarət, yeni işçilərin əməyə sistemli uyğunlaşması, 3-cü yarım sistemə kadrların idarə edilməsi strategiyasının hazırlanması, kadrlar potensialının təhlili, kadrlara olan tələbatın planlaşdırılması və proqnozlaşdırılması, əmək bazarının təhlil edilməsi, kadrların qiymətləndirilməsi və s. daxildir [1].

İdarəetmə birinci növbədə işçilərin birgə fəaliyyətinin əlaqələndirilməsi və təşkilidir. Bu iş sözün geniş mənasında əmək ehtiyatlarından səmərəli istifadə olunması, insan amilinin nəzərə alınması, insan münasibətləri, əməyin təşkili, sosial inkişaf, təşkilatda əmək davranışı, kadr siyasəti, əmək bazarı kimi ümdə problemləri əhatə edir. Beləliklə, işçi kadrların bir sistem kimi idarə edilməsinin öz xüsusiyyətləri, məzmunu və mənası vardır.

Qarşıda duran məqsədlərin reallaşdırılması üçün zəruri sayda kadrların cəlb edilməsi, həm də, bu zaman ayrı-ayrı funksiyaları yerinə yetirəcək işçilərin kateqoriyalar üzrə sayının və nisbətinin düzgün müəyyənləşdirilməsi hər bir sənaye sahəsinin, müəssisənin qarşısında duran əsas problemlərdən biridir.

İnsan resurslarının, kadr potensialının idarə edilməsi, bəşəriyyətin yarandığı gündən paralel olaraq inkişaf etmişdir. İnsan resurslarının idarə edilməsi, müəssisənin ehtiyacına cavab verən kadrların tapılması, inkişaf etdirilməsi, təhsilinin təmin edilməsi, qiymətləndirilməsi, əmək haqqı ilə təmin olunması və mükafatlandırılması kimi əsas funksiyalarının yerinə yetirilməsində iş qüvvəsi ilə bağlı olan müxtəlif problemlərin həll edilməsi üçün müəssisə və təşkilatların daxilində bu bölməyə böyük ehtiyac vardır.

Ümumiyyətlə, müəssisə və müəssisələrin məqsədlərinə nail olmaq üçün düzgün planlaşdırılmış, seçilmiş və ixtisaslaşdırılmış insanları müəssisədə saxlamaq və məqsədyönlü şəkildə istiqamətləndirmək lazımdır. Bu fəaliyyətlər kadrların idarə edilməsinin ən vacib şərtlərindəndir. Müəssisə rəhbərləri insan resursları ilə bağlı olan siyasətin meydana gəlməsində bəzi ünsürlərin əhəmiyyətinin artdığını artıq dərk etmişlər. Məsələn, işçilərin qorunması, onların düzgün qiymətləndirmək, həyat standartlarına uyğun əmək haqqının verilməsi, yaradıcılıq sahəsində bəzi imtahanların verilməsi, işçilərin hər birinə qarşı eyni səviyyədə münasibət göstərilməsi və iş mühitinin rahatlığına nail olunması bu ünsürlərdəndir. Rəhbərlik dəyişiklikləri anında icra edən proaktiv strategiya və planların tam olaraq icrasına imkan yaradan idarəçilik fəaliyyəti nümayiş etdirirlər[2].

Azərbaycan Respublikasının neft sərvətlərindən istifadəni vahid dövlət siyasəti əsasında həyata keçirmək, neft sənayesinin idarəetmə strukturunu təkmilləşdirmək, yanacaq-enerji kompleksinin inkişafını təmin etmək məqsədi ilə Azərbaycan respublika prezidentinin 13.09.1992-ci il Fərmanı ilə Azərineft Dövlət Konserninin və Azərnefkimya İstehsalat Birliyinin bazasında Azərbaycan Respublikası Dövlət Neft Şirkəti yaradılmışdır.

SOCAR-ın tərkibində 3 istehsalat birliyi, 1 neft və 1 qaz emalı zavodu, Dərin Özüllər Zavodu, 2 trest, 1 institut daxil olmaqla hüquqi şəxs statusuna malik 23, qeyri-hüquqi şəxs statusuna malik 4 qurum fəaliyyət göstərir.

Azərbaycan Respublikasının Dövlət Neft Şirkəti (SOCAR) dünyada tanınmış iri və regionun ən böyük neft şirkətlərindən biridir. Missiyası Azərbaycan Respublikasının yanacaq-enerji təhlükəsizliyini və neft-qaz, neft-kimya sənayesinin inkişafı üzrə strateji maraqları təmin etmək, qabaqcıl və ekoloji təmiz texnologiyalardan istifadə edərək Azərbaycanın elmi-texniki, iqtisadi və intellektual potensialının artırılmasına dəstək olmaq, regional və beynəlxalq enerji layihələrində həlledici mövqə tutmaq, karbohidrogen ehtiyatlarının və emal məhsullarının daxili və xarici bazarlarında satışından maksimal mənfəət əldə etməkdir. Şirkət Azərbaycan ərazisindəki neft və qaz yataqlarının axtarışı, kəşfiyyatı və işlənməsi, neftin, qazın və qaz kondensatının hasilatı, emalı və nəqli, neft və neft-kimya məhsullarının, qazın daxili və xarici bazarlarda satışı, habelə ölkə ərazisində sənayenin və əhəlinin təbii qazla təchizatı ilə məşğul olur. Burada həmçinin böyük həcmdə elmi-tədqiqat və layihə işləri yerinə yetirilir. SOCAR-ın məramı əməliyyat effektivliyi, sosial və ekoloji məsuliyyəti qabaqcıl təcrübəyə uyğun, şaquli inteqrasiya olunmuş iri beynəlxalq neft-qaz şirkətinə çevrilməkdir. Şirkətin missiyasını, davamlı və uzunmüddətli strateji inkişafını təmin etmək məqsədi ilə 2011-ci ildə işlənilib hazırlanmış “SOCAR-ın 2025-ci ilə kimi strateji inkişafına dair kompleks plan” ilə bəil yenilənir.

Bu gün ölkəmiz üçün ən vacib məqamlardan biri odur ki, artıq Azərbaycan sərmayələr yatırılan ölkədən sərmayə qoyan ölkəyə çevrilməkdədir. Belə ki, 23 il bundan əvvəl iqtisadiyyatına, ilk növbədə neft-qaz sənayesinə xaricdən sərmayə cəlb etməyə çalışan Azərbaycan son illərdə SOCAR-ın təmsalında artıq özü də digər ölkələrə, o cümlədən Türkiyə, Gürcüstan, İsveçrə, Ukrayna, Rumıniyaya və digər ölkələrə iri həcmli investisiyalar yatırır, yeni bazarlar kəşf edir, bununla da milli sərvətinə əlavə dəyər qazandırır[3].

1997-2017-cı illərdə Respublika üzrə neft hasilatının dinamikası

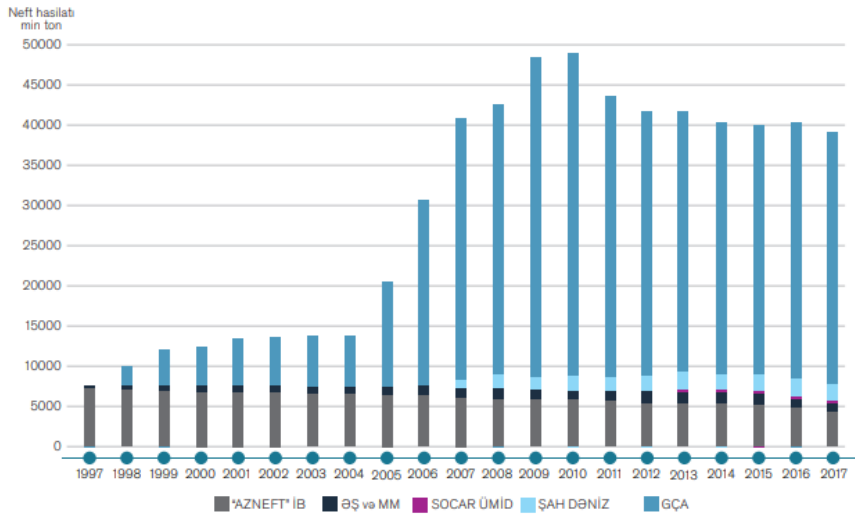

Şəkil 1. 1997-2017-cı illərdə respublika üzrə neft hasilatının dinamikası

İnsan kapitalını özünün ən dəyərli aktivisi hesab edən SOCAR personalının inkişafına qoyulan investisiyaları öz gələcəyinə qoyulan investisiyalar kimi qəbul edir. Şirkət işçilərin sosial rifahının yaxşılaşdırılmasını daim diqqət mərkəzində saxlayır, personalın peşəkar inkişaf imkanlarını və karyera yüksəlişini öz fəaliyyətinin prioritet istiqamətlərindən hesab edir.

Azərbaycan Respublikası Dövlət Neft Şirkətinin 22 aprel 2013-cü il tarixli, 57 nömrəli əmri ilə təsdiq edilmişdir:

ARDNŞ-nin kadr siyasəti – kadrların ehtiyat bazasının formalaşdırılması, kadr potensialının müəyyən edilməsi, əmək məhsuldarlığının artırılması üçün tələb olunan ixtisas və peşələr üzrə peşəkar kadrların mütərəqqi üsullarla işə cəlb edilməsi, kadrların inkişafı üçün lazımı şəraitin yaradılması və insan resurslarının daha səmərəli idarə edilməsi məqsədilə həyata keçirilməsi nəzərdə tutulan digər əlaqədar kompleks tədbirlər məcmusudur.

İstiqamətlər:

İnsan resurslarının seçilməsi – bərabər imkanların yaradılması prinsipinə uyğun olaraq müsabiqə (test, peşə sınaq imtahanları və müsahibə) yolu ilə işçilərin seçilməsi;

Davamlı inkişaf – işçilərin hazırlıq və peşəkarlığını artırma biləcək təlimlərin müəyyənləşdirilməsi və təşkili;

Karyera yüksəlişinin planlaşdırılması – işçilərin xidməti fəaliyyətinin qiymətləndirilməsi vasitəsilə vəzifə funksiyalarının icra vəziyyətinin və sərəştələrinin ölçülməsi nəticəsində vəzifədə irəli çəkilməsi;

Motivasiyanın idarə edilməsi – işçilərin maddi və qeyri-maddi (psixoloji-sosial) ehtiyaclarını müəyyən edərək onların səmərəli fəaliyyətini təmin edən həvəsləndirmə sisteminin qurulması və tətbiqi;

Sosial təminat – əmək kollektivlərində işçilərin səmərəli fəaliyyətini və hüquqlarının qorunmasını təmin edən sosial-təminat sisteminin inkişaf etdirilməsi;

Əməyin mühafizəsi – işçilərin səmərəli fəaliyyətinin təmin edilməsi məqsədilə təhlükəsiz və sağlam əmək şəraitinin təmin edilməsi.

Fəaliyyət istiqamətləri üzrə tədbirlər:

1. Kadr potensialına və personala olan tələbatın kəmiyyət və keyfiyyət üzrə müəyyənləşdirilməsi, təhlili və tətbiq edilməsi;

2. Vakant yerlərə işçilərin seçilməsi və yerləşdirilməsi sisteminin qurulması və həyata keçirilməsi;

3. İşçilər tərəfindən lazımı bilik, bacarıq və davranışların qazanılması məqsədi ilə təlim və inkişaf planlarının hazırlanması və həyata keçirilməsi;

4. İşçilərin şirkət daxilində daimi inkişafını təmin edən, onların bilik, bacarıq və məsuliyyət səviyyəsi nəzərə alınaraq potensialını aşkara çıxaran və obyektiv əsaslarla vəzifədə irəli çəkilməsinə xidmət edən karyeranın idarə edilməsi sisteminin qurulması;

5. Funksiyaların icrası zamanı beynəlxalq standartlara uyğunluğun təmin olunması, operativliyə imkan verən yeni texnologiyaların tətbiqi, proseslərin avtomatlaşdırılması;

6. İnsan resurslarının idarə edilməsi proseslərinin ARDNŞ-nin bütün struktur vahidlərində qabaqcıl üsullarla, eyni prinsiplər əsasında planlaşdırılması, həyata keçirilməsi və nəzarətdə saxlanılması;

7. İşçilərin maddi və qeyri-maddi mükafatlandırılması, sığortalanması, tibbi xidmətlərlə təmin edilməsi, mənzil şəraitinin yaxşılaşdırılması və təqaüdə çıxan işçilərə maddi yardımın verilməsi;

8. Kollektivdə əmək gərginliyinin səviyyəsinin müəyyən edilməsi;

9. Sağlamlıq, ətraf mühitin qorunması, təhlükəsizlik prinsiplərinə uyğun iş şəraitinin təmin edilməsi.

SOCAR-da həyata keçirilən kadr siyasəti şirkətin mövcud kadrlarının saxlanılmasına, onların inkişaf etdirilməsinə, insan resursları imkanlarından daha səmərəli istifadə edilməsinə, eyni zamanda beynəlxalq standartlara, bazar iqtisadiyyatında daima dəyişən tələblərə cavab verən və SOCAR-ın inkişafı strategiyasına uyğun personalın idarəedilməsinin təkmilləşdirilməsinə yönəlmişdir. SOCAR-ın bütün səviyyələrində davamlılıq məramının və missiyasının yayılmasında İnsan resurslarının idarəedilməsi aparıcı rol oynayır[4].

Nəticə. Kadrların idarə edilməsi müəssisə iqtisadiyyatının tərkib hissəsi olduğuna görə bu həm də təşkilatlar haqqında təlimin tərkib hissəsidir. O, həm də bir müəssisənin başlıca kadr siyasəti ilə bağlıdır. Ona görə də kadr potensialı müxtəlif aspektlərin vəhdəti halında öyrənilməli, tədqiq olunmalıdır. Burada, həmçinin işçinin sosial, işgüzar fəaliyyəti, səmərəliliyi konkret vəziyyətdən asılı olaraq qiymətləndirilməlidir. Kadr potensialının idarə edilməsinə müasir dövrdə dünya miqyaslı və müəssisə daxili mühüm problemlər cərgəsində yanaşılması digər aspektlərlə yanaşı əməyin çevik və səmərəli təşkili, təşkilatların operativ və strateji funksiyaları, peşə irəliləyişləri, motivləşdirmə modellərinin seçilməsi, menecment konsepsiyasının təkmilləşdirilməsi, şəxsi keyfiyyətin və məhsul keyfiyyətinin yüksəldilməsi, heyətlə istehsal sisteminin bir vacib ünsürü kimi yanaşılması, müəssisədaxili səmərəliliyin artırılması və sair məsələlər də kompleks şəkildə həll edilməlidir. Kadrları düzgün, effektiv idarə edilməyən müəssisə rəqabətdə daim uduzmağa məhkumdur.

Ədəbiyyat

1. Кулиев Т.А., Азизова Э.Д., Мустафаева З.И., Байрамова С.Р. Управление человеческими ресурсами. Учебник. Баку, 2012.
2. А.Я. Кибанова, Управление персоналом организации, 2007.
3. İllik hesabat.SOCAR.2017
4. “Davamlı İnkişaf” üzrə hesabat.SOCAR.2017

CRITICAL EVALUATION OF THE FOOD INDUSTRY OF AZERBAIJAN

SEYMUR MALIK GULIYEV

Azerbaijan State Oil and Industry University, PhD student in Field Economy¹
seymurquliyev@yahoo.com

INTRODUCTION

The food industry is one of the oldest industries generating value for the nations' economy. Hence every country pays special attention to the development of food industry. Azerbaijan considers the industry as one of the necessary sectors and one of the areas of the non-oil sector.

Azerbaijan intends to promote added value in the agriculture and food industry. A number of reforms and programmes are implemented to this effect [1, 4].

Due to the amount of manufactured products, and the number of employed people, food industry is in the 1st place among the industrial fields in Azerbaijan. This is one of the specialized fields of the economy, Wine, canning, tobacco, and Republic's mineral waters are the main products of food industry [4, 6].

The modernization and expansion of the agriculture and food industry is a leading priority in the Azerbaijani government's diversification strategy. Recently launched reforms, initiatives and programmes for food production and processing, as well as the Roadmap for Developing Agribusiness, adopted in December 2016, are yielding early results .

According to the book published by the German-Azerbaijani Chamber of Commerce, production in the agriculture, hunting and fishing sector increased by an annual average of approximately 4.6 percent from 2015-2018 to more than \$4 billion in 2018. For 2019-2020, the government expects annual average growth of 4.7 percent. The food and beverage industry, with annual production worth around \$2 billion, accounts for about one-third of the output from Azerbaijan's manufacturing industry [3].

DIFFERENT TYPES OF FOOD PRODUCTS

The agriculture, hunting and fishing sector contributed approximately 5.5 percent of the country's added value in 2017 and employed 1.8 million people, two-fifths of the Azerbaijani workforce. The programmes for expanding the manufacture and processing of agricultural products that have been adopted in recent years and those still at the planning stage should contribute to greater self-sufficiency in the food and beverage industry, as well as to increased exports from the non-oil sector. The expansion initiatives apply to product groups including nuts, citrus fruits, tea, rice, tobacco, wine, livestock production and the fishing industry [6].

As the types of agricultural products are various, the composition of the food industry varies as well flour-grinding-cereals, sugar, butter, starch, canned fruit-vegetables, tea industry enterprises realize the procession of planting products. Meat, milk, butter and cheese industries are based on animal husbandry products. Bread-baking, macaroni, confectionary, and food – concentrate fields deal with the manufacturing final products. The processing of salt and fish products is included to the food industry as well.

As the transportation of raw materials required for processing sugar, vegetable oil, canned fruit and vegetables, butter and cheese, the mentioned fields are developed mainly in the raw material regions.

Bread-baking, macaroni and dairy industry enterprises are located in the large cities and densely populated consumption regions. It is more effective to construct flour-grinding-cereals and meat industry enterprises both in the raw material and consumption regions.

The initial processing of the majority food industry products (grape, tobacco, and tea) is conducted in the raw material regions. However, they become final products in the consumption regions. The processing plants of fish products located in the coast regions.

FOOD INDUSTRY INDICATORS OF AZERBAIJAN

Due to the amount of manufactured products, and the number of employed people, food industry is in the 1st place among the industrial fields in Azerbaijan. This is one of the specialized fields of the economy, Wine, canning, tobacco, and Republic's mineral waters are the main products of food industry.

Wine-making is one of the widespread fields in the country. The initial processing plants are situated in the regions, where grapes are grown. The final product – wine or cognac plants operate in Baku (№1 and 2), Gandja, Goychay, Shemkir, Khanlar, Shamakhi and Nakhchivan. Wine plants of Azerbaijan produce more than 60 brands of wine, including 17 sorts of sore wine ("Bayan", "Alsharab", "Sadilli", "Medrese", "Novruzlu", "Shamkhor", "Qarakend"), 20 sorts of dark dessert wine of portvain type ("Agstafa", "Alabashli", "Agdam", "Qizil Sherbet", "Qara

yeri”, “Qara Chanag”, “Mil”, “Goytepe”, “Garabakh”, “Shahbuz”, “Azerbaijan”, “Shamakhi”, “Kurdemir”) and cognacs (“Goy-gol” – 3,4,5 star, “Baku”, “Yubileyni”) [6].

The coming industry enterprises process fruit-vegetable, as well as fruit and fish products in Khachmaz region, there are many fruit-vegetable canning enterprises, which built close to the raw material bases. A canning enterprise in Quba-Khachmaz, and canning plant in Quba, Qusar, and Khudat cities function this field. Ordubad in Nakhchivan economic region, Sheki, Gebele, Balaken, Qakh, Nic in Sheki-Zakatala economic region, Ucar, Goychay, Sabirabad in Aran economic region, and Lenkeran, Masalli in Lenkeran-Astara economic region are the main canning industry centers.

Banka fish plant in Aran economic region, Mingechevir, Hadjiqabul, Xilli fish resources of the Caspian and Kura River. In addition, Lenkeran fish plant in Lenkeran-Astara economic region, Narimanabad fish plant, Khudat fish plant Quba-Khachmaz economic region, Hovsan fish plant in Absheron economic region, and the plant in H.Z.Tagiyev settlement are the main enterprises of fish production.

There are fish-breeding plants in the water reservoirs of the Republic, fresh-water lakes, as well as in other water bases. The majority of these plants are located in the Neftchala region in the mouth of the Kura River.

One of the important fields of food-industry – meat production is conducted in the meat enterprises in Baku, Gandja, Sheki, Mingechevir, Nakhchivan, Agdam, Imishli, Lenkeran, and Khirdalan in Baku, Sumgait, Gandja, Mingechevir, Lenkeran, Khirdalan, Shamakhi, Berde, Zerdab, Salyan, and Siyezen, there are many dairy production enterprises. A number of flour-grinding plants of the Republic importance are operating in Baku, Gandja, Nakhchivan, Kurdemir, Agdash, Yevlakh, Shabran, and Gileri [5].

These fields of the industry and bread-baking serve to meet the domestic demand of the country. Currently, besides the large cities, there are small enterprises in the village and settlements (small mills and bread-baking workshops) and their network is enhanced.

The package of mineral waters, which are useful for health, is also very important. The useful mineral waters include Istisu, Sirab, Badamli, Vaykhir, Daridag and so on. There are already several enterprises engaged in this field. There is “Badamli” water-filling enterprise in Shahbuz and Nakhchivan, “Sirab” enterprise in Nakhchivan. “Badamli” plant in Nakhchivan was built in 1949, “Sirab” plant in 1976.

Lenkeran tea is considered to be the best quality tea in Azerbaijan. In the competition held in Leipzig in 1981, it was awarded “Azerbaijan bouquet” prize and the golden medal. In the international contest held in Madrid in 2002, Azerbaijan tea was awarded the “XXI century European golden prize”, and in the Madrid competition “For quality and technology” in 2005, the “Natural tea” of Lenkeran was awarded another “Golden medal” of Europe. In 2010, 544.9 tons of green tea leaves were produced in the Republic [6].

REFORMS AND EXPANSION PROGRAMMES

For the first time in many years, gross fixed capital formation in the food, agriculture, hunting and fishing sectors increased significantly in 2017. Price-adjusted growth was 77% over the previous year; it is still, however, at a relatively low level - valued at \$360 million. Doubledigit growth continued in 2018. This trend is likely to solidify in the medium term [3].

Reforms and initiatives started to boost food industry [3].

- Establishment of food and agricultural parks and larger agricultural cooperatives,
- Programmes to expand the product groupings raw cotton, cocoons, citrus fruits, pomegranates, wine, rice, hazelnuts, tea, tobacco, animal husbandry and fish farming (the latter two programmes are currently in preparation),
- Joint projects with the World Bank for the development of rural infrastructure and greenhouse farming, The modernisation and expansion of the agriculture and food industry is a leading priority in the Azerbaijani government’s diversification strategy. Recently launched

reforms, initiatives and programmes for food production and processing, as well as the Roadmap for Developing Agribusiness, adopted in December 2016, are yielding early results.

- Establishment of phytosanitary and veterinary services and creation of efficient value chains (the Azerbaijan Rural Investment Project and Agricultural Competitiveness Improvement Project),
- Increased project funding via the Entrepreneurship Development Fund, and
- Establishment of state agricultural development centres as one-stop-shop service providers based on former regional branches of the Ministry of Agriculture.

LITERATURE USED

- [1] Christensen JL, Rama R and Von Tunzelmann N. Study on innovation in the European food products and beverages industry. Luxembourg: European Innovation Monitoring System, EIMS publication, 35 European Commission, Directorate General XIII; 1996.
- [2] Europe ECR. Efficient product introductions: the development of valuecreating relationships. Cambridge: Ernst and Young and AC Nielsen; 1999.
- [3] German-Azerbaijani Chamber of Commerce, Market Analysis, Azerbaijan 2019.
- [4] Martinez MG and Briz J. Innovation in the Spanish food and drink industry. Int Food Agribus Man 2000;3(2):155e76.
- [5] Official website of Azerbaijan [http://azerbaijans.com/content_719_en.html], Accessed date [12.03.2020]
- [6] Official website of ITEFood&Drink [<http://www.food-exhibitions.com/Market-Insights/Turkey-and-Eurasia/Archive/What-do-you-need-to-know-about-Azerbaijan%E2%80%99s-food-i>], Accessed date [12.03.2020]

MÜƏSSİSƏLƏRDƏ ƏTRAF MÜHİT İDARƏETMƏSİ VƏ BAKI ŞƏHƏRİ ÜÇÜN BİR NÜMUNƏ TƏTBİQ

TELMAN ABDULLAYEV

Universitet/İstitut adı

Ekologiya

email: telman.abdullayev1@gmail.com

BAKI, AZƏRBAYCAN

XÜLASƏ

Sənaye təşkilatları qanuni öhdəliklər və bazar tələbləri tərəfindən məhsulun dizaynı və istehsalında daha ekoloji bir yanaşma tətbiq etmək üçün artan təzyiq altındadır. Bu tələbi ödəmək üçün təcrübəli bələdçiyə ehtiyac var idi. Sırr deyil ki, ətraf mühitin idarəetmə sistemi standartları bu ehtiyacı ödəmək üçün dünyanın müxtəlif ölkələrində istifadə olunur. Bu işdə, Bakıdakı bir sıra istehsal müəssisələrinin ətraf mühitin idarə olunması ilə bağlı hazırkı vəziyyətini ortaya çıxarmaq üçün aparılan sorğunun nəticələri dəyərləndirildi. Aparılan araşdırmalarda, ekoloji idarəetmə sisteminin standartlarından nə qədər uzaq olduqlarını anlamaq üçün bu kiçik və orta müəssisələrin ekoloji həssaslığı qiymətləndirilmişdir. Bəzi araşdırmaçılar şirkətlərin ekoloji həssaslığı ilə rəqabət üstünlüyü verəcəyini iddia edirlər. Eyni sənaye bölgəsində ekoloji təmiz idarəetməni fəal şəkildə tətbiq edən şirkətlər müxtəlif məsələlərdə üstünlük verirlər. Eyni bazarda həm araşdırma və inkişaf etdirmə, həm də öhdəliklərlə şirkətə xas olan yeniliklərə və təşkilat qabiliyyətlərə riayət etmək söyləri nəticəsində biznesdə rəqabət üstünlüyü təmin edir və beynəlxalq bazarda bir yer təmin edir.

Açar sözlər: ekolojiya, istehsal müəssisə

GİRİŞ

Bir çox qərb ölkələrində geniş istifadə olunan ekoloji idarəetmə konsepsiyası son illərdə ölkəmizdə də marağa səbəb olmuşdur. Bu konsepsiya həm ölkə səviyyəsində ekoloji siyasətin həyata keçirilməsini təmin edəcək bir qurumun yaradılması, həm də ekoloji problemlərin yaranmasında mühüm rol oynayan və ekoloji problemlərə səbəb olmayan sənaye müəssisələrinin istehsalı kimi başa düşülə bilər. Ümumiyyətlə, həm dövlət, həm də özəl sektorlarda uyğun bir

rabitə, planlaşdırma, koordinasiya və nəzarət sisteminin yaradılması və bu sistemin işlədilməsi üçün bir qurumun yaradılması ətraf mühitin idarə edilməsinin əsas elementidir. Zamanla güclənən ekoloji siyasət və qanunlarla istehsal sektorunun ətraf mühitə daha həssas məhsullar istehsal etməsi uğrunda təzyiqlər artır. Məhsul dizaynına və istehsalına daha dəqiq bir yanaşma həyata keçirmək üçün artan təzyiqlər, 21-ci əsrdə sənayenin üzləşdiyi əsas dəyişikliklərdən biridir. Buna görə ekoloji cəhətdən həssas məhsul və xidmətlərin istehsalı ətraf mühitin idarə edilməsinin açarıdır. (Maxwell, 2003; 883) Müştərilərin ətraf mühit məsələlərinə dair məlumatlılığı məhsulların ətraf mühitə təsiri haqqında biliklərini artırdıqca, alış qərarlarında mühit meyar kimi qiymətləndirmə dərəcəsi də artmışdır. Bu həssaslıq nəticəsində daha sərtləşən ekoloji siyasət beynəlxalq bazarda iştirak etmək istəyən müəssisələr üçün ətraf mühitin idarəetmə sistemi standartlarının olmasının zəruriliyini vacib etdi

1. TƏDQIQAT METODU

Avropadakı ictimaiyyət ekoloji problemlərdən çox xəbərdar olur. Hal-hazırda müəssisələrin ekoloji prioritetləri məhsulların ömrü və qurğusun kimi zərərli ağır metal tullantılarının atılması məsələsidir. Avropa birliyinin ətraf mühit agentliyi (EEA) tərəfindən Kiev konfransı üçün hazırlanan “Avropanın ətraf mühiti; üçüncü qiymətləndirmə” göstərdi ki, sənaye çirka b sularında ağır metallar son on ildə xeyli azalmışdır. Müvafiq müalicə sistemlərinin qurulması ilə əlaqədar araşdırmalara diqqət yetirilir. Birlik ölkələrinə ixrac olunan və idxal olunan malların əksəriyyətində bu məsələlərə baxılır. ABŞ-da ekoloji qaydalar bir çox şirkət və sənayedə aktiv ətraf mühit davranışlarını nümayiş etdirməyə imkan verdi. Ən böyük beynəlxalq şirkətlər illik ekoloji fəaliyyət hesabatları hazırlayır.

Ümumiyyətlə internetdə yayımlanan bu hesabatlarda resurs istifadəsi ilə bağlı hədəflər və çıxışlar göstərilir və vahid mallar və xidmətlər istehsalında çirkləndirici maddələrin yayılması təmin edilir. Təchizat zəncirindəki ekoloji yanaşmalarla bağlı araşdırmalar ABŞ-da davam etsə də, Avropadakı səviyyəyə çatmamışdır.

Bütün dünyaya məhsul satan Yaponiyada ən təsirli nümunələrdən İSO 14000 standartı seriyasına olan böyük maraqdır. İSO 14000 standartları kütləvi nəqliyyat da daxil olmaqla bütün ictimai sahələrdə ölkə daxilində reklam edildi. Az miqdarda təbii ehtiyatları və ərazisi ilə müqayisədə resursların istifadəsi və iqtisadiyyatı arasında yüksək səviyyəli bir tarazlıq qurmuşdur. Yaponiya, Amerika və Avropaya nisbətən CO2 tullantılarına və qlobal istiləşməyə daha çox əhəmiyyət verir.

Yaponiya “yaşıl alış-veriş” haqqında qanun hazırladı. Yaponiya hökuməti tullantıların təkrar emalı üçün Yaponiyaya məxsus milli bir layihə hazırlayır. Xüsusi ilə də PVC-nin təkrar emalı üçün dövlət sərmayələri davam edir. ARDNŞ-nin idarə və müəssisələrində yaranan tullantıların idarə olunması sisteminin səmərəli fəaliyyət göstərməsi üçün bu proseslərin komponentləri olan tullantıların yığılması, çeşidlənməsi, daşınması, yerləşdirilməsi və basdırılması işləri tullantıların idarə olunması planına uyğun həyata keçirilir. TİOP-da nəzərdə tutulduğu kimi ARDNŞ-nin idarə və müəssisələrində formalaşan istehsalat tullantıları və qazma ştamı Ekologiya idarəsinin “Tullantı Mərkəzi”nə təhvil verilir. Tullantı Mərkəzinin daha müasir tələblərə uyğun fəaliyyət göstərməsini təmin etmək məqsədi ilə ABŞ Ticarət və İnkişaf Agentliyi (TİA) tərəfindən ayrılan grant əsasında ARDNŞ və ABŞ-nin M.I L.L.C çərçivəsində Tullantı Mərkəzinin yenidən qurulması layihəsi üzrə “Texniki-İqtisadi əsaslandırma” sənədi hazırlanmışdır.

Azərbaycanda ilk dəfə Azərbaycan Milli Elmlər Akademiyasının (AMEA) Təcrübə-Sənaye Zavoduna (TSZ) inteqrə edilmiş idarəetmə sistemi standartları üzrə (İSO 9001:2015, İSO14001:2015; OHSAS18001; 2007) yeni versiya olan beynəlxalq sertifikatları təqdim edilib. “Zygen Caspian Consulting” şirkəti tərəfindən keçirilən audit yoxlamalarının nəticələrinə görə, TSZ-yə İSO 9001: 2015, İSO 14001:2015 və OHSAS 18001:2007 Beynəlxalq Standartları üzrə sertifikatların verilməsi qərar alınıb. Öz sektorunda İSO 14001 ekoloji sertifikatını alan ilk türk şirkəti NETAS-dır. Belə ki, misin qatı tullantı kimi ətraf mühitə təsirinin qarşısını almaqdan əlavə, ildə 20 min dollar milli iqtisadiyyata töhvə verir. Ətraf mühitin idarə olunması ilə maraqlanan insanlar gənc və təhsilli olsalar da ətraf mühitin idarə edilməsindən xəbərsizdirlər. Müəssisələrdə

ətraf mühitin idarə olunması ilə məşğul olan ayrıca şöbə olmadığından ətraf mühit üzrə mütəxəssis yoxdur. (Bedük, 2004: 91-120) Tədqiqatda iştirak edən müəssisələrin 23-ü qida sektorunda, 7-si quşçuluq təsərrüfatlarında, 2-si PVC-də, qalanı isə toxuculuq, metal və boya sənayesində fəaliyyət göstərir.

Ekoloji problemlərin yaranması ilə bağlı suala verilən cavablar qiymətləndirildikdə maraqlıdır ki, müəssisələrin əhəmiyyətli bir hissəsində, məsələn 48,6% menecerlər sənayedən qaynaqlanan ekoloji problemlərə görə məsuliyyət daşıyırlar. İstehsal sahəsindəki müəssisələrin ekoloji həssaslığını müəyyənləşdirməyi hədəfləyən suala verilən cavabların nəticələri aşağıdakı cədvəldə verilmişdir. Cavabların əksəriyyəti istehsalın tullantılarını azaltmaq idi. Bir çox qida fabrikində əmələ gələn tullantılar müxtəlif istehsal proseslərində istifadə edilə bilən qiymətli tullantılardır və buna görə təkrar istifadə proseslərinə keçirlər. Yüksək miqdarda enerjinin tələb olduğu fabriklərdə LPG ilə yanaşı elektrik enerjisi də istifadə edilir. Bəzi müəssisələr üçün ən vacib fəaliyyət baca filtrindən istifadə etmək və ya havanın kömürdən çirklənməsinin qarşısını almaq üçün enerji qənaət proqramlarını hazırlamaqdır. Tullantı sularının miqdarının azaldılması ilə bağlı fəaliyyətlər ümumiyyətlə istifadə olunan suyun miqdarının azalmasına yönəlmişdir və çirklilik parametrlərini azaltmaq üçün nəzərdə tutulmayıb (Sosial və İqtisadi Tədqiqatlar Jurnalı Kanalizasiya sisteminə heç bir təmizlənmədən müəssisələrdən axıdılan çirkab sularının xüsusiyyətlərini müəyyənləşdirmək üçün ölçmə aparır. Bəzi müəssisələr tullantı sularında yağ dəyərinin yüksək olduğunu bildirlər. Bununla birlikdə bu müəssisələrin bir çoxu yalnız təxmin edilən məlumat verir və parametrik ölçü aparılmır.

İstehsal sahəsində ətraf mühitə həssas ən vacib fəaliyyət nədir?	Sıxlıq	Yüzdə
Bərpa olunan ehtiyatların istifadəsinin prioriteti	1	2,9
İstifadə olunan enerjinin miqdarının azaldılması	3	8,6
İstehsaldan tullantıların azaldılması	14	40,0
Təkrar emal proseslərinin təkmilləşdirilməsi	5	14,3
Təkrar istifadə metodlarını yaxşılaşdırmaq	11	31,4
Məhsulun qalma müddətini uzatmaq	1	2,9
Toplam	35	100,0

Cədvəl 1. İstehsal sahəsində ətraf mühitə həssas ən vacib fəaliyyət

Sorguda iştirak edən 35 müəssisədən 10-u ekoloji cəhətdən həssas fəaliyyətin ilk üç səbəbindən biri kimi Avropa Birliyinə uyğunluqda olduğu müəyyən edilmişdir. Bir çox müəssisələr Avropa Birliyinə girməsi vəziyyətində ola biləcək rəqabət dezavantajlarını gözə almırlar.

Qiymətləndirmə tədqiqat çərçivəsində müəssisələrdə ətraf mühitin idarə olunması ilə əlaqəli ən vacib problem davamlı inkişaf prinsipinə uyğun hərəkət və təcrübələrin hazırlanması barədə biliklərin olmamasıdır. Problemi daha da çətinləşdirən məqam ətraf mühitin idarəetmə sistemi standartlarının müəssisəyə verə biləcəyi üstünlüklərdən xəbərsiz olmasıdır. Bununla yanaşı standartlarda təqdim olunan müsbət imic Beynəlxalq Bazarda əhəmiyyətli bir rəqabət üstünlüyü təmin edir. Qanuni boşluqlar və maliyyə çatışmazlığı bütün inkişaf etməkdə olan ölkələr üçün ümumi problemdir.

Ətraf mühitin çirklənməsinə verdiyi töhfə baxımından kritik sayda qəbul edilən müəssisələrin ətraf mühitdəki məsuliyyətlərini dərk etmələri və yaratdığı problemlərin həllində iştirak etmələri tələb olunur. Bu da yalnız istehlakçının inkişaf etmiş ölkələrdə məlumatlandırma səviyyəsinə çatdıqda və standartların və qanuni tədbirlərin həyata keçirilməsində mümkündür.

2. NƏTİCƏ

Ətraf mühitin idarə olunmasında aktiv yanaşmanın tətbiq olunduğu müəssisələrdə ətraf mühitin qiymətləndirilməli olan əsas məsələlər arasında ön sırada olması və ətraf mühit və ətraf mühit məsələsini bütün işçilərin qəbul etməsi və davamlı yaxşılaşdırılma siyasəti çərçivəsində ətraf mühit məsələlərini ümumi keyfiyyət idarəetmə ilə uyğunlaşdırması məqsədi daşıyır (Borri 1995;39)

Ətraf mühitə uyğun idarəetmə yanaşması tətbiq edən bir şirkət dünya ekosisteminin daşıma qabiliyyətindən çox olmayan fəaliyyətini davam etdirir. Belə şirkətlər təbii ehtiyatların yenilənmə dərəcəsindən çox istifadə etmirlər. Minimum enerji ilə ən səmərəli məhsul istehsal edir və nəql edirlər. Uzunmüddətli və təkrar istifadə edilə bilən məhsullar istehsal edirlər.

Tullantıları təbii sistemin daşıma qabiliyyətindən çox istehsal etmir və bu məqsədlərə çatmaq üçün digər şirkətlər və təşkilatlarla birlikdə çalışırlar. Müəssisənin ekoloji hədəflərinə çatmaq üçün yaratdığı ekoloji idarəetmə sisteminin qurumların yaradılması məqsədi ilə bu göstərici kimi qəbul edilən standartları fərqli adlarla sənədləşdirilir. Ən çox istifadə edilən ekoloji idarəetmə standartı ISO 14000 seriyasıdır. 1996-cı ildə ISO tərəfindən təsis edilmiş beynəlxalq standart təşkilatı ISO 14001, ISO 14000 seriyasının ən yaygın və ən vacib başlanğıc standartıdır. ISO 14001 şirkətin ətraf mühit üzərindəki təsirlərini idarə etmək məqsədi ilə təsirli bir sistemin hansı özəlliklərə sahib olduğunu müəyyən edən bir standartdır. Buraya peşəkar idarəetmənin əsas prinsipləri daxildir və əsasən planlaşdırma, həyata keçirmə və nəzarət mərhələlərindən təşkil olunur.

Almaniya, Macarıstan, Kanada və Amerika Birləşmiş Ştatlarında fəaliyyət göstərən bir sıra istehsal müəssisələrində aparılan araşdırma nəticəsində ixrac potensialını artırmaq həvəsi ilə ISO 14001 ətraf mühitin idarəetmə sistemi standartı olan şirkətlər bu standartta sahib olmayanlarla müqayisədə daha uğurlu olduqları sübut olunmuşdur. ISO 14001 ətraf mühitin idarəetmə standartı, yerli hökumətlərin və ətraf mühitin idarə olunmasında özəl sektorun istifadə edə biləcəyi bir vasitədir.

ƏDƏBİYYAT SIYAHISI

1. Gutowski, T., Murphy, c., “Environmentally benign manufacturing: observations from Japan, Europe and the United States” Journal of cleaner Production, Vol.13.,13.2014 :Pages 1-17
2. Larson, B., Nicolaidis, E., Zubi, B., Sukkar, N., Laraki, K., Salah Matoussi, M., Zaim, K. “The impact of Environmental Regulations on Exports: Case study Results from Cyprus, Jordan, Morocco, Syria, Tunisia and Turkey” world Development, 2018: Vol.30, Pages 1057-1072
3. Rondinelli, D., Vastag G., “Panacea, Common Sense or Just a Label? The value of ISO 14001 Environmental Management Systems” European Management Journal, Vol.18, 2017: Pages 499- 510
4. Yüksel, H. “ An empirical evaluation of cleaner production practices in Turkey” Journal of Cleaner Production, Vol.16 S 1, 2016,Pages 50-57
5. İsmayilov N. M “Nəftlə çirklənmiş torpaqarın və ştamlarının təmizlənməsi: Bakı. “Təhsil” NPM, 2017: 1-168

ALİ TƏHSİL MÜƏSSİSƏLƏRİNDƏ İNSAN RESURSLARININ İDARƏDİLMƏSİNİN BƏZİ AKTUAL MƏSƏLƏLƏRİ

ASƏF KAZIMOV

Azərbaycan Universiteti
asaf.kazimov@au.edu.az

XÜLASƏ

Məqalədə ali təhsil müəssisələrində (o, cümlədən texniki ixtisas və ümumtəhsil orta məktəblər) keyfiyyətli təhsil sistemi və bu sistemi təmin edə biləcək insan resurslarının idarəedilməsinin geniş imkanları tədqiq olunur. Eyni zamanda ölkədə həyata keçirilən təhsillə bağlı islahatların davamlılığının təmin edilməsində, həmçinin təhsil müəssisələrində səmərəli, innovativ və peşəkar insan resurslarının idarəedilməsi sisteminin formalaşdırılması istiqamətində yeniliklərin tətbiq olunması araşdırılmışdır.

Açar sözlər: insan resurslarının idarəedilməsi, təhsil menecmenti, insan kapitalı, kadr hazırlığı, ali təhsil müəssisələri

НЕКОТОРЫЕ АКТУАЛЬНЫЕ ПРОБЛЕМЫ УПРАВЛЕНИЯ ЧЕЛОВЕЧЕСКИМИ РЕСУРСАМИ В ВЫСШИЕ УЧЕБНЫЕ ЗАВЕДЕНИЯ

Резюме. В статье рассматривается качественная система образования в высших учебных заведениях (включая средние специальности и школы) и широкий спектр возможностей управления человеческими ресурсами, которые могут обеспечить эту систему. В то же время изучено внедрение инноваций в

обеспечение устойчивости образовательных реформ в стране, а также формирование эффективной, инновационной и профессиональной системы управления персоналом в образовательных учреждениях.

Ключевые слова: управление персоналом, управление образованием, человеческий капитал, подготовка кадров, высшие учебные заведения

SOME ACTUAL PROBLEMS OF MANAGEMENT OF HUMAN RESOURCES IN HIGHER EDUCATIONAL INSTITUTIONS

Summary. The article explores the wide range of human resources management that can provide a quality education system in higher education institutions (including secondary specialties and schools). At the same time, the implementation of innovations in ensuring the sustainability of education reforms in the country, as well as the formation of an effective, innovative and professional human resources management system in educational institutions has been studied.

Keywords: human resources management, education management, human capital, staff training, higher education institutions

Giriş

Dünya təcrübəsindən də göründüyü kimi, təhsil insan inkişafının ən mühüm tərkib hissələrindən biridir və insan inkişafı indeksində də üç əsas komponentdən biri kimi əks olunmuşdur. “Ümumdünya insan hüquqları bəyannaməsində”, “İnsan hüquqlarının və əsas azadlıqların müdafiəsi haqqında Avropa Konvensiyasında” və “İqtisadi, sosial və mədəni hüquqlar haqqında Beynəlxalq Paktda” təhsil hüququ ən vacib insan hüquqları sırasında təsbit edilmişdir. Təhsil insanın bilik, bacarıq və səriştələr əldə etməsi sahəsində imkanlarını genişləndirir, insan kapitalını formalaşdırır, həyatın keyfiyyətini dəyişir və iqtisadi artımın mənbəyi rolunu oynayır. Müasir təhsil müəssisələri cəmiyyətin mədəni irsinin nəsildən nəslə ötürülməsinə şərait yaradır və insanları onların iqtisadi və sosial statuslarını müəyyən edəcək peşəkar bilik və bacarıqlarla təmin edir. İnsan inkişafı baxımından təhsil prosesi insanın imkanlarını əhəmiyyətli dərəcədə genişləndirir. Təhsilin səviyyəsi insanların həyat fəaliyyətinin müxtəlif cəhətlərinə, məsələn, sağlamlığına, siyasi fəaliyyətinə, klassik musiqi qavrayışına, sosial bağlılıqlarına, intizamlılığına və sair təsir göstərir. Təhsil ev təsərrüfatlarının idarə olunmasında, uşaqların tərbiyəsində, onların qidalanmasının təşkilində, sağlamlığının və keyfiyyətli təhsilinin təmin edilməsində yeni bilik və texnologiyaların istifadə edilməsinə şərait yaradır. Təhsilli insanlar daha mürəkkəb və deməli daha yüksək ödənişli işlərin öhdəsindən gələ bilər. Onlar fiziki və təbii kapitaldan daha səmərəli istifadə edərək, son nəticədə məhsuldarlığı və iqtisadi kapitalı da artırmış olurlar. Təhsil müəssisələrinin, ilk növbədə universitet və institutların yerinə yetirməli olduğu digər bir funksiya yeni biliklərin yaradılması və sosial və iqtisadi həyatın bütün sahələrində tətbiq edilməsidir. Elmi-texniki kəşflərin sürətli artımı və texnika və səhiyyə xidmətləri sahəsində geniş istifadəsi elmi biliklərin rolunun radikal surətdə dəyişməsinin göstəricisidir. Yeni məlumatların və yeni tətbiq metodlarının axtarışı (“ixtiralar və innovasiyalar”) müasir cəmiyyətlərdə fəaliyyətin mühüm bir sahəsinə çevrilmişdir. Külli miqdarda yatırımların edildiyi bu sahədə çalışan insanların sayı da az deyildir. Yüksək təhsilli insanlar yeniliklərin tətbiq edilməsinə, əldə etdikləri nəticələrini həmkarları ilə paylaşmağa və təcrübələrini gənclərlə bölüşməyə daha meyillidirlər. Beləliklə, təhsilin sayəsində nəinki elmi biliklər və sosial qaydalar toplanaraq gənc nəsillərə ötürülür, həm də bütün cəmiyyətin və dövlətin intellektual potensialı formalaşır. [10, s. 136-137]

Eyni zamanda təhsil sisteminin innovativ idarəetmə modelinin işlənilib hazırlanması ciddi tədqiqat işləri tələb etməkdədir. O, idarəetmə işçilərinin, alimlərin, pedaqoq-təcrübəçilərin, valideyn ictimaiyyətinin birgə səyi nəticəsində yaradıla bilər. Bu gün belə bir model təhsil sisteminin idarə edilməsinin yüksək keyfiyyətli, çox vaxt proqnozlaşdırılmayan dəyişikliklər situasiyalarında davamlı, möhkəm inkişafının təmin edilməsi üçün yeni vasitələrin axtarışlarının vacibliyini şərtləndirən daha çox problemləli vəzifə, məsələn kimi çıxış edir. Ona görə də təhsildə innovativ dəyişikliklərin əsasını təşkil edən daha prioritet hissələrin üzərində dayanmaq lazımdır. Təhsil sisteminin innovativ idarə edilməsində məqsədə uyğun hissələri müəyyənləşdirən yalnız əsas istiqamətləri ayırmaq olar. Təhsilin idarə edilməsinin innovativ modelinin işlənilib hazırlanması, xüsusilə də həyata keçirilməsi ərazi, tədris müəssisələri, ayrı-ayrı pedaqoqlar səviyyəsində tədris fəaliyyətinin keyfiyyətinin monitorinq sisteminin hazırlanmasını tələb edir. Ölkə səviyyə-

sində yalnız təhsilin vəziyyətində meydana çıxan tendensiyaların təhlili əsasında əsaslı idarəetmə innovasiyaları mümkündür. [5, s. 107-108]

I. Ali təhsil müəssisələrində təhsil siyasəti və insan resurslarının idarədilməsinin səmərəli təşkili ilə bağlılığı

Hazırda iqtisadiyyatda aparıcı rolun ənənəvi istehsal amillərindən intellektual qabiliyyətə, informasiyaya və biliklərə keçməsinə müşahidə edirik. Metodoloji baxımdan bu faktı qeyd etmək lazımdır ki, artıq burada müasir informasiya texnologiyalarını yalnız texnika dünyasına aid etmək olmaz, çünki onlar artıq insan əməyinə söykənərək onun intellektual sistemini formalaşdırır. [7, s.21]

Ümumiyyətlə, müasir dövrdə ali təhsilin inkişafı yaxın və uzunmüddətli perspektivlərdə ölkəmizin sosial-iqtisadi inkişafının üstün istiqamətlərindən biri kimi diqqəti cəlb edir. Ali təhsil sisteminin dövrün tələblərinə uyğun yenilənməsi prosesində həyata keçirilən tədbirlərin ana xəttini Azərbaycan Respublikası Prezidentinin 2009-cu il 22 may tarixli 295 nömrəli Sərəncamı ilə təsdiq olunmuş “2009-2013-cü illərdə Azərbaycan Respublikasının ali təhsil sistemində islahatlar üzrə Dövlət Proqramının” icrası təşkil edir. [4, s.28]

Bu baxımdan da araşdırmalara əsasən qeyd etmək olar ki, təhsil siyasəti dövlətin ümummillə marağını əks etdirərək onu ictimaiyyətə təqdim etməklə yanaşı, dünyanın inkişaf tendensiyalarını nəzərə alıb, təhsil sistemində aşağıdakı dəyişikliklərin aparılmasını zəruri bir vəzifə kimi qarşıya qoyur:

- Cəmiyyətin inkişaf tempinin artması, siyasi və sosial seçim imkanlarının genişlənməsi, vətəndaşların bu seçimə hazırlıq səviyyəsinin artırılmasını;
- Müasir sənaye və informasiya tutumlu cəmiyyətə keçidlə və mədəniyyətlərarası qarşılıqlı əlaqələrin miqyasının genişlənməsi ilə bağlı xüsusi əhəmiyyət kəsb edən ünsiyyət və tolerantlıq faktorlarının nəzərə alınmasını;
- İqtisadiyyatın dinamik inkişafı, rəqabətin yüksəlməsi, məşğulluq sahəsində dərin struktur dəyişikliklərinə müvafiq olaraq, təhsil işçilərinin ixtisasının artırılması və yenidən hazırlanması, onların peşə bacarıqlarının durmadan yüksəldilməsini;
- İnkişaf etmiş ölkələrdə milli sərvətin 70-80 faizini təşkil edən insan kapitalının rolunun yüksəlməsi ilə bağlı həm gənclərin, həm də yaşlı nəslin təhsilinin şəxsiyyət yönümlülüyünü və müntəzəm inkişafını;
- Ölkənin təhsil sistemi, onun dünyanın aparıcı dövlətləri sırasına çıxmasında, beynəlxalq aləmdə yüksək nüfuz qazanmasında zəruri faktor olduğundan, bu amillərin daimi inkişafa istiqamətləndirilməsini;
- Müstəqil dövlətlər birliyinə daxil olan ölkələrlə məhsuldar əməkdaşlıq və onlarla birgə ümumi təhsil məkanının yaradılması, xaricdə olan həmyerlilərimizin təhsilinə dəstək verilməsi sahəsində işlərin yenidən qurulmasını təmin etmiş olur. [8, s. 221]

Təhlillər göstərir ki, ali təhsil müəssisələrində insan resurslarının idarədilməsi ayrıca bir istiqamət olaraq mütəmadi olaraq tədqiq edilməsi, ölkənin müvafiq təhsil siyasətinin təmin olunması ilə yanaşı bu imkanları təmin edəcək mütəxəssislərin formalaşması, onların yaradıcı imkanlarında idarəetmə bacarıqları ilə yanaşı elm və təhsilə bağlılıqlarının da olmasını şərtləndirir. Çünki ali təhsil müəssisələrində insan resurslarının idarədilməsini səmərəli olaraq təşkili ilə yanaşı paralel olaraq təhsilin keyfiyyətinin idarə edilməsi zəruridir. Bu baxımdan da tanınmış alim prof. R. H. Məmmədzaadənin tədqiqatlarına əsasən qeyd edə bilərik ki, səmərəli təhsil və insan resurslarının idarədilməsi idarəetmə obyektinə ilə idarə edən sistem arasında münasibətlərin qurulmasından formalaşmaqdadır.

Bu münasibətlər idarə edən sistem tərəfindən idarə olunan proseslərin məqsədyönlülüyünü və təşkilati baxımdan məqsədə uyğunluğunu əldə etmək üçün həyata keçirilən müəyyən fəaliyyətdir. Məqsədimiz təhsilin keyfiyyətinin idarə edilməsidirsə, təhsilin keyfiyyətinin idarə olunması prosesinin açıqlanması lazımdır. İdarəetmə funksiyalarından danışdıqda söhbət planlaşdırma, təşkilətmə, rəhbərlik, nəzarət–monitorinq, təhlil və sairədən gedir. Bunlarla yanaşı

bir sıra konkret funksiyalar da mövcuddur. Məsələn, pedaqoji kadrlarla işin təşkili və ya təhsilin keyfiyyətinə nəzarət, özfəaliyyət dərnəklərinin işinin keyfiyyətinin əldə edilməsi, fənn kafedralarının (fənn birləşmələrinin) fəaliyyətinin əlaqələndirilməsi və s. [6, s. 40]

Həmçinin ali təhsil müəssisələrində insan resurslarının idarəedilməsinin daha rəasional fəaliyyətinin qurulması zamanı meydana çıxan problemlərin həlli yolları (pedaqoji menecment əsasında) aşağıda çox geniş şəkildə izah olunmuşdur. Belə ki:

1. Pedaqoji kollektivin məlumatlılığının, biliyinin inkişafı aşağıdakılar vasitəsilə mümkündür:

- təhsil müəssisəsinin ümumi məqsədinin pedaqoji kollektivin bütün üzvləri tərəfindən dərk edilməsi və qəbul edilməsi;

- səlahiyyətlərin bölüşdürülməsi və ötürülməsi;

- məsuliyyətlərin bölünməsi;

- nailiyyətlərin mükafatlandırılması.

2. İdarəetmədə demokratik başlanğıcın olmamasını aşağıdakılar vasitəsilə aradan qaldırmaq olar:

- qərarların birgə qəbul edilməsi təcrübəsi;

- təhsil müəssisəsi üçün əhəmiyyətli məsələlərin məktəb şurası və pedaqoji şuralarda müzakirə edilməsi / idarəçilik komandalarının formalaşdırılması;

- təhsil müəssisəsinin ənənələrinin həyata keçirilməsi;

- bütün maraqlı tərəflərin (müdiriyyətin, müəllimlərin, valideynlərin, uşaqların, xidmət personalının) idarəetmə prosesində iştirakı.

3. Münasibətlərin humanistləşdirilməsi yalnız, şübhəsiz ki, rəhbərin nüfuzunu tanıyan, qəbul edən və onunla əməkdaşlığı bacaran həmfikirlərin kollektivində mümkündür.

Təhsildə müasir texnologiyaların imkanlarına cavab verən informasiya mühitinin yaradılması hər hansı bir istifadəçi üçün informasiyanın qeyri-məhdud həcmdə yığılmasını, sistemləşdirilməsini və girişi təmin edir. [5, s. 109]

Paralel olaraq Qanunvericilikdə öz əksini tapmış “Ali təhsil müəssisəsinin nümunəvi nizamnaməsinə” əsasən qeyd edə bilərik ki, ali təhsil müəssisələrində insan resursları menecmenti sistemli olaraq təsbit olunmaqdadır. Belə ki, müvafiq nizamnamənin 5.1 və 5.2-ci maddələrində:

- Ali təhsil müəssisəsinin idarə olunmasında demokratikliyi və şəffaflığı təmin etmək məqsədi ilə təhsil müəssisəsində idarə və özünüidarə orqanları (ümumi yığıncaq, himayəçilər, elmi, elmi-metodiki, pedaqoji, təhsilalanlar, qəyyumlar şuraları və s.) yaradıla bilər. Həmin qurumların yaradılması qaydaları və səlahiyyətləri ali təhsil müəssisəsinin nizamnaməsi ilə müəyyənləşdirilir.

- Ali təhsil müəssisəsinin ali idarəetmə orqanı Elmi Şuradır. Elmi Şura seçkili orqandır, onun yaradılması və fəaliyyəti Azərbaycan Respublikasının Təhsil Nazirliyi tərəfindən təsdiq edilən “Ali təhsil müəssisəsinin Elmi Şurası haqqında Əsasnamə”, bu Nümunəvi Nizamnamə və ali təhsil müəssisəsinin nizamnaməsi ilə tənzimlənir. [1, s. 13]

Eyni zamanda təhsildə idarəetmənin təkmilləşdirilməsi davam etdirilməsi, bütün maraqlı tərəflərin cəlb olunması təmin edən idarəetmə modelinə üstünlük verir. Bu, bütün növ təhsil müəssisələrinin müstəqilliyinin artırılması, ictimaiyyətin (valideyn, şagird, tələbə, yerli icma və s.) geniş cəlb olunması vasitəsilə təhsil ocaqlarının dövlət-ictimai xarakterdə idarə edilməsi, digər müasir idarəetmə texnologiyalarının tətbiqi vəs. kimi istiqamətlərdə islahatyönlü tədbirlərlə gerçəkləşdirməkdədir. Təhsil sistemində tənzimləmə və idarəetməni həyata keçirən dövlət orqanlarının funksiya və səlahiyyətləri qabaqcıl beynəlxalq təcrübəyə uyğun müəyyənləşdirilməsi, onların fəaliyyətinin səmərəli əlaqələndirilməsi üçün müvafiq mexanizmlər yaratmaqdadır. [2, s. 24-25]

II. Təhsil sisteminin yüksək ixtisaslı kadrlarla təminatı, dövlət və ictimaiyyət tərəfindən onun dəstəklənməsi

Məlumdur ki, dövlət təhsil işçilərinin maddi vəziyyətinin yaxşılaşması və sosial statusunun yüksəldilməsinə təhsil siyasətinin əsas vəzifəsi kimi baxmışdır. Müasir dövrdə cəmiyyətin

tələblərinə müvafiq pedaqoji işçilərin ixtisas səviyyəsinin yüksəldilməsi, pedaqoji kadr potensialının formalaşması üçün təhsil sisteminin modernləşməsinin həyata keçirilməsi zəruri şərt hesab edilir. Dövlət proqramlarına müvafiq olaraq təhsilin pedaqoji kadrlarla təminatında neqativ tendensiyaların aradan qaldırılması, pedaqoji işçilərin sosial statusunun və professionallığının artırılması üzrə aşağıdakı istiqamətlər əsas götürülməlidir:

1. Pedaqoji işçilərin statusunun yüksəldilməsi:

- pedaqoji işçilərin təhsil hüquqlarının reallaşdırılması üçün imkanların yaradılması;
- pedaqoji birliklərin (assosiasiyalar, ittifaqlar və s.) təhsilin idarə olunmasında, təhsil siyasətinin prinsip və istiqamətlərinin işlənilməsində iştirakının təmin edilməsi;
- təhsillə bağlı müxtəlif ixtisaslara dair informasiyaların müstəqil əldə edilməsi üçün şəraitin yaradılması;
- sosial normalar daxilində, güzəştli şərtlərlə ilk növbədə mənzillə təmin edilməsi.

2. Təhsilin subyektləri arasında məsuliyyətin bölüşdürülməsi, təhsilin inkişafının idarə edilməsi:

Təhsilin subyektləri arasında məsuliyyət bölgüsünün beynəlxalq təcrübəyə əsaslanaraq yenidən qurulması, təhsilin və təlim-tərbiyə prosesinin inkişafının idarə olunması və keyfiyyət təminatının həyata keçirilməsi üçün birinci növbədə aşağıdakı məsələlərin həlli təmin edilməlidir:

- təhsilin modernləşdirilməsi prosesində, təhsilin dövlət-ictimai sistem kimi açıqlığı, qarşılıqlı məsuliyyət modeli əsas götürülməli, təhsil prosesinin bütün subyektlərinin rolu gücləndirilməli və onların qarşılıqlı əlaqələrinin subyektiv münasibətləri əsasında yenidən qurulması;

- rəhbər və pedaqoji kadrların informasiya-kommunikasiya texnologiyaları üzrə təhsilin yeni sisteminin hazırlanması;

- təhsili idarə edən qurumların və təhsil müəssisələri rəhbərlərinin hazırlanması, ixtisasının artırılması və attestasiyanın səmərəli sisteminin yaradılmasında vahid qaydaların həyata keçirilməsi.

3. Pedaqoji kadrların professionallığının yüksəldilməsi:

Bunun üçün aşağıdakılar nəzərə alınmalıdır:

- pedaqoji kadr hazırlığının yeni sisteminin işlənilməsi, onun strukturu, məzmunu və innovasiya prosesləri ilə əlaqələrinin yenidən qurulması;

- ilkin müəllim hazırlığı, ixtisasartırma və yenidən hazırlanma təhsilini təklif-sifariş prinsipləri əsasında planlaşdırmaq, həyata keçirmək üçün əlavə normativlərin hazırlanması və dövlət səviyyəsində təsdiqi;

- texniki və orta peşə-ixtisas təhsili sistemi üçün keyfiyyətli pedaqoji kadr hazırlanmasının təkmilləşdirilməsi;

- təhsil işçilərinin ixtisasartırma sisteminin yeniləşdirilməsi, onların seçilməsində müsabiqə sisteminin hazırlanması. [8, s. 223-224]

Azərbaycan Respublikasında təhsil xidmətlərinin həyata keçirilməsi, xüsusilə, ali təhsil xidmətlərinin göstərilməsi dövlətin tam nəzarətindədir. Ali təhsil xidmətlərini həyata keçirən təhsil müəssisələrinin yaradılması, fəaliyyəti, xidmət proqramları və s. müvafiq dövlət orqanları tərəfindən tam nəzarətdə saxlanılır. Dövlət mülkiyyətində olan ali təhsil müəssisələrinin maliyyələşdirilməsini dövlət öz üzərinə götürür. Paralel olaraq özəl ali təhsil müəssisələrinin göstərdikləri təhsil xidmətləri tam şəkildə təhsil alanların hesabına maliyyələşir. [3, s. 194]

Nəzərə alınmalıdır ki, dünyada baş verən böhranlar və maliyyə çatışmazlığı şəraitində ölkənin neft-qaz sənaye sahələrinin davamlı inkişafı ilə yanaşı qeyri-neft bölmələrində aparıcı istehsal, iş və xidmətlər dairəsinə cətdirilməsi dövlət qurumları tərəfindən həyata keçirilən uğurlu strateji balanslaşdırma siyasətinin tərkib hissələrindən biridir. Məhz gələcəyə istiqamətlənən bu siyasətin mərkəzində insan kapitalından daha məqsədyönlü istifadə edərək, yaxın gələcəkdə onun maddi-mənəvi imkanlarını artırmaq və digər ölkələrə nümunə ola biləcək firavanlıq içərisində yaşayan vətəndaş cəmiyyətini qurmaq məqsədini daşıyır. Mahiyyətə gətirilən işlərin

əsasını regionda digər dövlətlərlə müqayisədə daha sürətlə inkişaf etməkdən yox, dünya miqyasında müxtəlif ərazilərdə yerləşən böyük və kiçik dövlətlərdə yaşayan əhali qururlarından fərqli olaraq ölkə əhalisi üçün yüksək həyat tərzini yaratmaqla insan kapitalının dövlət səviyyəsində qorunub saxlanmasını təmin etməkdir. Vətəndaşların sağlamlığının qorunması, onların zəruri sosial-məişət şəraitinin beynəlxalq norma və standartlar səviyyəsinə çatdırılmasına dövlət büdcəsindən hər il milyon manatlarla maliyyə vəsaitinin ayrılması insan kapitalının layiqli həyat tərzinə malik olmasına istiqamətləndiyini görməmək qeyri- mümkündür. [9, s. 9-10]

4. Nəticə

Aparılan təhlilləri ümumiləşdirərək, yekun nəticə kimi ali təhsil müəssisələrində səmərəli formada insan resurslarının idarəedilməsinin təşkili və idarə olunması ilə bağlı aşağıda qeyd olunmuş təklifləri məqsədə uyğun hesab etmək olar. Belə ki,

- Ali təhsil müəssisələrinin fəaliyyətində təhsil xidmətinin səviyyəsinin yüksəldilməsi ilə yanaşı səmərəli, təşkilatçı və innovativ insan resurslarının inkişafının təmin olunması;
- Ali təhsil müəssisələrinin fəaliyyətində sosial-iqtisadi proseslərinin dinamikliyinin sürətləndirilməsi;
- Ali təhsil müəssisələrinin fəaliyyətində elm, təhsil, tərəqqi və insan resurslarının idarəedilməsinin modul olaraq qurulması;
- Təhsil xidmətləri sektorunda rəqabət qabiliyyətliliyin yüksəldilməsində işgüzar mühitin təmin olunması və müasir innovativ resurslardan səmərəli istifadə;
- Ali təhsil müəssisələrinin idarəetmə strukturunda yer alan rəhbər işçilər üçün menecment, insan resurslarının idarəedilməsi, təhsilin menecmenti təmayüllü təlim, kurs və praktik məşğələlərin keçirilməsi;

Ədəbiyyat siyahısı

1. **Ali təhsil müəssisəsinin nümunəvi nizamnaməsi** (Azərbaycan Respublikası Nazirlər Kabinetinin 2011-ci il 21 yanvar tarixli, 9 nömrəli qərarı ilə təsdiq edilmişdir, 1 nömrəli əlavə)
2. **Azərbaycan 2020: Gələcəyə baxış-inkişaf konsepsiyası**. Azərbaycan Respublikası Prezidentinin 2012-ci il 29 dekabr tarixli Fərmanı ilə təsdiq edilmişdir. Bakı 2012. səh. 40
3. **Əzizova R. Ş.** Azərbaycanda ali təhsil müəssisələrinin kadr hazırlığı sisteminin “təklif” komponenti. AMEA İqtisadiyyat İnstitutu, Elmi əsərlər № 6. Bakı 2016.
4. **Qafarov Ş. S., Səməndərov S. S.**, Azərbaycan Respublikasında iqtisadi təmayüllü ali təhsil məktəblərinin inkişafı tarixi araşdırmalar kontekstində. AMEA İqtisadiyyat İnstitutu, Elmi əsərlər № 1. Bakı 2017.
5. **Məmmədzadə R., Abdullayev A., Kərimova F., Cabbarov R., Rəsulov S., Quliyev Ə.**, Təhsilin idarə edilməsinin bəzi problemləri. Bakı 2008. səh. 238
6. **Məmmədzadə R.** Təhsildə keyfiyyət aparıcı istiqamətlərdən biri kimi, “Müəllim” nəşriyyatı Bakı 2010. səh. 170
7. **Muradov R. Ş.**, Davamlı inkişafın təmin edilməsində milli innovasiya sistemi və intellektual əməyin səmərəliliyi. AMEA İqtisadiyyat İnstitutu, Elmi əsərlər № 1. Bakı 2017.
8. **Rzayev O., Məmmədov S., İsmayılov Ş.**, Təhsilin idarə olunmasının əsasları, Bakı 2010, səh. 230.
9. **Yahudov X. M., İsgəndərov R.Ə.** Müasir şəraitdə insan kapitalının inkişafında dövlətin iştirakının genişləndirilməsi istiqamətləri. AMEA-nın Xəbərləri. İqtisadiyyat seriyası, Bakı 2017 (mart-aprel).
10. **www.undp.org>5.pdf . Təhsil və insan inkişafı.** səh. 136-137.

YENİ DÖVLƏT İDARƏÇİLİYİ VƏ “YAXŞI İDARƏETMƏ”NİN PRİNSİPLƏRİ

AMİN MURTUZAZADƏ

Bakı Mühəndislik Universiteti
İqtisadiyyat və idarəetmə
amin.murtuz@gmail.com
XIRDALAN, AZƏRBAYCAN

XÜLASƏ

Sosial dövlət anlayışının təzahürü olaraq, dövlət ictimai xidmətlərinin ödənilməsinə həyata keçirdikcə demoqrafik dəyişikliklərlə bağlı göstərilən dövlət xidmətlərinin sayında mütəmadi artım müşahidə olunmuşdur. Artan dövlət xidmətləri isə büdcə xərclərinə təsir etdiyindən dövlət xidmətlərinin göstərilməsinə yeni yanaşma tələb olunmuşdur. Eyni zamanda sosial sifariş, büdcə vəsaitinə qənaət, vətəndaşların idarəetmədə iştirakı, qanununun aliliyi və effektivlik kimi tələblər idarəetmənin təkmilləşdirilməsini zəruri etmişdir. Bununla bağlı, “yaxşı idarəetmə” anlayışı meydana gəlmişdir. Məqalədə yeni dövlət idarəçiliyinin təzahürünü şərtləndirən amillər, habelə müasir dövlət idarəçiliyinin əsasını təşkil edən “yaxşı idarəetmə” araşdırılmışdır.

AÇAR SÖZLƏR: Yeni dövlət idarəçiliyi, yaxşı idarəetmə, islahat, qanunun aliliyi.

GİRİŞ

Tədqiqatın aktuallığı – Bütün sahələrdə olduğu kimi dövlət idarəetməsinin forması və mahiyyəti də müasir dövrün tələblərinə uyğun dəyişikliklərə məruz qalmaqdadır. Bütövlükdə cəmiyyət üçün ortaq ehtiyacların ödənilməsi vasitəsi kimi çıxış edən dövlətin bu ehtiyacların ödənilməsində səmərəlilik, şəffaflıq, hesabatlılıq, ümumilik, bərabərlik kimi prinsipləri tətbiq edib-etməməsi müasir dövlət idarəçiliyi elminin üzərində dayandığı məqamlardandır.

Tədqiqat yeni dövlət menecmentinin, o cümlədən “yaxşı idarəetmə” ilə bağlı mövcud vəziyyət və perspektivlərin təhlili üzrə aktuallıqlar nəzərə alınmaqla hazırlanmışdır.

Tədqiqatın məqsəd və vəzifələri – dövlət aparatının “yaxşı idarəetmə” ilə uyğunluğunun təhlili, habelə dövlətin idarəetmə sisteminin iş prinsipinin səmərəliliyinin və effektivliyinin araşdırılması üçün tədqiqat qarşısında aşağıdakı vəzifələr müəyyən edilmişdir:

- Yeni dövlət idarəçiliyinin və “yaxşı idarəetmə”nin mahiyyəti, nəzəri əsasları, funksiyaları, təsnifatı və strukturunun öyrənilməsi;
- Yeni dövlət idarəçiliyinin və “yaxşı idarəetmə” sahəsində dünya təcrübəsinin və beynəlxalq təhlil icmallarının araşdırılması.

Tədqiqatın elmi yeniliyi – Tədqiqatın elmi yeniliyi dövlət xidmətlərinin özəl sektora və yerli özünüidarəetmə qurumlarına ötürülməsi və bu ötürülmə nəticəsində bələdiyyələrin səlahiyyətlərinin, eləcə də onların maliyyə vəsaitlərinə çıxış imkanlarının artırılması imkanlarının təhlil edilməsidir.

Tədqiqatın praktiki əhəmiyyəti – İnsanların sosial rifahının daha da yaxşılaşdırılması, dövlət idarəetməsi sahəsinin müasir dövrün tələblərinə cavab verməsi, şəffaflığın, demokratik prinsiplərin daha da möhkəmləndirilməsi məqsədilə “yeni dövlət idarəçiliyinin”, habelə “yaxşı idarəetmə”nin araşdırılması, bu sahədə beynəlxalq təcrübənin və ölkədə mövcud vəziyyətin öyrənilməsi olduqca praktiki əhəmiyyət daşımaqdadır.

Məqalənin quruluşu - Təqdim etdiyimiz məqalənin birinci fəsilində yeni dövlət idarəçiliyi, ikinci fəsilində isə “yaxşı idarəetmə” və onun prinsipləri barəsində məlumatlar verilib.

Yeni dövlət idarəçiliyi

Dövlət bəşər tarixində ortaq ehtiyacların ödənilməsi məqsədilə insanlar tərəfindən təşkil olunmuş ən böyük və ən mütəşəkkil təşkilatdır. Ortaq ehtiyacların və ya ictimai maraqların ödənilməsi ilkin mərhələdə təhlükəsizliyin təmini ilə izah olunsada, cəmiyyətin inkişafına paralel olaraq fərdlərin ehtiyacları da genişlənməkdədir. Dövlətlər isə fərdlərin maraqlarının

məcmusu olan ictimai maraqların təmini məqsədilə strukturlaşmışdır. İctimai maraq dedikdə cəmiyyət üçün ümumi mənafeəni əsas götürən kollektiv fayda başa düşülür.

Bugünkü dövlət idarəciliyi 2 prinsipi əsas götürməkdədir:

Dövlət siyasəti: siyasətin birbaşa təsirin ünvanlandığı fərdlər və ya təsisatlar (ictimai birliklər, palatalar, partiyalar və s.) tərəfindən iştirakçılığın təmin olunması yolu ilə formalaşdırılması;

Vətəndaşlara xidmətlər: vətəndaşlar üçün nəzərdə tutulan xidmətlərin qurumlar və bürokratlar tərəfindən təmin olunması məqsədilə korporativ etika və standartların yaradılması və onların dayanıqlığı.

Yeni dövlət idarəciliyi ilə bağlı elmi-nəzəri və praktiki mühitdə bir sıra yanaşmalar mövcuddur və bu yanaşmaların mərkəzində dövlət xidmətlərinin vaxtında, prosedurlarla icrasından daha çox, özəl sektora xas olan, xidmətlərin keyfiyyəti, səmərəliliyi və vətəndaş məmnuniyyəti dayanır. ABŞ-da dövlət idarəciliyinin şüurlu şəkildə öyrənilməsi dövlət idarəciliyinin cəmiyyətdə nüfuzunun aşağı düşdüyü bir dövrdə başladı. XIX əsrin sonlarında ABŞ-da inzibati mexanizmlər mənafeə üzərində qurulmuşdu, belə ki, qalib partiyanın seçkidəki uğurlarına töhfə verənlərə inzibati vəzifələr paylanılırdı [2,3].

II Dünya müharibəsindən sonra elm adamları klassik dövlət idarəetməsinin prinsiplərini yenidən təhlil və mübahisə etməyə başlamışdılar. Əsas tənqidçilərdən biri fəaliyyəti neoklassik dövlət idarəetməsi üçün yönü təyin edən Herbert Simon idi. Onun “İnzibati Davranış: Təşkilatda qərarvermə işi” başlıqlı tezisi həmin dövrün əsas şüurları olan “davranış”, “qərarlar” və “təşkilatlanma” sözlərini dəfələrlə vurğulayırdı [2,4].

Qloballaşma və bazar iqtisadiyyatının tələbləri dövlət idarəetməsinin və aparatının da yenilənməsini şərtləndirir. Məhz bu səbəbdən milli dövlətlər beynəlxalq öhdəliklərə və vətəndaşların tələblərinə uyğun olaraq islahatların aparılmasında maraqlıdırlar. Yeni dövlət idarəciliyi özəl sektorun, şirkət və ya firmaların idarəetmədə tətbiq etdikləri prinsiplərin dövlət sektorunda da tətbiqi vasitəsilə təmin edilir.

“Yeni dövlət idarəciliyi” hərəkəti əsasən 1970-ci illərin sonu və 1980-ci illərin əvvəllərində başlamışdır. İlk təcrübələr Marqaret Tetçerin Baş Nazirliyi dövründə Birləşmiş Krallıqda və iqtisadi tənəzzülə və ağır vergi yükünə məruz qalan ABŞ *yerli özünüidarəetmə orqanlarında müşahidə olunmuşdur* [2,2]. Tetçer dövlət idarəetmə siyasətində təşkilati metodlar, dövlət qulluğu, əmək münasibətləri, xərclərin planlaşdırılması, maliyyə idarəetməsi, audit, qiymətləndirmə və satınalma kimi sahələrdə dəyişikliklər etdi.

“Yeni dövlət menecmenti”, “inzibati islahat” və s. kimi fərqli ifadələr əslində sistemə dəyişiklik perspektivi altında, daxili və xarici mühit dəyişikliyinə tənzimləyən bir hökumət prosesi olaraq idarəetmənin əhəmiyyətinin artırılması məqsədilə etik, struktur, proses və idarəetmə tərzində yenidən dizaynı ifadə edir [6].

Müasir dövlət idarəciliyi əsasən ortaq ehtiyacların ortaq qərarlar alınması yolu ilə səmərəli və hesabatxarakterli şəkildə ödənilməsinə fokuslanmışdır. Məhz elə bu səbəbdən də artıq qərarvermə prosesində sadəcə hökumətlər deyil, eləcə də, cəmiyyətin digər maraqlı fikir dairələri də iştirak edirlər. Hökumət və ordu istisna olmaqla sadalanan digər maraqlı dairələri isə “vətəndaş cəmiyyəti”ni təmsil edirlər [8].

Yaxşı idarəetmə

Yaxşı idarəetmənin xüsusiyyətləri, prinsipləri, məqsədləri barədə bir çox müxtəlif yanaşma mövcuddur.

Yaxşı idarəetmə konsepsiyası daha çox 1990-cı ildən bəri ətraflı müzakirə olunur. Bu Dünya Bankı, BVF, OECD və BMT kimi beynəlxalq qurumlar tərəfindən nəşr etdirilən hesabatlarda çox geniş miqyasda istifadə olunmuşdur və sonradan ciddi elmi araşdırma mövzularında və akademik baxışlardan birinə çevrilmişdir [7].

“Yaxşı idarəetmə”nin 8 prinsipi mövcuddur [8]:

İştirakçılıq – həm kişilərin, həm də qadınların iştirakı “yaxşı idarəetmə”nin əsaslarından hesab olunur. İştirak birbaşa və ya qanuni vasitəçi qurumlar və ya nümayəndələr vasitəsi ilə ola

bilər. Nümayəndəlik demokratiyasının (təmsilçi demokratiya) cəmiyyətdə ən çox müdafiəsiz olanların problemlərinin qərar vermə prosesində diqqətə alınacağını da tam ifadə etmədiyinə nəzər yetirmək zəruridir. İştirakçılıq informasiyalı və mütəşəkkil olmalıdır. Bu, bir tərəfdən birləşmə və ifadə azadlığı, digər tərəfdən mütəşəkkil bir vətəndaş cəmiyyəti deməkdir.

Konsensus yönümlülük – cəmiyyətin bir neçə fərqli iştirakçısı olduğu kimi fərqli baxışlar da mövcuddur. Yaxşı idarəetmə bütün cəmiyyət üçün ən faydalı seçim və ona necə nail olmaq üzərində geniş konsensusa nail olmaq məqsədilə həmin cəmiyyətin müxtəlif maraqlarının vasitəçiliyi tələb edir. Eyni zamanda, insanların dayanıqlı inkişafı üçün ehtiyacların və belə inkişafın məqsədlərinə nail olmaq yolları üçün əhatəli və uzunmüddətli perspektiv tələb olunur. Bu isə sadəcə müəyyən bir cəmiyyətin tarixi, mədəni və sosial əlaqələrini dərk etmədən qaynaqlana bilər.

Cavabdehlik – yaxşı idarəetmə qurumların və proseslərin ortaq maraqlara məqbul zaman zərfində xidmət etməyə çalışmasını tələb edir.

Effektivlik və səmərəlilik – Yaxşı idarəetmə proseslərin və qurumların nəticələrinin cəmiyyətin ehtiyacları ilə uyğunluğunu və bu məqsədlə sərəncamlarındakı resurslardan ən yaxşı şəkildə istifadəni ifadə edir. Yaxşı idarəetmə kontekstində səmərəlilik konsepsiyası təbii ehtiyatlardan davamlı istifadə və ətraf mühitin qorunmasını da əhatə edir.

Ədalətlik və əhatəlilik – Cəmiyyətin rifahı, bütün üzvlərin cəmiyyətin bir hissəsi olmasını və cəmiyyətin əsas hissəsindən kənar qalmadığını hiss etməsindən asılıdır. Bu isə bütün qrupların, xüsusilə də, ən həssas təbəqənin rifahının qorunması və yaxşılaşdırılması üçün imkanlar tələb edir.

Qanunun aliliyi – yaxşı idarəetmə, tərəflərin tam qorunması üçün qərəzsiz tənzimləyici orqan tərəfindən tətbiq olunan ədalətli hüquqi çərçivələrini və insan hüquqlarının, xüsusən də azlıqların hüquqlarının tam qorunmasını tələb edir. Qanunların qərəzsiz şəkildə icrası müstəqil məhkəmə sisteminin, qərəzsiz və korrupsiya olunmayan polis qüvvəsinin olmasını tələb edir.

Şəffaflıq – alınan qərarların və onların icrasının mövcud qaydalara və tənzimləmələrə uyğunluğunu ifadə edir. Bu, həmçinin, qərarların və onların icrasının ünvanlandığı şəxslər üçün məlumatların açıq və əlyətərli olmasını və anlaşılıqlı olmasını ifadə edir.

Hesabatlılıq – “yaxşı idarəetmə”nin əsas tələbidir. Yalnız dövlət qurumları deyil, həm də özəl sektor və vətəndaş cəmiyyəti təşkilatları ictimaiyyət və onların institusional tərəfləri qarşısında hesabatlı olmalıdırlar. Ümumiyyətlə hər hansı bir institusional təsisat (qurum) qərar və ya hərəkətlərindən təsirlənənlərə cavabdehdir. Şəffaflıq və qanunun aliliyi olmadan cavabdehlik tətbiq edilə bilməz.

Dünya təcrübəsi “yaxşı idarəçilik sistemi”ndə mövcud olan təcrübələr ilə yoxsulluğun səmərəli yolla azaldılması və iqtisadiyyatın inkişafı istiqamətləri arasında güclü əlaqənin olduğunu əks etdirir. Yaxşı İdarəçilik sistemi sabit və səmərəli dövlət idarəçiliyindən asılı olmaqla yanaşı, ixtisaslı, bacarıqlı, həvəsli və etik normalara cavab verən dövlət qulluğu sisteminin mövcud olmasını tələb edir. Bununla yanaşı, idarəçilik sistemində islahatların aparılması üçün yüksək səviyyəli siyasi öhdəliklər və iradə tələb olunur və buna görə də bu islahatlar digər dövlət və siyasi prioritetlər (sosial-iqtisadi və siyasi sabitliyin bərqərar olunması və s.) ilə bir çox hallarda ziddiyyət təşkil etdiyindən, onları yerinə yetirmək çətinləşir [4].

İqtisadi Əməkdaşlıq və İnkişaf Təşkilatına (OECD) üzv ölkələrin həyata keçirdikləri silsilə dövlət idarəetməsi islahatları, müvəffəq olub-olmamasından asılı olmayaraq, faydalı bir öyrənmə mənbəyini təşkil etmişdir. Qeyd olunan islahatlar 1970-ci illərdən 1990-cı illərin sonlarına qədər iki dalğada baş verdi. Əvvəlcə hökumətin xərcləmələrinə nəzarət etmək üçün islahatlar həyata keçirildi. Ardınca isə onu xidmətlərin və vətəndaşlarla münasibətlərin inkişafı istiqamətində addımlar izlədi [1].

Hal-hazırda dünya dövlətlərinin idarəetmə sistemi, bürokratik və institusional proseslər isə müxtəlif indikatorlar və hesabatlar üzrə qiymətləndirilir. Bu qiymətləndirmə alətlərinə Ümumdünya İdarəetmə Göstəriciləri (The Worldwide Governance Indicators (WGI), Doing Business, İqtisadi Azadlıq İndeksi və s. aiddir.

Ümumdünya İdarəetmə Göstəriciləri (WGI) layihəsi 1996-cı ildən bəri 200-dən çox ölkə və ərazi üçün idarəetmənin 6 meyarı üzrə məcmu və fərdi idarəetmə göstəricilərini bildirir [9]:



Bu məcmu göstəricilər inkişaf etmiş və inkişaf etməkdə olan ölkələrdə çox sayda müəssisə, vətəndaş və ekspert sorğusu iştirakçılarının fikirlərini birləşdirir. Bunlar müxtəlif tədqiqat institutları, beyin mərkəzləri, qeyri-hökumət təşkilatları, beynəlxalq təşkilatlar və özəl sektor firmalarının tərtib etdiyi 30-dan çox fərdi məlumat mənbəyinə əsaslanır [9].

İstər “yeni dövlət idarəçiliyi”nin, istərsə də “yaxşı idarəetmə”nin təsisi üçün ortaq tənzimləmələrin və yanaşmanın olması labüddür.

Yeni dövlət idarəçiliyi	Yaxşı idarəetmə
İştirakçılığın təmin olunması	İştirakçılıq
	Konsensus yönümlülük
	Ədalətlik və əhatəlilik
Korporativ etika və standartların yaradılması	Cavabdehlik
	Effektivlik və səmərəlilik
	Qanunun aliliyi
	Şəffaflıq
	Hesabatlılıq

XXI əsrin texnoloji inkişafının dövlət inzibatçılığına tətbiqinin ən bariz nümunəsi olan “elektron hökumət” (e-gov) həllərinin yaradılması ədalətlik və əhatəlilik, effektivlik və səmərəlilik, şəffaflıq və hesabatlılıq kimi “yaxşı idarəetmə” prinsiplərinin təmin edilməsilə yanaşı, bürokratiyanın azalması və özəl sektor əsaslı müştəri məmnuniyyətinin (vətəndaş məmnunluğu) əldə edilməsi üçün də zəruridir.

ƏDƏBİYYAT SIYAHISI

1. Frédéric Boudier: Public Administration Improvements in OECD Countries, TO SERVE AND TO PRESERVE: IMPROVING PUBLIC ADMINISTRATION IN A COMPETITIVE WORLD
2. Gernod Gruening, “Origin and theoretical basis of New Public Management” International Public Management Journal 4 (2001)
3. <https://tm.coe.int/12-principles-brochure-final/1680741931>
4. <http://www.e-qanun.az/framework/12463>
5. <https://tm.coe.int/brochure-12-principles-of-good-governance-and-current-tools-on-good-go/16808b1687>
6. Önen Mustafa S. KAMU YÖNETİMİ REFORMLARINDA YENİ PERSPEKTİFLER VE ARAYIŞLAR, Uluslararası Hakemli Dergi (ASSAM-UHAD) ASSAM International Refereed Journal, Cilt 4, Sayı 8, Yıl 2017
7. Prof. Shikha Vyas-Doorgapersad, Prof. Dr. Coskun Can Aktan - PROGRESSION FROM IDEAL STATE TO GOOD GOVERNANCE: AN INTRODUCTORY OVERVIEW, INTERNATIONAL JOURNAL OF BUSINESS AND MANAGEMENT STUDIES Vol 9, No 1, 2017 ISSN: 1309-8047 (Online)
8. United Nations Economic and Social Commission for Asia and the Pacific What is Good Governance? <https://www.unescap.org/sites/default/files/good-governance.pdf>
9. https://ec.europa.eu/knowledge4policy/dataset/ds00126_en

EMAL SƏNAYESİ MÜƏSSİSƏLƏRİNDƏ MARKETİNQİN TƏŞKİLİNİN XÜSUSİYYƏTLƏRİ

RUFƏT MƏMMƏDOV

Bakı Mühəndislik Universiteti
İqtisadiyyat və idarəetmə Fakültəsi/Biznesin idarəedilməsi Kafedrası
rmammadov@beu.edu.az
Bakı, Azərbaycan

XÜLASƏ

Tədqiqatın əsas məqsədi Azərbaycanda fəaliyyət göstərən emal sənayesi müəssisələrində marketinqin təşkili xüsusiyyətlərinin öyrənilməsidir. Qeyd etmək lazımdır ki, marketinq istehlakçı istək və ehtiyaclarının öyrənilməsini əsas aldığına görə emal sənayesi müəssisələrində istehlakçıların tanınması, məhsulların onların istək və arzuları istiqamətində hazırlanması və onların istehlakçıları çatdırılmasına hədsiz kömək göstərir. Buna görə də marketinq bu tip müəssisələr üçün daim aktualdır. Bu məqsədlə Azərbaycanda müxtəlif emal müəssisələrində aparılmış müşahidə nəticəsində marketinqin təşkili xüsusiyyətləri tədqiq edilmişdir. Tədqiqatın üstünlüyü ondan ibarətdir ki, tədqiqat real emal sənayesində aparılmışdır. Nəticə olaraq işə müəssisə böyüklüyündən asılı olaraq emal sənayesi müəssisələrdə marketinqin təşkilinə diqqət dəyişir.

AÇAR SÖZLƏR: Emal sənayesi, marketinq, istehsal

GİRİŞ

Emal sənayesi müəssisələrində marketinqin təşkili yerli və qlobal bazarlarda rəqabətqabiliyyətliyi artırmaq üçün əhəmiyyət kəsb edir. Belə ki, informasiya kommunikasiya texnologiyalarında baş verən sürətli dəyişikliklər və yeni innovativ məhsullar emal sənayesi müəssisələrini ənənəvi satış anlayışı ilə məhsulların satışının təşkilini artıq mümkün etməmişdir. Belə ki, ənənəvi satış anlayışında məhsul ilk öncə zavod və fabriklərdə, yəni emal sənayesində istehsal edilir və sonra bazarda satılırdı. Lakin internetin inkişaf etməsi və istehlakçıların internetdə tədqiqat və araşdırma aparması marketinq anlayışını önə çıxarmış və emal sənayesi müəssisələri məhsullarını ilk öncə bazarın istək və ehtiyaclarına uyğun istehsal etməsini tələb etmişdir. Buna görə də emal sənayesi müəssisələrində marketinqin təşkili müştəri istək və ehtiyaclarını öyrənməkdə, yeni innovativ məhsulların bazara təqdim etməkdə, strateji alyansların qurulmasında və müştəri məmnuniyyətinin artırılmasında böyük rola sahibdir. Bundan başqa müəssisələrin davamlılığının artırılması, mənfəətlərinin artırılması və müştərilərə əlavə dəyərin yaradılması da marketinqin təşkilinə bağlıdır.

Qeyd edilənləri nəzərə alaraq sözügedən tədqiqatın əsas obyektini emal sənayesi müəssisələridir. Belə ki, Azərbaycanda fəaliyyət göstərən bir sıra iri emal sənayesi müəssisələri marketinqin təşkilinə kifayət qədər vəsait ayıraraq marketinq şöbələri yaratmış və mütəmadi olaraq bazarı öyrənmək üçün marketinq tədqiqatları aparırlar. Lakin kiçik və orta sahibkarlıqla məşğul olan emal müəssisələri marketinqə lazımi diqqəti yetirmir. Onu da qeyd etmək lazımdır ki,

TƏDQIQAT METODU

Tədqiqat metodu olaraq müsahibə üsulu seçilmiş və Gilan Holding, FAB, Mətanət A, və Damla Mebel kimi emal sənayesi müəssisələrində 2018-2019-cu illər arasında müxtəlif zaman dilimlərində aparılmışdır. Müsahibənin əsas məqsədi hər bir emal sənayesi müəssisəsində marketinqin təşkili hansı formada aparılmasını öyrənməkdir. Tədqiqat əsasən müəssisələrin Bakı şəhərində yerləşən Baş ofislərində aparılmışdır. Müsahibənin əsas obyektini həmin müəssisələrin marketinq şöbəsinin müdirləridir. Müsahibə 10 sualdan ibarət olmaqla emal sənayesi müəssisələrində marketinqin təşkilini tədqiq etmişdir. Müsahibədə adı çəkilən müəssisələrdən bütünü iştirak etmiş və müsahibə uğurlu keçirilmişdir.

NƏTİCƏ

Aparılan tədqiqat nəticəsində müəyyən edilmişdir ki, Gilan Holding marketingin təşkilinə ciddi şəkildə diqqət ayırmış, ayrıca marketing şöbəsi qurmuşdur. Mütəmadi olaraq marketing sahəsində yeni kadrlar cəlb etməklə marketing şöbəsini möhkəmləndirmişdir. Eyni zamanda mütəmadi olaraq yerli və xarici bazarları tədqiq etmək üçün marketing tədqiqatları aparır. Mətanət A və FAB kimi tikinti sektorunda fəaliyyət göstərən müəssisələrdə isə marketing şöbəsi yeni formalaşdırılmağa başlamışdır. Həmin müəssisələrlə müsahibə zamanı onların da marketingə ciddi səylə diqqət ayırdığı müəyyən edilmişdir. Lakin tədqiqat obyektini olan Damla Mebel müəssisəsində isə marketingin təşkili aparılmamış lakin bu sahədə addınların atıldığını bildirmişlər. Nəticə olaraq onu qeyd etmək lazımdır ki, müəssisə həcmindən asılı olaraq emal sənayesi müəssisələrində marketingin təşkili dəyişir. İri müəssisələrdə marketingin təşkili aparılmış və davamlılığı təmin etmək üçün marketingə investisiyalar ayrılmışdır. Lakin müəssisə həcmi kiçildikcə marketingə diqqət azalır və əsas satış konsepsiyasına diqqət verilir.

ƏDƏBİYYAT SIYAHISI

1. Crittenden, V.L., Ferrell, L. K., Ferrell, O. C., və Pinney, C. C., Market-Oriented Sustainability: a Conceptual Framework and Propositions, *Journal of the Academy of Marketing Science*, Volume 39(1), 2011, Pages 71-85
2. Hamşioğlu, A. B., Pazar Yönlülük və Örgüt Stratejisinin İşletme Performansı Üzerindeki Etkisi: Bir Araştırma -Kaynak Tabanlı Görüş Perspektifinde, *International Journal of Disciplines Economics & Administrative Sciences Studies*, 2018, 4 (9), 437-451
3. KOTLER, P., KELLER, K. L. *Marketing management*. Pearson Education Ltd.. 2018:5-800
4. Lamore, P. R., Berkowitz, D., və Farrington, P. A., Proactive/Responsive Market Orientation and Marketing-Research and Development Integration, *Journal of Product Innovation Management*, 30(4), 2013, 695-711
5. Zhou, K. Z., Li, J. J., Zhou, N., və Su, C., Market Orientation, Job Satisfaction, Product Quality, and Firm Performance: Evidence from China, *Strategic Management Journal*, 2008, 29(9), 985-1000.

CURRENT STATE OF STARTUP ECOSYSTEM IN AZERBAIJAN

FIDAN FƏRZƏLİYEVƏ

Baku Engineering University
Economics and Administrative sciences
fferzeliyeva@std.beu.edu.az
BAKU, AZERBAIJAN

ABSTRACT

This article is intended to elucidate how "Startup Ecosystem" works in Azerbaijan, what opportunities and perspectives are for it and in terms of community and state. Because, while development of non-oil sector is one of the priorities of state, the evolving "startup ecosystem" becomes essential with innovation, technology, smart means and cities.

KEYWORDS: startup, ecosystem, entrepreneur, development.

METHODOLOGY OF RESEARCH

Content and Outcomes of this article are based on writer's observation and experiments in "Startup Ecosystem". Secondary, qualitative and quantitative data are included as well.

INTRODUCTION

In the age of innovations and technologies, the interest of the public and the state to meet the demands towards needs and wants has changed. State, business companies, even individuals started to generate new ideas and innovative methods to handle their business and daily lives. Hereafter, decline of the oil sector and fluctuation in economy stimulated dissemination of "startup" notion. Because it could be stimulus to improve the non-oil sector.

Afterward, "Startup Ecosystem" in Azerbaijan was formed step by step in quiet. However, most part of population did not yet have an idea about the new terms, startup and its ecosystem.

Startup is a company or a project initiated by one or more entrepreneurs to seek a way, effectively develop unique and minimum viable product or service to solve a problem and validate scalable business model to bring it into market.

The startup process may take a long period of time (1-2 years or more) according to some estimation to define target market and its size, calculate risk and profit, which require lots of effort. This process is pretty challenging because of the risks, high failure rate and uncertain outcomes. Therefore, to get successful startup, ecosystem was formed in different places of global scene with participation of individual entrepreneurs, mentors, various types of organizations such as universities, funding organizations, research organizations, support institutions like incubators, accelerators, co-working spaces etc., service providers like legal and financial services, big companies, corporations, investors, business angels and so on. Moreover, Government organizations such as commerce, industry and trade departments in it can play an essential role in startup ecosystem. Because all different stages of startup requires distinct and specific support to develop.

After a while, taking all those things into consideration, "startup ecosystem" in Azerbaijan reached current situation. Namely, large companies and some state institutions organized and promoted events to generate new innovative ways of working to keep pace with today's trends. Individuals started to generate ideas, entrepreneurs begun to run their startups to create own private business. However, as mentioned above, it is not such smooth process. For that reason, entrepreneurs become interested in discovering of new opportunities to fulfill all stages of startups and achieve their goals. Hence, such individuals and some other interested parties like support organizations organized meetups, events to bring entrepreneurs, mentors, investors etc, together for interacting as a system to create and scale new startup companies. Such meetups are essentials to bring entrepreneurs and investors together. Because fundraising is one of the vital point for startups. If project owner only has an idea but not money, it may be a little bit difficult to bring this project into life.

However, it is not enough even if startups suffer from lack of mentorship. To direct startups well towards their goals, mentorship becomes essential as investing. For that reason, mentorship opportunities are provided by both private and government institutions with local and foreign giant mentors during incubation and acceleration programs and in some events.

Individual entrepreneurs are interested in startups because it brings up own business to them. While investors and other related parties are interested in it because of its profit margin. At last, local and governmental institutions are interested on it, because such kinds of activities have an impact on state economy and Gross Domestic Product (GDP) anyhow.

Thus, all those interrelated things incite each others to develop in terms of community and state. Within last three years, private and governmental incubation and acceleration centers were established. Those started to hold informative meetups, and acceleration programs for entrepreneurs with their own startups or who want to own. Furthermore, internships for individuals were organized, who are interested in this notion (in general, main focus groups are students). In scope of private and government institutions, some events, startup weekends, competitions like "Hackathon" were organized on different topics to enrich and empower this ecosystem. Some "startup societies" were established or started to collaborate with local representatives. Moreover, governmental and support organizations organized startup tours aimed at supporting the expansion of the startup movement and the implementation of innovative ideas. Such kinds of project contain entertaining and informative trainings, innovative camps and festivals to provoke young generation with their innovative ideas into this ecosystem.

The more this movement is new for public, system mostly tried to provoke students, the youth of the technological era into it. Therefore, technoparks, innovation centers and clubs in universities and its campus were established or enhance themselves to create entrepreneurial mindset for future entrepreneurs and businessmen.

As last comprehensive taken actions for now were establishment of “Tech Diaspora” and opening of “Azerbaijan Innovation House” at the Silicon Valley, in San-Francisco.

The main aims of “Tech Diaspora”, which will operate in Baku, Berlin and San Francisco initially, are to develop the startup ecosystem in Azerbaijan and to strengthen the relationship between Azerbaijanis working in the field of innovative technologies.

Additionally, The innovation house has significance in the field of innovative development in Azerbaijan. Because it will play the role of a bridge between Azerbaijan and Silicon Valley, bringing together the startups built by Azerbaijanis living in the United States. It will support startup projects to travel to Silicon Valey, gain experience and improve their business.

Also, there are some quantitative data for startups in Azerbaijan. According to the latest data from Innovations Agency Azerbaijan, Department of “Support for startups and Acceleration” average division by industry per 100 startups, applying to the agency is like shown below in bar chart:

Chart 1. Division of 100 startups by industry (with percentage)

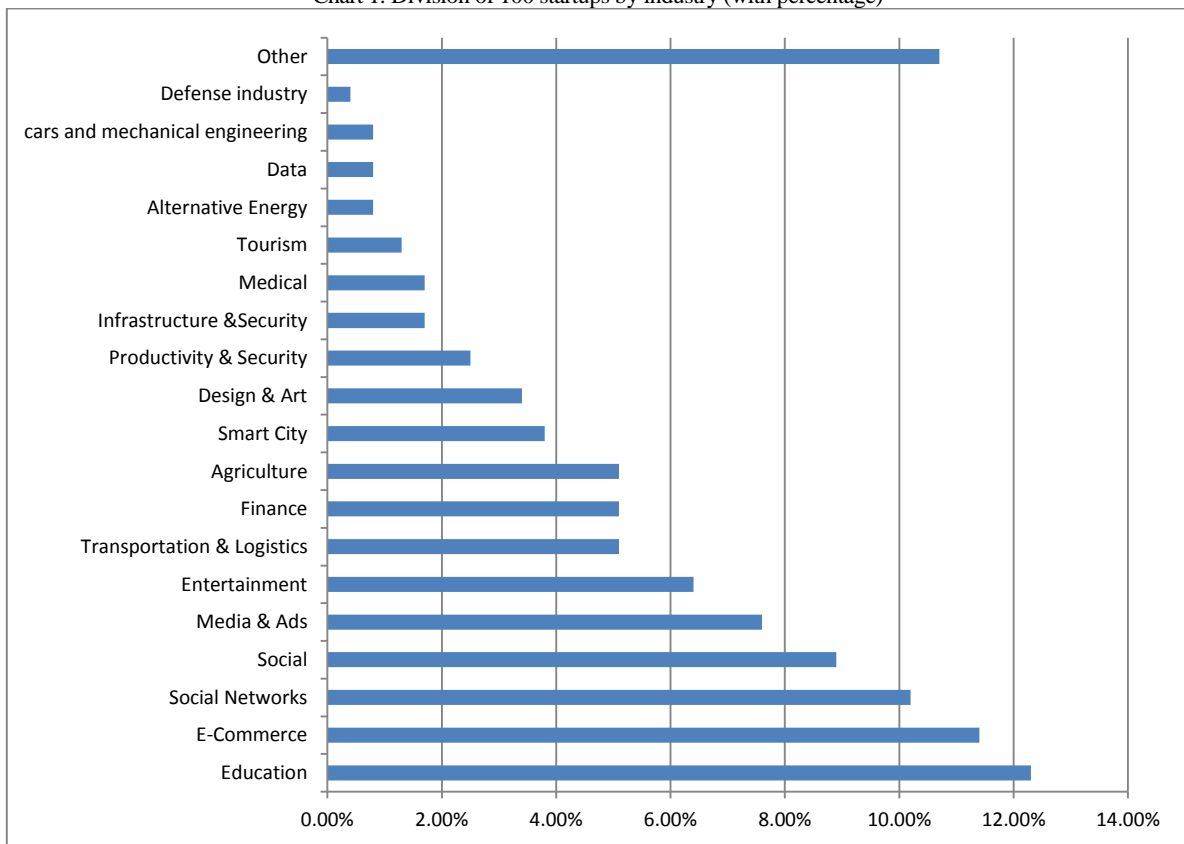

Resource: Internal data, Innovation Agency Azerbaijan

And average division by business model per 100 startups, applying to the agency is like shown below in pie chart:

According to those graphs, we can explicitly define that, entrepreneurs mainly are willing to make education sector better and increase E-Commerce. And they think that, having "Business to Business" and "Business to Customer" business models are most proper ones to achieve their goals in this system. However, it does not mean that these sectors are more crucial to heal and other sectors do not need improvement.

Chart 2. Division of 100 startups by business model (with percentage)

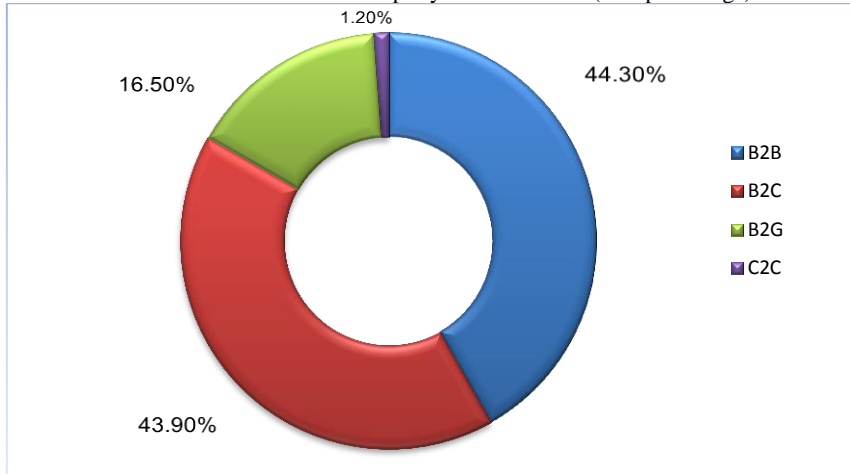

Resource: Internal data, Innovation Agency Azerbaijan

RESULT

Having high demand in market for innovation and technological novelty possesses opportunities and perspectives to promote and strengthen "Startup Ecosystem". Although this movement is somehow new tendency for competition market in Azerbaijan, those activities and actions taken by government and support organizations will stimulate sustainable improvement of this system. While gaining theoretical and practical knowledge and skills through practice, those experiences will support entrepreneurs to generate durable projects.

REFERENCES:

1. Innovation Agency Azerbaijan, Internal data
2. Investopedia.com , <https://www.investopedia.com/ask/answers/12/what-is-a-startup.asp> (06-apr-20)
3. Ministry of Transport Communications and High Technologies, official web site, <https://mincom.gov.az/az/view/news/282/baki-ve-regionlarda-genishmiqyasli-startap-turlarina-start-verilir> (06-apr-20)
4. Incubation & Acceleration Center - Innoland, official web site, <http://innoland.az/az/news/4052> (06-apr-20)

İCTİMAİYYƏTLƏ ƏLAQƏLƏRİN TƏŞKİLİNDƏ QARŞILAŞILAN MAHİYYƏT PROBLEMLƏRİ

XATİRƏ HÜSEYNOVA

Bakı Mühəndislik Universiteti
İqtisadiyyat, Bisnesin təşkili və idarə edilməsi
xhuseynova@beu.edu.az
XIRDALAN, AZƏRBAYCAN

XÜLASƏ

Məqalənin əsas məqsədi müasir dövrdə "İctimaiyyətlə əlaqələr" işinin vacibliyi, ictimaiyyətlə əlaqələr fəaliyyətinin nəzəri-metodoloji əsaslarının araşdırılmasıdır. Məqalədə ictimaiyyətlə əlaqələrin mahiyyətindən, ictimaiyyətlə əlaqələrin təşkilində qarşıya çıxan mahiyyət problemlərindən bəhs edilmişdir.

AÇAR SÖZLƏR: İctimaiyyətlə əlaqələr, xəbərleşmə

GİRİŞ

Sürətlə inkişaf edən əsrimizdə sənayenin, ticarətin, xidmət sahələrində rəqabətin güclənməsi və cəmiyyətin qurumlara olan təsirinin artması ictimaiyyətlə əlaqələr fəaliyyətinin daha çox önəmini ortaya çıxarır. İctimaiyyətlə əlaqələr, xalqa təsir edən söz ya da hadisədir. İctimaiyyətlə əlaqələr, bir qurumu işçilərə, müştərilərə, bağlı olduğu insanlara sevdirmə sənətidir. İctimaiyyətlə

əlaqələr, düşüncələrin istənilən nəticələri yaratması məqsədi ilə müxtəlif qruplara ustaca çatdırılması, yaxşı bir xəbərləşmənin həyata keçirilməsidir. İctimaiyyətlə əlaqələr, xalqın nəyi sevdiyini öyrənib onu daha çox etmək, nəyi sevmədiyini bilib onu etməməkdir. İctimaiyyətlə əlaqələr, doğru olanı həyata keçirib xalq tərəfindən bəyənilməkdir.

İctimaiyyətlə əlaqələrlə maraqlanan mütəxəssislər, ictimaiyyətlə əlaqələrin insanların cəmiyyət halında yaşadıklarından bəri var olduğunu qəbul edir. Qəbilə rəhbərləri qəbilədə olan insanların dəstək və güvənlərinə ehtiyac duyurdular. Bunun üçün ictimaiyyətlə əlaqələrdən yararlanmalı idilər. Bu problem insan qrupları böyüyüb çeşidləndikcə daha qarışıq hal aldı.

İctimaiyyətlə əlaqələr ABŞ-da “public relations” ifadəsi ilə ifadə edilir. İctimaiyyətlə əlaqələr “20-ci əsrin övladı” adlandırılır. Bunun səbəbi, ictimaiyyətlə əlaqələrin bir ifadə kimi ortaya çıxmasından bir elm, bir ixtisas sahəsinə çevrilməsinə qədər olan bütöv bir prosesin 20-ci əsrin daxilində baş verməsidir. Xəbərləşmə, xalqa məlumat vermə kimi işlər ictimaiyyətlə əlaqələr fəaliyyətidir. İctimaiyyətlə əlaqələr, ictimai xidmətlər artdıqca, çeşidləndikcə daha böyük önəm qazanır. Xəbərləşmə vasitələrinin çoxalması ictimaiyyətlə əlaqələr fəaliyyətini daha asan hala gətirir.

PR biznesin müasir funksiyalarından biridir və bu funksiya altında aşağıdakı 5 fəaliyyət həyata keçirilir:

- Media ilə əlaqələr
- Malların tanıtılması
- Xəbərləşmə
- Lobbicilik fəaliyyəti
- Müşavirlik

İctimaiyyətlə əlaqələrə dəqiq tərif vermək olduqca çətindir. Sosial elmlər sahəsinə daxil olan bu mövzunun sərhədləndirilməsi mümkün deyil. 65 mütəxəssisin gördüyü işlərin nəticəsində müəyyən olunan, 472 tərifin təhlili əsasında müəyyən olunan tərifə görə, ictimaiyyətlə əlaqələr, “bir müəssisə ilə hədəf kütlə arasında qarşılıqlı əlaqəni, anlayışı yaratmağa və davam etdirməyə kömək edən bir idarəetmə vəzifəsidir” .

Bu araşdırmanın nəticəsinə görə ictimaiyyətlə əlaqələr:

- Mütəxəssislik tələb edir.
- İctimaiyyətlə əlaqələr bir idarəetmə vəzifəsidir və mütəxəssislər tərəfindən yerinə yetirilməlidir.
- İctimaiyyətin təsirinin fərqiində olaraq müxtəlif qruplar arasında əlaqəni tənzimləyir.
- Hədəf kütlənin davranışları haqqında rəhbərliyə məlumat verir, qurumun ehtiyac duyduğu araşdırmaları edərək təkliflər hazırlayır.
- Qurumun mənfəət məqsədi ilə yanaşı eyni zamanda sosial məsuliyyətinin də olduğunu isbat edəcək şəkildə davranmasına kömək edir.

İctimaiyyətlə əlaqələr dərnəkləri, elmi nəşrlər, ictimaiyyətlə əlaqələr mütəxəssisləri tərəfindən ortaya çıxarılan və beynəlxalq səviyyədə qəbul edilən təriflərdən bəziləri aşağıdakı kimidir.

İngiltərə İctimaiyyətlə Əlaqələr İnstitutu (IPR), ictimaiyyətlə əlaqələri, “bir qurum ilə hədəf kütlə arasında yaxşı niyyət və qarşılıqlı anlayışa əsaslanan əlaqələri davam etdirməyə istiqamətlənən, əvvəlcədən planlaşdırılmış səylər” olaraq tərif edərək, yaxşı niyyət və qarşılıqlı anlayış kimi iki uc açıq və mücərrəd bir anlayışa əsaslanan əlaqə ifadəsi ilə qurumun əlaqələri tərif edilmişdir.

Nolte, Fundamentals of Public Relations adlı kitabında “İctimaiyyətlə əlaqələr, hər ikisinin də yararını təmin etmək surəti ilə qurumun sosial, siyasi və iqtisadi ətrafına adaptasiyasını, ətrafın da quruma uyumunu həyata keçirən bir idarəetmə vəzifəsidir” deyərək, rəhbərlik və çevrə arasında uyumun təmin edilə bilməsi üçün lazımlı tədbirləri ictimaiyyətlə əlaqələrin içərisində dəyərləndirir.

John Marston, “The Nature of Public Relations” adlı kitabında, ictimaiyyətlə əlaqələri, “hədəf kütləyə təsir etmək üçün planlanmış razılaşdırmağa istiqamətli əlaqə” olaraq tərif etmişdir.

Public Relations News isə, “ictimaiyyətlə əlaqələr, əlaqə səylərinin bütünüdür” deyərək qısa ancaq əhatəli bir tərif vermişdir.

Webster lüğətində isə “ictimaiyyətlə əlaqələr, ictimaiyyətlə bir qurum, firma və ya şəxs arasındakı yaxşı niyyəti, qarşılıqlı anlaşmağı inkişaf etdirən elm və sənətdir” deyilmişdir.

Amerikalı professor Bernaysa görə, “ictimaiyyətlə əlaqələr , sosial ehtiyacları qarşılamaq üçün vəziyyət və davranışlarla əlaqəli məsləhətləri əhatə edir”. İctimaiyyətlə əlaqələr haqqında aşağıda verilən digər təriflər mövzunun daha yaxşı başa düşülməsinə kömək edəcək:

- İctimaiyyətlə əlaqələr, xalqın və ya ictimaiyyətin diqqətini çəkmək , onu hərəkətə keçirtmək və istənilən yola yönəltməkdir.

- İctimaiyyətlə əlaqələr, öz mövqeyimizin doğru olduğuna başqalarını inandıra bilmə işidir.

- İdarəetmənin izlədiyi siyasətin xalqa mənimsədilməsi, görülən işlərin davamlı və tam olaraq xalqa çatdırılması, idarəetməyə qarşı müsbət bir təəsüratın yaradılması, və buna qarşılıq, xalqın da idarəetmə haqqında nə düşündüyünün , idarəetmədən nə istədiyinin bilinməsi və xalqla əməkdaşlığın təmin edilməsi vəzifəsinə ictimaiyyətlə əlaqələr deyilir.

- İctimaiyyətlə əlaqələr bir qurumun xalqla əlaqəsini inkişaf etdirmə və anlama yolunda göstərilən cəhdlərdir.

- İctimaiyyətlə əlaqələr konkret hədəf kütlələrə təsir etmək üçün hazırlanmış planlı, inandırıcı xəbərləşmə vasitəsidir.

İctimaiyyətlə əlaqələr, xalqa təsir edən söz ya da hadisədir. İctimaiyyətlə əlaqələr, bir qurumu işçilərə, müştərilərə, bağlı olduğu insanlara sevdirmə sənətidir. İctimaiyyətlə əlaqələr, düşüncələrin istənilən nəticələri yaratması məqsədi ilə müxtəlif qruplara ustaca çatdırılması, yaxşı bir xəbərləşmənin həyata keçirilməsidir.

İctimaiyyətlə əlaqələrin təşkilində qarşılaşılan bir sıra mahiyyət problemləri var. Belə ki, ictimaiyyətlə əlaqələri çox vaxt marketinq, satış və daha çox reklamla səhv salırlar. Lakin ictimaiyyətlə əlaqələr şüurlu şəkildə təşkil edilmiş müstəqil kommunikasiya vasitəsidir və yuxarıda sadalananların heç birinə aid deyil.

Bir çox şirkətlərdə ictimaiyyətlə əlaqələr fəaliyyəti marketinq fəaliyyəti ilə birlikdə həyata keçirilir. Halbuki, bu ikisi ayrı-ayrı sahələrdir. Belə ki marketinq sahəsi müəssisənin istehsal etdiyi məhsulun bazarda tanıtılması və satışı ilə məşğuldur. İctimaiyyətlə əlaqələr isə birbaşa insanlarla şirkət arasındakı əlaqələri tənzimləyir.

Yuxarıda qeyd edildiyi kimi ictimaiyyətlə əlaqələri reklamla çox səhv salırlar. Reklam , “mal, xidmət və fikirlərin stimullaşdırma yollarından biri olub, iqtisadi rifahın artırılması, istehlakçıların məmnuniyyəti və reklam verənin məqsədlərinə çatmasını təmin etmək üçün, qarşılığı ödənmək şərti ilə inandırıcı informasiya nəqlinin kütləvi informasiya vasitələri yolu ilə həyata keçirilməsi kimi” kimi tərif edilir. Reklam satıcılar və alıcılar arasında kommunikasiya yaradır. Bu zaman kommunikasiyanın əsas məqsədi satışdır. O, alıcını əmtəə ilə tanış edir, əmtəənin nə üçün lazım olduğunu və digər oxşar əmtəələrdən fərqi haqqında məlumat verir və bu yolla onu almaq üçün müştərilərdə maraq yaradır. İctimaiyyətlə əlaqələrin reklamla çox qarışdırılmasının səbəbi isə hər iki fəaliyyətdə istifadə olunan vasitə və metodların yaxınlığı, hətta çox hallarda eyniliyidir. İctimaiyyətlə əlaqələrin reklamdan ən önəmli fərqi ondadır ki, mesajın qaynağının bir quruluş olmaması və verilən mesaj qarşılığında hər hansı bir ödənişin aparılmamasıdır. Bu çox incə fərqi geniş kütlələr tərəfindən bilinməsi təbii ki, qeyri-mümkündür. Qarışıqlığı da yaradan məhz budur.

NƏTİCƏ

İctimaiyyətlə əlaqələrin tarixi inkişafı illər əvvələ təsadüf edir. Lakin ölkəmizdə bu sahə yeni olduğu üçün müəssisələrdə bu fəaliyyətin təşkili lazımı səviyyədə aparılmamışdır. Buna səbəb təşkilat və qurumların bu sahəylə bağlı tam dolğun və ətraflı məlumata sahib olmamalarıdır. İctimaiyyətlə əlaqələr barədə tam təsvürün formalaşmamasının digər bir səbəbi də PR mütəxəssislərinin bu istiqamətdə lazımı qədər fəaliyyət göstərməmələridir. Bunun üçün də PR mütəxəssisi peşəkar olmalıdır, fəaliyyət göstərdiyi sahəni xırda detallarına qədər araşdırmalıdır.

Qarşıya çıxan nöqsanlardan biri də “İctimaiyyətlə əlaqələr” fəaliyyətinin marketinqlə birgə həyata keçirilməsidir. Lakin qeyd etmək lazımdır ki, bu ikisi ayrı-ayrı sahələrdir. Marketinq, fərdi və təşkilati məqsədlərə çatmağa imkan verən mübadilələrin həyata keçirilməsi üçün mal, xidmət və fikirlərin ortaya çıxardılması, qiymətləndirilməsi, stimullaşdırılması və bölgüsü ilə əlaqədar planlama və tətbiqat prosesidir. İctimaiyyətlə əlaqələr isə təşkilatla cəmiyyət arasında əlaqələri inkişaf etdirərək imic formalaşdırır. Hər iki sahədə görülən işlər bir-biri ilə daima əlaqədə olmalıdır.

ƏDƏBİYYAT SIYAHISI

1. Osmanoglu M., Amaşov Ə. Pablik rileyşnz: İctimaiyyətlə əlaqələr. Bakı: PS MMC Nəşriyyatı, 2001, 246 s.
2. Asna A. Halkla ilişkiler: Public Realties P.R. İstanbul: Sabah kitabları, 1997, 300 s.
3. Peltekoğlu F.B. Halkla İlişkiler Nedir? İstanbul: Beta, 2007, 631 s.
4. Tortop N. Halkla İlişkiler. Ankara: Yüksekokullu matbaası, 1990, 236 s.
5. İşçi M. Halkla İlişkiler. İstanbul: Der yayımları, 1997, 192 s.
6. Kamalov N. Marketinq. Bakı: Bakı Mühəndislik Universitetinin mətbəəsi, 2018, 142 s.

İNSAN RESURLARININ İNKİŞAF ETDİRİLMƏSİ İSTİQAMƏTLƏRİ

İLƏHƏ ÖMƏROVA

Bakı Mühəndislik Universiteti

İqtisadiyyat və idarəetmə fakültəsi Biznesin təşkili və idarə olunması

Email: ilahaomarova@gmail.com

BAKİ, AZƏRBAYCAN

XÜLASƏ

Məqələdə insan resurslarının inkişaf etdirilməsi istiqamətləri araşdırılmışdır. İnsan resurslarının inkişafının əsas məqsədi təşkilatda mövcud olan insan resurslarının təşkilatın əsas kapitalı olduğunu qəbul edərək onların inkişaf etdirilməsini təmin etməkdir. İnsan resursları inkişafının əsas məqsədi təşkilatda intellektual kapitalın formalaşdırılması, təşkilatı, fərdi və komanda şəklində öyrənmə mühitinin yaradılmasıdır. İnsan resursları inkişafının strateji və biznesə yönümlü olsa belə, fərdlərin əsas ehtiyaclarını ödəməyə istiqamətlənmişdir.

İnsanlar və onların istedadı ölkənin ən əhəmiyyətli resursudur. Bu mənbələri idarə etmək və onlardan səmərəli istifadə strateji bir vəzifədir. Təcrübə göstərir ki, insan resurslarının düzgün idarə olunması, yuxarıda göstərilənlərə əlavə olaraq, müasir tələblərə uyğun islahatlar üçün zəmin yaradır. Ancaq qeyd etmək lazımdır ki, insan zəkasının məhsulu olan ən mükəmməl texnika və texnologiyaların özündə nə intellekt, nə də mürəkkəblik var.

Açar sözləri: strateji inkişaf, insan resursları, rəqabət qabiliyyəti, insan kapitalı

GİRİŞ

Tarix boyu inqilabi dəyişikliklərə səbəb olan və artıq başlayan dünyada dördüncü sənaye inqilabı inkişaf etmiş ölkələrin iqtisadiyyatlarında özünü büruzə verir. Vaxt tələb edən dördüncü sənaye inqilabına keçid, süni intellekt və yeni texnika və texnologiyaların iqtisadiyyata tətbiqi ilə əməyə olan tələbi qaçılmaz dərəcədə azaltsa da, hər zaman həyatın hər tərəfindən olan ixtisaslı insanlara ehtiyac olacaqdır. Bununla əlaqədar müəssisə və təşkilatların əsas vəzifələrindən biri mövcudluğunu bugünkü və sabahın tələblərinə uyğun olaraq qorumaq və inkişaf etdirmək üçün istifadə olunan texnologiya və proseslərdə dəyişikliklərlə ayaqlaşma bilən təcrübəli işçi cəlb etməklə onların idarə edilməsini təşkil etmək və təmin etməkdir.

İnsan kapitalı, elm, yenilik, yüksək texnologiya müasir bir dövlətin varlığının qaranlıq rolunu oynayır. Bu baxımdan təsadüfi deyil ki, bu gün Prezident İlham Əliyev dövlətin intellektual, informasiya və texnoloji təhlükəsizliyini təmin etməyi milli inkişafın strateji hədəfi olaraq təyin

etdi. Xüsusilə, Prezidentin 23 may 2007-ci il tarixli Fərmanı ilə təsdiq edilmiş "Azərbaycan Respublikasının Milli Təhlükəsizlik Konsepsiyası"nın "Elm, təhsil, mədəniyyət siyasəti və mənəviyyatın qorunması" müddəasında deyilir ki, bu istiqamətdə dövlət siyasəti qorunmağa yönəlmişdir. Mədəni irs və mənəvi dəyərlər, elmi və texniki potensialını daxili və xarici təhdidlərdən qorumaq, mütərəqqi beynəlxalq inkişafdan bəhrələnmək. Ölkənin davamlı inkişafının kifayət qədər savadlı peşəkar insan potensialının, elmi və texnoloji tərəqqinin təmin edilməsini zəruri etdiyi də vurğulanır. Bu hədəflərə çatmaq üçün Azərbaycanda elm və təhsil səviyyəsini dünya standartlarına uyğunlaşdırmaq, yeni texnologiyaların tətbiqi üçün inkişaf etmiş ölkələrlə əməkdaşlığı genişləndirmək, qorunması və qorunması üçün uzunmüddətli dövlət siyasət proqramlarını hazırlamaq və həyata keçirmək lazımdır (İsgəndərov İ., Əsgər M., Şixəliyev N. 2017: s. 37).

İndi tam məsuliyyət və inamla demək olar ki, Azərbaycan Prezidentinin rəhbərliyi altında Azərbaycan dövləti təhlükəsizlik sisteminin inkişafında tamamilə fərqli və çox məsuliyyətli bir mərhələyə qədəm qoydu. 21-ci əsrdə dünyanın hər hansı bir ölkəsi kimi Azərbaycanın tərəqqisi texnoloji, intellektual və elmi potensialından asılı olacaqdır. Bu kontekstdə Azərbaycanda intellektual insan resurslarının strateji inkişafı bu əsrdə təhlükəsizliyimizin digər amillərində əsas rol oynayacaqdır. Bu gün enerji sektorundan əldə olunan gəlirləri bu sahəyə yönəltməklə, informasiya infrastrukturunun, yüksək texnologiyaların, elmin inkişafı, bir sözlə, Azərbaycanda innovativ cəmiyyətin qurulmasına başlandı.

Qloballaşma prosesləri təkcə müxtəlif sahələrin deyil, ümumilikdə milli iqtisadiyyatların da rəqabət qabiliyyətinə təsir göstərir. Bu baxımdan insan kapitalının və cəmiyyətin intellektual və yaradıcı qaynaqlarının birbaşa iştirakı ilə formalaşan dövlətlərin və müəssisələrin innovativ imkanları müasir dünya iqtisadi sistemində strateji əhəmiyyət kəsb edir. Qloballaşma proseslərinin təsiri və insan kapitalının innovasiya yaratmaqda iştirakı ilə bağlı tədqiqat apararkən insan kapitalının "kapital" anlayışının əks olunduğunu nəzərə almaq lazımdır. Cəmiyyətin sərvətinin əsas mənbələrindən biri kimi insan kapitalının səciyyəvi xüsusiyyəti onun daim böyüməsidir, çünki kapital qoyuluşa yatırılır, əmanətlərə meylliliyin artması və qənaət üçün marjinal meyllinin mütərəqqi artması ilə əlaqələndirilir (Quliyev T. Ə., 2013).

İnsan kapitalının yaranmasında universitetlər cəmiyyətin intellektual resurslarının formalaşmasında mühüm yer tutur. Universitetlər belə bir missiyanı təkcə təhsil xidmətləri göstərməklə deyil, həm də tədqiqat problemlərini həll etməklə yerinə yetirirlər. Həmçinin, bu iki sahə bir-biri ilə sıx bağlı olmalıdır. Təhsil, bilik və ixtisaslarını qorumaq, biliklərin nəsil-dən-nəslə inkişaf etdirilməsi və ötürülməsi, cəmiyyətimizin bilik bazasının genişlənməsini anlamaqda elm və tədqiqat işi kimi, universitetlərin rolunun üçüncü komponenti - biliklərin praktik fəaliyyətə keçirilməsinin əsasını təşkil edir.

İnsan kapitalının intellektual fəaliyyətinin məhsulu kimi yeniliklər istehlak bazarında yüksək texnoloji məhsulların rəqabət qabiliyyətini təmin edərək müəssisənin rəqabət üstünlüklərini təşkil edir. Yüksək texnoloji müəssisələrin müsbət təsirlərinə nail olmaq üçün milli iqtisadiyyatlar innovativ dəyişikliyi dəstəkləməlidir (Bəkirli A. Ş., 2016: s.133).

Təşkilatda çalışan insanların potensialını artırmaq üçün birlikdə səmərəli kadr idarəetmə sistemini təmsil edən bir sıra sahələrdə əlaqələndirilmiş işlərin aparılması lazımdır. Kadr idarəetmə sisteminin başlanğıc nöqtəsi, rəhbərliyin müəyyən etdiyi strateji hədəflərdir. Təşkilatın inkişafı üçün aydın şəkildə hazırlanmış, yazılı bir strategiya, kadr siyasəti çərçivəsində həll edilməli olan vəzifələrin əhatəsini təyin etməyə kömək edir. Kadrların idarə edilməsi sistemi bütün kadr idarəetmə funksiyalarının icrasındadır.

Kadrların idarə edilməsi sisteminə nəzarət obyektini və nəzarət obyektini daxildir. İdarəetmə obyektini, idarəetmə obyektinə hədəfli təsir kimi idarəetməni həyata keçirən idarəetmə işçilərinin (funksional və xətt menecerlərinin) toplusudur. İdarəetmə obyektini məqsədə çatmağı təmin edən bütün icraçılar hesab edilə bilər. Kadrların idarə edilməsi sisteminin əsas məqsədi işçilərin bacarıqlarının optimal formalaşması, istifadəsi və inkişaf etdirilməsini əhatə edir, bu da bazarda uzunmüddətli rəqabət üstünlüklərini təmin etmək və müvafiq olaraq daha çox qazanc əldə etmək tövsiyə olunur.

Müəssisələrin innovativ fəaliyyətinə dövlət dəstəyi makroiqtisadi tarazlıq və rəqabətli bazar mühitinin yaradılması ilə başlamalıdır. Bu vəziyyətdə dövlət iqtisadi problemlər sisteminin formalaşdırılması problemi ilə üzləşir, onun həlli milli iqtisadiyyatın və milli təhlükəsizliyin effektiv inkişafı üçün şərait təmin edəcək, həm də dünya bazarlarında rəqabət üstünlüklərinə nail olacaqdır.

Beləliklə, insan fəaliyyəti milli iqtisadiyyat üçün bir sərvət mənbəyidir, lakin məhsuldarlığı əmək prosesini həyata keçirmə qabiliyyətinə investisiya qoymaqdan asılıdır. Həm də bir sərvət mənbəyi olan məhsuldarlığın artması yalnız investisiyalar həyata keçirildikdən sonra baş verir. Buna görə hər iki halda əmanətlərin kapitallaşdırılması prosesi davam edir. Birinci halda, heyət, ikinci vəziyyətdə istehsal vasitələri və nəticə müəssisənin gəlir və cəmiyyətin sərvətini yaratmaq qabiliyyətinin artmasıdır.

TƏDQIQAT METODU

Formallaşan problemlərin həllinin nəzəri əsaslarını yerli və xarici alimlərin və iqtisadçıların işləri, elmi və praktik konfransların materialları, dövrü nəşrlər və kitablar təşkil edir. Tədqiqatda bir sıra metodlardan istifadə olunmuşdur, analiz və sintez digər metodlardan fərqli olaraq sintez, daha detallı bir araşdırma üçün fərdi elementləri vahid bütöv hala gətirmək üçün nəzərdə tutulmuşdur. Bu tədqiqat metodu təhlil metodu ilə olduqca sıx əlaqəlidir, çünki həmişə fərdi analiz nəticələrini birləşdirən əsas element kimi mövcuddur.

NƏTİCƏ

Nəticədə qeyd etmək olar ki, insan resurslarının inkişaf etdirilməsi, insanın yaranışından etibarən sosial, siyasi, texniki və mədəni mühit kimi amillərdən asılı olaraq müxtəlif formalarda təzahür etməklə təkmilləşmiş və formalaşmışdır. Bəşəriyyətin mövcud olduğu bütün dövrlərdə iş mühiti sferasında hər zaman idarə edilənlərlə idarə edilənlər arasındakı münasibətlərdən qaynaqlanan işin məhsuldarlığı və səmərəlilik göstəriciləri formalaşmışdır. Zamanla bu məsələlər ölkələrin inkişaf səviyyəsinə uyğun olaraq daha təkmil və sivil forma alaraq inkişaf etdirilmişdir. Bunun da nəticəsində həm praktiki, həm də elmi şəkildə sübuta yetirilmişdir ki, insan resurslarının doğru inkişaf etdirilməsi səmərəliliyin əsasıdır.

ƏDƏBİYYAT SİYAHISI

1. Bəkiri A. Ş. (2016) İnsan resurslarının idarə edilməsi: nəzəriyyədən praktikaya, Bakı, Elm və təhsil, 306 səh.
2. Əliyev T. Q., Əliyeva Ş. T., Əliyev R. T. (2012) İnsan resurslarının idarə edilməsi, Bakı, ADNA, 303 səh.
3. İsgəndərov İ., Əsgər M., Şixəliyev N. (2017) İnsan resursları menecmenti. Bakı: Mekan Servis NN, 342 səh.
4. İsmayılzadə Ə. A. (2012) İnsan resurslarının idarə edilməsi və sosial inkişafı monoqrafiya, Bakı, Gənclik, 471 səh.
5. Məcidbəyli R. (2013) İnsan resurslarının idarə edilməsi, Bakı, Bilik, 111 səh.
6. Quliyev T. Ə. (2013) İnsan resurslarının idarə edilməsi, Bakı, Nağil evi, 827 s.
7. Веснин В.Р. (2008) Практический менеджмент персонала. - М.: Юрист, 495 стр.
8. Маслов В.И. (2004) Стратегическое управление персоналом в условиях эффективной организационной культуры. - М.: Финпресс, 287 стр.
9. Соколова М.И. (2005) Управление человеческими ресурсами. - М.: Проспект, 238 стр.

XİDMƏT KEYFİYYƏTİNİN ÖLÇÜLMƏSİ VƏ İSTİFADƏ OLUNAN MODELLƏR

FƏRIDƏ QARACAYEVA

Bakı Mühəndislik Universiteti

İqtisadiyyat və idarəetmə / İstehsalat və xidmət sahələrinin iqtisadiyyatı və idarəedilməsi

fqaracayeva@std.beu.edu.az

BAKİ, AZƏRBAYCAN

XÜLASƏ

Xidmət marketinqinin ayrı olaraq araşdırıldığı və ələ alındığı bir dövrdə xidmət anlayışı “göz ilə görülə bilməyən və əl ilə tutula bilməyən mücərrəd məhsullar” olaraq qeyd olunur. Bu məhsullar əl ilə tutula bilməməsi ilə yanaşı satış sonrası hər hansı bir mülkiyyətlə nəticələnməyən

bir prosesdir. Hər bir sektorun inkişaf etmə prosesində olduğu kimi xidmət sektoru da öz bərabərində xidmətlərdən faydalanan bir cəmiyyət yaradır. Ələ alınan mövzuda xidmət və kəmiyyət, hər ikisi də mücərrəd anlayışlardır. Bu məqalədə xidmət keyfiyyətinin ölçülməsi üçün istifadə olunan metodlar vurğulanmışdır.

AÇAR SÖZLƏR: Xidmət keyfiyyəti, disconfirmation modeli, service quality modeli, boşluq modeli, serfperf modeli

GİRİŞ

Xidmət anlayışı ilk dəfə olaraq Fransalı filosoflar tərəfindən sistemli bir şəkildə ələ alınmış və əkinçilik xaricində qalan bütün fəaliyyətlər xidmət olaraq adlandırılmışdır. Zaman və məkanı nəzərə alaraq bunun normal bir ifadə olduğunu deyə bilərik. Ancaq xidmət anlayışını əhatə etmək baxımından günümüzdə olduqca zəif bir ifadədir. İqtisadiyyatın ən önəmli insanlarından biri olan Adam Smith bu yetərsizliyi anlamış və mücərrəd, əl ilə tutula bilən məhsul meydana gətirməyən bütün fəaliyyətlərə xidmət adını vermişdir.

Hazırkı bazar şəraitində müştəriləri əldə tutmaq olduqca çətin və demək olar ki bu fəaliyyət biznesi ayaqda tutan, rəqabət qabiliyyətliliyi artıran əsas dayaq nöqtəsidir. Dinamik və azad rəqabət şəraitində davamlı olaraq məhsul istehsalı və təklifi olur. Ancaq qloballaşan dünyada rəqib firmalarla yarışmaq olduqca çətin və müştəri məmnuniyyətini təmin etmək, müştərilərə qüsursuz xidmət göstərmək fərqliləşməyin yeganə yoludur.

Artan rəqabət şəraitində müştəriləri əldə tutma və sədaqətini qazanmaq artıq stratejik bir məsələdir. Və bunun üçün müştəri sədaqətinə bir başa təsir edilməlidir. Bu firma hədəflərindən birisi olmalıdır.

Mücərrəd olmayan bir məhsulun istehlakı iki ayrı fəaliyyətdir. Məhsul öncə fərqli zaman və məkanda istehsal olunur və daha sonra isə müştəri tərəfindən istehlak olunur. Buna görə də istehsal və istehlak bir birindən ayrılı bilir və analiz edilə bilər. Və xidmət keyfiyyəti kimin harada məhsulu nə şəkildə satın aldığına görə dəyişə bilər. Fiziki məhsullarda xidmət keyfiyyətində hər hansı bir qüsurlar varsa, bu sonradan məhsulun yenidən gözdən keçirilməsi və ya proseslərin yoxlanılması ilə aradan qaldırıla bilər. Ancaq mücərrəd məhsullarda belə deyil. Hər hansı bir xidmətin istehsalı və istehlakı eyni anda və eyni yerdə baş tutur. Buna görə də istehsal və istehlakı ayırd edərək analiz etmək olduqca çətin və müştəri məmnuniyyətini təmin etmək, müştərilərə qüsursuz xidmət göstərmək fərqliləşməyin yeganə yoludur.

XİDMƏT KEYFİYYƏTİNİN ÖLÇÜLMƏSİNDƏ İSTİFADƏ OLUNAN MODELLƏR

Xidmət keyfiyyətini bir başa müştəri məmnuniyyəti ilə düz mütənasibdir. Bu baxımdan xidmət sektorunda müştəri məmnuniyyətinin ölçülməsi metodları inkişaf etdirilmiş və günümüzdə olduqca çox tətbiq sahəsinə sahib olmuşdur. Müştəri məmnuniyyəti bir çox çalışmada xidmət keyfiyyəti ilə əlaqələndirilməkdədir. Satın alınan malın xüsusiyyətləri ilə bərabər yanında təqdim olunan xidmət təyin edici bir factor olmaqdadır.

Xidmət keyfiyyəti qavramı məzmun, tərif, model və ölçmə mövzularında olduqca zəngindir. Bir çox araşdırmaçı mövzunu fərqli metodlar istifadə edərək dəyişik baxış çərçivələrindən ələ almışdır. Xidmət keyfiyyətinin ölçülməsinin inkişafı nəzərdən keçirildikdə mövzu üzərində edilən öncəki araşdırmaların nəticələrini təməl alaraq inkişaf etdirilən ardıcıl bir proses olduğu görsənir. Xidmət keyfiyyətinin ölçülməsində əlaqədar olan modellər, onların yazarları, təməl nəticələr haqqında aşağıda bəhs olunmaqdadır. Bu modelləri nəzərdən keçirdikdə xidmət keyfiyyətinin yaxşılaşdırılmasındakı əsas ortaq cəhətlərin bunlar olduğu ortaya çıxır:

- Bazar və müştəri mərkəzçilik
- Həvəsli işçilər
- Xidmət keyfiyyəti anlayışı ilə xidmət keyfiyyətinə təsir edən faktorların dəqiq şəkildə anlaşılması

- Təsirli bir ölçüm və geri bildiriş sistemi
- Təsirli bir tətbiq sistemi.

Xidmət keyfiyyəti modelləri nəzərdən keçirildikdə ən çox Servequal, Boşluq modeli və Servperf-in istifadə edildiyini görə bilərik. Bu səbəblə bu üç modelin detallı olaraq tanınması ölkəmizdə mövzuyla əlaqədar çalışmalara yol göstərici olması baxımından önəm daşımaqdadır.

Xidmət keyfiyyəti anlayışı daha çox yayıldıqdan sonra xidmət keyfiyyəti səviyyəsini ölçmək üçün daha çox vasitələrə ehtiyac duyuldu. Və hər nə qədər xidmət keyfiyyəti qavramının tanınması, önəmi və detallı araşdırmaları aparılsa da keyfiyyətin artırılması üçün hansı xüsusiyyətlərin hansı səviyyədə yaxşılaşdırılması lazım olduğunu və xidmət keyfiyyətinin artırılması üçün xərclənən əməyin təsironin nəvə dəyərləndiriləcəyi mövzusunda hər hansı bir dəqiqlik əldə olunmamışdır. Və bu mövzu mütləqliliyini qoruyurdu. Fiziki məhsulların keyfiyyəti sağlamlıq və qüsurlu miqdarı kimi göstəricilər vasitəsilə obyektiv olaraq ölçülə bilər. Ancaq xidmət keyfiyyətinin mücərrəd və anlaşılması çətin, özünəməxsus bir xüsusiyyəti olan bir qavram olması ölçmək üçün vasitə inkişafını çətinləşdirir. Obyektiv ölçümün mümkün olmadığı vəziyyətlərdə araşdırma əsaslı ölçmə vasitələrindən istifadə etmək məqsədə uyğundur. Bu yanaşma ilə günümüzdə xidmət keyfiyyətini ölçmədə ən çox yayılmış metodlardan biri olan Servequal ölçmə metodu inkişaf etdirilir.

Servequal Oliverin 1980 – ci ildə inkişaf etdirdiyi "Disconfirmation" modelinə dayanmaqdadır. Oliver gözlənilən ilə performans arasındakı uyğunlaşma səviyyəsinin müştəri məmnuniyyətinin səviyyəsi ilə əlaqədar olduğunu vurğulayırdı. Disconfirmation modeli müəssisənin təqdim etdiyi xidmətin rəqibləri ilə müqayisə olunaraq dəyərləndirilməsində istifadə oluna biləcək müxtəlif göstəricilər təqdim etməkdədir. Ancaq modelin bütün sektorlarda istifadə edilə biləcək universal, kantitatif bir təməli yoxdur. Bu modeldən fərqli olaraq Servequal modeli xidmət keyfiyyətinin müştərilər tərəfindən dəyərləndirilməsi əsas alınan bir təmələ sahibdir. Burada dəyərləndirmə müştərilərin xidmət göstərəndən gözlədiyi xidmət keyfiyyəti ilə müəyyən bir xidmət sahəsində xidmət göstərənlərin mövzu ilə əlaqədar performansı arasındakı fərq olaraq qavranılmışdır. Parasuraman və yoldaşlarının araşdırmalarında xidmət keyfiyyətinin beş ölçüsü müəyyən edilmişdir. Bunlar aşağıdakılardır:

- Güvənirlilik (Reliability) : vəd edilən bir xidməti düzgün formada yerinə gətirə bilmə bacarığı,
- Empati (Empaty) : Müəssisənin özünü müştərilərin yerinə qoyması və müştərilərə şəxsi diqqət göstərmələri,
- Həvəslilik (Responsiveness) : Müştəriyə kömək etmək və sürətli xidmət vermə istəkliliyi,
- Güvən (Assurance) : Çalışanların bilikli və nəzakətli olmaları və müştərilərə güvən hissini verə bilmək,
- Fiziki xüsusiyyətlər (Tangibles) : müəssisənin xidmət satışı prosesindəki bina, alət-ədəvat və işçi görünümüdür.

Xidmət keyfiyyəti problemlərinin varlığını göstərən beş boşluq (gap) vardır. Bu fərqlər müştəri gözlənilənləri ilə qavradıqları arasındakı fərqlərdir və fərqlərin yönü və böyüklüyü xidmət keyfiyyətini təsvir etməkdədir.

Fərq – 1: Müştəri gözlənilənləri və idarənin müştəri gözlənilənlərini dərk etməsi arasındakı fərq,

Fərq – 2: İdarənin müştəri gözlənilənlərini dərk etməsi və xidmət keyfiyyəti standartları arasındakı fərq,

Fərq – 3: Xidmət keyfiyyəti standartları ilə xidmətin təqdimi arasındakı fərq (Xidmət performansı fərqi)

Fərq – 4: Xidmətin təqdimi ilə xarici çevrə ilə əlaqələr arasındakı fərq,

Fərq – 5: Gözlənilən xidmət ilə qavranılan xidmət arasındakı fərq (İlk dörd fərq əsaslanaraq yaranar).

Gözlənilən xidmət ilə qavranılan xidmət arasındakı fərq bu formada açıqlana bilər.

1. Gözlənilən xidmət > Qavranılan xidmətdirsə, qavranılan xidmət tətmin edici deyildir.
2. Gözlənilən xidmət = Qavranılan xidmətdirsə, qavranılan xidmət tətmin edicidir

3. Gözlənilən xidmət < Qavranılan xidmətdirsə, qavranılan xidmət tətmin edicidir, bu fərq artıqca ideal keyfiyyətə yaxınlaşır.

Xidmət keyfiyyətinin ölçüləri və bu ölçülərə əsasən xidmətin səviyyəsinin analiz olunması, nəticəyə gəlinməsi aşağıdakı şəkil 1 – də göstərilmişdir.

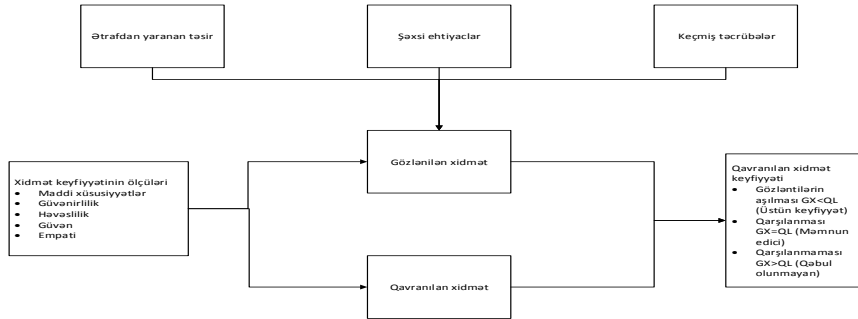

Şəkil 1. Xidmət keyfiyyətinin ölçüləri (Fitzsimmons və Fitzsimmons, 1999; Avcıkurt və Aymankuy, 2006: 286)

Xidmət keyfiyyəti mövzusunda fərqli model və yanaşmalar inkişaf etdirilməsinə baxmayaraq, hələ də tam olaraq qəbul edilmiş bir ölçü modeli yoxdur. Bu mövzuda aparılan araşdırmalarda ən çox iki modelin istifadə edildiyini görürük ki, bunlardan birisi Servqual modeli idi. Hansı ki müştərinin qavradığı xidmət keyfiyyətini ölçürdü. Digəri isə xidmət keyfiyyət performansını ölçən Servperfdır.

Servperf metodu Servqual metoduna alternativ olaraq Cronin və Taylor tərəfindən inkişaf etdirilmişdir. Bu metod Servqualdakı müştərilərin gözlənti və qavramı arasındakı fərq yerinə, birbaşa müştərinin qavradığı performans ölçməkdir. Bu metodda Servqual metodunda olan 22 dəyişən əsas alınmış və müəssisənin qavranılan performans ölçülməyə çalışılmışdır. Servqualdakı 22 dəyişən həm gözlənti həm də qavranılan üçün istifadə edilərkən, Servperf metodunda isə bu sadəcə qavranılan üçün istifadə olunmuşdur. Xidmət keyfiyyətinin ölçülməsi mövzusunda edilən çalışmalarda Servperf metodunun Servqual metoduna görə daha güclü metod olduğu ortaya qoyulmuşdur.

NƏTİCƏ

Artan rəqabət şəraitində müştəriləri əldə tutma və sədaqətini qazanmaq artıq stratejik bir məsələdir. Və bunun üçün müştəri sədaqətinə bir başa təsir edilməlidir. Bu firma hədəflərindən birisi olmalıdır.

Bir çox araşdırma müştəri tərəfindən qavranılan xidmət keyfiyyəti ilə müştəri məmnuniyyəti arasında güclü bir əlaqə olduğunu ortaya qoymuşdur. xidmət modelləri xidmət keyfiyyəti haqqında müştəri davranışlarına təsir edir. Xidmətdə dəyişiklik etmək mövcud performans və müştəri təsdiqi barəsində müştəri qavrayışına təsiri ilə xidmət keyfiyyətinin müştəri dəyərləndirilməsinə güclü bir formada təsir etdiyi təsbit edilmişdir.

Müərrəd olmayan bir məhsulun istehlakı iki ayrı fəaliyyətdir. Məhsul öncə fərqli zaman və məkanda istehsal olunur və daha sonra isə müştəri tərəfindən istehlak olunur. Buna görə də istehsal və istehlak bir birindən ayrıla bilər və analiz edilə bilər. Və xidmət keyfiyyəti kimin harada məhsulu nə şəkildə satın aldığına görə dəyişə bilər. Fiziki məhsullarda xidmət keyfiyyətində hər hansı bir qüsurlar varsa, bu sonradan məhsulun yenidən gözdən keçirilməsi və ya proseslərin yoxlanılması ilə aradan qaldırılabilir.

ƏDƏBİYYAT SIYAHISI

1. Sevgi Ayşe Öztürk., Hizmet Pazarlaması Kuram, Uygulama ve Örnekler İstanbul/Türkiye. 2000 s17
2. Bateson J. Managing services marketing. United States of America, 1995.
3. Xidmət keyfiyyətinin ölçüləri (Fitzsimmons və Fitzsimmons, 1999; Avcıkurt və Aymankuy, 2006: 286)
4. Bitner M., Zeithaml V. Services marketing. — Massachusetts, 1996.
5. Gronroos, C. Service Management and Marketing: Managing the moment of truth in the service sector. — Cambridge, Mass: Marketing Science Institute, 2000.
6. Landlois R., Robertson P. Films, markets and economic. — London and New York, 1995.
7. Lovelock C. Services marketing. — London, 2001.

AZƏRBAYCANIN YEYİNTİ SƏNAYESİ MÜƏSSİSƏLƏRİNDƏ BREND STRATEGİYALARININ QIYMƏTLƏNDİRİLMƏSİ

ELMƏDDİN QULİYEV

Bakı Mühəndislik Universiteti
Biznesin təşkili və idarə edilməsi
equliyev6@std.beu.edu.az
BAKİ, AZƏRBAYCAN

XÜLASƏ

Yeyinti sənayesinin inkişafı ictimai rifah və mədəniyyətin göstəricisi kimi insanın həyat səviyyəsinin yüksəlməsinə və mənəvi zənginləşməsinə köməklik göstərir. Azərbaycan dövləti yeyinti sənayesinin inkişaf etdirilməsini sektorlar üzrə aparıcı istiqaməti elan etmişdir. Son dövrlərdə yeyinti sənayesinin daha çox təşviq olunması üçün həyata keçirilən işlər, qəbul edilən dövlət proqramları, normativ-hüquqi bazanın təkmilləşdirilməsi bunun əyani sübutudur. Dövlət və regional səviyyələrdə reallaşdırılan siyasətdə yeyinti sənayesi strateji əhəmiyyətli məsələ kimi nəzərə çarpır. İnsanların yaşadığı həyatın formalaşması və dəyişməsi şəraitində, xüsusilə də yeyinti sənayesinin ildən ilə təkmilləşməsi danılmazdır. Bu proses müasir inkişafın əsas göstəricisidir. Yeyinti sənayesi sahəsinin inkişafında isə marketinq fəaliyyətlərinin və bu fəaliyyətlər çərçivəsində həyata keçirilən brendinq, brend strategiyalarının müəyyən olunması, tətbiqi və qiymətləndirilməsi də xüsusi əhəmiyyət kəsb edir. Buna görə də bu tədqiqat mövzusu günümüzdə ən aktual mövzulardan biri hesab olunur. Tədqiqat işinin məqsədi Azərbaycanda fəaliyyət göstərən yeyinti sənayesi müəssisələrinin brend strategiyalarının araşdırılması və qiymətləndirilməsidir. Azərbaycanda yeyinti sənayesinin müxtəlif aspektlərdən elmi tədqiqatı aparılsa da, marketinq istiqamətində, xüsusilə də brend strategiyalarının qiymətləndirilməsi baxımından elmi araşdırmalara ehtiyac vardır və bu tədqiqat işi də sözügedən sahə üzrə elmi yeniliklər ortaya qoyur. Tədqiqat işi çərçivəsində Azərbaycanda fəaliyyət göstərən yeyinti sənayesi müəssisələrinin mövcud marketinq fəaliyyətləri, tətbiq etdikləri brend strategiyaları, bu strategiyaların effektivliyi və nəticələri araşdırılır, analiz edilir və çatışmazlıqlar göstərilir.

AÇAR SÖZLƏR: Azərbaycanda yeyinti sənayesi, brend strategiyaları, yeyinti sənayesində brend strategiyaları

GİRİŞ

Özünəməxsusluğu ilə seçilən yeyinti sənayesinin inkişafı istər bəşəri nailiyyətlərə, istərsə də onun münafişələrinə ümumi meydan verir. Yeyinti sənayesi təkcə Azərbaycanda deyil, eləcə də bütün dünya ölkələrində global əhəmiyyətə malik, müxtəlif ölkələr və xalqlar arasında qarşılıqlı münasibətlər yaradan, biznes maraqlarının əhatə dairəsini genişləndirən sahədir. Mövzunun belə aktuallığı qeyd etdiyimiz kimi təkcə Azərbaycan Respublikasında deyil, həmçinin də bütün dünyada fəal şəkildə tədqiq olunmaqdadır. Yeyinti sənayesinin inkişafı baxımından isə marketinq fəaliyyətlərinin həyata keçirilməsi, xüsusilə brend strategiyalarının tətbiqi nümunələrinin araşdırılması və analizi böyük əhəmiyyət kəsb edir.

Yeyinti sənayesinin elmi nəzəri əsaslarının və eləcə də bu sahənin konseptual bazasının təhlili bir çox nəzəriyyəçilər, o cümlədən də Эванс Дж.Р., Берман Б., Голубков Е.П., Добрынин В.А., Гайдаенко Т.А. və digərləri tərəfindən tədqiq olunmuşdur. Bu sahənin tədqiqində yerli nəzəriyyəçilərdən Axundov Ş.Ə., Xəlilov H.A., və digərləri iştirak etmişlər. Lakin günümüzün aktuallığı bu sahədə hələ də müəyyən qədər boşluqların olduğunu göstərir.

Tədqiqat işinin əsas məqsədi Azərbaycanın yeyinti sənayesi müəssisələrində brend strategiyalarının qiymətləndirilməsi mexanizminin təhlilidir. Bu məqsədə çatmaq üçün aşağıdakı vəzifələrin həyata keçirilməsi zəruridir:

- ✓ Yeyinti sənayesinin ölkənin qida təhlükəsizliyi baxımından əhəmiyyətinin təhlil olunması;

- ✓ Brend strategiyalarının nəzəri-metodoloji əsaslarının əhatəli təhlil olunması;
- ✓ Azərbaycanda yeyinti sənayesinin ümumi vəziyyətinin əhatəli şəkildə tədqiqi;
- ✓ Azərbaycanda yeyinti sənayesi müəssisələrinin brend strategiyalarının mövcud vəziyyətinin genişmiqyaslı təhlillər vasitəsilə tədqiq olunması.

Yuxarıda sadalanan vəzifələrin həyata keçirilməsini qarşıya məqsəd qoyan tədqiqat işi struktur olaraq giriş, 3 fəsil, nəticə və təkliflərdən ibarətdir. İlk fəsil yeyinti sənayesinin əhəmiyyəti və nəzəri əsaslarını əhatə edir. Burada yeyinti sənayesinin ölkənin qida təhlükəsizliyi baxımından əhəmiyyəti, brend strategiyalarının nəzəri-metodoloji əsasları və yeyinti sənayesinin marketing baxımından spesifik xüsusiyyətləri araşdırılır. İkinci fəsildə isə Azərbaycanda yeyinti sənayesinin ümumi vəziyyətinin təhlili və Azərbaycanda yeyinti sənayesi müəssisələrinin brend strategiyalarının mövcud vəziyyəti haqqında geniş məlumatlar öz əksini tapır. Tədqiqat işinin üçüncü fəslə isə toplanmış məlumatlar əsasında Azərbaycanda yeyinti sənayesi sahəsində fəaliyyət göstərən müəssisələrin brend strategiyalarının müqayisə və qiymətləndirməsini əhatə edir.

TƏDQIQAT METODU

Tədqiqat işinin yazılmasında analiz və sintez, eyni zamanda da induksiya və deduksiya metodlarından istifadə edilmişdir. Belə ki, analiz metodu kimi mövzu tam şəkildə götürülmüş və daha sonra fəsillərə bölünərək ayrı-ayrılıqda təhlil olunmuşdur. Daha sonra isə sintez metodu vasitəsilə bu fəsillər iqtisadi sistemdə birləşdirilmişdir. İnduksiya metodu vasitəsilə tədqiqat işi haqqında iqtisadi faktlar toplanmış, sistemləşdirilmiş və araşdırılmışdır. Sonra isə deduksiya metodu vasitəsilə isə həmin toplanmış faktlar əsasında nəzəri nəticələr, ümumi prinsiplər, başqa sözlə desək, əməli fəaliyyət üçün lazım olan zəruri tövsiyələr müəyyən edilmişdir. Tədqiqat işinin predmetinin əsasında Azərbaycanın yeyinti sənayesi müəssisələrində brend strategiyalarının qiymətləndirilməsi mexanizminin təhlili dayanır. Tədqiqat işinin obyektə isə yeyinti sənayesinin nəzəri və metodoloji əsaslarının təhlil olunmasıdır. Tədqiqat işinin informasiya bazasının əsasını yeyinti sənayesi və brendləşmə sahəsində yerli və xarici nəzəriyyəçilərin ədəbiyyatları, məqalələr, eyni zamanda da bu sahədə hazırlanmış elmi çıxışlar təşkil edir. Tədqiqat işinin yazılmasında internet informasiya ehtiyatlarının da məlumatlarından kifayət qədər istifadə olunmuşdur.

NƏTİCƏ

Nəticə etibarlı ilə, ticarət yarışında müəssisələr, xüsusən yeyinti sənayesi müəssisələri uzunmüddətli olmaq və öz varlıqlarını qorumaq üçün hər zamankından daha çox yeni məhsul hazırlamalı və təqdim etməlidir. Bu zəruri yarış bazara çıxarılan məhsulların texniki-keyfiyyət xüsusiyyətləri və məhsullar arasındakı fərqi azalması baxımından təcridən oxşar olmasına səbəb olur. Brend və yeni brend strategiyaları məhsullar arasındakı oxşarlıqları fərqləndirməkdə, məhsulda və ya xidmətdə birləşdirilmiş dəyərlərin istehlakçıya çatdırılmasında mühüm rol oynamaqdadır. Buna görə də şirkətlər mövcud brendlərini gücləndirməyə, yenilərini yaratmağa və brendlərə diqqət yönəltməyə çalışırlar. Bu axtarış və qərar prosesində müəssisələr qarşısında iki əsas seçim var. Ya yeni məhsula yeni bir brend əlavə etmək, ya da mövcud brendin birini yeni məhsula köçürmək. Tətbiq etmə zamanı hansı seçimə üstünlük verilməsindən asılı olmayaraq sektorun fayda və mənfi cəhətləri nəzərdən keçirilib qiymətləndirilməlidir.

Xüsusən yeyinti sənayesi sahəsində Azərbaycan istehlakçılarının bəzi məhsullar üzrə hələ də xarici ölkələrin istehsal etdikləri məhsullara üstünlük verməsi tendensiyası qalmaqdadır. Buna görə də Azərbaycanın yeyinti məhsulları bazarında fəaliyyət göstərən şirkətlər öz məhsullarını yüksək keyfiyyətdə istehsalına diqqət etməli, bundan əlavə brend strategiyalarının inkişaf etdirilməsi prosesində sadəcə yerli rəqiblər yox, xarici istehsalçılar və onların Azərbaycanda tətbiq etdikləri marketing fəaliyyətləri və brend strategiyaları da müəssisələr tərəfindən ətraflı tədqiq edilməli, öz brend strategiyalarının hazırlanması və tətbiqi prosesində xarici istehsalçıların da fəaliyyət və strategiyaları nəzərə alınmalıdır. Ölkəmizin yeyinti sənayesi bazarında fəaliyyət göstərən müəssisələr global bazarda gedən prosesləri yaxından izləməli, global dünyada gedən proseslərin yerli istehlakçılara təsirini daha dərindən araşdırmalı və əldə olunan nəticələr əsasında öz brend strategiyalarını formalaşdırmalıdır. Bu fəaliyyət isə müəssisələrin ümumi marketing fəaliyyətləri çərçivəsində daha sistemli formada həyata keçirilməlidir.

ƏDƏBİYYAT SIYAHISI

1. Axundov Ş.Ə. Marketingin əsasları. Əbilov, Zeynalov və oğulları nəşriyyatı. Bakı/Azərbaycan. 2001: 1-572
2. Xəlilov H.A. Milli ərzaq təhlükəsizliyi: bazar transformasiyaları və iqtisadi qloballaşma amilləri. Adiloğlu nəşriyyatı. Bakı/Azərbaycan. 2001: Səh. 87-92, 161-175.
3. Yakup Durmaz, Hatice Vildan Yaşar, Brand and Brand Strategies, International Business Research, Vol. 9, No. 5; 2016.
4. Kırdar Y., Marka Stratejilerinin Oluşturulması; Coca- Cola Örneği, Review of Social, Economic&Business Studies, 3/4, 233-250.
5. Kavas, A. “Marka Değeri Yaratma”, Pazarlama İletişim ve Kültürü Dergisi, 3(8), 2004, Səh. 16-25.

AZƏRBAYCANDA TƏHSİL SEKTÖRÜNÜN İDARƏEDİLMƏSİNİN İNKİŞAF İSTİQAMƏTLƏRİ

RZAYEVA AMALYA ARIF QIZI

Bakı Mühəndislik Universiteti
Magistratura/İqtisadiyyat və İdarəetmə fakültəsi
amalya_rzayeva@mail.ru
BAKİ,AZƏRBAYCAN

XÜLASƏ

Məqalədə Təhsil sisteminin əhəmiyyəti,təhsil prosesinin ictimai inkişaf mərhələsindəki rolu araşdırılmışdır.Eyni zamanda Azərbaycan Respublikasında mövcud təhsil sistemi,həyata keçirilən islahatlar və beynəlxalq təcrübəyə əsaslanan yeniliklərin tətbiq olunması nəticəsində əldə olunan məlumatlar təhlil edilmişdir.

AÇAR SÖZLƏR: *Azərbaycanda təhsil, təhsilin idarəedilməsi, təhsilin inkişaf istiqamətləri*

GİRİŞ

Dünyanın hər bir yerində,cəmiyyətin inkişaf prosesi birbaşa təhsillə bağlı olmuşdur.Təhsilin sağlam təməl prinsipləri üzərində qurulması,gənc nəsillərə tədris sisteminin öyrədilməsi,onların maarifləndirilməsi dövlətin ən vacib fəaliyyətlərindən biri sayılır.Təhsil insanın formalaşması, bilik və bacarıq əldə etməsi yönündə imkanlarını genişləndirir,insan kapitalının formalaşmasında və iqtisadi artımın mənbəyi rolunda çıxış edir.Təhsil sistemi ictimai həyatın bütün sahələrinə təsir etdiyindən çox vacib və əhəmiyyətlidir.Məhz bunun üçün təhsil sahəsində daima yeniliklər həyata keçirilir və müsbət göstəricilərin əldə olunması qarşıya məqsəd olaraq qoyulur.

TƏDQIQAT METODU

Təhsil praktik yönümlü fəaliyyətin həyata keçirilməsi üçün bacarıq və səriştələrin ümumi məcmusudur.Azərbaycan Respublikası müstəqillik əldə etdikdən sonra təhsil sektorunun inkişafı üçün bir sıra tədbirlər həyata keçirmişdir.Təhsil sektorunun yeniləşməsi,dövlətin öz təhsil siyasətinə uyğun şəkildə qurulması üçün bir sıra addımlar atmışdır.”Azərbaycan Respublikasında təhsilin inkişafı üzrə Dövlət Strategiyası” Azərbaycan Respublikasında, keyfiyyət nəticələri və əhatəliliyinə görə qabaqcıl texnologiyalara əsaslanan təhsil sisteminin yaradılması üçün bir sıra genişmiqyaslı tədbirlərin həyata keçirilməsini nəzərdə tutur.Birinci strateji istiqamət təhsil məzmununun yaradılmasına və təhsilin məktəbəqədər,ümumi, peşə, orta ixtisas və ali olmaqla, bütün pillələri üzrə kurikulumların inkişafı kimi vacib hədəfi əhatə edir.İkinci strateji istiqamət insan resurslarının müasirləşdirilməsini nəzərdə tutur.Bu istiqamət üzrə peşəkarlığın yüksəldilməsi,nailiyyətlərin qiymətləndirilməsi,yeni sistemlərin qurulması üçün inklüziv təlim metodologiyasının yaradılmasını vacib sayır.Üçüncü strateji istiqamət təhsil sahəsində şəffaf və səmərəli idarəetmə mexanizminin yaradılmasını nəzərdə tutur.Belə ki bu istiqamət üzrə qabaqcıl beynəlxalq təcrübəyə əsaslanan idarəetmə modelinin və hesabat sistemlərinin yaradılmasını nəzərdə tutur.Dördüncü istiqamət müasir tələblərə cavab verən təhsil infrastrukturunun

yaradılmasını nəzərdə tutur. Bu istiqamət təhsil müəssisələrində informasiya-kommunikasiya texnologiyaları əsaslı təlim metodologiyasına uyğun mühitin yaradılmasını, peşə-tədris mərkəzlərinin qurulmasını ön plana çəkir. Beşinci strateji məqsəd isə Azərbaycan Respublikasında iqtisadi cəhətdən dayanıqlı və dünyanın aparıcı təhsil sistemlərinin standartları ilə eyni səviyyəyə uyğun təhsil sisteminin modelinin qurulmasıdır. Həmçinin təhsil sahəsini maliyyələşdirmə mexanizminin təkmilləşdirilməsi, ödənişli təhsil xidmətlərinin göstərilməsinin dəstəklənməsini, Təhsilin İnkişaf Fondunun yaradılmasını nəzərdə tutur. Kadr potensialının formalaşdığını nəzərə alaraq Azərbaycan Respublikası Dünya Bankına yeni islahat layihəsinin hazırlanması üçün müraciət etmişdir. Bu məqsədlə Dünya Bankı 483 min ABŞ dolları məbləğində qrant ayırmışdır. Nəticədə 10 illik Təhsil İslahatı Programı hazırlanmışdır. Programın birinci mərhələsi 2003-2008-ci illəri əhatə edir. Təhsil Sektorunun İnkişaf Layihəsinin həyata keçirilməsi nəticəsində 22.6 milyon ABŞ dolları məbləğində vəsait xərclənmişdir. Təhsil Sektorunun İnkişafı üzrə Layihənin həyata keçirilməsi üçün 2008-ci il 24 sentyabr tarixində Azərbaycan Respublikası "Kredit Sazişi" imzalamışdır. Layihənin ümumi büdcəsi 45.4 milyon ABŞ dolları təşkil etmişdir. Azərbaycan Respublikasında informasiya cəmiyyətinin qurulması sahəsində ciddi uğurlu addımlar atılmışdır. Belə ki informasiya sahəsində olan yeniliklərin təhsil sahəsinə tətbiq olunması müasir biliklərə və bacarıqlara malik olan yeni gənc nəslin yetişməsinə birbaşa təsir edir. Təhsil sahəsində həyata keçirilən islahatlar əsasən Avropa strukturu ilə, Avropa İttifaqı, Avropa Komissiyası ilə əməkdaşlıq çərçivəsində həyata keçirilir. Təhsil sahəsindəki islahatlarda Azərbaycanın Bolonya sisteminə qoşulmasının xüsusi rolu var. Azərbaycan 2005-ci ildən Bolonya prosesinə qoşulmuşdur. Bolonya prosesinə qoşulduqdan sonra artıq ölkədə Avropa standartlarına cavab verən təhsilə nail olmaq zərurəti formalaşmışdır. "2009-2013-cü illərdə Azərbaycan Respublikasının təhsil sistemində islahatlar üzrə Dövlət Programı"nın əsas məqsədi təhsilin Avropa təhsil məkanına inteqrasiya etməsi, onun məzmununun Bolonya prosesinin prinsiplərinə uyğun qurulması, əhalinin müasir tələblərinə cavab verən təhsil imkanlarının təmin edilməsi üçün səmərəli sistemin formalaşdırılmasıdır. Ölkə daxilində təhsil standartlarını təkmilləşdirməklə yanaşı gənclərin xaricdə təhsil alması da diqqət mərkəzində olan məsələlərdən biridir. Buna uyğun olaraq Azərbaycan dövləti gənclərin dünyanın aparıcı təhsil müəssisələrində təhsil alması məqsədi ilə maliyyələşdirmə işləri həyata keçirir və bu məqsəd ilə ayrıca dövlət proqramları qəbul edilir. Azərbaycan Prezidentinin 2007-ci ildə qəbul etdiyi sərəncama əsasən "2007-2015-ci illərdə Azərbaycan gənclərinin xarici ölkələrdə təhsili üzrə Dövlət Programı" bu sahədə atılan addımlardan biri olmuşdur. Əsas hədəf xaricdə dövlət hesabına təhsil almağa göndərilən Azərbaycan gənclərinin təhsilin bütün pillələri üzrə illik sayının 2015-ci ildə 1000 nəfərə, 2007-2015-ci illərdə 5000 nəfərə çatdırılması, bundan əlavə ali təhsil müəssisələri arasında beynəlxalq mübadilə əsasında mütəxəssis hazırlığı olmuşdur. Program Dövlət Neft Fondunun ayırdığı vəsaitlər hesabına həyata keçirilmişdir. Təhsilə ayrılan xərclər 2005-ci ildən bu yana artmağa başlayıb. Dövlət büdcəsindən təhsilə ayrılan xərclərin əhəmiyyətli hissəsi yeni məktəb binalarının tikintisinə, təhsil infrastrukturunun müasirləşdirilməsinə yönəldilir. Bununla yanaşı qarşıya qoyulan məqsədlərin həyata keçirilməsi üçün Heydər Əliyev Fondu və Azərbaycan Prezidentinin Ehtiyat Fondu xətti ilə də hər il böyük vəsaitlər ayrılır.

NƏTİCƏ

Üzərində tədqiqat aparılan bu müşahidə göstərdiki, Azərbaycan Respublikası müstəqillik əldə etdikdən sonra təhsil sektorunun inkişaf etdirilməsi, müasir standartlara cavab verən təhsil mühitinin formalaşdırılması üçün bir sıra qərarlar qəbul edilir, islahatlar həyata keçirir və hər il dövlət büdcəsindən vəsaitlər ayırır. Avropa təhsil məkanında olan yeniliklərin tətbiq olunması, xarici universitetlər ilə tələbə mübadiləsinin həyata keçirilməsi təhsil sektorunun inkişafına təkan verir.

ƏDƏBİYYAT SİYAHISI

1. Mahmudov M. Azərbaycanın Bolonya prosesinə daxil olmasının reallığa çevrilməsi. Bakı-2009, 247 səh
2. Bağırzadə M. i. e. n. Azərbaycanda Təhsil Sektorunun və Biznesin Qarşılıqlı Əlaqələrinin İnkişaf Perspektivləri. ATİB/TİKA, Bakı-2009
3. Azərbaycan Respublikasında Təhsil siyasətinə dair müxtəlif dövlət proqramları və qanunvericilik aktları.

AVIAŞİRKƏTLƏRİN MARKETİNG PLANININ STRUKTURU

Aydın ƏLİYEV
Milli Aviasiya Akademiyası
aydin.aliyev@gmail.com
BAKI, AZƏRBAYCAN

XÜLASƏ

Tədqiqat işində çağdaş dövrdə fəaliyyət göstərən aviaşirkətlərin marketing planlaşdırması, intensiv olaraq istifadə edilən marketing strategiyaları və bu proseslərə ayrılan xərclər araşdırılmışdır.

РЕЗЮМЕ: В моем исследовании рассматриваются маркетинговое планирование современных авиакомпаний, интенсивные маркетинговые стратегии и стоимость этих процессов.

SUMMARY: My research examines the marketing planning of modern airlines, the intense marketing strategies, and the cost of these processes.

Açar sözlər: ənənəvi / innovativ marketing strategiyaları, SWOT təhlil, SMM xərcləri

Ключевые слова: традиционные / инновационные маркетинговые стратегии, SWOT-анализ, затраты на СММ

Key words: traditional / innovative marketing strategies, SWOT analysis, SMM costs

Giriş

Marketingdə, biznesdə olduğu kimi, hər şey planlaşdırmadan başlayır. Ümumi aviasiya marketinginə gəldikdə, planlaşdırma daima dəyişən aviasiya mühitini və müştəri tələblərini nəzərə almalı olan davamlı bir prosesi əhatə edir.

Bundan əlavə, şirkətinizi beynəlxalq miqyasda genişləndirmək, həm yerli, həm də qlobal bazarları fəth etməyə kömək edə biləcək həqiqətən effektiv aviasiya marketing planı yaratmaq üçün nizamlı bir yanaşma tələb edir

Aviasiya sənayesi yüksək rəqabət qabiliyyətlidir və şirkətlər çox oxşar məhsullar təklif edir və eyni müştərilər üçün rəqabət aparırlar. Aviaşirkətlər istehlakçıların diqqətini cəlb etmək üçün marketing strategiyalarında yaradıcıdırlar. Ənənəvi marketing, qeyri-ənənəvi reklam metodlarından və loyallıq proqramlarından istifadə edirlər. Başqa sözlə, Hər bir şirkət qarşıya qoyduğu vəzifələri, hansı hədəflərə çatmağı və hansı tədbirləri görməli olduğunu dəqiq bilməlidir. Bu vəziyyətdə, tədbirlər marka və şirkətin tanıtım strategiyası, başqa sözlə **marketing strategiyasıdır**. Məhsulların təşviqi və bazar mövqelərinin qurulmasında maksimum nəticələr əldə etmək üçün, mövcud mənbələrdən istifadə etmək və əlavə mənbələr, daha doğrusu marketing planı (strategiyası) cəlb etmək üçün şirkətin ətraflı planını tərtib etmək lazımdır. Marketing strategiyasının hazırlanması şirkətə dəyişkən bazar meyllərinə tez cavab verməyə imkan verir. Bununla yanaşı, şirkətin məqsəd və imkanlarını nəzərə alacaq optimal iş tərzinizi tapmağa imkan verir. Planlaşdırma və hazır bir təşviq strategiyası sayəsində heç vaxt səhv etməyəcəksiniz və dəfələrlə daha təsirli davranacaqsınız.

Marketing strategiyası. Şirkətin qarşısına qoyduğu məqsəd və vəzifələrin formalaşdırılması, onlara çatmağın yol və vasitələrinin müəyyənləşdirilməsidir. Bu, rəqiblərinizdən bir neçə addım qabaqlamağa imkan verən bir vasitədir.

Marketing strategiyası aviaşirkətin ümumi strategiyasının bir hissəsidir, buna görə məqsədləri qarşılıqlı olmalıdır. Marketing strategiyası marketing qarışığının əsas komponentlərinə əsaslanır - 4P: məhsul, qiymət, yerləşmə və təqdimat. Bu vəziyyətdə məhsul strategiyası, qiymət strategiyası, marketing strategiyası və rabitə strategiyası. Marketing planı hazırlayarkən bu sahələrin hər biri üçün bir strategiya seçin.

“ Niyə marketing strategiyasına ehtiyac var ? “ sualına cavab olaraq isə, demək olar: Bir aviaşirkət üçün inkişaf etdirəcəyi istiqaməti seçmək üçün ilk növbədə marketing strategiyası

lazımdır. Bundan əlavə, aviaşirkətin və məhsulların inkişafı üçün imkan və perspektivləri müəyyən etməyə, böyümə nöqtələrini təyin etməyə kömək edir. Marketing strategiyası, aviaşirkətə məqsədlərinə çatmaqda, prioritetləri həll etməkdə və bazarda müvəffəqiyyət əldə etməyə kömək edən bir planlı, qısamüddətli və ya uzunmüddətli. Marketing strategiyası marketing xidmətinin, satış xidmətinin və bütövlükdə aviaşirkətin fəaliyyətini təşkil edir və təşkil edir.

Marketing strategiyasının inkişafı. Marketing strategiyasının hazırlanmasının əsas mərhələləri:

1. Aviaşirkətin inkişaf istiqamətini müəyyən etməyə və strateji hədəflər qoymaq ;
2. Aviaşirkətin hazırkı vəziyyətinin təhlili, daxili məlumatların və hesabatların təhlili ;
3. SWOT analizinin aparılması ;
4. Bazar araşdırması , aviaşirkətin bazarda rolunu və mövqeyini müəyyən etməyə ;
5. Rəqabətli aviaşirkətlərin və onların fəaliyyətinin öyrənilməsi;
6. İstehlakçının portretini çəkmək üçün marketing tədqiqatlarının aparılması ;
7. Aviaşirkətin inkişaf strategiyasının seçimi ;
8. "4P" konsepsiyasına əsaslanan marketing strategiyasının prinsiplərinin təsviri ;
9. “ İcra etmə “ marketing strategiyasının həyata keçirilməsi üçün zəruri olan layihələr portfelinin müəyyən edilməsi:

- Brendinq
 - Çeşidləmə və qiymət siyasəti
 - Satış siyasəti
 - Reklam strategiyası
 - Marketing analitikləri və brend analitikləri
10. Marketing strategiyasının həyata keçirilməsi üçün tədbirlərin planlaşdırılması ;
 11. Marketing strategiyasının həyata keçirilməsinin dəstəklənməsi və monitorinqi (audit və düzəlişlər). Şirkətin aralıq və yekun nəticələrinin iqtisadi qiymətləndirilməsi.

Marketing strategiyasının növləri. Marketing strategiyası hansı vəzifələri həll etməsindən asılı olaraq aşağıdakılardan ibarətdir:

- Bazarın genişləndirilməsi strategiyası;
- Yeni bazar segmentlərinin, yeni bazar nişanlarının fəth edilməsi;
- Şirkətin sabitliyini qorumaq üçün marketing strategiyası.

Marketing strategiyalarının həyata keçirilməsi vaxtına görə aşağıdakılara bölünür:

- Qısamüddətli (1 ilədək)
- Ortamüddətli (2 ildən 5 ilə qədər)
- Uzunmüddətli (5-7 il)

Marketing strategiyasının hazırlanması şərtləri. Marketing strategiyasının hazırlanması prosesinin uzunluğu birbaşa inkişaf etdirildiyi aviaşirkətdən və potensialından asılıdır. Orta hesabla 1-6 həftə ərzində effektiv marketing strategiyası hazırlanır .

Effektiv marketing strategiyası aviaşirkətlərə aşağıdakı nəticələr gətirə bilər:

1. Şirkətin bazar mövqeyinin möhkəmləndirilməsi;
2. Bazar payının artması və satışın artması;
3. Yeni bazar segmentlərinin fəth edilməsi, sadıq istehlakçıların sayının artması;
4. Yeni bazarlara girmək və satışın coğrafi sərhədlərini genişləndirmək;
5. Bazarda yeni məhsul və xidmətlərin uğurla istifadəyə verilməsi

SWOT analiz (SWOT matrisi). SWOT analizi aviaşirkətin marketing layihəsinin icrasına təsir edə biləcək daxili və xarici amillərin müəyyənəndirilməsi və təhlili üçün üsuldur.

SWOT analizinin elementləri:

- ✓ Güclü tərəflər : Uğurlu nəticəni dəstəkləyən daxili atributlar və mənbələr.
- ✓ Zəif tərəflər : Uğurlu bir nəticəyə qarşı işləyən daxili xüsusiyyətlər və qaynaqlar.
- ✓ İmkanlar : Müəssisənin kapitallaşdırma biləcəyi və ya öz xeyrinə istifadə edə biləcəyi xarici amillər.

✓ Təhdidlər : Müəssisənin uğuruna təhlükə yarada biləcək xarici amillər.

Ənənəvi marketing strategiyası. Bu mərhələdə, fəaliyyət göstərən aviaşirkətlərin bünövrəsini təşkil edən marketing strategiyasının ümumi strukturunu nəzərdən keçirəcəyik:

- Rəqiblərinizin kim olduğunu müəyyənləşdirin. Rəqiblərinizi müəyyənləşdirmək aviasiya marketing planınızın əsas cəhətlərindən biridir. Rəqiblərinizi dərinədən öyrənməyə vaxt ayırdığınızdan əmin olun. Rəqiblərinizin güclü və zəif tərəflərini bilmək, məhsullarınız və xidmətlərinizin bugünkü avia bazarda mövcud olanlardan necə fərqləndiyini başa düşmək sizə daha böyük bazar payı qazanmağın yeni yollarını tapmağınıza kömək edəcək.

- Hədəf bazarınızı müəyyənləşdirin. Müştəri profillərini yaratmaq və fərziyyələr əvəzinə faktlara əsaslanaraq qərar vermək, lazım olan məlumatları toplamağa, təhlil etməyə və şərh etməyə imkan verir. Harvard Business Review-dan edilən son araşdırma marketing analitik vasitələrinin şirkətə daha fərdi, cəlbədicə və mükafatlandırıcı nişan modelində daha yaxşı bir müştəri təcrübəsi qurmasına kömək edə biləcəyini aşkar edildi. Bənzərsiz bir müştəri cəlbətmə modeli, şirkətinizi rəqabətdə üstün bir yerə qoya bilər.

- Bazara girməyə fokuslanın. Yeni bazarlara çıxmaq qlobal biznes genişlənməsinin kriteriyasıdır. Qlobal bazarın 2036-cı ilə qədər ildə 1,2 faiz artacağı proqnozlaşdırıldığından, şirkətinizi doğru istiqamətə yönəldə biləcək bir neçə aviasiya marketing strategiyası qəbul etməyiniz vacibdir. Diqqət etməlisiniz bəzi sahələr:

- ✓ şirkətinizi biznes təşviqi, istehlakçı təşviqi proqramları, ticarət şouları, sosial media, e-poçt marketingi və s. vasitəsilə hava xidmətləri üçün yeni bazarlarda reklam etməyə imkan verən beynəlxalq marka və marketing proqramları;

- ✓ satış səyləri :məsələn, satış səylərini dərc etmək (bura şirkət və marka şəxsiyyətini yaradan press-relizlər dərc etmək və s. daxildir)

- ✓ rəqabət strategiyaları (məsələn, rəqabətqabiliyyətli bir qiymət strategiyası qurmaq, müdafiə olunan rəqabət strategiyasını həyata keçirmək və s.).

- Mövcud müştəri bazasının artırılması. Yeni uçuş bazarlarına baxmazdan əvvəl, şirkətinizin artıq xidmət etdiyi bazarlardan ən yaxşısını necə əldə edə biləcəyini düşünün. Məsələn, bəzi müştərilərin niyə sizin rəqiblərinizi üstün tutduğunu anlamağa çalışırsınız və əldə olan müştərinə saxlamağa və ya yeni müştəri bazası qazanmağı yaxşılaşdırmağın yeni yollarını nəzərdən keçirə bilərsiniz. Mövcud bazar segmentindəki bütün boşluqları doldurduqdan sonra vacibdir ki, şirkətinizin yeni avia bazarlarına xidmət etmək imkanlarını nəzərdən keçirməyi, potensial bazarların artıq rəqiblərlə doymuş olub olmadığını yoxlamağı və həmin bazarları xarakterizə edən sənaye meyillərini təhlil edin. Bütün bu cəhətlər yeni bazar segmentlərində uğurla rəqabət edə biləcəyinizi müəyyən etmək üçün çox vacibdir.

- Nəticələrə nəzarət edin. Marketing nəticələrinin qiymətləndirilməsi istənilən aviasiya marketing planının məntiqi fəaliyyəti olmalıdır. Marketing fəaliyyətinin ölçümləri marketing strategiyanızın təkcə məqsədlərinizə çatmağınıza kömək etdiyini deyil, həm də inkişaf etdirməli olduğunuz sahələri müəyyənləşdirməkdə faydalıdır

Innovativ marketing strategiyası. Bu rəqəmsal dünyada daha çox müştəri cəlb etmək və daha çox satış etmək üçün işinizi innovativ şəkildə bazarlaşdırmaq çox vacib hala gəlib. Bu, mövcud olan hər bir sənaye üçün belədir. Innovativ marketing strategiyaları sənayenin əksəriyyəti, xüsusən aviaşirkətlər üçün vacibdir. Bəzi bənzərsiz marketing taktikası yürütmədən bu rəqabətli dünyada yaşaya bilməzsiz. İnsanlar gündəlik uçuş gecikmələri, müştəri xidmətləri və əlavə ödənişlər barədə xəbərləri oxuyurlar.

Hər hansı bir hava yolu şirkəti həqiqətən də sənayedə üstünlük qazanmaq istəyirsə, əsas marketing strategiyasına diqqət yetirmək vacibdir. Bu strategiyaları bildikdən sonra, heç bir səhv etmədən icra etmək, bir hava yolu şirkətini növbəti səviyyəyə qaldıra bilər.

Bu hissədə, aviaşirkətlərin istifadə etdiyi beş innovativ marketing strategiyasını müzakirə edəcəyik. Beləliklə, bütün bu strategiyalara qısa bir nəzər salaq.

1. Öz loyallıq proqramınızı yaradın:

Aviaşirkətin loyallıq proqramı yeni auditoriyaya çatmaqda və potensial müştərilərə çevrilməsində kömək edə bilər. Aviaşirkətlər müştərilərinə sonradan müxtəlif səyahətlər üçün istifadə edə bildikləri xüsusi nöqtələri verə biləcəkləri bir loyallıq proqramı yarada bilərlər. Bu mükafat nöqtələri sayəsində bir müştəri daima həmin aviaşirkətlə birlikdə səyahət edəcəkdir. Bu strategiya bir aviaşirkətə həm müştəri bazasının artırılmasına, həm də mövcud müştərilərini saxlamağa kömək edə bilər.

Loyallıq proqramını yaradarkən və təqdim edərkən bir aviaşirkətin diqqət etməli olduğu məsələlər bunlardır:

- ✓ Yaradıcı və bənzərsiz olun.
- ✓ Əvvəlcə müştəri daha sonra qazanc haqqında düşünün.
- ✓ Müştəri sizin işinizdir. Bir aviaşirkət yaxşı uçuş xidməti verə bilərsə, müştəri əbədi olaraq onlarla olacaq.

1. Təsir:

Hər hansı bir marketinq növündə hədəf auditoriyaya təsir göstərmək zəruridir. Bəs, bir hava yolu şirkəti müştəriyə necə təsir etməlidir? Cavab, sonradan sadıq müştərinizə çevrilən kütləyə kömək etməkdir. Amerika Hava Yolları Nyu-York yaxınlığında yaşayan insanlara pulsuz qida nümunələri və paketlər göndərir. Amerikan Hava Yolları'nın Nyu-Yorkda gördüyü işlər haqqında oxuyan insanlar, şirkətlərinə hörmət etmək niyyətindədirlər və bu hörməti qurmaq istənilən marketinq kampaniyasının ən vacib hissəsidir. Bu hörmət sonra güvənə çevrilir. Beləliklə, onlayn rejimdə olduğu kimi oflayn rejimində də insanlara müraciət edin. Etdiklərinizi onlarla paylaşın və işinizdə yaxşı bir şirkət olduğunuzu bildirin.

2. Cəlbədiçisi sosial media kampaniyalarına başlayın:

İnsanların gündəlik vaxtının çox hissəsini sosial mediada keçirdikləri bir dünyada yaşayırıq. Facebook, Instagram, YouTube, dinləyicilərinizə çatmaq üçün istifadə edə biləcəyiniz bütün əsas sosial media platformalarıdır. İkinci olaraq, Facebook, Instagram və YouTube-da pullu reklamlara başlaya bilərsiniz. Ödənişli reklamlarla müəyyən yerlərdə insanları hədəfə ala bilərsiniz. Bu sosial media platformaları vasitəsi ilə intensiv hədəflənən müştərilər əldə edə bilərsiniz. Lakin bir çox şirkət müştərilər əldə etmək üçün pullu reklamlar yayımlayır, lakin hər hansı bir hava yolu şirkətini digərlərindən nə ilə fərqləndirir? Müştərinin məmnuniyyəti və pul qarşılığında təklif olunan dəyər. Müştəriyə təqdim etdiyiniz dəyər, qazandığınız qazancla birbaşa mütənasibdir. Beləliklə, bir aviaşirkət bu sosial media saytları vasitəsi ilə müştəriyə həqiqi dəyəri verməyə başlaya bilər.

Bir aviaşirkət, marka şüurunu yaratmaq üçün videolar hazırlayaraq YouTube-da yerləşdirə bilər. Hava səyahətləri ilə bağlı bu cür videoları və faydalı təlimatları yerləşdirməklə rəqib aviaşirkətin marka dəyəri getdikcə aşağı düşürür.

Reklam haqqında danışarkən, bir aviaşirkətin televiziyalarda və ya radiolarda yayımladığı hər hansı bir təşviqat kampaniyasını dayandırmağı təklif etmək istərdim, çünki bu köhnə reklam strategiyaları bu gün dünyada işləmir.

4. Mövcud müştəriyə diqqət yetirin:

Aviaşirkət əvvəlcə müştərilərinə diqqət yetirməlidir. Aviaşirkətin mövcud müştəriləri digər aviaşirkətlərdən müştəri cəlb etmək bəzində daha faydalıdırlar. Beləliklə, səyahətçilərə daha yaxşı bir təcrübə necə vermək olar? Aviaşirkət keyfiyyətli vasitələr təklif etmək, sürətli sürətli internet bağlantısı və istifadəçilərə uçuşlarda TV şoularını, filmləri izləməklə əyləncəli bir təcrübə təmin edə bilər. Bütün rəqiblərinizdən üstün olmaq üçün mövcud istifadəçilərinizə daha çox rahatlıq verməlisiniz.

Beləliklə, aviaşirkət müştərilərini qoruyub saxlamağa çalışmalıdır. Məsələn, American Airlines mövcud müştərilərinə endirimlər, kuponlar, loyallıq proqramları təqdim edir. Daha az bilet haqqının alınması istənilən şirkətin istifadəçi səyahətini asan və rahat etmək üçün həyata keçirə biləcəyi daha bir vacib strategiyadır.

5. Influencer marketinqi:

" Influencer " marketingi hazırda inkişaf edir. Aviaşirkətlər təsirli təsir göstərən marketing strategiyalarını da həyata keçirməlidirlər. Hər hansı bir aviaşirkətə işlərini artırmaqda kömək edə biləcək təsir göstərən marketing strategiyasının bir çox faydası var. Bir çox insan ev heyvanları ilə səyahət etməyi sevir, lakin bəzi hava yolları ev heyvanlarına icazə vermir, bəzilərinə sət məhdudiyyətlər var. Buna görə bir çox fərsətli səyahətçi belə hava yolları ilə əbədi olaraq səyahət etməkdən çəkinir. Beləliklə, ev heyvanlarına uyğun qaydalara və təlimatlara sahib olmaq, nəticədə daha çox potensial müştərinizə kömək edə bilər.

Aviaşirkətlərin SMM üçün marketing büdcələrindən ayrımları payı.

Qrafik 1. Sosial media marketinginə dünya aviaşirkətləri arasında 2017-ci ilin sentyabr ayına olan büdcə payı

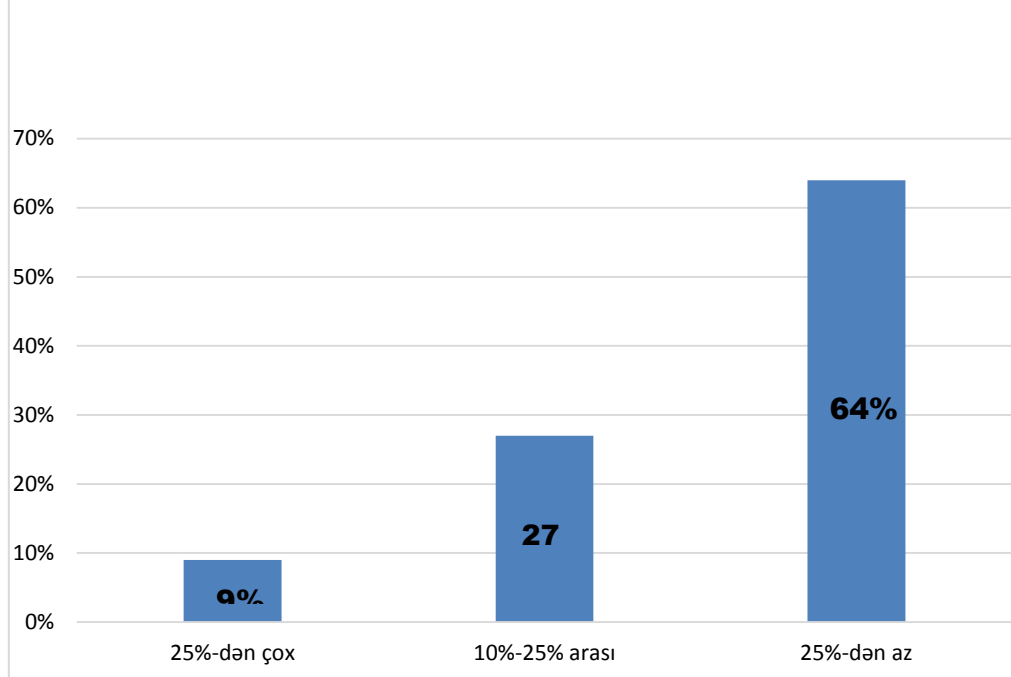

Mənbə: statista.com

- Buraxılış tarixi: Sentyabr 2017
- Bölgə: Dünya miqyasında
- Anket vaxtı müddəti: Sentyabr 2017 tarixində
- Respondentlərin sayı: 117 respondent
- Xüsusi xassələr: Orta Şərqi, Avropa, Amerika və Afrika da daxil olmaqla beş bölgədəki 83 aviaşirkətin rəhbərləri arasında

Qrafikdə 2017-ci ilin sentyabr ayına qədər dünyada hava yolları arasında sosial media marketinginə ayrılan marketing büdcələrinin payı göstərilir. Sorğu zamanı respondentlərin doqquz faizi marketing büdcəsinin 25 faizindən çoxunun sosial media marketinginə xərcləndiyini söylədi. Bundan əlavə, iyirmi yeddi faizi 10 faiz-25 faiz arası və altmış dörd faiz isə 25 faizdən az SMM xərcləri ayırmışdır.

NƏTİCƏ

Nəticə etibarilə, araşdırmalar göstərdi ki, aviaşirkətin əsas fəaliyyət istiqamətlərindən biri də marketing strategiyasıdır. Aviaşirkətlər düşünülmüş, düzgün marketing strategiyaları ilə bazarda öz mövqelərini artırma və ya saxlamağa çalışırlar. Təcrübə göstərir ki, rəqabət şəraitində aviabazarda üstün olub, satış həcmi artırmaq üçün, əsas şərt tək cə göstərilən xidmətin səviyyəsi, maliyyə ehtiyatları, yüksək texnoloji üstünlüklər, personalın hazırlıq səviyyəsi və s. deyil. Planlaşdırılmış və eyni zamanda səmərə gətirən marketing strategiyası olmazsa, qeyd olunan imkanların performans səviyyəsinin əhəmiyyəti olmaz.

Təklifim ondan ibarətdir ki, bunu düşünərək, bütün aviaşirkətlər hazırki dövrdə marketing məsələlərinə xüsusi diqqət ayırırlar. Xüsusəndə, innovativ marketingə, çünki müair dövrdə – insanlar sosial şəbəkə platformalarından və bir sıra internet resurslarında istifadə edərək, məlumat almağı üstün tutur və bununla da vaxtlarına qənaət edirlər. Ənənəvi marketingdən fərqli olaraq, innovativ marketing daha çox yaradıcılıq və yenilikçilik tələb edir. Başqa sözlə, gələcək istehlakçılarla gözləmədikləri bir anda və gözləmədikləri bir şəkildə qarşılaşmaq və yaddaşlarda qalmaq üçün innovativ marketing bir çox üstünlüklər təklif edir.

ƏDƏBİYYAT SİYAHISI

1. Maria Voloshina , 30 dekabr 2017 “ Aviaşirkətin marketing təqdimatı “ bloq, <https://koloro.ua/blog/brending-i-marketing/strategiya-prodvizheniya-aviakompaniy.html>
2. Koloro Brand Design “ Marketing strategiyasının hazırlanması “ , <https://koloro.ua/razrabotka-marketingovoj-strategii.html>
3. A.Guttman , 4 may 2018 “ Dünyadakı 2017-ci il aviaşirkətlərin marketing büdcələrində SMM pay ” <https://www.statista.com/statistics/368606/airline-social-media-marketing-budget-share/>
4. Amit Chauhan , 15 iyul 2019 “ Hava Yolları tərəfindən istifadə edilən 5 İnnovativ marketing strategiyası “ <https://www.hotelspeak.com/2019/07/5-innovative-marketing-strategies-used-by-airlines/>
5. Ana Fontes , 27 oktyabr 2016 “Mükəmməl Aviasiya Marketing Planının qurulmasına kömək edəcək 7 strategiya” bloq, <https://blueskyinnovationsgroup.com/7-strategies-to-help-build-the-perfect-aviation-marketing-plan/>
6. Marqaret Rouse , 3 sentyabr 2019 “ SWOT təhlili “ , TechTarget <https://searchcio.techtarget.com/definition/SWOT-analysis-strengths-weaknesses-opportunities-and-threats-analysis>

BEYNƏLXALQ BAZARLARA AÇILMA RİSKLƏRİ VƏ MÜƏSSİSƏLƏRİN BEYNƏLXALQ BAZARLARDA QARŞILAŞA BİLƏCƏKLƏRİ ƏNGƏLLƏR

TAHIRƏ SALAYEVA

Bakı Mühəndislik Universiteti

İqtisadiyyat və İdarəetmə fakültəsi/ Biznesin idarə edilməsi kafedrası

E-mail: tasalayeva@beu.edu.az

BAKİ, AZƏRBAYCAN

XÜLASƏ

Müasir dövrdə texnologiyanın inkişafı, kommunikasiya sisteminin irəliləməsi, dünyadakı ümumi siyasi vəziyyətin dəyişməsi, dünya iqtisadiyyatının inkişafı, ölkələrarası əlaqələrin genişlənməsi, qloballaşma prosesinin sürətlə yayılması müəssisələrin beynəlxalq bazarlara çıxış prosesini daha da asanlaşdırmışdır. Beynəlxalq bazarlara açılmaq müəssisələrə çox yönlü, geniş, olduqca böyük və saysız yeni imkanlar təqdim edir. Lakin bu imkanlar özü ilə bərabər çoxsaylı risk və əngəlləri də gətirir. Yerli bazarlara nəzərən xarici bazarlarda qeyri-müəyyənliklər daha çoxdur, qeyri-müəyyənliyin çoxluğu isə dolayısıyla riskin çoxluğu deməkdir.

Beynəlxalq bazarlara açılarkən ölkələrin xüsusiyyətlərindən, beynəlxalq təşkilatların qoyduğu şərtlərdən, eləcə də olduğumuz plkanın beynəlxalq arenada mövqeyindən və digər ölkələr ilə münasibətlərindən, ümumi siyasi, iqtisadi vəziyyətdən və tədqiqat işində vurğuladım digər məsələlərdən irəli gələn əngəllər ilə qarşılaşılır. Məqalənin əsas məqsədi beynəlxalq bazarlara açılma riskləri və müəssisələrin beynəlxalq bazarlarda qarşılaşa biləcəkləri əngəllər araşdırmaq və onlara aydınlıq gətirməkdir. İşin araşdırılması zamanı, bir sıra xarici ədəbiyyatlar ilə tanış olunmuş, müəlliflərin yanaşmaları təhlil olunaraq nəticə çıxarılmış, etibarlı internet resurslarına da müraciət olunmuşdur.

Açar sözlər: beynəlxalq bazarlar, beynəlxalq bazarlara açılma riskləri və müəssisələrin beynəlxalq bazarlarda qarşılaşa biləcəkləri tarif və qeyri-tarif əngəlləri

Giriş

Müasir dövrdə dünya iqtisadiyyatı sürətlə genişlənir, fəaliyyət göstərən müəssisələrin sayı günü-gündən artır, bu hal da onlar arasındakı rəqabətin şiddətini daha da artırır. Bu günki dövrdə müəssisələr ayaqda qala bilmək üçün artıq hər zamankından daha çox çalışmalı, əmək sərf etməli, öz sahələrində ən yaxşı olmağa can atmalıdırlar. Qloballaşmanın artması müəssisələrə yeni imkanlar tanıyır.

Beynəlxalq bazarlar özü ilə bərabər nə qədər imkan gətirirsə, yaradacağı risk və əngəllər də bir o qədər çox olur. Artıq daha kəskin şərtləri olan bir bazara atılırsınız. Rəqabətin çox daha yüksək, yeni şərtlərin, yeni qaydaların, yeni mühitin olduğu bir bazara girmək və bazarlarda mövcudiyəti davam etdirə bilmək asan məsələ deyildir. Bunun üçün beynəlxalq bazarlara çıxma qərarı verilərkən həll edilməsi əsas məsələlərdən biri olan risklərin və əngəllərin müəyyən olunması olduqca vacib prosesdir.

Tədqiqat mövzusunun məqsədi beynəlxalq bazarlara açılma riskləri və müəssisələrin beynəlxalq bazarlarda qarşılaşa biləcəkləri əngəllərin qiymətləndirilməsidir.

Tədqiqat işinin əsasını beynəlxalq bazarlara açılma riskləri və müəssisələrin beynəlxalq bazarlarda qarşılaşa biləcəkləri əngəllərin araşdırılması təşkil edir.

Tədqiqat mövzusunun araşdırılması zamanı xarici ədəbiyyatlardan və bir sıra internet resurslarından istifadə olunmuşdur. İşin ərsəyə gətirilməsi zamanı xarici ədəbiyyatlara müraciət olunmuş, qarşılaşdırmalar aparılmış, təhlillər və dəyərləndirmələr aparılmaqla meydana gəlmişdir. Beynəlxalq bazarlara çıxış prosesi qeyri-müəyyənliyin yüksək olduğu, bu səbəbdən də təbii olaraq riskli və bir o qədər də çətin bir prosesdir. Çünki coğrafi məsafənin uzaq olduğu, dilini, cəmiyyətini, mədəniyyətini, vərdişlərini praktiki olaraq bilmədiyimiz, qanunlarına yaxından bələd olmadığımız bir bazara daxil olunur. Məhz bu səbəblərdən ilkin vəziyyətdə çətinliklər ilə qarşılaşmaq qaçınılmazdır. Yerli bazardan fərqli olaraq xarici bazarların xüsusiyyətinə daha az bələd olduğundan qeyri-müəyyənliklər çox olur. Qeyri-müəyyənliyin olması isə özü ilə bərabər riskin dərəcəsini artırır. Təbiidir ki, beynəlxalq bazarlara çıxma qərarı verilən zaman bir sıra risklər ilə qarşı-qarşıya qalınır:

Siyasi və hüquqi risklər. Siyasi risklər adətən təxmin edilə bilən risklərdir. Baş verməsi gözlənilən siyasi dəyişikliyi nəzərə alaraq hər hansı bir müəssisə həmin ölkəyə daxil olub və ya daxil olmamaq qərarı alır. Siyasi risklər bəlkə də ən təhlükəli riskdir demək olar. Çünki bu risklər təsir edilə bilməyən, idarə olunmayan, müdaxiləsi qeyri-mümkün risklərdir. Buna görə də müəssisələr xarici bazarlara daxil olarkən həmin ölkədə siyasi riskləri görməli, təxmin edilə bilməlidir. Lakin bununla belə siyasi və hüquqi risklər təxmin ediləbilən risklər olsa da, uzunmüddətli dövr üçün bu, keçərli olmaya bilər. Hər hansı bir ölkədə siyasi və hüquqi rejim dəyişə bilər, xüsusilə də böyük investisiyaların qoyulduğu, investisiyanın geri dönüş müddətinin çox olduğu layihələrdə investisiya qoyulan zaman əvvəl gözlənilməyən, illər sonra baş verən siyasi dəyişiklik olub, bu da özü ilə bərabər hüquqi və iqtisadi dəyişikliklərə gətirib çıxara bilər. Əgər müəssisənin maraqlarına uyğun olmayan və yaxud hətta onun ölkədəki mövcudluğu üçün potensial təhlükə olan siyasi vəziyyət müəssisə üçün böyük maliyyə və digər itkilərə gətirib çıxara bilər.

Sosial-mədəni faktorlardan irəli gələn risklər- Beynəlxalq bazarlara çıxmaq istəyən hər bir müəssisə daxil olacağı ölkənin sosial-mədəni faktorlarını nəzərə almalıdır, çünki bu faktorlar birbaşa olaraq əhalinin alıcılıq səviyyəsinə təsir göstərir. Hər bir ölkənin özünəməxsus adət-ənənələri, dili, dini, inancı, sahib olduğu dəyərləri mövcuddur. Etik dilemmaların analizi zamanı fərqli fikirlər meydana gələ bilər, çünki heç kəs bütün situasiasiyalarda müəyyən bir standartın olması ilə razılaşmır. Müxtəlif mədəniyyətlər müxtəlif əxlaq normaları və insan hüquqlarına, doğru və yanlışın əsas standartlarına bağlı qalır. [30, s. 138]. Ölkənin sosial-mədəni xüsusiyyətlərinə uyğun olmayan hər hansı bir siyasət yeritmək, fəaliyyət göstərmək müəssisənin həmin bazardakı uğursuzluğunu başdan yazmış olar. Çünki bu faktorlara təsir etmək, yönləndirmək olduqca çətin və çox vaxt müəssisələr ölkəyə uymaq strategiyasını seçir. Sosial-mədəni risklərə aiddir:

Dil riski- Məhsullardan əlavə reklam və təbliğat işlərinin də ölkə əhalisinin sosial-mədəni dəyərlərinə uyğun olmasını diqqətə almaq lazımdır. Məsələn, dil fərqliliyi olan ölkələrdə tərcümə

zamanı diqqətli olmaq lazımdır. Belə ki, hərfi tərcümə zamanı hər hansı bir sloqan öz mənasını itirə bilər və yaxud da ümumiyyətlə həmin söz ya da marka adı yerli dildə xoş olmayan məna verə bilər.

Dini inanc, adət-ənənə riski- Başqa bir halda sizin apardığınız reklam ya da təbliğat həmin ölkənin dini inancına, adət-ənənəsinə tərs gələ, bu da sizin məhsulunuza qarşı mənfi imic formalaşdırma bilər.

Əhalinin təhsil səviyyəsi, ixtisaslaşma dərəcəsi- Ölkə əhalisinin təhsil səviyyəsi, ixtisaslaşma dərəcəsi kimi sosial faktorlar da həmin ölkəyə daxil olub-olmama qərarındakı əhəmiyyətli rollardan birini oynayır. Belə ki, bazara çıxarılan məhsulun əsas hədəf kütləsi təhsil səviyyəsi yüksək olan təbəqə təşkil edə bilər. Yaxud da əgər müəssisə istehsalı xarici ölkədə qurmaq istəyirsə, həmin ölkədə istehsal prosesi üçün lazımı ixtisaslaşmış kadr yetərsizliyi riski ilə qarşılaşa, məcburən xaricdən ixtisaslaşmış kadr gətirməli olar ki, bu da müəssisəyə böyük xərclərə səbəb olar.

Demoqrafik risk- buna əhalinin sayı, artım səviyyəsi, yaş aralığı, sıxlığı, bölgələr üzrə yerləşməsi və s. aiddir.

Bazar riskləri- xarici valyuta məzənnəsi, faiz dərəcəsi, kapitalın dəyərindəki fluktuasiyalar nəticəsində meydana gələn risklərdir. Bazar risklərinə aşağıdakılar daxildir:

Xarici valyuta riski- xüsusilə də inkişaf etməkdə olan ölkələr üçün əsas risklərdən biridir. Məzənnədəki kəskin dəyişiklik milyonlarla dollar itirməyə və yaxud əksinə qazanmağa gətirib çıxara bilər.

Faiz riski- faiz dərəcələrindəki dəyişikliklərdən dolayı meydana gələn risklərdir. Faiz dərəcələrindəki oynamalar investisiya yatırımı zamanı ondan gözlənilən gəliri və yaxud müəssisə borclarının ödənməsi zamanı veriləcək faiz miqdarına mənfi və yaxud müsbət şəkildə təsir göstərir. Ümumi şəkildə ifadə etsək, faiz dərəcələrindəki dəyişiklikəyin olunmuş müddətin sonunda əldə ediləcək və yaxud ödəniləcək pul axınlarına birbaşa əsir göstərir.

Kapital riski- müəssisənin kapitalının dəyərini itirilməsi təhlükəsi ilə üzləşməsidir.

Portfel riski- adətən bir sahədə və yaxud bir qrupda cəmlənməsi zamanı meydana gələn risklərdir. Bu zaman yatırım edilən sahədəki böhran böyük itgiyə gətirib çıxarır. Burada ən yaxşı metod riski azaltmaq üçün portfeli bir neçə sahələrdə yerləşdirməkdir.

Qiymət riski- bir sıra səbəblərdən dolayı məhsul və ya xidmətin qiymətindəki dəyişikliyi ifadə edir. Qiymət dəyişikliyinə bir sıra faktorlar səbəb ola bilər: Siyasi və yaxud iqtisadi vəziyyətdəki dəyişiklik, dövlət müdaxiləsi, mövsümi dəyişikliklər, hava şəraiti, bazar şərtləri və s.

Ödəniş ilə bağlı risklər- bu risklər tərəflərdən birinin ödəniş ilə bağlı yaratdığı problemi ifadə edir. Ödəniş risklərinə aşağıdakılar daxildir:

Ticarət riski- alıcının ödəniş etmək istəməməsi, ödənişdən boyun qaçırması zamanı meydana gəlir.

Transfer (köçürmə) riski- Borclunun borcuna ödəmək istəməsi halda idxalatçı ölkənin xarici valyuta yetərsizliyindən borcun köçürülməsinin mümkün olmadığı halda yaranır.

Moratorium riski- başqa cür desək, borcun təxirə salınması, uzaldılması riskidir. Moratorium riski borclunun ödəmə qabiliyyətini itirməsi səbəbindən borcunun ya bütövünü ya da bir hissəsini ödəyə bilməməsidir. Bu zaman adətən ixarəatçı və idxalatçı arasında ödəniş şərtlərinə yenidən baxılır. Nəticədə ödəniş şərtləri bir qədər asanlaşdırılır, ödəniş müddəti uzadılır.

Sənədlər ilə bağlı risklər- ödəniş ilə bağlı sənədlərin düzgün hazırlanmaması və yaxud ödəniş üçün lazım olan sənədlərin əksik olması zamanı meydana gəlir.

Yenidən razılığa gəlinməsi riski- tərəflər arasında sövdələşmənin olmasına rəğmən adətən borclu tərəfin faizlərdə və yaxud bütün bir qiymətdə endirim etməsini istəməsi zamanı ortaya çıxır. Bu hal da adətən borclunun borcunun bir qismini ödəməməsi ilə nəticələnir.

Texniki səbəblərdən irəli gələn risklər- adından bəlli olduğu texniki səbəblərdən dolayı, məsələn, keçici bir müddətdə ödəniş ilə bağlı meydana gələn risklərdir. Bunlara misal olaraq borcun köçürülməsi zamanı bankda yaranan problemlərdən dolayı ödənişin gecikməsi və s. göstərmək olar.

Logistika riskləri. Məhsulun müştəriyə çatdırılması logistika işlərini müəssisənin öz qaynaqlarından istifadə edərək birbaşa özünün yaxud hansısa bir müəssisənin xidmətindən istifadə etməsindən asılı olaraq logistika riskləri fərqlənir. Ümumilikdə götürsək, logistika risklərinə aşağıdakıları göstərmək olar:

Vasitəçi müəssisənin seçilməsi- Əgər müəssisə logistika işləri üçün başqa müəssisə ilə müqavilə bağlayıb onun xidmətindən istifadə edirsə, bu zaman bu riskin yaranması gözləniləndir. Partnyor seçiminin düzgün edilməsi olduqca vacib məsələdir. Çünki nəticədə məhsulun idxalatçıya çatdırılmaması halında heç bir ödənişdən söz gedə bilməz. Bu zaman müəyyən araşdırmalar aparılmalı, müəssisənin məlumatları, keçmiş fəaliyyəti, indiyə qədər işlədiyi müəssisələr, xidmətlərindən razılıq dərəcəsi haqqında geniş araşdırmalar aparılmalı, seçim zamanı bu kimi amillər əsas götürülməlidir. Xidmət haqqından əlavə yuxarıda göstərilən nüanslar araşdırılaraq ən yaxşılar içərisində ən məqbul qiyməti təklif edən müəssisənin seçilməsi lazımdır. Ucuz qiymət heç də hər zaman aşağı keyfiyyət demək deyil, lakin eyni zamanda ucuz qiymət əksər hallarda aşağı keyfiyyətə gətirib çıxarır. Buna görə də səmərəli fəaliyyət üçün tək qiymət faktorunun əsas götürülməsi yanlış addım olar.

Gömrük məntəqəsində yarana biləcək risklər- ölkədən çıxarkən və yaxud da başqa ölkəyə daxil olarkən ölkədən çıxış və ya giriş üçün lazım sənədlərdəki çatışmazlıqlar, icazə müddətinin qurtarması, məhsulun yoxlanılması zamanı yarana biləcək ləngimələr və s. aiddir. Burada gömrük məntəqəsindəki məsul şəxsin səhlənkarlığından ya da gərəksiz, uzun-uzadı yoxlamaları kimi müəssisə iradəsindən asılı olamayan hadisələr ilə də qarşı-qarşıya gəlmək riski də vardır.

Məhsulun alıcıya vaxtında çatdırılması- Məhsulun lazımı mənzilə vaxtında çatdırılmaması məhsulun yararsız vəziyyətə düşməsinə, əgər müqavilə şərtlərində qeyd olunubsa, gecikməyə görə cərimələrin tətbiq olunmasına səbəb ola bilər. Ən əhəmiyyəti isə təslimatın vaxtında edilməməsi idxalatçının bir daha həmin müəssisə ilə əməkdaşlıq etməməsinə və beləliklə də müştərinin itirilməsinə, bu hadisə nəticəsində müəssisə imicinin zədələnməsinə, digər müştərilərdə də sual işarəsi yaranmasına gətirib çıxara bilər.

Məhsula zərər gəlməsi riski- bura daşıma zamanı məhsulun zədələnməsi, ümumiyyətlə sıradan çıxması, itirilməsi yaxud oğurlanması kimi risklər aiddir. Bu hal adətən məhsulun daşınması üçün düzgün nəqliyyat vasitəsinin seçilməməsi, təslimatda gecikmələrin olması, yaxud da gözlənilməz hücumla məruz qalınması hadisələri zamanı yaranır.

Beynəlxalq ticarət zamanı risklərin effektiv idarə edilməsi olduqca vacibdir. Belə ki, bütün ticarət əməliyyatları müxtəlif risklər daşıyır, beynəlxalq biznes əməliyyatları isə yerli biznes əməliyyatlarınınin məruz qaldığından əlavə riskləri daha da artırır [8 s. 3].

Beynəlxalq bazarlara çıxarkən müəssisələrin həmin fəaliyyətini çətinləşdirən, hətta məhdudlaşdıran bir sıra əngəllər meydana çıxır. Beynəlxalq bazarlara çıxarkən qarşıya çıxan əngəllər adətən iki yerə bölünür: tarif və qeyri-tarif.

Tarif bariyerləri rəsmi olaraq məhsul və ya xidmətin bütövünün və yaxud müəyyən bir qisminin limitləşdirilməsi və yaxud müəyyən bir formada olması məcburiyyətidir. [26, s. 46]. Tarif fransız dilindəki “tarif” sözündən götürülmüşdür, dəyər, qiymət və yaxud ödəniş siyahısı mənasını verir. Ticarətdə isə sərhədlər xaricində məhsullar üzərinə qoyulan gömrük və ya vergi dərəcələridir [29, s. 234]. Qeyri-tarif bariyerləri isə adətən dolaylı yolla məhsul və ya xidmətin üzərinə qoyulan gömrük rüsumu və yaxud vergilərdən əlavə olan ödənişlər və digər məcburi fəaliyyətlərdir.

Beynəlxalq bazarlara çıxış zamanı potensial və cari əngəllər daha çox daxil olunacaq ölkədə hökumətin tətbiq etdiyi qayda-qanunlardan irəli gəlir. Buna görə də daxil olunan ölkənin yerli hökuməti haqqında dolğun informasiyaya malik olmaq olduqca əhəmiyyətlidir. Belə ki, əksər hallarda siyasi dəyişikliyə zərurət yerli hökumətin apardığı siyasətdən irəli gəlir. Məhz bu səbəbdən, demokratik, liberal yoxsa avtoritar rəhbərlik üslubunun mu, kapitalist, kommunist yaxud sosialist dövlət olduğu mu, ölkədə diktatura rejiminin mi hökm sürməsi, hətta mümkünsə, iqtidar-müxalifət münasibətləri, çoxluğun hökumətə münasibəti haqqında tam məlumatla malik olmaq müəssisə üçün olduqca mühüm əhəmiyyətə malikdir. Bundan əlavə hökumət ölkədə əsas

hüquqi tənzimləyicidir. Hökumətin birbaşa müdaxilə etdiyi, tənzimlədiyi proseslər vardır. Hökumət tərəfindən yaradılan əngəllərə aşağıdakıları göstərmək olar:

Gömrük tarifləri- idxal məhsullarına tətbiq olunan vergilərdir. Hər bir ölkədə gömrük tarifləri müxtəlif cür olur. Gömrük tarifləri nə qədər yüksək olarsa, həmin ölkəyə daxil olan müəssisə və ya ölkələr üçün bir o qədər problemə səbəb olur. Çünki idxala yüksək miqdarda vergi tətbiqi həmin məhsulun ixracatçı müəssisəə baha başa gəlməsinə səbəb olur ki, ixracatçı xərclərini ödəmək, mənfəət əldə etmək üçün məhsulunu daha baha satmalı olur. Bu hal da alıcıq səviyyəsi üçün müəssisələrin arzu etmədiyi haldır.

Vergi dərəcələri- Xarici müəssisələrin ölkə ərazisindəki fəaliyyəti zamanı tətbiq olunur. Eynilə gömrük tarifləri kimi vergi dərəcələrinin yüksək olması şirkətlərin fəaliyyətinə əngəllər yaradır.

İdxal miqdarında məhdudiyət- müəyyən dövrdə və yaxud müəyyən məhsulların idxal miqdarında kvotanın tətbiq olunmasıdır. Kvotaların tətbiqi ya ixracatçıyı qorumaq, ya da daxili istehsalı, müəssisələri qorumaq məqsədi güdü bilər. Kvotanın tətbiqi təklifin azalmasına, dolayısıyla da idxal olunan məhsulların qiymətinin artmasına gətirib çıxarır. Bu hal da yenə müəssisələrə gömrük tarifləri kimi təsir göstərir, buna görə də arzu olunmayan vəziyyətdir.

Anti-dempinq siyasətinin tətbiq olunması-Anti-dempinq dempinq prosesinin əksi olub, ölkə tərəfindən dempinqin tətbiq olunmasının qarşısını alır. Anti dempinq siyasəti ölkənin daxili istehsalı qoruması məqsədi ilə tətbiq edilir. Bu zaman isə idxal məhsulları adətən yerli məhsullardan daha baha olur, bu da onlara olan tələbin azalmasına gətirib çıxarır.

Bəzi bir sıra müəssisələr beynəlxalq bazarlara çıxdığı zaman dempinq tətbiq edir, yəni məhsulunu xarici bazarlardakı digər məhsullara görə daha ucuz satır. Müəssisələrin dempinq tətbiq etməsinin bir neçə səbəbi vardır. Beynəlxalq bazarlara xüsusilə də yeni daxil olan ölkələr dempinq tətbiq etməklə yeni bazar əldə etmək, bazarda möhkəmlənməyə çalışır. Bundan başqa məhsul artıqlığı zamanı da müəssisələr dempinq metoduna müaricət edilir. Belə ki, onlar əllərindəki məhsulu hətta maya dəyərindən də ucuz sataraq həm əllərindəki artıq məhsuldan qurtulmuş, həm də fayda qazanmış olur.

Sanksiyaların tətbiqi- ölkələrarası siyasi vəziyyətin gərginləşməsi zamanı meydana gəlir. İqtisadi sanksiyanın tətbiq olunması nəticəsində bir ölkə digərinə və yaxud da qarşılıqlı olaraq ixracat-idxala münasibətlərinə qadağa qoyulur, ölkəyə girişə əngəl qoyulur. Sanksiyanın tətbiqi müəssisələrin təsir edə bilməməyi, ən əhəmiyyətli əngəllərdən biridir.

İdxal qadağaları- bəzi məhsulların idxalının ölkə tərəfindən qadağan olunmasıdır. İdxal qadağasının tətbiq olunmasının bir sıra səbəbləri ola bilər:

- İdxalı qadağan edilmiş məhsulun sağlamlıq üçün zərərli olduğu düşünüldüyü üçün həmin məhsulun idxalına qadağa qoyula bilər.
- Xarici valyutaya qənaət etmək üçün gərəkli omadığı düşünülmən məhsullara idxalına qadağa qoyula bilər.
- Yerli istehsalı, müəssisələri qorumaq məqsədi ilə də bəzi məhsulların xaricdən idxalına qadağa qoyula bilər.

Standartlar- ölkəyə daxil olan məhsulların müəyyən olunmuş standartla uyğun olması məcburiyyətidir. Belə ki, ölkənin qanun sistemi bu ölkəyə daxil olan məhsul və xidmətin uyğun olmalı olduğu norma və standartları müəyyən edir [11, s. 69]. ÜTT-yə üzv olan ölkələrdə bu hal daha çox müşahidə olunur. Çünki ÜTT-yə üzvlüyün şərtlərindən biri də müəyyən standartlara cavab verən məhsulların bazara çıxarılmasıdır.

İctimai fayda yaratmaq məcburiyyəti- bəzi ölkələr tərəfindən ölkə iqtisadiyyatına fayda yaratmaq məqsədi ilə tətbiq olunur. Məsələn, istehsalın müəyyən hissəsinin həmin ölkədə həyata keçirilməsi məcburiyyəti, işçilərin çoxunun yerli vətəndaşların təşkil etməsi, hər xarici vətəndaşlığı olan işçi üçün ödənilən rüsumun artırılması və s. Ticarət azadlığının artması siyasi və hüquqi bariyerləri və iqtisadi əngəlləri, müəssisələrin biznesinin böyüməsinə mane olan və logistika və bölgü kanallarına yatırımı azaldan faktorları azaldır. [10, s. 256]

Nəticə

Beynəlxalq bazarlara yeni addım atarkən adətən müəssisələr riski maksimum dərəcədə aşağı tutacaq vasitələr ilə yavaş-yavaş irəliləyir və artıq beynəlxalq bazarlarda yerini tutduqdan, təcrübəyə sahib olduqdan sonra uzunmüddətli dövr üçün daha gəlirli, təbii olaraq da riskin daha yüksək olduğu metodlar ilə beynəlxalq bazarlarda fəaliyyət göstərir. Belə ki, adətən müəssisələr beynəlxalq bazarlara yeni daxil olarkən ixracat strategiyasına meyilli olur, müəssisə beynəlxalq bazarlarda mövqeyini möhkəmləndirdikdən sonra bir çox hallarda bu meyillik investisiyaya əsaslanan strategiyalar istiqamətində yönəlməyə başlayır. Beynəlxalq bazarlara çıxarkən riski aşağı tutan, müvəfəqiyyətə nail olduqdan, gücləndikdən sonra daha riskli və gəlirli strategiyalar ilə davam etmək effektivdir.

Beynəlxalq bazarlara çıxış prosesi nə qədər riskli olsa da, əslində beynəlxalq bazarlara yönəlmək özü də riskin azaldılması yollarından biridir. Belə ki, müəssisələr beynəlxalq bazarlara yönələrək tək bir bazardan asılı qalmır, bir bazarda möhkəmlənə bilmərsə, digər bir bazarda fəaliyyətini davam etdirə bilər. Beləliklə müəssisələr beynəlxalq bazarlara çıxaraq həm də bazar risklərini bölüşdürmüş və nəticədə azaltmış olur.

Beynəlxalq bazarlara açılarkən giriləcək ölkədən asılı olaraq arşıya çıxan əngəllər həmin ölkəyə hansı ən uyğun strategiya ilə həmin bazara girmək qərarımıza təsir edən ən mühüm faktorlardan biridir. Bu əngəllər müəssisəmiz üçün ən səmərəli hesab edilən giriş strategiyasını tamamilə yararsız hala gətirə bilər. Ona görə də hər hasını bir xarici bazara girməzdən əvvəl bu əngəllərin dəqiqliklə araşdırılması olduqca vacibdir.

Beləliklə, beynəlxalq bazarlara yönələrək yaranacaq risk və əngəlləri ətraflı araşdırmalı və hesablamalı, hər hansı bir xarici bazara giriş strategiyası qərarı bütün bunlar nəzərə alınaraq verilməlidir. Əks təqdirdə, düzgün hesablanmamış risk və nəzərə alınmamış əngəl müəssisənin beynəlxalq bazardakı fəaliyyətinin böyük uğusuzluqla nəticələnməsinə gətirib çıxara bilər.

İSTİFADƏ OLUNMUŞ ƏDƏBİYYAT SİYAHISI:

1. Alan M. Rugman, The Oxford Handbook of International Business, 2010
2. Anders Grath, The Handbook of International Trade and Finance: The Complete Guide to Risk Management, International Payments and Currency Management, Bonds and guarantees, credit insurance and trade finance, 2011
3. Betty Jane Punnett, Experiencing International Business, 2010
4. Charles W. L. Hill, Gareth R. Jones, Strategic Management Theory: An Integrated Approach, 2012
5. Christoph Lymbersky, "Market Entry Strategies: Text, Cases and Readings in Market Entry Management", 2008
6. Dirk Morschett, Hanna Schramm-Klein, Joachim Zentes, Strategic International Management: Text and Cases, 2015
7. Ehud Menipaz, Amit Menipaz, International Business: Theory and Practice, 2011
8. Eun Sup Lee, Management of International Trade, 2013
9. Francis Cherunilam, "International Business: Text And Cases", 2010
10. Frank McDonald, Fred Burton, International Business, 2002
11. Hans Mühlbacher, Helmuth Leih, Lee Dahringer, International Marketing: A Global Perspective, 2006
12. İnan Özalp, "Uluslararası İşletmecilik", 2004
13. Karl Miville de Chene, The Practice of International Trade, 2014
14. Les Dlabay, James Calvert Scott, International Business, 2010
15. Leslie Hamilton, Philip Webster, The International Business Environment, 2012
16. Manfred Krafft, Jürgen Hesse, Jürgen Höfling, Kay Peters, Diane Rinas, International Direct Marketing: Principles, Best Practices, Marketing Facts, 2007
17. Manfred Krafft, Jürgen Hesse, Jürgen Höfling, Kay Peters, Diane Rinas, "International Marketing Compact", 2014
18. Marilyn Carrigan, Ethics And International Marketing: Research Background And Challenges, 2005
19. Marko Sarstedt, Manfred Schwaiger, Charles R. Taylor, Measurement and Research Methods in International Marketing, 2011
20. Masaaki Kotabe, Kristiaan Helsen, The SAGE Handbook of International Marketing, 2009
21. Michael Czinkota, Ilkka Ronkainen, Emerging Trends, Threats and Opportunities in International Marketing: What Executives Need to Know, 2009
22. Michael Klug, Market Entry Strategies in Eastern Europe in the Context of the European Union, 2007

23. Michael R. Czinkota, Ilkka A. Ronkainen, International Marketing, 2013
24. Michael Trebilcock, Robert Howse, Antonia Eliason, The Regulation of International Trade: 4th Edition, 2013
25. Nigel Grimwade, International Trade Policy: A Contemporary Analysis, 2006
26. Oded Shenkar, Yadong Luo, "International Business", 2008
27. Panagiotis Delimatsis, International Trade in Services and Domestic Regulations: Necessity, Transparency and Regulatory Diversity, 2007
28. Pankaj Ghemawat, Redefining Global Strategy: Crossing Borders in a World where Differences still matter, 2007
29. Pradip Kumar Sinha, Sanchari Sinha ,International Business Management, 2009
30. S. Tamer Cavusgil, Pervez N. Ghauri, Milind R. Agarwal,Doing Business in Emerging Markets: Entry and Negotiation Strategies, 2002
31. Thomas Wagner, Foreign Market Entry and Culture, 2009
32. Viktor Tielmann, Market Entry Strategies, 2010
33. <http://www.free-management-ebooks.com>
34. <http://www.investopedia.com>
35. <https://www.wto.org>

FINANCE

KREDİT ÖDƏMƏQABİLİYYƏTİNİN QIYMƏTLƏNDİRİLMƏSİ

ELAY ZEYNALLI

Azərbaycan Dövlət Aqrar Universiteti
Mühasibat uçotu və audit
elayzeynalli@yahoo.com
GƏNCƏ, AZƏRBAYCAN

XÜLASƏ

Tezis maliyyələşmənin br növü kimi borc vəsaitindən zamanı ödəmə imkanlarını qiymətləndirilməsinə həsr olunub. Həmçinin borc vəsaitlərdən istifadə etməklə həyata keçirilən maliyyələşmənin üstünlükləri, beş müxtəlif iqtisadi kateqoriya üzrə risk amilinin miqdar və keyfiyyət qiymətləndirilməsi, bu kateqoriyalar üzrə yeddi maliyyə əmsalı və onların formulları əks etdirilmişdir. Sonda tətqiqata uyğun nəticə müəyyənləşdirilmişdir.

AÇAR SÖZLƏR: Likvidlik, Rentabellik, Risk

GİRİŞ

Hər hansı müəssisənin cari və investisiya fəaliyyətini həyata keçirmək üçün müəyyən həcmdə maliyyə resursları tələb olunur. O birinci növbədə xüsusi vəsaitləri (investisiya və toplanmış kapitalı) istifadə edir. Bununla bərabər xüsusi vəsaitlərin (nizamnamə, əlavə kapitalın) çoxlu elementləri müəssisənin fəaliyyətinin cəmi dövr ərzində az hərəkətlidir. Buna görə onun fəaliyyətinin əsas maliyyələşmə mənbəyi bölüşdürülməmiş mənfəətdir. Dövrüyyə aktivlərinin tamamlanılması, kapital qoyuluşu və digər məqsədlər üçün onun tez-tez çatışmaması görsənir. Bu şəraitdə müəssisə vəsaitin borc götürülməsinə qaçmalı olur. Bu halda isə qarşı tərəf vəsaitin geri ödənilməsinin mümkünlüyünü qiymətləndirmək üçün müəyyən maliyyə göstəricilərindən istifadə etməklə təhlillər aparılır.

TƏDQIQAT METODU

Borc vəsaitləri (borclar və kreditlər) müəssisə fəaliyyətinin maliyyələşmə mənbələrinin növlərindən birini, qaytarma və ödəniş əmsalı cəlb ediləni özündə əks etdirir.

Müəssisə fəaliyyətinin maliyyələşdirilməsi üçün borc vəsaitlərindən istifadənin xüsusi vəsaitlərlə müqayisədə aşağıdakı səbəblər üzrə xeyli üstünlükləri vardır:

- borc vəsaitlərinin cəlb edilməsi “canlı” pulun faktiki daxil olmasını göstərir, həmin vaxtda xüsusi kapitalın artımı kimi (məsələn, əlavə ehtiyat kapitalının, bölüşdürülməmiş mənfəətin) heç də həmişə pul vəsaitlərinin real daxil olmasını əsaslandırır;

- borc vəsaitləri vaxtında pulun qiymətdən düşməsinə olan səbəbdən, inflyasiyadan sığortalanma amilinin təsiri kimi çıxış edir;

- müəssisə üçün xüsusi vəsaitin istifadəsi kimi, müvafiq müqavilədə göstərilmiş, qabaqcadan məlum olan kreditlər və borclar üzrə faizlər böyük qeyri-müəyyənliyi (dividendin verilməsi və onların həcmi haqqında qərar hesabat dövrünün sonu üzrə qəbul edilir) xarakterizə edir;

- borc vəsaitlərinin cəlb edilməsinin daha geniş imkanları vardır (xüsusilə yüksək kredit reytingi zamanı girov təminatı vardır);

- vergi qənaətinin alınması hesabına xüsusi kapital ilə müqayisədə borc vəsaitlərinin daha aşağı dəyəri vardır. Bu zaman xalis mənfəətdən sahibkarlara dividendlər ödənilir;

- nəzərdən keçirilən müəssisə fəaliyyətinin maliyyələşmə mənbələri maliyyə rıçaqının müsbət effektinin əmələ gəlməsi hesabına maliyyə rentabelliyyəsinin (xüsusi kapitalın rentabelliyyəsinin) artımının əmələ gəlməsinə imkan verir, o zaman iqtisadi rentabellik borc vəsaitlərinin cəlb edilməsi üzrə xərclərin səviyyəsindən yuxarı olur.

Borc vəsaitlərinin alınması kreditin verilməsi, qaytarılmama halında kreditor üçün maliyyə itkisi riski səviyyəsini müəyyən etmək haqqında qərarın əsaslandırılmasına imkan verən, borcalanın borcunun ödəmə qabiliyyətinin qiymətləndirilməsi zəruriliyini doğurur.

Özünün borc alanı üçün özünün borcuödəmə qabiliyyətinin qiymətləndirilməsinin mühüm əhəmiyyəti vardır, belə ki, bu borc vəsaitlərinin cəlb edilməsinin zəruriliyi haqqında daha ölçülüb-biçilmiş qərarın qəbul edilməsinə, maliyyə vəziyyətini obyektiv tədqiq etməyə, kreditin öz vaxtında və tam ödəmək imkanına, kreditörün potensialı ilə hərəkət tərzini işləyib hazırlamağa imkan verir.

Azərbaycan iqtisadiyyatında fəaliyyətin əsas növlərindən biri əsas subyekt, digər təşkilatların kreditləşməsində, banklar çıxış edir. Bu sahədə qalan bütün maliyyə institutlarının fəaliyyəti hələlək kifayət qədər inkişaf etməmişdir. Bundan başqa, təsərrüfat subyektlərinin bütünlükdə məhdud dairəsinin sərəncamında olan sərbəst vəsaitlərdən digər şirkətlərə borc vermək imkanı vardır. Buna görə borc alanın krediti ödəmə qabiliyyəti müəyyən edilməsinin formalaşdırılması zamanı, qayda üzrə predmet şəklində kreditlər, kredit prosesinin subyektində - kredit tələb edən təşkilat və bank nəzərdən keçirilir [1, 462].

Borc alanın kreditiödəmə qabiliyyəti – bu bankın kredit riski səviyyəsini müəyyən edən, həmçinin bağlanmış kredit müqaviləsi şərtlərinə görə kreditör qarşısında özünün borc öhdəlikləri üzrə vaxtında hesablaşır və onun tam imkanlarını qiymətləndirməyə imkan verən, verilən formal və qeyri-formal meyarların məcmuunun, kompleks xarakteristikasıdır [4,97].

Hər bir kommersiya bankı özünün inkişaf strategiyasında qəbul edilənə, konkret sahələrin və fəaliyyət miqyası müəssisələrin və digər amillərdə müəssisələrin kreditləşməsində prioritetliyin seçilməsinə əsaslanaraq, borc alanın kreditqabiliyyətinin xüsusi metodikasını işləyib hazırlayır. Bu və ya digər metodik yanaşmalara əsaslanan zaman banklar çalışırlar ki, borc alanın kreditqabiliyyəti meyarları spektrini əhatə etsin, hansı ki, kreditqabiliyyətini böyük dəqiqliklə müəyyən etməyə və kreditin qaytarılmama riskini minimallaşdırmağa imkan verir [2, 118].

Əmanət bankı risk limiti, onların monitorinqinin, əhəmiyyətlik və nəzarətin müəyyən edilməsi və kredit riski kateqoriyasının korporativ müştərilərin mənimsənilməsi məsələləri üzrə Reqlament (qayda) hazırlamışdır, buna əsasən kreditləşmə limitinin müəyyən edilməsi üçün aşağıdakı beş qrup risk amilinin miqdar və keyfiyyət qiymətləndirilməsi aparılır:

1. Səhmdar kapitalının strukturası və korporativ müştərinin daxili strukturası ilə əlaqədar riskin amilləri. Bu zaman borc alan müəssisə fəaliyyətinin aşağıdakı aspektlərinin qiymətləndirilməsi aparılır.

- müəssisənin fəaliyyətinin daha mühüm aspektləri üzrə , o cümlədən pul vəsaitlərinin artıq olmasında, aktivlərin digər şirkətlərə köçürülməsində onları maraqlandıran hakim qərarların qəbul edilməsinə sahibkarların yaxud digər şəxslərin təsir imkanları;

- maliyyə resursu azalan borc alana, zəif törəmə (asılı) müəssisələrə maliyyə yardımının göstəriləsi zəruriliyi;

- səhmdar kapitalının təmərküzləşməsi səviyyəsi;

- şirkətin rəhbərliyinin tərkibinin dəyişməsi, yeni sahibkarların aşkar edilməsi yaxud dəyişdirilməsi imkanları;

- dividend siyasəti (sahibkarlarda imtiyazlı səhmlərə səs vermə hüququnun aşkar edilməsi ehtimalı və müvafiq olaraq dividendin verilməməsi zamanı strateji qərarların qəbul edilməsinə onların təsiri; dividendlərin tam uyğun olmayan həcmi zamanı borc alanın maliyyə daxil olmalarının formalaşmasına səhmdarların təsiri) və s.

2. Borc alanın kredit hadisəsi və işgüzar adı ilə əlaqədar riskin amilləri. Onların qiymətləndirilməsi onun fəaliyyətinin aşağıdakı amillərinin müəyyən edilməsinə daxil edilir.

- həmin və digər kommersiya banklarından alınan kreditlərin vaxtıkeçmiş ödənişlərin və zərərlərin bərpa edilməsi;

- malsatanlar və digər kreditör qarşısında olan, qiymətli kağızlar borcu üzrə öhdəliklərin tam yaxud qismən istifadə edilməməsi;

- sahibkarlara assosiasiyada və (yaxud) yuxarı hissənin meneceri ilə olan qalmaqal , həmçinin onların cinayət strukturası ilə əlaqə ehtimalı;

- borc alanın, onun rəhbəri və səhmdarlarla münasibətdə məhkəmə araşdırması və digər sanksiya (vergidən başqa) imkanları.

3. Bankın müəssisənin fəaliyyətinin idarə etməsinin effektivliyi ilə əlaqədar riskin amilləri. Bu halda aşağıdakı prosedurlar həyata keçirilir:

- hesablaşmaların , o cümlədən debitor və kreditor borclarının vəziyyəti və dinamikasının qiymətləndirilməsi;

- vaxtı keçmiş debitor borclarının mövcud olması faktı və dinamikasının aşkar edilməsi;

- gəlirdə qeyri-pul daxil olmalarının xüsusi çəkisi və onun dəyişməsi meylinin müəyyən edilməsi;

- komməriya bankları üzrə pul daxilolmalarının bölüşdürülməsinin qiymətləndirilməsi (hesablaşma və cari hesabların siyahısına baxılması, orta hesabla kredit döviyyəsinin müəy-yən edilməsi və s.);

- büdcə və büdcədənənar fondlara olan vaxtıkeçmiş borcların mövcudluğunun aşkar edilməsi;

Onun vəziyyəti:

- büdcə və büdcədənənar fondlara cərimə sanksiyalarının tez-tez əmələ gəlməsi və mövcudluğunun qiymətləndirilməsi;

- təhlil olunan dövr ərzində əmək haqqı üzrə gecikmə (vaxtıkeçmiş borcun mövcudluğu) faktının aşkar edilməsi;

- kadr axıcılığının (xüsusi ilə yuxarı və orta hissənin menecerlərinin) qiymətləndirilməsi;

- yuxarı hissənin ümumi menecer səviyyəsinin (işlədiyi vəzifədə, iş stajı və s.) öyrənil-məsi.

4. Müasir texnologiyadan istifadə səviyyəsi və istehsal təchizatı olan sahə və regionda borc alanın vəziyyəti ilə əlaqədar, riskin amilləri. Onların tədqiqatı gedişində qiymətləndirmə-yə toxunulur:

- sahə və regional seqment bazarında rəqabət səviyyəsi (sahə və regional rəqabətin əsas vəziyyətinin qiymətləndirilməsi, onların bazarın tutması üzrə onların təcavüzkar siyasəti);

- borc alanın sahə (regional) bazarında tutduğu xüsusi çəkinin dayanıqsızlığı;

- mal satanların və məhsulların , iş, xidmətlərin istehlakçılarının təxribatçılıq səviyyəsi (mal satanların və istehlakçıların məhdud miqdarından borc alanın asılılığının qiymətləndirilməsi). Əmanət bankının fikrinə görə üç malsatanından (istehlakçıdan), az satın alınan malların yaxud istehsal edilən məhsulların, iş, xidmətlərin satışından əldə edilən pulun 75 %-dən çoxuna daxil olarsa borc alan malsatandan yaxud istehlakçıdan asılı hesab edilir;

- borc alanın əsas rəqiblərindən texnoloji və texniki cəhətdən , o cümlədən aşağıdakı göstəricilər üzrə: əsas vəsaitlərin köhnəlməsi, təzələnməsi, çıxması əmsalları üzrə geri qalması imkanlarının əmələ gəlməsi;

- ortasahə nailiyyətləri ilə müqayisədə müasir texnologiyadan borc alanın istifadə səviyyəsi;

- maliyyə-investisiya siyasəti (onun əsas istiqamətinin təhlili və təsdiq olunmuş inkişaf strategiyasının mövcudluğu, riskli inkişaf strategiyası dərəcəsi, investisiya proqramının miqyası və onun effektivliyi).

5. Borc alanın maliyyə vəziyyəti ilə əlaqədar, riskin amilləri.

Qeyd etmək lazımdır ki, riskin birinci dörd amili, əsas etibarı ilə qeyri-formal meyarlarda əsaslandırılır. Onlardan fərqli olaraq beşinci qrup maliyyə əmsallarının köməyi ilə tədqiq edilir. Bu zaman mühasibat (maliyyə) hesabı əsas informasiya mənbəyi kimi çıxış edir, həmin vaxt birinci qrupun qiymətləndirilməsi kimi borc alanın təsis sənədlərinin, sahə və regional informasiyanın, dövr nəşrinin məlumatları, borc alanın kredit hadisəsi haqqında bankın özünün daxili informasiyası, onun hesabının vəziyyəti haqqında və s. informasiyanın cəlb edilməsi tələb olunur.

Bankın korporativ müştərisinə (maliyyə resurslarının mövcudluğun yerləşməsi və istifadəsini xarakterizə edən, göstəricilərin məcmusu üzrə) kredit üzrə öhdəliyin ödənilməsinə dair onun qabiliyyətinə təsiri tədqiq olunur [3]. Qiymətləndirmə formalaşmış analitik balansın məlumatlarına görə aşağıdakı göstəricilər əsasında aparılır:

1. Müstəqillik əmsalı = Xüsusi kapital : (Öhdəliklər + Xüsusi kapital)
2. Məcmu aktivlərin ümumi həcmində dövriyyə aktivlərinin çəkisi = Dövriyyə aktivləri : Məcmu aktivlər
3. Xüsusi dövriyyə vəsaitləri ilə təminat əmsalı = (Xüsusi kapital – Dövriyyədənəknar aktivlər) : Dövriyyə aktivləri
4. Cari likvidlik əmsalı = Dövriyyə aktivləri : Qısamüddətli öhdəliklər
5. Mütləq likvidlik əmsalı = Pul vəsaitləri : Qısamüddətli öhdəliklər
6. Aktivlərin rentabellik əmsalı = Vergitutulanadək mənfəət : Aktivlərin orta dəyəri
7. Aktivlərin dövretmə əmsalı = Satışdan gəlir : Aktivlərin orta dəyəri

NƏTİCƏ

Düzgün qiymətləndirmənin həyata keçirilməsi üçün 7 qrup əmsalın hər birinin göstəricisini nəzərə almaqla inteqral əmsal hesablanmalıdır. Bu zaman isə, ayrı-ayrı əmsalların göstəricilərinin düzgün qiymətləndirilməsi (yuxarı qiymətini və ya aşağı qiymətinin daha optimal olması) xüsusi önəm kəsb edir. Belə ki, sırf cari likvidlik əmsalı üzərindən bir müqayisə aparsaq, göstəricinin 0,0 – 0,7 intervalındakı qiyməti çox aşağı, 0,7 – 1,0 intervalı aşağı, 1,0 – 1,5 intervalı orta, 1,5 – 2,0 intervalı yüksək, 2,0 və daha yüksək qiymət alması isə çox yüksək kimi qəbul edilir.

Borc alanın kreditödəmə qabiliyyətinin qiymətləndirmə prosesi kifayət qədər mürəkkəb və çox zəhmət tələb edəndir, ixtisaslı, təcrübəli mütəxəssislərin cəlb edilməsini tələb edir, buna görə bu halda belə qiymətləndirmədə işlənilmiş hazırlanmış fəaliyyətdə olan metodika məşğul olur, o zaman kreditləşmə əməliyyatı bir dəfəlik xarakter daşır.

ƏDƏBİYYAT SIYAHISI

1. İsmayılov M., Əhmədov Y., Mehdiyeva M., Muxtarova P. Maliyyə-iqtisadi təhlil. Bakı: "Mütərcim" nəşriyyat poliqrafiya mərkəzi, 2012, 770 s.
2. Q.N.Liferenko Müəssisənin maliyyə təhlili Bakı-2010
3. Q.Süleymanov, N.Feyziyeva. Maliyyə göstəriciləri əsasında müəssisədə yaranan riskin qiymətləndirilməsi. AMEA İqtisadiyyat İnstitutu Elmi Əsərləri – №4 -2016 s. 17-22
4. Müslümov S.Y., Kazımov R.N. Maliyyə təhlili. Bakı: Azər nəşr, 2011 312s.

СУЩНОСТЬ И ПЕРСПЕКТИВЫ РАЗВИТИЯ ЛЕВЕРИДЖ ЛИЗИНГА В АЗЕРБАЙДЖАНСКОЙ РЕСПУБЛИКЕ

НАРГИЗ ГАСАНОВА

Азербайджанский государственный аграрный университет
Бухгалтерский учет и аудит
Nargizaliyeva@inbox.ru
ГЯНДЖА, АЗЕРБАЙДЖАН

АБСТРАКТ

Для каждой страны в деятельности лизинговых компаний преобладает та или иная форма лизинга. В связи с этим представлена методика применения лизинга при финансировании крупных инвестиционных проектов. Определение сущности теоретических и методологических аспектов нового механизма финансирования крупномасштабных инвестиционных лизинговых проектов позволит повысить актуальность исследования.

КЛЮЧЕВЫЕ СЛОВА: Ливеридж лизинг, арендатор, МСБУ, финансовый лизинг

ВВЕДЕНИЕ

Для каждой страны в деятельности лизинговых компаний преобладает та или иная форма лизинга. В связи с этим представлена методика применения лизинга при финансировании крупных инвестиционных проектов. Определение сущности теоретических и методологических аспектов нового механизма финансирования крупномасштабных инвестиционных лизинговых проектов позволит повысить актуальность исследования.

МЕТОД ИССЛЕДОВАНИЯ

Следует отметить, что в международной практике используется модель леверидж лизинга, которая является одним из основных его видов, и этим появляются новые подходы к этому виду лизинга. Таким образом, модернизация национальной экономики и значительный рост инвестиций требуют новых оригинальных подходов, позволяющих снизить стоимость финансовых ресурсов, которые ранее не использовались, но которые связаны с увеличением продолжительности и объема финансирования. Данная модель лизинга может помочь в решении этой проблемы. В международной практике эта модель рассматривается как одна из наиболее сложных форм лизингового финансирования, так как предполагает согласование интересов многих участников крупных инвестиционных проектов.

Существующее законодательство каждой иностранной страны, к которой применяется данная модель, включая Соединенные Штаты, Великобританию, Китай, Германию, Канаду, Японию, Австралию, Францию, Швейцарию и Нидерланды, предусматривает налогообложение, льготы и привилегии; в деловых традициях; при их структурировании с учетом дизайна, масштаба, схемы финансирования сделок; в требованиях инвестиционных и банковских регуляторов; в географии сделок (внутренний и международный лизинг); в правилах бухгалтерского учета; Существуют определенные экономические, правовые и управленческие особенности в развитии статистики лизинга с учетом периодичности и других факторов.

Профессора из ряда зарубежных стран, в основном из престижных университетов США, таких как Питер Невитт, Фрэнк Фабозци, Судхир Амембал, Питер Атанасопулус, Питер Бэкон, Роберт Капеттини, Пракаш Део, Ричард Гримлунд, Арнольд Гоф, Ян Шарнк, Камес Ван Хорн, опубликовали статьи о леверидж лизинге в академических и научных журналах. В ряде книг леверидж лизинг рассматривается как направление управления инвестициями и финансами. Китайские исследователи также поддержали научную работу западных ученых. Таким образом, они уделили особое внимание возможности использования лизинга в качестве инновационной модели финансирования на лизинговом рынке, который за 6 лет поднялся с 26 на 2 место в мире.[4, 56]

К сожалению, теория и практика этой лизинговой модели в Азербайджане слабо изучены. Только научные труды нескольких экономистов нашей страны отмечают существование такой модели. Однако однозначные объяснения не всегда используются. Это препятствует полному применению этого механизма, достижению результатов, выгодных для национальной экономики и обеспечивающих привлечение в страну высокодоходных, масштабных инвестиций.

Отсутствие научных исследований и отсутствие специализированных публикаций в основном связаны с тем, что леверидж лизинг используется для крупных инфраструктурных проектов, включая международные лизинговые сделки, и практически нет инициатив по их реализации. Из-за сложной структуры леверидж лизинга поначалу ему не уделялось особого внимания. Долгое время существовали определенные законодательные и нормативные ограничения, которые снижали интерес к таким сделкам.

Тщательная корректировка действующего законодательства может помочь повысить мотивацию потенциальных пользователей этой модели. Поэтому обобщить зарубежный опыт, определить полезность этого механизма для мобилизации средств, экономии ресурсов и инвестиционной лизинговой деятельности; Считается целесообразным выявить достоинства и недостатки модели, обосновать применение этой модели теоретически и практически с учетом местных экономических условий. Это означает, что потребуются национальная модификация модели лизинга и научные рекомендации для ее использования.

В течение многих лет для классификации лизинга использовался принцип дихотомии, то есть разделения на два раздела (финансовый лизинг и операционный лизинг). Этот

подход отражен в законодательстве многих стран. Международный стандарт бухгалтерского учета (IAS) № 17 предоставляет список из пяти критериев. Эти критерии используются для определения того, какой из двух типов лизинга. Эти критерии подразумевают, что в конце срока аренды право собственности на актив переходит к арендатору. Арендатор может приобрести актив по цене, во много раз ниже справедливой стоимости, имеющейся на дату покупки. И в начале срока аренды есть условия для реализации этой возможности. С другой стороны, приведенная стоимость минимальных арендных платежей в начале срока аренды, по крайней мере, равна справедливой стоимости всего актива; арендованные активы имеют особый характер. Таким образом, только арендатор может использовать их без серьезных изменений.

С учетом вышеизложенного предполагается, что договор связан с финансовым лизингом, и в то же время этот договор характеризуется как операционная аренда. Подумайте, подходит ли лизинговая аренда в эту классификацию.

По словам профессора Джозефа Себика, левиридж лизинг следует классифицировать как прямой финансовый лизинг. Авторы другой научной работы, Ahlstrom, Engelson, Sirelson, утверждают, что «лизинговая аренда включает в себя приобретение основного оборудования на период, равный остаточной стоимости проданного имущества, если не на всю его экономическую жизнь». На первый взгляд, такие отличительные признаки указывают на то, что лизинговый лизинг имеет некоторые сходства с финансовым лизингом. Однако, рассматривая характеристики лизинга, авторы отмечают, что в таких сделках участвуют три стороны: лизингодатель, лизингополучатель и кредитор. Возникает вопрос: насколько верно, что кредитор включен в схему финансового лизинга в качестве прямого участника, а продавец имущества исключен из этого списка?

Профессора П. Невитт и Ф. Фабозци в своей книге «Лизинг оборудования» утверждают, что левиридж лизинг является одной из двух форм реального лизинга. Однако «истинный лизинг» (термин, используемый в Соединенных Штатах) подразумевает, что срок аренды актива не превышает 80% его экономического срока службы, и право собственности на имущество не переходит от арендодателя к арендатору после истечения срока аренды, то есть арендатор приобретает имущество. не обходится со стоимостью. Таким образом, по мнению авторов, левиридж лизинг следует рассматривать как операционный лизинг, а не финансовый лизинг. [4, 176]

Таким образом, идея о том, что левиридж лизинг является финансовой или операционной арендой, неоднозначна. На наш взгляд, в этом нет необходимости. Учитывая представленные вероятности, следует отметить, что лизинг является самостоятельным видом лизинга. Характеризуется формированием экономических и правовых отношений. Поэтому целесообразно пересмотреть подход к классификации лизинга, который появился в литературе на протяжении десятилетий и отражен в стандарте №17 Международного стандарта бухгалтерского учета.

Отличительной чертой левиридж лизинга является то, что в сделке участвует два или более акционеров, в том числе ряд сторон, в том числе лизингодатель; два или более кредиторов; один или несколько поставщиков, т.е. участвуют как минимум 5 сторон.

Из-за большого количества участников лизинговых сделок в работе участвуют два уполномоченных. Один из них координирует операции и представляет интересы банка. В то же время, уполномоченный руководит совместной деятельностью группы других арендодателей. Это управляющая компания, выступая в качестве лизингодателя, он может заключить договор лизинга, договора купли-продажи имущества, подлежащего аренде, кредитный договор, а также договор страхования. Управляющая компания распределяет прибыль от лизингового проекта среди инвесторов. Как видно, эта схема имеет много общего с проектным финансированием. [5, 179]

Наиболее часто используемая модель левиридж лизинга представляет собой комбинацию ряда элементов. Это включает в себя покупку и продажу актива за счет капитала

арендодателя и поступлений от неререгрессивного синдицированного кредитования (без права ходатайствовать о конфискации имущества должника); заключение договора лизинга; уступка дебиторской задолженности по лизинговым платежам за счет погашения ссудной и процентной задолженности; смена должника и т. д.

ЗАКЛЮЧЕНИЕ

В заключении можем сказать что, наиболее часто используемая модель левверидж лизинга представляет собой комбинацию ряда элементов. Это включает в себя покупку и продажу актива за счет капитала арендодателя и поступлений от неререгрессивного синдицированного кредитования (без права ходатайствовать о конфискации имущества должника); заключение договора лизинга; уступка дебиторской задолженности по лизинговым платежам за счет погашения ссудной и процентной задолженности; смена должника и т. д.

СПИСОК ЛИТЕРАТУРЫ

1. Александр, Алан А. Управление и аренда коммерческой недвижимости, 2-е издание. / Алан А. Александр, Ричард Ф. Мухлебах - Иллинойс: Институт управления недвижимостью, - 2016. - 592 с.
2. Государственная программа социально-экономического развития регионов Азербайджанской Республики на 2014 - 2018 годы // Указ Президента Азербайджанской Республики. - Баку: Указ, 2014 г. - 151 с.
3. Левкович А.О. Формирование рынка лизинговых услуг / Левкович А.О. - М.: Издательство деловой и учебной литературы, 2014. - 336 с.
4. Невитт, П.К., Лизинг оборудования, 4-е изд. / П.К.Невитт, Ф.Г.Фабозци - Нью-Йорк: John & Sons, -2000. - 523 с.
5. Фабозци, Ф. Г. Введение в структурированные финансы. / Ф. Г. Фабозци, Х.Дарис, М. Чоудри - Нью-Йорк: Cohn Wiley & Song, -2006. - 400 р.

BITCOIN: FUTURE CURRENCY OR THEORY?

Vusal HUSEYN

Azərbaycan Dövlət İqtisad Universiteti (UNEC),
Beynəlxalq Magistratura və Doktorantura Mərkəzi,
Magistrant
Email: vusalhuseyn96@gmail.com

ABSTRACT

The increase in the fame of Bitcoin and ongoing sharp cost unpredictability upgraded the enthusiasm of different people far and wide toward Bitcoin. Around 2000 of digital forms of money exist these days. Regardless of whether they have some minor contrasts yet they are comparable in nature and utilization. The ongoing talk of different creators on the Bitcoin acquired a few questions the eventual fate of digital money. A few creators considered it as cash of things to come while others censure it just like a theoretical vehicle that will be relinquished in the up and coming years. The motivation behind this article is to show the restricting perspectives in the current writing and recognize whether Bitcoin is device for hypothesis or cash with future points of view. This investigation focusses chiefly on the cash capacity of Bitcoin and rupture of one of the most significant highlights which is solidness because of use it with the end goal of theoretical benefit gain. The consequence of this examination found that in spite of some transient value security, Bitcoin is utilized as an instrument for hypothesis and thought about theoretical and precarious resource. Further mechanical headway, alterations and guidelines ought to be coordinated towards the centralization of Bitcoin so as to keep up dependability and its future use as cash.

Key words: Bitcoin, digital money, cash, unpredictability, theory.

INTRODUCTION

From the earliest starting point of the presence of digital forms of money, when Satoshi Nakamoto (November 2008) presented the framework in his article "Bitcoin: A Peer-to-Peer Electronic Cash System" (Satoshi Nakamoto, 2008) till today, there were gigantic advancements. Developing ubiquity from financial specialists who wish to notice hypothesis, shoppers who utilize the simplicity of installment highlight of crypto resources and furthermore dealers who make immense volume exchange of merchandise and enterprises in the International level, make it significant motivation for researchers. Before Bitcoin, there have been endeavors to make a digital currency. The best models are B-Money (Wei Dai, 1998) which is considered "mysterious, disseminated electronic money framework" and Bit Gold (Nick Szabo, 1998).

The Bitcoin, which is formally viewed as the principal digital currency and opened the region for staying in excess of 2000 coins, has the significance of thought since wide notoriety from media, financial specialists, brokers, and normal buyers. The ongoing notable recorded addition in the estimation of Bitcoin was around 2000%. Thinking about the entirety of the realities there are a few boundaries for further advancement, monstrous utilization, and use of Bitcoin and other crypto resources. One of them is the ongoing unpredictability in costs which happened all through time with an inexact change from the most extreme degree of \$19,345.49 (Yahoo Finance, cost as of 12.10.2017) to a base degree of around \$3,232.51 (Yahoo Finance, cost as of 12.09.2018).

From one side, the Bitcoin and different digital forms of money are viewed as one of the most helpful strategies for installment because of mystery of exchange with go-betweens, lower exchange charges and quicker procedure. Then again, there are instances of illicit use of Bitcoin as a method for installment for unlawful exchanges. It utilizes exchange without a bank as it tends to be utilized for the exchange of unlawful terms of ease of use. Furthermore, the arrangement of digital money as of now can be hacked and harmed because of the powerlessness to continue with the exchange.

The ongoing value unpredictability and authentic pattern of cryptographic forms of money (especially Bitcoin) brought obliging consideration from open and common people towards advanced cash. There are logical inconsistencies between researchers on the reason and elements of Bitcoin. Some of them, for example, Beate Sauer (2016) in his article of "Virtual Currencies, the Money Market, and Monetary Policy"; Ammous S. (2018) in his article of "Would cryptocurrencies be able to satisfy the elements of money?" and a few others investigated the financial model of Bitcoin and gave data on the probability of being of being cash.

Different researchers, for example, C.Baek&M. Elbeck (2015) in his article on the theme of "Bitcoins as a venture or theoretical vehicle?"; Refk Selmi, Aviral Kumar Tiwari and Shawkat Hammoudeh (2018) in their article on the point of "Efficiency or theory? A powerful investigation of the Bitcoin advertise"; Elie Bouri, Mahamitra Das, Rangan Gupta and David Roubaud (2018) in their exploration on the theme of "Overflows among Bitcoin and different resources during bear and positively trending markets" and others brought up on the theoretical idea of digital forms of money and future points of view of these kinds of advantages.

Beneath we will call attention to the contradicting thoughts by applying the similar strategy of different sorts of writing and break down noteworthy costs of Bitcoin for the time of 2010-2019. The end is that regardless of whether the fundamental 2 primary elements of cash, for example, the unit of record and mechanism of trade are applied somewhat, Bitcoin damages one of the principle elements of cash which is strength making it utilized as a theoretical vehicle.

The rest of the accompanying article is organized along these lines: Section 2 gives a writing survey, Section 3 Discuss the data on the money elements of Bitcoin concerning the future cash, Section 4 gives data on the Bitcoin as an instrument for theory, Section 5 finishes up and offer future regions of core interest.

LITERATURE REVIEW

Different creators have talked about the significance of different kinds of cryptographic forms of money and their effect on the budgetary framework. The Bitcoin considered as one of the most significant kinds of computerized cash.

Bitcoin as money and resource has been examined by a few creators. The book "Computerized gold: the untold story of Bitcoin" composed by Nathaniel Popper (2015), which talks about the noteworthiness of Bitcoin as an advanced cash and how straightforward thought turned into the idea which included populace from Las Vegas to Pekin, assumes significant job in the expanding familiarity with Bitcoin. Malcolm Campbell-Verduyn (2018) in his book "Bitcoin and Beyond: digital forms of money, square chains, and worldwide administration" accentuated on the developing ubiquity of cryptographic forms of money and especially Bitcoin as methods for installment framework for online plugs, produces and by other open and private association since the start of 2009. He noticed that it presented specific consideration since it unites innovative changes, industry pioneers, lawmakers, and the general population. To be familiar with the cash elements of digital currency, it is critical to know about the fiscal model and elements of cash when all is said in done, which are comprehensively, examined in Fredrick Mishkin book "The financial matters of cash, banking, and budgetary markets."

The money related highlights of Bitcoin and the probability of being as the cash has been examined by Ammous S. (2018) in his article of "Would cryptocurrencies be able to satisfy the elements of cash?" where he gave some helpful highlights of Bitcoin examining the setting of money capacities. Pursued by him, Beate Sauer (2016) talked about the theme of "Virtual Currencies, the Money Market, and Monetary Policy" where he displays the outcomes for fiscal approach arrangement. He shows the official stances of the European Central Bank and the Bank of England on the subject of virtual cash. The Pablo de los Ojos Araúzo (11 July 2017) in his article "Daring New Monetary World: Exploring the Idea of an International Cryptocurrency" talked about the exogenous components, which influence cryptographic money and exchange value of the advanced cash. He finished up a worldwide money marvel was not feasible at present or in the up and coming future. The vast majority of the amazing countries would restrict this thought, which would bring about lost impact and power. The Monia Milutinović (2018) in her article "Digital money" brought up on the term of cryptographic money and its job in monetary development base on the example of Serbia and Switzerland. The end got from inquire about is that cryptographic money is hugely acknowledged as an installment instrument for that time and a few nations making their very own digital forms of money, yet what's to come is eccentric. Moreover, it is critical to keep up the guideline of advanced cash since it is indispensable for the future point of view of the Bitcoin and different digital forms of money. The Maupin, Julie (2017) in his paper "The G20 nations ought to draw in with Blockchain advances to construct a comprehensive, straightforward, and responsible computerized economy for all" gives the possibility of Blockchain to principle world economies and its application.

The theoretical idea of Bitcoin and other crypto cash found in numerous bits of writing. The C. Baek&M. Elbeck (2015) in his article on the subject of "Bitcoins as a venture or theoretical vehicle?" gives the unpredictability idea of Bitcoin utilizing S&P 500 Index day by day return information and Bitcoin and demonstrated that Bitcoin advertise exceptionally theoretical for the time of 2015. The theoretical nature further has been moved by Refk Selmi, Aviral Kumar Tiwari and Shawkat Hammoudeh (2018) in their article on the "Efficiency or hypothesis? A powerful investigation of the Bitcoin showcase" where they notice the probability of theory of Bitcoin by Investors. Elie Bouri, Mahamitra Das, Rangan Gupta and David Roubaud (2018) in their examination on the point of "Overflows among Bitcoin and different resources during bear and positively trending markets" where they give proof of Bitcoin's value unpredictability in contrast with different resources. The Yhlas Sovbetov (2018) in his article "Elements Influencing Cryptocurrency Prices: Evidence from Bitcoin, Ethereum, Dash, Litecoin, and Monero" talked

about fundamental components which influence digital currencies costs and pointed on the speculative idea of cryptographic forms of money. It gave proof on the value vacillation and theoretical employments of Bitcoin. Another significant article by Caporale, Guglielmo Maria; Plastun, Alex (2018) is "Value Overreactions in the Cryptocurrency Market" which called attention to on the possibility of theory identified with crypto resources and dismissal of Efficient Market Hypothesis (EMH).

Our exploration will give data about the money related capacity of Bitcoin concerning cash of things to come, bringing up the Bitcoin and different digital forms of money being utilized as a theoretical vehicle. What's more, the article examines the memorable cost as reconfirmation for rupture of one of the most significant highlights of cash, security, and presume that Bitcoin is utilized as a theoretical device for the present moment. In the long haul, the use of a few regulative and inventive changes would expand trust from the populace, which could bring about dependability.

CURRENCY FUNCTIONS OF BITCOIN IN THE FRAME OF FUTURE CURRENCY

The growth of bitcoins and other cryptocurrencies has led to discussions about the categories of financial assets to which they belong. Some characteristics are more likely to be similar to money, but others are more likely to relate to stocks or other financial assets. To come to an analysis of the currency function of Bitcoin, it would be better to emphasize the general definition of currency.

Primary exchanges were helped by transactions, trade and liabilities. This was really reasonable for a small assortment of items within the economy. The vehicle's upcoming age was gold and silver, as it could very well be traded and completed unlike creatures and products. In addition, the creation of nations led to the recognition of paper money forms, which led to a huge exchange between different parts of the world. Recently, innovations in the PC industry have given us the opportunity to purchase any product worldwide, using a web business, and reduce the need for paper money and coins. Products and businesses can be obtained using credit and payment cards, intermediaries such as Amazon, E-Straight and PayPal. The Internet business dispensed with the need to transport huge amounts of money.

To unmistakably comprehend the digital money as a monetary resource, it is essential to characterize the unadulterated importance of cash, since there are logical inconsistencies in the suppositions on whether digital cash is money or no. The general monetary writing characterizes cash as having the accompanying criteria:

- Medium of exchange;
- Unit of account; and
- Store of value.

The general examination of Bitcoin for these criteria would bring about making it obvious the classification to which Bitcoin has a place. Out of the previously mentioned attributes, Bitcoin completely satisfies the capacity as vehicle of trade (Saifedean Ammous 2018). A few stores, organizations, eateries and different elements permit utilization of Bitcoin as methods for installment. Second trademark as unit of record, which is mean for estimating products and ventures. Bitcoin is esteemed for some merchandise and ventures in different nations. What's more, it tends to be additionally fractionalized, for example, being a piece of the entire (E.g. On the off chance that Bitcoin esteem is \$ 3,000, at that point 10% will be \$300, and so forth.). This trademark makes it appropriate for the capacity of the unit of record. The last trademark is the store of significant worth, which is something that can be spared, put away and spent. The Bitcoin and different cryptographic forms of money have extraordinary wallets in which advanced cash can be spared, put away and reused. However, the store of the worth capacity is disregarded in light of the fact that there is no value dependability with noteworthy execution (Beate Sauer, 2016). Another significant trait of cash, which is well known in financial books, is that it ought to

have trust from a wide populace and having legitimate official. For the most part, fiat money is sponsored by the legislature. The paper cash has its worth in view of the trust of individuals who use it as a method for the trading of merchandise and enterprises. (Robert Sexton, 2008). The Bitcoin presently utilized by a little part of the world network, which is a consequence of lower mindfulness, trust, and flimsiness. Also, the administrative official of certain nations which are principally having created economies, for example, the USA, EU nations that have enactment in accordance with Bitcoin and different digital currencies. The vast majority of nations have either a law that makes Bitcoin illegal, or its absence in any way. To ensure an effective future for computerized resources, these elements should be sought.

Given all of the above, digital money can be considered cash to be sure. In addition, venture pioneer Warren Buffett confirms the point of view about reliability breach, which Bitcoin neglects to meet qualities as a drive of significant value, since fluctuations and inconsistency in current costs, and use as a theoretical resource, not cash. “The president and chief executive officer of Berkshire Hathaway, Warren Buffett, at his meeting expressed the opinion that Bitcoin is not cash, because it does not meet the criteria of money, including it is a storehouse of significant money.” (Tracy A. Anderson, 2014). The possibility of virtual cash, which is a type of cash used exclusively in a computerized design without coins, paper money or other physical structures, was discovered before the advent of Bitcoin. One of the generally excellent models can be the money used in computer games. In practice, these cash forms are similar to some other convertible cash and can purchase any goods and enterprises. The margin between cash and budgetary resources is not clear, which implies that cash is a cash-related liquidity resource. Less fluid resources associated with money are stocks, securities, and others. At first, Bitcoin was created as money, but later, thanks to the growing enthusiasm of people who received it through a theoretical increase in value, it became a theoretical advantage for a short-term addition. The cost rose so quickly that there was a discussion that Bitcoin is a budget air pocket. Well-known financial experts call Bitcoin an air pocket, and they are consistent to some extent. Bitcoin may be the money of future events, however, it is necessary to adhere to some regulatory point of view and problems with power. In the next area, we will talk about Bitcoin from a theoretical point of view.

BITCOIN AS TOOL FOR SPECULATION

Before investigating highlights of Bitcoin as theoretical vehicle, it is imperative to keep up clear a reasonable meaning of theory. Theory is momentary salary age action in money related markets, which is for the most part centered on capital additions of examiners. Examiners are normally people who look to notice momentary value changes and afterward leave the market subsequent to picking up, which could bring about value variety and irregular conduct of the market. Their valuation of security relies upon future value desires, which are delicate to loud data, higher request desires, and even late value changes. Thusly, in a market populated by theorists, resource costs can be defenseless to high instability and air pockets (Keynes 1936, Shiller 2000, Stiglitz 1989).

The dialog of theoretical vehicles gives a case of certain scientists who recommended that Bitcoin is not a money rather a speculative vehicle that is utilized to make a benefit on the value change (C. Baek&M. Elbeck, 2015). They are consistent with some degree. The greater part of the recommendation was driven by value variances, which happened as of late and continuous every day value unpredictability. As referenced in the past segment the unpredictability anticipates one of the most significant money future, steadiness.

The theoretical idea of the Bitcoin advertise is driven by Bitcoin trade chaperons, which are purchasers and venders of computerized cash. The further development of the use of Bitcoin would bring about a decline of instability and affect the market, which would make it inside and remotely created theoretical vehicle. (C. Baek and M. Elbeck (2015)). What's more, the memorable example of costs shows how costs differed altogether. To speak to noteworthy change, we partitioned the time of 2010-2019 with the month's end Bitcoin costs into 3 periods.

The ongoing period, which is January 2016 to March 2019, is spoken to in figure 1. The steady increment in Bitcoin costs for the time of January 2016 and April 2017 when costs expanded from USD 370 to USD 1079. Pursued by a sharp increment for the period between 3/1/2017 and 12/1/2017 where it arrived at the pick of USD 13850. It was an aftereffect of developing ubiquity and hypothesis from the wide crowd who planned to make a benefit on a cost increment. After this period, costs went down with fluctuating nature coming to USD 5302 in March 2019. Figure 2 speaks to the time of January 2013 and November 2015. The diagram additionally shows a shaky sharp increment from USD 20 to USD 1206 between January and November 2013. It is trailed by a fluctuating abatement to the measure of USD 430 as of November 2015. Figure 3 speaks to the beginning time of Bitcoin the period between June 2010 and December 2012. The sharp increment from USD 0.07 to USD 16.10 between June 2010 and June 2011. After it diminished forcefully to USD 2.97 as of the finish of 2011. Starting from that date it had a steady climb coming to USD 13.51 as of the finish of 2012. As chart speaks to in all periods it had shaky variances, which are another explanation, which makes the vast majority, avoid keeping their weal in Bitcoin and utilizing it.

Figure 1: Bitcoin monthly prices 2016-2019 (USD)

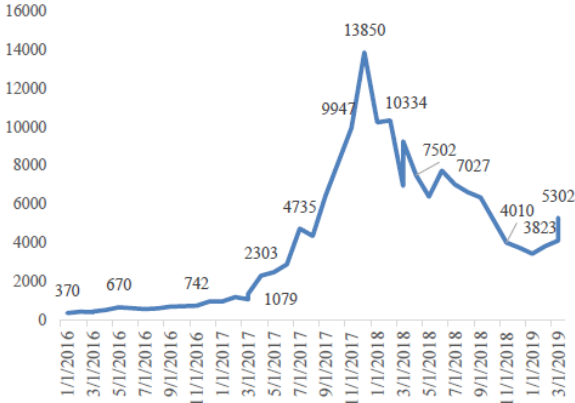

Source: Yahoo Finance 20.04.2019

Figure 2: Bitcoin monthly prices 2013-2016 (USD)

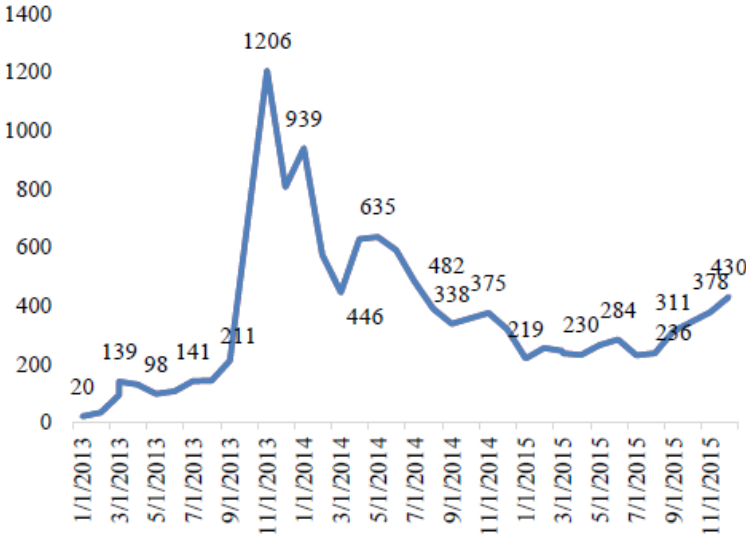

Source: Yahoo Finance 20.04.2019

Figure 3: Bitcoin monthly prices 2010-2013 (USD)

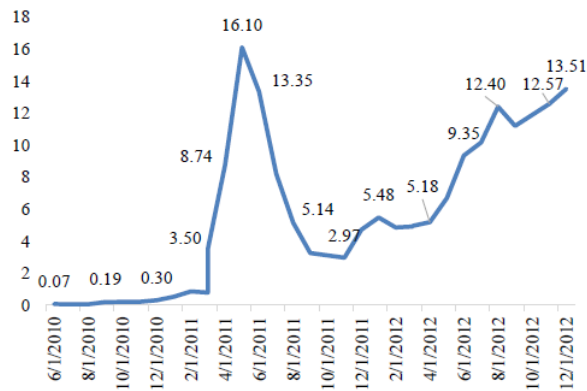

Source: Yahoo Finance 20.04.2019

Bitcoin changes are suffering for the momentary, which causes it to be demonstrated increasingly theoretical in nature. Being theoretical makes it additionally to seem wasteful. Wastefulness makes progressively hesitant toward boundless use. It is wasteful because of early stages, instability, and theory in costs, absence of guideline and inelastic stock of cash (Refk Selmi, Aviral Kumar Tiwari and Shawkat Hammoudeh, 2018). These components have huge consideration.

Significantly, after the expansion, which happened ever, it is headed to arrive at its steady worth, yet thinking about the reality of periodical vacillations in costs, cause it to remain the instable theoretical vehicle that cannot be as a method for trade for a wide scope of the populace. To moderate dangers for hypotheses one of the conceivable arrangement is building up an administrative domain.

DISCUSSION AND CONCLUSION

The contentions about Bitcoin being the money of things to come or theoretical device have been spoken to above. Large portions of the specialists affirm that Bitcoin and different digital forms of money fulfill the two essential elements of cash which mode of trade and unit of record. The break of solidness or store of significant worth has been a significant issue that counteracts Bitcoin from being a money. Another significant thought is that Bitcoin does not have trust from the populace since it isn't sponsored by any administration and a few lawful issues which avert far-reaching use. My heading is that Bitcoin is utilized as an apparatus for theory, which is affirmed, by numerous sorts of research and late value variance and vulnerability attached to it, which seems, by all accounts, to be a significant hindrance in transit of improvement.

To make an end, considering all referenced contentions and fiscal highlights of Bitcoin with a wide scope of use however, visit value variances and weird conduct make it additionally being near the class of benefit as opposed to money. Out of three elements of cash, which is mode of trade, unit of record and store of significant worth, just the initial two capacities fulfill the Bitcoin, making one of the most significant highlights, soundness, stayed unsolved. The decentralization idea of digital forms of money is viewed as the fundamental contributing component for hypothesis and vacillations in the costs. The future mechanical and inventive upgrade ought to be coordinated toward progress in controlling component of crypto resources. The present enthusiasm from worldwide powers in setting up its very own digital currency and projects coordinated by national banks in guideline would bring about the centralization procedure.

Another viewpoint, which significant for thought, is individuals' utilization of crypto resources. With respect to utilization builds, it would make Bitcoin unpredictability decline planning progressively stable remotely and inside driven venture. As trust from a wide populace, increment and authoritative restricting would make Bitcoin stable and keep up use as money. In any case, in the event that Bitcoin use develops, at that point we expect Bitcoin unpredictability to

drop and pull in advertise and monetary impact speaking to an increasingly adjusted inside and remotely determined venture vehicle.

Bitcoin and other computerized types of money improve adaptability and coziness so perhaps later on one of these cryptographic types of money could reasonably contend with current medium of exchanges. The more individuals or institutions have confidence in fate of digital forms of money, the faster will be improvement of this innovation. The outcome of article was that crediting cryptographic currency intangible asset for the initial times by authorities of state, since high instability, risk conditions and absence of hedge fund investments neglecting different decisions. Moreover, blockchain innovation is wide to such an extent that, its extension is not just restricted with digital forms of money, it is applied such huge numbers of areas with overlooking outsiders, double expenses and giving transparency.

There are a few proposals here, which can be useful for improving this division on the world completely:

1. Initially, meaning of all cryptographic money terms ought to be introduced in legislative acts;
2. Cryptocurrency should be considered as an asset, so public trust will be gained;
3. Taxation problems should be handled on the basis of trading;
4. As of this, cryptocurrency should be registered by government, so tracking will be linked to them
5. User safety issues should be inflated by educational programs to the individuals about the features, advantages of digital currency.

REFERENCES

1. Nathaniel Popper (2015). Digital gold: the untold story of Bitcoin. Dialektika 2016
2. Pablo de los Ojos Araúzo (2017). Brave New Monetary World: Exploring The Idea Of An International
3. Cryptocurrency. Radboud University, Nijmegen, Master's Thesis Economics 2016 – 2017
4. Book edited by Malcolm Campbell-Verduyn (2018), Bitcoin and Beyond: Cryptocurrencies, Blockchains, and Global Governance; RIPE Series in Global Political Economy, Routledge
5. Yhlas Sovbetov (2018). Factors Influencing Cryptocurrency Prices: Evidence from Bitcoin, Ethereum, Dash, Litecoin, and Monero. Journal of Economics and Financial Analysis, Vol: 2, No: 2 (2018) 1-27
6. Caporale, Guglielmo Maria; Plastun, Alex (2018): Price Overreactions in the Cryptocurrency Market, CESifo Working Paper, No. 6861, Center for Economic Studies and Ifo Institute (CESifo), Munich
7. Ammous S. (2018), Can cryptocurrencies fulfil the functions of money? Quarterly Review of Economics and Finance, <https://doi.org/10.1016/j.qref.2018.05.010>

Internet Sources:

1. <https://research.stlouisfed.org/publications/page1-econ/2018/03/01/Bitcoin-money-or-financial-investment>

THE IMPLEMENTATION OF IFRS 9 – FINANCIAL INSTRUMENTS STANDARD TO THE BANKS OF AZERBAIJAN REPUBLIC

SIMNAR PASHAZADE¹

¹Master student, Azerbaijan State Economic University,
Email: simnarpasazade@gmail.com.

Abstract

The paper focuses on the main characteristics of the newly applied IFRS 9 – Financial Instruments standard and its implications on the financial statements and ratios of the banks of Azerbaijan Republic. IFRS 9 – Financial Instruments, the replacement of IAS 39 – Financial Instruments: Recognition and Measurement was issued by International Accounting Standards Board in July, 2014 and became mandatory on January 1, 2018. The significant change implemented in the new standard is about the “impairment” phase which is based on “Expected

Credit Losses" (ECL) rather than "Incurred Credit Losses". In this study, the measurement and recognition of allowances for impairment are explained and then the expected possible qualitative and quantitative effects of this transition primarily in the European Banking Industry are analyzed and compared with Turkish Banking Industry. It is expected that, ECL application by European banks would result in on average 13%-18% increase in loss provisions and Common Equity Tier 1 (CET1) and total capital ratio decrease by on average 45-75 basis points (bps) and 35-50 bps, respectively whereas the total amount of provisions will be diminishing by 4.1% and will have 33 bps and 21 bps positive impacts on CET1 and total capital adequacy ratio on average, respectively for Azerbaijanian banks.

Keywords: IFRS 9, Expected Credit Loss, ECL, Impairment, Loan Loss Provision

Theoretical Overview

Main characteristics of the new standard

IFRS 9 – Financial Instruments, the replacement of IAS 39 – Financial Instruments: Recognition and Measurement was issued by International Accounting Standards Board (IASB) in July, 2014 and became mandatory on January 1, 2018. The new standard will apply to a wide range of entities including financial and non-financial that hold financial assets measured at amortized cost, financial assets (debt instruments) measured at fair value through other comprehensive income (FVTOCI) and financial assets measured at fair value through profit or loss (FVTPL). The new standard is introduced with 3 Phases:

- Phase 1 – Classification and Measurement of Financial Assets
- Phase 2 – Three Stage Modelling for Impairment
- Phase 3 – Hedge Accounting.

In particular, the impairment phase (Phase 2) is at the forefront of the Standard due to the transition from the Incurred Loss Model to Expected Credit Loss Model (ECL). Relatedly, the IASB's Chairman stated in one of his speeches that Phase 2 will have the biggest impact especially on the banks because of the ECL Model that requires early recognition of loss allowances (Hoogervorst 2016).

The new impairment model in IFRS 9 aims to recognize the provision for expected credit losses before they happen and update them at each reporting period to reflect the changes in credit risks since initial recognition. Thus, it will ensure the timely recognition of credit losses and therefore will lead to more accurate and transparent information for the financial statement users. On the other hand, it may rocket the credit loss allowances and result in volatile profit or loss due to changes in the state of economy such as high level of allowances during unfavorable and low level of allowances during favorable economic conditions. Particularly, the banks are expected to be the most affected group since they hold a significant portfolio of loans in their financial statements.

The aim of this study is to explain briefly the measurement and recognition of allowances for credit losses according to the new impairment approach in IFRS 9 and examine the expected possible qualitative and quantitative effects of this transition primarily in the European Banking Industry and compare them with Turkish Banking Industry. Surveys have been carried out by European Banking Authority (EBA) who is held responsible for ensuring the implementation of IFRS 9 by the EU banks and also Big 4 audit firms aiming at analyzing the level of preparedness, potential quantitative and qualitative impacts and the implementation process. According to EBA results, impairment provisions are expected to increase by 13%-18% on average and Common Equity Tier 1 (CET1) and total capital ratio decrease by on average 45-75 basis points (bps) and 35-50 bps, respectively. Big 4 results were also parallel with EBA results. In Turkey, the Banking Regulation and Supervision Agency (BRSA) has conducted two analysis studies in 2016 and 2017 to assess the impact of implementing ECL in terms of specifically the levels of provisions and the capital adequacy. However, the results are opposing with the ones done in Europe, that is, the total amount of provisions is expected to decrease by 4.1% and 33 bps and 21 bps positive impact on CET1 and total capital adequacy ratio on average, respectively.

Need for a change

In IAS 39, impairment allowances are recognized based on the Incurred Loss Model. In this model, banks record loss allowances only at the existence of an objective evidence (e.g. borrower's significant financial difficulty, decrease in collateral values, risk of bankruptcy). In other words, they are not allowed to do it until the real occurrence of an impairment or the existence of a probability of default that is close or equal to 100% (Novotny-Farkas 2016). This practice has therefore been highly criticized for deferring the recognition of credit losses until too late (Hoogervorst 2014).

Another critic was about its being backward-looking and rule-based approach. The reporting entities were allowed to consider only the past and current conditions when assessing the quality of such risky financial assets even if the management has intuitively available information about probable future losses. This is because it will require considerable level of managerial judgement which IAS 39 did not embody such a principle (Huian 2012).

Furthermore, from a financial stability perspective, procyclicality was another important concern addressed under the incurred loss approach. During upswings, the level of loss allowances will be low which results in excessive lending and at the same time, overstated earnings, dividend distributions and regulatory capital whereas in a downturn, banks will experience sharp rise in expected losses which this time hits both profit and loss and also capital, and hence will choose the way of reducing lending instead of raising new capital or cutting dividend payments to maintain minimum regulatory capital requirements (Novotny-Farkas 2016; Cohen and Edwards 2017). Numerous studies have been done about the issue that the incurred loss approach increases procyclicality whereas expected credit loss model reduces it or at least keeps it natural. (Laeven and Majnoni 2003; Beatty and Liao 2011; Bushman and Williams 2012).

Expected Credit Loss Model for Impairment Under IFRS 9

The main purpose of impairment in IFRS 9 is to establish an expected credit losses model that reflects the changes in the credit quality of a financial instrument, such as deterioration or improvement over its remaining expected lifetime. Hence, the Expected Credit Loss Model is introduced by IFRS 9 that is based on "expected credit losses" rather than "incurred credit losses". According to ECL Model, instead of recognizing the impairment via identifying a credit loss event, the banks will proactively estimate "expected losses" (ECLs) by incorporating not only the historical and current data but also reasonable and supportable information that includes forecasts of future economic conditions (forward-looking).

The complexity will also be overcome by the use of a unified model (ECL) for all financial instruments instead of different impairment models for different financial instruments. According to IASB, the application of a single model will both increase the comparability of amounts recognized in profit or loss and reduce the complexity associated with the use of multiple models in IAS 39 (KPMG 2014).

According to the SWOT analysis done by Huian (2012) for the new ECL model, ensuring more accurate and timely recognition, using forward-looking information, improving transparency, prudence and providing extensive disclosures were counted as strengths of new approach. On the other hand, considerable level of judgement, the operating costs of implementation, complex credit-risk assessment approach with multiple stages and severe financial impacts in terms of provision levels and regulatory capital were found as threats.

Recognition of expected credit losses.

According to IFRS 9, ECLs are recognized right from origination which would directly solve the problem of late recognition of "trigger" loss events. Therefore, for all financial assets that are subject to impairment even if they are of high quality, recognition will start with 12-month ECLs at initial recognition. In the subsequent periods, with the exception of purchased or originated credit-impaired financial assets, the entities are then required to assess the credit quality of their

assets in terms of probability of default and depending on the change in the credit quality, they are required to measure the loss allowance at an amount equal to the 12-month or lifetime expected credit losses (IFRS 9 paragraphs 5.5.3 and 5.5.5).

12-month ECL is defined as the portion of lifetime ECLs that occur as a result of possible default within 12 months after the reporting period or a shorter period if the expected life of a financial asset is less than 12 months. According to IASB, 12-month ECLs would be proxy for the upcoming ECLs and also would fix the problem of interest revenue overstatement existing in IAS 39 (EY 2014).

Lifetime ECL is defined as the expected credit losses that result from all possible default events over the life of the financial instrument. When a significant deterioration occurs after initial recognition, a loss allowance is recognized at the reporting date based on the present value of all cash shortfalls over the remaining expected life of the financial asset (IFRS 9 paragraphs 5.5.3 and 5.5.15).

Measurement of expected credit losses

IFRS 9 defines ECLs as the weighted average of expected credit losses with the respective risks of a default occurring as the weightings (IFRS 9 Appendix A). Credit losses are cash shortfalls representing the difference between the present value of all contractual cash flows due to an entity and the present value of all cash flows expected to be received by the entity. The standard does not provide a single method of measuring expected credit losses provided that it might vary based on the type of instrument and the available information but it requires that any measurement of ECL should take into account the followings (IFRS 9 paragraphs 5.5.17):

- an unbiased evaluation of a range of possible outcomes and their probabilities of occurrence (probability-weighted amount);
- the time value of money; and
- reasonable and supportable information that is available without undue cost or effort about past events, current conditions and reasonable and supportable forecasts of future economic conditions.

The first of the aforementioned elements could be derived by evaluating a range of possible scenarios considering the amount and timing of the cash flows for particular outcomes and the estimated probability of those outcomes through their credit risk management systems. Under IAS 39, the entities were using the best estimate of the ultimate outcome, however as seen in IFRS 9, it is the probability-weighted outcome (KPMG 2014). For the time value of money, effective interest rate (EIR)¹ is the input that discounts the cash shortfalls where the standard provides EIRs to be used for different types of financial instrument. Lastly, it is very clear that, considerable judgment will be used by the entities for determining them and the degree of judgement depends on the availability of detailed supportable information which should include factors that are specific to the borrower, general economic conditions and an assessment of both the current and the future conditions.

The General approach

Under the General approach, with the exception of purchased or originated credit-impaired assets², the entities are required to follow a three-stage process through assessing the credit quality of their assets in terms of probability of default at each reporting period after initial recognition and determine the expected credit losses accordingly based on either 12-month ECL or lifetime ECL. The three stages in which financial assets are classified according to relative credit risk at the reporting date are explained below:

Stage 1 - includes “Performing” group of financial assets that have not been significantly deteriorated since initial recognition or the ones bearing low credit risk at the reporting date. For financial assets in Stage 1, entities are required to measure the loss allowance at an amount equal to 12-month ECLs (i. e. $ECL = 12\text{-month PD} \times LGD$) and the interest revenue is calculated from the gross carrying amount of the financial assets before ECL adjustment.

Stage 2 - is made of “Under-Performing” group of financial assets that have deteriorated significantly in credit quality since initial recognition with lack of objective evidence of a credit loss event. When a financial asset moves to stage 2, entities are required to recognize lifetime ECLs but the interest revenue is still calculated from the gross carrying amount of the financial assets before ECL adjustment.

Stage 3 - comprises of “Non-Performing” group of financial assets that have objective evidence of default at the reporting date. The application is equivalent to the recognition of impaired assets under IAS 39, that is the loss allowance will be equal to the lifetime ECLs. In this stage, the interest revenue is then calculated from the net amount (i.e. the difference between gross carrying amount of the financial assets and the ECL).

To assess the significant increase in credit risk of a financial asset passing from Stage 1 to Stage 2, the banks may adopt various approaches by using with reasonable and supportable information that is available without undue cost or effort which again embraces a considerable judgment. The standard has provided a list of sixteen indicators, both quantitative and qualitative (B5.5.17 (a-p)) factors that the banks should consider for subsequent significant risk assessments such as missed payments, increases in credit spreads, external credit downgrades, variations in PDs or has established a rebuttable presumption of 30 days past due. According to Deloitte Banking Survey conducted in 2016, 30 days past due appeared to be the most common indicator of ‘significant increase in credit risk’ (71% on average).

The standard term default is the critical factor for the assessment of moving from Stage 2 to Stage 3 but the term itself and the conditions that underpin it are not directly defined in the standard. Instead, it guides the entities to make their own definitions that should be in line with the ones used for their internal credit risk management purposes and take into account the qualitative indicators (e.g., breaches of financial covenants) in addition to days past due. However, to prevent the possible discrepancies, the standard makes a rebuttable presumption by stating that default does not occur later than when a financial asset is 90 days past due unless an entity has reasonable and supportable information to demonstrate an alternative criterion. According to Deloitte Banking Survey, on average 80% of banks intent to define default as ‘90 days past due’.

The Simplified approach

The Standard also proposed a Simplified Approach option for the entities to facilitate the frequent track of changes in credit risk for some group of financial assets such as: (a) trade receivables and contract assets of one year or less with no financing component; (b) trade receivables and contract assets that do constitute a financing transaction in accordance with IFRS 15; lease receivables within the scope of IFRS 16. For the ones in (a), the entities do not necessarily need to calculate 12-month ECL and to assess when a significant increase in credit risk has occurred, instead, recognize a loss allowance directly as lifetime ECLs from the very beginning (IFRS 9 paragraphs 5.5.3 and 5.5.15) which makes sense as they are at most 12 months old. The standard also allows the entities to choose this approach as an option for the ones in (b). These simplifications will avoid having to perform significant risk assessments for financial assets with low credit risk (PWC 2014).

Results

Early expected impacts of impairment under IFRS 9 on banking industry

The new impairment approach introduced with the ECL Model by IFRS 9 aims to recognize a credit loss before a financial instrument becomes delinquent and when it becomes mandatory in 2018 for all listed entities holding debt-type assets, the banks will probably be the most affected group due to material increase of impairment loss allowances causing a decline in equity. The new ECL approach is expected to have some significant financial implications. First, more accurate and transparent reporting of profit or loss amounts and asset qualities which will enhance the investors’ confidence in financial reporting (European Financial Reporting Advisory Group 2015). The other is the implementation of more cautious and less cyclical lending strategies

(ESRB 2017). Providing 12-month ECL in Stage 1 will reduce the overstatement of profits and thus decrease distributing dividends out of those overstated profits. Hence, the banks would maintain higher capital which would protect them as well as lessen excessive loan growth in the financial market when the economy worsened. This means that procyclicality will still exist through ECL approach but as a natural form expected from the economy (Novotny-Farkas 2016).

The combined positive effects of all these is the expected improvement in financial stability which was significantly deteriorated during the global financial crisis (Beatty and Liao 2011; Bushman and Williams 2015; Novotny-Farkas 2015). On the other hand, it brings more impairment loss burden to the banks compared to IAS 39 and the main driver of it will be the recognition of additional ECLs for the instruments classified in Stage 1 and Stage 2, not that the impairment allowances provided for Stage 3 that are exactly the same with IAS 39. This burden is expected to have a direct day-one impact on the profit or loss and consequently capital adequacy of banks. First, their profit is anticipated to be lower which will take the attention of investors and regulators in terms of dividend distribution and capital adequacy, respectively. This is very crucial for banks considering that they must maintain a basic level of capital adequacy to distribute dividends and avoid being forced to take actions like raising equity, decreasing new lending and selling assets (ESRB, 2017).

Second, the fall in profits will consume the banks' CET1, thus decrease the CET1 ratios. As CET1 is known to be an important indicator of capital adequacy standard ratio and a vital portion (4.5%) of the bank's minimum Tier 1 capital ratio (7%) according to Basel III capital requirements, lower values of CET1 ratios will force banks to accommodate the impact on CET1 by either lowering the level of new lending or through asset sales (ESRB, 2017) which in turn negatively affect the economy.

Third, shifts from Stage 1 to Stage 2 or 3 will increase the volatility of profit or loss between periods due the different levels of impairment losses (12-month versus lifetime) in those stages. Therefore, especially the banks having a portfolio of large number of loans lying in either Stage 2 or Stage 3 are expected to report higher provisions that triggers the volatility of profit or loss immediately (KPMG 2014). Hence, some think that, this would cause again procyclicality to continue as was in IAS 39. In other words, when the economy passes from normal to crisis period, there will be a sudden reaction by banks provided that their ECLs will rise when adverse macroeconomic information received. This may cause high lending prices accompanied with a reduction in bank lending (Fraisie, Lé and Thesmar 2015; Gropp, Mosk, Ongena and Wix 2016; Jiménez, Ongena, Peydro and Savurina 2017; Abad and Suarez 2017).

When estimating ECLs, a wider network of information about arrears will be used by the banks, including forecasts of future events and economic conditions. Under IAS 39, as the banks were relying solely on the past credit-related information (e.g. missed payments, forbearances) they were able to calculate and record only the actual losses whereas after the transition they will use forward-looking information to account also for possible future losses. Although this will help the banks to avoid late loss recordings, the degree of judgements is, of course, expected to be so high especially when the forecast horizon increases (shifts from Stage 1 to Stage 2 or 3) triggering the availability of detailed information. As discussed previously, this is mostly because the standard only provides some guidelines for doing credit risk assessments instead of proposing a rule-based approach, that is again very much judgmental. In relation to this, the survey results reveal that changes in PDs and missed payments are the most common indicators for them while doing risk assessments as there are no strict rules to follow (Deloitte 2016). Hence there are two important expected consequences of all these; one is to put the comparability and reliability in jeopardy and, the other is the significant change in modelling that will prevent the harmonization (European Banking Authority 2017). Depending on the credit risk defined at origination, a loan with same characteristics could be classified in Stage 1 for one bank and in Stage 2 for another (PWC 2014).

As discussed in greater above, the complexity of modelling, the use of estimates leading to higher levels of judgement plus the changes in financial results with the transition will strictly require to provide extensive and comparable both qualitative and quantitative information to financial statement users. Therefore, extensive and high-quality level of disclosures for providing information about modelling choices, underlying model assumptions, ECL parameters and the retrospective financial statement impacts of the transition on the date of initial application will be essential to enhance the transparency of financial statements.

Conclusions

IASB replaced IAS 39's old rule – Incurred Loss Model with the new rule – Expected Credit Loss Model by IFRS 9 effective on January 1, 2018. The introduction of ECL requires the banks to proactively estimate an 'expected loss' through the use of three-stage approach and recognize provisions accordingly before the occurrence of a default. With this, the banks are expected to provide more accurate information about allowances which was lacking during IAS 39 but on the other hand, it will lead to higher levels of provisions tied with lower levels of CET1 and at the same time volatile profit or loss due to moves between stages. Furthermore, as the new ECL approach requires not only past, current conditions but also future economic forecasts, it will result in considerable level of judgments.

The expected early quantitative implications on European and Turkish Banking Industry based on surveys seem to be contradictory. European survey results indicate the emergence of higher levels of provisions and lower levels of CET1. However, the results expected for Turkish banks are opposing. This is mainly because of three reasons. First, 12-month or lifetime ECL provisions more than fixed rate of general and special provisions, second the use collaterals not only for special but also for general provisions and lastly very cautious banking structure based on the experiences during crises periods.

The introduction of the expected credit loss application will have its full effects in 2018. In this regard, preparers, regulatory authorities and auditors share a very significant role in promoting sound implementation processes for banks.

References

- Mojca Gornjak. (2017). "Comparison of IAS 39 and IFRS9: The Analyze of Replacements".
- Meyers Norris Penny LLP. (2017). "An Overview of IFRS 9 Financial Instruments vs. IAS 39 Financial Instruments: Recognition and Measurement".
- Loay Salem Al-Rahamneh. (2018). "Fair Value Accounting an Appropriate Measure of Today's Financial Instruments as more Firms Follow".
- Ernst & Young. (2018). "Impairment of financial assets under IFRS 9".
- Ernst & Young. (2017). "IFRS 9 expected credit loss".
- KPMG. (2014). "First Impressions – IFRS 9 Financial Instruments".
- KPMG. (2017). "IFRS 9 for corporates".
- Ernst & Young. (2018). "IFRS 9 classification – helping you see more than the tip of the iceberg".
- Rajni Mala. (2018). "IASB's independence in the due process: an examination of interest groups' influence on the development of IFRS 9".
- Ghasmi, H. M. (2016). "Deliberative and comparative study of international financial reporting standards IFRS 9".
- Ernst & Young. (2018). "Accounting for debt restructuring under the new IFRS 9".
- PricewaterhouseCoopers. (2017). "IFRS 9 Financial Instruments – Understanding the Basics".
- Dr. Banu Sultanoglu. (2018). "Expected credit loss model by ifrs 9 and its possible early impacts on european and turkish banking sector", Muhasebe Bilim Dunya Dergisi.
- Deloitte. (2013). "IFRS 9: Financial Instruments – high level summary".
- Deloitte. (2017). "Aspire with assurance. IFRS 9 – Financial Instruments".
- BDO. (2018). "IFRS in practice 2018 – IFRS 9 Financial Instruments".
- MNP. (2016). "An overview of IFRS 9 Financial Instruments vs. IAS 39 Financial Instruments: Recognition and Measurement".
- GPPC. (2016). "The implementation of IFRS 9 impairment requirements by banks".
- Tomas Vanek, David Hampel. (2017). "The probability of default under IFRS 9: multi-period estimation and macroeconomic forecast".
- Ondrej Vybomy. (2013). "Provisioning and used models' description".
- Moddy's Analytics. (2017). "IFRS 9 Scenario Implementation and ECL Calculation for Retail Portfolios".
- PricewaterhouseCoopers. (2017). "Multi-State Markov Modeling of IFRS 9 Default Probability Term Structure in OFSAA".
- PricewaterhouseCoopers. (2015). "IFRS 9 – Credit Modelling and Implementation".

İQTİSADI TƏLİMLƏRİN İNKİŞAFI VƏ DÖVLƏT MALİYYƏ SİSTEMİNDƏKİ ROLU

ANAR DƏMİRZADƏ
Bakı Mühəndislik Universiteti
İqtisadiyyat və İdarəetmə Fakültəsi
demirzade.anar@mail.ru
BAKİ, AZƏRBAYCAN

XÜLASƏ

İqtisadi anlayışların formalaşdığı dövrlərdən bəri yaranan və bir-birini qarşılıqlı əvəzləyən iqtisadi təlimlər müxtəlif yanaşmalarla iqtisadiyyat sahəsində böyük izlər qoymuş, tarixdə müxtəlif nəzəriyyələrlə yadda qalmışdır. Həmin iqtisadi təlimlər ilk öncə uyğun dövrün iqtisadi münasibətlərindəki zərurətdən yaransa da, daha sonralar təkmilləşərək, dövrün iqtisadçılarının hipotez və fərziyyələri əsasında yeni bir mərhələyə qədəm qoymuşdur. Sözügedən inkişaf mərhələsində isə ən vacib mübahisə obyektlərindən biri dövlət müdaxiləsi olmuşdur. İlk ticarət münasibətləri ilə formalaşan iqtisadi təlimlər, sonralar dövlət anlayışını hədəf almış və iqtisadçılar bu anlayış üzərində müəyyən fikirlər yürütmüşdülər. Heç şübhəsiz bu yolda müəyyən ziddiyyətlər ortaya çıxsada, ölkələrin idarə sisteminin başlıca halqası olan və qarşılıqlı əvəzlənən bu iqtisadi təlimlərin hər biri yeni bir fikirlə tarixdə iz qoymağı bacarmışdır. Yaşanılmış uyğun dövrün iqtisadçılarının elmə gətirdiyi fikirləri əsas götürən dövlətlərin başçıları idarəetmə üsullarında bu nəzəriyyələrdən istifadə etmişdir. Lakin hər hansı bir iqtisadi çətinlikdə və ya böhran şəraitində bu fikirlər mövcud çətinlikləri aradan qaldıra bilmədikcə bu iqtisadi təlimlər ağıllara müəyyən suallar gətirmiş və tamamilə fərqli fikirlər irəli sürən iqtisadçıların nəzəriyyələrindən istifadə olunmuşdur. Bu da öz növbəsində bir-birindən tamamilə fərqlənən fikir ayrılıqlarından ibarət iqtisadçı qruplarının yaranma zərurətini ortaya çıxartmışdır. Yeni iqtisadi təlimləri işləyib hazırlayan həmin iqtisadçılar özündən əvvəlki nəzəriyyələrin əskik xüsusiyyətlərini işləyərək və tamamilə yeni fikirlər gətirərək iqtisadiyyat sahəsinə təqdim etmişdir. Bir neçə tamamilə fərqli fikir ayrılıqlarından ibarət nəzəriyyələrdən sonra gələn iqtisadi təlimlər isə artıq özlərindən əvvəlki iqtisadi təlimləri təkmilləşdirməklə və fikirlərinə daha yaxın hiss etdiyi keçmiş iqtisadi təlimləri yenidən işləməklə, onların mənfi xüsusiyyətlərini aradan qaldırmağa çalışmaqla elmə yeni və daha müasir iqtisadi təlimləri gətirmişdir.

AÇAR SÖZLƏR: Dövlət müdaxiləsi, böyük böhran, iqtisadi təlimin nümayəndələri

GİRİŞ

Aristotel, Sokrat və s. kimi filosofların dövrlərindən sonra XV əsrdən başlayaraq daha fərqli iqtisadi fikir formalaşmağa başlamış və əsasən Qərbi Avropanı əhatə edən yeni Merkantilizm iqtisadi təliminin əsası qoyulmuşdur. XV-XVIII əsrləri əhatə edən və dövlət müdaxiləsinə xüsusi yer verən bu iqtisadi təlim, bir millətin zənginliyini onun sahib olduğu qızıl və gümüş miqdarında görürdü. Müasir dövrdə həyata keçirilən “gömrük qadağaları” və “ixrac-idxal qanunları”nın əsası da məhv Merkantilistlərin dövründə yaranmışdır. Amerika ilə Avropanın həmin dövrlərdə etdikləri ticarətlər nəticəsində Merkantilizm dövründə pullun bolluğu gözdən qaçmamışdır. Tədavüldə olan qiymətli metalların, xüsusilə qızıl və gümüşün miqdarındakı artım isə qiymətləri yüksəltmiş, bu da öz növbəsində Merkantilistlərin dövründə pul siyasətinin meydana gəlməsinə zəmin yaratmışdır. Hal-hazırda iqtisadiyyatın və gömrük münasibətlərinin başlıca amili sayılan “bir ölkə idxaldan çox ixrac etməlidir.” fikrinin ilkin özülləri Merkantilistlərin dövründə qoyulmuş və bu fikri müdafiə etmişlərdir. Onların fikrincə idxal mümkün olduğu qədər aşağı salınmalı, yalnız gündəlik xüsusi tələb olunan mal və ya məhsulların mübadilə edilməli olduğu fikri qorunmuş, qarşılığında isə qiymətli metallar deyil, sadəcə yerli mallar verilməli idi. Bu da Merkantilistlərin xarici ticarət siyasətlərinin əsasını təşkil etmişdir. Daha bir Merkantilizm siyasəti olan əhali sayı siyasəti isə daha çox və sağlam əhali sayının olmasıdır. Bu iqtisadi təlimin

müdafiəçilərinin fikirlərinə əsasən, əhalinin çox olması ordunun yaxşı müdafiəsi, yəni daha çox əsgər sayı və daha çox əmək təklifi deməkdir. Merkantilistlərin nümayəndələrinə misal olaraq statistikanın, demoqrafiyanın, milli gəlir anlayışlarının yaradıcılarından biri sayılan Viliyam Pettini, Tommaso Campanelları, Tomas Munu misal göstərmək olar. Qapalı iqtisadiyyatı müdafiə edən, digər ölkələrin müstəqilliyinə maneə yaradan, sənayenin inkişafını və yayılmasını ləngidən tək istiqamətli bir iqtisadi məktəb olan Merkantilizm zamanı içində öz yerini digər iqtisadi təlimlərə, o cümlədən Fiziokratlara vermişdirlər.

TƏDQIQAT METODU

Tədqiqatın əsas məqsədi iqtisadi təlimlərin inkişaf mərhələsindən keçdiyi və dəyişməyə məruz qaldığı dövrlərdə yeni yaranmış və qarşılıqlı əvəzlənən iqtisadi təlimlərin oxşar və fərqli cəhətlərini müqayisə etməklə dövlət maliyyəsinə və müasir maliyyə sistemində təsirini araşdırmaqdan ibarətdir.

XVIII əsrin sonralarına doğru Fransada yaranmağa başlamış Fiziokrat iqtisadi təlimi kapitalizmin və azad, müstəqil iqtisadi fikirə önəm verən iqtisadi təlimlərin ilkin özək nöqtəsi hesab oluna bilər. Məşhur fransız deyimi olan “Laissez- faire, Laissez-passer”- Buraxın etsinlər, buraxın keçsinlər fikrini ilk dəfə elmə gətirən Fiziokratlar bir tərəfdən sənayeləşməyə qarşı olmağın vacibliyini qeyd etsələr də, digər tərəfdən liberal iqtisadiyyatın ən qədim və güclü müdafiəçilərindən olmuşdurlar. Merkantilistlərdən fərqli olaraq ticarəti “mala qarşılıq mal vermək” kimi gördən Fiziokratlar, bu səbəbdən sənayeləşməyə istiqamətlənmişdirlər. Dövlətin sərvətinin əsas mənbəyinin istehsalda olduğunu düşünən bu iqtisadi təlimin nümayəndələri tələb və təklif arasındakı bərabərsizliyin müvəqqəti bir hal olduğunu vurğulamaqla iqtisadiyyatın uyğun prosesləri nəticəsində əsasən onların bir-birinə bərabər olması fikrini müdafiə etməklə və əlavə bir müdaxilədən söz açılmağın mənasız olduğunu bildirməklə gələcəkdəki Klassik məktəbin fikirlərinə zəmin yaratmışdılar.

Fransanın sərhədlərindən kənara çıxarılmayan Fiziokratlar daha sonra öz yerini digər iqtisadi təlimlərə versə də, həmin dövrlərdə yaranmış və öz təsiri assimilyasiyaya uğrayaraq müxtəlif onilliklərə qədər gətirib çıxarmağı bacarmış bir iqtisadi təlim olan Klassik nəzəriyyə öz səsini bir sıra ölkələrə çatdırmağı bacarmışdı. XVIII əsrlərdən etibarən əsasən Qərbi Avropada yayılan və sonralar geniş vüsət alan “Aydınlatma fəlsəfəsi” və “Rasioanl fikir” özü ilə yeni bir iqtisadi təlimin gəlişini hiss etdirmişdi. Təklif yönümlü bir iqtisadi nəzəriyyə olan Klassik iqtisadi təlim əsasən 4 vacib elementdən təşkil olunmuşdur:

- 1) Bazarlar tam rəqabət qabiliyyətlidir.
- 2) Alışın məbləği və faiz göstəricilərini əhatə edən bütün qiymətlər elastikdir.
- 3) Hər bir təklif öz tələbini yaradır. (Məşhur “Say qanunu”na əsasən)
- 4) Mübadilə bərabərliyi ilə göstərilən Miqdar nəzəriyyəsi hakimdir.

Klassik iqtisadi təlim əsasən bir neçə şərt tələb etmişdir:

- a) Dövlət büdcəsi hər zaman taraz olmalıdır.
- b) Dövlət yalnız təhlükəsizlik, ədalət, müdafiə kimi işlərdə hegemon olmalı, iqtisadiyyat və iqtisadiyyata bilavasitə təsir edəcək hər hansı bir sahədən tamamilə uzaq olmalıdır.
- c) “Buraxın etsinlər, buraxın keçsinlər” şüarı siyasi sahədə olduğu kimi, iqtisadiyyat sahəsində də tam keçərlilə olmalıdır.

1929-cu il Böyük Böhranı ağıllara müəyyən suallar gətirmiş, yeni və tam fərqli bir iqtisadi nəzəriyyənin yaranmasına ehtiyac olduğunu ön plana çəkmişdir. Elə həmin dövrlərdə Con Maynard Keyns özünün 1936-cı ildə nəşr etdirdiyi “Məşğulluq, faiz və pulun ümumi teoremi” adlı əsəri ilə Klassik nəzəriyyəni tənqid etmiş və bu kimi böhran vəziyyətlərində dövlət müdaxiləsinin şərt olduğunu qeyd etmişdir.

Keynes analizləri zamanı əsasən başlıca iki yenilikdən söhbət açır:

Əvvəlcə o, məcmu tələbdəki uzaqlaşmaların ümumi daxili məhsul (ÜDM) üzərindəki təsirini qeyd etmişdir.

İkinci yenilik olaraq isə o, klassik iqtisadi təlimdən fərqli olaraq pul təklifindəki meyarlarla deyil, insandan asılı olmayan digər faktorların rolunu da ön plana çəkmişdir.

Qrafik 1. Klassik və Keynes iqtisadi təlimlərinin qarşılıqlı müqayisəsi.

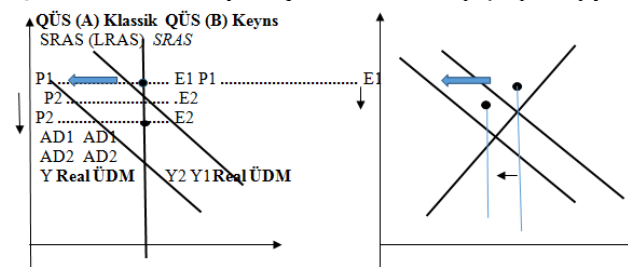

Mənbə : Paul Krugman, Robin Wells; Makro iqtisad, Palme yayıncılık, 2013, səh 473

Qrafikdən görüldüyü kimi soldakı təsvir Klassik iqtisadi təlimini, sağdakı təsvir isə Keynes iqtisadi təlimini ifadə etməklə yanaşı, məcmu tələblərin uyğun azalmalarını əks etdirmişdir. İlkin təsvirdə məcmu tələb əyrisi sola doğru sürüşdüüy zaman qiymətlərin ümumi səviyyəsi aşağı düşsə də, uzunmüddətli dövr üçün bu, ümumi daxili məhsulun dəyişməsinə təsir etməyəcəkdir. İkinci təsvirə nəzər salsaq, qısamüddətli dövrdə məcmu tələb əyrisi sola sürüşdüüy zaman isə həm qiymətlərin ümumi səviyyəsində, həm də ümumi daxili məhsulda azalma hiss olunacaqdır.

Keynes iqtisadının yayılmasından sonra real və nominal qiymətlərin üzərində qurulmuş daha bir nəzəriyyə olaraq Yeni Keynes iqtisadi təlimi və daha bir nəzəriyyə Post Keynes iqtisadi təlimi meydana gəlmişdir. Həmçinin Klassik iqtisadi təlimin davamçıları olaraq yaranmış və yaranmasında Monetarizmin böyük payı olmaqla Çikaqo və Avstriya məktəblərini əhatə edən Neo-Klassik iqtisadi təlimini də qeyd etməkdə fayda var. Neo-Klassik nəzəriyyə IS-LM modeli əsasında qurularaq, Klassik və Keynsin iqtisadi təlimlərini bir növ sintez halına salmaqla yaranmışdır. Yaranmasında Keynes və Valrasın böyük əməklərinin olduğu bu iqtisadi təlimin adına Neo-Klassik Sintezy deyilməsi təsadüf deyildir.

NƏTİCƏ

Nəticə etibarı ilə XV əsr Mertantilizm iqtisadi təliminin yaranmasından müasir dövrümüzdə doğru qarşılıqlı əvəzlənən nəzəriyyələr bir-birinə yaxın olsalar da fərqli cəhətlərlə yadda qalmışdırlar. Belə ki, Klassik nəzəriyyənin yaranmasından sonra bir sıra müxtəlif iqtisadi təlimlər də meydana gəlmişdir ki, bunlardan Qurum iqtisadiyyatını, Kapital əsəri ilə Karl Marksın Marksist nəzəriyyələri, bununla əlaqəli utopik nəzəriyyələri misal göstərmək olar. İqtisadi tarixə nəzər salsaq bu nəzəriyyələr əvəzlənməklə bərabər dünyanın ən inkişaf etmiş ölkələrindən başlayaraq bir sıra ölkələr öz maliyyə sistemində müxtəlif iqtisadi təlimlərin qaydalarını üstün tutaraq tətbiq etmişlərdir. ABŞ-ın 1980-ci illərdən bu yana olan tarixinə nəzər salsaq o dövrlərdə hakimiyyətdə olan Ronald Reyqan Laffer və Fridmanın fikirlərini üstün tutmaqla vergiləri endirmişdir. Həmçinin İngiltərə prezidenti Marqaret Tetçer, Türkiyə prezidenti Turqut Özal da bu iqtisadi siyasətin ardınca getmişdirlər. Hətta həmin dövrlərdə "Tetçerizm", "Reqanomiks" adlı yeni kiçik cərəyanlar da meydana gəlmişdir. Lakin R. Reyqanın bu addımı desisiti artırmışdır. Özündən sonra hakimiyyətə gələn daha bir respublikaçı 41-ci ABŞ prezidenti Corc H. V. Buş da vergiləri aşağı salmaqla defisitə dərinləşməsinə səbəb olmuşdur. Lakin 1993-2001-ci illərdə hakimiyyətdə olan demokrat Bill Klinton vergi güzəştlərini azaltmaqla bərabər defisiti sifirə endirməyi bacarmışdı. Növbəti respublikaçı 43-cü ABŞ prezidenti Corc V. Buşun dövründə defisit yenidən artmağa başlasa da, 2009-2017-ci illərdə hakimiyyətdə olan digər demokrat ABŞ prezidenti Barak Obamanın dövründə isə yenidən aşağı defisit göstəricilərinə nail olunmuşdur. 2017-ci ildən hakimiyyətdə olmasına baxmayaraq yeni respublikaçı ABŞ prezidenti Donald Tramp isə bir neçə il ərzində hədsiz vergi güzəştləri nəticəsində yüksək defisit göstəricilərinə nail olmuşdur. Beləliklə müxtəlif iqtisadi təlimin tərəfdarlarının qəbul etdiyi qərarlar dünyanın hegemon dövlətlərinin müxtəlif iqtisadi vəziyyətlərlə üzlənməsinə səbəb olmaqla yanaşı, inkişafda olan ölkələrin (İÖÖ) maliyyə sistemində də təsirsiz ötürmüşür.

ƏDƏBİYYAT SİYAHISI

1. Paul Krugman, Robin Wells, Makro iktisat, Palme yayıncılık, Ankara,2013, səh 472.
2. Prof. Dr. Abuzer Pınar, Prof. Dr. İzzettin Önder, Doç. Dr. Erdal Gümüş; Maliyyə politikası, Anadolu Üniversitesi,2013, səh 4.
3. Prof. Dr. M. Burhan Erdem, Prof. Dr. Ömer Demir, Prof. Dr. Mustafa Acar, Doç. Dr. F. Rana Adaçay, Yrd. Doç. Dr. Hasan İslatince, Yrd. Doç. Dr. Ahmet Tiryaki, İktisadi düşüncələr tarihi, Anadolu üniversitesi,2012, səh 35
4. Savaş Vural F., Politik iktisat, Beta yayımları, 1986, səh 189-210
5. Yrd. Doç. Dr. Mevlüt Tathyer, İktisadi Düşüncenin Evrimi ve İktisat Politikası, Nobel Akademik Yayıncılık Eğitim Danışmanlık Tic. Ltd. Şti., 1-ci basım.2015, s.4-7

MÜASİR DÖVRDƏ AZƏRBAYCANDA MALİYYƏ BAZARI VƏ ONUN İNKİŞAF İSTİQAMƏTLƏRİ

ŞƏBNƏM ZƏRBƏLİYEVƏ

Qərbi Kaspi Universteti

Maliyyə bazarları

email: shabnam0896@icloud.com

Bakı, azərbaycan

XÜLASƏ

Ölkəmizdə maliyyə bazarının inkişafı iqtisadiyyatın formalaşmasına təkan verir. Belə ki, maliyyə bazarı beynəlxalq təcrübədə inkişafı olmayan ölkələrin maliyyə-pul münasibətlərində təsərrüfat həyatının formalaşmasında mühüm əhəmiyyət kəsb edir. Təbii ki, bu inkişaf ölkəmizdən də yan keçmir. Bildiyimiz kimi respublikamızın sovet hakimiyyəti altına düşdüyü bu dövrdə iqtisadiyyat müstəqil inkişaf etməmişdir. Müstəqil dövlətin olmaması, sovet hakimiyyətin müstəmləkəsi altında olması, inzibati-amirlik sistemi, sərt qaydalar və s. bütün bunlar Azərbaycan Respublikası iqtisadiyyatının inkişafını tam müstəqil formalaşmasına mane olmuşdur. Artıq bazar iqtisadiyyatına daxil olması, müstəqillik qazandığı dövrdən etibarən müstəqillik iqtisadiyyatın inkişafına təkan vermişdir. İqtisadiyyatın inkişafı ilə artıq bəzi sahələrdə canlanma baş vermişdir. Bu canlanma iqtisadiyyatın bir çox sahələri kimi maliyyə bazarında öz əksini tapmışdır. Ölkəmiz maliyyə bazarının inkişafını dünya təcrübəsindən istifadə edib, bazar iqtisadiyyatının inkişafında müəyyən yenilikləri tətbiq etmişdir. Azərbaycan Respublikası maliyyə bazarlarının formalaşması bilavasitə maliyyə insitutlarının yaradılması ilə əlaqədardır. Maliyyə bazarını maliyyə alətlərinin emmisiyasını, alqı və satqısını həyata keçirən maliyyə insitutlarının, iqtisadi subyektlərin məcmusu kimi nəzərdən keçirmək olar.

AÇAR SÖZLƏR: MALİYYƏ, BAZAR, İNKİŞAF

GİRİŞ

Maliyyə bazarlarını bir neçə xüsusiyyətinə görə təsnifləşdirək. Məsələn, bazarda vəsaitlərin yerləşməsinə görə, pul axınlarının hərəkətinin təşkilatı forması inkişaf səviyyəsinə görə yəni inkişaf etmiş bazarlar və inkişaf etməkdə olan bazarlara bölmək olar və.s. Burada vurğulamaq istədiyim, inkişaf səviyyəsini görə bazarlar haqqında olacaq. Belə ki, bu bazarların inkişaf səviyyəsinə və daxilində bir çox özünəməxsus cəhətləri ilə fərqlənir. Tədqiqatın obyektini maliyyə bazarları təşkil edir.

TƏDQIQAT METODU

Azərbaycan Respublikası maliyyə bazarlarının formalaşmasında maliyyə insitutlarının yaradılması ilə əlaqədardır. Maliyyə insitutlarının tipindən və maliyyə alətlərinin növündən asılı olaraq Azərbaycan maliyyə bazarını aşağıdakılara bölmək olar: pul bazarı, qiymətli kağızlar bazarı, sığorta bazarı, valyuta bazarı və qızıl bazarı.

Pul bazarı. Pul bazarında alqı-satqı kimi pulun özü iştirak edir. Pul bazarı milli və beynəlxalq bazara bölünür. Milli pul bazarı dedikdə orada olan iqtisadi əlaqələrin həmin ölkənin pul vahidi

ilə aparılır. Beynəlxəq bazarda əslində burada da milli valyutaların cərəyanları əsasında aparılır. Sadəcə olaraq iqtisadi əlaqələr prosesində başqa ölkələr çıxış edir.

Azərbaycan Respublikasında pul bazarının əsas institutu Mərkəzi Bank və kredit təşkilatlarıdır. Ümumilikdə Azərbaycan Respublikasında bank sistemi Mərkəzi Bankdan və bank kredit təşkilatlarından ibarətdir. Mərkəzi Bank bir çox qanunvericiliklərlə tənzimlənir. Hər bil ölkədə Mərkəzi Bank iqtisadiyyat da mühüm struktura malikdir. Mərkəzi bankın əsas vəzifələri qiymətlərin sabitliyini tənzimləmək, bank sisteminin inkişaf etdirilməsinə təmin etməkdir. Bundan əlavə müasir kommersiya bankları fəaliyyət göstərir. Həmin bankları bir çox əməliyyatlarla təşkilatlara, əhaliyə və s. fəaliyyət göstərilir. Banklar fiziki və hüquqi şəxslərin pul ehtiyatlarını cəlb etmək və müəyyən faiz müqabilində müddətli pul vəsaitləri təklif etmək və bu kimi tapşırıqları həyata keçirirlər.

Valyuta bazarı. Burada əsas iştirakçı kimi valyuta ehtiyatları çıxış edir. Yəni ki, valyuta mübadiləsinə həyata keçirən bazar kimi başa düşülür. Əslində valyuta bazarının mövcud olması ümumi ölkələr arasında beynəlxalq səviyyədə vahid pul sisteminin olmasıdır. Bu bazarlarda iştirakçılar valyuta mübadiləsinə həyata keçirirlər.

Kommersiya bankları- banklar valyuta əməliyyatlarını aparır. Burada mübadilə vasitəsilə bir valyutadan digər başqa valyutaya keçirilməsi əməliyyatı aparılır. Banklar öz müştərilərlə əlaqəsi ilə yanaşı öz məqsədlərinə uyğun olaraq xarici ölkələrdə əməliyyat aparırlar və bunun nəticəsində beynəlxalq valyuta bazarı yaranır. Mərkəzi Bank- bu bazarda əsas məqsədlərdən biri milli valyutanın qorunub saxlanılmasından ibarətdir. Yuxarıda qeyd etdiyimiz kimi hər ölkədə olduğu kimi ölkəmizdə də bu əməliyyatların aparılmasını Mərkəzi Bank icra edir, valyuta kursunun sabit saxlanılmasına nəzarət edir. Mərkəzi Bank milli valyutanın sabitliyinin qorunmasında bir nömrəli iştirakçısıdır. Bundan əlavə Mərkəzi Bank qiymətlərin sabit saxlanılmasında iştirak edir.

İnvestisiya fondları-deməli investisiya fondlarının əsas məqsədi ayrı-ayrı ölkələrin ehtiyatlarını qiymətli kağız kimi qələmi verib ondan səhm adı altında istifadə etməkdir. Fiziki şəxslər bir çox əməliyyatları həyata keçirirlər məsələn banklar vasitəsilə pul köçürmələri, valyuta mübadiləsi və s. Valyuta bazarının obyektləri və subyektləri mövcuddur. Valyuta sərvəti anlayışı xarici valyuta və xarici qiymətli kağızları başa düşülür. Daxili qiymətli kağızlara –emmissiya qiymətli kağızları, fond sərvətləri aiddir. Xarici qiymətli kağızlara isə Azərbaycan Respublikası ərazisində istifadə olunan vasitələr aid etmək olar.

Qiymətli kağızlar bazarı pul bazarının bir növü olub, əsas hissəsini təşkil edir. Bazarın əsas xüsusiyyəti qiymətli kağızların alınıb satılması və bu bazarda qiymətli kağızların hərəkəti dövriyyəsi bu kimi iqtisadi proseslərdən ibarətdir. Söhbəti gedən bazarda əsasən kapital formasından istehsal formaya keçməyə təkan verir. Bu bazarın əsası pula əsaslanır. Belə olduqda biz bu bazara pul bazarında deyə bilərik. Bazar bütünlükdə bank kredit sistemini əhatə eləyir və daim əlaqədə olur. Qiymətli kağızlara yardım edilən pul ehtiyatları məcmusu saxta kapital adlanır. Saxta kapitalın yaranma səbəbi əsas olaraq real və borc kapitaları ilə əlaqədardır. Ümumi kapitalın belə bir formasının əmələ gəlməsi pul ehtiyatlarının xeyli hissəsini tələbat artması nəticəsində pul kapitalının müəyyən hissəsi qiymətli kağız bazarında borc vüqulması kimi qeyd olunur. Ancaq sözü gedən kapitalın real və borc kapitalından əsaslı şəkildə fərqlənir.

Fond bazarı ölkəmizdə demək olar maliyyə sisteminin başlıca elementlərindən biridir. Azərbaycan Respublikasında qanun və qanunvericilik üzrə hüquqi aktlar qəbul edilmişdir. 1992-cil ildə respublikamızda I Qiymətli kağızlar və fond birjası haqqında Azərbaycan Respublikası qanun qəbul edilmişdir. Daha sonra həmin qanun getdikcə qüvvəsini itirmiş yeni qanunla əvəzlənmişdir. Həmin qanun 1998-ci il iyunun 14-də qəbul edilmişdir. İlk olaraq Azərbaycan Respublikasında Fond birjası və Bakı Fond birjası yaradılmışdır. Fond birjası qapalı səhmdar kimi yaradılmışdır. Burada hərraclər yalnız həmin birja tərəfindən həyata keçirilir.

Sığorta bazarı- sığorta bazarının mahiyyəti burada əsas məqsədi sığorta müdafiəsi olan pul münasibətləri xüsusi –iqtisadi strukturdur. Ümumi olaraq bazarda sığorta iştirakçıları çıxış edir.

Burada zərərçəkənin sığortaçı tərəfindən pul vasitəsi ilə müdafiəsindən ibarətdir. Bu bazarda sığortalının ində əsas olaraq sığortaçılardan və sığortalılardan ibarətdir. Ümumiyyətlə götürsək bazar iqtisadiyyatı şəraitdə insan sərbəst sürətdə pul qazana və onu xərcləyə bilər. Onun öz şəxsi seçimidir. Bundan əlavə insan sərbəst şəkildə istehlakın müəyyən hissəsini yığma yönəldə bilər. Bütün amillər sığorta xidmətinə əsaslanır və mütləq şəkildə əlaqəlidir.

Azərbaycan Respublikasında qızıl ehtiyatı dövlət mülkiyyətidir. Respublikasında qızıl ehtiyatı qızıl külçələrdən ibarətdir. Azərbaycan Respublikasında qızıl ehtiyatı demək olar yarısı Mərkəzi banka verilir və orada qanunu saxlanılır. Mərkəzi Bank tərəfindən idarə olunur. Qalan hissəsini isə müvafiq icra hakimiyyəti orqanının qanunvericiliyə uyğun saxlanılır.

Ümumilikdə qızılın qiyməti bir qramda olan qızılın dəyəri başa düşülür. Beynəlxalq bazarda qızılın dəyəri qızılın öndə gedən iştirakçıları müəyyənləşdirilir. Respublikamızda qızılın dəyərini fərqli cəhətlərlə müəyyən olunur.

Kredit bazarı- pul bazarının tərkib hissəsi olub, demək olar böyük hissəsini təşkil edir. Bu bazarda kredit münasibətləri, kredit sövdələşmələrindən ibarətdir. Burada başlıca obyekt əsasən pul olaraq qeydə alınır. Pul əsasən vəsait kimi alqı-satqı proseslərində iştirak edir. Ümumilikdə kredit geri qaytarılma şərti ilə verilən pul vəsaitləridir. Müddətliklik, faiz dərəcəsi, qaytarılma şərti kimi xüsusiyyətləri var. Faiz dərəcəsi kredit sferasında əsas götürülür yəni verilən pul vəsaitinin müəyyən faiz dərəcəsi ilə qaytarılmasıdır. Belə qayda mövcuddur ki, kredit götürülməsi zamanı müddətliklik nə qədər çox olarsa o qədər də faiz dərəcəsi artır. Qanunvericiliyə uyğun olaraq kredit təşkilatlarının krediti müqavilə əsasında verilməsinə, borcverəndə öz öhdəliyinə düşən borcun və faizin vaxtında qaytarılmasından ibarətdir.

Azərbaycan Respublikasında kredit bazarının həyata keçirən müəssisələr qanunvericiliyə uyğun olaraq kommersiya bankları tərəfindən həyata keçirilir. Maliyyə bazarının inkişafında bəzi manelərin yaşanması təsadüfi deyil. Bu özünü krediti portfelində biruzə verir. Bu bir sıra banklarda böhrana səbəb olur. Son illərdə milli valyutanın dəyərinin azalması, faiz dərəcələrinin artması və.s kimi problemlər ümumilikdə həm bazar münasibətlərinə ən əsasda kredit bazarına mənfi təsir etmişdir.

NƏTİCƏ

Azərbaycan son illər keçirilən iqtisadi islahatlar və onun dünya iqtisadiyyatı sistemində inteqrasiyası iqtisadiyyatın o cümlədən maliyyə bazarı iştirakçılarının fəaliyyətinin inkişafına şərait yaratmışdır. Bu da maliyyə bazarının bank sistemi ilə paralel olaraq iqtisadiyyatda pul axınlarının ötürücüsü kimi real sektorun canlanmasında əhəmiyyətli rol oynamasından irəli gəlir. Xüsusilə Azərbaycanda neft sektorunda cəmlənmiş iqtisadi gəlirlərin qeyri-neft sektorlara yönəldilməsi probleminin mövcudluğu ölkəmizin maliyyə bazarının iştirakçılarının fəaliyyətinin inkişafına xüsusi əhəmiyyət verilməsinə zəmin yaradır. Müasir bazar iqtisadiyyatı şəraitində bütün iqtisadi sistemlərdə daxili və xarici iqtisadi resursların iqtisadi inkişafa cəlb edilməsini təmin edən maliyyə bazarlarının və onun iştirakçılarının mövcudluğu zəruri amildir. Hər il üçün dövlətin maliyyə siyasətinin müəyyənləşdirilməsi və təsdiq edilməsi, pul siyasətinin alətlərinə dair qərarların qəbul edilməsi, valyuta tənziimi və nəzarətinin həyata keçirilməsi qaydasının təsdiq edilməsi, Azərbaycan Mərkəzi Bankının büdcəsinin və ona dəyişikliklərin təsdiq edilməsi, kapital ehtiyatlarının formalaşdırılması və istifadə olunması qaydasının müəyyənləşdirilməsi, illik maliyyə hesabatının təsdiq edilməsi, beynəlxalq qızıl-valyuta ehtiyatlarının saxlanması və idarə olunması strategiyası və qaydalarının müəyyən edilməsi; kredit təşkilatlarına bank fəaliyyətinin həyata keçirilməsi üçün lisenziyaların verilməsi və ləğv edilməsi barədə qərarın qəbul edilməsi, kredit təşkilatları üçün iqtisadi tənzimləmə normativlərinin müəyyən edilməsi, ölkənin bank sistemində xarici kapitalın iştirak limitinin müəyyənləşdirilməsi və digər bu kimi məsələlər məqalə mövzusunun tətqiqini aktuallaşdırır. Lakin Azərbaycanda maliyyə bazarının dövlət tənzimlənməsi həyata keçirən qurumları birləşdirən və əlaqələndirən struktur və eləcə də vahid bir bütöv kimi maliyyə bazarını tənzimləyən normativ aktın olmaması öz növbəsində tətqiqatı zəruriliyini artırır. Respublikamızda maliyyə bazarının inkişafı ilə bağlı bir çox işlərin görülməsinə

baxmayaraq, onun mövcud vəziyyəti hələ də dünya standartlarına tam cavab vermir və bu sahədə bir çox problemlər özünü biruzə verir.

ƏDƏBİYYAT SIYAHISI

6. Abbasov A.H. Maliyyə bazarının formalaşması, «Audit» jurnalı, №3, Bakı, 2016: 20-29
7. Abbasov A. H., Qiymətli kağızlar və onlarla əməliyyatlar Bakı: İqtisad Universiteti, 2015:1-221
8. Ağır, H.; Peker, O.; Kar, M., Finansal Derinləşmənin Belirleyiciləri Üzerine Bir Değerlendirme: Literatür Taraması, BDDK Bankacılık ve Finansal Piyasalar, 3(2), 2016: 31- 62.
9. Neftci, Salih N., Naive Trading Rules in Financial Markets and Wiener-Kolmogorov Prediction Theory: A Study of Technical Analysis. Journal of Business, 64, 2015: 549-571 Azərbaycan Respublikasının Dövlət Statistika Komitəsi

KÖLGƏ İQTİSADİYYATININ AZALMASINDA UÇOTUN ROLU

KƏMALƏ RZAYEVA

Bakı Mühəndislik Universiteti

İqtisadiyyat və İdarəetmə fakültəsi / İstehsal sferasında mühasibat uçotu və audit / magistr

krzayeva@std.beu.edu.az

BAKİ, AZƏRBAYCAN

İ.Ü.F.D. ELSEVƏR İBADOV

Bakı Mühəndislik Universiteti

İqtisadiyyat və İdarəetmə fakültəsi / Mühasibat uçotu və audit kafedrası / baş müəllim

eibadov@beu.edu.az

bakı, azərbaycan

XÜLASƏ

Kölgə iqtisadiyyatı, hər bir ölkə iqtisadiyyatının görünməyən tərəfidir. Daha çox sərt vergi siyasətinin nəticəsi kimi ortaya çıxan kölgə iqtisadiyyatı, vergilərin yumuşalması istiqamətində görülən tədbirlər ilə aradan qaldırıla bilər. Azərbaycan Respublikası ildən ilə dəyişən vergi siyasəti ilə kölgə iqtisadiyyatındakı “qaranlıq”a son qoymaq və ölkənin bütün iqtisadi sahələrinə nəzarəti artırmaq üçün şəffaflığın təmin edilməsi yönündə ciddi tədbirlər görür. 2019 və 2020-ci illər Vergi Məcəlləsində bütün vergi növləri üzrə güzəşt konsepsiyaları fiziki və hüquqi şəxslərin bütün fəaliyyət növləri üzrə əməliyyatlarının şəffaflaşdırılmasına imkan yaratmışdır. Sadələşdirilmiş vergi, fiziki şəxslərin gəlir vergisi, hüquqi şəxslərin mənfəət vergisi və Əlavə Dəyər Vergisi anlayışlarına yeni yanaşmalar tətbiq edilmişdir. Sahibkarlıq subyektləri üzrə kateqoriyaların müəyyən edilməsi vergi öhdəliklərinə də təsir göstərmişdir. 2020-ci ildə Əlavə Dəyər Vergisinə aid büdcə öhdəliklərinin hesablama metodu ilə deyil, kassa metodu ilə müəyyən edilməsi sahibkarlara edilən ən böyük güzəstdir. Həmçinin əmək müqaviləsi bağlanmadan işçi cəlb etmək hallarının qarşısını almaq üçün gəlir vergisindən azad edilmə və sosial ödəmələrdəki məbləğ və faiz nisbətələrinin müəyyən edilməsi vergi ödəyicilərinə şəffaflaşdırma istiqamətində bəxş edilən mühüm amildir.

AÇAR SÖZLƏR: kölgə iqtisadiyyatı, uçot, vergi məəcəlləsi, ədv, vergi güzəştləri

GİRİŞ

Hər bir iqtisadiyyat, ölkənin və onun vətəndaşlarının rifahını təmin etmək üçün şəffaflığa möhtacdır. Lakin ölkələrin iqtisadi və vergi siyasətləri şəffaflıqdan uzaq hallar yarada bilər. Bu da iqtisadiyyatın nəzarət oluna bilinməyən, gizli, qeyri rəsmi hissəsini yaradır ki, kölgə iqtisadiyyatı adını alır. Kölgə iqtisadiyyatı, ümumi iqtisadiyyatın dövlət orqanları tərəfindən nəzarət oluna bilinməyən tərəfidir. Ən çox sərt vergi siyasəti nəticəsində ortaya çıxan kölgə iqtisadiyyatı vergilər istiqamətində gedilən güzəştlər ilə aradan qalxa bilər. Hər bir dövlətin büdcə daxilolmalarının əksər hissəsini vergi daxilolmaları təşkil edir. Sərt vergi siyasəti, vergi dərəcələrinin yüksək olması büdcə daxilolmalarını artırmaq əvəzinə büdcədən yayınmaq hallarını yaradır ki, bu da

şəffaflığı aradan qaldırır. Məhz buna görə kölgə iqtisadiyyatı ilə mübarizədə əsas tədbirlər vergi siyasətinə yönəldilir.

Azərbaycan Respublikası ildən ilə dəyişən vergi siyasəti ilə kölgə iqtisadiyyatındakı qaranlığa son qoymaq, ölkənin bütün iqtisadi sahələrinə nəzarəti artırmaq üçün şəffaflığın təmin edilməsi yönündə ciddi tədbirlər götürür. 2019 və 2020-ci illər ərzində Vergilər Məcəlləsinə edilmiş mühüm dəyişikliklər hüquqi və fiziki olmaqla hər bir ölkə vətəndaşının mənafeyinə xidmət edir.

Azərbaycan Respublikasında dövlət büdcəsinin 1/3 hissəsi vergi daxilolmaları hesabına təmin olunduğundan kölgə iqtisadiyyatının aradan qaldırılması üçün vergi güzəştlərinin edilməsi zəruridir. 2 il ərzində fiziki və hüquqi şəxslərin gəlirlərindən büdcəyə ödənilən vergi daxilolmalarının yumuşaması sahibkarları vergi ödənilməsinə təşviq edir. Bu da nəticədə büdcə daxilolmalarında verginin payının artmasına səbəb olur.

2019 və 2020-ci illər Vergi Məcəlləsində bütün vergi növləri üzrə güzəşt konsepsiyaları fiziki və hüquqi şəxslərin bütün fəaliyyət növləri üzrə əməliyyatlarının şəffaflaşdırılmasına imkan yaratmışdır. Sadələşdirilmiş vergi, fiziki şəxslərin gəlir vergisi, hüquqi şəxslərin mənfəət vergisi və Əlavə Dəyər Vergisi anlayışlarına yeni yanaşmalar tətbiq edilmişdir.

Vergi Məcəlləsinə yeni anlayışlar əlavə edilmişdir, vergi orqanların müəssisələrin və fiziki şəxslərin fəaliyyətinə tam nəzarət edə bilməsi üçün elektron xidmətlər inkişaf etdirilmişdir.

VERGİ MƏCƏLLƏSİNƏ ƏLAVƏ EDİLƏN YENİ ANLAYIŞLAR

Texnologiyanın inkişafı ilə Vergi Məcəlləsinə hər il yeni anlayışlar daxil olur. Bunlar daha çox informasiyanın avtomatlaşdırılması sahəsində baş verən yeniliklərdən qaynaqlanır. Lakin bəzi anlayışlar sahibkarların inkişafına yönəlikdir.

Vergi Məcəlləsinə 2019-cu ildə əlavə edilən mühüm dəyişiklik gətirən anlayış, sahibkarlıq subyektlərinin bölgüsü meyarlarının müəyyən edilməsi olmuşdur. AR Nazirlər Kabinetinin müvafiq qərarı ilə mikro, kiçik, orta və iri sahibkarlıq subyektlərinin bölgüsü meyarları müəyyən edilmişdir. Bölgü meyarı kimi təsərrüfat subyektlərinin (bura həm fiziki, həm hüquqi şəxslər aiddir) işçilərinin orta siyahı sayı və illik gəliri götürülmüşdür.

Sahibkarlıq subyektlərinin ölçüsünə görə kateqoriyaları	İşçilərin orta siyahı sayı (nəfər)	İllik gəlir (ig) (min manat)
Mikro sahibkar	1 – 10	$ig \leq 200$
Kiçik sahibkar	11 – 50	$200 < ig \leq 3\ 000$
Orta sahibkar	51 – 250	$3\ 000 < ig \leq 30\ 000$
İri sahibkar	251 və ondan yuxarı	$30\ 000 < ig$

Cədvəl 1. Mikro, orta və iri sahibkarlıq subyektlərinin bölgüsü meyarları
(Azərbaycan Respublikası Nazirlər Kabinetinin 556 sayılı qərarı 21 dekabr 2018).

Müvafiq qərarın qeydlərində sahibkarın kateqoriyasını müəyyən etmək üçün “işçilərin orta siyahı sayı” və “illik gəlir” bölgü meyarı göstəricilərindən daha böyük olanı əsas götürmək qeyd edilmişdir. Həmçinin yeni yaradılan fizi və ya hüquqi şəxsin sahibkarlıq kateqoriyası vergi uçotuna alındığı dövrdən 1 (bir) il müddətində müəyyən edilmiş işçi sayına əsasən təyin edilir.

SADƏLƏŞDİRİLMİŞ VERGİ VƏ FİZİKİ ŞƏXSLƏRİN GƏLİR VERGİSİ.

2019-cu ilədək sahibkarlıq fəaliyyəti göstərən bütün fiziki şəxslər sadələşdirilmiş vergi ödəyicisi kimi vergi orqanlarında uçota alındıqdan sonra rüblük olaraq dövlət büdcəsinə gəlirlərinin 4 %-i həcmində vergi ödəyirdilər. Lakin 2019-cu ildə sadələşdirilmiş vergi ödəyiciləri fəaliyyətindən asılı olaraq ayrılmağa başlamışdır. Yalnız ictimai olaraq fəaliyyət göstərən, yəni xidmət göstərilən kütlə əhali olduğu təqdirdə fəaliyyət göstərən sadələşdirilmiş vergi ödəyicisi olmaq hüququna malikdir. Bərbər, dərzi, ofisiant kimi peşələrə sahib olan sahibkarlar aylıq vahid məbləğ ödəməklə fəaliyyətini davam etdirə bilirlər. İctimai iaşə obyektləri üçün 8 % vergi dərəcəsi müəyyən edilmişdir. Ticarət fəaliyyəti ilə məşğul olanlar isə sadələşdirilmiş vergi ödəyicisi olmaq hüququnu itirmişdilər. Qeyd edilənləri aşağıdakı cədvəl ilə xülasələşdirmək olar.

Sadələşdirilmiş vergi dərəcələri	
Əvvəl	
Zona	Vergi dərəcəsi
Bakı	4 %
Digər şəhər, regionlar və Naxçıvan MR	2 %
Fəaliyyət növü	Müəyyən edilmiş normanı keçən halda tətbiq edilən vergi dərəcəsi
Ticarət fəaliyyəti	6 %
İctimai işə fəaliyyəti	8 %

Sadələşdirilmiş vergi dərəcələri	
Dəyişiklikdən sonra	
Zona	Vergi dərəcəsi
Bütün şəhər və regionlar	2 %
Fəaliyyət növü	Müəyyən edilmiş normanı keçən halda tətbiq edilən vergi dərəcəsi
İctimai işə fəaliyyəti	8 %

Cədvəl 2. Sadələşdirilmiş vergi dərəcələri

(2019-cu ilə qədər və 2019-cu ildə Vergi Məcəlləsinə edilmiş dəyişiklikdən sonra).

Sadələşdirilmiş vergi ödəyiciləri sektorunun fəaliyyət növünə görə dəqiqləşdirilməsi fiziki şəxslərin gəlir vergisi ödəyiciləri sektoruna yenilik gətirmişdir. Sadələşdirilmiş vergi ödəyicisi olan fərdi sahibkarlar mikro sahibkarlıq subyekti kimi fiziki şəxslərin gəlir vergisi ödəyicisinə çevrilmişdir.

Azərbaycan Respublikasının rezident və qeyri rezidentləri fiziki şəxslərin gəlir vergisi ödəyiciləridir (Azərbaycan Respublikası Vergi Məcəlləsi 2020). Həmçinin Vergi Məcəlləsinin 96-cı maddəsinə əsasən sahibkarlıq fəaliyyəti ilə məşğul olan rezidentlərin gəlirləri və gəlirdən çıxıla bilən məbləğlər arasındakı fərq vergitutma obyektinə hesab olunur. Bəs fiziki şəxslərin gəlir vergisi nədir?

Yenə də Vergi Məcəlləsinin 97-ci maddəsi buna aydın izah verir:

“Muzdlu işlə əlaqədar əldə edilən gəlir, muzdlu işə aid olmayan fəaliyyətdən gəlir və vergilərdən azad edilən gəlirlərdən və əsas vəsaitlərin yenidən qiymətləndirilməsindən yaranan artımdan başqa bütün digər gəlirlər gəlir hesab edilir. AR və AR hüdudlarından kənar əldə etdiyi gəlir rezident vergi ödəyicisinin, AR mənbələrində əldə etdiyi gəlir isə qeyri rezident vergi ödəyicisinin gəliri hesab edilir.”

Muzdlu işlə əlaqədar əldə edilən gəlir-muzdlu iş müqabilində fiziki şəxsin əldə etdiyi əmək haqqı, ödəmə və ya faydadır.

Muzdlu işlə işçilərin cəlb edilməsi sahibkarlar üçün xərc yaradan amil hesab olunduğundan 2019-cu ildə VM edilən dəyişikliklərdən biri də, sahibkarların muzdlu işçi cəlb etməyini təşviq etmək yönündə olmuşdu. Belə ki, qeyri dövlət və qeyri neft sektorunda vergi güzəştləri tətbiq edilmişdir. Muzdlu işlə əlaqəli fiziki şəxsin əldə etdiyi 8000 (səkkiz min) manatadək gəlir 7 il müddətinə vergidən azad olunmuşdur. Bununla bağlı cədvəl 3-də ətraflı məlumat verilmişdir.

Digər tərəfdən, muzdlu işləyənlərin əmək haqqından sosial ödəmələrin faizində dəyişiklik edilməsi, sahibkarların muzdlu işçi cəlb etməsi üçün növbəti həvəsləndirici addım olmuşdur. Sosial ödəmələrin əmək haqqı məbləğlərinə 200 manata qədər və 200 manatdan yuxarı müvafiq faizlərin tətbiq edilməsi sahibkarın bu sahədə büdcə öhdəliyinin nisbətən azalmasına səbəb olmuşdur.

Muzdlu işə aid olmayan gəlir, fiziki şəxslərin sahibkarlıq və qeyri sahibkarlıq fəaliyyətindən əldə etdiyi gəlirlərdir. 2019-cu il VM edilən dəyişikliklər bu sahibkarlardan da yan keçməmişdir. Sadələşdirilmiş vergi ödəyicisi olmaq hüququnu itirən fərdi sahibkarlara gəlir vergi ödəyicisi olmaqla bəzi güzəştlər tətbiq edilməli idi. Gəlirlərinin 4 %-i həcmində büdcəyə vergi ödəyən sahibkarlar 20 % vergi öhdəliyi yaradan gəlir vergisi ödəyicisi olmaq üçün güzəştə ehtiyacları vardı. Mikro sahibkarlıq subyektlərinə güzəşt kimi gəlirlərinin 75%-ni vergidən azad etmək hüququ verilmişdir.

Vergiye cəlb edilən aylıq gəlir	Vergi dərəcəsi
Əvvəl	
2500 manatadək	14 %
2500 manatdan çox olduqda	350 manat+2500 manatdan çox hissənin 25 %

Vergiye cəlb edilən aylıq gəlir	Vergi dərəcəsi
Dəyişiklikdən sonra	
8000 manatadək	0 %
8000 manatdan çox olduqda	8000 manatdan çox olan hissənin 14 %

Cədvəl 3. Fiziki şəxslərin gəlir vergisi.

ƏLAVƏ DƏYƏR VERGİSİ

Əlavə dəyər vergisi, dövlət büdcəsi gəlirlərinin vergi daxilolmalarında mühüm paya sahibdir. Lakin məhsul və ya xidmət təqdim edilən kimi büdcə öhdəliyinin yaranması sahibkarları bu yöndə vergidən yayınmaqlarına səbəb olurdu. Məhsul və ya xidmət təqdim edildikdən 30 gün ərzində vəsait daxil olmalı idi ki, büdcə öhdəliyi yerinə yetirilsin. Əks halda sahibkar təqdim etdiyi, lakin əldə etmədiyi vəsaitə görə ƏDV ödəmək məcburiyyətində idi. Vergi Məcəlləsinin 166.1-ci maddəsində qeyd edilirdi ki, başqa hallar nəzərdə tutulmamışdırsa, vergi tutulan əməliyyatın vaxtı həmin əməliyyat üçün ödəmə 30 gün müddətində həyata keçirildikdə ödəmənin həyata keçirildiyi, ödəmə 30 gündən sonra həyata keçirildikdə isə ƏDV-nin elektron vergi hesab-fakturasının verildiyi vaxt sayılır (Azərbaycan Respublikası Vergi Məcəlləsi 2019).

ƏDV-nin hesablanma qaydasına düzəliş 2019-cu il VM dəyişikliklərində nəzərdə tutulsa da, həyata keçirilməsi 2020-ci ildə baş tutdu. AR Milli Məclisi AR Konstitusiyasının 94-cü maddəsinin I hissəsinin 15-ci bəndini rəhbər tutaraq Vergi Məcəlləsinin bir çox maddələrinə dəyişiklik etməsini qərara almışdır (Azərbaycan Respublikası Vergi Məcəlləsində dəyişiklik edilməsi barədə 1704-VQD Nöli Azərbaycan Respublikası Qanunu 29 noyabr 2019). Büdcəyə ödənilməli olan ƏDV təqdim edilən mal və ya xidmətin məbləğinə görə hesablama metodu ilə həyata keçirilirdi. 2020-ci ildə edilən dəyişikliyə görə isə tədim edilən mal və ya xidmətin məbləği ödənilən zaman ƏDV-yə cəlb edilir. Bu isə, sahibkarlarda mal və ya xidmət təqdim edən kimi e-qaimə təqdim etməyə sövq etmişdir. Bundan əvvəl mal və ya xidmət təqdim edilirdi, lakin e-qaimə təqdim edilmirdi ki, büdcəyə öhdəlik yaranmasın.

Həmçinin, malların və xidmətlərin təqdim edilməsi üçün əsas sayılan elektron qaimənin bir çox çeşidinin müəyyən edilməsi sahibkarlar üçün uçuğun şəffaf aparılması üçün bir üstünlük hesab olundu.

TƏDQİQAT METODU

Məqalədə 2019 və 2020-ci illərdə Azərbaycan Respublikası Vergi Məcəlləsinə edilən dəyişikliklər müqayisəli şəkildə cədvəllər əsasında təhlil edilmişdir. Əsasən Vergi Məcəlləsi və Nazirlər Kabinetinin müvafiq qərarlarından istifadə edilmişdir. Məqalə daha çox vergi sahəsində son 2 ildə edilən vergi güzəştlərinə aydınlıq gətirmişdir. Vergi sistemi yalnız müəssisəsi olan və yaxud hansısa fəaliyyəti olan şəxslərin marağında olmamalıdır. Hər bir ölkə vətəndaşının marağ dairəsinə daxil olmalıdır. Bunun üçün isə vətəndaşların problemlərinə nəzər salınmalıdır. Çünki həmin problemlər hələ də kölgə iqtisadiyyatının izləri kimi cəmiyyətimizə kölgə salır. Əksər işçilərin fərdi sahibkar kimi muzzdlu əməyə cəlb edilməsi, vergi, sosial kimi anlayışlardan uzaq olan vətəndaşın büdcə öhdəliyini yerinə yetirə bilməməsi bir sıra cərimələr və işçi üçün əlavə xərclər yaradır. Sahibkarların məzuniyyət və son haqq hesab kimi ödəmələri etmək istəməməsi, həmçinin əmək müqaviləsinin işçilərə bəxş etdiyi üstünlükləri xidmət müqavilələri ilə yox etməsi, Əmək Məcəlləsi ilə nəzərdə tutulan həftəlik 40 (qırx) saat iş normasına (Azərbaycan Respublikası Əmək Məcəlləsi 2020) riayət edilməməsi hələ də həll olunmamış problemlər siyahısındadır.

Digər tərəfdən isə, müqavilələrə əsasən ödənilən avansların vəsait daxil olan kimi ƏDV-yə cəlb edilməsi sahibkarın həmin müqavilə üzrə başlanğıc işləri görməyinə bir maneədir. Digər tərəfdən, mənfəət vergisi üzrə rüblük cari ödəmələrin tutulması, vergiyə öhdəlik yaranan kimi ödənilmə məcburiyyəti kimi halların aradan qaldırılması sahibkarların vergi ödəməyə həvəsləndirilmə amilləri kimi nəzərə alın bilər.

NƏTİCƏ

2019 və 2020-ci il Vergi Məcəlləsinə edilən dəyişikliklər Azərbaycan Respublikasının sahibkarlarının vergi sahəsində bir sıra güzəştlər əldə etmələrinə səbəb olmuşdur. Kölgə iqtisadiyyatının izlərinin məhv edilməsinə yönəlik vergi siyasəti ildən ilə sahibkarların fəaliyyətinin genişlənməsinə, şəffaflaşmasına, həmçinin vergi nəzarəti altında sərbəst fəaliyyət göstərmələrinə xidmət edir. 2020-ci ildə Əlavə Dəyər Vergisinə aid 166-cı maddəyə edilən dəyişiklik son illərdə sahibkarlara edilən ən böyük güzəşt olmuşdur. Həmçinin əmək müqaviləsi bağlanmadan işçi cəlb etmək hallarının qarşısını almaq üçün gəlir vergisi və sosial fonda edilən ödəmələrdəki güzəştlər də təqdirə layiqdir.

ƏDƏBİYYAT SIYAHISI

1. Azərbaycan Respublikası Əmək Məcəlləsi. Bakı şəhəri, 2020.
2. "Azərbaycan Respublikası Nazirlər Kabinetinin 556 sayılı qərarı." 21 dekabr 2018.
3. Azərbaycan Respublikası Vergi Məcəlləsi. Bakı şəhəri, 2020.
4. Azərbaycan Respublikası Vergi Məcəlləsi. Bakı şəhəri, 2019.
5. "Azərbaycan Respublikası Vergi Məcəlləsində dəyişiklik edilməsi barədə 1704-VQD Nəli Azərbaycan Respublikası Qanunu." 29 noyabr 2019.

AZƏRBAYCANIN İQTİSADI İNKİŞAFINDA REGIONLARIN İQTİSADI İNKİŞAFI DÖVLƏT PROQRAMLARININ ROLU

YUSİF ƏLİLİ

Bakı Mühəndislik Universiteti
İqtisadiyyat və idarəetmə fakültəsi
eliliyusif96@gmail.com
BAKİ, AZƏRBAYCAN

XÜLASƏ

Keçmiş postsovet ölkələri kimi Azərbaycan da keçid dövründə yaşanan bütün problemlərlə, çətinliklərlə üzləşmişdir. Azərbaycan iqtisadiyyatının keçid dövrünün ilk mərhələsində həm ölkə miqyasında, həm də onun ayrı-ayrı regionları səviyyəsində müəyyən dərəcədə inkişafına nail olunsa da, bəlli olan vəziyyət göstərirdi ki, bütün bunlar qane edici deyil və ölkənin mövcud potensialından daha səmərəli istifadə etməklə regionların inkişaf səviyyəsinin yüksəldilməsi və onlar arasında fərqin azaldılması yönündə mühüm regional siyasət həyata keçirilməlidir. [6].

Bu məqsədlə aparılan tədqiqat işində 2004-2008, 2009-2013, 2014-2018 və 2019-2023-cü illər ölkə regionlarının hərtərəfli inkişafına dair qəbul edilmiş regionların iqtisadi inkişaf dövlət proqramlarının, əldə olunmuş nəticələrin hesabının müqayisəli analizi aparılmışdır. [1].

AÇAR SÖZLƏR: iqtisadiyyat, maliyyə, dövlət proqramı

GİRİŞ

Ölkə regionlarının sosial-iqtisadi inkişafının bərabər səviyyədə təmin olunması milli iqtisadiyyatın inkişafının əsas göstəricilərindən biridir. Ümumilikdə isə Azərbaycanda regionların qeyri-proporsional inkişafı, onların sosial-iqtisadi potensialından tam istifadə olunmamasının bir neçə səbəbi vardır.

İlk səbəb kimi regionlar arasında məhsuldar qüvvələrin düzgün paylanmaması, bunun da nəticəsi olaraq sosial-iqtisadi inkişafın səviyyəsində kəskin fərqin yaranması qeyd edilməlidir. Bakı ilə regionlar arasında inkişaf baxımından böyük fərq yaranmışdır. Belə ki, iqtisadiyyatın, sənaye potensialının və bununla əlaqəli infrastruktur sahələrinin çox hissəsi Bakı şəhərində cəmlənmişdir ki, bu da onun rayonlara nisbətən inkişafını daha da sürətləndirmiş, paralel olaraq regionların sosial-iqtisadi vəziyyətinin ağırlaşmasına, regionlarda olan bir çox müəssisələrin, istehsal və eləcə də xidmət obyektlərinin fəaliyyətinin zəifləməsinə, tamamilə dayanmasına, eyni zamanda əhalinin regionlardan Bakıya axınına səbəb olmuşdur.

İkinci səbəb Ermənistan tərəfindən Azərbaycan torpaqlarının 20 faizinin zəbt edilməsi, iqtisadiyyat üçün əhəmiyyətli olan təbii potensialın işğal olunan ərazilərdə qalması, infrastruktur obyektlərinin dağıdılması, bir milyona yaxın vətəndaşın yaşayış, iş yerlərini, var dövlətlərini itirməsi və qaçqın vəziyyətinə düşməsidir.

Üçüncü səbəb isə regionlarda yaşayan əhalinin ölkədə aparılan torpaq və aqrar islahatlar nəticəsində torpaq sahələrinə və daşınmaz əmlaka sahib olmalarına baxmayaraq onlarda ilkin kapitalın olmaması, bununla yanaşı aqrar sektorun inkişafını təmin edən şəraitin, o cümlədən texnika, servis, infrastruktur, emal müəssisələrinin kifayət qədər olmaması əldə olunmuş imkanlardan səmərəli istifadə edilməsini məhdudlaşdırmışdır.

Bütün bu amillər iqtisadiyyatın inkişafına regional baxımdan çox pis təsir göstərmiş, regionların inkişafı arasında fərqi artırmasına, demografik, ekoloji vəziyyətin ağırlaşmasına səbəb olmuşdur. Beləliklə qeyd olunan problemlər nəzərə alınaraq prezident İlham Əliyev tərəfindən 2004-2008, 2009-2013, 2014-2018 və 2019-2023-cü illər ölkə regionlarının hərtərəfli inkişafına dair Dövlət proqramları qəbul edilmişdir.

TƏDQIQAT METODU

Regionların kompleks inkişaf strategiyasının əsası 2004-cü il 11 fevral tarixli 2004-2008-ci illəri əhatə edəcək I Dövlət proqramı ilə qoyulmuşdur. Dövlət proqramının qəbul olunmasında əsas məqsəd regionlarda sahibkarlığın inkişafını sürətləndirmək, təbii iqtisadi resurslardan, oradakı əmək ehtiyatlarından maksimum əhəmiyyətli dərəcədə istifadə edərək iqtisadiyyatın dayanıqlı inkişafına, infrastrukturun yüksək səviyyədə qurulmasına, yoxsulluğun səviyyəsinin azaldılmasına, əhəlinin məşğulluğunun artırılmasına nail olmaqdan ibarət olmuşdur.

I Dövlət proqramı əsasında Azərbaycan hökuməti kənd təsərrüfatının, qeyri-neft sektorunun, xidmət və infrastruktur obyektlərinin, emal müəssisələrinin yaradılmasının inkişafına yardım göstərmiş, o cümlədən turizmin inkişafını və bunların fonunda regionlarda çoxlu iş yerlərinin açılmasını təmin etmişdir ki, bunun da nəticəsində region sakinlərinin Bakıya, digər mərkəzlərə axınına səngitmişdir. Ötən dövrdə dövlət proqramının icrasına 6,8 milyard manat həcmində investisiya yatırılmışdır. Ən vacib istiqamət kimi insan amili yenə də Dövlət Proqramında öz əksini tapmış, bu yöndə təhsil, mədəniyyət, səhiyyə, rabitə müəssisələrinin tikintisi, yolların çəkilişi eyni zamanda onların əsaslı təmiri nəzərdə tutulmuş, bütün görülən bu tədbirlər insan amilinin intellektual potensialının güclənməsinə, onun yüksəlişinə zəmin yaratmışdır. Prezidentin 30 aprel 2007-ci ildə imzaladığı “Azərbaycan Respublikasında sahibkarlığın inkişafı ilə bağlı bəzi tədbirlər haqqında” fərmanla sahibkarlığa təkan vermiş və ona dövlət dəstəyinin daima göstərilməsinin vacib olduğunu vurğulamışdır. [1].

Ölkədə əhəlinin həyat səviyyəsinin daha da yaxşılaşdırılmasına, davamlı sosial-iqtisadi inkişafa, qeyri-neft sektorunun inkişafının sürətləndirilməsinə nail olmaq, eləcə də regionların inkişafında qazanılan nailiyyətlərin daha da möhkəmləndirilməsi üçün 14 aprel 2009-cu ildə Prezident İlham Əliyev tərəfindən 2009-2013-cü illəri əhatə edəcək Dövlət Proqramı təsdiq edilmişdir. Dövlət Proqramının qəbul olunmasında əsas məqsəd Azərbaycanda bütün infrastrukturun dünya standartları səviyyəsinə çatdırılması, Avropa Birliyinin meyarlarına uyğunlaşdırılması, eyni zamanda ölkə iqtisadiyyatının sahələri üzrə tamamlanmamış məsələlərin həllini tapması idi. II Dövlət Proqramında vergi və pul-kredit siyasəti, sənaye və kənd təsərrüfatı istehsalının genişləndirilməsi, ekologiya və təbii sərvətlərdən istifadə, yol təsərrüfatı və nəqliyyat, elektrik enerjisi, istilik və qaz təchizatı, rabitə xidmətlərinin yaxşılaşdırılması, su təchizatının və kanalizasiya xidmətlərinin yaxşılaşdırılması, mənzil təsərrüfatı və sosial müdafiə, səhiyyə, mədəniyyət, idman və təhsil müəssisələrinin inşası və yenidən qurulması sahələri üzrə tədbirlər nəzərdə tutulmuş və uğurla icra olunmuşdur. 2009-cu ildə dünyada iqtisadi böhran şəraitinin olmasına baxmayaraq “Standard & Poors” şirkətinin reyting qiymətləndirməsində reytingin müsbət istiqamətdə dəyişməsi ölkələr arasında ilk dəfə Azərbaycan Respublikası üçün qeydə alınmışdır. Azərbaycan 2010-cu ildə insan inkişafına dair BMT-nin növbəti hesabatında “orta insan inkişafı ölkələri” qrupunu tərk edərək “yüksək insan inkişafı ölkələri” qrupuna daxil edilmiş, 2010-2011-ci illər üçün Qlobal Rəqabətlik Hesabatına MDB ölkələri arasında 1-ci, stabil makroiqtisadi mühitə görə isə 139 ölkə arasında 13-cü olmuşdur. 2013-cü ildə sahibkarların fəaliyyətlərinin asanlaşdırılması üçün müəyyən dövlət qurumları üzrə “Sahibkarlıq fəaliyyəti sahəsində universal telefon məlumat xidməti (Çağrı Mərkəzi) yaradılmışdır. 2013-cü il respublikada “İnformasiya-kommunikasiya texnologiyaları ili” elan edilmiş və fevralın 8-də ölkəmizin ilk telekommunikasiya peyki orbitə çıxarılmışdır. 13 iyul 2012-ci tarixində isə “ASAN xidmət” mərkəzləri yaradılmışdır. 2012-ci ildə ölkənin ali təhsil müəssisələrinə qəbul geniş profilli ixtisas siyahısına uyğun olaraq həyata keçirilmiş və Boloniya Deklarasiyasının tələblərinə tam cavab verən bu yeni siyahının təsdiq olunması Azərbaycan ali təhsil sisteminin Avropa təhsil

sisteminə inteqrasiyası yolunda mühüm addımlardan biri olmuş, 2013-cü ildə “Azərbaycan Respublikasında təhsilin inkişafı üzrə Dövlət Strategiyası” qəbul edilmişdir. Ölkədə əldə olunan bütün sosial-iqtisadi nailiyyətlər 2013-cü ildə reyting agentlikləri tərəfindən yüksək qiymətləndirilmiş və “Fitch Ratings”, “Standard & Poor’s” və “Moody’s” bu agentliklər tərəfindən Azərbaycana investisiya kredit reytingi verilmişdir. Doing Business 2014 hesabatında Azərbaycan 189 ölkə arasında 70-ci olmuşdur. [3].

I və II Dövlət Proqramlarının məntiqi davamı olaraq ölkə prezidenti tərəfindən 27 fevral 2014-cü ildə “Azərbaycan Respublikası regionlarının 2014-2018-ci illərdə sosial-iqtisadi inkişafı III Dövlət Proqramı” təsdiqlənmişdir. Proqram ölkədə regionların inkişaf səviyyəsi arasında tarazlığın təmin olunmasını, qeyri-neft sektorunun sürətli inkişafını, ixracyönümlü məhsul istehsalının artmasını, regionlarda infrastruktur və kommunal xidmətlərlə təminat səviyyəsinin daha da yaxşılaşdırılmasını, əhalinin məşğulluq səviyyəsinin yüksəlməsini nəzərdə tutmuşdur. Qəbul olunmuş III Dövlət Proqramı artıqlaması ilə yerinə yetirilmiş, qarşıya qoyulan bütün vəzifələr icra olunmuş, regionlarda əvvəlki illərdə aparılan islahatlara, görülən işlərə təkan verilmişdir. Proqramın əhatə etdiyi illərdə 2017-ci ildə Bakı-Tbilisi-Qars dəmir yolu istismara verilmiş, ən böyük infrastruktur layihələrindən biri olan Cənub Qaz Dəhlizinin tikintisi davam etdirilmiş, dörd layihədən üçü istifadəyə verilmiş, 2018-ci ildə TANAP və Cənub Qaz Dəhlizinin açılışı olmuşdur. ASAN xidmətin bir qolu sayılan “Ailə Biznesinə Asan Dəstək- “ABAD” mərkəzləri yaradılmışdır. Ölkədə 15 ASAN xidmət mərkəzi vardır ki, 5 mərkəzin də tikintisi bu proqram çərçivəsində davam etdirilmiş və 2019-cu ildə istifadəyə verilmişdir.

29 yanvar 2019-cu ildə əvvəlki dövrlərdə qəbul edilmiş proqramların məntiqi davamı olaraq IV Dövlət Proqramı qəbul edilmişdir. Artıq IV Dövlət Proqramının 2019-cu ilə aid hissəsi tamamilə icra olunub və proqram çərçivəsində ölkə qarşısında duran əsas infrastruktur vəzifələri icra olunacaqdır. [3].

NƏTİCƏ

Nəticə etibarilə keçən 16 il ərzində bütövlükdə Azərbaycan iqtisadiyyatı 3,4 dəfə artmış, sənaye istehsalı 2,7 dəfə, kənd təsərrüfatı 2 dəfə, xarici ticarət dövriyyəsi 6,4 dəfə, ixrac 7,6 dəfə, o cümlədən qeyri-neft ixracı 5,2 dəfə artmışdır. Müqayisəli təhlil üzrə məlumdur ki, valyuta ehtiyatlarımız 27 dəfə artmış, halbuki 2003-cü ildə ölkənin valyuta ehtiyatları 1,8 milyard dollar idi, 2018-ci ilin yekunlarına görə 51, 2019-cu ildə isə 52 milyard dollara çatmışdır. (şəkil 1) [5].

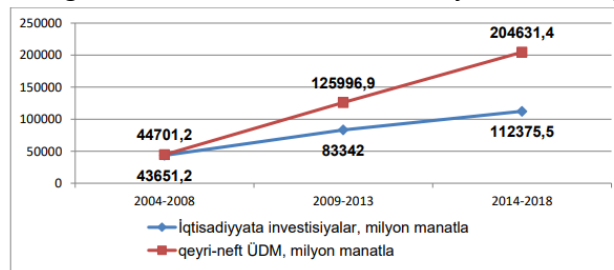

Şəkil 1. İqtisadiyyata qoyulmuş investisiyaların və qeyri-neft ÜDM-nin artım dinamikası (2004-2018-ci illər) [5].

Aparılan tədqiqat nəticəsində müəyyən olunmuşdur ki, bu illər ərzində yoxsulluq səviyyəsi 50 %-dən 4,8%-ə düşmüşdür və bu da neft sektorundan əldə edilmiş gəlirlərin düşünülmüş şəkildə və ədalətli bölüşdürüldüyünü göstərir (şəkil 1.). [5]

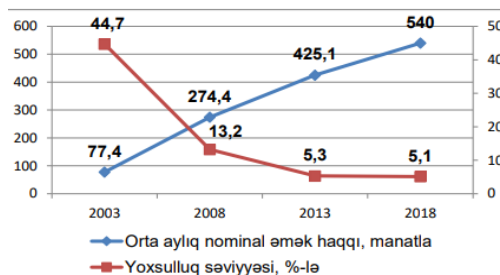

Şəkil 2. Orta aylıq əmək haqqı və yoxsulluq səviyyəsinin dinamikası (2003-2018-ci illər) [5].

Son 16 ildə orta əməkhaqqı 11 dəfə, orta pensiya 8 dəfə artmışdır, 300 mindən çox məcburi köçkünə, 6700 şəhid ailəsinə evlər, mənzillər verilmişdir.

İnfrastruktur layihələrinə gəldikdə isə qeyd edilən illər ərzində 33 elektrik stansiyası tikilmişdir, hansı ki, əgər bu stansiyalar tikilməsəydi, bu gün ölkənin yarısından çox hissəsi enerjisiz qalar, və ölkə olaraq elektrik enerjisini yenə də idxal edərdik və buna böyük pullar sərf olunardı. Hazırda 3 min meqavat generasiya gücünü əldə etməklə bu gün elektrik enerjisi ixrac edilir və 2019-cu ildə bu ixracdan ölkəyə təqribən 60-65 milyon dollar vəsait daxil olmuşdur. 2003-cü ildə Azərbaycanda qazlaşdırmanın səviyyəsi 51 faiz idi, hazırda isə bu rəqəm 96 faizə çatmışdır.

ƏDƏBİYYAT SİYAHISI

1. Osman Nuri A., Süleymanov E., Azərbaycan İqtisadiyyatı, Şərq-qərb nəşriyyatı (**Kitab**), Bakı/Azərbaycan 2010: 1-327
2. Cihat B., Süleymanov E., Dövlət Maliyyəsi, Qafqaz Universiteti nəşri (**Kitab**), Bakı 2013: 1-341
3. Azərbaycan Respublikasının İqtisadiyyat Nazirliyinin rəsmi saytı <https://www.economy.gov.az/article/state-programs/21429>
4. Azərbaycan Respublikasının Dövlət Statistika Komitəsinin rəsmi saytı <https://www.stat.gov.az/>
5. “Azərbaycan Respublikası regionlarının 2019–2023-cü illərdə sosial-iqtisadi inkişafı Dövlət Proqramı”nın təsdiq edilməsi haqqında Azərbaycan Respublikası Prezidentinin Fərmanı https://youthfoundation.az/wp-content/uploads/2019/04/Regionlarin-inkisafi-Dovlet-Proqram%C4%B1_2019-2023.pdf
6. Rzayeva S., Ramazanov M., İqtisadiyyat, (**Kitab**), Bakı 2013: 1-343

AZƏRBAYCANDA VERGİ İNZİBATÇILIĞININ TƏKMİLLƏŞDİRİLMƏSİ İSTİQAMƏTLƏRİ

GÜLNAR MİRZƏYEVA

Bakı Mühəndislik Universiteti
İqtisadiyyat və idarəetmə/ Maliyyə menecmenti
Gulnar.mirzəyeva97@gmail.com
BAKİ, AZƏRBAYCAN

XÜLASƏ

Azərbaycan Respublikasında son illərdə aparılan iqtisadi siyasət nəticəsində iqtisadiyyat bazar prinsipləri əsasında yenidən formalaşdırılmışdır. İqtisadiyyatın bütün sahələrində dinamik inkişafa nail olunması, sağlam iqtisadi rəqabət şəraitinin formalaşmasında biznes mühitinin formalaşması əhəmiyyətli rol oynayır. Bunun əsas yollarından biri də vergi siyasəti alətlərindən istifadə etməkdir. Vergi siyasətinin əsas alətlərindən biri də vergi inzibatchılığının təkmilləşdirilməsidir. Azərbaycan Respublikasında aparılan vergi inzibatchılığı sahəsində aparılan islahatlar nəticəsində vergi dərəcələri və vergi güzəştlərinin azaldılması hesabına vergitutma bazası genişləndirilmiş, investisiya qoyuluşları artırılmış, büdcəyə vergi daxilolmaları əhəmiyyətli dərəcədə artmış və əhalinin maddi rifah səviyyəsi yüksəldilmişdir.

AÇAR SÖZLƏR: Vergi inzibatchılığı, vergi islahatları, vergi sistemi, vergi siyasəti GİRİŞ.

Ölkə Prezidentinin 2012-ci il 29 dekabr tarixli 800 sayılı Fərmanı ilə təsdiq edilmiş “Azərbaycan 2020: gələcəyə baxış” İnkişaf Konsepsiyasında vergi siyasəti də daxil olmaqla, iqtisadi siyasət sahəsində kompleks tədbirlərdə ölkə iqtisadiyyatının inkişaf istiqamətlərinə uyğun olaraq vergi sisteminin təkmilləşdirilməsi vergi ödəyicilərinə göstərilən xidmətlərin səviyyəsinin yüksəldilməsində, vergi qanunvericiliyi və vergi inzibatchılığının müasir tələblərə uyğun qurulmasında ciddi nailiyyətlər əldə edilmişdir.

Son illərdə vergi sisteminin beynəlxalq prinsiplərə və beynəlxalq təcrübəyə uyğunlaşdırılması məqsədilə Azərbaycan Respublikası beynəlxalq əməkdaşlıqda iştirak edir. Ölkədə vergi inzibatchılığının təkmilləşdirilməsinin əsas məqsədi vergi sistemini beynəlxalq standartlara uyğunlaşdırmaqla bu sahədə səmərəli idarəetməni həyata keçirməkdən və vergi daxilolmalarının müntəzəm artımını təmin etməkdən ibarətdir.

Respublikamızda vergi sisteminin səmərəliliyinin yüksəldilməsi, vergi orqanları ilə vergi ödəyiciləri arasında münasibətlərin yenidən təşkili, vergilərin məcburi yığılmasından könüllü yığılması prinsipinə keçirilməsi istiqamətində məqsədyönlü siyasət aparılır.

TƏDQIQAT METODU

Vergi sisteminin idarə edilməsinin əsas hissəsi vergi inzibatçılığıdır. Vergi ödəyiciləri tərəfindən vergi qanunvericiliyinə riayət olunmasına, vergi qanunvericiliyinin reallaşdırılmasına və icrasına vergi orqanları tərəfindən nəzarət etmək, nəzarət fəaliyyətinin təşkili, metodiki və analitik təminatı vergi inzibatçılığının əsas elementləridir. Müxtəlif səviyyəli vergi orqanlarının strukturunun və funksional

vəzifələrinin müəyyən edilməsi, vergi ödəyicilərinin vergi hesabatlarının təqdim olunması, emalı və yoxlanılması prosedurları, vergi ödənişlərinin tənzimlənməsi və maliyyə sanksiyalarının tətbiqi qaydaları nəzarət fəaliyyətinin təşkili, metodiki və analitik təminatı kimi çıxış edir.[1]

Vergi sistemində islahatların və vergi inzibatçılığını daha da təkmilləşdirmək aşağıdakı amillərlə müəyyən edilir.

- Sahibkarlığa əlverişli şərait yaratmaq
- Vergi ödəyiciləri ilə vergi orqanları arasında partnyorluq prinsiplərinin yaradılması.
- Real vergi potensialını iqtisadiyyatın inkişaf tempinə uyğun olaraq müəyyən edilməsi

Vergi sistemində əhəmiyyətli hesab edilən iki mühüm prinsip vardır. Bunlardan birincisi fərdi yanaşma prinsipidir. Vergi ödəyicilərinin kiçik, iri və orta olduğunu nəzərə alsaq tətbiq olunan prinsip ədalətli hesab olunur. Qeyd olunan prinsipi tətbiq etməklə daha səmərəli və şəffaf inzibatçılıq formalaşdırmaq nəzərdə tutulur. Məqsəd isə kiçik, orta, iri sahibkarlıq subyektlərini ayırmaq, onlara fərdi yanaşmaq, mexanizmin düzgün bölüşdürülməsini təmin etməkdən ibarətdir.[4] Sonuncu vergi islahatları çərçivəsində vergi qanunvericiliyində mikro, kiçik və orta sahibkarlıq subyektlərinə güzəştlər nəzərdə tutulmuşdu. Bu məqsədlə KOB klaster şirkətləri yaradılmışdır. Klaster dedikdə, eyni və ya bənzər sektorda fəaliyyət göstərən, ümumi infrastruktur, texnologiya, vahid bazar, işçi qüvvəsi, və xidmətləri paylaşaraq qarşılıqlı ticarət əlaqələrinin qurulması, kommunikasiya və qarşılıqlı dialoq sistemlərinə malik olan sahibkarlıq subyektlərindən ibarət sistem başa düşülür. KOB klaster şirkəti Kob klaster şirkətlərinin reyestrinə daxil edildiyi tarixdən mənfəət vergisindən, öz fəaliyyətində istifadə etdiyi əmlak və torpaq vergisindən 7 il müddətinə azad edilir. KOB klaster iştirakçılarının isə mənfəətin kapital xarakterli xərclərinin çəkilməsinə yönəldilən hissəsi 7 il müddətinə mənfəət vergisindən azad olunub. Ölkəmizdə yeni yaradılan sənaye zonalarına yerli və xarici investorların marağını artırmaq üçün güzəştli vergi siyasəti tətbiq edilir. Xarici ödəyicilər üçün əlverişli vergi mühitinin yaradılması və sərmayəçilərin cəlb olunması məqsədilə sənaye parklarının rezidentləri bu fəaliyyətdən əldə etdikləri gəlirləri 10 il müddətinə mənfəət və ya gəlir vergisindən azad olunub.

İnvestisiya mühitinin cəlbediciliyini artıran göstəricilərdən biri olan investisiya təşviqi sənədi əsasında vergi ödəyicilərinin əldə etdiyi gəlirin 50%-i mənfəət yaxud gəlir vergisindən, əmlak və torpaq vergilərindən azad hesab olunur. Bu sənədi alan hüquqi şəxslərin həmçinin texnika, avadanlıq idxalı da 7 il müddətinə ƏDV-dən azad olmuş olur.

Həmçinin vergi məəcəlləsinin 2020-ci il dəyişikliyinə sahibkarlıq fəaliyyətinin fərdi xarakter daşmaması nəzərdə tutulur.[5]

İkinci önəmli prinsip isə “partnyorluq münasibətlərinin qurulması və dərinləşdirilməsi” hesab olunur. Artıq bir neçə ildir ki, nazirlik sahibkarlıq subyektləri ilə partnyorluq münasibətlərinin qurulmasını qarşısına vəzifə kimi qoymuşdur. Yeni yanaşmada isə bu münasibətlərin daha da dərinləşdirilməsi, vergi ödəyicilərinə daha geniş xidmətlərin göstərilməsi əsas götürülmüşdür. [1]

Vergi inzibatçılığı vergi sisteminin qurulmasının elə bir prinsipinin reallaşmasına əsaslanmalıdır ki, bu zaman vergilərin tutulması və vergi nəzarəti üzrə xərclər minimum olmaqla büdcəyə vergi daxilolmalarının təmin olunma səviyyəsi maksimum olsun. Bu da effektivlik prinsipinə uyğun gəlir. Beynəlxalq təcrübə göstərir ki, vergilərin tutulmasında daha effektiv inzibatçılıq metodlarının tətbiq edilməsi və onların ödənilməsi üçün iqtisadi stimulların yaradılması vergidən yayınma problemlərinin həllinin əsas istiqamətlərindəndir. [1]

Azərbaycanda kölgə iqtisadiyyatının miqyası gəlirlərin gizlədilməsinə və vergi ödənişlərindən yayınmalara səbəb olur. Qeyri-neft sektorunun ÜDM-də payının yüksək olmasına baxmayaraq kölgə iqtisadiyyatının mövcudluğu nəticəsində bu sahədə büdcəyə vergi daxilolmalarının az olduğunu göstərir. Neft gəlirlərinin və bunun nəticəsində vergi gəlirlərinin azalmasını kompensasiya etmək məqsədilə qeyri-neft sektorunun inkişafına kömək edəcək ən vacib məsələlərdən biri bu sahədə vergi stimullarını gücləndirməkdir.

Bu səbəblə vergi məcəlləsində son illərdə kölgə iqtisadiyyatının azaldılması üçün mühüm islahatlar aparılıb. Bu islahatlar qeyri-neft sektorunda şəffaflığın təmin olunması və vergiyə cəlb olunan şəxslərin gəlirlərini gizlətməməsi məqsədi daşıyır. 2019-cu ildə vergi məcəlləsində edilmiş dəyişikliyə görə neft-qaz sahəsində fəaliyyəti olmayan və qeyri-dövlət sektoruna aid olan vergi ödəyicilərində işləyən fiziki şəxslərin muzzdlu işdən aylıq gəliri 2019-cu il yanvarın 1-dən 7 il müddətinə aşağıdakı cədvəllə vergiyə cəlb olunur.[5]

Vergiyə cəlb edilən aylıq gəlir	Verginin dərəcəsi
8000 manatadək	0 faiz
8000 manatdan çox olduqda	8000 manatdan çox olan məbləğin 14 faizi

Həmçinin Azərbaycan Respublikasında vergi sahəsindəki islahatlardan biri də səmərəliliyi yüksəltmək həmçinin vergi ödəyicilərinin riayət etmə yükünü azaltmaq məqsədilə sosial sığorta haqlarının auditi və yığımının təmin olunmasını vergi orqanlarına həvalə olunmuşdur. Bu isə vergi ödəyicilərinin öhdəliklərinin nisbətən azaldılması və gəlir yığımlarının artırılmasına səbəb olmuşdur.

Vergi inzibətçiliğinin keyfiyyətinin artırılması üçün vergi orqanlarının təşkilati strukturunun təkmilləşdirilməsi, onların maddi texniki bazasının möhkəmləndirilməsi, vergi nəzarəti sahəsində yeni texnologiyalardan istifadə edilməsi, kadrların ixtisasının artırılması, vergi orqanı əməkdaşlarının keyfiyyətli peşə standartlarının hazırlanması vacib şərtlərdir.

Ölkəmizdə vergi xidmətində islahatların aparılması, səmərəli vergi mühitinin yaradılması, vergi inzibətçiliğinin təkmilləşdirilməsi Azərbaycan iqtisadiyyatının yeni inkişaf yoluna həmçinin sahibkarlığın inkişafına, vergi ödəyiciləri və vergi orqanlarının səmərəli əməkdaşlığına şərait yaradacaqdır.[6]

NƏTİCƏ

Vergi sisteminin idarə edilməsinin əsas mahiyyətini vergi inzibətçiliği təşkil edir. Bu sahədə səmərəliliyi artırmağın mühüm yolu səmərəli vergi inzibətçiliğinin həyata keçirilməsidir. Müasir vergi siyasəti ölkə iqtisadiyyatında vergi yüklənməsinin aşağı salınmasına yönəldilmişdir. Odur ki, belə azalma vergi daxilolmalarının azalması ilə müşayiət olunmaması üçün vergi inzibətçiliğində səmərəliliyi yüksəltmək lazımdır.

Azərbaycanda qeyri-neft sektorunda riayət etmə səviyyəsinin aşağı olması ədalətli rəqabətin olmamasına və bununla da vergi inzibətçiliğine inamın aşağı olmasına gətirib çıxarır. Bu isə xarici investorlar üçün əvvəlcədən qeyri-bərabər şərait yaradır. Bu üzrə aparılan islahatlar qeyri-neft sektorunda kölgə iqtisadiyyatının azalmasında və bununla da iqtisadiyyatda gəlirlərin gizlədilməsinin qarşısının alınmasına, azad rəqabət mexanizminin inkişafı, hesabatlılığın və şəffaflığın artırılmasına yönəldilmişdir.

Azərbaycanda vergi inzibətçiliğinin təkmilləşdirilməsi üçün əsas məsələlərdən biri də Sosial Müdafiə Fondunun resurslarının yığılmasına və bu üzrə nəzarətin aparılmasının İqtisadiyyat Nazirliyi yanında vergi xidməti orqanlarına birləşdirilməsidir. Bunun nəticəsində bu cür haqların yığımını və auditini eyni prosedurla həyata keçirmək mümkün olar. Belə olduqda vergi ödəyicilərinin mühasibat uçotu və hesabat vermə yükünü xeyli yüngülləşdirir.

ƏDƏBİYYAT SİYAHISI

1. Ə.N.Həsənov, C.A.Mehdiyev, E.Ə.Hüseynov, R.B. Məhərrəmov, Z.A. Babayev, F.M. Yadigarov. Vergi İnzibətçiliği. Bakı 2017.
2. Bulut Cihan, Süleymanov Elçin: Dövlət Maliyyəsi, Bakı, Qafqaz Universiteti Nəşri,2011.
3. Azərbaycan Respublikası Prezidentinin 2012-ci il 29 dekabr tarixli 800 sayılı Fərmanı ilə təsdiq edilmiş "Azərbaycan 2020: gələcəyə baxış" İnkişaf konsepsiyası
4. Vergi sisteminin inkişafı üzrə 2013-2020 illər üçün strateji plan
5. Azərbaycan Respublikasının Vergi Məcəlləsi
6. www.taxes.gov.az

CORONAVIRUS CRISES AND EXPANSIONARY FINANCIAL POLICY IN ECONOMY OF AZERBAIJAN

AYKHAN ABDULLAYEV

Baku Engineering University
Economy and Management
aabdullayev@std.beu.edu.az
BAKU, AZERBAIJAN

ABSTRACT

The world was hit by Coronavirus infection and all countries were highly affected by economic blockade. Azerbaijan also confronted with coronavirus pandemic while struggling to get out of financial crises which happened with the falling price of crude oil. While economy of Azerbaijan were trying to tackle with the clutter of the consecutive devaluations, this epidemic exacerbated the country's economic and moral depression. However, not only developing countries but also developed countries such as USA, Germany, France, Italy, Japan, China were highly affected by infection. Through the observation of these countries in the past and recent activities, we can decide best empirical and eligible strategy for Azerbaijan's economy. Only unique way to stimulate people and to trigger economy is implementation of expansionary financial policy in the country.

This research paper entails details about current situation of Azerbaijan financial policy and effects of Covid-19 outbreak in economy. Possible solutions follows sequential problems rising from effects of global financial crises to economy. Main target is stimulating economy and getting rid of depression based on empirical strategies of developed countries.

INTRODUCTION

1. There are two main types of fiscal policy: expansionary and contractionary. Expansionary fiscal policy, designed to stimulate the economy, is most often used during a recession, times of high unemployment or other low periods of the business cycle. It entails the government spending more money, lowering taxes or both. The goal is to put more money in the hands of consumers so they spend more and stimulate the economy. Contractionary fiscal policy is used to slow economic growth, such as when inflation is growing too rapidly. The opposite of expansionary fiscal policy, contractionary fiscal policy raises taxes and cuts spending. Here are two basic causes of fiscal expansion. The first is increased government spending directly into the economy. For instance, if the government begins an expensive new highway project, direct fiscal expansion occurs when money is spent to buy the necessary equipment and hire workers. The second cause of fiscal expansion is decreasing taxes. When taxes decrease, people are able to keep and spend more of their money. The increased spending by consumers leads to indirect fiscal expansion.

2. Needless to say, Azerbaijan has not cured its wounds since consecutive devaluations in 2015. It has several reasons derived from inappropriate statistical information, acquiring wrong fiscal policy, global financial crises, plunge in crude oil prices and currently most catastrophic one – Covid-19 infection.

3. Analyzing of financial strategies of developed countries and feasibility of implementation of empirical strategical financial policy of developed countries.

4. **Financial situation in Azerbaijan.** Let's contemplate more case-based facts about our fiscal policy. The 2008 financial crisis is the worst economic disaster since the Great Depression of 1929. Azerbaijan has not been as seriously affected by the world economic crisis as have many other countries, but it has not been entirely immune both because of declines in the price of oil, Azerbaijan's major export earner, and of problems with liquidity in the country's banking system. The question arises here: How 2008 crisis is overshadowed? Expansion fiscal policy. One reason or concern is that during 2007, the country's commercial banks trebled their foreign debts to 2.5

billion US dollars, with most of these in short-term loans (CESD 2009). Because of that arrangement, approximately half of these debts had to be repaid just as the financial crisis hit in 2008, thus putting particular stress on the country's banks. In response, the Central Bank reduced the refinancing rate from 15 percent to three percent in five steps and lifted the five percent reserve requirement on the foreign liabilities of banks. In addition, it cut reserve requirements on domestic liabilities in half from 12 percent to six percent. These changes generated an additional 438 million US dollars for the system.

What happened during the 2014 regional crisis in Russia?

Take into consideration devaluation encompassing the country at the same time. Hardly anyone could expect a 33,4% devaluation of the Azerbaijani Manat by the Central Bank in one night. Officials explain that decision with the low oil prices and the "current global economic crisis". However, energy market situation is not the only reason of current crisis in the country, and one the factors, affecting negatively, is crisis in Russian economy, Azerbaijan's biggest import partner, where up to 3 million Azerbaijanis are living. According to official data GDP growth rate in 2014 was 2,8%. Now, the scale of official foreign exchange reserves of CBAR is \$11,004 billion (2009). However, Azerbaijan undertake restricted fiscal policy. Fall in budget, decreasing the amount of credit, reserve requirements and plunge in discount rate of Central Bank deepened the inflation. Here this issue derives from wrong financial data of statistics committee.

For example, statistics state that unemployment rate is 5% which is belonging to highly developed countries. It means there are enough workplaces but suffering from workforce. It doesn't sound real for the country confronting crises 3 years sequentially. Okun's law pertains to the relationship between the U.S. economy's unemployment rate and its gross national product (GNP). It states that when unemployment falls by 1%, GNP rises by 3%. According to Okun's law we had decline near 4 percent in GDP but it reflected increase in employment. Here we can observe serious statistic information problems with vital importance to our economy. Even when we reach the peak level of unemployment 45%-50%, it was demonstrated as 4-5%. Same statistics also expose some fraud data in agriculture, military, industry. All distracting facts trigger wrong fiscal policy like contradictory while the implementation of expansion policy is more crucial.

Another important factor is Research and Development expenditure of the country. By increasing it government can take advantage of efficiency in non-oil sector. If we consider R&D expenditure part in overall Gross Domestic Product, we can see all developed countries' efforts entails more spending on R&D. The chart below indicates visual statistics.

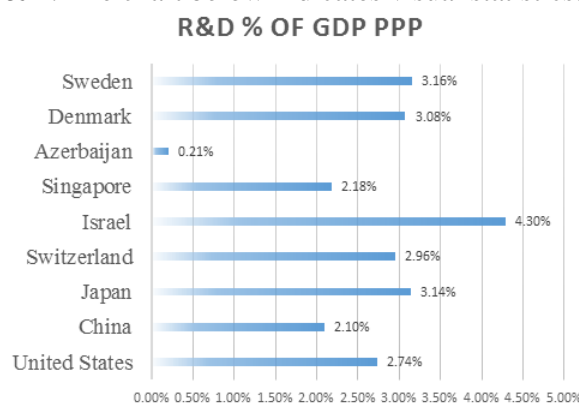

How we can cope with these problems?

Undertake Expansionary fiscal policy

Definite statistic informational base must be first movement.

Secondly, Bank Sector in Azerbaijan can be supposed in miserable condition. Ex-president Haydar Aliyev had speech "The strongest strike hit to our economics was Bank Sector. What we offer? We suggest to apply Singapur bank policy and take serious action for implementation of it. This policy is more applicable for our country. Similar development potential, mentality,

dimensions are characteristic for both countries. This small sized country bank actives excess 850 billion and equal to 250% of GDP. I offer Reconstruction of Central Bank retaining below factors:

- Increasing legislative rights of central bank
- Modifying the methods in management of banks
- Higher independence and accounted directly to Parliament
- Implementation of self-governance and dependant only from Finance Ministry
- Investing new projects
- Invitation of top 100 banks (Singapore method)
- Permitting to invest entity to non-oil industry, academical research
- Offshore banking

Other resources, such as Islamic finance, could make a valuable contribution, the experts say. Islamic banks currently appear more resilient to the global crisis than do conventional banks since they are not engaged in interest-based operations

After inflation Turkey lost 150-200%, Iran 200-300% Russia 20% currency value. It notifies to apply expansionary fiscal policy for our economy in order to compete.

Thirdly, we need to increase foreign debts to hold alive the economy. Increasing money in economic cycle lead to more salary for workers which means higher demand will reflect more production. With the help of chain effect, we will regulate the existing inflation.

Let's consider the feasibility of expansionary policy. Foreign Exchange Reserves in Azerbaijan is 5939.40 USD Million (2019 trading economics), Money Supply M0 in Azerbaijan increased to 8576.80 AZN Million. However, we have sufficient amount of currency reserves. They must be transferred to local bank and must be oriented to investments for entrepreneurship, start-ups, invitation of technological expert, production of advanced technology. All developed countries foreign debts is greater than GDP several times. The same tactic or strategy will lead us for flourishing in the economy.

- Decreasing Central Bank reserve requirement
- Diminishing interest rates (real rates much more higher considering inflation)
- Reduce the discount rate of Central Bank (capital investments decrease day by day)
- Cutting down taxes and implementation of supply side economy (Supply-side economists advocate reducing tax rates in order to encourage people to work more or more individuals to work and providing investment tax credits to stimulate capital formation.)

Decreasing tax will result increase in overall amount of tax.

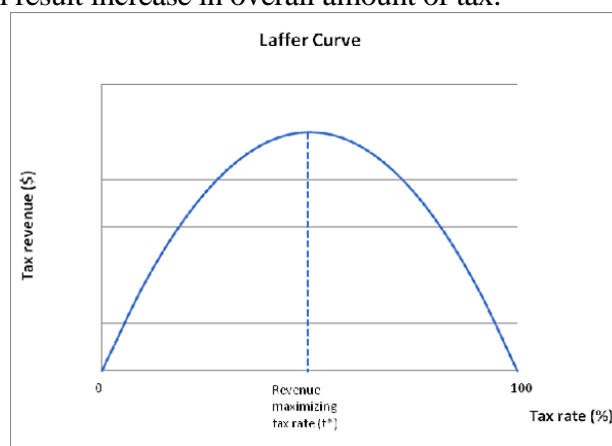

It will foster tax amount and deterrence from corruption.

Let's move on our custom taxes. Now days, we don't have restrictions over the import in technological equipment but we legislate value added tax on local production.

Then we have 18% difference which discourage local production.

We have huge amount of money flows to military. However, we don't have sufficient assets about military education or highly advanced equipment production in our own.

All we need:

- Increase tax on import for luxury goods
- Tax reduction for exporting technological equipment
- Declining tax on export

Furthermore, our expenses for research and development are 0.2% of GDP. However, the notion of highly developed countries supports 4-5% expenses to R&D. But what if we ensure money flow to start ups, education, innovation from oil funds, central bank reserves, foreign reserve?

Coronavirus outbreak

Recently, the world economy was hit by new type of virus belonged to Corona virus family. Coronavirus infection can be considered one of the devastating outbreaks in history of mankind. Exceeding two mln cases and spreading over 210 countries in just four monthes are the indicators of biggest economic fallout since Great Depression. Even IMF chief says “It is way worse than the global financial crisis” of 2008-09. Majority of developed countries embrace the policy of “Spending Now and Spending Big”. In the US, Congress this week passed the “Families First Coronavirus Response Act” with provisions for sick leave, free testing and an expansion of unemployment benefits, and is now discussing further measures amounting to USD 1tn to support households and firms. The UK announced a GBP 330bn package of loan guarantees for businesses. France is mobilizing EUR 300bn in loan guarantees and further support, in particular deferred taxes and payroll charges, amounting to EUR 45bn. And the European Commission has declared that the rules for cohesion spending will be applied “with maximum flexibility, thus enabling Member States to use the funds to finance crisis-related action”. Implementation of expansionary fiscal policy mainly fall into two group: direct expenditure and tax relief. For instance, China was the epicentre of the pandemic, but it managed as well as possible taking into consideration same situation of others. Country’s authorities pursue more expansionary financial policy, even if such measures are not aimed to overcome the negative effects of supply-side shocks.

It seems the most of countries plan to use its reserves to stimulate economy and to take care of its people. This new danger also increases the importance of expansionary financial policy in Azerbaijan. After this outbreak ends, stagflation in economy is inevitably. However, using the strategy of developed countries guarantee stimulation of economy in short period of time.

OUTCOME

Increasing legislative rights of central bank

- Modifying the methods in management of banks
- Higher independence and accounted directly to Parliament
- Implementation of self-governance and dependant only from Finance Ministry
- Investing new projects
- Invitation of top 100 banks (Singapore method)
- Permitting to invest entity to non-oil industry, academical research
- Offshore banking
- Other resources, such as Islamic finance, could make a valuable contribution, the experts say. Islamic banks currently appear more resilient to the global crisis than do conventional banks since they are not engaged in interest-based operations
 - Decreasing Central Bank reserve requirement
 - Diminishing interest rates (real rates much more higher considering inflation)
 - Reduce the discount rate of Central Bank (capital investments decrease day by day)
 - Cutting down taxes and implementation of supply side economy (Supply-side economists advocate reducing tax rates in order to encourage people to work more or more individuals to work and providing investment tax credits to stimulate capital formation.)
- Increase tax on import for luxury goods

- Tax reduction for exporting technological equipment
- Declining tax on export
- Increase R&D expenditure

If the government implement expansionary fiscal policy, it will create mild effect over people's mood and economic condition. After sequential crises and pandemic people needs incentives and it must be organized by governmental activities. Increasing the money in circulation through government spending and tax can be most effective in compared to money emission of Central Bank. These activities boost individuals' morality which will ultimate high Gross Domestic Product growth rate via multiplier effect in economy.

REFERENCES

10. (<https://www.cepweb.org/fiscal-policy-responses-to-the-coronavirus-outbreak/>). Council on Economic Policies, (**Jurnal məqaləsi**)
11. <https://www.businessnewsdaily.com/3484-fiscal-policy>.
12. <https://www.coursehero.com/file/33590459/2008-Financial-Crisisdocx/>
13. http://biweekly.ada.edu.az/vol_2_no_11/The_impact_of_the_global_economic_crisis_on_Azerbaijan_banking_system.htm?print=1
14. <https://www.busiweek.com/chinas-economic-fight-against-the-coronavirus/>
15. <https://www.cnbc.com/2020/02/17/coronavirus-singapore-budget-2020-to-support-economy-amid-outbreak.html>
16. <https://www.cepweb.org/fiscal-policy-responses-to-the-coronavirus-outbreak/>

LITERATURE REVIEW

1. <http://cesd.az/new/?p=9470> Copyright 2020 Center for Economic and Social Development (CESD) · RSS Feed. The Structure Theme by Organic Themes · WordPress Hosting
2. Professor Saleh Məmmədov və Mirdamət Sadiqov, Maliyyə kitabı, Bakı 2010.
3. Congressional Research Service, Fiscal Policy: Economic Effects <https://fas.org/sgp/crs/misc/R45723.pdf>
4. Singapore: Selected Issues; IMF Country Report 08/281; July 1, 2008 <https://www.imf.org/external/pubs/ft/scr/2008/cr08281.pdf>

TORPAQ, TİKİLİ VƏ AVADANLIQLARIN VERGİ MƏCƏLLƏSİ VƏ MÜHASİBAT UÇOTUNUN BEYNƏLXALQ STANDARTI İLƏ UÇOTUNUN NƏZƏRİYYƏSİ: İSTEHSALAT SEKTORUNDA TƏTBİQİ

ISMAYIL QƏHRƏMANZADƏ

BAKİ MÜHƏNDİSLİK UNIVERSİTETİ

İqtisadiyat və idarəetmə fakültəsi/ İstehsal sferasında mühasibat uçotu və audit xtasası

Ismayil_adiu@mail.ru

XIRDALAN, AZƏRBAYCAN

XÜLASƏ

Müasir dövrdə Azərbaycan Respublikasında mühasibat uçotu və auditin inkişafında əsas vəzifə və problemlərdən biri uçotun beynəlxalq standartlarına uyğun şəkildə praktikada tətbiqidir. Ölkənin dünyada hərgün dahada dərinləşən iqtisadi inteqrasiyaya uyğunlaşdırılması, ölkəyə xarici investisiya axınının, təssərfat subyektlərinin xarici ölkə şirkətləri ilə əlaqələrinin genişləməsi, uçot və hesabatın o cümlədən torpaq, tikili və avadanlıqların uçotu və hesabatının təkmilləşdirilməsi və beynəlxalq standartlara uyğunlaşdırılması vacib amildir. Əsas vəsaitlər biznes əməliyyatları üçün vacib olan və asanlıqla pula çevrilməyən uzunmüddətli aktivlərdir. Əsas vəsaitlər maddi aktivlərdir, yəni fiziki cəhətdən olduqlarına və ya toxuna bildiklərinə aiddir. Torpaq, tikili və avadanlıqların ümumi dəyəri cəmi aktivlərin tərkibində yüksək paya malik ola bilər, bunu kapitalı hesablayarkən nəzərə almaq vacibdir. Torpaq, tikili və avadanlıqların mühasibat uçotunun beynəlxalq standartları üzrə uçotu ilə əsas vəsaitlərin vergitutma məqsədləri üçün uçotunun ortaq və fərqli cəhətləri vardır. Bunlara istehsal avadanlıqlarının dəyərində və

istifadə müddətinə görə tanınmada yaranan fərqləri, yenidən qiymətləndirilməsi üzrə, köhnəməsinin uçotu və silinməsi uçotu arasında yaranan fərqlər aid edilir. Torpaq, tikili və avadanlıqların uçotunun beynəlxalq standartlar və veri məəcəlləsi üzrə uçotunun müqaisəli təhlilinə tədqiqatda yer verilmişdir.

AÇAR SÖZLƏR: MÜHASİBAT, vergi, uçot

GİRİŞ

Torpaq, tikili və avadanlıqlar müəssisə və təşkilatların aktivlərinin önəmli hissəsini əhatə edir və onlar əsas vəsaitlər adlanır. Əsas vəsaitlərin uçotunun təşkili Mühasibat Uçotunun Beynəlxalq Standartlarının 16N-li standartına əsasən qurulur və maliyyə hesabatlarında əks etdirilir və müəssisənin istehsal gücünü nümayiş etdirən əsas göstəricilərdən biridir. Azərbaycan Respublikasında əsas vəsaitlərin vergitutma məqsədləri üçün uçotu AR-nın vergi məəcəlləsinin 114-cü maddəsinə əsasən aparılır və uyğun məlumatlar əsasında əmlak vergisinə, torpaq vergisinə cəlb edilir. Torpaq, tikili və avadanlıqların MUBS ilə Vergi Məcəlləsinə əsasən uçota alınması arasında bir sıra fərqlər vardır ki, bunları araşdırıb uçotun qurulmasında tətbiqi çox əhəmiyyətlidir.

Torpaq, tikili və avadanlıqların Beynəlxalq Mühasibat Uçotu Standartlarında qeydə alınması mexanizmi müxtəlif xarici tədqiqatçılar tərəfindən, o cümlədən də, Lenny Leorina, Steven Orpurt, Muthupandian, K S, Don Hermann və digərləri tərəfindən tədqiq olunmuşdur. Bu sahənin tədqiqində yerli iqtisadçılar və nəzəriyyəçilər, o cümlədən də Q.Ə.Abbasov, S.M.Səbzəliyev, V.M.Quliyev, Şahrza Əliyev yaxından iştirak etmişlər..

Tədqiqat işinin başlıca məqsədi respublikanın müəssisələrində tətbiq edilməyə başlanılan beynəlxalq uçotun standartları şəraitində əsas vəsaitlərin mahiyyətində baş vermiş dəyişiklikləri, əsas vəsaitlərin uçotu ilə bağlı məsələlərin standartlara uyğunlaşdırılması, ilk və icmal uçotu sənədlərinin avtomatlaşdırılması və s. məsələlərlə bağlı müvafiq təklif və tövsiyələr hazırlamaqdan ibarətdir.

Bu məqsədlə aşağıda sadalanan bir sıra vəzifələr qoyulmuş və araşdırmalar nəticəsində özünün həllini tapmışdır:

əsas vəsaitlərin ilk və icmal uçotunun beynəlxalq mühasibat uçotu standartlarına uyğunlaşdırılmasına konseptual baxımdan yeni yanaşma;

əsas vəsaitlərin təsnifatının dəqiqləşdirilməsi və bu təsnifat əsasında ilk uçot və hesabatda müvafiq dəyişikliklər aparılması;

əsas vəsaitlərin sintetik uçotunun mövcud metodikasını hərtərəfli araşdırmaq və bu sahədə müşahidə edilən qüsurları aşkara çıxarmaq;

əsas vəsaitlərin müxtəlif qruplarının və növlərinin təsnifat qrupları əsasında uçot və hesabatda tanınması və qiymətləndirilməsi metodlarını həm nəzəri həm də praktik baxımdan müqayisə etmək;

əsas vəsaitlərin amortizasiyasının mövcud və mütləq formalarını müqayisə etmək nöqtəyindən təhlil etmək və müvafiq tövsiyələr vermək;

əsas vəsaitlərin cari, orta və əsaslı təmirinin oxşar və fərqli cəhətlərini müəyyənləşdirmək, müxtəlif təmir növlərinə çəkilən xərclərin konkret parametrlərini müvafiq ilk uçot sənədləri vasitəsilə nəzərdən keçirmək;

əsas vəsaitlərin tanınması və qiymətləndirilməsi istiqamətində əsaslandırılmış təklif və tövsiyələr hazırlamaq.

Tədqiqat işinin elmi yeniliyinin əsasında dayanır:

Vergi Məcəlləsi və Mühasibat uçotunun beynəlxalq sistemlərində torpaq, tikinti və avadanlıqların uçotunun qarşılıqlı əlaqəsi müəyyən olunmuşdur;

Kommersiya təşkilatlarında torpaq, tikinti və avadanlıqların uçot məlumatlarının vergi yoxlaşmasında istifadə qaydaları aşkar edilmişdir;

Torpaq, tikinti və avadanlıqların hesabatının müxtəlif formalarının təkmilləşdirilməsi istiqamətləri müəyyən olunmuşdur.

Tədqiqat işi girişdən, 3 fəsildən, nəticə və təkliflərdən ibarətdir..

TƏDQIQAT METODU

Tədqiqatda şərh olunan nəzəri-metodoloji müddəalar, göstərilən praktik misallar müəssisələrin təsərrüfat fəaliyyətinin maliyyə və idarəetmə uçotunun beynəlxalq mühasibat uçotu standartlarının tələblərinə uyğun surətdə təkmilləşdirilməsində, standartların tam həcmdə tətbiqində və s. məsələlərdə mühüm əhəmiyyətə malikdir. Tədqiqat işinin yazılmasında analiz və sintez, eyni zamanda da induksiya və deduksiya metodlarından istifadə edilmişdir. Belə ki, analiz metodu kimi mövzu tam şəkildə götürülmüş və daha sonra fəsillərə bölünərək ayrı-ayrılıqda təhlil olunmuşdur. Daha sonra isə sintez metodu vasitəsilə bu fəsillər iqtisadi sistemdə birləşdirilmişdir. İnduksiya metodu vasitəsilə diplom işi haqqında iqtisadi faktlar toplanmış, sistemləşdirilmiş və araşdırılmışdır. Sonra isə deduksiya metodu vasitəsilə isə həmin toplanmış faktlar əsasında nəzəri nəticələr, ümumi prinsiplər, başqa sözlə desək, əməli fəaliyyət üçün lazım olan zəruri tövsiyələr müəyyən edilmişdir. Tədqiqat işinin informasiya bazasının əsasını mühasibat uçotu sahəsində yerli və xarici nəzəriyyəçilərin ədəbiyyatları, məqalələr, eyni zamanda da bu sahədə hazırlanmış elmi çıxışlar təşkil edir. Tədqiqat işinin yazılmasında internet informasiya ehtiyatlarının da məlumatlarından kifayət qədər istifadə olunmuşdur.

NƏTİCƏ

Aparılmış tədqiqat nəticəsində torpaq, tikili və avadanlıqların mühasibat uçotunda standartlara və vergi məəcəlləsinə uyğun uçotunun nəzəriyyəsi barədə araşdırılma aparılmışdır. Torpaq, tikili və avadanlıqların vergi məəcəlləsinə və mühasibat uçotunun beynəlxalq standartına uyğun uçotunun fərqləri araşdırılmışdır və torpaq, tikili və avadanlıqların uçotunun müəssisələrdə tətbiqi barədə nümunələr verilmişdir.

ƏDƏBİYYAT SIYAHISI

1. “Mühasibat uçotu haqqında” Azərbaycan Respublikasının Qanununda dəyişikliklər edilməsi barədə Azərbaycan Respublikasının Qanunu. Bakı, 2017
2. Abbasov Q.Ə.: “Mühasibat uçotu” Dərslik, Bakı “İqtisad Universiteti” nəşriyyatı 2015
3. Terexova V.A.: “Maliyyə uçotu” Qısa kurs, Rus dilindən tərcümə Bakı “İqtisad Universiteti” nəşriyyatı 2008
4. i.f.d. Qalib Tanrıverdiyev Vergi uçotu ilə mühasibat (maliyyə) uçotunun müqayisəsi. Tədris materialı
5. M.K.Məcidov “Vergi sistemi” dərslik Bakı, “Biznes Universiteti” nəşriyyatı .2013
6. “Torpaq, tikili və avadanlıqlar” adlı 16N-li MUBS.
7. Azərbaycan Respublikasının Vergi Məcəlləsi.

AZƏRBAYCAN DÖVLƏT NEFT FONDUNUN GƏLİRLƏRİNİN İSTİFADƏSİNİN EFEKTİVLİYİNİN ARTIRILMASI YOLLARI

GÜLBUTA MUSTAFAYEVA

Bakı Mühəndislik Universiteti
İİBF/Maliyyə Menecmenti
gmustafayeva@std.beu.edu.az
BAKİ, AZƏRBAYCAN

XÜLASƏ

Təbii resurslar ölkələr üzrə qeyri-bərabər paylanmışdır. Bu resurslara sahib olan dövlətlər çalışdıqları təbii sərvətlərini qorusun və ondan səmərəli istifadə etsinlər. Bəzi ölkələr buna müvəffəq olsalar da, digərləri bunu bacarmır. Resurslara sahib olmayan ölkələr isə daha fərqli iqtisadi inkişaf yolu tutaraq bir çox hallarda daha effektiv inkişafa nail olmağı bacarmışlar.

Hər kəsə məlumdur ki, Azərbaycanın ən böyük təbii sərvəti neft-qaz yataqlarıdır və ondan səmərəli istifadə etmək üçün bir sıra strateji tədbirlər planı həyata keçirilir. Neftdən əldə olunan gəlirlərin mühüm hissəsi regional-iqtisadi inkişafa, KOS stimullaşdırılmasına, məşğulluq səviyyəsinin maksimuma çatdırılmasına və digər sosial-iqtisadi problemlərin həllinə yönəldilir.

Biz bu yazıda əsasən neft gəlirlərinin effektiv istifadəsi məqsədilə dünya təcrübəsindən istifadə edərək bir sıra analizlər edəcəyik. Daha sonra həmin ölkələrin neft strategiyasıyla bizim ölkənin strategiyasının müqayisəli təhlilini apararaq, neftdən əldə olunan gəlirlərin hansı layihələrə xərcləndiyini, investisiya istiqamətlərini, bu gəlirlərdən insan kapitalının inkişafında nə dərəcədə istifadə olunduğuna nəzər salacağıq.

AÇAR SÖZLƏR: *neft gəlirləri, qeyri-neft sektoru, effektiv istifadə*

GİRİŞ

Neft kimi dəyərli bir resursa sahib olan ölkələr ondan əldə etdiyi gəlirləri maksimum effektiv istifadə etməyə çalışırlar. Neft ehtiyatlarının limitli olduğunu nəzərə alsaq, neft gəlirlərindən rəşional istifadə etmək məqsədilə qeyri-neft sektorunun inkişafına yönəlməklə daha güclü iqtisadiyyata sahib olmağın zəruriyyətini anlamaq heç də çətin deyil. Bu baxımdan maliyyə menecmentinin düzgün təşkilinin təmin olunması müəssisə və təşkilatlarda yaranmış xərclərin idarə olunması, maliyyə proqnozlarının verilməsi istiqamətində, müəssisənin və ya təşkilatın gəlirli işləməsində mühüm əhəmiyyət kəsb edir. Xüsusən son zamanlarda neft qiymətlətlərinin olduqca dəyişkən xarakterli olması isə bu prosesi bir qədər çətinləşdirir.

TƏDQIQAT METODU

Təbii sərvətlərlə zəngin olan dövlətlər əllərində olan resursları maksimum dəyərləndirərək ölkə vətəndaşlarının rifah səviyyəsini artırmağa nail olurlar. Enerji resursları xüsusən də neft ehtiyatları ilə zəngin olan ölkələrdə insanların sosial iqtisadi vəziyyəti bu sərvətlərdən necə istifadə edilməsi ilə sıx əlaqəlidir. Belə ki, ixrac həcmnin çox olması bilavasitə ÜDM-nin artmasına səbəb olur. Bu da öz növbəsində adambaşına düşən gəlirin artmasına səbəb olur. Enerji ehtiyatlarının sayı çox olan ölkələrin gəlirlərinin əsas hissəsi də elə məhz həmin resursların ixracından əldə olunur. İxracdan qazınlan gəlirlər əhalinin rifah səviyyəsində özünü təcəssüm etdirir. Rifah səviyyəsi anlayışı müxtəlif ədəbiyyatlarda səhiyyə, təhsil, ictimai nəqliyyat, əyləncə, qida ehtiyatları və s. özündə birləşdirir.

Neft ehtiyatlarına malik olan ölkələrin neftdən əldə etdiyi gəlirləri necə xərcləmələri, əhali arasında ədalətli bölünüb-bölünməməsi hər zaman diqqət mərkəzində olan mövzulardan olmuşdur. Belə olan halda neft gəlirlərindən effektiv istifadə metodlarından istifadə etmək lazım gəlir. Həmin metodların ən geniş istifadə olunanlara Davamlı gəlir hipotezi (Perminant Income Hypothesis = PIH) və "əldəki vəsait" (Bird In Hand = BIH) aiddir.

$Y(t) = A = r * NPV$ (neft gəlirləri)

burada,

r - Neft Fondunun gəlirlilik dərəcəsi.

NPV (Net İndiki dəyər) - dövlətin neft hasilatından xalis mənfəəti.

A - cari ildə neft sektorundan dövlət tərəfindən tutulan vergi.

Bu fərziyyəni (Davamlı gəlir) ilk dəfə Nobel mükafatı lauriyatı Amerikan iqtisadçısı Milton Fridan 1957-ci ildə işləyib hazırlamışdır. Hipotez iqtisadi siyasətin təsiri nəticəsində istehlakçılardan davranışlarında dəyişkənliyin bir çox hallarda gözlənilmədən olduğunu irəli sürür. Sözügedən hipotez əsasən Rusiya iqtisadiyyatı üçün xarakterikdir. Sosial-iqtisadi problemlərin həlli istiqamətində atılan addımlardan biri də neft gəlirlərindən effektiv istifadənin təmin edilməsidir. Burdan belə nəticəyə gəlmək olar ki, iqtisadiyyatın sürətlə inkişafı üçün davamlı inkişaf fərziyyəsi önəmli bir yerə sahibdir.

Davamlı inkişafı təmin edən bir digər metod isə BİH-dır. Digər fərziyyəylə müqayisədə daha konservativ olan BİH metodunun hesablama qaydasına nəzər salaq:

$Y(t) = r F(t-1)$

burada,

Y – bir il ərzində büdcəyə olan köçürmələr;

F(t-1) - bir əvvəlki dövrdə Dövlət Neft Fondunun yığımları;

r - Neft Fondunun gəlirlilik dərəcəsi

Bu metod Norveç iqtisadiyyatına daha çox xarakterikdir. Bird In Hand = BIH adlanan metod 1963-64-cü illərdə müvafiq olaraq, Myron Gordon və John Lintner tərəfindən işlənilib

hazırlanmışdır.Daha dəqiq isə metodun hazırlanma məqsədi Modigliani və Millerin dividend irreviasiya nəzəriyyəsinə cavab olaraq meydana gəlmiş qeyd olunur.

NƏTİCƏ

Ölkələrin təbii resurslarla zəngin olması müsbət bir haldır.Lakin iqtisadiyyatın xüsusən də milli istehsal və ixracatın birbaşa həmin mənbələrdən asılı olması uzunmüddətli dövrdə mənfi nəticələr verəbiləcəyini qeyd etmək lazımdır.Buna misal olaraq hal hazırda bütün dünyada yayılan koronavirus pandemiyası vəziyyətini göstərə bilərik.Aydındır ki pandemiya ilə əlaqədar bir çox ölkələrlə sərhədlərin bağlandığı bir şəraitdə milli istehsalın vacibliyi bir daha sübut olundu.Digər tərəfdən bir sıra qlobal amillərlə bağlı olaraq neft qiymətinin 19\$-a dək düşməyi öz növbəsində "qeyri-neft sektorunun dövlətin əsas prioriteti olmalıdır" fikrinin doğruluğunu əks etdirdi. Müqayisə üçün son 2 ildə Dövlət Neft Fondunun büdcəsinə nəzər salaraq- Neft Fondunun təsdiq olunmuş büdcəsinə uyğun olaraq 2020-ci il büdcəsinin gəlirləri 12 384 088,2 min manat, xərcləri isə 11 589 910,3 min manat məbləğində təşkil etməsi nəzərdə tutulsa da, 2019-cu il büdcəsinin gəlirləri 15 450 149,7 min manat, xərcləri isə 11 595 238,4 min manat məbləğində təşkil etmişdir.Neft gəlirlərindəki azalma tempi yuxarıda qeyd etdiyimiz səbəblərlə əlaqəlidir.Hazırda 2020-ci ilin 01 yanvar tarixinə olan məlumat isə ARDNF-nin aktivlərinin 43 323,3 mln. ABŞ dollar olduğunu göstərir.

ƏDƏBİYYAT SIYAHISI

1. Axundov. B.Y. İnqilabdan əvvəlki Bakı neft sənayesində inhisarçı kapitalizm. Bakı: Elm, 1959, 295 səh
2. Azərbaycan Respublikası Prezidentinin 2001-ci il 12 sentyabr tarixli 579 nömrəli Fərmanı ilə təsdiq edilmiş Azərbaycan Respublikasının Dövlət Neft Fondunun illik gəlir və xərclər proqramının (büdcəsinin) tərtibi və icrası qaydaları
3. Hacıadə E.M Abdullayev Z.S. Neft təsərrüfatının iqtisadi strukturun modernizasiyası. Bakı: Elm, 2003, səh-162.
4. Eminov.M.A. Sənaye müəssisələrində istehsal proseslərin səmərəli təşkili mexanizmləri. ANDSU,Bakı,Azərbaycan
5. <https://www.oilfund.az/report-and-statistics/budget-information/40>

İQTİSADI İNKİŞAF NƏZƏRİYYƏLƏRİNİN ÖLKƏDƏ TƏTBİQ EDİLƏN İQTİSADI SİYASƏTƏ TƏSİRİ

MURADOVA NƏRMIN SALMAN QIZI

Bakı Mühəndislik Universiteti
İqtisadiyyat və idarəetmə/Maliyyə menecmenti
narminmuradova11@gmail.com
BAKİ,AZƏRBAYCAN.

XÜLASƏ

Seçilən mövzunun aktuallığı iqtisadi inkişafın insanların həyat səviyyəsini müntəzəm olaraq keyfiyyət və struktur baxımından müsbət istiqamətdə dəyişməsi ilə xarakterizə olunan iqtisadi prosesin əsas qiymətləndirmə göstəricilərindən biridir.

Məqalədə iqtisadiyyatın inkişafının əsas göstəriciləri olan əhalinin həyat səviyyəsi,iqtisadiyyatın rəqabət qabiliyyəti,ölkənin ümumi daxili məhsulu,ümumi milli məhsulu,adambaşına düşən insan kapitalı və iqtisadi azadlıq indeksi,daha sonra iqtisadiyyatın inkişafının əsas hərəkətverici qüvvəsi olan insan kapitalı və onun yaratdığı yeniliklər əks olunmuşdur.

Günümüzdə iqtisadi inkişaf texnoloji tərəqqi ilə mümkündür.Texnoloji tərəqqi isə elm və texnologiya sahəsində əldə edilən nailiyyətlərdən asılıdır.İşin praktiki dəyəri ondan ibarətdir ki,tədqiqatın nəticələri elm və texnologiyadan istifadənin səmərəliliyinin təhlilini dərinləşdirmək üçün bir sıra nəticələr və təkliflər çıxarmağa imkan verdi və iqtisadi inkişafın idarə edilməsinin təkmilləşdirilməsinə dair metodiki yanaşmaların hazırlanması əməli tövsiyələrə gətirildi.

Nəticədə iqtisadi inkişaf iqtisadiyyatın əhəmiyyətli hissəsini təşkil etdiyi və maliyyə vəziyyətinə ciddi təsir göstərdiyindən ondan səmərəli istifadəyə nəzarəti gücləndirmək və bu vəziyyətdə iqtisadi inkişafın nəzəri-metodoloji əsasları üçün aktual problem olduğu qərarına gəldi.

AÇAR SÖZLƏR: İqtisadiyyat-1, iqtisadi inkişaf-2, ümumi daxili məhsul-3

GİRİŞ

Ölkənin iqtisadi inkişafında müşahidə olunan sabillik xarici investorların bu ölkəyə marağının artmasına və müvafiq qaydada ölkə valyutasına tələbin səviyyəsinin artmasına gətirib çıxarır. Stabil iqtisadi inkişafı xarakterizə edən faktorlara misal olaraq; xarici ticarət və ödəniş balansını, inflyasiyanın sürətini, işsizlik səviyyəsini, ümumi daxili məhsul həcmi əks etdirən göstəriciləri və s. göstərmək olar.

Dövlət iqtisadiyyata bütöv bir formalar, metodlar və alətlər (və ya tənzimləyicilər) sistemi vasitəsilə təsir edir. Dövlətin iqtisadiyyata təsirinin adətən üç əsas forması göstərilir. Bunlardan biri də iqtisadi tənzimləyicilərdir. İqtisadi tənzimləyicilər bazar iqtisadiyyatında əsas tənzimləyicilərdir. Burada dövlətin bazar subyektlərinin fəaliyyətinə bilavasitə müdaxiləsi yoxdur. Dövlət öz qarşısında qoyduğu məqsədlərə məcbur etmə yolu ilə deyil, sahibkarları dövlətə lazım olan istiqamətdə fəaliyyət göstərməyə vadar edən mühit yaratmaqla (məüyyən iqtisadi siyasət vasitəsilə) çatır.

Bunlardan digəri isə inzibati tənzimləyicilərdir. Bazar iqtisadiyyatında onlar zəruridir, lakin iqtisadi tənzimləyicilərə nisbətən tabeli səciyyəlidirlər. İnzibati tənzimləyicilər məcbur etmə ilə, təsərrüfat subyektlərinin dövlət orqanlarının qərarlarına bilavasitə tabe olması ilə bağlıdır. Bu, məsələn, qiymətlərin, əmək haqqının, iş şəraitinin direktiv tənzimlənməsi, valyuta və antihisar tənzimlənməsidir. Amma inzibati tənzimləyiciləri ehtiyatla tətbiq etmək lazımdır, çünki onların həddindən artıq tətbiqi bazar iqtisadiyyatının inzibati-amirlik iqtisadiyyatına çevrilməsi təhlükəsini yaradır.

Praktikada inzibati və iqtisadi metodlar bir-birinə zidd deyil, hətta bir-biri ilə əlaqədardır. Bu və ya digər metodun üstünlük təşkil etməsi tarixi şəraitdən və həll edilməsi zəruri olan məsələlərdən asılıdır.

Dövlətin iqtisadiyyata təsirinin üçüncü forması hüquqi tənzimləyicilərdir. Hüquqi tənzimləyicilər iqtisadi zəminin yaradılması, "oyun qaydaları"nın müəyyənləşdirilməsi və onlara əməl olunmasına nəzarətə istiqamətlənib.

Eyni zamanda qeyd etmək gərək ki, iqtisadi inkişafa nail olmağın əsas yollarından biri də iqtisadi artımı təmin etməkdir. İqtisadi artımın şərtlərini müəyyən edən şərtlərdən biri də xarici iqtisadi əlaqələrin səmərəliliyi ilə bağlıdır.

TƏDQIQAT METODU

İqtisadi nəzəriyyə elmi dərk etmə metodlarından geniş istifadə edir. Təsərrüfatçılıq hadisələrinin öyrənilməsində belə metodlardan biri elmi abstraksiya metodudur. Tədqiqatçı hadisələrin ikinci dərəcəli tərəflərini diqqətdən kənar qoyur ki, onlarda əsas olan və daimi təkrarlanan məqamları müəyyənləşdirsin. Ümumiyyətlə, istehsal, tələbat, bölgü, mübadilə və s. kimi ümumi anlayışlar belə yaranır.

Elmi abstraksiya metodu ən mühüm olsa da, iqtisadi nəzəriyyədə istifadə olunan yeganə elmi dərk etmə metodu deyil. Burada təhlil və sintezdən, induksiya və deduksiya, tarixi və məntiqi metodlardan, iqtisadi-riyazi modelləşdirmədən, iqtisadi təcrübədən və s. fəal istifadə olunur.

Təhlil öyrənilən hadisənin xəyalən tərkib hissələrinə bölünüb həmin hissələrin hər birinin ayrı-ayrılıqda tədqiq etməsidir; sintez yolu isə iqtisadi nəzəriyyə vahid bitkin mənzərəni əks etdirir.

İnduksiya və deduksiya da geniş yayılıb. İnduksiya (yönəlmə, tuşlama) vasitəsilə tək-tək amillərin öyrənilməsindən ümumi müddəalara və nəticələrə keçid təmin edilir. Deduksiya (çıxartma) ümumi nəticələrdən nisbətən tək hallara keçidi mümkün edir. Təhlil və sintez, induksiya və deduksiya iqtisadi nəzəriyyədə vəhdətdə tətbiq olunurlar.

İqtisadi hadisələrin tədqiqində tarixi və məntiqi metodların mühüm yeri vardır. Onlar ziddiyyətə girmir, vəhdətdə tətbiq olunur, çünki tarixi tədqiqatın çıxış nöqtəsi bütövlükdə məntiqi tədqiqatın çıxış nöqtəsi ilə üst-üstə düşür. Amma iqtisadi hadisə və proseslərin məntiqi (nəzəri) təhlili tarixi prosesin güzgüdə olduğu kimi tam əksi deyil. Bu və ya digər ölkənin konkret şəraitlərində hökmran təsərrüfatçılıq sistemi üçün vacib olmayan iqtisadi hadisələr meydana gələ bilər. Onlar faktiki (tarixi) olaraq mövcud olsalar da, nəzəri təhlil zamanı onları nəzərə almamaq da olar. Biz onlardan ayrılıqda, uzaqlaşma bilirik. Tarixçi isə bu kimi hadisələri diqqətdən kənar qoya bilməz. O, onları təsvir etməlidir. Tarixi metod göstərir ki, təbiətdə və cəmiyyətdə inkişaf sadəcə mürəkkəbə doğru gedir. İqtisadi nəzəriyyənin predmetinə şamil edildikdə bu, o deməkdir ki, iqtisadi hadisələr və proseslərin cəmindən birinci növbədə ən sadələrini, başqalarından əvvəl yarananları və daha mürəkkəblərinin yaranması üçün zəmin olanları ayırmaq lazımdır. Məsələn, bazarın təhlilində belə iqtisadi hadisə əmtəə mübadiləsidir.

İnsanların, insan qruplarının və bütün cəmiyyətin iqtisadi həyatının öyrənilməsində iqtisadi təcrübələr mümkündür, gərəkli və zaruridir, hərçənd bu təcrübələrin mümkün nəticələrini heç də həmişə qabaqcadan görmək mümkün deyil.

NƏTİCƏ

Tədqiqat işində iqtisadiyyatın inkişafını əhatə edən son nəticə, ölkənin, daha doğrusu regionların iqtisadi həyatının quruluşu haqqında suala cavab tapmaqdır. Ümumiyyətlə, iqtisadiyyat insansız, onun tələbatları və maraqları olmadan mövcud ola bilməz. İqtisadi nəzəriyyə məhz bunu öyrənməyə borcludur.

İqtisadi nəzəriyyə insanlarda əsasən onların iqtisadi davranışını izah etmə məsələsinə cavab verən məqamlara, yəni müxtəlif maddi və mənəvi nemətlərin yaradılması, onların bölgüsü və istifadəsi prosesində fərdi və ictimai hərəkətlərə diqqət yetirir. Yəni bu nəzəriyyədə insan modeli müəyyən sosial-iqtisadi koordinatlar sistemində fəaliyyət göstərən insan haqqında vahid şəkllə salınmış təsəvvüdüür.

İqtisadi nəzəriyyə bir elm kimi inkişaf etdikcə nəzəriyyəçi alimlər onun predmetinə, əsas funksiyasına və əsas praktik və nəzəri nəticələrinə baxışları dəyişirdi.

Aparılmış təcrübəyə əsasən ilk öncə qeyd etmək lazımdır ki, iqtisadi nəzəriyyənin əsasən lord Con Meynard Keyns tərəfindən qoyulmuş keynsçilik istiqaməti nağd və nağdsız pul kütləsinin dəyişdirilməsi vasitəsilə tələbin artırılması və ya azaldılması yolu ilə inkişaf etmiş bazar iqtisadiyyatının dövlət tənzimlənməsinin vacibliyini əsaslandırmaq vəzifəsini yerinə yetirir. Belə tənzimləmənin köməkliyi ilə inflyasiyaya, məşğulluğa təsir etmək, əmtəyə tələb və təklifdəki qeyri-bərabərliyi aradan qaldırmaq, iqtisadi böhranların qarşısını almaq olar. C. Keyns böhran və istehsalın yüksək səviyyədə ictimailəşdirilməsi şəraitində təkrar istehsal qanunauyğunluqlarının kəmiyyət funksional aspektlərini tədqiq etmişdi ki, dövlət tənzimlənməsinin köməyi ilə iqtisadiyyatın fasiləsiz fəaliyyətdə olmasını təmin etmək mümkün olsun. O, məcmu göstəricilərinin: milli gəlir, investisiyalar, istehlak, yığım və s. qarşılıqlı asılılığının makroiqtisadi təhlilini (mikroiqtisadi yanaşmadan fərqli olaraq) verdi. Keynsə görə, əsas problem bazarın tutumu, tərkib hissəsi multiplikator konsepsiyası olan səmərəli tələb prinsipi, ümumi məşğulluq nəzəriyyəsi, kapitalın və faiz normasının səmərəlilik həddidir.

İqtisadi nəzəriyyənin müəyyən istiqamətində kapitalizmin çatışmazlıqları qeyd olunur: inhisarların üstünlüyü, azad bazar mühitinin qüsurları, iqtisadiyyatın artan həriləşdirilməsi, "istehlak cəmiyyətinin" ayrı-ayrı mənfi cizgiləri (məənəviyyətsizlik və s.). İqtisadi nəzəriyyənin bu istiqaməti ictimai-psixoloji institusionalizm (T. Veblen), hüquqi münasibətləri iqtisadi inkişafın əsası elan edən ictimai-hüquqi institusionalizm (Con R. Kommons), iqtisadiyyatda kəmiyyət dəyişmələrini proqnozlaşdırma metodlarını hazırlamış bazarşünaslıq (Uelsi K. Mitçel) kimi müxtəlif modifikasiyalarda təzahür edir.

Nəticə etibarilə iqtisadi nəzəriyyə bir elm kimi inkişaf etdikcə nəzəriyyəçi alimlərin onun predmetinə, əsas funksiyasına və əsas praktik və nəzəri nəticələrinə baxışları dəyişirdi. Bu tədqiqatı, araşdırmanın gəldiyi əsas nəticə təsərrüfat həyatında mühüm rol oynayan dövlətin iqtisadi siyasətinə təsir zəruri olması idi.

ƏDƏBİYYAT SİYAHISI

1. "Azərbaycan Respublikası regionlarının sosial-iqtisadi inkişafı Dövlət Proqramı" (2003-2008-ci illər)
2. "Azərbaycan Respublikası regionlarının 2014-2018-ci illərdə sosial-iqtisadi inkişafı Dövlət Proqramı"
3. İqtisadi nəzəriyyə: Mikroiqtisadiyyat - 1,2. Bakı 2009.
4. "Azərbaycan Respublikası regionlarının sosial-iqtisadi inkişafı Dövlət Proqramı" (2009-2013-cü illər)
5. İqtisadi nəzəri biliyin təkamülü və tarix titulları haqqında. İqtisad elmləri: nəzəriyyə və praktika. №3-4, Bakı, 1998.

NEFTİN BAZAR QIYMƏTİNİN FORMALAŞMA MEXANİZMLƏRİ VƏ BUNA TƏSİR EDƏN FAKTORLAR

İLƏHƏ ŞİRƏLİYEVƏ QORXMAZ QIZI

Bakı Mühəndislik Universiteti
İqtisadiyyat və İdarəetmə fakültəsi
a.ilah@yaho.com
BAKİ, AZƏRBAYCAN

XÜLASƏ

Dünya bazarında neftin qiymətinin formalaşması neft hasilatındakı dinamikaya təsir göstərən faktorlardan ən əsasıdır. Neft qiymətlərinin formalaşması dünyada neft istehlakı və ya hasilatı ilə məşğul olan ölkələrdə iqtisadiyyatda öz sözünü deyir.

Ümumiyyətlə, qiymətlər strateji və taktiki amillərin təsirinə məruz qalaraq formalaşır. Neft qiymətlərindən asılı olaraq dünya iqtisadiyyatında pillələnmə baş verir. Bilindiyi kimi, neft insanların həyatında əhəmiyyətli bir yerə malikdir. Hansı ki, neft əsas enerji mənbələrindən biri olaraq, iqtisadiyyatda bütün sektorlar ondan asılıdır. Buna görə də, qiymətlərdəki dəyişmələr nəticəsində dünyada iqtisadiyyatda yaranan qalxmalar və enmələr, nisbi olaraq zəncirləmə nəticəsində gedir.

Neft xammal, güc və enerji mənbəyi olaraq dünyada qabaqcıl və çox vacib yerə malikdir. Əvəzedici olaraq, resurslar vardır, amma bu tam alternativ olaraq müəyyən edilmir.

AÇAR SÖZLƏR: dünya bazarı, iqtisadiyyat, neft qiymətləri.

GİRİŞ

Neftin bazar qiymətinin əmələ gəlməsi alqı-satqı gedişatının başa çatmasında miqdar nisbətlerini göstərən vacib anlayış və göstəricidir. Ümumiyyətlə, qiymətlərin tapılmasına İqtisadi ədəbiyyatlarda əmtəənin qiymətinin müəyyən edilməsinə münasibətdə iki əsas yanaşma var: ilk yanaşmaya görə, qiymət dəyərin ifadəsidir, yəni o, sözügedən əmtəədə göstərilmiş əmək sərfiyyatıdır. İlk yanaşmaya əsasən, bütün əmtəələrin hər biri dəyərinə , əlavə olaraq da, onun dəyərinin göstərilmiş olan qiymətinə sahibdir.

Daha bir yanaşma isə əmtəənin qiymətinin istehlakçı üçün istehsal olunan həmin məhsulun xərclərinin faydalılığından asılı olaraq müəyyənləşir.

TƏDQIQAT METODU

Dünya iqtisadiyyatında əhəmiyyətli göstəricilərdən ən əsası neft qiymətləridir. Makro iqtisadiyyatın üstündə böyük təsirə malik nüənlərdən biri də odur ki, neft qiymətlərindəki yüksəlmənin çox və daha uzunmüddətli olmasıdır. Əlavə olaraq da, nefti istehsal olan ölkələrin iqtisadi vəziyyətinin dəyişməsində qiymətin azalmasının rolu və təsiri böyükdür. Neft, bütün dünya iqtisadiyyatı üçün mühüm əhəmiyyətə vacibdir. Neftin olmaması dünya üçün ciddi fəlakətə səbəb ola biləcək bir nüənsdir. Neftin mövcud olmaması bütün nəqliyyat vasitələrinin dayanmasına gətirib çıxarar. Hansı ki, sərnəşin (hava, quru və ya su ilə nəzərdə tutulan nəqliyyat vasitələri) və ya yük daşımaları mümkün olmaz. Bununla da dünya iqtisadiyyatında böhranlar baş verə bilər və qarşısı alınmaz nəticələrlə üzləşə bilərlər. Göründüyü kimi də, neft digər resurslarla müqayisə olunduqda, daha çox lazımı və istifadə olunandır.

Dövrümüzdə dünya çərçivəsində enerji siyasətində neft qiymətlərinin tənzimlənməsinin əhəmiyyətinin mühüm dərəcədə üstün olduğu açıq görsənir. Bununla əlaqədar neft qiymətlərinin formalaşmasının digər sferalara da aydın şəkildə, təsirini görmək olar.

Neftin bazar qiymətinin formalaşma mexanizmləri və dəyişən qiymətlərin təsir etdiyi faktorlar:

1. Bazar sferasında tələb və təklif;
2. Neftin tərkibinin dəyərləndirilməsi;
3. Neft hasilatında istifadə olunan texniki üsürlər, təbii şərait, qazmanın miqyası;
4. Dünya İqtisadi bazarında ən iri beynəlxalq neft karteli olan OPEK-in mühüm siyasəti;
5. Neft qiymətlərindəki dəyişmələrin ixrac edən ölkələr üçün ağır və nisbətən, yaxşı nəticə ilə qarşılaşan idxalçı ölkənin vəziyyəti;
6. Neftin qiymətlərinin dəyişməsinin digər sektorlara təsiri;
7. Neft qiymətlərindəki dəyişmənin dünya iqtisadi bazarında verə biləcək itkiləri və ya tövhələri;

NƏTİCƏ

Neftin qiymətində ən böyük inkişaf 2014-cü ildə ən yüksək pilləyə çatmışdır. Bunun əhəmiyyəti isə Dünyada neft hasil edən ölkələrdən yan keçməmişdir və hasilatın çoxalmasının prosesini sürətləndirmişdir.

Ümumiyyətlə bilindi ki, neftin qiymətinin aşağı olması böhranda olan idxalçı ölkənin iqtisadiyyatını düzəltməlidir. Dünyada böhran vəziyyətində olan zaman, neftin qiymətinin ucuzlaşmasındakı yaran vəziyyət yalnız Amerika Birləşmiş Ştatları və Avropada müsbət təsir göstərmişdir. Yəni, iqtisadiyyatda dirçəlmə olmuşdur və böhrandan çıxmaq üçün əhəmiyyətli pilləyə addım atmışdılar. Lakin, digər əsas neft idxal edən Çində və Yaponiyada iqtisadiyyatda heç bir yüksəlmə olmamışdır. Yəni, bir ölkədə neft qiymətlərində olan dəyişmənin (artma və ya azalma) həmin ölkədəki iqtisadiyyata yüksəlməyə və ya düşməyə səbəb olması, digər ölkələrin də iqtisadiyyatından yan keçmir. Burada bir kompensasiya baş verir.

Neft qiymətlərinin artıb və ya azalması dünya iqtisadiyyatına öz töhfəsini verir, neft ixrac edən və idxalçı ölkələrdə yüksəlmə və ya enmələr baş verir. Neftin qiymətlərinin dəyişməsinin rolu bütün dünyada özünü göstərir və ola bilər ki, nəticə böhran olaraq qaydır.

ƏDƏBİYYAT SIYAHISI

1. Natiq Əliyev, Azərbaycan Respublikasının Energetika Naziri, <http://www.respublica-news.az/index.php/iqtisadiyyat/item/13878-dunya-bazarında-neft-reallıqlar-vae-perspektivlaer> (online məqalə)
2. Novruzov Rəşad Muradxan, Neftin dünya bazar qiymətləri və ona təsir edən amillər sistemi: mövcud vəziyyət və perspektivlər (dissertasiya mövzusu), Bakı, Azərbaycan – 2017:8-20
3. E.M.Hacıyada, T.Ə.Paşayev: Neft-Qaz Sənayesində yeni bazar mexanizmlərinin formalaşdırılması istiqamətləri (kitab), Bakı Azərbaycan, 2000:11-149
4. Məmmədov Tural Sahib, Neftin dünya bazar qiymətləri və ona təsir edən amillər sistemi: mövcud vəziyyət və perspektivlər (dissertasiya mövzusu), Bakı Azərbaycan – 2016:6-73
5. prof. Hacıyada Elşən Mahmud oğlu, Dünya İqtisadiyyatı (kitab), Bakı Azərbaycan – 2011:1-33

XƏSTƏXANALARDA MALİYƏLƏŞDİRMƏ SİSTEMİ VƏ ONUN TƏTBİQİNİN TƏHLİLİ

AYDAN RÜSTƏMOVA

Bakı Mühəndislik Universitetinin
İstehsal sferasında mühasibat uçotu və auditi
ixtisası magistrı
Aydan.rustemova96@gmail.com
BAKİ, AZƏRBAYCAN

XÜLASƏ

Tibb müəssisələrinin fəaliyyəti ilə əlaqədar idarəetmə uçotu sisteminin imkanları və vəzifələri bu gün alimlər tərəfindən öyrənilir və mövcud tədqiqatlara diqqət yetirilir. Bir qayda olaraq, yerli problemlər, o cümlədən büdcə tərtibatı, xərclərin uçotu və tibbi pullu xidmətlərin dəyərinin müəyyənləşdirilməsi problemləri həll edilir. Eyni zamanda tibbin mürəkkəbliyi tibb müəssisəsinin fəaliyyətindəki bütün obyektləri idarəetmə uçotu mövqeyindən öyrənməyə yönəlmiş geniş tədqiqat tələb edir.

Açar sözləri: maliyyə, tibb, müəssisə, tibbi xidmətlər.

GİRİŞ

Son illərdə səhiyyə iqtisadiyyatı yalnız dövlət orqanlarının və tibb işçilərinin deyil, tibbi xidmətlərin əsas istehlakçısı kimi əhalinin də diqqət mərkəzində olmuşdur. Tibb müəssisələrinin dövlət sisteminin təşkilatı quruluşu, Azərbaycan Respublikasının Səhiyyə Nazirliyi tərəfindən, müəssisələrin müvafiq nomenklaturası və lisenziyalaşdırma qaydaları təsdiq edilərək tənzimlənir. Təcrübə göstərir ki, səhiyyə sisteminin və onun struktur komponentlərinin idarə olunması üçün mövcud təşkilatı və iqtisadi mexanizm real bazar şəraitinə kifayət qədər uyğunlaşdırılmamışdır. Bu hal əsasən səhiyyə idarəçiliyinin aşağı səmərəliliyini müəyyənləşdirir.

Tədqiqatlarımız göstərir ki, Azərbaycandakı tibb müəssisələrinin quruluşu nə qədər genişdirsə, onlarda idarəetmə uçot sistemi məlumat məzmunu baxımından o qədər də heterogen və qeyri-bərabərdir. İdarəetmə uçot sistemlərinin istifadəsi üçün vacib şərt qabaqcıl avtomatlaşdırma, xüsusi İT texnologiyalarının istifadəsidir. Bu proseslər son illərdə səhiyyə iqtisadiyyatının inkişafında vacib bir xüsusiyyətə çevrilmişdir.

TƏDQIQAT METODU

Bu işdə alimlərin araşdırmalarının nəticələrindən, ictimai sahədəki mövcud proqnoz və aktual məlumatlardan istifadə edərək, regional tibb dövlət qurumlarında idarəetmə uçotunun inkişaf vəziyyətini təhlil edəcəyik. Tədqiqatın nəzəri və metodoloji əsaslarını Azərbaycan Respublikasının Konstitusiyası, Azərbaycan Respublikası Prezidentinin fərmanları, Azərbaycan Respublikası hökumətinin qanunverici aktları və qərarları, Azərbaycan Respublikası təsis subyektlərinin qanunları, Azərbaycan Respublikasının Səhiyyə Nazirliyinin əmrələri, səhiyyə iqtisadiyyatı sahəsində aparıcı mütəxəssislərin işləri, materialları, dövrü nəşrlər əhatə edir.

Tədqiqat ümumi elmi bilik metodları: müşahidə, müqayisə, sistem və məntiqi analiz və sintez, nəzəri və empirik metodlardan istifadə etməklə aparılmışdır.

ƏSAS HİSSƏ

Tədqiqat işinin əsas məqsədi məlumatların tibbi dövlət müəssisələrinin idarəetmə uçot sistemində yönəldilməsi, lazım olan vəzifələrin siyahısını müəyyənləşdirmək və bu qurumlarda idarəetmə uçotunun inkişaf vəziyyətini qiymətləndirməkdir.

Sağlamlıq sisteminin hədəfləri fərqlənir. Bu fərqlərin səbəbi, dövlət maliyyəsinə daha çox güvənən sistemlərin məqsədlərinə daha asanlıqla çatmaları və dövlətin səhiyyəyə nə qədər çox vəsait ayıra bilməsidir. Buna görə bu sxem çərçivəsində maliyyə sabitliyi konsepsiyası strateji məqsəd kimi deyil, səhiyyə sistemlərinin maliyyələşdirilməsində büdcə məhdudiyətinin ekvivalenti kimi qəbul edilir. Beləliklə, fərqli maliyyə sistemləri olan ölkələri müqayisə edərkən, səhiyyə maliyyələşdirmə sistemində davam edən islahatların nəticələri maliyyə sabitliyi prinsipinə

riayət edilməsini nəzərə alaraq sektor maliyyələşdirmə sistemlərinin inkişaf etdirilməsinin strateji hədəflərinə çatmaq baxımından qiymətləndirilməlidir. Sektorun maliyyələşdirilməsi sisteminin strateji hədəflərinə çatması kompromis həll yollarının tapılmasına yönəlmiş məhdudlaşdırıcı tədbirlər sistemi olmalıdır. Maliyyə şərtləri nə qədər məhdud olarsa, ticarətin davamlılığı bir o qədər sərt olacaqdır.

Əslində, maliyyələşdirmə sisteminin strateji məqsədləri səhiyyə sisteminin ümumi məqsədləri ilə üst-üstə düşür:

- maliyyə risklərindən universal müdafiəni gücləndirmək;
- səhiyyə sisteminin maliyyələşdirilməsi yükünün daha ədalətli paylanmasını təmin etmək.
- səhiyyə sisteminin ümumi məqsədlərinə nail olmaq;
- bu xidmətlərin ehtiyaclarından asılı olaraq xidmətlərin ədalətli istifadəsini və təmin edilməsini təşviq etmək;
- əhaliyə səhiyyə sisteminin (maliyyələşdirilməsi) şəffaflığının və hesabatlılığının artırılması;
- xidmətlərin göstərilməsi sisteminin keyfiyyətinin və effektivliyinin artırılması;
- səhiyyə maliyyələşdirmə sisteminin idarə edilməsinin səmərəliliyini artırmaq.

Bu işin məqsədi tibb müəssisələrinin maliyyələşdirilməsi və planlaşdırılmasını təhlil etməkdir. Bu hədəf təyinatına əsaslanaraq, aşağıdakı qarşılıqlı vəzifələrin hazırlanmasına və həllinə yönəldilmişdir:

- Bazar iqtisadiyyatı şəraitində səhiyyə müəssisələrinə xərclərin sosial-iqtisadi əhəmiyyəti məsələsinə ümumi nəzəri yanaşmaların ifadəsi.
- Səhiyyə müəssisələrinin planlaşdırma və maliyyələşdirmə sisteminin təhlili.
- Səhiyyə müəssisələrinin planlaşdırılması və maliyyələşdirilməsini təkmilləşdirmək üçün təlimatların hazırlanması.

NƏTİCƏ VƏ TƏKLİFLƏR

Nəticədə, bu məqalə Azərbaycan Respublikası tərəfindən səhiyyəyə qoyulan əsas problemi - infrastrukturun saxlanması prinsipindən ölkə vətəndaşlarının sağlamlığının qorunub saxlanması üçün maliyyələşdirmə məsələsini ön plana çəkdi. Müasir şəraitdə təkcə inkişaf üçün deyil, həm də səhiyyə xidmətinin səmərəli strategiyası dəyişikliklərin keyfiyyət parametrlərinin kəmiyyət parametrləri ilə müqayisədə inkişaf etdirilməsini əhatə edir. Tibbi və iqtisadi idarəetmənin inkişaf etdirilmiş optimallaşdırma modeli, o cümlədən müəssisələrin yeni təşkilatı quruluşu, inkişaf etmiş tibbi və iqtisadi texnologiyalar, sənədlə idarəetmə sistemi və çoxkanallı maliyyələşdirmədə müxtəlif hüquqi formalı tibb təşkilatlarının idarəetmə səmərəliliyini optimallaşdırılmasına və təkmilləşdirilməsinə imkan verir. Nəticədə:

1. Səhiyyə istehsalının sosial istehsaldakı yeri və müasir bazar şəraitində səhiyyə müəssisələrinin planlaşdırılması və maliyyələşdirilməsi sahəsində islahatlar öyrənilmişdir.

2. Sonra, səhiyyə müəssisələrinin planlaşdırma və maliyyələşdirmə sisteminin təhlili aparıldı.

3. Qanuni fəaliyyət çərçivəsində dövlət zəmanətləri proqramı çərçivəsində əhaliyə pulsuz tibbi yardımın göstərilməsi üçün ictimai ehtiyacların ödənilməsinə yönəlmiş əsas fəaliyyətlərlə yanaşı, səhiyyə sahəsində məqsədli proqramlar və tədbirlərin həyata keçirilməsində, qeyri-hökumət tibb müəssisələri qanunla və sahibi tərəfindən icazə verilən sahibkarlıq fəaliyyəti həyata keçirmək hüququna malikdirlər.

ƏDƏBİYYAT SİYAHISI

1. Büdcədən maliyyələşən idarə, müəssisə və təşkilatlarda mühasibat uçotunun hesablar planı və onun tətbiqinə dair təlimat.
2. "Müəssisələrin mühasibat uçotunun hesablar planı və onun tətbiqinə dair təlimat" "Tərəqqi MMC" Bakı – 2003
3. Abbasov Q.Ə, Səbzəliyev S.M, Quliyev V.M, Sadıqov Ə.A. "Mühasibat (maliyyə) uçotu". Bakı, 2003.
4. Akbelen, M. M., Sağlık Hizmetlerinde Özelleştirme ve Isparta ili Üzerinde Bir Araştırma, Süleyman Demirel Üniversitesi, Sosyal Bilimler Enstitüsü (SBE), Yayınlanmamış Yüksek Lisans Tezi (YYLT), Isparta, 2007
5. Altıntaş, T., Hastane İşletmelerinde Maliyet Muhasebesi Uygulaması: Kardiyoloji Enstitüsü'nde Bir Örnek Uygulama, İstanbul Üniversitesi, SBE, YYLT, İstanbul, 2003

EHTİYATLARIN TƏSNİFATI, QIYMƏTLƏNDİRİLMƏSİ VƏ UÇOTU

FƏRID MIRZƏLIYEV

Bakı Mühəndislik Universitetinin
İstehsal sferasında mühasibat uçotu və auditi
ixtisasının II kurs magistrantı
fferid508@gmail.com
BAKİ, AZƏRBAYCAN

XÜLASƏ

Məqalədə ehtiyatların təsnifatı, ehtiyatların uçotunun məqsədi və əsas vəzifələri və onların auditinin əsas mərhələləri, habelə Azərbaycanda ehtiyatlar üzrə beynəlxalq standartlar əsasında mühasibat uçotunun təkmilləşdirilməsi öz əksini tapmışdır. Ehtiyatların təhlükəsizliyini, qiymətlilərin düzgün qəbul edilməsini, saxlanılmasını və buraxılmasını təmin etmək üçün müəssisənin kifayət qədər saxlama otağının çəki və ölçmə alətləri, ölçmə qabları və digər cihazlarla təchiz edilməsi vacibdir. Bundan əlavə vergi ödəyicisi olan şəxs öz mülkiyyətindəki və sonradan satılmaq, yaxud işlər görülməsi, məhsul istehsalı və ya xidmətlər göstərilməsində məqsədi ilə nəzərdə tutulmuş hər hansı malı müəyyən edilmiş qaydada əmtəə-material ehtiyatlarına aid etməlidir..

Açar sözləri: beynəlxalq maliyyə hesabat standartları, mühasibat qaydaları, ehtiyatlar, mallar, mühasibat uçotu, vergi uçotu.

GİRİŞ

Ehtiyatlar mühasibat uçotu zamanı istehsal və istehlak prosesinə daxil olmayan və fasiləsiz istehsal prosesini təmin etməyə imkan verən xammal, materiallar, komponentlər və s. htiyatlarıdır. Ehtiyatlar cari (müntəzəm), sığorta (zəmanət), hazırlıq, mövsümi, köhnəlmiş (likvid) ehtiyatlara bölünür. Ehtiyatların dəyərində aşağıdakılar təsir göstərir: istehlakçı müəssisələrin maddi ehtiyatlara tələbatı, materialın istehsalata başlaması tezliyi və ya istehlakının davamlılığı, anbar xüsusiyyətləri, daşınması, istehsal və istehlakın mövsümliliyi. Ehtiyatlar müəssisə əmlakının dəyərində əhəmiyyətli hissəsini təşkil etdiyi və müəssisənin gəlirliliyinə və maliyyə vəziyyətinə ciddi təsir göstərdiyindən, ehtiyatların vəziyyətinə, onlardan səmərəli istifadəyə nəzarəti gücləndirmək və bu vəziyyətdə inventar uçotunun təşkili müasir müəssisələr üçün aktual problemdir.

TƏDQIQAT METODU

Tədqiqat işində elementlərin istifadəsini əhatə edən son nəticə, müəssisədə istehsal ehtiyatlarından istifadənin səmərəliliyini artırmaq üçün hədəf kompleks proqramın işlənilməsi, hazırlanması metodologiyası olmuşdur. Hazırlanmış metodologiya, iqtisadi təcrübə şəraitində işləyən müəssisə və birliklərin idarə edilməsi üçün xüsusilə vacib olan, planlaşdırma və təsərrüfat fəaliyyətində hüquqlarını genişləndirən istehsal ehtiyatlarından istifadənin səmərəliliyinin məcmu göstəricilərindən istifadənin genişləndirilməsini təmin edir.

Tədqiqat işinin hazırlanmasında :

- inventar uçotu sahəsində uçot siyasəti;
 - ilkin sənədlər və digər material uçot registrləri;
 - elmi və arayış ədəbiyyatı;
 - müəssisədəki ehtiyatların uçotu və nəzarətini tənzimləyən normativ və qanunvericilik aktları;
 - dövrü nəşrlər;
 - arayış kitabçaları;
 - vergi uçotu üzrə normativ sənədlər, onların tərkibi və təyinatı.
- istifadə olunmuşdur.

ƏSAS HİSSƏ

Müasir şəraitdə mühasibat uçotu sistemi müxtəlif iqtisadi faktların etibarlı şəkildə təsdiqlənməsi problemlərini həll etməklə yanaşı, planlaşdırma, proqnozlaşdırma, büdcə, investisiya tapşırıqlarının həlli üçün etibarlı bir məlumat bazası yaratmalıdır ki, bu da mühasibat alətləri və metodlarından tam istifadə etmədən mümkün deyildir, bunlar arasında mühüm yer var. Hal hazırda qiymətləndirmə ehtiyatlarının formalaşdırılması və istifadəsi üçün vahid konsepsiya mövcud deyil. Hər bir ehtiyat öz qaydalarına uyğun olaraq yaradılır ki, bu da əlavə çətinliklərə səbəb olur.

Ehtiyatların təhlükəsizliyini, qiymətlilərin düzgün qəbul edilməsini, saxlanılmasını və buraxılmasını təmin etmək üçün müəssisənin kifayət qədər saxlama otağının çəki və ölçmə alətləri, ölçmə qabları və digər cihazlarla təchiz edilməsi vacibdir.

Ümumiyyətlə, ehtiyatlar, o cümlədən mallar uçotu məqsədləri üçün Azərbaycan Respublikasının standartları MHBS tələblərinə mümkün qədər yaxın olduğu qənaətinə gəlmək olar. Lakin buna baxmayaraq, milli standartlar hələ də beynəlxalq standartlardan fərqlərini saxlayır. Bu fərqlər, inventar uçotuna ümumi yanaşmalara baxmayaraq, Azərbaycan və beynəlxalq standartlara uyğun tərtib edilmiş hesabatlarındakı göstəricilərin fərqlənməsinə səbəb ola bilər.

Ümumiyyətlə müəssisələr üçün ehtiyatlar iki qrupa bölünür - gələcək xərclər üçün ehtiyatlar və təxmin edilən ehtiyatlar. Birincisinin mahiyyəti, məsrəflərin vahid yığılması nəticəsində formalaşır ki, bu da aralıq hesabatda həm aktiv, həm də öhdəlik balansını artırır və illik hesabatda bir qayda olaraq bu məbləğlər hesablanmış ehtiyatın bu istiqamətdə çəkilən xərclərlə bərabərləşdirilməsi səbəbindən yenidən qurulur. İkincinin mahiyyəti, əksinə, aralıq hesabatların illik hesabatlara nisbətən daha az əhəmiyyət daşımasıdır, çünki hesabat hesablamalarını dəqiqləşdirməyə çağırılıb. Bu vəziyyətdə balansın aktivləri onun ayrı-ayrı komponentlərinin dəyərdən düşmə məbləği ilə azalır. Eyni zamanda, tarazlığı qorumaq üçün öhdəliklərdə adekvat bir azalma aparmaq lazımdır ki, bu da təxmin edilən ehtiyatların formalaşması ilə əlaqəli əlavə xərcləri tanımaqla edilir. Nəticədə, hesabatda bir tərəfdən təşkilatın aktivlərinin qiymətləndirilməsi və xalis mənfəətin qiymətləndirilməsi, digər tərəfdən mənfəətin azalması səbəbindən ehtiyatların dəyərdən düşməsi ilə əlaqədar mümkün zərərləri ödəmək üçün bir resurs (ehtiyat) toplanır.

Ehtiyat növləri arasındakı fərq onların aşağıdakı xüsusiyyətlərini müəyyənləşdirir:

- Gələcək xərclərin ehtiyatları təşkilatın iqtisadi hesablamaların əsaslandırılmış istəyinə əsasən formalaşır, buna görə də onların formalaşması faktı uçot siyasətində qeyd olunmalıdır. Bu ehtiyatlar, bir qayda olaraq, bir maliyyə ili ərzində toplanır və xərclənir və balans hesabatında təhvil verilmir.

- Hesablanmış ehtiyatlar tələb olunur, buna görə təşkilatın uçot siyasəti yalnız onların yaranma tezliyini və qaydasını müəyyənləşdirir. Bu ehtiyatlar ən azı ildə bir dəfə, illik hesabat vermədən dərhal əvvəl (təşkilatın tələbi ilə onlar daha çox yaradıla bilər) və təhvil verilməlidir (bunun üçün onlar əslində formalaşdırılır).

Növbəti il ərzində yaradılmış ehtiyat xərclənir və ilin sonunda yeni bir ehtiyat yaratmaq üçün istifadə edilməmiş qalıq sifirə endirilir. Beynəlxalq standartlara cavab verən mühasibat sistemində görə, ehtiyat yaratmaqda əsas məqsəd ehtiyatlılıq prinsipinə riayət etməkdir.

NƏTİCƏ VƏ TƏKLİFLƏR

Nəticədə müəyyən növ ehtiyatların tərkibinin və məzmununun müqayisəli qiymətləndirilməsi belə qənaətə gəlməyə imkan verdi ki, şirkətlərin ehtiyatları, o cümlədən səhmdarlıq fondları milli qanunvericilik, nizamnamə və idarə heyətinin qərarları əsasında formalaşır. Onların növləri və ölçüləri beynəlxalq standartlarla müəyyənləşdirilməyib. Əsas qayda xalis aktivlər arasındakı fərqlə bərabər olan ehtiyatların ümumi həcmi hesablamadır. Ümumiyyətlə, yerli müəssisələr mühasibat sistemində müxtəlif növ ehtiyatlar yaratmaqdan qorxmamalıdırlar. Sadəcə maliyyə baxımından deyil, eyni zamanda vergi uçotunda da ehtiyatlar yaratmaq lazımdır. Nəticədə sahibkarlıq subyektləri korporativ gəlir vergisini ödəmək üçün dövlətdən pulsuz təxirə salınma əldə edəcəklər. Həqiqətən, vergi uçotunda ehtiyatların formalaşması əməliyyat olmayan xərclər

kimi tanınır, buna görə hesabat (vergi) dövründə vergi tutulan mənfəət və korporativ gəlir vergisinin miqdarı azalacaq. Sonradan, borclular şübhəli borclarını ödədikləri təqdirdə, şübhəli borclar üçün ehtiyatlar belə debitor borclarının miqdarına bərpə edilməlidir. Nəticədə şirkət vergi uçotunda qeyri-ışlək gəlir əldə edəcək və buna görə vergi tutulan mənfəət və korporativ gəlir vergisi artacaqdır.

ƏDƏBİYYAT SİYAHISI

1. "Ehtiyatlar" adlı 2 nömrəli Mühəsibat Uçotunun Beynəlxalq Standartı
2. "Maliyyə Hesabatının Beynəlxalq Standartları: nəzəriyyədən praktikaya" –Devid Aleksander, Anne Britton, Ann Yorissen
3. Quliyev V.M., Fətullayev R., Kərimov A.." Beynəlxalq uçot və hesabatı giriş (GAAP və İFRS mütləqində)". Bakı 2012;
4. Савицкая, Г.В. Анализ производственно-финансовой деятельности сельскохозяйственных предприятий предприятия: Учебник/ Г.В. Савицкая. – 4-е изд. – М.:ИИФРА-М, 2014.
5. Маркарьян э.а., маркарьян с.э., герасименко г.п «управленческий анализ в отраслях»: москва-ростов на дону: издательский центр «март», 2007.

QEYRİ-MADDİ AKTİVLƏRİN VERGİ MƏCƏLLƏSİ VƏ MÜHASİBAT UÇOTUNUN BEYNƏLXALQ STANDARTI İLƏ QARŞILAŞDIRILMASI

PH.D. AĞAMIR ƏSGƏROV

aesgerov@beu.edu.az

Bakı Mühəndislik Universitetinin

TÜRKAN BAYRAMOVA

Bakı Mühəndislik Universitetinin

İstehsal sferasında mühəsibat uçotu və auditi

Ixtisası, II kurs, magistrantı

turkan-bayramova-1994@mail.ru

BAKİ, AZƏRBAYCAN

XÜLASƏ

Bazar münasibətlərinin inkişafı ilə sözdə maddi aktivlərin təşkilatın mənfəətliliyini təmin edən yeganə amil olmadığı və maddi bir maddə kimi belə bir klassik atributu olmayan, lakin müəssisənin mənfəət qazanması prosesində həlledici rol oynayır. Tədqiqat işində müqayisələr edərək, nəzəri və praktik baxımdan əsas fərqlərin problemlərini ətraflı araşdırır və mühəsibat uçotu və hesabatını quraraq bir sıra fundamental elementləri fərqli bir anlayışa söykəndiyi nəticəsinə gəlir. İlk növbədə, bu, hesabatların hədəflənməsi, etibarlılığın izahatları, aktivlərin təfsiri, hesablama metodunun tətbiqi, ehtiyatlılıq tələbləri, forma və rasionallıq baxımından məzmunun üstünlüyü, habelə hesabatların hazırlanmasında peşəkar mühakimələrin (qiymətləndirmələrin) mümkünlüyünə aiddir.

Açar sözləri: audit, aktivlər, qeyri-maddi aktivlər, müəssisələr, amortizasiya, aktivin dəyərinədəki dəyişikliklər.

GİRİŞ

Qeyri-maddi aktivlər təşkilatın uzunmüddətli aktivləri kimi təsnifləşdirilir və balans hesabatında əks etdirilir. Daxili balans hesabatı təşkilatın əmlakının likvidliyinin artırılması prinsipi əsasında qurulmuşdur və beləliklə qeyri-maddi aktivlər müəssisə vəsaitlərinin ən az likvid hissəsidir. Maliyyə hesabatlarında amortizasiya edilə bilən qeyri-maddi aktivlərin qalıq dəyəri, ilkin qiymətləndirmə ilə hesabat tarixində toplanmış amortizasiya arasındakı fərqi əks etdirir.

Qeyri-maddi aktivlər iqtisadiyyatdakı uzunmüddətli mülkiyyətdir və müxtəlif qeyri-maddi dəyərlərlə göstərilir. Sahibkarlıq subyektlərinin adi fəaliyyətlərində istifadə müddətində tükənirlər.

İş adamları qeyri-maddi aktivlərə investisiya qoyurlar, çünki aktivlərdən düzgün istifadə ilə uzunmüddətli gəlir gətirdiklərini bilirlər.

Tədqiqatın məqsədi daxili və beynəlxalq tələblərə uyğun olaraq qeyri-maddi aktivlərlə aparılan əməliyyatların uçotu və auditinin təkmilləşdirilməsi üçün tövsiyələr hazırlamaqdır.

Bu məqsədə çatmaq üçün aşağıdakı vəzifələr tələb olunur:

- investisiya fəaliyyətinin yeni növü kimi qeyri-maddi aktivlərin mahiyyətinin hüquqi və iqtisadi məzmununu araşdırmaq;

- Qeyri-maddi aktivlərlə əməliyyatlar üçün tənzimləmə bazasının vəziyyətini qiymətləndirmək;

- Vergi və beynəlxalq standartlara uyğun olaraq qeyri-maddi aktivlərin qiymətləndirilməsi metodlarını müqayisə və nəzəri cəhətdən əsaslandırmaq;

- yerli və xarici praktikada işgüzar nüfuzun uçotunun xüsusiyyətlərini aşkar etmək;

- mövcud normativ sənədlərə və MHBS tələblərinə uyğun olaraq qeyri-maddi aktivlərin uçotu təcrübəsini ümumiləşdirmək, yaxınlaşma yollarını müəyyənləşdirmək;

- qeyri-maddi aktivlərdən istifadənin səmərəliliyini təhlil etmək üsullarını təklif etmək;

- təşkilatın qeyri-maddi aktivləri ilə əməliyyatlar auditinin aparılması qaydalarını hazırlamaq.

TƏDQIQAT METODU

Tədqiqatın əsası mühasibat uçotu, iqtisadi təhlil və audit sahəsində yerli və xarici alimlərin işidir. Mühasibat uçotu və audit əməliyyatlarının qeyri-maddi aktivlərlə aparılması metodlarının tədqiqi zamanı mühasibat uçotu ilə əlaqədar qanunlar, mühasibat uçotu və maliyyə hesabatlarının tərtibini tənzimləyən normativ hüquqi aktlar, beynəlxalq maliyyə hesabatları standartları (BMHS) və Vergi Məcəlləsinin qanunlarından istifadə edilmişdir.

Tədqiqat zamanı nəzəri və praktik materialları müqayisə etmək və ümumiləşdirmək üçün metodlardan istifadə edilmişdir. Əsas anlayışların formalaşmasında Azərbaycan Respublikasının normativ-hüquqi aktlarında və Beynəlxalq Maliyyə Hesabatı Standartlarında (MHBS) istifadə olunan terminlərdən istifadə edilmişdir.

ƏSAS HİSSƏ

Qeyri-maddi aktivlər həm təşkilatların özləri tərəfindən yaradılır və həm də aktivlərin tərkibinə əhəmiyyətli təsir göstərən innovativ təşkilatlardan əldə edilir. Ümumi strukturda qeyri-maddi aktivlərin payının artması onların uçotu və auditinin səmərəli təşkili problemini yaradır. Qeyri-maddi aktivlər mühasibat sistemində həssas bir mövqeni təmsil edir və onları qiymətləndirmək üçün ilk növbədə onların istehsal prosesində nə qədər fəal istifadə olunacağını, hazırda hansı gəlirləri gətirəcəklərini və gələcəkdə nələr gətirəcəyini müəyyənləşdirmək lazımdır.

Qeyri-maddi aktivlərin anlayışı və növləri olduqca müxtəlifdir, lakin hamısı əqli mülkiyyətə aiddir. Mövcud hüquqların maddi aktivlərə aid edilməsi üçün \ bir sıra tələbləri, o cümlədən aşağıdakıları yerinə yetirmək lazımdır:

• Obyekt iqtisadi mənfəət əldə etmək məqsədi ilə yaradılır və ya əldə edilir, təşkilatın mülkiyyətini təsdiq edən sənədləri var.

• Qeyri-maddi varlığı müəyyənləşdirmək imkanı.

• 12 aydan çox müddətə obyektin istifadəsi.

• Obyekt sonrakı satış məqsədi ilə alınmır və ya istehsal edilmir.

• Qeyri-maddi aktivin pul dəyəri var.

Bundan əlavə, qeyri-maddi aktivlərin təsnifatı əqli mülkiyyətin qeyri-maddi xüsusiyyətini müəyyənləşdirir. Hazırda ölkəmizdə qeyri-maddi aktivlərin uçotu üçün standartlar tətbiq edirlər, lakin maliyyə hesabatlarının beynəlxalq maliyyə hesabat standartlarına (BMHS) uyğunlaşdırılması kontekstində müəssisələr qeyri-maddi aktivlər haqqında dövlət standartlarını diqqətlə öyrənməlidirlər.

Daxili standartlar ilə MHBS arasındakı ilk əhəmiyyətli fərq birbaşa obyektin qeyri-maddi aktivlərə aid edilə biləcəyi meyarlardır. Belə ki, aktivin qeyri-maddi aktiv kimi tanınmasının vacib bir meyarı şirkətin aktivin özünün mövcudluğunu və ondan istifadə üçün müvafiq müstəsna hüququnu təsdiq edən sənədlərin düzgün tərtib edilməsidir. Eyni zamanda, MHBS-da müəssisənin aktivə nəzarət etdiyini müəyyən edən aydın bir şərt yoxdur - o, yalnız "adətən məhkəmədə həyata keçirilə bilən qanuni hüquqlardan irəli gəlir".

Bu tanınma meyarlarını, həmçinin standartları müəyyən edən məhdudiyətləri nəzərə alaraq müəyyən obyektlərin qeyri-maddi aktivlərin bir hissəsi kimi tanınması barədə nəticə çıxara bilərik:

a) Ticarət nişanları və markalar qeyri-maddi aktivlərdir; MHBS-a əsasən, yalnız biznes birləşməsinin bir hissəsi kimi alınan ticarət nişanları (əmtəə nişanları) alınması faktiki xərcləri miqdarında tanınır. Şirkət daxilində yaradılan ticarət nişanları (ticarət nişanları) aktiv kimi tanınmır, lakin hesabat dövrünün əməliyyat xərclərinə daxil edilməlidir;

b) Daxili lisenziyalar qeyri-maddi aktivlər kimi tanınmır - təxirə salınmış xərclər kimi uçota alınır. BMHS, əksinə, lisenziyalar və digər hüquqlar (bu proqrama daxil olan proqram təminatından istifadə üçün lisenziyalar istisna olmaqla) şirkətin qeyri-maddi aktivlərinə daxildir. Əvvəlcə bu cür aktiv balans hesabatında faktiki maya dəyəri ilə tanınır. Lisenziyanın yenilənməsi ilə bağlı xərclər, kapitallaşdırılır bu lisenziyanın ömrünü artırmaq. Yeni bir lisenziya qeydiyyatına alınarsa, o zaman ayrı bir aktiv kimi nəzərə alınır və lisenziyalı hesabın müddəti bitmədən tamamilə silinməlidir;

c) tədqiqat və inkişaf (R&D) Qeyri-maddi aktiv kimi tanınır. BMHS, tədqiqat işlərinin nəticəsindən asılı olmayaraq baş verdiyi anda xərclər kimi nəzərə alınması tələb olunur və bunu tədqiqat mərhələsində müəssisənin gələcəkdə iqtisadi fayda yarada biləcək maddi varlığını nümayiş etdirə bilməməsi ilə izah edir.

NƏTİCƏ VƏ TƏKLİFLƏR

Mühasibat uçotu və auditin beynəlxalq standartlara uyğun islahatı şəraitində mühasibat uçotu və auditinin təkmilləşdirilməsi ilə bağlı tövsiyələrin hazırlanmasının vacibliyi dissertasiya mövzusunun seçilməsinə, aktuallığına, işin məqsəd və vəzifələrini əvvəlcədən müəyyənləşdirməsinə səbəb oldu. Tədqiqat prosesində aşağıdakı elmi nəticələr əldə edildi:

- Qeyri-maddi aktivlərin iqtisadi məzmununun və MHBS-a uyğun olaraq tanınması meyarlarının müqayisəli təhlili, bu bizə daha da yaxınlaşma yollarını göstərməyə imkan verir;
- qeyri-maddi aktivlərin çoxsəviyyəli, çoxfaktorlu təsnifatı tövsiyə olunur ki, bu da mühasibat uçotu, audit və onlardan istifadənin iqtisadi səmərəliliyinin təhlili üçün daha yaxşı praktik əsas yaratmağa imkan verir;
- vergi sistemi və beynəlxalq standartlara uyğun olaraq qeyri-maddi aktivlərin amortizasiyasının uçotunda əsas metodoloji fərqləri müəyyənləşdirilmiş və sistemləşdirilmişdir;
- bir təşkilatın qeyri-maddi aktivlərinin uçotu və inventarizasiyasında auditin aparılması üçün əsas prosedurlar hazırlanmışdır;
- Qeyri-maddi aktivlərin istifadəsinin mənfəətliliyini müəyyən etməyə imkan verən tərkibinin, quruluşunun və istifadəsinin səmərəliliyinin təhlili üçün təklif olunan analitik prosedurlar;
- balans hesabatında izahatlarda, əlavələrdə və əlavələrdə, qeyri-maddi aktivlərin keyfiyyət xüsusiyyətlərinə görə inkişafının əsas istiqamətlərini əks etdirməyin tövsiyə olunduğu, bu da müvafiq qeyri-maddi aktivin təsirinin gələcəkdə nə dərəcədə əldə olunacağını tam müəyyən etməyə imkan verir.

ƏDƏBİYYAT SİYAHISI

6. "Mühasibat uçotunun qaydaları haqqında" Azərbaycan Respublikası Qanunu. Bakı. 2004;
7. (N.M.Hüseynovun redaktorluğu altında ingilis dilindən tərcümə)– Bakı. 2006,
8. "Müəssisələrin mühasibat uçotunun hesablar planı və onun tətbiqinə dair təlimat" "Tərəqqi MMC" Bakı – 2003
9. Səbzəliyev S.M.,N.M.Musayeva.Kommersiya təşkilatlarında mühasibat uçotunun yeni hesablar planı.Metodik vəsait. «Azərbaycan» nəşriyyatı.
10. Standartları:nəzəriyyədən praktikaya /rus dilindən tərcümə. prof. S.M.Səbzəliyevin rəhbərliyi ilə/. Bakı. 2010.

INTERNATIONAL RELATIONS

ABŞ-IN DAĞLIQ QARABAĞ PROBLEMİNƏ MÜNASIBƏTİ

BILAL QASIMLI

Bakı Mühəndislik Universiteti
İqtisadiyyat və idarəetmə fakültəsi/Beynəlxalq Münasibətlər və Diplomatiya ixtisası
bqasimli@std.beu.edu.az
BAKİ, AZƏRBAYCAN

XÜLASƏ

ABŞ-ın Dağlıq Qarabağ probleminə münasibətini dəyərləndirən bu məqalədə iki dövlət arasında olan münasibətlər, ABŞ-ın münaqişənin həlli üçün atdığı addımlar və münaqişənin həllində ABŞ-ın maraqları analiz edilir. ABŞ ATƏT-in həmsədri olaraq Dağlıq Qarabağ probleminin həlli istiqamətində fəallıq göstərən mühüm aktordur. SSRİ parçalandıqdan sonra yeni yaranan müstəqil dövlətlərlə ABŞ münasibətlər qurmağa başladı. ABŞ regiondakı digər dövlətlərlə münasibətləri inkişaf etdirsə də, erməni lobbisinin təsiri nəticəsində Azərbaycanla əlaqələr inkişaf etdirilmədi. Erməni lobbisinin əsas vəzifələrindən biri, qondarma Dağlıq Qarabağ Respublikasının tanınmasına və ona yardım göstərilməsinə nail olmaqdır. Münaqişə zamanı ABŞ Ermənistanla ən böyük xarici yardım göstərdi. Ölkənin un ehtiyacı pulsuz olaraq qarşılandı. Erməni lobbisinin söyləri nəticəsində 907-ci düzəlişin qəbul olunması Azərbaycanı ABŞ-ın yardımlardan məhrum etdi. Heydər Əliyevin hakimiyyətə gəlməsindən sonra ABŞ-la Azərbaycan arasında olan münasibətlər sürətlə inkişaf etməyə başladı. ABŞ-ın Azərbaycana qarşı olan münasibəti dəyişməyə başladı. Bu gün iki dövlət arasında olan münasibətlər strateji tərəfdaşlıq səviyyəsinə yüksəlsə də, ABŞ erməni lobbisi və Rusiya amilinə görə Dağlıq Qarabağ probleminin həlli ilə bağlı ciddi addımlar ata bilmir.

AÇAR SÖZLƏR: ABŞ-1, AZƏRBAYCAN-2, DAĞLIQ QARABAĞ-3

GİRİŞ

ABŞ Ermənistanı 1991-ci ilin dekabrında, Azərbaycanı isə 1992-ci ilin fevralında rəsmən tanıdı. 12 dekabr 1991-ci ildə ABŞ-ın dövlət katibi Ceyms Beyker Dağlıq Qarabağ məsələsi ilə bağlı ilk açıqlamasında bildirdi ki, Azərbaycan kimi döyüşmək üçün silahlanan bəzi dövlətlər Qərbdən dəstək almayacaqlar. Ceyms Beyker 12 fevral 1992-ci ildə Bakıya etdiyi səfərdə ABŞ-ın Dağlıq Qarabağdakı etnik azlıqlara zəmanət vermədən Azərbaycana kömək etməyəcəyini vurğuladı. 12 mart 1992-ci ildə Xocalı qətliamı ilə əlaqədar ABŞ rəhbərliyi Azərbaycanı və Ermənistanı atəşkəs elan edərək yaranan fəlakətləri dayandırmaq üçün ATƏT çərçivəsində problemi həll etməyə çağırırdı. Ancaq bu ifadədə faciəni törədənələr haqqında heç bir məlumat yox idi.

Münaqişə zamanı ABŞ, erməni diasporunun təsiri altına düşərək, Ermənistanla birlikdə yer aldı və bu problemə xristian-müsəlman çərçivəsindən baxmağa üstünlük verdi. ABŞ-ın Qarabağ problemi ilə bağlı bu siyasəti Azərbaycanın Qarabağ məsələsi üzərində daha çox Rusiya Federasiyasına yaxınlaşmasına səbəb oldu. Erməni lobbisinin ABŞ siyasətinə təsirinin ən bariz sübutu 1992-ci ildə "Azadlığa Dəstək Aktına" 907-ci düzəlişin qəbul olunmasıdır. 1992-ci ilin oktyabrında ABŞ Konqresi keçmiş sovet respublikalarına dövlət yardımını tənzimləyən "Azadlığı Dəstək Aktı" adlı qanun qəbul edib. Bu qanunun 907-ci bölməsinə edilən düzəlişə əsasən ABŞ hökumətinin Azərbaycanın rəsmi strukturlarına yardım göstərməsi qadağan edildi. 907-ci düzəlişin qəbul olunması nəticəsində yeni müstəqillik qazanmış və böyük çətinliklərlə üzləşən Azərbaycan Respublikası səkkiz il ərzində ABŞ yardımından məhrum olub. ABŞ tərəfindən müxtəlif formalarda Azərbaycana gələn yardımlar QHT - lər vasitəsilə həyata keçirilib. Bu, Ermənistanla edilən yardımla müqayisədə xeyli məhdud idi. 17 fevral 1993-cü ildə Miçiqaş ştatından olan Devid Bonyerin təklifi ilə Nümayəndələr Palatası Dağlıq Qarabağ münaqişəsinə dair 86 sayılı qətnamə qəbul etdi. Azərbaycana qarşı olan bu qərarla ABŞ administrasiyasından; Ermənistanla humanitar yardımın artırılması, BMT və ATƏT çərçivəsində Dağlıq Qarabağ

məsələsi ilə bağlı ədalətli qərarların dəstəklənməsi, Ermənistanın və Dağlıq Qarabağın blokadasının beynəlxalq hüquq normalarına uyğun gəlmədiyini ifadə edərək ən qısa müddətdə blokadanın qaldırılması və Azərbaycana qarşı qoyulan məhdudiyətlərin davam etdirilməsi tələb edildi.

1993-cü ilin əvvəlinə qədər ABŞ Ermənistanla Azərbaycan arasındakı Qarabağ münaqişəsində Ermənistan tərəfini münaqişədə haqlı hesab edib və Ermənistana siyasi və maliyyə yardımı göstərən bir çox bəyanatlar verib. Heydər Əliyev 1993-cü ilin ortalarında hakimiyyətə gəldikdən sonra Azərbaycan ilə ABŞ arasında münasibətlər sürətlə inkişaf etməyə başladı. Birgə bəyanatlarında Azərbaycan və ABŞ Dağlıq Qarabağ probleminin həlli üçün beynəlxalq hüquq normalarına uyğun qərarlar qəbul etməyə və yaxşı münasibətlər qurmağa hazır olduqlarını bildirdilər. Bəyanatlarda Qarabağın Azərbaycan Respublikasının ərazisi olduğu təsdiqlənir. ABŞ-ın Dağlıq Qarabağ münaqişəsinə münasibəti Ermənistanın Kəlbəcəri işğal etməsindən sonra dəyişdi. ABŞ-ın Xarici İşlər Nazirliyi Ermənistanın Kəlbəcəərə hücumunu qınadı və bu hücumla əlaqədar narahatlıqlarını Ermənistan rəhbərliyinə və Dağlıq Qarabağ ermənilərinə bildirdi. Kəlbəcərin Ermənistan tərəfindən işğalı ilə bağlı ABŞ prezidenti Bill Klinton Azərbaycan Prezidentinə məktub göndərərək, ermənilərin Kəlbəcəri işğal etməsini pislədi. Daha sonra isə ABŞ Ermənistanın Kəlbəcərdən dərhal və tamamilə çıxmasını istədi və Azərbaycanı beynəlxalq təşkilatlarda dəstəkləməyə başladı. BMT Təhlükəsizlik Şurası Dağlıq Qarabağ münaqişəsi ilə bağlı yeddi bəyanat və 822, 853, 874 və 884 sayılı qətnamələri qəbul etdi. ABŞ bu qərarların qəbul edilməsində Azərbaycanın lehinə səs verdi. Eyni zamanda, həmin dövrdə ABŞ Türkiyə və Rusiya ilə birlikdə erməni silahlı qüvvələrinin işğal edilmiş ərazilərdən çıxarılması və münaqişənin ATƏM çərçivəsində danışıqlar yolu ilə aradan qaldırılması planının hazırlanmasında və onun həyata keçirilməsi istiqamətində səylər göstərirdi.

ABŞ Prezidenti Bill Klintonun Heydər Əliyevə göndərdiyi məktubda qeyd edilənlər ABŞ-ın Qarabağ problemi ilə bağlı mövqeyinin tamamilə dəyişdiyinin ən aydın göstəricisi idi. 8 noyabr 1996-cı il tarixli məktubda Klinton Azərbaycanın ərazi bütövlüyünü və müharibənin beynəlxalq hüquq prinsipləri əsasında həllini dəstəklədiyini bildirdi. 15 may 1997-ci ildə Heydər Əliyev ABŞ-ın Bakıdakı səfiri Richard Kauzlarichi qəbul etdi və səfir Bill Klintonun məktubunu Heydər Əliyevə təqdim etdi. Bu məktubla Bill Klinton Heydər Əliyevi ABŞ-a rəsmi səfərə dəvət etdi. Bu dəvətlə Heydər Əliyev ABŞ-a ilk rəsmi səfərini 27 iyul-7 avqust 1997-ci il tarixləri arasında etdi. Ulu Öndər Heydər Əliyevin ABŞ-a səfərləri ABŞ-ın imkanlı maliyyə-kredit qurumlarının Azərbaycana meil göstərən neft şirkət və birliklərinə qoşulmasına da ciddi təkan verdi. Bir qayda olaraq, bu ölkənin maliyyə-kredit idarələri ABŞ-ın tam siyasi və beynəlxalq himayəsi altında olmayan, Amerikada dəstəklənməyən və onun strateji tərəfdaşı hesab olunmayan ölkələrə sərmayə qoymağa xüsusi səy göstərmirlər. Lakin səfərin nəticəsi olaraq, bu yönümdə vəziyyətdə ciddi dəyişiklik baş verdi və nəinki ABŞ-ın güclü maliyyə-kredit strukturlarının Azərbaycanda fəaliyyət göstərmək istəyən neft kompaniyalarına qoşulması meyili müşahidə olundu, habelə, bu sahədə işlərin gücləndirilməsi qərarlaşdırıldı.

Hakimiyyətə gəlişindən sonra regionda fəal xarici siyasət yürütməyə başlayan Heydər Əliyev Rusiya ilə ABŞ arasında tarazlıq siyasətini həyata keçirdi və regionda daha təsirli daxili və xarici siyasət yürütdü və sabitliyi təmin etdi. Heydər Əliyev təcrübəli dövlət xadimi kimi, beynəlxalq münasibətlərin pragmatik mahiyyətini və enerji ehtiyatlarının siyasi varlıq kimi dəyərini dərk edirdi. Neft bazarı sayəsində böyük dövlətlər, xüsusən də ABŞ Azərbaycanla yaxın münasibətlər qurmağa çalışdı. "Əsrin müqaviləsi" ilə Azərbaycan bazarında ən böyük paya sahib olan ABŞ-ın siması dəyişdi. Razılaşmadan sonra Heydər Əliyevin ABŞ-a səfəri ilə ikitərəfli əlaqələrin inkişafı Azərbaycanın beynəlxalq aləmdə nüfuzunu artırdı. Azərbaycanın zəngin neft ehtiyatlarını Azərbaycan-ABŞ münasibətlərini təşkil edən əsas amillərdən saymaq olar. ABŞ, Rusiya və İran arasında tarazlıq yaradan Azərbaycan 1994-cü ildən sonra Xəzər neftindən məharətlə istifadə edərək ABŞ-ın regiona yönəlməsini təmin etdi və ölkə olaraq inkişaf etməyə və başda Dağlıq Qarabağ problemi olmaq üzrə bir çox probleminin beynəlxalq səviyyədə ədalətli həllini tapmağa başlamışdır. ABŞ və Azərbaycan arasındakı yaxınlaşma Ermənistanda rezonans doğurdu və

Ermənistan prezidenti Levon Ter Petrosyan Qarabağ probleminin həlli üçün isti mesajlar verməyə başladı.

Azərbaycan-ABŞ münasibətləri 2001-ci ilə qədər təhlil edildikdə görürük ki, əvvəlki illərə nisbətən ABŞ-ın Azərbaycana qarşı diqqəti artdı. 2001-ci ilin aprelində Key Westdə Ermənistanla Azərbaycan arasında aparılan danışıqlar, tərəflərin bu günə qədər razılığa çox yaxın olduğu bir vaxt idi. Burada görürük ki, Buş administrasiyası uzun sürən mübahisənin həlli üçün daha fəal vasitəçilik strategiyası qəbul etdi. Daha sonra 11 sentyabr hadisəsi baş verdi və Buş administrasiyasının "terrorizmə qarşı qlobal müharibə" başlatması, administrasiyasının prioritetlərini kökündən dəyişdirdi. Obama dövründə bəzi addımlar atılsa da, heç bir yaxşılaşma əldə edilmədi və Dağlıq Qarabağ probleminin həlli üçün aktiv və yüksək səviyyəli diplomatik səylər göstərilmədi.

Obamadan fərqli olaraq, Rusiya prezidenti Dmitri Medvedyev bu müddət ərzində daha fəal və birbaşa Dağlıq Qarabağ sülh prosesisiylə maraqlandı. 2010-cu ilin iyununda Sankt-Peterburqda Ermənistan və Azərbaycan prezidentləri ilə görüşən Medvedyevin, 2008-ci ildə prezident olandan sonra keçirdiyi altı üçtərəfli sammitlərdən biri idi. Medvedyev 6 belə görüş keçirsə də, Obama heç bir görüş keçirmədi.

ABŞ-da Obama administrasiyasının ABŞ-ın vasitəçilik rolunu Rusiyaya təhvil verdiyi barədə tənqidlər var idi. Obama administrasiyasının Rusiya ilə münasibətlərdə "yenidən qurma" siyasətinə keçməsi, ABŞ-ın bölgədə daha çox Rusiya mərkəzli bir strategiya həyata keçirməsinə səbəb oldu. Bu da Azərbaycan və bölgədəki digər ölkələrlə əlaqələri daha da aşağı səviyyəyə endirdi.

ABŞ tərəfindən 1998-2000-ci illərdə qondarma DQR-ə hər il 2,5 milyon dollar, 2001-2006-cı illərdə hər il 3 milyon dollar, 2006-cı ildə 5 milyon dollar, 2007 və 2008-ci illərdə hər il 6 milyon dollar, 2009 və 2010-cu illərdə hər il 8 milyon dollar, 2011-ci ildə 10 milyon dollar maliyyə yardımı edib. 2012-ci ildə isə ABŞ qondarma DQR-ə maliyyə vasitə ayırmayıb. Beləliklə, ABŞ-ın qondarma Dağlıq Qarabağa indiyədək ayırdığı yardımın ümumi məbləği təxminən 60 milyon dollar olub. Bu cür yardımlar Azərbaycan-ABŞ strateji tərəfdaşlıq münasibətlərinin inkişafına xidmət etmir və ABŞ-ın Azərbaycanın ərazi bütövlüyünə hörməti əks etdirmir. Dağlıq Qarabağ Azərbaycanın idarəçiliyi altında olmasa da, onun suveren ərazisinin bir hissəsidir.

ABŞ regiondakı müttəfiqi Türkiyə

ABŞ regionda tarazlıq siyasəti yürüdü və İrəvanla Tehranın yaxınlaşmasından qorxurdu. ABŞ münaqişənin ilk illərində regionda nüfuz yaratmaq üçün müttəfiqi Türkiyədən istifadə etmək istəyirdi. Türkiyə isə 1990-cı illərin əvvəlində Qafqaz və Orta Asiyada gedən prosesləri SSRİ-nin daxili işləri olaraq görürdü. Dövrün prezidenti Turqut Özal ABŞ-a səfəri zamanı Azərbaycan türklərinin şiə olduqlarını bildirərək neytral mövqe tutmuşdu. Turqut Özaldan sonra Süleyman Dəmirəl ABŞ-dan regiondakı təsirini artırmasını istədi. 1992-ci ilin mayında ABŞ hələ də erməniləri törətdikləri qırğına görə qınamamışdı. Üstəlik Türkiyədə müharibəyə sıx müdaxilə müzakirələri gərdirdi, ABŞ Xarici işlər nazirinin müavini Tomas Niles, Türkiyənin hərbi müdaxiləsinə qarşı olduqlarını, Türk diplomatiyasının bundan sonra əsl məharət göstərməsi lazım olduğunu ifadə etmişdir.

ABŞ prezidenti Core Buş və xarici işlər naziri Ceyms Beyker, İrəvanı hücumları dayandırması mövzusunda razı salmağa çalışarkən, Türkiyəyə də müdaxilə etməməsi mövzusunda xəbərdar edirdi. ABŞ-ın ən çox qorxduğu ehtimal isə İrəvanın Türkiyəyə qarşı İranla əməkdaşlıq etmək ehtimalıydı.

Türk düşmənçiliyi ilə tanınan Kaliforniya Qubernatoru Dökmeciyan isə tarixçiləri soyqırım iddiasını sənədləşdirmək üçün əzmlə işləməyə dəvət etdi. Erməni diasporu bu məsələni həyati problem elan etdi: "Bizim üçün soyqırım qanun layihəsi zəlzələ fəlakəti ilə eyni dərəcədə prioritetdir" bildirərək bu mövzuda ciddi olduqlarını ifadə etdilər. ABŞ-da olan erməni lobbisi bütün gücünü Ermənistan zəlzələsindən sonra Ermənistanın yenidən qurulması üçün xərcləyirdi. Erməni diasporunun ABŞ və Rusiya nəzdindəki möhtərəmliyi və fəaliyyəti Türkiyə üçün daim çətinlik yaratmışdır. ABŞ-dakı Erməni lobbisi həm ABŞ-ın həm də Türkiyənin münaqişənin taleyində rol oynamasına mane oldu.

TƏDQIQAT METODU

Tədqiqatda müqayisəli təhlil metodundan istifadə olunmuşdur ki, bu da araşdırılan mövzunun müxtəlif üsullarla nəzərdən keçirilməsinə şərait yaratmışdır.

NƏTİCƏ

ABŞ Qarabağ probleminə tərəf olmaq yerinə həll yönümlü siyasət izləmiş olsaydı Cənubi Qafqaz və Orta Asiya ölkələri içərisində fərqli bir nöqtədə dayanan Azərbaycanın dəstəyi ilə bu gün Rusiya Federasiyasının və İranın Qafqazdakı söylərinin qismən qarşısını ala bilərdi. Rusiya Federasiyası ilə müqayisədə sonradan bölgəyə maraq göstərən və burada nüfuz yaratmağa çalışan ABŞ ümumiyyətlə Qafqaz və xüsusən Dağlıq Qarabağ siyasətində keçikdi. Dağlıq Qarabağ probleminə ABŞ həm ölkəsindəki erməni diasporunun təsiri altındadır, həm də regional maraqları nəzərə alaraq "tarazlıq siyasəti" aparmağa çalışır. ABŞ şirkətlərinin Azərbaycanla ticarət və təhlükəsizlik əlaqələrinin inkişaf etdirməsiylə Konqresdəki erməni lobbisinin təsiri getdikcə azaldı. Neft yataqlarının istismarı ilə bağlı "Əsrin müqaviləsi" imzalandıqdan sonra ABŞ-in Azərbaycanda strateji və ticarət maraqları artdı. Lakin "Azadlığa Dəstək" Aktına əlavə edilmiş 907-ci maddədə nəzərdə tutulmuş sanksiyaların davam etməsi ABŞ-in Dağlıq Qarabağ probleminin həllində effektivliyini və obyektivliyini məhdudlaşdırdı. 11 sentyabr 2001-ci ildən sonra başlayan yeni dövrdə münasibətlər, xüsusilə terrorizmə qarşı mübarizədə Azərbaycanın hərtərəfli dəstəyi ilə əməkdaşlıq etməyə başladı. İki dövlət arasında artan siyasi və iqtisadi əlaqələrə baxmayaraq ABŞ-dəki erməni lobbisinin Azərbaycana qarşı fəaliyyətini davam etdirdiyi görünür. Ancaq erməni lobbisinin Konqresə təsiri 1990-cı illərlə müqayisədə azaldı. ABŞ-in Azərbaycana qarşı siyasətində administrasiya ilə Konqres arasında fikir ayrılıqları var. Dağlıq Qarabağ məsələsi ilə bağlı erməni lobbisinin təsiri altında olan Konqres Azərbaycanla münasibətlərə qarşı çıxsa da, neft şirkətlərinin təsiri altındakı rəhbərlik Azərbaycanla münasibətləri yaxşılaşdırmağa çalışır və hələ də Ermənistanı münasibətlərinin həllinə çağırır. ABŞ-in Qarabağ probleminin həllini axtarması bölgədəki maraqları baxımından qaçılmazdır.

ƏDƏBİYYAT SIYAHISI

1. Füzuli İsmayilov, Qarabağ konfliktini ABŞ-in global siyasəti kontekstində. Milli Ensiklopediyası Nəşriyyatı (**Kitab**). Bakı/Azərbaycan. 2001: 65-96
2. Duygu ATA KUDUBAN, Mevlüt KAYA, Karabağ Sorununa Uluslararası Güçlərin Yaklaşımları Üzerine Tarihsel Bir Değerlendirme (**Jurnal məqaləsi**), Volume 7, Issue 21, Winter 2018, Pages 923-949
3. Yıldız Deveci Bozkuş, Dağlıq Karabağ sorusunda Büyük Güçler ve Politikaları (**Jurnal məqaləsi**), YEAR 14, ISSUE 28 (AUTUMN 2016), Pages 115-130
4. John Maresca, "Lost Opportunities in Negotiating the Conflict over Nagorno-Karabakh", International Negotiation (**Jurnal məqaləsi**), Volume 1, No. 3, 1996, Page 490
5. Ələkbər Raufoğlu, Təhlil: Azərbaycan-ABŞ münasibətləri nə yerdədir?, https://www.bbc.com/azeri/azerbaijan/2012/01/120130_us_azerbaijan_relations_2012 (**online məqalə**)

AMERİKA BİRLƏŞMİŞ ŞTATLARININ ENERJİ HAKİMİYYƏTİ NƏZƏRİYYƏSİ VƏ BÖYÜK ORTA ŞƏRQ LAYİHƏSİ

ŞAHİD ABUŞOV

Bakı Mühəndislik Universiteti

İqtisadiyyat və idarəetmə fakültəsi/Beynəlxalq münasibətlər və Diplomatiya

sahid.abusov@mail.ru

BAKİ, AZƏRBAYCAN

XÜLASƏ

Məqalədə əsas məsələ coğrafi mövqeyinə və neft ehtiyatlarına sahib olması səbəbilə ABŞ-in diqqət mərkəzinin Orta Şərq regionuna yönəlməsidir. Burada həmçinin sözügedən region ilə əlaqədar olaraq ABŞ-in xarici siyasətində həyata keçirdiyi enerji strategiyasının əsasını Böyük Orta Şərq layihəsi tutmuşdur.

AÇAR SÖZLƏR: Böyük Orta Şərq layihəsi-1, enerji-2, xarici siyasət-3

GİRİŞ

21 yüzillikdə beynəlxalq əlaqələrdə və dövlətlərin xarici siyasət strategiyalarını müəyyən edən ünsürlərdən biri də enerji qaynaqlarıdır. Sənaye inqilabından bu yana dünyada enerji qaynaqlarına sahib ola bilmək üçün kəsgin bir yarış başlamış və enerji böyük oyunçularının ekonomik, hərbi və politik maraqları 1900-cü ildən bu yana gizli və ya açıq formada qlobal, beynəlxalq problemlərə səbəb olmuşdur. Son əsr içində baş verən müharibələrin, münaqişələrin – Birinci Dünya Müharibəsi, İkinci Dünya Müharibəsi, Kuba Böhranı, Vyetnam Müharibəsi, Ərəb-İsrail Münaqişəsi, Süveys böhranı, Körfəz əməliyyatlarının təməlinə ya da baş verməsinin yan faktorlarında mütləq bir enerji geopolitikası və enerji təhlükəsizliyi yer almışdır. [1] İkinci Dünya Müharibəsi yekununda Trumen idarəçiliyi, Sovetlər Birliyinə qarşı çevrəlmə siyasəti apararkən, digər tərəfdən Orta Şərqdə zəifləməyə başlayan İngiltərənin yerini doldurma istəyində olduğu bir mənada ortaya qoymuşdu. ABŞ, 1957-ci il Eisenhower doktrinası ilə tam da Orta Şərqə yönəldi. 1957-ci il, 15 yanvar Prezidentin Konqrese müraciəti ilə mart ayında təsdiqlənən “Hüquqa əsaslanan dünyada sülh” doktrinasına görə Orta Şərqi əhəmiyyətini qısa şəkildə 3 faktorla izah etmək olar. Orta Şərqi 3 qitənin qovşağında yerləşməsi, onun ticarət, xammal əhəmiyyəti və ən əsası dünya neft ehtiyatlarının 2/3-ə sahib olması. Doktrina Orta Şərq ölkələrinə ekonomik və hərbi yardımın göstərilməsini, kommunist nəzarətində olan hər hansı bir dövlətdən bu dövlətlərə hücum edilməsi halında və bölgə dövlətlərinin istəməsi halında, Amerikan Silahlı Qüvvələrinin istifadəsi nəzərdə tutulmuşdu. Bununla ABŞ bir tərəfdən Ərəb ölkələri ilə daha yaxın əlaqələr qurmağa, digər tərəfdən SSRİ-ni kontrol altında tutmağa çalışırdı. [2] Bununla birlikdə, 1970-ci illər neft böhranından sonra, 80-ci illərdə elan edilən Karter doktrinasında isə Fars körfəzinə ediləcək hər hansı bir hücum ABŞ-ın həyati maraqlarına ediləcək bir hücum olaraq dəyərləndiriləcək və hərbi qüvvələr daxil olmaqla hər vasitə ilə qarşısının alınmasını nəzərdə tuturdu. 20-ci əsrin sonunda beynəlxalq sistemdə meydana gələn proseslər ABŞ özünün qlobal bir güc olaraq görünməsilə nəticələnmişdir. ABŞ həyatı əhəmiyyətli qeyd etdiyi stratejik bölgələrdə özünə rəqib ola biləcək region və qlobal güclərin ortaya çıxmasını əngəlləmək üçün hərbi gücünü bu bölgələrə yaymaq istəmişdir. Əfqanıstan və İraq müharibələri səbəbilə bu ölkələrə yaxın bölgələrdə qurduğu bir çox hərbi qüvvələri buna açıq sübutdur. Bunun yekununda ABŞ Böyük Orta Şərqdə öz maraqlarını qoruyacaq politikalar yaratma və tətbiq etmə yoluna daxil olmuşdur.

TƏDQIQAT METODU

ABŞ-IN ENERJİ STRATEGİYASI VƏ BÖYÜK ORTA ŞƏRQ LAYİHƏSİ

Amerikanın qlobal hegemonçuluğunun miqyasları çox genişdi, lakin dərin deyildir: həm daxili həm də xarici məhdudiyyətlərlə qarşısı alınır. Keçmiş imperiyalardan fərqli olaraq Amerikanın hegemonçuluğu bilavasitə idarəçiliyin həyata keçirilməsini deyil, həlledici təsir göstərilməsini nəzərdə tutur. Həmçinin, bu da faktıdır ki, Amerika öz sərhədləri xaricində diktator olmaq üçün daxildə həddindən artıq demokratikdir. Bu, Amerikanın gücünün istifadə olunmasını, xüsusən də onun hərblə təhdid etmək imkanlarını məhdudlaşdırır. Lakin, gözlənilməz təhlükənin meydana çıxması və ya cəmiyyətin daxili rifah hissini təhdidlərə məruz qalması, insan qurbanlarını tələb edən mübarizə demokratik instiqlərlə bir araya sığmır.

21-ci əsrdə dövlətlərarası güc mübarizəsində əsas mövcud enerji qaynaqlarına çatma, enerji xəttləri üzərində nəzarəti ələ keçirməkdir və məhz bu məqsədlərə nail olmaq beynəlxalq rəqabətə, tarixi iddiaların qızıdırılmasına, imper niyyətlərin doğmasına səbəb olur. [3]

Böyük Orta Şərq layihəsi ilk olaraq, 2003-də ABŞ-ın NATO nəzdindəki Daimi Təmsilçisi R. Nikolas Börns tərəfindən Praqada, ABŞ Dövlət Katibi Köməkçisi Mark Grozman, o zamankı ABŞ prezidentinin milli təhlükəsizlik üzrə məsləhətçisi, sonralar isə dövlət katibi olmuş Kondoliza Rays tərəfindən ifadə olunub. [4] Daha sonra 2004-cü ilin əvvəlində Davosda ABŞ vitse-prezidenti Dick Cheney tərəfindən dilə gətirilən Böyük Yaxın Şərq Layihəsinin sözdə olan məqsədləri qısa şəkildə bu cür idi:

- *Bölgədə sabitliyi təmin etmək,*
- *Fələstin-İsrail münaqişəsinə iki dövlətli həll,*

- *Terrora dəstək verən ölkələrlə müharibə aparmaq,*
- *Yaxın Şərq ölkələrində siyasi və iqtisadi məsələlərə dəstək vermək.*

Məhz 2000-ci illərin əvvəllərində ortaya çıxan bu plan Yaxın Şərq xəritəsinin dəyişdirilməsini, Amerika tərəfindən Yaxın Şərqi yenidən şəkilləndirilməsi nəzərdə tuturdu. Ancaq kifayət qədər mübahisəli olan və hətta bir sıra hallarda inkar olunan bu layihə Qərbdən Mərakeşin Atlantik sahillərindən başlayaraq Şərqdə Pakistanın şimalındakı əraziləri, şimalda Türkiyənin Qara dəniz sahillərindən cənubda Ədən və Yəmənə qədər uzanan bölgəni əhatə edirdi (Mərakeşdən Çin sərhədlərinə qədər 22 ölkənin siyasi və iqtisadi coğrafiyasının dəyişdirilməsi). Layihənin məqsədi kimi müsəlman ölkələrində demokratik şərait yaratmaq və azad ticarət bazarları formalaşdırmaqdır. Böyük Yaxın Şərq layihəsi ABŞ-da 2001-ci il sentyabrın 11-də “Əl-Qaidə” tərəfindən törədilmiş terror hücumlarının ardınca hazırlanıb. Məhz 11 sentyabr 2001 hadisələrindən sonra ABŞ dünyanı öz maraqlarına görə şəkilləndirmə yoluna daxil oldu. Layihənin Corc Buşun prezidentliyi dövründə (2001-2009-cu illərdə) Vaşinqtonun region siyasətində yer aldığı qeyd olunur. Layihədə Orta Şərqdəki idarəçilik sistemlərini Qərb standartlarına görə yenidən formalaşdırmaq və demokratiyanın bölgədə hakim etmək yer almışdır. Bununla yanaşı, Orta Şərqdəki mövcud avtoritar və totalitar dövlət quruluşları qlobal sistemə təsir göstərməkdədir və edilməsi gərəkən bu dövlət quruluşlarını yenidən formalaşdıraraq onları qlobal sistemə inteqrasiya etməkdir. Bu fəaliyyəti çətinləşdirən amillər içərisində radikal İslam və millətçilik faktorları qeyd edilmişdir. Orta Şərq 2003-cü ildən etibarən demokratiyanı yaymağı məqsəd görən bir sıra addımlara şahidlik etdi. Bunlardan biri, 2003-cü ildə Dünya İqtisadi Forumunun davamı olan Ərəb İş Şurası, digər bir addım Yəmən tərəfindən dəstəklənən və 52 ölkənin iştirak etdiyi konfrans və qəbul edilən Sana Deklarasiyası və daha sonra Tunis Deklarasiyası buna misaldır. Təməl hədəf kimi hökumət və sivil toplum arasında əməkdaşlığın artırılması, sərbəst seçim haqqı, müstəqil mühakimə, hüququn üstünlüyü, qadın hüquqları, azad və müstəqil media sektoru və s. qeydlər sənədlərdə öz yerini almışdır. [5]

Tarix boyunca, beynəlxalq sistem və bu sistem içərisində aktorların mövqeyi zaman içində dəyişməkdədir. Məsələn, 1980-lərin ya da 1990-ların vəziyyəti indi yoxdur və bu dəyişikliklər aktorları, onların güc mübarizəsini, bölgələri dəyişdirəcək və təsir göstərəcəkdir. Ərəb xalqlarının da 2010-cu ilin sonlarında başladığı dəyişim də bu düşüncəni dəstəkləməkdədir.

Ümumilikdə dünyada hansı geopolitik sahənin ön plana çıxdığını və hərbi işğal hədəfində olduğunu müəyyən edən öncəlikli meyyar; stratejik qaynaqlar olaraq bilinən petrol, təbii qaz, almaz, uran, qızıl kimi yer altı mədənlərinin olmasıdır. Bu bölgələr təbii olaraq beynəlxalq sərmayənin süverenlik sahəsini təşkil edir. Bu səbəbilə edilməsi lazım olan Orta Şərqi qloballaşdırılmasıdır. Brejzinskiyə görə, enerji qaynaqlarına çatmaq, qlobal maraqları hərəkətə keçirir, tarixi iddiaları alovlandırır, beynəlxalq rəqabətə səbəb olar. Bölgədə olan güc boşluğu, etnik, dini və s. kimi ziddiyyətlər vəziyyəti daha da qeyri-müəyyən edir. ABŞ Enerji İnformasiya Dairəsinin 2011-ci ildə dərc edilən təxminlərinə görə, 2008-ci ildən 2035-ci ilə qədər dünya enerji istifadəsi 53 % artacaq. Bu vəziyyətdə enerji üzərində yaranan rəqabət səbəbilə, Orta Şərq bölgəsi üzərindəki maraq toqquşması da öz növbəsində artacaq. [2] Böyük Orta Şərqdə Avropa və ya Rusiya təsirli olarsa, dünyanın ən böyük gücü halına gələr, əgər Amerika bu bölgələri kontrol edə bilməzsə, hərbi və siyasi amillərdə daxil olmaqla, ekonomik çərçivədə bir geriləməyə səbəb olacaqdır. Məhz bu səbəbdən əgər önündə bir əngəl var isə, demokratiya adına oraya müdaxilə edər və demokratiya tələb ediləcəkdir. ABŞ XX əsrin sonlarından etibarən bilinən dünya hakimiyyəti teorilərindən ayrı olaraq, enerji hövzələrinin çevrələnməsinə dayanan yeni bir stratejik anlayış yaratmağa başlamışdır. Qlobal hakimiyyətin müəyyən edici ünsürü kimi enerji qaynaqları üzərində duraraq, “enerji qaynaqlarına nəzarət edən dünyaya nəzarət edər” fikri ilə açıqlana bilən bu yeni geostrategiya, 21-ci əsrdə beynəlxalq mübarizənin əsas çərçivəsini açıqlayan bir teori halına gələrək, SSRİ-nin dağılmasından sonra soyuq müharibə dövründə təsirli ola bilmədiyi Orta Asiya və Orta Şərqdə yeni təsir dairəsi yaratmağa çalışmışdır. “Enerji hakimiyyəti nəzəriyyəsi” olaraq adlandırdığımız bu yanaşmaya görə ABŞ-in əsas məqsədi

bölgədəki enerji qaynaqlarına sahib olma və onun keçdiyi yollar üzərində nəzarəti ələ keçirməkdir. ABŞ-in Enerji Hakimiyyəti nəzəriyyəsinin məqsədi özünün enerji ehtiyacını qarşılamaqdır. Beləki, enerji baxımından xaricdən asılılıq 2001-ci ildə 52% idisə, 2020-də bunun 66 % olacağı və 2025-ci ildə isə istifadə etdiyi petrolun 71%-ni xaricdən satın almağa məcburiyyətində qalacağı güman edilir. İkinci olaraq, enerji bölgələrini nəzarət altına, öz ehtiyacını qarantı altına almaq istəməsinin yanında digər bir səbəb dünya üzərindəki rəqiblərinin çox böyük ölçüdə bu qaynaqlardan asılı olmasıdır. Brejezinski eyni zamanda, ABŞ-in rəqibləri üzərində iqtisadi təzyi qura bilməsi üçün, sadəcə Orta Şərqdəki petrol və qaz qaynaqlarını nəzarət altında tutmasının yetərli olmayacağını qeyd etmişdir. Qonşu bölgələr də mövcud olan enerji qaynaqlarına çatma və daşınma yolları üzərində də kontrolu lazımdır.

Elə məhz Amerikanın tətbiq etdiyi Böyük Orta Şərq layihəsinin başda gələn məqsədi enerji qaynaqlarına sahib olmaq və enerji axışını kontrol etməkdir. Dolayısı ilə, bu layihə enerji hakimiyyəti çərçivəsində analiz etmək mümkündür. Orta Şərq baxımından ABŞ-in enerji qaynaqlarını və daşınma yollarına nəzarət etməsinin səbəbi sadəcə öz petrol ehtiyacının qarşılamaq və ya beynəlxalq sistemdə önəmli rol oynayan “dövlətüstü şirkətlərin” petrol ticarətlərinin təhlükəsizliyini təmin etmək deyildir. [6] ABŞ, ehtiyacının böyük bir hissəsini öz qaynaqlarından, geri qalan hissəsini isə Meksika (10%), Venesuela (11%), Kanada (18%), Nigeriya (9%) və Şimal dənizindən (Norveç) təmin etməklə sadəcə kiçik bir hissəsini Orta Şərq ölkələrindən almaqdadır. Dolayısıyla, bölgəni nəzarət altına almaq istəməsində öz enerji ehtiyacını ödəməsi faktoru onlardan sadəcə biri olub, digər səbəb ABŞ-in Avropa Birliyi ölkələrindən və Rusiyadan əvvəl regiona kontrol etmək istəmiş, əks halda bölgədə hərbi və siyasi təsirinin yanında ekonomik cəhətdən də geriləməsi düşünülmüşdür.

ABŞ Beynəlxalq Enerji Politikaları İnkişafı Grupu (NEPD) tərəfindən 17 may 2001-ci ildə hazırlanan Beynəlxalq Enerji Strategiyası Sənədinə uyğun olaraq, ABŞ-in enerji strategiyasında aşağıdakılar qeyd edilmişdir:

1. Global enerji siyasəti ölkə iqtisadiyyatının böyüməsini təmin edəcək şəkildə yaradılmalıdır.
2. Enerji təhlükəsizliyi xarici siyasət, iqtisadiyyat və ticarət diplomatiyasının öncəliyi halına gəlməlidir.
3. Enerji qaynaqları ilə zəngin bölgə və ölkələrin sayı artırılmalı (diversifikasiyası), davamlı və təhlükəsiz enerji bazarını təmin etmək.
4. Enerji və daşınma yollarının təhlükəsizliyinin təmin edilməsi təhlükəsizlik strategiyalarının təməlini təşkil etməlidir.
5. Enerji qaynaqlarında xarici ölkələr üzrə bağlılıq dərəcəsi tarazlanmalıdır. ABŞ-in Orta Şərq layihəsinin məqsədlərini və enerjinin önəmini açıqlayacaq bir çalışma İsraildəki Begin-Sadat Stratejik Araşırma Mərkəzi (The Begin-Sadat Center For Stratejik Studies) adalı qurumun, RAND qurumuna məsləhətçilik edən Bradley A. Thayerin imzasını daşıyan “Amerikan Barışı və Orta Şərq (The Pax Americana and the Middle East) başlıqlı çalışmadır. Thayerə görə, SSRİ-nin dağılmasından sonra yaranan boşluqdan yararlanaraq, ABŞ iqtisadi və siyasi liberal sistemini yaymalıdır. Orta Şərqdəki rejimləri dəyişdirmək üçün güc istifadə etməlidir və bunun əsasını maraqlarını qorumaq, üstünlüyü təmin etmək və Amerikan prinsiplərini yaymaqdır. Tarixdə olduğu kimi bugündə petrol sənayeləşmiş ölkələrin iqtisadiyyatı və hərbi sistemlərinin ən kritik ünsürüdür. Bugün üçün Orta Şərq dünya neft rezervlərinin 65.4%-nə (1.047 milyard barel) sahibdir. Misir, Əlcəzair, Liviya, Tunis rezervləri də daxil edildikdə dünya rezervlərinin 69.6%-na sahibdir. Potensial rezerv 252.5 milyard bareldir. [6] Əslində Böyük Orta Şərq layihəsinin gerçək hədəfləri bunlardır:

- İsrailin varlığını və təhlükəsizliyini təminat altına almaq.
- Terrorist ölkə olaraq qəbul edilən dövlətlərin əlindən kütləvi qırğın silahlarını yox etmək.
- Enerji daşınmasındakı problemlərin qarşısını almaq.
- Terror dəstəkçilərini ortadan qaldırmaq.
- ABŞ-a yönəlmiş müxalif ünsürləri və idarəçilikləri ortadan qaldırmaq.
- Radikalıqdan kənar İslamı bölgədə hakim etmək.
- ABŞ nüfuzunu regionda genişləndirmək.

Digər bir amil, Böyük Orta Şərq layihəsinə baxdığımızda İslam coğrafiyasının sərhədlərini görürük. İqtisadi inkişafın olmadığı, insanların mədəniyyət və təhsil səviyyələrinin aşağı olduğu bir cəmiyyətdə demokratiyanın mümkün olmayacağını ABŞ özündə bilir. [7] 2003-cü ildə İraq müharibəsi zamanında “Böyük Orta Şərq” layihəsi üzə çıxanda, bu layihə köhnə dünya rejimləri xəritəsinin yenidən yaradılmasını, ABŞ-ın hərbi qüvvələrinin bütün böyük neft yataqları və Orta Şərqin təbii qazının kontrolunun öz əlində saxlanması strategiyasının bir parçasıdır. Məqsəd Çin və Avropa Birliyi kimi böyük iqtisadiyyatların kontrol altında saxlanmasıdır. Henri Kissencerin 1970-ci ildə qeyd etdiyi kimi: “Əgər nefti idarə edərsən, bütün xalqları və ya millətlər qrupunu idarə etmiş olarsan”.

NƏTİCƏ

Petrol beynəlxalq strategiyalar, qlobal politikalar və güc tarazlığı müəyyən edilərkən hər zaman aktiv bir ünsürü olub, kapitalizmin və müasir iş anlayışı inkişafının arxasında yatan kəskin bir gücdür. Dövlətlərin dünya liderlik/ hegemonluq siyasəti enerji ehtiyatlarına sahib olma ilə birbaşa əlaqəlidir. Son yüzillikdə geopolitik inkişaf məsələsində Avrasiya xüsusilə, Orta Şərq beynəlxalq sistemdə əsas gücə sahib olma mərkəzinə çevrilmişdir. Geopolitikada Mehen, McKinder, Brejzinski, Hantington kimi bir çox siyasətçilər öz əsərlərində bu regionun önəmi müxtəlif şəkildə izah etmişlər. A. Mehen özünü “Dəniz Hakimiyyəti” əsərində Orta Şərq regionunu Dünya hakimiyyətinə sahib olma üçün ən stratejik bölgə adlandırmışdır. Ümumiyyətlə enerji ilə bağlı problemlər, daşınması, qiyməti, investisiya qoyuluşu bunlar siyasi və strateji maraqlar tərəfindən formalaşır. Dünya neft rezervlərinin 60%-dən çoxunun bu regionda yerləşməsi faktoru, əsas quru və su yollarının buradan keçməsi, Avropa və Asiya arasında ticarət və mədəniyyət əlaqələrinin yaradıldığı önəmli geopolitik xüsusiyyətlər Orta Şərq tarix ilk dövrlərindən etibarən dünyada liderlik uğrunda mübarizə aparən güclər üçün hədəf halına gəlmişdir. [1]

Amerikanın Böyük Orta Şərq layihəsi daxil olmaqla, enerji politikaları çərçivəsində yaratmağa çalışdığı qlobal hakimiyyət və tək başına lider olma strategiyası AB ölkələri, Çin, Rusiya kimi ölkələrin qlobal və regional hakimiyyətlərinin gedərək güclənməsi halında zəifləməsi görünməkdədir. Demokratikləşmə və iqtisadi inkişafa səbəb olunması ilə əlaqəli olduğu iddia edilən böyük Orta Şərq layihəsinin əsasında, Orta Şərq enerji qaynaqlarının kontrol altına alınması, bölgəni öz ekonomik, hərbi və siyasi maraqlarına uyğunlaşdırılmasının yanında günümüzdə ABŞ-ın Orta Şərq siyasətinin önəmli bir qolu regionun İsrailin varlığı üçün daha təhlükəsiz hala gətirilməsinin düşünülməsi bu layihəyə şübhələri artırmışdır. [6]

ƏDƏBİYYAT SIYAHISI

1. Cenk Sevim. Küresel Enerji Jeopolitiği ve Enerji Güvenliği https://journal.yasar.edu.tr/wp-content/uploads/2012/10/26_Sayi_1_makale_Cenk-Sevim.pdf
2. Zafer Akdaş. ABD-nin Orta Doğu Politikalarının Sürdürülebilirliği ve Orta Doğuda güc mücadelesi. <http://www.historystudies.net/dergi/tar201512925b3.pdf>
3. Zbiqnev Bjezinski. Böyük Şahmat Taxtası. Bakı, Qanun nəşriyyatı, 2015, 328, səh. 54
4. Həbibbəyli Ərəstü. Böyük Orta Şərq layihəsində yeni mənzərə <http://www.anl.az/down/meqale/525/2013/aprel/304575.htm>
5. Yılmaz Said. Orta Doğuya Demokrasiyi getirme <https://dergipark.org.tr/tr/download/article-file/202015>
6. Abdullah Ural. ABD-nin Enerji hakimiyyəti teorisi ve Büyük Orta Doğu projesi http://www.akademikortadogu.com/belge/ortadogu6%20makale/abdullah_ural.pdf
7. Mithat Isık Buyuk Ortadogu projesi nedir <https://www.sde.org.tr/mithat-isik/genel/buyuk-ortadogu-projesi-nedir-kose-yazisi-5652>

AZƏRBAYCAN MULTIKULTURALİZMİNDƏ YƏHUDİLƏR

NƏRMIN QƏHRƏMANLI

Bakı Mühəndislik Universiteti
İqtisadiyyat və idarəetmə/ Beynəlxalq münasibətlər və Diplomatika
narminghrmnl@gmail.com
BAKİ, AZƏRBAYCAN

XÜLASƏ

Yəhudilərin məskunlaşdığı digər ölkələrin tarixinə nəzər saldıqda, onlara qarşı olan anti-semitizm, talanlar, sürgünlərlə qarşılaşmaq mümkündür. Lakin, bunun əksinə olaraq Azərbaycanada bunların heç birinə rast gəlinməmişdir. Bu isə Azərbaycan ərazisində yaşayan xalqların bir-birinə qarşı tolerant olduğunu, dini, irqi mənsubiyyətinə görə münasibət göstərmədiyinin bariz nümunəsidir. Müxtəlif dövrlərdə, xüsusilə, dünya müharibələri dövründə bu əraziyə yəhudi köçləri daha artmışdır. SSRİ hakimiyyəti tərəfindən digər xalqlara olduğu kimi, yəhudilərə də dini qadağalar qoyulmasına, ibadət yerlərinin anbarlara, mağazalara çevrilməsinə baxmayaraq onlar Azərbaycan ərazisini tərk etməmişdirlər. 1991-ci ildə Azərbaycan müstəqilliyini bərqərar etdikdən sonra mövcud vəziyyət müsbətə doğru dəyişərək, konstitusiya ilə hər bir vətəndaşın dini azadlıq hüququ daxil olmaqla digər hüquqları bərpə edilir müstəqilliyin ilk illərində bəzi separatist təşəbbüslər olsa da Azərbaycan hakimiyyəti bunun öhdəsindən gəlir və xalqı H. Əliyevin “Azərbaycançılıq” ideologiyası ətrafında birləşdirməyə nail olur. Son illərdə Azərbaycan bu ideologiyayı multikulturalizmlə davam etdirərək dünyada uğurlu modellərdən birinə çevirə bilmişdir.

AÇAR SÖZLƏR: multikulturalizm, yəhudilər, tolerantlıq, əsas bölgələr

GİRİŞ

Tarix boyu Azərbaycan ərazisində müxtəlif xalqlar yaşamışdır. Müxtəlif dövrlərdə digər ölkələrdən xalqlar Azərbaycan ərazisinə gəlmiş və burada məskən salaraq yerli əhaliyə qaynayıb-qarışmışdır. Ümumilikdə tarixə nəzər saldıqda Azərbaycan ərazisinin etnik tərkibinin zəngiliyinə baxmayaraq, buradakı azsaylı xalqlar sülh şəraitində yaşamışdır. Lakin Azərbaycan öz müstəqilliyini yenidən bərqərar etdikdən sonrakı ilk illərdə ölkə ərazisində milli-etnik separatizm yaranmışdı. Həmin dövrdə Azərbaycanı parçalanmadan xilas edən isə H. Əliyevin “azərbaycançılıq” ideyası olmuşdur. Azərbaycan multikulturalizminin kökündə də məhz ideya dayanır.

Azərbaycan ərazisində yaşayan çox saylı xalqlardan biri də yəhudilərdir, onlar min illər ərazidə bu ərazidə məskən salmışlar. Həmin bu dövr ərazidə onlara qarşı heç bir anti-semitizm münasibəti olmamışdır. Bu səbəbdən Azərbaycan yəhudilərin kompakt halda məskunlaşdığı nadir dövlətlərdəndir. Xüsusilə, 1-ci və 2-ci Dünya Müharibəsi illərində Avropadan Azərbaycan ərazisinə yəhudi köçləri olmuşdur. 1980-ci illərdə ölkə ərazisindəki, yəhudilərin sayı 44 min nəfər olsa da, bu rəqəmlər son illərdə sürətli şəkildə azalmışdır. Bunun səbəbi kimi isə işsizlik göstərilir. Onlar İsrailə, ABŞ-a, Avropaya və Rusiyaya köç edirlər.

Multikulturalizmin Azərbaycan modeli

Son dövrlərdə dövlətlərin daxili və xarici siyasətlərində multikulturalizmə tez-tez müraciət olunur. Multikulturalizm ingilis dilindən tərcümədə “çoxlu mədəniyyətlər” deməkdir. Multikulturalizm – ayrıca götürülmüş ölkədə və bütövlükdə dünyada müxtəlif millətlərə və dinlərə məxsus insanların mədəni müxtəlifliklərinin qorunması, inkişafı və harmonizasiyasına, azsaylı xalqların dövlətlərin milli mədəniyyətinə inteqrasiyasına yönəldilmişdir.

Multikulturalizm modeli dedikdə, bir dövlətin sərhədləri daxilində müxtəlif etnomədəni tərəflərin dinc yanaşı yaşaması və öz mədəni xüsusiyyətlərini, həyat tərzini rəsmən ifadə etmək və qoruyub saxlamaq hüququna malik olması nəzərdə tutulur. Multikulturalizm mədəniyyətlərin və sivilizasiyaların dialoqunun zəruri alətidir.

Azərbaycanda multikulturalizm, tolerantlıq və dini dözümlülüyün dövlət siyasəti səviyyəsində inkişaf etdirilməsinin əsaslarını ölkənin qədim dövlətçilik tarixi və bu ənənələrin inkişafı təşkil edir.

Müasir Azərbaycanda multikulturalizmin formalaşmasının kökündə azərbaycançılıq ideologiyası dayanır. Müstəqilliyin ilk illərində ölkədə milli-etnik ixtilaf, bölücülük tendensiyası ayrı-ayrı bölgələrdə özünü daha qabarıq şəkildə göstərirdi. Azərbaycan dövlətini parçalanmadan xilas edən ümumilli liderin azərbaycançılıq ideyası olmuşdur. H. Əliyev Azərbaycan xalqını bu ideologiya ətrafında birləşdirməyə nail olmuşdur.

Azərbaycan Respublikası polietnik dövlətdir. Ölkə ərazisində bir çox milli azlıqlar – tatlar, talışlar, ingiloylar, ləzgilər, avarlar, udinlər, buduqlar və b. yaşayır. Bu millətlər tarixən Azərbaycan ərazisində məskunlaşmışlar. Bu millətlərdən başqa respublikamızda öz tarixi vətənləri olan ruslar, ukraynalılar, belaruslar, kürdlər, yəhudilər, yunanlar, almanlar və tatarlar yaşayırlar.

Təkcə Bakıda rusların, ukraynalıların, kürdlərin, lakların, ləzgilərin, slavyanların, tatların, tatarların, gürcülərin, ingiloyların, talışların, avarların, axıska türklərinin, Avropa və dağ yəhudilərinin, gürcü yəhudilərinin, alman və yunanların iyirmidən yuxarı cəmiyyətləri və mədəniyyət mərkəzləri vardır. Ümumiyyətlə, etnik azlıqların kompakt şəkildə yaşadıkları bütün rayonlarda belə icmalar mövcuddur.

Yəhudilərin Azərbaycan ərazisində məskunlaşma tarixi

Yəhudilərin Azərbaycanda məskunlaşmağa başlaması ilə əlaqədar müxtəlif fikirlər mövcuddur. Onlardan biri yəhudilərin buraya e.ə 587-ci ildə I məbədin dağıdılmasından sonra olduğu bildirilir. Məbədlərinin dağıdılması ilə bərabər yəhudilər Qüdsdən sürgün edilir buna görə də onlar şərqə doğru gələrək İran ərazisində məskunlaşırlar. Orada yeri əhali ilə qaynayıb-qarışaraq tat dilini öyrənirlər. Bu səbəbdən, hazırda dağ yəhudilərinin dili ivrit dili deyil, yəhuditat və ya yəhudi-fars adlanır. 16-cı əsrdə İrandan şimala Qara və Xəzər dənizi sahillərinə doğru köç edirlər. 1742-ci ildə Quba xanı Fətəli xan onları Qubada və indiki Rusiya ərazisi olan Dərbənddə məskunlaşdırır. Digər yəhudi qrupu olan aşkenazilər isə Azərbaycana 19-cu əsrdə Çar Rusiyası bu regionda öz mədəniyyətlərini yaymağa başlayandan sonra və II Dünya müharibəsi ərəfəsində gəliblər.

Yəhudilərin məskunlaşdıqları əsas bölgələr

2018-ci il statistikasına əsasən Azərbaycanda 7,800 yəhudi yaşayır. Onlar əsasən Azərbaycanın Bakı, Sumqayıt, Oğuz, Quba – “Qırmızı qəsəbə”, Talış dağlarının şimalındakı “Privolnoe” regionlarında yaşayırlar. İsmayılı rayonunda da yəhudilərin yaşadığı kənd – Muju Haftaran mövcuddur. 1990-cı illərin əvvəllərində İsrail, Rusiya və Almaniyaya olan emiqrasiya nəticəsində yəhudilərin sayı 44,340 nəfərdən 7,800 nəfərə düşmüşdür. Onların ölkədən getməsinin əsas səbəbi kimi ölkənin iqtisadi vəziyyəti göstərilir.

Bakı paytaxt şəhəri olmasına görə Azərbaycan yəhudilərinin çoxu burada yaşayır və əsas təşkilatları burada fəaliyyət göstərir. Dağ yəhudiləri, aşkenazilərlə yanaşı Gürcüstan yəhudisi olmaqla məskunlaşıb. Bakıda 2 sinaqoq, “Avropa yəhudilərinin dini icması”, təhsil proqramları üzrə İsrail mərkəzi, “Yəhudi qadınlar” təşkilatı, müharibə veteranları icması, “AzİZ” – Azərbaycan-İsrail dostluğu təşkilatının nəşr etdirdiyi “Azərbaycan-İsrail” qəzeti, qadın və uşaqlar üçün “Həvva” rifah mərkəzi də daxil olmaqla, 15-ə yaxın yəhudi təşkilatı var. Bundan əlavə, Amerika yəhudiləri birgə paylanma icmasının Bakıda Yəhudi uşaq bağçası, icma mərkəzi, “Hesed” xeyriyyə mərkəzi” və “Hillel” tələbə mərkəzi fəaliyyət göstərir. Yəhudi gentliyi İvrit dili ulpamı (İsraildə yaşamaq istəyən yeni immiqrantların İvrit dili və həyat tərzini öyrəndiyi mərkəz), uşaqlar üçün qış kəmpi, həmçinin, namizədləri aliya – İsrailə köç – üçün hazırlayan proqramlar var. 2010-cu ildə Bakıda “Xabad-Or-Avner” məktəbi açılmışdır. Bu məktəbdə dərslər dünyəvi və yəhudi təhsil sisteminin birləşməsi ilə tədris olunur və ödənişsizdir. Şagirdlərin 40%-i müsəlman-yəhudi ailələrindən ibarətdir. Məktəbdə dini ayinlər icra olunmasa da güclü milliyyətçilik və Sionist mədəniyyəti təbliğ edilir.

Qırmızı qəsəbə 1742-ci ildə Qudyalçayın cənub sahilində Fətəli xan tərəfindən salınmışdır. O, yəhudi qaçqınları bu ərazidə məskunlaşdırmışdır. SSRİ dövründən əvvəl bu ərazi “Yəhudi qəsəbəsi” adlanırdı, sonra isə “Qırmızı qəsəbə” olaraq dəyişdirildi. 1780-ci illərin əvvəllərində İranın Gilan vilayətindən də Qırmızı qəsəbəyə yəhudilər köç etmişlər. Hər yeni yəhudi qrupu burada öz məhəlləsinin, öz sinaqoqunun əsasını qoymuşdur. Bu qəsəbə həmçinin “Kiçik Yerusəlim” olaraq tanınır, çünki bu İsraildən kənar yəhudilərin kompakt halda yaşadığı yeganə ərazidir. 19-cu əsrin sonlarına qədər burada 972 yəhudi ailəsi, 11 sinaqoq var idi. Qərbdəki anti-semitizm və talanlardan fərqli olaraq dağ yəhudiləri Azərbaycan müsəlmanların əhatəsində sülh şəraitində yaşayırdılar. 1920-ci ildə Azərbaycan SSRİ tərkibinə qatıldıqdan sonra ölkədə dinin təbliği qadağan olunduğu üçün sinaqoqlarda ibadət qadağan edildi və onlar anbar və ya mağaza kimi istifadə olundu. Dindar yəhudilər də kolxozlarda işləməyə məcbur edilmişdi. Bundan əlavə, digər xalqlar kimi yəhudilərə də öz dillərində yazmaq qadağan olunmuşdu. 1937-ci il repressiyalarında 5 ravvin İvritdən istifadəsinə görə güllələnmiş, digərləri isə Sibirə sürgün edilmişdi. Lakin bu dövrdə qəsəbə əhalisinin sayı pik nöqtəyə - 18 min nəfərə çatmışdı.

Azərbaycan müstəqillik qazandıqdan sonra bütün sinaqoqlar təmir edilərək yenidən istifadəyə verildi və onlar öz dini ayinlərinin icrasında azadlıq əldə etdilər. Həmin sinaqoqların içərisində 1986-cı ildə inşa edilən Gilah sinaqoqu və qəsəbənin ən böyük sinaqoqu olan Kruey – Altı Günbəz sinaqoq var. Digər sinaqoqlardan fərqli olaraq, Qırmızı qəsəbədəki sinaqoqlar xalqlarla döşənib, yəhudilər sinaqoqa daxil olarkən ayaqqabılarını çıxarırlar. Bu isə yəhudi mədəniyyətinin İslam mədəniyyətinə olan inteqrasiyasının nümunəsidir.

Bu gün Qubada az sayda yəhudi yaşayır. Onlar işsizlik səbəbindən Rusiyaya, İsrailə, ABŞ-a və Avropaya köç edirlər. Hal-hazırda da qəsəbə Amerikan yəhudi təşkilatı kimi xarici ölkələrdəki yəhudi diasporasının maliyyə yardımından asılı vəziyyətdədir. Bütün bunlarla yanaşı Qırmızı qəsəbədə Özbəkistandan olan həkim-ravvin Yona Yakobinin gəlişindən sonra canlanma baş verib. Yəhudi həyat tərzini və adət-ənənələrini yaşatmaq üçün qəsəbədə məskən salaraq uşaqlar üçün bağça açmış və gənclər üçün ivrit dilinin öyrənilməsi və digər müxtəlif proqramlar hazırlamışdır.

Privolnoe Talış dağlarının şimalında yerləşən ucqar kənddir. Burada 2 balaca yəhudi icması yaşayır: ger və gerey tsedek. Onlar 200 il əvvəl yəhudiliyi qəbul etmiş ruslardır. Bu əraziyə Volqa və Don çayı ətrafından, Mərkəzi Rusiyadan və Şimali Qafqazdan köç ediblər. Onların yəhudi olduqlarını çox az adam bilir. Privolnoe əhalisi özlərini “karaim” adlandırırlar. Privolnoe ərazisi 4 hissəyə bölünüb 2-si Gerlərə, 2-si Sobbotniklərə məxsusdur. Gerlər əhalinin 35-40%-ni təşkil edir və Ortodoks Aşkenazilərdir. Onlar yüksək təhsil almış təbəqədir, öz övladlarına İvrit dili öyrədirlər və Rusiya və İsraildə “yeşivot”a göndərilər. 1936-cı ilə qədər 2 Gerim sinaqoqu olsa da, sonradan kommunistlər tərəfindən bağlanmışdır. Hal-hazırda kənddə sinaqoq və ravvin yoxdur. Lakin xüsusilə, qadınlar qatı dindardılar və “kaşrut” (İudaizm dininə görə halal qidalanma) qaydalarına əməl edirlər. 1960-ci illərdən başlayaraq Privolnoenin gənc əhalisi Rusiyaya təhsil almaq üçün yollanmağa başlayıblar və əksəriyyəti də geri dönməmişdir. Hal-hazırda kənddə 20 daimi ailə yaşayır. Sobbotnik sözü Şabbat sözündən yaranıb və Sobbotniklər, Tövrat qaydalarına bağlı yaşayırlar. 1920-ci illərdə sobbotniklərin əksəriyyəti İsrailə köç etsələr də onların sayında Gerlər qədər azalma yoxdur.

İsmayılı rayonundakı Muju Haftaran kəndi 1859-cu ildə zəlzələ səbəbindən Şamaxı şəhərindən köçən yəhudilər tərəfindən salınmışdır. 18-ci əsrin sonunda kənddə 3000 yəhudi, 1 sinaqoq və 2 yəhudi məktəbi fəaliyyət göstərirdi. Hal-hazırda demək olar ki, kəndin bütün yəhudi əhalisi köç etmişdir. Yəhudi icmasından qalan yeganə əlamət orada yerləşən məzarlıqdır.

TƏDQIQAT METODU

Tədqiqatda müqayisəli təhlil metodundan istifadə olunmuşdur. Bunun sayəsində yəhudilərin Azərbaycan ərazisində tarixən və hal-hazırda sülh şəraitində yaşamasını digər ölkələrlə müqayisə etmək mümkün olacaqdır. Bu da Azərbaycanda tolerantlığın və multikulturalizmin nə dərəcədə inkişaf etdiyini görməyə imkan verəcəkdir.

NƏTİCƏ

Azərbaycan ərazisinin tarix boyu çox millətli olması bu xalqların bir-birlərinə qaynayıb-qarışması, eləcə də yəhudilərin uzun müddət bu torpaqlarda yaşaması və onlara qarşı digər ölkələrdə olduğu kimi anti-semitik münasibətin olmaması, sülh şəraitində yaşaması Azərbaycan xalqının tolerant olmasından xəbər verir. 1991-ci ildə Azərbaycan müstəqillik qazandıqdan sonra etnoslar arasında milli-etnik qarşıdurma yaradılması və dövləti parçalamaq cəhdlərinə baxmayaraq, onları yenidən bir ideologiya – Azərbaycançılıq ideologiyası ətrafında birləşdirmək mümkün olmuşdur. Bu gün isə bu ideologiyayı Azərbaycan multikulturalizmi davam etdirir və multikulturalizmin Azərbaycan modeli uğurlu model nümunəsi kimi tanınır. Son dövrlərdə yəhudilərin ölkədən emiqrasiyası artsa da bunun səbəbi kimi işsizlik göstərilir. Yəhudilərin ölkəmizdə məskunlaşması həm multikulturalizmin göstəricisi kimi, həm də Azərbaycan-İsrail əməkdaşlığının inkişafında əhəmiyyətli rol oynayır.

ƏDƏBİYYAT SİYAHISI

1. M. Hacıyeva, N. Alısova Multikulturalizm Azərbaycanın həyat tərzidir. Azərbaycan Milli Kitabxanası, 2016 <http://anl.az/down/MULTIKULTURALIZM.pdf> (**online kitab**)
2. Lee Gancman, A glimpse into Azerbaijan's hidden all-Jewish town <https://www.timesofisrael.com/a-glimpse-into-azerbaijans-hidden-all-jewish-town/> (**online məqalə**)
3. Joanna Sloane, Azerbaijan Virtual Jewish History Tour <https://www.jewishvirtuallibrary.org/azerbaijan-virtual-jewish-history-tour> (**online məqalə**)
4. Çinarə Məcidova, Azərbaycan yəhudiləri indi və keçmişdə, <https://chai-khana.org/az/azrbaycan-yhudilri-kecmisd-v-indi> (**online məqalə**)
5. Sergio Derra Pergola Current Jewish Population Report, World Jewish Population, 2018 Jurnal of Berman Jewish Databank (**Jurnal məqaləsi**) Number-23, 2018, page 23

AZƏRBAYCAN RESPUBLİKASININ MİQRASIYA İDARƏÇİLİYİ: TARİX VƏ MÜASİRLİK

AQİL ƏHMƏDOV

AMEA-nın A.A.Bakıxanov adına Tarix İnstitutunun
“Beynəlxalq münasibətlər tarixi” ixtisası üzrə elmlər
doktoru proqramının dissertantı, dosent, t.ü.f.d.,
aqilahma@gmail.com
BAKI, AZƏRBAYCAN

“...Miqrasiya inkişafın əlamətidir. Əgər Azərbaycanda sürətli inkişaf olmasaydı, xaricdən Azərbaycana işləmək üçün gələnlərin sayı o qədər də çox olmazdı. Eyni zamanda, Azərbaycan dünya iqtisadiyyatının bir parçasıdır və biz bütün integrasiya proqramlarına çox müsbət baxırıq”

İlham Əliyev

*Azərbaycan Respublikasının Prezidenti
Bakı / 12 aprel 2011*

XÜLASƏ

Kökləri bəşər tarixinin dərinliklərinə qədər uzanan xalqların köçü müxtəlif sivilizasiyaların formalaşması və yayılmasında mühüm əhəmiyyət daşıyır. Əsrlər ötür insanlar kütləvi və ya fərdi qaydada yer dəyişir. Bu prosesin müasir dövrdə baş verən halı miqrasiya ilə əvəz olunur, mahiyyət isə eyni olaraq qalır. İnsanlar yüksək həyat və amal uğrunda mübarizə aparırlar. Bu baxımdan, müasir global proseslərin aparıcı aktoru kimi çıxış edən miqrasiya Azərbaycan torpaqlarında inkişaf edən sivilizasiyalara diqqət çəkir.

Respublikanın dövlət müstəqilliyinin bərpasından ötən 29 ildə mövcud sahə ilə bağlı inkişaf meyilləri müşahidə olunur. Burada immiqrasiya və emiqrasiyanın ötən dövr ərzində fərqli faizlərlə

yüksəlişi və enişi göstərilir, dövlət siyasətinin, miqrasiya idarəçiliyinin uğurlu inkişafı öz əksini tapır. 1993-2003-cü illər ölkədə miqrasiya qanunvericiliyinin təməl inkişafında mühüm dövr olaraq xarakterizə olunur. Görkəmli dövlət və siyasi xadim Heydər Əliyevin respublikaya rəhbərliyi həmin illərdə miqrasiya sahəsində yeni qanunların qəbul olunması, mövcud sahədə beynəlxalq əməkdaşlıqda Beynəlxalq Miqrasiya Təşkilatı (BMqT) kimi nüfuzlu qurumla əlaqələrin yaranması və inkişafında əhəmiyyətli olmuşdur. Respublikanın bu sahədə təməlli miqrasiya idarəçiliyi 2003-2020-ci illərdə daha çox inkişaf etmiş, qəbul olunan qərar və qanunlar Dövlət Miqrasiya Xidmətinin (DMX) yaradılmasında mühüm rol oynamış və Azərbaycan mövcud sahədə beynəlxalq əməkdaşlıq əlaqələrini əməkdaşlıq münasibətlərilə möhkəmləndirmişdir. Hazırda Azərbaycan Respublikasında müşahidə olunan miqrasiya siyasəti və innovativ idarəçiliyi, əməkçi miqrantların hüquqlarının qorunmasına göstərilən diqqət ölkədə insan hüquq və azadlıqlarının milli qanunvericilik əsasında ali səviyyədə tənzimləndiyini təsdiq edir. Göstərilən illərdə respublikada həyatın bütün sahələrində olduğu kimi miqrasiya kimi həssas sahədə əldə olunan əsaslı inkişaf Prezident İlham Əliyevin respublikaya rəhbərliyi dövründə və hazırda dövlət başçısının yürütdüyü müdrük siyasət nəticəsində miqrasiya idarəçiliyinin Azərbaycan modelinin yaranmasında ciddi sərəfə verir.

Məqalədə Azərbaycan Respublikasının göstərilən dövr ərzində miqrasiya idarəçiliyi sisteminin təşəkkülü və inkişafı tədqiqat obyektinə çevrilir, həmçinin mövcud sahədə Azərbaycan modelinin region dövlətləri üçün müsbət təcrübə kimi dəyərləndirilməsinə diqqət yetirilir.

AÇAR SÖZLƏR: tarix, idarəçilik, miqrasiya, siyasət, inkişaf

Giriş

Miqrasiya Azərbaycan Respublikasının strateji inkişaf sahələrindən biri kimi hər zaman diqqət mərkəzindədir. Qlobal prosesin sosial-iqtisadi faktor kimi genişlənməsi Cənubi Qafqaz regionu dövlətləri üçün aktual olaraq qalır. Bu səbəbdən deyə bilərik ki, Azərbaycanın dünya bazar sistemində inteqrasiyası ilə miqrasiyanın başlıca amili sayılan iqtisadi amil tam qüvvəsi ilə fəaliyyət göstərməyə başlamışdır. Keçmiş ittifaq respublikaları arasında 1992-ci ildən müşahidə olunan miqrasiya prosesləri, hələ ki, təşəkkül və aramsız dinamika mərhələsindədir, ona görə də daim elmi cəhətdən araşdırma tələb edir [2, 3]. Bu səbəbdən, miqrasiyanın bütün aspektləri müzakirə obyektinə çevrilir, iqtisadi amil isə daha çox diqqət çəkir və elmi-nəzəri, praktik yanaşma tələb edir. Mövcud sahədə beynəlxalq idarəçilik sisteminin öyrənilməsi və tətbiq edilməsində milli qanunvericiliyin əhəmiyyətli rolu artır. Respublikanın miqrasiya sahəsində beynəlxalq qurumlarla münasibətlərə malik olması isə yeni əməkdaşlıq üçün perspektivlər açmaqla innovativ idarəçiliyin və təcrübənin öyrənilməsi, həm də uğurla tətbiq olunmasında effektiv olmuşdur.

Beynəlxalq Miqrasiya Təşkilatının (BMqT) Azərbaycan Respublikasında miqrasiya proseslərinin inkişafı ilə bağlı 2008-ci ildə nəşr etdirdiyi kiçik həcmli tədqiqatda ölkənin 1991-ci ildə miqrasiya sahəsində problemlərlə üzləşdiyi, 1996-cı ilə qədər bu sahədə problemlərin qalması və başlıca səbəb kimi Ermənistanın işğalçı siyasəti nəticəsində bir milyon insanın qaçqın vəziyyətinə düşdüyü göstərilir [8, 11]. BMqT nümayəndəliyinin respublika ərazisində fəaliyyəti 1996-cı ildən başlasa da Azərbaycan tərəfi beynəlxalq quruma 2001-ci ildən üzvdür. Təşkilatın hesabatında ermənistanın işğal siyasətinin nəticəsinə toxunulması isə bir daha onu göstərir ki, qaçqın və miqrantla bağlı məsələlərdə işğal bir təhdid ünsürü kimi qarşı tərəfin mənfi təsirini saxlamaqdadır. Bütün çətinliklərə baxmayaraq Azərbaycan Respublikası miqrasiya siyasətini inkişaf etdirərək müasir idarəçilik sisteminin yaradılmasına nail ola bilmişdir. Bunu BMqT baş direktorunun Azərbaycana rəsmi səfəri çərçivəsində dövlət rəsmilərlə görüşlərində etdiyi çıxışlarından müşahidə etmək mümkündür.

Azərbaycan müasir miqrasiya və inteqrasiya proseslərində

Azərbaycan Respublikasında miqrasiya sahəsində dövlət siyasətinin həyata keçirilməsi, miqrasiya proseslərinin və bu sahədə yaranan münasibətlərin tənzimlənməsi, habelə əcnəbi və vətəndaşlığı olmayan şəxslərin Azərbaycan Respublikasında hüquqi vəziyyəti ölkənin Miqrasiya Məcəlləsilə tənzimlənir. Miqrasiya Məcəlləsinin 1-ci maddəsinə əsasən, Azərbaycan Respublikasının miqrasiya qanunvericiliyi Azərbaycan Respublikasının konstitusiyasından, bu Məcəllədən,

Azərbaycan Respublikasının qanunlarından, tərəfdar çıxdığı beynəlxalq müqavilələrdən və onlara uyğun olaraq qəbul edilmiş digər normativ hüquqi aktlardan ibarətdir [7, 242]. Azərbaycan Respublikasının konstitusiyası bu baxımdan insan hüquq və azadlıqlarının qorunması kimi mühüm məsələlərdə dövlət qanunlarının ölkə ərazisində yaşayan əməkçi miqrantlara şamil olunması ilə sosial müdafiəsinin təmin olunmasında müsbət rol oynayır.

İmmiqrantların gəlməsi prosesinin intensivləşməsi Azərbaycan SSRİ-nin dağılması və döv-lətçiliyin təşəkkülü dövründə müvafiq normativ-hüquqi bazanın olmaması şəraitində baş vermiş-dir. “İmmiqrasiya haqqında” Azərbaycan Respublikasının Qanunu 1999-cu ildə qəbul edilib [10, 12]. Mövcud qanun miqrasiya siyasətinin respublika ərazisində tənzimlənməsi və beynəlxalq miqrasiya qanunvericiliyinin şərtlərinin nəzərə alınmasında baza təşkil etmiş olur.

Son 16 ildə sosial-iqtisadi sahələrdə əldə olunan uğurlar beynəlxalq reyting agentliklərinin (“Fitch Ratings”, “Moody’s”, “Standard & Poor’s”) Azərbaycan iqtisadiyyatı ilə bağlı ildən-ilə yaxşılaşan qiymətləndirmələrində də öz əksini tapmışdır. Dünya Bankı və Beynəlxalq Maliyyə Korporasiyası tərəfindən hazırlanan “Doing Business” hesabatında Azərbaycan mövqeyini yaxşılaşdırmış, Dünya İqtisadi Forumunun “Qlobal Rəqabətlik Hesabatı”nda Müstəqil Dövlətlər Birliyi və region ölkələri arasında lider mövqeyinə yüksəlmişdir [1, 5]. Qeyd olunan iqtisadi göstərici respublikanın beynəlxalq nüfuzunun yüksəlməsi və tanınması istiqamətində hökumətin davamlı siyasətinin uğurla inkişaf etdiyini göstərir.

Son illərdə Azərbaycanı daimi yaşayış yeri seçənlərin sayı ölkədən köçənlərin sayını bir neçə dəfə üstələyib. Ayrı-ayrı aylara aid rəqəmlərdə bu, özünü aydın göstərir. Məsələn, 2012-ci ildə Azərbaycana daimi yaşamağa 2200 nəfər gəlib. Ölkədən gedənlərin sayı isə cəmi 300 nəfər olub. İmmiqrantların (gələnlərin) 75,4 faizi Rusiya Federasiyasından, 10,2 faizi Qazaxıstandan, 3,1 faizi Ukraynadan köçüb. Emiqrantların (gedənlərin) isə müvafiq şəkildə 53,2 faizi, 25,3 faizi və 4,7 faizi həmin ölkələri yaşayış yeri seçənlər olub. İmmiqrantların sayının emiqrantların sayını üstələməsi Azərbaycanda artıq daimi hal alıb. 2016-cı ilin birinci rübündə gələnlər gedənlərdən 2 dəfə çox olub. 2017-ci ilin üç rübü ərzində miqrasiyanın müsbət saldosu 1020 nəfər təşkil edib. 2018-ci ilin yanvar-mart aylarında ölkəyə gələnlərin sayı gedənlərin sayını 3 dəfədən çox üstələyib (müvafiq olaraq 1010 və 301 nəfər) [9]. Azərbaycan Respublikasının regionda həyata keçirdiyi nəhəng iqtisadi və infrastruktur layihələr əməkçi miqrantların diqqətini çəkir. Ölkə ərazisinə daxil olan miqrantların və onların ailə üzvlərinin hüquqlarının müdafiəsi ilə bağlı beynəlxalq hüququn norma və prinsiplərinə riayət olunması üçün mövcud sahədə dövlət siyasətinin yüksək səviyyədə tənzim olunduğunun bariz nümunəsidir.

BMqT-nin hesabatına əsasən, 2013-cü ildə dünyada 232 milyon nəfər insan miqrasiya proseslərinin iştirakçısına çevrilmişdir. Son statistik məlumatlar bu rəqəmin artıq 244 milyona çatdığını göstərir. Mütəxəssislərin verdikləri proqnozlara görə, miqrant axını indiki səviyyədə davam etdiyi təqdirdə 2050-ci ildə planetimizdə 400 milyon insanın miqranta çevriləcəyi gözlənilir [6, 49]. Hazırda qeyri-leqal miqrasiyaya qarşı dövlətlər tərəfindən bir sıra tədbirlər görülməkdədir. Buna səbəb isə qanunsuz miqrasiya probleminin daha da aktuallaşmasıdır. Belə ki, təkcə 2015-ci ildə Avropa İttifaqının xarici sərhədlərinin təhlükəsizliyi üzrə qurumu – FRONTEKS agentliyi sərhədlərin qeyri-leqal keçilməsi ilə bağlı rekord sayda – 1,8 milyon hal qeydə almışdır [3, 180]. Miqrasiya prosesləri bərabərində təhlükəsizlik kimi problemləri də gətirməkdədir. Son vaxtlar kütləvi miqrasiya halları ilə üzləşən Avropada vəziyyət gərgin olaraq qalır. Azərbaycanda isə vəziyyət fərqli və müsbət istiqamətdə inkişaf edir. DMX-nin miqrantların müvəqqəti yaşadıqları yerlərin beynəlxalq standartlara uyğun hazırlanması ilə bağlı gördüyü işlər BMqT tərəfindən yüksək qiymətləndirilir. Respublika ərazisində immiqrasiya prosesləri, istərsə də emiqrasiya ilə bağlı məsələlər sabit, milli qanunvericilik ilə idarə olunur.

Nəticə

Qloballaşmanın davam etdiyi müasir dünyada miqrasiya prosesləri genişlənərək dünyanın bütün regionlarını əhatə edir. Ötən illər ərzində respublikada müşahidə olunan davamlı inkişaf, regionların sosial tərəqqisi əməkçi miqrantların immiqrasiyasına müsbət təsir göstərərək ölkəyə

olan marağı artırmışdır. Yeni iş yerləri ilə təmin olunan azərbaycan vətəndaşlarının sosial müdafiəsi ildən-ilə yüksəlməkdədir. Bununla yanaşı respublikada aparılan iqtisadi islahatlar və regional liderlik mövqeyi beynəlxalq səviyyədə Azərbaycana marağı durmadan artırır. Azərbaycanın miqrasiya proseslərinin tənzimlənməsi istiqamətində qurduğu müasir idarəçilik sistemi milli təhlükəsizliyin təmin olunması və sosial-iqtisadi maraqların qorunmasında müsbət təcrübə kimi dəyərləndirilir.

11 iyun 2019-cu ildə BMqT-nin dəstəyi ilə əmək miqrasiyası idarəçiliyinə və əməkçi miqrantların hüquqlarının müdafiəsinə dair seminarla Azərbaycan Respublikasının mövcud sahədəki müsbət və nümunəvi təcrübəsi diqqət mərkəzində olmuşdur [5]. Miqrasiya sahəsində fəaliyyət göstərən beynəlxalq qurumun mövcud sahə ilə bağlı Azərbaycanda görülən işlərə verdiyi yüksək qiymət respublikada miqrasiya idarəçiliyinin formalaşmasından xəbər verir. Bu səbəbdən, Miqrasiyanın Qafqaz və xüsusilə də Cənubi Qafqaz regionunda genişlənməsi Azərbaycan üçün perspektivlər açır, əməkdaşlıq üçün yeni imkanlar yaradır.

Sonda “Azərbaycan Respublikasının miqrasiya idarəçiliyi: tarix və müasirlik” mövzusunda tədqiq olunan məqalədə alınan elmi nəticəni aşağıda göstəriləndiyi şəkildə sıralamaq mümkündür:

- ❖ Miqrasiya beynəlxalq integrasiya proseslərinin güclənməsinə təsir göstərən müsbət amillərdən biridir;
- ❖ Baxmayaraq ki, hazırda miqrasiya proseslərinin tənzimlənməsində dünya dövlətləri ciddi problemlərlə qarşılaşır, proses davam edir və onun qarşısını almaq mümkün deyil;
- ❖ Azərbaycan Respublikasında miqrasiya idarəçiliyi müasir dövrün tələblərinə uyğun idarə olunur və miqrant hüquqları yüksək səviyyədə qorunur;
- ❖ Prezident İlham Əliyevin qeyd etdiyi kimi “miqrasiya inkişafın əlamətidir...”. Dövlət başçısının miqrasiya idarəçiliyi sahəsində imzaladığı qanunlar mövcud sahənin aktuallığını artırır;
- ❖ Paytaxt Bakı daxil olmaqla regionların sosial-iqtisadi inkişafına dair icra olunan Dövlət Proqramları vətəndaşların sosial rifah halının yüksəlməsinə xidmət edir. Açılan yeni iş yerləri yüksəkixtisaslı əməkçi miqrantlar üçün də şərait yarada bilər. Əlbəttəki burada ilk növbədə işlə təmin olunan Azərbaycan vətəndaşıdır;
- ❖ Ölkədə həyata keçirilən sosial-iqtisadi layihələr, qeyri neft sektorunun intellektual kapitalla dönüşməsi kimi vacib məsələlər Azərbaycan Dövlətinin miqrasiya siyasətinin möhkəmlənməsində az əhəmiyyət daşıyır;
- ❖ Azərbaycan Respublikasında müşahidə olunan ümumi inkişaf dinamikası və iqtisadi tərəqqi, regionda baş tutan nəhəng layihələr ölkənin şöhrətlənməsi və əməkçi miqrantların diqqətinin cəlb olunmasında mühüm amil olaraq qalır.

ƏDƏBİYYAT SİYAHISI

1. “Azərbaycan 2020: gələcəyə baxış” inkişaf konsepsiyası. Azərbaycan Respublikası Prezidentinin 2012-ci il 29 dekabr tarixli Fərmanı ilə təsdiq edilmişdir, 39 s.
2. Aslanova A.F. Azərbaycanda miqrasiya proseslərinin iqtisadi-demoskopik aspektləri // iqt.üzrə fəls. dok. dissertasiyası, 2017, 148 s.
3. Əliyev O. Müasir şəraitdə qeyri-qanuni beynəlxalq miqrasiya və onunla mübarizə // “Strateji təhlil” jurnalı. Say 3-4(21-22), 2017, s. 175-192.
4. Əhmədov A.P. Miqrasiya proseslərinin inkişafında Cənubi Qafqaz regionu dövlətlərinin iştirakı / Dedicated to the 96th Anniversary of the National leader of Azerbaijan, Heydar Aliyev III international scientific conference of young researchers. 1st book. Baku Engineering University. 29-30 April, 2019, p. 804-807.
5. Əmək miqrasiyası idarəçiliyinə və əməkçi miqrantların hüquqlarının müdafiəsinə dair seminar keçirilir / https://azertag.az/xeber/Amek_miqrasiyasi_idarechiliyine_ve_emekchi_miqrantlarin_huquqlarinin_mud (11.06.2019).
6. Firdovsi oğlu O. Dünya ölkələrinin miqrasiya qanunvericilikləri və miqrantların hüquqları // “Qnunu” jurnalı № 03(269), 2017, 49-61.
7. Sadıqova A.N. Əmək miqrasiyasının anlayışı, prinsipləri və onun hazırkı vəziyyəti ilə bağlı problemlər // «Юридические науки и образование» № 58, 2019, с. 240-251.
8. Migration in the Republic of Azerbaijan: A Country Profile. (Migration in the Black Sea Region: Regional Overview, Country Profiles and Policy Recommendations) / prepared by: Alin Chindea, Magdalena Majkowska-Tomkin, Heikki Mattila, Isabel Pastor. Geneva: International Organization for Migration (IOM)/ 2008, 40 p.
9. Sadıqlı F. Azərbaycanda miqrasiyanın saldosu yenə də müsbətdir / <http://www.azerbaijan-news.az/view-181939/azerbaycanda-miqrasiyanin-saldosu-yene-de-musbetdir> (30.01.2020).
10. Гаряев III., Мамедов P. Азербайджан в миграционных процессах // журнал «Ирс-Наследие» № 1(19), 2006, с. 12-13.

BEYNƏLXALQ ƏLAQƏLƏRDƏ DÖVLƏTLƏRİN GÜCDƏN İSTİFADƏ HALLARI : BMTnin MADDƏLƏRİ

LALƏ HÜSEYNOVA

Bakı Mühəndislik Universiteti

İqtisadiyyat və idarəetmə fakültəsi/Beynəlxalq münasibətlər və Diplomatika

lhuseynova@gmail.com

BAKİ, AZƏRBAYCAN

XÜLASƏ

Məqalədə əsas diqqət olunacaq məsələ dövlətlərin gücdən istifadəsi və bu halların hansı məhdudluqlarla hansı qərarlar çərçivəsində həyata keçirilməsidir. Dövlətlərin silahdan istifadəsi Beynəlxalq arenada böyük əhəmiyyət kəsb edən mövzulardan biridir. Beynəlxalq aləmdə gücdən istifadə geniş mənada müharibədə daxil olmaqla bütün silahlı zorlama yollarına başvurmaq hesab olunur. Realizmin banilərindən hesab olunan Margentau insan təbiətindəki rəqabət və şiddətdən istifadə etməklə dövlətlərin müharibəyə başlama istəyini açıqlamağa çalışır. Rəqabət və şiddət ünsürlərini içində saxlayan insan təbiəti dövlətləri güclərini artırmağa, ərazilərini genişləndirməyə və müharibəyə yönəldən əsas dinamikdir. Dövlətlərin gücdən istifadə etməsi və güc yolu ilə torpaqlarını genişləndirməsi, başqa bir dövlətin suverenliyinə müdaxilə etməsi və ya bir şeyə zorlaması XX yüzilə qədər beynəlxalq hüquq tərəfindən normal qəbul edilmişdir. Güc sadəcə bir dövlətin digər dövləti hər hansı bir şey etməyə zorlaması deyil, eyni zamanda həmin dövlətin bir şeyi etməyə davam etməsi və ya etməməsini təmin etmək ola bilər. Belə ki, bununla bağlı olaraq beynəlxalq gücə təsir edən bir sıra ünsürlər vardır; bunlardan biri coğrafi mühit ola bilər ki, ölkənin sahib olduğu torpaqların böyüklüyü dünya üzərində mövcud olduğu ərazi kimi dəyərləndirilə bilər. Bunlardan biri də məhz təbii ehtiyatlar ola bilər ki, bir ölkənin vacib təbii ehtiyatlara və lazımı torpaqlara sahib olması digər dövlətlər tərəfindən maraqla izlənilir və öz ərazilərini bu torpaqlarda genişləndirmək istəyi yaranır. Margentauya görə təbii ehtiyatlar bir dövlətin digər dövlətlər qarşısındakı gücünü müəyyən edən bir faktordur. Bunlarla yanaşı beynəlxalq gücdən istifadəyə təsir edə biləcək iqtisadi amili nüfuzu və s. kimi ünsürləri də göstərmək olar.

AÇAR SÖZLƏR: GÜC-1, SILAHLI HÜCUM-2, TƏŞKİLATLAR-3

GİRİŞ

Gücdən istifadə hallarının beynəlxalq hüquqa cavab verərək istifadə olunması XX əsrdən bu günə kimi aktual mövzu olaraq qalmaqdadır. Beynəlxalq məkan bu məsələ ilə bağlı olduqca vacib qərarlar qəbul etmiş və ciddi irəliləyiş əldə etmişlər. İkinci dünya müharibəsi zamanı dövlətlər arasında yaşanan şiddətli çatışmalar yerlə yeksan olunan şəhərlər və milyonlarla insanın ölməsi ilə savaşı anlayışının nə qədər güclü olduğu başa düşülmüş müharibə şərtlərinin yenidən təyin olunmasının qarşısını almaq və beynəlxalq sülhü təmin etmək məqsədi ilə BMT yaradılmışdır. Bu təşkilatla birlikdə beynəlxalq fikir ayrılıqlarının gücə müraciət etmədən sülh yolu ilə həll olunmasına istiqamətlənən addımlar atılmış BMT Nizamnaməsi müharibə anlayışı yerinə güc istifadə etmə ifadəsini ədəbiyyata gətirərək güc istifadəsinin beynəlxalq əlaqələrdəki rolunun minimuma endirilməsini məqsəd olaraq qarşısına qoymuşdur. Və bununla bağlı olaraq Nizamnaməyə müəyyən maddələr daxil edilmişdir.

TƏDQIQAT METODU

Beynəlxalq aləmdə gücdən istifadə məsələsi hələ BMTdən əvvəl 1907ci ildə Haaqa konfransında qəbul edilən Drago-Porter doktrinasına görə Argentinanın xarici işlər naziri Mario Drago Venezuella qarşı Britaniya, İtaliya və Almaniya öz vətəndaşlarının alacaqlarını zorla almaq məqsədi ilə güc tətbiq etməsi ilə bağlı ABŞ xarici işlər naziri Porterə müraciət etmişdir. Bu məsələni də öz növbəsində Porter Haaqa konfransına təqdim etmiş və təklif qəbul olunmuşdu. Qəbul olunan qərara əsasən müqavilə dövlətləri öz vətəndaşlarının borclarını almaq üçün güc

istifadə etməyəcək, lakin borclu dövlət təhkim təklifini rədd edər və ya ihmal edərsə gücdən istifadə oluna bilər.[4]

I Dünya Müharibəsindən sonra təhlükəsizliyin təmin olunması baxımından yaradılan Millətlər Cəmiyyəti də güc istifadəsi baxımından müəyyən maddələr qeyd olunmuşdur. Belə ki, MCnin 10cu maddəsinə görə ölkələr bir birlərinin ərazi bütövlüyünə və siyasi müstəqilliyinə hörmət göstərmələrinə və müttəfiqlərinə xaricdən gələ biləcək hücumlar qarşısında birlik göstərmələrinə yer verilmişdir. 12ci maddədə isə cəmiyyət üzvləri arasındakı anlaşmazlıqların hakim tərəfindən aradan qaldırılmasına hakim qərarından sonrakı 3 ay içərisində heç bir şəkildə gücə baş vurulmamasına yer verilmişdir.[1]

Millətlər Cəmiyyəti gücdən istifadəyə tam hakim ola bilmədiyi üçün bu məsələ 2ci Dünya Müharibəsindən sonra BMTdə qaldırılmışdır. BMTnin 2/4 maddəsi ilə dövlətin digər bir dövlət üzərində güc istifadəsi kəskin olaraq qadağan edilmişdir. Lakin bəzi istisna hallarda qoyulmuşdur.(self determinasiya, qanuni müdafiə) 2/7 maddəsində isə qarışmamaq prinsipi yer almışdır. Bu prinsipə görə bir dövlətin daxili məsələsinə aid olan bir hadisənin müzakirə olunması, incələnməsi və bu məsələ ilə bağlı məsləhətlərin verilməsi yol verilməzdir.[3]

Qanuni müdafiə. Qanuni müdafiə bir dövlətin başqa bir dövlətə özünə qarşı yönəldilən hüquqa zidd güc istifadəsinə qəfil və təbii olaraq güc istifadə yolu ilə qarşılıq verməsidir. BMTnin 51ci maddəsində bu hal təbii hal olaraq qəbul edilmişdir. Bu yola əl atmağın əsas şərti məhz hücumla məruz qalmasıdır.

Self determinasiya. Yalnızca bir suveren dövlət daxilində yaşayan etnik dini qrupun öz özlərinə suveren bir dövlət yaradaraq daha geniş bir muxtariyyət, dil ya da din hüquqları əldə etmə hüququ olaraq anlaşılır. Dolayısı ilə hökumətə qarşı gələn quvvələrlə hökumət arasında yaşanan çatışmalarda beynəlxalq güc istifadəsi qanunları keçərliliyi hesab olunur.[3]

Gücdən istifadə hallarından danışan zaman diqqət yetiriləcək əsas faktorlardan biri məhz Bush doktrinasıdır. Bush doktrinası 11 sentyabr hadisələrindən sonra hazırlanmışdır. Bu doktrina terrorizmə qarşı gücdən istifadə müzakirələrini və qanuni müdafiə anlayışını təkrar beynəlxalq əlaqələr gündəminə gətirmişdi. Belə ki, 11 sentyabr hadisələrindən sonra Bush idarəsi hücumların arxasında Osama Bin Ladin və Əl Qaidə təşkilatının olduğuna dair dəqiq bir nitqlə çıxış etmiş və buradan Əfqanıstandakı de-fakto Taliban hökumətini sorumlu tutmuşdur. Bununla da bağlı olaraq 51ci maddəyə zidd olaraq heç bir qanuna uyğun olmayaraq qabaqlayıcı qanuni müdafiədən istifadə etmişdir.

Doktrinada əsas olaraq pre-emptive strike(qabaqlayıcı vuruş) və preventive war(qabaqlayıcı müdafiə) anlayışları üzərində durulmuşdur. Pre-emptive strike yaxın bir təhdidi əvvəlcədən ediləcək bir hərəkətlə ortadan qaldırmağı məqsəd kimi qoymuşdur. Burada qarşı tərəf dövlətə hücum etmədən öncə hədəf dövlətin qarşı tərəfə hücum edərək yaranacaq zərərin qarşısı alınması məqsəd olaraq qoyulur. Bu çərçivədə ABŞ Əfqanıstanı terrora dəstək verən ölkələr kateqoriyasına salaraq özünə yaxın bir təhdid kimi görmüş, hər nə qədər Əfqanıstan hökuməti və Taliban rejimi birbaşa hücumda bulunmasa da yaxın bir zamanda hücumla məzurlu qalma ehtimalı ilə Əfqanıstana girmişdir. Preventive war anlayışı isə bir silahlı çatışma içində, gəlməsi uzaq bir təhdidi ortadan qaldırmaq üçün qabaqlayıcı bir hücum kimi mənalandırılır. Başqa sözlə bir hadisə hələ təhdid halına gəlmədən hədəf ölkənin vurulması mənasını daşıyır. Bu bir növ şübhəyə dayanaraq gücdən istifadənin yolunu açır.[5]

Beynəlxalq aləmdə gücdən istifadə hallarından biri kimi də məhz Nikaraqua hadisəsindən danışmaq olar. Belə ki, Nikaraquada 1979 cu ildə solçu Sandinista inqilabçıları tərəfindən sağçı Somoza rejimi dağıdılmış və yeni bir koalisiya qurulmuş, bunun nəticəsində hakimiyyətə gələn Sandinista hökuməti sosialist ölkələri SSRİ və Kuba ilə yaxın əlaqələr qurmağa başlamışdır. Və bu hal ABŞın maraqlarına tərs gələrək ABŞ Sandinista hökumətinə qarşı olan müxalif qruplara əsgəri və logistik dəstək vermişdir. Nikaraqua hökuməti bununla bağlı olaraq Beynəlxalq Ədalət Məhkəməsinə müraciət etmiş və ABŞın ona qarşı güc istifadə etdiyini iddia etmiş və daxili işlərinə qarışdığına görə ABŞa təzminat davası açmışdır. 1986cı ildəki Nikaraqua məsələsində

Beynəlxalq Ədalət Məhkəməsi ABŞın Nikaraqua hökumətinə qarşı olan güclərə təlim, təchizat, finans dəstəyi etdiyini və bununlada Nikaraquaya qarşı güc istifadə etməmək haqqını pozduğunu və daxili işlərinə qarışdığını qərarlaşdırmışdır. Belə ki, bu hal ilk növbədə Bmtnin 2ci maddəsinəki güc istifadə qərarını pozmaq hesab olunmaqla bir dövlətin daxili işinə qarışmaq mənasına gəlir.[5]

Bir qədər sonra isə Məhkəmə ABŞın göstərdiyi dəstəyin həcmində incələmiş və bu dəstəyin silahlı hücum olub olmadığını dəyərləndirmişdir. Belə ki, bununla bağlı qəbul olunan qərarla isə Məhkəmə silahlı hücum ifadəsinin sadəcə silahlı birliklərdən istifadə olunan eyləmlərdən ibarət olduğunu silah, logistik və yaxud da başqa bir dəstəklər olunmasını əhatə etmədiyini ifadə etmişdir. Qısaca dövlətin başqa bir dövlətə qarşı ayaqlananlara silah yardımı etməsi logistik, finans, təlim dəstəyi etməsi BMT Nizamnaməsində ifadə olunan həm daxili işlərə qarışmama maddəsinə, həm də güc istifadə etmə qadağasına qarşıdır, lakin bu yardımlar silahlı hücum olaraq qəbul edilə bilməz. Beləliklə bu yollardan hər hansı biri nəticəsində maraqları təhdid altında qalan dövlətlərin qanuni müdafiə çərçivəsində gücə başvurma haqları yoxdur. Və bununlada məhkəmə nəticəsində ABŞın təzminat ödəməsinə qərar verilmiş amma təzminatın miqdarı müəyyən olunan zaman Nikaraqua şikayətindən imtina etdiyi üçün dava bağlanmışdır.

NƏTİCƏ

Nəticə olaraq qeyd etmək olar ki, gücdən istifadə halları müəyyən qanunlarla, nizamnamələrlə məhdudlaşdırılmaqla mövcud olmaqdadır. Hal hazırda BMTnin mövcud 2.4, 2.7 və 51ci maddələri ilə gücdən istifadə məhdudlaşdırılmışdır. Qeyd olunduğu kimi bu maddələrdə dövlətlərin daxili işinə qarışmamaq və self determinasiya və qanuni müdafiə halları istisna olmaqla bir dövlət digər dövlətə qarşı gücdən istifadə edə bilməz. Düzdür bəzi dövlətlər bu maddələri pozaraq mövcud maddələri öz istəyinə görə uyğunlaşdırmışdır. Məhz bu baxımdan ABŞı göstərmək olar ki, Bush doktrina qəbul etməklə öz qərarlarını qəbul etmiş və 11 sentyabr hadisələrində Əfqanıstanı günahkar hesab edərək güc tətbiq etmişdir. Bununla bərabər Nikaraqua məsələsində də qanunları pozmuş və inqilabçılara silahlı yardım göstərmişdir. Bütün bu faktlar göstərir ki, gücdən istifadə halları qanunla müəyyən olunan hallardan əlavə hadisələrdə də mövcud olmaqdadır.

ƏDƏBİYYAT SİYAHISI

1. L.H.Hüseynov; Beynəlxalq Hüquq. 2012
2. Elif Merve Dumankaya; Uluslararası ilişkiler ve” güc “kavramı. Yanvar 2019
3. Jackson Nyamuya Maogoto; War on the enemy;self-defence and state-sponsored terrorism
4. Ömer Gök; Uluslararası hükukta devletlerin silah kullanabileceği haller. Noyabr 2017
5. Eren Alper Yılmaz. Orhan İRK; Nikaraqua Divan kararları ışığında kuvvet kullanma ve meşru mudafaa sorunu. İyun 2015

BÖYÜK BRİTANİYANIN SEÇİMİ-MİLLİ KİMLİK YAXUD AVROPA KİMLİYİ?

XANIM AĞADADAŞOVA

Bakı Mühəndislik Universiteti
İqtisadiyyat və idarəetmə/ Dövlət və bələdiyyə idarəetməsi kafedrası
xagadadashova@std.beu.edu.az
BAKİ,AZƏRBAYCAN

XÜLASƏ

Avropa İttifaqı ilə 1973cü ildən bəri davam edən münasibətləri olmasına baxmayaraq Böyük Britaniya bu dövr ərzində hər zaman birliyin problemlə üzvü kimi xarakterizə edilib. Avropa bütünləşməsi konseptinin ilkin dönəmində Böyük Britaniya bu prosesə qoşulmamışdır. Qoşulduqdan sonra isə davamlı olaraq məsafəli şəkildə davranmışdır. İttifaqa qarşı belə məsafəli,

qərəzli və problemlı mövqesi öncədən proqnozlaşdırılmayan bir şəkildə birlikdən ayrılma məsələsinə kimi gəlib çatmışdır. Brexit isə Böyük Britaniya ilə Avropa İttifaqı arasındakı bu qarışıq münasibətlərin ən əhəmiyyətli hissəsidir. Brexit məsələsi ilkin olaraq Mühafizəkarlar Partiyasının Avropa Birliyi ilə münasibətlərdə islahatlar tələb etməsiylə 2013cü ildə başladı. 2016-cı ilin iyununda İngiltərədə keçirilən ümumxalq səsverməsinin nəticələrinə əsaslanan (51.9% Avropa İttifaqından ayrılmaq leyhinə səs verdi.) İngiltərə hökuməti, Brexit prosesinə rəsmən başladığını elan etdi və yekun olaraq bu proses 31 yanvar 2020-ci il tarixində Böyük Britaniyanın Avropa İttifaqında rəsmi olaraq ayrılması ilə nəticələndi.

Böyük Britaniyanın Avropa Birliyindən çıxmasını müəyyənləşdirən Brexit prosesinin milli kimlik və Avropa kimliyi əsasında təhlilində əvəzəlməz rolu vardır. Brexit ölkənin Avropaya şübhəli yanaşmanın və milli kimlik anlayışının geniş vüsət aldığı siyasi və mədəni əksidir.

AÇAR SÖZLƏR: Böyük Britaniya, Avropa İttifaqı, Milli kimlik, Avropa kimliyi

GİRİŞ

Böyük Britaniyanın 1973 ildə Avropa İttifaqına üzv olması və sonrasında davam edən üzvlük prosesi hər zaman "Qəribə ortaqlıq" deyə qəbul edilib. Böyük Britaniya Avropa İttifaqına üzvlük üçün 2 dəfə müraciət etməsinə baxmayaraq hər dəfəsində Fransa tərəfindən veto qoyulması səbəbi ilə bu müraciətinin qeydə alınma müddəti uzanmış və sadəcə Fransa prezidenti Şarl de Qollun vəfatının ardından, 3cü müraciətdən sonra Avropa İttifaqının tam üzvü ola bilmişdir. Böyük Britaniya üçün üzv olduğu ilk gündən Avropa Birliyinə üzvlük həmişə gündəmdə müzakirə mövzusu olub. Son dövnlərdə İttifaq ilə Britaniya arasında ölkə ilə əlaqəli qərarların Londonda yox Brüsseldə alınması, əvvəldən verilən səlahiyyətlərin Britaniya tərəfindən İttifaqın əlindən geri alınması və s. bir sıra başqa problemlər Böyük Britaniya ilə Avropa İttifaqı arasında münasibətləri yenidən qaydaya salınmalı olduğunu göstərdi. Əsas səsləndirilən arqumentlərdən biri Böyük Britaniyanın İttifaq ilə üzvlüyünü sonlandırması ilə bağlı idi. Bu proses Brexit (Britain exit) olaraq adlandırıldı. Hobsbawn hər nə qədər Birliyə daxil olan Böyük Britaniyanın artıq Avropa İttifaqını tərk etmək kimi bir seçimi yoxdur desə də Birləşmiş Krallıq bunun əksinin mövcud olduğunu hər kəsə sübut etdi. Nəticə olaraq 2016-cı ilin iyununda İngiltərədə keçirilən ümumxalq səsverməsinin nəticələrinə əsaslanan (51.9% Avropa İttifaqından ayrılmaq leyhinə səs verdi.) İngiltərə hökuməti, Brexit prosesinə rəsmən başladığını elan etdi və yekun olaraq bu proses 31 yanvar 2020-ci il tarixində Böyük Britaniyanın Avropa İttifaqında rəsmi olaraq ayrılması ilə nəticələndi. Brexit Böyük Britaniyanın Avropa Birliyindən çıxmasını müəyyənləşdirən bir proses kimi qəbul edildikdə, bu həm Avropa Birliyinə üzv dövlətlər, həm də bir çox regional və qlobal dövlət və qeyri-dövlət aktyorları üçün əhəmiyyətli təsir göstərə biləcək bir prosesdir. Brexit prosesinin sadəcə regional inteqrasiya, beynəlxalq münasibətlərdə iqtisadi və siyasi inteqrasiya kimi məsələlərə görə yox həmçinin Avropada "Kimlik" anlayışının tərifinin verilməsində xüsusi rolu var. Bunun üçün ilk olaraq milli kimlik və Avropa kimliyinin nə olduğunu xarakterizə etmək lazımdır.

Milli kimlik və Avropa kimliyini müəyyənləşdirmək

Milli kimlik 1970-ci illərdən bəri ictimai elmlər sferasında ən çox müzakirə olunan anlayışlardan biridir. "Müasir millətlərin meydana çıxmasını izah edərkən onların etnik mənsubiyyətinə diqqət yetirmək lazımdır" deyə qəbul edən millətçilik nəzəriyyələrinin mühüm tədqiqatçılarından biri Anthony Smithdir. Smith millət anlayışını "tarixi bir torpaq, ölkə, ortaq mif və tarixi yaddaş, kütləvi bir ictimai mədəniyyət, ortaq bir iqtisadiyyat, və ortaq qanuni hüquq və vəzifələri bölüşən insanların birliyi" olaraq təyin edir.

Ernest Gellnerə görə, milli kimliklər bir ixtiraya əsaslanır. Millətlərin millətçiliyi deyil, millətçiliyin millətləri yaratdığını söyləyən Gellner, nəzəriyyəsini izah edərkən Sənaye İnqilabına istinad edir. Gellnerin fikrincə, müasir dövrdə "Ölü dillər canlanır, ənənə icad olunur, keçmişə aid olduğu düşünülən bəzi saf xüsusiyyətlər yenidən gündəmə gəlir.

Benedikt Anderson, Xəyali İcmalar adlı kitabında Gellner'in millətlərin icad etdikləri konseptinə qarşı çıxır və etirazını "uydurma" və "saxtalaşdırma" ilə deyil, "təsəvvür" və

"yaradıcılıq" ilə birlikdə düşünmə ifadəsi ilə bildirir. Andersonun fikrincə, millət təsəvvür edilən siyasi bir cəmiyyətdir. Bir millətin üzvləri ,hətta ən kiçik bir millətin üzvləri digər üzvləri tanımayacaq və qarşılıqlı əlaqə qura bilməyəcək, amma buna baxmayaraq hər birinin zehində cəmiyyətlərinin xəyallarını yaşamağa davam edəcəkdir.

Avropa kimliyi

Avropa kimliyi milli dövlət kontekstindən üstün bir kimlik olub bu gün bir çox avropalıların həyatının bir hissəsidir. Avropa kimliyinin varlığına inananlar, bütün Avropada paylaşılan tarixi bir irsin, ictimai, mədəni və siyasi dəyərlərin olduğunu iddia edirlər. Mədəni olaraq paylaşılan tarixi təcrübələr Avropa kimliyinə əhəmiyyətli dərəcədə sosial təsir göstərmişdir.

Avropa kimliyi bu gün Avropa Birliyinin mədəniyyət siyasəti ilə formalaşır. Avropa Birliyinin kollektiv kimlik yaratmaq cəhdlərinin səbəblərindən biri, fərdlərin ancaq özlərini aid hiss etdikləri bir idarəetməni iqtidarını qanuni qəbul edib təsdiq etmələri ilə əlaqədardır. Bundan əlavə, dövlət himni, bayraq, 9 May Avropa günü və ümumi pul siyasəti kimi bir sıra simvolik ifadələrlə Avropa vətəndaşı yaradıldı. Avropa kimliyi həm də Avropa Birliyinin inkişafı ilə daim dəyişən bir fenomendir. Genişləndirmə siyasəti həm AB-nin kimliyini, həm də qonşularının kimliyini dəyişdirir. Lakin İttifaq ölkələrinin daxilində Avropa kimliyinə qarşı fikirlər birmənalı deyil. Buna ən sərt reaksiya verən ölkələrdən biri də Böyük Britaniyadır.

Böyük Britaniyanın Avropaya baxışı

Avropa şübhəçiliyi (Avroskeptizm), Britaniya cəmiyyətinin ortaq bir tendensiya olaraq gördüyü məhəfumdur. Ölkədə bir çox vətəndaşın özünü Avropalı kimi hiss etməməsinin son illərdə getdikcə artması ilə ölkənin gələcək siyasi kursunu dəyişdi. Avropa ölkələri vətəndaşların Milli kimliyi və ya Avropa kimliyi kontekstində "Avropalıları özlərini necə görürlər?" başlıqlı hesabatda Böyük Britaniya Avropa Birliyi ölkələri arasında ən yüksək milli kimlik qavrayışına sahib ölkə seçildi. İngiltərədə özlərini yalnız milli kimliyə istinad edərək müəyyən edənlərin nisbəti 67%, özünü yalnız Avropa kimliyi ilə təyin edənlərin nisbəti cəmi 3% təşkil edir. Bundan başqa, insanların 3% -i özlərini həm Avropalı həm İngilis kimi görür, 24%-i isə özlərini ilk olaraq milli daha sonra Avropa kimliyi ilə gördüklərini bildirdilər.

İngiltərədə tarixən mövcud olan Avropa skeptisizminin son illərdə artdığını söyləsək yanlışdır. 2013-cü ildə Mühafizəkarlar Partiyasının lideri Devid Kameron partiyasının 2015-ci ildə keçiriləcək ümumi seçkilərdə qalib gələrsə, bu ölkənin AB üzvlüyünü referendumla aparacağını bildirdi. Ölkədə, 2015-ci ildə edilən ümumi seçkilərdə Mühafizəkarlar partiyası böyük müvəffəqiyyət göstərdi. Baş nazir Cameron 2016-cı ilin əvvəlində Avropa Birliyi ilə bir sıra danışıqlar apardı və bu danışıqlar nəticəsində ölkəyə Aİ üzvü olan 28 ölkə arasında xüsusi bir status verəcək bir razılaşma əldə etdi. Sazişin ən vacib maddələrindən biri, Birliyin səlahiyyətlərini artıracaq olan qaydaların İngiltərəyə aid olmaması ilə bağlı idi. Bu o deməkdir ki, Böyük Britaniya heç vaxt siyasi inteqrasiyaya məcbur edilə bilməyəcəkdi. Birləşmiş Krallıq referendumda AB-də qalmaq qərarına gələrsə, bu razılaşma reallaşacaqdı. Cameron İngiltərənin Avropa Birliyinə üzvlüyünün 23 İyun 2016 tarixində referendumla çıxarılacağını bildirdi.

Brexit prosesində göstərilən əsas arqumentlər müvafiq olaraq büdcə problemi, miqrant məsələsi suverenliyin məhdudlaşdırılmasıdır. Belə ki Brexiti dəstəkləyən çoxluq bildirirdi ki Böyük Britaniya üzvlük haqqı kimi İttifaqa ödədiyi məbləği öz ölkəvətəndaşlarına sərf etsə ölkənin iqtisadi yüksəlişi baş verə bilər. İkinci əsas səbəb kimi göstərilən miqrant problemi dəstəkləyən miqrant axınları Böyük Britaniyada həyat keyfiyyətinə mənfi təsir göstərərək onu zəiflədir. Britaniyaya olan miqrant axını ölkədə məşğulluğu azaldır. Avropa İttifaqından ayrılmaq haqqında səsəndirilən ən güclü arqument Britaniyanın suverenliyi haqqındadır. Böyük Britaniyanın İttifaqa üzvlüyü onun msütəqilliyinə bilavasitə suverenliyinə maneədir. Britaniya İttifaqdan ayrılmaqla ondan asılılığını kəsb əvvəlki müstəqilliyini daha da gücləndirə bilər. Böyük Britaniyanı maraqlandıran qərarlar Londonda alınmalıdır. Brüsseldə yox əsas səsəndirilən fikirlərdən biri idi. Bu səbəblər referendumun keçirilməsinin qaçınılmaz olduğunu bir daha göstərdi. 23 İyun 2016 tarixində referendum keçirildi.

Brexit referendumunda İngiltərə, Uels, Şotlandiya və Şimali İrlandiyada verilən səsler ölkə əsasında təhlil edildikdə aşağıdakı nəticə ortaya çıxır: İngiltərə və Uelsdə müvafiq olaraq 53.4% və 52.5% səs ilə AB-ni tərk etmək qərarına alındı, Şotlandiya və Şimali İrlandiyada isə səslerin yüzdə 62 və 55.8% ilə Birlikdə qalmaq qərarına alındı.

Şotlandiya

2014-cü ildə İngiltərədən ayrılmaq məsələsi üzrə keçirilən referendum nəticələrinə əsaslanaraq 55.3% səs ilə İngiltərənin tərkibində qaldı. Şotlandiya Brexitle bağlı referendumda 62% səslə Avropa Birliyində qalma qərarını verdi. Əslində bu vəziyyət Avropanın bir çox yerində görülə bilən millətçiliyə və milli kimliyə əsaslanan müstəqillik hərəkatlarının Avropa İttifaqına olan münasibətlərdə də görülə bilər. Avropa daxilində separatçı siyasət aparan siyasi partiyalar və qruplar söhbət Avropa Birliyinə gəldikdə bunun əksinə transmilli bir mövqe tuturlar. Əslində, milli dövlətlərin müəyyən etdiyi milli kimliklər, ölkədə mövcud olan sub-kimliklərlə ziddiyyət üçün zəmin yarada bilsə də, Avropa Birliyi kimi fəvqəüstü bir təşkilat, milli dövlətlərinin suverenliyinin daha üstün bir quruma köçürülməsini təmin edir və hər bir kimlik üçün bərabər suverenliyin istifadəsini təmin edir. Bundan əlavə, Avropa Birliyi Şotlandiya şəxsiyyəti ilə İngilis kimliyi arasında mümkün qarşıdurmanın qarşısını ala biləcək bir hüquqi əsas təmin edir.

Şimali İrlandiya

Şimali İrlandiyaya gəldikdə isə insanların İngilis və İrland kimliyinin kontekstində ölkə daxilində fərqləndikləri açıq aydın nəzərə çarpır. Şimali İrlandiyada verilən səsler əsasən Avropa Birliyində qalmaq istiqamətindədir (55,8%). Britaniya əhalisinin sıx olduğu bölgələrdə AB-ni tərk etmək qərarı daha çox verilir.

İngiltərə

İngiltərədə, London bölgəsi və ölkənin bəzi şəhərlərindən başqa digər regionlar Avropa İttifaqından çıxma haqqında qərar verdi. Birlikdə qalma qərarı 59,9% səslə ən yüksək faizlə Londonda görüldü. Londonun aldığı bu qərar yuxarıda qeyd edilən Şotlandiya və Şimali İrlandiyada olan siyasi və sosial vəziyyətdən fərqlidir. Şotlandiya və Şimali İrlandiyada kimliyə əsaslanan problemlər Londonda yoxdur. London Avropanın ən kosmopolit, multikultural və global şəhərlərindən biridir. Aleksandr Betts'in dediyi kimi, bugünkü siyasət sol və sağ konteksti ilə deyil, qloballaşmanın tərəfdarı olub-olmaması ilə müəyyən edilir. Brexit nəticələrini bu fərziyyə əsasında araşdıran Betts bildirir ki, Birləşmiş Krallıq bu kontekstdə çox fərqlənir. Təhsil səviyyəsindəki fərq Brexit referendumunun ən vacib müəyyənləşdirici faktorlarından biri olmuşdur.

Nəticə olaraq ölkədə bu qədər fikir ayrılığı olmasına baxmayaraq 4 ilə yaxın müddət sonra Böyük Britaniya İttifaqı ilə üzvlüyünü 31 yanvar 2020-ci il tarixində sonlandırdı. Böyük Britaniya rəsmi olaraq Avropa İttifaqı ilə üzvlüyün sonlandırarsa da aralarında həllini tapmamış bir çox məsələ vardır. Çox yaxın zaman öncə ayrıldığına görə Həm Avropa İttifaqının həm də Böyük Britaniyanın taleyi haqqında yekun qərar vermək üçün çox tezdir.

TƏDQIQAT METODU

Tədqiqatın mövzusu hazırkı beynəlxalq münasibətlər kontekstində çox aktualdır. Tədqiqatın aparılma metodu kontent analiz metodudur ki, bu da araşdırılan mövzunun müxtəlif üsullarla nəzərdən keçirilməsinə şərait yaratmışdır.

NƏTİCƏ

Nəticə olaraq Birləşmiş Krallığın Avropa birliyindən ayrılmasını təmin edən əsas səbəbi təhlil etdiyimizdə bunun ölkənin kimliklər kontekstində baş verən siyasi və sosial durum olduğu nəzərə çarpır. İngiltərənin Avropa Birliyindən ayrılmasının əsas göstəricisi kimi Birliyin içində baş verən qaçqın böhranının təsiri ilə ölkədə immiqrasiya əleyhinə diskussiyaların artması göstərilir. Bunun nəticəsində son illərdə Avropaya və Avropa İttifaqına getdikcə artan skeptik baxışı İngiltərə cəmiyyətini Brexit prosesinə apardı. Baxmayaraq ki, milli kimlik və Avropa kimliyi bir özlə əsaslanır və müəyyən bir mənada ümumi elementlərə sahib olsalar da çox vaxt bir ölkə vətəndaşının kimliyini hər iki kimliyə istinad edərək müəyyənləşdirmək mümkün olmur.

Avropa İttifaqına üzv ölkələr içərisində İngiltərə ən yüksək milli kimliyə sahib ölkə olaraq fərqlənir. Eurobarometr məlumatlarından görüldüyü kimi, ölkənin 67% əhalisi özünü yalnız milli kimliyi ilə müəyyənləşdirir. Ölkədəki Brexit referendumunda verilən səsler regional dərəcədə təhlil edildikdə alınan nəticə ölkədə ciddi bölünmələrin olması barəsində oldu. Şotlandiya və Şimali İrlandiya və Londondan başqa İngiltərədə gəlinən nəticə Avropa İttifaqından çıxma yönündə oldu.

Brexit eyni zamanda Avropada populizmin son zamanlar artmasına misaldır. Qloballaşmaya şübhə ilə yanaşan, ksenofobiyasını diskussiyalarının mərkəzinə qoyan və milli kimliyi vurğulayan bir çox siyasi partiyalar bu gün Avropa ölkələrinin siyasi həyatında yüksəlişdədirlər. Brexit, Aİ-ni tərk etmək istəyən Avropadakı bir çox partiya təsir etdi və bu partiyalar ən yaxın ümumi seçkilərə işarə edərək ölkələrindəki seçicilərinə Avropa Birliyinə üzvlüyünü referendumla aparmağı təklif etdilər.

Brexit prosesi Avropa İttifaqı tarixində ilk dəfə yaşanıldığına görə gələcək üçün həm Böyük Britaniya baxımından həm də Avropa İttifaqı baxımından nələr vəd edəcəyi bilinməz olaraq qalır.

ƏDƏBİYYAT SIYAHISI

1. AB ölkələrində 'Brexit' rüzgarı; <https://www.dunya.com/dunya/ab-ulkelerinde-039brexit039-ruzgari-haberi-320928> 24 İyun 2016 (**online məqalə**)
2. EU referendum: Which type of person wants to leave, and who will be voting to remain? 22 İyun 2016 <https://www.telegraph.co.uk/politics/2016/06/22/eu-referendum-which-type-of-person-wants-to-leave-and-who-will-b/> (**online məqalə**)
3. Benedict Anderson., Hayali Cemaatler: Milliyetçiliğin Kökenleri ve Yayılması. Iskender Savasir (tərcümə)(**Kitab**) 8ci Nəşr . İstanbul: Metis Yayınları, 2015.
4. 10 soruda İngiltərə'nin AB referandumunu (**online məqalə**) 12 İyun 2016 https://www.bbc.com/turkce/haberler/2016/06/160616_10soruda_referandum
5. Brexit: A review of impact on future of United Kingdom outside the European Union https://www.researchgate.net/publication/320383611_Brexit_A_review_of_impact_on_future_of_United_Kingdom_outside_the_European_Union 2017 İyun (**online məqalə**)

CƏNUBİ SUDANIN MÜSTƏQİLLİK MÜBARİZƏSİ

TURAL HÜSEYNZADƏ

turalcomerdoglu@gmail.com

Bakı, Azərbaycan

Xülasə

II Dünya Mühəribəsindən sonra Sudanın və Qərbin (xüsusilə İngiltərə və Amerika) gündəmini tutan Cənubi Sudan məsələsi, uzun bir mübarizədən sonra 2011-ci ildə ayrılma ilə sona çatmışdır. Cənubi Sudanın müstəqillik qazanması ən əsas Sudana və sonra bölgədəki qonşu ölkələrə də təsir etmişdir. Etnik və dini ayrılıqların önə çıxdığı Cənubi Sudan məsələsi beynəlxalq mətbuatda İslam və Xristianlıq arasında qütbləşən mübarizəyə çevrilmişdir. 2011-ci il xalq referendumu ilə ortaya çıxan nəticə xüsusilə qərb ölkələrini olduqca məmnun etmişdir. Cənubi Sudanın Sudandan ayrılması bir demokratiya zəfəri, müstəqillik mübarizəsi və özünü idarə etmə azadlığı olaraq qiymətləndirilmişdir. Beynəlxalq mətbuatda global aktorların yaxın müdaxiləsi olan bu ayrılma müddəti Cənubi Sudan üçün müstəqil bir həyata yeni bir başlanğıc olaraq təsvir edilmiş, Cənubi Sudanlılara yalan və boş ümidlər verilmişdir.

Açar Sözlər: Sudan, Cənubi Sudan, Müstəqillik.

Müstəqillikdən sonrakı hadisələr isə məsələnin gözlənilmədiyi kimi baş vermədiyini qısa müddətdə göstərmişdir. Afrikanın əlli dördüncü ölkəsinin sakinləri bu dəfə də öz aralarında iqtidar mübarizəsinə başlamışdılar Afrika qitəsinin ən son müstəqillik qazanan, ən gənc ölkəsi mövqeyində olan Cənubi Sudanda 2013-cü ildən vətəndaş müharibəsi davam edir. 300 mindən çox

insanın həyatını itirdiyi, 1,5 milyondan çox insanın başqa ölkələrə köç etdiyi, 2,1 milyon insanın ölkə içində immiqrant vəziyyətinə düşdüyü bu vətəndaş müharibəsi atmosferində isə tərəflər arasında edilən müzakirə və razılaşmalar çox təəssüf ki qalıcı olmur. Əslində böyük bir insani faciənin yaşandığı Cənubi Sudan böhranı uzun zamandır gündəmdə olan Suriya böhranı səbəbilə kifayət qədər diqqət və qayğı görmür. Bu yazımın məqsədində məhz gündəmdən kənar qalan Cənubi Sudanda davam edən vətəndaş müharibəsinə və ona bağlı reallaşan humanitar böhrana diqqət çəkməkdir.

Cənubi Sudanın Sudandan ayrılması müəyyən əhəmiyyətli hadisələrin təsiri ilə olmuşdur. Müstəmləkəçilik illərindən ingilislərin tətbiq etdiyi "qapalı bölgə" (close district) siyasəti Cənubi Sudanın digər bölgələrinə inteqrasiya etməsinin önündəki ən böyük maneə olmuşdur. İngilislərin siyasətinin "böl və idarə et" məntiqinə uyğun olaraq həyata keçirilən bu proses əsasında şimaldan cənuba enən ərəb mədəni təsirini (islami) qırmağı hədəfləyirdi. Bu siyasətin bir nəticəsi olaraq da Cənubi Sudanda xüsusilə, təhsil fəaliyyətlərini missioner təşkilatlar icra edilmişdir. Bunun nəticəsində Sudanın digər bölgələrindən fərqli yeni bir "xristian cənublu" şəxsiyyətinə sahib elit bir təbəqə yaradılmışdır. Qərb ilə xristianlıqla əlaqə quran cənublu elitələr bu ayrılmanın bir nəticəsi olaraq Cənubi Sudanda yaranan separatçı hərəkatın mühərrik gücü olmuşdurlar. İngilislərin bir hissəsini Uqandaya bir hissəsini də Demokratik Konqo Respublikası torpaqlarına qatmaq istədiyi Cənubi Sudan 1947-ci ildə reallaşan Cuba konfransı ilə Sudanın bir parçası olmağı davam etdirmişdir. Ancaq Sudanın ingilis rəhbərliyindən azad olduğu 1956-cı ildən bir il əvvəl aktivləşən Cənubi Sudan problemi, sonrakı illərdə Sudanın əsas gündəmi olmağa davam etmişdir.

1955-ci ildə regional tələblər istiqamətində Sudanın cənubunda başlayan Anyanya üsyanı 1972-ci ilə qədər davam etmişdir. Sudanın ilk vətəndaş müharibəsi olaraq bilinən bu 17 illik müddətdə yarım milyon insan həyatını itirmişdir. İsrail, Uqanda və Efiopiya tərəfindən dəstəklənən cənubdakı partizanlar Cənubi Sudan müstəqillik hərəkatının meydana gəlməsinə şərait yaratmışdılar. Bu dəstək ilə İsrail-Efiopiya əməkdaşlığı xüsusilə diqqət çəkir. Efiopiya-Sudan sərhəd bölgələrindəki qaçqın düşərgələrindən seçilmiş müəyyən kəslər, müəyyən aralıqlarla İsrailə hərbi təhsil üçün göndərilmiş və daha sonra orduya daxil edilmişlər. Şimal və cənub arasında edilən Addis-Ababa müqaviləsi ilə Sudanın cənub bölgəsi Cənubi Sudan olaraq muxtarlıq qazanmışdır. Ancaq tərəflər arasındakı razılaşma 1983-cü ildə qüvvədən düşərək yenidən Sudan vətəndaş müharibəsinə başlatmışdır. Vətəndaş müharibəsinin təkrar başlamasına yeganə səbəb 1983-cü ildə Sudanda şəriət qanunlarının elan edilməsi göstərsə də Sudanın cənub əyalətlərində amerikan şirkəti Şevron Korporasiyasının etdiyi neft kəşflərinin böyük əhəmiyyəti olmuşdur.

1978-ci ildə Bentiu, 1979-cu ildə Yuxarı mavi nil, 1980-ci ildə Unity, 1981-ci ildə Adar, 1982-ci ildə Heglig bölgələrində olan neft ehtiyatlarını nəzarət etmək məqsədi ilə gərgin bir mübarizə yaşanmışdır. Bu mübarizə ilə gərginləşən vətəndaş müharibəsi 22 il 2005-ci ilə qədər davam etmişdir. Sudan vətəndaş müharibəsi həm ölkə iqtisadiyyatına həm də Sudanın siyasi sabitliyinə ağır zərbə vurmuşdur. Bu döyüşlərdə ölkə çoxlu insan və maliyyə itkisinə məruz qalmışdır. Cənubi Sudan 2011-ci ilin yanvar ayında edilən referendum çərçivəsində 2011-ci 9 iyul tarixində müstəqilliyini elan etmiş və BMT 193-cü üzvü olmuşdur. Konstitusiyaya görə rəhbərlik forması respublika olub dövlət idarəetməsi əyalətlərdən meydana gəlməkdədir.

Ölkə müstəqilliyini qazandığı gündən etibarən davam edən anlaşılmazlıqlar nəticəsində 2013-cü ildəki vətəndaş müharibəsi beynəlxalq aktorların araya girdiyi uzun müzakirələrdən sonra 2015-ci ildə vətəndaş müharibəsinə dayandıran sülh müqaviləsi imzalanmışdır. Sülh müqaviləsinə baxmayaraq ölkədə qarşıdurma və siyasi qeyri-sabitlik davam etmiş, 2016-cı ilin iyul ayında Respublika başçısı Salva Kir Mayardit və respublika başçısının birinci müavini Riek Machara bağlı əsgərlər arasında qarşıdurmalar meydana gəlmişdir.

İnkişaf üzrə hökumətlərarası orqan (IGAD) milli sülh və dialoq müddətini yenidən canlandırma cəhdi çərçivəsində Addis-Ababada reallaşdırılan Cənubi Sudan zirvəsindən sonra

təşkil edilən və bütün zidd düşən tərəflərin qatıldığı 21 dekabr 2017-ci il tarixli Formda bir sülh və atəşkəs müqaviləsi imzalanmışdır. Müqavilə atəşkəsin təmin edilməsi, milli sülh və dialoqun başladılması və humanitar yardım koridorlarının açıq saxlanması başlıqlarını ehtiva etmişdir. IGAD və beynəlxalq cəmiyyətin ortaq cəhdi olaraq gündəmə gələn Cənubi Sudan sülh müddətini yenidən canlandırma üçün forum yığınaqlarının ikinci hissəsinin görüşləri 5 fevral 2018-ci il tarixində Addis-Ababada başlamışdır. Fevral ayı ərzində olan və zaman-zaman fasilə verilən görüşlərdə hökumət və müxalif cəbhə arasında yeni dövrə bağlı bəzi məsələlərdə anlaşılmazlıqlar həll edilməmişdir.

2018-ci ilin iyun və avqust aylarında Sudanda tərəflər birmasada toplanaraq Xartum Bəyannaməsi adı verilən sülh müqaviləsi imzalamışdır. Xartumda imzalanan razılaşmaların təsdiqi və tətbiqi üçün əngəllərin aradan qaldırılması məqsədiylə iqtidar və müxalif cəbhə, İGAD-ın himayəsində 12 sentyabr 2018-ci ildə Addis-Ababada yenidən bir araya gələrək "Cənubi Sudandakı Qarşıdurmanın Həllinə Bağlı Yenidən Canlandırılmış Razılaşmanı (R-ARCSS)" imzalamışdır. Son sülh müqaviləsində atəşkəsə, qarşıdurmaların dayandırılması, sülh və güvən mühitinin təsis, qalıcı sülhün təsis istiqamətində döyüşən tərəflərin suveren olduqları bölgələrdə xalqın sülh və şərtlərinə hazırlanması iştirak etmişdir. Müqavilənin bəndləri bütün siyasi meyhləri ehtiva edəcək şəkildə üç il davam edəcək yeni bir keçid dövrü hökuməti təsis edilməsini, bu müddətin sonunda seçkiləri nəzərdə tutmaqdadır.

2019-cu ilin mayında yaradılması lazım olan Keçid Koalisiya Hökumətinin qurulması, əvvəlcə altı ay gecikdirilib 12 noyabr 2019-cu ildə daha sonra yeddi noyabr 2019-cu il tarixində Entebbedə təşkil edilən Zirvə toplantısında 12 noyabr 2019-cu ildə etibarilə yüz gün sonraya təxirə salınmışdır. Cənubi Sudan BMT-nin meyarlarına görə ən az inkişaf etmiş ölkə kateqoriyasındadır. Dövlət büdcə gəlirlərinin 98%-ini, milli gəlirin 80%-ini neft gəlirləri meydana gətirir. 15 dekabr 2013-cü ildə başlayan və neft bölgəsində davam edən daxili qarşıdurmalarla yarıya düşən neft istehsalına görə büdcə gəlirləri azalmışdır. Dünyada neft qiymətlərində yaşanan eniş də dövlət gəlirlərindəki itkisini artırmışdır. 2018-ci ilin martında ölkədə iqtisadi elan edilmişdir.

Cənubi Sudanın ixracatının təxminən hamısını və ÜDM-un 40%-dan çoxunu neftdən əldə edilən gəlirlər meydana gətirməkdədir. Bu səbəblə dünyanın neftə ən asılı ölkələrindən biridir. Cənubi Sudanda 2014-cü ildə adam başına düşən ÜMM-un 1.111 dollardan 2017-ci ildə 200 dollardan aşağı düşmüşdür. Neft gəlirləri xaricində ölkədə əkinçilik sektorunun inkişafı potensialı var.

2019-cu ildə may ayında yaradılmalı olan Keçid Koalisiya Hökumətinin qurulmasından, əvvəl 6 ay gecikdirilərək 12 noyabr 2019-cu ilə, daha sonra 7 noyabr 2019-cu ildə Entebbedə təşkil edilən zirvə nəticəsində 12 noyabr 2019-cu il etibarilə 100 gün sonraya təxirə salınmışdır. Cənub Sudan iqtisadiyyatının 2018-2019-cu ildə maliyyədə 3.2%-lik böyümə nisbətiylə 2017-2018-ci ildə yaşanan 3.5%-lik kəsri kompensasiya etdiyi təxmin edilməkdədir. İnflyasiya 2017-2018-ci il ildə 121.8% olduğu halda bu nisbət 2018-2019-cu ildə 60.8 %-ə düşmüşdür.

Cənubi Sudanda siyasi sabitliyin təsis edilməsiylə büdcə xərclərinin müdafiə və təhlükəsizlikdən sonra ölkə iqtisadiyyatını inkişaf etdirəcək sektorlara yönəlməsi gözlənilməkdədir. Ölkə əkinçiliyə əlverişli geniş ərazilərə malikdir. Qiymətli ağaclardan ibarət olan meşə sərvəti vardır. Təbiəti turizmin inkişafı üçün idealdır. Mədənləri çox müxtəlif və ehtiyatları zəngindir. Ölkədə sülh və sabitlik təsis edilə bildiyi təqdirdə, iqtisadi inkişaf və sərmayə imkanları baxımından əhəmiyyətli potensial kimi qiymətləndirilməkdədir

Nəticə

Afrikanın ən gənc ölkəsi 2013-cü ildən etnik müharibənin içindədir. Böyük bir humanitar faciənin yaşandığı ölkədə dövlət idarə etmə sistemi çökmüş vəziyyətdədir. Cənubi Sudana boş ümid verənlər bu tragediyaya səssiz qalmağa davam etsələr də başda İsrail olmaq üzrə, bir çox silah satıcısı olan ölkə, Cənubi Sudana silah satışına davam etməkdədir. Etnik məsələlərlə gərginləşən vətəndaş müharibəsinin əsasını 90-cı illərdə qoyulmağa başladığı görülməkdədir. Bu illərdə yaşanan Dinka-Nuer qarşıdurması, müstəqillikdən sonra Cənubi Sudanda iqtidarın ələ keçirilməsi şəkildə yenidən başlamışdır.

Yeni qurulan dövlətə müdaxiləni məqsəd qoyan mübarizə, ölkədə bütünlüklə etnik təmizlənməyə çevrilmişdir. 2015-ci il sülh müqaviləsi qüvvədə qalmasına baxmayaraq iki tərəfin də qarşılıqlı pozuntuları nəticəsində qarşıdurmalar fasiləsiz davam etmişdir. Dünya gündəmində çox yer tapa bilməsə də Cənubi Sudanda ağır bir humanitar fəlakət yaşanmaqda, köç axınları meydana gəlməkdədir. Təhsil və sağlamlıq xidmətlərinin göstərilə bilinmədiyi ölkədə polis və əsgərin də iştirak etdiyi təcavüz hadisələri dəhşətli sayə çatmışdır. Təcili müdaxilə tələb edən bu vəziyyət təəssüf ki, görməməzlikdən gəlinməkdə və Cənubi Sudanın müstəqilliyini şərtsiz dəstəkləyən tərəflər isə dərin bir səssizlik içindədirlər. İraq və Əfqanıstandakına bənzər şəkildə dünya heqemonlarının dəstəklədiyi daha nır demokratiya əməliyyatı vətəndaş müharibəsilə nəticələnmişdir.

Ədəbiyyat siyahısı

1. "Sudan, Oil and Human Rights", Human Rights Watch, September 2003.
2. Ahmed, Hassan Makki Mohamed, Sudan: The Christian Design, The Islamic Foundation, UK, 1989.
3. Sudan, Oil and Human Rights", Human Rights Watch, Eylül 2003, <https://www.hrw.org/reports/2003/sudan1103/10.htm>
4. Yihun, Belete Belachew, "Ethiopia's Role in South Sudan's March to Independence, 1955-1991", African Studies Quarterly, No. 14 (1-2), 2013, s.
5. <https://www.aljazeera.com/news/2020/02/timeline-south-sudan-independence-200222173029619.html>

ELMİ TƏDQIQATLARDA DÖVLƏTLƏRARASI MÜNASİBƏTLƏRİN DİNAMİKASINI MÜƏYYƏNLƏŞDİRƏN İNDİKATORLARIN TƏTBİQİ (ERMƏNİSTAN RESPUBLİKASI- İRAN İSLAM RESPUBLİKASI MÜNASİBƏTLƏRİ NÜMUNƏSİNDƏ)

ELNUR KƏLBİZADƏ

AMEA Qafqazşünaslı İnstitutunun Qafqaz siyasəti şöbəsinin müdiri, tarix üzrə fəlsəfə doktoru
kelbizadeh@gmail.com
Bakı, Azərbaycan

XÜLASƏ

Beynəlxalq sistemin subyektləri arasında (dövlətlər arasında, dövlətlər və beynəlxalq təşkilatlar arasında, beynəlxalq təşkilatlar arasında və s.) münasibətlərin inkişafı proses olduğu üçün burada müəyyən qiymətləndirmə meyarlarının – indikatorların müəyyənləşdirilməsi zərurəti vardır. Müxtəlif dövlətlər arasında münasibətləri araşdıran tədqiqatçılar əksər hallarda konkret götürülmüş xronoloji çərçivədə əgər münasibətlərdə kəskin böhranlar yaranmamışdırsa münasibətləri "inkişaf edən münasibətlər" kimi xarakterizə edirlər. Halbuki ciddi böhranların açıq-aşkar özünü göstərmədiyi hallarda belə münasibətlər müxtəlif amillərdən asılı olaraq inkişaf edə və ya zəifləyə bilər. Bu baxımdan beynəlxalq münasibətlər sisteminin iştirakçıları (subyektləri), o cümlədən dövlətlər arasında münasibətlərin inkişaf və tənəzzül dövrlərini elmi metodlarla qiymətləndirmək üçün indikatorların – beynəlxalq münasibətlərin qiymətləndirmə göstəricilərinin müəyyənləşdirilməsi zəruridir. Məruzədə beynəlxalq münasibətlər elmində ilk dəfə olaraq bu indikatorların müəyyənləşdirilməsinə və Ermənistan Respublikası-İran İslam Respublikası münasibətləri nümunəsində praktik tətbiqinə cəhd göstərilmişdir.

AÇAR SÖZLƏR: Beynəlxalq münasibətlər, indikator, Ermənistan, İran

GİRİŞ

Beynəlxalq sistemin subyektləri arasında (dövlətlər arasında, dövlətlər və beynəlxalq təşkilatlar arasında, beynəlxalq təşkilatlar arasında və s.) münasibətlərin inkişafı proses olduğu üçün burada müəyyən qiymətləndirmə meyarlarının – indikatorların müəyyənləşdirilməsi zərurəti

vardır. Müxtəlif dövlətlər arasında münasibətləri araşdıran tədqiqatçılar əksər hallarda konkret götürülmüş xronoloji çərçivədə əgər münasibətlərdə kəskin böhranlar yaranmamışdırsa münasibətləri “inkışaf edən münasibətlər” kimi xarakterizə edirlər. Halbuki ciddi böhranların açıq-aşkar özünü göstərmədiyi hallarda belə münasibətlər müxtəlif amillərdən asılı olaraq inkışaf edə və ya zəifləyə bilər. Bu baxımdan beynəlxalq münasibətlər sisteminin iştirakçıları (subyektləri), o cümlədən dövlətlər arasında münasibətlərin inkışaf və tənəzzül dövrlərini elmi metodlarla qiymətləndirmək üçün indikatorların – beynəlxalq münasibətlərin qiymətləndirmə göstəricilərinin müəyyənləşdirilməsi zəruridir.

İndikatorların kəşfiyyatın və beynəlxalq münasibətlərin proqnozlaşdırılmasından əhəmiyyətindən bir sıra tədqiqatçılar, o cümlədən rus tədqiqatçıları M.A.Timofeyeva, M.Q.Vlasova N.V.Deryuqin, N.Bistrov, R.Veksman və başqaları bəhs etmişlər. İ.Mixeyev beynəlxalq münasibətlərin tədqiqində riyazi metodların tətbiqinə həsr etdiyi əsərində indikatorlar metoduna toxunmuşdur. M.Q.Vlasova indikator anlayışının tərifini aşağıdakı kimi vermişdir: “İndikatorlar müəyyən bir prosesin və ya ssenarinin hərəkətinin göstəricisi olaraq müşahidə edilən hadisələrdir”. Lakin o dövlətlərarası münasibətlərin indikatorlarından daha çox, təhlükəsizlik və müdafiə sahəsində indikatorlardan bəhs etmişdir.

Tədqiqatlar dövlətlərarası münasibətlərdə indikator anlayışı üçün aşağıdakı konkret tərif müəyyənləşdirməyə imkan verir: “İndikator beynəlxalq münasibətlər sistemində subyektlər arasında münasibətlərin hərəkətini götürülmüş konkret zaman çərçivəsində qiymətləndirməyə imkan verən göstəricilərdir”.

Bəzən dövlətlərarası münasibətlərin inkışafının səviyyəsini müəyyənləşdirmək üçün tədqiqatçılar iki dövlət arasında olan münasibətləri üçüncü dövlətlərlə mövcud olan münasibətlərlə müqayisə edirlər. Məsələn, Azərbaycan Respublikası ilə İran İslam Respublikası arasında münasibətlərin İran-Ermənistan münasibətləri ilə və yaxud Azərbaycan Respublikası-İsrail münasibətlərinin Ermənistan-İran münasibətləri ilə müqayisəsi hallarına rast gəlmək mümkündür. Lakin bütün hallarda bu cür müqayisələr iki dövlət arasında münasibətlərin inkışaf və ya tənəzzülünü müəyyənləşdirmək üçün obyektiv göstərici hesab edilə bilməz.

Dövlətlərarası münasibətlərin hərəkətini qiymətləndirmək üçün istifadə olunan orta hesabla yüzə qədər indikator müəyyənləşdirmək mümkündür. Lakin sistemli təhlilin aparılması üçün bu indikatorları qruplaşdırmaq vacib şərtlərdən biridir. Bu mənada dövlətlərarası münasibətlərin hərəkət istiqamətini müəyyənləşdirmək üçün istifadə olunan indikatorları üç qrupa ayırmaq mümkündür:

1. Siyasi indikatorlar;
2. İqtisadi indikatorlar;
3. Sosial indikatorlar.

Dövlətlər arasında münasibətlərin hərəkətini müəyyənləşdirmək üçün ən mühüm indikatorlar siyasi indikatorlar - göstəricilərdir. Əsas siyasi indikatorlar sırasında iki ölkə arasında həyata keçirilmiş qarşılıqlı səfərlərin sayını, yüksəksəviyyəli səfərlərin sayını, imzalanan müqavilələrin sayını, dövlətlərarası və hökumətlərarası komissiyaların toplantılarının keçirilmə intensivliyini, müxtəlif hökumət qurumları arasında birgə layihələrin işlənməsi intensivliyini, beynəlxalq təşkilatlar çərçivəsində qəbul olunan sənədlərdə mövqelərin eynilik göstəricilərinin müqayisəsini və s. qeyd etmək olar.

Vacib iqtisadi indikatorlar sırasında dövlətlərarasında ticarət dövriyyəsinin həcmi, bir ölkənin digər ölkənin iqtisadiyyatına yatırdığı sərmayələrin həcmi, idxal-ixrac əməliyyatlarının ayrıca götürülmüş həcmi ilə bağlı göstəriciləri, iqtisadi layihələrin intensivlik göstəricilərini qeyd etmək olar.

Sosial indikatorlar da dövlətlər arasında münasibətlərin hərəkət istiqamətinin müəyyənləşdirilməsi üçün vacib göstəricilərdir. Vətəndaş cəmiyyəti təşkilatları, dini təşkilatlar, kütləvi informasiya vasitələri arasında əlaqələr, iki ölkə vətəndaşlarının qarşılıqlı yaxınlıq əlaqələri (əməkdaşlıq, qohumluq və s.), vətəndaşların qarşılıqlı səfərləri, diaspora və lobbi qruplarının fəaliyyətinin

miqyası mühüm sosial indikatorlardır. Məsələn, bir ölkə vətəndaşların digər ölkədə təhsil almaları, əmək fəaliyyəti ilə məşğul olmaları, investisiyalarının və bank hesablarının mövcud olması, qohumluq əlaqələrinin mövcudluğu dövlətlərin münasibətlərinə müsbət istiqamətdə təsir göstərə bilər.

Ermənistan Respublikası ilə İran İslam Respublikası arasında siyasi sahədə münasibətlərin inkişaf və tənəzzül istiqamətlərini aşağıdakı indikatorlardan istifadə etməklə müəyyənləşdirmək olar:

1) Götürülmüş xronoloji çərçivədə dövlət və hökumət başçıları səviyyəsində qarşılıqlı səfərlərin sayı;

2) İki ölkənin yüksəksəviyyəli nümayəndələrinin xarici ölkələrdə və beynəlxalq təşkilatların toplantıları çərçivəsində keçirdikləri görüşlərin sayı;

3) Xarici siyasətə cavabdeh olan qurumların rəhbərlərinin qarşılıqlı səfərlərinin və məsləhətləşmələrin sayı və səviyyəsi;

4) Beynəlxalq təşkilatlarda qərar qəbul etmə prosesində mövqelərin üst-üstə düşməsi və irəli sürülən layihələrin dəstəklənməsi;

5) İki ölkə arasında imzalanmış sənədlərin sayı, əhatə dairəsi və onları imzalayan qurumların dövlət idarəetmə sistemində yeri.

6) Parlamentlərarası əlaqələrin səviyyəsi və imzalanmış ikitərəfli müqavilələrin ratifikasiya tezliyi (amplitudası).

7) Hökumətlərin fəaliyyət proqramlarında digər ölkəyə xüsusi diqqət yetirilməsi.

İki ölkə arasında münasibətlərin hərəkət istiqamətini (inkişaf, tənəzzül və ya stabillik) müəyyənləşdirmək üçün hər hansı indikatoru tətbiq etmədən öncə münasibətlərdə xronoloji çərçivələr – dövrlər, mərhələlər və s. müəyyənləşdirilməlidir. Bu ona görə zəruridir ki, götürülmüş müəyyən xronoloji çərçivədəki statistik göstəriciləri digər dövrlə müqayisə etmək mümkün olsun. Yuxarıda da qeyd olunduğu kimi, bəzi hallarda dövlətlərarası münasibətlərin inkişaf səviyyəsini müəyyən etmək üçün müqayisəni üçüncü bir dövlətlə aparırlar ki, bu da obyektiv elmi nəticələrin əldə olunmasına imkan vermir və subyektiv qənaətlərə gətirib çıxarır. İlk növbədə ona görə ki, götürülmüş üç dövlət arasında ikitərəfli münasibətlərin mərhələləri xronoloji olaraq üst-üstə düşməyə bilər. İkincisi, dövlətlər arasında münasibətləri şərtləndirən amillər (coğrafi qonşuluq, tarixi ənənələri, dil, din və s.) eyni olmaya bilər. Bu baxımdan Ermənistan-İran İslam Respublikası münasibətlərini öyrənmək üçün ilk indikator dövlət və hökumət başçıları səviyyəsində qarşılıqlı səfərlərin sayı məhz götürülmüş bəlli xronoloji çərçivələrdə müqayisə edilə bilər. Məsələn, İran İslam Respublikasına Ermənistandan 1991-1997-ci illərdə dövlət və hökumət başçıları səviyyəsində edilən səfərlərin sayı 4 (3-ü prezident, 1-i baş nazir səviyyəsində), Ermənistana İran İslam Respublikasından olan səfərlərin sayı cəmi 1 (vitse-prezident səviyyəsində) olmuşdur. Ümumilikdə götürüldükdə bu rəqəm 5 səfərlər məhdudlaşmışdır. 1998-2008-ci illərdə Ermənistandan İran İslam Respublikasına bu cür səfərlərin sayı 2 (prezident səviyyəsində), İran İslam Respublikasından Ermənistana olan səfərlərin sayı isə 3 (prezident səviyyəsində) olmuşdur. Ümumilikdə götürüldükdə bu dövrdə də iki ölkə arasında yüksəksəviyyəli qarşılıqlı səfərlərin sayı 5 olmuşdur. Lakin ilk dövrdə Ermənistanın İranla əlaqələri gücləndirməkdə maraqlı olduğu, İranın isə yaranmış yeni beynəlxalq şəraitdə bir qədər ehtiyatlı davrandığı müşahidə edilməkdədir. Bu məsələ həm də İranın Qafqaz ölkələrinin müstəqilliyini əldə etdiyi ilk aylarda Azərbaycan Respublikası ilə münasibətlərin qurulmasına və burada öz nüfuzunun gücləndirilməsinə daha çox əhəmiyyət verməsi ilə bağlı olmuşdur. Ermənistandan İran İslam Respublikasına 1991-1996-cı illərdə edilən yüksəksəviyyəli səfərlərin əksəriyyətinin müzakirə predmeti də məhz Azərbaycan ərazilərinin işğalı nəticəsində yaranmış Dağlıq Qarabağ münaqişəsi ilə bağlı olmuşdur. Ümumilikdə bu indikator üzrə 1991-ci ildən ötən dövr ərzində aparılan müqayisələrdən aydın olur ki, Ermənistanla münasibətlərin qurulmasına ən çox əhəmiyyət verən İran İslam Respublikası prezidenti Mahmud Əhmədnejad olmuşdur. Ermənistan tərəfdən isə Serj Sarkisyanın hakimiyyəti illəri bu baxımdan xüsusilə seçilir. Yaxud, İran prezidenti Həsən Ruhaninin hakimiyyətinin ilk üç

illik müddətində Ermənistanla siyasi sahədə münasibətlərin və müzakirələrin tənəzzülündən bəhs etmək mümkündür. Bu müddət ərzində İran İslam Respublikasından Ermənistana ümumiyyətlə prezident səviyyəsində səfərlər həyata keçirilməmişdir.

İkitərəfli münasibətlərin hərəkət istiqamətlərini öyrənmək üçün iki ölkənin yüksəksəviyyəli nümayəndələrinin xarici ölkələrdə və beynəlxalq təşkilatların toplantıları çərçivəsində keçirdikləri görüşlərlə bağlı müqayisələrin aparılması da vacib məqamlardan biridir. Bu həm də münasibətlərdə meyillilik tendensiyalarının müəyyənləşdirilməsinə imkan verir. Məsələn, 2018-ci ilə qədərki dövrdə Ermənistan və İran İslam Respublikasının nümayəndələri əsasən BMT toplantıları çərçivəsində və MDB-nin müxtəlif ölkələrində keçirilən beynəlxalq tədbir və görüşlər zamanı ikitərəfli görüşlər keçirmişlər. 2018-ci ildə Ermənistanda baş verən “küçə inqilabı”ndan sonrakı mərhələdə isə görüşlərin daha çox Qərb ölkələrində keçirilən toplantılar zamanı təşkilinə üstünlük verilməsi tendensiyası nəzərə çarpır ki, bu da Ermənistanın Qərbi meyilli imic yaratmaq istəkləri ilə bağlı olmuşdur. Hətta “küçə inqilabı” nəticəsində Baş Nazir postuna yiyələnən Nikol Paşinyan İran İslam Respublikası Həsən Ruhani ilə ilk yüksəksəviyyəli görüşünü də məhz ABŞ-da Nyu-Yorkda keçirmişdi. Təhlillər göstərir ki, bu daha çox Ermənistanın ABŞ-a “İranla münasibətləri sizin nəzarətiniz altında qururuq” mesajını vermək istəməsi ilə bağlı olmuşdur.

Həm dövlətlərarası yüksəksəviyyəli səfərlərin təşkilində, həm əhəmiyyətli xarici siyasət məsələləri ilə bağlı prinsipial razılaşmaların əldə olunmasında xarici siyasətə cavabdeh olan qurumların rəhbərlərinin qarşılıqlı səfərlərinin, məsləhətləşmələrin sayı və səviyyəsi xüsusi əhəmiyyət kəsb edir. Xüsusən dövlət başçılarının səfərlərindən əvvəl imzalanacaq sənədlərin və keçiriləcək görüşlərin detallarının razılaşdırılması xüsusi əhəmiyyət daşıyır. Deməli, xarici siyasətə cavabdeh olan qurumların rəhbərlərinin qarşılıqlı səfərlərinin statistiki müqayisəsi də ikitərəfli siyasi münasibətlərdə intensivliyin müəyyən edilməsi üçün əhəmiyyətli indikatorlardan biri hesab edilə bilər. 1991-1997-ci illər ərzində Ermənistan xarici işlər nazirləri İran İslam Respublikasına 5 dəfə, 1998-2007-ci illər ərzində 6 dəfə, 2008-2018-ci illər ərzində 7 dəfə səfər etmişdir. İran İslam Respublikasından Ermənistana xarici işlər naziri səviyyəsində səfərlərin sayı 1991-1997-ci illərdə 4, 1998-2007-ci illərdə 4, 2008-2018-ci illərdə 5 dəfə olmuşdur.

Beynəlxalq təşkilatlarda qərar qəbul etmə prosesində mövqelərin üst-üstə düşməsi və irəli sürülən layihələrin dəstəklənməsi də iki ölkə arasında münasibətlərin səviyyəsinin müəyyənləşdirilməsi üçün əsas indikatorlardan biri hesab edilə bilər. Ermənistan-İran İslam Respublikası münasibətlərinin təhlili bu məsələdə yanaşmanın müxtəlif dövrlərdə dəyişdiyini göstərir. Məsələn Qafqaz regionunun, o cümlədən İran İslam Respublikasının şimal hissəsinin təhlükəsizliyi üçün əhəmiyyətli təhdidlərdən biri olan, Ermənistanın Azərbaycan ərazilərini işğal etməsi nəticəsində yaranmış Dağlıq Qarabağ münaqişəsi ilə bağlı İran İslam Respublikasının mövqeyi vasitəçilikdən neytrallığa, neytrallıqdan isə rəsmi səviyyədə Azərbaycan Respublikasının haqlı mövqeyinin dəstəklənməsinə qədər dəyişiklik yolu keçmişdir. Lakin təbii ki, bu dəyişikliklər, rəsmi-diplomatik bəyanatlar səviyyəsində baş vermişdir. Ümumilikdə, götürdükdə isə müstəqilliyin elan etdikdən ötən dövr ərzində Ermənistanın xarici siyasətinin Rusiya Federasiyasının təsiri ilə formalaşması, Rusiya və İran İslam Respublikasının isə anti-Qərb cəbhəsində yer almaları, beynəlxalq təşkilatlar çərçivəsində müzakirə olunan bir çox məsələlərdə mövqelərin üst-üstə düşməsi ilə nəticələnmişdir.

Ermənistan Respublikası ilə İran İslam Respublikası arasında siyasi münasibətləri təhlil edərkən müəyyənləşdirə biləcəyimiz digər bir indikator iki ölkə arasında imzalanan sənədlərin sayı, əhatə dairəsi və onları imzalayan qurumların dövlət idarəetmə sistemində yeri və nüfuzudur. Təbii ki, coğrafi cəhətdən qonşu olan, bir sıra məsələlərdə maraqları üst-üstə düşən ölkələr arasında çoxsaylı qarşılıqlı səfərlər və müzakirələr ola bilər. Bu səfərlərin və müzakirələrin faydalılıq əmsalını müəyyənləşdirən indikator imzalanan sənədlərdir. İmzalanan sənədlərin təkcə sayı deyil, əhatə dairəsi və onları imzalayan qurumların dövlət idarəetmə sistemində yeri və nüfuzu da təhlil edilməlidir. Bu indikatorla bağlı təhlillər aparılarkən unutmamalı olduğumuz məqamlardan biri dövlətlər arasında siyasi münasibətlərin başlanğıc mərhələsində imzalanan

sənədlərin çoxluğu məsələsidir. Təbii ki, bütün sahələrdə münasibətlərin qurulması üçün çoxsaylı sənədlərin imzalanması adətən ilk mərhələlərə təsadüf edir. Bu baxımdan bu indikator üzrə müqayisələr aparılarkən növbəti mərhələlərdə imzalanan sənədlərin say üstünlüyünə deyil, əhəmiyyətlik dərəcəsinə diqqət yetirmək zəruridir. Müqayisəli təhlillər göstərir ki, Ermənistan Respublikası ilə İran İslam Respublikası arasında dövlət və hökumət başçılarının görüşləri çərçivəsində 1992-1997-ci illərdə 19 sənəd imzalanmışdır. 1998-2008-ci illərdə 34 sənəd, 2009-2011-ci illərdə isə 10 sənəd imzalanmışdır. Orta hesabla götürdükdə birinci xronoloji çərçivədə orta hesabla hər il 4, ikinci xronoloji çərçivədə hər il 3, üçüncü xronoloji çərçivədə isə 3 sənəd düşür.

Parlamentlərarası əlaqələrin səviyyəsi və imzalanmış ikitərəfli sənədlərin ratifikasiya tezliyi (amplitudası) da ikitərəfli siyasi münasibətlərin səviyyəsini öyrənmək üçün indikatorlardan biri kimi istifadə edilə bilər. Adətən, diplomatik protokollara əməl etmək məcburiyyətində qalan dövlət və hökumət başçıları imzalanan sənədləri ratifikasiya üçün parlamentə göndərirlər. Həm İran İslam Respublikası, həm də Ermənistan Respublikasında mövcud siyasi sistem parlamentin digər hakimiyyət qollarından tam müstəqilliyinə və qərar verməsinə imkan vermir. Əgər İran İslam Respublikasında bu dövlətçilik sistemi və ənənəsi ilə bağlıdırsa, Ermənistanda vəziyyət bir qədər fərqlidir. Xüsusən 1998-2018-ci illərdəki mərhələdə Ermənistanda hakimiyyəti ələ keçirmiş “Qarabağ klanı” parlament hakimiyyətini müxtəlif vasitələrlə, o cümlədən terror yolu ilə xeyli zəiflədə bilmiş və bu qurumu demək olar ki, təyinatlı quruma çevirmişdir. Dövlətlərarası siyasi münasibətlərdə tənəzzül və ya böhran dövrləri yarandığı dövrlərdə adətən parlamentlər sənədlərin ratifikasiya prosesini müxtəlif vasitələrlə uzadır və yaxud imzalanan sənədləri ratifikasiya etmirlər. Məsələn 2018-ci ildə Ermənistanda küçə yürüşlərindən və hakimiyyət dəyişikliklərindən, hakimiyyətə gəlmiş Nikol Paşinyanın İran İslam Respublikasına qarşı soyuq mövqe nümayiş etdirməsindən sonra İran tərəfi ən mühüm ortaq layihələrlə bağlı imzalanan bir sıra sənədlərin ratifikasiyasını müxtəlif vasitələrlə uzatmağa çalışmışdır. Hətta Ermənistanın baş naziri Nikol Paşinyanın 2019-cu ilin fevralında İran İslam Respublikasına səfər proqramında ratifikasiya probleminin İslam Respublikası ilə müzakirəsi əsas məsələlərdən biri kimi müəyyənləşdirilmişdi.

Dövlətlərarası münasibətləri təhlil edərkən hökumətlərin fəaliyyət proqramlarında digər ölkəyə münasibətdə atılacaq addımlara yer verib verməməsi ilə bağlıdır. Məsələn, Ermənistan 2008-2012-ci illər üçün baş nazir Tigran Sarkisyan hökumətinin proqramından xarici siyasət məsələlərinin Ermənistan Prezidenti ilə razılaşdırılaraq həyata keçirilməsi qeyd edilmiş, lakin İran İslam Respublikası ilə münasibətlərə dair hər hansı məsələyə toxunulmamışdı. 2016-cı ildə Ermənistanda qəbul edilmiş hökumət proqramında İran İslam Respublikası ilə münasibətlərlə bağlı iki məqama toxunulmuşdu. Proqramın “Davamlı İqtisadi İnkişaf” bölməsinin “Enerji infrastrukturunu və təbii ehtiyatları” adlanan yarım bölməsində Ermənistanla İran arasında 2019-cu ildə yüksək gərginlikli elektrik xəttinin çəkilişi qeyd olunmuşdu (8-ci bənd). “Xarici siyasət, diaspora, müdafiə, təhlükəsizlik, fəvqəladə hallar, insan hüquqları, ədliyyə və korrupsiyaya qarşı mübarizə” adlanan bölmədə isə İran və Gürcüstan kimi qonşu ölkələrlə əlaqələrin inkişaf etdirilməsi xarici siyasət prioritetlərindən biri kimi önə çəkilmişdi.

Ermənistan Respublikasında 2018-ci ildə Avropa və Asiyaya inteqrasiya şüarları ilə hakimiyyətə gələn Nikol Paşinyan idarəçilikdə mövcud reallıqlarla üz-üzə qaldıqdan sonra İran İslam Respublikası ilə normal münasibətlərin zərurətini anlamış və 2018-ci ilin iyununda təsdiqlənən hökumət proqramında regional qonşular Gürcüstan və İranla əlaqələrin genişləndirilməsi əsas vəzifələr sırasında qeyd edilmişdi.

NƏTİCƏ

Beləliklə, yuxarıda aparılan təhlillər sübut edir ki, indikator metodunu müasir şəraitdə dövlətlərarası münasibətlərin öyrənilməsi sahəsində uğurla tətbiq etmək mümkündür. Yalnız bu halda dövlətlərarasında münasibətlərin inkişaf etməsi, sabit qalması və ya tənəzzül etməsi ilə bağlı irəli sürülən tezislər elmi cəhətdən obyektiv hesab edilə bilər.

Burada bir neçə məqam aydınlaşdırılmalıdır. İlk növbədə dövlətlərarası münasibətlərin hərəkətinin xarakterini (inkişaf və tənəzzül) müəyyənləşdirmək üçün göstəricilər – indikatorlar olmalıdır. İkinci, bu indikatorlar dövlətlərarası münasibətlərə konkret götürülmüş zaman çərçivəsində tətbiq olunmalıdır. Üçüncüsü, götürülmüş indikatorlar üzrə qiymətləndirmələr hərəkətin xarakterini – tərəqqi və tənəzzülünü o zaman göstərə bilər ki, tədqiqatçının eyni göstəriciləri başqa bir zaman kəsiyində müəyyənləşdirilmiş göstəricilərlə müqayisə etmək imkanı olsun.

ƏDƏBİYYAT SİYAHISI

1. Тимофеева М.А. Опыт политического прогнозирования в США и России. Санкт-Петербург/Россия. 2005: 1-173.
2. Мария Геннадьевна Власова. Прогнозирование в разведке: метод индикаторов в современных условиях, Вестник РУДН, серия Международные отношения, сентябрь 2015, том 15, № 3, с. 34-42.
3. Михайлович И. Применение математических методов при исследовании системы международных отношений с использованием функциональных пространств. Москва/Россия. 1997: 1-312.
4. Kəlbizadə E., Vaxşiyeva Y., Əzimov Ə. Ermənistan İran İslam Respublikasının Qafqaz siyasətində. MTM Innovation. Bakı/Azərbaycan. 2019:1-360.
5. Bilateral Relations with Islamic Republic of Iran. <https://www.mfa.am/en/bilateral-relations/ir/>. [İstifadə tarixi: 30.08.2019].

ENERJİ TƏHLÜKƏSİZLIYI BAXIMINDAN AZƏRBAYCANIN XARICI SIYASƏTİNDƏ TANAP VƏ TAP LAYİHƏSİNİN ƏSAS FAKTOR OLMASI

ŞAHİD ABUŞOV

Bakı Mühəndislik Universiteti

İqtisadiyyat və idarəetmə fakültəsi/Beynəlxalq münasibətlər və Diplomatika

sahid.abusov@mail.ru

BAKİ, AZƏRBAYCAN

XÜLASƏ

Bu məqalədə enerji təhlükəsizliyinin dövlətlərin xarici siyasətində əsas məsələ olması vurğulanmış, enerji layihələrinin ölkələrə qazandırdığı əsas perspektivlər, onların inkişaf meyilləri göstərilmişdir. Burada, TANAP - Trans Anadolu Boru Kəməri və TAP - Trans Adriatik Boru Kəməri layihəsinin və digər enerji layihələrinin Azərbaycanın geosiyasi əhəmiyyətinin artmasına, eləcə də digər tərəfdaş dövlətlərin regiona olan maraqlarına təsiri qeyd olunmuşdur.

AÇAR SÖZLƏR: Enerji təhlükəsizliyi-1, TANAP-2, TAP-3, neft-4, təbii qaz-5

GİRİŞ

Enerji dünya dövlətlərinin formalaşmasında və davamlı inkişafının sürətləndirilməsində əsas faktorlardan biridir. İnkişaf etməkdə olan dövlətlərdə əhalinin sürətli artımı və sənayeləşmə enerjiyə olan tələbatı artırmışdır. XIX əsrin əvvəllərində enerjiyə olan tələbat kömürdən alınırırsa, əsrin sonlarında kömür öz yerini neftə vermişdir. Daha sonra isə təbii qaz əhəmiyyət qazanmağa başlamışdır. Enerjinin dünya üzərində mütənəsbə paylanmaması səbəbindən enerjiyə olan tələbat dövlətləri bir-birindən asılı vəziyyətə salır. Dünyanı enerji ilə təmin edən ölkələr müxtəlif dövrlərdə fərqlənmişdir. Belə ki, I dünya müharibəsi illərində İraq neftinin əhəmiyyəti, II dünya müharibəsi zamanı Zaqafqaziyanın önəmli bir mövqe tutması, günümüzdə isə Yaxın Şərq, Qafqaz və Mərkəzi Asiya regionlarının enerji təminatçıları olması xüsusilə vurğulanmalıdır. Enerji baxımından asılı vəziyyətdə olan dövlətlər üçün enerjinin nəql olunması istiqamətində boru xətlərinin müxtəlifliyi onlar üçün əhəmiyyət daşıyır. Bu səbəbdən neft idxal edən hegemon ölkələr bir mənəbdən asılılığı azaltmaq məqsədilə daima fərqli marşrutlar axtarırdılar. Bu baxımdan XX əsrdə SSRİ-nin süquta uğraması ilə yeni müstəqil dövlətlərin meydana gəlməsi yeni istehsalçıları ortaya çıxardı. Yeni yaranan bu dövlətlərdən Cənubi Qafqaz regionunda yeganə Azərbaycan Respublikasıdır ki, zəngin karbohidrogen ehtiyatlarına, inkişaf etmiş yanacaq-

energetika infrastrukturuna və özünü tam təmin edən enerji sisteminə malikdir. Azərbaycanın neft sənayesinin inkişafı dinamik olmuşdur. Bu səbəbdən də Azərbaycanın xarici siyasətinin prioritetlərindən biri olan neft strategiyasının öyrənilməsi mühüm əhəmiyyət kəsb edir.

AZƏRBAYCANIN XARİCİ SİYASƏTİNDƏ ENERJİ STRATEGİYASI

Respublikamızda neft sənayesinin tərəqqisi Rusiyada kapitalizmin inkişafı ilə sıx əlaqədar olmuşdur. Statistik məlumatlara əsasən 1860-1900-cü illər ərzində burada sənaye mallarının istehsalı 7 dəfə artmışdır. Analoji artım müvafiq olaraq Almaniyada 5, İngiltərədə 2 dəfədən bir qədər çox miqyaslı olmuşdur.[1, 24] Azərbaycanın dəniz neftinin hasilatı 1948-1991-ci il illərdə inkişaf dinamikası göstərmiş, 1991-1994-cü illərdə dərin tənəzzül keçirmiş, 1994-cü ildən sonrakı dövrdə isə yeni inkişaf mərhələsinə daxil olmuşdur. [2, 759] SSRİ-nin süqutundan sonra müstəqilliyini qazanan Azərbaycan bir sıra çətinliklərlə üzləşmişdir. Uzun müddət SSRİ-nin təsiri altında qalan Azərbaycan bu dövrdə Rusiyadan uzaqlaşaraq qərbyönlü siyasət yeritmiş, lakin Rusiya ilə də münasibətləri kəsməmişdir. Yəni regionda tarazlıq siyasəti aparmışdır. Azərbaycan Respublikasının Xarici İşlər Nazirliyinin məlumatına əsasən ölkənin təhlükəsizlik və xarici siyasətini formalaşdıran əsas geosiyasi faktorlar bunlardır.

1. Dağlıq Qarabağ problemi
2. Azərbaycanın enerji mənbələri
3. Avropa ilə yaxın münasibət qurmaq və Avropa-Atlantik strukturuna inteqrasiya olmağa yönəlmiş istək [4, 349]

Azərbaycanın zəngin karbohidrogen ehtiyatlarına malik olması onu bir çox hegemon dövlətlərin diqqət mərkəzinə çevirmişdir. XIX əsrdən bəri enerji ticarətində xüsusi yer tutan Xəzər hövzəsi 1991-ci ildən ABŞ və Avropa İttifaqı kimi güclərin bu regiona marağını artırmışdır. 1994-cü ilin sentyabrında Azərbaycanın tarixində bir dönüş nöqtəsi olmuşdur. Belə ki, sentyabrın 20-də Bakıda Gülüstan sarayında Azərbaycan Respublikasının Ümummilli lideri Heydər Əliyevin uğurlu siyasəti nəticəsində “Azəri”, “Çıraq” və “Günəşli” yataqlarındakı neftin birgə işlənilməsi barədə 7 ölkənin 11 aparıcı neft şirkəti ilə “Əsrin müqaviləsi” imzalanmışdır. Bununla da yeni neft strategiyası uğurla həyata keçirilmiş oldu. Bunun ardınca dünyanın 19 ölkəsinin 41 neft şirkətilə 30-dək saziş imzalandı.[3] Bu müqavilənin nəticəsində Azərbaycan öz müstəqilliyini dünyaya tanıtmış və ölkənin gələcək inkişaf perspektivlərinin ilk addımlarını atmış oldu.

Bu dövrdə neft və təbii qaz sahəsində ABŞ və İngiltərənin neft şirkətləri üstünlük təşkil etməyə başladılar. İlkin olaraq, Azərbaycan nefti Şimal boru kəməri vasitəsilə dünya bazarına çıxarılmaya başlanmışdır. Daha sonra Rusiyanın regionda təsir gücünü azaltmaq və Avropaya enerjinin nəqlində müxtəlifliyi təmin etmək və Avropanın Rusiyadan enerji asılılığının qarşısını almaq məqsədi ilə Rusiyanın nəzarətində olan şimal marşrutuna alternativ olaraq qərb marşrutu irəli sürülmüşdür. Qərb marşrutu ilə bağlı 1996-cı ilin martın 8-də Azərbaycan Respublikasının Prezidenti H.Əliyev və Gürcüstan Prezidenti E.Şevardnadze Bakı-Supsa neft kəmərinin çəkilməsi barədə razılığa gəlmişlər. Bu kəmərlər vasitəsilə ilk neft 1999-cu ildə ixrac olunmaya başlanmışdır.

Azərbaycanın neft-qaz hasilatında və onların ixracatında önəmli rol oynayan, bu gün də öz əhəmiyyətini qoruyub saxlayan Bakı-Tbilisi-Ceyhan neft boru kəməri və Bakı-Tbilisi-Ərzurum qaz boru kəməridir. Xarici şirkətlərin diqqətini bu layihəyə çəkməyi bacaran Ümummilli lider H.Əliyev xarici siyasətdə tarazlıq siyasəti yeridərək Rusiyanın nəzarəti altına düşməmək üçün qərb dövlətlərinin şirkətlərini bu layihəyə daxil etmişdir.

“Əsrin müqaviləsi”ndən sonra Azərbaycanın neft və qazının dünya bazarlarına hansı istiqamətdə daşınması üzrə müzakirələr aparılmışdır. Bu istiqamətin müəyyən olunması Azərbaycanın geosiyasi vəziyyətinə təsir edəcəkdi. Müzakirələrin nəticəsi olaraq, 1998-ci ilin oktyabrın 29-da Azərbaycan, Türkiyə, Gürcüstan, Qazaxıstan və Özbəkistan prezidentləri və ABŞ-in energetika naziri tərəfindən Ankara bəyannaməsinin imzalanması ilə Bakı-Tbilisi-Ceyhan layihəsi ilə bağlı ilk razılaşma həyata keçirilmiş oldu. 1999-cu ilin 18-19 noyabr tarixlərində ATƏT-in İstanbulda keçirilən zirvə görüşündə xam neftin Bakı-Tbilisi-Ceyhan əsas ixrac boru kəməri vasitəsi ilə nəql edilməsinə dair saziş imzalandı. 2002-ci ilin sentyabrın 18-də BTC boru kəmərinin inşasına başlanmış, 2006-cı ilin iyulunda açılışı baş tutmuşdur.

Azərbaycanın yeni neft strategiyasının uğurlu nəticəsi olaraq, digər önəmli bir hadisə 1999-cu ildə “Şahdəniz” qaz-konsendant yatağının kəşf edilməsi olmuşdur. “Şahdəniz” yatağının aşkar edilməsi ilə XXI əsrdə Azərbaycanda qaz sənayesinin inkişafına və Azərbaycanın neftlə yanaşı qaz ixrac edən ölkəyə çevrilməsinə imkan yaradılmış oldu. 2001-ci ilin martında təbii qazın Türkiyəyə tədarüku ilə bağlı Türkiyə ilə və sentyabr ayında isə təbii qazın Gürcüstan ərazisindən tranziti, nəql edilməsi və satışına dair Gürcüstan ilə müqavilələr bağlanmışdır. 2007-ci il iyulun 3-də Xəzərin Azərbaycan sektorundakı “Şahdəniz” qaz-kondensat yatağından hasil edilən təbii qaz Bakı-Tbilisi-Ərzurum qaz boru kəməri ilə Türkiyənin qaz kəmərləri sisteminə daxil olmuşdur.[6]

Bu layihələrin həyata keçirilməsi ilə Azərbaycanın regionda geosiyasi mövqeyi daha əhəmiyyətli olmuşdur. Belə ki, bu kəmərlərin iş düşməsi ilə regionda neft və qazın nəqli ilə bağlı tamamilə yeni vəziyyət yaranmışdır. Azərbaycanın şaxələndirilmiş formada ehtiyatlarını nəql etməsi dünyanın enerji təhlükəsizliyi baxımından mühüm rol oynayır.

Bu kəmərlərin reallaşdırılmasında Qərb dövlətlərinin, xüsusilə də ABŞ-ın dəstəyi danılmazdır. ABŞ bu kəmərlər vasitəsilə regionda əsas güc olan Rusiya və İranı neft və qaz ehtiyatlarının daşınmasından kənar saxlamaq və onların regiondakı təsirini minimuma endirmək istəyirdi. Avropa İttifaqı isə enerji tədarüku baxımından Rusiyadan asılılığını azaltmaq və enerjinin təhlükəsiz daşınması məsələsi səbəbindən yeni marşrutlar axtarışında idi. 2008-ci ildə Rusiya ilə Gürcüstan arasında baş verən münaqişələr, 2004-cü ildə Ukrayna və Rusiya arasında baş verənlər Avropanı daha çox narahat etmiş və bu səbəbdən də Azərbaycanın enerji strategiyasında attığı uğurlu addımlar nəticəsində Avropa ilə Azərbaycan arasında əməkdaşlıq meyilləri inkişaf etmiş və 2011-ci ildə Azərbaycan və Avropa İttifaqı arasında enerji əməkdaşlığına dair memorandum imzalanmışdır.

TANAP VƏ TAP LAYİHƏSİNİN ENERJİ TƏHLÜKƏSİZLİYİ BAXIMINDAN MÜHÜM YER TUTMASI

Enerji çatışmazlığı yaşayan ölkələr enerjini vaxtında, fasiləsiz və təhlükəsiz bir formada əldə etmək üçün daima yeni bir güzərgah axtarışındadırlar. Bu səbəbdən də enerji təhlükəsizliyi son dövrlər üçün dövlətlərin gündəmində yer tutan və onların xarici siyasətlərində öncəlik daşıyan məsələlərdən biridir. Enerji təhlükəsizliyi məsələsi hər dövlət üçün müxtəlif mənə kəsb edə bilər. Belə ki, bəzi dövlətlər üçün enerji təhlükəsizliyi dedikdə neft və qazın təhlükəsiz formada daşınması, bəziləri üçün marşrutların diversifikasiyası, bəziləri üçün isə enerjinin daha ucuz başa gəlməsi, vaxtında enerji ilə təmin olunma məsələsi başa düşülür.

Azərbaycan üçün enerji təhlükəsizliyinin təmin olunmasının əsas prinsipləri isə aşağıdakılardır:

- strateji və mühüm obyektlərin enerji ilə etibarlı təmin olunması;
- sərf edilmiş yanacaq ehtiyatlarının yerinin doldurulması;
- yanacağın və enerji növlərinin diversifikasiyası (şaxələndirilməsi);
- ekoloji tələblərin nəzərə alınması;
- enerji ehtiyatlarından səmərəsiz istifadənin qarşısının alınması;
- daxili və xarici bazarlarda enerji ehtiyatlarının lazımi gəlir gətirməsi və səmərəli ixrac üçün azad iqtisadi şəraitin yaradılması və s. [5]

Azərbaycanın enerji təhlükəsizliyinin təmin olunmasında əsas yeri “Cənub Qaz Dəhlizi” layihəsi tutur. Bunu Azərbaycan Respublikasının prezidenti İlham Əliyevin 12 iyun 2018-ci ildə Türkiyənin Əskişəhər şəhərində TANAP-ın istifadəyə verilməsi münasibətilə keçirilmiş təntənəli mərasimdəki çıxışında da qeyd etmişdir: “Cənub Qaz Dəhlizi” enerji təhlükəsizliyi layihəsidir. Enerji təhlükəsizliyi isə hər bir ölkənin milli təhlükəsizliyi məsələsidir. “Cənub Qaz Dəhlizi”nin önəmi məhz bundadır – enerji təhlükəsizliyi və enerji resurslarının şaxələndirilməsi. “Cənub Qaz Dəhlizi” vasitəsilə Azərbaycan qazı yeni yollarla Türkiyəyə və Avropa bazarlarına çıxarılacaqdır. “Cənub Qaz Dəhlizi” həm yeni yollar, həm də yeni mənbə layihəsidir. Bu, sözün əsl mənasında, enerji şaxələndirilməsi məsələsinə xidmət göstərir.[12] “Şahdəniz” yatağının işlənilməsinin ikinci mərhələsi və “Cənub Qaz Dəhlizi” layihəsi dünyanın neft qaz sənayesində həyata keçirilmiş ən

böyük layihələrdən hesab edilir. Bu layihə 7 hökumət və 11 şirkəti özündə birləşdirən böyük bir layihədir. Uzunluğu 3500 km təşkil edir.

“Cənub Qaz Dəhlizi” layihəsinin gündəmə gəlməsi Avropa İttifaqı ilə Azərbaycan arasında bağlanan memorandum ilə bağlıdır. Bu layihənin həyata keçirilməsi Xəzər hövzəsində “Şahdəniz 2” yatağından çıxarılan qazın Türkiyə üzərindən Avropaya təhlükəsiz formada çatdırılması məqsədi daşıyır. Yuxarıda sözügedən memorandumun imzalanması ilə layihə üçün yeni imkanlar yarandı. Memorandum TANAP və TAP-la bağlı “Hökumətlərarası Sazişlər”lə birlikdə uzunmüddətli qaz satış müqavilələri üçün zəmin yaratdı. Daha sonra 2012-ci ildə Türkiyə və Azərbaycan siyasi rəhbərliyinin fəaliyyəti nəticəsində TAP kəmərinin tikintisi ilə bağlı razılıq əldə edildi. [8] 2012-ci ilin iyunun 26-də Azərbaycan ilə Türkiyə arasında TANAP qaz layihəsi haqqında “Hökumətlərarası Saziş” imzalandı. 2014-cü ilin sentyabrın 20-də “Əsrin müqaviləsi”nin yüzilliyində Bakıda “Cənub Qaz Dəhlizi”nin təməli qoyuldu. Bu boru xətləri mövcud olan digər xətlərdən daha təhlükəsiz və daha səmərəli xətdir. Bu layihə nəyin ki, Avropa ölkələri üçün, hətta Türkiyə üçün də mühüm əhəmiyyət kəsb edir. Baxmayaraq ki, Türkiyə bundan qabaqkı layihələrdə də yer almışdır, lakin bu layihədə Türkiyənin çıxarları daha çox idi. Belə ki, BTC və BTƏ layihələrində Türkiyə sadəcə tranzit ölkə idisə, CQD-də dəyər zəncirinin hər bir keçidində yer alır. Türkiyə “Şahdəniz” yatağından 2044-cü ilə qədər 28 milyard dollarlıq gəlir əldə edəcəkdir. 2045-ci ilə qədər boru xətti işlətməsindən 17 milyard dollarlıq bir gəlir əldə etməsi gözlənilir.[7, 13]

“Cənub Qaz Dəhlizi” layihəsi 4 hissədən ibarətdir.

1. Şahdəniz mərhələsi-2;
2. Cənubi Qafqaz Boru Kəməri;
3. Trans Anadolu Boru Kəməri;
4. Trans Adriatik boru Kəməri.

“Şahdəniz 2” layihəsi “Şahdəniz 1” layihəsindən hasil olunan illik 10 milyard m³ qazdan əlavə 16 milyard m³ qaz hasil edəcək layihədir. Cənubi Qafqaz Boru Kəməri “Şahdəniz” yatağının tam miqyaslı işlənməsi layihəsinin bir hissəsidir. Layihə üzrə işlərə 2013-cü ildə başlanıb.

“Şahdəniz” yatağından hasil edilən qazın Avropaya çatdırılması “Nabucco” layihəsi vasitəsilə həyata keçirilməsi planlaşdırılmışdır. ABŞ və Aİ-nin razılığınının da olmasına baxmayaraq, bu layihə üçün kifayət qədər tədarükçü ölkənin, maliyyə və siyasi dəstəyin olmaması səbəbindən sözügedən layihə reallaşmamışdır. “Nabucco”nun uğursuzluqla üzləşməsinin ardından Azərbaycan və Türkiyənin birgə səyi nəticəsində TANAP layihəsi ən uyğun alternativ olaraq seçilmişdir. Bu layihə Azərbaycan və Türkiyənin bundan öncə reallaşdırdığı BTC və BTƏ layihələrindən fərqli olaraq, yalnız iki ölkənin maliyyə və texniki imkanları ilə həyata keçirildiyindən Türkiyə və Azərbaycanın reallaşdırdığı bir layihə kimi tanımlanır. Daha sonra digər dövlətlərin də maraqlarına uyğun olan bu layihə ortaq məxrəcə əsaslanan texniki, dəyəri və siyasi baxımdan bütün tərəflərin dəstəyini almışdır.

TANAP bölgədəki Rusiya və İran ittifaqına qarşı alternativ layihələr hazırlayan ABŞ tərəfindən də müsbət qarşılanmışdır. ABŞ-ın TANAP-ı dəstəkləməsinin səbəblərindən biri Ukrayna böhranından sonra Rusiyanın Kırımı ilhaq etməsi və İranın Suriya müharibəsindən əvvəl İraq və Suriyaya dair təbii qaz müqaviləsi çərçivəsində İranın Livan üzərindən Avropaya qaz ixrac etmək istəməsidir.[7, 16]

TANAP-ın Türkiyəyə daxil olan nöqtəsi Türkiyə Gürcüstan sərhədində iştirak edən Ardahan vilayətinin Posof rayonu, Türk gözü kəndindən başlamaqdadır. Türkiyə torpaqları üzərindən 20 vilayət, 67 rayon və 600 kənddən keçib uzun bir məsafə qət etdikdən sonra, Yunanıstan sərhədində Ədirnə vilayətinin İpsala qəsəbəsindən etibarən TAP boru xətti ilə birləşəcək.

Bu strateji layihənin əsas hissəsinin açılışı Azərbaycan Prezidenti İlham Əliyevin və Türkiyə Prezidenti Rəcəb Tayyib Ərdoğanın iştirakı ilə 2018-ci il iyunun 12-də Türkiyənin Əskişəhər şəhərində baş tutub. [9] TANAP-ın hazırkı ötürücülük tutumu 16 milyard m³-dir və sonradan həcmi 31 milyard m³-dək artırmaq mümkün olacaq. Layihənin ikinci fazasını da istifadəyə verməklə, Xəzər dənizindən çıxarılan təbii qazı Avropa bazarına ixrac etmək mümkün olacaq.

Belə ki, CQD-nin son seqmenti olan TAP üzrə işlərin yekunlaşmasından və iki layihənin birləşməsindən sonra 2020-ci ildən etibarən Azərbaycan qazının 10 milyard m³ Avropa, qalan hissəsi isə Türkiyə qaz bazarına çatdırılacaq.

Layihənin ikinci fazası TAP Türkiyə-Yunanıstan sərhədində TANAP-dan aldığı qazı Albaniyaya və Adriatik dənizinin altından keçərək İtaliyaya qədər daşıyacaq və buradan Aİ ölkələrinə paylayacaq. Azərbaycan qazını Avropaya daşıyacaq TAP layihəsi "Nabucco", ITGI (Türkiyə-Yunanıstan-İtaliya qaz kəməri) və SEEP (Cənubi-Şərqi Avropa boru kəməri) layihələri içərisindən seçilmişdir. [10] 2019-cu ilin noyabrın 30-da Türkiyənin Ədirnə vilayətinin İpsala qəsəbəsində TANAP qaz kəmərinin Avropa ilə birləşən hissəsinin açılış mərasimi keçirilib.[11] Bu layihənin başa çatdırılması 2020-ci il üçün nəzərdə tutulmuşdur.

NƏTİCƏ

Son olaraq, qeyd etmək istərdim ki, TANAP və TAP enerji layihələri Azərbaycan və Türkiyənin regionda strateji əhəmiyyətinin artırılmasına böyük töhfə vermişdir. "Cənub Qaz Dəhlizi" layihəsi ilə bağlı işlər yekunlaşdıqdan sonra Azərbaycan regionda aparıcı enerji ölkəsinə çevriləcəkdir. Bu sahədə əldə olunan enerji gəlirləri iqtisadiyyatın digər sektorlarının inkişafına təsir göstərəcəkdir. Bütün bu layihələr göstərir ki, Azərbaycan uğurlu enerji strategiyası nəticəsində regional əməkdaşlıqda yeni yollar qazanır və milli iqtisadiyyatın daha da möhkəmlənməsi istiqamətində doğru addımlar atır.

ƏDƏBİYYAT SİYAHISI

1. Şirinli Qaraxan Bayraməli oğlu - Azərbaycanın enerji təhlükəsizliyi və onun təminatı (Dissertasiya işi) Bakı – 2015, II fəsil, <http://unec.edu.az/application/uploads/2015/05/AZ-RBAYCAN-RESPUBL-KASI-T-HS-L-NAZ-RL-Y-.pdf>
2. Azərbaycan Respublikasının Xarici Siyasətinin Əsas İstiqamətləri (1991-2016) Bakı 2017
3. Əsrin Müqaviləsi <http://www.minenergy.gov.az/index.php/az/19-energetika/neft/315-esrin-muqavilesi>
4. Azime Telli - Enerji Diplomasiya, İstanbul 2015
5. Prezident Administrasiyasının İctimai-siyasi məsələlər şöbəsinin müdiri, professor Əli Həsənovun "Geostrategiya" jurnalında dərc edilən məqaləsi -Azərbaycanın enerji təminatı və təhlükəsizliyi siyasəti http://anl.az/down/meqale/yeni_az/2014/yanvar/348323.htm
6. Heydər Əliyev adına Bakı-Tbilisi-Ceyhan neft boru kəməri <http://minenergy.gov.az/index.php/az/19-energetika/neft/316-btc>
7. Nuray Erdoğan - TANAP projesinin Türkiyə və Azərbaycan enerji politikalarındaki yeri və önemi, Ömer Halisdemir Üniversitesi İktisadi ve İdari Bilimler Fakültesi Dergisi, Temmuz 2017
8. "Cənub Qaz Dəhlizi" layihəsinin icrası və layihənin regional qarşılıqlı təsirləri <http://minenergy.gov.az/index.php/az/29-energetika/gas/321-cqd>
9. <https://sputnik.az/economy/20191129/422464797/TANAP-ve-TAP-Azerbaycan-ve-Turkiyenin-regionda-strateji-ehemiyetini-artirib.html>
10. <https://sesqazeti.az/news/analytics/354624.html>
11. <https://president.az/articles/35054>
12. <https://president.az/articles/29087>

AZƏRBAYCAN-TÜRKİYƏ DOSTLUĞUNUN "QARDAŞ KÖMƏYİ" İLƏ İFADƏSİ

SEVİNC QƏMBƏROVA

Gəncə Dövlət Universiteti
Filologiya fakültəsi
sevinc.qemberova@mail.ru
GƏNCƏ

XÜLASƏ

1914-cü ildə başlayan Birinci Dünya müharibəsində Osmanlı imperiyası Antantaya (Rusiya, İngiltərə və Fransa) qarşı olan tərəfdə idi. Bu savaş uzun əsrlər boyu ara-sıra baş verən rus-türk müharibələrinin ən dəhşətliyi idi. Cənub-Qərbi Qafqazın və Şərqi Anadolunun türklər yaşayan bölgələri müharibə meydanına çevrildikcə milyonlarla günahsız insan ac-yalavac qaçqınlara çevrilirdi.

Azərbaycanlılar qardaşlarının bu vəziyyətini ürək ağrısı ilə qarşılımış və onlara kömək məqsədi ilə “Qardaş köməyi (Kardaş Kömeği)” şüarı ilə kompaniya başlatmışlar. Bu iş Bakıda qurulmuş “Bakı Müsəlman Xeyriyyə Cəmiyyəti” başçılıq edərək 1915-ci ildən başlayaraq xalqdan yardım toplamış və işğal olunmuş bölgələrə gedərək ehtiyacı olan insanlara çatdırmışdır.

Dövrün görkəmli söz adamlarının istəyi ilə 1917-ci ildə Cəmiyyətin sədri Mirzə Əsədullayev lazımı icazəni alaraq bütün gəliri qaçqın düşmüş türk qardaşlara xərclənmək məqsədi ilə bir dərgi nəşr etdirməyi qərara almışdır. 1917-ci ilin fevral ayında çıxarılması planlaşdırılan “Qardaş köməyi” dərgisi bəzi səbəblərə görə gecikərək may ayında nəşr olunmuşdur. “Açıq söz” qəzetinin mətbəəsində çap edilən dərgi 80 səhifədən ibarət olmuş və 1 manatdan satışı çıxarılmışdır. Türkcə nəşr edilən “Qardaş köməyi (Kardaş Kömeği)” dərgisinin baş qismində onun yaranmasının məqsədi bu şəkildə ifadə edilmişdir:

“Qardaş Köməyi” Hasilatı hərbezadələr fəidəsinə getmək üçün mühərrirlər tərəfindən nəşr olunmuş siyasi, ədəbi, ictimai bir məcmuədir (Hasilatı hərbezadeler fəidesinə gitmek için muhərrirler tarafından nəşr olunmuş siyasi, edebi, ictimai bir məcmuədir).”

AÇAR SÖZLƏR: ANADOLU TÜRKLƏRİ, QARDAŞ KÖMƏYİ, MƏCMUƏ

GİRİŞ

İstər keçən əsrin əvvəlində-1918-ci ildə qurulmuş, istərsə də əsrin sonunda-1991-ci ildə bərpa edilmiş müstəqil Azərbaycan Respublikasını ilk tanıyan ölkə qardaş Türkiyə olmuşdur. Türkiyə Çanaqqala döyüşlərində öz müstəqilliyi uğrunda mübarizə apararkən ilk azərbaycanlılar könüllü olaraq özlərini qardaşlarının köməyinə çatdırmışlar. Eləcə də, 1918-ci ildə Azərbaycanın imdadına çatmış Qafqaz İslam ordusunun 1130 əsgəri qəhrəmancasına vuruşaraq şəhid olmuşlar.

Azərbaycan və Türkiyə dövlətlərinin hər zaman çiyin-çiyinə verərək bir-birinə dəstək olması ənənəsi qədim tarixi köklərə söykənir. Ümummillə Lider Heydər Əliyevin “Türkiyə-Azərbaycan bir millət, iki dövlətdir” və Ulu Öndər Mustafa Kamal Atatürkün “Azərbaycanın kədəri bizim kədərimiz, sevinci bizim sevincimizdir” sözləri xalqlarımız üçün bir düstur halına gəlmişdir.

1917-ci ildə Bakıda amansız müharibələr nəticəsində ağır vəziyyətə düşmüş Anadolu türklərinə yardım etmək məqsədi ilə nəşr edilmiş “Qardaş köməyi (Kardaş Kömeği)” məcmuəsi haqda yazarkən Nizami Cəfərov fikirlərini belə ifadə etmişdir: “Qardaş köməyi” bir çox cəhətdən unikal, misilsiz kitabdır. Birincisi ona görə ki, bu topluda yazıları dərc olunmuş müəlliflər XX əsrin əvvəllərində Azərbaycan ədəbiyyatının, elminin, siyasətinin ən mümtaz simalarıdır”. Belə ki, məcmuənin tribunasında Hüseyn Cavid, Abdulla Şaiq, Əhməd Cavad, Abbas Səhhət, Əli Nəzmi, Ömər Faiq Nemanzadə, Məmməd Əmin Rəsulzadə, Məmməd Səid Ordubadi, Salman Mümtaz və başqa bir çox yazarlar öz əsərləri ilə çıxış etmişlər.

Azərbaycan ədəbiyyatının qüdrətli sənətkarlarından biri olan Hüseyn Cavid “Qardaş köməyi” məcmuəsində “Hərb və fəlakət” şeiri ilə təmsil olunmuşdur. Şeirdə müharibənin bəşəriyyətə gətirdiyi fəlakətlərdən bəhs edilir. Dəhşətli mənzərələr ilə qarşılaşan lirik qəhrəman fəryad edir, vicdanı sarsılaraq dəli olacaq hala gəlir:

Nədir şu qəhr və fəlakət? Nədir bu qəht və gələ

Nədir şu kin və ədavət? Nədir bu dərd və bəla?

Sonda müəllif türk dünyasının nicatının birlikdə olduğunu vurğulayaraq “sürüsündən kənar olan qoyunu canavar parçalar” deyir:

Seni kurtarsa, kurtarır birlik,

Çünki birliktedir fakat dirlik!...

Yanvar, 1917-ci il

Abdulla Şaiq Talıbzadə məcmuədə birpərdəli “Əşxas” dramı ilə çıxış etmişdir. Əsərdə insanlığın heykəlini təsvir edən orta yaşlı alicənab bir qadın olan ana ilə insanlığın idealını təsvir edən 12 yaşında xəstə övladının aqibətindən bəhs olunur. Müəllif burada ağ qanadlı, təmiz geyinmiş, nurani gənclərin simasında təmsil olunan-Vicdan, Ədalət, Mərhəmət və qara qanadlı, çirkin simalı adamların obrazında-Zülm, Şeytan, Fəlakət surətlərini də yaratmışdır. Pərdə boyu

izlənیلən mənalı və təsirli dialoq və hadisələrin sonunda İdeal həyatını tapşıraraq bir nur şəklində göyə uçuur. Ona: “Bəni kimə tərki eyliyorsun böylə?” deyən anasına belə cavab verir:

-Ədalətə, Mərhəmətə, Vicdana

Onlardan sən anam, bir an ayrılma!

Əhməd Cavad fəlakətlərə məruz qalmış qardaşlarının halına acıyaraq məcmuədə dərc olunan “Yazıq!” şeirində yazmışdır:

Gün batanda sarı bulut sarısı,

Söylər size düşər dərdin yarısı,

Ey elin hanımı, kızı, karısı,

El açmış bacılar düşməna, yazık!

Həmin dövrdə “İqbal” qəzetində də Anadolu türklərinin düşmüş olduqları çətin vəziyyət və onlara yardım mövzusunda yazılar dərc etdirən Ömər Faiq Nemanzadə “Qardaş köməyi” məcmuəsində “Mən kiməm” adlı məqaləsi ilə yer almışdır. Burada müəllif milli şüur, milli vəhdət kimi anlayışlara toxunub bütün türkləri millətini sevməyə, ona sahib çıxmağa çağıraraq xalq qardaşlarına dəstək olaraq fədakarlıq etməyə çağırırdı.

Dərgiyə xaricdən də öz yazıları ilə qatılan müsəlman-türk yazarları var idi. Bunlardan biri Orenburqdan Fatih Kərim idi ki, öz yazısında müharibənin türklərin başına gətirdiyi fəlakətlərdən və bütün bunlara rəğmənlərinin göstərdikləri səbr və mətanətdən bəhs etmişdir.

Məcmuənin sonunda qardaşlarına yardım məqsədi ilə mətbəyə ianə göndərən şəxslərin ürək sözlərini əks etdirən çoxsaylı elanlar yer almışdır. Bu yardımsevər insanlar həm Bakı, həm də digər şəhərlərdən öz ianələrini göndərmişlər. Belə ki məcmuənin son səhifələrində həm fərdi şəxslərin, həm şirkət sahiblərinin, həm işçilərinin, həm bir neçə nəfərin yardım məqsədi ilə toplanıb yığmış olduqları ianə elanları öz əksini tapmışdır:

I.Dünya Savaşı fəlakətiylə yüzüze kalan müslümanlara yardım amacıyla çalışan bütün müslüman kardeşlerimize özellikle de bu yolda “Kardeş yardımı” gibi hafızalardan silinemeyecek bir mecmua çıkarılmasına çalışan muhterem insanlara en samimi teşekkürlerimizi sunarız. Ağdaş: Hacı Ağa Vahidov, 100 manat;

I.Dünya Savaşı fəlakətiylə kəder kurbanı olan müslüman kardeşlərimizin imdadına yetişmək üçün çalışan və özellikle “Kardeş Yardımı” dergisi çalışmalarına iştirak eden muhterem dostlara teşekkürlərimizi arzəderiz. Emiraslan Kadırov, 50 manat;

Gencede açtığımız cilthanemizde her çeşit ciltleme ve çerçeve yapılır. Ayrıca muhtelif kitaplar ve gazeteler satılmaktadır. 12 manat 50 k. Gence: Masum Tağızadə.

Tədqiqat işi, əsasən, təsviri və tarixi-müqayisəli metodlardan istifadə olunaraq işlənilmişdir. Təzisin hazırlanmasında 2013-cü ildə Türkiyə Başnazirlik Türk Əməkdaşlıq və Koordinasiya Agentliyi və Gəncliyə Yardım Fondunun (TİKA) dəstəyi ilə ikinci dəfə çap olunmuş “Qardaş köməyi (Kardeş yardımı)” toplusundan istifadə edilmişdir. Bu kitabda məcmuədəki yazıların həm ilk dəfə nəşr edildiyi əski Azərbaycan yazısı ilə, həm latın qrafikası ilə Azərbaycan türkcəsinə çevrilmələri ilə, həm də Türkiyə türkcəsində olan versiyaları öz ifadəsini tapmışdır.

Qeyd edək ki, “Qardaş köməyi (Kardeş Kömeği)” dərgisinin ilk çalışması 2002-ci ildə o zamankı Azərbaycan-Türkiyə Parlamentlərarası Dostluq Qrupunun rəhbəri, Azərbaycan Yazıçılar Birliyinin sədri Anarın rəhbərliyi altında, mərhum xalq şairimiz Bəxtiyar Vahabzadənin, bir qrup millət vəkili və bəzi ziyalılarımızın səyləri nəticəsində ortaya qoyulmuşdur.

NƏTİCƏ

Sovetlər dönəmində uzun illər məcburi olaraq ayrılığa məhkum edilmiş Azərbaycan və Türkiyə dövlətlərinin yardımlaşmaq fəaliyyəti tarixən ənənəvi bir hal almışdır. Bunun ən gözəl nümunələri Azərbaycan türklərinin Birinci Dünya müharibəsində Rusiyanın işğalına məruz qalmış torpaqlarda yaşayan Anadolu türklərinə “Bakı Müsəlman Xeyriyyə Cəmiyyəti” və “Qardaş köməyi (Kardeş Kömeği)” dərgisi vasitəsi ilə etdikləri böyük və çoxcəhətli yardımlarıdır. İndiyə qədər bu işlərin öyrənilməsi istiqamətində araşdırmalar aparılsa da, bu mövzu kifayət qədər işıqlandırılaraq ictimaiyyətə çatdırılmamışdır.

Nizami Cəfərov məcmuənin ön sözündə haqlı olaraq yazmışdır: “Bu yazılarda qaldırılan məsələlər bu gün də o vaxtkı kimi gündəmdədir. Bu gün qarşımıza çıxan bir çox problemlərin səbəbini və kökünü də bu məcmuədə tapa bilərik. “Tarixi unudanlar onu bir daha yaşamağa məhkumdurlar”-deyiblər. Tariximizin acı səhifələrini unutmamağımız, onları bir daha yaşamayacağımızın rəhnidir”.

ƏDƏBİYYAT

6. Cəfərov N. Azərbaycanşünaslığa giriş. Bakı, AzAtaM, 2002, 600 səh.
7. Cəfərov N., Qəribli A., Qəribli E. Türkologiya. Bakı, “STV-TRANS”, 2018, 292 səh.
8. Hacıyev T. Türklər üçün ortaq ünsiyyət dili. Bakı, “Təhsil”, 2013, 248 səh.
9. “Qardaş köməyi (Kardeş yardımı)” II nəşr. Bakı, İpək yolu, 2013, 215 səh.
10. Tanrıverdi Ə. Azərbaycan dilinin tarixi qrammatikası. Bakı, “Elm və təhsil”, 2012, II nəşr, 464 səh.

İNTEQRASIYA PROSESİNDƏ DİNİN ROLU

NƏRMIN QƏHRƏMANLI

Bakı Mühəndislik Universiteti
İqtisadiyyat və idarəetmə/ Beynəlxalq münasibətlər və Diplomatika
narminghrmnl@gmail.com
BAKİ, AZƏRBAYCAN

XÜLASƏ

II Dünya müharibəsi və Soyuq müharibədən sonra dünyada miqrasiyasının sayı artmağa başlamışdır. Müasir dövrdə insanlar daha yaxşı həyat standartları üçün Şimali Amerika və Qərbi Avropaya miqrasiya etməyə üstünlük verirlər. Son dövrlər miqrantlarla yerli cəmiyyət arasındakı məsələnin qarışıq olması səbəbindən assimilyasiya inteqrasiyanın son mərhələsi hesab olunmur və çoxmədəniyyətlik nəzəriyyələri ön plana keçmişdir. Baxmayaraq ki, dil və digər mədəni müxtəlifliklərin rolu azalmağa başlayıb, dini kimlik miqrantların ən davamlı xüsusiyyəti hesab olunur. Xüsusilə, 2011-ci il Ərəb baharından sonra müsəlman ölkələrindən Qərbə axın daha da çoxalaraq ən çox müzakirə olunan məsələyə çevrilmişdir. Miqrasiya və etnik tədqiqatlarda din tez-tez digər faktorlardan biri olaraq göstərilir. Lakin din inteqrasiyada önəmli rola sahibdir və bir neçə fərqli yöndə özünü göstərir. Fərdi miqrant ailələri arasında onların dini inancları mühüm əhəmiyyət kəsb edə bilər. Məsələn, onlar qatıldıqları hər-hansı bir yığıncaqda spirtli içki kimi geniş yayılmış adətləri qəbul etməyə bilərlər. Onlar üçün əsas yığıncaq məkanları kilsə, məscid, sinaqoqlardır. Miqrantların yeni cəmiyyətlərə inteqrasiyası araşdırılarkən dinin önəmi nəzərdən qaçmamalıdır. Çünki hal-hazırda da köç məsələlərində əsas diqqət miqrantların dini inancına yönəlib.

AÇAR SÖZLƏR: İnteqrasiya, miqrantlar, çoxmədəniyyətlik, din

GİRİŞ

Artıq dünyanın heç bir ölkəsi vahid mədəniyyətli quruluşa sahib deyil. Qloballaşma ilə birlikdə kommunikasiya texnologiyaları dünyanın hər yerini əlçatan etmişdir. İnsanlar və mədəniyyətlər heç olmadıqları qədər bir-birlərinə yaxınlaşdıqlar. Səyahət və miqrasiyanın asanlaşması beynəlxalq miqrasiyanı sürətləndirərək ölkələrin və şəhərlərin quruluşunu dəyişmiş, bir çox dini, etnik və mədəni cəmiyyətlərin bir yerdə yaşadığı regionlara çevirmişdir. II Dünya müharibəsi və Soyuq müharibədən sonra dünyada miqrasiyanın sayı artmış və müxtəfləşmişdir. Hal-hazırda iqtisadi baxımdan inkişaf etmiş, yaşayış səviyyəsi yüksək olan Şimali Amerika və Qərbi Avropa ölkələrinə axın daha çoxdur. İnkişaf etməmiş regionlardan inkişaf etmiş ölkələrə yönələn insan axınında ən çox müzakirə məsələsinin müsəlman cəmiyyətlərindən Qərb

cəmiyyətinə olan miqrasiya olduğunu bildirmək lazımdır. Son 10 ildir ki, Avropa diqqətini bunun üzərinə cəmləyib. Beynəlxalq miqrasiya qərb cəmiyyətinə fərqli cür təsir göstərir və bu getdikcə mürəkkəb hala çevrilir çünki bunun əsasında din dayanır. Uzun müddət sonra dil və digər mədəni müxtəlifliklərin rolu azalsa da dini kimlik və camaatlar, miqrant nəsillərinin ən uzunmüddətli xüsusiyyətidir. Əvvəllər miqrasiya ilə bağlı tədqiqatlarda əsas nəzəriyyələr assimilyasiya nəzəriyyələri idisə, hal-hazırda müasir çoxmədəniyyətlilik nəzəriyyələrinə yerini buraxıb. Artıq milli siyasət və nəzəri düşüncələr assimilyasiyanı inteqrasiyanın son mərhələsi hesab etmir və miqrantlarla yerli cəmiyyət arasındakı münasibətlərin daha qarışıq olduğunu qəbul edir. Yerli hökumət onların birlikdə sülh içərisində yaşamasına nail olmağa çalışır. Fişerin Almaniyadakı immiqrantlar üçün dediyi kimi “işçi istədik, insanlar gəldi” yanaşması ilə yox, onların cəmiyyətin quruluşunda önəmli aktyor olmalarını unutmamaq lazımdır.

İnteqrasiya və məskunlaşma

Miqrasiya istər ölkə daxilində, istərsə də ölkə xaricində olsun, miqrantların həyatında iqtisadi, sosial və psixoloji dəyişikliklərə səbəb olur. Miqrantlar köçərkən əşyaları ilə birlikdə bütün həyat təcrübələrini, yaşayış tərzlərini də özləri ilə birlikdə getdikləri yerlərə aparırlar. Miqrasiya prosesində miqrant hər şeydən əvvəl psixoloji sarsıntı keçirsə də, o, tezliklə yeni məskunlaşdığı regionun mədəniyyəti, qayda-qanunları və s. ilə yaxından tanış olmalı və ona uyğunlaşmağa çalışmalıdır. Miqrantın öz mədəniyyətini, dinini yeni cəmiyyətdə təbiiq etməsi qarşıdurmalara gətirib çıxarır.

İnteqrasiya miqrantların yad cəmiyyətlə bütünləşərək o cəmiyyət içərisində yaşamağa başlamasını ifadə edir. Miqrantların ölkələrdə məskunlaşma prosesi ilə bağlı bir çox nəzəri model vardır və inteqrasiya onlardan biridir. Lakin günümüzdə “çoxmədəniyyətlilik” xüsusilə, geniş yayılmış bir anlayışdır. Müxtəlif fikirlər olsa da hər birinin izah etməyə çalışdığı miqrantların məskunlaşdığı dövlətlərdəki cəmiyyətin üzvü olma prosesidir. İnteqrasiya müzakirəsində izolyasiya siyasəti də nəzərə alınmalıdır. Eyni zamanda bəzi miqrant qrupları da vardır ki, onlar özləri həmin cəmiyyətin üzvünə çevrilmək istəməzlər və özlərini qəbul edilmək məcburiyyətində hiss etməzlər. Bunlara misal olaraq, qonaq işçiləri, qeyri-leqal miqrantları və marginal dindar qruplarını göstərmək olar. Bununla birlikdə onlar müxtəlif şəkillərdə cəmiyyət arasında müstəqil olaraq təşkilatlana biliblər.

İlk olaraq, təsiri güclü olan, 2 nəzəriyyəyə nəzər salmaq lazımdır. 1920-ci illərdə Çikaqo Sosiologiya Məktəbi miqrantların məskunlaşması ilə bağlı bir yanaşma irəli sürdü. Bu yanaşma inteqrasiyanı – assimilyasiyanı – “ irq münasibətləri döngüsü” adlandırılan 4 dərəcəyə bölmüşdü: təmas, qarşıdurma, uyğunlaşma və assimilyasiya. Bu döngü bəzi kənar faktorlar nəzərə alınmasa qaçınılmaz şəkildə meydana gələn təkamül modeli idi. Assimilyasiya son mərhələdə etnik qruplar arasında müxtəlifliklərin aradan qalxmasına gətirib çıxarırdı. Xüsusilə də millətlərarası nikah önəmli faktor idi. Milton Qordon, “Assimilation in American Life” (1965) adlı əsərində assimilyasiyanın 7 mərhələsi adlı fərqli model irəli sürürdü. Bu mərhələlər, mədəni, struktur, nikah, kimlik baxımından, önyarğının aradan qalxması assimilyasiyası, davranışı qəbul etmə assimilyasiyası və vətəndaş olma yolu ilə assimilyasiya idi. Lakin sonrakı tədqiqatlar bu fikri tənqid etmişdir. Çünki bütün bu assimilyasiya mərhələlərinin hamısı sonda homogen cəmiyyət fikrinə gətirib çıxarırdı. Eyni zamanda bu gün inteqrasiyanın nəticələri həm miqrantlar nöqtəyindən, həm də yerli xalq tərəfindən çox mürəkkəb proses kimi qiymətləndirilir.

Miqrasiya cəmiyyətin bütün sahələrinə təsiretmə potensialına sahibdir. Əsas olaraq isə, mədəni, struktur və siyasi sahələr mühüm əhəmiyyət kəsb edir. Mədəni inteqrasiya həm miqrantların və miqrant cəmiyyətlərinin yerli dəyərlərlə, qanunlarla və davranış modelləri ilə münasibəti və uyğunlaşması, həm də yerli cəmiyyətin miqrantların mədəni həyatlarına olan reaksiyaları ilə əlaqəlidir. Mədəni inteqrasiyanın məkanı sivil cəmiyyətdir və hal-hazırda getdikcə önəmi artan mediadır. Müvəffəqiyyət qazanmış mədəni inteqrasiya açıq şəkildə özünü güclü etnik münasibətlərdə göstərir. Struktur inteqrasiya vasitəsilə ilə miqrantlar müxtəlif sektor, qurum və təşkilatlara daxil ola bilirlər və özləri də bu qurumların paralel formalarını yaradırlar. Bu cür

sektor, qurum və təşkilatlar iqtisadi, təhsil, siyasi partiyalar və dini cəmiyyətləri təşkil edir. Yerli işçi qüvvəsi bazarında şəriklik struktur inteqrasiyanın ən önəmli göstəricilərindən biridir. Siyasi inteqrasiya isə dövlətin miqrantlar ilə işbirliyi yollarını ifadə edir. Buraya vətəndaşlıq əldə etmə və digər qanuni prosedurlar daxildir. Eyni zamanda, ayrı-seçkiliyə qarşı olmaq, vətəndaşlıq əldə etməklə bağlı olan imkanlar və limitlənmələr də siyasi inteqrasiyanın bir parçasıdır. İnteqrasiyanın bu cür qruplaşdırılması prosesin nəticələri nöqtəyi-nəzərindən obyektivdir. Miqrantlar həm fərdi şəkildə, həm də qrup halında ev sahibi xalqın arzu etdiyi şəkildə qarşılıqlı təsir seçimini edə bilirlər. Kasls və Miller 3 müxtəlif inteqrasiya şəklini izah ediblər: birincisi, miqrantların bir qisminin ümumi əhali ilə qarışması, məsələn, Aİ ölkələrindəki və ABŞ-dakı Avropa mənşəlilər bu qrupa daxildir. İkincisi, etnik qruplar şəklində məskunlaşanların bəziləridir. Bu etnik qruplar əslində, başlanğıcda irqçilik və izolyasiya səbəbi ilə yaradılmışdı. Lakin müasir dövrdə həmin etnik qruplar tam vətəndaşlıq haqlarına sahibdirlər. Bunlara misal olaraq, Şimali Amerikadakı bəzi Avropa mənşəli qruplar yəni, italyanlar, polyaklar və İngiltərədəki irlandları göstərmək olar. Üçüncüsü, miqrantların etnik azlıqlardan ibarət olan hissəsidir ki, onlar ən əlverişsiz vəziyyətdə olan insanlar arasındadır və irqçilik, qanuni statusun yetərsizliyi və ümumi cəmiyyətdən ayrı qalma kimi təcrübələrə sahibdirlər.

Müxtəlif cəmiyyətlərə edilən köçlər arasında bir çox oxşar xüsusiyyətlər mövcuddur. Bütün ölkələrdə “miqrasiya zənciri və məskunlaşma, əmək bazarında bölünmə, seqreqasiya (ayırım) və etnik qrup yaratmaq”la bağlı miqrasiya prosesinin oxşarlıqları var. Sıxlığı ölkələrə görə fərqlənsə də, irqçilik və ayrı-seçkilik də bütün ölkələrdə mövcuddur. Müxtəliflik isə, dövlətin miqrasiya, məskunlaşma, vətəndaşlıq və mədəni müxtəliflik siyasətində görülə bilər. Tədqiqatçılar müxtəlifliklərin milli dövlətin tarixi təcrübələrinə əsaslı olduğunu düşünürlər. Alis Bloka görə, miqrantların məskunlaşma prosesi haqqında elmi ədəbiyyatda dörd mühüm mövzu mövcuddur. Bu fundamental mövzular ev sahibi cəmiyyətin siyasi sistemi, miqrantların sosial şəbəkələri, miqrantların fərdi xüsusiyyətləri və miqrasiya şərtəri ilə əlaqəlidir. Bunlar da miqrasiyanın səbəbləri, yeni cəmiyyətdən mədəni uzaqlıq, dil bilmə qabiliyyətləri, təhsil və s. amilləri əhatə edir.

Dini inancları səbəbindən insanların miqrasiyaya məcbur edilməsi

Bəzən dini mövzular da miqrasiyaya səbəb olur. Bəzi insanlar dini inanclarına görə zülmə məruz qalırlar. Bunlara misal olaraq, yəhudilərin tarixi yurdlarından qovulmasını, daha sonra yenə dini inanclarına görə Avropa ölkələrində, Rusiyada assimilyasiya ola bilməmələri və üzləşdikləri çətinlikləri, İspaniya və Rusiyadan kütləvi şəkildə köçə məcbur edilmələrini, əsrlər boyu gettolarda qalmalarını göstərmək olar. ABŞ yarandığı ilk vaxtlarda bir çox dini azlıq üçün mühüm sığınacaq olmuşdur və bu hal indiki dövrə qədər davam edir. Son dövrlər populizm tərəfdarlarının artması da bunda önəmli rol oynayır. Onlar yerli xalqda miqrantlara qarşı aqressiya yaradırlar. İşsizliyin, yoxsulluğun, bərabərsizliyin artmasının, şiddət, narkotik və insan qaçaqmalçılığı kimi cəmiyyətdə mövcud olan bəzi önəmli problemlərin səbəbini miqrantlarda görürlər. Populist partiyalar tez-tez köç məsələsinə toxunaraq köçü xalqların rifahına, sosial, mədəni, hətta etnik xüsusiyyətlərinə təhdid kimi qələmə verirlər. Xüsusilə, son 10 ildə İslam dini və onun nümayəndələri keçmişdə anti-semitizm, faşizmin olduğu kimi Qərbin inkişaf etmiş ölkələri üçün təhdid mənbəyi olmuşdur. Müsəlman miqrantlar avropalılar üçün iqtisadi yükədən başqa heç nə ifadə etmir. 2006-cı ildə aparılan sorğuda avropalıların demək olar ki, hamısı müsəlmanlarla bağlı mənfi düşüncədə olduqlarını bildiriblər.

Çoxmədəniyyətli cəmiyyətlərdə isə vəziyyət daha yaxşıdır. Burada hər iki tərəf qarşılıqlı inancları nəzərə alır. Yəni, miqrantlar öz dini ayinlərini icra etdikdə və quruluşlarını yaratdıqda yerli qayda-qanunlara uyğunlaşmalıdırlar, yerli cəmiyyət isə onlara tolerantlıq göstərir. Miqrantların struktur inteqrasiyası ilə onların dini camaatları çoxmədəniyyətli siyasətlərdə ən önəmli faktordur. Yerli və dövlət qurumları miqrantların dini təşkilatlanmasında onları dəstəkləyirlər.

Miqrantlar üçün yaradılan imkanlar

Kaslsa görə, müasir dövlətlər üçün üç fərqli seçim var, bunlar, ayrı-seçkilik, assimilyasiyaya meyilli və çoxmədəniyyətli modellərdir. Ayrıncı modeldə miqrantların cəmiyyətin müəyyən bir

hissəsində iştirakına icazə verilir, lakin bəzi sahələrdə (məsələn, səhiyyə sistemi və vətəndaşlıq) məhdudlaşdırılırlar. Bu cür ölkələrə misal olaraq, Almaniya və Avstriyanı göstərmək olar. Assimilyasiyaya meyilli model miqrantların yerli cəmiyyətə bənzəməsinə gözləyən təktərəfli inteqrasiya olaraq izah edilir. Bu modelə ən yaxşı nümunə Fransadır. Böyük miqdarda miqrant qəbul edən ölkələr müəyyən bir mərhələyə qədər çoxmədəniyyətlik modelinə müraciət edirlər. Bəzən din bu siyasəti yönləndirən faktor olur, lakin nadir hallarda açıq şəkildə təsir göstərə bilər. Rəsmi dövlət siyasəti mühüm əhəmiyyət kəsb edən faktor olsa da, digər faktorları da nəzərə almaq lazımdır.

TƏDQIQAT METODU

Tədqiqatın mövzusu hazırda beynəlxalq münasibətlər kontekstində olduqca aktualdır. Tədqiqatda kontent analiz metodundan istifadə edilmişdir ki, bu da tədqiq edilən mövzunun müxtəlif üsullarla nəzərdən keçirilməsinə şərait yaradacaqdır.

NƏTİCƏ

Miqrasiya miqrantın əvvəlki həyatında təcrübə etdiyi hər şeyi demək olar ki, həyatından çıxarması deməkdir. Xüsusilə, xarici köçlər miqrant üçün yeni bir məkan, insanlar, cəmiyyət münasibətləri, mədəniyyət, dil və din ilə üzləşməsi deməkdir. Eyni zamanda, yaşadığı yeni ölkənin iqlimi, xəstəliklər və s. miqrantların həyatlarını çətinləşdirən amillərdəndir. Qeyri-qanuni yolla ölkəyə daxil olanlar isə əlavə olaraq, daimi olaraq polis tərəfindən tutulma və ölkədən qovulma təhlükəsi ilə yaşayırlar. Miqrantların yad olduqları cəmiyyət ilə bütünləşərək həmin cəmiyyətin bir parçası olma prosesləri, yəni, inteqrasiya isə miqrantların həll etməsi gərəkən problemlərin ən önəmlisidir. Bu müddəti həm miqrant, həm də onu qəbul edən cəmiyyət üçün asanlaşdırmaq üçün hər iki tərəfin tolerant olması gərəkdir və onlara media, təhsil qurumları, eləcə də ailələri dəstək olmalıdırlar.

Miqrasiya və etnik tədqiqatlarda din tez-tez digər faktorlardan biri olaraq göstərilir. Lakin din inteqrasiyada önəmli rola sahibdir və bir neçə fərqli yöndə özünü göstərir. Fərdi miqrant ailələri arasında onların dini inancları mühüm əhəmiyyət kəsb edə bilər. Məsələn, onlar qatıldıqları hər-hansı bir yığıncaqda spirtli içki kimi geniş yayılmış adətləri qəbul etməyə bilərlər. Onlar üçün əsas yığıncaq məkanları kilsə, məscid, sinaqoqlardır. Siyasi inteqrasiyada isə nəzarət dövlətin əlindədir və miqrantlar limitləndirilir.

Ümumiyyətlə, miqrantların yeni cəmiyyətlərə inteqrasiyası araşdırılarkən dinin önəmi nəzərdən qaçmamalıdır. Çünki hal-hazırda da köç məsələlərində əsas diqqət miqrantların dini inancına yönəlib.

ƏDƏBİYYAT SİYAHISI

1. Tuomas Martikainen (Çev. Nebile Özmen) Din, Göçmenlər Ve Entegrasyon, İlahiyat Fakültesi dergisi (**Jurnal məqaləsi**) Ocak 2010, 263-276 s.
2. Yusuf Adıgüzel, Göçmenlerin Kültürel Entegrasyonu, WALD Dünya Yerel Yönetim ve Demokrasi Akademisi Vakfı (**Jurnal məqaləsi**) Kasım 2016 171-194 s.
3. Ayhan Kaya İslam, Göç ve Entegrasyon: Güvenikleştirme Çağı, İstanbul: İstanbul Bilgi Üniversitesi Yayınları, İnsan&toplum the journal of humanity and society (**Jurnal məqaləsi**) 2016, 160-163 s.
4. Ayhan Kaya, The rise of populist extremism in Europe: Lost in Diversity and Unity https://www.academia.edu/31094494/The_rise_of_populist_extremism_in_Europe_Lost_in_Diversity_and_Unity (**online məqalə**)
5. Castles, S ve Miller M.J. Göçler Çağı Modern Dünyada Uluslararası Göç Hareketleri, Çev: Bülent Uğur Bal, İbrahim Akbulut, İstanbul: İstanbul Bilgi Üniversitesi Yayınları (**kitab**) İstanbul, Türkiye 2008: 1-500

IV SƏNAYE İNQİLABI: YENİ PEŞƏLƏR

BILAL QASIMLI

Bakı Mühəndislik Universiteti
İqtisadiyyat və idarəetmə fakültəsi/Beynəlxalq Münasibətlər və Diplomatika ixtisası
bqasimli@std.beu.edu.az
BAKİ, AZƏRBAYCAN

XÜLASƏ

İlk dəfə 2011-ci ildə Almaniyada təşkil olunan Hannover sərgisində istifadə olunan "Sənaye 4.0"(Industry 4.0) Almaniya dövləti,digər sənaye dövlətləri və transmilli şirkətlər tərəfindən dəstəklənərək bu günün sənayesində öz yerini aldı.Həmçinin Dünya İqtisadi Forumunun son toplantılarında müzakirə mövzusu oldu.Hazırda "Sənaye 4.0" gen mühəndisliyi, əlavə reallıq sistemləri , ekoloji texnologiyalar, özü idarə olunan avtomobillər, təmiz enerji mənbələri, dronlar, nanotexnologiya, bulud sistemləri, əşyaların interneti və süni intellektin geniş tətbiqi ilə davam edir.

Volkswagen avtomobil şirkətinin İdarə Heyətinin üzvü Dr. Andreas Tostmann yüksək texnologiyanın tətbiqini qiymətləndirərkən deyib ki: "Üç ölçülü çap maşınları Volkswagen şirkətinin əlavə istehsal fəaliyyətlərini yeni səviyyəyə çıxarır"

Bosch şirkəti isə "Sənaye 4.0" proqramının tətbiqi nəticəsində son 4 il ərzində 1,5 milyard avro qazanmışdır.

Ölkələr və təşkilatlar gələcəkdə işlərin dəyişəcəyinin və yeni iş imkanlarının yaranacağına həqiqətini artıq görməyə başladılar.Bununla birlikdə, gələcəkdə işçi qüvvəsi yeni peşələrə necə adaptasiya olacaq və dövlətlər hansı sosial-iqtisadi addımlar atacaq? kimi suallar meydana gəlir. Dünya yeni IV sənaye inqilabıyla tanış olurdu ki, 2017-ci ildə CeBİT-də "Cəmiyyət 5.0"-dan danışılmağa başlandı.

AÇAR SÖZLƏR: "SƏNAYE 4.0 "-1, YENİ PEŞƏLƏR -2, SÜNI INTELLEKT-3

GİRİŞ

Əmək bazarlarında çətinliklər artır, inkişaf etmiş iqtisadiyyatlardakı ev təsərrüfatlarının gəlirləri durğunlaşır və işçilər arasında artan bacarıq boşluqları müşahidə edilir. Dünyada sosial, mədəni, iqtisadi, ekoloji və texnoloji dəyişikliklər baş verir.Dünyanın, tarixdə heç olmadığı sürətlə dəyişdiyi bir dövrdəyik. Bu inqilab istehsal məhsuldarlığını artıracaq, iqtisadiyyatı dəyişdirəcək, sənaye artımını stimullaşdıracaq və bölgələrin rəqabət qabiliyyətini dəyişdirəcək və inkişaf etmiş ölkələrlə inkişafda olan ölkələr arasında iqtisadi uçurum daha da artacaq. "Sənaye 4.0." bizdən artan rəqabətə tab gətirmək üçün yeni strategiyalar planlaşdırıb tətbiq etməyi tələb edir.Texnologiya sahəsində baş verən inkişaf, əşyaların interneti, 3D çap texnologiyaları, müxtəlif robotlar, böyük həcmli verilənlər, süni intellekt özləriylə bərabər yeni peşələr gətirəcək və yeni iş imkanları yaradacaq.Yeni peşələr, qismən və ya tamamilə köhnə peşələrin yerini alacaq.Həm köhnə, həm də yeni peşələrdə lazım olan bacarıqlar bir çox iş sahəsində dəyişəcək, insanların necə və harada işləyəcəyini dəyişdirəcək.

Təxminlərə görə, bugünkü uşaq bağçasındakı uşaqların təxminən üçdə ikisi hələ mövcud olmayan peşələrə sahib olacaqlar.Artıq 10 il sonra haqqında proqnoz vermək çox çətinidir.Bütün bunlara rəğmən bu gün yeni peşələrin bəzilərini təxmin edə bilmək mümkündür.Yeni peşələri təyin edib, bu peşələrə görə də yeni təhsil proqramları hazırlayıb və tətbiq etmək lazımdır."Sənaye 4.0" proqramını qəbul edib, tətbiq edən Almaniya,ABŞ,Yaponiya və s. kimi ölkələrdə artıq yeni təhsil proqramları hazırlanır.

Bizi gələcəkdə gözləyən bir neçə peşə:

1. Data analist

Texnologiyanın bu qədər inkişaf etdiyi bir zamanda, hər il toplanan məlumat miqdarı sürətlə artmaqdadır.Artıq günümüzdə böyük məlumatları toplayan və gələcəkdəki yarana biləcək problemləri təxmin edə bilən mütəxəssislərə ehtiyac var.

2. Külək enerjisi texniki

Dünyada yaranan ekoloji problemlərdən dolayı ekoloji təmiz enerji mənbələrindən istifadə daha önəmli hala gəlib. Külək enerjisində günəş enerjisi kimi təmiz olduğu üçün günü gündən daha da inkişaf edir və dünya ölkələri tərəfindən sıxlıqla istifadə olunmağa başlayıb. Bir neçə ildir ki, artıq ölkəmizdə də külək enerjisindən istifadə olunmağa başlanılıb. 2016-2026-cı illər ərzində külək enerjisi sahəsində 14.000 yeni iş yeri açılacağı proqnozlaşdırılır.

3. Proqram inkişaf etdiricisi

Texnologiyanın, robotların, mobil cihazların və s. inkişaf etməsi üçün mütləq şəkildə Proqram inkişaf etdiricilərə ehtiyac var. 2016-2026-cı illər ərzində təxminən Proqram inkişaf etdiricisi sahəsində 1.200.000 yeni iş yeri açılacağı proqnozlaşdırılır.

4. 3D-çap texniki

Texnologiya irəlilədikcə, 3D çap maşınları mobil cihazlar və kompüterlər kimi geniş yayıla bilər. Nəticədə hər bir evdə 3D çap maşını ola bilər. Buna görə də, gələcəkdə 3D Çap maşınları texniklərinə tələbat artacaq və bu işlə məşğul olan xidmətlərin sayı artacaq.

5. Robot texniki

IV Sənaye inqilabının nəticəsində zavodlarda, restoranlarda və s. yerlərdə istifadə olunan robotlar gələcək illərdə hər evdə köməkçi kimi istifadə oluna bilər. Zaman içərisində işləməyən robotlara yenidən proqram yazmaq üçün robot texniklərinə ehtiyac olacaq. Robotlara alışmalıyıq və robot texniki gələcəkdə ən qiymətli peşələrdən biri kimi görünür.

6. Günəş enerjisi texniki

Günəş enerjisi təmiz enerji olduğu üçün gələcəyin önəmli bir parçası olmağa davam edəcək. Günəş enerjisinin maliyyəti hər keçən il aşağı düşməyə davam edir, bu səbəblə də şirkətlər üçün daha çox uyğun hala gəlir. ABŞ-da, 2016-2026-cı illər ərzində təxminən günəş enerjisi sahəsində 30.000 yeni iş yeri açılacağı proqnozlaşdırılır.

7. Beyin implant mütəxəssisi

Xüsusi kompüter çipsləri, yaddaş inkişafı, xəstəliklərin idarə edilməsi, əhval-ruhiyyə tənzimlənməsi və iflic müalicəsi üçün insanların beyninə yerləşdirilə bilər.

8. Gen mühəndisliyi

Bu sahədəki inkişafın nəticəsində bəzi xəstəliklər meydana gələ bilər və ya bəzi xəstəliklərin müalicəsi tapıla bilər.

9. Dron pilotları

Dronlar ambulans, yanğıın söndürmədə, yükdaşımada və s. sahələrə də istifadə olunacaq. Bu da dron pilotlarına gələcəkdə ehtiyacı artıracaq. Məsələn, Amazon şirkəti, dronları paketləri təslim etmək üçün istifadə edir. Daha sonra şəhərlərdə küçələrə atılan tullantıları təmizləmək və təhlükəli olan yüksək yerlərdə gündəlik işlər aparmaq üçün istifadə edilə bilər.

10. İqlim mühəndisləri

Sellərin, daşqınların, küləyin, quraqlığın, yağışın və s. qarşısını almaq üçün istifadə ediləcək. Əgər elm o qədər inkişaf edərsə gələcək üçün ən yaxşı və ən vacib işlərdən biri də hava nəzarəti olacaqdır. Məsələn: ABŞ-da hər il baş verən tornadoların sayı minimuma endirilə bilər.

11. Kosmos turizm bələdçisi

SpaceX şirkəti insanların kosmosa səyahət etməsi üçün bir sıra mühüm addımlar atıb. Artıq 10-15 il içərisində insanların kosmosa səyahət etməsi nəzərdə tutulub. İnsanların əksəriyyəti astronaut olmadığı üçün kosmik səyahətə hazırlanmasına və orbitə daxil olduqda yeni mühitə uyğunlaşmasına kömək etmək üçün xüsusi kosmos turizm rəhbərlərinə ehtiyac olacaq.

12. Uzaqdan sağlamlıq mühəndisi

Robot texnologiyaları daha da inkişaf etdikcə, həkim və digər səhiyyə işçiləri uzaq məsafələrdən robotlar vasitəsilə əməliyyatlar edə biləcəklər. Gələcəkdə bir çox cərrahlər xəstələrini fiziki olaraq harada olmağından asılı olmayaraq dünyadakı hər hansı bir yerdən əməliyyat edə biləcəklər.

13. Nanotexnologiya mühəndisi

Nano texnoloji kompüterlər hətta paltar kimi fərqli sahələrdə istifadə olunur. Yaxın gələcəkdə özlərini kopyalamağa qadir olan nano robotlar bədənlərimizdə viruslarla mübarizə aparacaq.

14. Kiber təhlükəsizlik mütəxəssisi

Gələcəkdə önəmli məlumatların bulud sistemlərə yüklənməsi və demək olar ki, hər şeyin rəqəmsallaşması Kiber təhlükəsizliyi daha da önəmli hala gətirəcək. Süni intellektin hakerlər tərəfindən ələ keçirilməsi böyük fəlakətlərə yol açmağa bilər. Beləliklə, kibercinayətkarlıq və kiber təhlükəsizlik sahəsində yeni peşə və təşkilatlar yaradılacaqdır.

TƏDQIQAT METODU

Tədqiqatda müqayisəli təhlil metodundan istifadə olunmuşdur ki, bu da araşdırılan mövzunun müxtəlif üsullarla nəzərdən keçirilməsinə şərait yaratmışdır.

NƏTİCƏ

Yuxarıda sadalanan peşələr “Sənaye 4.0”-in tətbiq edilməsi nəticəsində və ölkələrin inkişaf etməsiylə paralel ortaya çıxacaqdır. “Sənaye 4.0” tətbiq edilməsi nəticəsində yeni iş imkanları yaranacaq və artıq ağır və təhlükəli işlərdə insanlardan deyil, robotlardan istifadə ediləcəkdir. Texnologiyanın bu cür inkişaf etdiyi bir dövrdə İT və Riyaziyyat ixtisaslarında olduqca populyar olacaqdır. Xüsusilə texnologiyanın müxtəlif sahələrində gözə çarpacaq inkişaf bu peşələri bu gün də zəruri edir. Bütün bunlara rəğmən “Sənaye 4.0”-in tam təsiri hələ bizlərə məlum deyil, çünki ortaya çıxan yeni texnologiyalar hələ inkişaf mərhələsindədir. “Sənaye 4.0” özüylə bərabər cəmiyyətin düzənində, sosial strukturunda, iqtisadi həyatında köklü dəyişikliklər gətirəcək. Nəticədə, ölkəmizi müasir sivilizasiyaların səviyyəsinə gətirmək və onu modernləşdirmək üçün “Sənaye 4.0”-i ölkəmizə gətirməliyik..

ƏDƏBİYYAT SIYAHISI

1. James Manyika, Peter Gumbel, What is the future of work? <https://www.mckinsey.com/featured-insights/future-of-work/what-is-the-future-of-work> (**online məqalə**)
2. Klaus Schwab, The Fourth Industrial Revolution: what it means, how to respond. <https://www.weforum.org/agenda/2016/01/the-fourth-industrial-revolution-what-it-means-and-how-to-respond/> (**online məqalə**)
3. Joanna Lizut, Gilberto Marzano, Mirosław Grewinski, Educating for future job. https://www.researchgate.net/publication/325368668_EDUCATING_FOR_FUTURE_JOBS (**online məqalə**)
4. Stacy Rapacon, 30 of the best jobs for the future. <https://www.kiplinger.com/slideshow/business/T012-S001-best-jobs-for-the-future-2018/index.html> (**online məqalə**)
5. Klaus Schwab, The Fourth Industrial Revolution. Crown Publishing Group (**Kitab**). New York/US. 2017:1-181

MÜASİR BEYNƏLXALQ MÜNASİBƏTLƏR KONTEKSTİNDƏ UKRAYNA-RUSİYA MÜNASİBƏTLƏRİ

XANIM AĞADADAŞOVA

Bakı Mühəndislik Universiteti
İqtisadiyyat və idarəetmə/ Dövlət və bələdiyyə idarəetməsi kafedrası
xagadadashova@std.beu.edu.az
BAKİ, AZƏRBAYCAN

XÜLASƏ

Tarixi arxa plana nəzər yetirildikdə keçmiş zamanlardan bu günə kimi Rusiya və Ukrayna arasında eyni etnik kökdən gəldiklərinə görə bir-birinə qarşı münasibətlərin hər zaman fərqli paradigmadada olduğu nəzərə çarpır. 17ci əsrdə ruslar tərəfindən işğal edilən Ukrayna ərazilərində ruslaşdırma siyasəti mövcud olmuş və bu davamlı hal almağa başlamışdır. SSSR dönəmində isə Rusiya digər ölkələri olduğu kimi Ukraynanı da öz təsir dairəsi altında saxlamışdır. SSRİ dağıldıqdan sonra liberal iqtisadiyyatın imkanlarından yararlanaraq Rusiyanın təsirindən çıxmaq üçün müstəqil siyasət yürüdən Ukrayna, Avropa Birliyi ilə yaxınlaşmaq və Müstəqil Dövlətlər Birliyində Rusiyaya qarşı bir birlik yaratmaq üçün səy göstərdi. Rusiya Ukraynanın özündən uzaqlaşmasını istəmədiyinə görə həm Krımın əhəmiyyətli keçid rolunu oynaması səbəbi ilə, həm

də Ukraynanı öz nəzarəti altında saxlamaq üçün həm təbii qaz, həm də Kırım problemləri ilə bu istəyinə nail olmağa çalışdı. Ukraynanın bütün bu siyasi təzyiqlərə baxmayaraq Rusiyadan uzaqlaşmaq istəyi üzərində dayanmasına qarşılıq olaraq Rusiya qış aylarında təbii qazı kəsməklə yanaşı, 2014-cü ildə Ukrayna ərazisi olaraq bilinən Kırımı silah gücünə beynəlxalq hüququn normalarını pozaraq işğal etdi. Bunun nəticəsi olaraq Rusiyadan təamimlə uzaqlaşmaq siyasətinə keçən Ukrayna Avropa İttifaqı və Natoya daha da yaxınlaşdı.

AÇAR SÖZLƏR: Ukrayna,Rusiya,Ukrayna-Rusiya Münasibətləri, Krim Müharibəsi

GİRİŞ

Ukrayna Sovet Sosialist Respublikaları İttifaqının ən böyük varislərindən biridir. 1991-ci ilin dekabrında Ukrayna Rusiya və Belarusun SSRİ-ni dağıtmaq planına qoşuldu. Moskvada çevriliş cəhdindən sonra 1991-ci ilin avqustunda Ukrayna SSRİ-dən ayrıldığını elan etdi.

1991-ci ilin dekabrında - Ukraynanın ilk prezidenti seçilən Leonid Kravçuk - Ukrayna üçün həm Rusiyaya, həm də Qərbbə münasibətdə xüsusi siyasət yolu seçmişdi. Bu siyasət Ukraynanın dünya birliyinin bərabərhüquqlu üzvü kimi tanınmasına səbəb oldu, lakin ölkənin heç bir əsas problemini həll edə bilmədi.

Ukrayna prezidenti Kuçma, Rusiya Federasiyası prezidenti Yeltsin , ABŞ prezidenti - Klinton və Böyük Britaniyanın Baş naziri 5 dekabr 1994-cü ildə Ukraynanın Nüvə Silahlarının Yayılmaması Sazişinə qoşulması ilə əlaqədar Budapeşt Təhlükəsizlik Təminatı Memorandumu imzaladılar. Razılaşma tərəfləri aşağıda qeyd edilən öhdəlikləri qəbul etdilər. Avropada Təhlükəsizlik və Əməkdaşlıq Təşkilatının yekun aktının prinsiplərinə uyğun olaraq Ukraynanın müstəqilliyi, suverenliyi və mövcud sərhədlərinə hörmətlə yanaşmalı; Ukraynanın ərazi bütövlüyü və siyasi müstəqilliyinə qarşı güc tətbiq etməkdən çəkinməli və heç vaxt özünümüdafiə və ya BMT Nizamnaməsinə uyğun olmayan hər hansı məqsəd istisna olmaqla, Ukraynaya qarşı heç vaxt heç bir silah tətbiq etməməli; Avropada Təhlükəsizlik və Əməkdaşlıq Təşkilatının yekun aktının prinsiplərinə uyğun olaraq Ukrayna tərəfindən suveren haqlarını həyata keçirilməsində şəxsi maraqlarına tabe etməyə və beləliklə özünü hər hansı üstünlüklə təmin etməyə yönəlmiş iqtisadi məcburiyyətdən çəkinməli; Ukrayna təcavüz qurbanı olarsa və ya nüvə silahından istifadə ilə təcavüz təhlükəsinin obyektinə çevrilərsə, nüvə silahının yayılmaması haqqında müqavilənin iştirakçısı və nüvə silahına malik olmayan dövlət kimi Ukraynaya yardım məqsədilə BMT Təhlükəsizlik Şurası tərəfindən təxirəsalınmaz tədbirlərə nail olmalı; və Nüvə silahının yayılmaması haqqında müqavilənin iştirakçısı, nüvə silahına malik olmayan dövlət kimi Ukraynaya qarşı nüvə silahı tətbiq etməməlidirlər. Memorandumu imzalayanlar, o cümlədən Rusiya Ukraynanın suverenliyinin və ərazi bütövlüyünün təminatçısı olacağını vəd etdilər.

1997-ci ildə Qərbin açıq təzyiqi ilə Rusiya Ukrayna ilə keçmiş Sovet İttifaqı Qara dəniz Donanmasının son bölgüsünü təşkil edən üç müqavilə imzaladı. Saziş aşağıdakı şərtləri özündə birləşdirir: 1) Hər iki dövlət Qara dəniz Donanmasını 50-50 əsaslarla böldü, Rusiyanın daha müasir gəmilərin bir qismini nağd pulla geri almasına icazə verildi; 2) Rusiya Sevastopoldakı və ətrafındakı limanları 20 il üçün illik 97,75 milyon dollara icarəyə götürəcəkdir. Rusiya, həmçinin donanmanın bir hissəsinin istifadəsinə görə Ukraynaya 526 milyon dollar, həmçinin Ukraynanın nüvə cəbhəxəsinin Rusiyaya verilməsi üçün 200 milyon dollar kredit verəcəkdir. Ödənişlər, Ukraynanın Rusiyaya olan 3 milyard dollarlıq borcunu azaltmaq üçün istifadə ediləcək (bunun çox hissəsi Rusiya qaz təchizatçısı – Qazprom vasitəsilə aparıldı); 3) Rusiya Kırımı qanuni olaraq Ukraynanın suveren bir hissəsi kimi tanıdı. Bunun qarşılığında Rusiya regionda maraqlarını təmin edə bildi. Kırımdakı hərbi bazasını saxladı. Eyni zamanda, Rusiya Ukraynanın NATO-ya daxil olmasının qarşısını aldı və buna görə də Qara dənizin şimal sahilində NATO-nun mövcudluğunu aradan qaldırdı.

2004-2005ci illərdə Ukraynada baş verən Narıncı İnqilab Ukrayna siyasətində kəskin dəyişikliklərin başlanğıc nöqtəsi olaraq xarakterizə olunur. 2004-cü il Kiyevdə Ukrayna prezident seçkilərinin saxtakarlıqla, kütləvi korrupsiya və seçici qorxutması ilə keçirildiyi iddia edilən səsvermədən dərhal sonra baş verən bir sıra etirazları özündə ehtiva edən inqilab idi. Rusiya

Federasiyası Yanukoviçin tərəfində, qərb ölkələri isə Ukrayna müxalifətinin tərəfində idi . Yekun müqayisədə 52% səs toplayan Yuşşenko rəsmi qalib elan edildi və 2005-ci ildə Narıncı İnqilab sona çatdı. 2010-cu il prezident seçkilərində Yanukoviç Ukraynanın yeni prezidenti oldu. Yanukoviç 2014-cü ilin fevralında Kiyevin Müstəqillik Meydanındakı Euromaidan etirazlarından 4 il sonra vəzifəsindən azad edildi. Qansız Narıncı İnqilabdan fərqli olaraq, etirazlar yüzlərlə insanın ölümü ilə nəticələndi.

Siyasi mübahisələr tədricən əhəmiyyətini itirdiyindən Ukrayna-Rusiya münasibətlərinin əsas istiqaməti iqtisadi məsələlərə yönəldildi. Ukrayna neft-qaz şirkəti ilə Rusiyanın qaz tədarükçüsü - Naftogaz Ukrayiny və Qazprom arasında 2005 və 2014-cü illər arasında təbii qaz tədarükü, qiymətlər və borclar ilə bağlı bir neçə mübahisə baş verdi. Bu mübahisələr, Ukraynanın ərazisindən nəql olunan Rusiyanın təbii qaz idxalından asılı olan AB-nin çox sayda ölkəsini pis vəziyyətdə qoydu. Rusiya AB-də istehlak edilən təbii qazın təxminən 1/3 hissəsini təmin edir; ixracatın təxminən 80% -i AB-yə gəlməmişdən əvvəl Ukrayna ərazisindən boru kəmərləri ilə keçir. 2005-ci ilin martında verilmiş təbii qazın qiyməti və tranzit dəyəri ilə bağlı ciddi mübahisə başladı. Mübahisə zamanı Rusiya Ukraynanı Avropa Birliyinə ixrac etmək üçün nəzərdə tutulmuş boru kəmərlərindən istifadə etməkdə ittiham etdi. Ukrayna əvvəlcə ittihamları rədd etdi, lakin sonradan Naftogaz etiraf etdi ki, digər Avropa dövlətləri üçün nəzərdə tutulan qazdan daxili ehtiyacları üçün istifadə edir. Mübahisə 1 yanvar 2006-cı ildə, Rusiya Ukrayna ərazisindən keçən bütün qaz tədarükünü kəsdikdə ən yüksək həddə çatdı. Rusiya çox tez zamanda Ukrayna vasitəsilə Avropaya qaz tədarükündən tamamilə imtina etməyi planlaşdırdığını bildirdi.. "Qazprom" Ukrayna ərazisindən nəql etdiyi qazın həcmi xeyli azaldı və tranzit boru kəmərlərinin şaxələndirilməsi yolu ilə səviyyəni daha da azaltmaq niyyətində olduğunu bildirdi.

Bir çox müşahidəçi hesab edir ki, ruslar üçün bütün postsovet dövlətlərindən Ukraynanın müstəqilliyini qəbul edilməsi ən çətini olmuşdur. Bir çox ruslar ənənəvi olaraq Ukraynanın çox hissəsini Rusiyanın tarixi bir vilayəti, ukraynalıları isə yaxın etnik qardaşları hesab etdilər.

Ukraynanın NATO və AB ilə əlaqələri, Rusiyanın Kırımdakı Qara dəniz Donanması statusu və Rusiya təbii qazının Ukrayna vasitəsilə Avropaya tranziti ilə bağlı mübahisələr iki ölkə arasında gərginlik yaradırdı. 2013-cü ilin sonunda Yanukoviç, Aİ ilə daha sıx siyasi və iqtisadi əlaqələr qurmaq üçün Birlik Sazişinin bağlanmasını təxirə salmaq və bunun əvəzində Moskvadan əhəmiyyətli maddi yardım almağa razılıq verməklə Rusiyaya qarşı qətiyyətli bir addım atdı. Bu qərar Avromaydanın etirazına səbəb oldu və nəticədə Yanukoviçin hakimiyyətdən uzaqlaşdırılmasına səbəb oldu.

Kırım

Rusiya-Ukrayna münaqişəsi Yanukoviçin 2014-cü ilin fevralında Rusiyaya qaçmasından dərhal sonra ortaya çıxdı. Moskva gizli şəkildə Ukraynanın Kırım bölgəsinə qüvvələrini yerləşdirdi və əksər müşahidəçilərin 2014-cü ilin martında qanunsuz olaraq referendumla əlaqədar referendum keçirdiyini düşündükdən sonra Kırımın birbaşa Rusiya Federasiyasına daxil olduğunu elan etdi. Bu hərəkətləri izah edərkən Rusiya hökumət nümayəndələri Kiyevdəki hakimiyyət dəyişikliyi Qərbin dəstəyi kimi ,Kırımdakı etnik rus əhalisinin təhlükəsizliyini təhdid edə bilən "çevriliş", Rusiyanın Qara Dəniz Donanmasının bölgədən çıxarması Ukraynanın NATO-ya daxil edilməsi, Moskvanın qəti şəkildə qarşı çıxdığı bir şey kimi xarakterizə etdilər. 2014-cü ildən bəri Rusiya Kırımdakı hərbi iştirakını əhəmiyyətli dərəcədə artırdı və yerli müxalifəti yatırdı. Ukrayna rəsmiləri Rusiyanın bölgəyə 30 mindən çox əsgər, habelə S-400 yerüstü raket sistemləri və digər inkişaf etmiş silahları yerləşdirdiyini söyləyirlər. Birləşmiş Millətlər Təşkilatının İnsan Hüquqları üzrə Ali Komissarlığının İdarəsi Kırımda insan hüquqlarının pozulmasını "çox və ağır" şəkildə sənədləşdirdi və ümumiyyətlə Rusiyanın işğalına qarşı azlıq olan Kırım tatarlarının "xüsusilə hədəfə alındıqlarını" bildirdi. Beynəlxalq ictimaiyyətin çoxu Rusiyanın Kırım ilhaq etdiyini tanıyır. Bir çox dövlətlər və beynəlxalq təşkilatlar Rusiyanın Ukraynanı işğal etməsini beynəlxalq hüquq normalarının pozulması kimi qiymətləndirdi və Avropada Təhlükəsizlik və Əməkdaşlıq Konfransı'nın 1975-ci il Yekun Aktı çərçivəsində Rusiyanın üzərinə götürdüyü öhdəliklərə əməl

etmədiyini bildirdi. Daha dəqiq onlar bunu 1994-cü ildə Budapeşt Memorandumunun pozulması hesab edirlər. Rusiyanın, Birləşmiş Ştatlar və Birləşmiş Krallıq ilə birlikdə "Ukraynanın müstəqilliyi və suverenliyinə və mövcud sərhədlərinə hörmət etmək öhdəliyini bir daha təsdiqlədi", Həmçinin" Ukraynaya qarşı təhdid və ya güc tətbiq edilməməsi öhdəliyi "kimi əsas prinsipləri kəskin şəkildə pozduğu sübut kimi göstərildi. 2014-cü ilin mart ayında Birləşmiş Millətlər Təşkilatının Baş Assambleyası Ukraynanın ərazi bütövlüyünü təsdiqləmək səs vermə keçirdi və 2018-ci ilin dekabrında Krımın "müvəqqəti işğalını" pisləyən və ilhaqının tanınmamasını təsdiqləyən daha bir qətnamə qəbul etdi. Rusiya hökuməti isə ona qarşı çıxan beynəlxalq hökmləri tanımaqdan imtina edir.

2014-cü il Krımın işğalının ardından Rusiya Kerç bogazını ərazi sularının bir hissəsi kimi gördüyü halda Krımın Rusiyaya ilhaqını tanımayan Ukrayna Rusiyanın Kerç boğazı üzərindəki mütləq hakimiyyətini tanımayıb boğazı iki ölkənin suları kimi qəbul etmişdir.

Şərqi Ukrayna

Krım işğal etdikdən sonra Moskva Ukraynanın şərqudə (Donetsk və Luqansk vilayətləri, kollektiv olaraq Donbas kimi tanınan) yeni separatçı hərəkətlərin yaranmasını maliyyələşdirdi. 2014-cü ilin aprelindən başlayaraq yaraqlılar bir neçə şəhər və qəsəbədə zorla hakimiyyəti ələ keçirdilər, iki separatçı qurumun (qondarma Donetsk Xalq Respublikası və qondarma Luqansk Xalq Respublikası) qurulduğunu elan etdilər və tədricən Ukrayna ərazisinə nəzarəti genişləndirdilər. Ukrayna hökuməti və könüllü qüvvələr bəzi ərazilərdə dövlət nəzarəti bərpa etdilər, eyni zamanda bəzi böyük məğlubiyyətlərə düçar oldular. Bir çox müşahidəçilərin fikrincə, Rusiya hökuməti qeyri-rəsmi şəkildə yerli döyüşçülərə silah və avadanlıq verir. Rusiya Ukraynanın daxili inkişafını və xarici siyasətini çətinləşdirməyə və Ukraynanın gələcək trayektoriyası ilə bağlı potensial danışıqlarda Rusiyanın təzyiqini artırmağa çalışır. Rəsmi Moskva isə Rusiyanın Ukraynanın şərqudəki münafiqədə iştirakını rəsmi şəkildə rədd etməyə davam edir. 2019-cu ilin aprel ayında, Zelensky'nin prezident seçilməsindən bir neçə gün sonra, Rusiya hökuməti Donetsk və Luqanskın "müəyyən bölgələrinin" sakinləri üçün Rusiya vətəndaşlığını əldə etmə müddətini sürətləndirmək üçün yeni prosedurları tətbiq etdi. 2019-cu ilin iyul ayında bu prosedurlar Donetsk və Luqanskın bütün sakinlərinə tətbiq olunmaq üçün genişləndirildi.

2018 Noyabr Azov dənizi böhranı

Azov-Kerç su bölgəsi ətrafında qarşıdurma Ukraynanın Krım sərhədlərini keçmə proseduruunu pozduğuna görə, Krım Rusiya bayraqlı balıqçı gəmisi Nordu ələ keçirməsindən sonra, 2018-ci ilin mart ayında başladı. Buna cavab olaraq Rusiya Ukraynanı 'dövlət piratçılığında' günahlandırdı və 'sərt cavab' verəcəyinə söz verdi. Nord hadisəsindən sonra Rusiya Kerç Boğazından keçən gəmilərə nəzarəti artırdı. Ukrayna Rusiyanı "Ukraynanın Azov sahilində hərbi-iqtisadi mühasirəyə salmaq" cəhdində ittiham etdi və 2018-ci ilin sonuna qədər hərbi dəniz bazası qurmaq niyyətində olduğunu bildirdi. Noyabrın 25-də Ukraynanın Azov limanlarına tərəf gedən iki hərbi gəmisi Qara dənizin yaxınlığında Kerç Bogazında olan rus sərhəd təhlükəsizlik gəmisi tərəfindən qarşılandı. Bir neçə saat sonra, gəmilərdən biri Rusiya tərəfindən vuruldu. Ukrayna yardım üçün iki gəmi göndərdi. Buna cavab olaraq Rusiya hücum helikopterləri və hücum təyyarəsi havaya qaldırıldı. Qara dənizdəki Berdyansk, Nikopol və Yany Kapu gəmiləri ekipajları ilə birlikdə Kerç şəhərinə aparıldı. Azov dənizindəki vəziyyətin gərginləşməsi Rusiya üçün müsbət nəticələrə malikdir. Rusiyanın Azov dənizində və Kerç Boğazındakı fəaliyyətləri artıq Ukraynada iqtisadi itkilərə səbəb olur. Ən əhəmiyyətli, Rusiya Azov dənizindəki hərbi fəaliyyətini artırır. Krımın ilhaqından sonra Rusiya bölgəni silahla zənginləşdirdi.

TƏDQIQAT METODU

Tədqiqatda müqayisəli təhlil metodundan istifadə olunmuşdur ki, bu da araşdırılan mövzunun müxtəlif üsullarla nəzərdən keçirilməsinə şərait yaratmışdır.

NƏTİCƏ

Rusiya ilə Ukrayna arasında münasibətlər 2014-cü ildə prezident Viktor Yanukoviçin hakimiyyətdən uzaqlaşdırılmasından sonra kəskin şəkildə pisləşdi. 27 yanvar 2015-ci ildə Ukraynanın

Verxovna Radası Kırıda və Donbassda Rusiyanın hərəkətlərinin Ukraynaya təcavüz kimi qiymətləndirildiyi təsdiq edən bir qətnamə qəbul etdi. 2014-cü ilin martında BMT Baş Assambleyası Ukraynanın ərazi bütövlüyünə dair qətnaməyə səs verdi. Kırım və Sevastopoldakı referendumun 'legitim' olmadığı vurğulanan qətnamədə, xüsusilə Budapeşt Memorandumu və Helsinki Yekun Aktı və digər sənədlər, o cümlədən 1997-ci il Rusiya - Ukrayna Dostluq, Əməkdaşlıq və Tərəfdaşlıq haqqında Müqavilənin Rusiya tərəfindən kobud şəkildə pozulduğu ifadə edildi. Rusiya tərəfi isə edilən ittihamları qəbul etməməklə yanaşı hər birini öz mövqeyi cəhətdən əsaslandırır.

Ukrayna məsələsinin uzunmüddətli həlli hələ görünür. Aydın məsələdir ki, Ukrayna məsələsinin həlli bütün xarici iştirakçıların güzəşti olmadan mümkün deyil. Bir neçə səbəbə görə isə buna nail olmaq çətindir. Rusiya Ukraynanın qərbpərəst və anti-Rusiya mövqeyini bir mənalı olaraq qəbul etmir. Qərb isə Ukraynanın Rusiyayönlü əsasda birləşdirilməsini istəmir. Ukrayna üzərindəki mübarizənin nəticəsi postsovet məkanının və Şərqi Avropanın gələcək inkişafına qətiyyətlə təsir edəcəkdir.

ƏDƏBİYYAT SIYAHISI

1. Crimean profile; BBC news; www.bbc.com/news/world-europe-18287223/ 17 January, 2018(**online meqale**)
2. Memorandum on security assurances in connection with Ukraine's accession to the Treaty on the Non-Proliferation of Nuclear Weapons, (**online resurs**) https://treaties.un.org/Pages/showDetails.aspx?objid=0800000280401fbb&clang=_en
3. Samuel Charap and Timothy J. Colton, Everyone Loses: The Ukraine Crisis and the Ruinous Contest for Post-Soviet Eurasia; (**kitab**) (Routledge-1st edition, 212 pages; 12 January 2017)
4. Sabine Fischer, The Donbas Conflict: Opposing Interests and Narratives, Difficult Peace Process, German Institute for International and Security Affairs (SWP), https://www.swp-berlin.org/fileadmin/contents/products/research_papers/2019RP05_fhs.pdf 2019(**online meqale**)
5. SÖNMEZ, A. Sait, Harun Bıçakçı, Cuma Yıldırım, "Kırım Sorunu bağlamında Rusiya Ukrayna İlişkilerinin Analizi" <http://dergipark.gov.tr/download/article-file/260523> (**online meqale**)

RUSIYA XARİCİ SIYASƏTİNDƏ HİBRİD MÜHARİBƏSİ VƏ UKRAYNA KONFLİKTİ

GÜNEL ŞAHMAROVA

Bakı Mühəndislik Universiteti

İqtisadiyyat və İdarəetmə/ Beynəlxalq münasibətlər və diplomatiya

Shahmarovagunel7@gmail.com

BAKİ, AZƏRBAYCAN

XÜLASƏ

Dövlətlərin xarici siyasətində yeni konsepsiya kimi hibrid müharibə son dövrlərdə beynəlxalq sistemdə əsas anlayışlardan birinə çevrilmişdir. Hibrid müharibənin yeni növ müharibə və ya klassik müharibənin davamı ilə bağlı fikir ayrılıqları olmasına baxmayaraq, müasir beynəlxalq sistemdə siyasi hədəflərə çatmaqda qeyri-hərbi vasitələrin- informasiya/rabitə təbliğatı, etnik amillər, terrorizm, miqrasiya, kiberhücum və.s kimi amillərin gizli hərbi fəaliyyətlərlə daha effektiv olduğu görülməkdədir. Yeni nəsil müharibəsi kimi hibrid müharibə ilə bağlı müzakirələr Rusiya-Ukrayna münaqişəsi ilə genişləndi. Məqalədə Rusiya xarici siyasətində hibrid müharibəsinin yeri, Kırma hərbi müdaxilə etməzdən öncə qeyri-hərbi tədbirlər olaraq istifadə etdiyi vasitələr və bu strategiyanın Rusiyanın siyasi, strateji hədəflərinə nail olmaqda rolu qeyd olunmağa çalışılmışdır.

AÇAR SÖZLƏR: Hibrid müharibəsi, Rusiya xarici siyasəti, Ukrayna-Rusiya münaqişəsi

GİRİŞ.

XXI əsrdə müasir müharibə anlayışını dərk etmək üçün yeni müharibə konsepsiya kimi hibrid müharibə vurğulanır. Hibrid müharibəsinin əslində tarixən beynəlxalq siyasətin bir xüsusiyyəti olduğunu iddia edən tədqiqatçılar, hibrid tədbirlərin hətta İkinci Dünya Müharibəsində həyata keçirildiyini vurğulamışlar. Peter Mansoor hibrid müharibəsinə siyasi məqsədə nail olmağa yönəlmiş həm dövlət, həm də qeyri-dövlət aktyorlarının daxil olduğu şərti hərbi və nizamsız qüvvələrin (partizanlar, üsyançılar və terrorçular) birləşməsi olaraq təyin etdi. Bu baxımdan bir çox müşahidəçilər hibrid müharibəni yeni bir müharibə forması kimi deyil, strategiya olaraq qəbul edilir. Çünki, bu strategiya, bir dövlətin düşünülmüş hədəfləri və imkanları fonunda xarici siyasət məqsədlərinə çatmaq üçün milli gücün müxtəlif vasitələrindən istifadəni özündə birləşdirir. Bu vasitələrə kiber imkanlar, informasiya-rabitə, hərbi əməliyyatlarının bir hissəsini həyata keçirmək üçün özəl təhlükəsizlik şirkətləri, gizli hərbi əməliyyatlar və.s daxildir.

1. Yeni müharibə növü kimi hibrid müharibə

II Dünya müharibəsindən sonra beynəlxalq nizam "Soyuq Müharibə" adlanırsa, bir sıra təhlilçiyə görə, XXI əsr dövlətlərarası müharibə mühiti "Hibrid Müharibə" anlayışını ilə əvəz olundu. Klassik və yeni hərbi fəaliyyətlərinin kəşşməsi olaraq hibrid müharibə termini ilk dəfə Robert G. Volker tərəfindən istifadə edilmiş ancaq hibrid müharibə nəzəriyyəsi əsas olaraq Frank Hofman tərəfindən araşdırılmışdır. Hoffman, hibrid müharibəyə hərbi və qeyri-hərbi fəaliyyətlər, terror və cinayət əməliyyatları daxil olmaqla, bir çox müharibə növünün daxil olduğunu qeyd etdi. Hibrid müharibəni üzləşdiyi ən vacib təhdidlərdən biri kimi izah edən NATO, 1-2 dekabr 2015-ci ildə "Hibrid Müharibə ilə Mübarizə" sənədini təsdiq edərək, hibrid müharibəni yeni bir döyüş növü kimi rəsmi olaraq təsdiqlədi. NATO hibrid müharibəni kiber və ya informasiya müharibəsi, sivil/mülki tədbirlər, miqrasiya, terrorizm, etnik amillər daxil olmaqla gizli hərbi əməliyyatlarla birləşdirdi. AB isə rəsmi sənədlərində hibrid müharibəni, bir dövlətin başqa dövlətə qarşı silahlı qüvvələrini iqtisadi, siyasi ya da diplomatik kimi hərbi olmayan vasitələrlə birlikdə istifadəsi olduğunu bildirdi və 8-9 iyul 2016-cı ildə tarixində Varşavada NATO və AB hibrid müharibə təhdidinə qarşı birgə deklarasiya qəbul etdi. [1]

"Keçmiş" və "yeni" müharibə arasındakı fərqləri araşdıranların bir çoxu K.Klazevitze dayanan klassik müharibə anlayışının hələ də qaldığını və yeni tipi müharibə anlayışının olmadığını, sadəcə dövlətlərin öz qüvvələrini istifadə formasının dəyişdiyini iddia etmişdir. Lakin buna əks olaraq, Əfqanıstan və İraq müharibələri, 2006-cı ildə Livan, 2014-cü il Ukrayna, son olaraq Suriyada baş verən hadisələr hibrid müharibəsinə yeni tip müharibə forması kimi xarakterizə etdi.

Peter Mansoor-a görə, hibrid müharibəsində keçid nöqtəsi 2006 və 2008-ci illərdə Livan böhranlarıdır. Müəllif 2006-cı il Livan müharibəsində İsrailin Hizbullahə qarşı uğur qazana bilməməsini və sonra 2008-ci ildə Qəzza münaqişəsindəki uğurunu hibrid müharibə yavaşmasının qəbul edilməsi ilə əlaqələndirir.

"Yeni nəsil müharibəsi" kimi hibrid müharibəsi ilə bağlı tədqiqatlar Ukrayna böhranından sonra daha da genişləndi. Keçmiş NATO Baş katibi Anders Fogh Rasmussen hibrid müharibəni Rusiyanın Ukrayna yeni hökumətini zəiflətməyə və Şərqi Ukraynada Rusiyanın təsirini davam etdirməyə nəzərdə tutmuş hərbi, gizli əməliyyatları və intensiv dezinformasiya fəaliyyətini kimi xarakterizə etdi.

2. Rusiya xarici siyasətində Hibrid doktrinası.

Rusiyanın "maskirovka" (kamuflyaj, gizlətmə və aldatma) strategiyası yeni bir mövzu deyil. ABŞ-ın 12 oktyabr 1983-cü il tarixli 108 nömrəli yüksək məxfilik dərəcəsinə malik sənəd rusların həyata keçirdikləri fəaliyyətlər haqqında məlumat vardır. Lakin, XXI əsrdə rusların hədəflərinə necə çatmağı ilə bağlı məlumatlar, Baş Qərargah rəisi Valeriy Gerasimovun Rusiya Hərbi Elmlər Akademiyasının 25 yanvar 2013-cü il tarixli illik yığıncağındakı çıxışında ortaya çıxdı. Çıxışında Gerasimov XXI əsr müharibə və sülh anlayışına toxunaraq, xüsusən Yaxın Şərq olmaqla, bir çox münaqişələrdə hərbi metodların qeyri-hərbi metodlarla əvəz edilməsi halında üstünlüyün qazanıla biləcəyini vurğuladı.

Gerasimov, yeni doktrinanın (Hibrid doktrinası) detallarını 27 fevral 2013-cü nəşr olunan "The value of Science in Prediction" adlı məqaləsində qeyd etmişdi. Məqalədə müasir müharibə anlayışı və bunun Rusiyanın hərbi siyasətində yeri aşağıdakı kimi bildirildi:

1. Öncəliklə, Gerasimov müharibə və sülh arasında xəttin aradan qalxdığını, müharibələrin artıq əvvəlki kimi açıq şəkildə elan (deklare) edilmədiyini və qeyri-ənənəvi metodlarla davam etdiyini bildirir.

2. Başqa bir vacib məqam, bəzi zorakı olmayan, qeyri-hərbi metodlar siyasi və strateji hədəflərə çatmaqda, istənilən nəticəni əldə etməkdə daha effektiv olmasıdır.

3. Gerasimov hərbi olmayan vasitələrə siyasi, iqtisadi, informasiya / rabitə, humanitar və digər vasitələri daxil etməklə, bunların sivil xalqın protesto gücü ilə bərabər istifadəsinin daha çox təsirli ola biləcəyini vurğuladı.

4. Bundan savayı, bütün bu fəaliyyətin gizli şəkildə, mühüm kəşfiyyat mənbələrinə malik olan hərbi güclə dəstəklənməsi gərəklidir. Hədəf ölkənin daxilindəki müxalifət və xüsusi qüvvələri ilə asimmetrik fəaliyyət göstərmək və bununla da hədəf ölkənin bütün bölgələrində daimi aktiv cəbhə yaratmaq lazımdır. Hərbi güc açıq şəkildə ən son mərhələdə, konkret nəticə əldə etmək məqsədilə istifadə edilməlidir.

Rusiyanın yeni müharibə doktrinasında önəmli şəxslərdən bir digəri general-leytenant Aleksandr Vladimirovdur. Vladimirov "Müharibənin ümumi nəzəriyyəsi" kitabında müharibə və sülh arasındakı xəttin yox olduğunu təsdiqləyir və hibrid strategiyasını dolayı metodlardan istifadə edərək "mütəşəkkil kaos" mühiti yaratdığını bildirdi. Gerasimov və Vladimirovun söylədiyi məsələlər, Rusiya Təhlükəsizlik Şurası tərəfindən 26 dekabr 2014-cü ildə qəbul edilmiş və Putin tərəfindən təsdiqlənən Rusiya hərbi doktrinasına gətirildi.[2] 2014-cü il hərbi doktrinası Rusiyanın sərhədlərində onun maraqlarına təhlükə yaradan rejimlərin qurulmasına qarşı olduğu bildirildi. Doktrinanın hərbi təhlükələr bölməsində daxili təhlükəsizliyi əhatə edəcək şəkildə, qeyri-hərbi vasitələrin- informasiya və rabitə texnologiyalarının əhali üzərində sabitliyi pozan təsiri, təbliğatın dövlətlərin suverenliyinə, siyasi müstəqilliyinə və ərəzi bütövlüyünə, sülhə və beynəlxalq təhlükəsizliyə təhlükə yaradan narahatlıqlar ifadə edilmişdir. Maraqlıdır ki, özünün iddia etdiyi bu amilləri Rusiya Ukrayna olmaqla maraq dairəsində olan dövlətlərə qarşı istifadə etməkdədir.[3]

Rusiya hibrid müharibə vasitəsilə ilə ən azı üç hədəfə: 1. Açıq hərbi əməliyyat üçün bir bəhanə yaratmaq imkanına (Rusiya 2008-ci ildə Gürcüstana hücumundan əvvəl bəzi oxşar taktikalardan istifadə etdi); 2. Lazımı hərbi gücə müraciət etmədən ərəzini ələ keçirmək (2014-cü ildə Krımın ilhaq edilməsi); 3. Qərbdə və həmsərhəd olan ölkələrin siyasətinə təsir göstərmək imkanını hibrid tədbirlərdən vasitəsilə əldə etmiş olur.

Ümumilikdə Rusiyanın təbliğat fəaliyyəti informasiya sahəsinin istifadəsi ilə dəstəklənir. Rusiya mediadan, məsələn, "Russia Today", "Sputnik News" və bir sıra Rusiyaya rəğbət bəsləyən portallardan, eyni zamanda, hədəf televiziya proqramlarından istifadə edir, Avropa beyin mərkəzlərini maliyyələşdirir. Bununla yanaşı, Rusiya həm birbaşa, həm də dolayı iqtisadi amillərdən Avropa siyasətinə təsir etmək üçün istifadə edir. Moskva 2006 və 2009-cu il qışın sonlarında Ukraynaya təbii qaz tədarükünü bağlayarkən enerjiddən xarici siyasət aləti olaraq istifadə etdi.[4] Ümumiyyətlə, Rusiya təzyiqləri daha çox əhalimərkəzli olub, cəmiyyətin əsas həyati funksiyalarına yönəlir və onları pozmağa çalışır. Buraya hökumətin xalqın ümumi dəstəyini itirməsinə səbəb olan bütün tədbirləri daxildir.[5] Kiber imkanlardan ən çox istifadə edən ölkələrdən biri kimi Rusiya, 2007-ci ildə Estoniya (Hökumətin rus əhalisinə qarşı "ayrıseçkiliyinə" və Sovet heykəlinin Tallindən çıxarılmasına qarşı) və 2008-ci ildə Gürcüstana (hökumət və biznes saytlarının fəaliyyətini ciddi şəkildə maneə yaradıldı) qarşı kiberhücumlar təşkil etmişdir.[6]

Krımın informasiya və dezinformasiya kimi qeyri-hərbi vasitələrin istifadəsi məqsədə çatmağa kömək edən vacib amillər idi. Ancaq Krım tək hərbi olmayan vasitələrlə qazanılmadı. Krımda Rusiyanın səyləri xüsusi qüvvələr və digər hərbi heyət tərəfindən dəstəkləndi. 2008-ci ildən hərbi modernləşdirmə planları sistemli və ciddi dəyişikliklərə səbəb oldu. Bu proseslər

2013-cü ildə yeni Xüsusi Əməliyyat Qüvvələrinin elan edilməsi və hərbi qulluqçuların təhsili və təliminin modernləşdirilməsi ilə davam etdi. Rusiya hərbi xərcləri 2008-ci ildə modernləşdirmə proqramının elan olunmasından bəri artdı və müdafiə büdcəsinin ən böyük hissəsi çox sayda yeni texnologiya və silah istehsalına və satın alınmasına yatırıldı. Qarşılıqlı olaraq, silahlanma ilə digər sahələrdə rəqabətin kəskinləşməsi beynəlxalq sistemə “Yeni Soyuq Müharibə” anlayışını gətirdi.[7]

3. Rusiya-Ukrayna qarşılıqlı müharibəsi və Hibrid müharibəsi.

2013-cü il 21 noyabrda Avropa Birliyi ilə ortaqlıq razılaşması imzalamayacağını qeyd edən V.Yanukoviç iqtidarına qarşı başlayan “Meydan” hərəkatı Yanukoviçin iqtidardan getməsi, Rusiya və Qərbyönlü vətəndaşlar arasında toqquşmaya səbəb oldu. Hadisələr Ukraynanın şərqində münaqişə ocağı yaratmaqla yanaşı, Krımın Ukraynada ayrılıb, Rusiya Federasiyaya birləşməsi ilə nəticələndi. Rusiyayönlü Ukrayna prezidenti Yanukoviçin iqtidardan uzaqlaşdırılması ilə hansı birlik və ya ölkəyə malik olduğunu göstərən emblem ya da işarələrin olmadığı uniformalar geyinmiş rus əsgərləri Krımda stratejik bölgələri, giriş-çıkış nöqtələrini və rəsmi binaları kontrol etməyə başladılar. Qeyri-rəsmi rus birlikləri uzun müddət Rusiyaya Krıma müdaxiləni inkar etmə imkanı təmin etdi. [1]

2014-cü ildə Rusiyanın Ukraynaya güc tətbiq etməsi müşahidəçilər tərəfindən hibrid müharibəsi olaraq alqılandı. Rusiya Krımı Kiyev nəzarətindən uzaqlaşdırmaq üçün ənənəvi bir hücum başlatmaq əvəzinə, yerli rusiyayönlü nümayişləri, rəsmi hökumət binalarını işğal etmək üçün milis qrupları təşkil etdi və ilhaq söylərinə legitimlik havası vermək üçün yerli referendumu nəzarət etdi. Bununla yanaşı üsyançılara ağır silah-sursat və maddi-texniki yardımla dəstəklədi. [8] Yanukoviç iktidarı ilə imzalanan razılaşma ilə ən çox 20.000 əsgər yerləşdirə biləcəyi Sevastapol donanmasındakı rus əsgərlərinin qorunması bəhanəsilə Krıma çox sayda gücləndirilmiş zirehli texnikalar və əsgər göndərildi. Donanmada olan Ukrayna əsgərlərinə ya Rusiya tərəfdən iştirak etmək və ya bölgəni tərk etmək üçün vaxt verildi. Avropaya ən yaxın ərazisi olan Kalininqrad bölgəsinə “İsgəndər” raketləri olmaqla, çox sayda silah və əsgər dəstəyi təmin edildi.[1]

Stephen Komarnyckiyə görə Rusiya təbliğat fəaliyyətində sadəcə dövlət yayın orqanları ilə kifayətlənməyərək, müstəqil görünən, lakin, dövlət tərəfindən maliyyələşdirilən(xərcləri 30-40 bin rubl (təxminən 1.000 dollar) internet saytlarında Rusiya mənafeyini müdafiə edən siyasi addımlara əl atmışdır. Rusiya bir tərəfdən hərbi fəaliyyətlərini icra edərkən digər tərəftən Tçekinov və Bogdanovun qeyd etdiyi kimi Ukrayna dövlət məmurlarına təsir etməyə hədəflədi. Məsələn Ukrayna əsgərlərinə tərəflərini dəyişdikləri halında rütbə və vəzifəsinin qorunacağı sözü verildiyini qeyd edilmişdir. Eyni zamanda, Rusiyayönlü xalqa təsir etmək məqsədilə məsləhətçilər və xüsusi agentlərdən istifadə edildiyi və bu vəzifənin Rus Hərbi Kəşfiyyat təşkilatına(GRU) verildiyi iddialar arasındadır. [2]

Son dövrlər hibrid müharibəsi dövlətlər üçün daha çox cəlbədidir. İlk öncə bir dövlətin digər dövlətə qarşı hərbi gücdən istifadəsi, suverenliyini, ərazi bütövlüyünün pozması beynəlxalq hüquqi normalarla tənzimlənir. Birləşmiş Millətlər Təşkilatı (BMT) 2 halda gücdən istifadənin leqallığını qeyd edir: 51-ci maddə üzrə- Özünü müdafiə halında; 42ci maddə- BMT Təhlükəsizlik Şurasının qərarı ilə. [12] Bu baxımdan açıq-aşkar hərbi müdaxilə beynəlxalq təzyiq, sanksiyaların tətbiqi ilə nəticələnmə bilər. Bu mənada qeyri-hərbi strategiya kimi hibrid müharibə həm hərbi qarşılıqlı qədər çox vəsait tələb etmir, həm də beynəlxalq normalara uyğun olub-olmamasını müəyyən etmək çox zaman mümkün deyil.

Rusiyanın hibrid müharibəsində uğurlu nəticə əldə edə bilməsində ən azı dörd amil qeyd edilir: Ukraynanın etnik heterojenliyi; yerli vətəndaş cəmiyyətinin zəifliyi; tarixən ərazi ziddiyyətlərin olması; və beynəlxalq, regional sistemin mürəkkəbliyi. [8]

Konsepsiyanın tərəfdarları iddia edirlər ki, Krımda göstəriləyi kimi "hibrid müharibə" ilə Rusiya həm qonşuları, həm də Qərbin qarşı çıxma bilməyəcəyi müharibəyə yeni bir yanaşma tapdı. Rus təhlükəsizlik təhlilçisi Muxin Krımdakı bir "hibrid müharibəsinin" müvəffəqiyyətinin etnik

amillərə bağlı olduğunu iddia etdi. Bir sıra rus şərhçiləri, hibrid müharibəsini Rusiyanı ləkələmək üçün istifadə edilən Qərb ixtirası olaraq rədd etdilər və əslində Rusiya suverenliyinə əsas təhdidlər “rəngli inqilablar”, “Ərəb baharı”, “Maydan hərəkatı” kimi ictimai və siyasi hərəkatları maliyyələşdirilən ABŞ-dan qaynaqlandığını vurğuladılar.[7]

NƏTİCƏ

2014-cü ilin yazında Rusiyanın Krıma və Şərqi Ukraynada həyata keçirdiyi əməliyyatlar ilə artıq hərbi qüvvələrin aşkar istifadəsi əvəzinə qeyri-hərbi metodların siyasi məqsədlərə çatmada, beynəlxalq təzyiqlərdən xilas olmada daha çox effektiv olduğunu göstərdi. Moskvanın istifadə etdiyi vasitələr sadəcə Krımın ilhaq edilməsi ilə yekunlaşmayaraq, Qərbyönlü hökumətləri iqtidardan kənarlaşdırmaq; NATO-nu bölmək və zəiflətmək; müharibə üçün bəhanələr yaratmaq; ərazini əlavə etmək; və öz şərtləri ilə Avropa bazarlarına çıxışı təmin etmək məqsədini özündə birləşdirir. Bu baxımda

ƏDƏBİYYAT SIYAHISI

1. Mehmet Seyfettin Erol, Şafak Oğuz. Hybrid War Theory and Russian-Ukrainian Conflicts, (**Jurnal məqaləsi**) Dergipark, Volume 17, 2015
2. Karabulut, Ali Nedim “Eski Savaş, Yeni Strateji: Rusya’nın Yirmibirinci Yüzyıldaki Hibrit Savaş Doktrini ve Ukrayna Krizi’ndeki Uygulaması”, (**Jurnal məqaləsi**) Uluslararası İlişkiler, Cilt 13, Sayı 49, 2016, s. 25-42.
3. Polina Sinovets, Bettina Renz. Russia's 2014 Military Doctrine and beyond: threat perceptions, capabilities and ambitions, (**Jurnal məqaləsi**) Research Paper, Rome, issue 117, July 2015
4. Christopher S. Chivvis. Understanding Russian “Hybrid Warfare” And What Can Be Done About it, (**Jurnal məqaləsi**) The RAND Corporation, 22 mart, 2017
5. Tad A. Schnauffer. Redefining Hybrid Warfare: Russia’s Nonlinear War against the West, (**Jurnal məqaləsi**) Journal of Strategic Security, Volume 10, 2017, pages 17-31
6. Anthony Papithi. Russia’s Hybrid War and Its Implications for Defence and security in the United Kingdom, (**Jurnal məqaləsi**), Volume 44, issue 2, 2016
7. Bettina Renz. Russia and ‘hybrid warfare’, Taylor& Francis, (**Jurnal məqaləsi**), volume 22, issue 3, 25 June 2016, Pages 283-300
8. Alexander Lanoszka. Russian hybrid warfare and extended deterrence in eastern Europe, (**Jurnal məqaləsi**), International Affairs 92(1):175-195
9. M. Wood, “The Law on the Use of Force: Current Challenges”, Singapore Year Book of International Law, Volume. 11, 2007, pages. 1-14; https://legal.un.org/avl/pdf/ls/Wood_article.pdf

YAPONİYANIN CƏNUBİ QAFQAZ SİYASƏTİ

GÜNEL ŞAHMAROVA

Bakı Mühəndislik Universiteti
İqtisadiyyat və İdarəetmə fakültəsi/ Beynəlxalq münasibətlər və diplomatiya
Shahmarovagunel7@gmail.com
BAKİ, AZƏRBAYCAN

XÜLASƏ

Yaponiyanın Cənubi Qafqaz siyasəti region dövlətlərinin müstəqillik qazanması ilə inkişaf etdi. Lakin, Rusiya, Amerika, İran kimi qlobal güclərdən fərqli olaraq, siyasi və ya hərbi sahədən çox iqtisadi sahədə əməkdaşlıq aparılır. Bu baxımdan, Yaponiya tərəfindən müxtəlif yardım, kredit proqramları həyata keçirilir. Məqalədə Yaponiyanın Cənubi Qafqaz ölkələri ilə ikitərəfli əlaqələrinə toxunulmağa çalışılmışdır.

AÇAR SÖZLƏR: Yaponiya, Cənubi Qafqaz, İqtisadi-siyasi əlaqələr

GİRİŞ

Sovet İttifaqının dağılmasından sonra onun tərkibindəki respublikalar, o cümlədən Cənubi Qafqazda yerləşən üç dövlət-Azərbaycan, Ermənistan və Gürcüstan regional və beynəlxalq

səhnələrdə müstəqil aktyorlar halına gəldilər. Dövlətlər yeni iqtisadi və siyasi sistemlərin qurulduğu dövrdə, qonşuları və digər beynəlxalq aktyorlarla qarşılıqlı əlaqələrin yaradılmasında problemlərlə üzləşdi. Bununla belə, Mərkəzi Asiya, Qara dəniz və Şərqi Avropa birləşdirən Cənubi Qafqaz beynəlxalq və regional oyunçuların siyasətində vacib amillərə çevrildi. [1]

Yaponiya üç Cənubi Qafqaz dövlətinin müstəqilliyini tanıyanlardan biri olmasına baxmayaraq, 1990-cı illərdə Tiflis, Yerevan və Bakı ilə münasibətlər məhdud olaraq qalmış və xüsusilə 2000-cü illərdə Tokionun region ölkələri ilə ikitərəfli əməkdaşlıq cəhdlərinin artığını görürük. Yaponiya ənənəvi geosiyasi genişlənməsi tarixən Asiya-Sakit okean bölgəsində olmuş və Cənubi Qafqaza iqtisadi və mədəni nüfuz etmək üçün hər hansı bir cəhd edilsə də effektiv olmamışdır. İkitərəfli əlaqələrdə təsir edən əsas faktorlardan biri coğrafiya hesab edilərək, Yaponiya ilə Cənubi Qafqaz arasındakı ikitərəfli əməkdaşlığa bir növ əngəl hesab edilmişdir. Lakin, 1991-ci ildə Ermənistan, Azərbaycan və Gürcüstan müstəqillik qazandıqları və qloballaşmanın sürətlə yüksəldiyi bir dövrdə Yaponiyanın Cənubi Qafqaza marağı getdikcə artır. Rusiya, Türkiyə, Çin və Avropa Birliyi (AB) kimi aktorlarla müqayisədə Yaponiyanın Cənubi Qafqazda fəaliyyətləri geosiyasi və hərbi xarakter daşımır. Hərbi məhdudiyətləri səbəbindən Tokio üçün Bakı, Tbilisi və Yerevan ilə ikitərəfli əlaqələrin dərinləşdirilməsi üçün əməkdaşlıq platformasının, yardım proqramlarının ("İnkişafa Rəsmi Yardım" (ODA), Yaponiya Beynəlxalq Əməkdaşlıq Agentliyi (JICA)) yaradılması vacib idi. [2]

Geosiyasi baxımdan Qafqaz regionunun əhəmiyyətini nəzərə alaraq, Yaponiya ümumi dəyəri 113milyard yen (təxminən 1.1 milyard dollar) olan "Rəsmi inkişafa yardım" proqramı çərçivəsində layihələr həyata keçirmişdir. "İnkişafa yardım" proqramı ümumi olaraq 3 kateqoriyaya bölünür: 1. "kredit" kateqoriyası çərçivəsində yardımlar, 2. "Ümumi grant" çərçivəsində yardımlar, 3. "insan təhlükəsizliyi təmini" baxımından grant layihələr.

2018-ci ildə insan resurslarının, dövlət quruculuğu, infrastrukturun inkişafı və biznes mühitinin yaxşılaşdırılmasına kömək edilməsi əhatə edən 'Yaponiyanın Qafqaz Təşəbbüsü' elan edildi. Yaponiya Gürcüstan ərazisindən keçən və Azərbaycanı Türkiyə ilə birləşdirən Şərq-Qərb magistral yolunun 14 km uzunluğundakı Şorapani-Argveti hissəsinin tikintisini maliyyələşdirmək üçün 343 milyon dollar ayırmış, bununla yanaşı hibrid avtomobillər və elektrik avtomobilləri ilə bərpa olunan enerjinin inkişaf etdirilməsinə səy göstərilməmişdir. Yaponiyanın digər vacib təşəbbüsü Cənubi Qafqaz vətəndaşları üçün səyahət yükünün azaldılması oldu. 2018-ci ildə Tokio, Gürcüstan vətəndaşları ilə əlaqələri dərinləşdirmək üçün viza tələblərini azaltmaq qərarını dilə gətirdi. [3] 1992-2014-cü illər arasında Azərbaycan rəsmilərinin Yaponiyaya 17, Gürcüstan rəsmilərinin 14, Ermənistan rəsmilərinin isə 13 səfəri, qarşılıqlı olaraq, Yaponiyadan Azərbaycana 16 (1999–2015) , Gürcüstana 8 (1997–2014) və Ermənistana 4 (1999–2015) rəsmi səfər olmuşdu.

TƏDQIQAT METODU

1.Yaponiya- Ermənistan münasibətləri

Ermənistan və Yaponiya arasında diplomatik münasibətlər 7 sentyabr 1992-ci ildə qurulmuş və 2010-cu ilin iyun ayında Tokiodakı Ermənistan səfirliyi, 2015-ci ildə isə Ermənistanda Yaponiya səfirliyi açılmışdır. İkitərəfli ticarət əlaqələri yaransa da zəif inkişaf etmişdir. Belə ki, 2017-ci il üçün təqribən Ermənistan Yaponiyaya cəmi 1.17 milyard yen (təxminən 9.8 milyon ABŞ dolları) ixrac və 2.17 milyard yen dəyərində mal və məhsul idxal edir. Rəsmi inkişaf yardımı ilə 2016-cı ilədək təxminən 39 milyard yen kredit və qrant şəklində, texniki əməkdaşlıq üçün əlavə 4.5 milyard yen əlavə maliyyələşdirildi. Son dövrlər xüsusilə Ermənistan tərəfi Yaponiya ilə strateji əlaqələrin qurulmasına daha çox maraqlıdır. Bu inkişaf iki əsas amildən qaynaqlanır: I- Rusiyadan həddindən artıq asılılığını çərçivəsində Ermənistan üçün Tokio ilə dərinləşən münasibətlər, Qərblə müqayisədə əməkdaşlığın Asiya ölkələri ilə edilməsi Moskvanı daha az narahat etmiş olardı. İkinci amil, Ermənistan hökumətinin Yaponiyanın texniki təcrübəsindən, IT sektorundan istifadə edərək daha innovativ biliklərə əsaslanan iqtisadiyyat qurmaq məqsədindən irəli gəlir.

2018-ci ildə yeni Yaponiya-Ermənistan İnvestisiya Sazişinin imzalanması ikitərəfli münasibətlərin genişlənməsinə təkan verməsi, eyni zamanda, Yaponiyanın Ermənistanın böyüməkdə olan informasiya texnologiyaları sektoruna yatırımını təşviq edəcəyi gözlənilir.[5]

Ermənistanın müstəqilliyindən 2018-ci ilə qədər Yaponiya ilə imzalanmış sənədlər:

- Yaponiya və Ermənistan arasında diplomatik əlaqələrin qurulması haqqında Protokol, 7 sentyabr 1992-ci il.
- Ermənistan və Yaponiya arasında dostluq və tərəfdaşlıq haqqında ortaq bəyanat, 19 dekabr 2001, Tokio.
- Yaponiya və Ermənistan Hökuməti arasında Texniki Əməkdaşlıq Sazişi, 8 iyun 2005, Tokio.
- Ermənistan Respublikası (ER) Xarici İşlər Nazirliyi ilə Yaponiya Xarici İşlər Nazirliyi arasında əməkdaşlıq haqqında Memorandum, 7 iyun 2012-ci il, Tokio,
- ER və Yaponiya arasındakı dostluq və tərəfdaşlığın daha da dərinləşməsinə dair Birgə Bəyanat, 6 iyun 2012-ci il, Tokio
- ER və Yaponiya arasında terrorizmin maliyyələşdirilməsinə və çirkli pulların yuyulmasına qarşı mübarizə sahəsində məlumat mübadiləsi haqqında Memorandum, Oktyabr 2012, Yerevan
- ER və Yaponiya Hökuməti arasında Ermənistanın iqtisadi və sosial inkişaf layihəsi üçün qrant sazişi, 30 mart 2017-ci il, Yerevan.
- Ermənistan İctimai Televiziyasının arxiv sənədlərinin rəqəmsallaşdırılması üçün avadanlığın təkmilləşdirilməsi layihəsi üçün ER və Yaponiya Hökuməti arasında qrant sazişi, 30 mart 2017-ci il, Yerevan.[6]
- Yanğın-xilasetmə texnikasının təkmilləşdirilməsi layihəsi üçün ER və Yaponiya Hökuməti arasında qrant sazişi, 7 sentyabr 2017-ci il, Yerevan. (1.54 milyard yen, (təqribən 13.75 milyon dollar)
- ER və Yaponiya arasında İnvestisiyaların liberallaşdırılması, təşviqi və qorunması haqqında saziş, 14 fevral 2018, Yerevan.
- 16 Fevral 2018, Yerevan, Tarixi və Mədəni İrs Elmi-Tədqiqat Mərkəzi üçün Arxeoloji əsərlərin bərpası və qorunması üçün avadanlıqların təkmilləşdirilməsi layihəsi üçün ER və Yaponiya Hökuməti arasında qrant sazişi. [7]

1998-ci ildən bəri Ermənistanın zəif enerji sektorunda islahatlara texniki və ekspert dəstəyi verən Yaponiya, Ermənistanın enerji sektorunda müxtəlif infrastrukturun qurulması və modernləşdirilməsi üçün 20 illik müddətində 40 milyon ABŞ dolları məbləğində kredit ayırmışdır.

Əməkdaşlığın digər bir istiqaməti kənd təsərrüfatı sektorunda ODA layihələrinin həyata keçirilməsinə texniki dəstək verilməsidir.[2] 1997-ci ildə başlanan qida istehsalının inkişafı proqramı daxilində respublikanın kənd təsərrüfatı naziri Zaven Gevorkian Yaponiya hökumətinin Ermənistana kənd təsərrüfatındakı problemləri həll etmək üçün mütəmadi olaraq vəsait ayırdığını bildirmiş, 1997-2000-ci illər aralığında Yaponiya kənd təsərrüfatı maşınları və avadanlıqlarına təxminən 45,000 ton azot gübrəsi almaq üçün istifadə olunan geri qaytarılmayan vəsait şəklində 420Y milyon kredit ayırmışdır.

Mədəniyyətin və səhiyyə sisteminin inkişafı ilə bağlı Ermənistan iki qrant aldı. Yaponiya hökuməti respublikanın Dövlət Filarmonik Orkestrini “ən yaxşı musiqi kollektivi” hesab edərək 500.000 dollar verərək, musiqi alətlərini almaq və müasir musiqi studiyasını qurmaq üçün istifadə edilmişdir.

İqtisadi sahədə tərəflər ticari-iqtisadi əlaqələrin canlandırılması üçün əsas kimi hüquqi bazanın qurulmasına, xüsusən iki müqaviləyə: gəlir və əmlaka görə iqtisat vergi tutmanın qarşısının alınması və İnvestisiyaların qarşılıqlı qorunması və stimullaşdırılması haqqında razılığa gəldi.[8]

2. Yaponiya-Gürcüstan münasibətləri

Yaponiyanın Azərbaycan neft layihələrində iştirak etməsi öz diplomatik missiyasını Cənubi Qafqazın digər ölkələrinə, o cümlədən Gürcüstana da yaymaqda kömək etdi. Azərbaycan neftinin

dünya bazarlarına çıxarılması üçün əsas tranzit ərazisi kimi meydana çıxan Gürcüstanın neft layihələrində iştirakı onun Yaponiya üçün artan əhəmiyyətinin səbəblərindən biridir. 1996-cı ildə İtoçu Gürcüstan-Beynəlxalq Neft Şirkəti ilə birgə Bakı-Supsa boru kəməri ilə neftin daşınması üzrə məsləhətləşmələr apardı. İtoçu bütün marşrut boyunca nəqliyyat və rabitə daxil olmaqla, zəruri infrastrukturun qurulmasında maraqlı olduğunu bildirdi. İtoçu və Marubeni, Gürcüstanın Qara dəniz şelfinin bitişik hissəsində kəşfiyyat və neft hasilatına maraq göstərmiş və bu sahədə 1997-ci ildə şirkətlər Gürcüstan Beynəlxalq Neft Korporasiyası ilə müvafiq hökumət protokolu imzaladılar.

2000-ci ildə Gürcüstan Yaponiya hökumətindən respublikanın avtomobil yollarını modernləşdirmək üçün 3 milyon dollar, sosial-mədəni sahəyə gəldikdə, 1997-1999-cu illərdə Yaponiyadan Dövlət Filarmoniyası Cəmiyyətinin binasını modernləşdirmək, Mərkəzi Klinik Xəstəxanası, Tbilisi Mardzhnishvili Dövlət Dram Teatrı və Filarmoniya Böyük Konsert Salonunu, respublikanın səhiyyə sistemində islahatlar aparılması və Yapon dilini Tbilisi orta məktəblərində keçirilməsinə dəstək məqsədilə ümumilikdə 18 milyon dollar dəyərində grant aldı.

Yaponiya, həmçinin respublikaya enerji sənayesinin inkişafında kömək edir. Belə ki, Yaponiya Beynəlxalq Əməkdaşlıq Bankı, ölkənin enerji sisteminin modernləşdirilməsi üçün 45 milyon dollar güzəştli kredit verdi. Bu pul iki Su Elektrik Stansiyasında - Xram Su Elektrik Stansiyası-2 və Landjanuri Su Elektrik Stansiyasında, eləcə də Tbilisi və Kutaisidəki nəzarət və göndərmə stansiyalarında köhnəlmiş avadanlıqların təmiri və dəyişdirilməsi üçün istifadə ediləcəkdir. Kredit 30 il müddətinə, ilk 10 il faizsiz olmaqla verildi.

Eduard Şevardnadze dövründə Yaponiyanın Gürcüstanla əlaqəsi daha çox intesivləşdi. Keçmiş Yaponiyanın xarici işlər naziri Taro Nakayama ilə görüşdə (1997-ci il avqust, Tbilisi) Şevardnadze, Sovet İttifaqının xarici işlər naziri ikən, Kurillərin cənub hissəsindəki adaları Yaponiya qaytarmaq istədiyini etiraf etdiyini, lakin, birlik rəhbərliyindən dəstək ala bilmədiyini bildirmişdi.

Həmin görüş iki ölkə arasında əməkdaşlığın inkişafında dönüş nöqtəsi kimi qiymətləndirilə bilər. Qısa müddət ərzində Gürcüstana Yaponiya nazirliklərinin və dövlət qurumlarının çoxsaylı nümayəndə heyəti (Xarici İşlər Nazirliyi, Xarici Ticarət və Sənaye Nazirliyi və s.), bununla yanaşı, Yaponiyanın böyük şirkətlərinin nümayəndə heyəti (Mitsui, Mitsubishi, Itochu) Tbilisiyə ziyarət etdi. Yaponiyanın İxrac-İdxal Bankının nümayəndə heyəti respublikaya səfər edərək, iqtisadi əməkdaşlığı təşviq üçün gələcək kredit siyasətinin imkanları və şərtlərini öyrəndi.

Eduard Şevardnadzenin Yaponiyaya ilk rəsmi səfəri, 1999-cu ilin martında ikitərəfli münasibətlərdəki hüquqi boşluğu aradan qaldırmaq üçün hazırlanmışdı. Səfər zamanı iki əsas sənəd imzalanmışdır: "Gürcüstan və Yaponiya arasında dostluq və tərəfdaşlıq" haqqında Birgə Bəyannamə; "Ticarət və İqtisadi sahədə Əməkdaşlıq" haqqında birgə Gürcüstan-Yaponiya Bəyannaməsi. Danışqlar zamanı Gürcüstan prezidenti Yaponiyaya "BMT Təhlükəsizlik Şurasının daimi üzvünə çevrilməlidir" fikrini bəyan etmişdir.

Bununla belə, yardım proqramları vəsaitlərin mənimsənilməsi ilə əlaqədar çətinliklərə qarşılaşmışdır. Belə ki, keçmiş kənd təsərrüfatı naziri Guram Didbaridze və Kənd Təsərrüfatı Nazirliyinin Beynəlxalq Münasibətlər İdarəsinin keçmiş rəisi Alexander Kakashvili dövlət əmlakını mənimsəmək ittihamı ilə həbs edildikdən sonra, qrantların istifadəsinə nəzarət etmək üçün birgə Gürcüstan-Yaponiya komissiyasının yaradılması qərara alındı.

Gürcüstan Prezidenti Salome Zourabichvili, 2020-ci ilin yanvarında Tiflisin, azad ticarət müqaviləsi imzalamaq üçün Yaponiya ilə iqtisadi əməkdaşlığı artırmağı hədəflədiyini söylədi.[8] 2008-ci il Cənubi Osetiya və Abxaziya münaqişəsində Gürcüstanın ərazi bütövlüyü prinsipini müdafiə edən Yaponiya, 2020-ci il martın 22-də Abxaziyada keçirilən qondarma prezident seçkilərinin bu mövqeyini dəyişdirmədiyini bəyan etdi.[9]

3. Yaponiya-Azərbaycan münasibətlər

Yaponiya Azərbaycan respublikasını müstəqil dövlət kimi 1991-ci ilin dekabrında tanıyıb, diplomatik əlaqələr isə 1992-ci ilin 7 sentyabrında bərqərar olmuşdur. İkitərəfli əlaqələrdə 2

məqamı qeyd etmək lazımdır. İlk olaraq, neft sahəsində “Azəri-Günəşli-Çıraq” neft yatağının işlədilməsi və Bakı-Tbilisi-Ceyhan (BTC) boru xəttinin inşası layihələrində Yaponiyanın “İtoçu” və “İNPEX” şirkətləri iştirak etmişdir. İkinci, 1998-ci ildə Heydər Əliyevin Yaponiyaya səfəri olmuşdur.

Hər iki ölkə tez-tez Bakıda Yaponiya-Azərbaycan İqtisadiyyat Komitəsinin iclaslarını keçirir və aşağı dərəcədə olan ticarət dövriyyəsinin artırılması üzərində işləyirlər. Yaponiya əsasən Azərbaycandan neft və kənd təsərrüfatı məhsulları idxal edir, Azərbaycan isə Yaponiyanın texnoloji yeniliklərinin idxalını artırmaqda maraqlıdır. Digər yandan ölkə infrastrukturunu və yaşayış mühitinin inkişafı Tokio üçün prioritet olmuşdur. Buna, Şimal Qaz Kombinasiyalı Elektrik Stansiyası Layihəsi (261 milyon ABŞ dolları); Su Təchizatı və Kanalizasiya Layihəsi (293 milyon ABŞ dolları) daxildir.[2]

Xəzərin neft və qaz ehtiyatlarının əsas iddiaçıları arasında yer alan Yaponiyanın Azərbaycanın neft layihələrində iştirak etməsi qərarı ilə ikitərəfli əlaqələrdə dönüş yarandı. 1994-cü ilin sentyabrında "Əsrin müqaviləsin"də Azərbaycanın neft yataqlarının işlənməsində iştirak edən ilk Yapon şirkəti Itoçu oldu. 1996-cı ildə Mcdermott-un payını və Pennzoil şirkətinin bir hissəsini satın alaraq dünya neft şirkətlərinin beynəlxalq konsorsiumuna qoşuldu və bununla da “Əsrin müqaviləsi” ndə 3.9 faiz paya sahib oldu. 1996-cı ilin sonlarında daha bir neft layihəsinə- Dan Ulduzu və Əşrəfi yataqlarının kəşfiyyatı və işlənməsi prosesinə qoşuldu. Yapon kapitalının bütövlükdə Xəzər bölgəsində getdikcə daha fəal şəkildə iştirak etməsi, neft və təbii qazla zəngin olan bu bölgə ilə əlaqələrin inkişafını əsas tutan "Avrasiya diplomatiyası" kimi tanınan yeni xarici siyasət strategiyasının bir hissəsidir. 1997-ci ilin iyul ayında o zamankı baş nazir Ryutaro Hashimoto tərəfindən rəsmi olaraq irəli sürülən bu strategiyanın hazırlanması zamanı yapon mütəxəssislər Xəzər bölgəsinin zəngin neft və qaz ehtiyatlarının dünya enerji bazarında mühüm amil kimi vurğuladılar. Yapon İqtisadiyyat Təşkilatları Federasiyasının nümayəndələrinin fikrincə, Yaponiya üçün Azərbaycan və Mərkəzi Asiya respublikalarında alternativ enerji mənbələrinə çıxış ölkənin uzunmüddətli enerji təhlükəsizliyini təmin etməyə kömək edəcək, enerji tədarükçülərinin diversifikasiyası, təxminən 90 faiz neft idxalına əsaslanan iqtisadiyyatının Orta Şərqdən gətirilən neft idxalından asılılığını minimuma endirmək və mümkünə hətta sona çatdırmaq üçün hazırlanmışdır. Bu səbəbdən, hələ münasibətlərin yeni inkişaf etdiyi müstəqillik illərində Azərbaycan iqtisadiyyatına təxminən 200 milyon dollar sərmayə qoydu.[8] 2006-cı ilə çevrildikdən sonra Yaponiya səfirliyi tərəfindən Azərbaycanda müxtəlif layihələrə, o cümlədən məktəb tikintisi və məcburi köçkünlərə yardım kimi layihələrə əlavə yardım göstərmək üçün davamlı səylər göstərilməkdədir.[11]

30 Noyabr 2006-cı ildə Yaponiyanın Xarici İşlər Naziri Taro Aso "Yaponiya diplomatik üföqlərini genişləndirir" adlı bir siyasət nitqi ilə çıxış edərək, Yaponiya xarici siyasətinin üç sütun üzərində qurulduğunu vurğuladı: Yaponiya-Amerika ittifaqının möhkəmləndirilməsi, beynəlxalq əməkdaşlıq, ən çox Birləşmiş Millətlər Təşkilatının himayəsi altında və qonşu ölkələrlə, xüsusən Çin, Rusiya və Koreya Respublikası ilə münasibətlər. Yaponiya diplomatiyasının yeni sütunu azadlıq, demokratiya, qanunun aliliyi, əsas insan hüquqları və bazar iqtisadiyyatı kimi ümumbəşəri dəyərlərə önəm verdiyi vurğulandı. Çıxışında nazir Aso, Yaponiyanın xarici hədudları boyunca-Şimali Avropa və Baltıqyanı ölkələrdən başlayaraq, Mərkəzi və Cənubi Şərqi Avropa, Qafqaz, Yaxın Şərq və Mərkəzi Asiya daxil olmaqla, Cənub-Şərqi Asiyada azadlıq və rifah yaratmaq üçün səy göstərəcəyini ifadə etdi. 2007-ci ilin iyun, Yaponiya xarici işlər nazirinin müavini Mitoji Yabunaka Azərbaycana gələrək GUAM ölkələrinin xarici işlər nazirləri ilə görüşmüşdür. Bu, GUAM və Yaponiya arasında ilk görüş idi. (18-19 iyun 2007-ci il Bakı). GUAM və Yaponiya arasındakı demokratiyanın möhkəmləndirilməsi, təhlükəsizlik və sabitliyin artırılması, münaqişələrin sülh yolu ilə Birləşmiş Millətlər Təşkilatının Təhlükəsizlik Şurasının qətnamələri əsasında tənzimlənməsi təşəbbüsləri də daxil olmaqla iqtisadi sahədə əməkdaşlıq, Avropa-Asiya dəhlizi sahəsində müzakirələr aparıldı.[11] 2007-ci ildə Yaponiya Beynəlxalq Əməkdaşlıq Bankı (JBIC) təbii qaynaqların istifadəsi və infrastruktur müəssisələrini dəstəkləmək

üçün layihələr və maliyyə imkanları haqqında Azərbaycan hökuməti ilə əməkdaşlıq müqaviləsi imzaladı. Bununla yanaşı, Azərbaycan firmalarına Yaponiyadan maşın və avadanlıq idxalını maliyyələşdirmək üçün 20 milyon ABŞ dolları məbləğində kredit müqaviləsi imzalanmışdır. 2014-cü ildə JBIC, ARDNŞ-in Türkiyədəki STAR emalı zavodunun maliyyələşdirilməsinə dair müqavilə də imzaladı.[4]

NƏTİCƏ

Yaponiya üçün Cənubi Qafqaz Mərkəzi Asiya, Qara dəniz və Şərqi Avropa ilə əlaqələndirici mövqeyə malikdir. Bu əlaqələrin digər bir xüsusiyyəti, Xəzər hövzəsinin enerji resursları, Gürcüstan və Azərbaycan ərazisindən keçən, Xəzər və Qara dənizləri birləşdirən Cənubi Qafqaz nəqliyyat dəhlizini inkişaf etdirmək səyləridir. Yaponiya region ölkələri ilə daha çox iqtisadi sahələrdə əməkdaşlıq edərək, fəaliyyətini müxtəlif dövlət yardım proqramları ilə davam etdirir. Proqramların prioritetlərinə təhlükəsizliyin artırılması; fəlakətlərin azaldılması; proqram təminatı ilə bağlı köməklik; Yaponiyanın təcrübəsinin və texnologiyasının səfərbər edilməsi, müxtəlif sahələrə kreditlərin, maliyyə vəsaitlərinin ayrılması və.s daxildir. Bununla yanaşı, son dövrlərdə GUAM ilə Yaponiya arasındakı əlaqələrin genişləndiyi görünür.

ƏDƏBİYYAT SİYAHISI

1. Shireen T. Hunter. The New Geopolitics of the South Caucasus Prospects for Regional Cooperation and Conflict Resolution, (**Online book**) by Lexington books, 2017, page 4
2. Emil Avdalian. Political and Economical Interest of Japan in South Caucasus: Perspectives of Cooperation (**Online məqalə**) February 2, 2020 <https://modern diplomacy.eu/2020/02/02/political-and-economic-interests-of-japan-in-south-caucasus-perspectives-of-cooperation/>
3. 25 years of independent Azerbaijan through the eyes of ambassadors, (**kitab**) Baku/Azərbaycan, SAM-2016,315
4. Syuzanna Vasilyan. Japan's policy towards the South Caucasus: pragmatic even if enigmatic, (**Jurnal məqaləsi**) SpringerLink, Asia-Europe Journal, 25 October 2017, 55-73
5. Richard Giragosian. Armenia sees Japan as an ally, 6 march, 2019. <https://www.asiatimes.com/2019/03/article/cognac-sake-armenia-sees-japan-as-an-ally/>
6. <https://www.mfa.am/en/bilateral-relations/jp>
7. <https://www.mofa.go.jp/files/000436761.pdf>
8. https://www.ca-c.org/journal/2002/journal_eng/cac-03/03.komen.shtml
9. https://www.ge.emb-japan.go.jp/itpr_ja/11_000001_00012.html
10. Tadahiro Abe. Japan-Azerbaijan Bilateral Relation, Khazar University Press, Volume. 10, 2007
11. İsmayılzadə Gursel, A new pillar of Japanese foreign policy: The Arc of Freedom and Prosperity- Japanese policy toward the GUAM Organization. (**Jurnal məqaləsi**) Central Asia and the Caucasus, Issue 3,2008,196-202

YAPONİYA-RUSİYA ARASINDA SƏRHƏD PROBLEMİ: KURİL ADALARININ GEOSİYASİ ƏHƏMİYYƏTİ

BİLAL QASIMLI

Bakı Mühəndislik Universiteti

İqtisadiyyat və idarəetmə fakültəsi/Dövlət və bələdiyyə idarəetməsi kafedrası

bqasimli@std.beu.edu.az

BAKİ, AZƏRBAYCAN

XÜLASƏ

Bu günə qədər hər iki ölkə arasında mühüm sazişlər imzalandı, siyasi və iqtisadi əlaqələr inkişaf etsədə, problemin həllində heç bir müsbət nəticə əldə edilməmişdir. Bu məsələ haqqında bu günə qədər dövlət başçıları arasında aparılan danışıqlar isə nəticəsiz qalıbdır. Hər iki tərəf kompromisə getmək istəmir. Yaponiya rəsmiləri tez-tez qeyd edir ki, bu ərazilər üzərində Yaponiya suverenliyə malikdir. Zaman-zaman hər iki dövlət arasında olan əlaqələr qırılma nöqtəsinə gəlir. Yaponiya Parlamentinin 2009-cu ildə qəbul etdiyi, “Kuril adaları bizim əbədi diyarımızdır”, qərarı iki ölkə arasındakı münasibətlərdə gərginliyə səbəb oldu. 2010-cu ildə ilk

dəfə Rusiya prezidenti Dmitri Medvedev Kuril adalarının şimalına səfər etmiş və bildirmişdir ki, bu ərazilər, ölkəmizin vacib bir hissəsidir. Burada araşdırmalarımızı davam etdirəcəyik. Yaponiya tərəfi isə bu səfərə görə Rusiyanın Yaponiyadakı səfirini Yaponiya xarici işlər nazirliyinə çağıraraq ona öz rəsmi etirazını bildirmişdir. Problemin həllini tapmamasındakı digər bir amil isə ABŞ-dır. ABŞ Yaponiya ilə Rusiyanın yaxınlaşmasını istəmir. 2012-ci ildə Şinzo Abenin Baş Nazir seçilməsindən sonra problemin həlli üçün yaşıl işıq yanmışdır. İki ölkə lideri məsələni axırıncı dəfə 2019-cu ildə müzakirə edib.

AÇAR SÖZLƏR: Kuril adaları-1, Yaponiya-2, Rusiya-3

GİRİŞ

Kuril adaları probleminin tarixi

Problemin başlanğıcı Yaponiya və Rusiya arasında sərhədləri müəyyən edən, 1855-ci il də imzalanan Shimoda Razılaşmasına dayanır. Bu razılaşmaya əsasən, Iturup adasının şimalındakı bütün adalar Rusiyaya, cənubdakı adalar Yaponiyaya buraxıldı və Saxalin adası ruslar və yaponların ortaq mülkiyyəti kimi qəbul edildi. 1875-ci ildə imzalanmış Sankt-Peterburq sazişinə əsasən Rusiya, nəzarəti altındakı Kuril adalarının şimalındakı bütün adaları Yaponiyaya verdi və bunun qarşılığında Yaponiya Saxalin adasını Rusiyaya verdi.

Rusiyanın məğlubiyyəti ilə başa çatan 1904-1905-ci illər Rusiya-Yaponiya müharibəsinin sonunda imzalanan Portsmouth müqaviləsinə əsasən, Kuril adaları ilə yanaşı Saxalin adasının cənub yarısı və bütün qonşu adalar Yaponiyaya buraxıldı. Digər tərəfdən, Portsmouth Sülh Konfransına qatılan Yaponiya nümayəndə heyəti, müharibədən əvvəl iki ölkə arasında imzalanan bütün razılaşmalara xitam verildiyini bildirdi. (Ancaq müasir dövrdə Yaponiya, Kuril Adaları üzərində haqq iddiası edərək 1875-ci ildə imzalanmış Sankt-Peterburq sazişinə istinad edir)

1945-ci ildə gerçəkləşən Yalta konfransındakı anlaşmaya əsasən SSRİ Saxalin və Kuril adalarının ona verilməsi qarşılığında Yaponiyaya müharibə elan edəcəkdə. 1941-ci ildə imzalanan Rusiya-Yapon neytrallıq paktına baxmayaraq, SSRİ Yaponiyaya müharibə elan etdi və sonra Iturup, Kunashir, Shikotan, Habomai və Saxalinin cənubundakı adaları işğal etdi. Bunun ardınca Yaponiya bunun Rusiya-Yapon neytrallıq paktının pozulması kimi dəyərləndirmiş, Yalta konfransında iştirak etmədiyini və buna görə də orada imzalanan sazişi tanımadığını bildirdi. 1949-cu ildə orada yaşayan Yaponiya vətəndaşlarının adadan çıxarılması, Yaponiya-Rusiya arasında olan problemin uzun illər boyunca həll olunmaz məsələyə çevrilməsinin başlanğıcı oldu. Müharibədən sonra meydana gələn güclər balansını Kuril adaları problemini içindən çıxılmaz bir hala gətirdi.

San-Fransisko müqaviləsi ilə Yaponiya Kuril adaları və Saxalinin cənub hissəsinə olan bütün haqlarından imtina etdi. Müqavilənin nəticəsi olaraq Yaponiyanın suverenliyindən çıxan adaların hansı dövlətə təhvil verilməsi qərara alınmadı. Buna görə də SSRİ bu müqaviləni imzalamadı. 1956-cı ildə SSRİ adaların ikisini Yaponiyaya vermək üçün cəhdlər etsə də, ABŞ-ın təzyiqi səbəbindən bu cəhdlər uğursuz oldu. ABŞ-ın təzyiqi etməsinin səbəbi isə Yaponiyanın SSRİ ilə yaxınlaşmasının qarşısını almaq idi. SSRİ ilə Yaponiya sülh razılaşması üçün bir neçə dəfə danışıqlara başlasalar da, regional məsələlərdə razılıq əldə olunmadı. SSRİ, Yaponiyada Amerika hərbi bazalarının qurulmasına icazə verən 1951-ci ildə Tokio və Vaşinqton arasında imzalanan təhlükəsizlik müqaviləsinin 10 il daha da uzadılmasının ardından Birgə Bəyannaməni birtərəfli qaydada ləğv etdiyini elan etdi.

Moskva ilə Tokio arasındakı danışıqlar SSRİ dağılana qədər davam etsə də, Kuril adaları məsələsində heç bir irəliləyiş əldə edilmədi. Digər tərəfdən, 1990-cı illərdə Yeltsin rəhbərliyi 1956-cı ildə qəbul edilən Birgə Bəyannaməni qeyd-şərtsiz tanıdığını və 1960-1991-ci illər ərzində SSRİ-nin yürütdüyü siyasəti inkar etdi. 1991-ci ildə SSRİ dağılanda, Rusiyanın iqtisadi yardıma ehtiyacı olduğu zaman, Yeltsin Tokiyaya səfər edəcəyini, əlaqələrin normallaşdırılması üçün birlikdə çalışacağını bildirdi.

Kuril adalarının coğrafi mövqeyi

Kuril adaları coğrafi mövqeyinə, təbii ehtiyatlarının zənginliyinə, təbiətinə görə çox dəyərlidir. Sakit Okeanla Oxot dənizini bir-birindən ayıran 56 adadan ibarətdir. Adalarda və sahilələri ərazilərdə əlvan metal filizləri, civə, təbii qaz və neft sənayesi ehtiyatları tədqiq edilmişdir. Kuril adalarında ümumi qızıl ehtiyatları 1867 ton, gümüş - 9284 ton, titan - 39.7 milyon ton, dəmir - 273 milyon ton olduğu təxmin edilir.

Kuril adalarının Rusiya üçün geosiyasi əhəmiyyəti

Adalar Rusiya, ABŞ və Yaponiyanın tam ortasında olduğu üçün strateji əhəmiyyətə sahibdir. Nikita Xruşşev adaların müdafiə məqsədiylə Rusiya üçün önəmli olduğunu, Yaponiyanın ABŞ-ın işğalı altındaykən adaların Yaponiyaya verilməsinin yol verilməz olduğunu bildirmişdir. N.Xruşşev ABŞ-ın adaları hərbi bazalara çevirəcəyindən narahat idi.

Qışda yalnız Friza Boğazı və Yekaterina Boğazı donmur və bu boğazlar Rusiyanın ticarət və hərbi gəmilərinin qışda rahat hərəkət etməsi üçün çox vacibdir. Həmçinin adalara nəzarət Rusiya gəmilərinin Sakit Okeana maneəsiz şəkildə daxil olmasına imkan verir. Buna görə də problem Yaponiyanın tələblərinə uyğun olaraq həll edilsə, Yekaterina Boğazı Tokionun nəzarəti altına keçəcək və bu, Rusiyanın regional təhlükəsizliyinə ciddi təhlükə yaradacaq.

Bundan əlavə 2014-cü ildə Rusiyanın dəniz bölgələrinin hüquqi vəziyyətinin tənzimlənməsi sahəsində ən vacib hadisələrdən biri baş verdi. Birləşmiş Millətlər Təşkilatının kontinental rəflər komissiyası Oxot dənizini Rusiya Federasiyasının daxili dənizi kimi tanıdı və müvafiq olaraq bu bölgədəki təbii sərvətlərin istifadəsi Rusiyaya verildi. Bunlar yalnız ən zəngin karbohidrogen yataqlar deyil, həm də bioloji ehtiyatlar - balıqlar, xərçəngkimilər və digər dəniz məhsullarıdır. Əgər Kuril adalarının bir hissəsi başqa bir ölkənin sərhədlərinə daxil olarsa, Rusiya bu sərvətləri qonşusu ilə bölüşməli olacaq.

Kuril adaları Rusiyanın nöqtəyi-nəzərindən hərbi baza potensialına sahibdir. Strateji baxımdan Rusiya, ABŞ və Yaponiyanın kəsişməsində yerləşən adalar Sakit Okeana açıqdır və hərbi fəaliyyətlərə nəzarət etmək potensialına malikdir. Adalar, gələcəkdə bir müharibə olacağı təqdirdə Sakit Okean Cəbhəsinin vacib bir dayağı ola bilər. Rusiya həmçinin adalarda inkişaf etmiş müdafiə sistemləri quraşdıraraq Uzaq Şərq əraziləri üçün bufer zonası yaratmaq istəyir.

Kuril adalarının Yaponiya üçün geosiyasi əhəmiyyəti

Kuril adaları Yaponiya standartlarına görə olduqca böyükdür. Məsələn, yalnız Kunashir və Iturup adaları Yaponiyanın beşinci ən böyük adası olan Okinawa adasından daha böyükdür. Buna görə də, bu adaların Yaponiyanın sərhədlərinə daxil olması və sonrakı inkişafı yaponlara bölgənin təbii sərvətlərini əldə etmək üçün nəinki imkan verəcək, həm də torpaq qıtlığı və əhalinin həddən artıq olması problemini yüngülləşdirəcəkdir.

Bundan əlavə, dünyanın ən zəngin renium mineral yatağı Iturup adasında tapıldı. Renium mineral renit şəklində mövcuddur; Metalın çıxarılması adi mədən üsullarından daha perspektivlidir. Bundan əlavə, renium müxtəlif nadir xüsusiyyətlərə malik olan çox nadir bir metaldır və buna görə də dünya bazarında yüksək qiymətləndirilir. Demək olar ki, Yaponiyanın təbii sərvətləri yox dərəcəsindədir və sənayesi idxaldan çox asılıdır. Yaponiyanın Kuril adalarının təkidlə istəməsinin digər səbəbi isə adaların zəngin təbii sərvətləridir.

TƏDQIQAT METODU

Tədqiqatda müqayisəli təhlil metodundan istifadə olunmuşdur ki, bu da araşdırılan mövzunun müxtəlif üsullarla nəzərdən keçirilməsinə şərait yaratmışdır

NƏTİCƏ

Rusiya ilə Yaponiya arasındakı mübahisə diplomatik danışıqlar çərçivəsində yavaş-yavaş və təsirsiz bir şəkildə davam etsə də, iqtisadi əməkdaşlıqla bağlı sürətli və təsirli qərarlar mübahisənin həllini təxirə salır. Digər tərəfdən Rusiya adalarda yeni hərbi bazalar inşa edir və Oxot dənizində hərbi donanmasını gücləndirir. ABŞ isə bölgədə mövcudluğunu davam etdirmək üçün Yaponiya-Rusiya qarşılıqlı davam etməsində maraqlıdır. Rusiya tərəfi isə adaların yenidən Yaponiyaya qaytarılması üçün bir neçə şərti var. O şərtlərdən biri də Yaponiya ərazisində

yerləşən xarici qüvvələrin Yaponiya ərazisindən çıxmasıdır. Qeyd edim ki, Rusiya tərəfi xarici qüvvələr deyərək ABŞ ordusunu nəzərdə tutur. Görünən odur ki, hər iki dövlətin kompromisə getməməsi və münaqişənin həlli istiqamətində ciddi addımlar atmaması problemin həllini gecikdirəcək.

ƏDƏBİYYAT SİYAHISI

1. Emine AKÇADAĞ. YUMUŞAK GÜÇ JAPONYA'NIN SERT GÜÇ ARAYIŞLARI. Bilge Strateji (**Jurnal məqaləsi**), Cilt 2, Sayı 3, Güz 2010
2. Dmitry Medvedev angers Japan with visit to disputed islands. 01 Nov 2010 <https://www.telegraph.co.uk/news/worldnews/asia/japan/8101351/Dmitry-Medvedev-angers-Japan-with-visit-to-disputed-islands.html> [08/12/2019] (**online məqalə**)
3. Yukiko Kuroiwa. RUSSO-JAPANESE TERRITORIAL DISPUTE FROM THE BORDER REGION PERSPECTIVE. UNISCI Discussion Papers (**Jurnal məqaləsi**), № 32 (May 2013) p. 187-204
4. Dmitri Trenin and Yuval Weber. Russia's Pacific Future: Solving the South Kuril Islands Dispute. Carnegie Endowment for International Peace (**Jurnal məqaləsi**), DECEMBER 2012 p. 4-5
5. GÖNEN. ABD-Japoniya Güvenlik Antlaşmaları: Oluşumu, Evrimi ve Hakan Sonuçları. Uluslararası İlişkiler, (**Jurnal məqaləsi**) Vol. 1, No. 4 (Kış 2004), s. 115-139

YUNANISTANDA İŞÇİ QÜVVƏSİ MƏSƏLƏSİ

TURAL HÜSEYNZADƏ

turalcomerdoglu@gmail.com

Bakı, Azərbaycan

Xülasə

İşçi qüvvəsinin miqrasiyası bir çox yüzillik bundan əvvəl yaranıb və o vaxtdan ciddi dəyişikliklərə məruz qalıb. İşçi qüvvəsinin ilk kütləvi hərəkəti qulların Afrikadan Amerika qitəsinə məqsədyönlü daşınması olub ki, bunun da nəticəsində XVII-XIX əsrlərdə Afrikanın əhalisi xeyli azalmışdı. Köçmə prosesi XVIII əsrin sonları XIX əsrin əvvəllərində, əhali kütlələrinin müxtəlif səbəblərdən Avropadan Amerikaya hərəkəti zamanı xüsusilə geniş məşab almışdı. Quldarlığın ləğvindən sonra ABŞ-a Avropadan ikinci iri emiqrasiya dalgası başladı. XIX əsrin birinci yarısında sənaye işçilərinin beynəlxalq miqrasiyası üstünlük təşkil edirdisə, həmin əsrin sonuna miqrasiyaya daha çox müflisləşmiş kəndlilər cəlb edilmişdi.

Açar Sözlər: Yunanıstan, işçi qüvvəsi, Avropa.

XIX əsrin ortalarında müasir miqrasiyanın tarixində ən əhəmiyyətli hadisələrdən biri qeydə alınmışdır. Belə ki, XIX əsrin 40-cı illərində “kartof aclığı” nəticəsində İrlandiyadan ABŞ-a emiqrasiya “püskürməsi” baş vermişdir. XIX əsrin 80-ci illərində İtaliyadan və Şərqi Avropa ölkələrindən ABŞ-a geniş həcmli miqrasiya Avropada yetişdirilən buğdanın qiymətinin kəskin şəkildə aşağı düşməsi ilə əlaqədar idi. XIX əsrin sonlarında ABŞ-da iqtisadi konyukturanın pisləşməsi nəticəsində bu ölkəyə miqrant axını kəskin sürətdə azaldı. Lakin iqtisadi canlanmanın başlanması ilə axın yenidən geniş vüsət aldı. Bu dövrdə işçi qüvvəsinin geniş həcmli miqrasiyasının səbəbləri kimi bir sıra Avropa ölkələrində aqrar köçmələri, Avropada, xüsusilə Yunanıstandakı mövcud olan işsizliyi, ABŞ-da işləmək üçün əlverişli şəraitin olmasını göstərmək olar. Avropadan ABŞ-a növbəti miqrasiya dalgası ötən yüzilliyin 20-ci illərində qeydə alınmışdır. Bu dövrdə yuxarıda qeyd olunan səbəblər sırasına I dünya müharibəsinin nəticələri, müharibədən sonrakı çətinliklər də əlavə edilmişdi. II dünya müharibəsindən sonra dünya əmək bazarına elmi-texniki və yüksək ixtisaslı işçilər çıxmağa başladılar. Bu zaman ABŞ-a işçi qüvvəsinin miqrasiyasının 3 yeni axını qeydə alınmışdır. Birinci axın kimi “beyin axını”nı, yəni yüksək ixtisaslı mütəxəssislərin və onların ailə üzvlərinin Şimali Amerikaya sabit axınını göstərmək olar.

İkinci axın kimi Macarıstandan (1956-cı ildə xalq üsyanının boğulmasından sonra), Vyetnamdan (1974-1975-ci illərdə, müharibənin bitməsindən sonra) və Kubadan (1980-ci ildən sonra) qaçqın axınlarını qeyd etmək olar. Üçüncü axın kimi isə ABŞ-a Meksika, Karib hövzəsi ölkələri və Asiyadan əsasən aşağı ixtisaslı işçi qüvvəsi axını fərqləndirilir. 1990-cı illərdə bütün immiqrantların 84%-i ABŞ-a bu üç regiondan gəlib. XIX-XX əsrin əmək miqrasiyası proseslərində Çindən Cənub-Şərqi Asiya ölkələrinə və Şimali Amerikaya əhali miqrasiyası xüsusi rol oynamışdır. Köçmə xarakteri daşıyan bu axın 70-100 milyon nəfər həcmində qiymətləndirilir.

II dünya müharibəsindən sonra, xüsusilə də 1960-cı illərin əvvəllərində Avropada işçi qüvvəsinin miqrasiyasının kifayət qədər intensiv prosesləri qeyd alınıb. İspaniya, Portuqaliya, Yunanıstan, Yuqoslaviya, Türkiyədən olan işçilər Avropanın sənayecə inkişaf etmiş ölkələrinin iqtisadiyyatında aktiv şəkildə istifadə edilməyə başlanıb. Xarici işçi qüvvəsi Avropa Birliyi ölkələrinin təsərrüfatlarının müvəffəqiyyətlə funksiya göstərməsi üçün vacib bir amilə çevrilib.

Yunanıstandakı işçi qüvvəsinin əsasını məhz mühacirlər təşkil edilir. Uzun illərdir həll olunmalı bir problem olaraq qalan mühacir böhranları Suriya Vətəndaş müharibəsi ilə birlikdə yenidən gündəmə gəldi və get-gedə idarə edilə bilməz problemə çevrildi. Hələ də sahib olduğu mədəni və iqtisadi cazibə səbəbiylə mühacir və immiqrantların bir nömrəli hədəfi olan Avropa, bu səfər də Suriyalı mühacirlərin axınına uğradı. Bu səbəbdən bu vəziyyətdən ən çox təsirlənən də Avropanın cənub sərhədində yerləşən Yunanıstan oldu. Lakin Yunanıstanda sığınmacı, immiqrant və mühacir anlayışları arasındakı fərqi dəqiq təyin edib daha sonrasında Yunanıstanın yaşadığı “Mühacir Böhranına” fokuslanmaq daha faydalı olacaq.

Əvvəlcə mühacirliklə ən çox qarışdırılan anlayış olan köçəriliyi təyin edərək başlayaq. İmmiqrant; maddi və ictimai vəziyyətlərini yaxşılaşdırmaq, özləri və ya ailələrinin gələcəkdəki həyat şəraitlərini artırmaq üçün başqa bir ölkəyə və ya bölgəyə köç edən insan və ailə fərdlərini əhatə etməkdədir. Bu şəxslər Əsas olaraq, ölkəsindən zülmə uğradığından qaçanlar deyil, əksinə, təhsil və iş kimi səbəblərlə ayrılan kəslər olaraq təyin oluna bilər. Yunanıstana isə daha çox təhsilli və orta işçi qüvvəsi lazımdır. Mühacir anlayışı isə vətəndaşı olduğu ölkə xaricində olan və irqi, dini, tabeliyi, müəyyən bir ictimai qrupa mənsubiyyəti və ya siyasi düşüncəsi səbəbiylə zülmə uğrayacağından qorxduğu üçün vətəndaşı olduğu ölkəyə dönmə bilməyən və ya dönmək istəməyən kəsləri ifadə etməkdədir. Bu tip şəxslər isə bir başa Yunanıstanın çəkiniyi şəxslərdir. Düzdür bu şəxslər daha ucuz işçi qüvvəsidir, lakin onların daimi Yunanıstan ərazisində qalması arzu olunan deyil. Mühacirlikdən bir əvvəlki mərhələni təyin edən Sığınmacı sözünün anlayışına diqqət yetirdikdə beynəlxalq səviyyədə təhlüksizlik axtaran ancaq statusu hələ rəsmi olaraq tanınmamış şəxsləri təyin etməkdə istifadə edilir. Bu terminləri dəqiqləşdirdikdən sonra Suriya Vətəndaş müharibəsində xüsusi ilə, Yunanıstandakı mühacir məsələsinə yenidən dönmə bilirik.

Yunanıstan daima ərəb və afrikalı mühacirlər üçün bir cazibə mərkəzi olmuşdur, immiqrant və mühacirlərlə bağlı problemlər yaşamamaqdadır.

CIA Factbook qurumunun rəsmi məlumatlarına görə Yunanıstanda 9101 Suriyalı, 5411 Tanzaniyalı, 5223 Əfqan mühacir yaşayır və müxtəlif sektorlarda artıq işlə təmin olunublar. Yunanıstanın yaşadığı son 5 mühacir böhranının əsas səbəbi kimi tranzit keçişə uyğun coğrafi mövqesindən qaynaqlı olduğunu söyləmək yerində olacaq. Əsl hədəfləri olan Almaniya, İsveç, Norveç kimi ölkələrə çatmaq istəyən mühacirlər Yunanıstanı sanki bir tullanma taxtası olaraq görməkdədirlər. Lakin bu dövlətlər müraciətlərə ümumiyyətlə mənfi cavab verdiklərindən Yunanıstan altından qalxa bilməyəcəyi bir yüklə qarşı-qarşıya qalmaqda və bu vəziyyət xalqın mənfi və kəskin reaksiyasına səbəb olmaqdadır. Bu vəziyyət Pew araşdırma şirkətinin 2015-ci ildə etdiyi bir araşdırmayla da sübut edilməkdədir. Yunan xalqının 94 faizi Avropa İttifaqının mühacir siyasətini dəstəkləmir və ölkələrinin tək buraxıldığını düşünürlər.

Nəticə

Bütün bunlarla birlikdə Avropa İttifaqı-Türkiyə arasındakı mühacirlər barədə razılışmaya ən çox əhəmiyyət verən dövlətlərin başında Yunanıstan gəlməkdədir. Çünki 2015-ci ildə dəniz yoluyla Yunanıstana gələn immiqrant sayı 856 min nəfər olduğu halda, 2016-cı ildə razılışmanın

qüvvəyə minməsi ilə birlikdə bu ədədin sürətlə düşdüyü və Yunanıstanı böyük ölçüdə rahatlaşdırdığı görülməkdədir. Lakin bu enişə baxmayaraq Yunanıstan-Şimali Makedoniya arasındakı sərhəddə on minlərlə mühacirin qapalı qalması, yaşanan iqtisadi böhran səbəbindən mühacirlərə nifrətin artması və bu nifrətin irqçi partiyaları gücləndirməsi kimi səbəblərdən ötürü mühacir böhranı Yunanıstan üçün həll edilməsi lazım olan prioritetli problemlər arasındakı yerini hələdə qorumaqdadır.

Yunanıstanın işçi qüvvəsinin yerli xalqdan əlavə hissəsini təşkil edən mühacirlər, xalq tərəfindən bəyənilmir, onlara kəskin reaksiyalar verilir və buda Avropa İttifaqının Yunanıstanada aid etdiyi mühacir siyasətinin müsbət nəticə vermədiyini göstərir.

ƏDƏBİYYAT SIYAHISI

1. Bakas, D. and E. Papapetrou (2012), "Unemployment in Greece: evidence from Greek regions", Bank of Greece Working Papers, No. 146.
2. Ackroyd P (1992) Greek lessons for property right arrangements: justice and nature protection. J Econ Sociol.
3. Bitros G, Karayiannis AD (2010) Morality, institutions and the wealth of nations. Some lessons from 141 Ancient Greece. Eur J Polit Econ.
4. Bassanini, A. and Duval, R. (2009), "Unemployment, institutions, and reform complementarities: re-assessing the aggregate evidence for OECD countries", Oxford Review of Economic Policy, No. 25.
5. https://www.theglobaleconomy.com/Greece/labor_force_participation

YUNANISTANIN AVROPADA YERİ

NILUFƏR HÜSEYNZADƏ

nt19941998@gmail.com

Bakı, Azərbaycan

Xülasə

Yunanıstanın Avropada tez-tez gündəmə gəldiyi mövzulara nəzər salmaq lazım gəlsə Yunanıstanın Avropa ittifaqına namizədlik müddətində başlayan müzakirələr, 1974-cü ildə NATO-nun hərbi cəhətdən aktivliyini azaltması və, 1981-ci ildəki üzvlük müddəti, üzv olduqdan sonra Avropa Birliyinin struktur fondlarından ən çox faydalanan ölkə olması, iqtisadi kafiliyi mübahisə edilsə də 2001-ci ildə avro sahəsinə daxil olması və uzun bir müddət Türkiyənin namizədlik müddətini 1999-cu il Avropa İttifaqının Helsinki Zirvəsinə qədər Cənubi Kipr Rəhbərliyinin adada son bir həl yoluna çatmadan Avropa İttifaqına namizədliyini və üzvlüyünü dəstəkləməsi bu məzmununda sıralana bilən məsələlərdəndir. Bu günkü əlaqələrə istiqamət verən, bir şəkildə Türkiyə-Yunanıstan əlaqələrinə də təsir edən, bütün bu proseslər Yunanıstanın, bir çoxları tərəfindən Avropa İttifaqının "dəcəl bir uşağı" olaraq xatırlanmasına səbəb olur.

Açar Sözlər: Yunanıstan, avropa, əlaqə, ixrac.

Yunanıstanın Avropada yeri

Bu gün də yaşadığı iqtisadi böhran məhz bu vəziyyətin nəticəsidir. Xüsusilə Yunanıstanın, 2001-ci ildə də avro sahəsinə daxil olduğu gündən bəri iqtisadi vəziyyətinə bağlı Avropa İttifaqının səhv statistikalarla məlumatlandırmasının bu gün ortaya çıxması, eyni zamanda təşkilatın iqtisadi birliyinin yanında Yunanıstanın etibarlılığına dair müzakirələrə yol açdı. Ancaq, bir tərəfdən də 30 ildir üzvlüyü olan Yunanıstanın bu şəkildə iqtisadi statistikalarını gizləyərək bu günkü iqtisadi vəziyyətə düşməsinin Avropada gözlənilməz bir hadisə olaraq qarşılandığı sürpriz deyil. Yunanıstan, eynilə Türkiyə kimi namizədlik müraciətini 1959-cu ildə etdi və 1961-ci

ildə müqavilə imzaladı. Bu müqavilə o zaman Yunanistanın 1984-cü ildə tam üzv olmasını nəzərdə tuturdu. Tam üzvlük üçün Yunanistanın əvvəl mərhələli olaraq gömrük vergilərini endirməsi və yüksək gömrük vergiləri səbəbiylə təsirsiz qalan sənayesini inkişaf etdirməsi lazım idi. Dövrün Karamanlis Hökuməti, ittifaqla olan müqavilə ilə iqtisadi mənfəətlərinin yanında əslində problemlə qarşılaşdığı olan Türkiyəyə qarşı siyasi mənfəətlərini də qorumağı hədəfləyirdi. Beləcə, Yunanistan daha möhkəm bir şəkildə Qərbi İttifaqının bir parçası olmağı zəmanət altına almaq istəyirdi. Avropa İttifaqının qurucu dövlətləri arasında (Almaniya, Fransa, İtaliya, Belçika, Hollandiya və Lüksemburq) Yunanistanın tam üzvlüyə bağlı iqtisadi öhdəliklərini yerinə yetirə bilməsi barəsində narahatlıqlar vardı. Ancaq, Yunanistanın siyasi olaraq Qərbi İttifaqının bir parçası olaraq qalması Avropa üçün də əhəmiyyətli idi. Bu müddət 1981-ci ildə Yunanistanı, hər nə qədər ölkənin iqtisadi kəfiyyəti müzakirə edilsə də Avropa İttifaqına üzvlüyə gətirib çıxartdı. Yunanistan namizədlik müddətində, 1967-1974 illəri arasında hərbi rəhbərlik ilə idarə edildi. Yunan xalqında Qərbi İttifaqının, Avropa İttifaqına və NATO-nun, Türkiyənin Kiprə etdiyi hərbi müdaxiləyə maneə törədə bilməməsinə qarşı böyük bir reaksiya meydana gəldi. Afinadakı amerikalı səfiri sui-qəsd nəticəsində həyatını itirdi. Daha sonra Yunanistan, Türkiyədə 1980-ci ildə rəhbərliyi ələ alan hərbi hökumətin iki ölkə arasında Egeydəki problemlərə bağlı ikili müzakirələrin başlaması sözünü aldı. Ancaq Türkiyə tərəfinin nəzərdə tutduğu şəkildə bu ikili müzakirələr heç bir zaman baş tutmadı. Yunanistanın NATO-nun hərbi blokundan çıxması qərarını alması, yeddi il hərbi idarəsi ilə idarə olunmuş olması 1981-ci ilə qədər uzanan namizədlik müddətinin gedişatına və bundan 7 il sonra kifayət qədər demokratik olaraq qəbul edilərək tam üzv olmasına maneə təşkil etmədi. Həm siyasi həm də iqtisadi bir çox probleminə baxmayaraq, o zaman tam üzvlük üçün "Kopenhagen Siyasi Meyarları" deyərək bir ön şərt də bu əsas olmadığı üçün, ittifaq Yunanistanı üzv olaraq qəbul etdi. Bunun başlıca səbəblərindən biri siyasi bir qərar olması idi və hər iki tərəf üçün də Yunanistanın üzvlüyü prioritetli bir seçim meydana gətirirdi. Yunanistan üçün üzvlüyü siyasi avropanın təminatı olacaq, ölkənin sosyo-iqtisadi inkişafı baxımından əhəmiyyətli xarici dəstək funksiyası yerinə yetirəcək və Türkiyəyə qarşı Yunanistanı gücləndirəcəkdi. İttifaq üçün Yunanistanın üzvlüyü, gətirəcəyi siyasi və iqtisadi yüklərə qarşı ittifaqın cənub-şərqi Avropaya uzanmasını təmin edəcək və o dövr var olan Şərqi Blokuna qarşı Qərbi İttifaqını daha da gücləndirəcəkdi. Bu səbəblə Yunanistanın o zamanki müxtəlif iqtisadi və siyasi problemləri nəzərə alınmadı. Xüsusilə dövrün Fransa Respublikasının Prezidenti Valeri Giscard d'Estaing Yunanistanın üzvlüyünü ən çox dəstəkləyən lider oldu və Avropa sivilizasiyasının beşiyi sayılan Yunanistanın Avropa inteqrasiya olunma müddəti xaricində buraxılmasının qəbul edilə bilməz olduğu fikrini irəli sürdü. Yunanıstanla bağlı Avropadakı mübahisəli üzvlükdən sonra, xüsusilə Yunanistanın iqtisadi vəziyyətinə bağlı olaraq davam etdi. Bu məzmununda hər dövrdə ittifaqın üzvlərinin Yunanıstandan gözlədikləri bir çox gözləntiləri oldu. Yunanistan 1980-ci illərdə Avropa İttifaqından böyük miqdarda əkinçilik subsidiyaları aldı. Ancaq, Yunanistan hər nə qədər dəqiq faydalanıcı olaraq struktur fondlarından faydalansa da yüksək işsizlik nisbətindən, büdcə kəsrinə qədər olan iqtisadi problemlərini tam olaraq həll edə bilmədi.

Yunanistanın 2004-cü ildəki Olimpiada Oyunlarının hazırlığı üçün ittifaqdan yüksək miqdarda büdcə tələb etməsi və bu büdcənin bir qisminin istifadəsində sui-istifadələrin edildiyinin ortaya çıxması Yunanıstanla olan güvənin sarsıldığı bir başqa məqamdır. Aldığı yardım paketi qərarı heç də yenilikçi ya da əsassız deyil. İttifaq hər nə qədər keçən gün daha çox hökumətlərarası bir quruluşa sahiblənsədə tarixi təkamülündə, Yunanistan nümunəsindən baxıldığı zaman, verdiyi qərarlarda və atdığı addımlarda siyasi və iqtisadi bir-birlik olmanın lazımlılıqlarını, bütünlüyünü və üzv ölkələrinə hər baxımdan yaratdığı üstünlükləri artırmağa davam edir. Avropa İttifaqının bu xüsusiyyətini, yuxarıda da bəhs edildiyi kimi fərqli dövrlərdəki Yunanistan nümunələriylə görmək mümkündür. Ancaq, eyni zamanda bu vəziyyət ittifaq daxilində "yənə Yunanıstan?", "nə qədər Yunanıstanla biz baxacağıq?", "Yunanıstan ərköyün uşağı olmağa Avropa İttifaqının əməkdaşlarını dartmağa davam edir" kimi fikirlərin və düşüncələrin

azalmasına səbəb olmur, əksinə bu fikirləri davamlı gündəmdə saxlamağa davam edir. Və gün keçdikcə özünə olan güvəni itirir.

Nəticə

İqtisadi göstəricilərə əsasən Yunanıstanın yaxın gələcəkdə borclarından xilas olub, siyasi aspektdən daha güclü bir aktor olaraq Avropa İttifaqına daxil olması mümkünsüz görünür. Ölkənin gələcək müqəddəratını və ittifaq içərisindəki rolunu isə hakimiyyətdə olacaq siyasi partiyaların qərarları təyin edəcək. Beləki, Yunanıstanın daxili siyasəti xarici siyasətindən təsirlənsədə daxili siyasəti xarici siyasətin idarə etdiyini hesab etmək olmaz. Nəticə etibarı ilə daxili irəliləyişlər və borcların ödənməsi üçün tətbiq ediləcək qənaət məqsədli siyasi addımların nəticəsi Yunan xalqının Avro və Avropa ittifaqı seçiminə təsir edə bilər. Ümumiyyətlə ittifaqın və Avronun tərəfdarları çox olsada daimi hərəkətiliyin və dəyişkənliyin hökm sürdüyü ölkə gələcəkdə bütün dünyanın marağını cəzb edəcək.

ƏDƏBİYYAT SIYAHISI

1. Smits, R., 'The Impact of EMU Law on National Budgetary Freedom', in D. Obradovic and N. Lavranos (eds), Interface Between EU Law and National Law (2006),.
2. Winkler, A. et al., 'Official Dollarisation/Euroisation: Motives, Features and Policy Implications of Current Cases', 11 ECB Occasional Paper Series (2004).
3. Zilioli, C. and Selmayr, M., The Law of the European Central Bank (2001).
4. https://europa.eu/european-union/about-eu/countries/member-countries/greece_en
5. https://www.icao.int/publications/Documents/7300_cons.pdf

PUBLIC ADMINISTRATION

QLOBALLAŞMA VƏ ONUN SİYASI, İQTİSADI VƏ TEXNOLOJİ ÖLÇÜSÜ

ŞAKİR HACIYEV

Bakı Mühəndislik Universiteti
İqtisadiyyat və idarəetmə fakültəsi
shakirhv@gmail.com
XIRDALAN, AZƏRBAYCAN

XÜLASƏ

Qloballaşma çağımızın ən çox müzakirə olunan faktlarından biridir. Qloballaşma prosesini modernləşmə kimi dəstəkləyənlər də var, bunu imperializmin yeni adı kimi görənlər də var. Qloballaşma bir çox müstəvidə müzakirə olunan bir anlayışdır. Qloballaşmanın ən çox müzakirə mözusu olan siyasi, iqtisadi və texnoloji qloballaşma buna nümunədir. Bu qloballaşma növ və ya ölçülərinin özünə məxsus təsirləri qloballaşmanın genişlənməsində əsas rol tutur.

AÇAR SÖZLƏR: qloballaşma, siyasi qloballaşma, iqtisadi qloballaşma, texnoloji qloballaşma.

GİRİŞ

Tədqiqatın aktuallığı – Qloballaşma günümüzdə təsiri ilə ən çox dəyişiklik göstərən bir məhfumdur. Buna görə qloballaşmanın təsir etdiyi sahələrin araşdırılması onların doğurduğu müsbət və mənfi təsirlərin dəqiqləşdirilməsi bu mövzunu aktual edir. Həmçinin qloballaşma dövrlərinin inkişaf səviyyələrinə görə müxtəlif şəkillərdə təzahür edir.

Tədqiqatın məqsəd və vəzifələri – Qloballaşma mürəkkəb bir olqu olub özündə müxtəlif sahələrə təsir edə bilməsi onun çoxölçülüyündən irəli gəlir. Beləki bu çoxölçülülük qloballaşmanın sərhədlərinin müəyyənləşdirilməsində də çətinlik yaradır. Tədqiqatın məqsədi bu prosesdə qloballaşmanın ölçülərini araşdıraraq onun təsirlərini müəyyən etməkdir. Bu təsirləri müəyyən etmək üçün tədqiqat qarşısına aşağıdakı vəzifələri qoymuşdur :

- Qloballaşmanın sürətli inkişafı göz önündə tutularaq onun müsbət və mənfi tərəflərini aşkar etmək

- Siyasi, iqtisadi və texnoloji qloballaşmanın araşdırmaq və nəticələrini müəyyən etmək

Tədqiqatın informasiya bazası – Qloballaşma ilə bağlı yazılmış ədəbiyyatlar və elmi məqalələrdir.

Tədqiqatın elmi yeniliyi – Tədqiqatın elmi yeniliyi qloballaşmanın yaratdığı mürəkkəb mühiti araşdıraraq onun nəticələrinin ortaya çıxarmaqdır.

Tədqiqatın praktiki əhəmiyyəti – Qloballaşma özü ilə birlikdə müxtəlif növ məlumat və informasiya gətirmə xüsusiyyəti həm ölkələr həm də beynəlxalq və yerli şikətlər üçün əhəmiyyətlidir. Bu əhəmiyyət ondan ibarətdir ki, bu cür yeni olan informasiya və məlumatlar göstərilən qurumlar üçün qlobal aləmdə inkişaf, rəqabət kimi mühitlərdə öz həyat fəaliyyətlərini davam etdirməkdə aparıcı rol oynamasıdır.

Məqalənin quruluşu - Təqdim etdiyimiz məqalənin birinci hissəsində qloballaşma, ikinci hissəsində isə siyasi, iqtisadi və texnoloji qloballaşma barəsində məlumatlar verilib.

1. Qloballaşma, onun müsbət və mənfi tərəfləri

Qloballaşma: Dünyadakı insanların iqtisadi, siyasi, ünsiyyət və sosial baxımdan bir-birinə yaxınlaşması və bütöv olmağa doğru irəliləməsidir. Texnologiyanın inkişafı ilə birlikdə, dəyişən və inkişaf edən dünya nizamında bir çox yeniliklər meydana gəlmişdir. Dünya, xüsusən də 21-ci əsrin internet əsrində olduğu kimi qlobal bir kənd halına gəlmişdir. Yəni sizə kilometrərlə uzaq olan kəslərdən dəqiqəsi dəqiqəsinə xəbər ala bilərsiniz və heç getmədiyim dünya ölkələrinin insanları ilə asan bir şəkildə ünsiyyətə keçə bilərsiniz. Qloballaşma ilə birlikdə artıq dünyanın bütün ölkələri bir-birinə bağlı yaşayır. Amerikada yaşanan bir böhran Türkiyədə əks-səda tapır ya da döyüşlər iki ölkə arasında deyil bütün bir şəkildə edilir. Bunun ən yaxşı nümunəsi 1-ci və 2-ci Dünya

müharibələridir. Bu gün bir ölkədə yaşanan iqtisadi böhran digər ölkələrə də təsir edir. Əvvəllər bir ölkədə yaşanan qıtlıq yalnız ölkəyə təsir edirdi, indi bütün ölkələrə təsir edə bilər. Yaşanan ən kiçik siyasi böhran bütün ölkələrə təsir edir. Bunun kimi problemlər çoxaldıqca insanlığın sonunun hara gedəcəyi maraqlı mövzudur. [2]

Qloballaşmanın real təsirləri və bunun həqiqətən yaxşı bir şey olub-olmaması barədə qızğın mübahisələr var. Qloballaşmanın dünya üçün yaxşı olub olmadığına qərar vermək üçün ilk növbədə onun müsbət və mənfi təsirlərini bilmək lazımdır. Qloballaşmanın müsbət təsirləri bunlar aid edə bilərik: [5]

- İnkişaf etməkdə olan ölkələrə daha çox pul xərcləndiyindən, bu ölkələrdə insanların iqtisadi cəhətdən uğurlu olmaları və həyat səviyyələrini yaxşılaşdırmaq şansı daha yüksəkdir.
- Qlobal rəqabət, yaradıcılığı və yeniliyi təşviq edir və mal / xidmətlərin qiymətlərini nəzarət altında saxlayır.
- İnkişaf etməkdə olan ölkələr, mövcud texnologiyaların faydasına, bu texnologiyaların inkişafıyla əlaqədar artan çətinliklərə məruz qalmadan çata bilərlər.
- Hökumətlər əməkdaşlıqda üstünlük, qarşılıqlı əlaqə, əlaqələndirmə və qlobal problemlərdən xəbərdar olmaq imkanı yaratdıqları üçün ümumi məqsədlərə doğru daha yaxşı işləyə bilərlər.
- Xarici mədəniyyət film, musiqi, yemək, geyim və daha çox şəkildə daha böyük bir çıxış mövcuddur.

Qloballaşmanın mənfi təsirləri:

- Xarici qaynaq istifadəsi artar, hökumət ölkəsindəki əhaliyə iş imkanı təmin edərkən, bir çoxunu öz qaynaqlarından çıxarmadan çöldəki bir ölkədən təmin etmə yoluna gedər.
- Dünyanın dörd bir yanından fərqli mədəniyyətlər qarşılıqlı təsirdə olmağa başlarlar və hər birinin muxtariyyət və özünə xas xüsusiyyətləri itməyə başlayır. Yəni qısaca mədəniyyət eroziyası yaşanır.
- Beynəlxalq qaydalar çox az olduğuna görə insanların və ətraf mühitin təhlükəsizliyi üçün ağır nəticələrə səbəb ola biləcək bədbəxt hadisələrə daha çox meyli olur.
- Beynəlxalq Valyuta Fondu və Dünya Bankı kimi böyük qərb mərkəzli təşkilatlar inkişaf etməkdə olan bir ölkənin kredit almasını asanlaşdırır. Bununla birlikdə, bir Qərb diqqəti çox vaxt qeyri-Qərb vəziyyətinə tətbiq olunur və uğursuz irəliləyişlərlə nəticələnir.

1.2. Siyasi, iqtisadi və texnoloji qloballaşma

Siyasi sahədə qloballaşma anlayışı ulus sonrası idarəçi və tənzimləyici qurumların təşkili və liberal siyasi ideologiyanın və onun təşkilati formalarının yayılmasına qarşılıq olaraq istifadə edilməkdədir. Siyasi qloballaşma əvvəllər beynəlxalq sistemin əsas rolunu oynayan milli-dövlətin üstünlüyünü sarsıtdı və milli-dövləti öz səlahiyyətlərini başqaları ilə bölüşməyə məcbur etdi. Milli dövləti qloballaşma yolu ilə nüfuz və səlahiyyətlərini beynəlxalq və transmilli qurumlara ötürməyə başladı. Bu müddətdə beynəlxalq əlaqələrin artmasına paralel olaraq problemlərin beynəlxalq arenaya daşınması da artmış və bunların həlli beynəlxalq əməkdaşlığı zəruri hala gətirmişdir. Bir başqa ifadəylə, beynəlxalq siyasi və iqtisadi faktorlar dövlət suverenliyinə ortaq olmuş, ölkələr, milli və beynəlxalq siyasət təbiiqlərində xarici dünyanı nəzərə almaq vəziyyətində qalmışdır. [1] Yəni qloballaşma ilə birlikdə dövlət, fərd və cəmiyyət əlaqəsinin yenidən təyin olunması ehtiyacı ortaya çıxmış, milli dövlət hakimiyyəti sarsılmışdır.

1990-ci ildə SSRİ-nin dağılması ilə yeni dünya nizamı axtarışında siyasi və məkansal bir təşkilat olan dövlət tez-tez müzakirə edilər hala gəlmişdir, 1970-ci illərdə iqtisadi böhranın yaşanması da bu müzakirələr gücləndirmişdir. Müzakirələrin arxasında dövlətin gücü, mövqeyi, fəaliyyəti və forması dayanır. Qloballaşma prosesində dövləti zəiflədən vəziyyətləri maddələr halında araşdırmaq: [3]

- Dünya iqtisadiyyatında kapitalın qloballaşması ilə dövlət suverenliyi azalmağa başladı.
- Müstəqil və suveren dövlət ilə hegemon güclər və güc blokları arasındakı inkişafın suveren dövləti tədricən zəiflətdi və məhdudlaşdırdı.

- 1945-ci ildən etibarən təsirləri və sayları gedərək artan BVF, Dünya Bankı kimi beynəlxalq təşkilatlar, bir tərəfdən qlobal əlaqələrin güclənməsinə səbəb olarkən bir tərəfdən də milli-dövlətlərin qərar alma proseslərinə təsir etmişdir.

- Beynəlxalq Hüququn milli-dövlətlərin yanında fərdləri və qeyri-dövlət təşkilatları başlanğıc olaraq qəbul etməsi, dövlət suverenliyini məhdudlaşdıran başqa bir faktordur.

- Qlobal dinamiklərin gedərək daxili-xarici siyasət bölgüsünü aradan qaldırması.

Dövləti aşındıran digər amillər arasında qeyri-qanuni fəaliyyətlərin beynəlmilləşdirilməsi, qlobal sağlamlıq problemləri, qlobal iqtisadiyyat, daxili qüvvələrin reqressiyası, qlobal mədəniyyət, ətraf mühitin pozulması, dövlətin daxili fəaliyyətinə beynəlxalq müdaxilələr, elm və texnologiya daxildir. Qloballaşma milli dövləti köhnəldərək beynəlxalq arenadakı rolunu azaldaraq, dövlət xarici beynəlxalq təşkilatları təsirli hala gətirmişdir. Qloballaşmanın başqa bir siyasi nəticəsi qlobal terrorizmdir.[2]

Bugünkü iqtisadi qloballaşma bazar sistemi və bazar iqtisadiyyatı sistemi vasitəsi ilə ölkələr arasındakı iqtisadi əlaqələri sıx bir şəkildə bağlayır. Yalnız malların beynəlxalq ticarətində görülməmiş bir genişlənmə və sərmayə hərəkətlərində yüzlərlə qat böyümə görülmür. Eyni zamanda birbaşa xarici investisiyalar, xidmət ticarəti, elm və texnologiya ticarəti, məlumat yayılması, personal hərəkətləri və beynəlxalq turizm də böyük bir sürətlə inkişaf göstərdi. Bütün bu sahələrdəki qarşılıqlı inteqrasiya və inkişaf, nəticədə, hər sahədə, çox yönlü və çox kanallı olaraq son dərəcə inteqrasiya olunmuş və inkişaf etmiş bir bazar sistemini ortaya çıxardır. Dünya bazarı sistemi və bazar sistemi, dünya üzərindəki bütün ölkələr arasında yaxın bir əlaqə doğurur və iqtisadi sahədə hər ölkəni bir bütünə inteqrasiya edir.

İqtisadi qloballaşma əsasən iki fərqli mərhələdə baş verir. Bu mərhələlərin birincisi kommersiya iqtisadi azadlığı, ikincisi maliyyə iqtisadi azadlığıdır. Kommersiya iqtisadi liberallaşdırılması, mal və xidmət ticarətinin bloklanması, tariflərin və nəzarətin ləğvi beynəlxalq ticarətdə sərbəst ticarəti əhatə edir. Digər tərəfdən maliyyə iqtisadi liberallaşdırılması maliyyə bazarlarına nəzarət və məhdudiyətlərin aradan qaldırılmasını və milli və yerli maliyyə bazarlarının beynəlxalq bazarlarla uyğunlaşdırılmasını əhatə edir.

Qloballaşmanın iqtisadi ölçüsü, ən çox önə çıxan və ən çox müzakirə edilən ölçüsüdür. İqtisadi ölçü, qloballaşmanın o biri ölçülərinə nəzərən ən köhnə dövrlərə dayanan və ən dərinləşmiş mərhələsi və ölçüsüdür. Elə ki indiki vaxtda iqtisadi sahədə hər hansı bir milliyətçilikdən söz etmək, bütün iqtisadi, siyasi və ya ictimai sistemdə qeyri-mümkün görünür. Xarici sərmayə, sosializmin tünd bir şəkildə tətbiq olunduğu ölkələr tərəfindən belə qəbul görmüş və bu sistemlərin yığılmasına gedən prosesi sürətləndirən bir faktor, bir faktor də olsa, xarici investisiyalar təşviq edilmiş və dəstək görmüşdür. Günümüzə baxsaq, əsasən çoxmillətli şirkətlər tərəfindən idarə olunan qlobal iqtisadi bir nizamın bütün dünyaya təsir etdiyini və müvəffəq olmağa davam etdiyini müşahidə edirik. [1]

Qloballaşmanın təbii nəticəsi olaraq dünya ölkələrinin bir-birlərinə köhnəsindən daha çox bir-birlərinə bağlı hala gəlməsidir. Dünya iqtisadiyyatında və bazarda artan asılılıq milli iqtisadi siyasətlərin təsirini də azaldır. Çünki ölkələr indi xarici dünyadan əhəmiyyətli təsirlərə məruz qalırlar. Bunun kimi təsirlər inkişaf etmiş ölkələri də inkişaf etməkdə olan ölkələri də fərqli bir şəkildə maraqlandırır. Qloballaşma nəticəsində artan asılılıq makroiqtisadi siyasətlərin uyğunlaşdırılmasına daha çox ehtiyac duyur. Belə bir uyğunlaşma milli siyasətlərin beynəlxalq asılılıqda göz qarşısında saxlanılaraq yaradılması deməkdir.

Qloballaşma deyilən bu prosesin əsasını dünya iqtisadiyyatının böhranının həlli olaraq ortaya çıxan siyasətlər təşkil edir. 1960-cı illərin sonlarında başlayan və 1973-cü ildə zirvəyə çatan bir müddətdə, iqtisadi böhranı dərinləşdirən Qərbi dünyasının, qloballaşma prosesini başladarkən, əsas məqsədi, azalan və düşən mənfəət nisbətləri probleminə çarə tapmaq idi. Bu məqsədə və istiqamətə uyğun olaraq tətbiq olunan ən vacib siyasətlərdən biri yenidən bölgü proqramlarının daralması, sosial xərclərin azaldılması və vergi dərəcələrinin aşağı salınması idi. Həqiqətən də, tətbiq olunan siyasətin nəticəsində, 1980-ci illərin əvvəllərindən etibarən mənfəət dərəcələri əhəmiyyətli ölçüdə yüksəlişə keçdi. Lakin, qloballaşma prosesinin ən mühüm xüsusiyyəti mənfəət dərəcələrində yüksəlişlə iqtisadi böyümə, istehsal artımı və istehlak arasındakı əlaqənin qopmasıydı.

Qloballaşma prosesi birlikdə yüksəliş göstərən mənfəət dərəcələri iqtisadi böyüməyə, yeni investisiyalar və məşğulluğa yol açmırdı. Tətbiq olunan daraltıcı pul və maliyyə siyasəti nəticəsində tələb daha az artarkən, istehsalatla dənük investisiya cazibəliyini itirirdi. Maliyyə spekulyasiyası investorlar üçün daha cəlbəedici oldu və mənfəət maliyyə bazarlarına köçürüldü.

İqtisadi qloballaşma bərabərində, bazar iqtisadiyyatının inkişafını və genişlənməsini, dünyada iqtisadi təşkilatların sürətlənməsini və onların sayının gündən-günə artmasını, sərbəst ticarətin yayılmasını, kapital hərəkətlərinin qeyri-adi sərbəstliyini, xarici ticarət həcmının genişlənməsini və artmasını, çoxmillətli şirkətlərin fəaliyyətinin genişlənməsini gətirdi. Texnoloji qloballaşma qarşılıqlı əlaqəni artırdı və rabitə, nəqliyyat və təhlükəsizlik sahələrində fiziki məhdudiyyəti aradan qaldıraraq zaman məkanı-güc qarşılıqlı təsirini aradan qaldırdı. Texnoloji qloballaşmanın iqtisadi, siyasi və təhlükəsizlik aspektlərini araşdıraraq.[3]

İqtisadi sahədə texnoloji qloballaşma özü ilə mexanizasiyanı gətirdi. Bu daha çox, daha sürətli istehsal, daha çox qazanc, daha az xərc və işsizlik deməkdir. İnkişaf etmiş ölkələrin məhsullarını bütün dünyada istehsal etməsi və bazara çıxarması və texnologiyalarını həmin ölkələrə aparması texnoloji qloballaşmanın nəticəsidir. İnternet və peyk texnologiyaları ilə rabitə şəbəkəsinin inkişafı insanlar arasında qarşılıqlı əlaqəni artırdı. Artan qarşılıqlı təsir və fiziki sərhədlərlə yeni birləşmələr meydana gəldi. Bu, beynəlxalq təşkilatların və qeyri-hökumət təşkilatlarının sayını artırdı və onların beynəlxalq aləmdə dövlətlərlə yanaşı fəal rol oynamalarına səbəb oldu.[1]

Texnoloji qloballaşmanın ən təsirli sahələrindən biri də təhlükəsizlikdir. Təhlükəsizlik sahəsində texnoloji qloballaşmanın təsir parametrləri aşağıdakılardır:

- Zaman, məkan, güc qarşılıqlı təsirini dəyişdirməsi.
- Təhlükəsizlik mühitində dinamik və axıcı bir şəkildə qeyri-müəyyənliklər artması.
- Təhlükəsizlik sahəsində fəaliyyət göstərənlərin sayının artırılması və strukturlarının dəyişdirilməsi.
- Hərbi əməliyyatların siyasi, iqtisadi, sosial, informasiya və infrastruktur sistemlərini əhatə dairəsi.
- Yeni müharibə nəzəriyyələri, yeni döyüş və əməliyyat anlayışlarının ortaya çıxması.
- Yeni hərəkət rejimləri, müharibəsiz hərbi əməliyyatların inkişafı
- Məlumat təhlükəsizliyi.

Texnoloji qloballaşmanın təhlükəsizliklə əlaqəli bu parametrləri birbaşa milli maraqları müəyyənləşdirməyi, milli hədəfləri müəyyənləşdirməyi, milli siyasətlər qurmağı və milli strategiyaların formalaşmasını çətinləşdirir.

NƏTİCƏ

Qloballaşma faktı bu gün hələ dünyada hərarətlə müzakirə edilən anlayışlardan bir dənəsidir. Tərif, çərçivəsi və əhatəsi ilə əlaqədar bir fikir birliyi olmamasının əsas səbəbi içində saxladığı ideoloji potensialdır. Qarşı qoyulması çətin bir proses olan qloballaşma çox geniş bir sahəyə təsir etməkdədir. Qloballaşma deyilən fakt inkişaf, texnologiya və informasiya cəmiyyəti ilə simvolizasiya edilsə də içində işsizlik, səfalət kimi faktları da saxlamaqdadır. Nəticədə qloballaşma həm siyasi, həm texnoloji, həm də iqtisadi nəticələr baxımından mürəkkəb birləşmələrə səbəb olur və iqtisadi quruluşu kəskin şəkildə dəyişdirir. Qloballaşma prosesinin bir çox tərəfi ilə araşdırılmalıdır. Deyə bilərik ki, qloballaşma ölkələrin iqtisadi əlaqələrini daha da möhkəmləndirir və dünyanın vahid bazara çevrilməsində aparıcı rol oynayır. Sonda deyə bilərik ki, qloballaşma və iqtisadiyyat iki tamamlayıcı anlayış kimi təsvir edilə bilər.

İSTİFADƏ OLUNMUŞ ƏDƏBİYYAT

1. Aktel, Mehmet, "Küreselleşme Süreci ve Etki Alanları", Süleyman Demirel Üniversitesi İİBF Dergisi, C.VI, Sayı: 2 .(2008)
2. Olgun Hürriyet, "Küreselleşme Kavramı ve İçeriğine Genel Bir Bakış", Sosyo- Ekonomi Dergisi, Sayı: 2006/1.
3. John-Stave, Smith, OWENS, Patricia, The Globalization of World Politics: An Introduction to International Relations, Oxford, Oxford University Press, 2008.
4. Mehmet Ali GÖNGEN, *Küreselleşmenin Ekonomik Boyutu Küreselleşmeyi Yöneten Üç Ana Kurum: IMF, Dünya Bankası, Dünya Ticaret Örgütü*, SDÜ Fen Edebiyat Fakültesi Sosyal Bilimler Dergisi Journal of Social Sciences Ağustos 2013, Sayı:29, ss.117-134
5. <https://www.bilgiustam.com/kuresellesmenin-olumlu-ve-olumsuz-tarafllari/> ,17 Mart 2020

ŞƏBƏKƏLƏŞMİŞ İNFORMASIYA ŞƏRTLƏRİNDƏ İNFORMASIYA SIYASƏTİNİN TRANSFORMASIYASI

PHD. MANAF, BAĞIRZADƏ

Azərbaycan Respublikasının Prezidenti Yanında
Dövlət İdarəçilik Akademiyası
İnzibati İdarəetmə Fakültəsi/ Dövlət Qulluğu Kadr Siyasət Bölməsi
mbagirzadeh@yahoo.com
BAKI, AZƏRBAYCAN

XÜLASƏ

Müasir dünya birliyinin və ayrıca milli dövlətlərin əhəmiyyətli inkişaf xüsusiyyətlərindən biri, informasiya məkanının aktiv və sürətli bir şəkildə inkişafıdır. Meydana gələn yeni informasiyalı gerçəklər, fərdlər arası, ictimai, dövlət içi və beynəlxalq əlaqələrin xüsusiyyətlərinə və xarakterinə əhəmiyyətli təzyiq göstərir. İnkişaf etmiş ölkələr ictimai mənbə olaraq informasiyanın gündəlik istifadəsi, toplanması, istehsalı, saxlanması, işlənməsi və köçürülməsi üsulları və vasitələri ilə əlaqədar fəaliyyətləri təklif edən informasiya siyasətinin effektiv həyata keçirilməsinə cəhd edir. İnformasiya siyasətinin nəzəri istiqamətləri ilə əlaqədar bir çox elmi iş olmasına baxmayaraq, ortaq fikrin tam meydana gəlməsindən danışmaq çətindir. Ümumiyyətlə, elmi işlərdə informasiya siyasətində daha çox informasiya prosesləri və əlaqələri mexanizmlərinin təşkil edilməsi tədqiqatları yayğındır.

Bu məqalədə, informasiya siyasəti anlayışının yeni şəbəkəlaşmiş informasiya şərtlərində araşdırılması planlanmışdır. Məqalədə informasiya siyasətinin tərifinin təyin olunmasında ortaya çıxan nəzəri problemlərinin araşdırılmasıyla birlikdə, informasiya siyasətinin təşkilatı quruluşu, yaradılması və reallaşdırılması mexanizmləri və aktual olan tendensiyaları ələ alınacaqdır. Eyni zamanda informasiya siyasəti anlayışı çərçivəsində "siyasət" anlayışının təyin olunması, məlumat siyasətində yeni meyllərin və yeni təsirli aktiyoların analizi nəzərdə tutulur.

AÇAR SÖZLƏR: İnformasiya Siyasəti, İctimai Siyasət, Texnoloji Determinizm

GİRİŞ

İnformasiya və kommunikasiya texnologiyalarının inkişafı, istehsal və əməyin təşkilatı sahəsindəki innovasiya, internet şəbəkəsi istifadəçilərinin sürətli artımı prosesi ilə əlaqəli olaraq ictimai quruluşun yenilənməsi, kütləvi informasiya vasitələrin qloballaşması, müasir cəmiyyət həyatında ictimai-siyasi, iqtisadi və mədəni sahələrdə əhəmiyyətli dəyişiklər üçün şərait yaratmışdır. Şahid olduğumuz informasiya partlamasının genişliyi, həcmi və əhəmiyyəti dünyada informasiya inqilabının reallaşdığı mənasını verir. Bu səbəbdən sənayeləşmə dövrünün prinsipləri ilə formalaşmış informasiya siyasətinin həyata keçirilməsi mexanizmlərinə yenidən baxma ehtiyacı yaranmışdır.

Dəyərləndirməyə çalışdığımız qarışıq şəbəkəlaşmiş informasiya olaraq adlandırdığımız şərtlər əslində cəmiyyətin dərin ictimai-siyasi transformasiyasını xarakterizə edən konseptual səviyyədə fikirlər bütünü əhatə edir. Yəni indiki vaxtda prioritet daşıyan meyllər əslində bir-biri ilə əlaqəli olub, vəziyyəti xarakterizə edən post sənaye, post modernizm, informasiya cəmiyyəti, şəbəkə cəmiyyəti və neo (post) iqtisadiyyat kimi anlayışlardan meydana gəlməkdədir. Ayrıca, bütün bu anlayışlar bir-biriləri haqqında tamamlayıcı olaraq xəbər verən bənzər anlayışlardır.

İnformasiya siyasəti dediyimizdə, cəmiyyətdə dolaşan və texnoloji əsasda emal olunan, ötürülən "informasiya münasibətləri" anlayışı ağılımıza gəlir. İnformasiya siyasəti bir çox araşdırma sahəsini əhatə etdiyindən, geniş şərh etmə çərçivəsinə sahib olmasına baxmayaraq, istənilən sahədə, kommunikativ istiqaməti ana ünsür olaraq özünü göstərir. Əsas kommunikativ xüsusiyyəti özündə saxlayan şəbəkə anlayışı mövzu olaraq, "informasiya siyasəti" anlayışının əhəmiyyətli bir hissəsini əhatə edir. Şəbəkə əsasında informasiya siyasətinin prioritetli subyektlərinin təyin olunması və informasiya kommunikasiyasının informasiya siyasəti subyektləri arasında necə reallaşdığına təsbit edilməsi ehtiyacı məqalənin məqsədini təyin edir. Bu səbəbdən məqalədə ilk öncə informasiya siyasəti ictimai siyasət sahəsinin bir alt sahəsi kimi dəyərləndirilir, daha sonra

anlayışın təyinatı, mahiyəti, sahələri, subyektləri üzərində durulmuşdur. Məqalənin üçüncü hissəsində isə informasiya siyasətində baş verən yeni tendensiyaların incələnməsi üzərində durulmuşdur. Nəticə bölümündə isə yeni informasiyalı və kommunikatıv şərtlərdə informasiya siyasətinin subyektləri, sahələri və problemlərinin kompleks analizi göstərilmişdir.

a. İctimai Siyasətin Alt Sahəsi Kimi İnformasiya Siyasəti

İnformasiya siyasətinin mahiyyətini və xüsusiyyətini təyin etmə məqsədi ilə tərifinə getmədən öncə, alt elmi sahə olan "ictimai siyasət" anlayışı üzərində durmaqda fayda var. İctimai siyasət sahəsi çərçivəsində elmi ədəbiyyata baxdığımızda "siyasət" deyimini eyni zamanda İngiliscəsi "policy" olan fərqli bir hadisənin açıqlanmasında istifadə edilir. "Policy" anlayışının Azərbaycanca "siyasəti" deyimini ilə əvəz olunması etimoloji qeyrimüəyyənlik meydana gətirmişdir. Bu naməlumluğun səbəbi, siyasət deyiminin İngiliscə qarşılığının, "politics" və "policy" olmaq üzrə iki mənada tərcüməsinin mümkün olmasıdır. Çünki Qərb mənbələrində siyasi analiz ikili xarakter daşıyır. Birincisi nəzəri siyasi analiz "Political analysis" (daha çox siyasət sözünə yaxındır), ikincisi isə tətbiqli siyasi analiz olan "policy analysis"dir. Buna baxmayaraq bu analiz növləri bir-birilə əlaqəli və təyin edicidir. "Policy" sözünə; prinsip izah edən, tutulan yol, hədəf təyin edən, istiqamət göstərən, metod, program və qərarlar kimi mənalılar verilir.¹ Bu işdə deyilən qeyd etdiyimiz bərabər mənalı sözlərin yerinə "siyasət" termini istifadə ediləcəkdir. Çünki siyasət deyimini istifadə edildiyi mövzu etibarilə öz xüsusiyyətini təyin etmə imkanına malikdir.

Dövlət hakimiyyəti, xüsusi sektor, fərd, qruplar və vətəndaş cəmiyyət quruluşlarının fəaliyyəti "Siyasət" termininin əlaqə sahəsidir. Siyasət, qərar verməyi təyin edən və nəticələndirməyə şüurlu olaraq çatmağı təmin edən şüurlu prinsiplər sistemidir. Niyətlərin bəyan edilməsi xüsusiyyətini daşıyan siyasət, müəyyən qayda və proseslərdən ibarətdir. Ceyms Andersona görə siyasət, əlaqədar problemin araşdırılması və aktyorun və ya aktyorların izlədiyi və məqsədi olan hərəkət istiqamətidir.² Ümumiyyətlə, prosedura və proseslər üst səviyyə idarəçilər və məmurlar tərəfindən hazırlanır və inkişaf etdirilir, şura və ya üst rəhbərlik orqanı tərəfindən siyasət formasında təsdiqlənir. Bu siyasətlər həm subyektiv, həm də obyektiv qərar verməyi təyin edir.³ Davranışların məcbur edilməsi və ya qadağan edilməsini təmin etməkdə olan qanun və qaydalardan fərqli olaraq siyasət, lazımlı nəticələri almaq üçün hərəkətləri istiqamətləndirir. Bu anlayış eyni zamanda əhəmiyyətli təşkilatlarda qərar vermək üçün alternativlərin və prioritetlərin təyin olunması, onların təsirlərinə görə seçilməsiylə əlaqələndirir. Siyasət, qəti məqsədlərə çatmaq üçün siyasi, idarə etmə, maliyyə və administrativ mexanizm olaraq başa düşülür.

Siyasətin nəzərdə tutulan problemləri, onu reallaşdıran təşkilatlar və şərtlərə görə geniş diametrdə dəyişənlik göstərir. Bəzən siyasətdə nəzərdə tutulandan fərqli olaraq istənməyən nəticələr və ya təsirlərin meydana gəlməsi mümkündür. Çünki siyasətin təsir etməyə və ya manipulyasiya etməyə çalışdığı dövlət, cəmiyyət, böyük şirkətlər kimi qarışıq sistemlərdən ibarət olan ətraf, daimi olaraq dinamik bir dəyişmə meylinədir. Bu səbəblə siyasətin yaradılması müddətində, əlaqədar hədəf obyekt və subyektlərə təsirdə ola bilmə potensialının qiymətləndirilməsi səyinə tapılması nəzəri xüsusiyyət daşıyır. Xüsusilə cəmiyyət və hökumət kimi adaptiv və kompleks sistemlərdə bunun reallaşması çətindir.

b. İnformasiya Siyasəti Nədir?

İnformasiya siyasəti anlayışı zamanımızın siyasət alimləri üçün vərdiş edilmiş bir anlayış olmasına baxmayaraq, bu anlayış onun fəaliyyət istiqamətini və problem sahəsini fərqli şəkillərdə təyin edir. Bunun əsas səbəbi, informasiya siyasətinin ümumi qəbul görmüş nəzəri əsasının meydana gəlməməsi ilə birlikdə, dövlət, quruluş, şirkət və fərd olaraq fərqli səviyyələrdə və kütləvi informasiya vasitələri, ictimai rəyin yaradılması, gündəm təyin etmə, informasiya

¹ Pehlivan, İnanet, "Hizmet içi eğitim siyasəsi (politikası) ve geliştirilmesi", Ankara Üniversitesi Eğitim Bilimleri Fakültesi Dergisi, Sayı: 1 Cilt: 27, 1976 s354. Erişim: Ankara Üniversitesi Açık Erişim Sistemi, <http://dergiler.ankara.edu.tr/dergiler/40/495/5856.pdf> (30.03.2019)

² Anderson James, Public Policymaking: An Introduction. Boston — New York. 2003, s16-27 s16.

³ Hambrick Ralph, "Building the policy studies enterprise: A work in progress." *Public Administration Review* Vol. 58, No. 6 (Nov. - Dec., 1998), s. 533-539

mənbələrinin idarə edilməsi, məlumat və daxil olma haqqları, siyasi proseslər, "soyuq müharibə" kimi fərqli sahələrdən birinə fokuslanaraq ələ alınmasıdır. Bu cür bir siyasət anlayışının əsasında dövlət faktorunun roluna ağırlıqlı olaraq əhəmiyyət verilir. Dövlət, informasiya məkanında vətəndaşın informasiyaya daxil olma azadlığı və informasiya ilə əlaqədar haqlarının reallaşmasının zamanəti rolunu boynuna götürür. Digər tərəfdən isə informasiya siyasətlərinin inkişafıyla, informasiya məkanında informasiya proseslərinin dövlətə görə dəfələrlə təsirli bir şəkildə idarə edə bilən aktyorların meydana gəlməsiylə bu cür siyasətlərin reallaşması, subyektlərinin yenidən analizi ehtiyacını ortaya çıxarır.

İnformasiya siyasətinin, təyin olunmasıyla əlaqədar ümumiyyətlə qəbul görülmüş bir tərfi yoxdur. Təyin etməyə gedilərkən informasiya siyasətinin məhdud (dar mənada) və ya geniş, dinamik və ya yenilikçi xarakter perspektivindən qəbul edilməsi, fərqli izahlara gətirib çıxarır. Məhdud səviyyədə informasiya siyasəti, informasiya istehsalını, idarə edilməsini və istifadəsini təşkil edən qanunlar, prosedura və bələdçilərin kombinasiyasıdır. Geniş perspektivdə isə informasiya siyasətinin, təhsil, elm və texnologiya, mədəniyyət, ictimai idarə etmə kimi sahələrlə birlikdə qiymətləndirilməsi lazımdır.⁴ Milli səviyyədə reallaşan informasiya siyasətinin konstitusiyadan, əlavə qanunlara, məhkəmə qərarlarına, təşkilat içi siyasət, ticari razılaşma, iqtisadi-istehsal məlumatlarının idarə olunması, texnoloji tətbiqlər kimi fərqli formalara keçə bilməsi, onun təyin olunmasını çətin bir hala gətirir. İnformasiya siyasətinin təyin olunmasında məlumatın çıxarılması, istifadəsi, qorunması və axını qanunlarını və praktikasını özündə ehtiva etmək məcburiyyətindədir.

Qısaca, hər hansı təsirli informasiya siyasətinin, ictimai-siyasi və texniki xarakterlər daşıya-raq, dinamik qarşılıqlı təsiri təmin edən, çox sayda iştirakçılar və siyasi vasitələrdən ibarət olan geniş sahəni əhatə etdiyini söyləmək mümkündür. Xüsusilə 1980-ci ildən sonra informasiya siyasətinin bir sıra analizi və təyin edilmə təşəbbüsü olmuşdur. İnformasiya siyasətini izah edə biləcək əhatəli bir tərifin təyin edilməsi üçün fərqli təriflərə müraciət etməkdə fayda vardır. Bunlar aşağıdakılardır:

- Overman Sam və Cahill Anthony ortaq işlərində, informasiya siyasətini, məlumatın köçürülməsini, saxlanılmasını, istifadə edilməsini və çıxarılmasını təşkil edən, təşviq edən və ya əngəllənməsini təmin edən ictimai qayda, qanun və siyasətlər bütünü olaraq qiymətləndirilir.⁵

- Terrance Maxwellə görə, İnformasiya siyasəti məlumatın ictimai, iqtisadi, siyasi, qanuni və texnoloji həll rollarını və funksional səviyyədə məlumatın çıxarılması, istifadə edilməsi, saxlanması və yayılmasının ictimaiyyətə necə təsir etdiyini əhatə edir. Maxwellin başqa bir tərifində isə, informasiya siyasəti, cəmiyyətdə məlumatın roluna bağlı ictimai-siyasi tənzimləmələr, iqtisadi və texnoloji qərarlar olaraq təsvir edilir.⁶

- Sandra Braman "İnformasiya Siyasəti" jurnalının ilk sayında, "İnformasiya siyasətinin məlumatın çıxarılması, işlənməsi, axını, daxilolma və istifadəsiylə əlaqədar qanun, qayda və doktrinalardan və digər ictimaiyyət daxilində strukturca təsirlərin qərarları və praktikalarından meydana gəldiyini" ifadə edir.⁷

- Charles McClureyə görə informasiya siyasəti, "məlumatın istehsalına, rəhbərliyinə, əməliyyatına, müraciətinə və istifadə edilməsinə liderlik edən; bir-biriylə əlaqəli qanun, müdiriyət, təlimat, iç nizamnamə, qayda və məhkəmə qərarları ilə əlaqədar tətbiqləri təşkil edən siyasətlərdir."⁸

⁴ Bustamante Jose, "Comparing the situation in Latin America and the Caribbean.", Building national information policies: Experiences in Latin America, 2007, S45.

⁵ Overman Sam, ve Anthony Cahill, "Information policy: A study of values in the policy process.", Review of policy research, 9.4 1990, s. 803-818.

⁶ Maxwell, Terry. "Toward a model of information policy analysis: Speech as an illustrative example.", First Monday, 8.6, 2003, <http://firstmonday.org/ojs/index.php/fm/article/view/1060/980> (01 Şubat 2019).

⁷ Braman Sandra, "Defining information policy." Journal of information policy 1, 2011, ss1-5. s3. Erişim: <http://jip.vhost.psu.edu/ojs/index.php/jip/article/view/19/14> (02 Şubat 2019).

⁸ McClure Charles R, "Information Policy: Libraries and federal information policy.", The Journal of Academic Librarianship 22.3, 1996, s.214-218. [Aktaran: Sağsan, M., "Gelişmişliğin vazgeçilmez unsuru: Ulusal bilgi politikası", Çukurova Üniversitesi Stratejik Araştırmalar.]

- Pajaro Rosalba və Betancourt Valeria da informasiya siyasətini geniş səviyyədə ələ alaraq, "milli məqsədlərə çatmaq üçün ictimai, iqtisadi və siyasi hərəkətlərin reallaşmasına imkan verən universal məlumatla təminatın təmin edilməsi" şəklində tərif etmişdilər.⁹

- Vladimir Popov informasiya siyasəti tərifini dövlət səviyyəsində açıqlayır. Ona görə, dövlətin informasiya siyasəti, vətəndaşların konstitusiyaya haqqları olan məlumatla təminatın təmin edilməsinə istiqamətli, dövlətin ictimai, siyasi, iqtisadi, mədəni və təşkilati hərəkətlər bütünüdür. Başqa bir tərifində isə, informasiya siyasətini dövlətin və vətəndaş cəmiyyətinin mənfəətlərini, onlar və onların nümayəndələri arasında yaradıcı, strukturca (konstruktiv) dialoqun təmin edilməsinə istiqamətli məlumatın çıxarılması və yayılmasına bağlı insanların xüsusi həyat sahəsi olaraq təyin etmişdir.¹⁰

- Natalya Demchuka görə, informasiya siyasəti, informasiya məkanında inkişaf edən informasiyalı və kommunikasiya əsaslı hakimiyyət münasibətləri ilə əlaqədar olan insanların fəaliyyətidir.¹¹

- Serqey Zuevə görə, İnformasiya siyasəti "informasiya axınlarına və mənbələrinə istiqamətli təşkilati subyektlərin hərəkət tərzidir". Təşkilati subyektlərə nümunə: dövlət və dövlət təşkilatlarını söyləyir.¹²

- Qənaətimə görə, informasiya siyasəti ümumi mənada informasiyalı fəaliyyətin təşkil edilməsi və idarə olunmasıdır.

Yuxarıda nümunə verilən təriflərdən hər hansı birinin etibarlı olub olmamadığını təsdiqləmək və ya inkar etmək üzrə qiymətləndirmə edilməsi mənasızdır. Çünki bir çox təyin etməyə müəyyən sahə və perspektiv çərçivəsində gəlinəndə üçün məhdud çərçivələrdə etibarlılıqları hər zaman vardır. Ümumiləşdirməyə gedilsə, müraciət edilən təriflərin analizindən də görüldüyü kimi, informasiya siyasətinin bir neçə əlaməti vardır. Bu əlamətləri aşağıdakı kimi yekunlaşdırmaq mümkündür:

- İnformasiya siyasəti konstitusiyaya, qanunlar, məhkəmə qərarları, qayda və doktrina əsaslı ictimai-siyasi tənzimləmələr, iqtisadi və texnoloji qərarlardan ibarətdir.

- Əvvəlcə siyasət subyektlərinin dövlət və ya vətəndaş cəmiyyətin mənfəətləri (başqa mənfəətlər də ola bilər) çərçivəsində insanların davranışlarına, şüurlarına və fəaliyyətlərinə informasiya vasitəsilə təsir edir.

- Hər hansı bir subyektin hər cür informasiya istehsalı, meydana gəlməsi, saxlanması, köçürülməsi və müraciəti çərçivəsində cəmiyyətdə öz mənfəətlərinin reallaşdırılmasıdır.

- İctimai qrupların və ictimai quruluşların tələblərini qarşılayan, informasiyanın çıxarılması və yayılmasıyla əlaqədar siyasətçilərin, elm adamlarının, yazarların, oxucuların, tamaşaçıların və başqalarının özlərinə xas həyat sahəsidir.

- İnformasiya siyasəti informasiya müddətləriylə əlaqədar qərarlardan ibarətdir.

- İnformasiya vasitələri dövlətin, cəmiyyətin və şəxslərin uyğun inkişafını təşviq edir.

- İctimai həyat və qarşılıqlı təsirlənmə informasiya vasitələri ilə təşkil edilir.

Təriflərdən əldə etdiyimiz təyinatlar aspektində, informasiya siyasətinin subyektləri olaraq ayrıca; insanları, ictimai qrupları, şirkətləri, vətəndaş cəmiyyətin subyektlərini, dövlətləri, beynəlxalq və millətlər üstü quruluşlarında mümkünlüyü nəticəsinə gəlinir. Bu səbəblə siyasəti yalnız dövlət təşkilatlarının fəaliyyət sahəsi olaraq görmək və subyektin mərkəzi təşkilatının tək dövlət sahəsi olaraq qəbul edilməsi, anlayışın məhdud bir şəkildə qəbul edilməsinə gətirib çıxarır.

⁹ Pajaro, R. ve Betancourt, V., National information policy goals and action area. In. Aballi, I.F. (Edt.). Building national information policies: Experiences in Latin America, hlm, 2007, s.28-34.

¹⁰ V.D. Popov, Informatsionnaya politika, M.: Izd-vo RAGS, 2003. 380 s. S38

¹¹ Demchuk Natal'ya, "Osobennosti informatsionnoy politiki munitsipal'nykh obrazovaniy" (Bilgi politikasının yerel oluşumlarının özellikleri), Informatsionnaya politika munitsipalitetov v sovremennykh usloviyakh konferansı, Novosibirsk, 2009.

¹² Zuyev, S. E., "Izmereniya informatsionnogo prostranstva (politiki, tekhnologii, vozmozhnosti)" (Bilgi mekanı ölçütü – politika, texnoloji, imkanlar), Muzey budushchego: informatsionnyy menedzhment/Sost. AV Lebedev. M.: Progress-Traditsiya, 2001, ss230-250.

Ayrıca, fərqli zaman dilimlərində ortaya çıxan informasiya siyasətiylə əlaqədar təqdimatlardan əldə edilən ümumi xəttlərdən biri də, informasiya siyasətinin məlumatın istehsalı, saxlanması, daxilolma, istifadəsi, axını, təhlükəsizliyi, konfidensiallığı və idarə olunmasıyla əlaqəli qərarların dəqiqləşdirilməsindən ibarət olmasıdır. Bütün bu proseslər informasiya siyasətinin əsas üsürü olaraq bir çox tərifdə iştirak etdiyi üçün, ayrıca siyasətin analiz edilməsi gərəyini meydana gətirir. Kibernetika elmi, bu müddətlər çərçivəsində problemlərin öyrənilməsinin tarixi çox keçmişə dayanır. Bu baxımdan informasiya siyasətinin əsas üsürlərinin ələ alınmasında informasiya, informasiya məkanı və informasiya proseslərindən ibarət olması qənaəti məqsədə uyğun hesab edilir.

c. **İnformasiya Siyasətində Yeni Tendensiyalar**

20-ci əsrdə qlobal ictimai-siyasi və mədəni transformasiyanın əlaməti informasiya həcminin dəfələrlə böyüməsindən çox, cəmiyyətin inkişafı mərhələsində digərlərindən fərqli olan davranış və fəaliyyət formasına görə spesifik xüsusiyyətə sahib, informasiya məkanının meydana gəlməsidir. Əsas spesifik xüsusiyyəti informasiya məkanında yeni fəaliyyət subyektlərinin meydana gəlməsiylə ifadə edilir. Subyektlərin mövqeləri, ona uyğun davranış formaları, mənfəətləri və məlumat məkanına olan münasibətləri informasiya siyasətinin tətbiq olunmasında diqqətə alınması lazım olan əsas prinsipləri təyin edir.

Günümüzün ictimaiyyətində informasiya ən fundamental faktor olaraq qəbul görülmüşdür. Benjamin Batasa görə, informasiya siyasətinin əhəmiyyəti informasiya cəmiyyətinin dəyərləri çərçivəsində daha da ağırlıq qazanır. Xüsusilə informasiya dövrü müddətində informasiya siyasətləri demokratizasiya prosesini, mərkəzi hakimiyyətin və sosial sinflərin dəyişməsi, ictimai normaların və rolların bərabər, azad və fərdçi xüsusiyyətlərə uyğunlaşmasıyla təmsil etdiyini ifadə edir.¹³ Ona görə, inkişaf etmiş ölkələrdə (Yaponiya və Fransa) informasiya siyasəti təşkilatları fərdçilik və xidmətlərin təmin edilməsinə yönəlmiş ictimai dəyişməyi sürətləndirməkdədir.

Sam Overman və Anthony Cahilli informasiya dövrünün fərqi varlıqca milli informasiya siyasətinin təyin olunması çağırışlarının artmasına baxmayaraq, hökumətin informasiya siyasəti və onun qəti bir şəkildə reallaşması təklifinin olduğunu söyləyər. Milli təhlükəsizliyin və dövlət sirlərinin gizliliyinin əhəmiyyətli olmasıyla birlikdə, informasiya cəmiyyəti üçün lazımlı olan məlumat azadlığı və açıq dövlət təklifinin də olduğu təsbit edilmişdir. İnformasiya siyasətində hər biri bir-biriylə ziddiyyətli hər iki təklifin, indiki vaxtda da etibarlılığı vardır. Yazarlara görə, əhatəli milli informasiya siyasətinin tətbiq olunması, günümüzün tarixi mərhələsində mümkün deyil. İnformasiya siyasətinin irəlidəki işləri, dövlətlərarası və informasiya siyasəti dəyərləri arasındakı əlaqələr çərçivəsində ələ alınması lazım olduğunu ifadə edir.¹⁴

İnformasiya siyasətinin müasir meyllər çərçivəsində ortaya çıxan problemlərini aktiv araşdıranlardan biri də İnformasiya Elmi və Texnologiya Birliyi (Association for Information Science and Technology - ASIS & T). Birlik, informasiyanın qlobal əhatəsi, təlif haqqı, rəqəmsal haqqlar, fikri mülkiyyət kimi problemlər informasiya siyasətiylə əlaqələrini öyrənir.¹⁵ Bu birlik informasiya siyasəti problemlərinin öyrənilməsi və müzakirəsi üçün, e-dövlət, dijital haqqlar, informasiya qanunu və beynəlxalq informasiya qanunu və informasiya etikası kimi kateqoriyalrı əhatə edəcək lazımlı sahəni meydana gətirir.

İnformasiya cəmiyyətinin inkişafıyla sənaye cəmiyyətində təhdid hesab edilməyən, günümüzdəki qədər böyüklüyə sahib olmayan və diqqətə çarpmayan qarşıdurma formaları meydana gəlmişdir.¹⁶ Hazırda informasiya məkanı, bu məkanda gedən proseslərin əhəmiyyəti və rolu gedərək artmaqdadır. İnformasiya məkanı yeni subyekt və şəbəkələrin qatılmasıyla davamlı

¹³ Bates, Benjamin J. "The role of social values in information policy: The case of France and Japan." *Info and Behavior* 2, 1988, s. 288-307.

¹⁴ Overman, E. Sam, and Anthony G. Cahill. "Information policy: A study of values in the policy process." *Review of policy research* 9.4, 1990, 9(4), s. 803-818, s. 814.

¹⁵ Unsworth Kristene, "Information policy: Global issues and opportunities for engagement", *Bulletin of the American Society for Information Science and Technology*, 40.5, 2014, s. 46-49.

¹⁶ Manoylo Andrey, Anatoliy Petrenko və Dmitriy Frolov, *Gosudarstvennaya informatsionnaya politika v usloviyakh informatsionno-psixologicheskoy voyny (Bilgisel-Psikoloji Savaş Koşullarında Bilgi Politikası)*, Goryachaya liniya-Telekom, 2009, s. 16.

mürəkkəbləşmə prosesinə uğrayır. Siyasi hərəkətlərin əsas obyektinə gələn informasiya məkanı, siyasi sistemin və hakimiyyətin təyin olunmasında həll edici rola sahib olmağa başlamışdır. Şəbəkə texnologiyalarının inkişafı səviyyəsi, ictimai həyatın fərqli sahələrinə inteqrasiyası, informasiya axınlarına yaxın olması dövlətlər arasında birinin digərindən sosial, iqtisadi, mədəni baxımdan üstünlüyünə səbəb olar. Bu çərçivədə dövlətlər informasiya və şəbəkə texnologiyalarını istifadə edərək həm öz ərazisində, həm də başqa dövlətlərin ərazisində məlumat siyasəti vasitəsilə öz mənfəətlərini müdafiə edən dövlətlər və bu sahədə öz mövqeyinə sahib olmayan dövlətlər ayrımı etməmiş mümkündür. Beləcə yeni dövrün kolonyal müddətləri məlumat və ünsiyyət texnologiyalarının inkişaf etmişliyi və sahibliyi ilə təyin olunduğunu söyləyə bilərik.

Sandra Braman "Dövlətin Dəyişməsi: İnformasiya, Siyasəti və Güc" adlı 2009-cu ildə nəşr olunan kitabında, "informasiya dövlətinə"¹⁷ keçiş müddətində ortaya çıxan əsas ictimai dəyişmələrin təsiri altında, informasiya siyasətinin rolunu açıqlanmağa çalışmaqdadır. Mücərrəd səviyyədə ictimai nəzəriyyə ilə siyasət arasında qarşılıqlı təsiri araşdırır. Bu kitabda informasiya siyasətinin fikri mülkiyyət, gizlilik, məlumat təhlükəsizliyi və məhdud problemlərə müraciət edilməsiylə birlikdə eyni zamanda ictimai dəyişikliklərin makro səviyyədə araşdırılması edilmişdir. Transformasiya çərçivəsində informasiya siyasətinin problemlərini ələ alarkən, təbliğat, yeni məlumat texnologiyaları, polit-texnoloji əsaslı mövzulara toxunmasına və məlumat siyasətinə təsir etdiyini ifadə etməsinə baxmayaraq, ağırlıqlı olaraq üzərlərində dayanmamışdır.

Hökumətin öz gücünü istifadə edərək informasiyanın yaradılması, işlənməsi, paylaşılması və istifadəsini şüurlu olaraq nəzarət etməkdə olduğu bir dövrü vardır ki, bu dövrdə informasiya siyasəti köhnə rəhbərlik şəkli rolunu oynayır. Yarım əsr əvvəl informasiya cəmiyyəti tarixinin inkişafı mərhələsində, istehsal texnologiyalarının yerini informasiya texnologiyaları almağa başlaması, biliklərin yeniliklər, təşkilatların strukturlarının və şəkillərinin dəyişməsi, informasiya və şəbəkə iqtisadiyyatlarının sənaye və əkinçilik iqtisadiyyatının yerini alması meyilləri reallaşmışdır. 1960-cı illərdə bu çevrilmələrin reallaşdığı fərqi varılmışdır. Bürokratik rifah dövlətini siyasi formanın nəticəsi olaraq görənələr, hökumətin təbiətində informasiyal-ındustrial dəyişmənin reallaşmasıyla dövlətin zəifləməsini müşahidə edilir.¹⁸ Burada məsələ milli dövlətin ortadan qalxması deyil, yalnız günümüzün hökumətləri informasiya siyasəti vasitəsilə hakimiyyətin təbiətini dəyişdirəcək olan informasiya və informasiya texnologiyalarının yeni üsullarının istifadə edilməsidir.

İndiki vaxtda senzura kimi, ənənəvi informasiya siyasəti problemləri öz təbiətini qoruyaraq qalmaqdadır. Amma gizlilik kimi bəzi problemlərdə, texnoloji inkişafdan ötürü, uzaqdan müdaxilə imkanı yeni formalarının ortaya çıxmasına səbəb olmuşdur. Texnoloji imkanlar informasiya siyasətində əvvəllər olmayan yeni problemlərin ortaya çıxmasına da səbəb olmuşdur. Məsələn, informasiya və kommunikasiya şəbəkələrinin ortaya çıxmasıyla informasiya siyasəti prosesində yeni təsirli aktyorların ortaya çıxması, informasiya axınlarının kontrolu, internetin yeni siyasi subyekt olaraq ortaya çıxması kimi problemlərin meydana gəlməsinə səbəb olmuşdur. Ənənəvi siyasətin elementləri virtual mühitdə yeni davranış modellərini sərgiləyir.

İnformasiya dövlətinin ortaya çıxmasıyla bir çox qanun strukturlarında dəyişikliklər reallaşmasa belə, informasiya hakimiyyəti və digər hakimiyyət növlərinin ortaya çıxması üçün yeni sistemə lazımlı mənə dəyişikliklərinin həyata keçməsinə imkan verməkdədir. İnformasiya siyasəti bu dəyişikliklərin hansı səviyyədə olduğunu analizi üçün həll yolu ola bilər. Bu vəziyyətdə informasiya siyasəti sahəsini aşağıdakı anlayışlarla inteqrasiya olundurmaqda fayda vardır:

- Hökumət (Government) - rəsmi qanuni təşkilatlar,
- İdarələşmə (Governance) - istər dövlət, istərsə özəl sektor və rəsmi və ya qeyri-rəsmi olsun qərar vermə prosesində qurucu təsiri,

¹⁷ "Bilgi devleti" terimi düzünü ele keçirmək və koruymaq için bilgi teknolojilerinden yaygın kullanan yeni devlet biçimini karakterize etməktedir.

¹⁸ Braman Sandra, Change of state: Information, policy, and power, Mit Press, 2009, s. 2.

- İdarəçilik (governmentality) – idarəetmə və özünü idarəetmə formalarının meydana gəlməsinə kömək edən və şərtləri meydana gətirən mədəni uyğunluqlar və tətbiqlərdir.¹⁹

Azərbaycanca qarşılığı idarəçilik olaraq tərcümə etdiyimiz "governmentality" anlayışının informasiya siyasətinin funksionallığını təyin etməsi və təbiətini anlamaq üçün rolu böyükdür. Michel Foucault tərəfindən formalaşdırılan bu anlayışın, çox spesifik (hakimiyyət) təsir formasının həyata keçirilməsinə imkan verməkdə olduğu ifadə edilməkdədir. Bu anlayış həm Fransız, həm də İngilis dillərində eyni mənə daşıyan iki sözün birləşməsindən meydana gəlir. Müstəqil şəkildə "government" – idarəetmə, hökumət və "mentalité" və ya "mentality" - ağıl, düşünmə bacarığı anlayışlarının birləşməsindən meydana gəlmişdir. İdarəçiliyi, rəhbərlik müddətində əhalinin xüsusi şəkildə düşünməsinə imkan verəcək şəkildə təzyiq göstərmə sənəti olaraq qiymətləndirmək mümkündür. Gördüyümüz kimi bu anlayışın əsas və bəlkə bir tək xammalını informasiya meydana gətirir.²⁰

Cəmiyyətdə yaranan şəbəkə texnologiyasından ibarət sosial strukturlar, informasiya bacarıqlarının yeni formasını tələb edən və ənənəvi məhdud müraciətə tabe tutulan informasiyanın yayılması vasitələrindən fərqli olaraq, daha mobil və daha sosial bir şəkildə kütlələrə təqdim edilən açıq informasiya mənbəyinə çevrilmişdir. Facebook və Twitter kimi sosial şəbəkə strukturları məlumatın yayılması və izləyəci genişliyinin artırılmasına imkan verdiyinə görə, sosial media xüsusiyyətini qazanmışdır. Sosial media eyni zamanda sırası insanların informasiya üzərində fəaliyyət edə bilmələrinə imkan verməklə, informasiya siyasətinin əhatə etdiyi yeni faktor subyektinin meydana gəlməsinə səbəb olmuşdur. Bu isə informasiya proseslərinin böyük hissəsinin sosial şəbəkələrdə reallaşmasına və bu subyektlərə hər fərdin iradəsi və bacarıqları çərçivəsində müdaxilələrdə ola bilməsinə səbəb olmaqdadır. İndiki vaxtda bir çox ənənəvi media vasitələri sosial şəbəkələrdə olan fərdlərin hadisə yerində əldə etdiyi səs, video, fotosəkil və bunun kimi başqa məlumatlardan faydalanmaqdadır. Bu isə informasiya siyasətinin ünsürlərindən araşdırdığımız üzrə aydın olan ünsiyyət kanallarında prioritetin sosial texnoloji şəbəkə strukturlarına keçməsinə səbəb olduğu nəticəsini verir. Amma buna baxmayaraq ictimaiyyətin meydana gəlməsində ənənəvi medianın özünün təyin etdiyi gündəm, sosial mediaya müqayisədə daha təsirlidir. Bunun səbəbi sosial mediada gedən informasiya proseslərinin spontan şəkildə, plansız və konsentrasiyasız getməsiylə əlaqəli olduğu düşünülə bilər. İctimai həyatda reallaşan informasiya proseslərinin böyük qisminin sosial informasiya şəbəkələrində reallaşması məlumat siyasətinin reallaşdırılmasında yeni problemlərin və çatışmazlıqların meydana gəlməsinə səbəb olur.

TƏDQIQAT METODU

Tezis mövzusunun obyektini olan informasiya siyasətini ələ aldığımızda, siyasət-idarəetmə paradıqmaları səviyyəsində araşdırılması nəzərdə tutulmuşdur. Bu vəziyyət tezis mövzusunun bir başqa obyektini olan şəbəkələşmiş informasiya şərtləri ilə birlikdə, disiplinlər arası və multi-disiplinar araşdırma etməmizə imkan verəcək. Beləcə, mövzu olaraq tədqiqat, texnoloji determinist hadisələrlə reallaşan post sənaye transformasiyasında informasiya siyasətində formalaşan sosial-siyasi səviyyədəki metodoloji meyillərin öyrənilməsindən ibarətdir.

Tezis mövzusunun xüsusiyyəti etibarilə məqalə, gələcəyə istiqamətli, mücərrəd (abstraktiv) ağırlıqlı, disiplinlər arası, qarışıq hadisəni araşdıran, nəzəridən tətbiqə dönük tədqiqatı xarakterizə edir. Tədqiqatda hipotetik deduktiv və abstraktiv-məntiqsəl metod istifadə edilərək kameral araşdırma həyata keçirilmişdir.

NƏTİCƏ

Məqalənin məqsədi çərçivəsində müasir cəmiyyətdə sosial-siyasi proseslərin və bu proseslərə qoşulan aktyorların (iştirakçıların) mənfəətlərini əks etdirən informasiya məkanının və proseslərinin rolunun yenidən düşünülmesi, informasiya siyasəti anlayışının əhatəli analizinə köməkçi olacaq. Çünki ictimai transformasiyada dəyişməyə uğrayan məlumat məkanı və müddətləri eyni zamanda, məlumat siyasətinin xüsüsünü özündə saxlayır.

¹⁹ Braman Sandra, *Change of state: Information, policy, and power*, Mit Press, 2009, s. 2-8.

²⁰ Gordon, Colin, Peter Miller, and Graham Burchell. "The Foucault Effect Studies in Governmentality, with Two Lectures by and an Interview with Michel Foucault", Chicago: University of Chicago Press, 1991, s. 68

İnformasiya siyasətinin öyrənilməsində, onun ünsürləriylə birlikdə sahələrinin də araşdırılması ehtiyacı medana gəlməkdir. İnformasiya siyasəti sahələri eyni zamanda siyasət problemləri olaraq da xarakterizə edilə bilər. Bu sahələrin təyin olunmasıyla iki kateqoriya üzərində qruplaşdırılma edilmişdir. Bu qruplaşdırılma eyni zamanda informasiya siyasəti aktorlarının mənfəətlərinə görə növlərə bölünməsi etibarlı olmaqdadır. Birinci qrup sahələr; informasiya azadlığı, ifadə azadlığı, kontrolsuz internet, sərbəst müraciət kimi haqq və azadlıq əsaslı (çıxarlar) sahələrdir. İkincisi isə daha çox hökumət tərəfindən dəstəklənən senzura, dövlət sirlərinin qorunması, daxilolmanın əngəllənməsi kimi məhdudlaşdırıcı mənfəət və sahələrdir. Bu çərçivədə ilk dəfə olaraq "informasiya siyasəti balansı" anlayışı təyin edilmişdir.²¹ Xüsusilə informasiya və şəbəkə şərtlərində etibarlı olan özünü göstərən "informasiya siyasəti balansı" anlayışı, aktorlar arasında maraq (mənfəət) antagonizmasını göstərir. Aşağıdakı şəkildə məlumat siyasəti balansı tərəzi formasında göstərilmişdir.

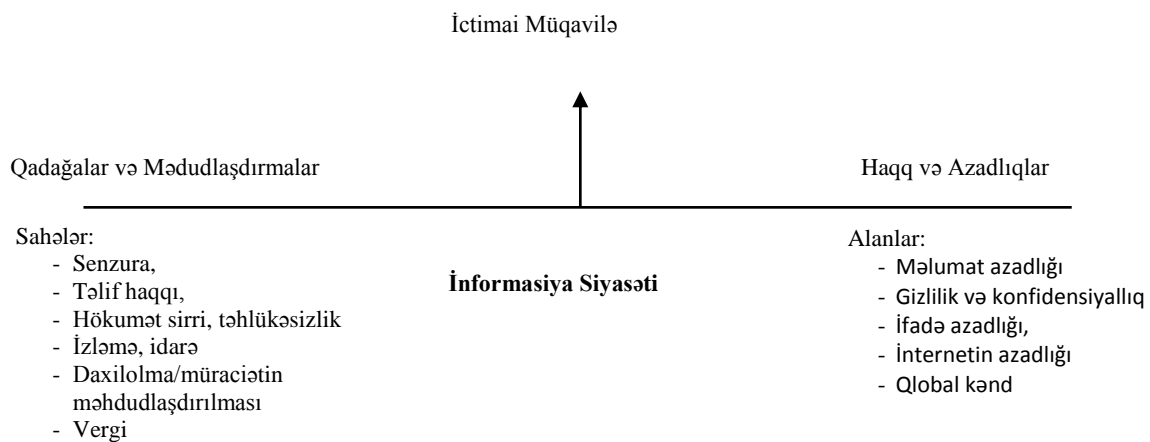

Şəkil 1. İnformasiya Siyasəti Balansı²²

İnformasiya siyasəti balansı anlayışını meydana gətirməmişə, informasiya siyasəti çərçivəsində həyata keçirilən aktor analizinin rolu böyük olmuşdur. Aktor analizində məlumat siyasəti çərçivəsində aktorların fəaliyyətinin təyin olunmasıyla birlikdə, bu aktorların sahib olduqları mənbələrin və maraqların siyasət sahələri və ünsürləri əsasında təyin olunmuş və aktorlar arasında uzlaşma imkanları öyrənilməyə çalışılmışdır. Siyasət subyektlərindən danışarkən, əhəmiyyətli olan iştirakda və əməkdaşlıqda olan aktorlar deyil, siyasət proseslərində qarlılıqlı təsiri təmin edən aktorlardır. Vətəndaş cəmiyyət quruluşları və beynəlxalq quruluşlar kimi bəzi aktorlar vardır ki, informasiya siyasəti tarazlığının təmin edilməsində maraq qarşılıqlıdır. Sahib aktorlar arasında həllərin çıxarılmasına və razılaşmanın reallaşmasına kömək edirlər.

ƏDƏBİYYAT SIYAHISI

1. Anderson James, *Public Policymaking: An Introduction*. Boston — New York. 2003, s16-27 s16.
2. Bates, Benjamin J. "The role of social values in information policy: The case of France and Japan." *Info and Behavior* 2, 1988, s. 288-307.
3. Braman Sandra, "Defining information policy." *Journal of information policy* 1, 2011, ss1-5. s3. Erişim: <http://jip.vhost.psu.edu/ojs/index.php/jip/article/view/19/14> (02 Şubat 2019).
4. Braman Sandra, *Change of state: Information, policy, and power*, Mit Press, 2009, s. 2-8.
5. Bustamante Jose, "Comparing the situation in Latin America and the Caribbean.", *Building national information policies: Experiences in Latin America*, 2007, S45.

²¹ Manaf Bağırzadə, *Netokratik Şartlarda Bilgi Politikasında Dönüşüm (doktora tezi)*, Türkiye Orta Doğu Amme İdaresi Enstitüsü, Doktora Programı, Ankara, 2016, s.292.

²² Manaf Bağırzadə, *Netokratik Şartlarda Bilgi Politikasında Dönüşüm (doktora tezi)*, Türkiye Orta Doğu Amme İdaresi Enstitüsü, Doktora Programı, Ankara, 2016, s.292

6. Demchuk Natal'ya, "Osobennosti informatsionnoy politiki munitsipal'nykh obrazovaniy" (Bilgi politikasının yerel oluşumlarının özellikleri), Informatsionnaya politika munitsipalitetov v sovremennykh usloviyakh konferansı, Novosibirsk, 2009.
7. Gordon, Colin, Peter Miller, and Graham Burchell. "The Foucault Effect Studies in Governmentality, with Two Lectures by and an Interview with Michel Foucault", Chicago: University of Chicago Press, 1991, s. 68
8. Hambrick Ralph, "Building the policy studies enterprise: A work in progress." *Public Administration Review* Vol. 58, No. 6 (Nov. - Dec., 1998), s. 533-539
9. Manaf Bağırzadə, Netokratik Şartlarda Bilgi Politikasında Dönüşüm (doktora tezi), Türkiye Orta Doğu Amme İdaresi Enstitüsü, Doktora Programı, Ankara, 2016, s.292.
10. Manoylo Andrey, Anatoliy Petrenko ve Dmitriy Frolov, Gosudarstvennaya informatsionnaya politika v usloviyakh informatsionno-psikhologicheskoy voyny (Bilgisel-Psikolojik Savaş Koşullarında Bilgi Politikası), Goryachaya liniya-Telekom, 2009, s. 16.
11. Maxwell, Terry. "Toward a model of information policy analysis: Speech as an illustrative example.", *First Monday*, 8.6, 2003, <http://firstmonday.org/ojs/index.php/fm/article/view/1060/980> (01 Şubat 2019).
12. McClure Charles R, "Information Policy: Libraries and federal information policy.", *The Journal of Academic Librarianship* 22.3, 1996, s.214-218. [Aktaran: Sağsan, M., "Gelişmişliğin vazgeçilmez unsuru: Ulusal bilgi politikası", Çukurova Üniversitesi Stratejik Araştırmalar.]
13. Overman Sam, ve Anthony Cahill, "Information policy: A study of values in the policy process.", *Review of policy research*, 9.4 1990, s. 803-818.
14. Overman, E. Sam, and Anthony G. Cahill. "Information policy: A study of values in the policy process." *Review of policy research* 9.4, 1990, 9(4), s. 803-818, s. 814.
15. Pajaro, R. ve Betancourt, V., National information policy goals and action area. In. Aballi, I.F. (Edt.). *Building national information policies: Experiences in Latin America*, hlm, 2007, s.28-34.
16. Pehlivan, İnavet, "Hizmet içi eğitim siyasası (politikası) ve geliştirilmesi", Ankara Üniversitesi Eğitim Bilimleri Fakültesi Dergisi, **Sayı: 1 Cilt: 27**, 1976 s354. Erişim: Ankara Üniversitesi Açık Erişim Sistemi, <http://dergiler.ankara.edu.tr/dergiler/40/495/5856.pdf> (30.03.2019)
17. Unsworth Kristene, "Information policy: Global issues and opportunities for engagement", *Bulletin of the American Society for Information Science and Technology*, 40.5, 2014, s. 46-49.
18. V.D. Popov, Informatsionnaya politika, M.: Izd-vo RAGS, 2003. 380 s. S38
19. Zuyev, S. E., "Izmereniya informatsionnogo prostranstva (politiki, tekhnologii, vozmozhnosti)" (Bilgi mekanı ölçütü – politika, teknoloji, imkanlar), *Muzey budushchego: informatsionnyy menedzhment/Sost. AV Lebedev. M.: Progress-Traditsiya*, 2001, ss230-250.

FRANSA DÖVLƏTİNİN İCRAEDİCİ HAKİMİYYƏT SİSTEMİ

ŞƏHİDDİN RÜSTƏMOV

Bakı Mühəndislik Universiteti
Dövlət Strukturlarında Menecment
sako.rustemov@gmail.com
XIRDALAN, AZƏRBAYCAN

Xülasə

Dünya dövlətlərinin bir çox idarəetmə üsulu vardır. Dövlət idarəçiliyinin ən geniş yayılmış forması Respublika İdarəçilik sistemidir. Respublika İdarəçilik sistemi Parlament, Prezident, Dualist (qarışıq), Kommunist, Hərbi, Mütləq və s. rejimli ola bilər ki, bunların da əksəriyyətini dövlət orqanlarının formalaşdırılması prinsipləri (seçkili orqan) birləşdirir. Qarışıq formada idarəetmə üsulu, liberal demokratik rejimli keçmiş 4 və bu yaxınlarda yaradılmış 27 yeni demokratik dövlətdə mövcuddur. Bu idarəetmə formasının əsası liberal demokratik rejimli Fransada qoyulub. Bu məqalədə Fransa'nın siyasi quruluşundakı son vəziyyəti, dili, dini, irqi fərqli olan vətəndaşlara qarşı münasibəti, icraedici hakimiyyətdəki Prezident, Baş nazir, Baş katib və Nazirlər kabinetinin vəzifə öhdəliklərini və bununla yanaşı Fransada yerli və mərkəzi özünü idarəetmə sistemləri haqqında məlumat verilmişdir.

Açar sözlər: Fransa hökuməti, İcraedici hakimiyyət, Yerli və mərkəzi idarəetmə

Giriş

Tədqiqatın aktuallığı – Müasir dövrün tələblərinə uyğun olan dəyişikliklər Dövlət idarəetməsi və formasındanda yan keçmədi. Dövlət idarəetməsinin bir çox növü bizə məlumdur.

Bütün dövlət idarəçiliklərinin qarşısında duran əsas məqsədlərdən cəmiyyətin ortaq ehtiyaclarının ödənilməsində şəffaflyq, hesabatlılyq, ümumilik, bərabərlik kimi prinsiplərin qorunmasıdır. Tədqiqat Fransanın idarəetmə metodunun keçmişdən gələcəy incələmişdir. Məqalə Fransa dövlətinin idarəetmə metodologiyasını elmi təhlil edir və bu idarəetmə üsulunun digər idarəetmə üsullarından fərqi bizə göstərir. Fransa tarixdə idarəetmə formasına və siyasi quruluşuna görə də xüsusi yerə sahibdir. Tarixə nəzər salsaq, görərik ki, Fransa və Avropa siyasi tarixində köklü dəyişikliklərə səbəb olmuş ən mühüm hadisələrdən biri Böyük Fransa İnqilabıdır. İnqilab özündən sonra Avropada Napoleon müharibələri, Fransada monarxiyanın bərpası və nəhayət müasir, azad, demokratik Fransanın simasını müəyyən-ləşdirəcək daha iki inqilaba səbəb olmuşdur. İnqilabdan sonrakı 75 il ərzində Fransa respublika, diktatorluq, konstitusiyalı monarxiya və iki müxtəlif imperiyalar halında mövcud olmuşdur. Bu sosialsiyasi qiyam mütləq monarxiyadan demokratiya, vətəndaşlyq və insan hüquq və azadlıqları kimi mütərəqqi prinsiplərə əsaslanmışdır. Bu gün Fransada bu prinsiplər dövlət idarəçiliyində, siyasi quruluşda hakim mövqedədir [5, 218].

Tədqiqat quruluşu – Bu məqaləmizin birinci fəsilində Fransa hakimiyyətinin idarəedici orqanlar ikinci fəsilində isə yerli özünü idarəetmələr və onların iş prinsipləri haqqında məlumatlar verilib.

İcraedici hakimiyyət

Fransada icraedici hakimiyyət mərkəzi idarəetmə qurumları və əyalət təşkilatlarından meydana gəlmişdir. Nazirlər şurası baş nazirin təklifi ilə prezident tərəfindən təyin edilir. İcraedici orqanın əsas ünsürləri aşağıdakılardır [6, 34].

Prezident - Fransada prezident həm dövlət başçısı, həm də icraedici orqanın başçısıdır. Digər Avropa ölkələri ilə müqayisədə olduqca geniş vəzifə və səlahiyyətlərə malik olan prezident həm də məhkəmə hakimiyyətinin müstəqilliyinin gerçək zəmanəti statusuna malikdir. Xüsusilə xarici siyasət və milli müdafiə sahələrində yeganə səlahiyyətli bir hakimiyyətinin olması ilə bərabər, baş naziri təyin etmək, hökumətin çağırılması ilə vəzifəsinə son vermək, hökumətə başçılıq etmək, baş nazir və ya hər iki parlamentin təklifi ilə bəzi qanun layihələrini xalq səs verməsinə təqdim etmək, milli birlik və müharibə vəziyyəti haqqında parlamentləri iclasa çağırmaq və ya fəvqəladə hal elan etmək, Konstitusiyaya şurası üzvlərindən üçünü təyin etmək, qanunlara yenidən baxılmasını istəmək mövzularında imza səlahiyyətinə malikdir. Bundan başqa, Konstitusiyaya dəyişikliklə bağlı qanunlarla, digər qanunların və beynəlxalq müqavilələrin nəzərdən keçirilməsi üçün Konstitusiyaya şurasına müraciət etmək, yüksək vəzifəli dövlət məmurlarının təyin edilməsini təsdiqləmək, davamlı xəstəlik və qocalıqla bağlı təqsirlərin bağışlanması kimi vəzifələri də mövcuddur. Yarı prezidentli sistemində prezident hökumətin ən təsirli qolu hesab olunur. Birbaşa xalq tərəfindən 7 illiyə seçilən prezident, vəzifə müddəti bittikdən sonra yenidən seçilə bilər. Yenidən seçilə bilmə haqqı prezidentə həm də onun hər hansı bir siyasi partiyaya üzv ola bilməsinə və hər hansı bir siyasi düşüncəni təmsil edə bilməsinə yol açır. Prezidentliyə namizəd ola bilmək üçün parlament nümayəndəsi, bələdiyyə başçısı, əyalət məclisi üzvü və ya bölgə məclisi üzvü olmaq, minimum 30 il təmsil edən və ən az 500 vətəndaşın ictimaiyyətə açıq və yazılı şəkildə namizəd göstərməsi zəruridir. Seçkilər iki turdan ibarətdir və mövcud prezidentin vəzifə müddətinin bitməsindən 20-35 gün əvvəl keçirilir. Birinci turda səs çoxluğunun 2/3 si zəruridir. Kifayət qədər səs çoxluğu olmazsa il bazar günü ikinci tur keçirilir. Bu turda ən çox səs toplamış iki namizəd yarışır və onlar arasından yenidən ən çox səs toplayan prezident seçilir. Prezident vəzifəsinə Konstitusiyaya Şurası qarşısında and içərək başlayır. Prezident fəaliyyətə başlayarkən “Prezidentlik Qərargahı (Elysee)”dan istifadə edir. Qərargah Kabinet Rəhbəri (chef of cabinet), Baş Katib və Ümumi Katiblik olmaqla üç əhəmiyyətli qurumdan ibarətdir. Kabinet Rəhbəri siyasi partiyalarla əlaqələri və prezidentin xüsusi və ya rəsmi işlərini həyata keçirir. Baş Katib isə eyni zamanda fransız silahlı qüvvələrinin baş komandiri olan prezidentə hərbi müşavirlik edir. Ümumi Katiblik informasiya və koordinasiya ilə bağlı işlərə cavabdehdir, həmçinin hökumət iclaslarının təşkili və gündəminin hazırlanması vəzifələrini həyata keçirir [5, 222].

Baş nazir - Baş nazirin səlahiyyətləri konstitusiyanın 20 və 21-ci maddələrinə əsasən, ölkədaxili tənzimləmələr etmək, hökumət işlərini idarə və koordinasiya etmək, qanunvericiliyi tətbiq etmək, müəyyən səviyyələrdə təyinatlar etməkdən ibarətdir. Bununla yanaşı birbaşa baş nazirə tabe olan əhəmiyyətli qurumlar da vardır. Bu qurumlar haqqında geniş məlumat aşağıdakı kimidir: [4, 139].

Hökumətin baş katibi - Hökumətin baş katibi Ənənəvi olaraq dövlət şurası üzvləri arasından təyin olunan və birbaşa baş nazirə tabe olan siyasət və idarəetmə arasında əlaqə qurumudur. Parlamentlə hökumət arasındakı əlaqələrdə çox əhəmiyyətli rola sahibdir. İdarə baxımından birbaşa baş nazirə bağlı icraedici, maliyyə və idarəedici vahidlərinin rəhbəridir. Nazirlər kabineti iclaslarının gündəmlərini hazırlamaq, rəsmi hesabatlar tutmaq və dərc etmək, nazirliklər arası konfransların və digər qurumların iclaslarında iştirak etmək, baş nazirin milli qəzet, kadrların idarəsi, yüksək inzibati araşdırmalar mərkəzi və digər komissiya və komitələrlə əlaqələrinin həyata keçirilməsi ilə bağlı işlər də baş katibin vəzifələrindəndir [4, 138].

Nazirlər Kabineti - 1958-ci il Konstitusiyasının 20 və 21-ci maddələrinə görə siyasətdə və ya heç olmazsa daxili siyasətdəki istiqamət haqqında son qərar Baş nazir və Nazirlər Şurası tərəfindən qəbul edilir. Prezident və Baş nazirlə birlikdə fəaliyyət göstərən Nazirlər Kabineti həm siyasi, həm də texokrat dairələrdən seçilir, bununla belə, 23-cü maddəyə əsasən idarəçilik dövrü ərzində onun üzvləri parlamentdə yer tuta bilməzlər. Fransanın Nazirlər Kabineti bir sıra aspektlərdə Britaniya parlamentinin “kollektiv icraçılıq” modelinə nisbətən amerika Prezidentlik modelinə daha yaxındır. Bununla belə, Fransa nazirləri həqiqətən Milli Assambleyanın debatlarında iştirak və sədrlik edirlər, daimi komitələrin fəaliyyətində iştirak edirlər və Assambleyanın yazılı və şifahi suallarına cavab verməyə borcludurlar. Nazirlər Kabineti, həm də öz növbəsində daha kiçik məsləhətçi kabinetlərə arxalanan çox yaxşı peşəkar hazırlıqlı və nüfuzlu dövlət xidmət orqanları ilə sıx əməkdaşlıq şəraitində fəaliyyət göstərir. Nazirliklərin sayı dövrü olaraq dəyişməklə bərabər, hökumətin qərarı və prezidentin təsdiqləməsi ilə qurulur. Üç tip nazirlik vardır: Birinci tip nazirlik “Dövlət Nazirləridir”. Nazirlər siyasi konyukturaya bağlı olaraq vəzifəyə gəlirlər. Hazırda 14 nəfər nazir vardır. İkinci tip nazirliklər isə nazirlik qurumlarına başçılıq edən “Ministre” və ya “Xüsusi Vəzifəli Nazirliklər” dir. Status olaraq digər nazirlərlə eyni olsalar da hökumətin icraedici qolunu təşkil etmələri baxımından əhəmiyyətli dərəcədə və hökumət siyasətinin nailiyyətləri əsasən bunlara bağlıdır. Hazırda 18 ədəd nazirlik vardır. Həmin nazirlik bunlardır : Daxili işlər, Xarici işlər, Ədalət, Təhsil, Kənd təsərrüfatı və balıqçılıq, Mədəni əlaqələr, Müdafiə, İqtisadiyyat və Sənaye, Məşğulluq və Həmrəylik, Nəqliyyat, Planlama və Bölgə, AB ilə əlaqələr, İctimai Vəzifə və İctimai İslahat, Gənclik, İdman və Elm. Üçüncü tip nazirliklər isə “Dövlət Katibləri (Secretaries d’Etat)”dır. Baş nazirə birbaşa ya da hər hansı nazirə bağlı olaraq fəaliyyət göstərən katiblər müstəqil olaraq da vəzifələrini yerinə yetirirlər. Katiblərin vəzifələri baş nazir tərəfindən onlara verilən tapşırıqları yerinə yetirmək, parlament və hökumət arasında uyğunlaşmanı təmin etməkdən ibarətdir [2, 270].

İdarəetmə quruluşu

Mərkəzi idarəetmə - Fransada mərkəzi idarəetmə bölgə, əyalət və mahal adlanan üç vahiddən ibarətdir. Bölgələr və əyalətlər eyni zamanda həm mərkəzi, həm də yerli idarəetmənin təşkilatlandığı idari vahidlərdir. Nazirlər kabineti tərəfindən təyin olunan vali bölgə və əyalətlərdə mərkəzi hökuməti təmsil edir. Mahallar da məmurlar tərəfindən idarə olunur

Fransada bölgə iqtisadi, sosial, mədəni və coğrafi, həmçinin etnik və dini baxımdan sıx əlaqələrin mövcud olduğu məkanlara verilən addır. 1990-cı ildən bəri Fransada 26 bölgə mövcuddur. İyerarxik quruluşda bölgələrdən sonra gələn vahidlərdir. Əyalət valisi də Nazirlər Kabineti tərəfindən təyin olunur. Fransada bu gün 100 əyalət idarəetməsi vardır. Mahalların başçısı Daxili İşlər Naziri tərəfindən təyin olunan məmurlardır (prefet). Mərkəz tərəfindən verilən əmrləri yerinə yetirməklə məsuldurlar [1, 59].

Yerli idarəetmələr - Fransada bələdiyyələr, əyalətlər və bölgələr olmaqla üç cür yerli özünü idarəetmə vahidi vardır. Bələdiyyənin qərar alma orqanı olan bələdiyyə məclisi bələdiyyə üzvləri

arasından bələdiyyə başçısı və yardımçılarını gizli səsvermə ilə seçirlər. Əyalət çərçivəsində olan yerli ehtiyacların, yenə əyalətlərdəki mal və xidmətlərə əsaslanaraq təmin edilməsi ilə yaradılan yerli özünü idarəetmələrdir. Əyalətlərin qərar alma orqanı əyalət məclisləridir. Məclis üzvləri ümumi və birbaşa seçki yolu ilə seçilirlər. Əyalət Məclislərinin vəzifə müddəti 6 ildir və hər 3 ildən bir məclis üzvlərinin yarısı yenilənir. Bölgələrdə mövcud olan yerli ehtiyacların, yenə bölgələrdəki mal və xidmətlərə əsaslanaraq təmin edilməsi ilə yaradılan yerli özünü idarəetmələrdir. Qərar alma orqanı Bölgə məclisi olub, üzvləri hər bölgəyə bağlı əyalətlərdən seçilir. Bölgə məclisinin sədri, müavinləri ilə birlikdə məclis üzvləri tərəfindən üç il müddətinə seçilirlər və seçkilər 3 turdan ibarət olur [5, 233].

Nəticə

Fransa, xüsusən Fransa İnqilabı və İngiltərə ilə girdiyi müstəmləkə irqi ilə bir çox sahələrdə, xüsusilə siyasi və iqtisadi sahələrdə dünya sisteminin quruluşunda mühüm rol oynayan ölkələrdən biri oldu. Fransız sistemi demək olar ki, bir çox Avropa ölkələrində, yəni Fransa, İtaliya, Polşa, Bolqarıstan, Türkiyə və s. ölkələrdə geniş tətbiq edilir. Prezidentli idarəetmə növündən fərqli olaraq Parlamentar idarəetmədə modelində prezidentin səlahiyyətləri daha sərhədlidir. Beləki Prezidentli idarəetmə modelində həm daxili həm də xarici işlərlə əlaqədar bütün səlahiyyətlər prezidentin əlində cəmləşmişdirsə, Prezident Parlament idarəetmə modelində Prezident yalnız xarici işlərlə əlaqədar qərarları verə bilər, daxili işlərlə əlaqədar qərarları isə Baş nazir qəbul edir. Bu sistem, anqlosakson sistemindən bir neçə xüsusiyyətlərinə görə fərqlənir. Belə ki, anqlosakson sistemində daha çox açıq şəkildə tabeliyin olmaması, mərkəzdən asılı olmayaraq geniş səlahiyyətlərə malik olduğu halda, fransız modelində daha çox yerli özünüidarəetmə orqanları üzərində olan mərkəzi hökumət nəzarətinin inkişafı sistemi uyğundur.

Ədəbiyyat siyahısı

1. Erbay Y., Fransada idari sistem və yerli idarəetmələr (**Kitab**). Ankara, 1998.
2. George R., Fransız devrimi, London (**Kitab**). 1988.
3. Həsənov Ə.M., Vəliyev A.İ. Dünya ölkələrinin müasir siyasi sistemləri (**Kitab**). Bakı, Zərdabi LTD, 2013.
4. Xuduəoğlu Ş., Xarici dövlətlərin konstitusiyası (**Kitab**). Bakı, 2010.
5. Nitas K., Fransa idarəetmə sistemi (**Kitab**). Ankara, 2007.
6. Parlak B., Cantürk C., Karşılaştırmalı siyasal ve yönetsel yapılar (**Kitab**). Bursa. Alfa Aktüel, 2009

SOSIAL DÖVLƏTİN TƏMƏLLƏRİ

TURAL DADAŞOV

Bakı Mühəndislik Universiteti
İqtisadiyyat və idarəetmə fakültəsi
tdadashov1@std.beu.edu.az
BAKİ, AZƏRBAYCAN

XÜLASƏ

Cəmiyyətin rifah şəraitinin yaxşılaşdırılmasına yönəlmiş sosial dövlətin əsasları XIX əsrin ortalarında qoyulmuşdur. Əslində, sosial dövlət, Sənaye İnqilabının səfalətə məhkum etdiyi fəhlə sinfinin etirazının əksidir. İkinci Dünya müharibəsinin sonundan 70-ci illərin ikinci yarısına qədər olan dövr "sosial dövlətin qızıl dövrü" adlanır. Əslində, mərkəzi ölkələrin sosial xərcləri qeyd olunan dövrdə ümumi daxili məhsulla müqayisədə təxminən iki dəfə artmışdır. Başqa sözlə, əsasən sosial xərclər şəklində təzahür edən sosial dövlət təcrübələri hər sahədə hiss edilmişdir. Məqalədə sosial dövlət konsepsiyasının təməl özəllikləri, modelləri və işləmə mexanizmləri öz əksini tapmışdır.

AÇAR SÖZLƏR: Sosial dövlət, Sosial xərclər, Sosial dövlət modelləri

GİRİŞ

Tədqiqatın aktuallığı – Globallaşan dünyada dövlət idarəetməsi konsepsiyası zamanla digər konsepsiyalar kimi dəyişikliyə uğramışdır. Sosial Dövlət konsepsiyası da bu prizmadan istisna deyil. Mövcud Tədqiqat işində də Sosial Dövlət anlayışının əsas alətləri və Sosial siyasət vasitələri və modelləri tədqiq olunmuş və onun tətbiq olunma arealı üzərində fokuslanılmışdır. Müasir Sosial Dövlət anlayışının tətbiq olunma sahələri olan ailə, ictimai xidmət və ailə təsərrüfatları üzərində təsiretmə mexanizmləri, dövlətin bazara müdaxilə mexanizmlərinin intellektual və hüquqi əsasları tədqiq olunmuşdur.

Tədqiqatın informasiya bazası – Sosial Dövlət ilə bağlı elmi ədəbiyyatlar, dövlətlərdə “Sosial dövlət idarəçiliyi” və “Sosial siyasət” ilə bağlı prosesləri əks etdirən tədqiqat materialları, tədqiqatın informasiya bazasına daxildir.

Tədqiqatın praktiki əhəmiyyəti – Sosial Dövlət Konsepsiyasının işləmə mexanizmləri və uğurlu sosial siyasətin fundamental hesab olunacaq indikatorları müqayisəli şəkildə təhlil olunmuş və beynəlxalq təcrübə əsas alınaraq tədqiq edilmişdir.

Məqalənin quruluşu - təqdim etdiyimiz məqalənin birinci fəsilində sosial dövlət konsepsiyası, ikinci fəsilində isə Sosial dövlətin işləmə mexanizmləri, alətləri və onun modelləri barəsində məlumatlar verilib.

Sosial Dövlət anlayışı və onun nəzəri əsasları

"Rifah Dövləti " və ya "sosial dövlət" cəmiyyətin rifah şəraitinin yaxşılaşdırılması məqsədilə sosial təminat institutlarının yaradılması və ədalətin genişləndirilməsi əsasında tarixi bir quruluş kimi formalaşmışdır. Dövlət fenomenini fərqli bir baxımdan yenidən müəyyənləşdirən bu anlayış vergi bölgüsü, məşğulluq və əmək haqqı siyasətini düzəldən, gəlir bölgüsünü düzəldən, az gəlirli sinifləri qoruyan / izləyən və təhsil və səhiyyə xidmətlərinə çıxışı asanlaşdıran bir məzmunla malikdir [1,2].

Bu analitik çərçivədə aparılan bir araşdırmaya görə bir dövlət sosial bir dövlət olaraq adlandırılmaq üçün üç şərtə cavab verməlidir: **dekompressiya, sosial maaş və sol tərəf müdaxiləsi**. Dekodifikasiya [məhdudlaşdırma əmsalı] işçinin müəyyən standartlara riayət edərək və bazardan asılı olmadan yaşamaq qabiliyyətidir. Bazarın laqeydliyi kimi təfsir edə biləcəyimiz dekodifikasiya anlayışı, işçinin sərbəst və müstəqil qalması üçün ümumi rifah səviyyəsini təhdid etmədən işini dayandırmasını təmin edən bir bazarın mövcudluğuna aiddir. İkincisi, sosial əməkhaqqı, dövlətin bazar yönümlü hərəkətlərə deyil, sosial xərclərə yönəlmiş hərəkətlər etməsi lazım olduğu əsasında hazırlanmış bir anlayışdır. Nəhayət, sol / sosial demokratik partiyalar və ya qeyri-hökumət təşkilatları hökuməti sosial dövlət olmaq üçün addım atmaq üçün sərtləşdirməlidirlər [6].

Sosial dövlət konsepsiyasının intellektual əsasları

Thomas H. Green, dövlətin azadlıq sahəsini genişləndirən müdaxilələr edərək fərdlərin vətəndaş və siyasi hüquqlarını həyata keçirməsinə imkan yaradan sosial zəmin yaratmasının vacibliyinə diqqət çəkir (Sallan Gül, 2006: 89-95). İsa Berlin, azadlıqların sahəsinin dövlətin müdaxilələri sayəsində genişləndirilə bilməsi əsasında hazırlanmış bu yanaşmanı da qəbul edir. Berlin, biri pozitiv, biri neqativ olan azadlıqdan danışır. Pozitiv azadlıq, bəzi hüquqlarını həyata keçirmək üçün tələb olunan şərtlərin təmin edilməsidir. Berlinin pozitiv azadlıq tərifini, öz müqəddəratını təyinetmə ilə dövlət müdaxiləsi arasında düzgün səbəbli əlaqənin mövcud olduğu yanaşmanı dəstəkləyir. Berlinə görə, kasıbların daha çox mülki və siyasi hüquqlardan istifadə etməsi üçün dövlət bəzən neqativ olan azadlıqlar sahəsini daraltmalıdır. Üstəlik, bu təhlildən sonra Berlin deyir: Dövlət tərəfindən edilən bəzi müdaxilələrlə yoxsulların rifah səviyyəsi yüksəldilə bilər [3].

Həqiqətən də sosial dövlət ideyası dövlətin müdaxiləsi əsasında inkişaf etmişdir. Başqa sözlə, liberal / bazarçı iqtisadi təcrübələr tərəfindən bəslənən balanssız gəlir bölgüsü fenomeni bir seçim olaraq dövlətin müdaxiləsini gətirdi. Müdaxilənin mənası budur ki, hökumət gəlir əldə etməyən şəxslərin əsas ehtiyaclarını qarşılıyaçağına dair bir təminat verir. Bundan əlavə, işsizlik sığortası, tibbi sığorta, pulsuz təhsil, ailə və uşaq müavinətləri, ucuz mənzillə təminat kimi təcrübələr bu

təminatın təzahürü kimi bəzi ölkələrdə yoxsulluğun azaldılmasına imkan verdi. Bunu da qeyd etməliyik ki, bu tərz tətbiqlərin məqsədi cəmiyyəti təşkil edən şəxslərin rifah səviyyəsini bərabərləşdirmək məqsədi deyil; bu qeyri-bərabərliklərin ictimai həyatı qeyri-sabit hala gətirməsinin qarşısını almaqdır. Bu qiymətləndirmələrdən sonra sosial dövlət fenomenini daha aydın təsvir edə bilərik. Briggs'in qeyd etdiyi kimi, sosial dövlət aşağıdakı üç şeyi bilərək və həvəslə yerinə yetirən dövlətdir: [7,8]

[a] Fərdi rifah səviyyəsini bazardan asılı olmayacaq şəkildə formalaşdırmaq.

[b] Xəstəlik və işsizlik kimi mümkün problemlərdən yaranan riskləri minimuma endirməklə daxili böhranların qarşısını almaq.

[c] Dinindən, dilindən və irqindən asılı olmayaraq hər kəsin sosial xidmətlərdən istifadə etməsini təmin etmək.

Sosial Dövlət proqramları

Sosial siyasət həyata keçirmək üçün bir dövlətin mütləq sosial olması lazım deyil. Sosial olmayan bir dövlət də sosial siyasət həyata keçirə bilər. Eyni şəkildə cəmiyyətin rifahını təhdid edən elementləri aradan qaldırmaq üçün vahid yanaşmalar həmişə sosial təminat və sosial müavinət şəklində problemə çevrilən sosial siyasət təcrübələri əsasən cəmiyyətin rifah səviyyəsini gücləndirməyi hədəfləyir. Daha dəqiq desək, bu cür təcrübələr cəmiyyətin əsas ehtiyaclarını ödəməyə və ya müəyyən rifaha çatmasına imkan verir. İctimai adı olmasa da, dövlət ağı bu şəkildə çalışdı. Ancaq bunun əksi doğru deyil; Başqa sözlə, sosial siyasət təcrübələri sosial bir dövlətin əvəzsiz funksiyası olaraq ortaya çıxır.

Sosial dövlət sifarişi əslində ailənin, bazarın və dövlətin istehsal etdiyi rifahın bu quruluşlar arasında necə bölündüyünü müəyyənləşdirir. Bu tərif əsasında sosial dövlət fenomeninə yaxınlaşan iqtisadi siyasi mülahizələr ümumiyyətlə ailəni, məişəti nəzərə almır. Bununla birlikdə, siyasi iqtisadiyyat ailənin, ev təsərrüfatlarının rifahı ilə daha çox maraqlanan bir təşəbbüs irəli sürməlidir, yəni daha çox sosial yönümlü olmalıdır. Çünki rifahın paylanmasında iştirak edən riski üzərinə götürən quruluş ailədir. İdarə olunmasa və düzgün qaydada atılmasa, bu risk ailədən başlayaraq geniş sosial kütləni əhatə etməyə başlayır. Bu səbəbdən, sosial siyasət məqsədləri risk menecmentini əhatə etməlidir. Daha doğrusu, dövlət sosial siyasət təcrübəsi nəticəsində yaranan riskləri azaltmaq üçün tədbirlər görməlidir. Bundan əlavə, sosial dövlət əvvəlcə ailənin rifahını gücləndirməlidir. Çünki yuxarıda qeyd edildiyi kimi, ailənin üzərindəki risk və bunun bir təzahürü kimi yaşanan problemlər bir müddət sonra sosial hala gəlir [5,9].

Bu nəticəyə əsasən aşağıdakıları söyləyə bilərik:

Bir müddətdən sonra sosial hala gələcək ailənin problemlərinə dövlətin fokuslanması bir növ nəzərə çarpan effekt yaradacaq və sosial siyasət praktikası ilə sosial rifah səviyyəsi arasında düzgün yol əlaqəsini sürətləndirəcəkdir. Söhbət bir sosial dövlətin müəyyən siniflər, təbəqələr üçün riskləri necə azaltacağına əsaslanır və üç fərqli yanaşma var. Birincisi azlıqların yanaşmasıdır. Bu yanaşmaya əsasən, aztəminatlı insanlar, əlillər və tək yaşayan analara sosial müavinətlər verilməlidir. Ancaq bu cür təcrübə əlverişsizdir, çünki "sosial dövlət müştəri" adlandırılacaq biləcəyimiz yeni bir sinif yaratmağa meyllidir. İkinci yanaşma [korporatist yanaşma] müəyyən peşə qruplarına sosial müavinətlərin verilməsinin tərəfdarıdır. Sosial həmrəylik fenomenini vurğulayan üçüncü yanaşma [universal yanaşma] fərdi riskləri cəmiyyət səviyyəsində həll etmək üçün vahid bir şəkildə həll edir.

Şəxsin sosial dövlət fenomeninin varlığını hiss etmək istədiyi iki dövr var. Bu dövrlərin birincisi uşaqlıq dövrünə, ikincisi isə qocalığa uyğundur. Sosial dövlət, xüsusən də uşaqlıq üçün riskləri aradan qaldıran, daha doğrusu yoxsulluq fenomeninin bir nəsilədən başqa nəsələ ötürülməsinin qarşısını alan siyasət hazırlamalıdır. Başqa sözlə, yoxsulluq şəxsin / ailənin taleyindən çıxarılmalıdır. Çünki digər risklərdən fərqli olaraq uşaqlıq üçün risk ölkənin böyümə göstəricilərinə birbaşa təsir edir. Bu riskin mövcudluğu ölkənin potensial insan kapitalının bir hissəsini [iqtisadi artımın əsas mənbələrindən biri kimi] istifadə edə bilməməsi ilə nəticələnir [5,9].

Sosial Dövlət Modelləri

Tarixi bir quruluş olaraq sosial dövlət fərqli coğrafiyalarda / mədəniyyətlərdə fərqli yollarla həyata keçirilmişdir. Başqa sözlə, hər bir ölkə və ya ölkələr qrupu öz şərtlərindən bəslənən bir sosial dövlət qurduğundan fərqli sosial dövlət modelləri formalaşmışdır. Bunun təzahürü olaraq, sosial dövləti müəyyənləşdirmək cəhdləri bu modelləri (Titmuss (1974) təsnifatı, Terrorun təsnifatı (1986), Esping-Andersen (1990) təsnifatı) təsnif edən bir zəmində getdi. Bu araşdırmada Esping-Andersen (1990) tərəfindən təsnifat əsas götürüləcəkdir. Esping-Andersənə görə, üç fərqli sosial dövlət modeli var: **liberal sosial dövlət modeli, korporatist və ya mühafizəkar sosial dövlət modeli və sosial demokratik model.**

ABŞ, İngiltərə, Kanada, Avstraliya, Yeni Zelandiya kimi ölkələrin qəbul etdiyi liberal sosial dövlət modeli fərdin sosial faydalardan faydalanmasını çətinləşdirən bir anlayışa əsaslanır. Bu modeldə ehtiyacı olan şəxs uzun müddətli bir sorğu prosesinə məruz qalır və alçaldılır. Bazar yönümlü bir zəmində fəaliyyət göstərən sosial dövlət institutlarının olduğunu söyləmək olar

Fəaliyyət göstərəcək şəxsləri seçərkən son dərəcə diqqətli olur. Bu diqqətlilik, yardımla təmin edilən rahatlıq hissi, fərdin işləməyə hazırlığına təsir göstərə biləcəyindən qaynaqlanır [5].

Korporatist və ya mühafizəkar sosial dövlət modeli

Almaniya, Fransa, Hollandiya, Belçika, İtaliya və Avstriya kimi ölkələrdə tətbiq olunur. Bu model, liberal sosial dövlət modeli kimi (bir qədər yumşalsa da) bazara əsaslanan fəaliyyət göstərir. Eyni şəkildə, sosial hüquqların əldə edilməsi, yerinə yetirilməsi asan olmayan şərtlərlə əlaqələndirilmişdir. Digər tərəfdən, model ənənəvi ailə quruluşunu davamlı etmək üçün bir anlayış formalaşdırır. Bu səbəblə, quruluşu korlayacaq tətbiqlərin qarşısı alınır. Dövlətin ailəni artıq dayana bilməyəcəyi zaman, yəni tamamilə ləğv edildiyi zaman dəstəkləyəcəyi nəzərdə tutulur. Model, bir tərəfdən, sosial sığorta kimi strukturlara rifah səviyyəsinin artırılması vəzifəsini götürür və bazar mexanizmini əsas olaraq nəzərə almır. Lakin, bu strukturlar sayəsində cəmiyyətin qazandığı qazanc dövlətin verdiyi bir lütf kimi təqdim olunur [5]

Sosial demokratik model

bütün cəmiyyəti dərk etmək üçün hüquq və azadlıq sahələrini genişləndirmək xəyalı ilə inkişaf etdirildi. İsveç, Danimarka, Norveç və Finlandiya kimi ölkələr tərəfindən tətbiq olunan bu model, fərdin bazardan asılılığını ən aşağı səviyyəyə çatdırmağı hədəfləyən bir anlayışın məhsuludur; yəni son dərəcə yüksək səviyyədə dekomodifikasiyanı tövsiyə edir. Bütün şəxslər sosial təminat sisteminə daxil edilməli və bazarın yoxsulluğun və ya rifahın azalmasının təsirindən qorunmalıdırlar. Korporatist modeldən fərqli olaraq, bu model ailənin tamamilə dağılmasını, yəni təməl ehtiyaclarını ödəməsini gözləmədən dövlət müdaxiləsini dəstəkləyir [5]

Sosial Dövlətin istifadə etdiyi alətlər:

Bir dövlətin sosial dövlət adlandırılması üçün istifadə etdiyi **iki vacib vasitə var: sosial xərclər və vergilər.** Sosial dövləti ayaqda saxlayan bir qol olaraq adlandırma biləcəyimiz bu vasitələrdən hansının həm ölkənin, həm də sosial təbəqənin və ya sosial sinifin qorunacağı şərtləri müəyyənləşdirir. Bəzi ölkələrdə müxtəlif dövrlərdə bu üç vasitə birlikdə istifadə edilmişdir. Ancaq ən çox istifadə edilən vasitə sosial xərclərdir. Əslində, dövlətin sosial olmasına səbəb olan əsas amilin sosial xərclər olması barədə bir fikir var. Sosial dövlətin inkişaf proseslərini və böhranlarını araşdırarkən və sosial dövlət olduğunu iddia edən ölkələri təsnif edərkən, sosial xərclərin səviyyəsi və keyfiyyəti, digərləri ilə birlikdə ön plana çıxmışdır [10]. Aşağıdakı cədvəl bəzi ölkələrin sosial dövlət olmaq meylini və daha aydın şəkildə sosial xərclərin səviyyəsini [sosial xərclərin ÜDM-ə nisbəti] göstərir. Göründüyü kimi, Almaniya 1900-cü ildə sosial xərcləmə səviyyəsini 3 faizdən, sonra 1915-ci ildə 5 faizdən yuxarı qaldıran bir ölkə olaraq sosial dövlətin öncülüdür .

OECD sosial xərcləri ailəni və fərdin rifah səviyyəsinin aşağı olmasına səbəb olan hər hansı bir mənfi şərtlərdən qorumaq üçün dövlət və ya özəl qurumlar tərəfindən verilən dəstək və maliyyə töhfələri olaraq təyin edir. Bu dəstək / töhfə ailənin və ya fərdi şəxsin ehtiyac duyduğu mal və ya xidmətlər və ya pul vermək şəklində ola bilər . Bu xərclər sosial təbəqələr / siniflər

arasındakı gəlir bərabərsizliyini azaltmaqla yanaşı, yoxsulların ehtiyaclarını ödəyir. Sosial dövlət mexanizmində rifahın bölüşümü dolayı yolla hər kəsin təhsil, səhiyyə və pensiya kimi sahələrdə dövlət xidmətlərindən bərabər şəkildə yararlanmasına imkan yaradan mexanizmlər yaratmaqla həyata keçirilir [11,12].

Cədvəl 1. Bəzi ölkələrdə sosial xərcləmə səviyyəsinin [ÜDM-ə sosial xərclər] tarixi inkişafı
1. Sosial xərclərin ÜDM-in 3 faizindən çox olduğu il
2. Sosial xərclərin ÜDM-in 5 faizindən çox olduğu il

	1	2		1	2
Belçika	1923	1933	İsveç	1905	1921
Hollandiya	1920	1934	Finlandiya	1926	1947
Fransa	1921	1931	Avistriya	1926	1932
İtalya	1923	1940	İsveçrə	1900	1920
Almaniya	1900	1915	Avistraliya	1922	1932
İrlandiya	1905	1920	Yeni Zenlandiya	1911	1920
İngiltərə	1905	1920	Kanada	1921	1931
Danimarka	1908	1918	ABŞ	1920	1931
Norveç	1917	1926			

[15].

Sosial dövlətin istifadə etdiyi başqa bir vasitə vergilərdir. Məlum olduğu kimi, tarix boyu dövlətlər gəlir, sərvət və istehsala vergi tətbiq etmişlər. XX əsrin əvvəllərindən maddə əməyin geniş vüsət alması verginin dördüncü növünü ortaya qoydu: sosial kəsintilər. Gəlirdən (və ümumiyyətlə yalnız əmək gəlirindən) tutulan və sosial sığorta fondları adlanan fondlara köçürülən bu verginin əsas xüsusiyyəti sosial dövlətin dərinləşməsinə imkan yaradan kompensasiya ödənişlərində (məsələn, pensiya və işsizlik haqları kimi) istifadə edilməsidir [12].

1945-1975-ci illərdə [və xüsusilə “kapitalizmin qızıl dövrü” adlandırılan liberal kapitalist sisteminin mərkəzində] dövlətin sosial xərcləri xeyli artdı. Hökumətlər qaçılmaz olaraq vergi artımına üz tutdular, çünki bu xərclər büdcə intizamına xələl gətirir. Eyni şəkildə, 1980-ci illərə qədər vergi sahəsinin yenidən qurulmasını hədəfləyən yeni bir anlayışın ortaya çıxdığını görürük. Bu çərçivədə artan dərəcəli vergitutma məsələsinə toxunmağı faydalı hesab edirik. Çünki bu vergi növü sosial gəlirin yenidən bölüşdürülməsi mexanizmi olaraq sosial dövlətin ayrılmaz hissələrindən biridir. Bu şəkildə ifadə edilə bilər: Bu vergilər, ünvanlı kapital gəlirləri sosial dövlətin yetkinləşməsinə imkan yaratdı. Üstəlik, sosial dövlətin 21-ci əsrdə yaşamasını təmin edən bu vergilərdir [12,13].

NƏTİCƏ

Dövlətin sosial kimlik qazanması mürəkkəb və tarixi inkişaf yolu keçmişdir. Sosial Dövlət konsepsiyası liberal iqtisadi sistemin tam olaraq özünü doğrultmaması, sosial və iqtisadi sahələrdə yetərsizliyinin nəticəsi olaraq meydana gəlmişdir. Bu baxımdan Sənaye İnkılabı ilə ağırlaşan həyat Liberal düşüncənin uğursuzluğu və uyğunsuzluğu düşüncəsini meydana gətirmiş və iqtisadi cəhətdən zəif sosial siniflərin insan ləyaqətinə uyğun şəkildə yaşayış səviyyəsinə çatması istiqamətində mübarizə aparılmışdır. Xüsusi ilə Sosial Dövlətin inistutisonal əsasları 2-ci Dünya müharibəsindən sonra formalaşmışdır. Heç təsadüfi deyil ki, 1950-1970-ci illər Sosial dövlətin “Qızıl Çağı” olaraq dəyərləndirilmişdir. Sosial dövlətin inistutisonal əsasları formalaşmaqla yanaşı, sosial dövlətin işləmə mexanizmləri və vasitələri sosial siyasət təcrübələri ilə praktiki olaraq həyata keçirilmişdir. Bir dövlətin sosial dövlət adlandırılması üçün istifadə etdiyi **iki vacib vasitə var: sosial xərclər və vergilər**. Sosial dövləti ayaqda saxlayan bir qol olaraq adlandırılacaq biləcəyimiz bu vasitələrdən hansının həm ölkənin, həm də sosial təbəqənin və ya sosial sinifin qorunacağı şərtləri müəyyənləşdirmişdir. Və gəlirin 2-ci bölgüsü konsepsiyası irəli sürülmüş “Jandarma” dövlət konsepsiyası “Qayğıkeş” dövlət konsepsiyası ilə əvəz olunmuşdur.

ƏDƏBİYYAT SIYAHISI

1. Serter, Nur (1994), Devlet Görevlerindeki Gelişmelerin Sonucu Olarak Sosyal Devlet, İstanbul: İÜ İktisat Fakültesi Yayınları
2. Selek Öz, Cihan (2010), Sosyal Belediyecilik Bağlamında Evde Bakım Hizmetleri: İstanbul, Ankara ve Kocaeli Büyükşehir Belediyeleri
3. Sallan Gül, Songül (2006), Sosyal Devlet Bitti Yaşasın Piyasa, Ankara: Ebabil (2nci Baskı)
4. Esping-Andersen, Gøsta (1990), The Three Worlds of The Welfare Capitalism, Oxford: Polity Press.
5. Esping-Andersen, Gøsta (1999), Social Foundations of Post-industrial Economies, New York: Oxford University Press.
6. Pacek, Alexander and Benjamin Freeman (2015), The Welfare State and Quality of Life: A Cross-National Analysis
7. Berk, Ferit (2014), Farklı Devlet Sistemlerinde Karşılaştırmalı Sosyal Refah ve Hizmet Modelleri
8. Briggs, Asa (1961), "The Welfare State in Historical Perspective",
9. Spicker, Paul (2000), The Welfare State A General Theory, London: Sage Publications
10. Özdemir, Süleyman (2006), "Başlangıcından Günümüze Refah Devletle- rinde Sosyal Harcamaların Analizi", Sosyal Siyaset Konferansları, 50, s.153-204
11. Peterson, Wallace C. (1991), Transfer Spending, Taxes, and the Ameri- can Welfare State, New York: Springer Science + Business Media
12. Piketty, Thomas (2014), Yirmi Birinci Yüzyılda Kapital [Çeviri: Hande Koçak], İstanbul: Türkiye İş Bankası Kültür Yayınları
13. Garrett, Geoffrey and Deborah Mitchell (2001), "Globalization, Govern- ment Spending and Taxation in the OECD", European Journal of Po- litical Research, 39 (2): 145-177.
14. Çağan, Nami (1980), Demokratik Sosyal Hukuk Devletinde Vergilendir- me, Ankara Üniversitesi Hukuk Fakültesi Dergisi, 37 (1): 129-151
15. Pierson, Christopher (2006), Beyond the Welfare State: The New Politi- cal Economy of Welfare, Cambridge: Polity Press.

AZƏRBAYCANDA DÖVLƏT İDARƏÇİLİK MEXANİZMİ VƏ ONUN TƏKMİLLƏŞDİRİLMƏSİ

RAUF HACIYEV

Bakı Mühəndislik Universiteti
Dövlət Strukturlarında Menecment
haciyevrauf94@mail.ru
BAKI, AZƏRBAYCAN

XÜLASƏ

Dövlət çoxfunksiyalı sistem olmaqla vətəndaşlarla, təşkilatlarla cəmiyyətdə mövcud olan müxtəlif qurumlar arasında münasibətlərin bütöv bir kompleksini özündə əks etdirir. Dövlət cəmiyyətin elə siyasi təşkilatıdır ki, o öz hakimiyyətini ölkənin bütün ərazisinə və əhalisinə şamil edir. Dövlətin xüsusi idarəetmə aparatı və mexanizmi vardır. Müasir şəraitdə dövlətin mövcudluğu prioritet məsələlərini həll edir, bura iqtisadi tsikllər, iqtisadiyyatın sahə, regional, təkrar istehsal və sosial sturuktur, məşğulluq və kadrların hazırlanması, əhalinin gəlirləri və həyat səviyyəsi, sosial və əmək münasibətləri, əhalinin müdafiəsi mexanizmi, pul dövriyyəsi, qiymətlərin səviyyəsi, elmi-tədqiqat, rəqabət şəraiti və antiinhişartədbirləri, tədiyyə balansı, ətraf mühit, xarici iqtisadi əlaqələr və s. aiddir.

Açar sözlər: dövlət idarəçiliyi, idarəetmə sistemi, idarəçilik mexanizmi

Abstract

Being a multifunctional system, the state reflects a whole complex of relations between citizens, organizations and various institutions existing in society. The state is such a political organization of society that it extends its power to the entire territory and population of the country. The state has a special administrative apparatus and mechanism. In modern conditions, the existence of the state solves priority issues, including economic cycles, sectoral, regional, reproduction and social structure of the economy, employment and training, income and living standards, social and labor relations, protection mechanisms, money supply, price levels, research, competition and antitrust measures, balance of payments, environment, foreign economic relations, etc. aiddir.

Keywords: public administration, management system, management mechanism

Giriş

İdarəetmə - öz tamlığını, strukturunun vahidliyini saxlayan müxtəlif təbiətli sistemlərin xüsusiyyətidir və bunun köməyi ilə qarşıya qoyulan məqsədə nail olunur. İdarəetmənin mahiyyətini araşdıran zaman belə nəticəyə gəlmək olar ki, o hakimiyyətin subyektləri tərəfindən idarə olunan obyektlərə yönəlir onun vasitəsilə fəaliyyət uyğun olan təsir kimi müvafiq istiqamətlərə ünvanlanır. [1]

“Dövlət” terminini araşdırarkən aydın olur ki, dövlət struktur təşkilat olub bu aparat çərçivəsində hökmlü fəaliyyəti həyata keçirən orqan kimi başa düşülür. Dövlət aparatı “dövlət orqanları sistemindən və onun ştatlı işçilərindən ibarətdir”

Dövlət anlayışını başa düşmək üçün ilk növbədə onun mahiyyətini başa düşmək lazımdır. Dövlətin sosial mahiyyəti hər şeydən əvvəl dövlət hakimiyyətinin təbiəti ilə bağlıdır və öz ifadəsini dövlət tipi kateqoriyasında tapır. Dövlət idarəçiliyinə ölkəyə bütün səviyyələrdə rəhbərlik etmək üçün iqtisadi, siyasi və inzibati hakimiyyətin həyata keçirilməsi mexanizmi kimi yanaşılması da mümkündür. [2]

Mövzu

İdarəetmə elmdə dövlətin aşağıdakı əsas əlamətləri göstərilir:

- **Məcburetmə**-Heç kim dövlətdən kənar olması və dövlət hakimiyyətinə tabe olmaması haqqında özbaşına qərar qəbul edə bilməz, çünki dövlət mənsubiyyəti ictimai zərurətdir.
- **Zor tətbiq etmək hüququ**-Dövlətin xüsusi zor orqanları vardır və qanunu nəzərdə tutduğu hallarda o onlara əl atır.
- **Suverenlik**-Suverenlik müəyyən ərazidə ali hakimiyyəti nəzərdə tutur. Hamı üçün, hər bir təşkilat və təsisat üçün məcburi xarakter daşıyan hakimiyyət yalnız dövlətə mənsubdur.
- **Ümumilik**-Dövlət hakimiyyəti onun ərzisində yaşayan bütün adamlara aiddir.
- **Hüquq**-Dövlət onun müəyyən etdiyi hüquq qaydaları və normaları çərçivəsində fəaliyyət göstərir.
- **Əhalidən vergi və mükəlləfiyyətlər toplamaq hüququ**-Dövlət idarəetmə strukturlarını mühafizə və müdafiə qurumlarını saxlamaq üçün əhalidən vergilər və müxtəlif mükəlləfiyyətlər şəklində vəsaitlər toplayır.

Azərbaycan Respublikasında dövlət idarəçiliyi hakimiyyətlərin bölünməsi prinsipi əsasında təşkil edilir.

Ənənəvi hakimiyyətlər bölgüsü konsepsiyasına uyğun olaraq Konstitusiyaya müəyyən edir ki, icra hakimiyyəti Azərbaycan Respublikasının Prezidentinə mənsubdur, qanunvericilik hakimiyyətini Azərbaycan Respublikasının parlamenti - Azərbaycan Respublikasının Milli Məclisi, məhkəmə hakimiyyətini isə müstəqil məhkəmələr həyata keçirirlər. Azərbaycan Respublikasında qanunvericilik hakimiyyətini Azərbaycan Respublikasının Milli Məclisi həyata keçirir. Azərbaycan Respublikasının Milli Məclisi 125 deputatdan ibarətdir. Azərbaycan Respublikası Milli Məclisinin deputatları majoritar seçki sistemi, ümumi, bərabər və birbaşa seçki hüququ əsasında sərbəst, şəxsi və gizli səsvermə yolu ilə seçilirlər.

Yaşı otuz beşdən aşağı olmayan, Azərbaycan Respublikasının ərazisində 10 ildən artıq daimi yaşayan, seçkilərdə iştirak etmək hüququna malik olan, o cümlədən ağır cinayətə görə məhkum olunmayan, başqa dövlətlər qarşısında öhdəliyi olmayan, ali təhsilli, ikili vətəndaşlığı olmayan Azərbaycan Respublikasının vətəndaşı Azərbaycan Respublikasının Prezidenti seçilə bilər. Azərbaycan Respublikasının Prezidenti Azərbaycan Respublikası Silahlı Qüvvələrinin Ali baş komandanıdır. İcra Aparatına ümumi rəhbərliyi Prezident həyata keçirir. Prezidentin və İcra Aparatının fəaliyyətinin maddi-texniki və maliyyə təminatı ilə Prezidentin İşlər İdarəsi məşğul olur. Azərbaycan Respublikasının Prezidenti icra səlahiyyətlərinin həyata keçirilməsinin təşkili məqsədi ilə Nazirlər Kabinetini yaradır. Nazirlər Kabineti Prezidentin yuxarı icra orqanıdır, Prezidentə tabedir və onun qarşısında cavabdehdir. [6]

Dövlət idarəçiliyinin səmərəliliyinin təkmilləşdirilməsi ən azı aşağıdakı müqayisələr əsasında aparılmalıdır:

- cəmiyyətin tələbat və ehtiyaclarına müvafiq məqsədlərin dövlət idarəçiliyi prosesində həyata keçirilməsi;
- məqsədlərin idarəçilik prosesində reallaşdırılması, obyektiv dövlət idarəçiliyinin qərar və fəaliyyətinin müvafiq nəticələri ilə tutuşdurulması;
- dövlət idarəçiliyinin obyektiv nəticələrinin cəmiyyətin tələbatları və mənafeləri ilə tutuşdurulması;
- dövlət idarəçiliyi ilə əlaqədar ictimai məsrəflərin müvafiq obyektiv nəticələrlə tutuşdurulması;
- mümkün olan idarəçilik potensialının onun real istifadə dərəcəsi ilə tutuşdurulması;
- bütövlükdə cəmiyyətin real tələbat və ehtiyaclarının dövlət idarəçiliyi ilə reallaşdırılması, onun hüquqi təminatı və tənzimlənməsi.

Dövlət hakimiyyəti və yerli özünü idarəetmə orqanlarının, ayrı-ayrı vəzifəli şəxslərin hesabatları dövlət idarəçiliyinin səmərəliliyinin obyektiv təhlili və təkmilləşdirilməsi, həyatın müxtəlif məsələləri üzrə kütləvi müzakirələr və səsvermələrə əsaslanmalıdır. [4]

Dövlət idarəçiliyinin səmərəliliyinin təkmilləşdirilməsində aşağıdakılar xüsusi əhəmiyyət kəsb edir:

- İctimai fikrin mütəmadi olaraq müəyyən edilməsi və ümumiləşdirilməsi müvafiq informasiyanın toplanması və təhlilinin müxtəlif metodlarından istifadə olunması;
- Dövlət idarəçiliyinin xarakteri və səviyyəsi ilə əlaqədar qiymətləndirmə. Nəticələr müvafiq sosioloji tədqiqatlara əsaslanmalıdır;
- İctimai fikrin prioritetliyini və hörmətini saxlamaq məqsədi ilə aktiv normativ və praktiki tədbirlərin həyata keçirilməsi;
- İdarəetmədə yol verilmiş nöqsanlarla və buraxılan səhvlərlə əlaqədar vətəndaşların müraciətlərinin araşdırılması və idarəetmə prosesinin təkmilləşdirilməsi;
- Neqativ hadisələr və proseslərlə əlaqədar informasiya axınlarının daha tam təhlil edilməsi və yol verilməz halların aradan qaldırılması üçün idarəçilik qərarlarının qəbul edilməsi;
- Dövlət idarəçiliyi orqanlarının və dövlət qulluqçularının daha çox və bilavasitə vətəndaşlarla geniş təmasda və dialoqda olmaları.

Dövlət idarəçiliyinin təhlili və təkmilləşdirilməsində aşağıda göstərilən tələblərə xüsusi fikir verilməlidir: [3]

- dövlət idarəçiliyində savadlı işçilərin işə qəbulu;
- -dövlət idarəçiliyində idarəçilik xərclərinin azaldılması;
- -əhaliyə xidmət göstərən idarələr arasında rəqabətin inkişafının gücləndirilməsi;
- -özəl sektora çox böyük imtiyazların verilməsi;
- -dövlət təşkilatlarının fəaliyyətinin nəticə göstəricilərinin müqayisəli təhlili;
- -dövlət qulluqçularına inamın, etibarın aşağı düşməsinə yol verməmək;
- -iş vaxtından tam məhsuldar istifadə etmək;
- -iş rejiminə nümunəvi əməl etmək;
- -dövlət sahibkarlığının inkişafına geniş imkan yaratmaq;
- dövlət idarəçiliyinin təkmilləşdirilməsi və onun səmərəliliyinin yüksəldilməsi məqsədilə “Dövlət idarəçiliyinin xüsusi informasiya bazası və informasiyatelekommunikasiya mərkəzi”nin yaradılması;
- əhalinin maddi və mənəvi rifah halının durmadan yaxşılaşdırılması ilə əlaqədar layihələrin işlənilib hazırlanması və həyata keçirilməsi;
- fövqəladə halların idarə edilməsinin və həyat fəaliyyətinin təhlükəsizliyinin təmin edilməsinin dövlət tənzimlənməsi mexanizminin tətbiqinin təmin edilməsi;
- ölkədə ekoloji təhlükəsizliyin təmin edilməsinin dövlət tənzimlənməsi mexanizminin tətbiqinin təmin edilməsi;
- ölkədə resursların (təbii, material-texniki, enerji, əmək və maliyyə) idarə edilməsinin dövlət tənzimlənməsi mexanizminin tətbiqinin təmin edilməsi;

- ölkədə sosial fəvqəladə halların aradan qaldırılmasının dövlət tənzimlənməsi mexanizminin tətbiqinin təmin edilməsi;

- ölkədə əhalinin mənzil-məişət şəraitinin yaxşılaşdırılmasının idarə edilməsinin dövlət tənzimlənməsi mexanizminin tətbiqinin təmin edilməsi və s.

Nəticə

Azərbaycanda idarəetmə prosesinin məsuliyyətini, şəffaflığını və səmərəliliyini təmin edən institusional struktur yaradılmalıdır. Bunun üçün qeyriformal mexanizmlərin və qarşılıqlı münasibətlərin üstünlük təşkil etməsinin səbəbləri daha ciddi şəkildə araşdırılmalı və bunun nəticəsində qərar qəbulu prosesinin məsuliyyətliliyini, şəffaflığını və səmərəliliyini artırmağa kömək edən stimullar yaradılmalıdır. Xüsusi halda səlahiyyətlərin və vəzifələrin həvalə olunması mexanizmləri işlənilib hazırlanmalı, sadələşdirilmiş, lakin rəsmi proseduralara uyğun qərar qəbulunun norma və proseduraları müəyyənləşdirilməli, qərarların ləğvinin səmərəli proseduraları müəyyən olunmalıdır. Eyni zamanda, işin əlaqələndirilməsini, şəffaflığını təmin etmək və səmərəliliyini yüksəltmək üçün prosedura və qaydalara, daha aşağı səviyyələrdə vəzifəsinə uyğun məsuliyyətli qərarlar qəbul etmək üçün səlahiyyətlərin həvalə olunması məsələlərinə yenidən baxılmalıdır.

Ədəbiyyat siyahısı

1. Azərbaycan İqtisadiyyatı (dərs vəsaiti) Bakı 2011
2. T.Ə.Quliyev, Menecmentin Əsasları, Bakı 2006
3. Milli iqtisadiyyatın dövlət tənzimlənməsinin əsasları, Bakı 2006
4. <http://www.azerbaijan.az/portal/General/Constitution/doc/constitution>
5. <http://www.e-imza.az/index.php?lang=az>
6. <http://e-qanun.az/framework/897>

ELEKTRON HÖKUMƏTİN BU GÜNKİ VƏZİYYƏTİ VƏ İNKİŞAFI FORMALARI

ELBRUS ZÜLBALAYEV
Bakı Mühəndislik Universiteti
İqtisadiyyat və idarəetmə
Elbrus828@mail.ru
BAKİ, AZƏRBAYCAN

XÜLASƏ

Elektron hökumət - vətəndaşlara dövlət tərəfindən verilən xidmətlərin elektron mühitdə təqdim edilməsi deməkdir. Dövlət xidmətlərinin vətəndaşa ən asan və ən təsirli yolu ilə keyfiyyətli, sürətli, fasiləsiz və etibarlı bir şəkildə çatdırılmasına imkan yaradır. "Azərbaycan Respublikasının inkişafı naminə informasiya və kommunikasiya texnologiyaları üzrə Milli Strategiya"-nın gerçəkləşdirilməsi ölkəmizdə informasiya cəmiyyətinin formalaşdırılması üçün müvafiq hüquqi baza yaratmışdır. Bununla yanaşı, həyata keçirilən dövlət proqramları və zəruri islahatlar nəticəsində ölkəmizin ümumdünya elektron məkanına daha sürətli inteqrasiyası təmin edilmiş, elektron hökumətin yaradılması, biliklərə əsaslanan iqtisadiyyatın təşəkkülü, informasiya təhlükəsizliyi və digər məsələlərin həlli istiqamətində mühüm addımlar atılmışdır.

AÇAR SÖZLƏR: Elektron hökumət, Elektron imza, Elektron hökumət portalı, Elektron xidmətlər

GİRİŞ

Tədqiqatın aktuallığı –Elektron hökumət müasir texnologiyaların imkanlarından, dövlət orqanlarında informasiyalaşdırmanın yüksək səviyyəsindən istifadə edərək ölkə vətəndaşlarına göstərilən xidmətlərin keyfiyyətə yeni formada təqdim edilməsinə xidmət edir. Buna görə

Elektron hökumət təsir etdiyi sahələrin araşdırılması onların doğurduğu müsbət və mənfi təsirlərin dəqiqləşdirilməsi bu mövzunu aktual edir.

Tədqiqatın məqsəd və vəzifələri – Elektron hökumət müasir informasiya texnologiyalarından istifadə etməklə dövlət qurumları tərəfindən Azərbaycan Respublikasının ərazisində yaşayan bütün vətəndaşlara, hüquqi və fiziki şəxslərə, xarici vətəndaşlara və vətəndaşlığı olmayan şəxslərə informasiya və e-xidmətlərin göstərilməsinə şərait yaradır. **Tədqiqatın məqsədi bu prosesdə** Azərbaycanda olan elektron hökumət və vətəndaşların qarşılıqlı əlaqəsini təhlil edilməsi. Elektron hökumətin formalaşması yolları.

Tədqiqatın informasiya bazası – Elektron hökumət ilə bağlı yazılmış ədəbiyyatlar, elmi məqalələr və internet resurslarıdır.

Tədqiqatın elmi yeniliyi – Tədqiqatın elmi yeniliyi elektron xidmətlərdə yaradılan yeniliklər və onların ortaya çıxarılması.

Tədqiqatın praktiki əhəmiyyəti - Elektron xidmətlərdən vətəndaşların daha asan və rahat bir şəkildə istifadə etməsini təmin etmək, dövlətin öz siyasətini qloballaşan dünya sistemində uyğunlaşdırılması, elektron xidmətlərdən istifadə olunarkən xərclərinin minimum azaldılmasını. Məlumatların birbaşa və sürətli əldə edilməsinə nail olmağı bəyan etmək.

Məqalənin quruluşu - Təqdim etdiyimiz məqalədə birinci hissəsində Elektron hökumət, ikinci hissəsində isə elektron xidmətlərdən və inkişafı istiqaməti barəsində məlumatlar verilib.

1. Elektron hökumət

“Elektron Hökumət” - müasir informasiya texnologiyalarından istifadə etməklə dövlət qurumları tərəfindən Azərbaycan Respublikasının ərazisində yaşayan bütün vətəndaşlara, hüquqi və fiziki şəxslərə, xarici vətəndaşlara və vətəndaşlığı olmayan şəxslərə informasiya və e-xidmətlərin göstərilməsinə şərait yaradır. [1] Yaradılan imkanların əsas məqsədi sosial xidmət təminatında dövlət qulluqçuları və vətəndaşlar arasında olan “məsafəni” azaltmaq, həmçinin, bu münasibətləri sadələşdirmək və şəffaflaşdırmaqdır.

Bu xidmətin, istifadəçilərinə təqdim etdiyi yeni imkanların əsas məqsədində - xidmətlərin göstərilməsi üçün dövlət qulluqçuları və vətəndaşlar arasında olan "məsafəni" minimuma endirmək, bu münasibətləri inkişaf etdirmək və düzgün bir siyasi xəttə aparmaq, şəffaflaşdırmaq dayanır. Təbii ki, bütün bu məqsədlərin həyata keçməsi üçün dövlət orqanları tərəfindən elektron xidmətlərin tətbiqi, onların miqdar və keyfiyyətinin artırılması, vətəndaşların bu kimi xidmətlərdən mümkün dərəcədə daha çox istifadə etməsi və məmnunluğunun yüksəldilməsi vacibdir.

Azərbaycan Respublikası qanunvericiliyində elektron hökumətə “mərkəzi icra hakimiyyəti orqanlarının göstərdiyi elektron xidmətlərin cəmləşdirildiyi və istifadəçilərin "bir pəncərə" prinsipi əsasında müraciətini və nəticələrin əldə edilməsini təmin edən internet informasiya ehtiyatı” kimi anlayış verilir. Başqa bir aspektdən, məsələn, elektron hökumət “dövlətin öz daxili siyasəti və təqdim etdiyi xidmətlərdə informasiya texnologiyalardan səmərəli şəkildə istifadə etməsidir” şəklində anlayışla rastlaşmaq mümkündür. [1]

Ölkəmizdə “Elektron Hökumət”in formalaşdırılması beynəlxalq təcrübəyə əsaslanır və Azərbaycan Respublikası Prezidentinin “Azərbaycan Respublikasında rabitə və informasiya texnologiyalarının inkişafı üzrə 2010-2012-ci illər üçün Dövlət Proqramının (Elektron Azərbaycan)” təsdiq edilməsi haqqında Sərəncamı, “Dövlət orqanlarının elektron xidmətlər göstərməsinin təşkili sahəsində bəzi tədbirlər haqqında” 23 may 2011-ci il tarixli Fərmanı və digər normativ hüquqi aktlarla fəaliyyəti üçün hüquqi baza yaradılmışdır. [3]

1.2 Elektron Hökumətin yaradılma məqsədləri

Vətəndaşların xidmətlərdən daha asan və rahat bir şəkildə istifadə etməsini təmin etmək, dövlətin öz siyasətini qloballaşan dünya sistemində uyğunlaşdırmaq, elektron xidmətlərdən istifadə olunarkən xərclərinin minimum azaldılmasıdır. Məlumatların birbaşa və sürətli əldə edilməsinə nail olmaq, kağız üzərində aparılan əməliyyatları, xidmət təminatında dövlət qulluqçuları və vətəndaşlar arasında olan “məsafəni” getdikcə azaltmaq, rüşvətxorluq və korrupsiyanı aradan

qaldırmaq. Elektron hökumətin yaradılmasında əsas məqsədlərdən biri də məhz rüşvətxorluğun aradan qaldırılmasıdır.

Elektron Hökumət Portalı (E-Government) internet ünvanında Azərbaycan dilində, rahat istifadəçi interfeysinə malik olan və pulsuz xidmət göstərən saytdır. Bu portalda hal-hazırda 38 dövlət qurumu tərəfindən 272 aktiv elektron xidmət fəaliyyət göstərir. Bütün xidmətlər vahid pəncərə prinsipi əsasında gerçəkləşdirilir. [2]

1.3 Elektron hökumətdə xidmətlər

- 453 Təsdiq olunmuş xidmətlərin sayı
- 335 Bunlardan portala inteqrasiya olunmuşlar
- 294 Dövlət saytlarında olan xidmətlər
- 272 Portalda olan xidmətlərin sayı

Mərkəzin fəaliyyət istiqamətləri başlıca olaraq elektronlaşdırılmış dövlət xidmətləri, e-viza verilməsi və rəqəmsal ödəniş sistemləri üzrə xidmətləri əhatə edir. Qeyd olunan sahələrdə xidmət keyfiyyətinin yüksəldilməsi, xidmətdən yararlanmanın asanlaşdırılması və vətəndaş məmnunluğunun artırılması məqsədilə qabaqcıl beynəlxalq təcrübələr araşdırılmış və vətəndaş ehtiyacları nəzərə alınmaqla innovativ yeniliklər tətbiq olunmuşdur. [2]

“Elektron Hökumətin İnkişafı Mərkəzi” dövlət orqanlarının informasiya sistemləri və ehtiyatları arasında informasiya mübadiləsini və elektron xidmətlərin göstərilməsini “Elektron Hökumət” portalı vasitəsilə təşkil edir. Eyni zamanda “Elektron hökumət” portalının idarə olunmasını və fəaliyyətini təmin etməklə yanaşı təkmilləşdirmə tədbirlərini də davam etdirir. Sözügedən tədbirlər vahid elektron kabinet və onun daxilindəki digər funksiyaları əhatə edəcək “Elektron hökumət”in yeni modeli çərçivəsində həyata keçirilməkdədir. [6]

Mərkəz tərəfindən həmçinin elektron xidmətlərin, o cümlədən dövlət-biznes, biznes-dövlət istiqamətlərində elektron xidmətlərin inkişafı məqsədilə çoxşaxəli tədbirlər həyata keçirilməkdədir.

2. Elektron imza

Elektron imza verilən məlumatla bağlı olaraq imzalayan şəxsi müəyyən etmək və imzalayan şəxsin həmin məlumatda olan informasiyanı təsdiq etməsini bildirməsi üçün istifadə edilə bilən, sözügedən məlumatlara əlavə edilən və ya məntiqi şəkildə elektron formada müəyyən olunan təsdiqləyici vasitədir. Elektron imzanın anlayışı Azərbaycan Respublikası qanunvericiliyində də müəyyən olunmuşdur. Belə ki, “Elektron imza və elektron sənəd haqqında” 9 mart 2004-cü il tarixli Azərbaycan Respublikası Qanununa əsasən Asan İmza” e-xidmətlərə daxil olan və rəqəmsal imzalar edən zaman kimliyinizi təsdiqləmək üçün sizin mobil identifikasiyanızdır. “Asan İmza” texnologiyası vətəndaşlara mobil telefonu elektron imza vasitəsi kimi istifadə etməklə müxtəlif dövlət və özəl qurumların onlayn elektron xidmətlərindən yararlanmaq və sənədləri imzalamaq imkanını təqdim edir. Azərbaycan Respublikasının qanunvericiliyinə əsasən “Asan İmza” əl imzası ilə bərabər hüquqi qüvvəyə malikdir. [4]

Lahiyyənin biznes sektoru üçün də əsas üstünlükləri vardır. İş adamlarının dövlət orqanları ilə səmərəli və operativ şəkildə əlaqələrin qurulması və xərclərin azaldılması, iqtisadi səmərəliliyin, rəqabət və xarici bazarlara çıxış imkanlarının artması da əldə olunan imkanlardan bəziləridir. Bu sektor üçün göstərilən xidmətlərə misal olaraq: Sosial fondlara ödəmə, e-bəyannamə, e-vergi hesab-fakturası, yeni şirkətlərin qeydiyyatı və gömrük bəyannamələri, e-lisənziya, e-satınalma, e-kotirovka, e-hərrac, arayışların verilməsi və s. göstərmək olar.

Demokratik imkanların gücləndirilməsi, ictimai və siyasi fəaliyyətdə vətəndaşların iştirakının artırılması üçün informasiya vasitələri, eləcə də, informasiya-kommunikasiya texnologiyalarının istifadəsi “elektron hökumətin” özülünü təşkil edir. Bu xidmət sayəsində, informasiya sahəsində qərarların qəbul edilməsinə və monitorinqinə bir növ elektron dəstək tətbiq olunur. Və bu dəstək vətəndaşların dövlət orqanları ilə qarşılıqlı münasibətə cəlb olunmasından ibarətdir. [5]

Vətəndaşların bütün bu xidmətlərdən istifadəsi və üstünlüklərdən faydalanması üçün "Elektron hökumət" portalı öz işini hər gün xüsusi nəzarət və gücləndirilmiş rejimdə davam

etdirir. Bu hökumət, müasir informasiya texnologiyaların imkanlarından, dövlət orqanlarında informasiyalaşdırmanın maksimum səviyyəsindən istifadə edərək vətəndaşlara göstərilən xidmətlərin keyfiyyətcə yeni formada təqdim edilməsinə xidmət edir. [2]

Elektron hökumət formalaşdırılarkən əsasən inkişaf etməkdə olan Qərb və Şərq modelləri təcrübəsindən istifadə olunur. Həmçinin bu təcrübəsinin öyrənilməsi zamanı elektron hökumətin tam olaraq formalaşmasının çox mərhələli və eyni zamanda uzunmüddətli bir proses olduğu məlum olur. Bu modellərin müxtəlif amillərə görə müqayisəli təhlili zamanı bütün dünya ölkələrinə tətbiq oluna biləcək vahid nümunəvi modelin mövcud olmaması nəticəsinə gəlmək olur. Yəni hər bir ölkənin özünəməxsus milli-mənəvi dəyərlərinə, daxili siyasi-iqtisadi sistemində və digər reallıqlara uyğun olan modeli olmalıdır ki, elektron hökumət infrastrukturunu dayanaqlı olsun. Lakin milli elektron hökumət modelinin formalaşdırılması zamanı bu sahədə uğur əldə etmiş dünya ölkələrinin təcrübəsindən də mütləq şəkildə istifadə edilməlidir. [7]

NƏTİCƏ

Göründüyü kimi elektron hökumət sisteminin tətbiqi dövlətin öz əhalisi ilə münasibətlərində yeni bir çıxır açmaq üçün atdığı bir addımdır və dövlətin sosial və texnoloji inkişafını müəyyən edən əsas faktorlardan biri də məhz elektron hökumət sistemidir. Bu sahədə fəaliyyətin daha da təkmilləşdirilməsi və elektron hökumət sistemində 124 cəmiyyətin bütün sferalarını əhatə edən xidmətlərlə bərabər, bir sıra yeni qurumların xidmətlərinin burada yerləşdirilməsinə ehtiyac vardır. Eyni zamanda elektron hökumət və elektron müraciət barədə qanunvericiliyin təkmilləşdirilməsi bu sahədə qarşıya qoyulan ən mühüm məqsədlər sırasında olmalıdır. Azərbaycanda olan elektron hökumət və vətəndaşların qarşılıqlı əlaqəsini təhlil etdikdə informasiya cəmiyyətinin təsiri ilə ölkə əhalisinin düşüncələrində baş verən geniş miqyaslı sosial-mədəni dəyişiklikləri müşahidə etmək olur. Elektron hökumətin formalaşması yolunun başlanğıcında ictimaiyyətə elan edilmiş prinsiplər real vəziyyətlərdən uzaqlaşsa da, sonradan tənzimləyici çərçivələr müəyyən edildi, çoxfunksiyalı mərkəzlər yaradıldı, inkişaf etdirilmə və həyata keçirilmə üçün müxtəlif elektron hökumət tənzimləmələri, daxili və beynəlxalq əməkdaşlığı inkişaf etdirmək və genişləndirmək məqsədilə dövlət informasiya sistemlərinin inteqrasiyası vətəndaşların dövlət idarəetmə proseslərinə cəlb olunması və əhalinin informasiya-kommunikasiya texnologiyalarının köməyi ilə dövlətlə əməkdaşlığı üçün olduqca geniş imkanlar yaranmağa başladı.

ƏDƏBİYYAT SİYAHISI

1. Cabbarlı İlham Emil oğlu Elektron Hökumət Və Onun Yaradılmasının Texniki-İqtisadi Əsaslarının Təhlili Baku, Azərbaycan, Sentyabr 2018:1-11
2. <https://www.e-gov.az/az/content/read/2> (02.03.2020)
3. <https://president.az/articles/7212> (04.03.2020)
4. <http://www.e-imza.az/index.php?lang=az> (04.03.2020)
5. http://asanimza.az/news-n-az/news-az/2018/asan-imza-and-digital-trade-of-azerbaijan-were-represented-to-the-delegation-of-the-republic-of-uganda_az/ (07.03.2020)
6. www.vxsida.gov.az . (07.03.2020)
7. <http://modern.az/az/news/42254> (09.03.2020)

GENDER BƏRABƏRLİYİNİN TƏMİNİ İLƏ BAĞLI MÜASİR DÖVRDƏ GÖRÜLƏN İŞLƏR

LEYLA RƏHİMOVA
Bakı Mühəndislik Universiteti
İqtisadiyyat və idarəetmə fakültəsi
leyla.rahimova.92@mail.ru
BAKİ, AZƏRBAYCAN

XÜLASƏ

Dünyanın bir çox ölkələrində gender problemi və gender bərabərliyinin təmin olunması aktual problemlər arasında yer alır. Gender bərabərsizliyi amili ilk növbədə sosial və iqtisadi sahədə insan resursları keyfiyyətinin zəifləməsindən irəli gəlir. Bu problemin ciddi xarakter alması sosial-iqtisadi tərəqqiyə, insan kapitalının inkişafına mane olur və nəhayət, cəmiyyətdə sosial ədalətsizliyin dərinləşməsinə gətirib çıxarır. XX əsrin sonunda formalaşmış “Gender” anlayışını artıq “Sosial Cins” kimi xarakterizə etmək də mümkündür. Gender anlayışının əsasını qadın hərəkatı təşkil edir. Gender termininin bir çox tərfi olduğuna baxmayaraq, ümumiləşdirilmiş şəkildə qadın və kişilərin cəmiyyətdəki sosial rolu gender anlayışının əsas mahiyyətini ifadə edir. Bunu nəzərə alsaq, gender bərabərliyi qadın və kişilər arasındakı sosial bərabərlik kimi qəbul edilir.

AÇAR SÖZLƏR: Gender Bərabərliyi, Qadınlar, Dövlət, Siyasət

GİRİŞ

1.1. Gender bərabərliyi

Bərabərlik qadın və kişinin eyni olduğunu ifadə etmir, amma qadınların və kişilərin hüquqları, vəzifələri və imkanları onların qadın və ya kişi doğulmasından asılı deyil. Gender bərabərliyi, həm qadınların, həm də kişilərin maraqlarının, ehtiyaclarının və prioritetlərinin nəzərə alınmasını, bununla da fərqli qadın və kişi qruplarının müxtəlifliyinin tanınmasını nəzərdə tutur. Gender bərabərliyi yalnız qadın məsələsi deyil, qadınlarla yanaşı kişiləri də tam mənasında narahat edən məsələ olmalıdır. Qadın və kişi arasındakı bərabərlik həm insan hüquqları məsələsi, həm də dayanıqlı insan mərkəzli inkişafın ilkin şərti və göstəricisi olaraq görülür.

Qadın-kişi olaraq fərdlərin cəmiyyətdə tutduqları yerlər, məsuliyyətləri, rolları yaşadıkları cəmiyyətin psixologiyasına, həyat şəraitinə görə təyin olunur. Bunu aşağıda qruplaşdırdığımız görüşlər əsasında belə izah edə bilərik:

1. Birinci düşüncə tərzii təbii və ya şüuraltı adlandıracağımız görüşdür. Doğuluşuna görə cinslər arası fərq insanların bioloji cinsindən qaynaqlanır və qadın-kişi adlanır. Bu zaman cəmiyyətdə iş bölgüsü bioloji cinsinə görə qadın və ya kişi baxımından rolların ağırlıq dərəcəsinə görə aparılır. Bu şüuraltında kök salaraq formalaşan bir düşüncədir. Bu fiziki gücünə görə qüvvətli sayılan kişilərin əsasən evin xaricindəki işlərə, zəif və zərif sayılan qadınların isə evin daxilindəki işlərə görə məsuliyyət daşdığını ifadə edir.

2. İkinci düşüncə tərzii isə progressiv və ya inkişaf edən düşüncə tərzidir. Burada insanın bioloji cinsindən asılı olmayaraq, sosial cinsi əsas götürülür. Müasir dövrdə texnologiyanın inkişaf etdiyi bir zamanda bioloji cinsi ikinci plana keçirən sosial cins qadın-kişi arasındakı fərqliliyə baxmadan fərdlərin bilik və bacarıqlarına üstünlük verir. [6]

Gender bərabərliyi, həm kişilər, həm də qadınlar üçün ədalətli olaraq resursların ayrılması, proqramların verilməsi və qərarların qəbul edilməsi prosesidir. Bu, hər kəsin idman və fiziki fəaliyyətlərdə iştirak etməkdən və liderlik etməkdən irəli gələn sosial, psixoloji və fiziki fayda əldə etmək üçün hərtərəfli imkanlardan istifadə etməsini təmin etməyi tələb edir. Bu eyni proqram və imkanların mütləq həm kişilər, həm də qadınlar üçün mövcud olması demək deyil. Gender bərabərliyi qadınların ehtiyacları, maraqları və təcrübələrinə cavab verən fəaliyyət və proqramların həyata keçirilməsi və onlarla təmin edilməsini tələb edir. Buna görə bəzi fəaliyyətlər kişilərə göstərilənlərlə eyni ola bilər, bəziləri dəyişdirilə bilər, bəziləri isə tamamilə fərqli ola bilər. [2]

Araşdırmalar gender bərabərliyinin fayda verdiyinə dair 4 məlumat olduğunu göstərir:

1. İnsan resurslarının artması iqtisadi artımı təmin edir.

Qadın məşğulluğunun kişi məşğulluq səviyyəsinə bərabər olması ÜDM-ni artır. UNDP-nin gender bərabərliyi üçün təmin etdiyi proqramdan sonra Misirdə ÜDM-in 34 faiz, Birləşmiş Ərəb Əmirliklərində 12 faiz, Cənubi Afrikada yüzdə 10, Yaponiyada isə yüzdə 9 nisbətində artması müşahidə olundu. Qadınların iqtisadiyyatda fəal olmağa gücləndirilməsi məhsuldarlığı artırır və az inkişaf etmiş ölkələrin yoxsulluqdan çıxmasına kömək edə biləcək fayda verir. Bu nəticələrə əsasən, bir çox beynəlxalq şirkətlər qadınları iqtisadi cəhətdən gücləndirmək və biznesinin məhsuldarlığını artırmaq üçün proqramlar hazırlayıblar.

2. Uşaqlar üçün daha faydalıdır.

Qadınların ailə qazancı üzərində rolu çox olduqda, xərcləmələr daha çox uşaqlara yönəldilir. Gənclərin həyatını yaxşılaşdırmaq, onların ölkələrinin inkişaf perspektivlərini artırır.

3. Qərar qəbul etmə kollektiv maraqları daha çox əks etdirir.

Qadınların siyasi və iqtisadi cəhətdən gücləndirilməsi onların cəmiyyətin bütün üzvlərinin maraqlarını daha çox əks etdirən qərarların qəbul olunmasında mühüm əhəmiyyətlidir. Hindistanda qadınların siyasi iştirakı artması su və kanalizasiya təşəbbüsləri kimi ictimai mallara daha çox maliyyə vəsaiti yönəldilməsinə səbəb olub.

4. Ailənin planlaşdırılması həyat keyfiyyətini yaxşılaşdırır.

Qadınlar uşaq sahibi olmaq barədə nə vaxt qərar vermək səlahiyyətinə malik olsalar, uşaqlarının həyat keyfiyyəti də artar. Yaş fərqləri iki ildən az olan uşaqlarda ölüm riski, yaş fərqi çox olan uşaqlarla müqayisədə iki qat daha çoxdur. Bu da nəticədə uşaqların həyatında mühüm rol oynayan ana südü ilə qidalanmağa mane olur. [8]

1.2. Gender bərabərliyinin təmini ilə bağlı görülən işlər

Gender bərabərsizliyinin bütün formalarına qarşı mübarizə aparılmalıdır, lakin cəmiyyətdəki boşluq və məhdudiyyətləri nəzərə alaraq dövlətlər özəl sektor təşkilatları ilə tez-tez birlikdə fəaliyyət göstərməlidir. Buna kömək etmək üçün, MGI gender bərabərsizliyinin ciddiliyini və coğrafi konsentrasiyasını əks etdirən on "təsir zonasını" müəyyən etdi. Bu sahələrdə fəaliyyət qadınların 75 faizini bərabərliklə bağlı qoyulan hədəflərə yaxınlaşdırma bilər.

Qadınların ictimai həyatda iştirakının müxtəlif aspektlərinə əhəmiyyətli diqqət yetirilsə də, qadınların dövlət idarəçiliyində iştirakına və liderliyə təşviq edilməsinə daha az diqqət yetirilmişdir. Bununla belə, bu tənqidi məsələni inkişaf etdirmək sülh, ədalətli, əhatəli və fərdi cəmiyyətlərin təmin olunmasında başlıca rol oynayır. Qadınların və kişilərin dövlət idarəçiliyində bərabər iştirakı cəmiyyətin bütün segmentlərini əks etdirən milli siyasətin təmin olunması üçün vacibdir. Buna görə də dövlət xidmətində qadınların iştirakı və rəhbərliyi həqiqətən hərtərəfli inkişaf və demokratik idarəetmənin təmin edilməsi, həmçinin xidmət edən əhalinin müxtəlifliyini əks etdirən hökumətlər tərəfindən həyata keçirilən ictimai siyasətin davamlılığı və cavabdehliyinin artırılması üçün vacibdir.

Davamlı İnkişaf Məqsədləri (SDG) 2030-cu ilədək, dünyanın siyasi, iqtisadi və ictimai həyatında qərarların qəbul edilməsinin bütün səviyyələrdə qadınların tam və səmərəli iştirakına nail olmağa çalışacağına dair aydın bir hədəf qoymuşdur.

UNDP, dövlət idarəetməsində gender bərabərliyini təmin etmək məqsədilə təşkil etdiyi SDG5 və SDG16 proqramları vasitəsilə ictimai təşkilatlarda qadınların iştirakı və liderliyini artırmağı hədəfləyir. Xüsusilə, UNDP qadınların dövlət idarəçiliyində təmsil olunmaması barədə məlumatların toplanmasına, təhlili və araşdırılmasına dəstək verir; oğlanların və qızların fərdi inkişaflarına və həmçinin onların öz cəmiyyətlərinə müsbət təsir göstərə biləcək bərabər imkanlara sahib olacağı bir gələcəyi təmin etmək məqsədilə siyasətlərin hazırlanması və həyata keçirilməsi üçün ölkələri dəstəkləyir.

2030-cu il Yerli Davamlı İnkişaf Məqsədləri proqramı tərəfindən qoyulan hədəflərə və qlobal inkişafa baxmayaraq və həmçinin gender bərabərliyinə dair 5-ci proqram, Sülh və hərtərəfli Cəmiyyətlər üzrə 16-cı proqram üzrə müəyyənləşən hədəflərə baxmayaraq, qadınların qərar

qəbuletmə prosesində təmsil olunmaması hələ də davam edir və bu da ictimai mənada, iqtisadi inkişafa, insan inkişafına və yoxsulluğun azaldılmasına mənfi təsir göstərir. [4]

Bundan başqa "Dövlət İdarəçiliyində qlobal gender bərabərliyi" (GEPA) üzrə proqram aşağıdakıları nəzərdə tutur:

1. Qadınların səlahiyyətlərinin gücləndirilməsi, ictimai qurumlarda iştirak və liderliyin genişləndirilməsi;

2. Dövlət idarəçiliyində gender bərabərliyi və bunun həyata keçirildiyinə dair faktlar və təhlillər barədə müasir məlumatları əlçatan etmək.

Dövlət İdarəçiliyində Gender bərabərliyi (GEPA) mövcud milli məlumatlara əsaslanaraq geniş tədqiqatları əks etdirir və qadınların dövlət idarəçiliyində qərarların qəbul edilməsi və bərabər iştirak yolunda maneələrin təhlilini təmin edir. Bu hesabatda iş nümunələri və UNDP tərəfindən müəyyənləşdirilən qadınların dövlət idarəçiliyində bərabər iştirakını təmin edən siyasət və proqramlara dair təkliflər öz əksini tapır. [5]

MGI (McKinsey Global Institute), gender boşluqlarını aradan qaldırmaq üçün aşağıdakıları tətbiq etməyin müsbət nəticələr verəcəyini müəyyən edib: qanunlar, siyasət və tənzimləmə; maddi həvəsləndirmə və dəstək; texnologiya və infrastruktur; iqtisadi imkanın yaradılması; qabiliyyəti inkişaf etdirmək; müdafiə və münasibətləri formalaşdırmaq. Dövlət, gender bərabərliyini reallığa çevirmək üçün birlikdə fəaliyyət göstərə bilən bir siyasətçi, maliyyə mənbəyi, işəgötürən və maraqlı tərəflərin güclü bir yığınağıdır. Dövlətin rəhbərliyi və cəsarətli siyasəti dəfələrlə bu istiqamətdə müsbət nəticələrə səbəb olub:

- Siyasətçi

Gender baxımından neytral mühit yaradan qanunlar, siyasətlər və qaydalar qadın bərabərliyini daha da artırmaq üçün əsas amildir. Görüləsi çox işlər var. 11 kritik hüquqi göstərici üzrə qadınların qorunma dərəcəsinin MGI təhlili aparılan 91 ölkədən 38-nin son dərəcə yüksək qeyri-bərabərliyə sahib olduğunu göstərdi.

- Maliyyəçi

İctimai pullar gender bərabərsizliyini azaltmaq istəyən dövlətlər üçün güclü bir silah ola bilər. Kanadada federal hökumət, 2017-ci ildə ilk dəfə olaraq gender bərabərliyi göstəricilərini və hədəflərini əsas büdcə sənədlərinə daxil etdi. Yaponiyada hökumət subsidiyaları körpələr evi tikilmə xərclərinin 75 faizini və əməliyyat xərclərinin 80 faizini ödəyir. Dövlət həmçinin ictimai infrastrukturun investoru kimi də rol oynayır. Belə ki, dövlət cəmiyyəti təmiz su, daha effektiv yemək bişirmə vasitələri və sanitariya ilə təmin edərsə qadınların da ev işlərinə sərf etdiyi vaxt azaldıla bilər. Məsələn, Hindistanın üç rayonunda, həmçinin Nepal və Banqladəşdə aparılan bir araşdırmada müasir qaz sobalarından istifadə gündə 30 ilə 70 dəqiqə arasında vaxta qənaət edildiyini göstərmişdir.

- İşəgötürən

Dövlət bir çox ölkələrdə əsas işəgötürəndir və qadınlar üçün yaxşı iş yeri təmin etməklə yanaşı, həm də bununla cəmiyyətə də müsbət bir mesaj göndərə bilər. Birləşmiş Krallıqda dövlət idarəçiliyi, təhsil və səhiyyə qadınların kişilərə nisbətən daha çox idarəetmə vəzifələrini tutduğu yeganə sektordur. Kişilər və qadınlar üçün çevik iş seçimləri olan Milli Səhiyyə Xidmətində qadınlar bütün rəhbər vəzifələrin 46 faizini, rəhbər olmayan vəzifələrin isə 38 faizini təşkil edir.

- Tərəfdaşlıq

Tərəfdaşlıq tərəqqiyə cavab ola bilər. Həqiqətən, 17-ci SDG açıq şəkildə çox tərəfli tərəfdaşlığın sayının və səmərəliliyinin artırılmasına yönəlmişdir. Dövlət həqiqətən də güclü bir tərəfdaş ola bilər. Məsələn, Almaniyada, kansler Angela Merkel, Chefsache'yi ("CEO prioriteti" mənasını verir), hökuməti, sosial sektoru, media, elm və texnologiya mütəxəssislərini və aparıcı şirkətləri bir yerə gətirərək rəhbər vəzifələrdə təmsil olunan qadınları tanımaq üçün bir hərəkət başlatmışdır. [3]

Dünyada olduğu kimi Azərbaycanda da gender bərabərliyi önəm verilən məsələlər arasında yer alır və bu istiqamətdə bir çox işlər həyata keçirilir. 1992-ci ildə Azərbaycan BMT və ATƏT-

in, 2001-ci ildə isə Avropa Şurasının üzvü olduqdan sonra isə bu təşkilatların hər birinin tərkibində olan gender məsələləri, qadınların vəziyyətinin yaxşılaşdırılması ilə məşğul olan strukturları hər biri ilə sıx əməkdaşlıq etməyə başlayıb. 1992-ci ildə Azərbaycan Respublikası BMT-nin "Qadınların siyasi hüquqları" üzrə konvensiyasına, 1995-ci ildə "Qadınlara qarşı ayrı-seçkiliyin bütün formalarının ləğv olunması" üzrə konvensiyasına, 2000-ci ildə isə onun Əlavə Protokoluna qoşulub, "Azərbaycan-2020: Gələcəyə baxış" Konsepsiyası və BMT-nin 2016-2030-cu illər üçün Dayanıqlı İnkişaf Məqsədlərində (DİM) gender bərabərliyi və qadın hüquqlarının təmin olunması ilə bağlı məqsəd və vəzifələri əks olunub. [7]

Azərbaycan Respublikasının Milli Məclisi 2006-cı ildə "Gender (kişi və qadınların) bərabərliyinin təminatları haqqında" qanunu qəbul etdi. Qanunun məqsədi "cinsi mənsubiyyətə görə ayrı-seçkiliyin bütün formalarını aradan qaldırmaqla, kişi və qadınlara ictimai həyatın siyasi, iqtisadi, sosial, mədəni və digər sahələrində bərabər imkanlar yaratmaqla gender bərabərliyinin təmin edilməsi" idi. Azərbaycan Respublikasının qanunvericiliyində ilk dəfə olaraq bu qanunda "gender", "gender bərabərliyi", "cinsi mənsubiyyətə görə ayrı-seçkilik", "bərabər imkanlar", və "seksual qısnama" kimi anlayışların açıqlanması verildi.

Qanunda əks olunan ümumi yanaşma gender bərabərliyini yalnız hüquqlar səviyyəsində deyil, həm də kişilər və qadınların bu hüquqlardan istifadə imkanları səviyyəsində müəyyənləşdirir. Cinsə görə ayrıseçkilik (cinsi təcavüz də daxil olmaqla) qanunda açıq şəkildə "cinsiyyət hüquqlarının bərabər şəkildə həyata keçirilməsini məhdudlaşdıran və ya inkar edən hər hansı bir fərqləndirmə, kənarlaşdırma və ya üstünlük" olaraq ifadə edilmişdir. Beləliklə, hüquqların tətbiqi zamanı qanunda kişilərin və qadınların fərqli sosial mövqelərindən və genderə əsaslanan güc balansından irəli gələn real şərait nəzərə alınır. [1]

NƏTİCƏ

Gender bərabərliyi hələ də dövrümüzdə aktual məsələlər arasında yer alır. Dünyada və eyni zamanda ölkəmizdə bu məsələnin müsbət istiqamətdə həlli üçün böyük addımlar atılır. Qadınların dövlət və özəl sektor sahələrində, cəmiyyətin inkişafında mühüm rol oynayan qərar qəbul etmə prosesində iştirakı, kişilərlə eyni hüquq və səlahiyyətlərə malik olması yalnız qadınlar üçün deyil, bütün cəmiyyətin inkişafına, iqtisadi böyüməyə, tam və məhsuldar məşğulluğa səbəb olacaq və bu bütün ölkələrə fayda gətirəcəkdir. Hər bir cəmiyyətin özünə məxsus problemləri vardır ki, bunlar araşdırılmalı, məlumatlar əldə edilməli, həll yolları tapılmalı, bu istiqamətdə qanun və siyasətlər hazırlanmalı və onlara nəzarət edilməli, eyni zamanda cəmiyyətdə gender bərabərliyinə töhfə verəcək tərəfdaşlığın qurulması üçün daha çox iş görülməlidir. Davamlı və daimi səylər nəticəsində gender bərabərliyində inkişafa nail olmaq və Davamlı İnkişaf Məqsədləri (SDG)-də böyük irəliləyiş əldə etmək mümkündür. Qadınlara və qızlara təhsil, səhiyyə xidmətləri, layiqli iş və siyasi və iqtisadi qərar qəbul etmə proseslərində təmsilçiliyə bərabər imkanların verilməsi dayanıqlı iqtisadiyyata və ümumiyyətlə cəmiyyətlərə və bəşəriyyətə fayda gətirəcəkdir. İş yerlərində qadın bərabərliyi və qadınlara qarşı yönəlmiş zərərli praktikaların aradan qaldırılması ilə bağlı yeni qanuni çərçivələrin tətbiqi dünyanın bir çox ölkələrində mövcud olan gender əsaslı ayrı-seçkiliyə son qoyulması üçün vacibdir.

ƏDƏBİYYAT SİYAHISI

1. Aysel Vəzirova – "Dövlət qulluğunda gender bərabərliyi", BMT İnkişaf proqramının Dövlət qulluğunda gender məsələləri layihəsi, 2010
2. Jean-Jacques Rousseau, "Emile" – Türkiyə Bankası Kültür Yayınları, no: 144/4, 2011
3. MCKinsey Global Institute – "The power of parity: how advancing women's equality can add \$12 trillion to global growth", September 2015, pdf.
4. United Nations Development Programme – "Gender equality in public administration" - Istanbul Regional Hub, Regional Bureau for Europe and the CIS, October 2017
5. United Nations Development Programme - "Gender equality in public administration", One United Nations Plaza New York, NY 10017, USA, 2014
6. Yıldız Ecevit, Ayşe Ayata, "Toplumsal Cinsiyet Sosyolojisi" – Anadolu Üniversitesi YAYINI NO: 2307, 2011
7. www.ombudsman.gov.az
8. <https://borgenproject.org/gender-equality-benefits-everyone/>

İNZİBATİ İDARƏÇİLİK SİSTEMİNDƏ ELEKTRON HÖKÜMƏTİN TƏTBİQİ XÜSUSİYYƏTLƏRİ

ZƏMİNƏ MÜZƏFFƏRLİ

Azərbaycan Respublikasının Prezidenti Yanında Dövlət İdarəçilik Akademiyası
İnzibati idarəetmə fakültəsi
zemine.muzzeferli@bk.ru
BAKI, AZƏRBAYCAN

Xülasə. Müasir dövrdə bütün dünya ölkələrinin sosial-iqtisadi inkişafının təmin olunması və eləcə də idarə edilməsində informasiya amili mühüm rol oynayır. İnformasiya cəmiyyətinin formalaşması informasiya iqtisadiyyatının yaranmasına gətirib çıxarır. Və beləcə İKT-nin sürətli inkişafı hər bir dövləti informasiya cəmiyyətinin tələblərinə cavab vermək üçün idarəetmə sistemlərinin elektronlaşdırılmasına məcbur qoydu. Bununla da aktual problem hesab edilən elektronlaşma üzrə artıq ölkəmizdə də genişmiqyaslı işlər görülmüşdür. Artıq Respublikamızda bir sıra xidmət mərkəzləri yaradılmış və sözsüz ki ölkənin sosial-iqtisadi inkişafı məqsədilə atılan bu addımlar günümüzədə öz əksini tapmaqdadır.

AÇAR SÖZLƏR: İNFORMASIYA AMİLİ, İNFORMASIYA CƏMİYYƏTİ, İKT, ELEKTRONLAŞMA, E-HÖKÜMƏT.

Abstract. In the modern world, the knowledge factor plays an important role in the recovery and management of the sociopolitical thinking of the world's tribes. The emergence of the knowledge collection enables the creation of knowledge economics. The rapid development of the BIT has forced each state to electronize its internal control systems to meet the needs of the data collection. At the same time, large-scale work is being done on the console of electronicization, which is a troublesome issue in our country. A number of service centers have already been established in the country, and these steps are being reflected in the social and economic revival of the country.

Keyword: information factor, information society, ICT, electronicization, e-government

Резюме. В современном мире фактор знаний играет важную роль в восстановлении и управлении социально-политическим мышлением мировых племен. Появление коллекции знаний позволяет создавать экономику знаний. Быстрое развитие BIT заставило каждое государство электронизировать свои системы внутреннего контроля для удовлетворения потребностей сбора данных. В то же время ведется масштабная работа над пультом электроники, что является проблематичным вопросом в нашей стране. В стране уже создан ряд сервисных центров, и эти шаги находят свое отражение в социально-экономическом возрождении страны.

Ключевые слова: информационный фактор, информационное общество, ИКТ, электронизация, электронное правительство.

İnzibati idarəçilik sistemində elektron hökumət anlayışı

Dünyanın ən qabaqcıl inkişafa malik ölkələri – Yaponiya, ABŞ və Qərbi Avropa XX əsrin ikinci yarısından etibarən texnologiyaların ən yüksək dərəcəli inkişafı, iqtisadiyyatdakı çox yüksək quruluş dəyişiklikləri və müasir idarəetmə vasitələrinin tətbiqinin köməkliyi ilə mövcud olan sənaye mərhələsindən əsas informasiya mərhələsinə keçid edə bilmişlər. İlk olaraq XX əsrin 60-cı illərində “informasiya cəmiyyəti” ifadəsi Yaponiya və ABŞ-da istifadə olunmuş və artıq son illərdə inkişaf etmiş ölkələrdə demokratiyanı daha da inkişaf etdirən bir amil kimi “Elektron hökumət” yaradılmışdır. “E-hökumət” - müasir İKT-nin istifadəsi əsasında Azərbaycan Respublikası ərazisində yaşayan bütün vətəndaşlara, hüquqi və fiziki şəxslərə, xarici vətəndaşlara həmçinin, vətəndaşlığı olmayan şəxslərə dövlət orqanları tərəfindən informasiya və elektron xidmətlərin göstərilməsinə imkan yaradır. Belə şəraitin yaradılmasında əsas məqsəd məhz sosial xidmətin təqdimatında dövlət qulluqçuları və vətəndaşlar arasında mövcud olan “məsafəni”

azaltmaq və eləcə də, bu münasibətlərin sadə və şəffaf olmasını təmin etməkdir. Bu məqsədlərə çatmanın əsas vasitələri isə dövlət orqanları tərəfindən e-xidmətlərin geniş tətbiqi, onların sayı ilə yanaşı keyfiyyətinin artırılması, vətəndaşların xidmətlərdən məmnunluğunun yüksəldilməsindən ibarətdir. Dünya ölkələrinin təcrübəsinə əsasən vətəndaşların dövlət qurumları ilə əlaqələrinin daha münasib formada təşkili üçün “bir pəncərə” prinsipi əsasında yaradılan və dövlət orqanlarının göstərdiyi elektron xidmətlərin toplandığı “Elektron hökumət” portalı tətbiq olunur. Virtual məkanın, müasir texnologiyaların imkanlarından, dövlət orqanlarında informasiyalaşdırmanın yüksək səviyyəsindən istifadə edərək ölkənin vətəndaşlarına göstərilən xidmətlərin keyfiyyətə yeni üsulda təqdim olunması məhz “E-hökumət” sayəsində baş verir. Xaraktercə əkslik təşkil edən ənənəvi və müasir hökuməti bir-birindən aşağıdakı xüsusiyyətlər fərqləndirir:

- Quruluş baxımından ənənəvi hökumət mürəkkəb, elektron hökumət isə strukturuna görə və proseslərin gedişinə əsasən tamamilən sadə hesab edilir;
- Ənənəvi hökumət “hakimiyyət vertikalının daha da möhkəmləndirilməsi”, e-hökumət isə mərkəzləşmə prinsipinə əsaslanır;
- Ənənəvi hökumət rəqəmlərdən ibarət hesabat kimidir, e- hökumət isə nəticəyə əsaslanan qiymətləndirmə;
- Ənənəvi hökumət ənənəvi daxili proseslərə əsaslanır, e-hökumət müəyyən açıq bir sosial sistemə oxşar olur.

E-hökumətin strukturu dövlət və mövcud sosial qruplar arasındakı bir- birilə əlaqəli olan münasibətlərin ümumi növlərinin təsnifatından ibarətdir. Elektron hökumət cəmiyyətin 3 ən böyük seqmentinə, dövlət, vətəndaş və biznes əlaqələrinə ayrılır. Mövcud elektron hökuməti virtual bir birilə qarşılıqlı münasibətlər matrisində aşağıdakı cədvəl formasında qeyd edə bilərik.

Cədvəl 1. Virtual qarşılıqlı əlaqələr matrisində e-hökumət

	Vətəndaş	Hökumət	Biznes	Üçüncü sektor	Biliklər
Vətəndaş (c)	C2C	C2G	C2B	C2N	C2K
Hökumət (g)	G2C	G2G	G2B	G2N	G2K
Biznes (b)	B2C	B2G	B2B	B2N	B2K
Üçüncü sektor (n)	N2C	N2G	N2B	N2N	N2K
Biliklər (k)	K2C	K2G	K2B	K2N	K2K

Cədvəldən də görə bilərik ki, hökumət-hökumət (G2G) əlaqələrinə mövcud təşkilatlararası əlaqə; hökumət-vətəndaş (G2C) əlaqələrinə mövcud vətəndaşlarla dövlət arasındakı əlaqə; hökumət-biznes (G2B) əlaqələrinə mövcud dövlət orqanları ilə biznes arasındakı əlaqə; hökumət-III sektor (G2N) əlaqələrinə İKT-dən istifadə etməklə mövcud dövlət, qeyri-dövlət ictimai şirkətlərlə (NGO) müəyyən münasibətlərin qurulması; hökumət-biliklər (G2K) əlaqələrinə dövlətin elmi-biliklər sektoru arasındakı əlaqələr və s. daxildir.

İnzibati idarəçilik sistemində elektron hökumət infrastrukturunun əsas komponentləri və üstünlükləri

“E-hökumət”in əsas fəaliyyət prinsiplərinə Azərbaycan Respublikasının mövcud olan qanunvericilik tələblərinə riayət ediləməsi, informasiyalaşdırma sahəsində dövlət siyasətinin həyata keçirilməsi, dövlət-milli maraqların qorunmasının təmini, göstərilən xidmətlərin təhlükəsizliyi, istifadəçilərə təqdim edilən məlumatların tamlığı və həqiqiliyi və s. daxildir. E-hökumət infrastrukturunu dövlət orqanlarının vahid şəkildə şəbəkə infrastrukturunu, elektron hökumət portalı, elektron hökumət şlüzü, informasiya resursları və sistemlərinin hökumət reyestri, elektron imzaya görə milli infrastruktur, elektron sənəd dövriyyəsinə görə milli infrastruktur (hazırlanmaqdadır), elektron hökumət verilənlər mərkəzi (data-center) (hazırlanmaqdadır) və s. kimi bir sıra mühüm komponentlərə malikdir.

İnzibati idarə etmə sistemində e-hökumət layihəsinin əsas üstünlüklərinə aiddir:

- Hökumət üçün: müasir texnologiyanın tətbiqi ilə hökumət orqanlarının mövcud fəaliyyətinin səmərəliliyinin daha da artırılması, büdcə vəsaitlərinə daha çox qənaətin edilməsi, hökumət xidmətlərinin təqdim olunmasında vaxt və xərclərin azaldılması, dövlət qurumlarının vahid infor-

masiya məkanının yüksəksəviyyəli təşkili və təhlükəsizliyinin təmini, hökumət və yerli özünüidarəetmənin daha da şəffaflaşdırılması.

- Vətəndaşlar üçün: vətəndaşların hökumət idarə etməsində fəal iştirakı, hökumət orqanları ilə təmaslarının daha da sadələşdirilməsi, daha münasib və çevik formada reallaşdırılması, informasiya tələbatının daha dolğun şəkildə ödənilməsi, məhdud imkana malik olan insanların hökumət xidmətlərinə mövcud çıxışının olması.

- Biznes sektoru üçün: dövlət orqanları ilə səmərəli operativ formada əlaqə imkanlarının yaradılması və xərclərin azaldılması, iqtisadi aktivlik mövcud rəqabət qabiliyyəti və xarici bazarlara çıxış imkanlarının daha da artırılması.

Azərbaycanda elektron hökumət quruculuğu

Ölkəmizdə “Elektron hökumət”in formalaşdırılması beynəlxalq təcrübəyə əsaslanır və Azərbaycan Respublikası Prezidentinin “Azərbaycan Respublikasında rabitə və informasiya texnologiyalarının inkişafı üzrə 2010-2012-ci illər üçün Dövlət Proqramının (Elektron Azərbaycan)” təsdiq edilməsi haqqında Sərəncamı, “Dövlət orqanlarının elektron xidmətlər göstərməsinin təşkili sahəsində bəzi tədbirlər haqqında” 23 may 2011-ci il tarixli Fərmanı və digər normativ hüquqi aktlarla fəaliyyəti üçün hüquqi baza yaradılıb. “Elektron hökumət”in formalaşması üzrə digər dövlət orqanları ilə birgə işlər görülür və müvafiq infrastrukturun yaradılması üzrə fəaliyyət həyata keçirilir. Artıq elektron imzaların istifadəsi üçün Milli Sertifikasiya Xidmətləri Mərkəzi yaradılıb, dövlət qurumlarının informasiya sistemləri arasında informasiya mübadiləsinin təmin edən infrastruktur qurulub, həmçinin “Elektron hökumət” portalı hazırlanaraq istifadəyə verilib. Bütün dövlət qurumları bunlardan bəhrələnərək vətəndaşlara elektron xidmətlərin göstərilməsini təmin edə bilirlər.

Elektron hökumət bölməsində Azərbaycanda görülən bütün genişmiqyaslı işlər, 2005-2008-ci illərə görə “Elektron Azərbaycan” Dövlət Proqramı və 2010-cu ildə Azərbaycan Respublikasında rabitə və informasiya texnologiyalarının müəyyən şəkildə inkişafına görə 2010-2012-ci illərdə Hökumət Proqramı (Elektron Azərbaycan) dilində reallaşmışdır. İlk mərhələdə 2005-2008-ci illər üzrə hökumət proqramında ən vacib məqsəd Azərbaycan Respublikasının mövcud informasiya cəmiyyətinə keçidin təmini olmuşdur. Bu nəzərdə tutulan proqram daxilində rabitə və mövcud informasiya texnologiyaları bazarında azad formada rəqabət mühiti yaradılmış, İKT-yə investisiyalar cəlb edilmiş, informasiya kommunikasiya texnologiyaları bölməsində normativ hüquqi baza yüksək şəkildə inkişaf olunmuş, mövcud telekommunikasiya infrastrukturunu müəyyən formada müasirləşdirilmiş, əhaliyə, müəssisə və mövcud təşkilatlara təsvir edilən rabitə xidmətlərinin müəyyən şəkildə kəmiyyəti və keyfiyyəti daha da yüksəldilmişdir.[1]

Dövlət idarəçiliyinin həyata keçirilməsində elmi cəhətdən əsaslandırılmış yeni siyasi yanaşmaların axtarışları və işlənilib hazırlanmasının hakimiyət və cəmiyyət arasında qarşılıqlı münasibətlərin yeni modelinin yaradılmasının ölkəmiz üçün mühüm praktik əhəmiyyəti vardır. Belə yanaşmalardan biri də ölkəmizdə 2005-ci ildə “Elektron Azərbaycan” Dövlət Proqramının qəbul edilməsidir. “E-Azərbaycan” Dövlət Proqramına uyğun olaraq “E-Hökumət”in formalaşdırılması məqsədilə 2005-2008 və 2010- 2012-ci illər üçün Tədbirlər Planının işlənilib hazırlanması bu sahədə irəliyə doğru atılmış real addımlardandır. E-hökumətin yaradılması və inkişafı mürəkkəb bir proses olaraq, xeyli vaxt tələb edir. 2013-cü ilin ölkəmizdə “İKT ili” elan edilməsi bu sahədə qarşıda duran vəzifələrin həyata keçirilməsini əhəmiyyətli dərəcədə sürətləndirmişdir.

Elektron hökumətin inkişafına nümunə kimi hazırda ölkəmizdə operativlik, şəffaflıq, nəzakətlik, məsuliyyət, etik davranış qaydalarına nəzarət və rahatlıq prinsipləri əsasında fəaliyyət göstərən “ASAN xidmət” mərkəzlərini qeyd edə bilərik.

NƏTİCƏ

E-hökumət quruculuğunun mövcud strategiyasını, mərhələlərini, e-hökumətin strukturunu və onun inkişaf etmiş ölkələrdəki fəaliyyətini dünya təcrübəsinə görə təhlil edərək aşağıdakı nəticələrə asanlıqla gəlmək olar: 1.E-hökumət quruculuğu dinamik bir proses olub, bir sıra mərhələdə reallaşdırılır; 2.E-hökumət hökumət idarəçiliyində İKT-nin potensial üstünlüklərindən

işlətməklə reformalar aparmağa şərait yaradır; 3.E-hökumət layihəsinin reallaşdırılması ənənəvi mövcud inzibati proseslərə aid olan çatışmazlıqları aradan götürməklə hökumət idarəçiliyini keyfiyyətcə müasir mərhələyə qaldırır; 4.Ənənəvi dövlət strukturu tərəfindən isə e-hökumətdə siyasi və inzibati komponentlər ayrılır; 5.Bu yuxarıda sadaladığımız komponentlərə görə dünya praktikasında e-hökumət quruculuğunun Qərb və Şərq modeli müəyyən şəkildə formalaşmışdır; 6.Hər bir mövcud ölkədə e-quruculuq üçün müəyyən mühüm şərtlərin olması vacibdir.

İSTİFADƏ OLUNMUŞ ƏDƏBİYYAT

1. Azərbaycanca elektron hökumətin inkişaf perspektivləri, Azərbaycan Milli Elmlər Akademiyasının İqtisadiyyat İnstitutu, Elmi Əsərlər, №4, Bakı-2010, s327-330
2. Dünya təcrübəsində elektron hökumət quruculuğunun maliyyələşdirilməsi və onun səmərəliliyinə təsir edən amillər, Azərbaycan Milli Elmlər Akademiyasının İqtisadiyyat İnstitutu, Elmi Əsərlər, №1, Bakı2011, s115-122 3. Elektron hökumətin yaranmasının zəruriliyi, quruluşu və inkişaf mərhələləri, Odlar Yurdu Universitetinin Elmi və Pedaqoji Xəbərləri, №31, Bakı-2011, s11-17
3. Beynəlxalq təcrübədə elektron hökumət modelləri, Journal of Qafqaz University, Economics and Administration, №32, Bakı-2011, s115-123
4. Azərbaycanda e-hökumət quruculuğunun mövcud durumu, inkişaf potensialı və istiqamətləri, İnformasiya Cəmiyyəti Problemləri, Elmipraktiki jurnal, №1 (5), Bakı-2012, s 69-74
5. https://az.wikipedia.org/wiki/Elektron_h%C3%B6kum%C9%99t
6. https://az.wikipedia.org/wiki/ASAN_xidm%C9%99t#Tarixi

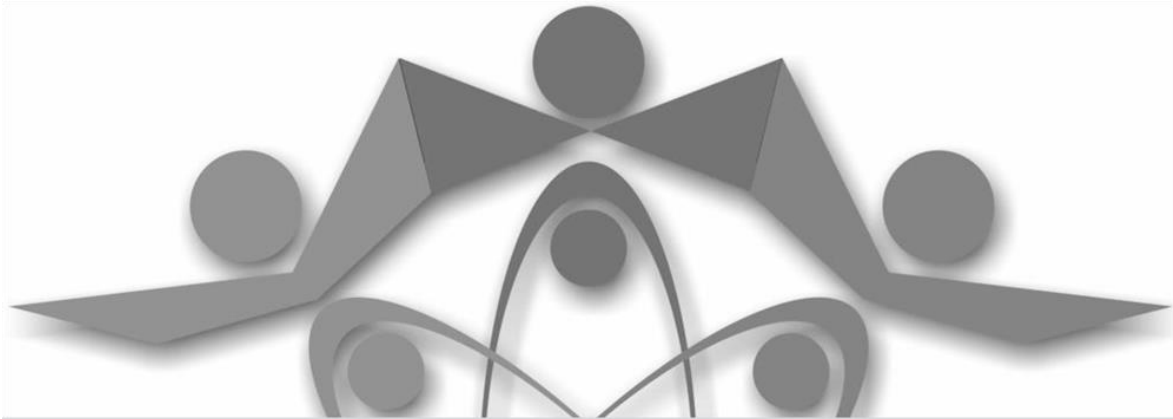

Dedicated to the 97th Anniversary of the National Leader of Azerbaijan, Heydar Aliyev

**IV INTERNATIONAL SCIENTIFIC CONFERENCE OF
YOUNG RESEARCHERS**

Baku Engineering University, 2020, Baku/AZERBAIJAN

SECTION IV

PHILOLOGICAL SCIENCES

AZERBAIJANI LANGUAGE

AZƏRBAYCAN XALQ CÜMHURİYƏTİNİN DİL VƏ ƏLİFBƏ SİYASƏTİ

ELÇİN İBRAHİMOV

Azərbaycan Milli Elmlər Akademiyası
Nəsimi adına Dilçilik İnstitutu Türk dilləri şöbəsinin müdiri, fil.ü.f.d.
elchinibrahimov85@mail.ru
Bakı-Azərbaycan

Xülasə

Şərqdə ilk demokratik dövlət quruluşunu yaratmış Azərbaycan Xalq Cümhuriyyəti (28 may 1918) istiqlaliyyətimizi elan edərək xalqımızın müstəqillik əzmini nümayiş etdirmişdi.

Azərbaycanda dil siyasətinin yürüdülməsi Azərbaycan Xalq Cümhuriyyəti dövründən başlayır. Həmin dövrə qədər (istər XX əsrdə, istərsə də xüsusilə XX əsrin əvvəllərində) görkəmli Azərbaycan ziyalıları ana dili, eləcə də Azərbaycanda gedən dil prosesləri barədə müəyyən mülahizələr söyləmiş, təkliflər vermişlərdi. Lakin Azərbaycan Xalq Cümhuriyyətinin yarandıqdan cəmi bir ay sonra 27 iyun 1918-ci ildə Azərbaycan (türk) dilini rəsmən dövlət dili elan etməsi XIX əsrin sonu XX əsrin əvvəllərində müəyyənləşmiş milli ideologiyanın birbaşa təsirinin nəticəsi idi. Hökumətin həmin qərarına əsasən, ölkədə məhkəmə, inzibati idarəçilik və digər digər vəzifələrin başında duranlar dövlət dilini lazımi səviyyədə öyrənənədək hökumət müəssisələrində rus dilinin işlənməsinə də icazə verilirdi.

Azərbaycan (türk) dilini dövlət dili elan edən ilk rəsmi sənəd çox böyük tarixi rol oynamaqla yanaşı, Azərbaycanda milli dil siyasətinin formalaşmasının, millətin mənafeyinə uyğun düzgün ideoloji mövqeyin əsasını qoydu.

Açar sözlər: *Azərbaycan Xalq Cümhuriyyəti, dil siyasəti, Azərbaycan (türk) dili, dövlət dili*

Giriş

XIX-XX əsrlər Azərbaycan dilinin ən sürətli tərəqqi və çiçəklənmə dövrü olmuş, bunun nəticəsində də Azərbaycan dili müasir dünyanın funksional baxımdan ən inkişaf etmiş dillərindən birinə çevrilmişdir.

XIX-XX əsrlərdə Azərbaycanda etnolinqvistik proseslərin inkişafında dörd əsas mərhələni qeyd etmək olar:

- Rusiya imperiyası tərkibində (XIX əsr – 1917-ci il);
- Azərbaycan Xalq Cümhuriyyəti dövrü (1918-1920-ci illər);
- Sovet dövrü (1920-1991-ci illər).

Dövlət müstəqilliyinin bərpasından sonrakı dövr (1991-ci ildən sonrakı mərhələ).

Yuxarıda qeyd olunan bu mərhələlər bir-birindən dövlət səviyyəsində həyata keçirilən dil siyasətinin əsas xüsusiyyətlərinə görə fərqlənir. Dil siyasəti dövlətin dil sahəsində iradəsini həyata keçirməyin ən effektiv və güclü vasitəsidir.

Son 200 il ərzində ölkədəki etnolinqvistik proseslərin inkişaf istiqamətini müəyyənləşdirən əsas amillər sırasında ilk növbədə ölkənin Rusiya imperiyası tərəfindən işğalını qeyd etmək lazımdır. Rusiya imperiyasının müstəmləkə siyasətinin ideoloji əsasını ruslaşdırma xətti təşkil etdiyi üçün ölkədə dillərin qeyri-bərabərliyi prinsipi qanunvericilik səviyyəsində təsbit olunmuşdu. Rusiya imperiyasının hakim dairələri sərt dövlət dili siyasətini həyata keçirirdilər. Bu siyasətin ən səciyyəvi xüsusiyyətləri bir tərəfdən rus dilinin dövlət dili elan olunaraq onun zorla qeyri-rus xalqlara qəbul etdirilməsi, digər tərəfdən isə əsarətdə olan xalqların ana dillərinin inkişafı qarşısında müxtəlif süni əngəllərin yaradılmasından ibarət idi.

Qonşu regionlar, məs., Gürcüstan və Ermənistanla müqayisədə ruslaşdırma siyasəti Azərbaycanda xüsusilə kobud və amansız formada həyata keçirilirdi. Belə ki, gürcü və erməni dillərinə nisbətən çarizmin Azərbaycan dilinə münasibəti daha dözülməz idi və bu dilin cəmiyyət həyatının əsas sahələrindən sıxışdırılıb çıxarılması üçün çeşidli qadağalar tətbiq olunurdu.

Tanınmış etnolinqvist Y.Deşeriyevin hesablamalarına görə, Rusiya imperiyası dövründə Azərbaycan dili ictimai-siyasi, sosial-iqtisadi, mədəni və elmi həyatın 22 əsas sahəsindən yalnız 9-da fəaliyyət göstərirdi. Qalan sahələrdə isə rus dili hökm sürürdü.

Lakin çarizmin bütün cəhdlərinə baxmayaraq, Azərbaycan dilinin funksional inkişafının qarşısını almaq mümkün olmadı. XIX əsrin sonu - XX əsrin əvvəllərində baş verən köklü sosial-iqtisadi dəyişikliklər, kapitalist münasibətlərinin bərqərar olması, Azərbaycan millətinin formalaşması prosesi milli dilin funksional inkişafı prosesində ciddi dəyişikliklərə-onun tətbiq sahələrinin xeyli artmasına gətirib çıxardı. Azərbaycan dilinin dünyəvi təhsil sistemində tətbiq miqyası genişləndi, bu dildə mətbuat və teatr yarandı, ədəbiyyat nəşr edildi.

Digər tərəfdən, hətta belə əlverişsiz şəraitdə də Azərbaycan dili Cənubi Qafqaz və Dağıstan ərazisindəki millətlərarası münasibətlərdə əsas ünsiyyət vasitəsi kimi öz rolunu qoruyub saxlaya bilmişdi. Hələ XIX əsrin əvvəllərində bir çox rus tədqiqatçıları Azərbaycan dilinin bu keyfiyyətini qeyd edərək, onun regiondakı rolunu fransız dilinin Avropadakı rolu ilə müqayisə edirdilər. Bu vəziyyət XIX əsrin sonlarına kimi davam edirdi. Belə ki, XIX əsrin 80-ci illərində Qafqazda olmuş Y.Veydenbaum qeyd edirdi ki, sadəliyi və öyrənmək üçün asanlıığı Azərbaycan dilini bütün Şərqi Qafqaz üçün beynəlxalq dilə çevirmişdir.

Metod

Azərbaycan dilinin funksional inkişafı sahəsində köklü dəyişikliklərə isə yalnız 1918-ci il mayın 28-də Azərbaycanın dövlət müstəqilliyinin elan edilməsindən sonra nail olmaq mümkün oldu. Bu hadisə Azərbaycan dilinin funksional inkişafında yeni mərhələnin başlanğıcını qoydu. Belə ki, dil sahəsində milliləşdirmənin həyata keçirilməsi bu dövrdə milli hökumətin fəaliyyətinin prioritet istiqamətlərindən biri idi. Dil sahəsində milliləşdirmə siyasətinin əsas mahiyyətini Azərbaycan dilinin müstəmləkəçilik dövründə itirilmiş mövqelərinin bərpası və keçmiş metropoliya dilinin tədricən cəmiyyətin əsas sahələrindən sıxışdırılıb çıxarılması təşkil edirdi.

Bu sahədə ilk addım müvafiq hüquqi bazanın yaradılması oldu. 1918-ci il iyunun 27-də milli hökumətin qərarı ilə yeni və ən yeni dövrdə ilk dəfə olaraq Azərbaycan dilinə dövlət dili statusu verildi və dövlət orqanlarında kargüzarlığın bu dildə aparılmasına başlandı. 1918-ci il avqustun 28-də Azərbaycan dilində savadlı milli kadrların hazırlanması məqsədilə ölkədəki təhsil müəssisələrinin milliləşdirilməsi haqqında qərar qəbul olundu. Azərbaycan dilində fəaliyyət göstərən ali təhsil müəssisələrinin yaradılması və Azərbaycan əlifbasının islahatı üçün ilk addımların atılması da 1918-1920-ci illər müstəqillik dövrünün əsas nailiyyətlərindəndir.

Bu baxımdan 1918-1920-ci illər dövrünü son 200 ildə Azərbaycan dilinin funksional inkişafında dönüş nöqtəsi hesab etmək olar. Belə ki, XX əsrin sonrakı onilliklərində bu sahədə baş verən proseslər 1918-1920-ci illərdə əsas qoyulmuş tendensiyaların xeyli dərəcədə inkişafı və dərinləşməsinin təzahürü idi.

Məhz sonrakı proseslərdə bütün türk dünyasında başlanan milli ədəbi dil, əlifba kimi məsələlərin əsası Azərbaycan Xalq Cümhuriyyəti dövründə qoyulmuşdu. Tədqiqatımızın bu hissəsində Azərbaycan Xalq Cümhuriyyətinin 23 aylıq hakimiyyəti dövründə Cümhuriyyət tərəfindən qəbul olunmuş qərarlar haqqında geniş şəkildə danışmaq istəyirik. Qeyd edək ki, bu qərarlar rəsmi sənədlər olduğu üçün biz onları Azərbaycan Respublikası Prezidentinin İşlər İdarəsi Siyasi Sənədlər Arxiv İdarəsində, Azərbaycan Respublikası Milli Arxiv İdarəsində və Azərbaycan Milli Kitabxanasında saxlanılan qərarlar kitabın “Əlavələr” bölməsində olduğu kimi-orjinal şəkildə verəcəyik. Araşdırmamız bu hissəsində Cümhuriyyət dövründə qəbul olunmuş qərarlar və onların cəmiyyətdə əks-sədasından danışmaq istərdik.

Azərbaycan Xalq Cümhuriyyətinin dillə bağlı ilk qərarı 21 iyun 1918-ci ildə “Azərbaycan Respublikası Nazirlər Şurasının bəyannaməsinin dərc olunması haqqında” qəbul etdiyi qərardı [5].

Qərarla qeyd olunurdu ki, hökumətin deklarasiyasının (bəyannaməsinin) türk və rus dillərində dərc olunması qərara alınsın. Əlbəttə qərarın adından da görüldüyü kimi, AXC hökumətinin bütün bəyannamələri türk və rus dillərində dərc olunmalı idi. Rus dilinin həmin dövr

üçün işləkliyi məlum idi, ancaq həmin dövrdə türk dilində də deklarasiyaların (bəyannamələrin) dərc olunması cəmiyyətdə çox yüksək səviyyədə qiymətləndirilməklə AXC-nin Azərbaycan türk dilinə verdiyi dəyəri göstərirdi.

Yeni yaranmış Cümhuriyyətin cəmi bir ay sonra 27 iyun 1918-ci ildə dövlət dilini qəbul etməsi son dərəcə mühüm addım idi. Xalq Cümhuriyyətinin “Dövlət lisanı türkcə qəbul edilərək müvəqqəti hökuməti müəssisələrdə rus lisanı istemalına müsaidə edilməsi haqqında” Nazirlər Şurasının qərarında deyilirdi: “Dövlət lisanı türk dili qəbul edilərək, içəridə bütün məhkəmə, idareyi-daxiliyyə və sair dəvair vəzifələri başında duranlar bu lisanı bilənlər olana qədər hökuməti müəssisələrdə rus dili istemalına da müsaidə edilsin” [2].

AXC-nin dillə bağlı qeyd olunan qərarı mövcud vəziyyət nəzərə alınaraq verilmişdi; belə ki, həmin qərara əsasən, ölkədə məhkəmə, inzibati idarəçilik və digər digər vəzifələrdə çalışanlar dövlət dilini lazımi səviyyədə öyrənənədək hökumət müəssisələrində rus dilinin işlənməsinə də icazə (müsaidə) verilirdi [7, səh 66].

Dövlət dilinin Azərbaycan (türk) dili elan edən ilk rəsmi sənəd çox böyük tarixi rol oynamaqla yanaşı, Azərbaycanda milli dil siyasətinin formalaşmasının, millətin mənafeyinə uyğun düzgün ideoloji mövqeyin əsasını qoydu. Qeyd etmək lazımdır ki, Azərbaycan hökumətinin qərarı sadəcə deklorativ bir sənəd deyildi; qərarın qəbulundan irəli gələn məsələlər vaxtaşırı olaraq parlamentin iclaslarında müzakirə olunur, Azərbaycan (türk) dilini bilməyənlərin bu dili öyrənməsi üçün kurslar təşkil edilirdi. Bundan başqa AXC hökuməti həmin məqsədlə dövlət büdcəsindən 351 min manat vəsait də ayırmışdı. Bu qərardan sonra Azərbaycan Xalq Cümhuriyyətinin daxili işlər naziri Behbud xan Cavanşir “Azərbaycan” qəzetinə verdiyi müsahibədə dövlətin dil siyasətinin əsaslarının bu cür şərh etmişdi: “Azərbaycan müəssisələrində rus dilinin işlədilməsi hazırkı dövrün zərurətindən irəli gəlir. Əlbəttə, bu çox davam etməyəcəkdir. Yüksək vəzifədə işləyən və türk dilini bilməyən məmurlar uzun müddət işləyə bilməyəcəklər. İki ildən sonra Azərbaycanın bütün müəssisələri milliləşdiriləcəkdir. Türk dilini bilməyən məmurlar isə vəzifələrini itirməməkdən ötrü bizim dili öyrənməli olacaqlar” [7, səh 66].

Qeyd etdiyimiz kimi Cümhuriyyət hökuməti qısa zaman kəsiyində dil, tədris və təhsillə bağlı bir çox qərarlar qəbul etmişdi. Azərbaycanda XIX əsrin sonlarında M.F.Axundovla başlayan ərəb əlifbasının islah edilməsi, yeni əlifbanın (latın) qəbulu kimi məsələlər XX əsrin əvvəllərində də aktuallığını saxlamaqda idi. Ərəb əlifbasının islah edilməsi və latın əlifbasına keçid məsələləri Cümhuriyyət dövründə də çox qızğın şəkildə müzakirə olunurdu. Bu dövrdə Azərbaycanda ərəb əlifbasında latın əlifbasına keçirilməsi prosesi çox geniş vüsət almaqda idi və bu məsələdə ən fəal yənə də Fərhad Ağazadə olmuşdur.

F.Ağazadə həmin dövr mətbuat səhifələrində tez-tez əlifba ilə bağlı məqalələrlə çıxış edir, müxtəlif müəlliflər tərəfindən təklif olunan əlifba layihələri haqqında məlumatlar verir, əlifba məsələsini mətbuatın diqqət mərkəzində saxlayırdı. Artıq əlifba məsələsini kifayət qədər müzakirə obyektinə çevrildiyini görən hökumət məsələyə müdaxilə edir və 21 mart 1919-cu ildə hökumətin nümayəndəsi Xudadat bəy Məlik Aslanovun məruzəsi dinlənir və nəticə olaraq 427 saylı “Ərəb əlifbası islahatı üzrə komissiyanın yaradılması haqqında” Azərbaycan Xalq Cümhuriyyəti Nazirlər Şurasının qərarı qəbul edilir. Qərarla Xudadat bəy Məlik Aslanovla birlikdə əlifba islahatı ilə bağlı xüsusi komissiyanın yaradılması xalq maarifi nazirinə həvalə edilir və bu qərara uyğun olaraq xalq maarifi naziri yanında xüsusi komissiya yaradılır.¹

Fərhad Ağazadə bu komissiyanın üzvü olsa da, o vaxt müəyyən səbəblərdən (böyük ehtimal xəstəliyinə görə) komissiyanın iclaslarında iştirak edə bilmir. Buna baxmayaraq F.Ağazadə öz fikirlərini “Azərbaycan” qəzetinin 276, 278, 281, 294, 296 və 302-ci nömrələrində çap etdirdiyi “Əlifba tarixində türklərin vəziyyəti” və “Dilimizin türkləşməsinə çarələr” adlı silsilə məqalələrində bildirir. O, bu yazılarında ərəb əlifbasının faydasızlığını sübut edir və inkişaf nail olmaq üçün latın əlifbasına keçidin yeganə düzgün yol olduğunu ciddi dəlillərlə əsaslandırır.

¹ Azərbaycan Demokratik Respublikası Fondu. Azərbaycan Respublikası Milli Arxiv İdarəsi Azərbaycan Dövlət Arxivi, Fond 51, t-1, iş-30, v-29.

Hökumət tərəfindən yaradılan komissiyada 3 layihəyə baxılır. Bunlardan biri Abdulla bəy Əfəndizadənin, biri Məhəmməd ağa Şaxtaxtının, biri də Abdulla Tağızadə ilə Mir Əbdüləziz Seyidovun birlikdə təqdim etdikləri layihə idi.

Uzun müddət davam edən müzakirələrdən sonra Abdulla bəy Əfəndizadənin layihəsi qəbul edilir və onun “Son türk əlifbası” adı ilə çapına icazə verilir. Layihənin ölkə miqyasında tətbiq edilməsi üçün parlamentə müraciət edilir. Lakin bu məsələnin parlamentdə müzakirəsinə imkan olmur və 1920-ci il aprelin 28-də Azərbaycanda hakimiyyət çevrilişi baş verir və layihə tətbiq olunmur.

İstər yuxarıda qeyd olunan qərarla, istərsə də digər qərarlarda və rəsmi sənədlərdə Azərbaycan Xalq Cümhuriyyəti, düzgün dil siyasətini həyata keçirmək üçün təhsilin əsas və çox mühüm sahə olduğunu ön plana çəkdi.

Bu qərarların davamı kimi, 28 avqust 1918-ci ildə “Birinci və ikinci dərəcə ibtidai məktəblərin, həmçinin orta təhsil müəssisələrinin milliləşdirilməsi” (Azərbaycan Xalq Cümhuriyyəti (1918-1920) Qanunvericilik aktları (sənədlər toplusu) 1998: 225-226.) haqqında Azərbaycan Xalq Cümhuriyyəti Nazirlər Şurasının Qərarı qəbul edildi. Hökumətin həmin qərarında bütün birinci dərəcə ibtidai təhsil müəssisələrində təhsil, dövlət dili olan türk dilini artırılmış həcmdə məcburi qaydada tədris etməklə, şagirdlərin ana dilində aparılması, ikinci dərəcə ibtidai məktəblərdə və orta təhsil müəssisələrində tədris dövlət dili olan türk dilində aparılması qeyd olunurdu.

Həmin qərarla ikinci dərəcə ibtidai məktəblərin milliləşdirilmiş siniflərində tədris şagirdlərin ana dilində davam etdirilməsi və eyni zamanda 1918-1919-cu illərdə, lazım gələrsə ondan sonrakı tədris ilində də türk dilinin həcmi artırılmış tədrisi də tətbiq edilsin ki, həmin müddət başa çatanda dövlət dilində təhsil almayan şagirdlər bütünlüklə türk dilində tədrisə keçməsi kimi məsələlər də öz əksini tapmışdı. Həmçinin orta tədris müəssisələri siniflərinin bütünlüklə erməni dilində (milliləşdirilmiş) dərs keçilən paralel şöbələri, habelə həmin tədris müəssisələrinin kiçik və böyük yaşlı uşaqlar üçün olan hazırlıq siniflərinin bütünlüklə rus dilində (milliləşdirilmiş) dərs keçilən paralel şöbələri ləğv edilməsi, həmin tədris müəssisələrinin birinci, imkan olduqda həmçinin ikinci sinifləri milliləşdirilsin və tədris türk dilində aparılsın; bununla belə, əgər həmin siniflərdə türk dilini bilməyən şagirdlər olsa, onlar üçün paralel şöbələr açılsın və həmin şöbələrdə tədris rus dilində aparılması, həm bu siniflərdə, həm də 4-cü sinif daxil olmaqla sonrakı siniflərdə dövlət dili elə həcmdə tədris olunsun ki, iki il sonra bütün şagirdlər türk dilində təhsilə keçməsi kimi məsələlər geniş şəkildə qeyd olunmuşdu.

Hökumətin birinci və ikinci dərəcə ibtidai məktəblərin, həmçinin orta təhsil müəssisələrinin milliləşdirilməsi haqqında qərarın beşinci bəndində isə, orta tədris müəssisələrinin 5-ci sinfindən etibarən isə şagirdlər həmin tədris müəssisələrinin kursunu bitirənədək tədris rus dilində aparılsın; bununla yanaşı xalq maarif nazirinə bir vəzifə olaraq tapşırılsın ki, orta təhsil müəssisələrinin bütün siniflərində türk dilinin artırılmış həcmdə tədris olunması məsələsi geniş şəkildə qeyd olunmuşdu.

Azərbaycan Xalq Cümhuriyyəti hökuməti dil, təhsil və tədris məsələlərinə son dərəcə böyük diqqətlə yanaşır və bu sahədəki çatışmazlıqları qısa zaman ərzində aradan qaldırmağa çalışırdı. Yuxarıda qeyd etdiyimiz Cümhuriyyət hökumətinin 28 avqust 1918-ci il tarixli “Birinci və ikinci dərəcə ibtidai məktəblərin, həmçinin orta təhsil müəssisələrinin milliləşdirilməsi” qərarla bağlı ortaya çıxan mübahisəli məsələlərin həll edilməsi üçün Hökumət 13 noyabr 1918-ci ildə “Məktəblərin milliləşdirilməsi haqqında Azərbaycan Xalq Cümhuriyyəti Nazirlər Şurasının Qərarının dəyişdirilməsi” haqqında qərar qəbul edir. Qəbul edilmiş qərarla, Hökumətin 28 avqust 1918-ci il qərarının dəyişdirilməsini nəzərə alaraq bir orta məktəbi olan şəhərlərdə yuxarı hazırlıq sinfindən tutmuş xalq maarifi nazirinin göstərişinə görə rus dilində tədris ilə paralel bölmələr açmaq, bir neçə eynitipli məktəb olan yerlərdə isə bir qismini yuxarıda göstərilən qərara müvafiq olaraq milliləşdirmək, qalan qismində isə türk dilinin mütləq tədrisi şərti ilə bütün siniflərdə tədrisi rus dilində aparılması qeyd olunurdu.

Qeyd olunan qərarın digər hissəsində isə, müsəlman uşaqlarının milliləşdirilmiş yaxud milliləşəcək məktəblərdə oxuması tövsiyə edilməsi, bununla belə təkcə heç danışa bilməyən

uşaqlar hər dəfə xalq maarifi nazirinin xüsusi icazəsi ilə məktəblərin milliləşdirilməmiş siniflərinə də qəbul edilməsi kimi məsələlər öz əksini tapmışdı.

Cümhuriyyət dövründə dil, əlifba, tədrislə bağlı qəbul olunan qərarlar həmin dövr üçün çox böyük əhəmiyyət kəsb edirdi. Baxmayaraq ki, Cümhuriyyət 23 ay öz mövcudluğunu qoruya bildi bunun müqabilində həmin dövrdə qəbul olunan qərarlar sonrakı dövrdə dil və təhsillə bağlı bir çox məsələlərdə öz aktuallığını soruyub saxladı. Bundan başqa Cümhuriyyətin dillə bağlı başlatdığı dil siyasəti Cümhuriyyət süqut etdikdən sonra da davam etmişdi. Belə ki, 18 sentyabr 1920-ci ildə “Azərbaycan İnkilab Komitəsinin birinci və ikinci dərəcə məktəblərdə lisan təlimi haqqında” əmrnaməsi qəbul edilmişdi. Həmin qərarda, birinci və ikinci dərəcə məktəblərdə təlim lisanı şagirdlərin ana dilində olması, 2-ci dərəcə məktəblərdə birinci təlim sənəsindən (altıncı təlim sənəsi) hər qruppada həftədə 4 saat olaraq türk, həmçinin rus lisanlarının təlimi məcburi olması, əkəliyyət millətlərin məktəblərində türk və rus məcburi dillərindən biri 2-ci dərəcədə ikinci təlim sənəsindən (yeddiinci təlim sənəsi) idxal edilir. Həftəlik dərslərin miqdarı böylə hesab ilə götürülməlidir ki, təlimi qeyd edilən məcburi lisan kursu təməmilə icra edilməsi qeyd olunurdu. Bundan başqa yenə həmin qərara əsasən, yazısı olmayan millətlərin məktəblərində təlim lisanı həmin millətin özü qəbul etdiyi lisan etiraf olunması, fransız və alman lisanlarının təlimi vahid zəhmət məktəbində məcburi hesab edilməsi, vahid zəhmət məktəblərində latın lisanının təlimi təməmilə ləğv edilməsi, əkəliyyət millətləri şagirdləri olan 2-ci dərəcə məktəblərində hər qruppada (klasda) 3 həftəlik dərslə ilə həmin millətin lisanı təlim edilməsi kimi bir çox ciddi məsələlər əmrnamədə öz əksini tapmışdı.

1921-ci ilin dekabr ayından başlayaraq N.Nərimanovun təşəbbüsü ilə, dil və əlifba məsələlərinə həsr edilmiş müzakirələr keçirilirdi. Bu müzakirələr zamanı əlifba məsələsində iki cərəyan yarandı. “Latınçılar” (ərəb əlifbasının latın əlifbası ilə əvəz edilməsini israr edənlər) və “ərəbistlər” (ərəb əlifbasının islahı tərəfdarları). Yanvar ayının 13-də hər iki tərəfdən ayrıca komissiya yaradıldı. “Latınçılar” komissiyasının ümumi tərkibi 8 nəfərdən ibarət idi. Fərhad Ağazadə (sədr), Xudadət Məlik Aslanov, Abdulla Tağızadə, Məhəmməd Əmin Əfəndizadə, Həmid Şaxtaxlı, Azad Əmirov, Əhməd Pepinov, və Hüseyn İsrəfilbəyov. “Latınçılar” komissiyasına Fərhad Ağazadənin sədr seçilməsi onun əlifba məsələsində latınçılar arasında böyük hörmət və söz sahibi olduğunu göstərirdi. O dövrdə Azərbaycanda istifadə olunan ərəb əlifbasına müəyyən dəyişikliklər etməklə bu əlifbanın saxlanılmasının xeyli tərəfdarları olsa da, əlifbanın yeni latın əlifbası ilə əvəz olunmasını yeganə düzgün yol hesab edənlər daha sistemli və əsaslı dəlillər gətirməklə bu mübarizədən qalib çıxdılar.

O zaman “ərəbistlər” aşağıdakı 7 müddəni ortaya qoyaraq latın əlifbasına keçidə heç bir ehtiyac olmadığını israr edirdilər.

1) Hurufatın çətinliyi mədəniyyətə mane ola bilməz, olsaydı, sabiqədə ərəblərin və indi də yaponların mədəniyyəti olmazdı. Firənglərin və ingilislərin də imlaları çətinidir, fəqət onların da mədəniyyəti bundan müşkülə düşməmişdir.

2) Ərəb hurufatının çətinliyindən farslar və ərəblər özləri heç bir şikayət etmirlər.

3) Hərgah ərəb hurufatının təbdilinə ehtiyac vardırsa, latın hurufatına nə üçün tərcih verilsin? Başqası yaramazmı?

4) Latın hurufatı qəbul edilərsə, köhnə ədəbiyyatımızın başına nə gələcəkdir?

5) Latın hurufatını camaət qəbul edərmı?

6) Latın hurufatını qəbul edub-etməmək məsələsi üçün Azərbaycan cümhuriyyəti dar bir yerdir. Yalnız burada qəbul edilərsə, islam millətlərindən ayrılmış qalar.

7) Hərgah latın hurufatına ehtiyac vardırsa, bunun qəbulu inkilab yolilə deyil, təkamül yolilə icra etməlidir [10, səh 181].

Məhz Fərhad Ağazadə bütün bu suallar üzrə kəsərli dəlillərlə bu fikirlərin səhv olduğunu və latın əlifbasına keçidin ən düzgün və qaçılmaz yol olduğunu sübuta yetirdi və faktik olaraq bundan sonra ərəbistlərin mövqeləri ciddi surətdə zəiflədi.

Bir neçə həftə ərzində keçirilən bu çox vacib müzakirələrin nəticəsi olaraq həm “ərəbistlər”ə, həm də “latınçılar”a öz vahid layihələrini hazırlayıb hökumətə təqdim etmək təklif edildi.

“Ərəbistlər” vahid layihə hazırlaya bilmədilər, lakin “latınçılar” bir neçə müzakirələr ke-çirərək aprel ayında vahid layihə hazırlayıb hökumətə təqdim etdilər və bu layihə hökumət tərəfindən təsdiq edildi.

1922-ci ildə Azərbaycan Mərkəzi İcraiyyə Komitəsi yanında Yeni Əlifba Komitəsi (AYTƏK) təşkil edildi. Komitənin yaradılmasında məqsəd dilimizi, yazı və oxu sistemimizi sadələşdirmək məqsədilə ərəb əlifbasının latın əlifbası ilə əvəz edilməsi prosesini tənzimləmək və həyata keçirmək idi. Komitənin ilk tərkibi 5 nəfərdən ibarət idi. Səməd Ağamalıoğlu, Fərhad Ağazadə, Xudat Məlik Aslanov, Abdulla Tağızadə və Əhməd Pepinov.

Komitənin dəqiq yaranma tarixi, ilk tərkibi, sədrin seçilməsi və bir sıra başqa məsələlərlə bağlı konkret arxiv materiallarına rast gəlmədik, olan materiallar arasında isə xeyli uyğunsuzluqlar var. Müxtəlif mənbələrdə komitənin yaranma tarixi olaraq müxtəlif tarixlər göstərilir. Komitənin keçirdiyi iclasların protokolları da bu tarixlərin hansının doğru, hansının yanlış olduğunu haqqında dəqiq mənzərə yaratmır.

Komitənin ilk sədrinin kimliyi haqqında da qarışıq məlumatlar var. Məsələ ilə bağlı dərc olunmuş bütün mənbələrdə komitə sədrinin Səməd Ağamalıoğlu olduğu göstərilərsə də, arxiv materialları bu məsələyə tam aydınlıq gətirir. Komitənin 1922-ci ildə müxtəlif təşkilatlarla çoxsaylı yazışma sənədlərindən, o cümlədən Azərbaycan Mərkəzi İcraiyyə Komitəsinin sədri Səməd Ağamalıoğlunun özünün imzası ilə aparılmış yazışmalardan tam aydın olur ki, 1922-ci ilin noyabr ayının 20-nə qədər komitənin sədri Fərhad Ağazadə olmuş, Səməd Ağamalıoğlu isə komitənin fəxri və siyasi sədri olmuşdur. 1922-ci ilin noyabrın 20-dən etibarən (Fərhad Ağazadənin ayağının təşrih olunması ilə bağlı), sədr vəzifəsini müəyyən müddət Abdulla Tağızadə icra etmiş və təxminən 1923-cü ilin mart ayında Səməd Ağamalıoğlu komitəyə sədr seçilmişdir. Bundan sonra Fərhad Ağazadə komitənin sədr müavini, nəşriyyat şöbəsinin müdiri vəzifələrində çalışmışdır.

Komitənin yaranmasıyla, yeni əlifba hərəkatı daha sistemli, daha planlı şəkildə həyata keçirilməyə başladı.

AYTƏK-nin 14 iyul 1922-ci ildə Fərhad Ağazadənin sədrliyi ilə keçirilən iclasında Azərbaycanın rayonlarında və Azərbaycandan kənarında komitənin bir sıra yerli təşkilatlarının yaradılması məsələsi müzakirə edilir və çox keçmir ki, komitənin aşağıdakı yerli təşkilatları yaradılır.

1922-ci ildə Şuşada, Qazaxda, Tovuzda, Gəncədə, Şəkida, Ağ-damda, Şəmkirdə, Zakatalada, Göyçayda, Ağdaşda, Sabirabadda, Sal-yanda, Şamaxıda, eləcə də Azərbaycandan kənarında Türkünstanda, İrəvanda, Tiflisdə, 1923-cü ildə Qubada, Cəbrayılda. Ərəb əlifbasının latın əlifbası ilə əvəz edilməsində bu komitə həlledici rol oynadı və Yeni Türk əlifbasının düzülüşü müəyyənləşdirildi. Bu əlifba qəbul edilərkən təqdim edilən 4 layihədən Abdulla Tağızadə və Mirəziz Seyidovun layihəsi daha çox istifadə edilmişdi (Qalan 2 layihə Abdulla Əfəndizadə və Məhəmməd Şaxtaxtlının layihələri idi). Burada bir məqama diqqət yetirək. 1919-cu ildə Maarif Naziri yanında yaradılan komissiyada müzakirə edilən 3 layihədən biri məhz Abdulla Tağızadə və Mirəziz Seyidovun birlikdə təqdim etdikləri layihə idi. Lakin o zaman bu layihə deyil, Abdulla Əfəndizadənin layihəsi əsas olaraq götürülmüşdü. Göründüyü kimi keçən 2 il ərzində Abdulla Tağızadə və Mirəziz Seyidov hər biri öz layihəsini hazırlamış, “latınçılar” komissiyasında öz layihələrinin əsasən qəbuluna nail ola bilmişdilər. Ümumiyyətlə, latınlaşma uğrunda müburizə bir hərəkat şəklini aldığı vaxtdan, bu prosesin sonuna qədər bir sıra şəxslər, o cümlədən Fərhad Ağazadə, Məhəmməd Ağa Şaxtaxtlı, Həmid bəy Şaxtaxtlı, Abdulla Əfəndizadə, Abdulla Tağızadə, Mirəziz Seyidov müxtəlif layihələr təklif etməkdə daha fəal olmuşlar. Adı çəkilənlərdən hər birinin öz əlifba layihəsi olmuşdur.

Aparılan işlər nəticəsində “Azərbaycan Mərkəzi İcraiyyə Komitəsinin 1923-cü il 20 oktyabr tarixli qərarı ilə yeni əlifba, ərəb əlifbası ilə bərabər hüquqlu və 1924-cü il 27 iyun tarixli qərarla məcburi və dövlət əlifbası hesab olundu” [11, səh 66].

Onu da qeyd edək ki, bu komitə yeni əlifba ilə bərabər, müsəlman dünyasında istifadə olunan rəqəmlərin əvəzinə indiki Avropa rəqəmlərini də qəbul etmişdi. Onu da qeyd edək ki, bu avropa rəqəmlərini Azərbaycanda ilk dəfə F.Ağazadə işlətmişdir. Fərhad Ağazadənin AYTƏK-dəki

fəaliyyəti o qədər genişhatəli və məhsuldardır ki, bu rolu dərk etmək və əyani surətdə görmək üçün onun təşkilatın iclas-larında iştirakı və fəaliyyəti ilə bağlı məqamların xronoloji ardıcılıqla verilməsini ən doğru yol hesab edirik.

Beləliklə: AYTƏK-nun 13 iyun 1922-ci il tarixdə keçirilən sayca 1-ci iclasında Səməd Ağamalıoğlunun təklifi ilə, “komitənin işlərinin tez və səliqəli getməsi, təşkilatın qüvvətlənməsi və canlanması məqsədilə” komitə daxilində 8 nəfərdən ibarət xüsusi idarə yaradılır, Fərhad Ağazadə idarənin sədri seçilir və 27 iyul tarixdə ona bu vəzifəsini təsdiq edən vəsiqə verilir.

AYTƏK-nun 23 iyun 1922-ci il tarixdə keçirilən sayca 2-ci iclasında əlifbanın yenidən çapdan çıxması münasibəti ilə tədbir təşkil olunması qərara alınır və tədbirdə əsas mühazirəçi olaraq Fərhad Ağazadə çıxış edir. Elə bu iclasda ona xəstəliyi ilə əlaqədar iyul ayının 1-dən etibarən 2 aylıq məzuniyyət verilməsinə baxmayaraq işlərin çoxluğu cəmi 3 həftədən sonra onu işə qayıtmağa məcbur edir.

AYTƏK-nun 14 iyul 1922-ci il tarixdə keçirilən sayca 4-cü iclasında Fərhad Ağazadəyə xəstəliyi ilə bağlı məzuniyyət verilməsi və bununla bağlı maddi köməklik göstərilməsi qərara alınır. Eyni zamanda qərara alınır ki, Moskvada yaşayan başqa türk millətləri nümayəndələri ilə əlaqələr yaratmaq və komitənin bir şöbəsinin orada açılması üçün Səməd Ağamalıoğlu Moskvaya ezam olunsun.

AYTƏK-nun 25 iyul 1922-ci il tarixdə Fərhad Ağazadənin sədrliyi ilə keçirilən sayca 5-ci iclasında yeni əlifbaya alışıqların oxuması üçün qəzetlərdə yeni əlifba ilə ayrıca sütun verilməsi, M.F.Axundovun hürufat xüsusunda olan əlyazmalarının, pulla da olsa, Salman Mumtazdan alınması və s. məsələlərlə yanaşı Fərhad Ağazadənin “nə üçün ərəb hərfləri türk dilinə yaramır?” əsərinin çap edilməsi məsələsi müzakirə olunur və kitab bəyənilərək tezliklə 2.000 nüsxə ilə çap edilməsinə qərar verilir.

Komitənin 4 avqust, 14 avqust və 27 avqust tarixlərində keçirilən sayca 6-cı, 7-ci və 8-ci iclaslarında Fərhad Ağazadənin “Yeni imla” kitabçası geniş müzakirə edilir, təklif olunan dəyişikliklərin Əhməd Pepinov tərəfindən düzəldilməsindən sonra çapa verilməsi qərara alınır.

Komitənin 27 avqust tarixində keçirilən iclasında xüsusi qəzet buraxmaq məsələsi əsas yer tutur.

Müzakirələr nəticəsində bununla bağlı aşağıdakı qərar qəbul edilir: “Müvəqqəti olaraq “Kommunist” qəzetində əvvəlki kimi bir sütun buraxmaq ilə (bərabər, həftəlik “Yeni yol” adlı bir qəzetin də çıxarılmasına çalışmalı və bu xüsusda hazırlıqlar görməli” [11, səh 66].

Nəticə

18 oktyabr 1922-ci ildə keçirilən sayca 13-cü iclasda Fərhad Ağazadə yeni əlifba yolunda qəzet və jurnalların rolundan danışır və bu haqda geniş məlumat verir. Bu iclasda Səməd Ağamalıoğlunun təklifi ilə belə bir qərar qəbul edilir ki, qısa müddətdə yeni kitablar nəşr edil-sin. Əgər komitə tərəfindən yeni kitablar təklif edilməzsə, ərəb əlifbası ilə yazılmış kitablardan bəziləri yeni əlifba ilə çap etdirilsin. Bu məsələnin müzakirəsində Fərhad Ağazadə qəti olaraq belə bir fikrin üzərində durur ki, ərəb əlifbasıyla yazılmış kitabların məzmunuzluğunu nəzərə alıb, yeni kitablar nəşr etmək lazımdır. Bu məsələ ilə ciddi məşğul olmaq üçün Cəlil Məmmədquluzadə (sədr), Abdulla Tağızadə və Hacı Kərim Sanılıdan ibarət bir komissiya yaradılır. Bu iclasda Fərhad Ağazadənin təklifi ilə komitə üzvlərinin məvacibinin 50 manat artırılması qərara alınır.

15 noyabr 1922-ci ildə keçirilən 16-cı iclasda Fərhad Ağazadəyə ayağının təşrih edilməsi ilə bağlı noyabrın 20-dən müalicəsi qurtarana qədər məzuniyyət verilir və onun işlərinin aparılması Abdulla Tağızadəyə tapşırılır.

9 fevral 1923-cü ildə keçirilən 19-cu iclasda Mirzə Cabbar Məhəmmədzadə Fərhad Ağazadənin “Nə üçün ərəb hərfləri türk dilinə yaramır?” kitabı haqqında məruzə edir və kitabın yenidən 1500 nüsxə çap edilməsi qərara alınır.

20 fevral 1923-cü ildə keçirilən 20-ci iclasda “Yeni yol” qəzetində keyfiyyətin yüksəldilməsi üçün komitə üzvləri X.Məlik Aslanov, Əhməd Pepinov və C.M.Əfəndiyevin qəzet ilə yaxından

əlaqədə işləmələri qərara alınır. Üstəlik qərara alınır ki, qəzetdə kənar adamların yazdıqları yazıya görə hər sətərə 1 qəpik verilsə də, komitə əməkdaşlarına bu işlərə görə sətirhesabı deyil, yalnız hər ayın sonunda müəyyən kompensasiya verilsin.

11 aprel 1923-cü ildə keçirilən 22-ci iclasda komitə üzvlərinin məvacib məsələsi müzakirə edilir və Fərhad Ağazadəyə, Cəlil Məmmədquluzadə ilə birlikdə, ən yüksək 17-ci dərəcəli məvacib təyin edilir.

Bu dövrdə Fərhad Ağazadə səhhətində olan problemlərlə bağlı komitənin iclaslarında müntəzəm iştirak edə bilmir. 5 iyul 1923-cü ildə keçirilən 28-ci iclasda ona məvacibi qabaqcadan ödənilməklə iyunun 15-dən etibarən yenidən 2 aylıq məzuniyyət verilir. O, xəstə olmasına baxmayaraq, onu yeni əlifbanın bəzi hərflərinin dəyişdirilməsi ilə bağlı yaradılan komissiyanın tərkibinə daxil edirlər. (Cəlil Məmmədquluzadə, Hacı Kərim Sanlı, Abdulla Tağızadə, rəssam Əzim Əzimzadə ilə birlikdə) və sonradan, 7 mart 1924-cü il tarixli iclasda bu məsələ ilə yalnız Abdulla Tağızadə və Fərhad Ağazadənin məşğul olması məqsədəuyğun hesab edilir.

10 yanvar 1924-cü ildə keçirilən ilin 1-ci iclasında Fərhad Ağazadə komitənin nəşriyyat işləri haqqında danışır, eləcə də Azərbaycanda şrift tökən fabrikin vacibliyindən söhbət açır və onun təklifi ilə Azərbaycan Xalq Komissarları Şurasına müraciət edilməsi qərarlaşdırılır.

Yuxarıda qeyd olunan bütün məsələlər Azərbaycan Xalq Cümhuriyyəti dövründə Azərbaycan (türk) dili ilə bağlı qəbul edilmiş qərarların əhəmiyyətini bir daha açıq şəkildə sübut edir.

Qeyd etdiyimiz kimi istər Cümhuriyyət dövründə, istərsə də Cümhuriyyətdən sonrakı dövrlərdə Azərbaycan (türk) dili ilə bağlı bir sıra qərarlar qəbul olunmuşdu. İstərdik o qərarlar haqqında qısaca məlumat verək. Onu da qeyd edək ki, bütün bu qərarların əksəriyyəti Cümhuriyyət dövründə dillə bağlı qəbul edilmiş qərarlara əsaslanır.

Azərbaycan Xalq Cümhuriyyəti 23 aylıq hakimiyyəti dövründə Azərbaycan (türk) dili ilə bağlı gördüyü işlər və qəbul olunmuş qərarlar həm Cümhuriyyət dövrü üçün, həm də ondan sonrakı dövr üçün çox əhəmiyyətli qərarlar idi.

Ədəbiyyat siyahısı

1. Əfəndizadə, A. "Son türk əlifbası". Bakı, 1919.
2. Azərbaycan Cümhuriyyəti hökumətinin qanun və binagüzarlıqları məcməi. (1919) №1, 15 təşrini-sani.
3. Azərbaycan Demokratik Respublikası fondu. Azərbaycan Respublikası Milli Arxiv İdarəsi Azərbaycan Dövlət Arxivi, Fond 51, t-1, iş-30, v-29.
4. Azərbaycan dili, Azərbaycan Respublikası Prezidentinin İşlər İdarəsinin Prezident Kitabxanası, Bakı, 2017.
5. Azərbaycan hökumətinin xəbərləri, 19 iyul 1918-ci il.
6. Azərbaycan Xalq Cümhuriyyəti (1918-1920) Qanunvericilik aktları (sənədlər toplusu). Bakı, 1998.
7. Azərbaycan Xalq Cümhuriyyəti Ensiklopediyası, I cild., Bakı, 2004, s.
8. Azərbaycan SSR Sovetlər qurultaylarının qərar və qətnamələri (1921-1937). Bakı.
9. Balayev, X. Azərbaycan dilinin dövlət dili kimi təşəkkül tarixindən (XVI-XX). Bakı, 2002.
10. Ağazadə, F. "Nə üçün ərəb hərfləri Türk dilinə yaramır? (əski əlifba ilə türk dilində). Bakı, 1922.
11. İsxanlı, İ. Azərbaycanda latın əlifbasına keçid və Fərhad Ağazadə. Bakı, 2011.
12. Kommunist qəzeti, 20 sentyabr 1920-ci il

MÜASİR TEXNOLOGİYANIN İNKİŞAFI ŞƏRAİTİNDƏ NİTQ MƏDƏNİYYƏTİNİN AKTUALLIĞI

DİNAR KƏRİMOVA

Heydər Əliyev adına Azərbaycan Ali Hərbi Məktəbi

Humanitar və sosial fənlər kafedrası

kerimovadinar79@gmail.com

BAKİ, AZƏRBAYCAN

XÜLASƏ

Müasir texnologiyanın inkişafının şəxsiyyətin nitq mədəniyyətinin inkişafına da öz təsirini göstərməkdədir. İKT, robot texnologiyasının inkişafı şifahi nitqin rolunu ikinci plana atmışdır. Lakin fərdin mənəvi dəyəri, mühüm keyfiyyəti kimi ünsiyyətə olan tələbat şəxsiyyətin nitq mədəniyyətinin aktuallığını qoruyub saxlayır. Məqalədə müasir texnologiyanın nitq mədəniyyətinə təsirini və onun vacibliyini, aktuallığını göstərən cəhətlər tədqiqat predmeti olaraq araşdırılır. Nitq mədəniyyəti insanın yüksək mədəniyyətinin bir əlaməti kimi nəzərdən keçirilir, fərdin professionallığı ilə nitq mədəniyyətinin onun şəxsiyyətinin bir hissəsi olduğu əsaslandırılır. Fərdin düzgün, dəqiq, məntiqli danışmaq keyfiyyətlərinə malik olmasının vacibliyi vurğulanır və bunun üçün müasir tədris prosesində müəllim-tələbə münasibətlərində həlli mühüm olan vəzifələr müəyyənləşir.

Açar sözlər: nitq, nitq mədəniyyəti, şəxsiyyət, nitqin formalaşması, ünsiyyət prosesi.

GİRİŞ

İqtisadi-siyasi inkişaf səviyyəsindən asılı olmayaraq ictimai həyat azadlığı cəmiyyətin hər bir üzvünün düzgün, inandırıcı və təsiredici şəkildə danışmasını tələb edir, çünki nitq yalnız bir müəllimin, siyasətçinin, hüquqşünasın deyil, hər hansı iş adamının, hər bir ölkə vətəndaşının fəaliyyətinin əsas vasitəsi və usullarından biridir. Sahəsinin peşəkarı olmaq istəyən hər kəs heç şübhəsiz ki, ilk öncə başqalarının onu tanıması üçün gözəl nitqə, nitq mədəniyyətinə yiyələnməsi, dilin üslubi imkanlarına, tələffüz və yazı qaydalarına yaxşı bələd olması tələb olunur. Əks təqdirdə bu tələblərə məhəl qoymamaq, dialoq və müzakirələrdə iştirak etmək, monoloq və təntənəli nitq söyləmək və həmsöhbətə təsir göstərmə bilmək imkanlarımızı məhdudlaşdırır.

Müasir texnologiyanın inkişaf etdiyi bir şəraitdə şifahi nitqə olan tələbat bir qədər azalsa da, amma istənilən vəziyyətdə şəxsiyyətin karyera yüksəlişi, özünü realizə etməsi danışmaq bacarığının, nitq mədəniyyətinin olmasını şərtləndirir. Bu baxımdan şəxsiyyətin mühüm keyfiyyəti olaraq nitq mədəniyyətinin hər zaman vacibliyi onun tədqiqat obyektinə olaraq öyrənilməsinin aktuallığını qoruyub saxlayır. Məqsədə nail olmaq üçün məqalənin qarşısında vəzifələr müəyyən edilmişdir: nitq mədəniyyətini vacib edən amilləri, müasir texnologiyaların inkişafının nitq mədəniyyətinə təsiri, şəxsiyyətin inkişafında nitqin rolu, ünsiyyət prosesində nitq mədəniyyətinin formalaşması məsələlərini araşdırmaq. Təhlillər nəticəsində əldə edilmiş müsbət elmi nəticələrdən nitq mədəniyyəti, natiqlik məharəti, sosiologiya, azərbaycan dili üzrə müxtəlif kursların keçirilməsində istifadə edilə bilər.

MÜASİR TƏLƏBLƏR VƏ NİTQ MƏDƏNİYYƏTİ

Nitq, danışmaq fərdidir, özünəməxsusdur. Ancaq hər bir fərdə məxsus olan nitq, danışmaq da meyar deyildir. İstənilən bir fikri, informasiyanı, elmi, bədii məlumatı başqalarına çatdırmaq xüsusi bir istedad tələb edən işdir. Ən başlıcası isə bu mədəniyyətdir. Bütün sahələrin mədəniyyəti olduğu kimi, nitqin də mədəniyyəti vardır. Nitq mədəniyyətindən kənar qalan nitq kamil nitq deyil, o dolğun, məntiqli, aydın, səlis nitq hesab oluna bilməz. O sadəcə olaraq nitqdır, danışqdır. Mədəniyyəti olan bütün sahələrin, o cümlədən nitqin mədəni tələbləri vardır. Mədəni tələblər çərçivəsində olan mədəniyyət də, nitq də heç kəsin dəyişə bilmədiyi dəyərlər, ölçülər üzərində qurulmalı və inkişaf etməlidir. Yəni mədəniyyətin özünün mahiyyətinə diqqət yetirsək görürük ki,

o ("lat. **kultura** - *yetişdirmə, tərbiyə, təhsil, inkişaf, ehtiram*) - cəmiyyətin, şəxsiyyətin tarixən müəyyən edilmiş inkişaf səviyyəsini, maddi və mənəvi cəhətdən yüksəlişini ifadə etmək üçün istifadə olunur [1]. Deməli, hər iki anlayış bir-biri ilə vəhdət təşkil edərək, insan şəxsiyyətinin inkişafını təcəssüm etdirir.

"*Müasir həyatın reallıqları universitet məzunlarının sosial və psixoloji yetkinliyinə, münasibətlərinin mədəniyyətinə, dəyər yönümlərinə müəyyən tələblər qoyur*" [2:145]. Mütəxəssisin yüksək mənəvi keyfiyyətləri, mənəvi yetkinliyi ilə dəstəklənmədiyi təqdirdə şifahi qarşılıqlı əlaqəsi praktik olaraq əhəmiyyətsizdir. Deməli insanların mənəvi dəyərləri ilə ünsiyyət vərdisləri vəhdət təşkil etdiyi təqdirdə nitq mədəniyyəti səviyyəsində özünü göstərir.

XXI əsr informasiya inqilabı əsridir. İnternet planeti dolandırır və insan istənilən məlumatı göndərə və ala bilər. Bu müddətdə əsas şey sürətdir və əslində informasiya sivilizasiyasının əsasını təşkil edən şeyə - dilə, düzgünlüyünə və düzgün görünüşünə əhəmiyyət vermək üçün vaxt yoxdur. Bu vaxt, müasir nəslin dil şüurunun və nitq davranışının fəlakətli dərəcədə pozulması var. Kompüter elminin dili dəqiq və universaldır, lakin gündəlik ünsiyyət üçün əlverişsizdir; həmsöhbətin maşınla əvəzlənməsinə, ünsiyyət qurmağın tam mümkünsüzlüyünə, nəticədə həm fərdin, həm də bütövlükdə sivilizasiyanın məhvinə səbəb olur. Nailiyyət onun antipoduna çevrilir: nə qədər çox rabitə vasitələri ortaya çıxsa, rabitə faktiki olaraq bir o qədər az olur.

İmtahanların test üsulu ilə həyata keçirilməsi, sosial şəbəkələr, virtual münasibətlər, gənclərdə özünəgüvənin azalmasına, canlı ünsiyyətdən və fikrini ifadə etməkdən çəkinməsinə gətirib çıxarır. Şəxsin mükəmməl bir dünyagörüşə malik olmasına baxmayaraq, fikrini tam dolğun, səlis, gözəl ifadə etməkdə çətinlik çəkməsi həm onun şəxsi həyatında, həm də karyera yüksəlişində ciddi maneələr yaratmış olur. Bir çox şəxslər dialoq, şifahi təsir və qarşılıqlı əlaqə aparmaq bacarığına və qabiliyyətlərinə sahib olmadıqları üçün təşkilati, təhsil və təlim problemlərini həll etməkdə çətinlik çəkirlər.

Beləliklə, professionallıqdan, yüksək hazırlıq səviyyəsindən asılı olmayaraq hər hansı bir mütəxəssisin müasir texnologiyalara yiyələnməsi, onun imkanlarından istifadə etməsi şəxsin nitq mədəniyyətinə olan tələbatını azaltmır. Yəni fərdin cəmiyyət halında yaşamasına, bir-biri ilə ünsiyyətə olan tələbatı onun nitq mədəniyyətinə, natiqlik məharətinə ehtiyacı artırır.

ÜNSİYYƏT PROSESİNDƏ NİTQ MƏDƏNİYYƏTİNİN ROLU

Fərdlərin hərəkəti və qarşılıqlı əlaqəsi müəyyən bir ünsiyyət mühitində, müəyyən bir sosial ünsiyyət sferasında baş verdiyindən, institusional diskussiya (siyasi diskussiya, dini diskussiya, pedaqoji diskussiya, işgüzar diskussiya, istehsal diskussiyası və s.) yaranır [3: 17-18]. Bu amil fərdin və şəxsiyyətin digərləri ilə münasibət qurması zamanı ünsiyyət qurmasını, danışmasını qaçılmaz edir.

İqtisadi inkişafın müasir texnologiyalar hesabına genişlənməsi, insan resurslarının rolunu ikinci plana salmaq təhlükəsini yaradır. Belə bir hal bəzi müəssisələrdə rəhbər-işçi münasibətlərində, ünsiyyət prosesində bəzi problemlərin meydana çıxmasına səbəb ola bilər. Amma istənilən texnika, müasir innovasiyaların tətbiqinə baxmayaraq insan resurslarının rolu hər zaman aktuallığını qoruyub saxlamaqdadır. Şübhəsiz ki, bu da müəssisə rəhbərinin işçi ilə münasibətlərini hər zaman daha diqqətli, daha nəzakətli qurmasını zəruri edir. Çünki, rəhbərin tabeliyində olanlarla ünsiyyət tərzi, işçilərin iş prosesində qarşılıqlı əlaqəsi, ofis sənədlərinin yazılması və digər cəhətlər həm müəssisənin işini yaxşılaşdırır, həm də məhv edə bilər.

Müasir dünyada əmək bazarında bir mütəxəssisə tələbat yarandıqda, onun rəqabət qabiliyyəti yetərli nitqin (şifahi və yazılı) mövcudluğundan, səmərəli ünsiyyət qurma bacarığından və nitqi ilə təsiretmə və inandırma imkanlarına malik olmağından asılıdır. Tədqiqata görə, insan ünsiyyətinin üçdə ikisi nitqdən ibarətdir. İnsanlar arasında ən çox ünsiyyət nitq vasitəsilə baş verir. Əsas işini icra edən bir sahibkar, menecer, memar, inşaatçı, avtomexanik, iqtisadçı, əmtəə mütəxəssisi, müzakirə etmək, məsləhətləşmək, nitq sınağı bacarıqlarına sahib olmaq və ixtisaslı bir söhbət aparmaq məcburiyyətində qalır. Hər hansı bir peşəkar fəaliyyətin uğuru nitq fəaliyyətinin nə qədər məharətlə həyata keçirilməsindən asılıdır. **K.A. Кочнова** "*Речевая коммуникация*" adlı

kitabında bununla bağlı göstərir: *“nitq mədəniyyəti insanın nitqini daha alçatan, həmsöhbət üçün inandırıcı edir, danışanın səlahiyyətini dəstəkləyir, həmsöhbətinə təsirini daha da artırır, natiqin tanımadığı insanlara, məmurlara müraciət etməsindən psixoloji maneələri aradan qaldırır, müxtəlif bəyanatların, rəsmi sənədlərin yazılmasını asanlaşdırır, intellektual və mənəvi yüksəlişə müsbət təsir edir”* [4]. Bazar münasibətlərinin sürətli inkişafı ilə əlaqədar olaraq işgüzar ünsiyyət sahəsi və ya işgüzar ünsiyyət istehsalıdan yaranmışdır. Biznes sektorunda kifayət qədər vəsaitin olması ünsiyyət və ünsiyyət mədəniyyəti, ünsiyyət bilikləri və texnikalarının bəzən olduqca sadələşdirilmiş formada yayılmasına kömək edir.

Siyasi diskussiya sahəsində geniş araşdırmalar aparılır. Bir çox partiyanın və siyasi təşkilatların, hərəkatların və qrupların olması siyasi ünsiyyət məkanında yönəlmə tələb edir.

Elmi diskussiya sahəsi də ənənəvi tədqiqat obyektidir. Eyni zamanda, elmi nəşrlərin konkret dili əvvəllər də öyrənilmiş, bu gün də tədqiqatçıları virtual qlobal elmi cəmiyyət yaratmaqdan (İnternet vasitəsilə) elmi konfrans və konqreslər kimi kommunikativ tədbirlərin təşkilinə qədər müxtəlif problemlər cəlb edir.

Təhsil sahəsi təhsilin fərqləndirilməsi, təhsil xidmətləri bazarının yaranması, təhsil müəssisələrində reklam və PR ehtiyacının yaranması ilə əlaqədar olaraq müxtəlif ölkələrdə yeni bilik sahələrini də ortaya qoyur. Bir universitetə qəbul, gələcək tələbələrə görüşlər, karyera rəhbərliyi, məsləhət xidmətləri, sınaq - bunlar təhsil müəssisələri ilə istehlakçılar arasında bir sıra ünsiyyət sahələridir.

Pedaqoji diskussiya sahəsi - müəllimin tələbə və həmkarları ilə, şagirdlərin valideynləri ilə söhbəti ayrıca bir düşünmə sahəsidir, nitq dizaynında diqqətli bir yanaşma tələb edir. Pedaqoji ünsiyyət pedaqoqlar və tələbələr arasında qarşılıqlı fəaliyyətin məqsəd və məzmunundan irəli gələn çoxplanlı prosesdir. O, kommunikasiyanın, qarşılıqlı anlaşmanın və qarşılıqlı təsirin yaradılması və inkişafı ilə xarakterizə olunur. Pedaqoji praktikanın təhlili göstərir ki, təlim-tərbiyə vəzifələrinin həllində yaranan bir çox ciddi çətinliklər müəllimin tələbələrə ünsiyyəti düzgün qura bilməməsi nəticəsində əmələ gəlir. Pedaqoji ünsiyyət texnoloji planda yaradıcılığın xüsusi növüdür. O, informasiyanı vermək bacarığında, tələbənin vəziyyətini başa düşmək bacarığında, tələbələrə qarşılıqlı münasibətləri qurmaq bacarığında, özünün psixi vəziyyətini idarə etmək bacarığında öz ifadəsini tapır. Zəngin söz ehtiyatına malik olan və onların mənasını yaxşı dərk edən müəllim öz fikirlərini heç bir çətinlik çəkmədən sərbəst şəkildə ifadə edə bilər.

Göründüyü kimi danışmaq mədəniyyəti, natiqlik bacarığı ümumilikdə dövlət-cəmiyyət, məmur-vətəndaş, tələbə-müəllim, valideyn-övlad və s. münasibətlərində də riayət edilməsi vacib olan amildir. Vətəndaşlara, tələbələrə, uşaqlara və s. şəxslərə münasibətdə etik qaydalara, nəzakətli davranışa əməl edilməsi, onların məmnunluğunun təmin olunması, dövlət məmurlarının vətəndaşları qarşılama, dinləmə, izah etmə bacarığının yaradılması və təkmilləşdirilməsi məqsədlə treninqlərin həyata keçirilməsinin təşkili kimi məsələlər bu sahəsinin inkişaf etdirilməsi baxımından son dərəcə mühüm əhəmiyyət kəsb edir. Tutduğu vəzifəsindən asılı olmayaraq hamının bir-biri ilə gözəl, səmimi, anlaşılıqlı formada ünsiyyət qurması, münasibətlərin daha normal qurulmasına və işində daha uğurlu həllinə müsbət təsir etmiş olar [5: 32; 6].

NƏTİCƏ

Qənaətimizə görə müasir robot texnikasının sürətlə təkmilləşməsi, innovativ texnologiyanın inkişafı, insan amilinin rolunun azalmasına baxmayaraq nitq mədəniyyəti öz aktuallığını qoruyub saxlayır. Amma virtual idarəetmə, informasiya kommunikasiya texnologiyalarının sürətlə cəmiyyətimizə daxil olması əksər gənclərdə canlı ünsiyyət bacarığının zəifləməsinə, onun dəyərinin azalmasına səbəb olur. Qeyri-adekvat nitq mədəniyyəti bədii əsərlərə nüfuz edərək tribunallara və ictimai-siyasi məkanlarına axın edir.

Deməli dil problemləri təkəcə filoloji deyil, həm də cəmiyyətin mənəvi problemləri ilə bir sırada dayanmaqdadır. Çünki nitq yalnız ünsiyyət vasitəsi deyil, həm də psixikamıza və ətrafımızdakı bütün dünyaya gizli təsir göstərən güclü enerji yüküdür. O insan ləyaqətini və şərəfini yüksəltməklə bərabər onun alçalmasına da səbəb olan bir vasitədir.

Beləliklə, nitqimizin düzgünlüyü, fərdi lüğətin zənginliyi ünsiyyətin səmərəliliyini, danışq sözünün effektivliyini artırır. Şəxsiyyətin nitq fəaliyyəti ən mürəkkəb və ən yayğındır. Hər hansı digər insan fəaliyyətinin əsasını təşkil edir: sənaye, ticarət, elmi və s. fəaliyyətinin təbiəti ilə insanlarla əlaqəli, işlərini təşkil edən və istiqamətləndirən, işgüzar danışqlar aparan, maarifləndirən, sağlamlığı ilə maraqlanan və insanlara müxtəlif xidmətlər göstərən hər kəs üçün nitq mədəniyyətinin olması vacibdir.

ƏDƏBİYYAT

1. Кононенко Б.И. Большой толковый словарь по культурологии. Вече. Москва. 2003: 1-512
2. Федосеева И.А, Веселова Ю.В. Эстетические ценности как компонент профессиональной культуры выпускника технического вуза / Гуманизация образования. № 3, 2015, Pages 144–153
3. Усанова, О. Г. Культура профессионального речевого общения / Челябинская государственная академия культуры и искусств. Челябинск 1080 и О, 2008: 1-84
4. Кочнова К.А. Речевая коммуникация: учебное пособие. НГСХА, Н.Новгород. 2015: 1-194
5. Quliyev S., Hüseynov T. Gəncliyin davranış və nəzarət dəyərləri. Bakı/Azərbaycan. 1997
6. Karnegi D. “Kütləvi çıxışlar vasitəsi ilə insanlara necə təsir etməli və özünə inam hissini necə qazanmalı”. Bakı/Azərbaycan. 2008: 1-200

АКТУАЛЬНОСТЬ РЕЧЕВОЙ КУЛЬТУРЫ В УСЛОВИЯХ РАЗВИТИЯ СОВРЕМЕННЫХ ТЕХНОЛОГИЙ

ДИНАР КЕРИМОВА

АВВУ имени Гейдар Алиева,

Кафедра гуманитарных и социальных наук

ВАКУ, АЗЕРБАЙДЖАН

АННОТАЦИЯ

Развитие современных технологий также оказывает влияние на развитие речевой культуры человека. Развитие ИКТ и робототехники поставило роль устной речи на второй план. Однако моральные ценности человека и необходимость общения как важного качества сохраняют актуальность развития речевой культуры человека. В статье рассматриваются аспекты влияния современных технологий на речевую культуру, их значение и актуальность. Речевая культура рассматривается как показатель высокой культуры человека, а профессионализм человека оправдывается тем фактом, что речевая культура является частью его личности. Он подчеркивает важность личности с правильными, точными, логическими коммуникативными навыками, и для этого в современном учебном процессе определяются задачи, которые имеют решающее значение для взаимоотношений учителя и ученика.

Ключевые слова: речь, речевая культура, формирование речи, процесс общения.

THE RELEVANCE OF SPEECH CULTURE IN THE IN CONDITION OF DEVELOPMENT OF MODERN TECHNOLOGY

DINAR KARIMOVA

AHMS named after Haydar Aliyev

Department of Humanities and Social Sciences

BAKU, AZERBAIJAN

ABSTRACT

The development of modern technology also has an impact on the development of a person's speech culture. The development of ICT and robotic technology has put the role of oral speech in the background. However, the individual's moral values and the need for communication as an important quality preserve the urgency of the development of a person's speech culture. The article examines aspects of the impact of modern technology on speech culture, its importance and relevance. Speech culture is seen as an indication of the high culture of the person, and the professionalism of the individual is justified by the fact that speech culture is part of his personality. It emphasizes the importance of an individual with proper, accurate, logical communication skills, and for this, in the modern teaching process, tasks that are crucial to teacher-student relationships are identified.

Keywords: speech, speech culture, speech formation, communication process.

BABƏK RAYONU ETNOORONİMLƏRİNİN LİŖVİSTİK XÜSUSİYYƏTLƏRİ

CƏMİLƏ MƏHƏRRƏMOVA

AMEA Naxçıvan Bölməsi
İncəsənət, Dil və Ədəbiyyat İnstitutu
CemileNihatMeherremova@gmail.com
NAXÇIVAN, AZƏRBAYCAN

Xülasə. Məqalədə Babək rayonunda mövcud olan etnooronimlərdən bəhs olunur. Adlandırma daha çox hər hansı şəxs, tayfa, tayfa birləşmələrini, tirə, qəbilə və sülalə adları əsasında formalaşmışdır. Bu üsulla yaranan oronimlər etnooronimlər hesab olunur. Qədim Naxçıvan tayfalarının inancları və dillərinin ən qədim dövrü tədqiq edilərkən burada yəni adlarda tayfa adları ilə yanaşı mifik inanclar da yer alır. Təbii olaraq, bu adlar da tayfa adında etnooronim kimi formalaşır. Babək rayonu ərazisində də xeyli sayda oğuz, kəngərli, bulqar, sak və s. kimi tayfa adları ilə bağlı etnooronim mövcuddur. Bu rayonun ərazisində olan Buzqov dağı, Almalı dağı, Göyadin dərəsi, Çalxanqala, Çalxan dağı, Qaraquş dağı, Qaracalal dağı, Salaxana qayası və son dövrlərə qədər inzibati ərazi bölgüyə görə Babək rayonuna aid Böyükdüz dağı kimi oronimlər tədqiqatə cəlb olunmuşdur. Təsədufi deyil ki, təhlillər aparılarkən yalnız alınan elmi nəticəni təsdiqləyən tədqiqatlara deyil, adları sadalanan oronimlərim izahı ilə bağlı fərqli yanaşmalara da yer verilmişdir.

Açar sözlər: Babək rayonu, toponim, etnotoponim, etnooronim, oronim, tayfa adları

Giriş. Naxçıvan Muxtar Respublikası ərazisindəki oronimlər etimoloji və linqvistik xüsusiyyətlərinə görə çox zəngin və maraqlı lay təşkil edir. Oronim –yunanca *oros* – “dağ” və *onum* – “ad” sözlərinin birləşməsindən yaranmış və yer səthinin relyef quruluşu ilə bağlı bir-birindən fərqlənən *dağ, daş, dərə, təpə, qaya, düz, dik, aşırım, gədik* və s. kimi coğrafi obyektlərin adlarını bildirir. Respublika ərazisinin relyefini müxtəlif quruluşlu *zirvə, dağ, daş, dərə, təpə, eniş, yoxuş, gədik, aşırım, düzənlik, çökəklik, çuxur, yarğan, vadi, burun, meşə, çəmən, sahə, yaylaq, biçənək* və s. təşkil edir ki, bunların da hər birinin öz adı və yaranma qanunauyğunluqları vardır. Bu adların leksik tərkibində hələ də bizə məlum olmayan sirlə mənalar durur, hər ad bir tarix yaşadır, olub keçənləri daş kitabələrdə qoruyub saxlayır. Oronimlər dilimizdə mövcud olan söz qrupları əsasında yaranmış, məna əsasına görə müxtəlif yollarla formalaşmışdır. Oronimlərin bir çox hissəsi uzaq tarixi keçmişimizlə, bir qismi isə son dövrlərə aid olan dil faktlarıdır. Coğrafi obyektlərə ad verərkən obyektlərin müəyyən əlamət və xüsusiyyətləri nəzərə alınmışdır. Adlandırma daha çox hər hansı şəxs, tayfa, tayfa birləşmələrini, tirə, qəbilə və sülalə adları əsasında formalaşmışdır. Bu üsulla yaranan oronimlər etnooronimlər hesab olunur.

İstənilən hər hansı bir ərazi adının yaranmasında müxtəlif amillər yer alır. Burada ən çox təsadüf olunan tayfa birliklərinə məxsus adlardır ki, hər bir tayfanın yaşadığı ərazi onun adı ilə adlanır. Bu isə etnooronimləri formalaşdırır. Qədim Naxçıvan tayfalarının inancları və dillərinin ən qədim dövrü tədqiq edilərkən burada adlarda tayfa adları ilə yanaşı mifik inanclar da yer alır. Təbii olaraq, bu adlar da tayfa adında etnooronim kimi formalaşır. Babək rayonu ərazisində də xeyli sayda oğuz, kəngərli, bulqar, sak və s. kimi tayfa adları ilə bağlı etnooronim mövcuddur. Buna Bulqan dərəsi, Göyadin dərəsi, Bulqan ərazisi, Çalxanqala, Çalxandağ, Sallaxana dağı, Qaracalal dağı, Almalı dağı, Buzqov dağı, Qaraquş dağı, Qaraquş dağı və s. kimi nümunələri göstərmək olar. Bunların bəziləri oykooronim hesab olunur, çünki onlar həm kənd adı, həm də dağ, dərə, təpə adlarını formalaşdırmışlar.

Almalı dağı. Bu dağ Babək rayonu ilə Ermanistan sərhəddində yerləşir. Dağın yerləşdiyi ərazi də Naxçıvan torpağı olmuş 1929-cu ildə 9 kəndlə birlikdə Ermənistanə verilmişdir. Bir qisim tədqiqatçılar adın mənşəyini qızılbaşların *Armalu* tayfasının adı ilə bağlayır [6, s.120].

B.Budaqov və Q.Qeybullayevin qeyd etdiyi fikrə əsasən deyə bilərik ki dağın adı tayfa adı əsasında formalaşmış və etnooronim hesab olunur.

Böyükdüz dağı. Son dövrlərə qədər Babək rayonunda kənd adı olmuş, eyni zamanda burada eyniadlı oronim də mövcuddur. Hazırda məntəqə adı Kəngərli rayonunun tərkibinə daxildir. Adil Bağırov qeyd edir ki, XIX əsr və ondan əvvəlki dövrlərdə, eləcə də 1936-cı illərə aid arxiv materiallarında bu ada rast gəlinmir. Ancaq 1918-1920-ci illəri əks etdirən xəritədə Böyükdüz adı öz əksini tapmışdır [3, s. 78]. 1963-1969-cu illərdə Araz su anbarının tikintisi ilə əlaqədar Böyükdüz kəndi öz əvvəlki yerindən indiki əraziyə köçürülmüşdür. İstər elmi ədəbiyyatda, istərsə də xalq arasında Böyükdüz adının mənşəyi ilə bağlı maraqlı fikirlər vardır. Belə ki, xalq arasında kəndin adı daha çox yerləşdiyi ərazinin adı ilə bağlı açıqlanır. Bu fakt bəzi mənbələrdə də öz əksini tapır. Qeyd olunur ki, kənd düz, nisbətən geniş (böyük) ərazini əhatə etdiyinə görə belə adlanmışdır [1, s. 98]. Fikrimizcə, bu fikrin istinad mənbəyi yoxdur, çünki Böyükdüz kəndinə ad yerləşdiyi ərazinin relyef quruluşuna görə verilməmişdir. Araşdırmalar sübut edir ki, Böyükdüz adına “Kitabi-Dədə Qorqud” dastanlarının tədqiqi ilə əlaqədar açıqlamalarda münasibət bildirilir və bu sözün mənşəyi “Qazan bəyin oğlu Uruz bəyin dutsaq olduğu boyu bəyan edər” boyundakı Bəgdüz Əmənin adı ilə əlaqələndirilir [2, s. 91]. Ə.Tanrıverdiyev də dastanda adı çəkilən “Bıyığı qanlı Bəgdüz Əmən” birləşməsinə antroponim kimi təqdim edir və Bəgdüz adındakı *bəg* komponentini *bəy* (bək), *bək* tituluunun fonetik variantı, *düzü* isə qədim türk dilində *tuz* variantında işlənmiş “düz, bərabər, həqiqi, doğru, sədaqətli” mənalarında işləndiyini yazır [14, s. 90]. Adil Bağırov qeyd edir ki, bu müəlliflərdən fərqli olaraq dastanın rus tədqiqatçısı V.M.Jirmunski hələ 1962-ci ildə *bəkdüz* sözünü tayfa adı kimi vermiş, bu fikir S.Əliyarovun araşdırmasında da öz əksini tapmışdır [3, s. 79]. F.Sümər də Oğuz boyları haqqında danışarkən dastandakı “bıyığı qanlı” kimi təsvir edilən Əmən bəyin *bügdüzdən* olduğunu yazır və bu tayfa adının Türkiyə ərazisindəki toponimlərdə öz izini saxladığını qeyd edir. Onun fikrincə, hələ XVI əsrdə Anadoluda bügdüzlərə aid 22 yer adı qeydə alınmışdır ki, bunların da 19-u oykonimdir. Bu gün həmin yer adlarının ancaq üçü qalır [8, s. 334]. Bütün bu deyilənlərdən sonra belə nəticəyə gəlirik ki, *Böyükdüz* adının mənşəyi oğuzların Bəgdüz tayfa adı əsasında yaranmışdır.

Buzqov dağı. Eyniadlı məntəqə adı XIX əsr mənbəsində Naxçıvan əyalətinin Məvazeyi Xatun mahalında *Buzqau* şəklində qeyd olunmuşdur [13, s. 490]. Ad 1728-ci il mənbəsində Naxçıvan əyalətinin Mülki-Arslan nahiyəsinə aid *Buzğav* şəklində çəkilmişdir [9, s. 147]. Hazırda Buzqov Babək rayonu ərazisində kənd, həm də dağ adıdır. Yer adı *qov/kov* tayfa adı ilə bağlı yaranmışdır. Tərkibində *qov/kov* sözləri olan toponimlərə Qafqazın digər ərazilərində də rast gəlinir: Tiflis quberniyasının Duşet qəzasında Kob, Yelizavetpol qəzasında Kovlar-Sarlı, Bakı quberniyasının Göyçay qəzasında Qovlar-Xınıslı, Şamaxı qəzasında Qov dağı, indi Tovuzda Qovlar kəndi və s. bu kimi adlardır. B.Budaqov bu söz haqqında yazır: “Azərbaycanda “qov” sözü çaxmaqdaşında işlənən (pambıqdan düzələn) “qov” mənasındadır. Lakin Q.Qeybullayev sübut etmişdir ki, qov (qədim rus mənbələrində “kou”, “kov”) qırpaq tayfalarından birinin adıdır və Azərbaycanda Qovlar, Qovlar-Sarlı və s. kənd adları həmin tayfanın adını əks etdirir” [7, s. 72]. A.Qurbanov *kov* tayfasının erkən orta əsrlərdə şimaldan, T.Əhmədov isə IX-X, ya da XI əsrin ortalarında Ural və Volqa çayları arasından Azərbaycan ərazisinə gəldiyini qeyd edirlər [5, s. 168]. M.Təhmasib Buzqov oykonimini Midiyada məskunlaşan *bus* tayfasının adı ilə bağlayır [15, s. 50]. Fikrimizcə, adın tərkibindəki *buz* sözü rəng bildirən *boz* sözünün fonetik variantı ola bilər. XIX əsrdə Azərbaycan ərazisində Bozayran (Bakı quberniyasının Lənkəran qəzası), Bozquş, Bozat (Yelizavetpol quberniyasının Şuşa qəzası), Boz kosa (İrəvan quberniyasının İrəvan qəzası), Boz yoxuş (İrəvan quberniyasının Aleksandropol qəzasında) və s. toponimlər mövcud olmuşdur. A.Bağırov bu fikirlərlə yanaşı M.Təhmasibin Buzqov adını “bus” tayfa adı olaraq oğuzların “boz oğ”, eləcə də Midiya tayfası kimi izahına istinadən onun fikirləri ilə razılaşmışdır. Lakin F.Rzayev bu etimoloji izahda “qav” sözünün kənarda qaldığını söyləmiş və eyni zamanda ada belə etimoloji izah vermişdir: “1999-cu ildə nəşr olunan toponimlərlə bağlı ensiklopedik sözlükdə söz “bozqov” yazılışında tədqiq olunaraq mənası “boz” sözü “qov” komponenti isə peçeneqlərin bir qolu kimi

təqdim edilmişdir Lakin biz mənbələrdə peçeneqlərin Yavdu Erdim, Billəva, Bortolmat, Kabuksin Çula, Suru Kolbay, Küerçi, Çur, Karabay, Yazı Kapan, Böri Tolmaç və Bula Çoban tayfa adlarını görürük. Bu tayfalar arasında Qov tayfa adına təsadüf olunmur. Təbii ki, bu halda etimoloji izah tam deyil. Biz bu məntəqə adlarının türk dillərinə xas olan $s\approx z$, $k\approx q$, $v\approx p$ səsəvzləmələri ilə Bus tayfa adı və qav/kap-“yurd, vətən, beşik” qədim türk sözündən yaranmaqla, “Bus yurdu” mənasında olduğunu daha doğru qəbul edirik (12, s. 323)”. Sonda belə bir nəticəyə gəlirik ki, Buzqov etnonomimini qov/kov etnonimləri ilə deyil bus etnonimi ilə bağlı izah etmək daha məqsədə uyğundur. Çünki bu zaman söz və tayfa adı daha qədim dövrlərə aiddir.

Çalxandağ və Çalxanqala. Cəhriçayın sağ sahilində Qızqala ilə üzbəüz, çox nəhəng siklopik tikilidir. Dağ cənub tərəfdən böyük qayalarla, sanki divarla əhatə olunub, şimal tərəfdən isə insan ağına gələ bilməyəcək nəhəng daşlardan məhlulsuz tikilmiş uzunluğu 261 metr olan qala divarıdır. Qala divarının eni 2,1 metrdir. Toponim Çalxan/çelkan (etnosdur) və qala (tikili) sözlərinin birləşməsindən əmələ gəlmişdir. Mənası “*çelkanların qalası*” deməkdir. Etnotoponimdir. Q.Qeybullayev də bu sözün qədim türk altay tayfalarından olan çelkan tayfası ilə əlaqədar olduğunu yazır. Müəllif D.D.Paqirev və K.D.Verbitiskiyə əsaslanaraq XIX əsrdə Şimali Qafqazda Çalxandağ oronimi, çalxan hidronimi və oykonimi olduğunu və indi də altayların şimal qrupunun *çelkan* adlandırıldığını qeyd edir [3, s. 61]. Aparılan tədqiqatlardan belə nəticəyə gəlmək olar ki, qədim türk tayfası olan çelkanların bir hissəsi Naxçıvan ərazisində yaşamış və bu tayfa adı ərazinin toponimlər sistemində öz əksini tapmışdır. Eyni zamanda da Çalxan dağ oronimi də qədim türk Çalxan//Çalkan etnonimi əsasında yaranmışdır.

Qaraquş dağı. Eyni adlı məntəqə adı 1590-cı il tarixli “İrəvan əyalətinin icmal dəftəri”ndə Naxçıvanın Mülki-Arslan nahiyəsində, 1727-ci il tarixli “Naxçıvan sancağının müfəssəl dəftəri”ndə Naxçıvanın Mülki-Arslan nahiyəsində [11, s. 28], 1728-ci il tarixli “İrəvan əyalətinin icmal dəftəri”ndə Naxçıvan livasının Mülki-Arslan nahiyəsində qeydə alınır. XIX əsr və ondan sonrakı illərdə olan mənbələrdə bu ada rast gəlinmir. Qaraquş adının qara komponenti “böyük”, “uca”, “geniş” mənasında, quş komponenti isə qədim hunlara məxsus quşan tayfa adı ilə bağlı yaranmışdır. Mənası “quşanlara məxsus uca yer, geniş məkan” deməkdir [3, s. 158]. İzahlardan da aydın olur ki, bu məntəqənin adı qədim hunların quşan tayfasının bu əraziyə köçməsi və burada məskən salması ilə əlaqədardır. Bu ad tayfa adı ilə bağlı yarandığı üçün etnooykonim hesab olunur. Məntəqə adının hazırda xarabalıqları qaldığı üçün həmin yer Qaraquş yaşayış yeri adlanır. Bu səbəbdəndə toponim etnonomim hesab olunmaqla bərabər oykooronim də hesab oluna bilər.

Qaracalal dağı. Babək rayonu ərazisində dağ adıdır. Yerli əhali arasında dağ adının Qara ləqəbli Cəlal şəxs adı ilə bağlı olduğunu söyləyirlər. Lakin Naxçıvan ərazisində kəngərlilərin geniş yayılmış tayfalarından biri olan Qaracalar tayfası olmuşdur [4, s. 68-69]. Ərazidəki bu dağ adı da həmin tayfa adı əsasında yaranmış, tələffüz zamanı sözün sonundakı r-l əvəzlənməsi (qərar-qəral) nəticəsində Qaracalar sözü Qaracalal şəklinə düşmüşdür. Beləliklə ad tayfa adı əsasında formalaşdığı üçün etnonomim hesab olunur.

Tarixi-müqayisəli metoddan istifadə edilmişdir.

Təhlil olunan yer adları Naxçıvan diyarının qədim oğuz tayfalarına məxsus olduğunu bir daha təsdiq edir ki, buna aşağıdakı nəticələri əlavə etmək olar.

1. Qədim türk tayfası olan çelkanların bir hissəsi Naxçıvan ərazisində yaşamış və bu tayfa adı ərazinin toponimlər sistemində öz əksini tapmışdır. Babək rayonu ərazisində Çalxanqala, Çalxan dağ oronimləri də qədim türk (Çalxan//Çalkan) etnonimi əsasında yaranmışdır.

2. Kitabı-Dədə Qorqud dastanında adı çəkilən sallaxana etnonimi bu ərazilərin türk yurdu, oğuz yurdu olmasından xəbər verir.

3. Buzqov etnotoponimini araşdırarkən aydın olur ki, məhz bu toponimin qov/kov tayfaları ilə deyil bus tayfaları ilə bağlılığı ərazinin daha qədim dövrlərə mənsub olduğunu sübut edir.

ƏDƏBİYYAT

1. Azərbaycan toponimləri, Ensiklopedik lüğət, Bakı: Azərbaycan Sovet Ensiklopediyası, NRB, 1999, 588 s.
2. Babayev S.Y. Naxçıvanda "Kitabi Dədə Qorqud" toponimləri, Bakı: Yeni nəşrlər evi, 1999, 284 s.
3. Bağirov A. Naxçıvan oykonimləri, Bakı: Nurlan, 2008, 333 s.
4. Bağirov A. Oronimlərin linqvistik xüsusiyyətləri (Naxçıvan Muxtar Respublikasının materialları əsasında), Bakı: Elm və təhsil, 2011, 220 s.
5. Baxşıyeva T.L. Qafqazın türk mənşəli toponimləri. Bakı: Avropa, 2010, 256 s.
6. Budaqov B., Qeybullayev Q. Ermənistanda Azərbaycan mənşəli toponimlərin izahlı lüğəti, Bakı: "Oğuz eli", 1998, 453 s.
7. Budaqov Ə.B. Türk uluslarının yer yaddaşı. Bakı: Elm, 1994, 272 s.
8. Fəruk Sümər. Oğuzlar, Bakı: Yazıcı, 1992, 334 s.
9. İrəvan əyalətinin icmal dəftəri (araşdırma, tərcümə, qeyd və əlavələrin müəllifləri: Z.Bünyatov və H.Məmmədov (Qaramanlı). Bakı: Elm, 1996, 184 s.
10. Naxçıvan sancağının müfəssəl dəftəri. Bakı: Sabah, 1997, 336 s.
11. Rzayev F. Naxçıvan əhalisinin etnogenizi tarixindən. 2 cildə, II c., Bakı: ADPU, 2017, 589 s.
12. Шопен И. Исторический памятник состояния Армянской области в эпоху ее присоединения к Российской империи. Санкт-Петербург, 1852, 644 с.
13. Tanrıverdi Ə.B. "Kitabi- Dədə Qorqud" da şəxs adları Bakı: Elm, 1996
14. Təhmasib M. Məqalələr, Bakı: "Elm", 2005, 218 s.

ŞƏRUR DÜZÜNÜN BƏZİ ETNOOYKONİMLƏRİNİN ETİMOLOJİ TƏHLİLİ

AYSEL EMİNOVA

AMEA Naxçıvan Bölməsi
İncəsənət, Dil və Ədəbiyyat İnstitutu
ayselmetinoguz@gmail.com
NAXÇIVAN, AZƏRBAYCAN

Xülasə. Şərur düzünə daxil oykonimlərinin mənşəyinin araşdırılması göstərdi ki, ərazi əskidən Azərbaycan türklərinə məxsus olmuşdur. Şərur doğma Azərbaycanın, Naxçıvanın bir parçasıdır. Burada zəngin keçmişimizdən xəbər verən toponimlər çoxluq təşkil edir. Bu toponimlər isə bizim şanlı tariximizdir. Bu əzəmətli tarix bizim tarixdir, türk tarixidir. Şərur əzəldən türk məskəni olduğu üçün təbii ki, türk mənşəli toponimlər burada üstünlük təşkil edir. Buradakı toponimlərin demək olar ki, hamısı türk mənşəlidir. Məqalədə də Şərur düzündə yerləşən bir qisim etnooykonimlərin mənşəyi araşdırılıb, etimoloji təhlili aparılmışdır.

Açar sözlər: *Şərur rayonu, etnooykonim, türk, Aralıq, Muğanlı, Kürçülü*

Giriş. Yer adları xalqımızın mənəvi sərəvətidir. Hər bir yaşayış məskəninə adı özündə möhtəşəm bir tarix yaşadır. Bu əzəmətli tarix bizim tarixdir, türk tarixidir. Bütöv Azərbaycan ərazisində olduğu kimi, Şərur düzü də zəngin onomastik vahidlərə malik bir yerdir ki, bunun bir qolunu oykonimlər, yəni kənd yaşayış məskənlərinin adı təşkil edir.

Şərur əzəldən türk məskəni olduğu üçün təbii ki, türk mənşəli toponimlər burada üstünlük təşkil edir. Buradakı toponimlərin demək olar ki, hamısı türk mənşəlidir. Məlum olduğu üzrə, müxtəlif tarixi dövrlərdə-istər Hun imperiyası dövründə, istər xalqların böyük köçündə, istərsə də oğuz yürüşləri dövründə və s. Cənubi Qafqaza, həmçinin Azərbaycana müxtəlif türk tayfaları gəlmişdir. Yerli türk əsilli əhali yeni gələnlərin məskunlaşdığı yerləri onların öz adları ilə adlandırmışlar. Məqalədə də Şərur düzündə yerləşən bir qisim etnooykonimlərin mənşəyi araşdırılıb, etimoloji təhlili aparılmışdır.

Aralıq Şərur düzündə oykonimdir, yəni yaşayış məskənidir. Bu ad identik oykonimdir, yəni təkrar yolu ilə yaranır. Belə ki, əhali bir yerdən başqa yerə köçərkən yeni yaşayış məskənlərinə əvvəlkinin adını verirlər. Köçün məsafəsi uzaq olduqda ad eynilə qalır, yaxın olduqda isə fərqləndirici sözlərdən (yuxarı, aşağı, birinci, ikinci və s.) istifadə olunur. Aralıq oykonimini şəffaf toponimlər qrupuna aid etmək olar. Çünki yaşayış məntəqəsinin adı dilimizin öz daxili imkanları əsasında yaranmışdır və mənası da aydındır.

Aralıq toponimi bəzi mənbələrdə təsviri, bəzi mənbələrdə isə etnooykonim kimi göstərilir. Təsviri toponim kimi Aralıq oykonimini təhlil edən tədqiqatçılar göstərir ki, məna bu söz “iki yerin ortası”nı bildirir. Şərur rayonundakı Aralıq kəndləri Araz çayı ilə Arpaçay arasında yerləşdiyi üçün bu cür adlanmışdır (10, s. 453). Tədqiqatçı F. Rzayevin fikrincə, bu adın müasir leksikonumuzdakı “aralıq”, “orta” sözləri ilə heç bir bağlılığı yoxdur. Sözü –ıq şəkilçisi Azərbaycan dilində feillərdən isim və sifət düzəldən şəkilçi kimi işlənir. Bu halda “aral” kök olaraq qalır və “aral” sözü “uca ər”, “uca igid” mənasında olduğunu qeyd edir (12, s. 196-197).

Bizim fikrimizcə, Aralıq oykoniminin türk Aral tayfasının adı ilə əlaqədar formalaşması daha inandırıcıdır. Bu yaşayış məntəqə adı səlcuq oğuzlarından olub, sonralar monqolların arasında da qeydə alınmışdır. Bəzi tədqiqatlara görə arallar tarix səhnəsinə eramızdan əvvəl II minillikdə çıxmışlar. Aralıq etnooykonimi “şöhrətli Arallar” mənasındadır.

Ərəbyengicə Şərur rayonu ərazisində qeydə alınmış etnotponimlərdən biridir. Bəzi tədqiqatçılar toponimdəki müxtəlif səs və səs birləşmələrinə əsaslanmaqla “Yengicə” oykoniminin saklarla bağlı olduğu fərziyyəsini irəli sürmüş və bu oronimi “ışıqlı saklar”, “od sakları” mənasında izah etmişlər. Ərəb komponentinin isə bu oykonimə ərəb istilasından sonra əlavə edildiyi fikrini irəli sürmüşlər (12, s. 77). Qeyd edək ki, tarixən Şərurla eyni inzibati vahidlərin tərkibinə daxil olmuş Dərələyə ərazisində də ərəblərlə bağlı Ərəbxəncəri, Ərəbkəndi kimi toponimlər qeydə alınmışdır (9, s. 126). Bütün hallarda etnooykonimdəki ilk komponentin ərəblərlə bağlı olduğu şəksizdir. “Yengicə” komponenti isə şəksiz ki, dərinəndən araşdırılmalıdır. Biz “yengicə” komponentinin saklarla bağlı olduğunu və fonetik hadisələr nəticəsində bu şəkllə düşdüüyü fərziyyəsini qəbul etmirik. “Azərbaycan toponimlərinin ensiklopedik lüğəti”ndə Yengicə Yenice oykoniminin fonetik şəkli kimi göstərilmişdir (1, s. 275). Lüğət tərtibçilərinin fikrincə, Yenice və Yengicə adlanan kəndlər əhalinin müəyyən hadisə ilə (əsasən torpaq çatışmamazlığına görə) əlaqədar ana kənddən köçüb kənar yerdə yeni məntəqə salması nəticəsində yaranmışdır və bu mənada oykonim “yeni kənd” mənasındadır. Bizim fikrimizcə isə, Yengicə və Ərəbyengicə toponimlərinin yerli əhali arasında necə ifadə olunmasına diqqət yetirmək lazımdır. Çöl materialları topladığımız dövrdə yerli sakinlər tərəfindən toponimin daha çox “Yeycə” və “Ərəbyeycə” formasında tələffüzünə rast gəldik. Fikrimizcə, əhalinin bu formada tələffüzü komponentin Yaycı türklərinin adı ilə bağlı olduğu fikrini irəli sürməyə imkan verir. Unutmamaq lazımdır ki, kəndin adı 1728-ci il tarixli “İrəvan əyalətinin müfəssəl dəftəri”ndə Yengicə kəndinin digər adı kimi Qazançılar adı göstərilmişdir (2, s. 100) ki, Qazançılar da oğuzların bir qolu hesab edilirlər.

Kosacan toponimini də bir sıra tədqiqatçıları etnooykonim hesab edirlər. Bu toponimin struktur-semantik təhlilini aparan F.Rzayev göstərir ki, “kos” komponenti kaş/kas türkləri ilə bağlıdır. Sözü tərkibindəki ikinci ac/ak komponenti isə “uca”, “ucalmaq” mənasındadır. Sözü sonundakı “an” komponentini isə tədqiqatçı mənsubluq şəkilçisi hesab etmişdir (12, s. 59.). Beləliklə, müəllif toponimin məna yozumunu “müdrək kaslara məxsus yer” kimi vermişdir. Aparılan təhlilləri nəzərdən keçirdikdən sonra, tamamilə F. Rzayevin fikri ilə razılışıb toponimi etnooykonim hesab edirik.

Muğanlı etnooykoniminin struktur semantik təhlili də bu adın kökündə etnonimin dayandığını göstərir. Şərur rayonu ərazisində yerləşən bu kəndin adı mənbələrdə daha iki formada “Muğan” və “Muğancıq” şəkillərində də əksini tapmışdır (8, s. 168). Biz də bu toponimin həm tarixi həm də, müasir formasını nəzərə alaraq etnooykonimin struktur-semantik təhlilini kompleks şəkildə aparmağa çalışdıq. Hər üç formanın kökü hesab edə biləcəyimiz “Muğan” sözünü etnonim, antropnim hesab edənlər vardır. Etnonim olaraq Muğanı bir sıra müəlliflər muğ/maq+an şəkllində izah edirlər. Bu izahda muğ/maq komponenti qədim Midiya tayfalarından biri olan muğları/maqları ifadə edir. Sözü ikinci komponentini isə Ə.Dəmirçizadə və başqaları İran dillərindəki –an cəm şəkilçisi ilə bağlayırlar (6, s. 38). T.Əhmədov da Muğan sözünü etnonim kimi izah etmişdir. Lakin onun izahında bu ad qədim Midiya tayfaları ilə deyil, XVII əsrdə şahsevən tayfalarından biri olan muğanlılarla əlaqələndirilmişdir (7, s. 66-67). Bəzi digər müəlliflər isə Muğan adını hun hökumdarlarından birinin adı ilə bağlamışlar.

Beləliklə, sözün Muğanlı formasında izah edərkən üç komponenti fərqləndirmək mümkündür: Muğ+an+lı. “Muğ” sözü Midiya və Atropatenanın tarixində mühüm rol oynamış, zərdüştiliyyənin məbədlərində dini ritualları yerinə yetirməklə vəzifələndirilmiş muğlarla bağlıdır və Azərbaycan ərazisindəki Muğan adlı yer adlarının əksəriyyəti məhz bu tayfalarla əlaqədar meydana çıxmışdır. Muğan sözünə əlavə olunmuş son komponent olan “lı” isə mənsubiyətlik bildirir və “Muğandan gələnlərin yaşadığı məkan”ı ifadə edir. Bu etnooykonimin tarixi forması olan Muğancıq adındakı –cıq hissəsi isə kiçiltmə bildiri. Başqa sözlə desək Muğandan gəlmiş tayfalar yeni yaşayış məskənlərini “Kiçik Muğan”, ətrafdakı qonşuları isə həmin kəndi “Muğandan gələnlərin yaşadıkları yer” kimi adlandırmışdır. Tarixi mənbələrdə “Muğanlı” və Muğancıq” toponimlərinin paralel olaraq qeydə alınmasını da məhz bununla izah etmək mümkündür.

Kürçülü toponimi struktur-semantik təhlili və məna yozumu mübahisəli olan etnooykonimlərdən biridir. Müxtəlif tarixi dövrlərdə kəndin adı “Kürçulu”, “Kürd Çüllü” və “Kürdçülü” formalarında olmuşdur. Müstəqillik illərində kənd Kürçülü adlandırılmışdır. B.Budaqov, Q.Qeybullayev kimi tədqiqatçıların fikrincə, bu toponim iki komponentdən (qurd və çullu) komponentlərindən ibarətdir (5, s. 78). Bu müəllimlər toponimin ikinci komponentini türk çullu tayfasının adı ilə bağlamışlar. Toponimin yozumu ilə bağlı başqa bir fikrin olduğunu yazan A.Bağirov göstərirdi ki, kənd İrəvan əyalətinin Çullu kəndindən köçüb gələn kürdlər tərəfindən salındığı üçün belə adlanmışdır (3, s. 155). İstənilən alda hər iki izahda bu toponimin etnooykonim olduğu şəksizdir. F.Rzayev “kür” komponentini “coşqun, igid” mənalarında izah etmiş, “çul” komponentinin isə tayfa adı ilə bağlamışdır (12, s. 194.) Çul tayfalarından “Gülüstani-İrəm”də bəhs edən A.Bakıxanov bu tayfaları oğuz tayfalarının biri kimi göstərmişdir. Türk tədqiqatçılarından R.Özdək onları hun (11, s. 60), F.Bayat isə peçeneq hesab etmişdir (4, s. 91).

Tədqiqat metodu. Məqalədə tarixi-müqayisəli metoddan istifadə olunub.

Nəticə. Təhlil olunan yer adları Naxçıvan diyarının qədim oğuz tayfalarına məxsus olduğunu bir daha təsdiq edir ki, buna aşağıdakı nəticələri əlavə etmək olar.

1) Şərur düzünə daxil oykonimlərinin mənşəyinin araşdırılması göstərdi ki, ərazi əskidən Azərbaycan türklərinə məxsus olmuşdur.

2) Aralıq oykoniminin türk Aral tayfasının adı ilə əlaqədar formalaşmış, səlcuq oğuzlarından olub.

3) Yengicə kəndinin digər adı kimi Qazançılar adı göstərilmişdir ki, o da oğuzların bir qolu hesab edilirlər.

Şərur doğma Azərbaycanın, Naxçıvanın bir parçasıdır. Burada zəngin keçmişimizdən xəbər verən toponimlər çoxluq təşkil edir. Bu toponimlər isə bizim şanlı tariximizdir.

ƏDƏBİYYAT

1. Azərbaycan Toponimlərinin Ensiklopedik Lüğəti. Bakı: Şərqi-Qərbi, 2007, 427 s.
2. Babayev S. Naxçıvanda “Kitabi-Dədə Qorqud” toponimləri. Bakı: XXI əsr yeni nəşrlər evi, 1999, 224 s.
3. Bağirov A. Naxçıvan oykonimləri. Bakı: Nurlan, 2008, 336 s.
4. Bayat F. Türk dili tarixi. Ankara, 2003, 91 s.
5. Budaqov B., Qeybullayev Q. Naxçıvan diyarının yer yaddaşı. Bakı: Nafta-Press, 2004, 78 s.
6. Dəmirçizadə Ə.M. 50 söz. Bakı: Gənclik, 1968, 38 s.
7. Əhmədov T. El-obamızın adları. Bakı, Gənclik, 1984, 66 s.
8. İrəvan əyalətinin icmal dəftəri. Araşdırma, tərcümə, qeyd və əlavələrin müəllifləri akademik Z.Bünyadov və H.Məmmədov. Bakı: Elm, 1996, 184 s.
9. Историческая география Западного Азербайджана. Сост. С.Асадов. Под. Ред. Б.Будагова. Спб.: Изд-во С.-Петербур. Ун-та, 2007, 560 с.
10. Naxçıvan folkloru antologiyası. II cild, Naxçıvan: Əcəmi, 2011, 496 s.
11. Özdək R. Türkün qızıl kitabı. I cild, Bakı: Yazıçı, 1992, 60 s.
12. Rzayev F. Qədim Şərur oykonimlərinin mənşəyi. Bakı: Nurlan, 2006, 240 s.

“DASTANI - ƏHMƏD HƏRAMİ” POEMASINDA FRAZEOLOGİZMLƏR

Fil.ü. f. d., b/m AYTƏN ƏHMƏDOVA

Gəncə Dövlət Universiteti, Filologiya

83-aytan@mail.ru

GƏNCƏ, AZƏRBAYCAN

Xülasə

Hər bir dilin leksik sistemində müxtəlif dil vahidləri vardır. Birləşmə şəklində işlədilən bu leksemlər bəzən bir sözü ifadə etmək üçün istifadə olunur. Belə leksikləşmiş söz birləşmələri dilçilik ədəbiyyatında frazeoloji vahidlər, məcmusu isə frazeologizmlər adlanır. Məqalədə “Dastani- Əhməd Hərami”nin dilində işlədilmiş frazeoloji birləşmələr tədqiq edilmişdir. Belə ki, məqalədə frazeoloji birləşmələrin sinonimliyi, derivation xüsusiyyətləri, kommunikativ funksiya araşdırılmışdır.

Açar sözlər: poema, frazeologizmlər, təhlil

Giriş

“Dastani- Əhməd Hərami” poeması XIII əsrdə Azərbaycan dilində yazılmış epik şeir nümunəsidir. Əsər 1928-ci ildə türk alimi Tələt Onay tərəfindən aşkarlanıb, çap olunmuşdur. Eyni zamanda o, əsərin Azərbaycan türkcəsində olduğunu da qeyd etmişdir.

Məqaləni yazmaqda məqsəd XIII yüzillikdə yazılmış dəyərli bir əsərin dil xüsusiyyətlərini təhlil etməkdir. Daha dəqiq desək, əsərdəki frazeologizmləri aşkarlayıb, bu günümüzdə işlənmə formaları ilə müqayisə etməkdir.

Məqalədən “Dastani- Əhməd Hərami” ilə bağlı yazılacaq dissertasiya işlərində, məqalələrdə istifadə oluna bilər. Məqalə diaxron planda tədqiq olunmuşdur.

Məqalə təsviri metodla işlənmişdir. Eyni zamanda yeri gəldikcə müqayisəli tarixi metoddan da istifadə olunmuşdur.

Əsərdə frazeologizmlərin tədqiqi

Frazeologiya yunan sözü olub, dildə mövcud olan sabit söz birləşmələrinin məcmusu deməkdir [2, 88]. Frazeoloji birləşmələr nitq ifadəlilik, obrazlılıq, canlılıq gətirən, onu daha təbii, təsirli edən dil vahidlərindəndir. Belə birləşmələrə sabit söz *birləşmələri* də deyilir. Frazeoloji vahidlərin yaranma tarixi çox qədimdir. Onlar xalqımızın həyat tərzini, məişəti, məşğul olduğu sənət- peşə inam və inancları, adət- ənənələri və s. ilə bağlı olaraq yaranmışdır. Məsələn, xəbər almaq, saqqalı ələ vermək, o dünyalıq olmaq, duz- çörək kəsmək və s.

Frazeoloji vahidlər, əsasən, iki mənəbə əsasında yaranır: I. Dilimizin daxili imkanları hesabına, II. Alınmalar hesabına [5, 286]. “Dastani- Əhməd Hərami” poemasından götürülən nümunədə də bunu müşahidə edə bilərik. Məsələn, yürəginə su səpildi (dilin daxili imkanları hesabına), cüda düşmək (bir tərəfi alınma sözlərin hesabına).

Frazeoloji birləşmələr məcazi mənəli olur. Bunlar bir sözə - bir leksik vahidə bərabər olan birləşmələrdir. Məsələn, 1. “Şaşı baxdım, *cüda düşdüm* bən andan” [3, 20]. 2. “*Dil açdı*, söylədi pərdə götürdi” [3,40]. “Dastani- Əhməd Hərami” əsərindən götürülmüş nümunələr də frazeologizmlərin işləndiyini müşahidə edirik. Birinci cümlədə *cüda düşmək* (ayrı düşmək)- ayrılmaq, ikinci cümlədə isə *dil açdı*- dilləndi, dedi mənələrində işlədilmişdir. Yəni *cüda düşmək* və *dil açmaq* ifadələrini istər bədii dildə, istərsə də ümumi danışiq prosesində bir sözlə ifadə etmək olur. Ancaq əsərə bədiilik qatmaq üçün bu tip birləşmələrdən istifadə olunur.

Frazeoloji birləşmələrin tərkibindəki sözlər həqiqi mənələrini itirir və yalnız məcazi mənədə işlədilir. Bu cəhətə görə onlar sərbəst (sintaktik) söz birləşmələrindən fərqlənir, yəni dildə sabit birləşmə kimi müşahidə olunur. Komponentlərinin mənəca qovuşuq və ayrılmaz olması frazeologizmlərin sabitliyini göstərir. Bu birləşmələrin quruluşunda mənə birləşdirən və mənə

fərqləndirən əlamətlər vardır. Diferensial (məna fərqləndirən) əlamətlər bu tip birləşmələrin mənacə rəngarəng olduğunu, inteqral (məna birləşdirən) əlamətlər isə bir frazeologizmin digərinə uyğunluğunu göstərir. Frazeologizmlərin mənası tərkib üzvlərinin mənaları əsasında yox, bütövlükdə müəyyənləşir. Bunların mənasına forma və məzmun vəhdəti baxımından yanaşmaq lazımdır. Frazeologizmləri təşkil edən sözlər tərkibcə və sıracə sabit, mənacə bir leksemi ifadə edir. Frazeologizmlər tərkibcə dəyişməz birləşmələrdir. Bunları dildə hazır şəkildə götürülüb istifadə olunur. Onun tərkib hissələri bir- biri ilə möhkəm bağlıdır, sistem təşkil edir. Sabit söz birləşmələrinin leksik tərkibi ən azı iki və ya üç sözdən təşkil olunur. “Dastani- Əhməd Hərəmi”dən seçilmiş nümunələrə diqqət yetirək. Məsələn, *İçindən keçirir* nə söz, nə qovğa [3, 53], *Bəni həsrət oduna yaxma*, *ey dost* [3, 59], *Ol aradan yolu kəsmişlər* idi [3, 23]. Həman də *gögdəsindən başın aldı* [3, 32]. *İçindən keçirmək*- fikirləşmək iki sözdən, *həsrət oduna yaxmaq* (həsrət odunda yanmaq) – ayrılıq odunda yanmaq, ayrılmaq, üç sözdən, *yolu kəsmişlər*- (yolu) bağlamaq, iki sözdən, *gögdəsindən başın aldı* (gövdəsindən başın ayırmaq)- (başın) kəsmək, üç sözdən təşkil olunmuşdur.

“Dastani- Əhməd Hərəmi”nin lüğət tərkibində mühüm yer tutan frazeoloji sinonimlər əsərə müxtəlif məna rəngləri verən ifadəli dil materiallarındanır. Bu ifadələr təsvir edilən hadisə, şərait, surətlərini xarakterindən asılı olaraq müxtəlif üslub və məqsədlərlə mətnədə işlədilmişdir. Hərəmi dastanında “məlumat almaq və ya vermək” anlayışı ilə əlaqədar olaraq işlədilən feili frazeoloji ifadələr bu cəhətdən diqqətəlayiqdir. Xəbər almadı [3, 93], xəbər oldu [3, 84], xəbər verürlər [3, 76], xəbər bil [3, 91], xəbər alaydı [3, 94], xəbər ver [3, 48] və s. sözlər “nəyi isə məlumat almaq və ya vermək” məhfumuna sinonim olan frazeoloji ifadənin dastanda işlənməsi sinonimlərin üslubi xüsusiyyətlərindən irəli gələn bir haldır. Əsərdə işlədirmiş “...yaxdı hicr oduna kəndözünü” (özü- özünü) [3, 56] - özünü hicran odunda yandırmaq və “...həsrət oduna yaxma” [3, 59] - ayrılıq, hicran, həsrət odunda yandırma kimi frazeologizmlər bir- biri ilə sinonimlik təşkil edir. Məlumdur ki, bədii əsərdə eyni söz və ifadələrin təkrar edilməsi əsasən, onun üslubi cəhətdən ağırlaşmasına, təsir qüvvəsinin azalmasına səbəb olur. Məhz sinonimlərin bu xüsusiyyətlərini nəzərə alaraq “Dastani- Əhməd Hərəmi” əsərinin müəllifi onların işlənməsinə xüsusi əhəmiyyət vermişdir.

Frazeoloji birləşmələrin çoxu feillə, az qismi isə başqa nitq hissələrinə ekvivalentdir. Feili frazeoloji birləşmələr iş, hal- vəziyyət mənasında olub, əsasən cümlənin xəbəri vəzifəsində işlədilir. Məsələn, *Həqin qüdrətini yad edəlim* [3, 19], *Güləndam dəng oluban fikrə batdı* [3, 34], *Fədə olsun yolunda dadlı canım* [3, 55], *Canına od düşüb sanki qudurdu* [3, 69], *Qara bağrum bənim qər q oldu qanə* [3, 65] və s. Bunları təşkil edən sözlər sabit birləşmənin ümumi mənasının formalaşmasında əsas rol oynayır. Buna görə də belə birləşmələrin daxilindəki sözlər onların əsas komponentləri olur. Feili frazeoloji vahidlərin çoxu cümlədə müəyyən obyekt tələb edir. Məsələn, *Xahiş edirəm, İbada göz qoyasınız* (C. Əmirov).

Frazeoloji birləşmələrin isim komponentlərinin çoxu, feil komponentlərinin isə hamısı müasir dildə müstəqil işlənən sözlərdir.

Leksik cəhətdən əlaqədar olan sözlərin derivation bağlılığı nəticəsində geniş və ya dar səciyyəli frazeologizmlər yaranır. Derivation məna bağlılığına görə *əl və almaq* sözləri müəyyən semantik söz qrupları ilə birləşə bilər: *əl vermək, əl tutmaq, əl qaldırmaq; xəbər almaq, söz almaq, tərbiyə almaq* və s. Lakin *əl və almaq* sözləri *baxmaq, görmək, qaçmaq* tipli sözlərlə birləşə bilmir. Çünki bu sözlərlə *əl və almaq* sözü arasında derivation məna bağlılığı yoxdur. “Dastani –Əhməd Hərəmi” əsərində işlədilmiş *çıxmaq* sözü də bu qəbildəndir. Nümunələrə diqqət yetirək: “*Başın çıxardı, kim baxaydı andan*” [3, 32], “*Kərəm eylə sözündən çıxma, ey dost*” [3, 59], “*Əl alışıb yenə taxta çıxarlar*” [3, 87], “*Alıb bəylər başın meydanə çıxdı*” və s. Nümunələrdə istifadə edilmiş *çix* (maq) leksemi bir neçə mənanı ifadə etmişdir. Başın çıxarmaq- (başın) göstərmək, *sözündən çıxmaq*- sözə baxmamaq, dinləməmək, *taxta çıxmaq*- şah olmaq, vəzifəyə keçmək, *meydana çıxmaq* – meydana və ya məlum toplanış yerinə gəlmək və s. mənalarda işlədilmişdir.

Bədii ədəbiyyatda bəzən cümlə tipli frazeologizmlər işlədilməkdədir. Cümlə tipli frazeologizmlər kommunikativ funksiya daşıyır. Buna görə də bunlara kommunikativ frazeologizmlər deyilir [4, 219]. Kommunikativ frazeologizmlər öz forma və məzmununa görə cümləyə bərabərdir, bütöv bir məlumatı bildirir. Məsələn, “Sevincdən dərisinə sığmaz oldu” [3, 97], “Həlak edib işini bitirdi” [3, 103], “Yürəginə su səpildi” [3, 106], “Gögdəsində başın aldı” [3, 32] və s.

Bəzən frazeoloji vahidlərin yaranmasında rəvayətli ifadələr mənbə rolunu oynayır. Rəvayətli ifadələr əsasında formalaşmış *bişmiş toyuğun gülməyi gəlmək, dəvəsi ölmüş ərəb, başı əlhəd daşına dəymək* və s. kimi frazeoloji vahidləri bu qəbildən saymaq olar [1, 47].

Nəticə

Uzun bir inkişaf yolu keçmiş dilimiz mükəmməl bir dildir. Biz dilimizin zənginliyini “Dastani- Əhməd Hərami” əsərini tədqiq edərkən müşahidə etdik. Beləliklə, ümumxalq təfəkkürünün məhsulu olan frazeoloji birləşmələr istər XIII əsrdə, istərsə də müasir dövrdə eyni mənə kəsb etmişdir. Bunu aşağıdakı cədvəldə də görmək olar:

“Dastani- Əhməd Hərami” əsərində mənası	Müasir qrammatikamızda mənası
<i>cüda düşdüm</i> – ayrıldı, ayrı düşdü	ayrıldı, ayrı düşdü
<i>dil açdı</i> - dilləndi, dedi	dilləndi, dedi
<i>həsrət oduna yaxma</i> - ayrılmaq, ayrılıq çəkmək	ayrılmaq, ayrılıq çəkmək
<i>yolu kəmişlər</i> - bağlamaq	bağlamaq
<i>gögdəsindən başın aldı</i> - öldürdü	öldürdü
<i>fikrə batdı</i> - fikirləşdi	fikirləşdi
<i>canına od düşüb</i> - həyəcanlanmaq	həyəcanlanmaq
<i>qara bağrum bənim qərğ oldu qanə</i> kədərləndi	kədərləndi
<i>sözümdən çıxma</i> - dinlə, sözümə bax	dinlə, sözümə bax
<i>taxta çıxarlar</i> - hakimiyyətə gələrlər	hakimiyyətə gələrlər
<i>sevincdən dərisinə sığmaz oldu</i> - sevincinin həddi- hüdudu olmadı	sevincinin həddi- hüdudu olmadı
<i>işini bitirdi</i> - öldürdü	öldürdü
<i>yürəginə su səpildi</i> - sakitləşdi	sakitləşdi

Ədəbiyyat

1. Bayramov H. Azərbaycan dili frazeologiyasının əsasları. Maarif nəşriyyatı. Bakı / Azərbaycan. 1978: 1- 298
2. Cəfərov S. Müasir Azərbaycan dili. Şərq- Qərb nəşriyyatı. Bakı / Azərbaycan. 2007: 1- 191
3. Dastani- Əhməd Hərami. Şərq- Qərb nəşriyyatı. Bakı / Azərbaycan. 2004: 1- 119
4. Həsənov H. Müasir Azərbaycan dilinin leksikası. Bakı / Azərbaycan. 1988: 1- 306
5. Xəlilov B. Azərbaycan dilinin leksikologiyası. Nurlan nəşriyyatı. Bakı / Azərbaycan. 2008: 1- 442

“CODEX CUMANICUS”DA QƏDİM LEKSİK ÜNSÜRLƏR

İMANYAR QULİYEV

Bakı Dövlət Universiteti
Filologiya/Türkologiya
irbdu@yahoo.com
BAKİ, AZƏRBAYCAN

XÜLASƏ

Qədim və orta əsrlərdə türk coğrafiyasında üç böyük xalq ön planda görünür ki, onlardan biri də qıpçaqlardır. Qıpçaqların yazı mədəniyyəti və ədəbiyyatı uyğur və oğuzlardan geri qalsa da, türkoloji araşdırmalar baxımından xeyli dil materiallarını ehtiva edir. XIII əsrin sonrları - XIV əsrin ortalarında italyan tacirlər və alman missionerlər tərəfindən yazıya alınan qıpçaq əsəri “Codex Cumanicus” da bu qəbildəndir. Bu məqalədə qədim türk dilinə [Orxon-Yenisey və uyğur abidələri] xas bəzi leksik ünsürlərin latınca yazılmış ilk türk əsəri “Codex Cumanicus”da izləri, işlənmə şəkilləri, məruz qaldığı dəyişikliklər, mənə daralmaları və ya genişlənmələri araşdırılmışdır. Məqalədə tədqiqatə cəlb edilən dil materialları və aparılan müqayisələr həm ərazi, həm də mədəniyyət baxımından əsas türk-müsəlman mərkəzlərindən aralıda yerləşən qıpçaqların dilində qədim türk dilinə xas leksik ünsürlərin yaşadığını və üstündən altı əsr keçsə də, ilkin mənalarını qoruduğunu göstərir.

AÇAR SÖZLƏR: Codex Cumanicus, qıpçaq, uyğur abidəsi, qədim türk dili, Orxon-Yenisey abidələri

ANCIENT LEXICAL ELEMENTS IN CODEX CUMANICUS SUMMARY

In ancient and medieval Turkic geography, three great peoples appeared in the foreground that, one of them being the Kipchaks. Although the written culture and literature of the Kipchaks lags behind the Uyghurs and Oghuzs, they contain a lot of linguistic material in terms of Turkic studies. The Kipchak work Codex Cumanicus, written by Italian merchants and German missionaries at the end of the thirteenth century - in the middle of the fourteenth century, is similar. This article examines the traces of forms of use, changes, narrowing or expansion of the lexical elements of the ancient Turkic language [Orkhon-Yenisey and Uyghur monuments] in Codex Cumanicus – the first Turkish work which written in Latin. The language materials and comparisons involved in the article show that the language of the Kipchaks, which is far from the main Turkic-Muslim centers both in terms of territory and culture, has lexical elements typical of the ancient Turkic language and retains its original meanings, although six centuries have passed.

KEY WORDS: Codex Cumanicus, Kipchak, Uyghur monument, ancient Turkic language, Orkhon-Yenisey monuments

ДРЕВНИЕ ЛЕКСИЧЕСКИЕ ЭЛЕМЕНТЫ В «CODEX CUMANICUS» ИМАНЯР КУЛИЕВ РЕЗЮМЕ

В древние и средневековые времена на переднем плане стояли три великих народа, одним из которых были кыпчаки. Несмотря на то, что письменная культура и литература кыпчаков отстает от уйгур и огузов, они содержат большое количество лингвистических материалов с точки зрения тюркологических исследований. Одним из таковых является перенесенное на бумагу итальянскими купцами и немецкими миссионерами в конце XIII - начале XIV века кыпчакское произведение «Codex Cumanicus». В этой статье исследуются следы некоторых лексических элементов, присущих древнетюркскому языку [орхоно-енисейские и уйгурские памятники], методы использования, изменения, которым они подверглись, их смысловые сужения и расширения в первом тюркском произведении, написанном на латыни, «Codex Cumanicus». Исследуемые в статье языковые материалы и сопоставления показывают, что язык кыпчаков, далекий от основных тюрко-мусульманских центров, как по территории, так и по культуре, имеет лексические элементы, типичные для древнетюркского языка, и сохраняет свое первоначальное значение в течение 6 веков.

КЛЮЧЕВЫЕ СЛОВА: Codex Cumanicus, кыпчак, уйгурский памятник, древнетюркский язык, орхоно-енисейские памятники

GİRİŞ

XIII əsrin sonları - XIV əsrin ortalarında Qara dənizin şimalında bir qırpaq şəhərində yazıldığı ehtimal olunan CC məhz o bölgəyə aid əlimizdə olan qiymətli qırpaq abidələrindən biridir. “Kumanların, yəni qırpaqların kitabı” mənasına gələn bu abidə dövrümüzə qədər gəlib çatan latın [qotik] əlifbası ilə yazılmış ilk türk abidəsidir. Abidənin yeganə əlyazması İtaliyanın Venesiya şəhərində Santa Markus kitabxanasında saxlanılır.

CC-nın italyan bölümü adlanan 1-55-ci vərəqləri ticarət işlərini asanlaşdırmaq, alman bölümü adlanan 56-82-ci vərəqləri isə qırpaqlar arasında xristianlığı yaymaq məqsədilə tərtib edilmişdir. Yazılma məqsədi əsərin məzmununa təsir etmişdir. Belə ki, italyan bölümü italyanca-farsca-qırpaqca lüğətdən, alman bölümü isə əsasən “İncil”dən tərcümələrdən, qırpaq dilinə çevrilmiş xristian dini məzmunlu nəğmələrdən, qırpaq dilində notla yazılmış bir dini nəğmədən, qırpaq folkloruna aid 52 tapmacadan və atalar sözlərindən, həmçinin latınca-qırpaqca və qırpaqca-almanca lüğət parçalarından və qırpaq dilinin qrammatikasına aid latın dilində izahatdan ibarətdir.

Qədim türk dili ünsürlərinin, leksik vahidlərinin izlərinin qırpaq əsəri “Codex Cumanicus”un leksikasında araşdırılması mühüm əhəmiyyət kəsb edir. Çünki qədim türk dili sonralar əsasən üç istiqamətdə inkişafını davam etdirmişdir: oğuz, karluq [uyğur] və qırpaq. Qədim türk dilindəki leksik ünsürlərin CC-un lüğətində nə səviyyədə işləndiyini, hansı mənə və şəkil dəyişikliklərinə məruz qaldığını izləmək qədim türk leksikasının keçdiyi inkişaf yolunun qırpaq dili kontekstində öyrənilməsi baxımından əhəmiyyətlidir. CC-da qədim türk dili ilə səsləşən yüzlərlə söz vardır ki, onların hamısını burada tədqiqatə cəlb etmək mümkün deyildir. Burada daha nəzərəçarpan, dini inancların izlərini daşıyan və CC mühitində müəyyən mənə çalarları ilə zənginləşən bir sıra leksik vahidlər araşdırılmışdır.

arı, aruk: CC-da “napak, murdar, günahkar” mənalarında *aruksuz* sözü işlənmişdir. *Kim yazux bilə daqı aruksuz köñül bilə Teñirniñ yetəsin alsa, ol saqınır: “Emdi men arimen”*. “Kim

günahla və napak qəlblə çörək-şərab ayinini yerinə yetirsə, o “İndi mən təmizəm” deyər düşünər” [63r²]. Bu söz qədim uyğur dilində *arığsız* şəklində eyni mənalarda işlənmişdir. Hətta bu sözdən düzəlmiş *arığsızlıq* “murdarlıq, kirlilik” kəlməsi də var [QTAL, 2001: 76]. CC-da “pak, təmiz” mənasında bir çox nümunələrin tərkibində işlənən *arı* sözünün ilkin variantı OYA-da və qədim uyğur əsərlərində *arığ* [QTAL, 2001: 31, 76] şəklindədir. Bu *arığ* kökünə CC-da müstəqil şəkildə rast gəlinmir, yəni o artıq son samitini ataraq *arı* olmuşdur. Yalnız yuxarıda verilən *aruksuz* sözünün tərkibində qədim formasını qoruyub saxlamışdır.

oŋ “sağ, sağ tərəf” [39r]. *Olturttu öz öz oŋında* “Oturtdu özünün sağında” [70v]; *oŋlu-sollu* “sağlı-sollu” [60v]; *oŋ* “əmin-amanlıq, salamatlıq, qurtuluş” *Asrovıñ bizgə teyirgil, meñülik oŋğa yetkirgil!* “Hifzini bizə lütf et, Əbədi səadətə çatdır” [71r]; *onlık* “səadət” *Bizgə teyir oŋlık nişan* “Bizə səadət nişanı çatdır” [69r]. *Oŋal-* “sağalmaq” [59r] *oŋalt-* “sağaltmaq” [58r]; *Aqırımıznu oŋaltqıl* “Xəstəliyimizi sağalt, [dərdimizə dərman ol]” [69r].

Qədim uyğur dilində *oŋ* “sağ, qərb tərəf”, *on-*, *onqul-* “sağalmaq” [QTAL, 2001: 128] isim və feilləri işlənmişdir. Ancaq *on* sözünə OYA-da rast gəlinmir. Maraqlıdır ki, *oŋ* “sağ tərəf” və *on-*, *oŋul-* “yaxşılaşmaq, sağalmaq” sözlərində olduğu kimi, müasir dilimizdəki *sağ və sağalmaq* sözləri kökləri də üst-üstə düşür. Qədim uyğur dilində fərq ondadır ki, *oŋ-* sözü şəkilçisiz də hərəkət bildirir. Bu feil “Kitabi-Dədə Qorqud”da da bir neçə nümunənin tərkibində işlənir: *Qara donlu kafirə at dəpərəm, işümi sən oŋar!* [KDQ, 2004: 128]. Bu qədim leksik vahidin izlərinə dilimizin dialekt və folklor nümunələrində də rast gəlinir: *oŋand* “avand, asanlıq” *Allah oŋandına salan kimi..* [Gədəbəy folkloru örnəkləri, 2016, I c., 214]; *oŋalmax* “sağalmaq” [Qax, Zaqatala, Çənbək] [ADDL, 2007: 382]

oŋ- Qədim uyğur dilində *oŋ-* [Clason, 1972: 169], OYA-da *on-* [QTAL, 2001: 45] “saralmaq, saralıb solmaq” mənalarında işlənmişdir. CC-da da *oŋ-* “saralmaq, saralıb solmaq” feilinə *oŋdım* “saralıb soldum” nümunəsində rast gəlinir [18r].

aq- kökü və törəmələri. *Aqın-* “çıxmaq, yüksəlmək” [74v]; *aqındır-* “çıxartmaq, yüksəltmək”. *Meñi tavqa aqındırdı* “Əbədi dağa yüksəltdi” [69v]; *aqırla-* “şərəfləndirmək, müqəddəsləşdirmək” *ulu küñ aqırlap* “bazar günü müqəddəs sayıb” [61r]; *aqınquç* “nərdivan” [82v].

OYA-da və uyğur mətnlərində *ağ-* feili və ondan düzələn feillər işlənmişdir: *ağ-*, *ağdın-* “qalxmaq, yüksəlmək”, *ağıt-*, *ağtur-* “qalxmağa məcbur etmək” [QTAL, 2001: 30, 72]. KDQ-də sifət kimi işlənmişdir: *ağ alın* “uca baş”, *ağ ban* “yüksək ev” – *Ağ ban evini qara yerin üzərinə dikdirmişdi. Ağ meydan* “uca, hündür meydan” [KDQ, 2004: 175, 275, 156]. *Ağac* sözünün kökü də “hündür, yüksək” mənası ilə əlaqələndirilə bilər. E.Əzizov “qalxmaq, çıxmaq” mənasında işlənən *ağ-* feilinə Füzuli rayonu şivələrində təsadüf edildiyini qeyd edir: *Qoyun dağa ağdı* [Horadiz]. Bu sözün həmin şivələrdə *ağmax olmax* “bir tərəfə qalxmaq [yükə aiddir]” birləşməsinin tərkibində də işləndiyini nümunə ilə verir: *Qoymanın yük ağmax olsun* [Xələfşə k.] [Əzizov, 2016: 212].

ata / atta. OYA-da *ata* “ata”, *atı* “nəvə, kiçik kişi qohumu”, qədim uyğur dilində *ata* “ata” [QTAL, 2001: 31, 78] nümunələrinə rast gəlinir. *Ata* sözü CC-da həm “ata”, həm də “tanrı” mənalarında işlənmişdir. “Tanrı” mənası əslində “ata”nın, yəni böyüyün, ulunun məcazi anlamıdır. *Ata: ataŋni, anaŋni hormatlagil* “Atana, anana hörmət et” [66v]. Tanrı: *Ave Maria, canıŋni yarıtı ata nurı* “Salam olsun sənə Məryəm, vücudunu nurlandırdı tanrı nuru” [69r]. Eyni söz *teŋri* kəlməsi ilə birlikdə, yaxud da ayrılıqda işlənmiş və üç uqnum, yəni xristianlıqdakı “ata oğul və müqəddəs ruh” inancındakı atanı – Rəbbi təyin etmişdir: *teŋri ata* “tanrı” [73r]. CC-da *atta* “ata” [49r] variantına da rast gəlinir. *Ata* sözü *ulu ata* ifadəsində isə “baba, əcdad” anlamını verməyə xidmət edir [49r].

oz-, oza- feilləri “geridə qoymaq, önə keçmək” mənalarına gəlir. *Yürüp barçalarını ozdın* “Yüyürüb hamını ötdün” [71v]. *Ozav* isə eyni kökdən törəyib “keçmişdə qalan, geridə qalan, keçmiş, əski” mənalarını bildirir [57v]. OYA və uyğur əsərlərində isə *oz-* “qabaqlamaq, ötüb

² Nümunələr CC-un faksimilesindən götürülmüşdür, r – orijinal vərəqin ön, v – isə arxa səhifəsini göstərir.

keçmək” [QTAL, 2001: 129] *oza kəlmis* “əvvəlcə gəlmiş”, *ozakı* “keçmiş” [QTAL, 2001: 129] nümunələrinə rast gəlinir.

Bitik “kitab”. CC-un italyan bölümündə *bitik* sözünə bir neçə yerdə rast gəlinir: *bitik – taftar* “dəftər” [40v], *bitik* “yazı” [40v]. Hətta adlar bölümünün başladığı 30r səhifəsinin başında qədim uyğur əlifbasında yazılmış *bitik* sözü vardır. Alman bölümündə isə xristianlıq kontekstində bir çox cümlələrdə “səməvi kitab, ilahi kəlam, İncil” mənasını kəsb etmişdir: *Yesus Kristus bitik tilinçə, Tatarça kutkardaçı* “İncil dilində İsus Xristos, tatar dilində xilaskar” [61v]. CC-dakı qıpçaq folkloruna aid bir tapmacada *bitik* isminin kökü olan *biti-* felinə nümunə də vardır: *Biti-bititidim, beş aqaçqa bitidim...* “Yaz, yaz, yazdım, Beş ağaca yazdım..” [60r]. OYA-da *biti-* “yazmaq” feili, uyğur əsərlərində isə *biti-* və *bitig* kökündən törəyən yeddi söz işlənmişdir [QTAL, 2001: 33, 85].

teyri “tanrı”. OY və uyğur abidələrində *teyri* “tanrı” və ondan törəmə bir çox söz işlənmişdir [QTAL, 2001: 49, 147]. CC-da *teyri* sözünün həm fonetik variantları çoxdur, həm mənə arealı genişdir: *Teşri* [69r] - *teşiri* [62r] - *teşeri* [62r] - *teşir* [62r] - *teşer* [61v] “tanrı, yaradan”. *Sizgə yaxşı söz Teşeri söz aytkaymən* “Sizə yaxşı söz - Tanrı sözü danışiram” [61r].

CC-da *teyri* sözünün müxtəlif fonetik variantlarda yazılması maraqlıdır və bir neçə səbəblə izah oluna bilər: Birincisi, ola bilsin ki, qıpçaq mühitində və şivələrində elə bu şəkillərdə işlənmişdir. İkincisi, dini mətnlər bir deyil, bir neçə rahib tərəfindən yazılmışdır. Üçüncüsü, qıpçaqların yazı ənənəsi olduqca zəif idi. Yazı ənənəsində sözlərin müəyyən fonetik formalarda yazılması get-gedə sabitləşmiş olur. Belə ki, CC-da “Müqəddəs Qriqor belə deyir” adlı bir mətdə eyni sözün üç forması işlənmişdir: *teşri, teşir, teşeri* [62r]. Dördüncüsü, xristianlıq bütün kütlələr tərəfindən qəbul edilmiş və oturuşmuş din deyildi. Ona görə də xristian dini terminologiyası yazıda hələ yeni-yeni sınırdı.

Ol sözü qədim türk dilində həm üçüncü şəxsin tək, həm də işarə əvəliyi kimi işlənmişdir. CC-da da hər iki mənada işlənir: *Qışta qara qula uvşapd[ır]*. *Ol, ışlıqdır*. “Qışda qara qula oxşayır. O, bacadır” [60r]; *Bu gün aqırlılıq ol ulu künni, neçik ol yulduz köründi küin toquş ol üç xanqa* “Bu gün o ulduzun şərqdə üç müdrikə göründüyü müqəddəs günü yad edək” [61v].

Yazı “çöl, düz, səhra”. OYA və qədim uyğur dilində *yazı* “çöl, düz, səhra” [QTAL, 2001: 55, 170] mənalarında işlənir. CC-da latınca *prato* [40r] sözünün qarşılığı kimi verilən *yaz* sözü “çayır, çəmən, ova, düz” mənalarına gəlir. C.Klausona görə, bu söz bir bitki növünün adı olub fars dilindən keçmişdir [Clauson, 1972: 1027]. Ancaq ehtimal ki, milli sözdür və əksər türk dillərində “yayımaq” mənasında işlənən *yaz-* feilindən düzəlmişdir. Belə ki türk dilində bir çox bitkilərin adlandırılmasında onların xüsusiyyətləri nəzərə alınmışdır. Ola bilsin ki, bu bitki heyvanların əsas qidası olduğuna görə onun yayıldığı yerlərdə də *yazı* “yaz bitkisi ilə bol olan, otlaq” deyilmişdir. Qeyd edək ki, “düz, ova, çöl” mənasında digər qıpçaq əsərlərində *yazı*, yalnız CC-də *yaz* sözü işlənmişdir [KTS, 2007: 316]. *Yazı* sözü dilimizin dialektlərində [Aran Qarabağ, Laçın, Ordubad, Şahbuz və s.] və yer adlarında [Qarayazı düzü] qorunub saxlanmışdır [ADDL, 2007: 544].

Bəy sözü OYA-da, qədim uyğur dilində, digər qıpçaq əsərlərində [KTS, 2007: 28], həmçinin KDQ və “Divani-lüğət-it-türk”də *bəy, bəg* şəkillərində “bəy, əmir, ağa, əsil-nəcabətli, igid” mənasında işlənmişdir [Clauson, 1972, s323]. Bu söz CC-da dünyəvi mənə ilə yanaşı, dini mənə də kəsb etmişdir. 1. *beg* latınca qarşılığı *prinsep* farsca qarşılığı *padişah* “şahzadə, bəy, paşa” [45v]; *bəy* lat. qarş. *baronns*, farsca qarşılığı *amir* “feodal, ağa, əmir” [45v]. 2. yol göstərən, rəhbər, peyğəmbər, rəbb, tanrı” mənalarında: *Ave, qız, kimdən atasız // qurtley tuvup beyimiz Yesus* “Salam, bakirə, kimdən atasız qurducu kimi doğuldu rəhbərimiz İsa” [69v] ; *Ave saa, Kız, saqınqan // Bey Teşirini həm tiləgən // meşü yullarını, kim ertməz // meşülükgə nə tügənməz*. “Salam sənə, bakirə, düşünən // Rəbb Tanrını və diləyən // əbədi illərini ki keçib getməz // sonsuza qədər tükənməz” [72v].

M.Arquşah hesab edir ki, qədim türk dilində işlənən *bəy* sözü ilk dəfə CC-də xristianlığa aid termin kimi “oğul, rəbb” anlamında işlənmişdir” [Arquşah, 2017: 9]. Qeyd edək ki, bu söz qədim uyğur-manixey dini mətnlərində, yəni tərcümələrdə “rəbb” mənasında dini çalar bildirmişdir.

Yəni bu sözün başqa inanc sistemində “rəbb” mənasında işlənməsi yeni deyildir: *ölügüg tiriglügli beg ay teñri* “ölüm və həyat gətirən ay tanrısı.” Hətta burada *bey teñri* ifadəsi də vardır: *bilge beg teñri Mar Nev Manı* [Clauson, 1972: 323].

Bedük - bədük sözü “uca, hündür” mənasında OYA və qədim uyğur əsərlərində işlənməmişdir [QTAL, 2001, 33, 82]. CC-da isə “uca, ulu, müqəddəs” anlamında işlənir: *Şükür barçadan beyik Teñrigə, dağı yerdə bazlıx egi köñülni kişigə!* “Hər şeydən uca tanrıya şükür olsun, Yer üzündəki təmiz qəlblə insanlara sülh, salamatlıq olsun!” [61v]

Bügü “peyğəmbər” *bügülərdən ulam ol sözləp turur* “O peyğəmbərlər vasitəsilə danışmışdır” [74v]. *Bügü - böğü* sözü qədim uyğur dilində “hikmət” [QTAL, 2001: 88], OYA-da “qəhrəman” [QTAL, 2001: 34], “Divani-lüğət-it-türk”də “ağıllı, müdrik” [Divani-lüğət-it-türk, 2006: I c., 428] mənalarında işlənməmişdir. Bu söz “cadu, ovsun” mənasında türk dilində *büyü*, qazax dilində *buyın* şəklində hal-hazırda işlənməkdədir. KTS-də CC-dakı bu söz “müdrik, hakim” kimi tərcümə edilmişdir [KTS, 2007: 39]. Bu sözün dini bir mənə yükü olmasaydı, CC-də dini mətnə “peyğəmbər” mənasında işlənməzdi. Peyğəmbər mənasında eyni zamanda latınca *profet*, fars mənşəli *payqambar* sözlərindən istifadə edilmişdir. “Türk dillərinin etimoloji lüğəti”ndə *bügü* sözü aid “müdrik, kahin, sehrbaz, cadugər, şaman” [Севортян, 1978: 293-294] mənalarında izah edilmişdir ki, bunlar da qədim inancların izlərini xatırladır.

Yek “şeytan” məs. *tuşman yekni sən sürgül, sən bizni yarılqagil* “Düşmən şeytani sən qov, sən bizi bağışla” [73v]. Soqod dilindən uyğur dilinə tərcümə edilən manixeyizm inancına aid “Xuastuanift” əsərində *yek* sözü eyni mənada bir neçə dəfə işlənməmişdir: “*Anığ kılınçlığ Şmnuluğ, biş türülük yeklərlüqün sönqüşdi* - “Bəd əməllər şeytani Şmnu, beş cür şeytana qarşı vuruşdu” [Rəcəbli, 2010: s.140]. *Yek* sanskrit mənşəli olub *yaksa* sözündən gəlir [Clauson, 1972: s.910] və manixeyizmin izi kimi dildə qalmışdır.

Bununla yanaşı, CC-da *tamu* “cəhənnəm”, *uçmaq* “cənnət”, *ündə-* “çağırmaq”, *kaçan* “nə vaxt”, *kövlək* “köynək”, *sövək* “sümük”, *us* “ağıl”, *birlə* “ilə”, *tün* “gecə” kimi OY və uyğur abidələrində işlənen onlarla sözlərə rast gəlinir.

NƏTİCƏ

Tədqiqata cəlb edilən dil materialları və aparılan müqayisələr göstərir ki, CC OYA-dan 6-7 əsr sonra yazılmasına baxmayaraq, qıpçaqların dili qədim türk dilinə xas leksikanı böyük ölçüdə qorumuşdur. Eyni zamanda bəzi sözlər əlavə olaraq dini mənə kəsb etmişdir ki, bu sözlər də OYA-dan çox, dini məzmunlu uyğur abidələri ilə səsləşir. Həmçinin CC-da ilkin mənasını saxlayan qədim sözlərin [oñ, aq-] folklor və dialektlərdə rast gəlindiyini, bəzi qədim sözlərin [bügü] müasir türk dillərində yaşadığını görürük. Eyi zamanda OYA və uyğur dilindəki ilkin mənasını saxlamaqla və genişləndirməklə varlığını davam etdirən, ancaq son səsi düşən sözlərə də rast gəlinir.

İXTİSARLAR:

CC – Codex Cumanicus, KDQ – Kitabı-Dədə Qorqud, KTS – Kıpçak Türkçesi Sözlüğü

OYA – Orxon-Yenisey abidələri, QTAL – Azərbaycan dilinin dialektoloji lüğəti

İSTİFADƏ EDİLMİŞ ƏDƏBİYYAT

1. Argunşah, M. Codex Cumanicus'ta Hristiyanlığın Baba, Oğul ve Kutsal Ruh Üçlemesini Karşıllayan Türkçe Söz Varlığı // – Ankara: Türklük Biliminin Ulu Çınarı Zeynep Korkmaz Armağanı, – 2017. – s. 69-85.
2. Azərbaycan dilinin dialektoloji lüğəti / red. A.A. Axundov, Q.Ş. Kazımov, S.M. Behbudov. – Bakı: Şərq-Qərb, – 2007. – 568 s.
3. Clauson, G. An Etymological Dictionary of Pre-thirteenth-Century Turkish. – Oxford: Clarendon Press, – 1972. – 989 p.
4. Drimba, V. Codex Comanicus. Edition diplomatique avec facsimiles. – Bucarest: Editura Enciclopedica, – 2000. – 476 p.
5. Əzizov, E.İ. Azərbaycan dilinin tarixi dialektologiyası: Dialekt sisteminin təşəkkülü və inkişafı: Dərs vəsaiti. – Bakı: “Elm və təhsil” nəşriyyatı, – 2-ci nəşr. – 2016. – 348 s.
6. Gədəbəy folkloru örnəkləri: I cild. / tərt. ed. M. Kazımoğlu (İmanov), S. İsayeva. – Bakı: “Elm və təhsil” – 2016. – 360 s.
7. Kaşğari, M. Divanı-Lüğət-it-Türk: [4 cildə] / tərc. ed. və nəşrə haz. R.B. Əskər. – Bakı: “Ozan” – c. 1, – 2006. – 512 s.
8. Kitabı-Dədə Qorqud. Əsil və sadələşdirilmiş mətnlər / tərt. ed. S.Q. Əlizadə. – Bakı: “Öndər” nəşriyyatı, – 2004. – 376 s.
9. Rəcəbli, Ə.Ə. Qədim türk yazısı abidələri: [4 cildə], III cild. Qədim uyğur yazısı abidələri, I hissə. – Bakı: “Elm və təhsil”, – 2010. – 664 s.
10. Rəcəbli, Ə.Ə. Qədim türkçə-azərbaycanca lüğət. – Bakı: Azərbaycan Milli Ensiklopediyası NPB, – 2001. – 192 s.
11. Toparlı, R. Kıpçak Türkçesi Sözlüğü. / R. Toparlı, H. Vural, R. Karaatlı. – Ankara: Öncü Basımevi, – 2007. – 338 s.
12. Севортян, Э.В. Этимологический словарь тюркских языков: Обще-тюркские и межтюркские основы на букву 'Б'. – Москва: Наука, –1978, – 349 с.

DUXA TÜRKLƏRİNİN DİLİ

MƏLEYKƏ MİRZƏLİ

Bakı Dövlət Universiteti
Filologiya fakültəsi
72nike.mm@gmail.com
BAKİ, AZƏRBAYCAN

XÜLASƏ

Məqalədə Monqolustanda köçəri şəkildə yaşayan Duxa türkləri və dili haqqında məlumat verilir. Bir qisim alimlər bunu müstəqil dil kimi səciyyələndirsə də, dialekt hesab edənlər də var. Burada dilin fonetik quruluşundakı bəzi xüsusiyyətləri qədim türk dili və müasir Tuva dili ilə müqayisə olunur, leksik quruluşunda, əsasən türk mənşəli sözlərdən bəhs edilir, morfoji və sintaktik quruluşu ilə bağlı təsvir yaratmaq üçün isə Duxa dilində örnək mətn verilir. Nəticədə Duxa dilinin Tuva dilinin dialekti olması fikri bir daha təsdiqlənir.

AÇAR SÖZLƏR: Duxa, Tuva, dil, dialekt

GİRİŞ

Azsaylı duxa türklərinin tarixi və dili haqqında məlumat azdır, bu dilin müstəqil bir türk dili və ya Tuva dilinin bir dialekti olması mübahisəlidir. Duxa dili çox araşdırılmış bir mövzu deyil. Hətta bu barədə Azərbaycan dilində heç bir elmi mənbə tapa bilmədik. Dünya arenasında türkoloji tədqiqatlarda isə az da olsa, araşdırılmışdır. Mənbələrin əsas qismi ingilis, monqol və türk dillərindədir. Xüsusi vurğulamaq lazımdır ki, bu dilin tədqiqatçısı Elizabeta Raqaqındır. O, 2011-ci ildə Duxalar və dili haqqında çox mütəşəkkil bir monoqrafiyanı elm aləminə sunub – Dukhan, a Turkic variety of northern Mongolia: description and analysis -Turcologica 76.

TƏDQIQAT

Duxa türkləri monqollar tərəfindən Tsaatan (“Tsa” monqolca “maral” deməkdir, -tan isə aidlik bildirən şəkilçi) adı verilmiş, türk etnosunun ən qədim izlərini özündə yaşadan, hal-hazırda dili və kulturu məhv olma təhlükəsi ilə üzləşən, təxminən 500 nəfərlik bir toplum olub, yeganə təsərrüfatları maralçılıq olan, Monqolustanda yaşayan dörd türk tayfasından biridir. Duxalar Monqolustanın Xövsgöl əyalətinin şimalında, Tsaqaqannur qəsəbəsində və tayqalarla əhatələnmiş meşəlik bölgələrdə yaşayırlar (4, 87).

1921-ci ilə qədər Duxalar, Monqol İmperiyasının hakimiyyəti altında Tanno Uryanhay sərhədindəki dağlarda yaşayan Soyonlar kimi rəsmi qeyddə idi. Ancaq Tanno Uryanhay sərhədi 1921-ci ildə Çar Rusiyasının süqutu ilə yeni qurulmuş SSRİ-nin xarici siyasəti nəticəsində Monqol İmperiyasından ayrıldı. Tuva Respublikası öz müstəqilliyini elan etdi. Bu hadisə ilə Sovet İttifaqı və Monqolustan Xalq Respublikası arasındakı sərhəd mövzusu müzakirə oldu və 1952-ci ilə qədər müzakirələr davam etdi. Tərəflər sərhəddə razılığa gəldikdə, sərhəd bölgəsində yaşayan 53 ailənin vətəndaşlıq problemi də gündəmə gəldi. Ancaq 1955-ci ildə bu 53 ailədən ibarət duxalar, öz iradələri ilə Monqol vətəndaşlığına müraciət etdi. Bundan sonra **Monqolustanda yaşayan duxalar dövrü** başladı (1, 179). Monqollar 1960-cı ildə Duxaları dağdan endirib, Tsaatan məhəlləsinə gətirməyə başladı. Təbii şəraitdə yaşamağa vərmiş edən duxalar yeni həyata alışa bilmədilər. O dövrdə duxalar arasında xəstəliklər artdı, xüsusilə maralları xəstələndi, tamamilə məhv oldu və onlar yaşadıkları Soyon dağlarına qaçmağa məcbur oldular. Hökumət bunun qarşısını almaq üçün polis və təhlükəsizlik işçilərini təyin etsə də, bu uğurlu alınmadı. Bu hadisə Monqolustan İnqilabçı Xalq Partiyasının başqanının icazə verməsinə qədər davam etdi, sonda duxalar dağlıq ərazilərinə geri qayıtdı. Lakin inkişaf etmiş cəmiyyət qurmaq üçün sosializmə əsaslanan qurulmuş hökumət duxaları mədəniyyətə məcbur etdi. 1956-cı ildə Rençinlxümbe bölgəsindəki Aşağı Ağ Göldə qurulan Balıq Təsərrüfatında balıqçı kimi çalışmaq üçün duxaları yenidən enməyə məcbur etdilər. Ağ Gölün kənarında Tsaqaannur qəsəbəsi tikilmiş və hər birində 30 otaqdan ibarət binalar da inşa edilmişdi. Bundan başqa elektrik stansiyası, uşaq

bağçası və ibtidai məktəb də açılmışdı. Üstəlik, əlavə maaş da var idi. Nəticədə, Duxa gəncləri burada məskunlaşmağa başladılar və 1970-ci ilə qədər dağda yalnız doqquz ailə qaldı. Bu vəziyyəti qiymətləndirən Monqolustan hökuməti, hadisənin faciəli tərəfini başa düşdü və duxaların ənənəvi həyat tərzlərini, adət-ənənələrini qorumaq üçün əski qərarlardan imtina etdi. Buna görə Tsagaannuur'u 1985-ci ildən bir Duxa qəsəbəsi olaraq elan etdi. O vaxtdan bəri duxalara pulsuz qış paltarları vermək, yaşlılara pulsuz yemək yardımı, maral heyvandarlığına ayda 210 töhrə maaş (həmin vaxt 45 ABŞ dollarına bərabər) kimi çoxyönlü sosial yardım və təhlükəsizlik fəaliyyətləri həyata keçirildi. Bundan əlavə, tələbələr Duxa dili və mədəniyyətini qorumaq üçün Tuva Muxtar Respublikası Qırmızı Dövlət Universitetinin Tuva dili və ədəbiyyatı şöbəsinə göndərildi. Nəticədə, ənənəvi həyat davam etdirildi və maral heyvandarlığı inkişaf etdirildi. Lakin 1990-cı illərdə Sosialist sistemin süqutu ilə Monqol hökuməti həm siyasi, həm də milli iqtisadi böhranla üzləşdi. Bu vəziyyət duxaların da həyatına təsir etdi və onlar 2000-ci illərə qədər tamamilə unuduldu. 2000-ci illərdə Monqolustanın iqtisadiyyatı yenidən inkişaf etməyə başladı. Bu hal turizm sektorunun inkişafına da yol açdı. Hazırda isə bu gün də Monqolustana gələn turistlərin ilk baş çəkdiyi yerlərdən biri "Maral adamlar" deyə tanınan duxaların çadırlarıdır (1, 180).

Onların etnogenizi ilə bağlı bir sıra fərqli fikirlər mövcuddur. Qədim Çin mənbələrində adı çəkilən və duxalarla bağlı fikirlər kimi səslənən *tu-po* sözü vasitəsilə tuvalara aid edilməsi fikri geniş yer tutur (*tu-po*→*dubo*→*tuba*→*tuva*). Bu fikrin tərəfdarları duxaları ayrıca bir qrup kimi deyil, tuvalıların bir hissəsi hesab edir. Tərəfdarları Şağdarsüren, Badamhatan kimi Monqol alimləridir. Digər bir fikrə görə, duxaların əsli samodilərlə əlaqədardır. Bu fikrin bayraqdarları V. Radlov, G. Georgi, A. Kastren kimi nəhəng türkoloqlardır. Prof. D. Yıldırım isə duxaları KDQ abidəsindəki Duxa Qoca oğlu Dəli Domrul adı ilə müqayisə edir (2, 29). 20-ci əsr qaynaqları isə duxaları "Uranhay, Tayqa Uryanhay, Taiga İrged (tayqa xalqı M. M), Oin İrged (meş - ə xalqı - M. M. (Soyot" olaraq adlandırır (4, 88 , (

Yuxarıda da qeyd etdiyimiz kimi, Duxa dili məhvolma təhlükəsi ilə üzləşən dildir. YUNESCO'nun bu dili "Təhlükə altında olan dillərin atlası"na (2010) daxil etməsi də bunun göstəricisidir. Dili təhlükəyə aparan bir sıra səbəblər var. Övladlarının monqol dilində təhsil alması, duxacanın yalnız danışqda istifadə olunması, köçəri həyat sürmələri və s. kimi amillər əsas rol oynayır. Hazırda duxalar ikidillidir – duxaca və Darhad monqolcasında danışirlar. "İkidillilik son illərdə xeyli artmışdır. 1950-ci illərə qədər duxaların monqolca danışmadığı bildirilir" (4, 93).

Türk dillərinin təsniflərinə nəzər saldıqda belə bir dil adına rast gəlmirik. Yalnız son zamanlarda bəzi tədqiqatlarda adı çəkilir. Bu tədqiqatlarda iki fərqli fikir mövcuddur. E. Raqaqnin qeyd edir: "Duxalar Tuva Respublikasının şimalından – Toju və Tere-Höl'dən 1940-cı illərdə gəlməyə başlayıblar. Duxa ailələri Tuva ədəbi dilinin inkişafa başladığı və dialektlərə təsir göstərdiyi illərdə Tuvanı tərk etdilər. Şərqi Tayqa meşələrində yaşayan duxalar Tojudan gəlmə, qərbi Tayqalarda yaşayan duxalar isə Tere-Höl'dən gəlmə duxalardır. Bir neçə fakt göstərir ki, Duxa ilə Toju, Tuva dilinin Şimal-şərq qrupu dialektlərinə aiddir" (5, 154). Deyilənlərdən belə anlaşılır ki, duxacanın dialekt və ya müstəqil dil olması ilə bağlı iki mövqe var. Məsələyə aydınlıq gətirmək üçün əldə etdiyimiz materiallar vasitəsilə duxacanı qədim türk dili və Tuva dili ilə müqayisə edə bilərik.

Duxa dilindəki saıtlərin kəmiyyətinə görə uzun, qısa və normal tələffüz olunan növləri var. Dodaqların vəziyyətinə görə isə dodaqlanan və dodaqlanmayan olmaqla iki qrupa ayrılır. Bundan əlavə, bu dildə fərinqal səsləri də görmək mümkündür. Buradakı fərinqal səslərə qədim türk dilindəki qısa saıtlər, təmiz səslərə isə qədim türk dilindəki ilkin uzanma uyğun gəlir, məs.: a^ht (dux.) – at (q.türk.) – at (az.) ~ at (dux.) – āt (q.türk) – ad (az.) , o^ht (dux.) – ot (q.türk) – ot (az.) ~ ot (dux.) – ōt (q.türk) – od (az.) və s. Eyni hadisə Tuva və tofalar dilində də özünü göstərir. Burada qədim türk dili ilə müqayisədə bir sıra səs dəyişmələri də görünür. Qədim türk dilində söz ortasında olan a səsini burada i səsi əvəz edir: a>i, məs.: qarın > hİRən, tap > tİ^hp və s. Qədim türk dilində olan bəzi ikihecalı sözlər burada birhecalı sözə çevrilir və saıti uzun tələffüz edilir, məs.: oğul → ōl, ağız → ās, soğuc → sōk və s. Qədim türk dilində ikihecalı olan sözlərin bəzisi Tuva və tofalar dilində də bir hecalıya keçərək, uzun tələffüz olunur, həmin səslər Duxa dilində isə burun

saitinə çevrilir, məs.: sünük (q.türk.) - sōk (tuv., tof.) - sōk (dux.), siñir (q.türk.) - sīr (tuv., tof.) - sīr (dux.) və s. E.Raqaqın fikrincə, intervokalda η səsinin itməsi ilə yaranan uzun səslər Duxa dilində burun səsinə keçir (5, 155). Bəzi samitlərdə də fərqli xüsusiyyətlər özünü göstərir. Qədim türk dilində söz əvvəlində y samitini Duxa dilində j və ŷ, Tuva dilində č, tofalar dilində n əvəz edir, məs.: yēr (q. türk.) - jēr (dux.) - čer (tuv.,tof.), yon (q. türk.) - ŷon (dux.) - čon (tuv.) - non (tof.) və s. E. Ragagnin ŷ samitinin qədim türk dilindəki n samitindən qaynaqlandığını qeyd edir: tuñağ (q.türk.) - tuŷəğ (dux.), bañak (q.türk.) - miŷak (dux.), qon (q.türk.) - hoŷ (dux.) və s. (3,419). Samit səslərdə bu kimi dəyişmələri də qədim türk dili ilə müqayisə edə bilərik. Söz əvvəlində - q>g: qār (q.türk.) >gar (dux.), qara> gara, q>h: qāt > hat, k>g: kör>gör (bu üç xüsusiyyət Tuva və tofalar dilində qədim türk dilində olduğu kimidir), k>h: kül>hül, kōl>hōl və s. Söz ortasında - z>s: tuzak>tusak, qizil>gisəl və s. Bu xüsusiyyət Tuva və tofalar dilində z kimi qalır. Söz ortasında intervokal mövqedə p samitinin h samitinə keçdiyini də görürük: p>h: köpük (q.türk.) > gō^hhək (dux.). Söz sonunda isə qədim türk dilində olan ğ samitini burada y əvəz edir: ğ> γ: qatığ> ga^htəğ, tığ>tağ, sarığ>sarəğ və s. Bu xüsusiyyəti nə Tuva, nə də tofalar dilində görmək mümkün deyil, həmin dillərdə ğ qədim türk dilində olduğu kimi qalır. Qeyd etmək olar ki, qədim türk dilində olan bəzi sözlərə Duxa dilində metatezaya uğramış şəkildə rast gəlirik: ö^hkpe < ö^hpke < öpke, ga^hkpa < ga^hpka < qapqa, öskəs < ögsüz və s. Bu kimi sözlər Tuva və tofalar dilində də eyni hadisəyə məruz qalmışdır.

Yuxarıda da qeyd etdiyimiz kimi, E. Raqaqın Duxa dilini Tuva dilinin bir dialekti hesab edir. O, duxacanın Toju dialekti ilə bəzi oxşar xüsusiyyətlərini göstərir. Tuva dilində č ilə başlayan sözlər, dialektlərdən yalnız Toju dialektində və duxacada j və ŷ kimi özünü göstərir, məs.: čoru (tuv.) - joru (toju dia.) - joru (dux.) “getmək”, čok (tuv.) - jök (toju dia.) - jök~yök (dux.) “yox”, čaŷis (tuv.) - yaŷis (toju dia.) - jaŷis ~ yaŷis (dux.) “yalnız”, čōn (tuv.) - yōn (toju dia.) - ŷōn (dux.) “qalın, yoğun”, čan (tuv.) - yan (Toju dia.) - jan ~ yan (dux.) “yan, tərəf” və s. Duxa dilində burun səsləri özünü xüsusi şəkildə göstərir. Duxa dilində və Toju dialektindəki burun y səsi bütün mövqələrdə olur, şəkilçiyə də təsir edə bilər (5,155). Bundan əlavə, -sa şərt şəkilçisini də qeyd edə bilərik ki, yalnız duxacada və Toju dialektində görürük. Bu xüsusiyyət nə Tuva ədəbi dilində, nə də onun digər dialektlərində mövcud deyil. Nümunə: barsam (dux.) - barsam (toju dia.) - bardim ize (tuv. Dilinin qərb dialektində) barzımza (tuv. ədəbi dilində, mərkəzi dialektə və digər dialektlərdə) “gəlsəm” (5, 156). Leksik xüsusiyyətlərində isə xüsusi terminoloji əhəmiyyət kəsb edən maralçılıq sözlərində oxşarlıq görünməkdədir, məs.: ivi (dux.) - ivi (toju dia), daspan - daspan və s (5, 156). Göründüyü kimi, həm fonetik quruluşunda, həm leksikasında, həm də morfolojiyasında Toju dialekti ilə oxşarlıqlar mövcuddur.

Leksik qatına nəzər saldıqda, sözlərin əsas qismini türk mənşəlilər, alınmaların isə əsasını monqol mənşəlilər təşkil etdiyi görünür. Bu dilin özünəməxsus xüsusiyyətləri termin səciyyəli sözlərində də görünür. Köçəri həyat sürən duxaların əsas ənənəvi məşğuliyyətləri maralçılıq olduğundan bu sahə ilə bağlı xüsusi **maralçılıq terminləri** özünü göstərməkdədir: *şulən* “şimal maralının yediyi bir bitki”, *eerəmeş* “şimal maralındakı uşaq yəhəri”, *anhay*, *e^hsərək* və *hokkaş* “şimal maralının yeni doğulmuş balası”, *taspan* “bir yaşlı şimal maralı”, *tongər* “iki yaşdan balaca erkək şimal maralı”, *tongəy* “iki yaşdan balaca diş şimal maralı”, *e^hter* “erkək şimal maralı”, *tōjhər* və *usən put* “kiçik erkək şimal maralı”, *tüktəy mīs* və ya pir *tüktəy guuday* “qısırlaşdırılmış üç yaşlı şimal maralı”, *i^hxə tüktəy guuday* “qısırlaşdırılmış dörd yaşlı şimal maralı”, *üs tüktəy guuday* “qısırlaşdırılmış beş yaşlı şimal maralı”, *jarə* və *guuday* “qısırlaşdırılmış şimal maralı”, *pogana* “gec vaxtda qısırlaşdırılmış şimal maralı”, *mində* “dişi şimal maralı”, *mindəjak* və *jaş tongəy* “kiçik diş şimal maralı”, *hur tongəy* “iki dəfə balası olmuş diş şimal maralı”, *tasfanə* “vəhşi şimal maralı”, iβə “şimal maralı”. E. Raqaqın bu sözlərin hər birinin türk mənşəli olduğunu, yalnız *mində* sözünün samodi mənşəli olduğunu qeyd edir (4, 89).

Bu dilin morfoloji və sintaktik quruluşuna nəzər salmaq üçün Duxa dilindən örnək bir mətn verək: Teer üyede i^hxə giryannar urəğ-tarəğ jök aşşak gatay i^hxə taygada aməderap oləryandərə. Qədimdə iki qoca, uşaqsız olan bir ixtiyar xanımı ilə Tayqada yaşayırmış. Jaŷəs i^httəğ öske mal t^haa jök. Yalnız itlə, başqa heyvanları yox. Giryən sarəğ i^httəğ i^hxə giryannar aməderap oləryan.

İki qoca yaşlı sarı it ilə yaşayırmış. İnjaaş gö^her polgan. Ondan sonra köçər olmuşlar. Munar t^haa jök. Minik də yox. Öön go^hstaar. Çadırını daşıyıblar. jime t^hee jök. Heç bir şeyi yox. Gulaş alhəsən jü^hkteeş i^hxeen gö^her jörəy paryan. Çadırın örtüyünü daşıyaraq bərabər yaylağa göçmüş getmiş. jaŋgəs i^htən jür^hta gayan. Tək iti yurdda tərək etmişlər. Ol i^htə jür^hta gayanə a^hştaş suksap joraas ol i^htə pörə pola peryen t^hööhələy jime. Tərək edilib, acıb-susayan o itin qurd olduğu rəvayəti vardır (4, 95).

NƏTİCƏ

Son olaraq duxacanın müstəqil dil yox, Tuva dilinin bir dialekti olması qənaətinə gəlirik. Onlar fərqli bir xalq deyillər, vaxtilə Tuvadan köçmüş ailələrdirlər. Hazırda dillərində bəzi dəyişikliklər olsa da, Tuva dili ilə ortağ xüsusiyyətləri mövcuddur. Bütün bunlar deməyə əsas verir ki, Duxa türklərinin dili Tuva dilinin dialektidir. Bu istiqamətdə olan araşdırmalar türkologiyanın həll edəcəyi müasir problemlərdən biri olmalıdır.

ƏDƏBİYYAT SIYAHISI

1. Gül B. Danuu A. Erimekte olan Türk boyu: Moğolistan Duhalarının (Tsaatanlar) kultürünə dair. Türk Moğol Araşdırmaları Prof. Dr. Tuncer Gülensoy Armağanı. Ankara, 2012: 177-192.
2. Gül B. Moğolistan Duhaları (Tsaatanlar). “Eski Türk İnançları Bilgi Şöleni” sempozyumu. Ankara, Türkiyə, 2007: 37-36.
3. Khabtagaeva B. Ragagnin, Elisabeth: Dukhan, a Turkic Variety of Northern Mongolia. DE GRUYTER. Volume 109, Issue 4-5, Oct. 2014, Pages 417-420
4. Ragagnin E. Moğolistan Duhaları “kayıp olmayan” türkofon bir halk. TDD/JofEL, Kış /Winter, 2012:85-101
5. Ragagnin, E. The position of Dukhan among the Tuva dialects. In: Erdal, M. & Nevskaya, I. (eds.) Exploring the Eastern frontiers of Turkic. [Turcologica 60] Wiesbaden. 2006: 153–156.

FƏRHAD ZEYNALOVUN ELMİ YARADICILIĞINDA SİFƏT ƏSAS NİTQ HİSSƏSİ KİMİ

GÜNEL HAQVERDİ

Sumqayıt Dövlət Universiteti
Filologiya/Azərbaycan
haqverdi85@inbox.ru
SUMQAYIT, AZƏRBAYCAN

BÖYÜKXANIM EMİNLİ

Sumqayıt Dövlət Universiteti
Filologiya/Azərbaycan
resadok50@gmail.com
SUMQAYIT, AZƏRBAYCAN

XÜLASƏ

Tezisdə əsas nitq hissələrindən biri olan sifət, sifətin əsas nitq hissələri arasında mövqeyi, türk dillərində, o cümlədən Azərbaycan dilçiliyində sifətin müqayisə dərəcələri ilə bağlı müxtəlif yanaşmalar, Fərhad Zeynalovun sifətləri təhlil edərkən ortaya qoyduğu faktlar və s. fikirlər yer alacaq.

Türk dünyasının dil tarixində sifətin müqayisə dərəcələri, sifətlərin isimləşməsi və müvafiq mövzunun digər məqamları ilə bağlı hər zaman fikir ayrılığı olduğu üçün mövzu hər zaman tədqiqat obyektinə kimi çıxış edir. Tezisdə bu məqamlara da diqqət yetiriləcək. Türk dillərində, xüsusən də Azərbaycan dilində sifətləri araşdırarkən Fərhad Zeynalov yaradıcılığına müraciət etməmək mümkün deyil. Əsas nitq hissələri ilə bağlı mühazirələrin, seminar dərslərin təşkil olunmasında tezisdən yararlanmaq olar. Fərhad Zeynalov yaradıcılığına müasir dilçilikdə mütləq surətdə istinad olunur.

AÇAR SÖZLƏR: F.R.Zeynalov, türkologiya, sifətin dərəcələri, türk dilləri

GİRİŞ

Türkologiyada əsas və köməkçi nitq hissələrinin sistemli və ardıcıl şəkildə ilk təsnifatı görkəmli türkoloq, filologiya elmləri doktoru, professor Fərhad Ramazan oğlu Zeynalovun adı ilə bağlıdır.

Fərhad Zeynalovun apardığı tədqiqatlardan sonra Azərbaycan dilçiliyində, eləcə də türkologiyada əsas və köməkçi nitq hissələri arasındakı sərhəd müəyyənləşdirildi, köməkçi nitq hissələrinə aid olunan bir çox sözlər bu qrup sözlərdən təcrid edildi, nitq hissələrinin təsnifi prinsipləri elmi əsaslar üzərində bərqərar oldu [7, 6].

Əsas nitq hissələri arasında sifət özünəməxsus xüsusiyyətləri ilə seçilir. Bu nitq hissəsi digər əsas nitq hissələri kimi nominativ-lüğəvi mənaya malikdir, əsas spesifik xüsusiyyəti isə əlamət və keyfiyyət anlayışını ifadə etməsidir. Azərbaycan dilində “sifət”, qaqauz dilində “alamətçi”, tatar dilində “sıyfat”, özbək dilində “sifat” kimi adlandırılan əsas nitq hissəsinin dil tarixində həm isim, həm zərflərə oxşar xüsusiyyətləri olduğuna, həm də spesifik xüsusiyyətlərinin digər əsas nitq hissələrinə nisbətə azlığına görə ayrıca mövcudluğu hər zaman sual altında olmuşdur. Lakin Fərhad Zeynalovun elmi tədqiqatları sifətlərlə bağlı konkret faktları ortaya qoydu. Ona qədər olan tədqiqatlarda sifətlə isim arasında dəqiq sərhəd müəyyənləşdirilməmişdi. Yəni bəzi məqamlarda əsassız yerə bu nitq hissələri fikir qarışıqlığı yaradırdı. Fərhad Zeynalovdan öncə türkologiya sahəsində əsas mənbə Mirzə Kazımbəyin yanaşması götürülürdü. Mirzə Kazımbəy nitq hissələrindən bəhs edərkən “sifət-zərf” adlı xüsusi qrup ayırmışdır ki, müasir dilçilik qaydalarına söykənərək qeyd etmək olar ki, burada nümunə kimi verilən sözlər (tez, gec, yazın, uzaq və s.) yalnız zərflərdir. F.R.Zeynalov Səlim Cəfərovun sifətlərin substantivləşməsi ilə bağlı fikirləri üzərində tədqiqatlar aparmış, bu fikirlərin müsbət tərəfləri ilə yanaşı bəzi nöqsanlarının olduğunu vurğulamışdır. Fikrimizcə, F.R.Zeynalovun iradları haqlıdır. Məsələn, Səlim Cəfərov “Gözəli çirkindən, yaxşını pisdən seçmək lazımdır.” və “Gözəl işi vaxtında yerinə yetirdi.” cümlələrində işlənən “gözəl” və “Gözəl” sözlərini substantivləşmiş sifət kimi göstərmişdir. Lakin morfoloji qaydalara görə “gözəl” sözü isimləşmiş sifət olsa da, “Gözəl” xüsusi ismi haqqında bu fikri demək yanlışdır.

Hər hansı bir sözün xalis sifət olub-olmamasını yoxlamaq üçün ona qüvvətləndirici ədatları əlavə etmək lazımdır. İsimlər bu ədatlarla işlənə bilmir [6, 122].

Nümunələrə nəzər salsaq bu fikir özünü doğrultmuş olar: ən daş bina, lap qızıl üzük və s. kimi işlətmək mümkün deyil. F.R.Zeynalov elmi dəlillərə söykənərək sübut etdi ki, hər hansı söz təyin rolunda çıxış edərsə, hal, kəmiyyət, mənsubiyyət və s. şəkilçilər (leksik şəkilçi istisna olmaqla) qəbul etmərsə, demək bu sifətdir.

Zərflərlə müqayisəyə gəlincə isə alim qeyd edir ki, sifət cümlədə feilə aid olsa və cümlə üzvü olaraq zərflik rolunda çıxış etsə belə nitq hissəsi kimi yalnız sifət ola bilər.

Sifətin özünəməxsus xarakteri onun müqayisə dərəcələrinin olmasıdır. Dilçilikdə sifətin müqayisə dərəcələri ilə bağlı fikirlərin tarixinə nəzər salsaq müəyyən fərqlər görürük. XX əsrin əvvəllərində daha çox Azərbaycan dilçiliyində sifətin üç (müqayisə, kiçiltmə, üstünlük) dərəcəsinin olması fikri müdafiə olunurdusa, həmin əsrin ortalarından etibarən 5 müqayisə dərəcəsinin (adi, müqayisə, kiçiltmə, şiddətləndirmə və üstünlük) mövcudluğu haqqında fikirlər formalaşmışdır. Professor Fərhad Zeynalova qədər mövcud türkoloji tədqiqatların əksəriyyətində 3 müqayisə dərəcəsi qeyd olunur. Fərhad Zeynalovun da tədqiqatları sifətin 5 dərəcə forması (adi, müqayisə, üstünlük, kiçiltmə və çoxaltma) üzərində qurulmuşdur. Alim bu dərəcə formalarından əlavə, bir çox dilçilik əsərlərində çoxaltma və ya şiddətləndirmə kimi qələmə verilən bəzi məqamları “sifətlərin intensiv forması” adı altında izah etmişdir. O, buraya r, m, s, p samitlərinin köməyi ilə əlamətin çoxluğunun əks olunma xüsusiyyətini (*bumbuz, sapsarı, yamyaşıl və s.*) aid etmişdir. “Sifətlərin intensiv forması” anlayışına digər türkoloji tədqiqatlarda rast gəlinmir.

Müasir dilçilikdə də sifətin üç dərəcəsinin olması əsas fikir olaraq yerini tutub. Dil tarixində isə adi dərəcənin sifətin müqayisə dərəcəsi olmadığını iddia edən dilçilər də az olmamışdır. Fikrimizcə, bu əsassızdır. Çünki digər dərəcələr adi dərəcəyə nəzərən formalaşır.

Sifət dərəcələrinin bütün ifadə formaları sifətlərin adi forması (dərəcəsi) əsasında yaradılır və buna görə də adi dərəcəni sifət dərəcələrinin təyində bir meyar kimi qəbul etmək lazımdır [4,31].

Görkəmli dilçi alim Muxtar Hüseynzadənin bu sahədə tədqiqatlarına nəzər salsaq görürük ki, sifətin 3 müqayisə dərəcəsinə - adi, çoxaltma və azaltma dərəcələrini ayırmış, şiddətləndirmə və üstünlük növlərini çoxaltma dərəcəsinə daxil etmişdir [1, 78-81. Buludxan Xəlilovun da sifətin müqayisə dərəcələri ilə bağlı fikirləri Muxtar Hüseynzadə ilə eynilik təşkil edir [2].

Professor F.R.Zeynalov sifətləri tədqiq edərkən əsasən İ.A.Batmanovun, N.K.Dmitriyevin və A.N.Kononovun fikirlərinə istinad etmişdir. Professor F.R.Zeynalovun dünya dilçilərinin bu sahədəki tədqiqatlarına istinad etməsinə baxmayaraq, onun bəzi məqamlarda fərqli yanaşması özünü büruzə verir. Akademik N.K.Dmitriyevə görə sifətin müqayisə dərəcələri standart bir sxemlə, konkret qaydalarla izah olunmamışdır. O, keyfiyyətin zəifləmiş və güclənmiş formalarını müqayisənin abstrakt (müərrəd) forması adlandırmış, bu müqayisənin əsasən müəyyən morfoloji göstəricilər əsasında formalaşdığını qeyd etmişdir. Digər müqayisə tipi kimi konkret müqayisə dərəcəsinə göstərmişdir. Konkret müqayisə dedikdə bir əşya və ya hadisənin əlamətinin digərindən fərqli olduğunu, bu müqayisənin ədatların və s. köməyi ilə yarandığını nəzərdə tutmuşdur[5, 97].

Professor Fərhad Zeynalova qədər olan türkoloji tədqiqatlarda əsasən sifətlər keyfiyyət və nisbi sifətlər olmaqla iki qrupa ayrılırdı və bəzi sifətlərin (substantivləşmiş və s.) hansı qrupa aid olması haqqında pərakəndə fikirlər mövcud idi. F.R.Zeynalov bu terminlərin “əslə sifətlər” və “düzəltmə sifətlər” termini kimi işlənməsini daha məqsəduyğun hesab etmişdir. O, əslə sifətləri daşdığı mənə xüsusiyyətlərinə görə altı qrupa ayırmışdır:

1. Müərrəd keyfiyyət və əlamət bildirən sifətlər: zərif, incə, pis, yaxşı və s.
2. Rəng bildirən sifətlər: sarı, qırmızı, yaşıl, göy və s.
3. Əşyanın dadını bildirən sifətlər: turş, şirin, acı, şit, şor və s.
4. Müxtəlif ölçü, həcm və s. bildirən sifətlər: dayaz, dərin, nəhəng, xırda və s.
5. İnsan və heyvanların xarici əlamət və xüsusiyyətlərini bildirən sifətlər:arıq, kök, çəp və s.
6. İnsanların subyektiv münasibətlərini əks etdirən sifətlər: kobud, sakit, mehriban və s. [5, 105]

Bu bölgü Qəzənfər Kazımov yaradıcılığında da demək olar eynidir, fərq ondan ibarətdir ki, o, yuxarıdakı bölgülərdə qeyd olunanları daha da konkretləşdirmiş, əslə sifətləri əlamət və keyfiyyət bildirən sifətlər olmaqla daha iki qrupa ayırmışdır. 2, 4 və 5-ci bölgü üzrə qeyd olunanları əlamət bildirən, digər bəndlərdəkiləri isə (1-ci bəndə əlamət bildirən sifətlər istisna olmaqla) keyfiyyət bildirən sifət kimi təhlil etmişdir [3, 117-123].

Türkoloq nisbi sifətlərin yaranmasının iki üsulunu ayırmışdır. Birinci üsul daha məhsuldar olub morfoloji yolla yaranan sifətləri özündə cəmləyir. Bu sifətlər əsasən adlardan və feillərdən leksik şəkilçilər vasitəsilə ilə törənən sifətlərdir (məsələn; yağlı, duzlu, açıq, qorxaq və s.). Bu məqamda F.R.Zeynalov feillərdən yaranan sifətlərlə feili sifətin fərqli xüsusiyyətlərinə toxunmuşdur və qeyd etmişdir ki, türkologiya sahəsində əsas problemlərdən biri də feildən düzələn sifətlə feili sifətin ayırd olunmasında fikir ayrılığının olmasıdır. İkinci üsul isə sintaksik yolla yaranan sifətlərdir. Azərbaycan dili iltisafı dil olduğuna görə birinci üsul daha çox özünü göstərir. Ümumiyyətlə, Fərhad Zeynalov dilçilik görüşlərində söz yaradıcılığı probleminə geniş yer ayırmışdır.

Fərhad Zeynalovun fikirləri müasir dilçilikdə də müdafiə olunur.

TƏDQIQAT METODU

Fərhad Zeynalovun elmi yaradıcılığını araşdırmaq üçün türk dillərinə dair müxtəlif ədəbiyyatlardan istifadə olunmuşdur. Yeri gəldikcə müqayisəli metoda da müraciət olunmuşdur.

NƏTİCƏ

Aparılan tədqiqatlara əsasən belə nəticəyə gəlmək olar ki, müasir dilçilikdə əsas nitq hissələri olan sifətlə bağlı müəyyən fərqli məqamlar olsa da, Fərhad Zeynalovun elmi tədqiqatları və fikirləri əsaslıdır, özündən əvvəlki fikirlərdən fərqlənir.

ƏDƏBİYYAT SİYAHISI

1. Hüseynzadə M.H., Müasir Azərbaycan dili (III hissə), Morfologiya, Bakı, 2007, 280 s.
2. Xəlilov B.Ə., Müasir Azərbaycan dilinin morfologiyası, I hissə, Bakı-2000, 280 s.
3. Kazımov Q.Ş., Müasir Azərbaycan dili (Morfologiya), Bakı-2010, 400 s.
4. Müasir türk ədəbi dilində sifətin müqayisə dərəcələri, Bakı-1967, 93 s.
5. Zeynalov F.R., ADU-nun "Elmi əsərlər"i, Dil və ədəbiyyat seriyası, Bakı, 1957, № 5, s. 95-113
6. Zeynalov F.R., Söz yaradıcılığı haqqında, Ədəbiyyat və İncəsənət 1962, 13 yanvar, s. 3
7. Zeynalov F.R., Türk dillərinin müqayisəli qrammatikası, I hissə, Bakı-2008, 354 s.

DİVANU LUGÂTÎ'T-TÜRK'TEN NAHÇIVAN AĞZINA BİTKİ ADLARI

ZEHRA CANKAN

Ardahan Üniversitesi/Sosyal Bilimler Enstitüsü
İnsani Bilimler ve Edebiyat Fakültesi/Çağdaş Türk Lehçeleri ve Edebiyatları Bölümü
zehracankan95@gmail.com
ARDAHAN, TÜRKİYE

ÖZET

Bitkiler günlük yaşantımızda ekolojik denge için önemli bir yere sahiptir. En eski Türkçe bitki adları şüphesiz ki Türkçenin eski yazılı kaynaklarında da görülmektedir. Özellikle XI. yüzyılda yazılan ve Türk dilinin ilk sözlüğü olarak kabul edilen Dîvanu Lugâtî't-Türk'te bitki adları daha çok sayıda rastlamak mümkündür. Günümüzde tarihten bu yana devam eden diller arası etkileşimler süregelmekte ve bunun neticesinde Türk lehçelerinde bitki adlarının çoğaldığını söylemek mümkündür.

Bu çalışmada, Dîvanu Lugâtî't-Türk'te geçip günümüzde Azerbaycan Türkçesinin Nahçıvan ağzının söz varlığında bulunmakta olan *andız*, *kabak*, *kasni*, *kəklikotu-kəkotu*, *kəkürə*, *manda*, *uşqun*, *üzərrik*, *yemiş*, *yemşan* bitki adları ele alınacaktır. Söz konusu kelimeler art zamanlı inceleme yöntemiyle leksik-semantik açıdan incelenecektir.

Açar Sözcükler: *Bitki adları, Dîvanu Lugâtî'-Türk, Nahçıvan Ağzı.*

GİRİŞ

Bitkiler insana sağladığı faydalardan dolayı eski zamanlardan günümüze kadar önemini yitirmemiştir. Tarih boyunca da ticaret birçok ülkenin yollarının birleştiği ve Kafkasya bölgesi ülkelerinden olan Azerbaycan topraklarının zengin bitki örtüsüne sahip olduğu genel olarak bilinmektedir. Nahçıvan Azerbaycan'ın eski yerleşim yerlerinden biridir ve günümüzde coğrafi konumundan dolayı turistler için gezilecek bir yer haline gelmiştir. Bunun en önemli nedenlerinden biri de Nahçıvan'ın dağ havası ve zengin bitki örtüsü olduğunu söyleyebiliriz. Bitkilerin genel olarak edebî bir dili yoktur, bitki adları diğer dillerde de olduğu gibi Türk lehçelerinin tümünde çeşitli adlandırmalarla karşımıza çıkmaktadır. Nahçıvan Özerk Cumhuriyeti'nde zengin olan bitkilerin çoğu yenilebilir bitkilerden oluşmaktadır. Bu çalışmada bitki adlarını ele aldık ve Dîvanu Lûgâtî't Türk'te de ortak olan *andız*, *kabak*, *kasni*, *kəklikotu-kəkotu*, *kəkürə*, *manda*, *uşqun*, *üzərrik*, *yemiş*, *yemşan* kelimelerini ele alınarak ve art zamanlı inceleme yöntemi kullanarak işlenildi. Böylece hem kelimelerin kökenleri kullanım ve kavram alanlarının belirlenmesi, hem de kelimeler üzerinden yola çıkarak Türk kültüründeki yeri ve öneminin tespit edilmesi amaçlanmıştır.

BITKİ ADLARI

andız

andız kelimesi Nahçıvan ağzı sözlüklerinde "xalq təbabətində işlənən dərman bitkisi (halk hekimliğinde kullanılan şifalı bitki)" anlamında geçmektedir (Quliyev Ə. ve N. Əliyeva 2017:24).

Tarihî Türk Lehçelerine baktığımız zaman *andız* bitkisinin Karahanlı Türkçesi eserlerinden DLT’de “andız otu (*Inula helenium*)” şeklinde kaydedilmiştir (Ercilasun A. B. Akkoyunlu Z. 2014:553). Ayrıca Eski Anadolu Türkçesi’nde “anduz” (Kanar M. 2011:43) ve Kıpçak Türkçesi’nde de “antuz” olarak geçtiğini görmekteyiz (Toparlı R. 2007:9).

andız kelimesinin etimolojisini “bir tür ardıç” (Gülensoy T. 2007:70) olarak geldiğini görmekteyiz.

kabax

kabax kelimesi Nahçıvan ağzı sözlüklerinde “Azıcık irileşmiş yemiş” (Quliyev, 2010:45) olarak görülmektedir. Türkçenin tarihî dönemlerinden Karahanlı Türkçesi’nde “kabak {Cucurbita}” (Ercilasun A. B. Akkoyunlu Z. 2014: 673) şeklinde ifade edilmektedir. Harezmi Türkçesi’nde “kabak “kavak (ağacı)” (Ünlü S. 2012:276) olarak görünmekte ayrıca Kıpçak Türkçesi’nde de “kabak” (Toparlı R. 2007:121) sözcüğünün benzer şekilde olduğu rastlanmaktadır.

Kabakgillerden bir bitki olan *kabak* “küp+(a)k” (Gülensoy T. 2007:446) küçültme ekini almıştır.

kasni

Nahçıvan ağzı sözcüklerde *kasni* “yabancı derman bitkisi” (Quliyev Ə; Əliyeva N. 2017:147) anlamında açıklanmıştır. Tarihî Türk Lehçelerine bakıldığında Karahanlıca’da “xasni” (Ercilasun A, B. Akkoyunlu Z. 2014:654) Eski Anadolu Türkçesi’nde “kasni (baldıran zamkı)” (Kanar M. 2011:427) şeklinde geçmektedir.

Clauson’un söz konusu kelimeyi kasni “hindiba, hindiba” alikka normalde “yapmak için bir deri”(Clauson,1972:668) anlamına geldiğini vurgulamıştır.

kəklıkotu-kəkotu

kəklıkotu-kəkotu kelimesi Nahçıvan ağzı sözlüklerde “üşütmeye karşı kullanılan bir bitki”(Quliyev, 2010:45) anlamlarında açıklanmıştır. Tarihî Türk Lehçelerine baktığımızda Karahanlıca “keklik” (Ercilasun A. B; Akkoyunlu Z. 2014:700) Uygurcada “kekelik” (Caferoğlu A. 1968:104) Kıpçakçada “keklik” (Toparlı R. 2007:136) “kiklik” (Toparlı R. 2007:148) şekillerinde ifade edilmektedir.

kəkürə

kəkürə sözcüğü Nahçıvan ağzında “bu bitkiyə kəkrəotu da deyilir” (Quliyev, 2010:45) anlamında kullanılmaktadır. Tarihî Türk Lehçelerine baktığımızda “kekre” develerin yediği acı bir bitki (Ercilasun A, B.Akkoyunlu Z. 2014:966) olarak tanınmaktadır. Uygurca da “kekre” (Caferoğlu A. 1968:104) şeklinde geçmektedir.

kəkürə kelimesinin etimolojisine bakacak olur isek; “kekir-e TT. kekre + (LİK/MSİ/MSİ-LİK/Sİ)” (Gülensoy T. 2007:493) şeklinde ifade edildiğini görmekteyiz.

manda

manda Nahçıvan ağzında “yenen bir yabancı ot” (Əhmədov, 1997:61; Əliyeva ve Quliyev 2017:195; Quliyev, 2010:59) olarak görülmektedir. Tarihî Türk Lehçelerinde Karahanlıca da “mandar (ağaca sarılan bir bitki)” (Ercilasun A, B. Akkoyunlu Z. 2014:700) olarak ifade edilmekte diğer tarihî lehçelerde ise görülmemektedir.

uşqun

Nahçıvan ağzı sözlüklerinde *uşqun* “yenen bir bitki adı (yığışib getmişdilər uşqun yığmağa)” (Əliyeva ve Quliyev 2017:273) olarak ifade edilirken diğer Tarihî Türk Lehçelerinden Karahanlıca da “uşgun” (Ercilasun A, B. Akkoyunlu Z. 2014:925) “ışgun (ışkın, ravent, karabuğdaygillerden otsu bir bitki (Ercilasun A, B.Akkoyunlu Z. 2014:658) Uygurca da “uskun” olarak ifade edilmektedir (Caferoğlu A. 1968:267).

üzərrik

üzərrik Nahçıvan ağzı sözlüklerinde “kendiliğinden biten bir derman bitkisi (başım yaman ağrıyır, gətir birəz üzərrix yandır)” (Quliyev, 2010:87) şeklinde geçmektedir. Tarihî Türk Lehçelerinden Karahanlıca da farklı anlamları vardır ve bunlara değinecek olursak “ıldruk”

(Ercilasun A, B. Akkoyunlu Z. 2014:664) “ilrük” (Ercilasun A, B. Akkoyunlu Z. 2014:665) “yıdığ ot” (Ercilasun A, B. Akkoyunlu Z. 2014:968) kelimelerine rastlarız.

üzərrik “sedefotugillerden, yapraklan almaşık, çiçekleri beyaz renkte, susama benzeyen tohumları acı olan bir bitki (yid “koku”+ı- “kötü, fena kokmak, bozulmak”+ğ “kötü kokan her şey”+//k) (yid/yid > yı(i)ö > yüö > yüz)” (Gülensoy T. 2007:1007) olarak etimolojisini yapabiliriz.

yemiş

yemiş kelimesi Nahçıvan ağzında “kavun (bir iki yemiş gəti yeyəx)” (Quliyev, 2010:92) şeklinde geçmektedir. Tarihî Türk Lehçelerinden Karahanlıca da “yemiş” (Ercilasun A, B. Akkoyunlu Z. 2014:976) Eski Anadolu Türkçesinde “yemiş” (Kanar M. 2011:773) Harezmce de “yemiş” (Ünlü S. 2012:678) “yemiş” (Ünlü S. 2012:276) Kıpçakça da “cemiş” (Toparlı R. 2007:42) “yemiş” (Toparlı R. 2007:318) “yemiş” (Toparlı R. 2007:323) Uygurca da “yemiş” (Caferoğlu A. 1968:297) anlamlarında kullanılmaktadır.

Etimolojik sözlüklerde karşımıza birden çok türleri çıkmaktadır. “Eren {TDES, 451} “Türkçe ye- kökünden geldiği açıktır. Ancak -miş ekinin yemiş türevindeki rolü açık değildir. Belli başlı bilimsel yayınlarda -miş ekiyle türetildiği sıklıkla dile getirilmiştir. Örneğin Clauson {ED 938 b), yemiş' in ye- kökünden geldiğini açıklamışsa da, -miş'in az rastlanır (unusual) bir ek olduğunu saklamamıştır diye bilgi verir” (Gülensoy T. 2007:1118)

yemşan

Nahçıvan ağzı sözlüklerinde *yemşan* “yemişen, bir ağaç çeşidi.” (Quliyev, 2010:92) olarak ifade edilmekte Tarihî Türk Lehçelerine baktığımızda sadece Karahanlıca da “yimşen (Kıpçak ülkelerinde yetişen yabancı bir meyvenin ismi)” (Ercilasun A, B. Akkoyunlu Z. 2014:976) olarak görülmektedir.

yemşan “Kıpçak ülkelerinde yetişen yabancı bir yemiş” ye:-m+(i)ş+(e)n” (Gülensoy T. 2007:1118) olarak türevini ortaya koyabiliriz.

3. Sonuç

“Dîvanu Lugatî't Türk'ten Nahçıvan Ağzına Bitki Adları” adlı çalışmamızın amacı, sözlüklerde geçen bitki adlarını ve bitkiyle ilgili kelimeleri tespit etmek ve bulunan kelimelerin etimolojisini araştırarak Tarihî Türk lehçelerindeki şekilleriyle karşılaştırmaktır. Çalışmamızın inceleme kısmında *andız, kabak, kasni, kəklıkotu-kəkotu, kəkürə, manda, uşqun, üzərrik, yemiş, yemşan* kelimelerinin artzamanlı araştırılmasında ortaya çıkan sonuç da teyit edilmektedir. Taramalardan da görüldüğü üzere, bu kelimelerin hemen hemen hepsi Türkçenin Tarihî safhasında kullanılan ortak kelimelerdir. Bunun yanında Nahçıvan Özerk Cumhuriyeti'nin zengin bitki örtüsüne sahip olduğunu söyleyebiliriz. Tespit edilen bazı bitki isimlerinin kökeni konusunda araştırmacılar farklı görüşleri savunsalarda hemen hemen kelimelerin Tarihî Türk lehçelerinde korunduğunu ve insanların tarihi, yaşam tarzları, gelenek ve göreneklere hakkında bilgi taşıyıcı olduklarını dilbilimsel açıdan dilsel gerçeklikleri taşıdığını söyleyebiliriz.

KAYNAKÇA

1. Caferoğlu A. *Eski Uygur Türkçesi Sözlüğü*. TDK Yayınevi. İstanbul:1968
2. Clauson Sir Gerard. *An Etimological Dictionary Of Pre-Thirteenth-Century Turkish*. Oxford:1974
3. Əhmədov M. *Nahçıvan Grubu Şivelerinin Lüğəti Atalar Sözləri*. Gənçlik Yayınevi. Bakı:1997
4. Ercilasun A. B., Akkoyunlu Z. *Kaşgarlı Mahmud Dîvanu Lugatî 't-Türk*. TDK Yayınevi. Ankara:2014
5. Guliyev, Ə. *Nahçıvan Ağzları Söz Varlığı*. BRC Basım. Ankara:2010
6. Quliyev Ə, Əliyeva N. *Naxçıvan Dialekt və Şivələrinin Lüğəti*. Əcəmi Yayınevi. Naxçıvan:2017
7. Gülensoy T. *Türkiye Türkçesindeki Türkçe Sözcüklerin Köken Bilgisi Sözlüğü*. TDK Yayınevi. Ankara:2007
8. Kanar M. *Eski Anadolu Türkçesi Sözlüğü*. Say Yayınevi. İstanbul:2011
9. Toparlı R, Vural H. Karaatlı R. *Kıpçak Türkçesi Sözlüğü*. TDK Yayınevi. Ankara:2007
10. Ünlü S. *Harezm Altınordu Türkçesi Sözlüğü*. Eğitim Yayınevi. Konya:2012

DİLÇİLİKDƏ ƏVƏZLIYIN TƏDQIQI TARIXI

ÜLVİYYƏ RƏHİMOVA

Odlar Yurdu Universiteti
Filologiya fakültəsi
mehammedli.ulviyye1994@gmail.com
AZƏRBAYCAN

XÜLASƏ

Başqa nitq hissələrindən fərqli olaraq leksik mənə baxımından əvəzliyin real obyektə yoxdur, dərk edilən məfhumu yoxdur. İsmi əşya ilə, sifət və zərf əlamətlə, say kəmiyyətlə, fəel hərəkətlə əlaqədar anlayışların, məfhumların adlarıdır. “Əvəzlik nəyin adıdır?” -sualı cavabsızdır. Əvəzlik öz-özlüyündə heç nəyin adı deyil. Əvəzlik adlandırmır, işarə edir.

Açar sözlər: əvəzlik, nitq hissəsi, dilçilik

Əsas nitq hissələrinə daxil edilən sözlərlə müqayisədə əvəzlilərə az miqdarda söz daxildir. Amma əvəzlilər nitq və dildə işlənmə tezliyinə görə başqa nitq hissələrinə aid sözlərdən geridə qalmır. Əvəzlilər ismə, sifətə, saya, hətta əvəzliyə aid olub onları əvəz edə bilər və onların funksiyalarını yerinə yetirir. Əvəzlilərin əksəriyyəti türk dillərinin qədim dövrlərində, hətta 6 min il bundan əvvəl şumer dilində işlənmişdir. Azərbaycan və türkmən dillərində əvəzlilərə aid tədqiqatlar aparılmışdır, amma türk və qaqauz dillərində əvəzlilər qədərincə tədqiq edilməmişdir.

Bəşəriyyət yarananda ilk insanların leksikonunda əvəzlilərin işlənməsini

dilin psixoloji mahiyyəti də sübut edir. Yəni ehtimal ki, ilk insan ilk öncə ətrafındakı anlayışları adlandıрмаğa səy göstərmişdir. Biz bu baxımdan dünya dillərində ən qədim söz qruplarından birinin də məhz əvəzlilər olmasına heç bir şübhə etmirik. Fikrimcə, əvəzlilərdən şəxs və işarə əvəzlilərini ilkin kök morfemlərə aid etmək daha düzgündür. Digər əvəzlik kökləri isə əsasən bu əvəzlilərdən törənmişdir.

Əvəzlik türk dillərində işlənən ən qədim söz qruplarıdır. Bu münasibətlə “İzahlı dilçilik terminləri” lüğətində yazılmışdır: “Dilçilik ədəbiyyatında əvəzliyin ən qədim nitq hissələrindən olduğu və xüsusi inkişaf yolu keçdiyi göstərilir. Əvəzlilərin ilkin vəzifəsi əşyanı göstərmək, ona işarə etmək olmuşdur. Deməli,

ilk əvəzlilər işarə əvəzliləri idi. Bütün qalan əvəzlilər (şəxs, sual, təyin, yiyəlik əvəzliləri) məhz işarə əvəzlilərindən törənmişdir ki, bu ümumi qanunauyğunluq həm geri qalmış qəbilə dillərinin mövcud dil faktlarında, həm də inkişaf etmiş müasir dillərin tarixi materiallarında müşahidə olunur [1, s.200].

Əvəzlilər sayca az olmalarına baxmayaraq, dildə və nitqdə ən çox işlənən söz qruplarıdır. Belə bir misalə diqqət yetirək: *Sən və mən bunu* qəbul etmirik. *Səni* ittiham edənlər bilməlidir ki, *sənin* adın artıq bütün dünyada simvola çevrilib. *Onlar* başa düşməlidirlər ki, zamandan və şəraitdən asılı olmayaraq *onlar*

bu qanlı cinayətə batan əllərini heç vaxt yuya bilməyəcəklər. (Qəzetdən). Verilmiş mətndə əvəzlilərin yeddi dəfə işləndiyi göz qabağındadır. Bu nitq hissəsinə daxil olan sözlər türk dillərinin qədim yazılı kitabələri olan Orxon-Yenisey abidələrində işlənmişdir. Türk dillərinin əvəzlilərinin öyrənilməsi bu dillərin qrammatik quruluşunun tədqiqi dövründən başlanmışdır. Amma bu günədək əvəzliyin mahiyyəti, onun tərifı kifayət qədər dəqiq izahını, şərhini tapmamışdır.

Türk dillərində əvəzliyin tarixi səciyyəsinı Ə.Rəcəbli geniş şərh etmişdir. Ə.Rəcəbli bu nitq hissəsinı ən milli, tərkibində alınma sözlər olmayan, çox qədim tarixə malik olan nitq hissəsi kimi xarakterizə edir. Orxon-Yenisey yazılı abidələrinin dilində əvəzlilərin kifayət qədər inkişaf etmiş sisteminə rast gəlinir.

Əvəzlik sisteminin abidələrin dilində inkişaf etməsi və onların indiyədək, demək olar ki, dəyişməməsini əsas tutan Ə.Rəcəbli qeyd edir ki, türk dillərində əvəzlilər Orxon-Yenisey abidələrinin qoyulduğu V-VI əsrlərdə təşəkkül dövrü keçmiş və bizim eramın V əsri üçün artıq formalaşmışdır [2, s.197-198].

Məlumdur ki, bütün qrammatika kitablarında əvəzlikdən bir nitq hissəsi kimi bəhs olunmuş və ona tərif verilmişdir. Bu təriflər müxtəlifdir. Burada onlardan bəzilərinin təhlil olunması əvəzliyin bir nitq hissəsi kimi dillərin qrammatik quruluşunda tutduğu yeri müəyyənləşdirməyə kömək edə bilər. M.İ.Adilov, Z.N.Verdiyeva və F.M.Ağayevanın birgə tərtib etdikləri sorğu lüğətində əvəzliyə belə tərif verilir: “Əşyanın adını, əlamətini, miqdarını və ya sırasını bildirməyib, yalnız onlara işarə edən nitq hissəsidir” [1, s.102]. Əvəzliyə O.S.Axmanovanın tərtib etdiyi terminlər lüğətində də tərif verilmişdir. O.S.Axmanova yazır ki, nitqin həmin situasiya və vəziyyətdən asıl olaraq əvəzliyin kateqorial mənası əşyaya (əlamətə) işarə etməkdir. “Mən” - nitq aktının subyekti, “o” - bu nitq aktında iştirak etməyən şəxs, “bu” danışanın yaxınlığında olan, “o” – danışandan uzaqda olan [3, s.227]. M.İ.Adilov və başqalarının, həmçinin O.S.Axmanovanın əvəzliyə verdiyi tərifdə ümumilik, oxşarlıq hər iki tərifdə əvəzliyin kateqorial mənasının əşyaya (əlamətə) işarə etməsinin göstərilməsidir. Amma əvəzliyin əşyanın adını, əlamətlərini, miqdarını və ya sırasını bildirməməsi məsələsinin əvəzliyin tərifinin tərkibində verilməsinə ehtiyac yoxdur.

Əvəzliyə oğuz qrupu türk dillərinin qrammatikalarında da tərif verilmişdir. Azərbaycan dilinin akademik qrammatikasında əvəzliyə belə tərif verilmişdir: “Əvəzlik, latın sözü pronomendən götürülmüşdür ki, bu da adın əvəzi deməkdir. ... onlar əşyanın adını, əlamətini, keyfiyyətini, miqdarını və s. konkret olaraq bildirmir, ancaq onlara ümumi şəkildə işarə edir” [4, s.146].

Türk dilinin qrammatikasında qeyd olunur ki, əvəzlik əşya və onun əlamətlərinə işarə edən, onları adlandırmayan, onların məzmununu təyin etməyən sözlər daxil olan nitq hissəsidir [5,s.171].

Türkmən dilinin akademik qrammatikasında əvəzlik haqqında tərifdə göstərilir ki, müəyyən nitq hissələrini əvəz edən və hər hansı şəxsin, əşyanın başqa əşyaya, hadisələrə münasibətini bildirir [6, s.177]. Qaqaz dilinin qrammatikasında isə əvəzliyə belə bir izah verilir: əvəzlik əşyaları, keyfiyyəti, əlaməti, miqdarı dolayısı ilə bildirən, yəni isimləri, sifətləri, sayları (bəzən isə zərfləri) əvəz edən nitq hissəsidir [7, s.126].

Oğuz dillərinin dördünün də mötəbər qrammatikalarında əvəzliyə verilən tərifləri yuxarıda qeyd etdik. Onların ardıcıl təhlilinə keçək. Azərbaycan dilinin akademik qrammatikasında, gördüyümüz kimi, əvəzliyin əşyanın adını, əlamətini, keyfiyyətini, miqdarını bildirməməsi qeyd olunur. Məlumdur ki, bu sadalanan

xüsusiyyətləri bildirən nitq hissələri vardır. Əşyanın adını isim, əlamətini və keyfiyyətini sifət, miqdarını say bildirir. Ona görə də əvəzliyə verilən tərifdə ona xas olmayan xüsusiyyətləri sadalamağa ehtiyac da yoxdur. Amma həmin tərifdə əvəzliyin ümumi şəkildə işarə edə bilmək xüsusiyyəti əsasdır və həmin tərifin özəyidir. Türk dilinin qrammatikasında əvəzliyə verilən tərifdə “əşyaları adlandırmayan, onların məzmununu təyin etməyən” fikirləri də, qeyd etdiyimiz kimi, yerinə düşməyib və həmin tərifdə əks olunması artıqdır. Türk dilinin əvəzliyinə aid həmin tərifdə əvəzliyin “əşya və onun əlamətlərinə işarə edən” fikrinin qeyd olunması, məncə, düzgündür. Qaqaz dilinin qrammatikasında

əvəzliyə verilən tərifdə isə əvəzliyə aid edilən belə bir fikir, yəni “əşyaları, keyfiyyəti, əlaməti, miqdarı dolayısı ilə bildirmək” fikri də, məncə, yanlışdır. Bu xüsusiyyətləri əvəzlik bildirmir.Onları bildirən nitq hissələri vardır. Həmin tərifdə sağlam olaraq qəbul edilə bilən belə bir fikirlə razılışmaq olar ki, əvəzlik isimləri, sifətləri, sayları (bəzən də zərfləri) əvəz edən nitq hissəsidir.

Yuxarıda əvəzliyə verilən təriflərdən belə bir nəticəyə gəlmək olar:

- 1) əvəzlik isimləri, sifətləri və sayları əvəz edir
- 2) əvəzlik isimlərə, sifətlərə və saylara işarə edir

Başqırd dilinin qrammatikasında əvəzliyə belə izah verilir: “Əvəzlik isimləri, sifətləri, sayları və zərfləri əvəz edə bilən sözlərin birləşdirildiyi nitq hissəsidir” [8, s.153].Yakut dilinə aid qrammatikada qeyd edilir ki, əvəzlik adlara daxil olan hər hansı bir nitq hissəsinin mənasını ümumi şəkildə ifadə edən, yəni isimləri, sifətləri, sayları, həmçinin bəzən zərfləri əvəz edən nitq hissəsidir. Özbək dilinin qrammatikasında əvəzliyə belə tərif verilmişdir: “Əvəzlik əşyalara, onların əlamət-

lərinə işarə edən, amma onları adlandırmayan və onların məzmununu müəyyənləşdirməyən sözlərin daxil edildiyi nitq hissəsidir”. Qaraçay-balkar dilinin qrammatikasında əvəzliyə bir növ başqa tərif verilir və qeyd olunur ki, əvəzlik işarə, sual, təyini, inkar və qeyri-müəyyən sözlərdən ibarət olan, kontekstlə konkretləşən məna ümumiliyi ilə xarakterizə olunan nitq hissəsidir [9, s.177].

Digər türk dillərinin qrammatikalarından götürülmüş sitatlarda əvəzliyin adları əvəzətmə xüsusiyyəti ön plana çəkilir. Bu isə əvəzliyin dildə, onun qrammatik quruluşunda rolunu müəyyənləşdirməyə əsaslanmışdır. Əvəzətmə xüsusiyyəti ilə yanaşı əvəzliyin işarə edə bilmə funksiyası da həmin təriflərdə ön plana çəkilir. Yekun olaraq qeyd etmək lazımdır ki, türk dillərinin əvəzlikləri hələ Orxon-Yenisey yazılı kitabələrindən daha qədimlərdə, demək olar ki, tam formalaşmış və kitabələrdə əks olunmuşdur. Bu nitq hissəsi türk dillərinə həsr olunmuş morfoloqiyaların hamısında təsvir olunmuş və ona müxtəlif təriflər, izahlar verilmişdir. Həmin təriflərdən bəzilərini yuxarıda təhlil etdik və onların müsbət və çatışmayan cəhətlərini qeyd etdik.

Qeyd olunanlardan belə nəticəyə gəlmək olur ki, əvəzliyin müəyyənləş -dirilməsində əsas və aparıcı xüsusiyyət olaraq onun adları əvəz edə bilmə xüsusiyyəti meydana gəlir. Burada bir məsələni də qeyd etmək lazımdır ki, əvəzliyə türkoloji dilçilikdə A.M.Şerbakın verdiyi tərif, izah daha dolğun və inandırıcıdır. A.M.Şerbak qeyd edir ki, əvəzlik müəyyən kontekstdə ismi, sifəti və sayları əvəz edir. Məlumdur ki, əvəzlik müstəqil bir nitq hissəsidir. Nitq hissələri sırasında əvəzliyin yeri, vəzifələri müəyyən kontekstdə ismi, sifəti və sayları əvəz etməkdir. Ona görə də latın dili termini ilə pronomen, yəni adları əvəz edən olaraq adlandırılmışdır. Beləliklə, əvəzliyə belə bir tərifin verilməsini biz düzgün hesab edirik: müəyyən kontekstdə və ya nitq situasiyasında adlar– isim, sifət, say və bəzən də zərfləri əvəz edən nitq hissəsinə əvəzlik deyilir.

ƏDƏBİYYAT

1. Adilov M.İ., Verdiyeva Z.N., Ağayeva F.M. İzahlı dilçilik terminləri. Bakı, “Maarif”, 1989, 361 s.
2. Rəcəbli Ə. Göytürk dilinin morfoloqiyası. Bakı, Bakı Dövlət Universiteti Nəşriyyatı, 2002, 475 s.
3. Ахманова О.С. Словарь лингвистических терминов. М.:Советская Энциклопедия, 1966, 606 с.
4. Müasir Azərbaycan dili. Morfoloqiya. Bakı: Elm, 1980, 509 s.
5. Кононов А.Н. Грамматика современного турецкого литературного языка. М.-Л.: Изд-во АН СССР, 1956, 596 с.
6. Грамматика туркменского языка. Фонетика и морфология. Ашхабад: Ылым, 1970, 503 с.
7. Покровская Л.А. Грамматика гагаузского языка, фонетика и морфология. М.: Наука, 1964, 298 с.
8. Грамматика башкирского языка. М.: Наука, 1981, 467 с.
9. Грамматика карачаево-балкарского языка. Нальчик:Ельбрус, 1976, 571 с.

GƏNCƏ ERQONİMLƏRİ NOMİNATİV FƏALİYYƏT ASPEKTİNDƏ (İaşə müəssisələrinin adları əsasında)

KÖNÜL TAĞIYEVA

Azərbaycan Dövlət Aqrar Universiteti

Dillər kafedrası

Tagiyeva.konul87@gmail.com

GƏNCƏ, AZƏRBAYCAN

XÜLASƏ

Son dövrdə onomastikanın inkişaf edən sahələrindən biri də erqonimikadır. O, insanların işgüzar birliyi obyektlərinin adlarını öyrənən sahədir. İnsanların işgüzar birliklərinin (restoran, kafe, bank, tibb müəssisələri, mağazalar, əyləncə mərkəzləri və s.) spesifikasiyası konkret fəaliyyət növündən asılıdır. Bu məqaləmizdə həmin birliklərdən bir neçəsi – restoran, kafe, çay evi, yeməxanalardan və onların adlarından bəhs edəcəyik. Onlara iaşə müəssisələri də deyilir. Bura kiçik yeməxanalardan tutmuş böyük restoranlara qədər müxtəlif obyektlər aiddir. Bu müəssisələrin sayının getdikcə artmasını nəzərə alsaq, onların adlarının xüsusiyyətləri, ad modellərinin böyük maraq kəsb etdiyini deyə bilərik. İctimai iaşə müəssisələri adlarının seçimi

məsələsi, bu sahədə özünü göstərən dil xüsusiyyətlərinin öyrənilməsi, fikrimizcə, hazırda çox aktualdır.

Tədqiqatın obyektı – iaşə müəssisələrinin (kafe, yeməxana, restoran, şadlıq saraylarının və s.) adlarıdır.

Tədqiqatın məqsədi Gəncə şəhərindəki iaşə müəssisələrinin nominasiya prinsip və üsullarının öyrənilməsidir. Bu materialın ilk dəfə tədqiqata cəlb edilməsi araşdırmanın elmi yeniliyidir.

Tədqiqatın praktik əhəmiyyəti kimi təqdim olunan nümunələrin gələcək araşdırmalar üçün dəyərli material təşkil etdiyini göstərmək olar.

Tədqiqatda belə bir nəticə əldə edilir ki, iaşə obyektlərinin adları müasir şəhərin dil mühitində özünəməxsus mövqə tutur, nominasiya prosesi dil qanunları əsasında baş verir.

AÇAR SÖZLƏR: onomastika, erqonimika, trapezonim

GİRİŞ

Restoran biznesi üçün böyük bir kütlənin zövqünə uyğun olan adlar qoymaq çox vacib məsələdir. Hər bir kafe və restoranın adı müştəri üçün ilk tanışlıq səbəbidir. Ad həmin müəssisələrin imicinin əsas göstəricilərindən biri kimi, potensial kommertiya gəlirinə təsir edir. Yeməklərin, xidmətin keyfiyyəti, interyer, qiymət siyasəti ilə yanaşı, məhz ad müəssisənin qonaqlar üçün cəlbedici olmasını, onlarda müəyyən assosiasiyaları formalaşdırmaq, yaxşı təəssürat yaratmaq bacarığını müəyyənləşdirir.

Gəncə şəhərindəki iaşə müəssisələrinin nominasiya prinsip və üsullarının öyrənilməsi tədqiqatın məqsədidir. Tədqiqatın vəzifələri kimi bunlar müəyyən edilmişdir: 1) tədqiqat üçün iaşə obyektlərinin adlarının toplanılması; 2) iaşə obyektlərinin adlandırılması üçün istifadə olunan dil vahidlərinin müəyyən edilməsi; 3) bu obyekt adlarını bildirən terminlərin nəzərdən keçirilməsi; 4) həmin adların nominiya motivlərinə görə təsnif edilməsi.

Qeyd etdiyimiz kimi, onomastikanın periferik sahələrindən olan erqonimikada aktual məsələlərdən biri iaşə müəssisələri adlarının seçimidir. Lakin bu məsələ göründüyü qədər sadə deyil. Ümumiyyətlə, “onomastika və ya onimiya müxtəlif tipli adların məcmusu kimi, insanın həyat və fəaliyyətinin bütün sahələri ilə bağlıdır. İdentifikasiya və fərdiləşdirmə üçün fərqlənmə tələb olunan hər yerdə insan obyektin seçilməsi üçün xüsusi addan ən uyğun vasitə kimi istifadə edir” [7, c.324]. İdeal ad təkcə obyektin və xidmətin mahiyyətini əks etdirməməli, həm də asan yadda qalmalı və tələffüz olunmalı, yaxşı səslənməlidir. Çünki ad məkan sahibi ilə müştəri arasında, bir növ, ünsiyyət vasitəsi rolunu oynayır. Onomastikada bu adları ifadə etmək üçün trapezonim, trofonim, habelə restoronim terminlərindən istifadə olunur [Bax: 6; 8].

Tədqiqat materialı ilk dəfədir ki, araşdırmaya cəlb olunub. “Erqonimlərin və onların xüsusiyyətlərinin tədqiqat obyektı seçilməsi aşağıdakı faktorlarla şərtlənir: erqonimik leksikanın kütləvililiyi və dinamikliyi, işləkliyi, reklamlarda, KİV-də, gündəlik ünsiyyətdə və s. istifadəsi, müxtəlif növ onimlərin (məsələn, toponimlər, praqmatonimlər, zoonimlər və s.) xarakteristikalarının erqonimlərdə birləşməsi, təhlil edilən leksik qrupun dillərarası və mədəniyyətlərarası, sosial-iqtisadi əlaqələrdə fəal rolu, erqonimlərin müxtəlif transformasiyalara, yeni söz və söz birləşmələrinin əmələ gəlməsində motivləşdirici əsas kimi iştiraka meyilli olması və s.” [3, s.257]. Tədqiqatın praktik əhəmiyyəti haqqında onu deyə bilərik ki, təqdim olunan material gələcək araşdırmalar üçün əsas təşkil edəcəkdir.

XX əsrin ikinci yarısından başlayaraq rus dilçiliyində erqonimika məsələləri onomastikaların diqqətini cəlb etməyə başlamışdır. “Erqonim” termini ilk dəfə A.V.Superanskayanın əsərlərində, daha sonra N.V.Podolskayanın terminlər lüğətində öz əksini tapmışdır. S.V.Zemskova, N.İ.Pononyova, T.V.Şmelyova, D.A.Yalovets-Konovalova, R.İ.Kozlov, N.V.Şimkeviç, Y.A.Trifonova, Q.A.Donskova və başqalarının tədqiqatları erqonimlərlə bağlıdır. Azərbaycan dilçiliyində bu onomastik vahidlər kompleks şəkildə araşdırılmamışdır. A.M.Qurbanovun, A.Hacıyevin, R.Həbiblinin tədqiqatlarında erqonimlər haqqında danışılmışdır [5; 2; 3; 4].

Qarşıya qoyulan vəzifələrin həlli üçün təsviri metod, təsnifat metodu əsas götürülmüş, müşahidə və ümumiləşdirmə üsullarından istifadə olunmuşdur.

Materialın xarakteristikası

İaşə müəssisələri arasında restoran, kafe, şadlıq sarayları, çay evləri, barlar çoxluq təşkil edir. Sovet dövründə geniş yayılmış yeməxanalara, “Qəlyanaltı” adlı məkanlara, demək olar ki, rast gəlinmir.

İaşə müəssisələrini müxtəlif prinsiplər üzrə təsnif etmək olar:

- 1)bu müəssisələrdə təqdim edilən mətbəxin mənsubiyyətinə görə - milli-etnik, beynəlmiləl, Avropa: “Qruzinskiy dvorik” (gürcü), “Le farn” (beynəlmiləl), “Başkent” (beynəlmiləl və türk)
- 2)menyunun tərkibinə görə: “İSSA cake & fastfud”, “Epikür bağı” (dəniz məhsulları) və s.
- 3)müəssisənin yerləşdiyi məkana görə: “Söyüdlük” kafesi, “Məhsəti bağı” və s.
- 4)ixtisaslaşmaya görə: “Qala” ailəvi restoran
- 5)sahibinə görə - “Avazlı Fəhmin Feyruz oğlu” restoranı, “Tuncayın mətbəxi” restoran, “Agüloğlu” və s.

Təkrar nominasiya məhsulu olan bu adların əsasında müxtəlif apelyativlər və onimlər çıxış edə bilər. Nominasiya tiplərini aşağıdakı kimi təsnif etmək olar:

- 1.Yemək və içki adlarından düzəlmiş adlar: “Tantuni”, “Antrikot” restoranı, “Tost Dönər” restoranı, “Mohito Cafe” (mohito – nanəli kokteyldir) və s.
- 2.Məişət əşyalarının adından ibarət adlar: Sac evi (Arazbar Sac evi)
- 3.Coğrafi adlardan düzəlmiş adlar: “Göygöl”, “İstanbul”, “Kür-Xəzər”, “Gəncədə”, “Americana SF” restoranları, “Portofino” (çayxana), “London” Coffee Shop, “Cafe de Paris” və s.
- 4.Məkanla bağlı adlar: “Epikür Bağı”, “Gəncə Bağı”, “Məhsəti Bağı”, “Park” çay evi və s.
- 5.Bitki adlarından düzəlmiş adlar: “Palma” kafe, “Maqnoliya” restoranı və s.
- 6.Ekzotizmlərdən ibarət olan adlar: “Bay Döner”, “Tantuni”, “Çeburecnaya” və s.

Məkan sahibləri müştərilərin diqqətini cəlb etmək üçün adların maraqlı formalarından da istifadə edirlər. Bu formalardan biri söz oyunudur. Dilin müəyyən qədər poetik funksiyasının həyata keçirilmə üsulu kimi söz oyunu erqonimikada geniş tətbiq edilir. Nümunə kimi bir obyekt adını nəzərdən keçirək: “Şəm şirin” restoranı. Bu ad müxtəlif şəkildə anlaşıla bilər: 1)şəxs adı kimi – Şəmşir və onun restoranı; 2)kəmşirin – azacıq şirin normadan az şirnişi olan (1, s.679). Belə adlar istənilən müştəridə maraq oyatmağa qadirdir və estetik vəzifə yerinə yetirir.

Maraqlı bir faktı qeyd edək ki, trapezonimlər və ya restoronimlər arasında söz birləşmələri üstünlük təşkil edir: “Bəyaz Saray”, “Şah sarayı”, “Park Karaoke”, “Milli süfrə”, “Sevimli kafe”, “Ləziz dad”, “Billur Saray” və s.

İaşə müəssisələrinin adları arasında başqa cür söz birləşmələri də geniş yayılıb, məsələn: “Orucun çayçısı”, “Çay dəstgahı”, “Dost qapısı”, “Gəncə təndiri”, “İstanbul dayının yeri” və s. Bu cür adların köməyi ilə hisslər, duyğular, pozitiv assosiasiyalar çərçivəsində sanki müəyyən bir obraz yaratmaq mümkündür.

Rəqəmlərdən, söz və rəqəmlərin kombinasiyalarından ibarət adlar azdır, məsələn: “Bol 3” restoranı, “100 %” pub-restoran və s.

Abreviaturalardan ibarət trapezonimlərə də rast gəlinir. Ancaq belə adlar müştərilərə çox vaxt aydın olmur. Ona görə bu cür adlardan istifadə məqsədəuyğun deyil: “SS Lounge-bar”, “KM club shisha”, “R.E.M.S. Shisha lounge”, “RAM Karaoke-bar” və s.

Bəzən danışq dilində işlənən ifadələr də trapezonim kimi istifadə olunur, məsələn, “Nyam Nyam House” restoranı. “Çox dadlıdır” mənasında işlənən bu ifadə yemək prosesini bildirir, müəyyən bir yemək və ya qıdanın müsbət dəyərləndirilməsini ifadə edir.

Hər sahədə olduğu kimi, trapezonimiyada da əcnəbi dil vahidləri çoxdur: “Park Karaoke”, “Kolorit Cafe”, “Melody Cafe”, “Art Garden” “Vego Cafe”, “Diva Plaza”, “Gold Elegance”, “Boomerang” və s. Bu tipli adlarla məkan sahibləri müştərilərdə xarici brend, yüksək keyfiyyətli servis imici yaratmağa çalışır.

Göründüyü kimi, müəyyən mədəni ənənələrə malik konkret ərazidə yaranan bu adlar dil qanunlarına müvafiq fəaliyyət göstərir və cəmiyyət həyatının xüsusiyyətlərini əks etdirir.

TƏDQIQAT METODU

Qarşıya qoyulmuş məsələni həll etmək üçün istifadə edilmiş metod və materiallar göstərilir. Aparılmış elmi təcrübələr nəticəsində əldə edilən cədvəllər, blok-sxemlər, qrafiklər göstərilir. Bu fəsilə tədqiqat işinin səmərəliliyi açıqlanmır, ancaq aparılmış təcrübə və nəticəsi açıqlanır.

NƏTİCƏ

Verilən nümunələr, təqdim edilən faktlar bəzi nəticələrə gəlməyə imkan verir. İşlə müəssisələrinin adı birbaşa konkret adresata – istehlakçıya yönəlir. Buna görə də müştərilərdə spesifik təəssürat yarada bilməlidir. Ad yadda qalan olmalı, tələffüzü, yazılışı rahat olmalıdır.

Ad seçimində şəhərin mühitinin nəzərə alınması, nominatorun orijinallığa can atması böyük rol oynayır. Obyektin adı orda təqdim edilən əsas yeməyin adından, əsas menyudan ibarət ola bilər. Fərqli menyü təqdim edən restoranın adı etnik söz ola bilər.

ƏDƏBİYYAT SIYAHISI

1. Azərbaycan dilinin izahlı lüğəti: [4 cildə]. Şərq-Qərb nəşriyyatı (**Kitab**). Bakı/Azərbaycan. c.2. 2006:1-792
2. Hacıyev A. Ktematonimlərin leksik-semantik qrupları – Dil məsələlərinə dair tematik toplusu, №2, 1997, S.135-150.
3. Həbibli R.Y. Erqonimlərin yaranma və işlənmə xüsusiyyətləri. “Azərbaycanşünaslığın aktual problemləri”. Ümummilli lider Heydər Əliyevin anadan olmasının 91-ci ildönümünə həsr olunmuş V Beynəlxalq elmi konfransın materialları (Konfrans məqaləsi). Azərbaycan. May 2014 : 257-259
4. Həbibli R.Y. “Erqonim” konsepti ilə bağlı mülahizələr. Terminologiya məsələləri (Jurnal məqaləsi), № 1, 2014, S.44-53
5. Qurbanov A. Azərbaycan onomologiyasının əsasları: [2 cildə]. Nurlan nəşriyyatı (kitab). Bakı/Azərbaycan. 2004:
6. Старикова Г. Н., Хоанг Т. Х. Трофонимы (ресторонимы) как особый тип эргонимов (на материале имен заведений общественного питания Москвы), Вестник Томского государственного университета. Филология, № 47, 2017, С. 72–87. DOI: 10.17223/19986645/47/5 <https://cyberleninka.ru/article/n/trofonimy-restoronimy-kak-osobyuy-tip-ergonimov-na-materiale-imen-zavedeniy-obshchestvennogo-pitaniya-moskvy> (onlayn məqalə)
7. Суперанская А.В. Общая теория имени собственного. Издательство Наука. (**Kitab**). Москва / Россия. 1973: 1-366
8. Шмелева, Т.В. (2019) Атрактивность городского имени: заведения еды, Journal of Applied Linguistics and Lexicography, Volume 1, No. 1, 2019, С. 117-126 [journal.org > index.php > main > article >](http://journal.org/index.php/main/article) (onlayn məqalə)

XX ƏSR 50-60-cı İLLƏR AZƏRBAYCAN BƏDİİ ÜSLUBUNDA ETNOQRAFİK DİALEKTİZMLƏR

SƏBİNƏ VƏLİYEVƏ
BAKİ DÖVLƏT UNIVERSİTETİ
FİLOLOGİYA fakültəsi
nasibali2011@mail.ru
BAKİ, AZƏRBAYCAN

XÜLASƏ

Son illər müxtəlif istiqamətlərdə aparılan linqvistik tədqiqlər dil tarixinin qədim laylarının açılmasında dialektologiyanın əhəmiyyətini bütünlükdə ortaya qoymuşdur. Ən qədim tarixi qatları bütövlükdə sistem halında linqvistik dialektoloji tədqiqata cəlb etməklə, dilin fonetik, leksik və qrammatik quruluşunun mexanizmini açmağa, dil sisteminin ən qədim dövrünə qədər enməyə imkan verir.

Bədii üslubun dilində işlənən etnoqrafik dialektizm faktları birbaşa olaraq xalqın tarixinə şahidlik edir. Tarixin qaranlıq səhifələrinin öyrənilməsində etnoqrafik dialektizmlərin bədii üslub daxilində tədqiqi böyük əhəmiyyət daşıyır. Etnoqrafik dialektizmlər xalqın keçmişini, adət-ənənəsini, məişətini, həyat tərzini, təsərrüfatını və etnoqrafiyasını bilavasitə özündə yaşadır. Hər bir əsərin dilində işlənməmiş olan etnoqrafik dialektizmlər yazarın fərdi leksikasının inkişaf prosesini, ədəbi dilini, eləcə də dialekt daxili dil proseslərini müəyyən etməyə kömək edir. Buna görə də müasir dilin bədii üslubunda işlənən etnoqrafik dialektizmlərin araşdırılmasına ehtiyac duyulur.

Elmi yeniliyi. Bugünə qədər Azərbaycan etnoqrafik dialektizmləri bədii üslubda sistemli şəkildə deyil, ayrı-ayrı xüsusiyyətlərə görə müqayisəyə cəlb edilmişdir. Etnoqrafik dialektizmlərin tarixi inkişafını, ədəbi-bədii dilin dialektlərə təsirini, dialekt daxili dil proseslərinin, bir sözlə, etnoqrafik dialektizmlərin müasir səviyyəsinin öyrənilməsi baxımından tədqiqat işi xüsusi aktualıq kəsb edir.

Buna nail olmaq üçün aşağıdakı **vəzifələrin** yerinə yetirilməsi nəzərdə tutulur:

- Azərbaycan dilinin tarixini nəzərdən keçirmək;
- Etnoqrafik dialektizmlərin dil sistemində mövqeyi və arealını müəyyənləşdirmək;
- Etnoqrafik dialektizmlərin ədəbi-bədii dilin formalaşmasında rolunun müəyyən etmək;
- Etnoqrafik dialektizmlərin mənsub olduğu bölgənin dialekt sistemində mövqe və arealını müəyyən etmək.

Tədqiqatın metodu: Məqalədə Azərbaycan dilinin leksikasının keçdiyi yol izlənilmiş, bundan əvvəlki tədqiqatlar örnək götürülmüş, mövcud araşdırmalarda sınaqdan keçirilmiş metodlardan istifadə edilmişdir. Burada daha çox dilçiliyin ənənəvi metodlarından – etimoloji və etnolinqviistik, təsviri, təsviri-tutuşdurma, tarixi-müqayisəli metod və üsullardan istifadə edilmişdir.

Tədqiqatın elmi-nəzəri əhəmiyyəti: Azərbaycan leksikologiyasının inkişafı üçün xüsusi əhəmiyyətə malik fikir və mülahizələrlə zəngin olduğundan tədqiqatın nəticələri ali məktəblərin müəllim və tələbələri, dialektologiya və leksikologiya ilə məşğul olan mütəxəssislər, həmçinin bu sahədə araşdırma aparən tədqiqatçılar üçün faydalı ola bilər. Eyni zamanda ali məktəblərdə leksikologiya, dil tarixi və dialektologiya fənlərinin tədrisində istifadə olunmaqla, qədim dil faktları əsasında ədəbi-bədii dilin tarixi strukturunu öyrənmək baxımından əhəmiyyətlidir.

Açar sözlər: etnoqrafik dialektizmlər, ədəbi-bədii dil, dilin lüğət tərkibi

Giriş

Böyük rus dilçisi L.V. Şerba bildirir ki, “Ədəbi dil ləhcələrdən, dialektlərdən “torpaqdan” qoparılmış olsaydı, o zaman qədim Antei kimi bütün gücünü itirmiş və ölü bir dil olan Latın dili kimi olardı.” (1, 26)

Etnoqrafik dialektizmlər - ədəbi dildə oxşarı olmayan cisimlərin, hadisələrin adlarını özündə ehtiva edir. Buraya yaşayış və ev təsərrüfatına aid olan xüsusiyyəti, müəyyən bir əraziyə aid maddi və mənəvi mədəniyyət nümunələri aid edilir ki, bunlar da yalnız lokal xüsusiyyət daşıyır. Konkret desək, buraya yaşayış və təsərrüfat binalarının adları, onların hissələri, alətləri, paltarları, mətbəx əşyaları, qab-qacaqlar, toy və yas mərasimlərinə aid olan leksik vahidlər daxildir.

Rus dilçisi V.İ.Çernışev qeyd edir ki: "Bir kəndin (və ya kəndlinin) lüğəti (lüğət tərkibi) bir şəhərlə (şəhərli) müqayisədə daha çox zəngindir. Əgər tarixi və filoloji təhsilimizi genişləndirmək istəyiriksə, xalq dilini, adət-ənənələrini daha dərindən bilmək vacibdir." (2,96)

Bir çox arxaik xüsusiyyətin qorunub saxlanması baxımından dialektlər tarixi və linqvistik tədqiqatlar, dilin qədim abidələrinin izahları üçün material rolunu oynayır. Belə ki, bəzi dialekt və şivələrdə fonetik, leksik və qrammatik vahidlərin hələ də qorunub saxlanıldığına şahidi oluruq.

Dialektlərin öyrənilməsi türk dillərinin qohumluğunu daha yaxşı başa düşməyə və onu izah etməyə də kömək edir.

Dialektlərin taleyi xalqın həyatının tərkib hissəsi olub, xalqdan ayrılmazdır. Dil hadisələrinin həddləri çox vaxt qədim siyasi sərhədlərlə üst-üstə düşür. Bu baxımdan da dialektologiya tarix, arxeologiya, etnoqrafiya, folklor kimi elm sahələri ilə sıx bağlıdır.

Ədəbi dil daim dialektlərə təsir edir və tədricən parçalanır, bir çox xüsusiyyətlərini itirir, lakin ləhcələr də öz növbəsində ədəbi dilə təsir göstərir. Beləliklə, ləhcələrdən çiyələk, şum, bağlama sözləri gəldi. Xüsusən tez-tez ədəbi dildə tez “solur” və orijinal ekspressliyini itirən ifadəli lüğət yoxdur. Bu hallarda ləhcələr ədəbi dilin köməyinə gəlir.

Dilin lüğət tərkibi fonetik və qrammatik normalara nisbətən daha sürətlə inkişaf edir və təkmilləşir. İnsanların – dil daşıyıcılarının həyatında baş verən yeniliklər, dəyişikliklər dilin lüğət tərkibində əks olunur. Dialekt leksikası və ədəbi leksika eyni dilə aid olmalarına baxmayaraq, bir

sıra xüsusiyyətlərinə görə fərqlənir. Ədəbi dil müasir dövrdə əhalinin ünsiyyət ehtiyacı ilə bağlı bütün tələblərə cavab verməli, həyatın müasir inkişaf tempindən geri qalmamalı olduğu üçün, müəyyən “qəlib” və “çərçivə”lərə uyğunlaşmalı olduğundan onda sanki gələcəyə hesablanmış yönəlmə hiss olunur. Bu baxımdan dialekt leksikası daha konservativ xarakter daşıyır ki, bu da dilin tarixi inkişaf xüsusiyyətlərinin araşdırılması və inkişaf meyilinin müəyyənləşdirilməsi üçün çox əhəmiyyətlidir. Dialekt leksikasının digər fərqli və üstün xüsusiyyəti burada anlayışların ədəbi dildə olduğundan daha çeşidli və şaxələnmiş ifadə variantlarına təsadüf olunmasıdır. Dilin qədim leksik qatına aid sözlər şivələrin lüğət tərkibində daha çox qorunub saxlanır. K.Musayevin qeyd etdiyi kimi, türk dillərinin öz arasında və müxtəlif dillərə münasibətdə oxşar və fərqli cəhətlərin üzə çıxarılması məhz dialektlərin leksikasının diqqətli tədqiqi nəticəsində mümkündür.

Dialekt leksikasının digər türk dilləri və dialektləri ilə müqayisədə tədqiqi mühüm əhəmiyyət kəsb edir. Dialekt leksikasının yalnız ədəbi dillə müqayisədə tədqiqi türk dilləri və dialektlərinin formalaşma dövrünə xas olan mürəkkəb inkişaf prosesini anlamağa imkan vermir. Dilin leksik xüsusiyyətlərinin tarixi inkişaf xüsusiyyətlərinin araşdırılmasında dialekt faktlarının tədqiqatə cəlb olunmasının başqa bir üstünlüyü dialektlərin ədəbi dillə müqayisədə daha konservativ xarakterə malik olmasıdır. Burada digər faktı da diqqət mərkəzində saxlamaq lazımdır: ünsiyyət vasitəsi kimi dialektlər ədəbi dilə nisbətən daha böyük kütləni əhatə edir və burada dil vahidlərinin variantlılığı və zənginliyi faktını da inkar etmək olmaz. A.Baskakov bununla bağlı olaraq qeyd edir ki, “Türk dillərində ədəbi dil daşıyıcılarının sayı 10-12%-dən artıq olmadığı halda, əhalinin böyük hissəsi dilin dialekt formasından istifadə edir” (2.5-7).

Araşdırmalar göstərir ki, bəzi hallarda qədim elementlər şivələrdə qorunduğu halda, ədəbi dildə saxlanmamışdır. Odur ki, etnoqrafik dialektizmlərin diqqətli tədqiqi dil tarixi ilə bağlı araşdırma üçün daha çox material verə bilər.

Bu baxımdan diqqətimizi cəlb edən bəzi sözləri nəzərdən keçirək:

Çalğı- ismi nazik çubuqlardan, tikan və s.-dən düzəldilən uzundəstəli süpürgə olub (4, 439), bir çox dialekt və şivələrdə işlənsə də, bədii üslubda da rast gəlinir.

Məs.: *Qulu bir az gicəllənib çalğını götürdü, başladı həyatı süpürməyə. S.Rəhimov*

Düşünürük ki, çalğı sözü “çalmaq” feilindən süpürmək; çalğılamaqdan törəmişdir.

Məs.: *Dünənki kimi bu gün də Hüseyn böyük xırmanın qırağını əvvəlcə çaldı, sonra şanaladı. S.Rəhimov.*

[Niyaz] *səhər alaqaranlıqdan yerindən qalxan kimi tövləyə girir, əvvəlcə atların altını kürəyir, təmizləyir, çalğı ilə çalır, quru peyinlə onların altını qurulayırdı. Ə.Vəliyev.*

“Azərbaycan dilinin dialektoloji lüğəti” ndə bu söz iki şəkildə

I “çalqı” (Balakən, Basarkeçər, Cəbrayıl, Gədəbəy, Yardımlı, Goranboy, İmişli, Qazax, Oğuz, Şəki, Şuşa, Tovuz, Ucar). – Ağacın o putaxlarının çalğı qayrərax (Gədəbəy); – A qızım, çalğını geti, eşiği süpürax (Şəki); – Bala, çalğıyı götü, malların altın süpür (Basarkeçər); – Ə:, o çalğını gəti mə:, tavlını süpürüm (Cəbrayıl), (Şamaxı) nar, heyva və s. çubuqlarından düzəldilən böyük süpürgə. – Tö:lədən çalqı yox olub,

II (Balakən, Sabirabad, Şəki, Zaqatala)
bax çalqu //Çalğıynan biçirix otu, so:ra qotmana yığırax (Şəki); – Otuçalğıynan çalılar (Balakən), III(Göyçay, Kürdəmir) ÇALQU (Qarakilsə, Şahbuz, Şərur, Zəngilan) 1. Çalquyu götü, həyatı süpür (Zəngilan)

2. böyük süpürgə düzəltmək üçün istifadə edilən nar, heyva və s. çubuqları. – Bu gün çalqu qırmağa gedəcəm (Şahbuz); – Qırdığım çalqları artdıyıf çalqu bağlıyacam(Zəngilan), II (Dərbənd) dəryaz. – Çalquynan ot çaldım şəklinə işlənir.(5,73)

Heybə ərəbcə “aybe” olub, iki mənada işlənir:

1) (İsim) At, eşşək və başqa minik hayvanlarının üzərinə keçirilən və ya çiyində daşman, içinə müəyyən bir şey qoymaq üçün istifadə etməyə yarayan, kilim və ya xalçadan düzəldilən iki gözlü torba,

2)(İsim) Çiyinə keçirilə bilən tək gözlü çanta növü kimi.

Qax dialektində bu söz şəklində işlənir.(5, 154)

Bədii üslubda: *Mahir xalı kimi rəngbərəng iplərdən toxunmuş balaca dolu heybəsini çiyinə aldı M.Hüseyn.*

Parç- fars mənşəli olun, tayqulp, birəlli, qulplu su qabı deməkdir.(4, 575) Parçla su içmək. Bir parç su. *Qızxanım ... parçı ağzına qədər ayranla doldurub, Almurad babaya verdi. İ.Əfəndiyev.*

Parç Zəngilan, Zəncan dialektində də suqabı mənasında işlənir. – Parçnan su içirix (Zəngilan) (5,392)

Dilin tarixi inkişafda öyrənilməsində dialektlər əvəzsiz mənbədir. Bu, dilin leksik tərkibinin inkişaf xüsusiyyətlərinin meydana çıxarılmasına da aiddir. “Şivələrin leksik vahidlərinin qədim türk yazılı abidələrinin, qohum dillərin və onların şivələrinin sözləri ilə əlaqəli tədqiqi tarixi leksikologiya məsələlərinin aydınlaşdırılmasında, dildaxili qanunlar əsasında yeni sözlərin əmələgəlmə prinsiplərinin öyrənilməsində, ədəbi dilin ehtiyacı olan sözlərin üzə çıxarılmasında başlıca amildir” (3; 4).

Nəticə

1. Azərbaycan özünəməxsus zəngin dialekt sistemi mövcuddur. Dialektlər qədim türk tayfa dilləri əsasında təşəkkül tapmış, ədəbi-bədii dilin meydana çıxmasına zəmin yaratmış və onu zənginləşdirən əsas mənbə olmuşdur;

2. Azərbaycan dilinin bədii üslubunda işlənən dialekt və şivələr geniş areala malikdir. Yəni bədii üslubda işlənən bu dialektlər hər bir yazıçının özünəməxsus dil xüsusiyyətlərini izah edir. Bir dailəktə olan leksik vahid özündə bir region birləşirmir, yəni dialektin sərhədi ölkənin ərazisi ilə məhdudlaşmır;

3. Azərbaycan dilinin bədii üslubunda işlənən etnoqrafik dilektizmlər şivələrdə qorunub saxlanır və əslində bu insanlar arasında sıx əlaqələrin nəticəsində yaranmışdır. Bu leksikaya daxil olan sözlərin bir hissəsi həm ədəbi-bədii dil, həm dialektlərdə, digər hissəsi isə yalnız dialektlərdə işlənən sözlərdir.

ƏDƏBİYYAT:

1. Щерба Л.В. Русские гласные в качественном и количественном отношении. Л.: Наука, 1983, с. 16
2. Баскаков А. Тюркская лексика в «Слове о полку Игореве». М., 1985.
3. Əhmədov B. Azərbaycan dilində leksika məsələləri. Bakı, 1990
4. Azərbaycan dilinin izahlı lüğəti. IV cildə. Bakı: Şərq-Qərb, 2006
5. Azərbaycan dilinin dialektoloji lüğəti. Bakı: Şərq-Qərb, 2006

DÎVÂNU LUGÂTİ’T-TÜRK’TE SAVAŞ TERİMLERİ

Doç. Dr. İlkin Gulusoy

Kafkas Üniversitesi,
Fen-Edebiyat Fakültesi,
Azerbaycan Türkçesi ve Edebiyatı Bölümü
ilkingulusoy@gmail.com
Kars, Türkiye

Büşra Küçükler

Kafkas Üniversitesi,
Fen-Edebiyat Fakültesi,
Azerbaycan Türkçesi ve Edebiyatı Bölümü
bsrkcklr@gmail.com
Kars, Türkiye

ÖZET

11. yüzyılda, Kaşgarlı Mahmud tarafından yazılan *Dîvânu Lugâti’t-Türk*, Araplara Türkçeyi öğretmek amacıyla yazılan önemli bir eserdir. Bu eser Türk edebiyatının ilk sözlük eseridir. İçerisinde 9000 civarı kelimeyle birlikte atasözü, deyim ve şiir gibi pek çok Türk kültürünü yansıtan öge vardır. Bu eser ile birlikte 11. yüzyıl Türk dilinin, kültürünün, edebiyatının, günlük yaşantısının ayrıntılarını görmekteyiz. *Dîvânu Lugâti’t-Türk*’te yer alan savaş terimleri bu çalışmanın içeriğini oluşturmaktadır.

ANAHTAR SÖZCÜKLER: *Dîvânu Lugâti’t-Türk*, Savaş Terimleri, 11. Yüzyıl

GİRİŞ

Türkler, Balkanlardan Asya kıtasına kadar büyük bir bölgeyi kapsayan alanda yaşayan ve savaşçı özellikleriyle ön planda olan bir topluluktur. Türk tarihinin kökenine inildiğinde açık şekilde takip edebildiğimiz Göktürk ve Yenisey yazıtlarının yanı sıra Çin, Sümer ve Moğol dillerine geçen Türkçe kelimelerden hareketle, Türkçenin M.Ö. 3000’lerde konuşulduğu bilimsel yöntemlerle kanıtlanmıştır (Akar, 2014, s. 56). Türk dilinin geniş gelişim sahasında birçok eser meydana gelmiş, bu eserlerle Türk dilinin tarih içerisindeki gelişimi gözler önüne serilmiştir.

Milattan sonra 4. yüzyıldan itibaren somut verilerle takip edebildiğimiz Türk tarihi, 8. yüzyılda yazılan Göktürk ve Yenisey yazıtlarının bulunmasıyla yeni bir boyut kazanmıştır. Dini, siyasi, ekonomik gelişmeler, savaşlar ve iklim şartları gibi sebepler Türklerin sosyal yaşantısının değişiminde büyük öneme sahip olmuştur. 11. ve 13. yüzyıllar arasında İslamiyet’in de etkisiyle ortaya çıkan *Kutadgu Bilig*, *Dîvânu Lugâti’t-Türk*, *Atabetü’l Hakayık*, *Divân-ı Hikmet* gibi eserler, dönemin büyük âlimleri tarafından yazılan, Türk edebiyatına önemli katkıları olan eserlerdir. Bunlardan *Dîvânu Lugâti’t-Türk*, Kaşgarlı Mahmud tarafından Araplara Türkçeyi öğretmek için yazılan, Türk tarihinin ilk sözlük eseridir. Bu açıdan baktığımızda Türkçede kullanılan ilk savaş terimlerinin araştırılması güncellik arz etmektedir.

KAŞGARLI MAHMUD KİMDİR?

Kaşgarlı Mahmud, 11. yüzyılda, Karahanlı topraklarında yaşamış bir Türk bilginidir. Hayatı hakkında bilgiye çoğunlukla *Dîvânu Lugâti’t-Türk* adlı eserinde rastlamaktayız. Eser üzerinde yapılan çalışmalara göre, Kaşgarlı Mahmud’un 1008 yılında doğduğu tahmin edilirken, babasının adının Hüseyin Çağrı Tigin, dedesinin adının Mehmet olduğunu, Kaşgarlı olduğunu, yaşadığı bölgeden Barsgan diye bahsettiğini ve aynı zamanda Karahanlı hanedanına bağlı bir asilzade olduğunu görmekteyiz. “*Dönemin Türk edebî dilini (Hâkaniye Türkçesini), Arapçayı ve Farsçayı çok iyi bilmektedir. Eserinde “Türk yazısı” olarak ifade ettiği, dolayısıyla 11. yüzyılın ikinci yarısında Kâşgar ve çevresinde Türk yazısı olarak kullanılmaya devam ettiği anlaşılan Uygur yazısını da çok iyi bilmektedir.*” (Ercilasun&Akkoyunlu, 2018, s.25). Araplara Türkçeyi öğretmek amacıyla yazdığı *Dîvânu Lugâti’t-Türk*’te gramer ve dil yapısına hâkim oluşu bu dilleri çok iyi bildiğinin ve iyi bir eğitim aldığına göstergesidir. Eserde yaptığı çalışmalarla ve kendi hayatına dair bir takım örnekler de veren Kaşgarlı Mahmud, “*Ben onların en uzun dillisi, en açık anlatanı, akılcı en incesi, soyca en köklüsü, en iyi kargı kullananı olduğum halde onların şartlarını, çölleri baştan başa dolaştım. Türk, Türkmen, Oğuz, Çiğil, Yağma, Kırgız boylarının dillerini, kaftiyelerini belirleyerek faydalandım; öyle ki, bende onlardan her boyun dili, en iyi yolla yerleşmiştir. Ben onları en iyi surette sıralamış, en iyi bir düzenle düzenlemiştir.*” (Atalay, 1939, s.4) Bu bilgilerden yola çıkarak Kaşgarlı Mahmud’un dili ustaca kullanabildiğini, pek çok yer gezerek bu yerlerdeki kültürü iyi bir şekilde tahlil edebildiğini, çoğu Türk boyunun folkloruna hâkim olduğunu, ortaya çıkardığı eserle de bunu en iyi şekilde ortaya koyduğunu görmem mümkündür.

Kaşgarlı Mahmud, dil bilgini oluşunun yanı sıra büyük bir Türk milliyetçisidir. Türk kelimesinin geçtiği yerde rivayet ve hadislerden örnek göstererek Türk milletinin üstünlüğünü kanıtlamak istemiştir. “Allah (c.a) diyor ki: Benim bir ordum vardır; onları Türk diye adlandırdım ve doğuya yerleştirdim. Bir kavme kızdığım zaman onları (Türkleri) onlara musallat ederim.” Bu hadisle birlikte Türklerin üstünlüğüne, Allah tarafından özel olarak yaratıldıklarına, Allah’ın yeryüzündeki ordusu olduklarına, güzel ahlak ve iyi davranışlarıyla eşsiz bir millet olduklarına inanmıştır (Ercilasun&Akkoyunlu, 2018, s.151). Ahmet Bican Ercilasun onun Türkçülüğünden bahsederken şöyle yazar: “*Onun Türkçülüğü eserinin her tarafına sinmiştir. Türke ait ne varsa eserine koymaya çalışmış, hiçbir şeyi dışarıda bırakmamak istemiştir.*” (Ercilasun&Akkoyunlu, 2018, s.28). Bununla da, aslında Kaşgarlı Mahmud’un bu eseri meydana getirmekteki amacının sadece Araplara Türkçeyi öğretmek olmadığını aynı zamanda Türk kültürünü, geleneklerini, adetlerini de göstermek istediğini anlıyoruz.

DÎVÂNU LUGÂTI'T-TÜRK

Dîvânu Lugâti't-Türk, Kaşgarlı Mahmud'un 11. yüzyılda, açıklamalı sözlük tarzında, Araplara Türkçenin üstün bir dil öğretmek amacıyla yazdığı, Türk dünyası dilbilimi için oldukça önemli bir eserdir. Eserin yazıldığı ve bitirildiği tarih hakkında farklı görüşler vardır. 1072 yılında yazılmaya başlanan eserin kimi araştırmacılara göre 1074'te kimine göre ise 1077'de bittiği kabul edilir (Ercilasun&Akkoyunlu, 2018, s.18-20).

Büyük dil bilgini Kaşgarlı Mahmud, hayatının büyük bir bölümünü çeşitli yerler gezerek, oluşturduğu *Dîvânu Lugâti't-Türk*'e adanmıştır. "Türk dilinin toplu sözlüğü" anlamını veren bu kitap, Türk Dillerinin ilk sözlüğü ve grameri sayılabilen bir ensiklopedi niteliğindedir (Gulusoy, 2019, s.182). Devrine göre, günümüzün ölçüleri ile bile, ileri bir dilci sayılabilecek olan Kaşgarlı Mahmud, bu eseri ile kendisini Türk diline hizmet etmiş ölümsümler arasına katmış bulunmaktadır (Korkmaz, 1995, s. 241). "Dede Korkut" hikayeleri Öguz grubu Türk Dillerine, "Kutadgu Bilig" Karluk grubu Türk Dillerine mahsus ve mensup olduğu gibi, *Dîvânu Lugâti't-Türk* de evrensel bir eser gibi Türk Dillerinin tüm grupları arasında hiçbir fark gözetmeden, neredeyse tümünü kapsayan ve kendisinde barındıran son derece zengin bir hazinedir (Asker, 2008, s.11).

Dîvânu Lugâti't-Türk, Türk dünyasının önde gelen eserlerinden biri olarak içerik bakımından birçok materyali bünyesinde toplamıştır. Yapısal olarak kısaca bahsedecek olursak "*Dîvânu Lugâti't-Türk*, bir önsöz ve sözlük kısmından meydana gelmiştir. Önsözde yazar Türk dilinin tarifini, lehçelerinin özelliklerini sayar ve dilbilgisi kurallarını, Arapça'dakilere kıyasla gösterip tespit eder. Türk dilinin Arapça'dan üstün olduğunu söyler ve buna dair örnekler verir. Bu arada, sözlük malzemesini temin etmek amacıyla bütün boylara ait obaları, yerleşim birimlerini nasıl gezip dolaştığını da anlatır." (Akar, 2014, s. 150-151). Kaşgarlı Mahmud bu eseri meydana getirirken birçok yer gezerek, kültürün, dilin, edebiyatın Türk milleti üzerindeki bütün etkilerinden faydalanmıştır. Eserde yalnızca Arapça Türkçe kelime karşılaştırmaları geçmez, bunlara ek olarak; atasözleri, deyimler, argo, küfür sözleri, şiirler, kelimelerin anlamları, kullanım alanları ve bunları açıklamak amacıyla cümleler ile desteklenen anlatımlar vardır. Bu şekilde eserde Arapça karşılaştırmalarıyla birlikte 9000 civarı kelime bulunmaktadır. Türklere ait boy adları, yerleşim alanları, şahıs isimleri, günlük hayatta kullanılan birçok terim içermektedir.

Bu eser ile birlikte 11. yüzyıl Türk dilinin, kültürünün, edebiyatının, günlük yaşantısının ayrıntılarını görmekteyiz. Eserde geçen şiir örnekleri, bu eserin ne kadar edebi zenginlik taşıdığını gösterir. Sagu, koşma, sav gibi terimler bu eser sayesinde öğrenilmektedir. Alp Er Tunga'nın yani Afrâsiyab Han'ın ölümü üzerine duyulan, üzüntü halk arasında yazılan destanlar ile canlı tutulmaya çalışılmıştır. Bu eser de, halkın hafızasında yer edinmiş bu gibi şiir, atasözleri ve deyimler vs. birçok unsuru toplayıp günümüze kadar saklamıştır. Eserin içeriğinde günlük hayatta kullandığımız birçok terim (akrabalık ilişkilerini belirten terimler, hayvancılıkla ilgili terimler, zirai terimler, tıbbi terimler, savaş terimleri vs.) grupları bulunmaktadır.

SAVAŞ TERİMLERİ

Türkler, asırlardır dünya üzerinde savaşçı bir toplum olarak varlık göstermişlerdir. Tarihte ilk Türk devleti olarak bilinen Hun İmparatorluğu'nda askeri ve idari örgütlenme sağ ve sol olarak iki gruba ayrılmış, bunlar *sağ bilge elig* ve *sol bilge elig* adında yöneticiler tarafından komuta ediliyordu. Mete Han tarafından kurulan ilk Türk ordu teşkilatı da 10, 100, 1000 ve 10000 kişilik birimlere ayrılmıştı (Akar, 2014, s.63). Türkler bu düzenli ordu teşkilatlanmaları sayesinde pek çok büyük imparatorluk kurmuşlardır. Türklerin savaşçılığı, birtakım öğeleri de beraberinde getirmiştir. Ordu içerisinde görev alan kişiler, kullanılan malzemeler, emir ve komuta etmek için kullanılan terimler vs. teşkilat düzenini oluşturan şeylerdir.

Kaşgarlı Mahmud, *Dîvânu Lugâti't-Türk*'te Türk milletinin genel anlamda kullandığı sözcükleri, atasözlerini, deyimleri, edebî unsurları, aile ve akrabalık ilişkilerini, tarım ve hayvancılık unsurlarını, gelenek ve görenekleri ve bunun gibi birçok konuyu bir araya toplamıştır. Bunların yanı sıra Türklerin savaşçı bir toplum olarak meydana getirdiği unsurlara da büyük ölçüde yer vermiştir. Kendisinin de iyi bir asker olduğunu, "*Ben onların en uzun dillisi, en açık*

anlatanı, akılca en incesi, soyca en köklüsü, en iyi kargı kullananı olduğum halde onların şarlarını, çöllerini baştan başa dolaştım...” (Atalay, 1939, s.4) sözlerinden anlıyoruz. Türk savaş terimlerinden **kargı**, ucu sivri ve demirli uzun bir mızrak anlamında kullanılır (sozluk.gov.tr). Kaşgarlı Mahmud’un askeri kişiliğe sahip olması, çevresinde olanları gözlemlemesi dolayısıyla eserinde önemli yer tutmuştur. Savaş terimlerini incelerken öncelikle kullanılan aletler, savaşla birlikte ortaya çıkan terimler ve bunların günümüzde kullanım alanları göz önünde bulundurulacaktır.

Ok, yay ile atılan, ucu sivri, ince tahta çubuktur (sozluk.gov.tr) Savaşlarda silahın icadına kadar etkili bir araç olarak kullanılmıştır. Aynı zamanda Türkler için önemli bir sembol haline gelmiştir. Oğuzların Kayı Boyunun sembolünün ok ve yay olması askerliğin Türk toplumu açısından önemini gösterir. Ok, *Dîvânu Lugâti’t-Türk*’te farklı anlam çerçevesinde de incelenmiştir. Ok, evin orta direği, evin kurulacağı araziye belirlemek için yapılan kurada bir araç ve fiilde pekiştirmeyi ifade eden anlamlarda kullanılır (Ercilasun&Akkoyunlu, 2018, s.17). **Azuk ok**, eserde başboş ok, kimin attığı belli olmayan ok anlamında kullanılır. Bugün sadak olarak adlandırdığımız, okları bir araya toplayan alete eserde **okluk**, **kurugluk** ve **kiş** adı verilir. Ok atılan tahtadan yaya **yatan** adı verilirken, okun ve mızrağın uç kısmındaki demire ise **başak** adı verilir. Bu kelime Orta Türkçe döneminde okun veya kargının ucuna geçirilen temren olarak geçerken sonraki dönemlerde *ekin başı* olarak kullanılmaya başlanmıştır (Eren, 1999, s. 43). Eserde **umaçlık yir** oka hedef olabilecek yer anlamına gelir, **(kezger-) er okı kezgerdi**, adam oku gezledi demektir. Günümüzde bu tabir ateşli silahlar için, nişan almak anlamındadır.

Kılıç, eskiden savaşlarda etkili bir silah olarak kullanılmış araçlardan birisidir. *Dîvânu Lugâti’t-Türk*’te bu terimle ilgili “*koş kılıç kına sığmaz*” yani “çifte kılıç bir kına sığmaz” atasözüyle hem kelimenin ne anlama geldiğini hem de örneklendirme yaparak Türkçe eğitimi için daha etkili bir yöntem kullanılmıştır. Bu “*atasözü aynı iş için uğraşır karşı karşıya gelen veya aynı kızt isteyen iki adam için kullanılır.*” (Ercilasun&Akkoyunlu, 2018, s.154). Burada **kın** kelimesi de bugün bildiğimiz anlamıyla kullanılır. Eserde bıçağın ve kılıcın kını olarak geçer. Kılıç vb. şeylerin kınlarını oymak için kullanılan ucu kıvrılmış bıçağa **edgü** adı verilmiştir. **Suçlun**, yerinden sıyrılan her şey için kullanılırken eserde bu “*kılıç kından suçlandı*” yani “kılıç kından sıyrıldı” şeklinde kullanılmıştır. **Togru**, kılıç, hançer ve bıçağın kabzaya sokulan kuyruğu olarak eserde yer alır. Ucu sivri olan mızrak, bıçak, kılıç gibi eşyalara **süwri** adı verilir. Günümüzde bu kelime nesnelere değil bu tarz nesnelere niteliğine göre adlandırılır. Eserde birisine kılıç kuşandırmayı sağlamak “*ol maña kılıç mandurdu*” şeklinde ifade edilirken **er tulumlandı** ise adam savaş malzemeleri ve silah kuşandı demektir.

Yarık, savaşta askerlerin giyindiği demir örgüler ile yapılmış özel zırhtır. **Küpe yarık** burada demirden yapılmış zırh olarak geçerken, zırh giyinen askerlere **yışıgılg er**, zırhlı adama ise **yarıgılg er** denilmiştir. Eserde “*er yarıklandı*” tümcesinde, adam zırhlandı tabiri kullanılarak sadece sözcüklerle değil aynı zamanda kelime grupları ve tümcelerle Türkçe öğrenimi daha kolaylaştırıldığı görülmektedir. Bugün bu kelimelerin kullanımı bulunmamakla birlikte zırh veya miğfer sözcükleri kullanılmaktadır.

Süñü, Eski Türkçe döneminde kısa mızraklara verilen ad iken sonraki süreçte tüfeklerin namlusunun ucuna takılan küçük kılıç olarak adlandırılmıştır. **Sünüş**, mızrakla döğüş yapmak savaşmak anlamında kullanılmıştır. “*Ol süñü başakladı*” tabiri o mızrağa temren taktı, yani bugünkü tabiriyle süngü taktı anlamında kullanılmıştır.

Tura kalkan, kalkan ve deriden yapılmış kalkan olarak eserde yer alır. İnsanın düşmanından korunmak için kullandığı herhangi bir şey olarak tanımlanmıştır (Ercilasun&Akkoyunlu, 2018, s.443). **Aşuk**, kalkan ve zırh gibi, dışarıdan gelebilecek darbelere karşı koruma özelliğine sahip demir başlıktır.

Ay bitigi, askerlerin adlarının ve erzaklarının kaydedildiği deftere denilir. Bitig, günümüzde kullanılmasa da kitap, mektup veya yazılı herhangi bir metne ait belgelere denir. Bu bakımdan askerlerin ve gelir gider durumlarının kayıt altına alınması üzerine kullanılan bir tabir olmuştur.

Eserde **sü** askerlere ve orduya verilen genel bir addır. Çok sayıda askerin toplanması **sü telim irkildi** veya kalabalık asker grubuna **kalin sü**, asker toplanmasına **sü böglüdü** veya **sü yumurlandı**, toplanmış askerlere **terkin sü**, askerin yayılmasına **yayıldı sü** adı verilir. Savaş düzeninde ordunun saf tutması **çerig**, iki savaş birliğinin saf tutması **çergeş** olarak tanımlanır. Bununla ilgili eserde şu örnek verilmiştir:

Kelse apañ terkenim
İtilge met törkünüm
Tarılmağay törkünüm
Emdi çerig çergeşür.

“Han gelip bize yardım ederse topluluğumun hali düzeler. Aşiretim başkalarının eline esir düşerek dağılmaz. Şimdi savaşan iki birlik saf tutmada” (Ercilasun&Akkoyunlu, 2018, s.293) şiiriyle anlatımı kuvvetlendirmiştir. Savaş başlayacağı zaman ordular, **yortug** adıyla sultanın maiyeti altında toplanırdı. **İm** adı verilen parola sistemiyle bir kişinin düşman tarafından mı yoksa ordudan mı olduğu bu yolla anlaşılır, olası tehditler engellenirdi. Beyin bulunduğu şehre **ordu** adı verilmesi dolayısıyla Kaşgar’a da **Ordu Kend** denilmiştir. **Toy** adı verilen karargâhlar kurulurdu. Toy günümüzde birçok Türk topluluğunda düğün, eğlence olarak kutlanır. **Ükek**, şehrin surlarında savaş için görülen hazırlıklarda yapılan burç; hükümdarın, kalenin vb. şeylerin korumasını üstlenen muhafızlara **yatgak**, askerlerin öncüsüne **yizek**, yöneticilere ait tefriş işlerini gören kişilere **ordu başı**, rehber ve komutana **çuwga**, savaş saflarını düzenleyen ve askeri koruyan kişiye **çavuş**, nişancılara **atım er**, verilen bu rütbelere ise **kur** adı veriliyordu.

*Dîvânu Lugâti 't-Türk'*te, savaş birçok kelime ile anlamlandırılmıştır. Bunlardan **uruş**, **yağıla-**, **tokış**, vuruşmak ve savaşmak, **etleş-**, askerlerin şiddetli bir şekilde çarpışması demektir. Beylerin birbiri ile savaşmasına **sançış**, düşmanı bozguna uğratmaya **sanç-**, düşmanın yenilmesine **yagi sançikti**, çekişme ve mücadele etmeye **sandruş** denilmektedir. Ordunun yenilmesine **sü sındı** veya **sü sançıldı** denilmiştir. Savaşta **ülker çerig** adı verilen bir taktikte askerler bölükler halinde ayrılır, iki bölük hücum ettikten sonra diğer bölükler onu sırayla takip ederek düşmanı bozguna uğratırlar (Ercilasun&Akkoyunlu, 2018, s.46). **Tutgak** adı verilen birlikler, geceleyin düşman birliklerinden sızabilecek gözcüleri yakalamak için görev alırlar. Bunun yanı sıra **akıncılar** geceleri düşman basan birlikleri oluşturan askerlerdir. Baskın yapmaya **basık-**, baskına uğramaya **bassık-**, baskın yapılan yere **basıg**, pusuya **bus**, düşmana **yagi**, gizli düşmana **kır yagi**, pusu kuran düşmana **busuglug yagi**, kuşatma altına almaya **egril** denilir. Düşmana ait tuzak olup olmadığını kontrol etmek amacıyla yapılan keşfe **yelimle-** denir.

Savaş esnasında düşman birliklerini yaran kahramana **topulgan**, savaşı kızıştıran, körükleyen kişiye **tokuşgan**, kalabalık düşman ordularını geri püskürten kahramana ise **kaytargan** denilir. **Ol yagını böğürledi** tabiri, savaşçının düşman saflarına girerek bunları bozguna uğratması üzere kullanılır. Askerlerin savaşta naralar atmasına **alplar kökreşti**, savaşta askerin ses kısıldı **er tını öçükti**, savaş esnasında kahramanın kalabalığı dağıtması ise **alp çerig tarasladı** şeklinde ifade edilir. Taraslama fiili aynı zamanda sürüyü dağıtmak için kullanılır. Savaşta cesur savaşçılara **Alpagut** unvanı verilir. Bununla birlikte eserde bir şiirle örneklendirme yapılmıştır. Şiir örneği şu şekildedir:

Budraç yeme kudurdu
Alpagutın üdürdi
Süsin yana kadırdı
Kelgeli met irkişür.

“Yabaku’da bir bey olan Budraç askerleriyle döndü, kahramanlarını seçti ve gelmek için toplandı.” Ayrıca eserde yiğitlik ve cesurluk anlamına gelen **alp** için de atasözü ve Alp Er Tunga’yla ilgili şiir bulunmaktadır. “*Alp yağıda alçak çogıda*” “yiğit, düşmanla karşılaşmada; yumuşak huylu, münakaşada sınırdır.” Atasözüyle savaşçı bir yiğidin marifetlerini bir düşmanla karşılaşmada sergilemesi örneği verilerek şiirle birlikte bir askerin karakteristik özelliği verilmiştir:

Alp Er Tonğa öldi mü Alp Er Tunga öldü mü?

Isız ajun kaldı mu Kötü dünya kaldı mı?

Ödhlek öçin aldı mu Felek öcünü aldı mı?

Emdi yürek yırtılır. Şimdi yürek yırtılır.

Savaşlarla birlikte yaşanan hadiseler, bu eserde sözcükler, sözcük grupları ve tümcelerle ortaya konulmuştur. Savaş başlangıcında halk arasında bunun etkilerini yaygın olarak görüldüğü bir gerçektir. Bir kavmin düşmanının saldırısından meydana gelen korkuya **ürk-**, düşmanların gelmesinden dolayı halk arasına düşen kargaşaya **bulgak**, kargaşa esnasında düşmandan kaçışmaya **tezgi**, savaş esnasında esir alınan kişiye **tl**, **bulun**, **tutsuk**, düşmana teslim olup karşı tarafın saflarına geçmeye **içik-**, **tutgun idıldı** tabiri ise esir serbest bırakıldı anlamında kullanılmıştır. **Er içikti**, “adam savaşta teslim oldu ve karşı taraftaki düşman ordusuna katıldı.” Bu kişiye de **içkin er** denilmiştir.

SONUÇ

Kaşgarlı Mahmud, 11. yüzyıl dil bilgini olarak yaşadığı dönemin Türk toplumunu çok iyi bir şekilde gözlemlemiş, Türk folkloruna ait ne varsa bir çatı altında *Dîvânu Lugâti't-Türk*'te toplamıştır. Türk milletine ait bütün değerler bu eserde birleşmiş, günümüze kadar varlığını sürdürmüştür. O dönem yaşayan birçok boyun geleneği, göreneği, inançları, yaşam tarzları, yönetim şekilleri, askeri düzenleri bu eserde çok geniş bir şekilde ve 9000'den fazla kelime ile yer almıştır. Türklerin savaşçı bir toplum olarak asırlardır hüküm sürdüğü bir coğrafyada, bu savaşçı özelliklerin ön plana çıkması her açıdan önem arz etmektedir. Kaşgarlı Mahmud böyle bir dönemde yazdığı bu eseriyle Türk ordu sisteminin işleyişini bize göstermiştir. O dönem kullanılan aletler, taktikler, savaş hileleri, güvenlik yöntemleri, rütbelere, eserde geniş bir yer tutarken tüm bunlarla birlikte atasözleri, tümceler, şiirler, kısa anlatılar dönemin işleyişini pekiştirmemizi sağlar. Kaşgarlı Mahmud, bir Türkçü olarak daima Türk milletinin üstünlüğünü savunmuş, Türklerin Tanrı'nın ordusu olduğuna inanmış ve bunu eserinde daima kanıtlayıcı yoluna gitmiştir. Bu eser onun gelecek nesillere armağanı olmuştur.

KAYNAKÇA

1. Akar, Ali, Türk Dili Tarihi, Ötüken Yay., İstanbul, 2014.
2. Asker, Ramiz. Mahmut Kaşgari Ve Onun Dîvânu Lugâti't-Türk Eseri, Bakü, Ozan, 2008.
3. Atalay, Besim, Divanü Lûgat-It Türk Tercümesi 1, TDK Yay. Ankara, 1939.
4. Aygün, Veysel, Kâşgarlı Mahmûd, Balasagunlu Yusuf ve Nizâmü'l Mülk'e Göre Türk Ordusu, Yüksek Lisans Tezi, Ankara, 2006.
5. Ercilasun, A. Bican, Akkoyunlu, Ziyat, Dîvânu Lugâti't-Türk, Giriş-Metin-Çeviri-Notlar-Dizin, Tdk Yay. Ankara, 2018.
6. Eren, Hasan, Türk Dilinin Etimolojik Sözlüğü, Bizim Büro Basımevi, Ankara, 1999.
7. Gulusoy, İlkin. Mahmud Kaşgari'nin “Divanü-Lûgat-It-Türk” Eserinin Dilinde Şahıssız Cümleler. Dil Siyaseti Ve Muasır Devir Konulu Uluslararası Sempozyum Bildiri Kitabı, Bakü, 13.12.2019, S.182-185.
8. Korkmaz, Zeynep, Türk Dili Üzerine Araştırmalar, C.1, Tdk Yay.:629, Ankara 1995, S.241-253.
9. Sozluk.Gov.Tr

OĞUZ QRUPU TÜRK DİLLƏRİNDƏ YER ALAN FLORİSTİK LEKSİKA VAHİDLƏRİNİN DIALEKTLƏRDƏ İŞLƏNMƏ FƏRQLİLİKLƏRİ

ELNURƏ HÜSEYNOVA
AMEA Nəsimi adına Dilçilik İnstitutu
Sosiolinqvistika və psixolinqvistika
elnure.huseynova@mail.ru
BAKI, AZƏRBAYCAN

XÜLASƏ

Oğuz qrupu türk dillərində söz və söz birləşmələrindən təşkil olunan floristik leksika olduqca zəngindir. Ayrı-ayrılıqda floristik vahidlərin təhlili Azərbaycan, türk, türkmən və qaqauz dillərinin nəinki ədəbi dil fondunda, eyni zamanda dialektik quruluşlarında da fərqli məqamları aşkara çıxarır. Azərbaycan dialektlərində işlənən bitkiçilik leksikası vahidlərini təhlil edərkən bir sıra maraqlı doğuran məqamlarla qarşılaşmaq mümkündür. Bitkiçilik leksikası vahidləri dialektlərimizdə tək hecalı, sadə, düzəltmə, mürəkkəb quruluşlu formalarda qarşımıza çıxır. Ümumilikdə götürdükdə Oğuz qrupu türk dillərinin dialektologiyası bitkiçilik leksikası vahidləri ilə zəngindir. Oğuz qrupunda ədəbi dilin leksik vahidləri ilə dialektlərinin müqayisəsi ilə onlar arasındakı yaxınlığı aşkarlamaq mümkündür. Bəzən Oğuz qrupuna daxil olan ədəbi dillərin birində işlənən floristik leksikaya aid olan söz digərinin dialektində qarşımıza çıxır.

AÇAR SÖZLƏR: oğuz qrupu türk dilləri, floristik leksika, dialektlər

GİRİŞ

Dialektlərimizdə işlənən bir qisim sözlər rənglər və canlıların adı ilə əmələ gələrək mürəkkəb isim formasında dilimizdə işlənir. Dilimizdə rəng adlarının iştirakı ilə düzələn dialektik vahidlərə ağcüllü, ağdən, ağmaş, sarıçiçək, sarıgül və s. sözləri misal göstərə bilərik. Ağcüllü Ordubad dialektində yabanı ot adı, ağdən Culfada buğda, ağmaş Şərur bölgəsində ağ lobyə, sarıçiçək Babək ləhçəsində, sarıgül isə Ordubad rayon şivəsində yalançı zəfəran mənasında işlənir [4, 59]. Tərəflərindən biri canlı adı ilə düzələn maralotu, itdişdəyi, itxiyarı, pişikciynağı, ayıcaçağı, ayıfındığı, atqaytaran, quşquyuğu kimi sözlər bitkiçilik leksikasını əks etdirən dialektik vahidlərdir [3, 22]. Maralotu Naxçıvan və Ordubad bölgələrində ətirli bitki, itdişdəyi Kürdəmirdə paxlaya oxşar yabanı bitki, itxiyarı Dərbənd zonasında xiyara bənzər zəhərli bitki, pişikciynağı İmişli, Qazax, Şəmkirdə yabanı bitki adı, ayıcaçağı Şəmkirdə yabanı bitki, ayıfındığı Şuşada həm yabanı ağac adı, həm də o ağacdən yetişən bitki, atqaytaran Qazaxda quşqonmaz, iritikanlı bitki adı, quşquyuğu Şahbuz zonasında yabanı bitkiyə verilən addır [4, 89].

Dialektlərimizdə işlənən bəzi sözlərə ədəbi dilimizdə də rast gəlmək mümkündür. Lakin bu sözlər mənə cəhətdən ədəbi dildəki qarşılıqları ifadə etmir. Bu tip bitkiçilik leksikasına daxil olan dialektik vahidlər sadəcə ədəbi dil ilə omonimlik xüsusiyyəti daşıyır. Arpa sözü ədəbi dilimizdə dənli bitki növlərindən birinin adını ifadə edir. Arpa sözü omonim olaraq Qubanın İkinci Nügədi bölgəsinin şivəsində də rast gəlinir. Lakin arpa sözü dialektə qadınlar üçün qızıldan düzəldilmiş arpaşəkili bəzək əşyası mənasında işlənir [2, 184]. Bənzər hal Qubanın İqriq və Birinci Nügədi bölgələrinin şivələrində işlənən yonca sözündə də müşahidə olunur. Dialektə bu söz ikili mənə ifadə edərək həm mişarla kəsilən ağacdən (taxtadan) tükülən ovuntu, həm də doğranan odundan qopan kiçik parça mənalarnı bildirir. Ədəbi dildəki qarşılığı ilə mənə bağlılığı olmayan dialektik vahidlərdən biri də ərik sözüdür. Bu söz Qubanın Zizik bölgəsinin şivəsində cır alma mənasında işlənir. Cır Qubanın Alpan bölgəsində ruzi, yeralması sözü dialektə kartof mənasını verir [2, 201]. Bibər Bakının Şağan dialektində istiot, buğda sözü eyni şivədə ən kiçik ölçü olaraq işlənir. Acıqıçı Culfada, acıpencər isə Babək bölgəsində vəzəri bitkisini bildirir. [1, 15]

Azərbaycan dilinin dialektlərində işlənən bəzi bitkiçilik leksikasını əks etdirən leksik vahidlər mövcuddur ki, onlar ədəbi dildə qarşılığını ifadə etdikləri sözdən səs və hərf fərqliliyi ilə seçilir.

Forma baxımından ədəbi dil ilə zahiri bənzərlik təşkil edən bu sözlər onunla eyni məhfumu bildirmir. Ədəbi dilimizdə işlənən sözlər ilə bənzərlik təşkil edən dialektik vahidlərə mərməri, pomador, pəmədor, pamador, xəşxəş, noxıd misal ola bilər. Mərməri Culfada ağac adı, pomador Bakının İçərişəhər, pəmədor Şağan, pamador Novxanı şivəsində pomidor, xəşxəş Lerik rayonunun Zenonu, Göydərə bölgələrində xəşxəş, noxıd Lerikin Züvüç, Arta dialektlərində noxud mənasında işlənir [1, 56]. Lerik rayonuna xas olan şivələrdə ədəbi dil ilə bənzərlik təşkil edib eyni məhfumu bildiren sözlər çoxdur. Lerikin Zenonu, Züvüç bölgələrində dəmirağac, qarağac, alma sözlərində a~ə sait dəyişməsi ilə dəmirəğac, qərəğac, almə dialektik vahidlərinin işləndiyini görmək mümkündür. Lerikin Qışlaq və Bülüdül şivələrində palıt ədəbi dildəki qarşılığından t~d samit əvəzlənməsi ilə fərqlənsə də palıt mənasını bildirir. Həmçinin Lerikin Züvüç və Osyedərə bölgələrinin şivələrində ədəbi dilimizdə işlənən armud sözünün qarşılığı kimi həm armıd, həm də armit dialektik vahidləri işlənir [3, 79].

Dialektlərimizdə işlənən bir qisim leksik vahidlər ədəbi dilimizdəki heç bir söz bənzərmir. Şivələrimizdə işlənsə də ədəbi dilimizdə yer almayan bu cür sözlər kifayət qədər çoxdur. Abtalıbərix, acdan ərix, moc, şəkərpara, alaqtı, məkə, puynə sözlərinə ədəbi dilimizdə rast gəlinmir. Ancaq bu sözlər bitkiçilik leksikası vahidlərinin dialektlərimizdə qarşılıqlarını bildirir. Belə ki, abtalıbərix Babək və Şahbuz bölgəsində ağ rəngli şirin ərik növü, acdan ərix Şahbuzda acı ərik növünü moc lobyanı, şəkərpara sözü yaxşı qovun, alaqtı Quba dialektində gicitkən, məkə Lerik rayonunun Züvüç bölgəsində buğda, qarğıdalı, puynə Lerik rayonunun Bülüdül şivəsində yarpız mənasını bildirir [2, 156].

İndi isə ayrı-ayrı bitki leksikası nümunələrinin Oğuz qrupunun dialektlərində işlənmə fərqliliklərinə nəzər salaıq. Ədəbi dilimizdə işlənən buğda Culfada ağdən, Naxçıvanda dəvədişi, Şahbuzda gülüsor, Zaqatalada güngənə, Bərdə, Borçalıda gürgəni, Ordubadda hərəy, Bolnisiyə qambur, Şərur şivəsində qarağulus dialektik vahidləri ilə ifadə olunur [4, 108]. Türk dilində buğda sözü buğday olaraq tərcümə edilir. Türkiyə türkcəsinin şivələrində buğday sözünə yaxın dialektik vahidlər işlənir. Türkiyənin Trabzon və ətraf kəndlərində bağda, Bolunun Akçaşehir, Hacıahmet bölgələrində bıyday, Ağa, Üskübi əyalətlərində böda, Tekirdağın Malkara kəndində bıydey, Rizə Kaptanpaşada boğda, İsparta Hisarardıda buğdey, bulday, Əskişəhirdə buldey, Mərsin Taşoluqda buyda, Muğla Gənəkdə buyde, Antakya Gavurdağı, Kırıkhan, Amik, Girəsun Görələdə, Sivas Divriğidə buğda olaraq işlənir. Antakya Gavurdağı, Kırıkhan, Amik, Girəsun Görələdə, Sivas Divriğidə buğda dialektik vahid kimi, Azərbaycanda isə ədəbi dil faktı olaraq çıxış edir [5, 2236].

Taxıl sözü Oğuz qrupu türk dillərinin dialektik fondunda fərqli formalarda işlənir. Azərbaycan dilinin Quba şivəsində xaralı, Şamaxıda xəbiz, Ağcabədi, Cəbrayıl, Göyçay, Qazax, Mingəçevir, Oğuz, Sabirabadda taxıl məhfumu xora sözü ilə ifadə olunur. Xəbiz Şamaxı dialektində omonimlik xüsusiyyətinə malik olmaqla çörək mənasında da işlənir [3, 291]. Taxıl sözü türk ədəbi dilində tahıl formasında işlənərək eyni bitkiçilik məhfumunu bildirir. Tahıl sözünə türk dilinin dialektlərində də rast gəlmək mümkündür. Bu söz omonimlik xüsusiyyətinə malik olmaqla dialektlərdə fərqli məhfuqları bildirir. Belə ki, Türkiyənin Mərsin əyalətinin Bükdəyirməni, Civanaylağı bölgələrində tahıl döyülmüş buğdadan hazırlanan aş, İspartada əsas, vacib, Dənizlinin Kadıköy, Sarayköy şivələrində evdə toy olacağını bildirmək məqsədi ilə bir ay öncədən asılan bayraq mənasında işlənir.

Dialektlərimizdə ədəbi dil ilə bənzərlik təşkil edən sözlərdən biri də sünböldür. Dənnəmə sözü Bakı dialektində sünbül mənasında işlənir. Biş-bişi sözü Qazax şivəsində sünbülə bənzər yabanı otu bildirir [1, 89]. Türk ədəbi dilində sünbül sözü n~m samit dəyişməsi ilə sünbül şəklində işlənir. Diyarbəkir şivəsində işlənən sünbül Azərbaycan ədəbi dilindəki forma ilə eynilik təşkil edir və eyni məhfumu bildirir. Türk ədəbi dilində sünbül şəklində işlənən söz, İstanbulun Sarıyer bölgəsində arqo kimi nikahdankənar doğulan uşaq mənasını bildirir.

Bitkiçilik leksikasında ağac adları müstəsna yerə sahibdir. Dialektlərimizdə bir sıra ağac adları mövcuddur ki, onların ədəbi dildə qarşılıqları yoxdur. Bu cür bitkilərə əsasən Azərbaycanın müəyyən bir yerində rast gəlindiyindən, müvafiq ad həmin şivənin leksik fonduna daxil olur. "Azərbaycan dialektoloji lüğəti"ndə bu cür ağac adlarının ədəbi dildə qarşılıqları olmadığından

onların izahı kitabda ağac adı şəklində verilir. Söylədiklərimizə nümunə olaraq Çəmbərəkde ardanış, Şəkide atağar, dəmgal, Tabasaranda qədəp, Laçında qızdarbuxçası, Oğuzda qurtbağrı, Qubadlıda ləpırağacı, Cəbrayıl dialektində işlənən lolap ağac adları misal ola bilər [3, 209].

Dialektlərimizdə yer alan ağac adlarının bir qisminin ədəbi dilimizdə qarşılığı mövcuddur. Xanlar rayon şivəsində işlənən ağcağaş ağcaqayın, Gəncə, Şəki, Tovuzda daranqı qələmə ağacı, Bərdə, Borçalı, Tovuzda dəmirqara dəmirağac, Şəki şivəsində əbrimüş qovaq ağacı mənasında işlənir [3, 156]. Türk ədəbi dilində isə ağac sözü son samitinin qarşılığı ilə ağaç şəklində yazılır. Türkiyənin Kocaəli bölgəsinin Kandıra əyalətində ağaç sözü ədəbi dildəki məhəfumdən tamamilə fərqli xalça toxuma dəzgahı mənasında işlənir.

Bitkiçilik leksikasının tərkib hissələrindən birini də ot adları təşkil edir. Belə ki, Azərbaycan dilinin dialektik fonduna müalicəvi, yabanı, gündəlik məişətdə istifadə olunan bir sıra ot adları daxildir. Ot adları dialektlərimizdə fərqli formalarda işlənir. Müalicəvi əhəmiyyətli ot bitkilərindən gicitkən Qubada alaqudı, ganc, Qax, Şəki, Zaqatalada cincar, Ucarda ciyirtgan, Balakəndə çincər, Mingəçevirdə geşgan, İsmayılıda geznə, Şuşada gicitkananası, Göyçay şivəsində isə keşqan olaraq işlənir. Burada diqqətçəkici məqam ondan ibarətdir ki, Şuşa və Ucar şivələrində işlənən gicitkananası və ciyirtgan ədəbi dildəki gicitkən sözü, Qubada işlənən alaqudı isə tamamilə fərqli ot növü olan alaquotu ilə bənzərlik təşkil edir [2, 91]. Türkiyənin Nəvşəhir bölgəsinin dialektində işlənən dalamak omonim söz olmaqla gicitkən mənasını da bildirir. Türk ədəbi dilində gicitkən məhəfununun qarşılığı ısırgan otu söz birləşməsidir. Digər müalicəvi ot növü olan kəklikotu Qazax şivəsində höyüc, bağayarpağı bitkisi isə Qax dialektində xavayarpax olaraq işlənir.

Alaquotu yabanı halda yetişən bitkilərdən biridir. Alaquotu Çəmbərəkde alıvallahatma, Oğuzda barınc, İmişlidə douzotu, Ağcabədidə fıntır, Yardımlıda ger, Naxçıvan, Şahbuzda kağ, Oğuzda qaf, Şəki ləhçəsində isə lorumbul dialektik vahidləri ilə ifadə olunur [4, 205]. Sarmaşlıq yabanı halda yetişən bitkilərdən olmaqla Yevlaxda açılısaba, Basarkeçərdə dildalıyan, Bərdə və Tərtər zonasının şivələrində gülsaba, Oğuzda həmişəcuca, Şuşada xanımsallandı sözləri ilə ifadə olunur. Şəmkir dialektində işlənən asral sözü ədəbi dilimizdə kəndirotu yabanı bitkisini bildirir. Yabanı bitki olan qamış dialektlərimizdə Salyanda avar, Füzulidə balağ, Lənkəranda bambığ, Sabirabadda dala, Kürdəmirdə dişə, Balakəndə qabar, Bakıda qim sözləri ilə ifadə olunur. Mamır sözünün Gəncədə daşxınası, Zaqatalada xavsu dialektik qarşılıqları mövcuddur [1, 63]. Tikan bitkisi Quba dialektində cun, Çəmbərək şivəsində ağacın tikanlı hissəsi, tikanı mənasında çarpna sözü işlənir. Çarpna sözü ədəbi dilimizdə işlənməsə də dialektlərimizdə omonimlik xüsusiyyəti ilə fərqlənir. Qazax dialektində qəlpə, daş qırıntısı, Gəncə şivəsində dənəvər barit mənalərini bildirir. Həmçinin, Meğri dialektində çaxmır sözü iri qaratan mənasında işlənir. Çaxmır Meğri dialektində eyni zamanda göy rəngli göz, Göyçay və Ucar zonalarında isə gölməçə mənalərini də bildirir. Qara xaşxaş yabanı bitkisi Ordubad və Şəki şivələrində qaraçörək olaraq adlandırılır. Təbiətdə yabanı halda rast gəlinən yonca bitkisinin Bakıda biçənə, Culfada güləh, Türkiyənin Əlazığ bölgəsində onca, Şərqi Trakyada yanca, Ərzurum bölgəsində yorınça, yorınça, yonça qarşılıqları vardır [5, 3307]. Azərbaycan ədəbi dilində yer alan payızotu bitkisi Şəki dialektində güzdex olaraq adlandırılır.

Bitkiçilik leksikasının tərkib hissələrindən biri də gül adlarıdır. Azərbaycan ədəbi dilində işlənən bir sıra gül adları dialektlərimizdə fərqli formalarda yer alır. Azərbaycan dilinin dialektlərində işlənən gül adlarının bir qisminin ədəbi dilimizdə qarşılığı mövcud deyil. Lənkəran şivəsində asgülü, Bakıda biblixoruz, Dəvəçidə işlənən gilabi sözlərinin ədəbi dilimizdə hər hansı qarşılığı olmadığından “Azərbaycan dialektoloji lüğəti”ndə bu sözlər hər hansısa bir gülün adı şəklində izah olunmuşdur [3, 82]. Həmçinin, Ordubadda qaymaqgülü, Qubada qulangül, Şəkide qurdağzı kimi gül növlərinin ədəbi dilimizdə konkret qarşılıqları yoxdur.

TƏDQIQAT METODU

Oğuz qrupu türk dilləri ailəsini Azərbaycan, türk, türkmən və qaqauz dilləri əhatə edir. Bu dillərdə işlənən floristik leksika vahidlərinin dialektik qatının tədqiqində müvafiq dillərin dialektoloji lüğətlərindən istifadə olunmuşdur. Tədqiqat müqayisəli metod əsasında həyata keçirilmişdir.

NƏTİCƏ

Bəzən dialektlərdə işlənən sözlər ədəbi dildəki qarşılığı ilə bənzərlik təşkil edib, eyni məhfumu bildirir. Bəzən isə dialektlərdə işlənən sözlərə ədəbi dildə ümumiyyətlə rast gəlinmir. Bununla yanaşı, Oğuz qrupu türk dillərinin birinin ədəbi leksik fonduna daxil olan söz, digərinin dialektik fondunda çıxış edir. Bəzən isə bu cür omonimlik dil ailəsinin ədəbi dili ilə yanaşı dialektik fondunda da qarşıya çıxır. Bu omonimlər bəzən eyni floristik leksikaya daxil olan məhfumu, bəzən isə fərqli mənalara da özündə ehtiva edir.

ƏDƏBİYYAT SIYAHISI

9. Şirəliyev M. Bakı dialekti. Azərbaycan SSR Elmlər Akademiyası nəşriyyatı. (Kitab). Bakı/Azərbaycan. 1957:1-225
10. Rüstəmov R. Quba dialekti. Azərbaycan SSR Elmlər Akademiyası Nəşriyyatı. (Kitab). Bakı/Azərbaycan. 1961:1-281
11. Azərbaycan dialektoloji lüğəti. I cild. A-L. AMEA Nəsimi adına Dilçilik İnstitutu. Türk Dil Kurumu Yayınları. (Kitab). Ankara/Türkiyə. 1999:1-374
12. Azərbaycan dilinin Naxçıvan dialektoloji lüğəti. A-Z. AMEA İ. Nəsimi adına Dilçilik İnstitutu. Elm və təhsil nəşriyyatı. (Kitab) Bakı/Azərbaycan. 2017:1-304
13. Türkiyədə Halk Ağzından Derleme Sözlüğü. IX cilt. L-R. Türk Dil Kurumu yayınları. (Kitab) Ankara/Türkiyə. 2009:1-3507

“KÖÇ”, “SƏS” VƏ “CEVİZ QURDU” (“GÜNAH”)(M.SÜLEYMANLI) ROMANLARINDA LEKSİK-SEMANTİK SÖZ QRUPLARI

TÜKƏZ ABİŞOVA

Bakı Mühəndislik Universiteti
Magistratura / Azərbaycan dili
Tukez1737@gmail.com
Xırdalan, AZƏRBAYCAN

XÜLASƏ

Dilin leksik və semantik tərkibini təşkil edən vahidlər arasında bənzərlik azdır. Onlar həm mənə etibarilə, həm özünəməxsus xüsusiyyətlərinə görə, həm də üslubi vəzifə baxımından bir-birindən fərqlənir. Müasir dövrdə müstəqil leksikaya malik sözlərin semantik baxımdan düzgün və yerində işlədilməsinə, həmçinin daşdığı mənanın düzgün qavranılmasına diqqətin artması, bu mövzuya dair problemlərin aradan qaldırılması üçün atılan addımlara ən böyük nümunədir. Texnoloji inqilabla əlaqəli bəzi sözlərin əvvəlki mənasını itirərək, yeni mahiyyət və anlayış kəsb etdiyini nəzərə alsaq, leksik vahidlərin semantik baxımdan təsviri tədqiqinin önəmi bir daha nəzərə çarpar.

AÇAR SÖZLƏR: sinonimlər, antonimlər, frazemlər, dialektizmlər

Giriş. Leksik-semantik söz qrupları müasir dilin öyrənilməsi üçün lazım olan ən zəruri bölmələrdən biridir. M.Qasımovanın “Azərbaycan və ingilis dillərində semasioloji söz qrupları” adlı dissertasiyası, N.Seyidəliyevin “Müasir Azərbaycan dilində üslubi sinonimlər” adlı monoqrafiyası və S.Cəfərovun “Müasir Azərbaycan dili (Leksika)” adlı kitabında da bu kimi mövzulara xüsusi yer verilmişdir. Dilçilikdə semantika sözlərin, ifadələrin, cümlələrin və daha çox səslənmiş birləşmələrin səviyyələrinə (mətnlər və povestlər) aid mənanın öyrənilməsinə həsr olunmuş bölmədir. Tədqiqatda leksik-semantik söz qrupları sırasına daxil olan sinonimlər, antonimlər, frazemlər və dialektizmlərə xüsusi yer verilmiş və nümunələrlə əsaslandırılmışdır.

TƏDQIQAT METODU. Hər bir nasirin özünəməxsus fərdi üslubu olduğu kimi, M.Süleymanlının da üslubu orijinal və cəlbedicidir. Leksik-semantik söz qruplarından məharətlə istifadə, həmin qrupa daxil olan sinonimlərin, antonimlərin çoxluğu nasirin qüdrətindən və söz ehtiyatının zənginliyindən xəbər verir. Məqalə təsviri-müqayisəli metodla tədqiq edilmişdir.

SİNONİMLƏR

İşıq yananacan İmir otağın zil qaranlığında nənəsini də qabın-qacağın, palın-paltarın arasında keçirib qapıya apardı. (M.Süleymanlı “Köç”, səh. 16)

Nümunədə işlənən “qabın-qacağın”, “palın-paltarın” sinonimləri mürəkkəbdir və birincisi yaxın mənalı sözlərin birləşməsi ilə, digəri isə birinci tərəfi ayrılıqda işləyə bilməyən iki sözün birləşməsilə yaranmışdır. Digər nümunəyə baxaq:

Çənli, çiskinli, həm də günəşli bir gün idi. Dağlara, yamaqlara enib çökmüş dumanın, çənin içində günəş sarala-sarala işıq saçırdı. Çənin, çiskinin üstündənmi, otların arasındanmi gələn çöl quşlarının səsi də nəmliydi, arabir mələyən qoyunun, quzunun səmindən də bilmək olardı ki, neçə vaxtdı yağış yağır. Düzənlərdəki torpaq yollar, döşlərdəki cığırlar yağışdan, sudan yerinə batmış kimi idi. (M.Süleymanlı “Köç”, səh. 44)

Yuxarıdakı nümunələrdə işlənən çən-çiskin, dağ-yamac, qoyun-quzu, yağış-su sinonimləri məlumatı (mənzərəni) daha qabarıq və ətraflı çatdırmağa yardımçı olur.

Hürü qarı bilmirdi ki, Qarakəllə kökü bildiklərindən, yaddaşından o yana hardaydı. İllər boyu atlı, dəvəli, inəkli, öküzlü, itli, qoyunlu yol gəlməkdə olan bu köç hardan gəlirdi, neçə il idi yol gəlirdi, niyə gəlirdi? (M.Süleymanlı “Köç”, səh. 49)

Bu nümunədə isə, heyvan adlarının sıralanması sinonimik cərgəni əmələ gətirmişdir. Digər sinonimik cərgə isə “gəlirdi” feilinə qoşularaq sual yaradan sözlərdir.

ANTONİMLƏR

Dan qaranlığından səs-səsə vermiş quşlar çırpınıb ağırlığını-uğurluğunu dünyanın diblərinə töküb uçuşdular. Balacasından tutmuş, böyüyünə kimi yerin-göyün onların olduğunu duya-duya, qanadları tutduqca boşluqlara iz sala-sala uçub getdilər. (M.Süleymanlı “Köç”, səh.59)

Nümunədə işlənən antonimlər əsasən əks-mənalı isimlərin köməyi ilə yaranmışdır. Antonimlərin yaranmasında isimlərin rolu olduqca böyükdür.

Səhər duasıyla axşam duasının arasında kəndin elədiyi, eləyəcəyi işləri hallaya-hallaya Tanrıya üz tutdu:

– Ey yeri-göyü yaradan, günahkar bəndənəm, uluların ulusu, sən böyüksən, yer üzünün suçu böyüyür, keç günahlarımızdan, şeytan şərinnən, bəy əməlinnən qoru bizi. (M.Süleymanlı “Köç”, səh. 32)

Ümumiyyətlə, M.Süleymanlı yaradıcılığında antonim isimlərdən geniş şəkildə istifadə olunmuşdur. Nümunədə “yer-göy”, “səhər-axşam” antonimləri maraqlı doğurur.

Sarac atın üstündə dayana bilmirdi. Ona elə gəlirdi ki, yəhərdə tərsinə dayanıb. Ayağı yuxarı, başı aşağı. Əyilib özünü düzəltmək istəyirdi. Atlılardan biri yaxınlaşıb Saracı tutdu, içinə düşmüş səsiylə: – Özünü düzəlt, – dedi, – ayıbdır, dost-düşmən var. (M.Süleymanlı “Köç”, səh. 48)

Somaların vasitəsilə “ayaq-baş” və zərfin köməyi ilə “yuxarı-aşağı” yaranan antonimlər də çoxluq təşkil edən nümunələr sırasındadır.

DİALEKTİZİMLƏR

Ceviz qurdusa neçə gün ardınca gəldiyi qoxunun kökünü tapmışdı. İndi mayalanacaqdı. Ceviz gəzəlidən tutub qalmaq üçün qurdun ayaqları azlıq eləyirdi, qozanın üstünə canını da yapışdırırdı. (M.Süleymanlı “Ceviz qurdu”, səh. 189)

Nümunədə “gəzəl” sözü “aydınlıq” mənasında işlənmişdir və bu da qərb qrup dialektində aktiv şəkildə istifadə olunur.

Yedəkləyib tələsə-tələsə doğmağa apardıqları sarı düyü qızların ürəklərində özləri üçün qurub-düzəltmələri gələcəkdən, talelərindən keçib gedirdi.

– Doğurmu aaz?

Düyünün yelini açılmışdı, süd sızırtdı, kəndin içiyə süd izi sala-sala gəlirdilər. Süd iyini duyub üç-dörd pişik hasarın üstündə ağzını yalayırtdı. (M.Süleymanlı “Ceviz qurdu”, səh. 192)

“Yedəkləmək” (ipindən tutub öz arxasınca çəkmək) və “yelini” (inək, qoyun kimi heyvanların süd toplanan hissəsi) sözləri də digər nümunə kimi qərb qrup dialektinə məxsus sözlərdir.

Bu elə bir vaxt idi ki, düşmənçilik su dibi kimi lillənib böyüyün-kiçiyin içinə çöküb paslana-paslana kin bağlayırdı. Birinci kərə evdən yaraqsız çıxan hər iki nəslin kişiləri elə bildilər çılpadırlar, günəşli havada üşüyüb titrədilər. (M.Süleymanlı “Ceviz qurdu”, səh. 208)

Arxaizm kimi düşünülen “yaraqsız” sözü hələ də bir qrup dialektə qorunub saxlanılır. Əsasən “yaraqlı-yasaqlı” kimi işlənən söz, silahlanmış mənasına gəlir.

FRAZEOLÖGİZMLƏR

Bayaq uzaqdan da olsa, yuxunun havasını hiss eləmişdi, yata bilməyəcəyini duyduqca canı yumşalırdı. Əsəbləri yenə gərilib sümüyə dönməkdəydi. (M.Süleymanlı “Səs”, səh. 343)

Frazemlər hər bir dil üçün xarakterik söz birləşmələridir. Yuxarıdakı nümunədə “canı yumşalmaq”, “sümüyə dönmək” frazemləri “rahatlamaq, əli-ayağı boşalmaq” və “bərkimək” mənasını verir.

Səslər artmışdı, ən çoxu quş səsiydi, bir-birinə qarışa-qarışa, dolaşa-dolaşa sarmaşığı kimi pəncərələrə sarınır, qalan səsləri də hələlik, ağılaşmaz, dərkolunmaz bir qüvvəylə tənzim eləyir, nizama sahmana salır, amma bu səslərin içində özü də əriyib yox olurdu. (M.Süleymanlı “Səs”, səh. 346)

Frazemlər hər bir dildə tam şəkildə hərfi tərcümə edilə bilmir, çünki hərfi tərcümə edilərkən öz ilkin mənasından uzaqlaşmış olur. Onun əvəzinə isə həmin frazemə yaxın başqa mənadan istifadə edilir. Bu nümunədə də “əriyib yox olmaq” frazemi, “sona çatmaq, bitmək” kimi anlaşılır.

Cavan satıcıların tiyə kimi iti olan səslərinin arasında bu, görkəmindən heç cür yaşı bilinməyən kişinin səsi o qədər dolu, ağır idi ki, bir anın içində bütün səslər əriyir, yadda yalnız onun səsi qalırdı: – “Gədəbəy kartofuu...” Bozarmış iri əllərini dizinin üstünə qoyub çuvalın yanında oturmuşdu, arvadlı-kişili, oğullu-qızlı bütün bazar əhlinə bir-bir göz qoymağdaydı. Görkəmi yorğun, amma dincdi... (M.Süleymanlı “Səs”, səh. 353)

Tez-tez istifadə olunan frazemlərdən biri də məhz nümunədə işlənən “göz qoymaq” frazimidir. Mənası isə “nəzər yetirmək, gözləlmək” sinonimləri ilə eynilik təşkil edir.

NƏTİCƏ

Leksik-semantik söz qrupları ilk baxışdan asan və anlaşılıqlı görünsə də, əslində tamamilən qəliz və mürəkkəbdir. Çünki, cümlə və ifadə daxilində işlənən sözə həm leksik baxımdan, həm də semantik baxımdan yanaşanda, ifadə etdiyi ilkin mənanın tamamı ilə fərqli anlayış kəsb etdiyini görmüş oluruq. Bunun üçün də mətn və yaxud bölməni oxuyub təhlil etməmiş ifadə etdiyi mənanı düzgün anlamaq olduqca çətinidir. Müəyyən qədər tədqiqtdə bu nüanslara toxunulsa da, ətraflı şərh üçün daha da geniş tədqiqatlara və araşdırmalara ehtiyac duyulduğu sözsüzdür.

ƏDƏBİYYAT SİYAHISI

1. Süleymanlı M. “Üç roman” (Köç, Səs, Ceviz qurdu). “Azərbaycan Nəşriyyatı”, Bakı, 2004.
2. Cəfərov S. “Müasir Azərbaycan dili-Leksika”. 2-ci hissə, “Şərq-Qərb” Nəşriyyatı, Bakı, 2007.
3. Seyidəliyev N. “Müasir Azərbaycan dilində üslubi sinonimlər”. “Elm və Təhsil” Nəşriyyatı, Bakı, 2012.

20-30-CU İLLƏRDƏ AZƏRBAYCAN ƏDƏBİ DİLİNƏ TÜRKİYƏ TÜRKCƏSİNİN FONETİK SƏVİYYƏDƏ TƏSİRİ

MEHMAN ZEYNALLI

Gəncə Dövlət Universiteti

mehmanzeynal@gmail.com

GƏNCƏ / AZƏRBAYCAN

XÜLASƏ

Türkiyə türkcəsinin fonetik quruluşu Azərbaycan dilindən bəzi fərqli xüsusiyyətlərlə səciyyələnir. Bu xüsusiyyətlər hər iki dilin özünəməxsus inkişaf yolunu, başqa dillərlə əlaqəsini, yad təsirləri əks etdirir. Türk dilinin fonetik xüsusiyyətlərinə 20-30-cu illər yazılı ədəbi dilimizdə - dərsləklərdə, bədii ədəbiyyat nümunələrində, mətbuatda rast gəlinir. Türk dili üçün xarakterik sait və samit əvəzlənmələri, müxtəlif fonetik hadisələr (səs artımı, səs düşümü, səslərin yerdəyişməsi və s.) türk dilindən Azərbaycan dilinə gələn leksik vahidlərdə müşahidə olunur.

Türkcənin fonetik xüsusiyyətləri ilə dilimizə gəlmiş sözlərdə bəzi hallarda Azərbaycan dilinin fonetik quruluşuna, səs strukturuna uyğunlaşmalar özünü göstərir. Azərbaycan ədəbi dilinə türkcənin fonetik təsiri müxtəlif səbəblərlə əlaqədardır. Dilxarici amillərlə yanaşı, dildaxili faktorların da burada rolu vardır. İlk növbədə oğuz qrupu dilləri ortaq xüsusiyyətlərə malikdir. Türk dilinin fonetik təsiri üçün əlverişli şərait yaradan digər səbəb dialekt, danışq dili xüsusiyyətləri ilə yaxınlıqdır. Bu səbəbdən türk dilinə aid bəzi orfoqrafik xüsusiyyətlər şifahi danışq üçün yad sayılmır.

Məqalədə Azərbaycan türkcəsi və Türkiyə türkcəsinin təsviri-müqayisəli metodla tədqiq verilmişdir. Türk dilinin fonetik xüsusiyyətlərini əks etdirən sözlər dialekt və danışq dili xüsusiyyətlərinə malik sözlərlə paralel işlənir, variantlar əmələ gətirir. Fonetik variantlar fonetik hadisələri, sait və samit səsləri əhatə edir: qomşu//qonşu, devlät//dəvlät, topraq//torpax, Sibir//Sibirya və s.

AÇAR SÖZLƏR: fonetika, sait, orfoqrafiya, qrafika

INFLUENCE OF THE TURKISH LANGUAGE ON THE LITERARY LANGUAGE OF AZERBAIJAN IN THE 20-30S AT THE PHONETIC LEVEL

SUMMARY

The phonetic structure of the Turkic language is characterized by some distinctive features from the Azerbaijani language. These features reflect the peculiar way of development of both languages, their connection with other languages, and the influence of others. Phonetic features of the Turkish language can be found in the literary language of the 20-30s - in textbooks, examples of fiction and in the press. Replacement of vowel and consonant characters in Turkish, various phonetic events (volume increase, sound drop, sound displacement, etc.) are observed in lexical units from Turkish to Azerbaijani.

Words that have been translated into our language by the phonetic features of the Turkish language, in some cases correspond to the phonetic structure and sound structure of the Azerbaijani language. The influence of Turkish phonetics on the Azerbaijani literary language is associated with various reasons. Non-linguistic and language factors also play a role here. First of all, the languages of the Oghuz group have common features. Another reason for creating a favorable environment for the phonetic influence of the Turkish language is the dialect and its proximity to the features of the spoken language. For this reason, some spelling features of the Turkish language are not considered foreign to verbal communication.

Words that reflect the phonetic features of the Turkish language are used in parallel with words with dialect and colloquial features and create variants.

Phonetic variants cover phonetic events, vowels, and consonants: qomşu//qonşu, devlät//dəvlät, topraq//torpax, Sibir//Sibirya, etc.

Keywords: phonetics, vowels, spelling, graphics

ВЛИЯНИЕ ТЮРКСКИХ ЯЗЫК НА ЛИТЕРАТУРНЫЙ ЯЗЫК АЗЕРБАЙДЖАНА В 20-30-Е ГОДЫ НА ФОНЕТИЧЕСКОМ УРОВНЕ

Фонетическая структура тюркского языка характеризуется некоторыми отличительными чертами от азербайджанского языка. Эти особенности отражают своеобразный способ развития обоих языков, их связь с другими языками и чужое влияние. Фонетические особенности турецкого языка можно найти в литературном языке 20-30-х годов - в учебниках, примерах художественной литературы и в прессе. Замена гласных и согласных символов на турецком языке, различные фонетические события (увеличение громкости, падение звука, смещение звуков и т. д.) наблюдается в лексических единицах от турецкого на азербайджанский.

Слова перешедшие на наш язык фонетическими особенностями турецкого языка, в некоторых случаях соответствуют фонетической структуре и звуковой структуре азербайджанского языка. Влияние фонетики турецкого языка на азербайджанский литературный язык связан с различными причинами. Внеязыковые и языковые факторы также играют здесь роль. Прежде всего, языки огузской группы имеют общие черты. Другой причиной создания благоприятной среды для фонетического влияния турецкого языка является диалект и его близость чертами разговорного языка. По этой причине некоторые орфографические особенности турецкого языка не считаются чужими словесному общению.

Слова, отражающие фонетические особенности турецкого языка, используются параллельно словами с особенностями диалекта и разговорной речи и создают варианты.

Фонетические варианты охватывают фонетические события, гласные и согласные звуки: qomşu//qonşu, devlät//dəvlät, topraq//torpax, Sibir//Sibirya и т. д.

Ключевые слова: фонетика, гласные, орфография, графика

GIRIŞ

20-30-cu illərdə Azərbaycan dilinə türkcənin təsiri müxtəlif səbəblərdən qaynaqlanırdı. Onlardan ən mühümü müəyyənleşmiş sabit ədəbi dil normalarının yoxluğu idi. Bu səbəbdən dilə gələn leksik vahidlər özü ilə türkcənin fonetik xüsusiyyətlərini də gətirirdi.

Türkiyə türkcəsinin fonetik quruluşu onu Azərbaycan dilindən ayıran fərqli xüsusiyyətlərə malikdir. Bu xüsusiyyətlər hər iki dilin fərdi inkişaf yolunu, digər dillərlə əlaqələrini, yad təsirlərə

münasibətini və s. əks etdirir. Səciyyəvi fonetik xüsusiyyətlərin qısa xülasəsini Azərbaycan dili ilə müqayisəli şəkildə aşağıdakı kimi ifadə etmək olar: “Azərbaycan dilində olan ə hərfi türk dilində yalnız fonetik vahid kimi mövcuddur (tək-tek); Azərbaycan dilindən fərqli olaraq, ı saiti türk dilində sözün əvvəlində işlənir (ılıq-ılık); Azərbaycan dilində i saiti ilə başlayan bəzi sözlər Türkiyə türkcəsində y samiti ilə başlayır (il-yıl); Bəzi sözlərin yazılış və tələffüzündə ilk hecəda olan ö, ü fərqli olur (dodaq-dudak, ölkə-ülke); Azərbaycan dilində sözlərin ilk hecalarında gələn e saiti türk dilində i saiti ilə əvəzlənir (getmək-gitmək); Azərbaycan dilində q samiti ilə başlayan sözlər türk dilində k samiti ilə başlayır (qara-kara); Türk dilində (bəzi müstəsna hallardan başqa) sözün sonunda cingiltili samitlərdən b, c, q, d işlənir. Bu samitlərin yerinə onların qarşılıqları işlənir: ancaq – ancak, alıb – alıp, dörd – dört; Azərbaycan dilində x samiti ilə işlənən sözlər əksərən h, xüsusi hallarda isə ş səsi ilə işlənir (xoş – hoş, arxiv – arşiv; 9, s. 37-39)”. Bir – iki istisna ilə qeyd edilən xüsusiyyətlərə 20 – 30-cu illər yazılı ədəbi dilində (xüsusilə, dərsləklərdə, bədii ədəbiyyat nümunələrində, mətbuatın dilində) az, ya çox dərəcədə rast gəlmək olur. Bununla yanaşı, türk dili üçün xarakterik sait və samit əvəzlənmələri, müxtəlif fonetik hadisələr (səs artımı, səs düşümü, səslərin yerdəyişməsi və s.) də türk dilindən Azərbaycan dilinə gələn leksik vahidlərdə müşahidə olunur.

Türkcənin fonetik xüsusiyyətləri ilə dilimizə gəlmiş sözlərdə bəzi hallarda Azərbaycan dilinin fonetik quruluşuna, səs strukturuna uyğunlaşmalar özünü göstərir. Başqa sözlə, elə leksik vahidlər vardır ki, qohum dillərdə fonetik strukturca bir-birinə uyğun gəlmir. Belə sözlər bir türk dilindən digərinə keçdikdə, qohum dil olsa belə, onun səs tərkibinə, fonetik vahid və hadisələrinə uyğunlaşmaya bilmir. Y.Marinova bir dildən digər dilə keçən sözlər haqqında yazır ki, yeni leksik vahidin söz alan dilin fonetika, qrammatika, qrafika və orfoqrafiyasına uyğunlaşması, sözün məna tərəfinə aid olmayan işlənməsi fonetik adaptasiyadır. Sözün səs, yaxud qrafik cəhətdən dilə uyğunlaşmasına müvafiq olaraq, formal adaptasiyanın iki növü fərqləndirilir: fonetik və qrafik adaptasiyalar (15, s. 14). XX əsrin əvvəllərinə aid dərsləklərin dilində türkcədən keçmiş belə sözlərin yazılışı, ana dilinin fonem tərkibinə, sözlərin ənənəvi səs strukturuna uyğunlaşma ilə müşayiət olunur və leksik vahid maksimum dərəcədə solumun nitqinə - yazı üsuluna, yaxud tələffüz vərdişlərinə yaxınlaşdırılır. Resipiyent dilin alınan sözə münasibəti haqqında yazırlar ki, alınma prosesində əvvəl söz maddi varlıq kimi alınır və bunu ekstralingvistik sosial hadisə adlandırırlar. Əgər sözə münasibət bildirilsə, o zaman intralingvistik assimilyasiya mərhələsi baş verir. Əcnəbi sözün ekvivalentinin tapılması sözalma hadisəsinə aid edilmədiyinə görə xarici dildən söz alınarkən milli dil buna iki cür reaksiya verir: ya alınma orijinaldakı formada mənimsənilir, ya da alınmanın forması üzərində münasib dəyişikliklər aparılaraq mənimsənilir (7, s. 224). Qohum türk dilinə aid səciyyəvi ifadə (quruluşca mürəkkəb söz) dilimizdə dəyişikliyə uğrayaraq, 20-ci illərin tələffüz və yazı vərdişlərinə uyğunlaşdırılır. Ancaq tam bir təşkilatlılıq, boyuna götürmüş olduğu vəzifələri tam-tamamına yerinə yetirmə, işlərdə düzgünlük... bizim üçün cahan proletariatu düşmənlərinə qələbə çalması təmin edər («Məktəblərdə hərbi dərslər»; 8, s. 17). Burada tam-tamamına mürəkkəb sözü türk dilində tamamı-tamamına formasında işləndiyi halda, dərsləkdə birinci komponentin üçüncü şəxsə aid -ı mənsubiyyət şəkilçisi verilmir. Yəni mürəkkəb sözün tərkib hissəsi fonetik və morfoloji baxımdan ana dilinin quruluş tələblərinə uyğunlaşdırılaraq işlədilir. Ümumiyyətlə, dilin inkişafı – müstəqil və özünəməxsus bir prosesdir. Dil onun tərkibinə daxil olan istənilən vahidə aktiv şəkildə reaksiya verir. Odur ki, sözalma əslində yad, alınma vahidin söz alan dilə ardıcıl və məcburi uyğunlaşdırılmasıdır (16, s. 65)

Türk dili vasitəsilə gələn alınma sözlər dilimizin tələffüz məxrəcəinə uyğunlaşdırılır. Sonu e saiti ilə bitən Avropa mənşəli çoxhecalı alınma söz türk dilindən fərqli olaraq, a saiti ilə yazılır: makine-makina. Düzülmüş qurşun yazıları səhifə-səhifə yapıb makinanın üstünə qoyurlar (“İkinci il”; 4, s. 9). Sözün sonuncu örtüsüz hecası Azərbaycan və türk dillərinin fonetik xüsusiyyətlərinin (saitlər sisteminin) müqayisəli qarşılaşdırılmasında e saiti ilə qarşılıqlı cütlük əmələ gətirən ə saiti ilə də ifadə edilir: makine – makinə (ماكينه). Burada son qüvətli mühərriklər görürük ki, insan yerinə işlədilən makinələri hərəkətə gətirir (“Əski mədəniyyət tarixi”; 2, s. 1). Türk dilinin lüğət tərkibi

üçün spesifik leksik vahidlər sözalan dilə keçdikdə mənə xüsusiyyətləri ilə yanaşı, türk dilinin tələffüz şəklini də gətirir. Məsələn: takım, kızak və s. Nişangah və arpacıqdan ibarət olan nişan takımı, nişangahın levhəsi, çərçivəsi, xamutcuğu, mütəhərrik vint və yayı vardır (“Məktəblərdə hərbi dərslər”; 8, s. 77). Pəncərəyə hərrəncək olub, təsbit mexanizmi qursunu dəzgah gevdəsininkızakları üzərində istənilən vəziyyətdə möhkəmlədir (“Məktəblərdə hərbi dərslər”; 8, s. 86). Burada spesifik tələffüz şəkli söz əvvəlində və söz ortasında müvafiq kar samitlərin işlənməsi ilə müəyyən edilir. Odur ki, həmin sözlər türk dilində olduğu kimi deyilir və yazılır. Avropa dillərinə məxsus italyan mənşəli mobilya sözü (“mebel” mənasında) möblə şəklində yazılır. Dülğər cür-bə-cür mobilya qayırır (“Türkcə öyrədən”; 13, s. 119).

Azərbaycan ədəbi dilinə türkcənin fonetik təsiri müxtəlif səbəblərdən qaynaqlanır. Dilxarici amillərlə yanaşı, dildaxili faktorlar da prosesdə mühüm rol oynayır. Bunlardan birincisi eyni tarixi köklərə malik oğuz qrupu dillərinin ortaq dil xüsusiyyətləridir. Tarixi baxımdan Azərbaycan ədəbi dili üçün səiyyəvi dil faktları qohum türk dilinə də aid olduğundan 20-30-cu illər ədəbi dilində belə faktlardan bəzən istifadə olunur. Söz əvvəlində y samiti işlənir. Bugünkü coğrafiya 20-30 yıl bundan qabaqkı quru isimlər, mənasız rəqəmlər oğrafiyası degildir (“Ümumi coğrafiya” – yıl; 14, s. 5). Bizə bu qədər böyük görünən dünyanı özikibi boşluq içində olan milyonlarca yıldızlarla müqayisə etsək, çoxküçük görürüz (“Ümumi coğrafiya” – yıldız; 14, s.7). Əllərimi və yüzümü yudum (“İkinci il” – yüz “üz”; 4, s. 6). Belə sözlər Azərbaycan dilinin yazılı abidələrində də müşahidə olunur. “Kitabi – Dədə Qorqud”da: Xanlar xanı xan Bayındır yildə bir kərrə toy edüb Oğuz bəglərin qonaqlardı (5, s. 35). Talei-səid yılduzum kövkəbi-nəhsə uğramış (Nəsimi; 6, s. 557). Bəzi samit səslərin qarşılıqlı yerdəyişməsi özünü göstərir. Yalçınlıq nə topraq, nə də bitgilə örtülməyən yer deməkdir (“Fiziki coğrafiya” – topraq; 3, s. 15). Gözəl, meyvəli bağım! Ac, çıplaq oldunuzmu? (“Türk dili” – çıplaq; 11, s. 78). Eyni fonetik hadisə Azərbaycan dilinin tarixi üçün səciyyəvidir. Tutıyayı-çəşmi-binadur ayağın toprağı (Nəsimi – topraq; 6, s. 338). Milli və alınma sözlərdə x samiti q ilə ifadə edilir. Məsələn: çəq, baq, qarakter (8, s. 41, 59, 185). Bu tipli sözlər də yazılı abidələrimizdə “qaf” (ق) hərfi ilə verilir. “Kitabi – Dədə Qorqud” da: Ağam Beyrək gedəli bizə ozan gəldüğü yoq (yoq; 5, s. 62).

Türk dilinin fonetik təsiri üçün əlverişli şərait yaradan faktorlardan digəri dialekt, danışq dili xüsusiyyətləri ilə yaxınlıqdır. Bu səbəbdən türk dilinə aid bəzi orfoqrafik xüsusiyyətlər şifahi danışq üçün yabançı sayılmır. Belə yaxınlıq səs əvəzlənmələrini, bəzi fonetik hadisələri (səs düşümü və s.) əhatə edir. Aşağıdakı sait əvəzlənmələrində Azərbaycan dilinin dialektləri ilə türk dilinə məxsus fonoloji keyfiyyət üst - üstə düşür:

o > a: av, avla – Foq, mors, dəniz pişiyi və balina kibi dəniz heyvanlarının avlanmasının da çox böyük əhəmiyyəti vardır (“Fiziki coğrafiya”; 3, s. 41). Türk dilində olduğu kimi, Azərbaycan dili şivələrinin cənub qrupu üçün də səciyyəvidir: av, davşan, qavırma (12, s. 23).

i > ı; sınıf. Qızıl Ordu işçi sınıfının istinadgahı olaraq meydana gəldi (“Məktəblərdə hərbi dərslər”; 8, s. 18). Azərbaycan dili şivələrinin Qərb qrupunda müşahidə olunur: ılıx (> ilıq), sıçan (>siçan), bıldırçın (>bildirçin; 12, s. 20):

ö > e; devlät; ...Ticarət kapitalizminin inkişafı... mərkəzləşdirilmiş bürokrat-polis devlätinin əmələ gəlməsinə səbəb oldu (“Cinayət mühakəmə prosesindən dərslər kitabı”; 1, s. 9). Qərb qrupu şivələrində də işlənir: gevde, devlät, evlat və s.

h samit düşümü: örümçək (“Türkcə öyrədən”). Qazax, Qarabağ (örümçəx) və Zaqatala (örümçək) şivələrində təsadüf edilir (13, s. 152; 12, s. 99).

NƏTİCƏ

Belə qənaətə gəlmək olar ki, fonetik adaptasiya prosesində mühüm məqamlardan biri də yabançı sözün fonetik tərkibinin ötürülməsi formalarının müxtəlifliyi – fonovariantların mövcudluğudur. Bu, o deməkdir ki, mənə fərqləri yaratmayan, fonem əvəzlənməsi və ya vurğunun yerinin dəyişməsi ilə xarakterizə olunan eyni bir söz bir səs qabığına malik olmaya bilər. (16, s. 66) Bu mülahizə türk dilindən gəlmiş sözlər üçün də istisna deyil. Türk dilinin fonetik xüsusiyyətlərini əks etdirən sözlər dialekt və danışq dili xüsusiyyətlərinə malik sözlərlə paralel işlənərək variantlar

əmələ gətirir. Fonetik variantlar sait, samit səsləri, müxtəlif fonetik hadisələri əhatə edir: qonşu// qonşu (8, 144), devlət//dəvlət (1, s. 9, 8), topraq//torpax (1, s. 12), Sibir//Sibirya (3, s. 13, 17) və s.

ƏDƏBİYYAT SİYAHISI

Azərbaycan dilində

1. Cənayət muhakəmə prosesindən dərs kitabı. Bakı: Azərənşr, 1935.
2. Əski mədəniyyət tarixi. Bakı, 1924.
3. Fiziki coğrafiya. Bakı, 1936.
4. İkinci il. Bakı: 1924.
5. Kitabı – Dədə Qorqud. Bakı: Yazıçı, 1988.
6. Qəhrəmanov C. Nəsimi “Divanı”nın leksikası. Bakı: “Elm”, 1970.
7. Kələntərova T. Azərbaycan dilində fransız alınmaların fonetik və orfoqrafik mənimsənilməsi / Tanınmış türkoloq alim Məhəbbət Mirzəliyevanın 70 illik yubileyinə həsr olunmuş “Azərbaycan dilçiliyinin aktual problemləri” mövzusunda Respublika Elmi Konfransının materialları. Bakı şəhəri, 28 oktyabr, 2019-cu il, səh. 224-226.
8. Məktəblərdə hərbi dərslər (İşçi fakültələr, texnikumlar və ali məktəblər üçün). Bakı: Azərənşr, 1932.
9. Özyürek R. Azərbaycanda təhsil alan türkiyəli tələbələrin və Türkiyədə təhsil alan azərbaycanlı tələbələrin dil problemləri. Bakı: “Təhsil”, 2005.
10. Reseptura. Bakı: 1938.
11. Şaiq A. Türk dilli (Uşaq gözlüyü). Bakı, 1924.
12. Şirəliyev M. Azərbaycan dialektologiyasının əsasları: dərs vəsaiti. Bakı: “Şərq-Qərb”, 2008.
13. Türkçə öyrədən. Bakı, 1929.
14. Ümumi coğrafiya. Bakı, 1924.

Rus dilində

15. Маринова Е.В. Инаязычные слова в русской речи конца XX – начала XXI вв: проблемы освоения и функционирования. Автореферат на соискание ученой степени доктора филологических наук. Москва, 2008
16. Турдуматова Э.Б. Вариативность фонетической структуры заимствованных слов // Вестник калмыцкого университета, 2016, №1 (29), səh. 65-70.

TELEVİZİYA DİLİNİN UŞAQ NİTQİNƏ TƏSİRLƏRİ

YETƏR ƏZİZOVA

Bakı Mühəndislik Universiteti
Filologiya/Azərbaycan dili
yezizova96@gmail.com
BAKİ ŞƏHƏRİ, AZƏRBAYCAN

XÜLASƏ

Televiziya dil problemləri müasir zamanda ən aktual məsələlərdən sayılır. Məqalədə televiziya dil yanlışları, uşaq nitqində televiziyanın rolu kimi məsələlər araşdırılmışdır. Televiziya dil yanlışları onu izləyən hər bir şəxsin dilinə təsir etməklə yetinməyib, kiçik yaşlı izləyicilərin dilinə, söz bazasına mənfi təsir edir. Hər gün yayımlanan verilişlərdəki aparıcı və təqdim olunan qonaqların nitqindəki xətalər ekranın digər tərəfindəki uşaqların marağına səbəb olur. Dəfələrlə edilmiş dil yanlışlarını mənimsəyən uşaqların dilində mənası aydın olmayan sözlərə, düzgün qurulmayan cümlə modellərinə, mənfi mənalı ifadələrə təsadüf edilir. Nəticə etibarilə, uşaq nitqində yeni bir dil forması TV dili formalaşır. Hansı ki, bu dildə olan fonetik, leksik, sintaktik normaların pozulma halları çoxumuza məlumdur. Prezident İlham Əliyevin “Azərbaycan dilinin saflaşdırılması və dövlət dilindən istifadənin daha da təkmilləşdirilməsi” fərmanı Azərbaycan dilinin KİV daxilində pozulma hallarını gündəmə gətirmiş, ana dilimizin qorunması istiqamətində görüləcək tədbirlərin vacibliyini bir daha vurğulamışdır.

AÇAR SÖZLƏR: televiziya, ekran dili, uşaq nitqi, dil problemləri

GİRİŞ

Uzaqdan görmə mənası daşıyan “tele”, “vision” sözlərindən yaranan televiziya hər hansı bir hadisəni və mövzunu izləyicilərə çatdıran 20-ci əsrin ən böyük kəşflərindəndir. Müasir zamanda televizor hər evdə mövcud olan kütləvi informasiya vasitəsidir. Bütün kütlənin gün ərzində diqqətini cəlb edən “mavi ekran” həm də maarifləndirmə vəzifəsini yerinə yetirməlidir. TV

kanallar doğru verilişlər təqdim etdiyi təqdirdə cəmiyyətin savadlanması üçün təhsil qurumlarından daha çox işlər görə bilər. Real mənzərəyə nəzər salsaq, məktəbdə öyrədilən bilik, dil qaydaları, əxlaqi dəyərlər və s. bəzi reyting üçün yaradılan verilişlər tərəfindən hədəf olur, məktəblə efir birbirini tamamlamır. Halbuki, dünyanın nüfuzlu ölkələrindən olan ABŞ-da televiziya bir təhsil proqramı olaraq qiymətləndirilir.

Müasir zamanda televizor insanların üzərində böyük bir hakimiyyət qurub, cəmiyyət üzvləri televiziya gördüklərini və eşidənlərini təqlid etməyə başlayırlar. Problem isə buradan başlayır. Bir çox insanın danışmaq və davranışına diqqət edib, nümunə aldığı televiziya aparıcılarının nitqindəki səhvlər, varvarizmlər, sözlərin yanlış tələffüzü ya da doğru yerdə işlədilməməsi, yumor və diqqət çəkmək məqsədilə edilən dil xətalrı, dilin zəngin leksikasından istifadə etməmək və s. televiziyanın kütləvi gücü sayəsində dəfələrlə edilən səhvlər artıq normal hal kimi qəbul edilib gündəlik ünsiyyət dilinə daxil olub, ana dilimizi kirlədir. Bizdəki bu diqqətsizliyə qarşı misal üçün “İngiltərədə iki insan hər hansı sözün vurğu, səsləniş forması ilə bağlı fikir ayrılığına düşdükdə BBC kanalındakı aparıcının ya da Old Vicdəki aktyorların həmin sözü necə tələffüz etdiklərinə baxırlar”. (3, səh 148).

Televiziya bu gün bir informasiyanı yaymaqla bərabər, həm də anıdan səslənən yanlış bir sözü, ifadəni sürətli şəkildə evlərə ötürür və həmin söz artıq kiçik yaşlı izləyicilər tərəfindən televiziya səsəndiyi üçün rahatlıqla istifadə olunur. Bu xoşagəlməz vəziyyətdən ən çox təhsil işçiləri narahat olurlar. Dərs zamanı şagirdlər yanlış sözlər, mənası aydın olmayan ifadələr işlədir. TV kanallarda aparıcı və qonaqların düzgün seçilməməsi nəticəsində televiziyanın kütləyə qarşı olan məsuliyyətsizliyini valideynlər və məktəb müəllimləri düzəltməli olur. Əslində isə TV kanallarının başlıca məqsədi Azərbaycan təhsilinə xidmət etmək olmalıdır. Televiziya həm də ən təsirli nitqləri öyrədən bir vasitədir. Şagird nə qədər ailədən, məktəbdən nitq bacarığı əldə etsə belə, bu nitq KİV ilə birlikdə tamamlanmasa, təsirli, effektiv olmayacaqdır. Əgər TV nitqi insanlar tərəfindən daha cəlbedicidirsə, bunu Azərbaycan dilini ən gözəl və doğru şəkildə təqdim edərək dəyərləndirə bilərik.

Radio və televiziya texnologiyası dil yanlışlarının yayılma sürətini və yayılma ərazisini genişləndirmişdir. Bəzən şəxsi bir dil yanlışları çox qısa zamanda fərqiində olmadan radio və televiziya kanallarının vasitəsilə bütün cəmiyyətə təqdim edilir. Bu isə dilin pozulmasına səbəb olur.

Jostein Qripsrud televiziyanı bir metaforalar bütününü olduğunu qeyd edir. Qripsrudda görə televiziya sözü özü özlüyündə bir metafordur. Televiziya sözünün mənası uzağı görmək deməkdir. (2, səh 17) Televiziya eyni anda bir çox insanla əlaqə yaradan vasitə olduğu üçün həm də mədəniyyəti təbliğ edir. Vivian qeyd edirdi ki, “televiziyanın cəmiyyət, insanlar, mədəniyyət və KİV üzərində böyük bir təsiri var.” (7, səh 194) Bugünkü mənzərəyə nəzər salsaq, televiziya və sosial şəbəkələrin sıx əlaqədə olmasını hər hansı bir proqramın sosial şəbəkəyə daşınması, orada müzakirəsi Vivianın bu fikrini təsdiq edir. Televiziya ilə digər KİV-in bu sıx bağı təəssüf ki, televiziya dil yanlışlarını da daha çox kütləyə çatdırır.

Antik dövr filosofu Aristotelin təməl ünsiyyət modelini nəzərə alaraq ünsiyyət və məlumatlandırma əsas məsuliyyəti danışanın daşdığı qeyd etmək doğru olur. Danışan informasiyanı doğru yaymaqla bərabər, həm də öz nitqinin gözəlliyini qarşı tərəfə yansıtmalıdır. Bu modeldəki aktiv danışan şəxsi teleaparıcı kimi düşünüb dinləyicinin isə milyonlarla izləyici olduğunu nəzərə alsaq, sadə bir ünsiyyətdən doğan yanlışların yayılma imkanını daha yaxşı təxmin edə bilərik.

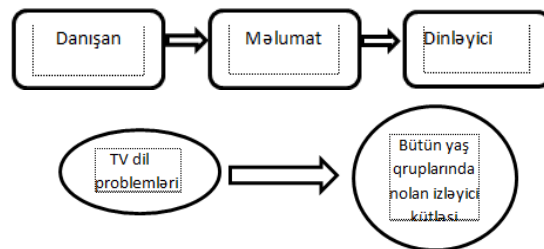

John Ellisin təbircə desək, televiziya izləyiciyə səslənir. Qısa zaman sonra izləyici ilə mətnin arasında məsafə yox olur. Həqiqətən də televiziya danışan hər hansı bir şəxs birbaşa evində əyləşən ailəyə müraciət edir, sanki qarşılıqlı ünsiyyət qurur.

Kütləvi informasiya vasitələrinin təsirləri haqqında aparılan geniş araşdırmaların nəticəsində, televiziyanın digər KİV ilə müqayisədə cəmiyyət üzvlərinin fikir və inancını üzərində olan təsirinin daha yüksək olduğu qənaətinə gəlinmişdir.

“Televiziya verilişlərinin dili canlı dildir, tamaşaçı-dinləyici üçün bilavasitə fəaliyyətdə olan mövcud dildir”. (5, səh 203) Bütün informasiyaların ən geniş və canlı auditoriyaya malik olan vasitəsi kimi televiziya dili böyük əhəmiyyət kəsb edir. Dinləyici və tamaşaçı kütləsinin geniş olduğunu nəzərə alaraq, TV dili səlis, milli, zəngin, anlaşıqlı olmaqla fərqlənməlidir. Bu dildə nitq sərbəsliliyi ölçülü olmalıdır. Müasir teleməkanda olan bir sıra verilişlərin dilinə nəzər saldıqda nitq sərbəstliyinin çərçivəni aşdığını görə bilərik. Əsas səbəb kimi qeyd etmək doğru olar ki, TV evlər üçün hazırlanmış bir əşyadır. Bir çox TV proqram hədəf kütləsi kimi ailə qeyd edir. Nəticədə, TV dili qısa, günlük danışmalar şəklindədir. Bu nitq zamanı TV hətta tamaşaçıya xitabını da formalaşdırır. Tez-tez eşitdiyimiz “yenicə bizə qoşulan izləyicilərimiz” xitabı ilə bəsit, qısa, rəsmi olmayan nitq bizlərə təqdim edilir.

Televiziya söylənənə görüntü ilə güc qatararaq, bir fikir formalaşdırmaqla onu daha təsirli vasitə halına gətirir. KİV içində daha təsirli olan televiziya Marşal Makluhanın “vasitə mesajdır” fikrinə əsasən, mesajı hədəf kütləyə çatdırmağın sürətli yolu onu televiziya kanalı ilə çatdırmaqdır. (1, səh 603)

1950-ci ildə icad edilən TV yarandığı gündən dünyanın diqqətini cəlb edən bir cihaz oldu. Texnologiya nə qədər inkişaf edirsə etsin, TV hər zaman öz aktuallığını qoruyan bir vasitədir. Günü-gündən daha da təkmilləşən televizor öz rəngli işıqları ilə dünyaya yeni göz açan körpələr üçün cəlbədicisi bir fiqur, qoca, ahıl insanları üçünsə ən yaxın dostdur. Televiziyanın yaxşı tərəfi var. Bu əyləncəli və tərbiyəli ola bilər və uşaqlar üçün yeni dünyalar açar, onlara dünyanı gəzmək, fərqli mədəniyyətlər haqqında məlumat əldə etmək və s. üçün istiqamətləndirə bilər. Faydaları ilə bərabər zərərləri də olan TV-də izləmək üçün hər zaman nələrsə var. “Hesablamalara görə, uşaqlar gün ərzində 3-6 saat vaxtlarını TV qarşısında keçirirlər. Həyatının ilk 2 ilində uşaqların beyni sürətlə inkişaf edir və ona təsir edəcək amillər var. Parlaq işıqlar, çox sürətli səhnə dəyişiklikləri və yüksək səslər kimi televizorun xüsusiyyətləri uşaqların beynini stimullaşdırar bilər. Uşaqlar televizora baxanda daha az sözlər başa düşürlər. Tədqiqatçılar, 8 aydan 16 aya qədər olan körpələrin TV izləməsinə sərf etdiyi hər saata baxmayanlara nisbətən 6 ilə 8 arası az söz başa düşdüklerini söyləyir”.(6) Üstəlik, ümumi televiziya yeniyetmələr üçün təhsil verməyən bir çox kommersiya kartonları, dramlar, xəbərlər və idman növləri təklif edir. Araşdırmalar göstərir ki, bu cür proqramları seyr edən uşaqların daha aşağı söz ehtiyatlarına və yoxsul ifadəli dilə meylləri var. Uşaq nitqinin, söz bazasının inkişafı üçün onunla ünsiyyət, verdiyi sualların cavablandırılması əsasdır. Əksər uşaqlar yetkin bir şəxslə ünsiyyət quraraq dil öyrənir. Televizor işə salındıqda valideyn uşaq ünsiyyəti yox olur. Bəzi valideynlər televizoru bir növ uşağı aldadan vasitə hesab edərək onu televizorla ünsiyyətə təhrik edirlər. Və nəticədə kiçik yaşlı uşaqların nitqində, dilində qüsurlar, yanlış sözlərə təsadüf olunur. Bu gün ölkə telekanallarında uşaq verilişləri demək olar ki, yox dərəcəsinədir. Nəticə etibarilə, uşaqlar digər ölkələrin istehsalı olan uşaq verilişləri, cizgi filmləri izləyirlər. Günümüzdə uşaqlarla qısa bir ünsiyyət zamanı onların dilində kifayət qədər əcnəbi sözlərin olduğu görünür. Nitq prosesində müəyyən cismlərin adlarını ana dilində tapıb deyər bilməmək artıq günümüzün problemi olmalıdır. Heç zaman eşitmədiyi “çətir” sözü türkcə cizgi filmlərdə “şəmsiyyə”, rusca “zontik” şəklində səslənərək artıq onun qulağına yatıb. Digər tərəfdən son zamanlar efirlərdə şiddəti aşılaraq ifadələrin rahatlıqla istifadəsi də onu izləyən uşaqların nitqinə təsirsiz ötürür. Atv telekanalında yayımlanan “Ən yaxşısı” verilişində aparıcı ilə dəvət olunan qonaq arasındakı aşağıdakı dialoqda aparıcı efir nitqinə yaraşmayan sualla müraciət edir, sualı cavablandırmaq şəxs isə şiddət və zorakılıq bütün yaş kütləsinin izlədiyi televiziya bəyan edir.

-qadın səni hansı həddə çatdırmalıdır ki ona əl qaldırasan...?
-bir kəlmə sözlə başın kəsərəm, nəyin ki öldürmək...”

TƏDQIQAT METODU

Təsviri, analiz təhlil metodundan istifadə olunaraq məqalədəki məsələlərə münasibət bildirilmişdir.

NƏTİCƏ

TV dil yanlışlarına qarşı mübarizə tədbirləri çərçivəsində TV dilinin uşaq nitqindəki mənfi təsirlərinə də daha ciddi yanaşılmalıdır. Aparıcı və verilişlərdəki qonaqlar efir nitqlərində kiçik yaşlı izləyiciləri də nəzərə almalı, şiddət məzmunlu ifadələr, vulqar sözlər, mənası aydın olmayan cümlələrə yer verməməlidirlər. TV dilini geniş şəkildə araşdıran Qulu Məhərrəmlinin də dediyi kimi “Televiziya nitqinin gerçəkləşməsi, müxtəlif məzmunlu informasiyaların tamaşaçılara çatdırılması və auditoriya ilə ünsiyyətin qurulması çoxcəhətli və mürəkkəb prosesdir”.(4,səh 288)Bu cür mürəkkəb prosesi izləyicilərin dilinə, daxili aləminə mənfi təsir etmədən gerçəkləşdirmək bütün telekanallar üçün vacib vəzifə hesab olunmalıdır.

ƏDƏBİYYAT SİYAHISI

1. Berkan Bayındır, “İletişimin iki aşamalı akış modelinin yeniden yorumlanması” ,səh 603
2. Geraghty, Christine ve David Lusted (1998), “The Television Studies Book”, London: Oxford University Pres
3. Günşen, A. “Ölçünlü Türkçede Yerleşme Sorunu”, Türkçenin Çağdaş Sorunları içinde. Ankara 2006, səh 148
4. Qulu Məhərrəmli, “Televiziya dili” 2002, səh 288
5. Nizami Xuduyev, Seçilmiş əsərləri III cild ,səh 203
6. The Effect Of Television On Language Development Young People Essay (onlayn məqalə)
7. Vivian John. “Media of Mass Communication”, Fifth Edition, Boston: Allyn and Bacon. (1999)

AZERBAIJANI LITERATURE

HƏMİDƏ MƏMMƏDQULUZADƏNİN YARADICILIĞINDA ÖZÜNÜİDENTİFİKASIYA

TAMARA ATAKIŞIYEVA

Bakı Mühəndislik Universiteti
Pedaqoji Fakültə/Tərcümə və İngilis dili
tatakisiyeva@beu.edu.az
XIRDALAN, AZƏRBAYCAN

XÜLASƏ

Elmi material Azərbaycan memuar ədəbiyyatının daha bir görkəmli nümayəndəsi, xeyriyyəçi xanım, dahi mütəfəkkir Cəlil Məmmədquluzadənin həyat yoldaşı olmuş Həmidə xanım Məmmədquluzadənin həyat və yaradıcılığında özünə və digər insanlara münasibətdə aşkarlanan özünüidentifikasiyası haqqındadır. Həmidə Məmmədquluzadənin “Xatirələrim” i epistemoloji cəhətdən təhlil etmək yazıçının kiminsə deyil, öz nöqtəyi-nəzərindən obyektlərə, hadisələrə münasibətinin üzə çıxarılmasında kömək edir. Müəllif önə çəkdiyi hadisələri subyektiv təsvir edir, onları öz baxışına, mövqeyinə uyğun dəyərləndirir. Dinin cəhaləti, şərq adətlərinin və ölkə mentalitetinin tüğyan etdiyi zamanda azərbaycanlı qadınının həyatını önə çıxarır. Yazıçının həmçinin bir qadının ev, ailə, vətən, din kimi digər sosial institutlarla olan yanaşmada aşkarlanan ideya və normaları ortaya çıxır.

AÇAR SÖZLƏR: Həmidə Məmmədquluzadə, “Xatirələrim”, özünüidentifikasiya, memuar.

GİRİŞ

Azərbaycan memuar ədəbiyyatının görkəmli nümayəndəsi, xeyriyyəçi xanım, dahi mütəfəkkir Cəlil Məmmədquluzadənin həyat yoldaşı olmuş Həmidə xanım Məmmədquluzadədir. Yazıçının “Xatirələrim” memuar əsəri milli ədəbi yaradıcılıqda öz sözünü demiş və nöqtəsini qoymuş nümunələrdən birincisidir. Adı çəkilən kitab XX əsrdə Azərbaycan memuar ədəbiyyatını daha da dərinləşdirmiş və çiçəkləndirmişdir. Həmidə xanım bu kitabla ədəbiyyatımıza yaşadığı və yaratdığı həyatın hərtərəfli şəkildə əks etdirərək töhfə etmişdir. Tarixçi və dövrün maarifçisi olan Əhməd bəy Cavanşirin ailəsində Şuşanın Kəhrizli kəndində dünyaya göz açan yazıçı memuarist ziyalı atası sayəsində geniş dünyagörüşü formalaşdırmış və həqiqətən də “atasının qızı” olmuşdur. Əhməd bəyin öz övladlarının təhsilinə birinci yerdə nəzarət etməsi kiçik Həmidənin hələ uşaqlıq vaxtından öz yeniyetmələri arasında seçilməsinə gətirib çıxarmışdır. Belə ki, yazıçı xanım o dövrün tipik kənd uşaqlarından fərqli olaraq rus dilini mənimsəmiş geniş çərçivəli, yüksək intellektə sahib bir qız idi.

Həmidə xanım atasının uşaqlar üçün nağıllar və tərcümələrdən ibarət əl işlərini nəşr etdirmək üçün Tiflisə gəlir və Cəlil bəylə tanış olur. Bir müddət sonra Əhməd bəy Cavanşirin “1747-ci ildən 1805-ci ilə kimi Qarabağ xanlığının siyasi mövcudluğu” kitabı çıxır. 1907-ci ildə iki böyük insan ailə qurur. Baxmayaraq ki, xanım yazıçı bu izdivaca görə cəmiyyət tərəfindən qınanır, o yoldaşı ilə bu çətinliklərə sinə gərir və Cəlil Məmmədquluzadə kimi dahi mütəfəkkirə layiqli həyat yoldaşı və silahdaş olur. Bu evlilikdən onların Midhət və Ənvər adlı oğlanları dünyaya gəlir. Görkəmli ədiblə ailə qurmasına baxmayaraq Həmidə xanım müstəqil və hökmranlı qadın olaraq qalırdı. Hətta, uşaqlığından bəri ayrılmadığı tapancanı həmişə özü ilə daşıyırdı. Cəlil bəyin zəngin irsi sayılan və Azərbaycanın mədəni həyatında böyük rol oynamış “Molla Nəsrəddin” jurnalı Həmidə xanımın himayədarlığı sayəsində dayanmış və cəmiyyətin cahil insanlarına qarşı güclü silah olmuşdur. Həmçinin, bu gözəl xanım ürəyinin genişliyi, sadıqlığı sayəsində bütün varidatını Məmmədquluzadənin ədəbi yaradıcılığı yolunda sərf edərək yüksəlişinə səbəb olmuşdur. “Azerbaycanskie İzvestie” qəzetində Mirzə Cəlilin və həyat yoldaşının asan olmayan həyat yolundan danışılır: “Taleyini Cəlil Məmmədquluzadə ilə birləşdirən Həmidə xanım həmişə anlayırdı ki, onun seçdiyi insan görkəmli şəxsdir və ona heç də hər şeyin asan olmadığından və onun xüsusi diqqətə və ehtiyatlı münasibətə layiq olduğundan getdikcə daha da əmin olurdu.” [2] İki görkəmli insan bir çox çətinliklərlə üzləşmişdir-İrana qaçış, şah hökumətinə qarşı qarşıdurma

və yeni vətənin qazanılması. Sovet hökuməti qurulandan sonra ailə Bakıya qayıdır, amma arzulanan sakit həyat yenə onlardan yan keçir. 1923-cü ildə qızı Minanın intihar etməsi, 1932-ci ildə Cəlil bəyin dünyasını dəyişməsi və növbəti il Midhətin həyatdan köçməsi Süleyman Tağıyev küçəsində yaşayan ailəyə ağır zərbə idi.

Xatirələrdən məlumdur ki, müəllif nəinki Kəhrizli camaatına əl tutmuş həmçinin, onun adını tutub digər mahallardan gəlmiş insanlara yardım göstərmişdir. Buna sübut olaraq, xeyriyyəçi xanımın öz hesabına o zamanlar təhlükəli xəstəliyə çarə olan peyvəndi alaraq sadə kəndlilərə təmənnasız yardım etməsini göstərmək olar: “Əlbəttə, mən bütün bunları müftə edirdim, sadəcə uşaqların siyahısını tuturdum ki, bilim, kim hardan gəlib və peyvənd edilən uşağın neçə yaşı var.” [136,1] Həmidə xanımın xeyriyyəçiliyi bununla bitmir, o dövrün ədiblərinə yardım göstərməkdən savayı, Kəhrizli kəndində xəstəxana, toxuculuq fabriki, 1909-cu ildə Mirzə Cəlilin köməyi ilə 30 oğlan və 10 qız üçün məktəb açır. Yazıçının mədəni fəaliyyəti 1906-1917-ci illərdə Qafqaz müsəlman qadınlar cəmiyyətinin təsisçisi olmaqla davam edir. O dövəmlər şəhərdə kiçik üsyanlar, qarışıqlar baş qaldırdığından belə bir cəmiyyətin qurulması təhlükəli idi: “Ümumi yığıncığımızın təyin etdiyimiz gün faytonçuların tətill günü ilə üst-üstə düşdü. Küçələrdə qarışıqlıq və həyəcan var idi, insanlar təşviş içində qaçırdılar. Təhlükəyə baxmayaraq biz Mələksima xanımgildə iclasa toplaşdıq”[102,1]

Həmidə xanımın nəvəsi tibb elmləri doktoru, professoru Mina Davatdarova Trend.az saytına xatirələri ilə bağlı belə bir müsahibə vermişdir: “Azərbaycanda maarifçilik və xeyriyyəçilik ənənələri aristokrat ailələrində qoyulmuş və irsən keçilirdi. Azərbaycanda maarifləndirici qadınların rolu xüsusi ilə böyükdür, çünki onlar ənənələri və stereotipləri inkar etməkdən qorxmamaq üçün cəsarətə sahib olmalıdırlar. Təbii ki, belə qadınlar çox deyil, amma bu xeyirli işə həsr etmiş olanlar yalnız istedadlı şəxsiyyətlər deyil, mən onları ulduz adlandırardım, çünki onlar dərin savadlılıq və böyük patriotizmlə fərqlənən, ölkəsinin layiqli gələcəyinə inanan, mehribanlıq və diqqətə ehtiyacı olan gündəlik işləyən insanlara özünü fəda edənlərdir. Mənim nənəmlə söhbətlərimin ən parlaq xatirəsi- 1907-ci ildə Qarabağda olan aclıqla bağlı idi. Dörd övladını qoyub, nənəm Şuşaya və bütün Qarabağa buğda və un kisələri paylamağa getdi. Hər kəsə həyatı nəyin bahasına xilas olunurdu! O təbiətə sülhpərvər idi. Erməni-Azərbaycan münəqişəsi illərində vasitəçilik edən Həmidə xanıma kəndlilər qeyri-şərtsiz etibar edirdilər.”[2] Mina xanım nənəsini başına bu qədər hadisələrin gəlməsinə rəğmən güclü, sınımayan qadın hesab edirdi: “İki ər, iki övlad itkisi, üç şah, üç inqilab və iki müharibə yaşayan Həmidə Cavanşir-Məmmədquluzadə uzun və hadisələrlə zəngin dolğun həyat yaşamışdır.”[2] Mina xanımın “Bretski Kuryer” jurnalında verdiyi digər yazı da maraqlıdır: “Nənəm çox gözəl, incə, hündür və görkəmli idi. Xarakteri də görünüşünə uyğun idi-müstəqil və cəsarətli. Həmişə özünü təhsil ilə məşğul olardı. Cavanlığının idealları haqqında danışmağı çox sevərdi. Təsəvvür edin, ötən əsrin müsəlman qadınının ideali-Haribaldi və Mahatma Qandi idi.”[3]

Öz şəxsi gündəlik qeydləri əsasında tərtib edilmiş xatirələrində Həmidə xanım nəinki o dövrün hadisələri təsvir edir, eyni zamanda oxucuya dövrün iştirakçılarının həyatının görünən maraqlı və qeyri adi tərəflərini çatdırır. Abbas Zamanovun dediyi kimi, “Həmidə xanımın xatirələrinin gözəl cəhətlərindən biri odur ki, o, bu xatirələri ancaq yaddaşına istinadən yazmamışdır, Öz gündəlikləri əsasında yazmışdır”[25,4]. Müəllif kitabda həyat yoldaşının özü ilə Mirzə Cəlilin qarşılıqlı münasibətlərindən aşkara çıxan insani keyfiyyətlərini nümayiş etdirən atmosfer yaradır. Qeyd olunduğu kimi, Azərbaycan ədəbiyyatında memuar yaradıcılığında qəhrəman çox zaman müəllifin özü olur. Amma H. Məmmədquluzadənin xatirələrində qəhrəman Cəlil Məmmədquluzadədir. Demək olar ki, xanım yazıçı bütün əsəri həyat yoldaşına həsr edib. Əsərdə müəllif Cəlil Məmmədquluzadə haqqında taleyini bağladığı doğma insan kimi, şəxsi hörmət və sevgi ilə danışır. Ancaq əsərin mahiyyəti bu subyektiv münasibətlə, fərdi duyğularla məhdudlaşmır. H. Məmmədquluzadə Mirzə Cəlili dövrünün mədəni mühitində, ədəbi prosesində mühüm yer tutan ictimai şəxs, vətəndaş, mütəfəkkir, ədib kimi də anlayır və təqdim edir.

Xatirələrdə C. Məmmədquluzadənin ictimai və ədəbi çevrəsi də nəzərə alınır, onun nəinki yaşadığı dövrdə, ümumən milli şüurumuzda və tariximizdə yeri, mövqeyi deklarativ tərzdə deyil,

bədii təhlil, poetik detallar və təsvirlə təqdim olunur. Buna görə də əsərdə yazıçının müxtəlif şəxslər haqqında düşüncə və mülahizələri onun həm tarixi şəxslərlə münasibətlərini, onlarla özü arasındakı gizli məqamları üzə çıxarmağa, həm də yazıçının dəyərlər sistemini, milli-ictimai mövqeyini və estetik idealını aşkarlamağa kömək edir. Kitabın hər səhifəsi Xanımın həyat yoldaşı ilə ailə əlaqələrindən doğan şəxsi münasibətləri deyil, məhz ədibin professional planda ədəbiyyatla bağlı xatirələrlə bağlıdır. Təbii olaraq, memuaristin burada Mirzə Cəlilə duyduğu hörmət daha çox nəzərə çarpır. Ümumiyyətlə, iki məşhur insanın münasibətlərini onlar arasında gedən məktublaşmaya görə müəyyənləşdirmək olar. Kitabın ikinci hissəsi sırf Cəlil bəy haqqında olduğundan yazıçı xanımın həyat yoldaşına olan hissləri və ümumilikdə münasibəti nəzərə çarpacaq dərəcədə aydındır, lakin Həmidə xanıma olan yanaşmanı sezmək o qədər də aydın olmur. Məmmədquluzadənin Həmidə xanıma olan məktublarından memuaristin yazıçının həyatında rolunun nə dərəcədə olduğunu və beləliklə, Cəlil Məmmədquluzadə kimi şəxsiyyətin çevrəsində özünüidentifikasiyasını anlamaq olar. Ədibin xanımına olan belə bir məktubuna nəzər salaq: “Əziz Həmidə! Xahiş edirəm narahat olma. Ələkbərin son xəbərlərinə də qətiyyənlə fikir vermə. Çünki bu, sənin xeyrinə olar. Mövsüm bitəndən sonra gələrsən, məsləhətləşərik. Bir sözlə hələ ki, bunu unut.”[161,1] Belə başlıqla başlayan məktub Cəlil bəyin memuarist xanıma olan mehriban, qayğıkeş münasibətini əks etdirir. Amma əsər boyu informasiya vermə xarakterli məktublara da rast gəlinir ki, buradan da “ər-arvad” arasında müəyyən narazılıq olması qənaətinə rast gəlinir. “Əzizim Həmidə” ifadəsi ilə başlamayan adsız-imzasız məktubu bu tip teleqramlardan hesab oluna bilər: “Pyes qeyri-adi uğur qazandı. Teatrda iynə atsan yerə düşməzdi. Hər fasilədə tamaşaçılar müəllifi gurultulu alqışladılar. 2500 manat toplandı. Bu günlərdə Aşqabada yoola düşürəm. Hamıya salam.”[168,1] Bu məktubu görkəmli ədib “Ölülər” pyesinin Tağıyev teatrında qazandığı uğur səbəbinə yazmışdır. Göründüyü kimi burada nə ad, nə imza, nə də isti müraciət var. Belə incikliklərin səbəbini kitabda yazmayan Həmidə xanım həyatının müəyyən hissəsini işlə, övladları ilə əlaqədar olaraq yoldaşından ayrı keçirirdi. Həmidə xanım təsərrüfatını idarə etmək üçün Kəhrizlidə, Mirzə Cəlil isə ədəbi yaradıcılıq işləri ilə məşğul olmaq üçün gah Bakı, gah Tiflis, gah da başqa şəhərlərdə olurdu.

Həmidə xanımın xəyanətə uğrama hadisəsi heç bir mənbədə rast gəlinməsə də “Brestski kuryer” qəzetində belə bir hal haqqında yazı vardır: “Onlar birgə əsrin dördüdə bir hissəsini yaşadılar. Amma demək olmaz ki, onların həyatı xoşbəxt olub. Hər şair kimi, Mirzə Cəlil qadınlar tərəfindən motivasiya edilməsindən çəkinmirdi. Qısqançlıq əsnasında ər və arvad arasında ciddi münaqişələr yaranırdı, bir dəfə münasibətlərin aydınlaşdırılması silah altında baş vermişdir.”[3] Təbii ki, adı çəkilən qaynağın nə dərəcədə doğru olduğunu bilmək olmaz, amma Cəlil bəyin ikinci həyat yoldaşı Nazlı xanım zamanında ədibi qısqanaraq özünə qapanması qısqançlıq halı üçün zəmin olmasının sübutu kimi göstərmək olmaz. “Xatirələrim” əsərində Həmidə xanım bu zəmini ədibin vaxtının çoxunu yaradıcılıq işlərinə həsr etməsi ilə yarandığını bildirir: “1902-ci ildən Mirzə Cəlilin zövcəsi ilə münasibəti gərginləşməyə başlayır. Nazlı xanım Mirzə Cəlilə çox sevirmiş, Mirzə Cəlil isə vaxtının çoxunu öz işlərinə sərf edir, gününü öz çevrəsində keçirir, yaradıcılıqla məşğul olurmuş.”[88,1] Mirzə Cəlil ilə Həmidə xanım arasında olan narazılığa qısqançlıq prizmasından yanaşsaq görərik ki, “Xatirələrim”də Həmidə xanımın qeyd etdiyi bir hadisə vardır ki, müəllif gizli sətiraltı oxucuya bildirmək istəmişdir. İran qaçqınlarından olan və ədiblərin evində işləyən Təlpəri haqqında yazdığı kəlimələr buna nümunə ola bilər: “Təlpəriyə nə tapşırıydın can-başla və ustalıqla yerinə yetirərdi. Eyni zamanda o, üzünü göyçək, hazırcavab və etibarlı bir qadın idi.”[317,1] Həmidə xanım bu Təlpərinin yuxa bişirərkən Mirzə Cəlil ilə arasında gedən və qeyri-müəyyən görünən dialoqu belə təsvir edir: “Mirzə Cəlil əlini ikinci yuxaya uzadanda dedi-Ay Təlpəri, gəl sənə aparım Bakıya, dişlərinə düzəldirəm. Təlpərinin iki qabaq dişini tökülmüşdü. Təlpəri yuxanı sacın üstündə o üz-bu üz edə-edə, kənarlarını təpidə-təpidə səsinə nəğmə kimi uzadıb xüsusi vurğu ilə dedi:-Eeeyyy, ay Mirzə, canım da saa qurbandı.... amma qorxuram Bakıda sən mənim dişimi yox, işimi düzəldəsən.” Mirzə Cəlil haqqında digər bir qaynaq vardır ki, orada yazıçı-publisist İradə Tuncay “Bir içim insan” verilişində dahi ədib haqqında qeyd etmişdi: “Mirzə Cəlilin evdəki xidmətçi qadınlardan biri ilə bir az yumşaq desək,

“səmimi” münasibətləri dedi-qodu sevən kənd əhlinin də nəzərindən qaçmır. Söz-söhbət xanımın da qulağına çatır. Şübhələndiyini bildirmədən Şuşaya getmək bəhanəsiylə faytona minir, evdən uzaqlaşır. Bir az sonra evə qayıdır, pəncərəyə yaxınlaşır və...” [5] Mirzə Cəlilin bu cür zəifliklərinin olmasına baxmayaraq Həmidə xanım ona “iri planda” baxır, ona hörmət edir, qayğı göstərirdi. “525-ci” qəzetdə verilən məlumata görə, onların ailə dostu Kərim bəy Mehmandarov Həmidə xanıma belə bir məsləhət görmüşdü: “Ziyalı qadınlar, adətən, ərələrinə qarşı çox tələbkar olurlar, hər bir hərəkətinə görə hesab sorurlar, bu isə onları sıxır və bədbəxt edir. Bir az ehtiyatlı olun. Onu qorumaq və çox şeylərin üstündən keçmək lazımdı...” [5]

NƏTİCƏ

Səbəbindən asılı olmayaraq bütün anlaşılmazlıq, mübahisələrə rəğmən Cəlil bəy Həmidə xanımın mülkiyyətinin Gəncədə və Tiflisdə olan bütün sənədləşmə işləri ilə məşğul olurdu. Buradan görünür ki, cütlük arasında elə hörmət bağları qurulmuşdu ki, bütün narazılıqları arxada qoymuşdur. Hətta, İrandan qayıdandan sonra adı repressiya qurbanları siyahısında olan Həmidə xanım Mirzə Cəlilin əziyyəti sayəsində adı oradan çıxarılır. Bəy qızı olduğuna görə yeni qurulan hökumətdə milis idarəsi tərəfindən tez-tez çağırılır və səs vermə hüququndan məhrum etmək qorxusu yaranır. Belə çətin günlərdə ədib həyat yoldaşını tək qoymur, əsilzadə nəslində olan xanımın həyatında olan gərginlikləri sıradan çıxarmağa çalışır və hətta çox sevdiyi “Molla Nəsrəddin” jurnalının idarəsindən əl çəkir ki, onun ailəsindən uzaq olsunlar. Ömür-gün yoldaşının belə ağır günlərdə yanında olan Cəlil bəy hər cür təxribatın qarşısını alaraq, yazıçı xanıma sözün əsl mənasında arxa, dayaq olmuşdur.

Azərbaycan torpağının yetişdirdiyi mərd qadınlar Həmidə xanımın timsalında kişi kimi deyil, məhz əsl odlar yurdunun qadını kimi əsrlər boyu dimdik durmuş, qadın adını göylərə yüksəldərək uca tutmuş və Cəlil Məmmədquluzadə, Əhməd bəy Cavanşir və digər kimi layiqli insanlara layiqli xanım və övlad olmuşlar.

ƏDƏBİYYAT SIYAHISI

14. Həmidə Cavanşir. Xatirələrim. Bakı. 2012. Səh-88,102,136,161-168,317
15. Trend.az. Гамида Джаваншир-Мамедкулизде - 140 лет: Железная леди из Карабаха
16. Брестский курьер. Брестские годы Гамиды-ханум в ярком орнаменте ее судьбы.
17. Əlizadə Nəcəfov. Həmidə Məmmədquluzadənin maarifçilik fəaliyyəti. 2008
18. Günel Cabirqızı. 525-ci qəzet. Həmidə xanım Cavanşirin “Xatirələrim” əsəri tam şəkildə nəşr edilib. 2011. - 30 noyabr. - S.7.
19. Cəlil Məmmədquluzadə. Əsərləri dörd cildə. 2004

POEZİYADA XOCALI SOYQIRIMI (1992-2000)

Aynurə PAŞAYEVA

*AMEA Nizami Gəncəvi adına Ədəbiyyat İnstitutunun dissertantı,
filologiya üzrə fəlsəfə doktoru,
aynure8@mail.ru
BAKİ, AZƏRBAYCAN*

XÜLASƏ

Xocalı soyqırımı məqalədə 1992-2000-ci illərdə çap olunmuş Azərbaycan mətbuat nümunələri – “Azərbaycan”, “Xalq”, “Ədəbiyyat”, “Odlar yurdu”, “Yeni Azərbaycan”, “Vətən səsi” və başqa qəzet və jurnalları əsasında araşdırılmışdı. Qarabağ məsələsinin həll olunmaması və erməni diletant yanaşmalarının davam etməsi müasir dövrdə Xocalı soyqırımı mövzusunda şeiirlər mühüm aktualıq kəsb etdiyini bir daha göstərir. Xocalı soyqırımı müxtəlif Qarabağ mövzusunda tədqiqatların tərkib hissəsində müxtəlif aspektlərdə araşdırılsa da, 1992-2000-ci illər mətbuat nümunələri əsasında ayrıca analizi məqalənin elmi yeniliklərinə daxildir. Tədqiqatın əsas məqsədi 1992-2000-ci illər ədəbi mühitinə nəzər salmaq, həmin dövrün mətbuatında Xocalı soyqırımının

hansı şəkildə öz əksini tapması, problemin kökünün, soyqırımın səbəbkarlarının axtarılması, faciənin lirik qəhrəmanın emosional baxışlarında yaratdığı affekt hissini araşdırmaqdır. Məqalə Xocalı soyqırımını araşdıran mətbuat tarixçiləri və ədəbiyyatşünaslar üçün praktik əhəmiyyətə malikdir.

Açar sözlər: Azərbaycan, Xocalı, soyqırım, mətbuat, poeziya.

GİRİŞ

1990-cı illərin əvvəllərində Sovet dövrünün dəyərləri iflasa uğrayır, yeniləri isə o qədər asanlıqla təşəkkül tapmadı. 1990-cı illərin də poeziya böhran yaşamış şeirində yalnız bir ovqat – milli insan ağrısı, yurd sevgisi, torpaq itkisi, şəhidlik acısı natural boyalarla təsvir olunmuşdu. Bu dövrdə millətlə bərabər ədəbiyyatın özü də bir növ tarixi sınaq qarşısında qaldı.

1970-ci illərin dekadans ədəbi cərəyanı yeni fəaliyyət sferasına bu dövrdə daxil oldu. Ötən əsrin əvvəllərindən başlayaraq meydana çıxmış modernist cərəyanlara əsrin sonunda yenidən qayıdıldı, simvolizm, sürrealizm, ekzistensializm, postmodernizm və s. tətbiq edildi. Xocalı soyqırımını poeziyada fil.e.d. Elnarə Akimova, fil.f.d. Nərgiz Cabbarlı, fil.e.d. Mərziyyə Nəcəfova və başqalarının müxtəlif səpkili tədqiqatları olsa da, bu mövzu ədəbiyyatşünaslıqda ayrıca olaraq 1992-2000-ci illər mətbuatı əsasında tədqiqata cəlb olunmamışdır. Tədqiqatın məqsədi 1992-2000-ci illər ədəbi mühitinə nəzər salmaqla yanaşı Xocalı soyqırımının poeziyada müxtəlif istiqamətlərdə araşdırmaqdır. Xocalı soyqırımı daha çox Qarabağ mövzusunun tərkibində araşdırılmışdı. Tədqiqatda müqayisəli və analitik metoddan istifadə edilmişdir. Tədqiqat mətbuat tarixçiləri və ədəbiyyatşünaslar üçün praktik əhəmiyyət kəsb edir.

TƏDQIQAT METODU

Xocalı soyqırımı səbəbkarlarını tapmaq 1990-cı ilər poeziyasının əsas motivi idi. Rauf Soltanın “Oğul gərək”, “Bir də xəstələnməsin”, “Bu nədir”, “Bərk saxlayaq” şeirlərində soyqırımın törədilməsində özümüzü səbəbkar görür:

Mənsəb üçün girinc olduq,
Nə asandıq, nə dinc olduq,
Kiçik olduq, gülünc olduq,
Özümüzü öyə-öyə (1, s.3).

Sərvaz Hüseynoğlunun milli ordunun zəifliyini Xocalı soyqırında məğlubiyyətin səbəb olan amillərdəb biri kimi göstərir, Ramiz Heydər “Xocalı fəryadı” şeirində problemin kökünə gedərək planın Moskvada hazırlandığını fəryadla tərənnüm edir.

Müharibə psixologizm elementləri – göz yaşı, hüznü kədər və s. Xocalı qaçqınlarının yaşantıları, 1992-2000-ci illər mətbuatında hələ təsviri xarakterlidir.

Tofiq Mahmudun “Yaralarım” şeirində Xocalı soyqırımında ermənilərin dəhşətlərindən, hər yaralının acılarını şair daxilində çəkir. Özünü yaralı hesab edən şair, “Düşmənlə döyüşən yaralarımıdır” (2, s.3) deyərək yenə də vüqarlıdır və güclüdür.

Nəriman Həsənzadə “Cəbhə bayatları” şeirində müəllif bayatı üstə bütün ağrılarını, acılarını, bütün Qarabağın dərdinə yanan şair düşməyə qarşı mübarizliyə səsləyir. Xocalı soyqırımının törədildiyi ildə yazılan şeirlər də soyqırımın acı hissələri ədəbiyyatda affekt hissi yaradır. Xeyrulla Camalın “Bu qan yerdə qalmayacaq” şeirində soyqırımdan doğan faciəyə qarşı ağır hissi üstündür.

İlham Qəhrəmanlının “Xocalı körpələri” şeirində Azərbaycan Respublikasının milli qəhrəmanı, jurnalist Çingiz Mustafayevin acı fəryadlarla dolu əlindəki körpənin acısına ağlayır:

Çingizin qolunda
Körpə meyitlər,
İlahi doğmaca balam kimiydi.
Qaradalaq oldu Xocalı körpələri (3, s. 3).

Mirvari Elseverin “Qisas al deyir” düşməyə qarşı qisas səsləyir, kin motivi güclüdür. Xəlil Rza Ulutürkün “Nifrət məktəbi yarat”, Sərvinaz Həsənlinin “Gecələr Xocalı yuxuma girir” Xocalı

həsrəti, Xocalının simasında bütün Qarabağ dərdi yuxu arxetipi ilə simvolaşdırır. Ancaq Xocalıda ordunun zəifliyini deyil, milli qəhrəmanların qüdrətini, igidliyini yüksək dəyərləndirir.

İmarət Cəmillinin “Sağalan dağ deyil Xocalı dağı” güllələrin od alov saçdığı, igid oğulların başının kəsildiyi, şaxtalı gecədəki əsir düşən gəlinlər, Qarabağın yanan çırağının sönməsi illər keçsə də, şairin qəlbində hələ də yaraların sağalmadığını qeyd edir.

Qədir Elsevərin “Şəhid anası” şeirində şair vətən uğrunda canından keçən şəhid anasının qarşısında diz çökür, onun nəzərində Xocalı şəhid anası kimi mərd, məğrur sonadır. Heydərəli Nuralın “Qərib” doğma yurdunda yalnız insanların əziyyəti ilə tikilən evlərin deyil, bulaqlar, çaylar, yalnız qalmayıb, onları qərib adlandırır. Səlim Əlioğlunun “Xocalı” Xocalının əldən getməyinə heyifslənir, Xocalı aeroportunun rəhbəri Əlfi Hacıyevin ölümünə heyifslənir. Xanlar Hüseynovun “Xocalı” şeirində “Nahaq qanda batan nurdu Xocalı” deyərək haqsızlığa meydan oxuyur.

Hikmət Ziyaın “Xocalı müsibəti” Xocalı soyqırımının törədən erməniləri faşistlərdən betər acımasız adlandırır:

Çin, iblis, ya şeytan da,
Törətməzdi heç zaman
Bu rəzil cinayət! (4, s.1).

Xocalıdan qaçqın düşən nifrət, od, qan, tufan görə uşağın bütün yaşantıları Tofiq Mahmudun “Xocalıdan gələn uşaq” şeirində qısvə konkret pafosla tərənnüm olunub. Şairin bütün xalqın dərini hamıdan yaxşı başa düşən balaca uşağı hesab edir.

Öz dərdiylə bu yaşında
Xalq dərdiylə bölən uşaq.
Adlandıraraq onu “gələcəyin tarixi” (5, s. 3) adlandırır

Erməni terrorçularının və onların havadarlarının Azərbaycana qarşı təcavüzü, işğalçılıq siyasəti, köməksiz insanlara qarşı törədilən qanlı qırğınlar, soyqırımı, insanlığa ləkə gətirən qəddarlıq, barbarlıq aksiyaları şairlərimizin şeirlərində əsasən obyektiv tərənnüm olunmuş, real boyalarla öz bədii əksini tapmışdır. 1990-cı illərin əvvəllərində poeziyamızda mövzu palitrası genişlənməkdə, sənətkarlıq xüsusiyyətləri çətin sınaq dövrünü yaşamaqda idi. Bu keyfiyyət öz növbəsində poeziyada bənzərsiz lirik obrazlara, bədii ifadə və təsvir vasitələrinə yol açır, zənginliyə səbəb olurdu.

NƏTİCƏ

Aparılan tədqiqat nəticəsində əldə edilmiş nəticələrdən məlum olur ki, 1992-2000-ci illər mətbuatında çap olunan şeirlərdə vətənpərvərliyin poetik dərkisi əsasən lirik qəhrəmanın – şairin öz timsalında təhlil edilmişdir. Qarabağ mövzusunda işləyən hər bir şairimiz ədəbi dilə fərqli aspektdən yanaşmış, hərə öz ilhamına, istedadına uyğun olaraq dilin daxili potensialından, yaradıcılıq qüdrətindən yetərincə faydalanmışdır.

Soyqırım tariximizin ayrılmaz hissəsi olan Xocalı soyqırımı mövzusunda bədii nümunələrin yazılması müasir dövrdə aktualıq kəsb edir və xalqımızın başına gətirilən həqiqətlərin üzə çıxarmaq üçün araşdırılması böyük əhəmiyyət daşıyır.

ƏDƏBİYYAT SİYAHISI:

1. Rauf Soltan. “Oğul gərək”, “Bir də xəstələnməsin”, “Bu nədir”, “Bərk saxlayaq”. “Odlu yurd” qəzeti, 26 fevral 1993, s.3.
2. Tofiq Mahmud. Yaralarım. “Xalq” qəzeti, 4 may 1992, s.3.
3. İlham Qəməanlı. Xocalı körpələri, “Ədəbiyyat qəzeti”, 28 fevral 1998, s.3.
4. Hikmət Ziya. Xocalı müsibəti. “Azərbaycan gəncləri” qəzeti, 21 mart 1992, s.1.
5. Tofiq Mahmud. Xocalıdan gələn uşaq. “Xalq” qəzeti, 4 may 1992, s.3.

XANƏLİ KƏRİMLİNİN BƏDİİ YARADICILIĞINDA CƏNUBİ AZƏRBAYCAN MÖVZUSU

Sahab ƏLİYEVƏ

AMEA Naxçıvan Bölməsi İncəsənət, Dil və Ədəbiyyat İnstitutu

email sahabaliyeva89@gmail.com

NAXÇIVAN, AZƏRBAYCAN

XÜLASƏ

Məqalədə Xanəli Kərimlinin bədii yaradıcılığında Cənubi Azərbaycan mövzusu ətraflı araşdırılmış, bu istiqamətdə qələmə aldığı əsərləri tədqiqata cəlb olunmuşdur. Qeyd olunmuşdur ki, yaradıcılığının bütün dövrlərində Cənubi Azərbaycan mövzusunə xüsusi həssaslıqla yanaşan X.Kərimlinin bu istiqamətdə qələmə aldığı əsərlərinin hər birində vətəninə olan yüksək sevgisi, ayrılıqdan yaranan ağrı, nisgil yüksək həssaslıqla təqdim olunmuşdur. Məqalədə, həmçinin onun Naxçıvanın Cənubi Azərbaycanla ədəbi-mədəni və elmi əlaqələrinin inkişafındakı xidmətləri də araşdırılmış, alimin Cənubi Azərbaycanla sıx əlaqəsini göstərən əsas məqamlar diqqətə çatdırılmışdır. Yekun olaraq belə qənaətə gəlinmişdir ki, X.Kərimlinin Cənubi Azərbaycan mövzusunda qələmə aldığı bədii, elmi, publisistik əsərləri, əlaqələrimizin inkişafındakı xidmətləri Vətənə, xalqa olan dərin sevginin və sədaqətin timsalında hər bir azərbaycanlının yoluna işıq salır.

AÇAR SÖZLƏR: Xanəli Kərimli, Naxçıvan, Cənubi Azərbaycan, cənub mövzusu, ədəbi-elmi əlaqələr, ədəbi mühit, azərbaycançılıq ideologiyası.

GİRİŞ

Xanəli Kərimli Naxçıvan ədəbi və elmi mühitinin tanınmış simalarındandır. O, zəngin bədii və elmi yaradıcılığı ilə ədəbiyyat tariximizdə özünəməxsus mövqə qazanmış, yaradıcılığında Vətənə, xalqına olan sevgisi ən səmimi duyğularla təqdim olunmuşdur. Həyat və yaradıcılıq yolunun bütün dövrlərində Azərbaycanın bütövlüyü məramına, böyük Azərbaycan idealına sədaqətlə xidmət edən X.Kərimlinin istər bədii, istərsə də elmi yaradıcılığında Cənubi Azərbaycan məsələsi yüksək həssaslıqla təqdim olunmuş, bu məsələnin qəlbində, düşüncəsində yaratdığı əks-səda, narahatlıq, ağrı, nisgil əsərlərinin əsas mövzusunə çevrilmişdir. “Yeni dövr Azərbaycan şeirində vətəndaşlıq lirikasının əsas yaradıcılarından biri” [2, s. 7] hesab olunan X.Kərimlinin bədii yaradıcılığında vətən sevgisi, qəlbən, fikrən əsl azərbaycanlı olmasından doğan ideyaları, Azərbaycanın keçmişi, bu günü və sabahına olan həssas münasibəti Azərbaycanın bütövlüyünə olan inamın timsalında hər bir azərbaycanlının yoluna işıq salır, gələcəyə inamla irəliləməyə sövq edir. Şairin şimalı-cənublu Azərbaycanın birliyini tərənnüm edən “Azərbaycan”, “Xiyabani demiş”, “Gəzirəm Vətəndə itən Vətəni”, “Aparmağa”, “Toğluqayanın Savalana məktubu”, “Sual”, “Şiraza gəlmişəm”, “Hayıf sənə, Təbriz yolu”, “Qabaqdadır”, “Niyə qayıdırsan”, “A Kür bacım” şeirləri bu istiqamətdə qələmə alınmış əhəmiyyətli poeziya nümunələridir. Onun “Mənə elə gəlir ki...” kitabına daxil edilən bir sıra bayatılarında da vətən nisgili, torpaq itkisi, ayrılıq dərdi yüksək sənətkarlıqla poetikləşdirilir:

Bitibdi,

Qürbətdə gül bitibdi.

“O tay”, “bu tay” deməkdən,

“Dilimdə tük bitibdi” [5, s. 160].

Vətəninin bölünməsinə, yurdunun parçalanmasını ürəkəğrısı ilə təsvir edən şairin yangılı səsi digər nümunələrdə də qabarıqdır:

Paradı,

Vətən para-paradı.

Sərgərdan gəzən aşiq,

Sənin yurdun haradı?...

Paradı,
Vətən para-paradı.
Nə gördüm, qəlb ağladı,
Könlüm yara-yaradı [5, s. 181].

X.Kərimlinin M.H.Şəhriyar yaradıcılığından təsirlənərək qələmə aldığı “Azərbaycan” şeirində tariximizin qanlı səhifələri vərəqlənir, hər daşından, torpağından igid oğul və qızlarımızın qanı axan, Ş.İ.Xətəidən bizlərə əmanət olan yurdumuzun xain qüvvələrin əli ilə bir neçə dəfə bölüklənməsi, parçalanması poetik ustalıqla ümumiləşdirilir:

Yüz illərdir taleyinə gizli-gizli qol çəkilir,
Müəmmalı oyunların baş qurbanı, Azərbaycan?!

Sən Xətai babamızdan bizə böyük əmanətdin,
Əmanətə xəyanətlik biz çoxumuz, Azərbaycan?! [6, s. 11]

Şeirdəki Azərbaycanın taleyindən nigaranlıq, xəyanət əli parçalanan yurdumuzun məruz qaldığı faciələr, xalqımızın üzləşdiyi fəlakətlərin bu qədər həssaslıqla təqdim olunması, şübhəsiz ki, şeirin 1993-cü ildə - Azərbaycan torpaqlarının böyük hissəsinin işğal olunduğu, mənliliyimizin, birliyimizin növbəti dəfə sınağa çəkildiyi məqamda qələmə alınmasıdır. Şeirdə zatına dönük çıxan övladlarının varlığı səbəbindən bölüklənən, yad əllərdə fəryad edən, haqlı ikən haqsızlaşan Azərbaycanın gələcək taleyindən nigaranlıq hissləri daha qabarıq olsa da, şairin Vətəninin xoş gələcəyinə olan inamı ümitsizliyə qalib gəlir:

Sən nə qədər can versən də, qan versən də bilərsən ki,
Can verən xalq, qan verən xalq yaşayacaq, Azərbaycan! [6, s. 12]

Eyni ruh, eyni məram şairin “Xiyabani demiş” şeiri üçün də səciyyəvidir. 2003-cü ildə Cənubi Azərbaycanın Marağa şəhərində qələmə alınan şeirdə dilinin də, dininin də vətənsizləşdiyi doğma Azərbaycanındakı vəziyyət şairi mütəəssir edir:

Səndə günah yoxdur, ay yazıq Vətən!
Səni yazıq günə qoyan biri mən...
Vaxtlar vardı “Təbriz”, “Araz” deyəndə,
Üzlərə Savalan mehi dəyəndə
Dodaq titrəyərdi, qan qaynayırdı.
Sabahaən şirin ümidlər vardı,
Adiləşdi bizə Vətən qeyrəti.
Araz həsrəti, Təbriz heyrəti [7, s. 19].

Şeirdə Vətəni yazıq günə qoyan, yad əllərdə inləməsinə səbəb olan bütün qüvvələrə etiraz və bu ayrılıqla barışan bütün həmvətənlərini birliyə, mübarizəyə çağırış ruhu el qəhrəmanı Xiyabaninin “qaldır başını!..” nidası ilə daha da qüvvətləndirilir, azadlığa, birliyə gedən yolda qılinc çalan qəhrəmanlar xatırlanaraq azadlığın, birliyin, bütövlüyün yalnız mübarizə ilə gerçəkləşəcəyi fikri diqqətə çatdırılır. Başqa bir şeirində “Vətəndə vətənsiz yaşamaq çətin” [6, s. 59] deyən şair Vətən yanğılı fəryadı ilə xalqını sevən hər bir Azərbaycan övladını düşündürməyi bacarır:

Hayınan, küyünən yaşanmaz Vətən,
Ciblərdə sikkə tək daşınmaz Vətən.
Lüt-üryan qadın tək yaşınmaz Vətən,
Gəzirəm “vətəndə” itən vətəni...[6, s. 59].

Bir çox sənətkarlarımızda olduğu kimi, X.Kərimli yaradıcılığında da Şəhriyar sevgisi olduqca qüvvətlidir. Ustad Şəhriyar yaradıcılığından təsirlənərək qələmə aldığı “Azərbaycan”, şairin məzarı önündə yazılan “Aparmağa”, onun xatirəsinə ithaf olunan “Toğluqayanın Savalana məktubu”, şairin oğlu Hadi Behcət Təbriziyə müraciətlə yazılan “Sual” şeirləri dediklərimizi təsdiqləyir. “Toğluqayanın Savalana məktubu” şeirində “Azərbaycan, Naxçıvan kimi simvollaşan Toğluqaya Cənubi Azərbaycan yerində çıxış edən Savalanla dərdləşir” [3, s. 161], hər iki dağın

simasında ikiyə bölünmüş xalq birliyə, bütövlüyə çağırılır, həmvətənlərinin nə vaxtsa qovuşacağına dərin inam poetik dillə təqdim olunur:

Söhrab Tahir, Məmməd Araz, Bəxtiyar

“Bir ömürdü qəm üstündə qəm qalar”.

Ümidlilik, axır aydınlıq olar,

Qaynarıq, qovuşarıq, Savalan.

Hər qadadan sovuşarıq, Savalan [6, s. 96].

X.Kərimlinin Cənubi Azərbaycan mövzulu şeirlərinin hamısında inamla ümitsizliyin vəhdəti müşahidə olunsada, sonda Vətənin bütövlüyünə, xalqın azad olacağına inam bütün narahatlığına qalib gəlir. “Sual” şeirində Şəhriyarın oğlu Hadi Behcət Təbrizin simasında ixtiyarı öz əlində olmayan, əlləri qoynunda donub qalan, əzabları baxışından, gülüşündən sezilən o taylı vətən övladlarının ağrısı ifadə olunsada, bütövlüyə çağırış ruhu daha üstündür:

Araz da əvvəlki Araz deyil ta,

İndi Kür ahəngli, Kür nəğməlidir.

Bu gün kölə kimi yaşayan millət

Ya azad olmalı, ya ölməlidir [6, s. 100].

Eyni cəhəti “Hayıf sənə, Təbriz yolu” şeirində də görə bilirik. Şeirdə keçmişlə bu günün müqayisəsi fonunda bir vaxtlar Xətənin qılnc çaldığı, Səttarxanın, Bağırxanın qəhrəmanlıqla vuruşduğu, şeir-sənət ocağı olan Təbrizin bu gün saqqızsatan, oğrubaşı, dəllalbaş, cib kəsən, pul kəsən yolu olması təəssüflə qeyd olunsada, şair “Vaxt var ikən çarə qılaq zillətə” deyərək həmvətənlərini birliyə səsləyir.

“Niyə qayıdırsan” şeirində isə tikanlı məfil dalından bu taya keçə bilməyən ceyranın təsviri ilə şair köksünü qarsan, ürəyini dağlayan ayrılıq dərdsini, vüsəl həsrətini, ikiyə bölünən, illərlə ayrı salınan həmvətənlərinin ağrı-acısını poetik ustalıqla ümumiləşdirir. Savalan ölkəri, cənub gözəli adlandırdığı ceyranın o taydan bu taya həsrətlə baxması düz iki əsrdir paralanan, sağalmayan yara kimi şairin qəlbini parçalayan bütöv Azərbaycan həsrətini daha da şiddətləndirir. Sonda yenə də şair nikbinliklə bir gün vüsala yetəcəyinə əminliyini ifadə edir:

Niyə qayıdırsan, qayıtma, ceyran,

Onsuz da sahillər yovuşacaqdır.

Niyə qayıdırsan, qayıtma, inan

Çırpınan ürəklər qovuşacaqdır [6, s.139].

Azərbaycanın iki yerə bölünməsindən sonra şimal və cənub arasında sərhəd rolunu oynayan Araz çayı zaman-zaman ədəbiyyatımızda poetikləşdirilərək ayrılıq rəmzinə, əsas tərənnüm obyektinə çevrilmişdir. X.Kərimli poeziyasında da Araz cənub həsrətini, cənub dərdsinin simvolu, xalqın taleyüklü ağrısının daşıyıcısıdır. Arazın dilindən Kürə müraciətlə yazılan “A Kür bacım” şeiri başdan-başa əsrlərin şahidi, dərdsi, yanıqlı Arazın fəryadı şəklində qələmə alınıb. Şeirin əvvəlində ikiyə bölünməzdən əvvəlki xoş günlərini xatırlayan Arazın tezliklə ağırlı-acılı günləri başlayır. Dərdsini Kürə bölüşən Araz “səbri daşmış, dözümü tükənmiş bir obraz kimi görünür” [4, s. 182]:

İndi gözlərinin odu səngiyən,

Taleyi kür gəlib, bəxti ləngiyən,

Bir namərd toruna düşüb tənkiyən

Qolları zəncirli dustaq olmuşam [6, s. 140].

Şeirin davamında Araz tarixən gözü qarşısında yaşanan hadisələri - balasını anasına boğduran, ürəklərə çalın-çarpaz dağ vuran, qapımıza böhtan yağışı yağdıran, yavan çörəyimizə zəhər qatan namərd qüvvələrin oyunlarını xatırlayaraq gündən-günə qabar atan, qanı sızan yarasının sağalmadığını, ağrıların səngimədiyini yanğı ilə yada salır. Şairin digər şeirlərində də olduğu kimi ümitsizlik, nigarançılıq sona qədər davam etmir, Arazın simasında Azərbaycan xalqının mübarizə ruhunu oyadan şair Azərbaycanın bütövlüyü idealına “Bu zillətə, bu əzaba dözməmişəm, dözməyəcəm; ...Döyüşəcəm, döyüşəcəm, döyüşəcəm...” [6, s. 143] misraları ilə yekun vurur.

X.Kərimlinin Naxçıvanın Cənubi Azərbaycanla ədəbi və elmi əlaqələrinin inkişafında da xidmətləri böyükdür. İranda keçirilən poeziya məclislərinin, yubiley tədbirlərinin fəal iştirakçılarından olması, haqqında İran mətbuatında yazıların dərc olunması, müxtəlif qəzet və jurnallarda şeirlərinin və elmi məqalələrinin çap olunması, Cənubi Azərbaycanın bir çox şair və yazıçısı ilə məktublaşması, bir kitabının İranda nəşr olunması, şeirlərinin bir neçəsinin Cənubi Azərbaycanın müxtəlif şəhərlərində qələmə alınması onun Cənubi Azərbaycanla sıx əlaqəsini göstərən əsas məqamlardır. X.Kərimlinin 2011-ci ildə Fatma Mir Hüseynpur tərəfindən nəşrə hazırlanan “Duyğularım, düşüncələrim” adlı müxtəlif şeirlərinin və poemalarının daxil edildiyi kitab Urmiyada çap olunmuş, onu Cənubi Azərbaycan oxucusuna və elmi-ədəbi ictimaiyyətinə daha yaxından tanıtmışdır. X.Kərimli haqqında İran mətbuatında da yazılar dərc olunmuş, hər birində onun şair və alim kimi fəaliyyəti yüksək dəyərləndirilmişdir. 2007-ci ildə “Körpü” jurnalında “Bu da bir nağıldı...” kitabının nəşri ilə bağlı yazı dərc olunmuş, “Mən zamanın sualıyam” şeiri oxuculara təqdim olunmuşdur. Yazıda oxuyuruq: ““Bu da bir nağıldı...” şair Xanəli Kərimlinin “Ay işığında” və “Anamdan məktub” adlı kitablarından sonra üçüncü şeir kitabıdır... O, Türkiyə, Gürcüstan və İranda keçirilən bir neçə beynəlxalq konfransda iştirak etmişdir...” [8]. Eyni zamanda “Körpü” jurnalının 2006-cı il nəşrində naxçıvanlı şair Əbülfəz Muxtaroglundun X.Kərimliyə həsr etdiyi “Soruşdumu” şeirinin, Həsən Həmidoglundun “Misaq” qəzetində “Xanəli Kərimli”, Arif Ağalarovun “Körpü” jurnalında “Şeir gərək haqdan gələ”, Doktor Camal Ayrımlının “Nəvide-Azərbaycan” qəzetində “Qardaşımın səsi” yazılarının və “Savçı” dərgisində şairin həyat və yaradıcılığında bəhs edən bir neçə məqalənin dərc olunması X.Kərimli yaradıcılığına verilən dəyərin təmsalında Naxçıvan ədəbi-elmi mühitinə Cənubi Azərbaycanda olan sevginin göstəricisi, əlaqələrimizin inkişafını göstərən ən mühüm cəhətlərdəndir. Sadaladığımız hər bir yazıda X.Kərimlinin həyat və yaradıcılıq yolu haqqında məlumatlar verilir, şeirləri təhlil olunur, yaradıcılığının ən mühüm məqamları Cənubi Azərbaycan oxucularına təqdim olunur. X.Kərimlinin, həmçinin Moskvada yaşayan tanınmış Cənubi Azərbaycan yazıçısı Həməzə Fəthi Xoşginabi ilə 1980, 1981, 1982-ci illərdə məktublaşması, filoloq-alim Məmmədəli Müsəddiqlə şəxsi yaxınlığı Cənubi Azərbaycana olan marağını daha da qüvvətləndirmiş, cənubdakı ədəbi mühiti daha yaxından izləməsinə, burada yaranan ədəbiyyatı öyrənməsinə sövq etmişdir. Naxçıvan Dövlət Universitetində çalışdığı müddətdə Cənubi Azərbaycana dəfələrlə səfər edən, müxtəlif poeziya məclislərinin, beynəlxalq konfransların iştirakçısı olan şair Naxçıvanda Cənubi Azərbaycanla bağlı keçirilən tədbirlərdə də fəallıq nümayiş etdirmişdir. Onun 2005-ci ildə Urmiya şəhərində keçirilən Xaqanişünaslıq konfransında, 2004-cü ildə Şəhriyarın poeziya günlərində, 2011-ci ildə Poldəşt şəhərində Şəhriyarla bağlı keçirilən beynəlxalq konfransda, Tehran və Şiraz şəhərlərində İran və dünya şairlərinin II konqresində, 2008-ci ildə Təbrizdə ümummillilərdə Heydər Əliyevin yubileyi ilə əlaqədar keçirilən tədbirdə və 2010-cu ildə Tehran şəhərində İmam Xomeyninin vəfatının ildönümünü tədbirlərində iştirakı, eyni zamanda Naxçıvan Dövlət Universitetində İran İslam Respublikasının Naxçıvandakı Baş Konsulluğunun Mədəniyyət mərkəzi ilə birlikdə böyük Azərbaycan şairi M.Şəhriyara həsr olunmuş “Məhəmməd-hüseyn Şəhriyarın sənət dünyası” mövzusunda beynəlxalq elmi konfransda “Azərbaycan poeziyasında Şəhriyar mövzusu” adlı məruzə ilə çıxış etməsi və İran İslam İnqilabının 20 illiyi ilə əlaqədar NDU-da keçirilən “İranda İslam İnqilabı və müasirlik” mövzusunda elmi konfransdakı çıxışı Naxçıvan-Cənubi Azərbaycan ədəbi və elmi əlaqələrinin hər zaman mövcudluğunu göstərən ən mühüm cəhətlərdəndir. X.Kərimli bu gün də Cənubi Azərbaycanla əlaqələrimizin inkişafı istiqamətində səylə çalışır. O, NDU-da Cənubi Azərbaycan ədəbiyyatı fənnini tədris etməklə gənclərimizin də bu ruhda tərbiyələnməsi, şimal-cənublu Azərbaycanın milli-mənəvi bütövlüyü istiqamətində öz üzərinə düşən missiyanı uğurla həyata keçirir.

TƏDQİQAT METODU

Məqalədə təsvir və təhlil metodundan istifadə edilərək mühüm elmi nəticə və qənaətlər ortaya çıxarılmışdır.

NƏTİCƏ

Nəticə olaraq deyə bilərik ki, X.Kərimlinin bütöv, vahid Azərbaycan ideali Cənubi Azərbaycan məsələsinə həssas münasibətini formalaşdırmış, bu istiqamətdəki fəaliyyəti ona cənubsünas alim adını qazandıra bilmişdir. Onun Cənubi Azərbaycan mövzusunda qələmə aldığı bədii, elmi, publisistik əsərləri, əlaqələrimizin inkişafındakı xidmətləri Vətənə, xalqa olan dərin sevginin və sədaqətin timsalında hər bir azərbaycanlının yoluna işıq salır.

ƏDƏBİYYAT SİYAHISI

1. Bəşirov S. Xanəli Kərimli: Bir ömrün nağılı. Bakı: Qanun, 2011, 240 s.
2. Xanəli Kərimli. Şairə məktub. Bakı: Qanun, 2007, 296 s.
3. Xanəli Kərimli. Söziün Əlincə qalası. Bakı: Qanun, 2011, 320 s.
4. Xanəli Kərimli. Bir ömrün işığı. Bakı: Qanun, 2016, 384 s.
5. Kərimli X. Mənə elə gəlir ki... Bakı: Nurlan, 2008, 208 s.
6. Kərimli X. Payız duyğuları. Bakı: Qanun, 2013, 540 s.
7. Kərimli X. Bu da bir nağıldı... Bakı: Nurlan, 2004, 144 s.
8. Bu da bir nağıldı // Körpü, 2007, №52, s.32

“KOROĞLU” EPOSUNDA İŞTİRAK EDƏN NİGAR OBRAZINDA TƏCƏSSÜM OLUNAN “ANA ARXETİPİ”NİN PSIXOSOSIAL SEMANTİKASI

Arzu ƏLİYEVƏ

AMEA Folklor İnstitutu (doktorant)
Azərbaycan, Bakı
aliyeva92@gmail.com

Xülasə

“Ana olmaq” yaradılışın mövcud olduğu ilkin zamanlardan indiyə qədər bütün kainatın mərkəzi qüvvəsidir. Bu hal incəsənət nümunələrinə də siraət etmişdir. Tədqiqatın məqsədi ana obrazında təcəssüm olunan “ana arxetipi”nin şifahi xalq ədəbiyyat nümunəsinə aid olan qadın obrazında araşdırılmasıdır. Çünki qadınlarla əlaqəli olan anlayışlar həm incəsənət, həm də sosial yöndən daim diqqət mərkəzində olmuşdur. “Ana arxetipi” birbaşa psixososial mahiyyət kəsb edir. Tədqiqatın aktuallığı da şifahi xalq ədəbiyyatı nümunələri əsasında qadının psixososial göstəricilərinin psixanalitik aspektdən təhlil olunmasıdır. Şifahi xalq ədəbiyyatı incəsənət nümunələrinə aid olsa da, psixozanaliz elmlərin ictimai-sosial qütbünə aiddir. Tədqiqatın əsas elmi üstünlüyü humanitar və sosial elm sahələrinin Nigar obrazı fonunda qarşılıqlı əlaqəsini araşdırmaqdır.

Açar sözlər: ana arxetipi, ana obrazı, Nigar, çatışmazlıq kompleksi, övladsızlıq.

Giriş

Eposda sonsuzluq motivi Nigar-Koroğlu xəttində sərgilənmişdir. Qeyd etmək olar ki, Azərbaycan Koroğlusunu ilə yanaşı, tacik versiyasında da Koroğlu obrazı sonsuzdur. Hətta Özbək versiyasında da, Koroğlu 40 müqəddəslə qarşılaşanda onlar Koroğlunun ad çıxarmaq, uzun ömür sürmək, Yunus pəri və Misqal pəri ilə evlənmək kimi üç istəyini qəbul edirlər (Xəlilov, 1994:163). Bununla da Koroğlunun dördüncü istəyi olan övlad sahibi olmaq arzusu qəbul olunmur.

Eposun Azərbaycan versiyasında isə sonsuzluq Nigar obrazı üçün ciddi bir mənədir və onu narahat edən əsas məsələlərdən biridir. Bu hal isə Nigarın psixososial təhlili üçün önəmli

mahiyyət kəsb edir. Araşdırmada Nigar obrazında təzahür olunan psixososial semantikanın mahiyyəti psixoanalizmə nəzəriyyəsinin əsas müddəaları vasitəsilə təhlilə cəlb olunmuşdur. Deyə bilərik ki, tədqiqat əbiyyatdakı qadın obrazlarının psixi hallarının öyrənilməsi və psixoanalizmin ədəbiyyat sferasında araşdırılması yönündən praktiki əhəmiyyətə malikdir. Türkdilli incəsənət nümunələrində qadın obrazlarının psixososial semantikasına səthi yanaşılmış və bu sahədə araşdırmaların əksəriyyəti digər ölkələrdə həyata keçirilmişdir. Bu aspektdən yanaşdıqda tədqiqatın elmi yeniliyi milli folklorumuza aid olan “Koroğlu” eposunda mərkəzi rol oynayan Nigar obrazını ilk dəfə psixoanalizmə nəzəriyyəsindən əldə olunan anlayışlar əsasında təhlil etməkdir. Tədqiqatda Nigar obrazında təzahür olunan “ana arxetipi” iki əsas struktur üzərində təhlilə cəlb edilmişdir:

1. “Ana arxetipi”nin obrazın xarakterində nümayiş olunan bədii mahiyyəti;
2. “Ana arxetipi”nin obrazın təhlilində aşkarlanan psixososial mahiyyəti.

Nigarda təcəssüm olunan ana obrazının psixososial semantikasi:

“*Koroğlunun Türkmən səfəri*” qolunda Koroğlu sonsuz kimi təsvir edilmişdir. “Deyirlər Koroğlunun oğlu yox idi. Nigar xanımı almışdısa da, amma övladı olmamışdı. Koroğlu Qarsın ətklərindəki Alacalar adlı dağda Osmanlı qoşunu ilə toqquşduğu zaman çox bərk dara düşüb, yeddi gün, yeddi gecə, o, mahasırada qalmışdı. Bundan çox qorxduğuna görə kişilikdən kəsilmişdi” (Koroğlu, 2005:85). Nigarın ilk dəfə sözügedən qolda övladsızlıq yükündən əziyyət çəkdiyinin şahidi oluruq. Nigar onu kefsiz görən və halını xəbər alan Koroğluya belə cavab verir:

Çənlibeli güllər bəzər,
Güllər saralsa kim üzər?
Hər quş balasıyanan gəzər,
Niyə sənün balan yoxdur? (Koroğlu, 2005:86).

Övladı olmayan Nigarın həyəcan və iztirabı təbiətin insan iradəsindən asılı olmayan qanunlarına qarşı sözün əsl mənasında üsyandır. Nigar xanımın qəlbini övladsızlıq didir, parçalayır. O, çirpıntılar içərisindədir (Nəbiyev, 2006:524).

Psixososial təhlil zamanı insanın bioloji və psixoloji tərəflərinin mövcudluğunu nəzərə almaq və təhlili bu istiqamətdə aparmaq əsas məsələlərdəndir. Biz Nigar obrazına diqqət yetirsək, onda ana olmaq istəyinin bioloji tərəfini nəslini davam etdirmək, psixi tərəfini isə yoldaşına övlad vermək və “ana arxetipi”ndən gələn şüuraltı istəklə əlaqələndirə bilərik. Nigarın övladının olmaması onda “çatışmazlıq” və “əskiklik” kompleksi yaratdığını görürük. Bu fikrimizi Bilgin Saydamın “İnsan həyatının təməl məqsədi öz əskiklərini tamamlamaq, çatımazlığını həll etmək və zədələnməyin iztirabını azaltmaqdır” qənaəti ilə açıqlaya bilərik (Fedakar, 2014:6). Nigarın Koroğlu ilə ailəsindəki əskikliyi aradan götürmək üçün tək çarəsi qalırdı, o da Eyvazı övladlığa götürmək. Əski bir türk adəti olaraq Nigar Eyvazı köynəyindən keçirdərək övladlığa götürür. Eposun özbək versiyasında da Koroğlu Yunus pərinin xahişi ilə Avazı, Misqal pərinin xahişi ilə də Həsəni Çambilə gətirir (Nəbiyev, 2006:504-505).

Yunq insanın dərk etmə müddətinin şüur və şüursuzluq mərhələlərindən keçdiyini qeyd etmişdir (Fedakar, 2014:6). Yunqun “şüursuzluq” anlayışı şəxsi və kollektiv olmaqla iki hissəyə ayrılmışdır. Nigarda təzahür edən kollektiv “şüursuzluq” onda təcəssüm olunan “ana arxetipi”nin təməlini təşkil edir. Çünki “şüursuzluq” “şüur”dan öncəki mərhələdir və izahı yalnızca insanda olan daxili instiklərin mövcudluğu ilə mümkündür. Nigarın Eyvazı övladlığa götürmək qərarına gəlməsi “şüur”dan doğan nəticə olsa da, Eyvaz və Nigar arasındakı əlaqə, Nigarın Eyvazı övlad kimi mənimsəməsi və özünə dogma bilməsinin əsas mahiyyətini şüursuzluqla əlaqəli olan “ana arxetipi” təşkil edir. Biz Nigar-Eyvaz xəttindəki doğmalığı aşağıdakı epizodda görə bilərik. Eyvazın Koroğlu ilə birgə gəldiyi görən Nigar çətinliklə qazandığı analıq sevinci ilə bunları deyir:

Atı gətirər cövlana,
Ox atar mərd düşmana,
Nigar da Eyvaza ana,
Eyvazı pişvaz eləyin (Koroğlu, 2005:104).

Nigarı ana kimi narahatlığının bağladığını ilk dəfə “*Durna teli*” qolunda görmək mümkündür. Hadisələrin başlanğıcında Nigar ər kimi Koroğluya, oğul kimi Eyvaza fərəh hissi ilə baxıb deyir: “Görəsən bütün arvadların arasında heç mənim kimi xoşbəxti varmı?” (Koroğlu, 2005:127). Nigarın bu rahatlıq və sevincinin ömrü çox olmur. Çünki Durna teli üçün Bağdada gedən Eyvaz, Dəmirçioğlu və Bəlli Əhməd Aslan paşanın adamları tərəfindən tutulub, dar ağacında asılmalarına hökm verilir. Sonda Koroğlu və Çənlibel igidlərinin köməliyi ilə onlar xilas olurlar. Koroğlunun Eyvazı Nigara sağ-salamat gətirməsi Nigarın bir ana kimi hədsiz xoşbəxtliyinə və Koroğludan razılığına səbəb olur.

Yunqa görə, arxetiplərin sonsuz təzahürləri vardır (Fedakar, 2014:8). Kollektiv şüursuzluq konsepsiyasının əsas tərkib hissələrindən biri olan ana arxetipində övlad üçün qayğı, övlad üçün diqqət xüsusi əhəmiyyət kəsb edir. Yuxarıdakı epizodda Nigar obrazında iki psixi halın təzahür etdiyinin şahidi oluruq. Onlardan birincisi obrazın şüuraltında olan analıq hissənin və sevincinin Eyvazın varlığı ilə real olması, ikincisi isə o sevinc duyğusuna qarşı paradoksal mahiyyətli “analıq kədər”dir. Əlbəttə, qolun sonunda Nigar öz övladına qovuşur və onun sevinci Koroğluya duyduğu razılıq hissi ilə təcəssüm olunur.

“*Koroğlunun Bayazir səfəri*” qolunda isə Nigar yuxusunda Eyvazı qan dəryasında üzən şəkildə gördüyünə görə övladından nigaran olan ana obrazında sərgilənir. Nigarın dilindən deyilən bu aşağıdakı misralar onun bu halına sübut ola bilər:

Verdiyin vədədən keçdi,
Gəlmədi Eyvaz, gəlmədi!
Yağılar qanını içdi,
Gəlmədi Eyvaz, gəlmədi! (Koroğlu, 2005:226)

Eyni mahiyyətli hadisə “*Mərcan xanımın Çənlibelə gəlməyi*” qolunda da təkrarlanır. Biz orada da Nigarı Eyvazdan ötrü nigaran görürük. “Səhər açılmağa az qalmışdı. Nigar xanımı oturduğu yerdə çimir apardı. Elə gözünə təzəcə yuxu getmişdi, yuxuda gördü Eyvaz bir ceyran qovur. Baxdı ceyran qaçıb özünü verdi bir uçuruma, dərənin dibinə. Eyvaz ceyranın dalınca dərənin dibinə yenəndə birdən-birə ceyran dönüb oldu bir əjdaha. Qayıtdı Eyvazın üstünə. Elə əjdaha Eyvazı kamına çəkir-çəkməz, Nigar xanım “qoymayın”-deyib qışqırdı. Diksinib öz səsinə oyandı... Nigar xanım kövrəlib ağlaya-ağlaya dedi:

Əldən uçurdum quşumu,
Şad görmədim tay-tuşumu.
Yatdım, bəd gördüm tuşumu,
Dardadı balam, ağlaram” (Koroğlu, 2005:379).

Yunq “Dörd arxetip” adlı əsərində ana arxetipinin bir sıra yönələri ilə yanaşı “yararlı instikt”i də qeyd etmişdir (Jung, 2009:22). Belə qənaətə gələ bilərik ki, Nigarın övladından narahatçılığa səbəb olan yuxu görməsinin səbəbi onun bir ana kimi “yararlı instikt”ə sahib olmasıdır. Bu daxili hiss vasitəsilə oğlunun dar məqamda olmağı Nigara agah olur və onu nigaran vəziyyətdə saxlayır.

“Koroğlunun Dərbənd səfəri” qolunda atasının ardınca gələn aralarında ata-oğul münasibətinin olduğundan bixəbər olan Kürdoğlu və Koroğlu bir-birinə qarşı amansız mübarizəyə başlayırlar. Ata-oğul arasındakı qarşıdurmanın sona çatmasında isə Nigar xanımın böyük rolu olur. “Koroğlu və Kürdoğlu xeyli güləşdilər. Axırda Koroğlu bir dəli nəərə çəkdi, Kürdoğlunu götürdü yerə vurdu. Sınəsinə çökdü, Misri qılıncı çəkdi ki, başını kəssin. Nigar xanım qoymadı” (Koroğlu, 2005:326).

Doğrudur, “Koroğlunun Dərbənd səfəri” qolunda Nigar Həsəndən xəbərəsizdir, Koroğlu da Həsənin öz övladı olduğunu bilmir. Koroğlu və Həsən arasındakı münaqişə bu bilinməzlik zəminində baş verir. Ancaq biz yenə də, Nigarın qarşıdurmanı sonlandırmaq cəhdini “analıq” instikti və “ana arxetipi” ilə əlaqələndirə bilərik. Çünki ümumbəşəri ana obrazının əsas mahiyyətindən biri ailəni qorumaq, ailədəki narazılıq və qarşıdurmanın yaranmasına mane olmaqdır.

“*Zərnişan xanımın Çənlibelə gəlməyi*” qolunda Nigar xanımı yalnızca Eyvazın yox, artıq Koroğlunun Möminə xanımdan olan oğlu Kürdoğlu ləqəbli Həsənin də anası kimi görürük. Bu

hal Həsən və Eyvazın Möminə xanımın ardınca getmək istədikləri epizodda belə təsvir olunur : “Nigar xanım oğullarının səfərinə bir söz deməsə də, yaz buludu kimi dolmuşdu” (Koroğlu, 2005:328).

“Zərnişan xanımın Çənlibelə gəlməyi” qolunda isə Nigar xanımın Eyvazdan sonra Həsəni də övladı kimi qəbul edib qayğısına qaldığının şahidi oluruq. “Ana arxetipi” və onun bir parçası olan “uca ana” və ya “böyük ana” obrazı yaradılışı, yaradılışın mənasını və kainatı anlamaq üçün ilk pillə funksiyasına sahibdir və bu funksiya həm ananın “ilk obraz” olması ilə, həm də ana və övlad arasındakı münasibət ilə əlaqəlidir (Fedakar, 2014: 5). Bu fikirdən yola çıxsaq Nigarın “analıq mahiyyəti” və “ana obrazı” övladı olaraq gördüyü Eyvaz və Həsənlə münasibətləri zəminində və “ana arxetipi”ndən gəlmə şüuraltı düşüncələrində aydın şəkildə təzahür olunduğu qənaətinə gələ bilərik.

Qeyd edək ki, ana olmaq və analıq instiktinə sahib olmaq üçün bioloji qan bağıının olması və övlad dünyaya gətirmək əsas şərt deyildir. Pınar Fedakarın da dediyi kimi, bir qadın, başqasının övladına baxıb, onu sahibləndiyi zaman da ana olaraq qəbul edilir (Fedakar, 2014:15). Sadaladığımız bu hallar Nigarda real şəkildə əks olunmuşdur və bütün Çənlibel əhalisi də onu ana kimi qəbul etmişdir. O, təkcə Eyvazın yox, Çənlibeldəki bütün gənclərin anası qismində çıxış edir. Bu fikri adı çəkilən qolda Ruqiyyə xanımı Çənlibelə gətirən Koroğlunun dilindən də eşitmək mümkündür: “ Çənlibeldə dəlilərin də, xanımların da anası Nigardı. Mən gərək aparıb bir toy da orda edəm” (Koroğlu, 2005:247).

Nigar eposda sərgilədiyi ana obrazı kimi Çənlibelə gələn xanımlarla Çənlibel igidlərinin toy mərasimində xeyir-dua verir, gəlinəri toya hazırlayır. Bu hal “Mahru xanımın Çənlibelə gəlməyi” qolunda Aşiq Cünun tərəfindən belə səsləndirilir:

Giziroğlu, Mahru xanım,
Nigar verdi xeyir-dua.
Çənlinin şöhrəti-şanı,
Nigar verdi xeyir-dua (Koroğlu, 2005:301).

Nəticə

Erich Neuman “Uca ana” adlı tədqiqatında ana arxetipinin “təməl” və “dəyişəbilən” quruluşunu “qadının iki xarakteri” olaraq təsvir edir (Fedakar, 2014:15). Nigarın “təməl” analıq prinsipi övlad sevgisi, övlad istəyidirsə, onun “dəyişəbilən” analıq prinsipi isə bir nəfər üçün yox Çənlibeldəki hər kəs üçün ana kimi qəbul olunmasıdır. Çünki qadın özü dünyaya gətirmədiyi övlada yad və ögey yanaşa bilər. Azərbaycan versiyasında Nigar obrazına Çənlibel igidlərinin və gəlinlərinin doğma ana kontekstindən yanaşılsa da, özbək versiyasında Koroğlunun həyat yoldaşı Yunus pəri ögey ana kimi təsvir edilir. Biz Nigar obrazında bu ögeyliyin doğmalılıqla əvəz olduğunu, ögeylik anlayışının dəyişdiyini görə bilərik. Nəticə etibarilə bu qənaətə gələ bilərik ki, tədqiqatın incəsənət qütübünü Nigar xanım, sosial qütübünü isə psixanalitik göstəricilər tutmuşdur. Eyni zamanda bu qarşılıqlı əlaqənin fonunda Nigar obrazında “ana arxetipi”nin təzahür formaları aşkarlanmışdır.

Ədəbiyyat siyahısı

1. Fedakar Pınar: Besleyen mi, öldüren mi: Türk mitik tasavvurunda anne arketipinin antropomorfik görünüşləri, Milli Folklor, sayı 103, 2014, sayfa 5-19.
2. Xəlilov Pənah. Türk xalqlarının və şərq slavyabların ədəbiyyatı (I kitab). Maarif nəşriyyatı. Bakı/Azərbaycan. 1994:1-430
3. Koroğlu. Mətni hazırlayıb tərtib edənlər: İsrail Abbaslı, Bəhlul Abdulla. Lider nəşriyyatı. Bakı/Azərbaycan. 2005:1-552
4. Nəbiyev Azad. Azərbaycan xalq ədəbiyyatı (II kitab). Elm nəşriyyatı. Bakı/Azərbaycan. 2006:1-647
5. Jung Carl Gustav. Dört arketip. Çeviri: Zehra Aksu Yılmaz. Metis yayınları. İstanbul/Türkiyə. 2009:1-145

AZƏRBAYCAN-QIRĞIZ BƏDİİ ƏSƏRLƏRİNDƏ YUXUGÖRMƏ MOTİVİ

Aytac ABBASOVA

AMEA Folklor İnstitutu
“Folklor və yazılı ədəbiyyat” şöbəsi
folklorgirl@mail.ru
BAKI, AZƏRBAYCAN

XÜLASƏ

Bədii əsərin yaranmasında kollektiv təhtəşüurun struktur vahidi kimi yuxugörmə motivi diqqəti cəlb edir. İbtidai təfəkkürün təzahürü olan yuxugörmə və yuxuların yozulması bütün dövrlərdə insanların düşüncəsində mühim yer tutmuş və bugün də bu davam edir. Qədim inanclar bir-birinə yaxın xalqların təfəkküründə vahid element kimi eyni funksiya və motivdə yaşayaraq günümüze qədər öz aktuallığını qorumuşdur. Xüsusilə də türk xalqlarına məxsus insanların inanc və mifoloji təfəkküründə yuxu ortaq bir motiv kimi həm şifahi, həm də yazılı ədəbiyyatda işlənməkdədir.

Yuxu zamanı insanın zəhnində canlanan düşüncələr türk xalqlarında bir-birinə yaxın sözlərlə adlanır. “Divani lüğəti-it türk” əsərində “tüş”, “Kitabi-Dədə Qorud” dastanında “düş”, Başqırd və Tatar türkcəsində “töş”, Kırğız və Özbək türkcəsində “tüş”, Kazax türkcəsində “tus”, Türkmən türkcəsində “düyş”, uyğur türkcəsində “çuş”, Türkiyə türkcəsində “rüya”, Azərbaycan türkcəsində isə “yuxu” kimi işlənməkdədir.

Tezisdə Azərbaycan-Qırğız yazılı ədəbiyyatında yuxugörmə motivi və onun ortaq xüsusiyyətlərdən bəhs olunacaqdır.

Açar sözlər: Azərbaycan, Qırğız, bədii ədəbiyyat, yuxugörmə, motiv

GİRİŞ

Yüz illərdir ortaya çıxan yuxu motivləri ilk olaraq şifahi xalq ədəbiyyatında öz aktuallığı və daimi yaşaması ilə diqqət çəkib. Ortaq mifoloji kökənlərlə bağlı olan yuxular ortaq motivlərin də yaranmasına gətirib çıxarır. Bu baxımdan Azərbaycan və Kırğız, o cümlədən türk xalqlarının bir çoxunda dastan söyləyən aşıqlara öz sənətlərinin yuxuda verilməsi, ilahi bir qüvvənin onu seçməsi və dastançılığa bu çür başlaması ilə bağlı çox sayda yazılı hekayə və məlumatlar vardır. “Aşığa və manasaçıya dastan söyləmək yuxuda verilir və bu onun üçün müqəddəs bir vəzifə hesab olunur. Bunun üçün ona sənətin bəzi sirləri də öyrədilir. Beləliklə, həmin adama yuxuda “buta” verilmiş hesab olunur” (3,144). Bu inancın əsas kökü isə “Şaman/Qam” mifologiyasından gəlir. Belə ki, şaman olmağa hazırlaşan biri yuxuda ölmüş bir şamanı görür və gördüyü şəxs ona şaman olmasını söylər. Azərbaycan dastanlarında da yuxuda aşıqlıq verilir və həmin şəxs ustad bir aşığa çevrilir.

Azərbaycan və Qırğız mifologiyasında yuxugörmələr mühim bir yer tutur və bu motivlərin yozulması ortaq simvollara malikdir. Yuxuların özünəməxsus gizli və kodlaşdırılmış bir dili vardır. Bədii əsərlərdə də bu ortaq qədim kökənlərə gedib dayanan yuxular insanları bir zamandan digər bir zamana aparır.

D.Zeynalova yazır ki, bədii ədəbiyyatda yuxugörmə aşağıdakı funksiyaları yerinə yetirir: “a) Yuxugörmə həmişə qəhrəman haqqında bilavasitə anlaya biləcəyimizdən daha çox məlumat verir; obrazın psixologiyasını, onun “mən”inin gizli məqamlarını açmağa kömək edir. b) Yuxugörmə yalnız qəhrəmanın deyil, həm də cəmiyyətin (hətta dünyanın) gələcəyindən xəbər verir; həm qəhrəmanın, həm də dünyanın gələcəyini proqnozlaşdırır. c) Yuxugörmə oxucunu yalnız qəhrəmanın deyil, həm də yazıçının özünün şüuraltına, yaxud şüursuzluq sferasına yaxınlaşdırır” (12). Məlum olur ki, ayrı-ayrı dövrlərdə yazıçılar yuxugörmədən öz yaradıcılıqlarında müxtəlif məqsədlər görə istifadə etmişlər. Bədii əsərlərə daxil edilən yuxugörmələr geniş və rəngarəndir. Onlardan bəziləri ədəbi qəhrəmanın subyektiv duyğularını daha dərinlən anlamağa kömək edir,

bəzən də yuxular bədii mətni daha maraqlı və oxunaqlı etmək üçün istifadə olunur. Bütün hallarda bədii əsərdəki yuxugörmələr yazıçının yaradıcı fantaziyası və real həyatla əlaqəsinin parlaq təzahürüdür. Yuxugörmə bədii vasitə kimi yazıçıya imkan vermişdir ki, öz gizli fikir və hisslərini ifadə edə bilsinlər. Yuxugörmə, gələcək barədə informasiya almaq və proqnozlaşdırmaq cəhdidir.

Araşdırmada yuxu motivini Azərbaycan və Qırğız ədəbiyyatında işlənməsi və onun daşdığı orta qüsusiyyətlərdən bəhs ediləcəkdir. Yuxu motivindən qırğız yazıçıları daha çox tarixi romanlarda tez-tez istifadə edirlər. Qırğızistan tarixi bioqrafik romanlarında bu motiv tarixi şəxsiyyətlərin gələcəyi ilə bağlı işlərdə, hətta rəsmi mənbələrdə də istifadə edilmişdir.

TƏDQIQAT METODU

Ç.Aytmantovun “Gün var əsrə bərabər” (1980) adlı romanında Ukubalanın görmüş olduğu yuxu psixoloji olaraq insanların davranış xüsusiyyətlərini göstərə bilir. Hamilə olan Ukubala altun məkrə balığını yuxuda görür. “Guya, balıq onun dövrəsində üzürmüş, Ukubala da onu tutmaq istəyirmiş. İstəyirmiş ki, balığı tutub təzdən suya buraxsın, nəse onu əlinə almaq, onun gövdəsinin ağırlığını duyandan sonra buraxmaq... Ukubala o balığı tutub o qədər saxlamq istəyirmiş ki, hətta yuxuda onun ardınca qaçmış. Balıq isə quyruq ələ verməmiş, Ukubala yuxudan oyanıb bir xeyli sakitləşə bilməmişdir” (2, 230). Ukubalanın yoldaşı Yedigey bu yuxunu hamilə bir qadının yerikləməsi kimi yox, “ilahi tanrının istəyi” kimi qəbul edir və bunun üçün də altun məkrə balığını tutub Ukubalanı arzusuna çatdırır.

Ç.Aytmatovun “Qiyamət” (1986) romanında balaları insanlar tərəfindən öldürülən və yuxusunda balalarını görən qurd Akbarın yuxusu (1) psixoloji vəziyyət içərisində görülən bir yuxudur.

K.Usanbayevin “Ormon Xan” (1999) adlı romanında atası Kalgul Bay oğlu Ormanın seçilməmişdən əvvəl bir yuxu görür. Yuxuda oğlu Ormon əlində tufənglə bir tərədə oturur. Bu yuxunu Kalgul Bay “Oğlun böyüyəndə bir xan olacaq, ancaq xanlığı uzun sürməyəcək” şəklində yozar (11, 30). Ormon Xanla əlaqəli başqa bir yuxu, Qazax xalqının qəhrəmanı Narenin qızı Uulbalanın yuxusudur. “Uulbala yuxusunda ayı qucaqlayıb Orman xana ərə gedəcəm deyib (8,19) və bu niyyətilə yola çıxar. Yolda Alıbek adlı bir şəxsə tanış olur və Alıbek onu Ormon Xana gətirir. Beləliklə, Uulbala Orman xanla evlənilir.

K.Osmonaliyevin “Köçməndör Kagılışı” adlı romanda da yuxugörmə motivi ilə rastlaşırıq. Qazaxıstan xanı Kenesarinin qırğızlara səfərindən əvvəl qardaşı Bopukanın yuxusu maraqlıdır. Qırğızistan-Qazax müharibəsini xalqlar istəmirlər, amma şərait buna səbəb olur. Romanda isə yuxu müharibədə baş verənlərlə bağlıdır. Bu məlumat yuxu şəkildə xalqın yaddaşında qalır, müəllif bunu Bopukanın yuxusu kimi verir (6, 61).

Tölögön Kasımbekovun məşhur romanı “Singan Kılıç” romanındakı Nüzüb obrazının yuxuları da maraqlıdır. Nüzüb yuxu görür və falçıları çağırır ki, gördüyü yuxu barədə düşünsünlər. “Mən böyük bir dağın başında gəzirdim. Bir dağdan başqa bir dağa keçirdim. Əlimi bir dağdan digərinə uzadırdım. Bu nə deməkdir? Daha çox şey görə bilmədim, sadəcə oyandım” – deyir. Falçılar isə onun yuxusunu “sənin vəzifən, nüfuzun artacaq”- deyər yozurlar. Nüzüb “Gücüm çox artacaq, mən bir xan olacağam, xan”- deyər inanır. Bu yuxudan sonra Nüzüb yerində dayana bilmir və böyük bir hədəfə doğru gedir. Qırğızların Hokanda səfərinin vaxtı gəldiyini düşünür. Yuxudan aldığı güc təsirilə Nüzüb xalqının gələcək taleyinə də təsir edir (5, 81).

Azərbaycan ədəbiyyatında isə Mövlud Süleymanlının “Köç” (1980) (9), İsmayıl Şıxlının “Ölən Dünyam” (1995) (10), Yusif Səmədoğlunun “Qətl günü” (1987) (7) və s. romanlarında bədii obrazın psixoloji vəziyyətinin açılmasında yuxu motivindən məharətlə istifadə edilmişdir.

İsmayıl Şıxlının “Ölən Dünyam” romanında dünyagörmüş Ömər koxanın yuxusu yalnız bədii detal deyil, həm də müstəsna mühitdir, çünki aşkarda baş verən hadisələrə münasibətdə tamamlayıcı keyfiyyət daşıyır (10).

Mövlud Süleymanlının “Köç” romanının elə ilk səhifələrində 6 yaşlı balaca bir uşağın – İmirin yuxusunu və bu yuxunun adı bir yuxu olmadığını görürük. İmir yuxusunda gələcəkdə olacaqları proqnozlaşdırır. Özünü yuxu və real həyatın qarışdığı bir mühitdə görür. Romanda iki

gəncə “buta”nın yuxuda verilməsi də təsadüfi deyil, bu ilahi bir qüvvənin, gücün yuxu vasitəsi ilə çatdırılmasıdır (9).

Yusif Səmədoğlunun “Qətl günü” (1987) romanında yuxu motivini daha qabarıq şəkildə görə bilərik. Yuxugörmələr “Qətl günü” əsərinin kompozisiyası süjet şəbəkəsinin qurulmasında mühüm rol oynayır. Əsərdə qəhrəmanların gördüyü yuxular o qədər real təsvir olunur ki, onları gerçəkdə baş verən hadisələrdən ayırmaq çətin olur. “Bu yuxugörmədən bədii vasitə kimi istifadə edən yazıçı həm də daxili mənəvi harmoniyaya, həqiqətə aparan yolları göstərir. Əsərdə insanların yuxu işığının olmasından bəhs olunur, gələn insan bunun həqiqətən olub-olmamasını anlaya bilmir” (4, 24).

NƏTİCƏ

Azərbaycan-Qırğız bədii əsərlərində bir çox hallarda yazıçılar öz bədii məqsədlərinə nail olmaqdan ötrü yuxugörmədən bir vasitə kimi istifadə edirlər. Hər iki türk xalqına məxsus 1980-ci illərdən bəri yazılan bədii əsərlərin bir neçəsinin təhlilində aydın şəkildə görürük ki, qədim insanın mifik təfəkküründən gələn yuxugörmə motivi ortaq düşüncə və əski inanclara malikdir.

Qeyd etdiyimiz əsərlərdə yuxugörmənin qəhrəmanın psixoloji xarakterinin mühüm tərkib hissəsi olması ortaq xüsusiyyət kimi göstərilə bilər. Yuxugörmədə şüurun qeyri-real aləmlə əlaqəsi güclənir, əsrarəngiz sirlər içərisində olan qəhrəmanı anlamaqdan ötrü mövcud şərtlərdən kənara çıxmaq tələb olunur. Həmçinin, Azərbaycan-Qırğız yazarlarının əsərlərində yuxugörmə təkcə qəhrəmanın gələcək taleyini müəyyənləşdirməyə, yaxud da psixoloji xarakterini aydınlaşdırmağa xidmət etmir, hətta bütövlükdə tarixin gedişatını proqnozlaşdırır.

ƏDƏBİYYAT SİYAHISI

1. Aytmatov Ç. Dişi Qurdun Rüyaları, Ötügen Yayın (Kitab). İstanbul/Türkiyə. 1995-
2. Aytmatov Ç. Seçilmiş əsərləri. Öndər nəşriyyatı (Kitab). Bakı/Azərbaycan. 2004:2-384
3. Durbilmez B., Kırğız dastançılarında və dastanlarında yuxu motivi. (Konfrans məqaləsi, tezisi) 9. Milletlərarası türk halk kültürü konqresi. 2019:4-143-156
4. Əhmədova G. Yusif Səmədoğlunun “Qətl günü” romanında tarixi, mədəni yaddaş qatları, “Elm və təhsil” nəşriyyatı (Kitab). Bakı/Azərbaycan, 2018, 64
5. Kasimbek T., Sıngan Kılıç. Kırğızstan Yayınları (Kitab). Bişkek/Kırğızstan, 1988-
6. Osmonaliyev K., Köçməndör Kagılışı. Kırğızstan Yayınları (Kitab). Bişkek/Kırğızstan, 1993-384
7. Səmədoğlu Y. Seçilmiş əsərləri. Şərq-Qərb nəşriyyatı (Kitab). Bakı/Azərbaycan. 2005:1-320
8. Soltonoyev B., Kızıl Kırğız Tarihi. Uçkun Yayınları (Kitab). Bişkek/Kırğızstan,1993:1,2-345
9. Süleymanlı M. Üç roman. Azərbaycan nəşriyyatı (Kitab). Bakı/Azərbaycan. 2004-584
10. Şıxlı İ. Seçilmiş əsərləri. Şərq-Qərb nəşriyyatı (Kitab). Bakı/Azərbaycan. 2005:2-400
11. Usenbayev K., Ormon Han. Kırğızstan Yayınları (Kitab). Bişkek/Kırğızstan, 1989-456
12. Zeynalova D. Bədii əsərdə yuxugörmə və onun funksiyası, A.Ü.Türkiyat Araşdırmaları Enstitüsü Dergisi (TAED) (Konfrans məqaləsi, tezisi) Ərzurum/Türkiyə, 2011:45-352

ATALAR SÖZLƏRİ XALQIN MƏNƏVİ İRSİ KİMİ

Sevinc ƏHMƏDOVA

ADPU

sevincasger@gmail.com

Bakı, azərbaycan

XÜLASƏ

Hər bir xalqın dilini daha dərinləndirən üçün həmin xalqın milli mədəniyyətini, tarixi keçmişini və adət ənənələrini bilmək lazımdır. Bu baxımdan xalqın tarixi keçmişini əks etdirən atalar sözləri və həmçinin zərb-məsəllər yaxşı bir materialdır. Hər bir xalqın da özünəməxsus atalar sözləri və həmçinin zərb-məsəlləri var. Atalar sözləri və zərb-məsəllərdə həmişə dərin mənə olur. Onların hərfaltı mənası insanı düşünməyə vadar edir. Atalar sözlərinin öyrənilməsi, onların xalq folklorunun zənginləşməsində rolu tədqiqat işinin aktuallığını şərtləndirir.

Atalar sözləri ətraf aləmdə baş verən həqiqətləri dolğun şəkildə ifadə edən yeganə paremik vahidlərdir. Elə bir insan yoxdur ki, ən azı iki və ya üç atalar sözü bilməmiş olsun. Dil funksional bir sistem kimi daima dinamik inkişafdadır.

Qeyd etdiyimiz kimi, hər bir xalqın dilini, onun tarixi keçmişini və s. öyrənmək üçün atalar sözü və həmçinin zərb-məsəllər çox əhəmiyyətli materiallardır. Atalar sözləri ilə tanış olmadan dilin xüsusiyyətlərini bilmək mümkün deyil. Atalar sözləri xalqın idraki inkişaf səviyyəsini, istedadını, estetik duyumundakı zərifliyi büruzə verən əsas amildir.

Atalar sözlərinin elmi təhlilinə, onların mənəvi irs kimi araşdırılmasına rast gəlinə də, atalar sözlərinin etnik milli dəyər kimi tədiqatına ilk dəfə bu mqəalədə yer verilir. Məhz bu səbəbdən məqalə elmi yeniliyi ilə səciyyələnir.

AÇAR SÖZLƏR: atalar sözləri, folklor, mənəvi irs GİRİŞ

Atalar sözləri hikmətli və möcüzəli sözlərdir. Bitmiş fikir, ümumiləşdirmə və nəticə atalar sözlərinə xas olan cəhətlərdir. Onların əsas xüsusiyyəti həcmcə kiçikliyi, lakin mənaca hikmətli və nəsihətli olmasıdır.

Atalar sözləri sadə və konkret deyimlərdir. Onlar xalq tərəfindən deyilir və təkrarlanır. Atalar sözləri sağlam düşüncə və təcrübəyə əsaslanan həqiqəti ifadə edir. Onlar əsasən metaforik olurlar.

Atalar sözləri bəzən ritorik olan, məsləhətlər və etnik təcrübəni özünə daxil edən, insanlar arasında yaxşı tanınan təşbeh, metafora və ironiyani əhatə edən, sərbəst söz sırası, ifadə aydınlığı, sadəliyi, genişliyi və ümumiliyi ilə istifadə olunan qısa cümlələrdir.

Xalq folklorunun vazgeçilmez bir atributu olan və öz növbəsində, müəyyən bir xalqın mədəniyyətinin bir atributu olan öz aralarında özlərinə aid olan millətin həyatının əksini, düşüncə tərzini və xalqın xarakterini özündə daşıyır.

Atalar sözləri tez-tez oxşar dillərdən və mədəniyyətlərdən alınır və bəzən birdən çox dil vasitəsilə günümüze gəlir. Həm müqəddəs kitab olan İncil, həm də orta əsrlərdə istifadə olunan Latın dili atalar sözlərinin Avropaya paylanması əhəmiyyətli rol oynamışdır. Deyə bilərik ki, hər bir mədəniyyətin özünəməxsus olan atalar sözləri vardır.

Atalar sözləri - folklorun geniş yayılmış janrlarındandır. Bu sözlərin dəqiq yaranma tarixi bilinmir. Onlar qədim dövrdən yaranmağa başlamışdır. Atalar sözləri hər hansı bir məqamda, müəyyən bir vəziyyətdə, müəyyən bir şəxs tərəfindən yaradılıb. Lakin çoxsaylı qədim atalar sözlərinin kimlər tərəfindən yaradılması heç bir mənbədə qeyd olunmayıb. Ona görə də, atalar sözləri xalq mənşəlidir, onların əsas mənbəyinin xalqın zehində olduğunu söyləmək daha doğru olardı. Atalar sözlərinin əzmkarlığı və yaddaqalanlığı diqqətə layiqdir.

Atalar sözləri ilə yaradılan dünyanın linqvistik təsviri də bir insanın digər insanlar haqqında (heterostər tipik fikirlər) və ya onların xalqı haqqında (avtomatik stereotip fikirlər) fikirlərini ehtiva edir.

Atalar sözləri danışqda çox işlənən qısa və dərin mənalı, həmçinin, bitkin ifadələrdir ki, bunlar da xalq müdriqliyinin, zəkasının və xalqın həyat təcrübəsinin əsas bədi ifadəsidir.

Fransız yazıçısı olan kəskin pamfletist A. Rivarolun sözlərinə görə: “Atalar sözləri bütün xalqlara aid olan təcrübənin və səriştəliliyinin məhsullarından, bütün əsrlərin başlıca düsturlara çevrilə bilmiş sağlam mənasındandır” .

A.P.Yevgeniyeva tərəfindən redaktə edilmiş rus lüğətində atalar sözlərinə belə bir tərifi verilir: “Atalar sözləri həyatın müxtəlif hadisələrini özündə əks etdirən və ümumiyyətlə düzəltmə mənasını verən qısa bir məcazi ifadədir” .

Atalar sözləri xalqın mülkiyyətidir. T.G. Bochina görə: “Yalnız istifadə baxımından deyil, həm də mənşə baxımından atalar sözləri dialoq prosesidir. Bu sözlər xalqın tarixinə əsaslanır. Atalar sözləri keçmişin nəticəsi və gələcək üçün mümkün bir hərəkətdir. Atalar sözləri xalqın hikmət anbarıdır” .

Atalar sözləri əslində öz kiçik görüntü çevrəsindən çıxıb daha dərin qatlara qədər gedən ibrətamiz ifadələrdir. Atalar sözləri insanları daima nəzarət çərçivəsində saxlayan, tərbiyə edən

etik normalar sistemi, əxlaq kodeksidir – desək, yanılmarıq. Atalar sözləri insan həyatının, demək olar ki, bütün sahələrini əks etdirən folklor janrlarından biridir. “Atalar sözü timsalında xalq öz zəkasının və dilinin ülvyyətinə, kəsərinə sığınmışdır; hər kəlam bir növ “tabu”dur; istənilən gümandan, sualdan azaddır; hər fikri, hər etik əxlaqi tövsiyəsi dərin daxili inamla qəbul olunan pozulmaz qanundur. Çünki xalq əzəl-binadan öz atalar sözlərini yazılmamış müqəddəs kitabın ayələri tək qavramışdır”. İnsan həyatını etik normalar çərçivəsinə salan, etik sərhəddə mənimsənilən atalar sözləri ta qədimdən məişətimizə daxil olmuş, bu gün də qiymətli söz inciləri kimi öz dəyərini itirməmişdir.

Atalar sözləri bir çox digər folklor janrları kimi real mühitin gerçək fakt və hadisələri nəticəsində yaranır. Daha sonra həmin nümunələr doğulduğu mühitdə müxtəlif yeni məna çalarları qazanır. Məsələn, bu gün tez-tez işlətdiyimiz “Ayağı nərdivana bir-bir qoyarlar” nümunəsi, təbii ki, ilkin variantda övladına və ya nəvəsinə nərdivanla çıxıb-düşmək qaydasını izah edən ata-ananın və ya nənə-babanın söylədiyi adi bir cümlə olmuşdur. Bəlkə də ilk dəfə bu cümləni quran şəxsin heç ağına da gəlməyib ki, bu deyim nə vaxtsa atalar sözü kimi işlənəcək. Sadəcə həmin şəxs nərdivanla çıxıb-düşən övladına belə bir məsləhət vermişdir ki, pillələri bir-bir addımla, ayağını nərdivana bir-bir qoy, əks halda yıxıla bilərsən və ya tez yorularsan. Daha sonra bu cümlə mənacə genişlənməmiş və həyat yolunda yüksəlməyin, məqsədə çatmağın, hədəfi əldə etməyin ümumi qaydasına çevrilmiş və nəhayət, müxtəlif simvolik məna çalarları ifadə etmişdir.

Ümumiyyətlə, dünyanın istisnasız olaraq heç bir xalqın etnokosmik düşüncə sistemini atalar sözlərindən qıraqda və ümumən atalar sözləri olmadan bir bütöv halında təsəvvür etmək mümkün deyildir. Bu cəhət atalar sözlərinin ümumən milli poetik düşüncənin, milli ictimai şüur və psixologiyanın mühüm struktur hadisəsi olduğunu göstərməklə yanaşı, ona münasibətdə biz keçmiş postsovet ölkələri alimlərinin baxışlarının da bütöv olmadığını ortaya qoyur.

Atalar sözlərinin bütün janr mahiyyəti və ümumən semantik təbiəti folklorla yalnız şifahi ədəbiyyat paradigmasında yanaşmış sovet keçmişindən qalma ənənə olaraq bu gün də sırf bədii janr kimi tövsif olunur. Halbuki atalar sözlərinin sözlü folklor kimi bədii funksiyası onun milli mədəniyyət sistemində yerinə yetirdiyi funksiyanın yalnız formal tərəfini, qılafını, cildini, şəklini ifadə edir.

Atalar sözləri istənilən etnik mədəniyyət tipində bütün zamanlar boyunca vahid və dəyişməz funksiya kimi kollektiv təcrübə və biliyin ötürülmə və yaşama vasitəsi olmaq vəzifəsini yerinə yetirmişdir. Onun poetik strukturunun bütün bədii keyfiyyətləri etnokosmik düşüncənin şifahi kodunun özünəməxsusluğunu inikas edir. Bu baxımdan, atalar sözləri onları bədiiləşdirən, estetikləşdirən, bədiestetik funksiyasından qabaq onu kommunikativ-ideoloji hadisə kimi şərtləndirmiş funksiyanın reallaşma vahididir. Belə bir funksiyanın reallaşma rejimi toplumun düşüncəsinin əsasında mifoloji düşüncə modelinin dayandığı kosmoloji çağ olmuşdur. Məhz kosmoloji çağda atalar sözləri toplumun ictimai-ideoloji, əxlaqi-idraki, ailə-məişət və s. qatlarının davranış modellərini özündə daşıyan və sakrallaşdıran mətnlər idi. Bu davranış modellərinin etnik-mədəni sistem səviyyəsində universallığı onlarda daşınan, ötürülən informasiyanın bəşəriliyindən, kollektivin ümumiləşmiş təcrübə və biliyindən gəlirdi.

Hər bir etnosun təcrübəsi kollektiv yaddaşda ümumiləşir. Ənənənin şifahiliyi prinsipi ilə qurulan və işləyən kollektiv yaddaşın hər bir fərd tərəfindən mənimsənilməsinin və ötürülməsinin vasitələrindən biri də atalar sözləri idi. Atalar sözlərinin Azərbaycan etnokosmik varlığında bütün zamanlarda oynadığı bu funksiya Oguz-İslam epoxasında “Ataların sözü Qurana girməz, amma Quran yanında yalın-yalın yalın olur” ehkamu ilə milli düşüncədəki yerini daha da funksionallaşdırır. Bu funksiyanın aktuallığı milli toplumun atalar sözlərində yaşayan milli davranış formullarına günlük ehtiyacı ilə təsdiq olunduğu kimi, zamanla çap olunan atalar sözləri topluları ilə də üzə çıxır.

Müəyyən zaman ritmi ilə çap olunan atalar sözləri kitabları cəmiyyətin bu janra olan ehtiyacını ifadə edir. Filologiya üzrə fəlsəfə doktoru, Azərbaycan folklorunun toplanması və regional strukturunun tədqiqinə öz qiymətli töhfələrini vermiş folklorşünas Mətanət xanım Abdullayevanın

tərtib edərək oxucuların ixtiyarına verdiyi bu atalar sözü toplusu da istisna olmayıb, bu janrın milli düşüncə sistemi üçün aktuallığını nəzəri və praktiki planda bir daha təsdiq edir. Atalar sözlərinin toplanması ilə bir çox görkəmli Azərbaycan folklorşünasları məşğul olmuş, hətta bunların içərisində Əbülqasım Hüseynzadə kimi bütün ömrünü atalar sözlərinə həsr etmiş folklorşünaslar da olmuş və nəticədə bu janrın sanballı milli mətn korpusu yaranmışdır.

Bilirik ki, atalar sözləri epoxal xarakterli janrdır. Hər dövrün atalar sözlərində öz zamanının fiziki və mənəvi təcrübəsi öz əksini tapır. Bu zaman əski olanla yeni olanın münasibəti atalar sözü janrının poetik struktur özünəməxsusluğu çərçivəsində reallaşır. “Yeni olan” yeni zamanın təcrübəsində meydana çıxan məzmun hadisəsi kimi “köhnənin” qəlibinə – formasına oturur. Hər bir xalqın dili məhdud və məlum sayda səs-əlifba qəliblərinə oturuğu və bütün leksik baza bu məhdud-məlum fonem qəliblərinin kombinasiyası olaraq yarandığı kimi, etnosun bütün mənəvi və fiziki təcrübəsi də atalar sözlərinin məlum və məhdud sayda olan qəliblərinə oturur. Etnik stereotiplər məzmunca dəyişə bilər, lakin onların struktur sxemləri sabit qalır. Bu cəhətdən bir etnosun müxtəlif zamanlarda meydana çıxan atalar sözləri məzmunca bir-birini inkar edə bilər, lakin bu halda onların formal struktur qəlibi yenə də eyni olaraq qalır. Məsələn, atəşpərəstlik ideologiyasının pəremiləri islam ideologiyasında qəbul olunmur, ziddiyyətə girir. Lakin məzmunca zidd olan pəremilər eyni qəlibdə təqdim olunur.

TƏDQIQAT METODU

Qarşıya qoyulmuş məsələni həll etmək üçün bir çox kitablarda toplanmış atalar sözlərinə nəzər salınmış, onlar analiz edilərək təhlil olunmuş və nəzərdən keçirilmişdir.

NƏTİCƏ

Atalar sözləri parlaq və mürəkkəbdir. Atalar sözləri ən çox həyat təcrübəsindən yaranmışdır. Onlar qəsdən kimsə tərəfindən deyil, ailənin müşahidələri, ictimai həyat, millətin həyat təcrübəsi nəticəsində təbii olaraq yaranmışdır. Atalar sözləri müxtəlif həyat tərzindəki insanlar tərəfindən istifadə olunur. Xalqın hikməti atalar sözləri ilə aydın şəkildə ifadə olunur və bir adamın sözlərini bilmək yalnız dil biliklərinə deyil, düşüncə tərzinin və insanların xarakterinin daha yaxşı başa düşülməsinə kömək edir.

Müxtəlif millətlərin atalar sözləri bütün millətlərə xas olan hökmləri ifadə edir, lakin hər bir millətin öz etnik xüsusiyyətlərini, adətlərini və tarixi keçmişini nəzərə alaraq ifadə edirlər. Toplanan materialın təhlili göstərir ki, ənənəvi şəkildə lüğətlərdə və istinad kitablarında daha geniş vahidlərin variantları kimi təmsil olunan atalar sözləri və paradoksal təhsili, əslində tamamilə müstəqil danışıqlardır. Atalar sözləri hər hansısa bir kontekstdə əvəz olunmazdır.

ƏDƏBİYYAT SİYAHISI

20. Евгеньева А.П. очерки по синонимике современного русского языка. Кузнецова Э.В. Лексикология русского языка. Москва. 1982: 1-255
21. Law Reed G. Rivarol's 'Morale Indépendante and Pascal. Criticism 1 (3), 1959: 1-257 p.
22. Varlamova M.Y, Bochina T.G, Miftakhova A.N., Interactivity in teaching a foreign language//Journal of Language and Literature. -2016: Vol.7, Is.3. - 198 p.
23. S.Əlizadə. Müdrikliyin sönməyən işığı. Müqəddimə. Oğuznamə. Bakı. 1987:1-112
24. Marağayi Abbasqulu. Əmsali - Türkanə (Atalar sözləri və xalq məsəlləri). 1992: 1-366.

ƏLİ BƏY HÜSEYNZADƏ POEZİYASINDA TURANÇILIQ

Ülviyyə ABDULLAYEVA

Xəzər Universiteti
Doktorant/Azərbaycan ədəbiyyatı
ulviyya.abdulla1@gmail.com
Bakı, Azərbaycan

XÜLASƏ:

Əli bəy Hüseynzadə türkçülük ideologiyasının banisidir. O, türk xalqlarının ən böyük müdafiəçilərindən biri, onların azadlığı uğrunda çarpışan ən böyük amal, fikir qəhrəmanı idi. Coşğun türkçülük fəaliyyəti və fəlsəfi-siyasi görüşləri ilə ədib zəmanəsinin ən böyük mütəfəkkiri, ideoloqu səviyyəsinə yüksəlmişdi. İlk dəfə Əli bəy Hüseynzadə “Mən türkəm, qafqazlı bir türkəm, türk bir müsəlmanam, müsəlman bir insanam. Bu dörd sifətlə də yaşamaq məcburiyyətindəyəm” (2;s.26) – məramı ilə azəri türklərinin milli düşüncə tarixinə “millət” anlayışını gətirərək, turançılıq, azərbaycançılıq ideologiyasının binasını qoymuşdur. Onun türkçülük ideologiyası o zaman Azərbaycanda hökm sürən mürəkkəb ictimai-siyasi şəraitin bilavasitə təzahürü idi. Əli bəyin türkçülük görüşləri bütöv bir ideya cərəyanı kimi məhz Azərbaycanda birinci rus inqilabi illərində çarizmə, müstəmləkəçiliyə, əsarətə, cəhəlat və nadanlığa, milli və dini çəkişmələrə qarşı mübarizədə formalaşmışdır. Bu türkçülüynün əsas milli ideali dini və milli birlik yaratmaq idi.

AÇAR SÖZLƏR: Əli bəy Hüseynzadə, turançılıq, poeziya, vətən.

Giriş

Dünya şöhrətli alim, professor, azərbaycanşünas Tadeuş Sviyatoxovski yazmışdır: “XX əsrin əvvəllərində türk xalqlarına kimliyini bildiren bir nəfər var idi. O da Əli bəy Hüseynzadə idi”.

Ə.Hüseynzadədə turançılıq və türkçülük ideologiyasının mayası Azərbaycançılıq amalı ilə yığılmışdır. Bir-birini tamamlayan bu ideologiyalar onun bütün yaradıcılığında vəhdətdə götürülmüşdür. Əli bəy Hüseynzadə yaradıcılığında “Turan sevgisi”ni bəşəri eşq, “hübbül-bəşər” adlandırır.

Türkçülük, Turançılıq ideyaları Ə.Hüseynzadənin yaradıcılığının əsasının təşkil edir. Əli bəy Hüseynzadə 76 illik ömrünün 50 ildən çoxunu türk xalqlarının ittihadı-birliyi və mədəni-siyasi tərəqqisi uğrunda qızgın mübarizəyə sərf etmişdir.

Təkcə ədəbiyyata deyil, eyni zamanda, ictimai tənqiddə, dünyanın ideoloji lüğətinə çağdaş anlamda sirayət etmiş Turan anlayışı Əli bəy Hüseynzadənin çox gənc yaşlarında İstanbulda yazdığı “Turan” şeiri ilə daxil olmuşdu.

Sizlərsiniz, ey qövmi macar, bizlərə ixvan,
Əcdadımızın müştərəkən mənşəyi Turan.
Bir dindəyiz biz, həpimiz haqpərəstan,
Mümkünmü ayırsın bizi “İncil” ilə “Quran?”
Çingizləri titrətdi şu afaqı sərəsər,
Timurları hökm etdi şahinşahlara yeksər.
Fatihlərinə keçdi bütün kişvəri-kaysər... (1; s.19)

“Turan” şeiri şairin türkçülük və turançılıq ideyasının poetik əksi olmuşdur. Bir qədər sonra yazdığı “Arslan ağzı” şeirində də türklüyü təbliğ edir, türk oğluna vətənin dar günündə onu darda qoymamağı aşılayır:

Vətənimiz bizim islam torpağı,
Torpağımız bizim Arslan yatağı,
Müharibə bizə bir əyləncədir,
Ölüm saçan toplar əl oyunağı.

Əbədiyyən yaşar türkün bayrağı!
Ölümdən qaçarmı vətən uşağı?!
Üstü də, altı da birdir torpağın!
Yer, gök, dəniz bütün Tanrı qucağı! (4; s.19)

Hələ sağlığında məşhur olan Əli bəy Hüseynzadə bütün müsəlman və türk xalqlarının “haqq elçisi”, bu xalqlara nicat yolu göstərən, türkçülük həqiqətlərini təlqin edən “peyğəmbər” (Ziya Göyöl) kimi özünü təsdiqə nail olmuşdur.(1;12) Onun:

Düşmən qırar qapıyı, biz evdə bixəbəriz,
Nə başqa-başqalarız, nə ittihad edəriz!
Ayılmadı qələmiim, bu türk ilə əcəmi.
Nə qoydular yazayım, nə qırdılar qələmi. (1; s.364)

-sözləri (“Hali-vətən”, “Yurd qayğısı” şeiri) təkcə vətəni Azərbaycanda deyil, bütün türk dünyasında böyük ümidlə qarşılanmış və həmrəylik doğurmuşdur. Əli bəy Hüseynzadə bütün ömrü boyu bu hisslərlə nəfəs almış, bu duyğularla yaşamışdır. Onun ən böyük qayğıları millətin, vətənin qayğıları olmuşdur.

Şairin poetik cəhətdən mükəmməl şeirləri sırasında “Hali-vətən”, “Yurd qayğısı” şeiri ilə bərabər “Heyrət, yaxud bir mələyin insanlara xitabı”dır. Hər iki şeirin bir-birilə mənəvi bağlılığı var; belə ki, vətən, onun düşdüyü vəziyyət şairi narahat edir, sual dolu düşüncələrini bildirir. Mələyin insanlara xitabında eyli düşündürücü suallar var:

Nədən bir firqəniz islah edər, bir firqəniz əfsad?
Neçin təsirsizqalmış əcəb bürhanlar? İnsanlar!
Nədən bir firqəniz emar edər, bir firqəniz təxrib?
Neçin xəndani bais dideyi-giryanlar? İnsanlar!
Nədir bin müxtəlif surət? Nədir bin məxtəlif sirət?
Nədir bu ərseyi-hikmət? Nədir cövlanar, insanlar! (5; 103)

Türkçülüyn böyük qurucularının ilklərindən olan Yusuf Akçura Ə.Hüseynzadənin ideyalarını yüksək qiymətləndirərək demişdir: "Türkləşmək, islamlaşmaq, müasirləşmək... türkçülərin fəaliyyətində bir vəchə mahiyyətini haiz olan bu üçlü ümdənin əsl atası Hüseynzadə Əli bəydir". (2; 152-153)

Türkün qüdrətinə inam Ə.Hüseynzadənin əsərlərinin əsas ruhunu təşkil edir. “Türklər ya ölərlər, ya hicrət edərlər, fəqət qul olmazlar” onun turançılıq ideologiyasına xas olan ən əsas fikirdir:

Söyləmişən bənə əncamın nədir
Asiyayı sarsan bu vəqain?
Yoxmudur bu mülkə ümidi-nicat
Bitməyəcəkmidir bu iztirab- (1; 39)

sualına cavab verərək deyir: “Şimdi əziz vətənin sevimli vətəndaşları əcnəbi boyunduruğu altında inləyib duruyor. Uyğu zamanı deyildir. Qarşı durmaq üçün mətanət lazımdır”.

Əli bəy Hüseynzadə Türkiyədə yaşadığı illərdə də Azərbaycanı-Vətəninə bir an belə unutmamışdı. O, Azərbaycandan uzaqda yaşasa da, ömrünün son gününə qədər Vətəni Azərbaycanın azadlıq həsrətini köksündə yaşatmışdır:

Millətə, milliyyətə, hürriyyətə,
Aşiq olan uğrasa da möhnətə,
Yarı-vətən düşsə də gər qürbətə,
Qəm yemə, səbr et! Bu da yahu keçər! (1; s. 60)

30-cu illərin əvvəllərindən etibarən, Atatürkün türk kimliyinə, türk birliyinə diqqət yetirməyə, hətta önəm verməyə başlaması ilə əski turançılar,öz vətənlərindən ümumtürk birliyi eşqilə didərgin düşüb Türkiyəyə pənah gətirmiş “mühacirlər”, o cümlədən də Əli bəy türklüyün mücadilə tarixində yeni bir dövrün gəldiyini düşünürdülər:

...Yurdun sevgisiylə olmuşam ozan,

Ara-sıra böylə düzgülər yazan.
Olsun yazım bənim yurda ərməğan,
Altındakı “Turan” Turanla olur... (1; s. 258)

Əli bəy neçə on illər bundan əvvəl işlətdiyi “Ə.Turan” imzasını yada salır, öz-özünə deyirdi ki, əgər arzuladığımız Turan yoxdursa, daşdıığımız bu “Turan” imzası da şeirin altına yazılmaqdan başqa bir işə yarımaz...

Əli bəyin 1916-cı ildə "Türk ocağı"nda verdiyi konfransdakı son sözləri yuxarıda söylənilən fikirlərin sübutudur: "Əfəndilər, burada konfransımı sona çatdıraraq bunu bir daha sizə xatırlatmaq istəyirəm ki, millətımız adətən istər coğrafi baxımdan, istərsə də tarixən böyük olduğu kimi, hər növ xəstəliklərdən xilas olaraq cismən, əxlaq cəhətdən, maddi və mənəvi baxımdan yüksəlsə Altaylara qədər mütəcanis olan bir kütlənin qərib bir istiqbalında vahid bir cəmiyyət şəklində təcəlli edəcəyinə əsla şübhəniz qalmasın..."

TƏDQİQAT METODU

Bu məqalədə milli tariximizə görkəmli publisist, tənqidçi, şair, nasir, tərjüməçi və filosof kimi daxil olmuş Əli bəy Hüseynzadə, eyni zamanda, poeziyada istiqlalıyyət uğrunda mübariz, milli qurtuluş məramının çarçısı, Turan aşığı kimi nəzərlərdən tədqiq edilmişdir.

Türkçülüynün yaranma tarixini türk millətinin yaranma tarixi ilə deyil, türk millətinin milli şüurunun yaranması ilə bağlamaq lazımdır. Türk xalqlarına qarşı yönəldilmiş təhqiredici hadisələr millıyyət şüurunun, türkçülüynün partlayışına və yaranmasına səbəb olmuşdur. Bu çıxış nöqtəsi türkçülük aksiomunun qarşısızalınmaz bir qüvvəyə çevrilməsılə nəticələnmişdir.

Belə bir nəticəyə gəlmək olar ki, Türkçülük, turançılıq türk millətinin öz varlığını haqlı olaraq müdafiə etmək, milli mənlıynını qorumaq istəyindən doğmuş bir ideologıyadır.

NƏTİCƏ

Türkçülük hərəkətinin bir küll halında yaranması və formalaşması üçün müəyyən vaxt lazım gəlmişdir. Türkçülük ideologıyasının Ə.Hüseynzadə tərəfindən zamanında irəli sürülməsi, əslində, dünyanın müxtəlif yerlərində yaşayan bütün türk qövmələrini birləşdirmək ehtiyacından irəli gəlirdi. Əli bəy Hüseynzadə ortaq türk dilini türk dünyasının körpüsü hesab etmişdir. Türkiyədə, Azərbaycanda, türk dünyasında onu, hər şeydən əvvəl, türkçü, turançı ideoloq kimi qəbul edirlər. Bütün türk xalqlarını vahid bir ideya - Turançılıq ətrafında birləşdirmək çətin olsa da, türk xalqlarının məariflənməsi, siyasi təşkilatlanması və bir məfkurə halında özünü hiss etməsi üçün bu ideya müəyyən formul rolunu oynamışdı.

ƏDƏBİYYAT SİYAHISI

1. AMEA Nizami adına Ədəbiyyat İnstitutu. "Böyük ədib və mütəfəkkir Əli bəy Hüseynzadə". Bakı, "Elm", 2015, 483 s.
2. Əhmədli Bədirxan "Türkçülüynün üçlü formulu: nəzəri və tarixi aspektləri". "Elm və təhsil", Bakı, "Elm və təhsil", 2019, 288 s.
3. Hüseynzadə Əli bəy. Seçilmiş əsərləri. 2 cildə, I cild, Bakı, "Çaşıoğlu", 2007, 579 s.
4. Hüseynzadə Əli bəy. Seçilmiş əsərləri. 2 cildə, II cild, Bakı, "Çaşıoğlu", 2007, 495 s.
5. Azər Turan. Moskva, "Salam press", 2008, 208 s.

MİRZƏ ƏLƏKBƏR SABİRİN TƏNQİDİ REALİST UŞAQ ƏSƏRLƏRİ

Ramiz QASIMOV

Amea Naxçıvan Bölməsi
İncəsənət, Dil Və Ədəbiyyat İnstitutu
ramizasef@yahoo.com.tr

Naxçıvan şəhəri, Naxçıvan Muxtar Respublikası

XÜLASƏ

Məqalədə görkəmli yazıçı Cəlil Məmmədquluzadə ilə başlayan tənqidi realizmi özünün böyük istedadla yazılmış şeirlərilə inkişaf etdirən və zənginləşdirən böyük satirik şair M.Ə.Sabirin tənqidi realist uşaq əsərlərinin tədqiq edilməsi başlıca məqsəd təşkil edir. Sabirin "Molla Nəsrəd-

dinin yorğani”, “Molla Nəsrəddin və oğru”, “Oxutmuram əl çəkin”, “Dinmə uşaqdır uşağım”, “Bah, nə görübdür bizim oğlan oxumaqdan” və b. çoxsaylı satirik şeir və əsərlərində uşaqlarda tənqidi düşüncə, ictimai mühiti fəal dərk, proseslərə çevik münasibət və s. kimi bədii keyfiyyət və məqsədlər əks olunur. Azərbaycan milli tənqidi realizminin görkəmli nümayəndəsi Mirzə Ələkbər Sabirin yaradıcılığı əsasında tənqidi realist uşaq əsərlərinin öyrənilməsi, ədəbi-estetik səciyyəsi və xüsusiyyətlərinin təhlil olinması işin aktuallığını müəyyənləşdirir. Məqsəd Sabirin tənqidi realist uşaq əsərlərini tənqidi realizm metoduna uyğun təhlil etmək və onun ədəbi-bədii missiyasını, əxlaqi, mənəvi keyfiyyətlərini ümumiləşdirmək, tərbiyədəki rolunu göstərməkdir. Sabirin əsərləri uşaq ədəbiyyatı kontekstində təhlil edilsə də, tənqidi realist estetik baxımından burada ilk dəfə təhlil və tədqiq olunur. Məsələnin əhəmiyyəti ondadır ki, tənqidi realizm yaradıcılıq metodunun ədəbi-estetik səciyyəsinə əsasən M.Ə.Sabirin də uşaq əsərləri uşaq və gənclərin tərbiyəsində mühüm mənəvi rolunu oynaya bilər, onlarda fəal və təhlilçi şəxsiyyətin formalaşmasına səbəb ola, ictimai mühitə inteqrasiyada, yeni dəyərləri öyrənməkdə, xüsusilə şəxsiyyət üçün lüzumlu davranışların, tələbatların mənimsənilməsində, ümummilli ideallar naminə fəal ictimai insan kimi yetişməyə stimül verə bilər.

AÇAR SÖZLƏR: Mirzə Ələkbər Sabir, tənqidi realizm, uşaq ədəbiyyatı

GİRİŞ

Tədqiqat işində məqsəd Azərbaycan milli tənqidi realizminin görkəmli nümayəndəsi və sütunlarından olan Mirzə Ələkbər Sabirin uşaq ədəbiyyatı istiqamətində yazılmış əsərlərini tənqidi realist yaradıcılıq metodu və ədəbi cərəyanı istiqamətində öyrənməkdir. Bunun üçün Mirzə Ələkbər Sabirin uşaq əsərləri konkret nümunələr üzərində analiz, sintez, müqayisə, ümumiləşdirmə kimi metod və üsullar tətbiq edilməklə ümumilikdə öyrənilir, qüdrətli satirik şairin tənqidi realist yaradıcılıq metoduna uyğun yazılan əsərləri digərlərindən fərqləndirilərək ideya-estetik xüsusiyyətləri, tərbiyəvi əhəmiyyəti, ictimai məzmunu və s. kimi səciyyəvi xüsusiyyətləri göstərilir, təhlil və tədqiq olunur. Azərbaycan ədəbiyyatşünaslığında, xüsusilə uşaq ədəbiyyatı istiqamətində aparılan tədqiqatlarda Mirzə Ələkbər Sabirin uşaq əsərləri ilə bağlı yazılmış və konkret fikirlər deyilmişdir. Q.Namazov, Z.Xəlil, F.Əsgərov, R.İsmayılov və başqa uşaq ədəbiyyatı tədqiqatçılarının əsərlərində XX əsrin uşaq ədəbiyyatının qüdrətli nümayəndəsi kimi Sabirin də əsərlərindən bəhs edilmişdir. Lakin bu qüdrətli sənətkarın müxtəlif yaradıcılıq metodları baxımından yazılmış əsərləri ümumi şəkildə öyrənilmiş, yaradıcılıq metodları cəhətindən fərqləndirilməmiş, konkret olaraq tənqidi realizm yaradıcılıq metoduna uyğun əsərləri öyrənilməmiş, təhlil və tədqiq olunmamışdır. İlk dəfə burada məhz konkret yaradıcılıq metodları səviyyəsində tədqiqat aparılaraq böyük molla-nəsrəddinçi şair Mirzə Ələkbər Sabirin əsərləri uşaq ədəbiyyatı kontekstində təhlildən keçirilir, onun ideya-etik və estetik məsələləri öyrənilir.

Ümumiyyətlə, milli oyanış dövrü kimi səciyyələnən XX əsrin əvvəllərində uşaq ədəbiyyatının yaranması da aktual məsələlərdən idi. M.Ə.Sabirin “Dəbistan” jurnalının redaktorunun xahişi ilə uşaq əsərləri yazması da məlumdur (2, s. 102). Tənqidi realizmin hünərvər şairi M.Ə.Sabir məktəb və tərbiyə məsələsinin əhəmiyyətinə daha böyük həssaslıqla yanaşmışdır. Tənqidi realizmin ikinci böyük sütunu və onun “ağır artilleriyası” olan M.Ə.Sabir həm bir tərəfdən məktəbsizlik və təhsilsizliyin yaratdığı nöqsanları bədii hədəfə çevirməklə tənqid etmiş, digər tərəfdən də məktəbə, təhsilə çağırış etmiş, motivasiya yaratmaq əzmi göstərmişdir. Həm də tanınmış bir müəllim olan Sabir öz təcrübəsindən də çıxış edərək məktəb və təhsili xalqın gələcəyinin qarantı hesab etmişdir. Necə ki görkəmli pedaqoq-ədiib M.T.Sidqi məktəbi “cəhalət dərdinin dərmanı” adlandırmışdı. Vaxtilə ədiib özü bu xüsusda yazırdı ki *“əmin oluruq ki, ...millət pişrəftinə vəsileyi-nəcat olan ruhanilərimiz, ürəfalarımız, sərmayədarlarımız ...hər cəhətlə ən geridə qalmış cəmətiizi və məarifsizlikdən xərəbəzarə dönən vətənimizi ciddi şərəfləndirəcək olan mərtəbəyi-əqsəlkəmalə dəxi isal etdirib, istiqbalımız üçün daha parlaq vəsilələr ...sai olacaqlar”* (4, s. 190). Sabir xüsusi şövqlə XX əsrin tələbi və ehtiyacına uyğun olaraq xalqın nicatını məktəbdə, təhsildə görərək “Məktəb şərqişi”, “Məktəbə təğrib”, “Elmə təğrib” kimi

maarifçi realist əsərlərlə məktəbə çağırış edir, uşaqlara həvəs və maraq aşılayırdı. Onun “Məktəb uşaqlarına töhfə”, “Məktəb şagirdlərinə töhfə” kimi əsərlərində böyüklərin uşaqların təlim və tərbiyəsi yolunda vəzifələri də gündəmə gətirilirdi. Artıq qeyd edildiyi kimi, bu şeirlər maarifçi realist üsluba aid idi və burada fərdlər qarşısında maarifə çağırış məsələləri yer alırdı və ictimai səadətə nail olunmasında fərdlərin maariflənməsinə inam bəslənilirdi. Bu kimi əsərlərdə maarifsizlik ictimai bəla, gerilik kimi göstərilə də, onun səbəb və nəticələri təhlil edilmir, daha çox fərdin bəlası, faciəsi olaraq təsvir edilir. Yəni problem təfərrüatlı ictimai problem səviyyəsinə qaldırılmır, sosial təhlil aparılmır. Uşaqlar üçün yazılmış əsərlərdə də maarifə, elmə, məktəbə çağırış, dəvət daha çox təzahür olunur, təhsilin uzaq düşdüyü ictimai mühitdə uşaqlarda təhsilə məhəbbət hissləri aşılır, xoşbəxtliyin açarı kimi göstərilir, elm öyrənməyə motivə edilir. “Məktəb şərqisində” məktəbin malik olduğu üstünlükləri qabardaraq onu marşa çevirən ədib “Məktəb təğrib” əsərində “Get məktəbə cavanım” kimi şüarlarla səsələnir, uşaqları məktəbə, elmə, maarifə səsələnir, təhsili təlqin edirdi.

Elm öyrən, imtəhan ver,

Öz fəslini nişan ver.

Qədrini bil elmü fəzlin,

Elmin yolunda can ver (4, s. 109) –

deyən şair elmi, məktəbi insanın taleyi üçün ucada, zirvədə görürdü.

Elmin izzəti payidar olur,

Cəhlin nikbəti canşikar olur.

Hər kəs elm oxur, bəxtiyar olur,

Millət elm ilə bərqərar olur (4, s. 110) deyər, “Elmə təğrib” şeirində elmin faydasını ümummilli inkişafda daha ziyadə görür və şöhrətə mindirirdi.

Böyük ədib vaxtilə “Zəman nə istəyir? Amma biz?..” başlıqlı məqaləsində o dövrün aktual məsələlərini təhlil edərək bu qənaəti ifadə və ehmal edirdi ki: “*o cavanlar rahi-nicata, təriqi-səadətə dəlil, hadi ola bilir ki, oxumuş olalar, ali mədrəsələrdə təhsili-elm, təhsili-kəmalat etmiş olalar. Ana dillərindən, dini əmrlərindən ...kafi qədər xəbərdar olmuş olalar*” (4, s. 205). Bu fikirlərdə də hələ maarifçi realist Sabirin maarifə olan inamından doğan təəssüratlar yer alır. Lakin böyük tənqidi realist şair M.Ə.Sabir artıq “Oxutmuram əl çəkin”, “Dinmə, uşaqsız uşağım”, “Təhsilü-ülüm”, “Ata nəsihəti”, “Bilməm nə görübdür bizim oğlan oxumaqdan”, “Ol gün ki sənə xaliq edər lütf bir övlad” və b. bu kimi əsərlərlə təkcə maarifə, təhsilə ümid bəsləmir, ona çağırış etmir, eyni zamanda tənqidi realizmin imkanlarına uyğun məsələ ictimailəşir, sosial təhlil yer alır, maraf və məktəbə olan ictimai münasibətsizlik, onu yaradan səbəblər göstərilir və tənqid və ifşa edilir. Sabir bu kimi əsərlərində “*bir tərəfdən məktəbin, təlim-tərbiyənin əhəmiyyətini dərk etməyən nadan gənclərə yazırsa, digər tərəfdən, məktəblə bağlı ümumi pədaqoji məsələlərdən söhbət açır*” (1, s. 100). Adıgedən əsərlər dil cəhətdən də fərqli təsir bağışlayır, özünün sadəliyi, anlaşılıqlığı ilə diqqət cəlb edir. “*Uşaq ədəbiyyatı uşaqların yaş səviyyəsinə münasib bir üslubda*” (7, s. 5) yazıldığı artıq deyilmişdir. Ümumiyyətlə, tənqidi realist əsərlərdə tənqidi realist metodun tələblərinə uyğun olaraq çox sadə, anlaşılıq, xalq danışığı dilinə yaxın tərzdə yazılır. Burada sadə cümlələr, danışığı sintaksisi və daha çox ümumişlək, anlaşılan leksika üstünlük təşkil edir. Ümumiyyətlə, düzgün müşahidədir ki, “*Sabirin uşaq şeirlərinin dili sadə və aydındır*” (5, s. 51). Yeri gələndə zarafat və yumor da bu sadə dilin imkanları və texnikası tərkibinə daxil olur. Bu baxımdan bir az əvvəl də dediyimiz kimi, fərqli metodlarda yazmış M.Ə.Sabirin əsərlərində də bu fərqlilik özünü göstərir. Artıq qeyd etdiyimiz kimi, Sabirin “Məktəb şərqisi”, “Elmə təğrib” və b. əsərlərlə “Oxutmuram əl çəkin”, “Dinmə uşaqsız uşağım” və b. əsərləri arasında məzmun-metod fərqi olduğu kimi dil-üslub fərqi də vardır. Sabirin mənzumələri, xüsusilə də “Molla Nəsrəddin”də çap edilən əsərləri, əlbəttə, “Dinmə, uşaqsız uşağım”, “Oxutmuram, əl çəkin”, “Nə görübdür bizim oğlan oxumaqdan”, “Təhsilü-ülüm”, “Ata nəsihəti”, “Bilməm nə görübdür bizim oğlan oxumaqdan”, “Ol gün ki sənə xaliq edər lütf bir övlad” və s. çoxsaylı əsərlərinin dili digərlərindən fərqli olaraq tənqidi realist metoda uyğun olaraq sadəliyi, xalq danışığı dilinə

yaxınlığı və texnikası etibarilə seçilir. Hətta qüdrətli şairin “Uşaq və buz”, “Yaz günləri” kimi şeirləri dil-üslub baxımından o qədər sadə və anlaşıqlıdır ki, digərlərlə müqayisə oluna bilməz. Amma, əlbəttə, bu, hər şeydən əvvəl, həmin əsərlərin hansı yaş fərqləri üçün yazıldığını da dərhal nümayiş etdirir. “Uşaq və buz”, “Yaz günləri” kimi əsərlər sırf kiçikyaşlı uşaqlar üçün yazıldığı üçün onların yaş psixologiyası və metodikasına uyğun olaraq çox sadə, anlaşıqlı bir dildə, kiçik həcmdə, oynaq tempdə, heca vəznində, yeddihecalı şeir şəklində yazılmışdır. Bu da şeirin həm anlaşılması, həm də rahat oxunması və mənimsənilməsi üçün ən mümkün şərait yaradır və s. Lakin bununla belə, əlbəttə ki, bu əsərlər tənqidi realist uşaq əsərləri deyil. Lakin bir az əvvəl adları çəkilən və “Molla Nəsrəddin”də nəşr edilən bir sıra digər əsərlərində sosial təhlil, tipik təqdim, ifşa və tənqid özünü göstərir. Tənqidi realist metoda uyğun olaraq tip bütün mənəvi-psixoloji keyfiyyətlərlə özünün portretini yaradır. Əslində tipin öyünərək özünü mədh etdiyi keyfiyyətlər ictimai ideallar və inkişaf baxımından inkar və ya ifşa olunur. Əslində ictimai inkişaf, sosial rifah, milli istiqlal naminə oxumağın aktualıq kəsb etdiyi bir zamanda tipin “oxutmuram, əl çəkin” nidası ciddi satirik tənqidlə qarşılır. Və yaxud ədəbin, mərifətin insana yüksək keyfiyyət hesab olunduğu bir zamanda ananın “dinmə, uşaqdır uşağım” kimi bəhanələrlə övladının tərbiyəsinə, ədəb və əxlaqı yetkinliyinə kölgə salması narahat duyğularla təqdim və tənqid edilir. Bu əsərlər ciddi sosial məzmunu ilə diqqət cəlb etdiyi və uşaqların qayğılarını əhatə etdiyi üçün həm əsl uşaqlar, həm də uşaqlığını qoruyan, sosial yaş baxımından uşaq qalanlar üçündür. Ona görə də tənqidi realist metoda yazılmış elə əsərlər var ki, onların aidiyyəti həm sırf uşaq yaşlı adamlar, həm də sosial yaş etibarilə böyük olub uşaq düşüncəsində qalanlar üçün müvafiqdir.

Tədqiqatlı işi struktur olaraq üç hissədən ibarətdir.

TƏDQIQAT METODU

Qarşıya qoyulmuş məsələni həll etmək üçün tədqiqat işində analiz, sintez, müqayisə kimi tədqiqat metodu və üsullarından istifadə edilərək böyük satirik şair Mirzə Ələkbər Sabirin yaradıcılığında tənqidi realist uşaq əsərləri öyrənilmiş, konkret nümunələr üzərində təhlillər aparılaraq görkəmli şairin maarifçi realist uşaq əsərlərlə tənqidi realist uşaq əsərləri bir-birindən fərqləndirilmiş, onları fərqləndirən səciyyəvi xüsusiyyətlər göstərilmiş, tənqidi realist uşaq əsərlərinin xarakteristikası təqdim edilmişdir. Məlum olur ki, Sabirin yaradıcılığında fərqli metod və yanaşmalar mövcud olmuşdur. Bu mənada M.Ə.Sabirin “Məktəb şagirdlərinə töhfə”, “Elmə təğrib”, “Məktəbə təğrib” və b. əsərlərini maarifçi realist üslubda yazılmış əsərlər kimi səciyyələndirmək olar. Bu əsərlərdə pozitivizm, yəni maarifçi istiqamət, maarifə, elmə, təhsilə çağırış və ümid motivləri əsas yer tutur. Cəmiyyətdəki problemlərin fərdlərin maariflənməsi yolu ilə həlli ümidləri bu əsərlərin səciyyəvi tərəfidir. Bu əsərlərdə ictimai təhlil, konkret eyib və nöqsanları göstərmə, tipikləşdirmə və s. kimi tənqidi realizmə xas keyfiyyətlər yoxdur.

Böyük ustadın “Yaz günləri”, “Uşaq və buz” və bu kimi bir qisim əsərləri isə sırf uşaqlar üçün yazılması və uşaqlarda elmə, məktəbə, dərsə, öyrənməyə motivasiya yaratması ilə əhəmiyyət qazanır. Amma bəzi əsərləri, o cümlədən “Yalançı çoban”, “Molla Nəsrəddinin yorğanı”, “Molla Nəsrəddin və oğru”, “Artıq alıb əskik satan tacir” kimi mənzumələri, “Oxutmuram əl çəkin”, “Dinmə uşaqdır uşağım”, “Bah, nə görübdür bizim oğlan oxumaqdan” və s. əsərləri isə, fikrimizcə, tənqidi realist metoda yazılan, uşaqların taleyi, gələcək idealları kimi vacib mövzu və problemləri əhatə etməsi etibarilə uşaq ədəbiyyatının gözəl, sanballı nümunələri sırasına daxil olan əsərləridirlər. Qüdrətli şairin bu kimi əsərləri tək-cə kiçikyaşlı uşaqlar üçün deyil, həmçinin böyükyaşlı adamlar və yaxud uşaqlığını qoruyanlar, sosial yaş etibarilə uşaq qalanlar üçün də maraqlı olub, vacib sosial məsələləri özündə ehtiva edir. Necə ki haqlı deyilmişdir ki: *“Yaxşı uşaq ədəbiyyatı nümunələrini böyüklər də maraqlı oxuduqları kimi, uşaqlar da öz növbələrində tez böyüməyə can atır”* (5, s. 3-4). Xüsusilə satiralarında böyüklər üçün uşaqların taleyi ətrafında ciddi qayğılar və vəzifələr müəyyənləşdirir, təhsilə, elmə xor baxan köhnə düşüncəli, mövhumatçı valideynləri tənqid və təshih edir. Bu mənada adıgedən əsərlər haqqında bəhs edilərkən deyilməlidir ki, bu əsərlərdə: 1. ciddi, aktual sosial məsələlər öz əksini tapır; 2. ictimai-mənəvi problemlər bütün tipik səciyyəsi ilə ehtiva və əks olunur, tipik xarakter və

obrazlar yaradılaraq tənqid vasitələri əyaniləşdirilir, habelə geriliyi əks etdirən sosial yaş probleminə toxunulur; 3. ictimai-mənəvi nöqsanlar tənqid və ifşa olunmaqla yeni dəyərlər aşılır, müasir, çevik və inkişafetdirici düşüncəyə dəvət edilir və s.

NƏTİCƏ

Aparılan tədqiqatlar nəticəsində bu qənaətlərə gəlinir ki:

- Müxtəlif yaradıcılıq metodları əsasında yazan M.Ə.Sabir həmçinin zəngin uşaq ədəbiyyatı nümunələri yaratmışdır;

- Sabirin maarifçi realist üslubda yazılmış uşaq əsərlərindən başqa tənqidi realist metodla yazılmış çoxsaylı uşaq ədəbiyyatı nümunələri də vardır. Bu əsərlər içərisində orijinal əsərlərlə bərabər iqtibaslar da müəyyən yer tutur;

- Şairin “Məktəb şərqi”, “Məktəbə təğrib”, “Uşaq və buz”, “Yalançı çoban”, “Yaz günləri” və b. kimi şeirləri dilinə, məzmununa, bədii məqsədinə, xüsusilə uşaqlarda təhsilə, maarifə çağırış şüarları və bəslədiyi ümidə görə maarifçi realist səciyyə daşıyır;

- Sabirin tənqidi realist uşaq əsərləri dilinin sadəliyinə, tipin aydın təsviri və təqdiminə, köhnə əxlaq və düşüncəni tənqid, yeni düşüncə tərzini və əxlaqa çağırışına, yeni dəyərlər formalaşdırma xüsusiyyətlərinə və sairə görə fərqlənərək özünəməxsus səciyyə qazanır;

- Böyük satirik şairin “Dinmə, uşaqdır uşağım”, “Oxutmuram, əl çəkin”, “Nə görübdür bizim oğlan oxumaqdan”, “Təhsilü-ülüm”, “Ata nəsihəti”, “Bilməm nə görübdür bizim oğlan oxumaqdan”, “Ol gün ki sənə xaliq edər lütf bir övlad”, “Çatlayır, xanbacı, qəmdən ürəyim” və başqa şeirləri tipikləşdirmə səciyyəsi, köhnə dəyərləri tənqid, yeni əxlaq və dəyərlərə çağırış, yaxşı ilə pisin, zəruri ilə gərəksizin təhlili, dilinin sadəliyi, satirik və ya yumoristik ifşa və s. kimi keyfiyyətlərinə görə tənqidi realist üslubda yazılmış uşaq ədəbiyyatı nümunələrinə aiddirlər və s.

- Cəlil Məmmədquluzadənin nəsrində olduğu kimi, Sabirin də tənqidi realist əsərlərində konkret xronoloji yaş etibarilə uşaq olan obrazlarla bərabər, sosial yaş etibarilə uşaqlardan fərqlənməyən və hələ uşaq qalan obrazlar da əsaslı yer tutur. Bu mənada Sabirin əsərlərində xronoloji yaş etibarilə uşaq olan oxuculara müraciət olduğu kimi, sosial yaş etibarilə uşaqlardan fərqlənməyən və hələ uşaq qalan oxuculara da müraciət diqqəti cəlb edir. Bu cəhətdən şairin bir sıra əsərlərinin uşaq ədəbiyyatı adı altında ümumiləşdirilməsini milli tənqidi realizmin tələbləri daxilində qəbul etmək doğru olar;

- Aparılan təhlillər həm ümumilikdə, həm də konkret olaraq böyük realist şair Sabirin yaradıcılığında uşaq əsərlərini fərqli yaradıcılıq metodları, bədii məqsəd və səciyyə fərqliliklərini müəyyənləşdirməyə, məzmununu başa düşməyə və s. səmərəli imkanlar yaradır;

- Tədqiqat işinin də üstünlüyü ondan ibarətdir ki, ilk dəfə qeyd edilən konkret məsələlər və təhlillər məhz bu elmi işdə həyata keçirilmişdir.

ƏDƏBİYYAT SİYAHISI

1. Xəlil Z., Əsgərli F. Uşaq ədəbiyyatı. Pedaqoji Universitetin nəşriyyatı (kitab). Bakı/Azərbaycan. 2011:1-498.
2. Namazov Q. Azərbaycan uşaq ədəbiyyatı. “Maarif” nəşriyyatı (dərslük). Bakı/Azərbaycan. 1983: 1-276.
3. Sabir M.Ə. Hophopnamə. İki cildə, I c. “Şərq-Qərb” nəşriyyatı (kitab). Bakı/Azərbaycan. 2004: 1-384.
4. Sabir M.Ə. Hophopnamə. İki cildə, II c. “Şərq-Qərb” nəşriyyatı (kitab). Bakı/Azərbaycan. 2004: 1-384.
5. Yusiföglü R. Uşaq ədəbiyyatı. “Şirvanşər” nəşriyyatı (dərs vəsaiti). Bakı/Azərbaycan. 2006: 1-268.

İNTERNET RESURLARINDA XALQ DEYİMLƏRİNİN YAYILMA VƏ ÖTÜRÜLMƏSİ

GÜNAY HƏSƏNOVA MƏTLƏB QIZI

AMEA Folklor İnstitutu
Folklorşünaslıq
gunay_yusifzade@mail.ru
Azərbaycan, Bakı

Xülasə

Şifahi söz sənətinin özü qədər tarixə malik, xalqın fikir və düşüncələrini özündə ehtiva edən, atalar sözlərindən daha yığcam və qısa olaraq, dilimizin zənginliyini nümayiş etdirən xalq deyimlərinə internet resurslarında da rast gəlinir. Məqalədə xalq deyimlərinin internet mühitində necə və hansı şəkildə yayılma və ötürülməsi təhlil edilmişdir. İnformasiya kommunikasiya texnologiyalarının verdiyi imkanlar sayəsində xalq deyimlərinin daha çox ötürüldüyü sahələr diqqət mərkəzinə gətirilmişdir. Sosial şəbəkələrdə yaradılan səhifələrlə bağlı paylaşımların internet folklorunda xalq deyimlərinin aktuallığına təsir etməsi barədə fikirlər irəli sürülmüşdür. Şifahi söz sənətinin istənilən janrının, xüsusilə də xalqın birbaşa həyatı, düşüncə tərzini əks etdirən xalq deyimlərinin internet resurslarında yayılması, ötürülməsi ilə bağlı mövzu hazırda aktual olmaqla yanaşı, folklorun hər zaman canlı və diri qalması üçün əsasdır.

İnternet resurslarında xalq deyimlərinə aid konkret nümunələr gətirilməklə həm ənənəvi folkloradakı ekvivalenti ilə birgə müqayisəli şəkildə izah edilmiş, həm də harada yayılması və ötürülməsi ilə bağlı münasibət bildirilmişdir.

Açar sözlər: internet, internet resursları, xalq deyimləri, xalq deyimlərinin yayılma və ötürülməsi, sosial şəbəkələr.

Folklorun ötürülmə və yayılma mexanizmindən danışarkən klassik irsin necə bu zamana kimi gəlib çatması sual olaraq diqqət doğurur. Əgər bu gün ənənəvi folklor neçə əsrlərdən bəri zamanın sınağından çıxma-çıxa bu günə qədər gəlib çatıbsa və bu gün də klassik irsin xüsusiyyətlərini özündə qoruyub saxlaya bilirsə demək ki, hazırda mövcud olan virtual folklor da ənənəvi folklor kimi neçə əsr sonra yaddaşda qalması üçün növbəti nəsillərə ötürülməlidir. Lakin ənənəvi folklor virtual folklorla transformasiya olunarkən onun hansı ötürülmə tezliyində malik olması və ya hansı şərtlər daxilində yayılması, ötürülməsi və s bu kimi amillər təhlil olunmalıdır. Belə ki, bir amili xüsusilə vurğulamaq lazımdır ki, ənənəvi folklor bu gün də yaşayır və gələcək nəsllə ötürülür. Hətta virtual folklor belə ənənəvi folklorun qəlibi üzərində formalaşır, müəyyən məzmun və ya forma dəyişikliyinə uğrayır, lakin istənilən halda öz kökündən uzaqlaşmır. Ənənəvi folklor bu və ya digər şəkildə şifahi yolla ötürülür və nəsil-dən-nəslə şifahi yaddaşın verdiyi imkanlar daxilində müxtəlif variantlarda yayılma tezliyi qazanırdı. Virtual folklorun mövcudluğu birbaşa internetlə, informasiya-kommunikasiya texnologiyaları ilə bağlı olduğu üçün onun yaranması da, formalaşması da, yayılması və hətta ötürülməsi də birbaşa internetin sayəsində mümkün ola bilər. İnternet mühiti hər kateqoriya insanın cəmləşdiyi bir mühitdir ki, hansı ki burada irqindən, cinsindən, dilindən, dinindən asılı olmayaraq hər sosial qrupa məxsus insanların cəmləşəcəyi bir məkan rolunu oynaya bilər. Deməli, bu mühit müəyyən sosial qrupa malik insanların cəmləşdiyi bir mühit olaraq, özündə müxtəlif keyfiyyətlərə malikdir və bu mühit özü ilə öz düşüncəsini, öz ideyalarını, öz maraqları və amallarını yaratmış olur. Çoxluqla qəbul edilən fakt ki, istifadə etdiyimiz telefonlarda mövcud olan whatsapp proqramı vasitəsilə yaratmış olduğumuz qruplar mövcuddur ki, hansı ki qrup üzvləri ən azı üç nəfərdən yuxarı olmaqla yaradılır. Bu qrupların eyni zamanda digər proqramlarda, sosial şəbəkələrdə də yaradılması mümkündür. Belə qrupa üzv olan tərkib belə folklor qrupu yarada bilər.

Virtual folklorun internet resurslarında mövcudluğu onun məhz internet vasitəsilə ötürülməsini şərtləndirir. Virtual folklorun hazırda daha çox sosial şəbəkələr üzərindən ötürülməsi

aktiv şəkildə özünü göstərir. Facebook, instagram, odnoklassik, twitter, skype, whatsApp və bu kimi digər sosial şəbəkələrin, bloq və forumların hesabına virtual folklorun yayılması və daha çox arenada ötürülməsi mümkün olur. Sosial şəbəkələrdə folklor nümunələrinin paylaşılması məqsədlə yaradılan səhifələr vardır ki, hansı ki bu səhifələrə üzv olan istifadəçilər tərəfindən həmin nümunələrin paylaşılmasının mümkünüyü sayəsində folklorun daha geniş müstəvidə yayılması məsələsi aktuallaşmış olur.

“Ənənənin ifadəsi kimi folklor kompüter texnologiyaları və internet meydana gəlməmişdən əvvəl də insan yaddaşı, davranışı, emosional-psixoloji ehtiyacın spontan ifadəsi və s. hesabına mövcud idi və üz-üzə ünsiyyət şəklində icra olunur, ötürülür və yayılırdı. Lakin hazırda bu proses kompüter arxasında əyləşən, qlobal informasiya şəbəkəsi – internet istifadəçiləri və iştirakçıları tərəfindən texnoloji mühitin verdiyi imkan və yeniliklər əsasında əvvəlki dövrdən tamamilə fərqli şəkildə cərəyan etməkdədir. Odur ki, bu şərtlər və reallıqlar zəminində ortaya çıxan folklor məhsullarının da araşdırılması və dəyərləndirilməsi həmin nümunələri meydana çıxaran universiumun - insan, gerçəklik və texnologiya bütövünün təbiətinə, strukturuna və funksiyasına uyğun olmalıdır” (5, 270).

Qlobal informasiya sistemi hesabına qloballaşmanın daha sürətli getdiyini qeyd edən K.W.Violetta “Qloballaşma mərhələsində e-folklor” məqaləsində qeyd edir ki “Son on ildə internetin qlobal informasiya sistemi kimi populyarlığı hesabına populyarlaşma prosesləri son dərəcə sürətlənmişdir. Müasir elektron texnologiya uzaqda və yaxında yaşayan insanlar arasında yeni bir kommunikasiya üsulu meydana gətirmişdir. İnsanlar mobil telefon və internetdən yalnız informasiya əldə etmək məqsədilə deyil. Əyləncə və əlaqə, həmçinin fərdi baxış və düşüncə mübadiləsi üçün istifadə edirlər (4, 248). Adi mobil telefondan hansı məqsədlər üçün istifadə etməyin mümkünlüyünün dəyişməsi hər il internetin sürətli inkişafına bağlıdır. Belə ki, 90-cı illərin əvvəlində telefondan sadəcə rabitə qurmaq vasitəsi kimi istifadə edilirdisə, bu gün bu rabitə misilsiz dərəcədə güclü inkişafa bağlı olaraq daha çox üstünlüklər qazanmışdır. Mobil telefonda İKT-nin verdiyi texnoloji imkanlar sayəsində bir çox proqramlar vasitəsilə artıq ünsiyyəti belə nəinki səsli, hətta görüntülü qurmaq mümkündür. Folklorun yayılması və ötürülməsində mobil telefon tətbiqlərinin də rolu danılmazdır. Ən sadə hesab edilən, whatsApp proqramı və orada yaradılan qruplar vasitəsilə folkloru yaymaq, ötürmək mümkünlüyü mövcuddur. Hətta əvvəlcədən hazırlanmış mətnlərin (şablon mesajların) göndərilməsi daha aktualdır. Bu daha çox bayram və özəl günlərdə gündəmə gəlir. Məhz Novruz bayramı ərəfəsində, xüsusilə çərşənbə günlərinin hər birinə aid xalq deyimlərinin video rolklər, şəkili yazılar əsasında hazırlanmış internet nümunələrinin mobil telefon vasitəsilə istifadəçilərə göndərilməsi hallarına rast gəlinir. Belə rolklər, şəkili yazıların kim tərəfindən yaradılması məlum deyil. Hətta belə şablon videoların sürətlə yayılması müşahidə edilir. Video, animasiya ilə birlikdə səsli mesajların göndərilməsi xüsusilə vurğulanmalıdır. Bu hal folklorun anonimlik prinsipinə bağlı olaraq, internet mühitində yaradılan folklor nümunələrində daha güclüdür.

Türk alimi Şeref Boyraz mobil telefon mesajlarının folklor mahiyyətli olması ilə əlaqədar araşdırma aparmışdır. Müəllif mobil telefon mesajlarına folklor mətnləri kimi yanaşmış, yuxarıda qeyd etdiyimiz kimi internetdə müxtəlif əlamətdar günlərlə bağlı kim tərəfindən yaradılması bəlli olmayan hazır mesajlar mövcuddur. (2, 27). Bu hazır mesajların ilk dəfə kim tərəfindən yaradılmasının bəlli olmaması ilə əlaqədar müəllifin fikirlərinə qüvvət olaraq deyə bilərik ki, bu hazırda azərbaycandilli virtual məkanda da belədir, hazır mesajların kim tərəfindən yaradılması o qədər də əhəmiyyətli deyil, təbii ki, hazır mesajlar yenidən redaktə edilməklə yayıla, ötürülə bilər ki, bu da folklorun anonimlik, variantlılıq prinsiplərini təmin etmiş olur. Sosial şəbəkələrdə paylaşılan nümunələrin internetdə axtarışı zamanı diqqət etsək görərik ki, şəkillərdə hansı səhifədə paylaşılmasını təsdiq edən logo yerləşdirilib. Həmin logo ilə bu nümunənin hansı sosial şəbəkədəki səhifədə paylaşıldığını bilmək mümkündür. Həm də bu səhifə vasitəsilə şəklin/nümunənin neçə profil tərəfindən bəyənilməsi, neçə istifadəçi tərəfindən paylaşılmasını da aydınlaşdırmaq olur.

Virtual folklorun ifa modelindən də aydın olur ki, internet resurslarında yaranan hər bir folklor nümunəsi hər hansı bir istifadəçi tərəfindən yaradılır ki, bu prosesi də internet olmadan təsəvvür etmək mümkün deyildir. Qeyd edilməlidir ki, virtual folklorun mövcudluğu internetlə şərtlənir. İnternet vasitəsilə yaranan virtual folklorlarda proseslərin texnoloji imkanlar hesabına daha sürətli baş verməsi ilə yanaşı, internetdə İKT-nin verdiyi imkanlara həm də texnokulturoloji məqamdan da yanaşmağın labüd olduğu vurğulanmalıdır. Belə ki, texnoloji imkanların hesabına belə olsa da internet mühitində folklor nümunələri insanlar tərəfindən yaranır, onun ötürülməsi də, yayılması da hər hansı insan qrupu tərəfindən edilir.

Amerikan folklorşünası Simon Bronner də virtual folklorlarda texnoloji imkanlar barədə özünəməxsus fikirləri vardır. Belə ki, müəllif “İnternet kompüter monitoru vasitəsilə ənənəni asanlaşdırır, əlaqələndirir və yaxud da yaradır” fikri ilə əslində əsaslandırmaq istəyib ki, həm klassik, həm virtual folklorlarda ənənə mövcuddur (3, 24). Ənənəvi folklorlarda da klassik irs insanların hesabına yayılırdı, bir fərddən digər fərdə ötürülürdü. Ötürülmə zamanı variantlaşma prosesi baş verirdi. Bu proses virtual folklorlarda da baş verir, sadəcə olaraq fərq prosesin baş verdiyi məkana görə seçilir. İnternet mühiti və ya auditoriya müstəvisinə görə prosesin tezliyi onun fərqli şəkildə cərəyan etməsinə təsir etməkdədir. Təbii ki, bir folklor nümunəsi ağızdan-ağıza, fərdən-fərdə ötürülmə şəklinə fərqli olaraq, informasiya kommunikasiya texnologiyalarının verdiyi hər hansı imkan hesabına, məsələn e-mail, mobil tətbiqlər, sosial şəbəkələr vasitəsilə həm daha tez, həm də daha çox kütləyə ötürülə bilmək imkanına malikdir. Sadəcə olaraq çağdaş dövrün tələbləri çərçivəsində formalaşan virtual folklorun özünəməxsus cəhətləri vardır. Hər iki folklorun yayılma və ya ötürülmə mexanizmi eyni olsa da, tərz və üslub isə fərqli şəkildə təzahür edir. Düşünürük ki, sosial şəbəkələr virtual folklorun yayılması üçün çox münbit rol oynamaqdadır. İstifadəçilərin çoxluğu, fikrin, mətnin, nümunənin daha rəngarəng təqdim edilməsi nöqtəyi-nəzərindən, eyni zamanda dövrün tələblərinə uyğun olaraq sosial şəbəkələrdə, internet resurslarında virtual folklor nümunələrinin yayılması daha aktivdir. Təbii ki, virtual folklor nümunələrinin təcəssüm olunması vasitələrinin rəngarəngliyi ilə fikri nəinki sözlərlə, hətta foto daxil olmaqla rəsm, animasiya, caps, mem, qrafik işarə formasında da təqdim etməklə diqqət çəkmək mümkündür..

Instagram, facebook, odnoklassik kimi sosial şəbəkələrdə folklor nümunələrinə aid olan kifayət qədər səhifələr mövcuddur. Səhifələr konkret admin tərəfindən idarə olunmaqla müəyyən izləyici sayına malikdir. Daha çox izləyicinin səhifəni bəyənməsi və paylaşılmasını yayması folklorun inkişafına təsir edən məqamlardandır. Belə ki, “atalar yaxşı deyib 2”, “atalarsozu”, “muasir atalar sözləri”, “deyim gulek”, “atalarsozumeseller”, “atasozleri”, “deyimlerimiz”, “mırt dahiler”, “deyimanlami” və s kimi sosial şəbəkələrdə mövcud olan səhifələrdə daha çox şəkilli yazı formasında yayılan folklor nümunələrinə rast gəlinir. Həmin paylaşılan şəkilli, yazılı folklor nümunələrinin yayılması və ötürülməsi birbaşa səhifənin izləyici sayından asılıdır. Dahi alim Eynşteynin şəkilləri ilə təqdim edilən yeni folklor mətnlərini xüsusilə vurğulamaq lazımdır. Qlobal obrazlar sırasında Eynşteynlə yanaşı məşhur başqa simaları da görmək mümkündür ki, kollektiv düşüncəyə məxsus olan fikirlər məhz onların dili ilə təqdim edilir.

Elektron mədəni mühitdə folklorun yaranması və ötürülməsi ilə əlaqədar gənc alim Hikmət Quliyevin fikirləri belədir: “Yeni bir kommunikasiya vasitəsinin – internetin meydana gəlməsi, rəqəmsal texnologiyaların, elektron resursların sürətlə yayılması hesabına yeni bir mühit – bütün parametrləri ilə şifahi mədəni mühitə alternativ olan elektron mədəni mühiti ortaya çıxmışdır ki, bu da birbaşa olaraq kommunikasiyanın imkanları və şərtləri ilə sıx əlaqədar olan xalq biliyinin – folklorun yaranması, yayılması və ötürülməsində fundamental dəyişikliklərə gətirmişdir (5, 216). Qeyd edə bilərik ki, bu dəyişiklik həm internet folklorunun təcəssüm olunma vasitəsində, həm də folklorun ötürülmə və yayılma formasında özünü göstərir.

Klassik folklorlardan fərqli olaraq, hazırda informasiya kommunikasiya texnologiyalarının sürətli inkişafının verdiyi imkanlar daxilində virtual folklorun yayılması, ötürülməsi hətta yaranması belə fərqli şəkildə özünü göstərir. Birbaşa internetin hesabına mətnin elektronlaşması

və virtual folklora transformasiya olunması folklorun yeni forma və məzmununda aktuallaşmasını şərtləndirir. Cəmiyyətdə gedən bütün proseslərin folklora təsirsiz ötürmədiyi hər birimizə məlumdur. İqtisadi, siyasi, mədəni həyatda baş verən hadisələrə kollektivin reaksiyası birbaşa sosial şəbəkələr vasitəsilə ötürülür.

Xalq deyimlərinin hər bir zaman xalqın düşüncə tərzini əks etdirdiyini, onun dünyagörüşü ilə birbaşa bağlı olduğunu bilirik. Bu bağlılıq həm ənənəvi, həm də internet folklorunda vardır. İnternet mühitində yaranan xalq deyimləri daha çox iqtisadi, siyasi həyatda baş verən dəyişikliklərə reaksiya şəklində özünü göstərir. Bu reaksiyada ənənəvi folklorda da özünü göstərən özünəməxsus yumor hissi, hadisələrə ironik baxış, reallığa fikrin sətiraltı bildirilməsi kimi münasibətin təzahür etdiyini görə bilirik. İnternet mühitində yer alan deyimlərin əksəriyyəti insanın simasında təbəssüm doğurmaya bilmir. Hadisələrə, gerçəklərə ironik formada yanaşmaq virtual folklorun etiraz funksiyası ilə birbaşa bağlıdır. Kollektiv düşüncə məhsulu kimi təqdim edilən internet nümunələrinin hər birinin analizi onlarda xəlqilik ruhunun güclü olması, dialoji nitq üslubunun üstünlüyü, eləcə də kollektivçilik prinsipinin görünməsi hiss edilir. Məşhur obrazların dilindən təqdim edilən internetdə mövcud olan folklor nümunələrinin hətta bir neçə variantına da rast gəlmək mümkündür. İstifadəçilər tərəfindən hazır qəlib üzərində formalaşan bu nümunələri məzmunu xələl gətirmədən sözləri dəyişdirərək yenidən paylaşmaqla onların variantlaşmasına səbəb olurlar.

İnternet və folklor münasibətləri ilə bağlı kifayət qədər araşdırmalar aparan Rusiya folklorşünas tədqiqatçısı M.D.Alekseyevski “İnternet folklorunda və ya folklor internetdə” adlı məqaləsində qeyd edilən münasibətlərə dair məsələyə dörd istiqamətdən yanaşmışdır ki, məhz sonuncu istiqamət birbaşa folklor mətnlərinin internetdə paylaşılması ilə sıx bağlıdır. Belə ki, sonuncu yanaşmada müəllif internet kommunikasiyasının rolunun prioritetliyi haqqında fikirlər irəli sürərək, internet folkloru kimi əsasən şəbəkədə mövcud olan və yayılan folklor formalarının qəbul olunmasını əsaslandırır (1, 157). Şifahi folklorun kommunikativ funksiyası birbaşa olaraq virtual folklorun ötürücülük prinsipi ilə əlaqəlidir. Hər iki prinsipin məqsədi folklorun daha çox kütləyə yayılması, geniş auditoriya üçün paylaşılmasıdır.

Fikirlərimizi nümunələrlə izah edək:

Nümunə 1



Nümunə 2



Nümunə 3



Ənənəvi folklorda “Əyri oturub düz danışmaq” xalq deyiminin səhvləri etiraf etmək mənasında işləndiyinin hər kəsə bəlli olduğu aydındır. Geniş yayılmış bu ifadə internet resurslarında müəyyən dəyişikliyə uğramaqla yeni formada gündəmə gəlir. Nümunə 1-də göstərilən, “Əyri oturub düz danışmaqdan belim ağrıyır” kimi sosial şəbəkələrdə paylaşılan şəkilli yazıda müəyyən bir ironiya da görmək mümkündür. Məcəzi mənada işlədilən bu xalq deyiminə bel ağrısının da əlavə edilməsi internetdən insanların yalnız informasiya əldə etməsi deyil, həm də əyləncə və fərdi baxış kimi yararlanması da bir daha təsdiqlənmiş olur. Şifahi ədəbiyyatda xalq deyimlərinin məsdər formasında yaranması məlumdur. Məhz bu nümunədə deyim ənənəvi qəlibində də məsdər formasındadır, yenidən gündəmə də bu formada gəlmişdir. Digər bir 2-ci

nümunədə isə “Pişiyin ağzı ətə çatmayanda deyər, nə pis iy gəlir” kimi hikmət xəzinəmizin ən çox istifadə edilən xalq deyimi internet resurslarında “Pişiyin əli ətə çatmıyanda deyir balaca boy qızlar şirin olur” kimi qəlbi saxlanılmaq yeni məzmununda yaradılmışdır. Bir şeyi bacara bilməyən insanın onu pisləməsi və ya əlində olanı daha yaxşı kimi təqdim etməsi anlamında işlədilən hər iki deyim əslində məzmun baxımından eyni olsa da, fikrin çatdırılma üslubu fərqli şəkildədir. Nümunə 3də göstərilən “Subaylıq sultanlıqdır” xalq deyiminin internet resurslarında yuxarıdakı nümunə formasında rast gəlinməsi də mümkündür. Demək olar ki, bütün sosial şəbəkələrdə yuxarıda göstərilən nümunələrə rast gəlinir, hətta nümunələrin müxtəlif bir neçə variantına da rast gəlinməsi mümkündür. Verilən nümunələrlə fikrimizi təsdiq edə bilərik ki, internet resurslarında yaranan xalq deyimlərinin rəngarəng təcəssüm olunma vasitələri ilə gülüş doğurması nöqtəyindən daha geniş şəkildə ötürülməsi və yayılması aktivdir.

Sosial şəbəkə istifadəçisinin müəyyən parametrləri bəlli olan fərd olmasına baxmayaraq, onun virtual folklor yaradıcılığı prosesində müəllifliyi görünür. Çünki virtual aləmdə mövcud olan hər bir iştirakçı və ya istifadəçi rəqəmsal informasiya mühitində kollektiv reaksiyanın faktı kimi meydana çıxan və ya kollektiv reaksiya modelində oxunan faktların ilk yaradıcısının kim olduğuna varmadan paylaşmağa ənənəvi folklor prosesinə müvafiq olaraq, söyləməyə başlayır (5, 288).

Fikirlərimizi yekunlaşdırıb bildirmək istərdik ki, internetin sürətli inkişafı gündən-günə artmaqla folklorun da inkişafına təsir etməkdədir. Xalq deyimlərinin internet mühitində yayılması və ötürülməsi üçün onun daima internetlə bağlılığı aydındır. Mövzu baxımından aktuallığını qoruyub saxlayan bu sahədə sosial şəbəkələrin, e-mail vasitəsilə folklor materiallarının paylaşılması, yayılması aktivliyini saxlamaqdadır. İKT ilə bağlı məlumatlılığın olması da bu sahənin güclü inkişafını şərtləndirən amillərdəndir. Yəni bu sahədə nə qədər bilikli olmağa nail olursa, o qədər də folklorun, ona aid materialların internet üzərindən ötürülməsinin istiqaməti genişlənsin, daha sürətli, etibarlı, çevik formada inkişaf edə bilər. Xalqımızın sərvəti hesab edilən deyimlərimizin unudulmaması, yaddaşdan silinməməsi üçün onların hər zaman aktual olmasını təmin etmək, internet üzərindən yayılması, ötürülməsinə dəstək olmaq hər birimizin borcudur.

ƏDƏBİYYAT SIYAHISI:

1. Алексеевский, М.Д. 2010. “Интернет в фольклоре или фольклор в Интернете?” (Современная фольклористика и виртуальная реальность). От конгресса к конгрессу: Навстречу Второму Всероссийскому конгрессу фольклористов. Сборник материалов. — М.: Государственный республиканский центр русского фольклора, 256 сәh., сәh. 151-166.
2. Boyraz Şeref, 2010, Halkbiliminin çalışma kadrosuna yeni bir başlık: Cep telefonu mesajları, Uluslararası Sosyal Araştırmalar Dergisi. The journal of international Social Research Volume 3/10, s. 121-132.3
3. Bronner, Simon J. Digitizing and Virtualizing Folklore. Folklore and the Internet. Utah State University Press, Logan, Utah, 2009, 290, (21-66).
4. Krawczyk-Wasilewska, Violetta, 2006, “E-folklore in the Age of Globalization”, Fabula 47, p.248-253.
5. Quliyev Hikmət, Folklorun funksional strukturu, multidissiplinar kontekst, Sərxan Xavəri, Səfa Qarayev, Bakı-Elm və təhsil, 2016, 496 (191-350);

SÜLEYMAN ƏLƏSGƏROVUN MAHNILARINDA POETİK MƏTNİN VƏ MELODİYANIN ƏLAQƏLƏRİNİN XÜSUSİYYƏTLƏRİ HAQQINDA

Ülfət NİFTİYEVƏ
Ü. Hacıbəyli adına BMA
niftiyeva89@bk.ru
BAKİ, AZƏRBAYCAN

XÜLASƏ

Süleyman Ələsgərovun mahnılarını xalq mahnılarındakı kimi mətnləri sabit və dəyişkən heca sayına görə sistemləşdirmək olar. Bəstəkarın mahnılarında əsas diqqət mətnin məzmununa və

obrazların dolğun açılmasına yönəlmişdir. S. Ələsgərovun mahnılarında konkret nümunədən asılı olaraq istər xalq musiqisinin, istərsə muğamların təsirini duymaq mümkündür

ACAR SÖZLƏR: Süleyman Ələsgərov, mahnı, poetik mətn, heca

Azərbaycan bəstəkarları arasında Üzeyr Hacıbəylinin layiqli davamçısı kimi Süleyman Ələsgərovun öz yeri vardır. O musiqinin müxtəlif janrlarında əsərlər yaratmaqla, həmçinin mahnı janrına da müraciət etmişdir. Bəstəkar 200-ə qədər mahnı və romansların müəllifidir. Süleyman Ələsgərovun mahnıları öz gözəlliyi ilə milli mədəniyyətimizin inkişafında böyük rol oynayır. O, hər bir mahnının mövzusunda xüsusi diqqət yetirmiş, melodiyanın mətnə uyğun gəlməsinə çalışmışdır. S. Ələsgərovun mahnıları müxtəlif mövzuları əhatə edir: məhəbbət lirikası, doğma torpağa, yurda məhəbbəti tərənnüm edən vətənpərvərlik mövzusu ilə bağlı və s. mahnıları göstərmək olar. Poetik mətnin seçimi bəstəkarın mahnı üslubuna müəyyən cizgilər aşılamışdır. O Azərbaycanın görkəmli şairlərindən olan Mirzə Ələkbər Sabir, Mikayıl Müşfiq, Süleyman Rüstəm, Məmməd Araz, Məmməd Rahim, Hikmət Ziya, Nəriman Həsənzadə, Əliağa Kürçaylı, Əhməd Cəmil, Əjdər Qiyaslı və b. sözlərinə mahnılar bəstələmişdir.

S. Ələsgərovun mahnılarının musiqi üslubuna gəldikdə burada konkret nümunədən asılı olaraq istər xalq musiqisinin, istərsə muğamların təsirini duymaq mümkündür. Bəstəkarın müxtəlif illərdə bəstələdiyi mahnıların musiqi ilə poetik mətninin uyğunluğu təhlil edilmişdir. S. Ələsgərovun sabit 7 hecalı quruluşa malik mahnılarına misal olaraq “Bilsin yar”, “Bizim vətən çörəyi”, “Torpağın arzusu”, Rəhilə” və s. göstərmək olar [1-3]. Sözləri Novruz Gəncəliyə məxsus olan “Bilsin yar” mahnısı sadə, lakin ifadəli melodiya malikdir [3, s. 22-26]. Kupletli – nəqarət formasında yazılmış mahnıda yarın sevgilisinə hissələrini ifadə etməsi öz əksini tapır. Özünün saf, məhəbbət hissələrini təbiət gözəllikləri ilə müqayisə edir. Mahnı 7 hecalı 3 bənd və sözləri dəyişilmiş şəkildə verilmiş nəqarətdən ibarətdir. Birinci bəndə nəzər salsaq burada *abab* prinsipi üzrə qafiyələnmənin şahidi oluruz [5]:

Yanağından alıbdır (a)

Öz rəngini qızılgül (b)

Səsinə oxşadıbdır (a)

Səsinə sarı bülbül (b)

Daha sonra üç dəfə fərqli cümlələrlə verilmiş nəqarət 7 hecadan ibarət olmaqla *aa* sxemi üzrə təsvir olunur.

NƏQƏRAT

Bunu görə bilsin yar (a)

Sevinsin yar, gülsün yar (a)

Nəqarətdəki sözlərin fərqli ifadələrlə verilməsi mahnını dinləyiciyə daha da maraqlı edir. Şairin bu böyük hissələrini bəstəkar musiqi dilinə çevirərək daha da canlandırmış, kövrək və həzin notlarla dinləyici qəlbini rıqqətə gətirmişdir.

Bəstəkarın yaradıcılığında 11 hecalı misralara malik olan kifayət qədər mahnılar mövcuddur – “Mingəçevir”, Hünər nəğməsi”, “Könlümü alsaydın” və b. [1-3]. Belə mahnılar sırasına sözləri T. Bayrama məxsus “Vağzalı çalınır” mahnısı da daxildir [2, s. 53-57]. Hər bir ailənin sevincinə, yaxşı mənada kədərinə səbəb olacaq sözləri seçən şair yeni ailə quran gənclərə gözəl hissələr bəxş etmişdir. Bu hissələri musiqi dilinə çevirən Süleyman Ələsgərov hər bir ailədə sevinc yaşatmağa çalışmışdır. Toy şənliklərinin atributu olan bu mahnı valideynlərinin gənclərə xeyr-dua simvolu kimi səslənir. “Vağzalı çalınır, ana ağlayır” deyən şairin bu sətirlərinə bəstəkar yüksək həssaslıqla yanaşaraq musiqini sanki ananın dilindən çıxan bir xeyr- dua şəklində vermişdir. Həzn, qəlbə yatımlı, eyni zamanda ruhlandırıcı və böyük övlad məhəbbətli bir musiqi... “Bir evdən bir evə səadət gedir” sətirlərinə yazılan musiqi iki gəncin məhəbbəti ilə iki ailəni birləşdirib bir xoşbəxtlik altında doğmalaşdırır. Qeyd edək ki, S.Ələsgərov xatirələrində bu mahnını məhz qızı Könülə ithaf etdiyini yazır. Musiqi təhlilinə nəzər salsaq mahnı “fa” mayeli rast məqamında yazılmışdır [4, s. 48-63]. Mahnıda diqqət çəkən məqamlardan biri rast məqamının şöbələrinə toxunulma prinsipi- dir.

S Ələsgərovun sayca daha çox olan heca sayı dəyişkən mətnli mahnıları arasında şeir ilə melodiyanın əlaqəsi baxımından müxtəlif səpkili nümunələr var. Sözləri İ. Səfərliyə məxsus olan “İlk xatirələr” mahnısı bəstəkarın müraciət etdiyimiz maraqlı nümunələrdən biridir [3, s. 27-30]. Mahnı müxtəlif hecalı iki bənd və nəqəratdan ibarətdir. Hər iki bəndə nəzər salsaq burada aaba prinsipi üzrə qafiyələnmənin şahidi oluruq [5]. Lakin hər misra müxtəlif hecaları özündə əks etdirir.

Gözlə göz dəyər (6)

Qəlbə söz dəyər (5)

Hicrana düşən gülüm (7)

Vüsəl gözləyər (5)

Göründüyü kimi burada ikinci və dördüncü misralar eyni heca, birinci və üçüncü misralar isə fərqli heca sayına mənsubdur.

Nəqərat hissə abab həm qafiyəyə əsaslanır. Lakin misraların heca sayı yenə də dəyişkəndir.

Baxt ulduzumsan (5)

Parla ey ölkər! (5)

Boylanır qəlbimdən (6)

İlk xatirələr... (5)

Bəstəkar S. Ələsgərov da şeirdən ilhamlanaraq əsarəngiz mahnı yaratmışdır. Musiqi təhlininə nəzər salsaq deyə bilərik ki, mahnı giriş, kuplet və nəqəratdan ibarətdir. Maraqlı məqamlardan biri budur ki, mahnı 2 məqam (bayatı-şiraz və segah) üzərində qurulmuşdur [4].

Sözləri Zahid Həmidoğluna aid olan “Bilsəm sən gəlirsən” mahnısının mətninin kupletində 6, 5, 11 hecalı misralar növbələsir, nəqərat isə 11 hecadan ibarət olur [2, s. 35-77]. Sözləri Tələt Əyyubova aid olan “Ulduzumsan” mahnısının mətnində I bənd 7 və 11 hecalı, II bənd 7, 8 və 11 hecalı. nəqərat isə 4 və 13 hecalı misralardan təşkil olunub [3, s. 12-16].

Beləliklə, Süleyman Ələsgərovun manılarında poetik mətnin və melodiyanın əlaqələrinin xüsusiyyətlərinin öyrənilməsi zamanı belə bir qənaət əldə edilmişdir ki, onları da xalq mahnılarındakı kimi mətnləri sabit və dəyişkən heca sayına görə sistemləşdirmək olar. Bəstəkarın mahnılarında əsas diqqət mətnin məzmununa və obrazların dolğun açılmasına yönəlmişdir. S. Ələsgərovun mahnılarında konkret nümunədən asılı olaraq istər xalq musiqisinin, istərsə muğamların təsirini duymaq mümkündür.

ƏDƏBİYYAT

1. *Ələsgərov S.Ə. Əmək və hünər nəğmələri*. Bakı: İşıq nəşriyyatı. 1990, 94 s.
2. *Ələsgərov S.Ə. Hünər və könül təranələri*. B.: İşıq nəşriyyatı. 1978, 73 s.
3. *Ələsgərov S.Ə. Lirik mahnılar*. Bakı: Azmusnəşr, 1958, 31 s.
4. *Hacıbəyov Ü.Ə. Azərbaycan xalq musiqisinin əsasları*. Bakı: Yazıçı, 1985, 152 s.
5. *Mahmudova C.E. Azərbaycan bəstəkar mahnılarında poeziya ilə musiqi*. B.: Mars Print, 2009, 253 s.

QULU XƏLİLOVUN HEKAYƏLƏRİNDƏ MƏNƏVİ-ƏXLAQİ PROBLEMLƏR

Nurlanə MƏMMƏDOVA

AMEA, Nizami Gəncəvi adına Ədəbiyyat İnstitutu

Ədəbi Tənqid

memmedovanurlane89@gmail.com

BAKİ, AZƏRBAYCAN

XÜLASƏ

Azərbaycan ədəbi və mədəni fikir tarixində əhəmiyyətli mövqə tutan simalardan biri də Qulu Xəlilovdur. Azərbaycan ədəbi prosesində tənqidçi kimi tanınan Qulu Xəlilov bədii yaradıcılıqla

da məşğul olmuş, qələmini nəsr sahəsində sınaşmışdır. Onun XX əsrin 60-70-ci illərində yazdığı hekayələri bədii quruluşu, sənətkarlıq xüsusiyyətlərinə görə orijinallığı ilə seçilir. Hekayələrdə həyatı faktlara toxunması, yığcam süjet xəttində qaldırılan problemlərin böyüklüyü tənqidçinin nəsr yaradıcılığının səciyyəvi kefiyyətləri idi. Oxucuya aşılana əsas ideyanın müasir dövr üçün faydalı və inandırıcı olması sənətkarın hekayələrinin tədqiqata cəlb edilməsinin aktuallığını şərtləndirir. O, hekayələrində mənəvi-əxlaqi dəyərlər uğrunda mübarizə aparmış, bu problemin həllinə diqqəti yönəlmişdir. Bütün bu amillər Qulu Xəlilovun hekayə yaradıcılığının mənəvi-əxlaqi problemlər ətrafında təhlil edilməsinə şərait yaradır. Qulu Xəlilovun tənqidçilik fəaliyyəti, roman yaradıcılığı haqqında müəyyən qədər fikirlər bildirilsə də, hekayə yaradıcılığı tədqiqat predmeti olmamışdır. Bu da tədqiqat işinin elmi yeniliyini göstərən faktordur. Ədibin hekayələrində qoyulan mənəvi-əxlaqi problemlər ilk dəfə olaraq bu məqalədə təhlil edilmişdir. Tədqiqat işinin yazılma məqsədinə uyğun olaraq, Qulu Xəlilovun hekayələrinin ideya qaynaqlarını aydınlaşdırmaq, hekayələrdəki obrazların mənəvi düşüncə tərzini təhlil etmək qarşıya qoyulan əsas vəzifələrdən biridir. Məqalədə yazıçının “Yaylaqda”, “Boğar”, “Qulun yaman kişnədi”, “Yun oğrusu”, “Müəllimə”, “Mələk xala”, “Bir də gəlmə!” və “Yas yeri” hekayələri tədqiqata cəlb edilir, bu hekayələrdə cəmiyyətin mənəvi-əxlaqi problemlərinin hansı şəkildə qoyuluşuna münasibət bildirilir.

AÇAR SÖZLƏR: Qulu Xəlilov, hekayə, mövzu

GİRİŞ

XX əsrin 60-70-ci illəri yeni tendensiyaların inkişafı ilə yadda qalırdı. Ədəbiyyatda baş verən dəyişikliklər nəsr sahəsində də özünü göstərirdi. Ədəbiyyatşünaslıqda kənd nəsr, şəhər nəsr kimi anlayışlar yer almağa başlayır. Şərti xarakter daşıyan bu bölgü ədəbiyyatın müəyyən bir istiqamətdə inkişafına müsbət mənada öz təsirini göstərə bilməmişdir. Qulu Xəlilovun hekayə yaradıcılığına nəzər saldıqda, aydın olur ki, ədəbiyyatda özünü göstərən yeni mövzuların işlənməsinə maraq onun da diqqətindən yayınmamışdır. Yazıçı hekayələrində mənəvi-əxlaqi problemləri əhatə edən mövzulara toxunmuş, bu problemlərin kökündə duran məsələlərə sanki tənqidçi mövqeyi ilə cavab axtarmışdır.

Qulu Xəlilovun fəaliyyəti XX əsrin 90-cı illərindən etibarən ədəbiyyatşünaslığın tədqiqat obyektinə çevrilmişdir. Onun tənqidçilik fəaliyyəti haqqında Hicran Hüseynova, Əlisəfa Azayev, Flora Xəlilzadə, Nurlana Əliyeva, Cahangir Məmmədli, Təranə Məhərrəmov, Afət Sadıqova, Mirəvəz Rəhimov, Faiq Qismətoğlu, Məmməd Araz, Pənah Xəlilov, Bəxtiyar Vahabzadə və başqaları elmi-nəzəri fikirlər irəli sürmüşlər. Tənqidçinin yubileyi münasibətilə yazılan bu məqalələrdə onun bədii yaradıcılığı haqqında məlumat az rast gəlirik. Bu nöqtəyi-nəzərdən Qulu Xəlilovun hekayə yaradıcılığının araşdırılmasına ehtiyac ortaya çıxır. “Hər bir sənətkarın ədəbiyyatda öz məxsusi yeri olduğu kimi, hər bir əsərin də öz yeri var və sənətkarı da, əsəri də süni surətdə nə qədər şişirdirsən, şişirt – zaman onu öz yerinə qoyacaq. Zaman heç nədən çəkinmir, hissə də qapılmaz və onun müttəfiqi yalnız obyektivlikdir” [1, s. 64]. Qulu Xəlilovun hekayələrinin mövzuları zamanın sınağından çıxmağı bacarır və bu da yazıçının ədəbiyyat səhnəsində iz qoymasına öz müsbət təsirini göstərir. Nasirin hekayələrinin ideya-mövzu qaynaqları, surətlərinin fərdiyi və tipikliyi qarşıya qoyulan məqsədin yerinə yetirilməsində böyük rol oynayır.

Qulu Xəlilovun hekayələrinin mənəvi-əxlaqi problemlərinin əhatə dairəsi çox genişdir. Buna görə də cəmiyyətin vəfasızlıq, təkəbbürlülük, riyakarlıq, eqoistlik, yalançılıq, rüşvətxorluq kimi xüsusiyyətlərinin tənqidinin yer aldığı bu hekayələri XX əsrin 60-70-ci illərinin bölgüsünə əsasən təhlilə cəlb etməyi məqsədəuyğun hesab edirik:

- Kənd həyatından bəhs edən hekayələrdə mənəvi-əxlaqi problemlər
- Şəhər həyatından bəhs edən hekayələrdə mənəvi-əxlaqi problemlər

3.1. Qulu Xəlilovun kənd həyatından bəhs edən hekayələrində mənəvi-əxlaqi problemlər

Qulu Xəlilov bu tipli hekayələrində kəndi duyan, onun problemləri ilə tanış olan bir sənətkar kimi iz qoya bilir. “Yaylaqda”, “Boğar”, “Qulun yaman kişnədi”, “Yun oğrusu” hekayələrində

kəndin saf təbiətinin təsviri diqqəti cəlb edir. Elinə, obasına bağlı olan müəllif bu həyatın əsas koloritini göstərə bilmişdir. İstisuyun dəyişən havasının mehini, sıldırım qayalı dağların, dərələrin, yaylaqların, çəmənliklərin xoş ətrini bu hekayələrdən duymaq mümkündür. Bu hekayələrin qəhrəmanları təbiətin qoynunda böyüyür, təbiətin şıltaqlığına dözürlər, onun təbii sərvətlərindən istifadə edirdi. Onun bir çox hekayəsində hadisələr İstisuda cərəyan edir. Bu da yazıçının 60-cı illərdə İstisuda olarkən bu əsərləri yazması ilə bağlı idi.

Yazıçının “Yaylaq” hekayəsində əsas hadisələr İstisuyun dağlarında çobanlıq edən Çərkəzin ətrafında cərəyan edir. Dəlidağın şıltaq havasına tab gətirən çobanın və ailəsinin həyatının çətin məqamları hekayənin süjet xəttində dayanır. Təbiəti mənəvi saflığın simvolu kimi dəyərləndirən tənqidçi Çərkəz və Mələykənin ailə münasibətləri fonunda halal zəhmətin insanın mənəvi zənginliyinin əsas göstəricisi olduğu qənaətinə gəlirdi. Yazıçı təbiətin qoynunda yaşayan bu insanların sadəliyinin əsas səbəbini onların bu yerlərin yetirməsi olması ilə əlaqələndirirdi. Çərkəzin göbələk yığıması, arvadına və övladlarına olan mehriban münasibəti, şimşəkli, yağışlı havada Mələykənin gecə sürünün yanında yuxusuz qalan əri Çərkəz üçün keçirdiyi narahatlıq hissi əsərdə bədii təcəssümünü tapmışdır.

Qulu Xəlilovun hekayələrinin əsasında təbiəti qorumaq, təbii gözəlliyin qayğısına qalmaq motivi vardır. Bu təsvirlərlə yanaşı, dövrün eybəcərliklərinə qarşı etirazın bədii ifadəsini də yazıçının hekayələrində görmək mümkündür. Bu tipli hekayələrdə Qulu Xəlilovun vətəndaşlıq mövqeyinin hansı müstəvidə nümayişi diqqəti cəlb edir. “Boğar” hekayəsində on beş ildən çox öz sahibinə sədaqətlə xidmət edən bir itin – Boğarın – taleyi ilə tanış oluruqsa, “Qulun yaman kişnedi” hekayəsində insan nifrətinin qurbanı olan atın faciəsi qələmə alınmışdır. Ev sahibinin qocalmış bir itdən canını qurtarmağa çalışması, çoban Orucun illər əvvəl at sahibinin yarışda onu udmasının əvəzini atı öldürməklə çıxması bu obrazların mənəvi bəsitliyini ortaya çıxarırdı. Hekayədə keşik çəkdiyi evin qapısının yanından ayrılmayan itin sadıqlığı ilə ev sahibinin vəfasızlığı bir-birinə antiteza təşkil edir. “İt arxadır, at qanad” deyimini əsas tutan çoban Orucun madyan və qulun başına gətirdiyi işgəncələr, balasının ələ keçməsinə dayana bilməyən madyanın fəryadlı kişnərtisi, qulun bu dəhşətli mənzərə qarşısında çarəsizliyi insan vəhşiliyinin sərhədsiz olduğunu göstərirdi. Göründüyü kimi, Qulu Xəlilovun bu iki hekayədə əsas məqsədi insanlığın heyvanların sadıqlığı qarşısında acizliyini aydın şəkildə açıb göstərmək olmuşdur.

Ədibin hadisələri İstisuda cərəyan edən hekayələrindən biri də “Yun oğrusu”dur. Hekayədə işçilərinin ehtiyacları ilə maraqlanan, onların işləməsi üçün hər şəraiti yaradan sahibkar obrazı ilə qarşılaşırıq. İstisuyun yun təhvil məntəqəsinin müdiri olan Cəmil yun qırxını zamanı qonşu kəndlərdən əlavə işçi qüvvəsi gətirir. O, bu fəhlə qüvvəsinə etibar edir, əmək haqlarını əvvəlcədən verir. Lakin onun bu xeyirxahlığına qarşı alçaqlıqla cavab verilir. Qulu Xəlilov bu hekayəsində başqa istiqamət tutur. Bu dəfə çörək yediyi qapıya xəyanət edən insana qarşı sahibkar obrazı qoyulur. Fəhlə işləyən İxtiyarın qəlbinə qara hisslər dolur, ona əmanət edilən yun tayalarından birini oğurlayır. Müəllif hekayəni gözlənilməz sonluqla bitirir. Cəmilin portreti elə qurulur ki, oxucu İxtiyarın bağışlanacağını gözləyir. Bu ehtimal baş tutmur. Kimliyindən asılı olmayaraq, hamıya yaxşılıq etməyə çalışan Cəmilin xasiyyətindəki təzad əsərin sonunda üzə çıxır. Çünki oğru-əyrilik, yalan, hiylə bu müdirin təbiətinə yaddır. Fəhlənin cəzasını versə də, müxtəlif düşüncələr ona rahatlıq vermir. Cəmil İxtiyarı şalbanə kəndirlə bağlatdırsa da, ürəyindəki mərhəmət hissi onu yatmağa qoymur. Yun oğrusuna ürəyində bəraət qazandıрмаğa, insanları əyri yollara sürükləyən səbəbləri axtarmağa çalışır. Əsərin sonunda yazıçının obrazın düşüncələrinə tapdığı cavab əsas ideyanı ortaya çıxarır: İnsan nəfsinin köləsidir.

3.2. Qulu Xəlilovun şəhər həyatından bəhs edən hekayələrində mənəvi-əxlaqi problemlər

Qulu Xəlilov “Mənəvi tərbiyə və onun həddləri” məqaləsində mənəvi-əxlaqi problemlərə toxunarkən belə qənaətə gəlirdi: “Kim mənəvi tərbiyəni insanın fərdi əlaqələrinin məcmusu kimi təsəvvür edirsə, o, kökündən yanılır. Çünki insan Robinzon Kruzo kimi hər tərəfdən əlaqəsi üzülmüş adada yaşamır, onun mənəvi keyfiyyətləri işdə, yoldaşlarına münasibətdə, əməkdə, ailədə, məişətdə üzə çıxır. Buna görə də öz vəzifə borcuna vicdanlı münasibət ən böyük

tərbiyədir” [2, s. 92]. Tənqidçinin bu qənaəti Sovet ideologiyasının tələblərinə cavab versə də, bu fikirlərdə doğruluq payı vardır. Xüsusilə, “Müəllimə” hekayəsində bu qənaətin bariz təsdiqini görmək mümkündür. Kiçik hekayədə cəmiyyətin böyük həqiqətlərinə toxunulması və bu problemlərin həllinin mümkünlüyü məsələsinə aydınlıq gətirilməsi əsərin əhəmiyyətini ortaya çıxarmış olur. Cəmiyyətin inkişafına mane olan təkəbbürlülük, eqoistlik, yalançılıq, riyakarlıq kimi keyfiyyətlərin tənqidi hekayənin mərkəzində dayanır və bu məsələlər tərbiyə prosesi ilə bağlanır. Buna görə də əsas diqqət müəllim vəzifəsinin mahiyyətinin açılmasına yönəldilir. Nəcibənin təmsalında şagirdlərinin hamısına eyni qayğı və məhəbbətlə yanaşan müəllimə obrazı canlandırılır. Vəzifəli şəxsin övladı Ayazla fəhləliklə ailəsini dolandıran valideynin uşağı Mürsəl arasında olan münasibətlərdə müəllimin tutduğu mövqə realist boyalarla təsvir olunur. Müəllimə bu şagirdlər arasında ayrı-seçkilik salınmasının cəmiyyətin gələcək inkişafı üçün mənfi təsirini başa düşürdü. Atasının imkanlarından istifadə edən Ayazın sinifdəki digər şagirdləri təhqir etməsi müəllimdə etiraza səbəb olur. Vəzifəsinə vicdanla yerinə yetirən müəllimə direktorun məcbur etməsinə baxmayaraq, Ayazın vəzifə sahibi valideynlərindən üzr istəmir. Çünki bunu şərəfli peşəsinə layiq bilmir və cəmiyyətdəki baş verən özbaşınalıqə qarşı mübarizə aparır. Müəllimin dilindən verilən fikirlər Qulu Xəlilovun cəmiyyət və insan problemlərinə hansı mövqedən yanaşdığını göstərir: “Elə ağaclar var ki, yazda təzə yarpaqlar açır, amma köhnə yarpaqlardan xilas ola bilmir. Köhnə yarpaqlar bu təzələrin içərisində çox eybəcər və yad kimi görünür. Güclü bahar küləyi əsəndə o köhnələrin hamısı tökülür, ağac başdan-başa təzə libas geyinir. Görünür, bizdə, xüsusilə vəzifədə çalışan adamlar arasında köhnə fikirlərlə olanların şüuruna, beyninə, mənəviyyatına elə bir külək əsdirmək lazımdır ki, onlar o köhnəlikdən uzaqlaşsın, Mürsəllərin də dərdini başa düşsünlər” [3, s. 277].

Qulu Xəlilovun hekayələrində qoyulan mənəvi-əxlaqi problemlərdən biri də insan psixologiyasının əsas məqamlarına aydınlıq gətirməkdir. Sirlə varlıq olan insanın mənəvi potensialını anlamağı bacarmaq və obrazın keçirdiyi psixoloji halları qələmə almaq hər yazıçıya qismət olmur. Bu cəhətdən “Mələk xala” hekayəsi qəlbimizdə nəcib hisslər oyadır. Hekayənin baş qəhrəmanı Mələk xala xəstəxanada xidmətçi vəzifəsində çalışır. Qulu Xəlilov bu hekayəsində maraqlı bir sual qoyur: Bu vəzifə idimi?. Sonra bu sualın cavabını da aydınlaşdırır: Bəli, həm də çoxlarının bacarmadığı, bəlkə də sevmədiyi bir vəzifə. Yazıçının əsas məqsədi obrazın mənəvi dünyasını oxucuya çatdırmaqdır. Xəstələrə canla-başla qulluq edən bu qadın baş şəfqət bacısı tərəfindən təqsiri olmadan danlanır. Mələk xalanın nəcib qəlbi bu haqsızlıqdan daxilən sarsılır. Bədii surətin bu zaman keçirdiyi psixoloji xüsusiyyətlər əsərin əsas leytmotivini təşkil edir.

Yazıçı “Bir də gəlmə!” hekayəsində maraqlı süjet xətti qurur. Əsərin əvvəlində müəllimin evinə illərlə görmədiyi qohumunun qonaq gəlişi təsvir olunur. Bu gəliş səbəbsiz deyildir. Müəllif bu gəlişin səbəbini gizli saxlayır, yalnız əsərin sonunda oxucusunu əsl məqsədlə tanış edir. Bu cəhətdən ilk baxışda əsərin sərlövhəsi çaşqınlıq yaradır. Rüşvətçorluqdan, sırtıqlıqdan, əliəyriylikdən danışan bu qonağa ev sahibinin münasibəti təəccübə səbəb olur. Qulu Xəlilov bədii surətin əsil simasını onun obrazlı danışığı ilə deyil, əməli, hərəkəti ilə üzə çıxarmağa üstünlük verir. Oğlunu instituta düzəltmək istəyən qonaq müəllimə rüşvət təklif edir. Bununla da, əsərin sonunda “Bir də gəlmə!” başlığının əsl mahiyyəti açılmış olur. Nasir instituta qanunsuz yolla tələbə qəbulu məsələsinə işıq tutur, təhsili alverə çevirən qüvvələri tənqid hədəfinə çevirirdi. O, “Yas yeri” hekayəsində də bu mövzuya toxunur, fikirlərə hopmuş bu ziyanlı təfəkkürün törədə biləcəyi fəlakətləri qələmə alırdı. Hekayədə tapşırıqla instituta daxil ola bilməyən bir gəncin intihar etməsi, bu məsələdə özünü günahkar hesab edən ali məktəb müəllimi Əhədin vicdan əzabı keçirməsi, əmisinin yanında xəcalətli olması qələmə alınmışdır. Uşaq vaxtında atasız qalan Əhədin təhsil almasında əmisinin rolu böyük olmuş, onu doğma övladı kimi böyütmüş, korluq çəkməyə qoymamışdır. Bunun müqabilində əminin yalnız bir istəyi var: oğlu Yaşarın instituta daxil olması. Əmisinin bu istəyinə kömək edə bilməyən bir müəllimin keçirdiyi minnət borcu cəmiyyətin vacib problemlərinin həllinin qaçılmaz olduğunu ortaya qoyurdu.

TƏDQIQAT METODU

Tədqiqat zamanı deduktiv və induktiv metodlara üstünlük verilmiş, tarixilik prinsipinə riayət edilmişdir. Tədqiqat işini yazarkən Qulu Xəlilovun XX əsrin 60-70-ci illərində yazdığı bədii materiallardan və Azərbaycan ədəbiyyatşünaslığının elmi-nəzəri fikrindən istifadə edilmişdir.

NƏTİCƏ

Yazıcının ən yaxşı cəhətlərindən biri hər hansı problemi insanın mənəvi-əxlaqi keyfiyyətləri ilə təsvir etməsindən ibarətdir. Doğulub boya-başa çatdığı kəndi və onun psixologiyasını yaxşı bilməsi, şəhər mühitinin sosial həyatını, inkişafındakı çətinlikləri duyması və ən əsası bunlara tənqidçi mövqeyi ilə yanaşması onun hekayələrinin orijinallığını göstərən faktorlardır. Sənətkarın hekayələri üçün səciyyəvi olan xüsusiyyət lakonizmin və məna yığcamlığının olmasıdır. O, bu hekayələrdə insan psixologiyasının dərin qatlarına enməyi, əsərin mərkəzində dayanan problemi oxucunun öhdəsinə qoymadan həll etməyi bacarmışdır. Onun mənəvi-əxlaqi dəyərlər ətrafında yazdığı əsərlərinin mövzu sərhəddi çox genişdir. Bu da seçilən mövzunun, təsvir obyektinin hansı qayəyə xidmət etməsindən asılıdır. Belə ki, o, gündəlik məişət qayğıları ilə yanaşı, cəmiyyətin aktual problemlərinə toxunmuşdur. Qulu Xəlilov bu hekayələrdə insanlar arasındakı münasibətləri əməklə, insanın əqli fəaliyyəti ilə bağlamağa üstünlük vermişdir.

ƏDƏBİYYAT SİYAHISI

25. Elçin. Məsuliyyətimizi nə üçün janrın boynuna atırıq?. Təhsil nəşriyyatı (**Kitab**). Bakı/Azərbaycan. 2019:1-80
26. Xəlilov Q. Torpağın göz yaşı. Azərneşr (**Kitab**). Bakı/Azərbaycan. 1989:1-184
27. Xəlilli Q. Yaşamaq istəyirəm. Gənclik nəşriyyatı (**Kitab**). Bakı/Azərbaycan. 1993:1-368

AZƏRBAYCAN ƏDƏBİYYATŞÜNASLIĞINDA ƏDƏBİ CƏRƏYAN MƏSƏLƏSİ

Elnarə QARAGÖZOVA

AMEA, Nizami Gəncəvi adına Ədəbiyyat İnstitutu

Ədəbi cərəyanlar sektoru, fil.f.d.

e.garagozova.bsu@gmail.com

BAKİ, AZƏRBAYCAN

XÜLASƏ

Ədəbi cərəyanlar müəyyən dövrdə formalaşaraq həmin tarixi zamanın xüsusiyyətlərini əks etdirir, ədəbi prosesdə bir növ mayak rolunu oynayır. Ədəbiyyatşünaslıqda ədəbi cərəyan məsələsinə hər zaman xüsusi diqqət yetirilmişdir. Azərbaycan ədəbiyyatşünaslığında da ədəbi cərəyana dair bir sıra araşdırmalar aparılmış, dəyərli tədqiqatlar dərc edilmişdir. Qeyd etməliyik ki, ədəbiyyatşünaslığımızda çox zaman ədəbi cərəyan anlayışı ədəbi məktəb və üslub məfhumları ilə qarışdırılır. Bu günədək məhz Azərbaycan ədəbiyyatşünaslığında ədəbi cərəyan məsələsinə dair xüsusi araşdırma aparılmamış, yalnız ədəbi cərəyanın ümumi mahiyyətinə, ayrı-ayrı cərəyanlara, bu cərəyanları təmsil edən yazarların yaradıcılığına həsr edilmiş tədqiqatlar elmi ictimaiyyətə təqdim edilmişdir. Təqdim edilən araşdırmada Azərbaycan ədəbiyyatşünaslığında ədəbi cərəyan məsələsinə qoyuluşuna diqqət yetirilərək ədəbiyyatşünaslığımızda ədəbi cərəyanların ümumi tədqiqat tendensiyaları araşdırılır.

AÇAR SÖZLƏR: ədəbi cərəyan, ədəbiyyatşünaslıq, ədəbi məktəb

GİRİŞ

Tədqiqat işində Azərbaycan ədəbiyyatşünaslığında ədəbi cərəyan anlayışının təqdiminə, tərifinə və tədqiqinə diqqət yetirilir.

Müasir ədəbiyyatşünaslıqda ədəbi cərəyanlar məsələsinə dünya ədəbi-nəzəri fikrində marağın artması və bu sahədə yeni tədqiqatların meydana çıxması araşdırmanın **aktuallığını** təmin edir.

Təqdim etdiyimiz araşdırmanın **məqsədi** məhz Azərbaycan ədəbi-nəzəri fikrində ədəbi cərəyan məsələsinin qoyuluşuna diqqət yetirmək, XX əsrin ortalarından bugünədək bu sahədə aparılan araşdırmalara nəzər salmaqdır.

Tədqiqat işinin **quruluşu** aşağıdakı kimidir: xülasə, açar sözlər, giriş, tədqiqat metodu, tədqiqat, nəticə, ədəbiyyat siyahısı.

TƏDQIQAT METODU

Qarşıya qoyulmuş məsələni həll etmək üçün **müqayisəli metoddan** istifadə edilmişdir. Tədqiqatın aparılması üçün M. Rəfilinin “Ədəbiyyat nəzəriyyəsinə giriş” (1958), N. Qəhrəmanlının “Ədəbiyyat nəzəriyyəsi” (2008), R. Əliyevin “Ədəbiyyat nəzəriyyəsi” (2008) dərsliklərindən, İ. Həbibbəylinin “Azərbaycan ədəbiyyatı: dövrləşdirmə konsepsiyası və inkişaf mərhələləri” (2019) monoqrafiyalarından istifadə edilmişdir.

İlk öncə **ədəbi cərəyanın mahiyyətini** aydınlaşdırmaq üçün Azərbaycan ədəbiyyatşünaslarının ədəbi cərəyana verdikləri təriflərə diqqət yetirək. Mikayıl Rəfilinin 1958-ci ildə nəşr edilmiş “Ədəbiyyat nəzəriyyəsinə giriş” dərsliyində ədəbi cərəyan belə izah edilir: “Məfkurə, həyata münasibət, həyat hadisələrini təsvir və qiymətləndirmə prinsiplərinə görə; bədii üsulları etibarilə bir-birinə yaxın olan yazıçılar müəyyən bir platformada birləşmiş olurlar ki, buna da ədəbi cərəyan deyilir.” (4, 258) Lakin növbəti cümlədə ədəbi cərəyanla ədəbi məktəb anlayışı eyniləşdirilir, sinonim anlayışlar kimi təqdim edilir: “Ədəbi cərəyan yaxud ədəbi məktəb bu cür yazıçıların yaradıcılıq birliyini təşkil edir. Həmin birlik bu yazıçıların məfkurəsində, üslubunda, həyatı əks etdirmək üsulunda, hadisələri işıqlandırmaq, süjeti qurmaq qaydalarında, həyatı təsvir etmək üçün müraciət etdikləri bədii təsvir vasitələrində və nəhayət, dil xüsusiyyətlərində öz əksini tapır.” (4, 258)

Nazif Qəhrəmanlı 2008-ci ildə dərc edilmiş “Ədəbiyyat nəzəriyyəsi” dərsliyində ədəbi cərəyan anlayışını bu şəkildə izah edir: “Ümumiyyətlə, bir sıra şair və yazıçıların ədəbi qruplaşmalarını və yaradıcılıq birliklərini ədəbi cərəyan adı ilə adlandırmaq qəbul edilmişdir. Ədəbi cərəyan müəyyən zaman kəsiyində biri birinə ideologiya və həyat təcrübəsinə, üslub və bədii metoduna görə yaxın olan sənətkarların əsas ideya-bədii xüsusiyyətlərinin vəhdətidir. Ədəbi cərəyan da üslub və metod kimi tarixi anlayışdır. Bəzən biz müxtəlif zamanlarda yaşamış, lakin bir cərəyana məxsus olmuş sənətkarlarda oxşar cəhətləri aydın görürük.” (3,42) Nazif Qəhrəmanlı metodla ədəbi cərəyanı fərqləndirsə də onların genetik cəhətdən əlaqəli olduqlarını, birinin digərinin növbəti inkişaf fazası olduğunu bildirir: “Cərəyanlar əyanlaşmış və gerçəkləşmiş metodlardır. Məsələn, romantizm cərəyanı romantizm metodunun, realizm cərəyanı isə eyni adlı metodun əsasında yaarıb formalaşmışdır. Ədəbi cərəyanlar dünya ədəbiyyatında konkret bədii konsepsiyaların tipologiyası kimi meydana çıxan, bədii həqiqətə yanaşmanı və üsullarını ehtiva edən, onların növbələşməsinə əks etdirən axınlar sistemi, onları əlaqələndirən qanunauyğunluqdur. O həm də bədii prosesin estetik kateqoriyasıdır.” (3,42)

Ədəbi cərəyanın yaranmasını şərtləndirən amillər hansılardır? Mikayıl Rəfilinin “Ədəbiyyat nəzəriyyəsinə giriş” dərsliyində qeyd edir: “Müxtəlif dövrlərdə müəyyən tarixi şəraitdən asılı olaraq müxtəlif ədəbi cərəyanlar meydana çıxır ki, bunların əmələ gəlməsi konkret tarixi şəraitdən, həyatdakı ictimai mübarizələrdən, cəmiyyətdə baş verən dəyişikliklərdən asılıdır. Cəmiyyətdəki mübarizələri əks edən bu cərəyanlar bir-birini əvəz edir, sənət və ədəbiyyat tarixinin müəyyən inkişaf mərhələlərini təşkil edir” (4, 258). Nazif Qəhrəmanlı isə ədəbi cərəyanın meydana çıxma şərtlərini bu şəkildə izah edir: “Məlumdur ki, hər bir tarixi dövr öz ədəbi meyl və istiqamətlərini yaradır. Cərəyanlar da əvvəlcə meyl və ya təmayül şəklində, daha sonra istiqamət və cərəyanlar şəklində formalaşır. Ədəbi cərəyanlar eyni vaxtda da fəaliyyət göstərə bilər. Belə ki, XX əsrin əvvəlində bir sıra ədəbiyyatlarda olduğu kimi Azərbaycan ədəbiyyatında da romantizm və tənqidi realizm yanaşı fəaliyyət göstərir. Elə həmin illər rus ədəbiyyatında futurizm, simvolizm, akmeizm və s. cərəyanlar demək olar ki, eyni vaxtda yaranmağa başlayır.” (3,43)

Rəhim Əliyev həmin il nəşr olunan “Ədəbiyyat nəzəriyyəsi” dərsliyində yazır: “Adətən yeni dərnək və cərəyanların öz manifestçiləri və tənqidçiləri olur. Belə hallarda ədəbi manifestlərin

müəllifləri və şərhçiləri olan tənqidçilər əsərlərin və cərəyanların yayılmasında və populyarlaşmasında əsərdən daha artıq rol oynaya bilirlər. Bu, daha çox modernist cərəyanlara məxsus müəlliflərlə baş verə bilər. Ümumən, ədəbi mühit və dərnəklərlə ədəbi tənqidin münasibətləri və qarşılıqlı təsiri mürəkkəb bir problemdir. Bir sıra hallarda əsərlərin populyarlığı cərəyanların və tənqidi məktəblərin yaranmasına səbəb olur, digər hallarda isə əksinə olur.” (1, 357)

Ədəbi cərəyan dövrləşdirmə konsepsiyasının əsası kimi. Akademik İsa Həbibbəylinin elmi yaradıcılığında da ədəbi cərəyanlar konsepsiyası mühüm yer tutur. Akademikin "Azərbaycan ədəbiyyatı: dövrləşdirmə konsepsiyası və inkişaf mərhələləri" monoqrafiyası İsa müəllimin bu sahədə apardığı çoxillik araşdırmaların, gərgin elmi zəhmətin bəhrəsidir. Əsasını Azərbaycançılıq konsepsiyası təşkil edən monoqrafiyada Azərbaycan ədəbiyyatının dövrləşdirilməsinin yeni variantı əsaslandırılaraq elmi ictimaiyyətə təqdim edilir. Qeyd etməliyik ki, akademik monoqrafiyada Azərbaycan ədəbiyyatı tarixinin 10 dövrdən ibarət təsnifatını təqdim edir:

Qədim dövr Azərbaycan ədəbiyyatı. Etnosdan eposadək (ən qədim dövrlərdən VII əsrə qədər)

Azərbaycan yazılı ədəbiyyatının ortaqlaşma dövrü (VII-X əsrlər)

İntibah dövrü Azərbaycan ədəbiyyatı (XI-XII əsrlər)

Orta əsrlər Azərbaycan ədəbiyyatı (XIII-XVI əsrlər)

Azərbaycan ədəbiyyatında erkən realizm dövrü (XVII-XVIII əsrlər)

Azərbaycan ədəbiyyatında maarifçi realizm dövrü (XIX əsr)

Azərbaycan ədəbiyyatında tənqidi realizm və romantizm epoxası (XIX əsrin doxsanıncı illərindən Azərbaycanda sovet hakimiyyətinədək)

Azərbaycan ədəbiyyatında sosializm realizmi dövrü (1920-1960-cı illər)

Milli - mənəvi özünüdərk və istiqlal ədəbiyyatı mərhələsi. Modernizm (1960-1980-ci illər)

Müstəqillik dövrü çoxmetodlu Azərbaycan ədəbiyyatı (1991-ci ildən) (2, 114)

Təsnifatın diqqətçəkən məqamlarından biri ədəbi cərəyanların ədəbiyyatın tarixi inkişaf dövrləri kimi qeyd edilməsidir. Fikrimizcə, tarix elmindəki ictimai formasiyalar tarix elminin strukturunda önəmli yer tutduğu kimi ədəbi cərəyanlar da ədəbiyyat nəzəriyyəsinin əsaslarından biridir. Tarixi formasiyalar bəşəriyyətin, ədəbi cərəyanlar isə bəşəri fikrin əsas sütunlarıdır. Tarixi formasiyalar tarixin, ədəbi cərəyanlar isə ədəbiyyatın inkişafında yeni mərhələlərin, istiqamətlərin başlanmasını özündə ehtiva edir. Tarixi formasiyalar ümumbəşəri olsa da hər xalqın tarixində özünəməxsusluğu ilə seçilir. Ədəbi cərəyanlar da ümumədəbiyyat məsələsi olsa da milli ədəbiyyatlarda həmin cərəyanlar yeni keyfiyyətlər qazanır, özünəməxsus elementləri ilə diqqəti cəlb edir.

Müasir Azərbaycan ədəbiyyatşünaslığında ədəbi cərəyanların tədqiqi tendensiyaları. Müasir Azərbaycan ədəbiyyatşünaslığında ədəbi cərəyanların tədqiqində aşağıdakı tendensiyalar izlənməkdədir:

1. Ədəbi cərəyan dünya ədəbiyyatı kontekstində tədqiq edilərək cərəyanın xarakterik xüsusiyyətləri vurğulanır.

2. Ədəbi cərəyanın Azərbaycan ədəbiyyatşünaslığındakı təzahür şəkli, variantivliyi araşdırılır.

3. Ədəbi cərəyan həmin cərəyanı məxsus yazarın yaradıcılığı fonunda tədqiq edilir.

“Ədəbi cərəyanlar” sektoru

Müasir Azərbaycan ədəbiyyatında izlənen əsas cərəyanlar realizm, modernizm, magik realizm, postmodernizm cərəyanlarıdır. Ədəbiyyatşünaslığımızda hal-hazırda sadalanan cərəyanlara xüsusi diqqət yetirilir, bu sahədə araşdırmalar, tədqiqatlar aparılır. 2018-ci ildə Nizami Gəncəvi adına Ədəbiyyat institutunda akademik İsa Həbibbəylinin təşəbbüsü ilə yaradılan və akademik rəhbərliyi ilə fəaliyyət göstərən “Ədəbi cərəyanlar” sektoru da Azərbaycanda ədəbi cərəyanlar probleminin araşdırılması işində mühüm addımlardan biridir. Hal-hazırda sektorda realizm, modernizm, postmodernizm, akademizm ədəbi cərəyanları üzrə araşdırmalar aparılır, əldə edilən nəticələr ölkə daxilində və xaricində dərc edilərək elmi ictimaiyyətə çatdırılır.

NƏTİCƏ

Aparılan tədqiqat nəticəsində əldə edilmiş nəticələr aşağıdakılardır:

- Azərbaycan ədəbiyyatşünaslığında ədəbi cərəyanın mahiyyətinə dair fərqli mülahizələr irəli sürülmüşdür.
- Ədəbiyyatşünaslığımızda ədəbi cərəyanların tədqiqində fərqli tendensiyalar izlənməkdədir.
- Ədəbi cərəyanlar ədəbiyyat tarixinin dövrləşdirmə konsepsiyasının əsası kimi çıxış edir.
- Azərbaycan ədəbiyyatşünaslığında hal-hazırda əsasən modernizm, realizm, postmodernizm, magik realizm cərəyanlarına dair tədqiqlər üstünlük təşkil edir.

ƏDƏBİYYAT SIYAHISI

1. Əliyev R. Ədəbiyyat nəzəriyyəsi. Bakı, Mütərcim. (**Dərslük**) 2008, 360 s.
2. Həbibbəyli İ. Azərbaycan ədəbiyyatı: dövrləşdirmə konsepsiyası və inkişaf mərhələləri. Bakı, "Elm", (**monoqrafiya**) 2019, 452 s.
3. Qəhrəmanlı N. Ədəbiyyat nəzəriyyəsi. (**dərslük**) Bakı, 2008, 106 s.
4. Rəfili M. Ədəbiyyat nəzəriyyəsinə giriş. Bakı, API nəşriyyatı. (**dərslük**) 1958, 274 s.

XANIMANA ƏLİBƏYLİ POEZİYASINDA QARABAĞ MÖVZUSU

Gülnar QƏMBƏROVA

AMEA Nizami Gəncəvi adına Ədəbiyyat İnstitutu
Uşaq ədəbiyyatı şöbəsi/Filologiya elmləri üzrə fəlsəfə doktoru
ms.gulnar_babayeva@mail.ru
Bakı/Azərbaycan

XÜLASƏ

Azərbaycan uşaq ədəbiyyatının inkişafında misilsiz xidmətləri olan yazıçılardan biri Xanımana Əlibəylidir. Onun bir-birindən maraqlı poetik nümunələri uşaqların tərbiyələnməsində, maariflənməsində, onların estetik zövqünün formalaşmasına mühüm rol oynamışdır.

Məqalədə Xanımana Əlibəylinin Qarabağ mövzusunda yazdığı şeirlərin elmi təhlili verilmişdir. Xanımana Əlibəylinin bir çox şeirlərində müharibə zamanı xalqın yaşadığı çətinlikləri, övladlarını yola salan anaların intizabını, kədərini, dərdini əks etdirməyə nail olmuşdur. Eyni zamanda, bu şeirlərdə 90-cı illərdə xalqımızın başına gətirilən müsibətləri, bu müharibələrin insanların mənəviyyətinə çöküş əhval-ruhiyyəsi gətirməsi, soydaşlarımızın arxa cəbhədə yaşadıkları ağır günlərin izlərini görmək mümkündür.

Xanımana Əlibəylinin şeirləri ayrı-ayrı tədqiqatçılar tərəfindən təhlilə cəlb olunsa da, Qarabağ müharibəsi mövzusunda qələmə aldığı poetik nümunələr ilk dəfə elmi aspektdən nəzərdən keçirilir. Məhz bu amil məqalədə qoyulan problemin aktuallığını şərtləndirir.

AÇAR SÖZLƏR: Xanımana Əlibəyli, Qarabağ mövzusu, uşaq şeirləri, tarixi yaddaş GIRIŞ

Tədqiqat işinin yazılmasında əsas məqsəd uşaq ədəbiyyatının bənzərsiz imzalarından olan Xanımana Əlibəylinin Qarabağ müharibəsi mövzusunda yazılmış şeirlərinin təhlili, bu şeirlərin uşaqların psixologiyasına, mənəviyyətinin zənginləşməsinə təsirini aşikara çıxarmaqdır.

Xanımana Əlibəyli haqqında ədəbi-nəzəri fikirdə çoxlu sayda məqalələr qələmə alınsa da, şairin müstəqillik illərində, xüsusən Qarabağ müharibəsi mövzusunda yazdığı şeirlər tədqiqata cəlb olunmamışdır. Buna görə də bu mövzunun araşdırılması aktualdır və ilk dəfə tədqiq olunduğundan elmi yenilik kəsb edir.

Azərbaycan uşaq ədəbiyyatında öz sözünü deyən xüsusi imzalardan biri də Xanımana Əlibəylidir. Onun yaradıcılığı mövzu və problematikasının zənginliyi ilə xüsusilə seçilir.

90-cı illərdə baş vermiş siyasi hadisələr, xalqın keçirdiyi o çətin və mübariz dövr poeziyada, ədəbiyyatda diqqətsiz qalmadı. Qarabağ mövzusu, müharibənin xalqın mənəviyyətinə təsiri, onun qoyduğu izlər nəinki həmin illərdə, eləcə də çağdaş dövrdə ədəbiyyatın mövzu predmetinə çevrilmişdir. Xanımana Əlibəyli bir uşaq yazıçısı kimi bu ədəbi hərəkətdən geri qalmamış, öz şeirlərində Qarabağ, müharibə mövzusunda xüsusi diqqət ayırmışdır.

Onun şeirlərində müharibə ovqatı, onun dəhşətli nəticələri, övladını davaya yola salan ananın dərdi, qəmi, qüssəsi, həsrətlə onun yolunu gözləməsi böyük sənətkar məharəti ilə əks olunmuşdur. “Bayramın mübarək oğul!”, “Gedim davaya”, “Laçın”, “Bayrağım”, “Əsgər qardaşım” və s. belə şeirlərdəndir. Bu şeirlərin ümumi xüsusiyyəti ondan ibarətdir ki, milli uşaq ədəbiyyatının yaradılması və təşəkkülü onun elmi-nəzəri əsaslarının müəyyənlişməsinə, yaradıcılıq axtarırlarının ümumiləşdirilməsini, ideya-estetik prinsiplərini müəyyən edirdi. Xanımana Əlibəyli yaradıcılığında da biz məhz nu keyfiyyətləri görə bilirik:

Mən nə edim?

Yoxdur imdad,

Ömrüm, günüm oldu qara.

Mən, sənə bayram axşamı [1, s.56].

Şairin yaradıcılığının aparıcı mövzusu Vətəndir. Şairin bu mövzuya müraciəti tədqiqəlayiq hesab olunmalıdır. Çünki, o, məhz bu üsulla uşaq tənəkkürünün formalaşmasına, onlarda milli kimlik, mənlik hissənin artmasına nail olur. Xalqına, elinə, obasına bağlı olan şairə öz ruhundakı sevgini, bağlılığı uşaqlara da ötürmək istəyir, şeirlərində bu məhəbbəti o qədər canlı təsvir edir ki, həyatın sərt üzündən bixəbər olan, qayğısız, firavan həyat sürən körpə qəlbi bu hisslə dolur, cismi sevgi ilə yoğrulur:

Mən səni Kəbə sanım,

Keşiyində dayanım.

Yaşa ciyərim canım,

Mənim Azərbaycanım [2, s.87].

“Gedim davaya” şeirində də müharibə mövzusu müəllif tərəfindən qələmə alınmışdır. Dialoq formasında qurulan bu poetik nümunədə ana-bala söhbəti əks olunur. Ananın beş yaşlı oğlu o qədər bu mühitin içərisində olub, o qədər bu dəhşətlərin şahidi olub ki, azyaşlı olmasına rəğmən pəncərəni açıb təbiətin gözəlliyini duymaq, onu görmək əvəzinə davaya getməyi, düşmənlə vuruşmağı tərcih edir:

-Ana mən qorxmuram, şaxta-qar nədir?

-Bu davada neyləyər sənəin daşın?

-Bəs dərdimin yaraları göynədir

-Bu il olacaqdır sənəin beş yaşın.

-Ana gedim silahları yağlayım,

-Ana gedim yaraları bağlayım [2, s.54].

“Laçın” şeirində müəllif mənfur düşmənlər tərəfindən işğala məruz qalan Qarabağ torpaqlarını, Laçını tərənnüm edir. Ermənilərə səslənən qəhrəman bir gün onlara ölüm elan olunacağı ilə hədələyir. Bu şeirin ruhunda vətənpərvərlik, doğma yurd uğunda savaşa çağırış motivləri əks olunmuşdur.

“Bayrağım” şeirində isə millətimizin qürur, şərəf, heysiyyət yeri olan ay-ulduzlu bayrağımız təsvir olunmuşdur. Uca bayrağa olan məhəbbət hissi, sevgi duyğuları bu poetik nümunədə dolğun şəkildə izhar olunur. Şeiri oxuyan kiçikyaşlı oxucuda qürur, şərəf yerimiz olan bayrağa qarşı hörmət, sayğı hissləri artır, onun şüurunda, yaddaşında millət, milli mənlik şüurunun formalaşmasına təkan olur. Şeirin elə birinci misrasını oxuyan uşaq istər-istəməz düşünür: “Niyə bu bayrağın rəngi aldır? Niyə ona belə ad verilir?” Bu sualların cavabını axtarmaq istəyərkən onda tariximiz haqqında da müəyyən məlumat formalaşır:

O parlayan rəngi al, şəhidlərin al qanı,

Bu dünyaya işıq sal, şəfəqləndir hər yanı!

Sən dalğalan, keçsin sən bu həyatda hər çağın,

Səni çox sevirəm mən, ay-ulduzlu bayrağım! [1, s.32].

“Ciyərimiz canımız” şeirində isə dili bir, qanı bir qardaşımız olan türk milləti, onların bizim millət ilə dostluğu məsələsi qabardılır. Fikrimizcə, müəllif türklərin bizə hər dar ayaqda köməyə gəldiyini vurğulamaqla tarixdən bizə məlum olan əsrin əvvəllərində cərəyan etmiş hadisələrə işarə

edir. Şeirdə ulu öndər Heydər Əliyevin türklərə verdiyi dəyər, bir millət kimi türk-azərbaycan dostluğunun səciyyələndirilməsi bir daha Xanımana Əlibəyli şeirlərinin bitkin süjet quruluşundan, az sözlə çox məna ifadə etməyin mümkünlüyündən xəbər verir:

Ürəyimiz türklərlə çox sevindi,
İki dövlət bir millətlik biz indi.
Bunu Heydər Əliyev etdi elan,
Yaşayacaq dostluğumuz hər zaman [2, s.67].

“Ağənnə” şeirində müəllif müharibə əhval-ruhiyyəsini, həmin dövrə xas əzab-əziyyətli günləri, övladlarını cəbhəyə yola salan anaların həsrətlə, ümidlə, onların yolunu gözləməsini, bu gözlənti zamanı anaların yaşadığı, duyduğu hissləri əxz etdirməyə nail olur, az sözlərlə dərin məna ifadə edir:

Bir zaman Badalanda
Ağənnə ana vardı.
Cəbhə üçün eyvanda
O, corab toxuyardı [1, s.34].

Gecələr hamı yatanda gecəqışunun zümzüməsi, nənənin Vətən keşiyi çəkən bütün oğullara corab toxuması və bu vasitə ilə kiçik də olsa onlara yardımda bulunması əks etdirilib:

İşləyirdi cəhrəsi
Kənddə hamı yatanda.
Gecəqışunun səsi
Məşələrdə batanda [1, s.58].

“Qurban olum” şeirində vaqonda yaşayan qaçqın uşağın Vətənlə bağlı arzuları, düşüncələri əks olunmuşdur. Şeirir lirik qəhrəmanı içində yaşadığı vaqonu böyük məhəbbətlə vəsf edir. Vaqonda yatan uşaq yuxusunda daş daşıyır, ev hörür, özünü gah göyün üzündə, gah Cıdır düzündə görür.

Bu şeiri həyəcənsiz oxumaq mümkün deyil. Şair işğal olunmuş torpaqlarımız üçün ağlamır, sızlamır, ah-nalə etmir. Ancaq qurduğu süjet xətti, oxucuya çatdırmaq istədiyi ideya fərqli formada təsvir olunur, qaçqınlıq həyatı, Vətəndən didərgin düşən insanların acı taleyi göz önündə canlanır:

Qardaşım la sübh çağında,
Olduq İsa bulağında.
Sudan içdim doyunca mən,
Gəzdim dağlar boyunca mən [2, s.45].

Müstəqillik dövründə yazılan şeirlərdən biri də “Allah əmanəti” şeiridir. Hələ şeirin sərlövhəsini görərkən ilk baxışda mövzusunun dindən, insani dəyərlərdən ibarət olduğunu düşünürük. Məzmunla tanış olduqda isə bu poetik nümunənin Vətənimizin gözəl təbiət mənzərəsinə malik olan şəhərlərindən birinə-Şuşaya ithaf olunduğunun şahidi oluruq. Bir zamanlar ulu əcdadlarımızın at oynatdığı Cıdır düzü, gözəlliyi, yerləşdiyi əlverişli coğrafi məkana görə düşmənlərin həsəd apardığı Şuşa şəhəri indi azğın ermənilərin tabeliyindədir. Bu da yazıçını kədərləndirir, ürəyi Vətən torpağına qovuşmaq eşqi ilə alovlanır:

Dönüm bir qızıl quşa,
-Qoynuna uçum, Şuşa.
Ürəyimin ən əziz
Odlu məhəbbətişən,
-Allah əmanətişən [2, s.98].

Rafiq Yusifoglu Xanımana Əlibəyli yaradıcılığına yüksək dəyər verərək yazır: “Xanımana Əlibəylinin uşaq psixologiyasına yaxından bələdliyi, predmeti uşaq gözü ilə görmək bacarığı onun uşaq şeirlərinin tərəvətini, həyatiliyini artıran başlıca amillərdəndir” [3, s.65]. Bu xüsusiyyətləri şairin bir çox şeirlərində müşahidə etmək olar.

TƏDQIQAT METODU

Qarşıya qoyulmuş məsələni həll etmək üçün Xanımana Əlibəylinin Qarabağ mövzusunda yazılmış bir-birindən fərqli şeirləri analiz üsulu vasitəsilə təhlilə cəlb olunmuşdur.

NƏTİƏ

Xanımana Əlibəyli poeziyası haqqında yekun olaraq onu qeyd edə bilərik ki, qəlbi uşaq kimi saf, məsum, bakir hisslərlə dolub daşan yazıçı şeirlərində yalnız gözəllik, dürüstlük, yüksək əxlaqi dəyərlər və s. kimi müsbət keyfiyyətləri aşılamağa çalışmışdır. Onun poeziyası mövzu və ideya cəhətdən zəngin olduğundan uşaq dünyasına yaxından bələd olan yazıçı onların psixologiyasına, düşüncə tərzinə uyğun biçimdə gözəl nümunələr yaratmağa müvəffəq olmuş və beləliklə, Azərbaycan uşaq ədəbiyyatı tarixində özünəməxsus imzasını qoymuşdur.

Ümumiyyətlə, Xanımana Əlibəyli yaradıcılığı sırf uşaqlara ithaf olunmuşdur. Amma bu poeziya nümunələrini incələyərkən şairin şeirlərinin problematikasının, mövzusunun rəngarəng olduğunun şahidi oluruq. Yurda sevgi, Vətən torpaqlarının gözəlliyini vəsf edən bu şeirlərlə yanaşı, eyni zamanda, insani münasibətlər, insanın hiss-həyəcanını, duyğularını özündə əxz etdirən poetik nümunələrə də təsadüf olunur. Bu səmimi hisslərin timsalında müəllif uşaqların valideynə, ətraf aləmə, cəmiyyətə uyğunlaşmasını təmin edən, onlara qarşı qayğıkeş münasibətin formalaşmasına təkan verən şeirlər ərsəyə gətirmişdir.

Şairin Qarabağ mövzusunda yazılmış şeirləri də uşaqlarda milli vətənpərvərlik hisslərinin zənginləşməsinə, onların tariximizi unutmamasına xidmət edir.

ƏDƏBİYYAT SIYAHISI

1. Əlibəyli Xanımana. Seçilmiş əsərləri. 2 cild. I cild (**Kitab**). Bakı/Azərbaycan: 2008: 1-169
2. Xanımana Əlibəyli. Biletsiz sərnəşin. Bakı/Azərbaycan: 2008: 1-367
3. Yusiföglü Rafiq. Uşaq ədəbiyyatı. Bakı/Azərbaycan: 2006: 1-287

HÜSEYN CAVIDİN “TOPAL TEYMUR” DRAMINDA TÜRK HÖKMDARLARI OBRAZI

Leyla AĞAYEVA

Sumqayıt Dövlət Universiteti
Filologiya/Azərbaycan
leylosh97@mail.ru
BAKİ, AZƏRBAYCAN

XÜLASƏ

Hüseyn Cavidin “Topal Teymur” dramı türk xalqlarının tarixindən, türk hökmdarlarının türkçülük və Turançılıq ideyalarından, Topal Teymur və İldırım Bəyazid kimi iki qüdrətli türk fəhəhinin apardığı siyasətdən bəhs edir. Əsər haqqında müxtəlif elmi məqalələr, dəyərli tədqiqatlar aparılmışdır. Lakin bəzi istisnalar nəzərə alınmaqla əsərdə obrazları canlandırılmış türk hökmdarları ədəbiyyatşünaslar tərəfindən ətraflı tədqiq edilməmişdir. Burada verilmiş türk hökmdarlarının geniş təhlilə cəlb edilməsinin həm tarixi, həm də bədii əhəmiyyəti böyükdür. Tarixi əhəmiyyəti ondadır ki, türk dövlətləri öz təmiz vicdanı, haqq və ədalət tərəfdarı olmaları ilə seçilən hökmdarları tarixi həqiqətlərə uyğun olduğu təsdiqlənir. Bədii cəhətdən tədqiqi isə bir ədəbiyyatçının tarixi həqiqətləri bədii əsərdə hansı ustalıqla təsvir etməsini aşkara çıxarmaqdan ibarətdir. Bu obrazların təhlili və düzgün qiymətləndirilməsi tarixən mövcud olmuş böyük qüdrət və əzəmətə sahib olan türk hökmdarlarının, eyni zamanda türk dövlətçilik ənənələrinin, türk tarixinin qorunması və öyrənilməsi baxımından olduqca əhəmiyyətlidir.

AÇAR SÖZLƏR: tarixi obraz, hökmdar, türkçülük, romantizm

GİRİŞ

Hüseyn Cavidin Şərq xalqları tarixinin mühüm məqamlarını, görkəmli dövlət xadimlərini, tarixi şəxsiyyətlərini, qüdrətli hökmdarlarını tədqiq edib öz əsərlərinin əsas obrazına çevirən böyük sənətkardır. O tarixi dramlar müəllifidir. Zaman-zaman baş vermiş tarixi hadisələri, həmin hadisələrin baş verdiyi zaman və məkanı, tarixi həqiqətləri araşdırmaq tarixçinin işidir. Lakin tarixi əsər yazan ədəbiyyatçı bu tarixi hadisələrə öz təfəkkür və dünyagörüşü çərçivəsində yanaşır, tarixi hadisələrə mövcud zamanın gözü ilə baxır. Hüseyn Cavid tarixdən bəhrələnərək yaratdığı qəhrəmanların dili ilə yaşadığı dövrə münasibətini dolay yollarla da olsa bildirmişdir. H.Cavid “Topal Teymur” dramında türk hökmdarlarını hərtərəfli işləmişdir. Lakin təəssüflər olsun ki, bir çox tədqiqatçılar bu dramdakı sərkərdə obrazları düzgün qiymətləndirməmişdir. Bu tezin əsas məqsədi H.Cavidin yaratdığı türk hökmdarlarını hər tərəfli tədqiq etmək, müəllifin hər iki hökmdara olan münasibətini düzgün qiymətləndirməkdir.

Türk xalqlarının keçmişini, əxlaqi-mənəvi təkamülünü, azadlıq və mübarizə meyllərini, milli ruhunu və psixologiyasını təsvir etmək H.Cavid üçün əsas mahiyyət kəsb edirdi. Böyük türk dövlətlərinin tarixini, türk xalqlarının mübarizliyini, sahib olduğu qüdrəti əks etdirmək baxımından “Topal Teymur” pyesi ədibin yaradıcılığında xüsusi yer tutur. Bu əsərdə türk dünyasının iki böyük fəthi- Əmir Teymur və Yıldırım Bayazidin obrazları canlandırılmışdır. Həmin əsərdə H.Cavid bədii sənətkarlığın dərin qatlarına enərək türk dünyasında bir daha iki qardaşın qarşı-qarşıya gəlib qan tökməməsi, yenidən belə qırğınların baş verməməsi üçün türklüyün vəhdətini, dil, din, qan birliyini təlqin edirdi. Teymurun mənəmliyi, mənəvi axsaqlığı, Yıldırım Bayazidin könül korluğu, tökülən qanlara bais olmağı sonrakı dövrlərdə baş vermiş faciələrə yol açdı.

Hüseyn Cavid “Topal Teymur” dramında türk dünyasının iki qüdrətli hökmdarı qarşılaşdırılır. Tarixdə baş vermiş Ankara savaşı iki türk oğlu, iki qardaş arasında baş vermiş qardaş qırğını idi. Tarixdə olduğu kimi əsərdə də iki müsəlman türk hökmdarı-Topal Teymur və Yıldırım Bayazid qarşılaşır. Əsərdə Yıldırım Bayazid Topal Teymura nisbətən daha məğrur hökmdardır. H.Cavid Topal Teymurdan fərqli olaraq Yıldırım Bayazidi daha mənfi aspektlərdən işləmişdir. Bunun səbəbi ondan qaynaqlanır ki, Topal Teymur türk birliyinin, məfkurəvi türk dövlətinin tərəfdarı idi.

“Topal Teymur” dramında Teymur əsl hökmdar, əsl şəxsiyyət və əsl fəth kimi görünür. Bu əsər H.Cavidin romantizm üslubu vasitəsi ilə türkçülüğü təbliğ etməsi idi. H.Cavid milli birliyi, milli gücün tərəqqisini təbliğ edirdi. O milli ideyaların təbliği üçün tarixi mövzuları seçirdi. Ədib türk xalqlarının inkişafının əsasında milli birliyin əsas rol oynadığını bilirdi və bunu əsərləri vasitəsi ilə göstərməyə çalışırdı.

Hüseyn Cavid “Topal Teymur” dramını yazmaqla Şərq və Türk-Turan dünyasının ən böyük fəthlərindən biri olan Topal Teymuru müsbət planda işləmişdir. Dağılmış Monqol-Tatar imperiyasında qayda-qanun və ədalətli dövlət yaratmağa çalışan Topal Teymur kimi müsbət bir obraz haqqında düşünməyi yalnız Cavid kimi dahi sənətkar bacarırdı. “Topal Teymur” pyesinin mövzusunun tarixdən alınması həm də tarixiliklə bədiiliyin vəhdətini yaratmaq demək idi. H.Cavid tarixi hadisələri bədii şəkildə yaşadığı zamana gətirərək milli birlik, milli vəhdət, milli düşüncə və mənəviyyat anlayışını gənc nəsələ ötürməyə çalışmışdır.

Yıldırım Bayazid tarixdə Hüseyn Cavidin yaratdığı obraza nisbətən bir qədər fərqlidir. Bəlkə də müəllif burada Teymurun daha qüdrətli bir sərkərdə olduğunu göstərmək üçün Bayazidi bir şəxsiyyət, hökmdar kimi bir qədər zəif şəkildə təqdim etmişdir. Ancaq tarixi mənbələr göstərir ki, müharibələrdə göstərdiyi cəsarət və manevr etmək qabiliyyətinin son dərəcə sürətli olduğu üçün əsgərlər ona “yıldırım” ləqəbini vermişdir. Bundan əlavə, Cavidin yaratdığı Yıldırım Bayazid obrazı ilə tarixdəki Yıldırım Bayazid arasında bənzər mənəvi keyfiyyətlər də kifayət qədərdir. Cavid eyni zamanda Yıldırım Bayazidin daxili aləminə nüfz etmiş, duyğularını göstərməyə çalışmışdır. Yıldırım Bayazidin hamıdan gizlətməyə çalışdığı iztirablarını, mənəvi acısını onun çobana olan münasibətində ifadə etmişdir; “Çal!.. Çal!.. Əvət, bəxtiyar çoban, çal!.. Nə Sivas kibi şəhrin əlindən getmiş, nə də Ərtoğrul kibi oğlun!.. (2; 288)

Cavidin yaratdığı Teymur dünyanın dəyərsizliyini hiss etsə də onun dəyərli simalarını da qiymətləndirməyi unutmur. Müəllif Topal Teymur obrazını hər bir dialoqda ağıllı, uzaqgörən və müdrik şəxsiyyət kimi təqdim edir. Şəxsiyyət və dözümlülük baxımından Teymurun ifadəsi güclüdür. Şahlığa xas olan tədbirlilik, soyuq ağıl, uğurlu siyasət kimi müsbət keyfiyyətlər Topal Teymurda cəmlənmişdir. O bir hökmdarı kimi yüksək keyfiyyətlərə malikdir. Topal Teymur savaş meydanlarında amansız, zülmkar olsa da, adi həyatda ədalətli insandır. Teymur bu qənaətə gəlir ki, ədalətsiz dünyada “ədalət yaratmaq” üçün Teymur qılıncı lazımdır. Ədib eyni zamanda Teymurun nöqsanlarını da göstərməklə oxucunu əsərin ideyasını düzgün təyin etməyə hazırlayır. Belə bir sərkərdənin ziddiyyətli, mürəkkəb xarakterinin rəngarəng üslublarla aşkarlanması əsəri daha da cazibəli edir.

Osmanlı hökmdarı Yıldırım Bayazid əsərdə hər addımını yüz ölçüb, bir biçən Topal Teymura zidd obraz kimi qələmə alınmışdır. Lakin hər iki hökmdar mənəm-mənəmlik iddiasındadır. Ancaq bu iddia Teymurda öz əksini tapdığı halda Yıldırım Bayazidin timsalında şübhə və inamsızlıq doğurur. Bunun başlıca səbəbi isə Bayazidin “kor” siyasəti və ətrafını bürüyən saray adamlarının xainliyi, öz işlərindəki səriştəsizliyidir. Bayazidin sarayı sərxoşlarla, Qərb ölkələrindən gətirilmiş rəqqasələrlə aşib-daşır. Topal Teymur Şərqdə bir-birinin ardınca ölkələr tutduğu bir zamanda Osmanlı sarayında Bayazid eyş-işrətlə məşğuldur. Sarayda saymazyana kef məclisləri qurulur, nəşəli günlər keçirilir.

Dövrün ictimai-siyasi hadisələrini tarixi donda təsvir edən H.Cavid “Topal Teymur” dramında Əmir Teymur və Yıldırım Bayazid kimi türk dünyasının böyük güc və qüvvəyə malik olan hökmdarlarının bədii obrazını yaratsa da, yenə də tarixi şəxsiyyətlərin timsalında onlarla barışmaz mövqedə duran qəhrəmanlar yaratmışdır.

H.Cavid digər əsərlərində olduğu kimi “Topal Teymur” dramında da tarixi həqiqətlərə inanılmaz dərəcədə sədaqət göstərirdi. Tarixi pyeslər yazarkən ədib nə Teymuru, nə də Bayazidi dünyanı fəth etmək, cahangirlik ehtirasından çəkindirə bilməzdi. Çünki bu tarixi həqiqətləri təhrif etmək olardı. Müharibələri, dünya fəthlərini yetişdirən zamandır. Bu tarixin qaçılmaz hadisəsinin ən acınacaqlı, ən çirkin tərəfi odur ki, sülh, əmin-amanlıq müxtəlif xalqların mehriban yaşaması üçün yaranmış bəşəriyyət mütəmadi surətdə “kor abdal” və “dəli total”ların oyuncağına çevrilib bir-birinin qırmaqla məşğul olur:

Teymur: Əcəba, məğrur Yıldırım nə düşünüyor?

Yıldırım: Düşünəcək bir şey yox. Əvət, sən qalibsən. Lakin bu qələbə türk əqvamını deyil, yalnız fürsət bəkləyən qonşu hökumətləri məmnun etdi. Ah, daha doğrusu İslam aləmini başsız qoydu.

Teymur: Hiç mərağ etmə, xaqanı! Sən kor bir abdal, bən dəli bir total! Əgər dünyanın zərrə qədər dəyəri olsaydı, yığın-yığın insanlara, ucu-bucağı yox məmləkətlərə sənə kibi bir kor, bənə kibi bir total müsəllət olmazdı. (2; 302)

Ədib Teymurdan daha çox Yıldırımın faciəsini verməyə diqqət yetirmişdir. Çünki Teymurla müqayisədə Bayazid daha ağır ictima-siyasi şəraitdə fəaliyyət göstərirdi. Məğrur türk hökmdarını yox edən satqın və xainlər onun mümkün məğlubiyyət planını böyük canfəşanlıq göstərərək hazırlamaqla məşğuldurlar. Yıldırımı baş vermiş faciəsinə sürükləyən amillərdən biri də xarakterinin zəifliyidir. Yıldırımın müəllif tərəfindən kor olaraq təqdim edilməsi isə onun zahiri qüsurundan daha çox bəsirət gözünün korluğuna işarədir.

Tarixə nəzər yetirdikdə görürük ki, Əmir Teymur türk düşüncəsini dildə söyləməklə kifayətlənmir. Uzaqgörən fəth bu düşüncələrini həyata keçirdiyi siyasətdə də tətbiq edirdi. Onun türk tarixi və mədəniyyətindəki yerini Vamberi dəqiq ifadə etmişdir: “Teymur dövrü-səltənəti ilə Orta Asiya tarixində türklük dövrü hökmran olmuşdur. Zira Teymura qədər gəlib keçən Xarəzm hökmdarları nə qədər əsl türk irqindən olsalar da, bu xüsusdan xəbərləri olmayıb-İran mədəniyyətinə pərəstiş edirdilər. Əmir Teymur moğol-Çin aləmi üzərində türk qələbəsini təcəssüm etdirib, türk ünsürlərinə layiq və müstəhəq olduğu üstünlüyü verməyə çalışırdı... Məmləkətin rəsmi dili olaraq türk dili hökm sürmüşdür (3; 54).

“Topal Teymur” dramı yazıldıqdan sonrakı uzun illər ərzində ifrat sosiologizm təsirinə məruz qalan marksist tənqid Hüseyn Cavidin işğalçı və zalım bir hökmdarı idealizə etdiyi üçün tənqid atəşinə tutdu. Amma Cavidin yaratdığı Teymur obrazı tarixi Teymura daha çox bənzəyirdi. Teymur hakimiyyətdə olduğu zaman çərçivəsində həyata keçirdiyi işlər, xalqa, ölkəsinə göstərdiyi qayğıkeş rəftarı, işıqlı fəaliyyəti istilaçı ruhundan daha parlaq, daha canlı görünürdü. Şərqi böyük şəhərlərindən olan Təbrizdə, Bağdadda tikdirdiyi mədrəsə və məscidlər, xüsusən Səmərqənd şəhərində həyata keçirdiyi böyük quruculuq işləri onu türk tarixinin əziz simalarından birinə çevirmişdi. Teymur xalqların ədəbiyyatına, mədəniyyətinə, onların tarixinə böyük dəyər verirdi. Türkün İslam mənəviyyəti tarixindəki mühüm yerinin göstəricisi olan Əhməd Yəsəvi məqbərəsini də Teymurun inşa etdirməsi onun türk xalqlarının, türk dünyasının tarixindəki böyük və əvəzsiz xidmətlərinin böyüklüyündən xəbər verir.

TƏDQIQAT METODU

Təqdim edilmiş tədqiqat işi ədəbiyyatşünaslıqda geniş istifadə edilən tarixi-müqayisəli metodla yazılmış, dramda olan hökmdar obrazlar bir-biri ilə müqayisə edilmişdir.

NƏTİCƏ

Hüseyn Cavidin Topal Teymurla Yıldırım Bayazid arasında olan mübarizəni təsvir etməkdə əsas məqsədi tükçülük ideyalarının möhkəmlənməsi, türkün türkdən başqa dostu olmadığını göstərmək idi. “Topal Teymur” dramında türk hökmdarlarının təhlili onların mənəvi aləminə nüfuz etmək, tarixdə və əsərdə olan obrazları qarşılaşdırmaq olduqca önəmlidir. Bu vasitə ilə türklərin və türkçülüğün tarixini araşdırır, tarixən mövcud olmuş qüdrəti və əzəməti ilə dünyanı lərzəyə gətirən türk sərkərdələrin haqqında dolğun məlumat əldə etmiş olur. Tariximizi, milli birlik və milli kimliyimizi qorumaq baxımından qüdrətli türk oğullarını, şərəfli türk hökmdarlarını tanımalı və hər kəsə tanıtmalıyıq.

ƏDƏBİYYAT SIYAHISI

1. A.Turan., Hüseyn Cavid yaradıcılığının ədəbi, elmi, tarixi, məfkurəvi və dini qaynaqları. Bakı, Vektor nəşrlər Evi, 2007, 286 s.
2. H.Cavid. Əsərləri V cildə, III cild, Bakı, Lider nəşriyyatı, 2005, 304 s.
3. V.German. Əmir Teymur. Bakı, Kitab palatası, 1991, 82 s.

NƏSİMİ YARADICILIĞINDA HÜRUFİLİK

NƏRMINƏ KƏRİMOVA

Bakı Mühəndislik Universiteti,
Azərbaycan dili və ədəbiyyatı kafedrası,
Azərbaycan dili və ədəbiyyatı müəllimliyi ixtisası
Narminakarimovaa@gmail.com
Azərbaycan, Bakı

Açar Sözlər: şair, ədəbiyyat, hürufilik, fəlsəfə, filosof.

İllərdir ədəbiyyatımızda müzakirə olunan məsələlərdən biri Nəsiminin şair, yaxud filosof olması ilə bağlıdır. Filosof yunan dilindən gəlir və “müdrilik etməyi sevən” deməkdir. Filosoflar müdrikliyi, biliyi sevir, hər şeyə maraq axtarır və həyatın mahiyyətini dərk etməyə can atır. Şair isə vəznli və qafiyəli, mənaca incə xəyallar və təsəvvürlər daşıyan söz, yəni şeir yazan insana deyirlər. Şairlər fikirlərini qafiyələrlə, təsvir və ifadə vasitələri ilə yazıya alırlar. Bu səbəbdən fikrimcə, Nəsimini hansısa qrupa aid etmək yerinə onu “filosof şair” adlandıra bilərik. Çünki Nəsimi həyatın mahiyyəti ilə bağlı olan fikirlərini şeirlə yazıya alırdı.

Nəsimi Azərbaycan ədəbiyyatı tarixində bədii-fəlsəfi şeirimizin özülünü qoymuş, söz sənətini forma və məzmunca zənginləşdirmiş, özündən sonrakı nəsillər üçün ədəbi irs qoyub getmiş yazıçılardandır. Yaradıcılığa aşiqanə şeirlərlə başlayan Nəsimi sonralar dövrün siyasi,

ictimai, əxlaqi mövzularında əsərlər yazmış, Azərbaycan ədəbiyyatı tarixində ana dilində yaranan fəlsəfi qəzəlin əsasını qoymuşdur. Zərrədə günəş axtararaq varlığın bir vücuddan yarandığını deyən Nəsimi insanları gözəl və çirkin deyə ikiye bölmür, milli ayrışçılıq axtarmırdı. Könül tərbiyəsi və gözəlliyini insan ömrünün qayəsi sayan şair şeirlərində insana, insan ləyaqətinə, onun qüdrətinə olan yüksək inamını tərənnüm etməklə insanı həyatın yaradıcısı, həyatı gözəlliklərin əsl mənbəyi kimi vəsf etmişdir. Onun lirik qəhrəmanı düşünən və duyan kamil insan idi. O insan ki, nəfs yolunu deyil, ali bir eşq yolunu tutaraq kamala çatır, haqqa qovuşur. Haqqı özündə taparaq həqiqəti, gerçəkliyi duyur.

Onun yaradıcılığında “I”- “mən” mərkəzdə dayanırdı, şeirlərdəki “mən”də həyatın mənası, gözəlliklər, ilahi sevgi, aşiq-məşuq sevgisi əks olunur. Buna görə də Nəsimi yaradıcılığının zirvəsi “mən”dir.

Çün, ənləhəq darını Mənsur olandır istəyən, Olmayan Mənsur ənləhəq, leysə fiddar istəmən.

Nəsimi sənəti bütövlükdə insan gözəlliyinə, insan qüdrətinə heyranlıqla dolu bir himn kimi səslənir. Ancaq bu gözəllik, bu qüdrət dünyada bütün insanlara deyil, yalnız özünü tanımış, dərk etmiş kamil insanlara xasdır. Məhz buna görə şair kamil insanı “canımın cananəsi” adlandırır, ona səcdə etməyin vacib olduğunu göstərir. Kamil insanın gözəlliyinə səcdə etməyənlər, onun qarşısında heyranlıq hissi keçirməyənlər isə, şairin fikrincə, haq yolundan azmış div, şeytan və qanmaz heyvanlardır. Lakin humanist şair bu şər qüvvələrin məhv edilməsinə hökm vermir, əksinə, islah, tərbiyə yolu ilə onların özlərini tanımalarına, insan olduqlarından qürur duymalarına çalışır. Nəsimi ədəbi irsinin bu gün belə aktual olmasının səbəbi də məhz insanı kamilliyə, vəhşi instinktlərdən əl çəkməyə, şər əməllərə səsləyən “nəfsi-əmmarədən” (əmrəddici ruhdan – şeytandan) uzaqlaşmağa səsləməsidir. Bu gün də insanlar öz nəfslərinin ucbatından öz qardaşlarına zülm edir, onların bədbəxtliyinə laqeyd qalırlarsa, hətta bəzən bu bədbəxtlikdən patoloji ləzzət alırlarsa, deməli, Nəsimi sənəti yaşayır və humanist ideyaların təntənəsi uğrunda mübarizədə tərəqqipərvər bəşəriyyətin havadarı, silahdaşı kimi çıxış edir.

Nəsimiyə görə insanlar 2 hissəyə ayrılır; kamil və cahil insan. Qısa izah etsək, nəfsinə hakim olan, onu idarə edə bilən insana kamil insan, nəfsinin köləsi olan insansa cahil insandır. Onun “Sığmazam” qəzəli həm kamil insan dilindən deyilən, onun baxış bucağını bizə rahat göstərən, həm də Nəsiminin fəlsəfəsini və hürufiliyi özün də əks etdirən qəzəllərdən bəlkə də ən önəmlisidir.

Nar mənəm, şəcər mənəm, ərşə çıxan həcər mənəm,
Gör bu odun zəbanəsin, mən bu zəbanə sığmazam.
Şəms mənəm, qəmər mənəm, şəhd mənəm, şəkər mənəm,
Ruhi-rəvan bağıslaram, ruhi-rəvanə sığmazam.
Gərçi bu gün Nəsimiyəm, haşimiyəm, qureyşiyəm,
Bundan uludur ayətim, ayətü şanə sığmazam.

Bu beytlərə nəzər salsaq görərik ki, Nəsimi insani-kamilinin inamına görə bütün kosmik cisimlər, fələk, günəş və ulduzlar, həm vəhy gətirən mələk, həm vəhyin özü, dörd ünsür, beş vaxt namaz, məkan müəyyənləşdirən altı cəhət hamısı insandır. Buna şübhə ilə yanaşanları dilini çəkib dinməz olmağa çağırır. Çünki kamil insan var olan hər şeydən üstündür.

Hürufilik yaradıcısı və əsas ideoloqu F.Nəimidi olan, ancaq ən dolğun və təsirli bədii-fəlsəfi ifadəçisi, poetik banini İ. Nəsimi olan təriqətdir. Hürufilik panteizmə əsaslanan yarı dini, yarı fəlsəfi cərəyandır. Panteizmə görə Allah var, ancaq o, təbiətdən, əşyadan və insandan kənar deyil, onun mahiyyətindədir. Başqa sözlə, Allahla maddi varlıq eynidir. Xəliq məxluqdan kənar yox, onun özündədir. Hürufilər «vəhdəti-vücut» konsepsiyasını ciddi bir nəzəriyyə kimi qəbul edirlər. Onların əqidəsinə görə Allah təbiət, əşya, insan və bütün kainat, bir sözlə, mənəvi olanla maddi olan, xəliqlə məxluq vəhdətdədir. Allah yeganə reallıq və həqiqətdir. Varlıqda istər maddi, istərsə də mənəvi olsun, Tanrı həqiqətindən başqa heç bir həqiqət mövcud deyil. Mahiyyət də, təzahür də, mənə da, surət də, məzmun da, forma da elə Haqqın özüdür. Yaradan da, yaradılan da yeganə reallıq olan Haqqın zatına bağlıdır və bütöv bir vəhdət təşkil edir.

Hürufiliyin başqa təriqət, cərəyan və təlimlərdən əsaslı bir fərqi onların hər şeyi söz və hərfə bağlamaları idi. Elə təriqətin adı – hürufilik də buradan irəli gəlir. Onlar belə hesab edirdilər ki, Allah kainatı və insanı «kon» («ol») əmrindən, yəni sözdən yaradıb. Deməli, söz (hərf) həm yaradılışın səbəbi, həm də elə özüdür. Çünki söz hər şeydir, müxtəlif kiçik və böyük cismlər şəklinə təzahür etmişdir. Nəsiminin sözləri ilə desək:

Əqli küllü, ərşi kürsü, lövhü qələm
Çar ünsür, nöh asimandır söz!

Hürufilərə görə, kim 28 və 32-nin sirrini anlaya bilsə, yəni hürufi elm və hikmətindən xəbərdar olsa, ona həmin ilahi sirləri dərk edib duymaq səadəti nəsb olub bilər. Hürufilikdə Allah, hərf (söz-kəlam), insan, maddi varlıq və 4 ünsür münasibətləri bir-biri ilə əlaqəli, tam və bütöv bir vəhdət halında götürülür: Hər şey Allahdır → hər şey 28 və 32 hərfdir (yəni söz və kəlamdır) → hər şey həmin hərflərin sirrinə vəqif olan insandır → hər şey maddi varlığın əsasını təşkil edən 4 ünsürdür. Hürufilər əzəli və əbədi olan ilkin zətin (xəliq) təcəllisindən zühur edən varlığın yaradılış nizamını bu sistemdə qəbul edirdilər: Allah → söz → kainat → insan.

Lakin hərf və sözə münasibətdə hürufilərin görüşləri təsəvvüf ideoloqlarının inancından fərqlənir. Belə ki, Quran ayələrində dəfələrlə deyildiyi kimi, dünya Allah-taalanın «kon» («ol») əmrindən yaranıb. Hürufilərə görə madam ki, dünya sözdən yaranıb, söz isə hərflərdən ibarətdir, deməli, varlığın əsasında dayanan da söz və hərflərdir. Söz və hərf müqəddəsdir. Təsəvvüf düşüncəsində isə bu, bir konsepsiya və bütöv prinsip kimi mövcud deyil. Bununla belə, varlığın eşqdən yaranması, Xəliqin dünyanı sevərək xəlf etməsi sufizmdə olduğu kimi, F.Nəimi

tərəfindən də qəbul edilir. Nəimi Allah, hərf (söz-kəlam), insan və 4 ünsürdən ibarət maddi varlığı eyniləşdirir və qeyd edir ki, «torpaq hərfdir», «hərf

və kəlmə insandan ayrılmazdır», «ruh və hərf hər ikisi eynidir», «hər şeyin adında 32 vardır», «söz istər tiqadsızların, istərsə də peyğəmbərlərin, övliaların yeganə həqiqətidir». Hərfi hər şeyin əsası hesab edən Hürufilər də Həllac Mənsurun «ənəlhəq» ideyasını bir şüar kimi qəbul edirlər. Onlara görə Haqq insanın özündədir və insan vücudu bütün mənəvi və maddi varlığı özündə əks etdirən bir güzgüdür. İnsan bu həqiqəti sadəcə olaraq dərk edə bilmir. Əgər insan Tanrını görmək istəyirsə, onu öz varlığında axtarmalıdır.

Hərgah o, mənə aləmindən xəbərdar olsa, əbədiyyəti yer üzündə axtarıb elə özündə tapar. Varlıqdakı ölmək və dirilmək də Haqqın ölmək və yenidən dirilmək xassəsinə bir sübutdur. Təəssüf ki, insan cəhaləti və hürufi elmini bilməməsi üzündən bütün bu həqiqətləri dərk edə bilmir. İ.Nəsimi də Haqqəaləni adəm oğlunun özü hesab edir, «otuz iki həq kəlamı»nı, yəni hürufi elmini isə onun sözü, başqa sözlə, həqiqətlərin ifadəsi kimi dəyərləndirir:

Həqtəala adəm oğlu özüdür,
Otuz iki həq kəlamı sözüdür.
Cümlə aləm bil ki, Allah özüdür,
Adəm ol candı ki, günəş özüdür.

Hürufiliyə görə, insan təkə mənəvi keyfiyyət, qüdrət və əzəmətinə görə deyil, zahiri, görünüş, camal gözəlliyi, hüsn və surəti etibarilə də Haqqın təcəlli nuru, Tanrı üzünün təcəllisi hesab olunurdu. Belə ki, insan surətcə də çox gözəl yaradılmışdı və hürufilərə görə, onun hüsnündə ilahinin camal gözəlliyinin nişanələri vardır. İnsanın siması xüsusilə gözəl xəlf olunmuşdur və o, Haqqa məxsus bir sıra əlamətlərin daşıyıcısıdır. Məsələn, insanın üzündə «Allah» sözü yazılmışdır. Belə ki, insanın burnu ərəb əlifbasındakı «əlif» (ا), burun pərləri «lam» (ل), gözü isə «he» (ح) hərflərinə bənzədilir ki, «Allah (الله) kəlməsi də bu hərflərin birləşməsindən yaranır. İnsanın üzündəki 7 xətt (4 kiprik, 2 qaş, 1 baş tükü) hürufizmdə Tanrının insanın camalındakı atributu və sübutu kimi mənalandırılırdı.

Bəzi təsəvvüf ideoloqları kimi hürufilər də ibadəti 2 mənada qəbul edirdilər: könüllü ibadət; gözlə ibadət. Onlar gözlə ibadətə daha çox üstünlük verir və gözəl üzə baxmağı və onu ziyarət etməyi Kəbəni və ya Haqqı ziyarət kimi dərk edirdilər. Nəsiminin:

Kəbə üzündür, ey sənəm, üzündədir sücudumuz!

Yaxud da:

Kəlamım, Quranım, zikrim, kitabım, tövhidim, fikrim,

Nəməzim, səcdəm, nazim, niyazım, cümlə ərkanım. – deməsi həmin ideyanın bədii ifadəsi idi. Bu poeziyada insana və onun hüsnünə səcdə Kəbəyə, Qurana və xaliqə səcdə ilə eyni tutulurdu. Qiblə rolunu oynamaq mənasında gözəl insan üzü Kəbəni

əvəz edirdi. İnsana və onun camalına səcdə etməmək nadanlıq, cəhl, küfr, imansızlıq və şeytani əməl sayılırdı (Madam ki, insan Haqq zatının təcəllisidir, insana səcdə elə Haqqə səcdədir! – Hürufilərin qənəti bel idi).

Nəsiminin fəlsəfi şeirlərini mövzu-məzmun dairəsinə və ideya istiqamətinə görə bir neçə qrupa ayırmaq olar: təriqət poeziyası; dünyəvi poeziya; dini poeziya nümunələri və s. Sənətkarın istər fars, istərsə də ana dilli şeirlərində hürufilik ideyalarının ifadəsi başlıca yer tutur. Məsələn, şairin «Söz», «Sığmazam», «İçindədir», «Mənəm, mən» rədifli, yaxud «Mərhaba, insani-kamil, canımın cananəsi», «Ey üzün cənnəti-ədnin, vey boyun tubi-rəvan», «Daim ənləhəq söylərəm, həqdən çü Mənsur olmuşam», «Səqahüm rəbbihüm xəmrə dodağın kövsərindədir», «Ənləhəq söylərəm həqdən, ələl-ərş istiva gəldi» misraları ilə başlayan qəzəlləri, «Əlif-Allah, sidrə boyun müntəhadır, müntəha» (əlif-lam), «Sal bürqəyi üzündən, əya surəti-rəhman» (müstəzad), «Müşəfinatiqəm, kəlam oldum» (tərcibənd), «İbtidadır, ibtidadır, ibtida» (məsnəvi) misraları ilə başlayan şeirləri, bir çox tuyuğ və rübailəri bu qəbildəndir.

“Sığmazam” qəzəli kamil insanın dilində, onun baxış və fəlsəfi panteist düşüncələrini ifadə edir.

Məndə sığar iki cahan, mən bu cahanə sığmazam,

Gövhəri laməkan mənəm, kövnü məkanə sığmazam.

Ərşlə fərşu kafü nun məndə bulundu cümlə çün,

Kəs sözünüvü əbsəm ol, şərhu bəyanə sığmazam.

Burada “iki cahan” ifadəsi ilə maddi və mənəvi aləm, “gövhəri-laməkan” dedikdə isə bilavasitə Allah nəzərdə tutulur. Belə ki, dini təsəvvüdə məkansız gövhər Haqq Taalaya verilən obrazlı adlardan biridir. Kövnü məkan dünya da daxil olmaqla bütün kosmos və onun varlıqları, “kafü nun” isə ərəbcə “kon” (ol) sözünü əmələ gətirən hərflərdir. Deməli, insanda iki cahan-həm qeyb, həm də şəhadət ələmi sığır, o isə bu iki cahanə və bütün kainatə sığmır. Məkansız gövhər də elə o özüdür. Tanrı məskəni hesab edilən göy, insanın qərarlaşdığı məkan- yer də, xilqətin yaranma vasitəsi “ol” da insandan kənar da deyil. Eyni zamanda insan şərhe və bəyana da sığmır. Göründüyü kimi, dini fəlsəfi təfsirlərdə yalnız Allaha aid edilən xislətlər burada insana ünvanlanmışdır.

Nəsimi fəlsəfəsində insanın böyüklüyünü göstərən əsas ifadələrdən biri kimi “iki cahan” ifadəsini qəbul edə bilərik. Divanında görürük ki, “iki cahan”, “dü cahan” ifadələri tez-tez qarşımıza çıxır.

Nəsimiyə görə insan özündə maddi, həm də mənəvi həyatı saxlaya bilər və bütün bunları, eyni zamanda varlığını dərk etməklə kamillik səviyyəsinə yüksəlib, Tanrıya bərabər ola bilər.

İ. Nəsiminin dünyəvi motivli əsərlərinin bir qismini onun ictimai-fəlsəfi məzmunlu şeirləri təşkil edir. Ümumiyyətlə, dediyimiz kimi Nəsimi filosof şairdir. Buna görə də onun həm təriqət, həm dünyəvi, həm də dini şeirlərində fəlsəfi fikir daim aparıcı mövqedədir. Sənətkarın ictimai-fəlsəfi poeziyasında üç meyl daha qabarıq şəkildə özünü təzahür etdirir: Birincisi, dünya və onun vəfasızlığından şikayət, dünyanı tənqid; İkincisi, dünyanın şər xislətli insanlarından narazılıq və onları tənqid; Üçüncüsü, dünyanın yaradılışı, hikməti, mübhəm işləri barədə düşüncə və suallara cavab axtarmaq. Şairin maddi dünyaya və ona məxsus hər şeyə münasibəti ardıcıl şəkildə tənqidi xarakter daşıyır. Əgər təriqət poeziyasında müəllif dünyanı insan ruhu və mömin üçün zindan hesab edirsə, (“Möminə həqq dünyanı zindan dedi, Möminə çox qalmaya zindanımız”) dünyəvi ruhlu şeirlərində də həmin ideyanı davam etdirir. Onun rəy və mülahizəsi belə bir qəti hökmə əsaslanır:

Dünya duracaq yer deyil, ey can, səfər eylə!

Aldanma anın adına, andan həzər eylə!

Payəndə degil dövləti, ey xacə, cahanın,

Əsbabinə aldanma, gəl andan güzər eyle!

Nəsiminin fəlsəfəsini anlamayanlar onun haq, kamil insan fikirlərini dini danmağı və özünü hər kəsdən üstün olması ilə əlaqələndirir. Edamı belə siyasi məqsədlərə görə olsa da, yalan olan dini fikirlərlə pərdələndirildi. Lakin Nəsiminin bioqrafiyasını oxuduqda onun edamında kelmeyi şəhadəti 2 dəfə gətirdiyinin İslamla əlaqəli olduğunu, həmçinin Həzrət Əlinin də bir kəlamında, Mən haqqı tanıyandan sonra, həqiqət haqqında heç bir şübhəyə düşmədim. Bunları əsas gətirərək deyə bilərik ki, Nəsimi fəlsəfəsi dindən uzaq deyil, əksinə dinlə əlaqəli fəlsəfədir. Həqiqəti tanıyan Nəsimi onu inkar da edə bilməzdi və kəlmeyi şəhadət gətirən, əməl həqini, yəni haqq olduğunu və bu işdə onun şahidi Allah olduğuna şəhadət gətirir.

Ədəbiyyat siyahısı

1. İmadəddin Nəsimi, (Metodiki vəsait) – 650. (BAKL-2019)
2. İmadəddin Nəsimi, seçilmiş əsərlər, 2 cildə-I cild. "LİDER Nəşriyyatı" BAKI-2004
3. İmadəddin Nəsimi, seçilmiş əsərlər, 2 cildə-II cild. "LİDER Nəşriyyatı" BAKI-2004
4. Vurğun Əyyub, "İmadəddin Nəsimi-mühazirə", 2016

SÜLEYMAN VƏLİYEVİN "ŞOR CÜLLÜTÜ" POVESTİNDƏ FƏHLƏ SİNFİNİN SOVET DÖNƏMİNDƏN ÖNCƏKİ ACINACAQLI VƏZİYYƏTİNİN TƏSVİRİ

Kəmalə BAYRAMOVA

Azərbaycan Universiteti

Azərbaycan dili və ədəbiyyatı/ Azərbaycan ədəbiyyatı

Quba, Azərbaycan

mrs.bayramova.kemale@gmail.com

MƏS

Azərbaycan ədəbiyyatının tanınmış nümayəndələrindən biri olan Süleyman Vəliyevin yaradıcılığı ətraflı şəkildə tədqiq olunmayan mövzulardandır. Məqalədə onun ən təsirli povestlərindən olan "Şor cüllütü" povesti təhlil olunur. Povest dövrün realilərini bədii şəkildə əks etdirir. Əsərdə sovet siyasi rejimindən öncəki dövr Azərbaycan fəhlə sinfinin həyatı təsvir edilib. Yazıçı on üç yaşlı qəhrəmanın faciəsi ilə dövrün real mənzərəsini yaratmağa nail olub. Şor cüllütünü uçurarkən gülləyə tuş gələn balaca İbişin faciəsinin təsviri dövrün həyat hadisələrinə bədii baxışı əks etdirir. Məqalədə yaxın keçmişdəki real həyat hadisələrinin bədii təxəyyül ilə birləşərək təsvir olunması təhlil olunur. Həmçinin real həyat hadisələrinin bədii inikas gücü, dövrün ədəbi tənqidi tərəfindən bu əsərə verilən qiymət və s. kimi məsələlər araşdırılır, bir neçə dilə tərcümə olunan, uşaq ədəbiyyatına daxil edilən povestin ədəbiyyatımızda yeri müəyyənləşdirilir.

AÇAR SÖZLƏR: Süleyman Vəliyev, povest. fəhlə sinfi, sovet dövrü

Giriş

Tədqiqat işinin məqsədi XX əsr Azərbaycan nəsrinin görkəmli nümayəndələrindən biri olan Süleyman Vəliyevin "Şor cüllütü" povestini təhlil obyektinə çevirmək, əsərdə təsvir olunan gerçəkliklərin bədii ədəbiyyatda inikasını araşdırmaq və əsərdə sosial həyat problemini araşdırmaqdır. Povest ədəbiyyatımızda ilk dəfə olaraq ətraflı şəkildə təhlil olunur. Nəzərə alsaq ki, Süleyman Vəliyevin yaradıcılığı nə dövrün ədəbi tənqidi, nə də sonrakı ədəbiyyatşünaslıq tərəfindən geniş araşdırılmayıb, o zaman povestin araşdırılmasının aktuallığı ortaya çıxmış olar. Ədəbiyyatımızda epizodik şəkildə toxunulan bu problem ilk dəfə olaraq geniş tədqiqat obyektinə çevrilir.

Azərbaycan ədəbiyyatı sovet dönmənin məhdudiyyətlərinə rəğmən inkişaf edirdi. Yəni, partiyalı ədəbiyyatın qoyduğu qanunlardan kənara çıxmaq mümkün deyildi. Ədiblər mütləq şəkildə sovet quruluşunun təbliğinə geniş yer verməli idi. Bu dövrün əsas aparıcı metodu sosrealizm metodu idi. Sovet rejiminin ədəbiyyatın qarşısına konkret olaraq qoyduğu vəzifələrin icrasında realizmə yer verilmirdi.

“30-cu illər ictimai həyatında baş verən dəyişikliklər, ailə-məişət, sevgi-əxlaq, köhnə və yeninin mübarizəsi, meşşanlığın təsviri bədii nəsrin əsas tədqiq obyektlərindən idi”.(1.285)

Görkəmli ədiblərin fəhlə sinfini ədəbiyyata gətirməsi, məişət-istehsalat mövzusunda yazılmış yeni əsərlərin yaranması ilə nəticələnmiş, yeni mövzu-ideya istiqamətlərinin yaranmasına, bədii nümunələrin kəmiyyət sayına və s. təsir etmişdir.

Süleyman Vəliyev də ədəbiyyata məhz belə bir dövrdə gəlmişdir. Uşaqılıq illərini çətinliklə keçirmiş yazıçı məktəbi bitirdikdən sonra fəhlə kimi çalışmağa başlayıb. 1932-ci ildə, yazıcının 16 yaşı olarkən onun “Əmanət kassası” adlı ilk hekayəsi “Hücum” jurnalının 10-11-ci nömrəsində “gənc kadrlarımız yazır” başlığı altında dərc edilir. Müəllif yaradıcılığının ilk mərhələsindən etibarən real qəhrəmanların, həyatda eşidib-gördüyü hadisələrin təsvirinə geniş yer verib. Keşməkeşli taleyi onun üçün mövzu axtarıqlarını kənarda aramağı gərəksiz edib. Yazıçı çox çətin keçən uşaqılıq taleyi yaşayıb; müharibədə iştirak edib, kontuziyaya uğrayaraq düşdüyü əsir düşərgəsindən qaçıb, partizan dəstəsinə qoşulub, sürgün həyatı yaşayıb. Yazıcının əsərlərinin böyük bir qismi avtobioqrafik səciyyə daşıyır. “Mübahisəli şəhər” romanı Azərbaycan ədəbiyyatında müharibə mövzusunda yazılmış ən yaxşı əsərlərdən biri hesab olunur. “Düynələr” romanı isə repressiya həqiqətləri, sürgündən qayıtmış insanların sonrakı taleyi barəsində yazılmış maraqlı əsərdir.

Yazıcının qələmini böyük ictimaiyyətə tanıdan isə onun “Şor cüllütü povesti”dir. Əsərdə yazıçı yaxın keçmiş-Azərbaycanın Çar Rusiyasının müstəmləkəçiliyindəki dönməni, inqilabdan əvvəlki sadə insanların acınacaqlı yaşayış tərzini əks etdirir. Povestin mövzusu real həyatdan götürülmüşdür. Əsər dövrünün ədəbi mühitində də diqqəti cəlb etmişdir. O cümlədən yazıçı Süleyman Rəhimov müəllifin bir çox əsərləri kimi bu povestini də yüksək dəyərləndirmişdir: “S.Vəliyev 1939-cu ildə çap olunan Şor cüllütü” povestində Bakının neft mədənlərində yaşayan fəhlə ailələrinin, şor gölünün üzündən neft yığan uşaqların ağır həyatını qələmə almış, “Şor cüllütü” adı ilə məşhur olan “Ramana Qavroşu”nu gənc oxuculara sevdirmişdir”. (2.4)

Hadisələr yazıcının doğma kəndi Ramana qəsəbəsində cərəyan edir. Əsərin baş qəhrəmanı İbişdir. Yazıçı bu əsərdə neft feodalları və adi xalqın yaşayış tərzini on üç yaşlı kənd uşağının acı taleyində əks etdirmişdir. Yazıçı ilk olaraq Qulu kişinin (İbişin atası) dolanışiq səviyyəsi ilə əslində əhalinin böyük qisminin həmin dövrdəki sosial səviyyəsini əks etdirir: “Qulu qənaətcil adamdı. Papiros çəkməz, içki içməzdi. Ailəsi həmişə çətinlik çəkərdi. Elə ay olmazdı ki, kənd dükanından nisyə nəşə götürməsin, aldığı maaş da gözünə görünməzdi-yarısını borca verərdi” (3.8)

Daha sonra isə müəllif hadisələrin inkişafında İbişin ailəsinin çətinliklərini müxtəlif hadisələr fonunda təsvir edərək sosial səviyyənin konturlarını daha dəqiq əks etdirir. İbiş evin altı uşağından ən böyüyüdür və ailənin acınacaqlı durumuna biganə qalmır, hər vasitə ilə ailənin çətinliyində atasına kömək etməyə çalışır.

Buruq üsulu ilə neft çıxarıldıqdan sonra gölün üst hissəsində bir az neft qatı qalırdı. Kənd uşaqları ilə birlikdə İbiş də tez-tez bu şora (gölə) neft yığmağa gəlir. Köhnə şal parçasını gölün üzərinə salar, neft parçaya hopduqdan sonra vedrəyə sıxar, bu nefti dəvəçilərə satar, əvəzində un və dəvə əti alardı. Yeməyə heç nə tapmadıqları zamanda isə gölün üzərinə düşmüş, ayağı neftə bulaşdığından uçmaqda çətinlik çəkən cüllütləri ovlayar, evə gətirərdi.

Yazıçı təkcə adi kəndlinin yaşayışını göstərməklə kifayətlənmir. Neft mədəni sahiblərinin kəndlilərə münasibəti əsasında iki sinfi qarşılaşdırır. “Uşaqların şorun üzündən neft yığması mədəni sahibi Musaya heç bir zərər verməsə də, bu işdən xoşlanmazdı. Oğlu Fərrux burada uşaqlara rast gəldikdə onları acılayar və qovardı. Elə bu gün səhər də o, İbişə bənd oldu:

- Ada, nə edirsən?
- Nə edirəm ki? Nöyüt yığiram da!
- Utanmayıb danışırsan da, sən günün günorta vaxt atamın nöyütünü oğurlayırsan!
- Bunu mənə çox görürsən? Mən bu nöyütü şorun üzündən yığmışam, nə atanın quyusundan çıxarmışam, nə də çəndən. Əgər bu nöyütü yığmasaq, elə də qalacaq.
- Elə qalmaz, mən səni məcbur edərəm ki, yığasan. Üç hissəsini atama verərsən, bir hissəsi də sənə qalar.” Dialoqu davam etdirməklə yazıçı sahibkar sinfin iç üzünü daha çox açıb göstərir, “Əgər atamın buruqları olmayasdı şor olmazdı. Şor da olmasaydı cüllütlər bura qonmazdı. Demək cüllütlər də bizimdir” deyən sahibkar oğlunun simasında yuxarı təbəqənin acgözlüyünü ifşa edir. (3.8-9)

Süjetin sonrakı inkişafında isə hadisələr düynələnir; sahibkar və fəhlə sinfi arasında ziddiyyətlər dərinləşir. Oxucu qanunların sifariş əsasında işlədiyinin, mövcud şəraitə etiraz etməyə hazırlaşan fəhlə sinfinin inqilaba hazırlıqlarının şahidi olur. Atasına qarşı haqsız rəftarından çıxarılmasını qəbul edə bilməyən İbiş uşaq ağı ilə sahibkardan qisas alır; sahibkarı və oğlunu içinə daş qoyulmuş qartopu ilə vurur, həmçinin əllərindən nefti alıb pulunu verməyən dəvə alverçisini də qartopuya basırlar.

Bu ailənin onsuz da ağır olan durumunu Qulunun işdən qovulması daha da dözülməz edir. Günlərin birində isə kiçik bacısının acından ağlamasına dözməyən İbiş heç olmasa cüllüt tutub gətirmək üçün şora yollanır. Və burada sahibkarın oğlu Fərruxla qarşılaşır. Yazıçı baş qəhrəmanın taleyinin faciəli sonluğu ilə mövcud rejimin amansızlığını təsvir etməklə yanaşı hər iki sinfin daxili dünyasını da üzə çıxarır.

Evlərini yandırmağa çaılışdığı zaman Fərruxun yalvarışlarına etinasız qalmayan, onu bağışlayan İbişin qəlbi nə qədər safdırsa, əlinə fürsət düşdüyü zaman Fərruxun İbişə qarşı davranışları o qədər amansızdır:

“Fərrux, belə vaxtda namərdlik eləmə, bu gün əziz bayramdır, həm də mənim ad günüdür. Tüfənglə zarafat etməzlər. Özün bu sözü mənə demisən. Evimizi yandırmaq istəyəndə mən də səni öldürmədim... Fərrux, uşaqlar evdə acdır, qoy yığdığım nöyütü və bu cüllütü aparım verim, sonra gəl mərd- mərđanə danışaq” (3.66).

Müəllif Qulunun İbişi axtarması səhnəsində isə atanın çarəsizliyini ən yüksək səviyyədə təqdim edir: “Qulunun əli oğlunun tüklü başına toxundu...İbiş şişmişdi. Sıxılmış əl barmaqlarının arasında cüllüt qanadının neftə bulaşmış tükünü gördülər”. (3.67)

Povest dəfələrlə rus və digər dillərə tərcümə olunmuş, “Məktəb kitabxanası” seriyasına daxil edilmiş, böyük oxucu sevgisi qazanmışdır. Xarici ölkə mətbuatlarında da əsər barəsində zaman-zaman müsbət fikirlər səsləndirilmişdir. Tanınmış rus publisisti V.Boquslavskinin məhz bu povest, yazılmasından iyirmi beş il sonra rus dilinə tərcümə edilməsi haqqında yazdığı məqalə xüsusilə diqqətə layiqdir. “Bu povestin xeyli yaşı var. İyirmi beş il əvvəl yazılmasına baxmayaraq, dərc olunmamışdır(rus dilində-K.B). Və indi işıq üzü görməsi ilə sovet oxucusu ilə görüşür. Kitab əsasən azyaşlılar, gənclər üçün nəzərdə tutulsa da, yaşlılar da ondan böyük zövq alırlar”. (4)

Beləliklə, Süleyman Vəliyevin bir çox əsərləri kimi “Şor cüllütü” povesti də real həyat həqiqətlərinə söykənir. Sınıf mübarizəni süni şəkildə əks etdirən çoxlu sayda hekayələrin dərc olunduğu bu dövr hekayələrindən həm də elə real faktlara və gerçək həyat hekayəni əks etdirməsinə görə fərqlənir.

Nəticə: Tədqiqat işində ilk dəfə olaraq “Şor cüllütü” povesti, real həyat həqiqətlərinin əsərdə təsviri məsələləri təhlil edilmiş, əsərdə sosial həyat problemi tədqiq edilmişdir. Bu isə həmin mövzuda elmi-nəzəri təfəkkürün zənginləşməsi prosesinə yardım edir.

Ədəbiyyat:

1. B.Əhmədov. XX yüzil Azərbaycan ədəbiyyatı. Mərhələlər, İstiqamətlər, Problemlər Bakı., 2015
2. S. Vəliyev. Daşlı bulaq. Bakı., 1983
3. S. Vəliyev. Seçilmiş əsərləri 2 cildə. 2-ci cild. Bakı. 1983
4. Бакинский рабочий. 15 февраля 1963

İZZƏDDİN HƏSƏNOĞLUNUN “APARDI KÖNLÜMÜ...” QƏZƏLİNDƏ TƏSƏVVÜF ANLAYIŞI

İmamə İSMAYILOVA

Bakı Mühəndislik Universiteti
Azərbaycan dili və ədəbiyyatı ixtisasından məzun
ismayilovaimame125@gmail.com
Bakı/Azərbaycan

Rəfiqə MEHDİYEVA

Bakı Mühəndislik Universiteti
Azərbaycan dili və ədəbiyyatı ixtisasından məzun
rmehdiyeva@std.beu.edu.az
Bakı/Azərbaycan

XÜLASƏ

Bu məqalədə orta dövr Azərbaycan ədəbiyyatı tarixində iz qoymuş, ilk dəfə doğma türkcəmizdə lirik şeirlər yazan Azərbaycan sənətkarı Şeyx İzzəddin Həsənoğlunun ana dilində yazdığı qəzəlindən və orta dövr ədəbiyyatımıza təsirindən bəhs edilmişdir. Xüsusi olaraq şairin “Apardı könlümü” başlıqlı qəzəlinin təhlilinə geniş yer verilmiş, qəzəlin poetik mükəmməlliyi nəzərə çatdırılmışdır. İ. Həsənoğlu Azərbaycan poetik təfəkkürünün sübh şəfəqi kimi işıq saçır. Onun ana dilində olan qəzəlləri çox maraqlı bir mənşərəni əks etdirir.

Açar sözlər: İzzəddin Həsənoğlu, ana dilli qəzəl, “Apardı könlümü”, sufi-pamteist.

Giriş:

XIII yüzillikdə yazıb yaratmış Şeyx İzzəddin Həsənoğlu doğma dilimizdə lirik şeirləri dövrümüzə çatmış ilk Azərbaycan şairi kimi ədəbiyyat tariximizdə mühüm mövqə tutur. O, həm də Azərbaycan dilində divan yaratmış ilk iki sənətkardan biri kimi tanınır. Həsənoğludan ilk dəfə XV əsr təzkiyəçisi Dövlətşah Səmərqəndi “Təzkiyə-tüş-şüəra” əsərində söz açmış, onun kifayət qədər məşhur bir şair olduğunu, ana dilində və farsca qəzəllər yazdığını bildirmişdir. D.Səmərqəndinin verdiyi dəyərli məlumat Şeyx İzzəddinin həyat və yaradıcılığına aid bəzi notları aydınlaşdırmağa kömək edir. Belə ki, bu məlumata əsasən, şairin böyük bir təriqət yolçusu və sufi şeyxi olduğu, iki dildə gözəl şeirlər yazdığı, azərbaycanca şeirlərində Həsənoğlu, farsca şeirlərində isə Pürhəsən təxəllüsü işlətdiyi, poetik məhsullarının Azərbaycan və Rumda, yəni Anadoluda böyük şöhrət qazandığı bəlli olur [4; 12].

İlk öncə şairin ana dilində bir, farsca da bir qəzəli olduğu müəyyən edilmişdir, daha sonra bir çox araşdırmalardan sonra isə qəzəllərinin üçünün ana dilində, birinin də farsca olduğu məlum olmuşdur. Azərbaycanca olan şeirlərində “Həsənoğlu”, farsca olan şeirində isə “Puri-Həsən” təxəllüsünü işlətməmişdir. “Apardı könlümü bir xoş qəmər üz canfəza dilbər”, “Necəsən gəl, ey yüzü ağum bənim”, “Əcəb bilsəm məni şeyda qılan kim” misrası ilə başlayan qəzəlləri ana dilində, “Rəhmsiz xəlf olunubdur o nigarım, nə edim?” başlıqlı qəzəli isə fars dilindədir. Şairin əlimizdə olan ən mükəmməl qəzəli sayılan “Apardı könlümü...” qəzəli M.F.Köprülüzadə tərəfindən üzə çıxarılıb elm aləminə məlum edilmişdir [3;4]. Qəzəl 7 beytdən ibarət olub özünəməxsus bədii formaya malikdir.

Həsənoğlunun məhəbbət anlayışında real insani sevgi ilə mücərrəd fəlsəfi sevginin birləşdiyini, bir-birini rədd etmədiyini "Apardı könlümü" qəzəli daha aydın göstərir. Şeirdə dünyəvi eşqlə sufyanə məhəbbət qovuşuq şəkildədir. Bəzi misralarda biz real məhəbbət cizgilərini görürüksə, bəzi misralarda da fəlsəfi-ürfani sevginin təzahürünün şahidi oluruq. Qəzəlin ilk beytlərində real bir sevginin ürək döyüntüləri verilir, xoş, zövqverici bədii təsvirlər cızılır. İlk beytdə aşıqın düşdüyü hal, vəziyyət belə ifadə olunmuşdur:

Apardı könlümü bir xoş qəməryüz, canfəza dilbər,

Nə Dilbər? Dilbəri-şahid. Nə şahid? Şahidi-sərvər. [6;24]

Beytdən məlum olur ki, ay üzlü, canartıran bir dilbər aşiqin könlünü aparmış, yəni məhəbbət zənciri ilə buxovlamışdır. Həm də bu şahid, yəni misilsiz və bənzərsiz bir dilbərdir. Özü də gözəllərin başçısı, gözəllər gözəli, şahidi-sərvərdir. Əgər aşiq ürəyinin xoş, ay üzlü, könülaçan bir dilbər tərəfindən aparıldığını bildirirsə, bu dilbərin də şahidlər sərvəri, başqa sözlə, gözəllər başçısı olduğunu xatırladır. Sanki bir eşqin tarixçəsi, tərcümeyi-halı başlanır. Beytdə gözəlin atributlarının yüksələn xətt üzrə təsviri (əvvəlcə sadəcə ayüzlü, sonra isə zövq verən olması sadalanır, sanki azdan çox, sadədən mürəkkəbə doğru) aşiqin psixoloji ovqatının təsiri üçün zəmin hazırlayır [5;94].

*Mən ölsəm sən büti-şəngül, sürahi, eyləmə qül-qül,
Nə qül-qül? Qül-qülü-badə. Nə badə? Badəyi-əhmər. [6;24]*

İkinci beytdə isə birbaşa həmin gözələ müraciət olunur. Büti-şəngül gözələ xitab olunursa, bu gözəl gülün ən gözəl halıdır. Aşiq sanki öz sevgilisi ilə üzbəüz oturub dərdləşmək istəyir. Sevgilisi sürahidən şərab süzür, şərab sürahinin ağzından süzülürkə qülqül edir, səslənir. Bu maddi varlığın hadisəsi kimi baş verirsə mənəvi, ruhən olaraq da gözəlin özü belə şərab kimi məshedici olduğu üçün boynu çox vaxt sürahiyə bənzədilir. O da danışır, gülür, demək onda qülqül edir. Belə şəh, sevincli anda aşiqin yadına ölüm, ayrılıq düşür. Sevinc qəhqəhələri içində şəngül bütünə, şənlənən, gülən gözəlinə elə bil vəsiyyəət edir, ondan söz, əhd almaq istəyir. Mən öləndə sürahini qülqül etdirib qırxımı şərab süzmə - deyə kədərlənir. Sevincin tüğyan etdiyi bir anda ölüm yada salınır [1;239]. Məlum olduğu kimi, “şərab” sufi istilahı kimi ilahi eşqin simvoludur. “Şərab” ifadəsindən beytə daxil olmaq üçün açar kimi istifadə etsək, onda məlum olur ki, şairin həsrətini çəkdiyi gözəllə vüsəl dəmi “qalu bələdan” əvvəlki ruhun ilahi mahiyyətlə vüsəlinə işarədir.

*Başından getmədi hərgiz sənənlə içdigim badə,
Nə badə? Badəyi-məsti. Nə məsti? Məstiyi-sağər. [6;24]*

Qəzəlin üçüncü beytində isə aşiq, elə bil ki, sevdiyi şəngül bütədən ayrıdır, qülqüllü sevinclər hardasa uzaqlarda qalmışdır. Ancaq sevgilisi ilə içdiyi badə onun başından getməmişdir, hələdə sərxoşdur, bu badənin məstliyi gedən deyildir. Bu, artıq qırmızı badə deyildir. Daha çox mənəvi şərabdır, zərrəni küllə, hissəni bütövə, insanı fəlsəfi mənada götürülən Allaha qovuşduran şərabdır. Bu, ideal, əqidə, məslək, məhəbbət abidəsidir. Həm də bu şərabı lirik qəhrəman içki qabı olan sağərlə içmişdir. Bundan sonra gələn beytlərdə qəzəldəki məhəbbətin vəhdəti-vücut fəlsəfəsi ilə bağlılığı daha qabarıq görünür [1;239]. Onu da qeyd edək ki, müəllifin sağəri xüsusi olaraq vurğulaması aşiqin içdiyi şərabın adı şərab olmadığını bir daha təsdiqləyir.

*Əzəldən canım içində yazıldı surəti-məni,
Nə məni? Məniyi-surət. Nə surət? Surəti-dəftər. [6;25]*

Bu beytin əvvəlki beytdə söylənilmiş olan fikirlərin təsdiqlədiyinin şahidi olur. Belə ki, onun məhəbbəti sırf Allaha olan bağlılıq və ona qovuşmaq istəyidir. Diqqət etsək, lirik qəhrəmanın canında, yaradılışından əvvəl mənənin surəti, şəkli yazılmışdır. Əgər şairin könlünü apan dilbər (mənevə) özü geniş mənədadırsa, onun sevdiyi gözəl (maddi, real insan) isə o mənənin surətidir, şəkli. Sufi-panteist baxışa görə varlıq mənə və surət aləmi olmaqla iki yerə ayrılır. Mənə aləmi ilahi varlıqdır ki, formaya və şəkllə malik deyil. Surət aləmi isə bizim yaşadığımız, gözlə görülə bilən maddi dünyadır. Maddi varlıqdakı bütün canlılarda, o cümlədən insanda ilahi aləmə məxsus bir “mən” vardır. Başqa sözlə, cism və canlılar bütöv ilahi dünyanın zərrələridir. İnsan maddi varlıq kimi təzahür etməzdən çox-çox əvvəl onun ilahi “mən”i yaranmışdır ki, Allah bunu ilkin yaranmış çağında qərarlaşdırmış və yoxdan var etmişdir. Surəti-dəftər dedikdə, yəqin ki, ilahi dərğahda olduğu deyilən, varlıqdakı vəziyyəət və gedişəti özündə əks etdirən ilahi lövhə - Lövhə-məfhuz nəzərdə tutulur. Ümumiyyətlə, panteist sevgi fəlsəfəsini real konkret insana və insanlara sevgidən ayırmaq mümkün deyildir. Lakin əksinə, digər panteist şairlər kimi Həsənoğlu yaradıcılığında da xüsusilə bu beytində insani sevgiyə bəraət qazandıraraq, bu sevgini ilahi sevgi qədər güclü, pak, uca, fədakar görmək üçün insanın özünü ilahiləşdirir, ucaldır. Bir növ “Ənəlhəq” (“Mənəm Allah”) ideyasını aşiqanə şəkildə irəli sürmək idi.

*Şəha şirin sözün qılır Misirdə bir zaman kasid,
Nə kasid? Kasidi-qiyət. Nə qiyət? Qiyəti-şəkkər. [6;27]*

Qəzəlin dilində müəyyən ifadələr dövr haqqında müəyyən təsəvvür yaradır. Şəkər satan və müştərisi olmayan bir nəfər misirli öz şirin sözlərindən istifadə edir. Şəkər şirindir. Lakin onun şirinliyi müştəriləri cəlb etmək üçün kifayət deyil. Sözün şirinliyi daha əhəmiyyətlidir. Beytin yozumunda gözəlin şirin sözünün Misir şəkəri ilə müqayisəsi kimi ifadə işlədilib [2;166]. Qeyd edək ki, dilbər, büti və s. kimi sözlər işlənmədiyi üçün sırf gözələ aid etmək yanlış olardı. Bir mənbədə də qeyd edilibki, bu beytdə insanın qiyməti, ucalığı haqqında söhbət gedir [1;240]. Nəticə olaraq baxdığımızda müxtəlif fikirlərlə qarşılaşırıq. Şəxsi qənaətimiz bundan ibarətdir ki, ümumilikdə sufi-panteist tərəfdarları (qismən) bir dərviş həyatı yaşayırlar. Öz təriqətlərini diyardıyaraq gəzərək yaymağa çalışırlar, həm də içlərində ilahi sevgi olduğu üçün bunu qovuşmağa bir vasitə, sınaq kimi baxırlar. Ürəyi Allah sevgisiylə dolub daşan dərvişin dili hər zaman şirin, üzü isə gülürüz olur. Sitat olaraq Qurani-Kərimin "Bəqərə" surəsinin 204-cü ayəsində danışığıla bağlı hədis nəql olunub. Qeyd edilir ki, "İnsanların eləsi var ki, onun dünya həyatındakı danışığı səni heyran edir və o, Allaha öz qəlbində olana şahid tutur, halbuki, o, düşmənlərin ən qəddarındır".

*Tutuşmayınca dər atəş bəliməz xisləti-ənbər,
Nə ənbər? Ənbəri-suziş. Nə suziş? Suzişi-məcmər.[6;27]*

Bu beytdə isə insanın insanlıq meyarı göstərilir. Şair zahirən ənbərdən və ənbər alverindən söz açır. Ətir alıb satanlar ənbərin keyfiyyətini, növünü müəyyənləşdirmək üçün onu manqal üstündə tutub yandırılar. Həsənoğlu "Ənbəri-suziş" ("yanğı ənbəri"), "Suzişi-məcmər" ("manqal yanğısı") ifadələri ilə birinci misrada dediyi "Odda, atəşdə yanmayınca ənbərin keyfiyyəti bəlli olmaz" fikrini insanla əlaqələndirir. İnsan da məslək, əqidə, sevgi yolunda yanmasa, əzab-əziyyətlərə mərdanəliklə sinə gərməsə, çətinliklərdən insan kimi çıxmasa ideal, fədakar, gözəllik fədaisi kimi özünü təsdiq edə bilməz. Əzabları, çətinlikləri ilə manqala bənzər dünyada hər kəs öz növünü, keyfiyyətini sübut edir. Yananlar ənbərliyini, ənbərlik növünü müəyyənləşdirir [1;240].

*Həsənoğlu sənə gərçi duaçıdır, vəli sadıq,
Nə sadıq? Sadiqi-bəndə, Nə bəndə? Bəndeyi-çəkər.[6;25]*

Sonuncu beyt isə ideoloji baxımdan şairin mövqeyini aydınlaşdırır. Duaçıdır, vəli sadıq ifadəsi dua etməyin həmişə ürəkdən yox, bəzən boğazdan yuxarı icrası haqqında məlumat verir [2; 166]. Eyni zamanda onun sevgisinin real dünyəvi məzmununun genişliyini və panteizmlə bağlılığını göstərir. Şair sanki özünü başqa duaçılardan ayırır, onlarla qarışıq düşməkdən qorxaraq, ehtiyat edərək "Hərçənd Həsənoğlu sənə duaçıdır, lakin sadıqdır, quldur, kölədir" cümləsini işlətməli olur. Deməli, şair sadıq olmayan yalançı, ikiüzlü, riyakar, saxtakar duaçılardan olmadığını bildirir. Açıq-açığına zahirdə özünü namazla, orucla, Allaha ibadətə məşğul olan kimi göstərərək lakin, sözün əsil mənasında isə Allah adamı, sadıq dindar olmayan, qazancı, şan-şöhrəti, sərvəti, şəhvəti üçün duaçı, dindar cildinə girən feodal ruhani nümayəndələrinə işarə edir, özünün onlardan olmadığını isbat etməyə çalışır. İdealına, məsləkinə, əqidəsinə, sevgilisinə və Allahına sadıq bir bəndə olaraq duaçı olduğunu bildirir. Bu duaçılıq dindarlıq deyildir.

Şair insanları iki qismə ayırmışdır: yalançı duaçılar, sadıq, vəfalı duaçılar. Sadiqlər manqalda yananda sədaqətini sübut edərsə, yalançı, sədaqətsiz, əqidəsiz, gündə məsləkini, ağasını dəyişənlər manqalda yananda saxtallığını, ənbər olmadığını biruzə verir. Sadiqlər gözəllik şərabından, mehindən əbədi məst, bihuş olmuşlar, içdikləri badə onların başından getmir. Vəfasızlar, yalançılar isə bu badəni nə içir, nə də məst olurlar.

Nəticə:

"Apardı könlümü..." qəzəli yüksək sənətkarlıqla yazılmış, həm məzmun, həm də bədii forma etibarını ilə mükəmməl bir nümunədir. Ana dilli ədəbiyyatımızda bədii-fəlsəfi poeziyanın ən gözəl nümunələrindən biridir. İzzəddin Həsənoğludan sonra istər türk və istərsə də fars dilində "Apardı könlümü..." qəzəlinə çoxlu sayda nəzirələr yazılmışdır [4; 22]. Qəzəl məhəbbət mövzusunda. Əruz vəzninin həzəc bəhrində, müləmmə formasında yazılmışdır. Həsənoğlunun qəzəlinin bir qədər izahlı şəkildə nəzərdən keçirilməsi göstərir ki, o, insan haqqında dərin düşüncələrin məhsuludur. O, ancaq geniş fəlsəfi mənada aşiqanə qəzəldir. İnsanlığın, gözəlliğin, idealın təsdiqi,

şərin, anti-idealın, sədaqətsizliyin isə inkarıdır. Əsərdə lirik qəhrəmanın sevgilisinə bəslədiyi saf məhəbbət hisləri, onun gözəlliyinə heyranlığı yüksək sənətkarlıqla əks etdirilmişdir. Rəngarəng obrazlar, sual-cavablar, quruluşdakı məqsədəuyğun, özünü doğruldan müəyyən pərakəndəlik, bununla bərabər sadədən mürəkkəbə, müəyyənlikdən mücərrədlığa, dünyəvi məhəbbətdən fəlsəfi məhəbbətə doğru inkişafı vermək baxımından isə ardıcılıq, qanunauyğunluq bu şeiri klassik şeirimizin ən yaxşı nümunələrindən biri kimi qiymətləndirməyə haqq qazandırmışdır. Qəzələ sonrakı dövrlərdə bir çox nəzirələrin yazılması da onun dərin məzmunu və yüksək sənətkarlığı ilə bağlıdır.

Ədəbiyyat siyahısı

1. Ə.Səfəri, X.Yusifli. "Azərbaycan ədəbiyyatı tarixi (qədim və orta əsrlər)", Bakı, "Ozan", 2008, 696 səh.
2. T.Hacıyev. "Azərbaycan ədəbi dilinin tarixi", I hissə, Bakı: "Elm", 2012, 476 səh.
3. V.Yusifli. "Azərbaycan qəzəli ədəbi həyat", Ədalət 2017. -30 sentyabr, -səh 4
4. Y.Babayev. "XIII-XIV əsrlər ana dilli lirik şeirimizin inkişaf yolu", BAKI – "Elm və təhsil" – 2009
5. Sərxan Abbas oğlu Xavəri. Milli mədəniyyət sistemində poetik təsəvvüf kodu. Bakı: "Elm", 2016, -180 səh.
6. XIII-XVI əsrlər Azərbaycan şeiri, III c., Bakı, Elm, 1984, 544 səh.

AZƏRBAYCAN FOLKLOR MƏTNLƏRİNDƏ ESXATOLOJİ SUJETLƏR

Kəmalə NURIYEVA

fəlsəfə üzrə fəlsəfə doktoru

Azərbaycan Milli Elmlər Akademiyası

Nizami Gəncəvi adına Milli Azərbaycan Ədəbiyyatı Muzeyi

kamala.nur@mail.ru

BAKİ, AZƏRBAYCAN

XÜLASƏ

Esxatologiya geniş mənada "dünyanın sonu" üçün işlədilən bir termdir. Dünyanın sonu (apokalipsis, məhşər və s.) ideyası demək olar bütün xalqların və millətlərin mədəniyyətlərində, dini inanclarında, ədəbiyyatlarında öz əksini tapmışdır. Mövcud araşdırmada qarşıya qoyulan məqsəd Azərbaycan folklorunda esxatoloji sujetlərin olmasını müəyyənləşdirmək, esxatologiyanın hansı qollarının daha qabarıq olduğunu aşkarlamaqdır. Azərbaycan folkloruna sırf esxatologiya baxımından yanaşmaq ilk dəfədir və bu yanaşma gələcəkdə yazılı ədəbiyyatda esxatoloji sujet və motivlərin nə dərəcədə əks olunduğunu göstərməyə, folklorun bu məsələdəki rolunu öyrənməyə əsas verir. Azərbaycan folklor nümunələrindən mərasim ayinlərinin mətnləri, ağı, nağıl və dastanlar mövcud araşdırmanın həcm imkanları çərçivəsində tədqiqata cəlb edilmişdir. Əsasında insan hüznünün bədii ifadəsi olan "ölümdən sonrakı həyat" mifologeminin yazılı ədəbiyyatda bu gün də müraciət edilən mövzulardan olması filologiya elmi üçün maraq kəsb edir.

AÇAR SÖZLƏR: hüzn ideyası, esxatologiya, mifologem, ölümdən sonrakı həyat

GİRİŞ

Azərbaycan folklor mətnlərinin esxatologiya elmi baxımından öyrənilməsi, esxatoloji sujet və motivlərin müəyyən edilməsi müasir filologiya elmi üçün aktualdır. Çünki, dünya filologiya elmində müxtəlif xalqların mədəniyyət və ədəbiyyatlarında esxatoloji sujet və motivlər, obrazlar sistemi öyrənilir, hələ də öyrənilməkdədir. Azərbaycan elmində bu tip tədqiqata demək olar ki, müraciət edilməmişdir. Esxatologiya daha çox fəlsəfinin sahəsi olmasına baxmayaraq, Azərbaycan fəlsəfi elmində də bu mövzuda tədqiqat işləri yox dərəcəsindədir. Bu səbəbdən Azərbaycan folklor mətnlərində esxatoloji sujetlər tədqiqat mövzusu olaraq müəyyən edilmişdir. Müxtəlif folklor mətnləri və folklor ədəbiyyatı təhlil edilərək esxatoloji sujetlərin göstərilməsinə çalışılmışdır.

TƏDQIQAT METODU

Müxtəlif elmi ədəbiyyatın müqayisəli analizi, folklor mətnləri və bədii əsərlərin təhlili aparılmışdır.

Bəşəriyyətin sonu, daha dəqiqi dünyanın və insanın son taleyi haqqında təlim elmi ədəbiyyatda esxatologiya (yunan dilində Eschatos – sonuncu, yekun, logos – elm, təlim) adlanır. Eyni zamanda təlim özlüyündə fərdi (şəxsi) esxatologiya və ümumdünya esxatologiyası kimi iki qismə ayrılır. Bunlardan birincisi bir insan ruhunun ölümdən sonrakı həyatı haqqında, digəri kainatın varlığı və bəşəriyyət tarixin məqsədi və sonu haqqında doktrina olaraq müəyyənləşdirilmişdir. [Григоренко: 30]. Rumıniya filosofu Mirça Eliade esxatologiyayı gələcəyin kosmoqoniyasının öncədən formalaşması hesab edir. O, “Mifin aspektləri” əsərində istənilən esxatologiya üçün aşağıdakı fikri irəli sürür: mövcud dünya tam məhv olmadan yeni yaradılış tamamlana bilməz. Var olan hər şeyin dövrü olaraq məhvi və yenidən yaradılışı kainatın ədəbi qanunudur [Элиаде: 60].

“Ümumi dini təlim kimi esxatologiyanın tarixini yazısı olmayan xalqların, tayfaların mədəniyyət və dinlərini nəzərdən keçirməklə başlamaq” [Григоренко: 30] bir qayda olaraq qəbul edilmişdir. Bütün dinlər mahiyyəti etibarilə esxatolojidir, çünki “konkret formasından asılı olmayaraq bütün dini axtarışlar nəticədə varlığın (mütləq varlığın), yüksək dəyərlərin, xüsusi, ali keyfiyyətlərin vəziyyəti və necə bitəcəyi barədə qayğıdır.” [King, 169]. Var olan hər şeyin nə ilə bitəcəyinə olan maraq – tarixin “möhtəşəm”, qeyri-adi yekunu, əbədi xoşbəxtlik, sonuncu varislər və s. kimi qayğılarla ifadə olunan qaçılmaz həqiqətdir.

Elmi ədəbiyyatdan əlavə geniş mənada “esxatologiya” termini “dünyanın sonu” ideyası ilə əlaqəli müxtəlif inanc və nəzəriyyələri ifadə etmək üçün istifadə edilir. “Yaradılış-məhv-təkrar yaradılış”, “başlanğıca qayıdış”, “gələcək köhnəyə qayıdırdır”, “o biri dünyanın olması” kimi ideyalar ibtidai və qədim miflərin əsasını təşkil edir. Müasir dövrdə bu ideya və inanclar esxatologiya termini ilə ümumiləşdirilir.

Təbii ki, istənilən xalqın, millətin inancı və etiqadı onun ədəbiyyatında da öz əksini tapır. Hələ yazılı ədəbiyyata başlamadan öncə kainatın və insanın sonu, öldükdən sonrakı varlığı, *o biri* dünya haqqında çox sayda bədii əsərlər formalaşmışdır.

Azərbaycan mifologiyası əksər türkdilli xalqlarda olduğu kimi tanrıçılıq sistemi ilə sıx bağlıdır. [Аджалоглы: 47] Tanrıçılıq nəzəriyyəsinin əsasını kainatın nizamı və “doğum, ölüm, təkrar diriliş” zəncirindən ibarət əbədi həyat təşkil edir. Bu ideyalarla bağlı mərasimlər türk etnosivilizasiyasının ən zəngin və konservativ aspektlərini təşkil edir ki, Azərbaycan mədəniyyəti də bu sivilizasiyanın bir parçasıdır. Novruz (mənası yeni gün) bayramı bu mənada vacib və mərkəzi hadisələrdən biridir. Təbiətin hər il qışda “ölməsi” və yazda təkrar dirilməsi hərfi mənada qəbul edilirdi. Hətta günəş və ayın hər gün doğub-batması, həyat və təkrar diriliş mifologeminin başqa bir aspektini əks etdirir. Bu yenilənmə mütləq başlanğıcın təkrarını ifadə edir. İbtidai insanı xarakterizə edən inanc - əbədi həyata (ölümdən sonrakı həyat və ya qəbir həyatı) inamdır. Bu etiqad üçün əsas olan davam etmə və ya təkrar dirilişdir. Hətta “esxatologiya üçün də mühüm olan dünyanın sonu deyil, yeni başlanğıca əminlikdir.” [Элиаде: 81].

Dünya ədəbiyyatında olduğu kimi Azərbaycan ədəbiyyatında da, o cümlədən folklor mətnlərində esxatoloji sujet və kontekstlərə az rast gəlinmir. Bunu həm dəfn və yas mərasimlərinin əsas ədəbi nümunələrindən olan ağı mətnlərində, həm də daha böyük şifahi xalq ədəbiyyatı nümunəsi olan dastanlarda görmək mümkündür. Bunu ən böyük və ən məşhur dastanlarımızdan olan Kitabı-dədə Qorqud” və “Koroğlu”da, kiçik həcmli və az tanınan dastanlarımızdan “Şahzadə Əbülfəz”, “Qul Mahmud” və s. müşahidə etmək olar.

İnsan həyatının qaçılmaz məqamlarından olan ölüm hadisəsi ibtidai düşüncə dövründə belə insanın mövcud olmasının sonu, həyatının qayıdırsız bitməsi kimi qəbul edilmirdi. İnsanlar inanırdı ki, ölən təkrar diriləcək, əvvəlki kimi həyat sürəcək, xalqını və nəslini xatırlayacaq. Bu səbəbdən ölənlə bərabər onun əşyaları da dəfn edilirdi. Bunu arxeoloji qazıntılar nəticəsində kurqan-qəbrlərdən aşkarlanmış məişət və bəzək əşyaları sübut edir. Əksər hallarda əşyaların qırılmış olması maraqlı cəhətlərdən biridir. Araşdırmalar göstərmişdir ki, bu əşyalar tarixin

gedişatında, torpaq altında qalaraq qırılmamış, dəfndən öncə məqsədli şəkildə qırılaraq torpağa basdırılmışdır. Bununla ibtidai insan ölənin şəxsin əşyalarından onun ruhunu azad edir və o biri dünyada istifadə etməsi üçün hazırlayırdı.

Təkrar diriliş mötəvi Azərbaycan ədəbiyyatının başqa folklor janrları kimi dastanların mifopoetik sturukturunda da mühüm yer tutur. Azərbaycan folklorunda esxatoloji sujetlər “Kitabi-dədə Qorqud”, “Koroğlu”, “Alp Ər Tonqa”, “Şahzadə Əbülfəz” və s. dastanlarda da vardır. Ölüm və diriliş motivinin əsas rol oynadığı dastanlardan biri “Qul Mahmud” dastanıdır. Azərbaycan ədəbiyyatının az tanınan bu dastanında ölmə və dirilmə hərfi mənada əks olunmuşdur. Burada dastanın əsas qəhrəmanları Mahmud və Nigar öldükdən sonra aşığın nəğməsi ilə dirilir. Dirildilmə prosesində yalnız musiqi və nəğmədən istifadə edilməsi diqqət çəkən məqamlardandır. Sözüün gücü ilə ölünün dirilməsinə hətta dünya folklor ədəbiyyatında az rast gəlinir. Buna baxmayaraq, sözüün qüdrətinə inam ən qədim mifoloji ideyalardan biridir.

Bəzi nağıllarda esxatoloji kontekstin müxtəlif interpretasiyasını görmək mümkündür. Burada qəhrəmanlar ölmədən “o biri dünyaya” və əksinə keçə bilər və bu müxtəlif simvol və elementlərlə ifadə olunur. O biri dünya, zülmət dünyası və s. kimi təsvirlər əsasən folklorşünaslıqda “sehirli nağıllar” adlandırılan qrupda müşahidə edilir. Bu nağıllarda xalqın tale, xoşbəxt həyat, səma, göy cisimləri, kainatın quruluşu haqqındakı mülahizələri və dünyagörüşünü aydın görmək olur.

NƏTİCƏ

Aparılan tədqiqatın həcmi çərçivəsində Azərbaycan folklor nümunələrinin hər birini ayrılıqda təhlil edib esxatoloji sujetlərin hamısı müəyyən etmək imkanı olmadığından onlardan bir qisminin adlarını sadalamaqla kifayətləndik. Amma nəzərdən keçirilən fraqmetlər də Azərbaycan folklor mətnlərində esxatoloji sujetlərin, motiv və obrazların olduğunu göstərir və nəticədə bu mövzunun daha geniş araşdırmaya yol açdığını və indiyə qədər məhz esxatologiya baxımından öyrənilmədiyini aşkarlayır.

ƏDƏBİYYAT SIYAHISI

28. Acalov A. Azərbaycan dastanlarının mifoloji semantikasi (ölüm dirilmə motivi) // Azərbaycan SSR Elmlər Akademiyasının Xəbərləri: Ədəbiyyat, dil və incəsənət seriyası, 1984, № 3. Səh.17-22 (**Jurnal məqaləsi**)
29. King L.W. Eschatology: Christian and Buddhist. // Religion No 16, 1986. P. 169-185 (**Jurnal məqaləsi**)
30. Григоренко А.Ю. Эсхатология, миллеранизм, адвентизм: история и современность. СПб.: Европейский Дом, 2004. – 392 с. (**Kitab**).
31. Элиаде М. Аспекты мифа. Пер. с фран. В.П.Болшакова. М.: Академический проект, 2010, 251 с. (**Kitab**).

İSA HÜSEYNOVUN HEKAYƏLƏRİNDƏ XARAKTER PROBLEMİ

Təhminə BAXIŞLI

Bakı Mühəndislik Universiteti

tehmine.tebrizi@mail.ru

BAKİ/AZƏRBAYCAN

Xülasə

Bu məqalədə İsa Hüseynovun hekayələrində xarakter problemi tədqiq edilmişdir. İsa Hüseynov Azərbaycan ədəbiyyatında xarakter yaratmaq ustası kimi tanınır. Məqalədə yazıçının hekayələrində yaradılan dolğun xarakterlər psixologizm kontekstində araşdırılır. Nəsrimizin patriarxi İ. Hüseynovun ilk mətbu əsərlərindən olan “Arx” hekayəsindən müstəqillik illərində qələmə aldığı nəsr əsərlərinə qədər polifonik xarakter dünyasına şahid oluruq. “Arx” hekayəsi yazıçının estetik idealını formalaşdıran bir hekayədir. Müharibənin arxa cəbhəyə, dinc əhaliyə mənfi təsirləri bir qadının acı taleyi fonunda təsvir edilir. Müəllif “Yekədiz Məcid”, “Unus”, “Anadil ötən yerdə” kimi hekayələrində həmin estetik xətti davam etdirir. Yazıçı təsvir və təhkiyəni bütöv şəkildə təqdim etməyi bacarır. Məqalədə İ. Hüseynovun yaratdığı hər bir xarakterin dərin psixologizmə əsaslanan bədii portreti tədqiqatə cəlb edilmişdir.

Açar sözlər: İsa Hüseynov, hekayə, təsvir, təhkiyə, xarakter, psixologizm

Giriş.

İsa Hüseynov ilk qələm təcrübələrindən etibarən təbii və dolğun xarakterlər yaratmışdır. İlk oçerkini atası haqqında yazması və buna səbəb olaraq onu yaxşı tanıdığını deməsi də sübut edir ki, yazıçı bütün əsərlərini şahidi olduğu, gözü qarşısında olan hadisələrdən yola çıxaraq qələmə almışdır. Elə buna görə də onun yaradıcılığı süni deyil, oxucu üçün daha inandırıcı və təbii görünməkdədir. Yazıçı ilk ədəbi yaradıcılığa hekayə ilə başlamış, daha sonra da bu janrı təkmilləşdirərək daha gözəl nümunələrini yaratmışdır. Onun hekayələri sanki həyatın gerçəklikləri ilə yoğrulmuş, həyatın içindən olan hadisələr, qəhrəmanları da o hadisələri yaşayan real adamlar idi. Yazıçının seçdiyi hekayə adları da bunun isbatı idi: “Saz”, “Koroğlunun çən qalası”, “Güzgülü Əhməd”, “Şinel”, “Küp”, “Zəhər”, “Toy”, “Arx”, “Niyə”, “Küllük”, “Əmi qızı”, “Cəbhədən məktub” və s.

Tədqiqat metodu.

İsa Hüseynovun qəhrəmanları sovet rejiminin təbliği uğrunda mübarizə aparmır, bunu ağına da gətirmir. Onun dərdi hamımızın həyatında olan gündəlik qayğılar, maddi və mənəvi sıxıntılardır. “Arx” hekayəsində Nənəm-nəhrə adlandırılan yaşlı bir qadının faicəsi təsvir edilir. Mühəribə illərində bu qadının evində kişi yoxdur, evin kişiləri mühəribədədir. Ona görə də əkdüyü qarğıdalıları suvara bilmir. Kolxoz sədri suyu yalnız ona hədə-qorxu gələnlərə verir. Nənəm-nəhrə bir gecə gedib suyun qarşısında uzanır ki, onun əkdüyü qarğıdalılar tərəfə də su getsin. Sətəlcəm olan qadın vəfat edir. İsa Hüseynov bir səhifəlik hekayədə dolğun xarakter yaradır. Mühəribənin səbəb olduğu fərdi və bəşəri faciələr dərin psixoloji səhnələrlə canlandırılır.

Yazıçının “Yekədiz Məcid” hekayəsinin qəhrəmanı adından da məlum olduğu kimi iyirmi beş yaşlı Məcididir. İsa Hüseynovun Məcidin təsvirini bədii boyalarla təsvir edir, bu sətrərdən sonra məlum olur ki, Məcidin xarici görkəmi olduqca qaba və heybətli. Lakin Məcidi öz yaşlılarından fərqləndirən bir cəhəti vardı, o həmyaşdaları arasında deyil, özündən on iki-on üç yaş kiçik olan uşaqlar arasında vaxt keçirirdi. Məcid hər dəfə məhəllənin uşaqları oxuyan məktəbin qarşısında gözləyər, onlar dərindən çıxdıqda isə onları balıq, göyəm və bu kimi uşaqların sevdiyi yeməklərə qonaq edər. O, həmişə uşaqları sevindirər, onların üzünü güldürər, onların xoşbəxt olmağı üçün əlindən gələni əsirgəməzdi. Bu sevgi qarşılıqlı idi. Belə ki, məhəllənin bütün yetim uşaqları da Məcidi çox sevərdi. Məcid uşaqlara bir növ “böyüklük” edər, onlar arasında dava-dalaş olmasını əngəlləyər. İsa Hüseynovun dilindən verilən təsvirlərdən aydın olur ki, Məcid daima uşaqları düşünür, onların qayğılarına qalır. Əlinə düşəni uşaqlarla bölüşməyi, onları ac qoymamağı daima özü üçün önəmli sayır. Məcidin xarici görünüşü nə qədər heybətli, nə qədər qabarırsa, ürəyi də bir o qədər həssasdır. Məcid kənddən şəhərə gəlir və məhz bu zaman iki yer arasında olan uçurumu görür. Onun və dostlarının illərdir yaşadığı kənddə daima neftli ev lampalarından istifadə edilir. Şəhərdə isə hər kəs elektrikli lampalardan istifadə edir. Məcid bu böyük fərqi özü üçün əsas dərd olaraq qəbul edir: “Ömrümdə birinci dəfə şəhərə axşam vaxtı gedəndə gördüm ki, küçələrdə, dükanlarda, evlərdə “lampoçka” yanır”. Əlbəttə ki, bu böyük önəm daşıyan bir hadisə idi. Kənd əhalisi elektrikin nə olduğunu belə bilmədiyi halda, şəhərdə artıq hər kəsin evində elektirkdən istifadə olunurdu. Məcid də bu məsələni özü üçün dərd etmişdi. Əsərdə Məcidin timsalında hələ də onun kimi qalan saf qalan, ətrafında olan bütün çətinliklər qarşısında tab gətirə bilən, yalnız özünü deyil, ətrafındakı insanları da düşünən təmizürəkli insan obrazı görə bilirik.

İsa Hüseynovun bəzi hekayələrinin mözvsusu məhz mühəribə haqqındadır. Belə ki, mühəribənin acı təəssüratları, insan həyatına təsir edən çətin anları bir çox hekayə və romanlarının mözvsusu olmuşdur. Belə təsirli hekayələrindən biri də “Şinel” hekayəsidir. Hekayə əvvəlcə gənc İsanın illər öncə müəllimi olmuş gözəllər gözəli Əzizənin dilindən verilir. Əzizə artıq qocalıb, əldən düşüb, lakin nə olursa olsun, həyatında yaşadığı o anı heç zaman unuda bilmir və özünü də dediyi kimi o hadisə bir film fraqmenti kimi daima onun beynində dolanır. Əzizə müəllimə vaxtilə dərs dediyi İsayə bu hadisəni danışmağı özünə borc bilir. Çünki vaxtilə sinifində əyləşən o uşaq bugün Azərbaycanın tanınmış yazıçılarından birinə çevrilmişdir və Əzizə müəllimə bu

hadisəni xatırlayarkən belə sanki o günə yenidən qayıdır: Bir gün dərs dediyi məktəbdə müəllimlərin maaş günü gəlib çatır və pulları almaq üçün müdir Əzizə müəlliməni yollamaq qərarına gəlir. Elə həmin gün həyatında heç zaman görmədiyi, amma hər zaman onu arzuladığı insanı görür. Budur, tanrıya hər zaman təklisi üçün şikayətlənib qarşısına istədiyi kimi birini çıxarması üçün yalvardığı o insan. Əzizə müəllimə özünün də deyimi ilə bədbəxt idi. Hər kəs onun gözəlliyindən danışarkən onun qəlbində heç kim yox idi. Yazıçının təsvirlərindən aydın olur ki, Əzizə müəllimənin yaşlıları hamısı müharibədə, səngər arxasında döyüşür. Kənddə qalan “başpapaqlıların” hamısı qocalar və azyaşlı uşaqlardır. Və budur tanrı 22 yaşlı Əzizənin qarşısına, nəhayət, öz yaşlarında, yaraşlıq və bir o qədər də mərhəmətli olan bir gənc çıxarmışdı... Əzizə qayıtmaq istəyərkən həmin o yaralı əsgəri görür və həmin an onun getmək istədiyi qatar yola düşür. Artıq Əzizə üçün çətin və qorxulu anlar başlayır. O, əvvəlcə bəyəndiyi, heyran olduğu və bir qədər də çəkdiyini bu əsgərə yardım etmək istəyir. Lakin öz qəlbində səbəbsiz yerə bu əsgərə yaxınlıq duyub üzərində çoxlu pullar olduğunu və son qatırı da qaçırdığını deyir. Yaralı əsgər gözəl Əzizəyə çoxdan vurulmuşdur, qıza kömək məqsədilə öz şinelini geyindirən əsgərə qarşı Əzizədə də sevgi hisləri baş qaldırmışdı: “Təbə oldum, necə dedi, o cür, köynəyinin dal ətəyindənin tutub yavaş-yavaş getdim”. Əzizə müəllimə səhəri gün şineli qurudub yaralı əsgərə gətirmək üçün yola düşdü. Lakin artıq o əsgər həyatda deyildi, səhərin ilk işıqlarında həyata gözlərini yummuşdu... Hekayədən verilən bu təsirli səhnələrdən də bir daha aydın olur ki, müharibə o qədər amansız, o qədər vicdansız bir düşməndir ki, insanların sevgilərinin belə yarım qalmasına rəvac verir, onları bir araya gətirə bilmir. Körpə balaların atasız qalmasına, anaların evdə yemək tapa bilməməsinə, cavanların öz eşqlərini doyunca yaşaya bilməməsinə, qocaların bu yaşda öz ev-əşiklərindən zorla qovulmasına səbəbkar olan da yalnız bu amansız müharibədir. Bunlar hamısı həyatın real, gün üzünə çıxan hadisələridir. Elə buna görə də İsa Hüseynov yaradıcılığının böyük əksəriyyəti də müharibə ilə əlaqəlidir. Çünki insanların həyatlarını da yönləndirən məhz bu müharibə olmuşdur. Bu hekayədə də Əzizə müəllimin qədərini müharibə tənzimləyir. O da yenidən tanış olduğu və indiyə kimi keçirmədiyi hissləri onda oyandıran bu gəncə ürəkdən bağlanır, sevir, lakin amansız müharibə bu sevinci yaşamağa da imkan vermədən onu əlindən alır. “Hekayədə «şinel» yalnız bir geyim forması kimi deyil, itməkdə olan mənəvi dəyərlərin simvolu kimi şərtlənməkdədir. Ölüm ayağında olan yaralı əsgərin həyatının ən çətin məqamında özünü deyil, özgülərini düşünməsi olduqca ciddi əxlaqi dəyər daşımaqdadır. Maraqlıdır ki, İsa Hüseynov hekayənin ideya-estetik mahiyyətini publisistik məcrada açmamış, onu yüksək bədii sənətkarlıqla ifadə etmişdi.”¹

Yazıçı “Unus” adlı hekayəsində də insani hislərə, insan duyğularına olduqca geniş yer vermişdir. Əsərdə Unusun təsvirini verən İsa Hüseynov onu sanki bizim gözüümüzün önündə canlandırır. Unusun səmimiyyəti, mehribanlığı, böyüklərə olan hörməti canlı bədii boyalarla əks olunmuşdur. Bu hekayə də digər hekayələr kimi birinci şəxsin- yazıçının öz dilindən verilir. İsa işləri çox olmasa da Unusu hər gün görür, gününü onla keçirir, bircə qənd yeməkdən uşağcasına həzz alırdı. Burada söhbət sadəcə dostluqdan getmir, həm də əlindəki son pulla alınan qəndi yarıya bölə biləcək qədər səmimi sayılan dostluqdan-qardaşlıqdan danışılır. Bu dostluq sanki bizə İsa Hüseynovdan hələ bir əsr öncə yaşamış və “Qaraca qız” hekayəsini yazmış Süleyman Sani Axundov yaradıcılığını xatırladır. Bu hekayədə də Ağca xanımın qaraca qız Tutu arasında möhkəm dostluq əlaqələri yaranır və onlar zaman keçdikcə daha da mehribanlaşır, bir-birinə bağlanırlar. İsa Hüseynov da dostluq prizmasından yanaşaraq Unusla özünün dostluğunu möhkəm əlaqələrlə verir. Lakin hekayənin sonuna doğru gəldikdə bir gözlənilməzlik baş verir. Bu qəribəlik Unusun bilmədiyimiz xasiyyətinin daha da ön plana çıxmasıdır. Unus çox həssas biridir, hətta o qədər həssasdır ki, qocalmış, əldən düşmüş bir öküzün belə yerdən tərpanməməyi, yemək yeməməyi onu düşündürür. İş bu yerə gəlib çatır ki, İsanın hər dəfə aldığı qəndi yeməkdən də imtina edib öküzü yemləmək üçün tələsir. Öküzün otu yeməməsi Unusa əməllicə dərd olur:

“_ Deyirəm, ay Allah, bu otda nə hikmət var ki, bunu yeyəndə heyvan sağ qalır, yeməyəndə ölür?”

Soruşan yenə soruşdu ki: _Allah nə deyir?

Unus dedi:

_ Deyir, yaranan bir cana borcludu. Ot yedi, yemədi, qocalanda ölür.”

Unus üçün yerdə tərənəmən yatan, ota uzaqdan-uzağa baxan öküz də dəyərlidir; o da nəfəs alır, o da yaşayır, o da canlıdır, eynilə insanlar kimi. Lakin bu insanlardan kimsə Unus qədər dəyər vermir bu dilsiz-ağızsız heyvana, düşünür, onun ac qalması insanlar üçün o qədər də böyük bir əhəmiyyət kəsb etmir. Beləcə günlər keçir və Unus hər dəfə gəlib bu küçənin ortasında öküzün qarşısında dayanır. Bu monotonluq, nəhayət, öküzün kəsilməsilə sonlanır. Öküz kəsilir və məhlənin ac itlərinə yem olaraq paylanır. Unusu isə bu səfər ikiqat dərd götürür. Əsərdən də məlum olur ki, Unus bu heyvanın ölümüylə bağlı həтта qəlbində tanrıya da mühakimə yürüdü. Nəticədə bu qərara gəlib ki, insan da, heyvan da- bütün canlılar istər dünyanın ən gözəl nemətlərini belə hər gün dadsınlar, istərsə də yeməkdən imtina edib küssünlər, yenə də onlar qocalanda əldən düşür və get-gedə tənhaləşməyə başlayırlar. Eynilə küçənin ortasında tərənəmən uzanan öküz kimi... İsa Hüseynov insan düşüncəsini, keçirdiyi iztirabı, kədəri, yaşadığı qorxunu, ürkəkliyi, yeri gələndə cəsarəti, başına gələn hər hansı bir hadisəni (yaxşı ya da pis) o qədər ustalıqla qələmə alır ki, oxuduqda sanki o obrazın yaşadığı bütün bu sıxıntılar bizim başımıza gəlir. Onların bu xüsusiyyətləri sanki bizə şamil edilib. İ

İsa Hüseynovun hekayələri təhlil, analiz metodu ilə tədqiq edilmişdir. Bu metod çağdaş Azərbaycan nəsrinin ən istedadlı nümayəndələrindən olan İ. Hüseynov yaradıcılığını daha yaxşı dərk etməyə və araşdırmağa imkan verir.

Nəticə.

İsa Hüseynov nə qədər fərqli xarakterli obrazları qələmə alsada onların yaşantılarını bizə hər tərəfli açıb göstərir, bizə qaranlıq qalan nə varsa onu anlamağa yardım edir. Yaş və mənəbindən asılı olmayaraq zəngin obrazlar dünyası yaradır. Bu hekayələrdə biz epos mədəniyyətini də görməkdəyik. Epos təhkiyəsinə aid olan adət və ənənələr, milli kolorit, zəngin məcaz və növləri və s. hamısı İsa Hüseynov yaradıcılığı üçün olduqca böyük önəm daşıyır. Qeyd etdiyimiz kimi İsa Hüseynov istər hekayələrində, istərsə də roman və povestlərində insan hisslərinə, duyğularına geniş şəkildə yer vermişdir.

Ədəbiyyat siyahısı

1. İsa Muğanna. “Seçilmiş əsərləri” II cild. Bakı Avrasiya Press 2009
2. Hüseynov İsa (Muğanna). «Dan ulduzu və mən», «Şinəl», «Unus», «Rzaqulu», «Yekədiz Məcid», «Portsiqar», «Getdi», «Şapalaq», «Küllük» (hekayələr) // «Azərbaycan» jurnalı, 2005, № 9, s. 5–28
3. Hüseynov M. “JANR, ZAMAN VƏ ƏDƏBİ QƏHRƏMAN (İsa Hüseynovun hekayələri)” “ELM VƏ TƏHSİL” BAKI – 2012

NEMƏTULLAH KİŞVƏRİNİN FARSCA “DİVAN”INDA TƏŞXİS

Leyla BAYRAMOVA

AMEA Nizami Gəncəvi adına Milli Azərbaycan Ədəbiyyatı Muzeyi
Qədim və Orta əsrlər Azərbaycan ədəbiyyatının tədqiqi və təqdimi şöbəsi
rafiyeva.leila@gmail.com
BAKI, AZƏRBAYCAN

XÜLASƏ

Son dövrlərdə Orta əsrlər klassik irsimizin araşdırılmasında yaranan canlanma fonunda təkcə anadilli ədəbiyyat deyil, eyni zamanda fars və ərəb dilində yazılmış ədəbi əsərlərin tədqiqatına ehtiyac artmışdır. Bu əsnada Sovet dönəmində anadilli şeirlər “Divan”ı araşdırılmış Kişvərinin farsca “Divan”ının da tədqiqata ehtiyac yaranmış və tərəfimizdən tədqiqata cəlb edilmişdir. Bu yazıda Kişvərinin farsca irsi haqqında qismən də olsa, məlumat verilmiş, şairin poetik bacarıqları üzə çıxarılmış, çalışılmış, poetik üslubunun ünsuru olan təşxis şeirlərində necə əks olunması

nəzərə çatdırılmışdır. Bu məlumatlar gələcəkdə digər tədqiqatçılar, Azərbaycan ədəbiyyatını tədris edən şəxslər üçün Kişvəri və onun bir şair olaraq yaradıcılığı haqqında əlavə biliklər əldə etməyə yardım edəcəkdir. Həmçinin, farsdilli və ərəbdilli əsərlərin tədqiqatı daha da artırılmalıdır ki, bu sahədə tələb olunan addımlardan birini də biz atmışıq və Kişvərinin farsca yaradıcılığını ilk dəfə olaraq tədqiqata cəlb etmişik.

AÇAR SÖZLƏR: təşxis, farsca divan, Kişvərinin poetik üslubu

GİRİŞ

XV-XVI əsrlər Azərbaycan ədəbiyyatı tarixi üçün vacib mərhələlərdən biridir. Bu yüzillikdə Azərbaycanda anadilli ədəbiyyatın inkişafı, fəlsəfi-ictimai, dini-təsəvvüfi görüşlərin yüksəlişinin şahidi olur. Qazi Bürhanəddin və İmadəddin Nəsimi yaradıcılığının ənənələri bəhs etdiyimiz dövrdə söz sənətinə təsiri davam etməkdə idi. XVI əsrdə Məhəmməd Füzuli kimi dahi şairimizin ədəbiyyat meydanına qədəm qoymasına qədər Azərbaycan ədəbiyyatında Həqiqi, Bədr Şirvani, Həbib, Xəlili, Hamidi, Şah Qasım Ənvar, Gülşəni, Hidayət, Kişvəri kimi şairlər həm ana dilində, həm də fars, ərəb dillərində zəngin söz xəzinələri yaradırlar ki, bu da öz növbəsində araşdırmaya ehtiyac duyulan bir məsələdir.

Təkrar müstəqillik əldə etdikdən sonra Respublikamızda tarixi, mədəni, ədəbi irsimizin hərtərəfli araşdırılması üçün münbit şərait yaradılmış və uzun illər boyu bağlı qapılar arxasında qalan, öz tədqiqatçısını gözləyən yüzlərlə, minlərlə, on minlərlə əlyazmalarımızın araşdırılması istiqamətində müəyyən işlər görülməyə başlanmışdır. Bu sahədə Sovet rejimi dövründə Həmid Araslı, Əkrəm Cəfər, Cahangir Qəhrəmanov, Rüstəm Əliyev, Azadə Rüstəmov, bir qədər sonra Rafael Hüseynov, Aida Qasımova, Səadət Şıxıyeva, Nəsim Göyüşov, Laləzar Əlizadə, İmamverdi Həmidov və digər tədqiqatçılarımız mədəni irsimizin araşdırılması yolunda bir çox mühüm işlər görmüşlər. Bu fəaliyyət istiqalyyəti əldə edildikdən sonra da dayandırılmamış, Paşa Əli oğlu Kərimov “XVII əsr anadilli Azərbaycan lirikası”, Yaqub Məhərrəm oğlu Babayev “Anadilli Azərbaycan ədəbiyyatının poetikası (XIII-XIV əsrlər)”, Nəsim Cümşüd oğlu Göyüşov “Füzulinin sənət və mərifət dünyası”, Şəmsi Pənah oğlu Əhmədov “Mirzə Müslüm Qüdsi “Divan”ının filoloji tədqiqi”, Laləzar İkrəm qızı Əlizadə “Klassik Azərbaycan Ədəbiyyatında alleqoriya (XII-XVI əsrlər)” və digər dissertasiyalar yazılaraq elmi ictimaiyyətə təqdim edilmişdir.

Bu araşdırmamız isə XV əsr Azərbaycan şairi Nemətullah Kişvərinin fars dilində olan “Divan”ının elmə məlum iki nüsxəsi əsasında aparılmışdır. Həmin əlyazma nüsxələri oxunmuş, şeirlərin mətni təhlil edilərək, nümunələrə əsasən nəticə qeyd edilmişdir.

Qeyd etmək lazımdır ki, İki dildə şeir yazmaqda qələmini sınamış, “Divan” tərtib etmiş sənətkar kimi Nemətullah Kişvərinin də şeirləri şairin poetik üslubunu anlamaq baxımında maraqlıdır. Sözsüz ki, onun yaradıcılığı Nizami, Nəsimi, Xətai, Nəvai və digərləri kimi özündən sonrakı xələflərinə güclü təsir göstərərək ədəbi məktəb yaratmaq səviyyəsində ucalmasa da, dövrünün Məhəmməd Füzuli kimi dahi şairinin yaradıcılığına ilham mənbələrindən biri sayıla bilər. Sənətkarların irsinə sağlam və düzgün qiymət vermək, müasirləri arasında mövqeyini müəyyən etmək, şeir sənətinin qayda-qanunlarına nə dərəcədə riayət edib etmədiyini müəyyənləşdirmək üçün onun əsərləri bədii təsvir və ifadə vasitələri baxımından poetika tərzisinin gözündə ölçülüb-biçilməlidir. Bu analiz nəticəsində Kişvərinin yaradıcılığında hansı üsuli vasitəyə üstünlük verdiyini və bunlardan hansılarının onun qələm təcrübəsində daha uğurlu alındığını aydın görmək imkanına malik olacağıq. Araşdırma Kişvərinin İran Milli Məclisinin Kitabxanasında qorunan 9162 nömrəli əlyazma nüsxəsi və Məhəmmədəli Kərimzadənin şəxsi kolleksiyasından olan əlyazmanın surəti əsasında yerinə yetirilmişdir. Kişvərinin farsca şeirlərinin poetik-üslubi baxımdan təhlilini şərti olaraq fonetik, leksik və sintaktik elementlər kimi nəzərdən keçirilmişdir ki, bu elementlərin divan boyu necə əks olunduğunu aşkarlamağa çalışacağıq. Həmçinin XV əsrdə fars dilində şeir yazmaq, nəzərə alsaq ki, artıq fars ədəbiyyatında Firdovsi, Xəyyam, Sədi Şirazi, Cəlaləddin Rumi, Hafiz Şirazi kimi söz nəhəngləri var idi və bu nəhənglərin şeirləri qarşısında söz söyləyə bilmək, bir-birindən rəngarəng bədii obrazlar, sözün poetik təsirini artırma biləcək bədii ifadələr tapmaq heç də asan məsələ deyildi. Kişvərinin isə bu işin öhdəsindən

gəlib-gəlməməyi maraqlı doğurur. Buradakı tələblərin məhdudiyətini nəzərə alaraq, yalnız təşxis haqqındakı fikirləri diqqətə çatdırırıq.

Şəxsləndirmə və danışdırma. Ruhsuz, şəxsiyyəti olmayan, cansız varlıqları şəxsləndirmə, bir insanın şəxsinə göstərmə sənəti təşxis, həmin cansızları danışdırma isə intaq adlanır. Hər təşxis intaq olmaz, amma hər intaq təşxisdir, çünki yalnız insan danışa bilər. Bura təkcə danışmaq yox, həm də insan kimi hiss etmə də aiddir.(s.585;1) Təşxis ya məcazi-mürsəl yoluyla, ya da istiarə yoluyla düzəldilir. İntaq isə çox zaman nağıllar və heyvanlar haqqında olan hekayələrdə təsadüf olunur. Mənzum hekayələrdə hərəkətilik və canlılıq səbəbidir. (s.466;2) Kişvərinin farsca şeirlərində isə təşxis poetik fiquruna daha çox təsadüf edilir. Fikrimizi sübut etmək üçün bir neçə misala müraciət edək:

لرزدم جان چو صبا زلف ترا شانه کند
که رگ جان بود از زلف تو هر نار مرا (3;24b)
Sübh yeli saçını darayanda canım əsər
ki, canımın hər damarı sənə saçının telindəndir.
در انجانه ام ای که افتاب از مهر
هزار بوسه زند خاک استان مرا (4; s.7)
O yerdəyəm ki, günəş məhəbbətindən
Mənim astanamın torpağını min dəfə öpür.
بر آمد بر زبان کلک نقاش قدر موی
از آن مو داد دست صنع پیوند میانش را (3; 5b)
Dilə gəldi qədər nəqqaşının tişəsi bir tel
O teldən sənətkar sənənin belinin peyvəndinə əl verdi (uzatdı).

Nümunələrdən şair insana xas hərəkətləri, səhər yeli məşuqənin saçını darayanda şair canının əsdiyini, günəşin şairə olan eşqindən astanasının torpağını öpdüyünü (yəni ona səcdə etdiyini) sənətlərin tişəsinin dilə gəldiyini deyərək ədəbiyyatda geniş yayılmış məcaz növlərindən biri olan təşxis ərsəyə gətirmişdir. Bu kimi misalların sayını artırmaq olar, lakin verilənlərdən də görünür ki, Kişvəri poetika elminə yaxından bələd olmuş, ondan öz üslubunun formalaşdırılmasında, daxili aləminin, hiss və həyəcanlarının təsvirində məharətlə istifadə edə bilmişdir.

TƏDQIQAT METODU

Bu tədqiqatı Nemətullah Kişvərinin farsca “Divan”ının əldə olan iki əlyazma nüsxəsi, İran Milli Məclisi Kitabxanasının və Məhəmmədəli Kərimzadə nüsxəsi, əsasında aparmışıq. Belə ki, həmin materiallar oxunaraq sistemli analiz metodu ilə şeirlərin mətnləri təhlil edilmişdir və nəticələr isə induktiv metodla qruplaşdırılmışdır.

NƏTİCƏ

Araşdırmanın nəticəsi olaraq onu qeyd etmək istərdik ki, Kişvəri digər bədii ifadə və təsvir vasitələri kimi təşxisdən də istifadə etmişdir. Lakin digər poetik fiqurlardan fərqli olaraq təşxislərə daha az yer verilmişdir. Məsələn, Kişvərinin “Divan”da demək olar ki, bütün yeddi növlərinə müraciət olunmuş təşbihlərə nisbətən pesonofikasiyaya şair daha az müraciət etmişdir.

ƏDƏBİYYAT SIYAHISI

1. Karataş T. Ansiklopedik edebiyat terimləri sözlüğü (**kitab**). Sütun yayınları. İstanbul/Türkiyə., 2011:1-654
2. Pala İ. Ansiklopedik divan şiiri sözlüğü. Kapı yayınları (**kitab**). İstanbul/Türkiyə. 2013:1- 613
3. دیوان کشوری دیلمقانی. نسخه خطی کتابخانه مجلس شورای ملی. شماره ثبت 9162. فوتو № 0067 - 001 (**əlyazma**)
4. دیوان کشوری. نسخه از آرشیو شخصی محمد علی کریم زاده. 76 ص. (**əlyazma**)

İSA HÜSEYNOVUN “DOĞMA VƏ YAD ADAMLAR” ƏSƏRİNDƏ HƏYAT HƏQİQƏTLƏRİ

İlhamə BAXŞƏLİYEVƏ

AMEA Nizami adına Ədəbiyyat İnstitutu
XX əsr (sovet dövrü) Azərbaycan ədəbiyyatı şöbəsi
b_ilhame88@yahoo.com
AZƏRBAYCAN, BAKI

XÜLASƏ

1950-ci illərin Azərbaycan romanları içərisində İsa Hüseynovun “Doğma və yad adamlar” romanı dövrün həqiqətlərini əks etdirməyi bacaran əsərlərdəndir. Yazıçı burada əsas diqqətini sevgi macərasına deyil, həmin macəranın qəfil üzə çıxardığı “doğmalığ” və “yadlıq” probleminə yönəlmişdir. Məqalədən görünür ki, cəmiyyətdə insanlar iki yerə bölünmüşlər: real həyatın bütün ziddiyyətlərinə baxmayaraq mənəvi simasını qoruyub saxlayan insanlar və cəmiyyətdə tutduğu vəzifə və mövqeyə arxalanaraq mənəvi dəyərlərdən uzaqlaşan, öz şəxsi, xudbin mənfəətini güdənlər. İsa Hüseynov bu romanla bir-birindən uzaqlaşan ədəbiyyat və həyatı cəmiyyətdə mövcud olan mənəvi problemlərin zəminində yaxınlaşdırmaq, bir araya gətirmək istəmişdir. Məqalədə ziyalı düşüncəsi, ziyalı mövqeyindən – gənc yazıçı Rəşid Fətullayevin dilindən 1950-ci illərin həqiqətləri əks olunmuşdur.

AÇAR SÖZLƏR: mənəvi özgələşmə, ziyalı obrazı, psevdo-ziyalılar, “doğmalar”, “yadlar”.

GİRİŞ

İsa Hüseynovun “Doğma və yad adamlar” (1958-1960) romanı 1950-ci illərdə sırf ziyalı mövzusunda həsr olunmuş, mənəviyyat sferasında baş verən prosesləri əks etdirən bir əsərdir. İlk çapında povest kimi göstərilən əsərin sonrakı nəşrlərdə roman janrına aid edilməsi xüsusi mübahisə doğurmur. “İsa Hüseynov sözünü povest həcmində və lakin roman dərinliyində deməyin ustasıdır” [2].

“Doğma və yad adamlar” romanında İsa Hüseynov cəmiyyətdə mənəvi özgələşmə problemini qoymuşdur. Həm də bu problemi sosialist realizmi ədəbiyyatının tələblərinə uyğun olaraq “keçmişin qalıqları”, yaxud “sinfi düşmən”, “kapitalizm dünyasının təsiri” ilə bağlamamışdır. Mənəvi deqradasiyanın cəmiyyətin öz içindən, hətta mənəvi sferanı formalaşdıran ziyalı mühitindən başladığını qeydə almışdır. Romanın əsas personajları ziyalılar, yazıçılar, ədiblərdir. Dövrün mənəvi havasını ilk növbədə onu əsərlərində təcəssüm etdirən ədiblərin öz həyatından görmək, müşahidə etmək olar. Müşahidələrin müəllifi gənc yazıçı Rəşid Fətullayevdir, roman onun dilindən söylənir və əsərin əsas qəhrəmanı da odur.

Tehran Əlişanoğlu “XX əsr Azərbaycan nəsrinin poetikası” monoqrafiyasında yazır: “Doğma və yad adamlar” əsərində, hətta adından da görüldüyü kimi, ədib cəmiyyət haqqında bu ritorik məqamın özünü predmetə çevirir, həqiqətə varmaq üçün Ədəbiyyatın özünü də yazıçı vasitəsilə romana daxil edir. Əsərin mətnində cəmiyyətdə mənəvi problemlərin həllində daha çox yazıçılar, tənqidçilər, qələm sahibləri personaj kimi iştirak edir, həyatla üz-üzə gətirilib ideal Ədəbiyyat vasitəsilə təsdiqə yetirilir” [1, s. 223].

Roman qəhrəmanı yazıçıdır, onun mənəvi dünyası da ilk növbədə yazdığı əsərlərində ehtiva olunmalıdır. İsa Hüseynov konfliktin əsasına da məhz bu məsələni qoyur. Rəşid avtobioqrafik zəmində “Nailə” adlı bir povest qələmə alır və əsər çap üçün nəşriyyatın diqqətini cəlb edir. Povesti görkəmli yazıçı, Rəşidin universitet müəllimi olmuş, ustad saydığı xeyirxahı Bəhlul Cəlalovla yanaşı, bədxahları bildiyi Qara Canbalayev və onun qohumu, Rəşidin tələbə yoldaşı Bəkir Səfquluyev də bəyənmişlər. Lakin müsbət rəy verməzdən əvvəl, elə bir əhvalat baş verir ki, povestdəki hadisələr birdən-birə həyatın özünə keçir və burada davamını tapır.

İsa Hüseynov romanı gənc yazıçı Rəşidin qonşusu olduğu Canbalayevlər ailəsi haqqında hekayəsindən başlayır. İkinci mərtəbədə yaşayan, evin birinci mərtəbəsindəki sakinlərə, o sıradan

Rəşidə yuxarıdan aşağı baxan, salam verib-almayan Qara və Gövhər Canbalayevlər dəbdəbəli, ölçülüb-biçilmiş normalara tabe, bir az da müəmmalı həyat tərzilə gənc yazıçının marağına səbəb olmuşdur. Qara Canbalayev haqqında mənfi təəssürat ona həm də ədəbi mühitdən sızmışdır. Baxmayaraq ki, müəllimi Bəhlul Cəlalov Qara Canbalayevin tənqidçi qələmini peşəkarlığına görə yüksək qiymətləndirir, bir zamanlar ailəvi yaxın olmuş bu ədiblərin hazırda soyuqluğu da Rəşidin nəzərindən qaçmır. Gənc yazıçının qələmə aldığı “Nailə” povesti cəmiyyətdə müşahidə etdiyi mənəvi təzadları bilavasitə öz həyatında da görüb-yaşamağa sövq edir, yazıçı öz əsərinin qəhrəmanları ilə birgə yaşadığı mühitə müdaxilə etməli olur.

Rəşid Fətullayevin əsərinin qəhrəmanı Nailə öz bacısıdır; daha doğrusu, müharibədə həlak olmuş atasının dostu və cəbhə yoldaşı Ələkbərin qızıdır. Acı uşaqlıq həyatı bir yerdə keçmiş, özündən altı yaş böyük olan Nailənin qaygısı və doğma ağışında böyümüşdür. Romana daxil edilmiş “Nailə” povesti müharibə dövrü arxa cəbhəsinin ağır məşəqqətlərindən söz açır. Atasının ölümünə dözməyən anasının vəfatından sonra Rəşid və Nailə bir müddət qoca İsa və Musa babanın və onların bacısı Taftının himayəsində yaşayır, dövrün çətinliklərinə şərək olurlar. Analığı gəlib Nailəni başqa kəndə apardıqdan sonra Rəşid bacısını itirir, hətta oxuyub-təhsil aldıqdan sonra da heç yerdən sorağını ala bilmir. Bu sorağı ona dolayısı ilə povestin özü gətirir. Məlum olur ki, Canbalayevlərin yeganə oğlu Vahidin sevdiyi, ailə qurduğu və ata-anasının heç vəchlə yaxına buraxmaq istəmədiyi qızın adı da Nailədir və bu, Rəşidin itirdiyi və əsərində təsvir etdiyi Nailənin özüdür.

“Doğma və yad adamlar” romanının əsas ideyası bir-birindən uzaqlaşan ədəbiyyat və həyatı cəmiyyətdə mövcud olan mənəvi problemlərin zəminində yaxınlaşdırmaq, bir araya gətirməkdir. Getdikcə harınlaşan, özünü ətrafındakı insanlardan üstün tutan, ziyalı adına yaraşmayan əməllər göstərən Canbalayevlər ən zəif nöqtədən, övladları Vahidin saf, təmiz sevgisindən sınağa çəkilir, əsl mahiyyətlərini ortaya qoyurlar. Beləliklə, 1950-ci illərin digər “ailə-məişət” romanlarında olduğu kimi, sevgi süjeti romanın mərkəzinə gəlir və cəmiyyətdə “doğmalar” və “yadlar”ı ayırmaq üçün mənəvi məhək daşı rolunu oynayır. Vahid Canbalayevlər mühitində böyüsə də, Nailəyə olan “məcnun sevgisi” onu xilas edir. Moskvada ali təhsil alarkən, Azərbaycan əyalətində şitil yetişdirən bir müəssisədən sərgiyə gəlmiş Nailənin ardınca gedir, öz sevgisi ilə onun qəlbini qazanır, ailəsinin inadını qıra bilməyib onların razılığı olmadan ailə qururlar.

Bununla belə, yazıçı diqqətini sevgi macərası üzərində yox, həmin macəranın qəfil üzə çıxardığı “doğmalığ” və “yadlıq”, mənəvi özgələşmə problemi üzərində cəmləyir. Cəmiyyətdə insanlar iki yerə bölünmüşlər: real həyatın bütün ziddiyyətlərinə baxmayaraq mənəvi simasını qoruyub saxlayan insanlar və cəmiyyətdə tutduğu vəzifə və mövqeyə arxalanaraq mənəvi dəyərlərdən uzaqlaşan, öz şəxsi, xudbin mənfəətini güdənlər. Birinci mövqeni romanda xalq arasından çoxsaylı personajlarla yanaşı, Bəhlul Cəlalov və gənc yazıçı Rəşid, tələbə yoldaşları Murad, Şövkət, Təhməz, Nailə; ikinci mövqeni Canbalayevlər, Qaranın həmfikirləri Camal Cavadlı və Bəkir Səfiquliyev aktuallaşdırır. İkincilərin ikiüzlü, yaltaq, mənfəət və harınlıq mühitində qarşı İsa Hüseynov rüpor qəhrəmanı Rəşidin ədəbi və cəmiyyət həyatındakı mübariz fəaliyyətini qoyur. Rəşid qələmə və qələmin gücünə olan əməli münasibətilə hələ tələbə auditoriyalarında “fanatik” ləqəbini qazanmışdır və hadisələrin sonuna qədər də həqiqətə, cəmiyyətə və insanlığa olan bu sədaqətini qoruyub saxlayır. O, şəxsi həyatında bir cür, ədəbi fəaliyyətində özgə olan Canbalayev və Səfiquliyev kimilərlə barışmır, Bəhlul Cəlalov və dövlət qulluğunda çalışan Muradın köməyi ilə onları ifşa edir, iç üzlerini açır.

Oğlunun Nailə ilə evlənməsinin qarşısını ala bilməyən, məsələnin böyüməsindən, ictimailəşməsindən qorxuya düşən Canbalayev artıq hamilə olan Nailənin heç olmasa onun evinə “ikicanlı” gəlməsinin qarşısını almağa çalışır, Rəşidin kitabı haqqında müsbət rəy yazmaqda onu bu təklifə razı salmaq fikrinə düşür. Lakin əsas qəhrəmanın və oxucuların gözü qarşısında bir az əvvəl resenziyasında “zəhmətsevən, iradəli bir qadın, etibarlı, sədaqətli bir ömür-gün yoldaşı, zəngin mənəviyyatlı bir ana olacağına əsla şübhə etmədiyi” [3, s. 393] Nailəni Qara Canbalayev gerçəklikdə təhqir edir, bununla da ikiüzlülüüyü ortaya çıxır. Qara Canbalayev kimi psevdo-

ziyalılar ictimaiyyət tərəfindən kəskin təkpi ilə qarşılıdır və romanda əsl ziyalı mövqeyi qələbə çalırsa da, romanın son abzasında yazıçı problemin aktual olaraq qaldığını vurğulayır: “Nailə də, mən də keçmişimizin o palçıqlı yollarında, qara damda korun-korun tüstülənən ocaq qırağında, “Nailə bala, Nailə bala!” – deyən qocaların yanında qalmışdıq; içindəki üşütmədən büzüşmüş Vahid Canbalayevin ardınca gedən Nailə ilə indiki Rəşid isə başqa dünyanın, bir qütbündə Murad Muradovla Bəhlul Cəlalov, digər qütbündə Qara Canbalayevlə Bəkir Səfquluyev və Gövhər xanım olan bir dünyanın sakinləri idilər. Bu dünyada bizi nə gözləyirdi? Murad nə qədər inamla danışsa da, mən bu suala aydın cavab tapa bilmirdim...” [2, s. 418]

TƏDQİQAT METODU

Məqalədə təsviretmə, müşahidə-analiz, tarixi-müqayisə metodlarından istifadə olunmuşdur.

NƏTİCƏ

1950-ci illərdə səslənən həmin “bizi nə gözləyir?” sualı sonrakı illərdə də yazıçıları düşündürmüş, 1960-1980-ci illər nəsrinin gerçək problemlərə üz tutmasını istiqamətləndirmişdi. Yazıçı mövqeyi ziyalı obrazları vasitəsilə milli cəmiyyətin problemlərinə sirayət etmiş, onun dərkli və həlli yollarını araşdırmışdır. Düzdür, o dövrdə belə bir missiyamı həyata keçirmək çox çətin idi. Bu çətinlik daha çox milli gerçəklərlə inqilabi epoxa arasındakı ziddiyyətlərdən doğurdu. Məlum senzura və çərçivələr, dövlət nəzarətinin hakim olması sənətin inkişafına müəyyən maneələr törətməsinə baxmayaraq sovet dövrü həqiqətlərinin bədii əsərlərdə inikasını yazıçı fərdiyyətinin bədii qələbəsi idi. Etiraf etmək lazımdır ki, İsa Hüseynov “Doğma və yad adamlar” əsəri ilə öz dövrünə, yaşadığı cəmiyyətə və ədəbi həyata obyektiv münasibətini ortaya qoya bilmişdir.

ƏDƏBİYYAT SİYAHISI

1. Əlişanoğlu, T. XX əsr Azərbaycan nəsrinin poetikası. Elm nəşriyyatı. Bakı/Azərbaycan. 2006:1-312
2. Həbibbəyli, İ. İsa Hüseynovdan İsa Muğannaya: Axırıncı əlyazma və bütöv dünya: [Elektron resurs] – aprel 01, 2015.
3. <http://senet.az/isa-huseynovdan-isa-mugannaya-axirinci-%C9%99lyazma-v%C9%99-butov-dunya/>
4. Hüseynov, İ. Yanar ürək. Doğma və yad adamlar. Yazıçı nəşriyyatı. Bakı/Azərbaycan. 1979:1- 420

AĞARƏHİM RƏHİMOVUN ROMANLARINDA SOSIAL-ƏXLAQİ VƏ MƏNƏVİ PROBLEMLƏR (“GİRDAB”, “SƏFALƏT” VƏ “QİSAS” ROMANLARI ƏSASINDA)

Raziyyə HƏSƏNOVA

Bakı Dövlət Universiteti
Filologiya, Azərbaycan Ədəbiyyat tarixi
raziyehsnva@gmail.com
BAKİ, AZƏRBAYCAN

XÜLASƏ

Məhsuldar yazıçı-dramaturq Ağarəhim bütün yaradıcılığı boyu əxlaq və mənəviyyat problemləri ilə müntəzəm və sistemli məşğuldur. Onun yaradıcı fəaliyyətinin bütün qayəsi insanlıq (xeyrxahlıq, mərhəmət, qayğı ...) və ideali mənəviyyatımızın hüdudlarından boylanın Allah, məramı isə ədalət və həqiqətdir. Müəllifin aləmində həqiqət Allah, ədalət isə onun qanunudur. Mənəvi keyfiyyətləri bütün yaradıcılığı ilə çulğalaşın, ideoloji novator sənətkardır. Onun özünəməxsus ideoloji konsepsiyası mövcuddur. Bu ideoloji konsepsiyanın bu üç romanın süjet xətlərində mərkəzləşdiyini görə bilərik. Romanların bədii əhəmiyyəti mənəviyyatın istər ümumi cəmiyyət düşüncəsində, istərsə də hər bir fərdin təfəkküründə necə rol oynadığını göstərməsidir. Burada ən çox diqqəti cəlb edən məsələ mənəviyyatın qalın qırmızı xətlərlə yox, məhz mənəviyyat məfhumuna yaraşın şəffaf və nazik xətlərlə öz incə möhürünü vurmasıdır.

AÇAR SÖZLƏR: ƏXLAQ, MƏNƏVİYYAT, CƏMİYYƏT

GİRİŞ

Ağarəhim Rəhimovun yaradıcılığı Müstəqillik dövrü Azərbaycan ədəbiyyatında əhəmiyyətli bədii çəkiyə malikdir. Xüsusilə nəsr yaradıcılığı: roman, hekayə, povest və s. janrında qələmə aldığı əsərləri sosial-əxlaqi və mənəvi problemlər baxımından tədqiqi ədəb tənqidində bu mövzunun daha fərqli aspektdə işlənilməsinə, həmçinin bu mövzulu digər əsərlərin müqayisəli tədqiqinə şərait yarada bilər. Bu tədqiqatın əsasında üç romanın bədii təhlili və tənqidi əsas yer tutur: “Girdab”, “Səfalət” və “Qisas” romanları sanki bir-birinin məntiqi yekunu və davamıdır. Onları bir-birinə bağlayan mənəviyyat yeganə mənalı anlayışdırsa, digər tərəfdən bu romanları bir-birindən ayıran və tamamilə fərqli istiqamətlərə çəkib aparən əxlaq və əxlaqsızlıq anlayışının çoxmənalılığıdır.

TƏDQIQAT METODU

Məhsuldar yazıçı-dramaturq Ağarəhim bütün yaradıcılığı boyu əxlaq və mənəviyyat problemləri ilə müntəzəm və sistemli məşğuldur. Onun yaradıcı fəaliyyətinin bütün qayəsi insanlıq (xeyirxahlıq, mərhəmət, qayğı ...) və idealı mənəviyyatımızın həddlərindən boylanın Allah, məramı isə ədalət və həqiqətdir. Müəllifin aləmində həqiqət Allah, ədalət isə onun qanunudur. Mənəvi keyfiyyətləri bütün yaradıcılığı ilə çulğalaşın, ideoloji novator sənətkardır. Onun özünəməxsus ideoloji konsepsiyası mövcuddur.

Ağarəhim Rəhimovun nəsr əsərlərində həyatın inikası daha çox publisistik tərzdə təsvir olunsada, onun əsərlərində obrazlar aləminin təhlilinə və buradakı hadisələrin bir-biri ilə əlaqələndirilməsinə nəzər yetirdikdə, bu obrazların əsərdəki dialoqları, həmçinin öz daxili aləmlərinin və düşüncələrinin təsvirində təsirli bədii epik lövhələri görmək mümkündür. Bədii əsərin əsas obyektı mövzudur, ideya isə əsərin əsas subyektidir. Hansı ki, əsərin mövzusunda ideya əsəri cəmiyyətin ən çuxur nöqtəsindən alıb, dünyanın ən gözəl və ali hisslərinə qovuşdurandan sonra yenidən o çuxur hissəsinə qaytarmağa malikdir. Belə süjetin inkişafına biz məhz “Səfalət” romanında rast gəlirik. “Səfalət” romanında Asimanın özünün həyat amalına çevirmiş olduğu mövzunu öz elmi yaradıcılığında tədqiqat mövzusunə çevirib. Bu hissə əsərdə çox sadə bədii priyom kimi görünsə də, yazıçının çatdırmaq istədiyi fikir və ideya bir o qədər qəliz və mürəkkəbdir. “Müasir şəraitdə mənəvi aşınmalar və onlara qarşı mübarizə”...(4,301) Asimanın günahkar hesab etdiyi zamanə deyil, insanlardı, onların yaratdıqları şəraitdi, yəni cəmiyyətdə gedən mənəvi aşınmadı. Ağarəhim cəmiyyətdəki böhranları “mənəvi xəstəlik”(4, 290) adlandırır. Bu mənəvi xəstəlik elə bir ictimai-əxlaqi problemdir ki, öz cildini hər dövrə və şəraitə görə dəyişə bilər, amma heç bir zaman mahiyyətini dəyişməz. Əsərdəki fərqli-fərqli obrazların, yəni cəmiyyətin fərdlərinin subyektiv aləmləri açılarsa da, ümumi fonda cəmiyyət problemləri üzə çıxır. Məhz bu ideya Ağarəhimin romanlarında zamanının diktəsidir. “Səfalət” romanında sərt həyatı gerçəkliklərə istinad edən yazıçı insan və sosial mühit, humanist dəyərləri məhvə sürükləyən amillər, insanlığın yaşamaq, mücadilə etmək uğrundakı çırpınıları, işıqlı gələcəyə çağırış kimi epik lövhələrlə oxucuya təqdim edir.

“Qisas”da isə cəmiyyətin mənəvi-əxlaqi eroziyasından, yetişən nəsillərin qarşılaşdıqları faciələrdən söz açılır. Əsərdə insanın daxili aləminin mürəkkəbliyi, onun daxili aləminin, düşüncələrinin onun həyatının üstünə qurduğu tor əsərdə həm ictimai düşüncə fonunda, həm məişət aspektində, həm də bədii məzmununda oxucunun diqqətini cəlb edə bilər. “Qisas” romanında əsas məsələ insanın ali təhsilli olub və ya olmaması yox, bunun insanın əxlaqında, mənəviyyatında ölçü bir meyar olmamasını göstərilməyə çalışılmışdır. Yenilik və inkişaf mədəniyyətdədir, saf münasibətlərdədir. Lakin hər şeyə rəğmən yüksək təhsil cəmiyyətin düşüncəsini dəyişdikcə, yenilikləri təcrübəyə tətbiq elədikcə, onun nəticələrinin faydasına inandıqca yenilikləri də tədricən beyinlərə, ruhlara yol tapacaq. Bu əsərdəki Şərqiyyə obrazı da cəmiyyətdə gedən yüngül dəyişmələrin, ifrat gender söhbətlərinin, qloballaşmanın qurbanı olur. Bu ifadələrin heç biri əslində bizim cəmiyyətdə mənfə inkişafa sövq edən arqumentlər olmamalıdır, lakin bunların ifratı və bu anlayışların hamısının birlikdə insanların tənəkkürünə daxil olması böyük bir mənəvi xaosa səbəb ola bilər, bu isə insan mənəviyyatının “səfalətə”

sürüklənməsinə, insan əxlaqının qaranlıq “girdaba” yuvarlanmasına səbəb olacaq, nəticədə isə artıq bizim gördüyümüz fiziki qisasların bünövrəsində yatan mənəvi “qisas”lar tüğyan etməyə başlayacaq. Hansı ki, qisas və nifrət mütləq şəkildə təəssüf hissi ilə yekunlaşır. “Qisas” romanında biz Muxtar obrazını məhz ədəb-ərkan Muxtar olaraq tanıyıyıq, onun bu çərçivədə yaşadığını görüb xoşbəxt olduğunu görürük. Lakin özü də etiraf edir: “Bu yaşa gəlmişəm, indi anlayıram ki, ədəb-ərkana sığınmaq, onun meyarlarına əsaslanmaq dözülməzlikdir. O adamın özünün fəlakətidir. Axırı ya intihar olar, ya da kimisə qətlə yetirib, cinayətə çevrilmək.” (3,300) Onun fikirləri belə insanların rastlaşdığı labüdü sonluqdur. Əsər yarımbaşlıq kimi “Boz buludlar” fəsili ilə başlayır, bu buludlar ailənin üzərini almışdır. Artıq ilk cümlələrdən və başlıqdan ailə daxilindəki münasibətlərdəki çartlaqları, haçalanmaları və parçalanmaları görürük. Əxlaqsızlıq qəlbin mənəvi xərcəngidir, bunu nə qədər müalicə etməyə çalışılsa da, ruh əvvəlki xəstəliyin izlərini və fəsadlarını daim üzərində saxlayacaq, öz fəlakət sonluğunu öz əlləri ilə qələmə alacaq. Bu bədii axar, yazıçının subyektivi, yəni ideyasının yazıçını apardığı yoldur, əlavə təsirlər belə bu bədii axarı dəyişə bilməz.

Müasir həyat müasir ədəbi proresi təkəna və inkişafa sövq edir. Bu təkənin mərkəzində ən əsaslı yeri milli şüur problemi tutur. Yazıçının bu ideali bu romanlarında aydın şəkildə əks olunmur, buna ehtiyac da yoxdur, hər obrazın düşüncəsində müəllifin milli vətəndaş qayəsi öz əksini tapır, məhz bundan sonra oxucuda milli şüur anlayışı formalaşmağa başlayır. Bu onun yaradıcılığında mənəvi dəyərlər meyarı ilə eyni sırada addımlayır.

İnsanın keçdiyi və keçə bilmədiyi yolları dərk etməsi, onun öz həyatını dəyərləndirməyi bacarması, hiss etdiyini ifadə edə bilmək – yaşadığını anlamaqdır. Ən kiçik cəmiyyət problemi ən böyük insan faciəsinə çevrilə bilər. Yazıçının da bu romanlarında əzab-əziyyətlərlə, məşəqqətlərlə qarşılaşan, ancaq əxlaqi-mənəvi keyfiyyətlərə malik obrazlarında həqiqət və ədalət axtarıqlarının sezildiği aydınlığı ilə görünür.

“Boz buludlar” başlığı əsərin sonrakı baş verən hadisələrinin xəbərçisi, ilk tünd fonu idi, məhz bu fondan etibarən hadisələr özünə başlanğıc götürüb, süjetdə baş verən hadisələr gərginləşməyə başlayır. Muxtar obrazı özünün də həyat fəlsəfəsinə çevirdiyi, bəlkə də onu məhv edən də ən böyük faktoru və meyarı ona ləqəb olaraq qoyulmuş “ədəb-ərkan” idi. Hansı ki, bu ədəb-ərkan A.Rəhimovun yaradıcılığının əsaslı xətlərindən birini təşkil edir. Arvadı Şərqiyyə isə yoldaşının tamamilə əksinə xarakterə malik idi. Ailə faciəsinin bünövrəsi də məhz bunun üzərində qoyulur.

Ən böyük əxlaqi və qazanılması çətin olan keyfiyyətlərdən biri insanın özünü cəmiyyət düşüncəsində dəyərləndirə bilməsidir. “Qisas” romanında Muxtar əsərin əvvəlindən sanki onu gözləyəcək labüdü fəlakətlərin fərqi idi, min bir vəchlə bunun qarşısını almağa çalışırdı. Bunları biz arvadına olan sonsuz inamında və onun etdiyi hər bir şeyə göz yummağında görürük. Bunları etməklə o səhv edirdi, yox bunu deyə bilmərik, o ailəsinə xilas etməyə çalışırdı, əslində isə öz faciəsi üçün zəmin hazırlayırdı. Məişət problemləri fonunda bir ailənin necə böyük bir cəmiyyət faciəsinə və probleminə çevrilə biləcəyinin şahidi oluruq və əmin oluruq ki, “Ağıllı dirilərin bu dünyada yaşama haqqı yoxdur...”(3,470)

A.Rəhimovun “Girdab” romanında isə cəmiyyətin mənəviyyatındakı boşluqlardan yaranan və sonu görünməyən “girdab”lardan bəhs olunur. O “girdab” ki, dahi sənətkar H.Cavidin yaratdığı qəhrəmanlar da onun buxovundan xilas ola bilməyib, “uçurma”a yuvarlanmışlar. Bu girdab sonsuz, zamansız və məkansızdır. Cəmiyyət və insanlıq var olduqca, onu daim addım-addım izləyir, tərəqqinin qarşısını almaq üçün yeni yollar axtarır. Lakin bu “girdab”a qarşı dura biləcək, onun tilsimini qıra bilən, xoşbəxtliyin fəth etdiyi bir zirvə də var. A. Rəhimovun təlqin etdiyi bu zirvə həyat – yaşamaq eşqinə rəvac verən nikbin əhvali-ruhiyyədir. O, ədibin yaratdığı obrazları həyatın ağırlı yollarını keçməyə ruhlandırır: “Dünya yaxşıların çiyindədir...” (1,308)

Romanın əsasında ədəbiyyatın bünövrəsi və dayaq nöqtəsi olan əxlaq kodeksi dayanır. O əxlaq ki, “idrakın işığı” ilə nurlanır. (1, 517) Əxlaq anlayışına aydınlıq gətirən A.Rəhimov fəlakətlərin səbəbi kimi mənəvi yoxsulluq anlayışının üzərində dayanır: “Əxlaqi sərvətlər,

mənəvi dəyərlər zəka nurundan doğar və o, insanı insan eləyən mühüm vasitəyə çevrilir”. Yazıçı əxlaqla idrakı qarşılıqlı vəhdətdə və əlaqədə təhlil edir. İnsanın ən ümdə xüsusiyyətləri olan əxlaq və mənəviyyat yalnız “idrak nurunda” (1, 486) parıldadıqca gözəldir.

Təsadüfi deyil ki, əsərin mərkəzində dayanan Şəfəq obrazı əxlaqi keyfiyyətləri ilə çox ağır yollardan keçir, cəmiyyətdəki böhranlar və təlatümlər də məhz bir fərdin simasından, sınaq yollarından başlayır. Prof. M.Qasımlı yazır: “A.Rəhimov mənəviyyatda gedən eroziya-çürümə proseslərinin nə qədər təhlükəli və acınacaqlı olduğunu ən adi, siravi epik mənzərələr fonunda cəsarətlə işıqlandırır”. (6, 140) Əxlaqsızların, mənəvi dəyərlərin nə olduğunu anlamayanların nail olduğu yalnız bir şey var: “acı məğlubiyyət üzərində iyrənc qələbə! (1, 486).

NƏTİCƏ

Ağarəhimin bu üç romanında biz sosial-əxlaqi və mənəvi problemlərin irihəcmli əsər çərçivəsində geniş epik lövhələrin təsvirini görürük. Həm bu romanlar, həm bu romanlar üzərində aparılan tədqiqat işləri məhz əxlaq və mənəviyyat problemlərinin əsərlərdə bədii inikasının daha geniş aspektdə təhlil etməyimizə kömək edir. Hər nə qədər bu romanlar məişət mövzulu romanlar sırasına daxil olunsa da, əsərlərin ideyası və bədii qayəsi, bu tipli əsərlərin roman yaradıcılığında yeni ideya şaxələrinin çoxalmasına gətirib çıxara bilər. Bədii əsərlərin ən dəyərli bədii yükü məhz insan və insan münasibətləridir ki, Ağarəhim məhz bu üç romanda bunların təsvirinə müvəffəqiyyətlə nail olmuşdur.

ƏDƏBİYYAT SİYAHISI

32. Rəhimov A., “Girdab” roman. “BAPQS” nəşriyyatı, Bakı/Azərbaycan. 2004, 604 s.
33. Rəhimov A., Əsərlər. 20 cild. I cild (romanlar). BQU nəşriyyatı, Bakı/Azərbaycan. 2013, 500 s.
34. Rəhimov A., Əsərlər. 20 cild. XI cild (romanlar). BQU nəşriyyatı, Bakı/Azərbaycan. 2015, 563 s.
35. Rəhimov A., Əsərlər. 20 cild. VI cild (romanlar). BQU nəşriyyatı, Bakı/Azərbaycan. 2014, 572 s.
36. Rəhimov A., Əsərlər. 20 cild. VII cild (romanlar). BQU nəşriyyatı, Bakı/Azərbaycan. 2014, 625 s.
37. Rəhimov S.A., A.T.Əliyeva. Yazıçı xarakteri və bədii düşüncə. “E.L.” nəşriyyat və poliqrafiya şirkəti MMC, Bakı/Azərbaycan. 2018, 296 s.

ƏBDÜRRƏHİM BƏY HAQVERDİYEVİN NƏSR ƏSƏRLƏRİNDƏ EVLİLİK NÖVLƏRİ

Seyidnisə LƏTİFLİ

Nizami Gəncəvi adına Ədəbiyyat İnstitutu
Humanitar Elmlər Bölməsi
seyidnise.m@gmail.com
BAKİ, AZƏRBAYCAN

XÜLASƏ

Cəmiyyətin inkişafının müxtəlif dövrlərində evlilik sosial hadisə kimi müxtəlif formalarda mövcud olmuşdur. Evlilik, tarixin ilk dövrlərindən bəri var olan və insan həyatında böyük önəm daşıyan bir təşkilatdır. Cəmiyyətin inkişafının müxtəlif zamanlarında nikah tarixi kateqoriya kimi fərqli formalarda təzahür etmişdir. Müxtəlif dövrlərdə özünəməxsus iqtisadi və istehsal münasibətlərin daşıyıcısı olan hər bir formasıya müəyyən ailə-nikah münasibətləri doğurmuşdur. Hər bir cəmiyyətdə ailənin təməlini mövcud qanunvericiliyə əsaslanan nikah münasibətləri təşkil edir. Bunun nəticəsində isə müxtəlif evlilik növləri formalaşmışdır. Cəmiyyətin mədəni dəyərlərinə əsasən evlilik növləri fərqli şəkildə mövcud olmuşdur. Fərqli zaman kəsiyində qadın taleyinə, qadın və evlilik probleminə münasibət ədəbiyyatda geniş şəkildə əksini tapmışdır. XX əsrin əvvəlləri Azərbaycan nəsrində müxtəlif evlilik növləri təsvir edilmişdir. Müasir dövrümüzdə də evlilik bir kateqoriya kimi müxtəlif formalarda cərəyan edir. Erkən nikah problemi, bəzi evlilik növlərinin qalıqlarının müasir dövrdə də özünü göstərməsi kimi problemlər

aktuallıq kəsb edir. Evlilik növlərinin araşdırılması və Əbdürrəhim bəy Haqverdiyevin nəsrindən nümunələr gətirilərək tədqiq olunması məqalənin elmi yeniliyi hesab oluna bilər.

AÇAR SÖZLƏR: EVLİLİK, QADIN, CƏMIYYƏT

GİRİŞ

Görkəmli mütəfəkkirlərimizi öz bədii yaradıcılıqlarında evlilik növlərini işıqlandırmaqla qadının acınacaqlı taleyində baş verən fəlakətlərin dərin izini erkən evlilikdə olduğunu göstərmək istəyirdi. Bu məqsədlə adət-ənənələrdə öz aktuallığını qoruyan, dəb halına salınmış evlilik növlərini işıqlandırmaqla bu aktın könüllü prinsipdə yerinə yetirilməsinin vacibliyini diqqətə çatdırırdılar. Tədqiqatın məqsədi Əbdürrəhim bəy Haqverdiyevin nəsr yaradıcılığında evlilik növlərinin araşdırılmasıdır. Ədibin yaradıcılığında evlilik problemi müxtəlif formalarda təzahür etmişdir. Görkəmli mütəfəkkirimiz əsərlərində əks etdirmiş olduğu bu problem və onun təzahür formalarına müasir dövrümüzdə də rast gəlinir. Tədqiqat zamanı əldə olunan nəticələr gələcəkdə bu mövzu ilə bağlı aparılacaq elmi araşdırmalarda nəzəri mənbə kimi əhəmiyyətlidir.

İctimai tariximizdə böyük əhəmiyyət kəsb edən qadın və evlilik problemi milli ədəbiyyatımızda müxtəlif ədiblərin yaradıcılığında fərqli şəkildə təzahür etmişdir. Müxtəlif zamanlarında nikah tarixi kateqoriya kimi fərqli formalarda təzahür etmişdir. Evlilikdə bir sıra qaydalar əsas götürülərək kateqoriyalar mövcuddur. XX əsrin əvvəllərində Azərbaycan ədəbiyyatının görkəmli nümayəndələrindən Əbdürrəhim bəy Haqverdiyev olmuşdur. Onun yaradıcılığının nəsr istiqamətində də müxtəlif evlilik növləri əks olunmuşdur. Əbdürrəhim bəy Haqverdiyevin yaratmış olduğu əsərlərdə Azərbaycan qadınının məhkum vəziyyətdən, hüquqsuzluğundan, erkən evlilik və s. kimi problemlərdən bəhs etmişdir. Realist və demokratik ədəbiyyatın nümayəndəsi olan Əbdürrəhim bəy Haqverdiyev daim xalqın ictimai vəziyyətini düşünür, öz fəaliyyətini xalqı ilə bağlayıb istiqamətləndirirdi. Öz zamanının ictimai eybəcərliklər, özbaşnalıqlar, sosial-siyasi hadisələr onu narahat edir və bu kimi problemlərə qarşı mübarizə aparır və münasibət bildirirdi. O, qadınların üzləşdiyi problemlərə qarşı biganə qalmır və bu şəraiti yaradan, onları uçuruma sürükləyənlərə qarşı mübarizə aparırdı. Əbdürrəhim bəy Haqverdiyev Azərbaycan qadınının taleyini parlaq, istedadlı, savadlı və təhsilli görmək istəyirdi. Qadınları bu hüquqdan məhrum edən avam, cahil mollalaları, axundları, dar düşüncəli cəmiyyəti tənqid edirdi. Onun yaradıcılığında evlilik növlərinin təsvir olunması pərdəsində acı gerçəklər yatır. Bu acı gerçəklərə qızların qul kimi erkən yaşda satılması, onları evləndirərkən istəyinin deyil, ilk növbədə pulun sayılması kimi hadisələr aiddir. XX əsrin əvvəllərində qadınların, gənc qızların ailə çərçivəsində, cəmiyyətdə yaşadığı faciələr Əbdürrəhim Haqverdiyevin nəsr yaradıcılığında realist şəkildə təsvir olunmuşdur. Yaratmış olduğu nəsr nümunələrində ədib qadının məhz qadın olduğuna görə cəmiyyətdə üzləşdiyi problemi həyat tərzinə işıq salaraq bu problemlərin aradan qaldırmaq yolunda mübarizə aparırdı.

Bədii nəsrimizi yeni və orijinal mövzularla, özünəməxsus ideya-estetik, rəngarəng süjet və kompozisiya xüsusiyyətlərinə, üslub və ifadə tərzinə malik olan əsərlərlə zənginləşdirib. Yaradıcılığının ikinci dövründə (1905-1920) Əbdürrəhim bəy Haqverdiyev Azərbaycan ədəbiyyatına ustad bir hekayəçi kimi daxil olmuşdur. “Bomba”, “Mütruf dəftəri”, “Pir”, “Seyidlər ocağı”, “Diş ağrısı”, “Sarı toyuq”, “Marallarım” silsiləsinə daxil olan və digər hekayələri nəsrimizin gözəl nümunələridir. Görkəmli ədib bədii nəsrimizdə gözəl nümunələri yaratmaqla onun yeni məzmunla zənginləşməsinə, formaca kamilləşməsinə istiqamət vermişdir. Əbdürrəhim bəy Haqverdiyevin “Marallarım” silsiləsinə daxil olan “Odabaşının hekayəsi” əsərində qadınların ailə-məişət çərçivəsində rastlaşdığı problemlər Gövhərtacın simasında əks olunmuşdur. Bu təkcə Gövhərtacın deyil, dövrün ictimai mənzərəsindən baxdıqda onun simasında qadınların, gənc qızların ümumiləşmiş taleyinin əks olunduğunun şahidi oluruq. Əsərdə Hacı Mirzə Əhməd ağanın bir arvadının olmasına rəğmən ailəsi var-dövlət eşqinə düşərək Gövhərtacı ona verirlər. Hekayədə göstərilir ki, Gövhərtacın halı pisləşdikdə Hacı Mirzə Əhməd ağanın böyük arvadı otağa daxil olur. Hekayənin bu hissəsində Gövhərtacın acınacaqlı şəkildə, istəyi, fikri soruşulmadan qoca, yaşlı, evində bir arvadı olan kişiyyə verilməsi, bundan sonra da həyatının hər gününün ahu-zar ilə

keçməsinin təməli qoyulur. Əbdürrəhim bəy Haqverdiyev çoxarvadlılığa- poliqamiyanın bir növü olan pologiniya evlilik növünü əsərdə təsvir etməklə tənqidi münasibətini bildirmişdir.

Maralların silsiləsinə daxil olan və hadisələrin rəngarəngliyi ilə seçilən əsərlərdən biri “Xortdanın cəhənnəm məktubları” povestidir, bu povesti forma və məzmunun vəhdəti baxımından zənginliyi ilə seçilməklə bərabər, povestin əsas məqsədi və ideyası xalqın tərəqqisinə, inkişafına əngəl olan yalançı din xadimlərinin, satirik gülüş altında ictimai mühitin eybəcərliklərini açıb göstərməkdir [4, 76]. Bu povestdə evlilik formalarından olan levirat təsvir olunmuşdur. Bu evlilik formasını əsas məğzi dul qalmış fərdlərin vəfat etmiş şəxslərin bacı və ya qardaşları ilə evlənməsidir. “Xortdanın cəhənnəm məktubları” povestininin “Cicim ocağı” hissəsində levirat evlilik növünün şahidi oluruq: “İblis ki, cəhənnəmin sədri-idarəsidir, bir uca taxtın üstünə çıxıb sağa və sola şıllaq atır. Cəhənnəm əhli onun ətrafını alıb, hər bir dillə ona föhş verir və cəhənnəmə düşməyində də onu müqəssir tutur. Sən olmasaydın, mən öz qardaşımı öldürüb arvadını almazdım” [2, 78]. Əsərin bu hissəsində hər kəs öz günahını bir –bir sayaraq İblisin üzərinə ataraq onu günahlandırır. Bu günahlardan biri də qardaşının arvadına tamah saldığına görə qardaşını öldürən şəxsin dilindən söylənilən nitqdır ki, bu zaman biz levirat nikah formasının şahidi oluruq. Əbdürrəhim bəy Haqverdiyev bu nikah formasını göstərməklə qədimdən mövcud olan nikah növünə işıq salmışdır. Həqiqətəndə çox zaman qardaşdan qalan irsin başqasına keçməməyinə görə bu nikah formaları tez-tez gerçəkləşirdi. “Xortdanın cəhənnəm məktubları” povestininin “Cicim ocağı” hissəsində həmçinin digər evlilik forması olan siğə ilə rastlaşırıq: “İranın şəhərləri bir-bəbir Fazili qonaq çağırırdılar. Ağa şəhərə yaxınlaşanda tamam şəhər onu istiqbal edib, salavatla şəhərə gətirib ən zəngin bir tacirin evində mənzil verirdilər. Neçə gün plov qurşağa çıxırdı. Gecələr də ki, ağanın qulluğuna siğə üsulu ilə cavan qızlardan gətirib təbrik edirdilər” [2, 98]. Siğə evlilik formasının Əbdürrəhim bəy Haqverdiyev yaradıcılığında rast gəlinməsi bu evlilik formasının kökünün dərinliyi ilə seçildiyini göstərir. Cavan qızların Fazilə siğə olunaraq hədiyyə edilməsi qadının taleyinin bəxşiş kimi alınub verilməsinin acınacaqlı tərəfini göstərir. Ədibin “Seyidlər ocağı” hekayəsində də siğə evlilik növü əks olunmuşdur. Seyid Səməd öz həyatını yalnız keçirməmək üçün siğə kəsdirir: “Seyid Səmədə təklük əl verməyib on altı, on yeddi yaşında bir qız siğə eləyib, ocağın qırağında əyləşdi” [2, 57]. Əsərdən verilmiş hissədə Əbdürrəhim bəy Haqverdiyev həm qızların özlərindən böyük kişilərə məcburi şəkildə siğə olunmağı, həm də erkən yaşda gənc qızların evləndirilməsi məsələsinə toxunmuşdur. Evliliyin başqa bir forması olan poliginiyaya- çoxarvadlılıq növünə ədibin “Şikayət” əsərində rast gəlirik. Əsərdə həm çoxarvadlılıq təsvir olunmuş, həm də yalançı, firıldaqçı molla və vaizlərin yalnız pul qazanmaq xətrinə etdikləri gülüşə səbəb olmuşdur. Obrazların dilindən məktəb, elm təhsilin firıldaqçı mollaların bazarının bağlanması, artıq onlara inananların getdikcə azalması təsvir olunmuşdur. Əbdürrəhim bəy Haqverdiyev bu səhnəni göstərməklə xalqın yalnız elm və maarif ilə gözünün açılacağını və işıqlı gələcəyə qovuşacağını söyləmək istəyirdi. Hekayədə poliginiya evlilik növünün olması obrazın öz dilindən qeyd olunur: “Ay balam, nə qədər hesab eləyirəm, altı yüz manat da düzəlmir. Bilməyirəm, necə eləyim? Mənim ümidim bu ramazan ayındadır. Buna xatircəm olub, min manatadək borc eləmişəm və nisyə mal almışam. Belə getsə, axırda acımızdan qırılıraq. Üç arvad, səkkiz uşaq. Bunlar necə dolansınlar? Keçmişdə hər ramazanda əlimə min beş yüz manatdan artıq pul gəlirdi” [2, 65]. Ədibin “Şəbih” hekayəsində də poliginiya evlilik növü təsvir edilmişdir: “Məscidlərə getdim, mərsiyəxan hazır, təkyələrə getdim, həmçinin. Axtarıb bizim Molla Nəbiqulunu tapdım ki, çoxdan Dəcəlabadda müqimdir. Ərbəddə arvadı ilə dalaşmış, dörd uşağı ilə qoyub gəlib. Dəcəlabadda iki arvad alıb. Biri iranlı, o biri həmin yerli. Yaxşı oğlandır, allah öz pənahında saxlasın Dəcəlabadda əmələyi-movtadan hesab olunur” [2, 112]. Hekayədə Əbdürrəhim bəy Haqverdiyev yalançı dini ayinlərlə məşğul olan, xalqı aldadıb pul qazanan din xadimlərini tənqid etmişdir.

Əbdürrəhim bəy Haqverdiyevin “Diş ağrısı” hekayəsində siğə evlilik növünə rast gəlirik. “Diş ağrısı” hekayəsində heç vaxt fürsəti qaçırmayan, harada pul varsa ora gedən tacir Hacı Rüstəmdən bəhs edilmir, pul qazanmaqda bütün yollara əl atan maraldan söhbət açılır. Hacı

Rüstəm siğə kəsməyi adi bir ticarət işi hesab edir. Baş alıb gedən siğə nikahlarının çoxalması və bunun nəticəsində küçələrin yetimlə dolması vecinə deyil. Əbdürrəhim bəy Haqverdiyev bu hissəni işıqlandırmaqla siğə nikah formasının mənfi cəhətlərini açıb göstərmək istəmişdir: “Cəhənnəmə dolsun. Yetimə nə var? Dəyirmanın navından salarsan, donquzluğundan diri çıxar. Yetimin üzü daşdan bərk olar. Burnunun fırtığını yeyib böyüyəcək” [2, 80].

“Sarı toyuq” adlı hekayədə həm poliginiya, həm də endoqam nikah növü olan ortakuzen nikah forması əks olunmuşdur. Xalaoğlu və xalaqızı, əmioğlu və əmiqızı, bibioğlu və bibiqızı, dayıoğlu və dayıqızı arasındakı nikahlar ortakuzen nikahlar adlanır. “Sarı toyuq” hekayəsinin başlanğıcında təsvir edilən zaman ortakuzen nikahının şahidi oluruq: “Cavan Əhməd on sənə idi ki, öz arvadı Güləndamla yaşayırdı. Güləndam Əhmədin həm arvadı, həm əmisi qızı idi. Bunları beşikdə ikən bir-birinə nişanlamışdılar. Əmi qızı və əmi oğlu xeyli mehriban dolanmaqda idilər” [2, 35].

Əbdürrəhim bəy Haqverdiyevin hekayələrində müxtəlif evlilik növlərinin, qadınların cəmiyyətdə üzləşdiyi çətinliklərin və bu problemin müxtəlif ifadə formalarının əks olunduğunun şahidi olduq.

TƏDQIQAT METODU

Tədqiqat işində təsviri və tarixi müqayisəli metodlardan istifadə edilməsi nəzərdə tutulmuşdur.

NƏTİCƏ

Aparılan tədqiqat nəticəsində Əbdürrəhim bəy Haqverdiyevin nəsr yaradıcılığında poliginiya, siğə, levirat, ortakuzen evlilik növlərini təyin etdik. XX əsrin əvvəllərində ədəbi əsərlərdə təsvir edilmiş qadın obrazları və onların qarşılaşdığı problemlər dövrün aynası kimi çıxış edirdi və bəzi problemlərin kökünün hələ də tam həll olunmadığını göstərirdi. Bu problemlər ədəbiyyatda qadınların azadlıq və hüquqlarının məhdudlaşdırılması, onların seçdiyi deyil, onlar üçün seçilən həyatı yaşamaq, ailədə qız övladına bəslənilən münasibət, erkən yaşda evlilik və s. kimi məsələlər fonunda əks olunmuşdur.

ƏDƏBİYYAT SIYAHISI

1. Əsgərova S. Qadın tənqidi realizm güzgüsündə. Mütərcim nəşriyyatı (Kitab). Bakı/Azərbaycan. 2018:1-160
2. Haqverdiyev Ə. Həyatı və yaradıcılığı. Bakı: “Elm və təhsil” nəşriyyatı (Kitab). Bakı/Azərbaycan. 2018:1-332
3. Kərimova Ş. Unudulmaz qadın obrazları. Bakı: “Elm” nəşriyyatı. (Kitab). Bakı/Azərbaycan. 1973:1-31
4. Paşayeva A. Məni nə vədə Şuşaya yetirərsən? (Əbdürrəhim bəy Haqverdiyevin “Xortdanın cəhənnəm məktubları” povesti haqqında). Bakı: “Elm və təhsil” nəşriyyatı. (Kitab). 2012:1 146.
5. Məmmədov R. Erkən evlilik probleminin araşdırılması və ondan çıxış yolları. Bakı: Servis AZI MMC-nin mətbəəsi. (Kitab). 2018:1- 159 s.

FİLOSOF ŞAİR HÜSEYN CAVIDİN POEZİYASI TÜRKİYƏ ƏDƏBİYYATŞÜNASLIĞINDA

Könül MƏHƏRRƏMOVA

AMEA Füzuli adına Əlyazmalar İnstitutu

konulmeherremlil7@gmail.com

BAKİ, AZƏRBAYCAN

XÜLASƏ

Görkəmli şair, dramaturq və mütəfəkkir Hüseyn Cavidin yaradıcılığı yalnız Azərbaycanda deyil, ölkəmizdən kənar da bir çox tədqiqatların mövzusu olmuşdur. Dəyərli ədəbimizin yaradıcılığının öyrənilməsi ölkələr arasında türk dövlətləri xüsusilə seçilir. Bu cəhətdən Türkiyədə aparılan tədqiqatlar da böyük əhəmiyyət daşıyır. Türkiyədə Hüseyn Cavidin həyat və yaradıcılığının müxtəlif sahələrinə, o cümlədən poeziyasına həsr olunmuş müxtəlif tədqiqat

əsərləri işıq üzü görmüşdür. Bu əsərlərdə Cavid poeziyasının mövzu və məzmun əhatəsi, vətən, qadın azadlığı, gözəllik və məhəbbət mövzularının ifadəsi, onun müxtəlif şeir janrlarından istifadəsi, Cavid poeziyasında fəlsəfi fikirlərin ifadəsi, burada Qərb və Şərq məsələsinə, türk tarixinə münasibət, Cavid poeziyasının Türkiyə şairlərinin yaradıcılığı ilə müqayisəsi kimi məsələlər diqqət mərkəzində durmuşdur.

AÇAR SÖZLƏR: Azərbaycan ədəbiyyatı, şeir, poema

GİRİŞ

Görkəmli Azərbaycan şair və dramaturqu Hüseyn Cavidin yaradıcılığı Türkiyə ədəbiyyatşünaslığında son dövrlərdə daha geniş öyrənilmişdir. Bu araşdırmaların mühüm qismini XX əsr lirik-fəlsəfi şeirimizin ustası, böyük romantik şairin lirikasına həsr olunmuş tədqiqatlar təşkil edir.

Müasir dövrdə ölkəmizdə və ondan xaricdə Hüseyn Cavidlə bağlı tədqiqatların araşdırılmasına ehtiyac var. Burada Cavid yaradıcılığının bir qolu olan poeziya bağlı Türkiyədə aparılan tədqiqatlar nəzərdən keçirilir və onlara tənqidi münasibət bildirilir. Tədqiqat işi giriş, tədqiqat metodu, əsas hissə və nəticədən ibarətdir.

TƏDQIQAT METODU

Tədqiqatda təsviri və müqayisəli metodlara üstünlük verilmişdir. Hüseyn Cavidlə bağlı Türkiyədə aparılmış tədqiqatlar xülasə edilmiş və onlara münasibət bildirilmişdir.

Mövcud tədqiqatların təhlili göstərir ki, zəngin yaradıcılıq irsi ilə ədəbiyyat tariximizdə önəmli yer tutan Hüseyn Cavidin çoxşaxəli yaradıcılığından Türkiyədə daha çox onun dərin hikmətli fəlsəfi poeziyasına yüksək qiymət verilir. Məsələn, Yar. Dos. Dr. Hayrettin Ayaz XX əsr milli poetik təfəkkür tariximizin zirvələrindən biri olan Hüseyn Cavidə “Azərbaycanın ən lirik şairi” adlandırmışdır (3, s.141).

H.Cavidin bədii irsinin onun ayrı-ayrı kitabçalarının, bəzən isə konkret əsərlərinin təhlili üzrə qiymətləndirildiyinin də şahidi oluruq. Məsələn, Dos. Dr. Banuçiçək Kırzioğlu H.Cavidin “Keçmiş günlər” adlı şeir kitabına və oradakı iki şeirə xüsusi tədqiqat həsr etmişdir (10, s.130).

H.Cavidlə bağlı tədqiqatların əksəriyyətində ifadə edilən ümumi fikir: “şairin əsas məqsədi fəlsəfi ideyalarını bədii təqdim etməkdir”, – düşüncəsi B.Kırzioğlunun da araşdırmalarında öz əksini tapır. Alimin yazılarında aşağıdakı fikirlərlə qarşılaşırıq: “Hüseyn Cavid üçün ələ alınan mövzu bəzi fəlsəfi düşüncələri yaratmaq üçün vasitədir” (10, s.131). Dr. Jalə Babaşovaya görə, H.Cavidin şeirləri ideoloji şeirlərdir və türkcülük, turançılıq ideologiyasını ifadə edir. Onun fikrincə, H.Cavidin şeirlərində idealist anlayışlar ifadə olunur, onun yalnız bir neçə şeirində konkret görünüşə rast gəlinir (4, s.235).

B.Kırzioğlu haqqında məlumat verdiyimiz tədqiqatında Cavidin ilk şeir toplusundakı əsərlərin ümumi səciyyəvi cəhətlərini müəyyən etmək istəyərkən yazır: “Keçmiş günlər”in mərkəzində insan durur” (10, s.132). Tədqiqatçının fikrincə, bu şeirlərdə insanlar qəlbi və ağılı təmsil edənlər olmaqla iki qrupa bölünür və bununla da kitabın əsasını qəlb-ağıl dialoqu təşkil edir. Şeirlər öyrədici və yol göstərən səciyyə daşıyır (10, s.134).

Fikrimizcə, bu ümumiləşdirmə Cavidin “Keçmiş günlər” kitabındakı əsas müəllif qayəsini ortaya qoymaq baxımından zəif səslənir. Belə ki, bu fikirlər təkcə Cavid yaradıcılığı üçün deyil, bütün ədəbiyyat nümunələri üçün səciyyəvidir. İnsanı, onun yaşantılarını, duyğularını, hiss və həyəcanlarını təsvir etmək bədii ədəbiyyatın əsas məqsədidir. Ağıl və qəlb dialoqu isə, demək olar ki, millətdən, dilindən və inancından asılı olmayaraq bütün yazarların əsərlərinin əsas ana xəttini təşkil edir.

B.Kırzioğlu “Keçmiş günlər” kitabındakı şeirlərin formasına da diqqət yetirmiş və bu məsələni maraqlı şəkildə izah etmişdir. Onun fikrincə, buradakı şeirlərdə ədəbi janrlar bir-birinə qarışmışdır: pyes, həsbi-hal, hekayə, hətta roman. Bu şeirlərdə daha çox mənzum hekayəyə meyil edilir (10, s.132-133). Bir fikri əlavə etmək istərdik ki, Azərbaycan poeziyasında, xüsusən də XX əsr romantiklərinin yaradıcılığında süjetli lirikaya meyl güclüdür. Hüseyn Cavid də bu ənənəni yaradıcılığında uğurla tətbiq etməyi bacaran sənətkardır. Yəni B.Kırzioğlunun qeyd etdiyi kimi

“Keçmiş günlər” kitabındaki şeirlərdə növ və janrların qarışdırılması yox, əksinə xalq ədəbiyyatından qidalanan və klassik poeziyamızdan qüvvət alan bir şairin ənənəyə yaradıcı münasibəti var.

Məqalədə böyük şairin təkrarsız bədii düha ilə yaratdığı iki şeirə – “Bakıda” və “Qadın!” şeirlərinə xüsusi diqqət yetirilir. “Bakıda” şeiri “Məsud və Şəfiqə” adı ilə də tanınır. Bakı yoxsullarının həyatını, fəhlələrin azadlıq arzularını əks etdirir (10, s.134). Bu araşdırmada şeirlə bağlı Türkiyə ədəbiyyatşünaslığında geniş yayılmış bir fikirlə qarşılaşırıq: Bu şeir Tofiq Fikrətin “Süha ilə Pervin” əsərini xatırladır. Hər iki şeirdə xəyal və həqiqət anlayışları birləşdirilir. Xəyal həqiqətə təslim olur (10, s.135). Həqiqətdən də, hər iki əsər arasında forma və müəyyən mənada məzmunca yaxınlıq görmək mümkündür.

Digər bədii-poetik nümunə isə “Qadın!” şeiridir. Tədqiqatçının fikrincə, bu şeir “Qadına səsləniş” də adlandırıla bilər. Burada qadının yalnız işləməklə azadlıq əldə edəcəyi vurğulanır. H.Cavidin fikrincə, qadına edilən zülmün mənşəyində ictimai vəziyyət durur. Qadın öz hüquqlarını qazanmaq üçün mübarizə aparmalıdır (10, s.136-137). Göründüyü kimi, nədənsə bu təhlildə Cavidin qadını mənəvi azadlığa, təfəkküründə inqilab etməyə çağırışı, onu cəhalətdən oyatma cəhdi tam çılpalıqlığı ilə əksini tapmır.

Türkiyədə Hüseyn Cavidin dərin fəlsəfi, humanist məzmunu və ümumbəşəriyyəti ilə seçilən zəngin poetik irsi ilə bağlı aparılan araşdırmalarda onun poemalarına xüsusi yer verilmişdir. “Azər” poeması haqqında geniş yayılmış fikirlərdən biri əsərin qəhrəmanının müəllifin özünü təmsil etməsidir. Bu cəhət A.Erolun da diqqətindən yayınmamışdır: “Əsərin qəhrəmanı “Azər”, əslində, sosial və siyasi həyat qarşısında dərin təcrübələr qazanmış Hüseyn Cavidin özüdür” (6, s.109). Azərin dili ilə müəllifin fikirlərinin verilməsi ideyası ədəbiyyatşünaslıqda geniş yayılmışdır (4, s. 229).

A.Erolun fikrincə, Azər vasitəsilə H.Cavid cəmiyyəti yönləndirmə vəzifəsini yerinə yetirməyə çalışmışdır. Ona görə də əsərin əvvəlində “xəyal aləmində bir səyahət” (6, s.112) olan Azər sonradan cəmiyyətə qoşulur, Qərbə səyahətə çıxır (6, s.113). Deməli, tədqiqatçı bu fikirdə olmuşdur ki, əyilməz ideoloq H.Cavid cəmiyyətə qoşulmağı, insanlarla ünsiyyətdə olmağı “xəyal aləmi”nə qapılmaqdan üstün tutmuş, daha dəqiq desək, “xəyal aləmi”ndə qazandığı fikirləri cəmiyyətlə bölüşməyə çalışmışdır.

“Azər” poemasında Şərq və Qərbin müqayisəsi məsələsi ən çox tədqiq olunan cəhətlərdən biridir. A.Erol bu problemin qoyuluşu və həllinin daha çox əsərin “Tısbəğanın zövqü” və “Yurdsuz çocuqlar” hissələrində müşahidə edildiyini, sosial ədalətsizliyin Qərbə nisbətən Şərqdə daha acı nəticələr verdiyinin, bu baxımdan Şərqi daha ağır vəziyyətinin əsərdə qeyd olunduğunu göstərir (6, s.113-114). Fikrimizcə, bu mövzu müəllifin yalnız “Azər” poeması üçün deyil, “Uçurum”, “Knyaz” pyesləri və digər əsərlər üçün də səciyyəvidir. Lakin tədqiqatçı “Azər” poemasını Cavidin ümumi yaradıcılığı kontekstindən kənarında təhlil etdiyi üçün bu əsərlərlə müqayisələr aparmır.

Onu da qeyd etməliyik ki, “Şərqi Hötesi” (T.Atəşli) (5, s. 3) H.Cavidin Qərblə bağlı fikirləri yalnız müsbət olmamış, o, öz yaradıcılığında Qərb dünyasının mənfi xüsusiyyətlərini də əks etdirmişdir. Bu cəhətdən A.Erolun: “XX əsrin əvvəllərində Azərbaycan intellektualları üçün Qərb sözü mədəniyyət və tərəqqi ilə bir tutulmuş olsa da, H.Cavid heç də bu fikri tam qəbul etməmişdir”, – fikri ilə razılaşmaq olar (Erol, s.116). Müəllifə görə, bunun əsas səbəblərindən biri Birinci Dünya müharibəsində Qərbin törətdiyi vəhşiliklər idisə (“Hərb və fəlakət, “İblis” və s.), digəri mədəni və əxlaqi fərqlər olmuşdur.

A.Erol öz tədqiqatlarında ülvilik aşılaman Hüseyn Cavidin qadın məsələsinə münasibətinə də toxunur. Alim romantik şairimizin bu məsələyə həsr olunmuş “Şərq qadını”, “Qadın!”, “Qız məktəbində” adlı şeirlərini, xüsusilə də “Azər” poemasının “Gəlin köçərkən” və “Lalə” adlı hissələrini tədqiqata cəlb edir (6, s.117). Lakin qeyd etməliyik ki, H.Cavidin qadın məsələsinə həsr olunmuş, bu məsələyə bu və ya digər dərəcədə toxunan əsərləri tək bu əsərlərlə məhdudlaşmır. Belə ki, işıqlı zəka sahibi H.Cavid öz əsərlərində qadın məsələsinə geniş yer vermiş, fürsət düşdükcə qadının cəmiyyətdəki rolunu vurğulamağa çalışmışdır.

Azəri həqiqət axtarıcısı kimi səciyyələndirən J.Babaşova bu cəhətdən onu Oqtay Eloğlu ilə müqayisə edir (4, s.230). Fikrimizcə, bu iki obrazın bir-biri ilə müqayisə olunması diqqətəlayiqdir.

Türkiyə cavidsünaslığında H.Cavidin “Hübuti-Adəm” poeması da diqqətdən kənar qalmamışdır. Hayrettin Ayaz bu əsəri Əhməd Haşimin “O belde” şeiri ilə müqayisə etmiş, hər iki şeirdə bədbin hisslərə qarşı təsəlli verildiyini göstərmişdir (3, s.143). H.Ayaz “Hübuti-Adəm” poeması barədə yazır: “Qərb ədəbiyyatında insandakı ehtirası alleqorik tərzdə ifadə edən bir çox əsərlər mövcuddur. Dantenin (1265-1321) “İlahi komediya” (“La Divine Commedia”) əsəri ilə Qötenin (1749-1932) “Faust”u belə əsərlərdəndir. Ancaq Hüseyn Cavidin insanın bu tərəfi ilə bağlı gəldiyi qənaətləri Şərq ədəbiyyatında bu qədər qüvvətli ifadə edən əsərlər azdır. ... Bu mənzumədə diqqəti cəlb edən bir cəhət də şairin “Cənnətdən çıxarılış” hadisəsi ətrafında insanı anadangəlmə “günahkar” sayan yəhudilik və xristianlıq teologiyalarının əksinə, “məsum”luğunu müdafiə etməsidir” (3, s.144).

Türkiyədə aparılan tədqiqatların bir qismi Hüseyn Cavid poeziyasının başqa ədiblərlə müqayisə olunmasına həsr olunmuşdur. Belə tədqiqatlardan biri də Dr. Seda Selimin “Hüseyn Cavid və Əliağa Vahid’in hayata baxış və açıqlarının şiirlərinə yansımaları” adlı məqaləsidir.

Məqalədə Əliağa Vahid və Hüseyn Cavidin bədii əsərlərində ifadə olunan ictimai-siyasi və fəlsəfi fikirlər ümumiləşdirilir. Müəllifin fikrincə, Əliağa Vahid sovet şairidir və yaşadığı cəmiyyətdən məmnundur və bu da onun şeirlərində gələcəyə nikbin baxışın olmasına şərait yaratmışdır. “Hüseyn Cavid isə inançlı bir türk millətçisidir” və bu da onun yaradıcılığında ümitsizlik, kədər əhvali-ruhiyyəsini meydana çıxarmışdır. Ancaq hər iki müəllifin məhəbbətə, gözəlliyə baxışları bir-birinə çox yaxındır (11, s.529).

S.Selim yaradıcılıqlarının ilk dövrlərində gözəllik və sevgini əsas tutan H.Cavid və Ə.Vahidin ictimai həyatda baş vermiş dəyişikliklərin nəticəsində ictimai-siyasi mövzulara meyl etdiyini də göstərir. Onun fikrincə, H.Cavid bu mövzuya yönəldən Birinci Dünya müharibəsi, Ə.Vahid yaradıcılığına təsir edən isə bolşevik inqilabı olmuşdur (11, s.539). Ədiblərin yaradıcılığında dövrələr və mövzular arasında belə kəskin sərhəd qoymaq çətindir. H.Cavid yaradıcılığının müharibədən əvvəlki dövründə də ictimai-siyasi mövzulu əsərlər, eləcə də müharibədən sonrakı dövrdə də məhəbbətə həsr olunmuş əsərlər yazmışdır. S.Selimin “Cavid o zamana qədər “Mənim tanrım gözəllikdir, sevgidir” anlayışı ilə əsərlər yazmışdır, ancaq Birinci Dünya müharibəsi, erməni qətləmləri Cavidin sənət həyatında qırılmaya səbəb olmuşdur” sözü ilə də tam razılaşmaq olmaz, çünki “Mənim tanrım” şeirinin özü belə müharibədən sonra – 1922-ci ildə yazılmışdır.

Türkiyə ədəbiyyatşünaslığında Hüseyn Cavid poeziyasında şeir şəkillərindən istifadə məsələsinə də diqqət yetirilmişdir. Məsələn, Jalə Babaşovanın: “Cavidin qəzəl və məsnəviləri forma cəhətdən keçmişə bağlı şəkildədir, mövzu cəhətdən yenilik əks etdirir” (4, s.634), – fikirləri Banıççek Kırzioğlunun: “Belə demək mümkündür ki, Hüseyn Caviddə ənənəvi şeir şəkillərindən əlavə, özünəməxsus bəzi arayışlar da var” (10, s.133), – fikirləri ilə çox yaxındır.

Tədqiqatlar da göstərir ki, H.Cavid öz yaradıcılığında həm klassik ədəbiyyata məxsus şeir şəkillərindən, həm heca vəznində yazılmış, xalq şeirinə aid nümunələrdən, həm də Avropa romantik ədəbiyyatının janrlarından istifadə etmişdir. Bütün bu janrlarda yazdığı əsərlər məzmun yeniliyi ilə seçilmişdir.

Hüseyn Cavid poeziyasının mövzu əhatəsi də Türkiyə ədəbiyyatşünaslığının maraq dairəsindədir. Məsələn, Sedat Adıgüzel “Hüseyn Cavid’in şiir dünyasına bir baxış” məqaləsində Cavid yaradıcılığında vətən mövzusunun mühüm yer tutduğunu və onun kədərindən də vətənlə bağlı olduğu aydın göstərərək yazır” (1, s. 396). Bu tədqiqatda H.Cavidin əsərlərində vətənin keçmişinə bağlılıq kimi mövzuların yer alması vurğulanır və bu cəhətdən şairin “Qəzəl”, “Hərb və fəlakət”, “Türk əsirləri”, “Dəniz tamaşası”, “Novruz bayramı” kimi şeirləri xüsusi qeyd olunur (1, s. 397). Fikrimizcə, bu əsərlər ictimai mövzulu şeirlər olduğundan burada vətənin, yəni Azərbaycanın və ümumiyyətlə, Şərq dünyasının düşdüyü acınacaqlı vəziyyət öz əksini tapa bilir.

Məlumdur ki, H.Cavid poeziyasının əsas mövzusu məhəbbət və gözəllik hesab olunur. Bu məlum həqiqət türk ədəbiyyatşünasları tərəfindən də təsdiqlənir. J.Babaşova müəllifin “Bənim tanırım” şeirində nikbin əhvali-ruhiyyə olduğunu göstərir: “Ancaq maraqlıdır ki, dünyəvi problemlərdə bədbinlik göstərən şair gözəllik mövzusunda bu bədbinlikdən çıxır, insanlığın qurtuluş yolunu gözəllikdə görür” (4, s.204). Alim bu düşüncənin ənənədən gəldiyini vurğulayır. O, Cavidin bu şeirində yer alan “Sevgisiz bir başda əqrəblər gəzər” mısrasını Məhəmməd Füzulinin Həbibiyə yazdığı təxmisdəki “Kəlləmin sümükləri içində əqrəblər məskən salanda belə sənənin məhəbbətini unuda bilmərəm” sözləri ilə müqayisə edir (4, s. 204).

NƏTİCƏ

Tədqiqata cəlb etdiyimiz materiallar onu söyləməyə imkan verir ki, Hüseyn Cavid ilk növbədə bir həssas duyğulu lirik, insanpərvər və vətəndaş şair kimi tanıdan poeziya nümunələri, milli ənənələrdən çıxış edərək bəşəri problemlərin həllinə yönələn lirikası Türkiyə ədəbiyyatşünaslarının da maraq dairəsindədir. Öz fəlsəfi məzmunu və zəngin forma-üslub xüsusiyyətləri ilə diqqəti cəlb edən bu poeziya örnəkləri burada yerinə yetirilən istər Azərbaycanla bağlı, istərsə də ümumtürk və ümumşərq kontekstində olan tədqiqatların əsas mövzu istiqamətlərindən biridir. Yəni Hüseyn Cavid poeziyası Türkiyədə də həm nəzəri, həm də mövzu və ideya baxımından diqqətlə öyrənilir.

ƏDƏBİYYAT SIYAHISI

1. Adıgüzel, S. Hüseyn Cavid'in şiir dünyasına bir baxış. “Türk dünyasını işıqlandıranlar: M.A.Ersoy. Hüseyn Cavid”. Beynəlxalq konfrans. Qafqaz Universiteti, 16-18 may 2013: 395-399.
2. Ayaz, H. Mehmet Akif və Hüseyn Cavid'in şiirində estetik imge olaraq “iyi” və “kötü”. “Türk dünyasını işıqlandıranlar: M.A.Ersoy. Hüseyn Cavid”. Beynəlxalq konfrans. Qafqaz Universiteti, 16-18 may 2013: 140-147.
3. Babashova, Z. 19. yüzilyılın sonu 20. yüzilyılın başlarında Azərbaycan və Türk edebiyatı; Hüseyn Cavid, Türk edebiyatı ilə etkileşimleri. Doktora tezi. Ankara/Türkiye. 2014: 1-475.
4. Erol, A. “Azer” poeması ve “Azer”in perspektifinden Hüseyn Cavid, Türk Dünyası, Dil ve edebiyat dergisi, № 44, 2017, s.107-119.
5. Kırzioğlu, B. Azərbaycan'ın ünlü şair-dram yazarı Rasizade Hüseyn Cavid ve iki şiiri, A.Ü. Türkiyat Araştırmaları Enstitüsü Dergisi, sayı 16, 2001, s.121-142.
6. Selim, S. Hüseyn Cavid ve Eliağa Vahid'in hayata bakış açılarının şiirlerine yansımaları, Turkish Studies, vol. 11/10, 2016, s.529-546.

MÜSTƏQİLLİK DÖVRÜ LƏNKƏRAN ƏDƏBİ MÜHİTİ KLASSİK MƏCLİS ƏNƏNƏLƏRİ FONUNDA

Nərimin MƏMMƏDOVA

Lənkəran Dövlət Universiteti
Azərbaycan ədəbiyyatı
ele.eliyev@gmail.com
LƏNKƏRAN, AZƏRBAYCAN

XÜLASƏ

Məlumdur ki, XIX əsrdən başlayaraq Azərbaycan ərazisində bir çox ədəbi məclislər fəaliyyət göstərmişdir. Buna misal olaraq Tiflisdə yaranan “Divani - Hikmət”, Qubada fəaliyyətə başlayan “Gülüstan”, Ordubadda yaranan “Əncümənüş-şüəra”, Şamaxıda yaranan “Beytüs – səfa”, Bakıda yaranan “Məcməüş – şüəra”, Şuşada fəaliyyət göstərən “Məclisi - üns” və “Məclisi fəramuşan”, eləcə Lənkəranda fəaliyyət göstərən “Fövcül- füsəha” ədəbi məclislərini göstərə bilərik. Aparılan tədqiqatlardan görünür ki, Lənkəranda şairlər məclisi 1850- ci ildən mövcud olmuşdur. Onun yaradıcısı isə Mirzə İsmayıl Qasir olmuşdur. Mirzə İsmayıl Qasir ömrünün Lənkəran çağlarını başlıca olaraq “Fövcül-füsəha”ya həsr etmiş, onun dağılmaması, əksinə, bu məclisin təsiri ilə ölkənin başqa ərazilərində məclisçilik hərəkatının genişlənməsinə çalışmışdır və bu məclisin təkcə Lənkərandan deyil eyni zamanda ərtaf ərazilərdən də üzvləri olmuşdur. Mirzə İsmayıl Qasirdən

sonra məclis öz fəaliyyətini dayandırsa da müstəqillik dövründə yenidən bərpa edə bilmişdir. Məclisin yenidən bərpası eyni zamanda gənc yazarlarda da məclis ənənələrinin formalaşmasına şərait yaratmışdır. Müstəqillik dövrü Lənkəran ədəbi mühitində ədəbi məclislər haqqında heç bir araşdırma olmadığından apardığımız araşdırma olduqca aktualdır. İşin əsas məqsədi bu dövrdə fəaliyyət göstərən ədəbi məclislərin əsas fəaliyyət istiqamətləri müəyyənləşdirməkdir. İşin əsas elmi yeniliyi və üstünlükləri ədəbiyyatımızda ilk dəfə olaraq müstəqillik dövrü Lənkəran ədəbi mühitində fəaliyyət göstərən ədəbi məclislərin və məclis üzvlərinin yaradıcılıqlarını araşdıraraq işıqlandırılmasıdır.

AÇAR SÖZLƏR: Lənkəran ədəbi mühiti, “Fövcül-füsəha” ədəbi məclisi, “Ziya” ədəbi məclisi, gənc yazarlar.

GİRİŞ

Müstəqillik dövrü Lənkəran ədəbi mühitində fəaliyyət göstərən ədəbi məclislər müxtəlif aspektlərdən bir çox tədqiqatların predmeti ola bilər. İstər klassik ənənələri davam etdirən “Fövcül- füsəha”, istərsə də gənclərdən təşkil olunmuş “Ziya” ədəbi məclisi və bu məclisin üzvlərinin yaradıcılıqları fərqli kolorida malik olduğundan tədqiqatı olduqca aktualdır. Apardığımız tədqiqatın əsas əhəmiyyəti ondan ibarətdir ki, müstəqillik dövründə klassik ənənələrə sadıq qalan ədəbi məclislərin fəaliyyəti ədəbiyyatımızın inkişafının bölgələrdə də mövcud olduğunu göstərir.

Tədqiqatçı alim Mirhəşim Talışlının apardığı araşdırmalarından belə məlum olur ki, “ XIX əsr Azərbaycanın bütün poetik məclislərində olduğu kimi, Lənkərandakı “Fövcül – füsəha şairləri də klassik sənəkralara, xüsusən Füzuli yaradıcılığına tez – tez müraciət edirlər. Şairlərin hamısı şeirlərində Leyli, Məcnun, Fərhad, Şirin, Yusif, Züleyxa kimi lirik qəhrəmanları bədii obraz seçirlər. Yeri gəlincə qeyd edək ki, bu obrazlara təkə Füzuli yaradıcılığında deyil, onun sələflərindən bir çox fars, ərəb, özbək, tacik və Azərbaycan klassiklərinin əsərlərində də geniş yer verilmişdir. Lənkəran şairləri həm Azərbaycan, həm fars və ərəb, həm də çığatay dilində rastlaşdıqarı gözəl əsərləri nəinki mütaliə edir və onlara nəzirələr və təxmislər yazır, hətta yeri gəldikcə həmin dillərdə əsərlər yazırdılar” [6, s. 35].

Öz klassik ənənələrinə sadıq qalan “Fövcül – füsəha ” ədəbi məclisi uzun zaman fasilədən sonra 1991 – ci ilin avqust ayından yenidən fəaliyyətə başlamışdır. Məclisin müstəqillik dövründə bərpa olaraq fəaliyyətə başlaması nəinki Lənkəran ədəbi mühiti üçün ümumiyyətlə, Azərbaycan ədəbiyyatı üçün unikal bir hadisə idi.

“Fövcül-füsəha” məclisi Mirhəşim Talışlının sayəsində bərpa olunduqdan sonra onun əsas üzvləri Mirsalam Müasir, Ağamir Cavad, Ziyafət, Aliyə Seyidqızı, Məsudi Dövrən, Yaşar Əkbərov, Əli Nasir və başqaları olmuşdur. Məclisin yenidən fəaliyyətə başlaması və onun bir qisim üzvləri haqda biz Ziyafətin “Çağır” rədifli qəzəlindən də görürük:

“Asifa, “Fövcümüzə ” cümlə müsəlmanı çağır,

Söz bilən məclisimə arıfu urfan ı çağır.

Şövq ilə yanmaqdadır “Fövcümüzün” “Şəmi” bu gün,

Səslə “Pərvanəmizi”, birliyə mehmanı çağır [8, s. 100].

Məclis bərpa olunduqdan sonra , məclis üzvlərinin bu sevinci misralarına da yansımışdır. Mirsalam Müasirin “Fövcül – füsəha” ədəbi məclisi bərpa olunduqdan sonra, onun yeni üzvlərinə ithaf etdiyi “Peymanə - peymanə ” qəzəli bu baxımdan diqqətçəkicidir :

...Sözə qiymət verənlər sözdə öz rüxsarını gördü,

Tikib söz mülkünü şaxlar necə insanə, cananə.

Müasir, muğri – dil pərvaz edər, sözdür qalan, dərk et,

Bu məclis əhlinə sən olmadın biganə, bianə [4, s. 45].

Nadir Müzəffər “Fövcül- füsəha” ədəbi məclisinin Füzuli ruhunda Mirhəşim Talışlının yenidən bərpa etməsini Mirsalam Müasirin də ona bu işdə kömək etməsini, öz qəzəlində belə tərənnüm etmişdir :

Füzuli ruhuna bir tövhədir “Fövcül-füsəha”.

Onu Qasirlə Musafir belə xeyrat elədi.

Bu təşəbbüsdə Müsafirə Muasirdi kömək.

Bu seyidlər bu səvabi demə asand elədi.... [5, s.6]

“Fövcül- füsəha” ədəbi məclisinin bərbası, Qasir ənənələrinə sadıqlığı Əli Nasirin yaradıcılığında da duyulur. Onun “Fövcül- füsəha ” adlı qəzəlində bunu müşahidə edə bilirik.

Sanki qayıdıb Qasir, gəlmiş dilə məstanə,

Xoş gəlmisən, ey Nasir, bu xaneyi-Yəzdanə [3, s. 245].

Araşdırmalar zamanı “Fövcül – füsəha” nın həyata ikinci qayıdışından sonra Mirzə İsmayıl Qasir dönəmindəki mövcudluğu arasında kifayət qədər fərqlər müşahidə edə bilirik. Belə ki, müstəqillik dövrü Lənkəran ədəbi mühitində yenidən fəaliyyətə başlayan məclis üzvlərinin dili daha sadə, ərəb və fars mənşəli sözlərdən kifayət qədər arınmış, əruz vəznü ilə yanaşı məclisdə heca vəzninin də bərabər istifadə olunan bir vəzn olduğunun şahidi oluruq. Əvvəl klassiklərə daha çox nəzərə, təxmis yazılırdısa, müstəqillik dönəmində bu ənənənin bir qədər zəiflədiyinin şahidi oluruq. Bu ənənə məclisin digər üzvlərindən fərqli olaraq Mirhaşım Talışlı yaradıcılığında daha çox müşahidə olunur. Mirzə İsmayıl Qasirin rəhbərliyi ilə yaradılan “Fövcül - füsəha” ədəbi məclisi iki hissədən ibarət idi, birincidə şüəralar – yəni şairlər, ikinci də isə füsəhalar – yəni natiqlər sayılan şəhərin digər ziyalıları. Hər ikisi birlikdə “Fövcül – füsəha” adlandırılarsa da, müstəqillik dövründə ad oduğu kimi qalsa da, məclisdə yalnız şairlərin üzv olduğunun şahidi oluruq.

Məclisin əvvəlki dövrləri ilə ortaq cəhət odur ki, istər Mirzə İsmayıl Qasir, istərsə də Mirhaşım Talışlının rəhbərliyi dövründə məclisdə Füzuli ənənələrinin təsiri daha çox müşahidə olunur. Düzdür, Mirzə İsmayıl Qasirin rəhbərliyi dövründə məclis üzvləri sırf qələmlərini əruz da sənədlərindən bu dövrdə Füzuli ənənələri daha çox müşahidə olunur. Lakin buna baxmayaraq Mirhaşım Talışlının rəhbərliyi altında fəaliyyətini davam etdirən məclisdə də əruz vəznində yazan şairlərin yaradıcılarında Füzuli ənənələri daha çox müşahidə olunur.

Müstəqillik dövrü Lənkəran ədəbi mühitində “Fövcül – füsəha” ədəbi məclisinin təsiri ilə yaranmış gənclərdən ibarət olan “Ziya” ədəbi məclisidir. “Ziya” ədəbi məclisi 1998-ci ildə şair Ziyafət Əkbərov tərəfindən yaradılmışdı. Ziyafət Əkbərovun “Ziya ” ədəbi məclisini yaratmaqda əsas məqsədi orta məktəbdə təhsil alan istedadlı uşaqların yaradıcılıq potensialını üzə çıxarmaq və Azərbaycan Yazıçılar Birliyinin Lənkəran bölməsinin poeziya daşıyıcılarının imkanlarını ədəbi müstəvidə daha da genişləndirmək idi.

Şair Ziyafətin “Ziya” ədəbi məclisini yaratması qələm dostlarının da diqqətini daha çox cəlb etmişdir. Hətta Vaqif Cavadov şairə ithafən yazdığı “Ziyafət” adlı şeirində onun yaratdığı məclisi, bağ özünü isə bağban adlandıraraq şairin ədibin bu işinə çox böyük dəyər vermişdir :

İlhamını eldən aldın,

Təzəliklə bir bağ saldın.

Özün ona bağban qaldın,

Bəhrən olsun bol Ziyafət [2, s.133].

“Ziya” ədəbi məclisi Ülfət Ziyafətqızı, Aysel Səfərli, Xaqani Muğamatoğlu və s. kimi istedadlı gənclərin üzə çıxmasına şərait yaradıb. “Ziya” ədəbi məclisinin “Fövcül-füsəha” ənənələri əsasında formalaşması, bədii ruhu nəinki məclisə siraət etmiş, hətta məclisin gənc üzvləri vaxtaşırı onun ustalarını da yad etmişlər. Bunu biz Ülfət Ziyafətqızının XX əsr Lənkəran “Fövcül-füsəha” ədəbi məclisinə rəhbərlik etmiş ustad şair M.İ.Qasirin qəbrini ziyarət edərkən yazmış olduğu “Günəşi oldun” şeirindən də görürük :

Ziyarətə gəldim, ey böyük ustad,

Durmuşam büsbütün önündə indi.

Ruhunu içdikcə mən damla-damla,

Qəlbimə qısılan sözlərin dindi....

Müəllimi oldun, ölməz sənətkar,

“Fövcül-füsəha” tək söz məktəbinin.

Şeiriyyət bağladı səni bu elə,

Sən günəşi oldun talış elinin [9, s.21].

Müstəqillik dövrü Lənkəran ədəbi mühitində “Ziya ” ədəbi – məclisi mühitdə ədəbi həyatın qaynar olduğuna dəlalət edən ən böyük dəyərlərdən biri kimi qiymətləndirilməlidir. Həm qaynar ədəbi mühitə, həm də bəzi məclis ənənələrinə sahib digər bölgələrə - Borçalı ədəbi mühitinə, Maştağa ədəbi mühitinə, Naxçıvan ədəbi mühitinə, Şamaxı ədəbi mühitinə, bütövlükdə yurdumuzun ayrı-ayrı yerlərində olan ədəbi həyata nəzər saldıığımız zaman gənclərdən ibarət hər hansısa bir məclisə rast gəlinmir. “Ziya” ədəbi- məclisi “Fövcül-füsəha”nın təsiri ilə bu ənənələri qoruyan , sözə dəyər verməyi bacaran gənc nəsli onun sehri ilə yetişdimə çalışan qiymətli bir məktəbdir. Gənclərin poeziyaya, sözə vurğunluğunu ön plana çəkən “Ziya” ədəbi – məclisi hələ də varlığını sürdürərək mühitdə istedadlı gənclərin üzə çıxmasına şərait yaradır.

TƏDQIQATIN METODU

Qarşıya qoyulmuş məqsədə nail olmaq üçün müqayisəli və təsviri metoddan istifadə olunmuşdur. Əsas material kimi məclis üzvlərinin yazdığı bədii nümunələrdən istifadə olunmuşdur.

NƏTİCƏ

Həqiqətən də, müstəqillik dövrü Lənkəran ədəbi mühitində klassik ənənələri qoruyub saxayan, varlığı ilə bölgə ədəbi mühitinə yeni rəng qatan “Fövcül - füşa” ədəbi məclisinin təkrar fəaliyyətə başlaması tədqiqə layiq haldır. Araşdırmalar zamanı görürük ki, belə bir məclisinin bölgədə mövcudluğu ədəbləri klassik irsə daha da bağlayır. Eləcə də müstəqillik dövrü Lənkəran ədəbi mühitində “Fövcül-füsəha” ədəbi məclisinin təsiri ilə yaradılmış “Ziya ” ədəbi– məclisi mühitdə ədəbi həyatın qaynar olduğuna dəlalət edən ən böyük dəyərlərdən biri kimi qiymətləndirilməlidir. Həm qaynar ədəbi mühitə, həm də bəzi məclis ənənələrinə sahib digər bölgələrə - Borçalı ədəbi mühitinə, Maştağa ədəbi mühitinə, Naxçıvan ədəbi mühitinə, Şamaxı ədəbi mühitinə, bütövlükdə yurdumuzun ayrı-ayrı yerlərində olan ədəbi həyata nəzər saldıığımız zaman gənclərdən ibarət hər hansısa bir məclisə rast gəlinmir.“Ziya” ədəbi-məclisi “Fövcül-füsəha”nın təsiri ilə bu ənənələri qoruyan, sözə dəyər verməyi bacaran gənc nəsli onun sehri ilə yetişdimə çalışan qiymətli bir məktəbdir. Gənclərin poeziyaya, sözə vurğunluğunu ön plana çəkən “Ziya” ədəbi – məclisi hələ də varlığını sürdürərək mühitdə istedadlı gənclərin üzə çıxmasına şərait yaradır.

ƏDƏBİYYAT SİYAHISI

1. Axundzadə M. İ.Q. 210. Bakı : Şərq – Qərb, 2015, 503s.
2. Cavadov V. Kədər pərdə çəkdi. Bakı : Adiloğlu, 2009, 204 s.
3. Əli Nasir. Oxuyuram alnımdakı yazını. Bakı: Apostrof, 2015, 304 s.
4. Mirsalam M. Ürək təranələri. Bakı, 1998,78 s.
5. Nadir Müzəffər. Qəzəllər. Bakı: Azadlıq, 1998,100 s
6. Talışlı M. . Əsərləri I cild. Bakı: Adiloğlu, 2007, 391 s.
7. Talışlı M. “Şirvandan –Lənkərana ” (M.İ.Qasir) “Söz” jurnalı. Bakı 1996 N 3-4 səh 25.
8. Ziyafət. İtkin düşün harayım. Bakı: “Akta” firması, 1997,121 s.
9. Ziyafətqızı Ü. Bir ovuc gözyaşı. Bakı: “3 sayılı Bakı mətbəəsi” ASC, 2017, 196 s.

NİZAMİ GƏNCƏVİNİN YARADICILIĞINDA ATƏŞGAHLAR

Muğdət ABDULLAYEV

Sumqayıt Dövlət Universiteti
Filologiya/Azərbaycan ədəbiyyatı
mugdet.abdul@mail.ru
BAKI, AZƏRBAYCAN

XÜLASƏ

Tezisdə klassik Şərq ədəbiyyatının böyük simalarından biri olan Nizami Gəncəvinin yaradıcılığında təsvir edilən atəşgahlar haqqında bəhs ediləcək.Nizaminin yaradıcılığında Zərdüştiliyin izləri,atəşpərəstlik simvolikası geniş şəkildə öz əksini tapmışdır.Bunun üçün də şairin ədəbi irsinin bu cəhətdən araşdırılması labüddür.Nizaminin yaradıcılığında Avesta motivləri,Zərdüştilik

fəlsəfəsi yetərinə araşdırılmadığı üçün mövzu aktualdır. Tezisdə bədii mətnlərə əsasən atəşgahların din və dövlət strukturundakı mövqeyi, onların poetik funksiyaları araşdırılmışdır. Bu baxımdan tezis elmi yeniliyi də özünü göstərir. Atəşgahlar tarix, kulturologiya dolayısıyla dini elmlərin və fəlsəfənin də mövzu dairəsinə aid olduğu üçün tezisdən bu sahələrin tədqiqatçıları da yararlanırlar. Mövzu üzərində işləyərkən şairin 3 poemasında atəşgahlardan bəhs etdiyi, hətta bu motivlərin aparıcı süjet xəttinin ayrılmaz tərkib hissələrinə çevrildiyi üzə çıxmışdır.

AÇAR SÖZLƏR: Nizami, atəşpərəstlik, atəşgah

GİRİŞ

Nizami ədəbi irsinin ayrılmaz tərkib hissələrindən biri də din məsələsidir. Xəmsədə hakim dini ideologiya İslam dini olsa da burada Zərdüştiliyin də izlərini müşahidə edirik. Xəmsəyə daxil olan əsərlərdə atəşpərəstlik dininin sütununu təşkil edən, dinin mərkəzi sayılan atəşgahlar haqqında da məlumatlara rast gəlirik. Bu din ocaqları atəşgah, atəşxana, atəşgədə, azərkədə, atəşzar və s. şəkillərdə adlandırılmışdır. Bunlardan əlavə atəşpərəslərə məcus, həmçinin, şəmmas da deyildiyindən atəşgahlara məcusi ocaqları, şəmmas məbədi də deyilirdi. Atəşkədələrin önəmi çox böyük olduğundan bu od məbədlərinə ölkənin hər yerində rast gəlmək olurdu. Amma bunlardan ən böyükləri dövlətin idarə sistemi üçün müstəsna əhəmiyyətə malik olduğundan onlar xüsusilə fərqləndirilirdi.

Əsərlərdən verəcəyimiz nümunələrə əsasən, atəşgahların “Xəmsə”də işlənmə mövqeyi, onların funksiyaları aydınlaşdırılacaqdır.

Qohum-əqrabalar, kənzilər, qullar,
Çəkirdi Şirinə çoxdan intizar
Şirini görəndə öpdülər yeri,
Torpaqtək ayağa düşdü hər biri.
Çox şükür etdilər, nəzir verdilər,
Atəşgaha xeyli pay göndərdilər. [1,113].

Şirinin Mədəindən qayıtmasından sevinən saray əhli, sevinclərindən atəşgaha pay göndərir. Əsərin bu hissəsindən aydın olur ki, atəşgahlara həm də müqəddəs məkan kimi nəzirlər də göndərilirdi. Tarixi mənbələrdən də məlumdur ki, atəşgahlara nüfuz sahibləri öz malından müəyyən hissəsini bağışlayırdı. Ümumiyyətlə bütün dinlərdə dini mərkəzlərə nəzirlərin verilməsi adəti müasir dövrümüzədək yaşamaqdadır. Nümunədən də görüldüyü kimi Məhinbanunun sarayında da bu dinə rəğbət olmuş, sevimli varisinin qayıtması münasibətilə atəşpərəstlərin məbədi olan atəşgaha çoxlu hədiyyələr göndərilmişdir. Maraqlıdır ki, əsərdə Ərmən sarayında atəşpərəstlik dininə sitayiş olunması və atəşpərəst həyat təzi geniş şəkildə təsvir olunmamış, hətta onların bu dinə etiqad etmələri poemanın heç bir hissəsində xüsusi olaraq vurğulanmamışdır.

“Yeddi gözəl” poemasında da oxşar motivlə qarşılaşırıq. Çın xaqanını məğlub edən Bəhrəm Gur qələbə münasibətilə atəşgaha çoxlu hədiyyələr göndərir.

Min dəvə yükünü atəşgədəyə
Saldırdı tez yola, vəqfdir deyə.
Atəşgahın bütün möbidlərinə
Qızıl, dürr payladı, doymadı yenə. [2,112].

“Şərəfnamə”də İskəndər İran taxtını ələ keçirdikdən sonra Zərdüştilik dinini qadağan edir və bu dinə qulluq edənləri ağır cəzalandırır, ölkə daxilində olan atəşkədələri məhv edərək atəşpərəstlik dininə son qoyur. Bu məlumatlar tarixi mənbələrdə də öz əksini tapmışdır. Əsərdə hadisələrin təsvir olunduğu bu hissədə atəşkədələr haqqında digər məqamlarla da qarşılaşırıq.

İranda adətdir keçmişdən bəri
Atəşkədə idi alimlər yeri.
Orda saxlanırdı sərvət, xəzinə,
Düşməsin başqa bir şəxsin əlinə.
Hər sonsuz varlı da, “savabdır” deyə,
Malını qoyardı atəşkədəyə.

Ölkələr düşmüşkən dərmansız dərədə,
Bir xəzinə idi hər atəşkədə. [3,171].

Gətirdiyimiz nümunədə atəşgahların bir neçə xüsusiyyəti təsvir olunmuşdur. Atəşgahlar dini məbəd olmaqdan əlavə həm də alimlərin toplaşdığı məkan idi. Yəni tam mənasıyla atəşkədələrin bir elm ocağı olması nümunədə öz əksini tapmışdır. Alimlərin burada toplaşması məcusi ocaqlarını elmi mərkəzlərdən əlavə, təlim-tədris mərkəzi kimi də səciyyələndirməyə zəmin yaratmışdır. “Mənbələrdən də məlum olur ki, islamiyyətin yayılmasına qədər Azərbaycanda Zərdüşt məktəbləri daha geniş fəaliyyət göstərmiş atəşkədə və atəşgahlar zərdüştlüyün həm ibadət yeri, həm də təlim, tədris mərkəzləri kimi fəaliyyət göstərmişlər.” [4,42]. Atəşkədələrdə Zərdüştilik dinini öyrənənlər günlərini səhərdən axşamacan burada keçirir və burada qalırdılar. Atəşkədələr isə təhsil xərclərini öz hesabından ödəyirdi. Rüfət Hüseynzadə atəşkədələrdəki təhsil proqramının 3 hissədən ibarət olduğunu qeyd edir: 1) dini-əxlaqi ; 2) fiziki ; 3) yazıb-oxumaq.

Nümunədəki məlumatlardan atəşkədələrin xəzinə rolunu oynadığını, təhlükəsizlik tədbirləri üçün qiymətli ləl, cəvahiratların burada qorunduğunun da şahidi oluruq. Həmçinin dövlət zərər gördükdə, böyük təhlükələrlə üzləşdikdə, maliyyə sıxıntısı yaşadığında atəşkədələrin sərvətindən istifadə edib mövcud vəziyyətin qarşısını alırdı. Müasir terminlə desək atəşkədələr dövlətin əsas ehtiyat fondu idi. Bütün bular yuxarıda gətirdiyimiz nümunədə öz əksini tapmışdır.

İskəndər atəşpərətlilik dininə düşmən mövqedə olduğu üçün İranda qarşısına çıxan bütün atəşkədələri yerlə-yeksan edir. “Şərəfnamə”də bunlara əhatəli şəkildə yer verilmişdir. Əsərdə Azərgüşəsb atəşgahının da təsvirinə rast gəlirik.

Orada bir bahar vardı qəlb açan,
Güllərin dimağı acıydı ondan.
İçində qədərsiz gözəl, şux dilbər,
Çiçəkli bahartək sənəmxanələr.
Saysızdı xəzinə bu şən ocaqda,
Zəhmətsiz qoyulmuş hər bir bucaqda.
Qızıldan nal vurmuş möbidin atı,
“Azərgüşəsb” idi o yerin adı. [3,256].

Şair burada bahar dedikdə atəşkədəni nəzərdə tutur. İkinci misrada Nizami poetik qüvvəni artırır və rəng simvolikasından istifadə edərək gülü və atəşkədəni qarşı-qarşıya gətirir. Atəşkədə alovdan qırmızı rəngə boyandığından, qızıl gül də onun rənginə paxıllıq etdiyindən dadı acı olmuşdur.

Azərgüşəsb atəşgahı öz mövqeyinə görə digərlərindən fərqlənirdi. Çünki baş məbəd olaraq onun fəaliyyət sahələri daha da geniş idi. Qəzənfər Rəcəbli atəşkədələr haqqında belə bir məlumat verir: “Demək olar ki, atəşpərəstliyin mərkəzi Atropaten idi. Təsədüfi deyil ki, atəşpərəstliyin 6 böyük məbədidən 4-ü, o cümlədən baş məbəd-Qazaka məbədi Atropatendə idi.” [5,56]. Qazaka Atropatenanın mərkəzi şəhəri idi. Ona görə də baş məbəd təbii ki bu şəhərdə olmalı idi. Bu məbədin adı Azərgüşəsb deyə tarixi mənbələrdə qeyd olunur. İbrahim Quliyev bu sözün etimologiyası haqqında İran alimi Məhəmməd Moinə istinad edərək bu sözün “erkək atın odu” mənası verdiyini qeyd edir. Azər-od, gəşn-erkək və ya qoç deməkdir. Adın mənası haqqında bir çox mülahizələr vardır. İ. Quliyev İran alimi Səid Nəfisinin bu sözün “sıçrayan od” mənasını verdiyi fikrini daha məqsədə müvafiq hesab etmişdir. Bu atəşgahın adı bəzi mənbələrdə isə Qoşnəsb kimi də çəkilir.

Nizami burada həmçinin atəşgahlarda saxlanılan gözəllərə, sənəmxanələrə də toxunur. Din xadimləri olan muğların atəşgahlarda təşkil etdiyi əyləncə məclisləri əsərin digər yerində də təsvir edilir. Muğların çirkin əməlləri haqqında tarixi mənbələrdə də məlumatlar saxlanılmışdır. Sasanilər dövründə maqların öz vəzifəsindən sui-istifadə etmələri, günlərini eyş-işrətlə keçirmələri, din pərdəsi altında gizlənərək qeyri-əxlaqi həyat tərzi sürmələri tarixi həqiqətlərdir ki, Nizami də bunlardan yan keçməmiş, bütün bunlara öz mənfi münasibətini bildirmişdir. Bunun üçün də İskəndərin maqları sənəmxanələrdən qovmasını alqışlayaraq “sildi bütün bulanıq dinləri” ifadəsini

işlədir ki, bununlada da maqlar/muğlar tərəfindən əməllərilə bulandırılan,çirkləndirilən atəşpərəstlik dininə işarə edir.

Atəşgah sözünü Nizami həm də poetika məsələlərinə tətbiq edərək qüvvətli məcazlar yaradır. “Xosrov və Şirin” poemasında belə nümunələr olduqca çoxdur.

Bu sitəmli qəlbi,gəl odlama ah!

Tikdir oddan ötrü başqa atəşgah. [1,180].

Xosrovun Məryəmlə evlənməsindən qəzəblənən Şirin qəlbini atəşgaha bənzədir,Xosrova qəlbini atəşgah kimi yandırmamağı məslət görür.Başqa atəşgah dedikdə də öz vəfasız sevgisiylə başqasının qəlbini yandıрмаğı nəzərdə tutur.

Üzü atəşgahdı sanki közərmiş,

Hirsdən pis düşündü,gördü çox pis iş. [1,349].

Pegəmbərin məktubunu oxuyan Xosrov əsəbiləşir,bu sözləri şahlıq qüruruna sığışdırmır.Xosrovun əsəbdən qızaran üzü sanki bir atəşgahdı.Atəşgahda da közərən alovlar hər tərəfi qırmızıya boyayır.Nizami yenə də rəng simvolikasından istifadə edərək belə bir qarşılaşdırma aparır.

Şirinin ay üzü sevincli bahar,

Atəşkə də ondan oldu laləzar. [1,161].

Şirinin üzünü bahara bənzədən şair atəşkədəni də laləzara bənzədir.Şirinin üzü bahardır,baharda təbiət gözəlləşir və çiçəklər açır.Şirinin bahara bənzər üzündən,bu bahardan atəşkədə laləzara çevrilmişdir.

Oğlunun əməllərindən məyus olan Xosrov taxtı tərk edib atəşgaha çəkilir.Ömrünün qalan qısa bir hissəsini məbəddə keçirən şah burada ibadətlə məşğul olur.Xosrovun məkan olaraq atəşgaha üz tutması da əsərin süjet xəttinə təsadüfən əlavə edilməmişdir.Xosrov artıq öz mənəvi təkamül prosesini tamamlamış və dünyanı dərk etmişdir.O, rahatlıq tapmaq üçün,qəlbi dincliyi yaşaması üçün ancaq məbədə yerləşə bilərdi.Xosrov artıq əyləncə məclislərinə,eyş-ışrətlərə meyil etməyərək atəşgaha üz tutur.Müqəddəs məkan onu illərin yorğunluğundan qurtarır.Məbəddə o artıq dünya,kainat,yaradılış haqqında elmi-fəlsəfi söhbətlər təşkil edir.Şahı taxtdan endirib atəşgahda məskunlaşdıran Nizami Xosrovun həyatını da burada sonlandırır.

TƏDQIQAT METODU

Mövzunu araşdırarkən “Xəmsə”yə müraciət edilmiş,poemalardakı atəşgahlar haqqında olan məlumatlar toplanmışdır.Mətnin filoloji təhlili və hermenevtika tədqiqat metodlarından istifadə olunmuşdur.

NƏTİCƏ

Tədqiqatın nəticəsi kimi qeyd etmək olar ki, “Xəmsə” də atəşgah sözü dəfələrlə təkrarlanır,onların haqqında məlumat verilir,bəzən şair bu sözdən məcaz kimi də istifadə edir. “Xosrov və Şirin” , “Yeddi gözəl” poemalarının mövzusu Sasanilər dövründən götürüldüyündən, “İskəndərnamə”də isə tarixi mənbələrdən yetərincə istifadə edildiyindən məsnəvi süjetlərində atəşgahların təsviri yer almışdır.

ƏDƏBİYYAT SIYAHISI

38. Gəncəvi N. Xosrov və Şirin. Bakı. Lider nəşriyyat. 2004. 392 s.
39. Gəncəvi N. Yeddi gözəl. Bakı. Lider nəşriyyat. 2004. 336 s.
40. Gəncəvi N. İskəndərnamə.Şərəfnamə. Bakı. Lider nəşriyyat. 2004. 432 s.
41. Hüseyinzadə R. Qədim və erkən orta əsrlərdə Azərbaycanda tərbiyə,təhsil və pedaqoji fikir. Bakı. Nurlar. 2007. 336 s.
42. Rəcəbli Q. Azərbaycan tarixi. Bakı. Elm və təhsil. 2013. 544 s.

MƏMMƏD ARAZIN “ULU ŞAHIM, QILINCINA SÖYKƏNİM” ŞEİRİNDƏ LİRİK QƏHRƏMAN

Cahidə YAQUBOVA

Azərbaycan Milli Elmlər Akademiyası Folklor İnstitutu

Azərbaycan, Bakı

cahidey1996@gmail.com

XÜLASƏ

Ədəbiyyatda mənəvi-tərbiyəvi keyfiyyətlərin aşılması müsbət obrazların yaradılması ilə başlayır. Keçmişdən örnək alaraq götürülən müsbət obraz gələcəyə inamla baxır. Tədqiqatçılardan Ə.Ağayev, M.Arif, Q.Xəlilov, S.Mixalkov və başqaları “müsbət qəhrəman” haqqında araşdırmalarında onun var olmasını təsdiq etmişlər. Bəzi araşdırmaçılar isə “müsbət qəhrəman” anlayışını inkar edirdi. Ümumiyyətlə, poeziyada lirik qəhrəman ilə bağlı mübahisələr XX əsrin 50-ci illərindən başlayır. “Lirik qəhrəman” anlayışını tənqid edənlər sırasında S.Simimov və N.Qribovun adları çəkilir.

Onlar bu anlayışı ədəbiyyat üçün zərərli hesab edirdi. Lakin “lirik qəhrəman” anlayışı tərəfdarlarından Bexerin, Dovjenkon müsbət qəhrəmanı “ xalqın qəlbi” adlandırıldılar. Xüsusi ilə də, Nazarenko öz məqaləsində “lirik qəhrəman” anlayışı yerinə “ədəbi həyəcan” terminindən istifadə etmişdi. Həm şifahi, həm də yazılı ədəbiyyatda “lirik qəhrəman” var. Müəllif onunla düşüncələrini əks etdirir. Bir çox şairlər öz yaradıcılığında bu termindən yeri gəldikcə istifadə edir. Belə ki, yazılı ədəbiyyatda olduğu kimi, xalq ədəbiyyatında da “lirik qəhrəman” anlayışı var. Onlar adətən mübariz ruhlu, cəsur, mərd xarakterli təsvir edilir. Əslində bu formada əks olunmaya səbəb oxucunun rəğbətini qazanmaq və marağını cəlb etməkdir.

Bəzən müəllif xalq ədəbiyyatından hər hansısa qəhrəmanı öz yaradıcılığına gətirərək yeni bədii obraz yaradır. Ona müəyyən xüsusiyyətlər verir və bu xüsusiyyətlər də müsbət cəhətlərdən ibarət olur. Beləliklə, yeni müasir qəhrəman ilə xalq ədəbiyyatındakı qəhrəman arasında yaxşıya doğru fərqlər və oxşarlıqlar yaranır. Məqalə M.Arazın “Ulu Şahım, qılıncına söykənim” əsərində lirik qəhrəmanın mənəvi dəyərlərimizə təsirini öyrənmək məqsədi daşıyır.

AÇAR SÖZLƏR: Məmməd Araz, qılınc, şah, lirik qəhrəman, tədqiqat, poeziya, müqayisə.

TƏDQIQAT METODLARI: Məqalədə müqayisəli və təsviri metoddan istifadə edilmiş, müəyyən analizlər aparılmışdır.

GİRİŞ

Azərbaycan poeziyasında qəhrəman ümid və inam ilə yaşayan, güclü xarakterli adamdır. Eyni ilə də Məmməd Arazın “Ulu şahım, qılıncına söykənim” şeirindəki qəhrəmanın qəlbində qüvvətli intiqam hissini, gələcəyə olan inamı bütün sətrlərdən duya bilərik. Lirik qəhrəman bununla öz gücünü, qüdrətini hiss etdirir. O, digər dövrlərdəki qəhrəmanı inkar etmir, sadəcə onda olan ən yaxşı cəhətləri özündə birləşdirir.

Məmməd Arazın “Ulu Şahım, qılıncına söykənim” şeiri tarixi şəxsiyyətimiz Şah İsmayıl Xətaiyə müraciətlə yazılmışdır. Şeirin əvvəlindən sonuna qədər “Şah Xətai”, “Ulu Şahım” kimi müraciətlər var. Şair Şah İsmayıl Xətaini ideal insan kimi dəyərləndirir. Şeirin lirik qəhrəmanı da tarixi səhiyyəyə qibtə edir. O, şahda cəmləmiş cəsəreti, qorxmazlığı, mərdliyi özündə birləşdirmək istəyir.

Əslində lirik qəhrəman ilə Şah İsmayıl Xətai arasında ortaq mühüm cəhətlər var və onlar birlikdə vəhdət təşkil edir. Bu mühüm cəhətlər isə vətənpərvərlik, xalqını, doğma elini sevmək və onun uğrunda mübarizə aparmaqdır. Lirik qəhrəman keçmişə nəzər salır, özündən əvvəl gəlmiş ata və babalarımızdan örnək alır, özünü vətənə xeyirli insan kimi yetişdirməyə cəhd edir:

Ulu Şahım,

Qılınc çalmaq öyrət bizə!

İçimizlə vuruşmağı öyrət bizə!(4,)

Lirik qəhrəman şahdan kömək gözləyir, ona tez-tez müraciətlər edir. O, düşünür ki, şahın qüdrəti ilə xalqın gücü birləşsə, daha çox artar, bu zaman düşmən asanlıqla məğlub edilir. Şairin vətən sevgisi o qədər böyük və dərin ki, şeirə bütünlüklə təsir edir. Onun vətənə olan məhəbbəti “Ulu şahım, qılıncına söykənim” şeirinin lirik qəhrəmanının dili ilə verilir. Hətta vəziyyət o qədər gərgindir ki, qəhrəman vətəni uğrunda ölümə də hazırdır. Lakin bu çətin zamanlarda qılınc gücünə ehtiyac var:

Şah Xətai, qüvvətimiz haçalanır,
Qüdrətimiz, qeyrətimiz haçalanır,
Varlığımız ciliklənilir, parçalanır,
Ulu Şahım, qılıncına söykənim! (4,)

Ümumiyyətlə, lirik qəhrəmanının vətənpərvərliyi, Azərbaycan xalqının tarixi keçmişi, mübarizəsi vətən rəmzi kimi Şah İsmayıl Xətəinin həyat və fəaliyyəti ilə tərənnüm edilir. Azadlıq uğrunda mübarizə lirik qəhrəmanı düşündürən başlıca amillərdən biridir. O, xalqını, oxucunu yüksək ideallar üçün mübarizəyə səslədiyinə görə böyük tərbiyəvi səciyyə daşıyır. Məmməd Araz hər şeydən öncə öz yaradıcılıq idealları ilə səsləşən qəhrəmanı tərənnüm edir.

Yüksək mənəvi xüsusiyyətləri ilə nəzər və diqqəti öz üzərinə çəkən lirik qəhrəman şairin daxili aləmini, onun “mən”ini göstərir. Yəni, o, müəllifin dünyasının necə olduğunu bildirir, düşüncə və hisslərini təcəssüm edir. Burada Luqovskoyun, Bexerin və Dovjenkonun lirik qəhrəman haqqında söylədikləri “dünyanı əks etmək” fikirləri bir daha təsdiqini tapmış olur. Kamil Quliyevin “Lirika, müasirlik və qəhrəman” kitabında bu haqda: “Aleksandr Dovjenko da sovet yazıçılarının II qurultayındakı çıxışında “özünüifadə” termininə öz münasibətini bildirmiş və demişdir ki, incəsənətin vəzifəsi “özünü ifadə etmək yox”, “dünyanı əks etdirmək”dir.”(2, 110) – yazılıb. “Ulu Şahım, qılıncına söykənim” şeirinin qəhrəmanı ümid və inam ilə yaşayan adamdır, həm də güclü xarakterə sahibdir. Lirik qəhrəman xalq ənənələrinə hörmətlə yanaşır, onu uca tutaraq nümunə kimi göstərməyə çalışır. Məmməd Arazın bu lirik qəhrəmanı vətənpərvər ruhlu bədii obrazdır. Onu digər qəhrəmanlardan fərqləndirən cəhət tarixi və yaşadığı dövr ilə əlaqəlidir. Elə buna görədir ki, Şah İsmayıl Xətəinin əzminə, gücünə və qüdrətinə heyrətlə baxılır. Güman edilir ki, şahın gücü ilə xalqın gücü birləşsə, azadlıq arzuları gerçəkləşəcək:

Ulu Şahım, ruhun bizdən ayrılmasın,
Ulu Şahım, bizə yar ol! (4,)

Qeyd etmək lazımdır ki, vətənə, xalqa sədaqət, vətənpərvərlik lirik qəhrəmanın səciyyəvi amilləridir. Bundan əlavə, demək gərəkdir ki, şeirdə müasir lirik qəhrəman yaradılmışdır. Bu isə onun var olduğu mühitlə və zamanla sıx bağlıdır. Belə ki, müasir qəhrəmanla ənənəvi qəhrəman arasındakı fərq gözə çarpır. Çünki o, daha çox inkişaf edib və müsbət xüsusiyyətləri özündə cəm edib. Düşməne nifrət, xalqa, el-obaya isə məhəbbət olduqca böyükdür.

Məmməd Araz folklor obrazı olaraq şeirdə Şah İsmayıl Xətəinin güclü xarakterindən bəhs edir. Maarifə Hacıyeva “Folklor və müasir poetik proses” kitabında yazmışdır: “Az sənətkar tapmaq olar ki, onun əsərləri xalq dilindən, folklor qaynaqlarından qidalansın. Folklorun bədii yaradıcılıq prosesi ilə əlaqəsi ədəbi inkişafın ümdə qanunauyğunluqlarından birini təşkil edir.”(3,5) Xalq yaradıcılığında olduğu kimi xalqa bağlı olmaq, millətini sevmək, çətin zamanlarda bir olmaq təbliğ edilir. Həmin sıraya şairin nəinki “Ulu Şahım, qılıncına söykənim” şeiri, həm də “Babək qılıncı”, “Bizi vətən çağırır”, “El üçün ağlayan” və başqa bu qəbildən olan şeirləri də aid etmək olar. Yazılmış şeir və poemalardan aydın olur ki, müəllif xalqın taleyinə, dövrün faciələrinə biganə qalmamışdır. Şair obraz və əlvan bədii təsvir vasitələri ilə xalqa dəstək olur, onları mübarizəyə səsləyir.

90- cı illər Azərbaycanda gərgin anlar yaşanır, torpaqları işğal edilir və minlərlə gənc şəhid düşürdü. Məhz bu günlərdə xalqın düşar olduğu əzab və əziyyətləri, zümlər görkəmli şairə təsirsiz qalmadı. Mürşüd Məmmədov “Poeziya yeni təfəkkür işığında” kitabında yazmışdır: “Lirikada təzəlik o vaxt meydana çıxır ki, şair həyat hadisələrini diqqətlə, anbaan müşahidə edir, həyatda yeni olanı nəinki görür, dərk edir, həm də duyur, səmimiyyətlə onu yaşayır.” (5,81) Şair

faciələrdən qurtulmaq üçün, azadlığa qovuşmaq üçün birliyə, Şah İsmayıl Xətəinin gücünə ehtiyac olduğunu bildirdi. Vətənin ağır günlərində mərd, qorxmaz övladlarımız döyüş meydanında olmalıdır. Azərbaycan xalqı üçün tarix boyu hörmətlə anılan, müqəddəs sayılan qılınclar olmuşdur. Keçmiş dövrlərdə qılınclar əsas silah vasitəsi idi. Şahın qılıncı da sanki sehrli gücə sahib idi, düşmən onun qarşısında aciz qalaraq məğlub olurdu. Xalq tərəfindən müqəddəsləşdirilmiş dörd qılınc var. Onlar Şah İsmayıl Xətəinin, Babəkin, Koroğlunun Misri qılıncı, Həzrəti Əlinin isə Zülfüqar qılıncıdır. Bu qılınclar adi bir şeydən yox, xüsusi metallardan hazırlanmışdı. Bunun sayəsində qılınc digərlərindən fərqlənirdi. Qılınc bizə babalarımızdan qalan əmanətdir. O özündə qoruma xüsusiyyətlərini daşıyır. Məhz 90-cı illərdə elə bir vəziyyət əmələ gəlmişdi ki, qılıncın məğlub edilməz gücünə ehtiyac yaranmışdır. Babalarımızın dediyi kimi qılıncdan gərəkli zamanda istifadə edilməlidir:

Biz nifrəti bacarmadıq

Qələminlə sən mələklik öyrətmisən,

Qılıncınla əzrayıllıq öyrət bizə. (4.)

Düşmənlərin el-obamızı viran etməsi, dinc əhalini yurdsuz qoyması Məmməd Arazın dərdlərini daha da artırır. Xalqın, doğma yurdun vəziyyəti şair ürəyini narahat edirdi. O, Allaha yalvarır, Şah İsmayıl Xətəini köməyə çağırırdı. Ümumiyyətlə, müəllifə görə yaradıcılığında milli-mənəvi dəyərlərin uca tutulması vacib şərtlərdəndir. Bu səbəbdən də, “Ulu Şahım, qılıncına söykənim” şeirində millilik, milli ruhun təbliği əsas yer tutur. Arzu və istəkləri, fikirləri oxucuya, xalqa çatdırmaq üçün folklor obraz kimi tarixi şəxsiyyət Şah İsmayıl Xətəi örnək olaraq göstərilir. Onun şeirdə yer alması şeirin təsirliliyini artırır. Nizami Muradoğlu “Sözün Məmməd Araz zirvəsi” kitabında: “Folklorla bağlı sənətkar həmişə müasirdir, o, yaradıcılığında zəmanəsinin düşündürücü problemlərini dolğun və hərtərəfli, yüksək sənət meyarları ilə əks etdirə bilir, elə buna görə də xalqın yaddaşında əbədi yaşamaq hüququ qazanır.”- yazır. (1,15) Yəni, Məmməd Araz xalq ədəbiyyatına, folklorla bağlılığı ilə poeziyaya böyük töhfələr vermişdir. Şair bədii vasitələrdən istifadə edərək lirik qəhrəmanın qəlbindəki yangının, qəzəbin nə qədər güclü olduğu əks etdi. O, milli-mənəvi dəyərlərə sadıq obrazdır.

Məmməd Araz üçün güclü obrazın yaradılması çox önəmli idi və o öz öhdəsinə düşəni layiqincə yerinə yetirdi. Yaradılmış obraz sayəsində öz demək istədiklərini, ürək ağrısını xalqına çatdırdı.

NƏTİCƏ

Lirik qəhrəman haqqında uzun zaman tədqiqatlar aparılmış, müzakirələr edilmişdir və müxtəlif fikirlər söylənmişdir. Məmməd Arazın “Ulu Şahım, qılıncına söykənim” şeirinə nəzər saldıqda “lirik qəhrəman”ın müsbət qəhrəman obrazında olduğunu görürük. Şeirdə həyəcan, ürək çirpintisi, çağırış, mübarizə aydın hiss olunur. Xalqın arzu və istəkləri lirik qəhrəmanın dili ilə bildirilir. O, burada ümumiləşmiş obraz kimi iştirak edir. Müəllif folklordan yararlanaraq onun daha da zənginləşməsinə şərait yaratmışdı. Xalq ədəbiyyatından bəhrələnməklə şair xalqa nə qədər yaxın olduğunu göstərirdi. Azərbaycan dilinin zəngin dil lüğətindən dəqiqliklə, yerli-yerində, düzgün formada işlədilməsi, şeirin təsir gücünü artırır.

ƏDƏBİYYAT SİYAHISI

43. Nizami Muradoğlu, “Sözün Məmməd Araz zirvəsi”, Bakı, 2013.
44. Kamil Quliyev, “Lirika, müasirlik və qəhrəman”, Bakı, 1983.
45. Maarifə Hacıyeva, “Folklor və müasir poetik proses”, Bakı, 1991.
46. Məmməd Araz, “Seçilmiş əsərləri”, II cild, Bakı, 2004.
47. Mürşüd Məmməd, “Poeziya yeni təfəkkür işığında”, Bakı, 1990.

MARAL RƏHMANZADƏ YARADICILIĞINDA “DƏLİ KÜR” ROMANINA ÇƏKİLMİŞ İLLÜSTRASIYALAR (1983)

Emil AĞAYEV

Azərbaycan Dövlət Rəssamlıq Akademiyası

Sənətsünaslıq fakültəsi

Emilaghayev93@mail.ru

BAKI, AZƏRBAYCAN

XÜLASƏ

XX əsr təsviri incəsənət tariximizə nəzər yetirsək Azərbaycanda kitab qrafikası tarixi inkişaf mərhələsi keçmişdir. Bu dövrdə bir çox sənətkarlarımız yeni yaradıcılıq uğurları ilə seçildilər. Belə ustad sənətkarlarımızdan biri də xalq rəssamı Maral Rəhmanzadədir. Məqalədə Maral Rəhmanzadə yaradıcılığında mühüm yer tutan “Dəli Kür” romanına çəkilmiş illüstrasiyalar təhlil edilmişdir.

Açar sözlər: MARAL RƏHMANZADƏ, KITAB QRAFIKASI, AZƏRBAYCAN

GİRİŞ

İncəsənətin özünəməxsus incəliklərini özündə birləşdirən təsviri sənət digər sahələrlə də sıx bağlıdır. İnsanların yaşadığı həyatı söz və rənglə əks etdirmək daha maraqlı, ifadəlidir. İlk vaxtlar mətnlə bağlı miniatürələrin təsvir edilməsini nəzərə alsaq, XX əsrdən etibarən Azərbaycan təsviri incəsənət tarixinə nəzər yetirsək kitab qrafikası da inkişaf etməyə başlamışdır. Rəssamlarımızın həmin dövrlərdə xarici ölkələrdə aldıkları təhsilləri onların bu sahənin ölkəmizdə inkişafına gətirib çıxarmışdır. A.Hacıyev, S.Şərifzadə, O.Sadiqzadə, M.Abdullayev kimi görkəmli sənətkarların yaradıcılığında ədəbiyyatımızda mühüm yer tutan yazıçıların əsərlərinə çəkilmiş illüstrasiyalar mühüm yer tutur. Öz yaradıcılığı ilə qadın sənətkarlarımız arasında xüsusilə söz açılan xalq rəssamı Maral Rəhmanzadənin yaradıcılığında da kitab qrafikası mühüm yer tutur.

TƏDQIQAT METODU

Maral Rəhmanzadə yaradıcılığına baxış. Maral Rəhmanzadə 1916-cı ildə Bakının Mərdəkan kəndində zərgər ailəsində anadan olmuşdur. 1930-cu ildə Bakıda rəssamlıq texnikumuna, 1934-cü ildə V.İ.Surikov adına Moskva Dövlət rəssamlıq institutuna daxil olur. Təhsil aldığı illərdə B.Favorski, D.Moor, P.Pavlov və digər tanınmış sənətkarlardan təhsil alır. Rəssam tələbəlik illərindən qadın mövzusunə öz yaradıcılığında aktual olaraq müraciət etmişdir. Maral Rəhmanzadənin “Azərbaycan qadını keçmişdə və bu gün” adlı diplom işi rektor İqor Qrabanın diqqətini çəkir. 11 silsilədən ibarət diplom işini bütövlükdə Azərbaycan qadınının tarixi inkişaf mərhələsini özündə birləşdirən sənəmə adlandırmaq olar...

Maral Rəhmanzadə yaradıcılığında qadın mövzusu həmişə aktual olmuşdur. Dağ kəndinin anaları” (1964) rəngli linoqravür texnikası ilə yerinə yetirilmiş əsərdə bənövşəyi və qırmızı rənglərində dağ qadınlarına məxsus geyimləri ilə təsvir edilmiş iki qadın obrazı verilmişdir. Arxa fonda təbiətin əks edilməsində miniatür əsərlərinə xas olan şərti şəkildə həll edilmiş, məkan və obrazın qarşılıqlı münasibətlərinin kompozisiya daxilində bir-birini tamamlamasını görə bilərik.”Azərbaycan qadınları” silsiləsinə daxil olan “Xalçaçılar.Qonaqkənd” (1964) əsərində bir qrup qadının ardıcıl olaraq toxuculuq dəzgahı qarşısında əyləşərək, milli geyimdə xalça toxumaları əks edilmişdir. Rənglər ritmik olaraq əsər boyu təkrarlanır. Rəssam dörd qadının geyimində ilin fəsillərini əhatə etmişdir. Bu silsiləyə daxil olan digər əsərdə isə bir qadının gəncliyi və qocalığı arasında dialoq yaradan rəssam özünəməxsus fəlsəfi-fikir yaratmışdır. Baş geyimlərində buta ornamentinin işıq-kölgə ilə vurğulanması, rəssamın milli ənənələrimizə üstünlük verdiyinin göstəricisidir. Xalq rəssamı Maral Rəhmanzadənin yaradıcılığına nəzər yetirsək 70-ci illərdə Naxçıvan silsiləsinə daxil olan əsərlərin birində simvolik təsvir həllindən istifadə edərək, Naxçıvanı ana obrazı ilə qarşılaşdırır. Ananın üzündəki qırıqlar, geyimindəki ağ və çəhrayı rənglər, Naxçıvan təbiətinin qış və yaz fəsillərindəki gözəlliyinə işarədir. “Ana Naxçıvan” kompozisiyası ilə sənətkar qadını vətən, torpaq kimi daha da ucaldır....

Görkəmli rəssamlardan aldığı təhsil onun peşəkar rəssam kimi yetişməsinə gətirib çıxarır. İlk olaraq kağız üzərində kömür və karandaşla M.Y.Lermontovun “Aşiq Qərib” poemasına, daha sonra C.Cabbarlının “Qız qalası” poemasına çoxsaylı illüstrasiyalar ilə yaradıcılığını zənginləşdirmişdir. 1982-ci ildə rəssam İ.Şıxlının “Dəli Kür” romanına həsr edilən kitaba çəkilmiş illüstrasiyalar ilə mətnin daha da tamaşaçıya çatdırılmasına xidmət edir.

“Dəli Kür” romanına çəkilmiş illüstrasiyalar. 1982-ci ildə romanın yenidən nəşr olunması ilə bərabər, bu dəfəki sayında yenilik əsərə bir neçə maraqlı illüstrasiyalar da rəssam tərəfindən təsvir edilmişdir. “Cahandar ağanın Mələyi qaçırması” (Şəkil1) əsərində Göytəpə kəndinin ümumi mənzərəsi canlandırılmışdır. Əsas diqqət isə Cahandar ağanın Kürün sahilində bir neçə dəfə görüb aşiq olduğu Mələyi götürüb qaçma səhnəsidir. Atın dinamikası, üzərində əyləşən Cahandar ağanın məsum, yazıq, öz taleyində baş verən hadisələrlə əsərdə diqqəti çəkən Mələyi qucaqlamışdır. Kompozisiyada miniatür ənənələri diqqəti cəlb edir. Kürün spiralvari formada verilməsi, obrazların üzündəki ifadəliyin şərtiliyi ənənəvi incəsənətin qrafika sənətində də xüsusi yeri olduğunu göstərir.



Şəkil1. “Cahandar ağanın Mələyi qaçırması”

Hadisələrin get-gedə dramatikləşməsi, əsərdəki gərginlik Zərnigar xanım və Mələk arasında olan münasibətlər kompozisiyada təsvir edilmişdir. Zərnigar xanımın qəzəbli baxışı, Mələyin həyəcanlı halda başını aşağı salması, Salatının baş verən hadisələrə titrəməsi, qorxması əsərdəki süjet xəttinin ağ-qara, rəng-ştrixlərlə bir daha tamaşaçıya maraqlı ifadəli tərzdə canlandırılmışdır. Maral Rəhmanzadə yaradıcılığında mühüm yer tutan qadın obrazlarına xas olan milli geyim ənənələri, naxış, ornamentlər, butanın ritmik olaraq təsviri əsərdəki gərginliyi azaldır. Məkanın kənd evlərinə xas olan formada xalça, qablar ilə bəzədilməsi rəssamın yaradıcılığına xas olan milli ənənələrimizin, məişət həyatının ön plana çəkilməsinin bir daha şahidi ola bilərik. (Şəkil2)



Şəkil 2. “Zərnigar xanımın qəzəbi”

“Molla Sadıqın evi”(Şəkil3) romanda baş verən hadisələr, müridlərin Molla Sadıqın evinə gəlməsi, meyxana qurulması, baş verən qeyri-adi “dini mərasim” rəssam tərəfindən canlandırılmışdır. Qrotesk şəkildə yaradılmış obrazlar, müxtəlif insan simaları, Molla Sadıx və Şahnigar daha da iri formada verilmişdir.



Şəkil 3. "Molla Sadıqın evi"

"Şahnigar xanım"(Şəkil4) - kompozisiyasında rəssam günəşli Göytəpə kəndinin qarşısında qəmli, lirik baxışlarıyla seçilən Şahnigar və torpağın altında isə kəfənə bükülmüş şəkildə dəfn edilən bəxtsiz qadın obrazı canlandırılmışdır. Cahandar ağanın öz bacısını, günəşli, Kürün qolunun ayrılması vaxtı öldürməsi Maral Rəhmanzadə bir daha təsvir dili ilə bu hadisəni əks etdirmişdir.



Şəkil 4. "Şahnigar xanım"

"Cahandar ağa" (Şəkil5) Əsərin baş qəhrəmanı, hadisələrin mərkəzində gedən daha sərt, geyimi və qəzəbli baxışları ilə seçilir. Obraz real, arxa fonda mənzərə önündə miniatüralarımıza xas olan şərti şəkildə təsviri ,hər iki janrın qarşılıqlı şəkildə verilməsini görə bilərik. Buludların spiralvari formada verilməsi uyğur ənənələrini xatırladır. Tüfəng və xəncər isə bizim xalqa xüsusilə məxsus olan qeyrət, namusun simvolik təsvir həlləridir.

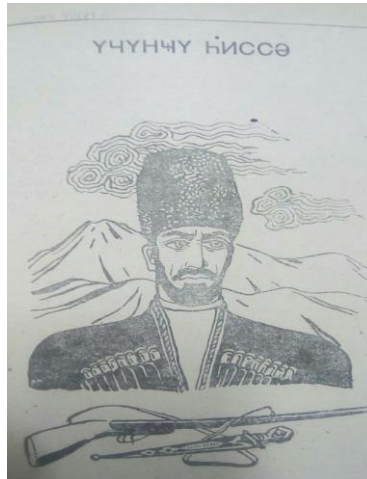

Şəkil 5." Cahandar ağa"

Növbəti səhnədə Salatın Allahyar tərəfindən qaçırıldıqdan sonra, evə gətirilən qızının namusunun təmiz olmasına şübhə edən Cahandar ağa xəncəri çıxarıb onu öldürmək istəyir. Obrazların baxışları əsərdə baş verən hadisələrin rəssam tərəfindən düzgün şəkildə çatdırılmasına xidmət edir. Şahnigarın isə ruh şəkildə qardaşına qızının namusunun təmiz olmasını bildirməsi, onu özü kimi günahsız şəkildə öldürməməsinin qarşısını alır. Ağ-qara ornamentlərin ritmik təkrarlanması, obrazların mimika və jestləri bu kompozisiyada xüsusilə vurğulanmalıdır. (Şəkil 6)



Şəkil 6. "Şübhə"

Göytəpə kəndində müsəlman uşaqların təhsil alması üçün çalışan Əhməd və yanındakı şagirdlərinin, kazak dəstələrinin qarşısında verilməsini əsərdə baş verən hadisələrə rəssam tərəfindən də əsas diqqət mərkəzində saxlanıldığını, savadsızlığa qarşı mübarizə aparıldığı bir Göytəpə kəndinin vedutası, uyğur ənənələri, geyim mədəniyyəti əsərin əsas xüsusiyyətlərindəndir.

NƏTİCƏ

Azərbaycan sənətinin illüstrasiyasında ilk dəfə araşdırılan Maral Rəhmanzadə yaradıcılığında "Dəlim Kür" romanının illüstrasiyaları kitab qrafikası üçün yenilikdir. Rəssam bu əsərlərdə miniatur ənənələrindən, məişət, geyim mədəniyyətindən geniş şəkildə istifadə etmişdir.

Ədəbiyyat siyahısı:

1. İsmayıl Şıxlı "Dəli Kür", Bakı 1982, 435 s

MÖVLUD SÜLEYMANLININ HEKAYƏLƏRİNDƏ QADIN RUHU

Leyla HACIYEVA

Bakı Mühəndislik Universiteti

Lali.haciyeva@mail.ru

BAKİ/AZƏRBAYCAN

Xülasə.

Qadın cəmiyyətdə hər zaman baş verən proseslərin mərkəzində durur. Cəmiyyətdə qadına münasibət, qadın və evlilik, qadın-kişi münasibətləri kimi mövzular Mövlud Süleymanlı yaradıcılığında da öz geniş, dolğun şəkildə əksini tapıb. O, qadına münasibətdə öz fərdi üslubu ilə Azərbaycan nəsrinə yeni imza atdı. Yazıçının yaradıcılığında Azərbaycan qadının psixologiyasının ən dərin qatları işlənmişdir. Mövlud Süleymanlı hekayələrində də Məsmə xala, Telli qarı, Leyla, Həlimə xanım, Salatın kimi müxtəlif qadın qəhrəmanlarına rast gəlirik.

Açar sözlər: hekayə, roman, janr, epik

Giriş.

İnsanların cəmiyyətdə necə yaşadıklarını və həyatlarını hansı şəkildə qurduqları, insan cəmiyyətlərin necə təşkil olunması, dəyərlər və davranışlar arasındakı əlaqələr, insanlar arasındakı münasibətlər, adət-ənənələr və s. kimi məsələlərlə öyrənilir. Göstərilən amillərin formalaşmasında

insan cəmiyyəti əsas rol oynayır. Bu cəmiyyətdə isə ən böyük yük məhz qadının üzərinə düşür. Qadın – cəmiyyətin əvəzolunmaz varlığıdır. Qadın ən başlıcası anadır. Yeni bir dünya yaradan şəxsdir. Lakin bunlara baxmayaraq, o, bir çox problemlərlə qarşılaşır. Azadlığın olmaması, həddən artıq çox olan qadağa, məhdudiyyət, suni asılılığın və maneələrin yaradılması; təhsil almaması və ya aldığı təhsilin onun bir işinə yaramaması; işləməməsi və ya işləməsinə icazə verilməməsi; erkən ailə qurub, valideyn olmağa vadar edilməsi; qınaqlar, müzakirələr, qeybətlər, şəxsi pulun, özgüvənin olmaması, sağlam olmayan ailə tərbiyəsi, zəif, əzik, varlıq kimi tərbiyə edilməsi; səbr və dözümlü təlqin edilməsi və hər şeyi içinə salaraq öz əsəb və sağlamlığına zərər verməsi; sağlam olmayan düşüncə tərzini və kənar yerdən fikirlər, başqalarının qərarını öz qərarı kimi qəbul etməsi; beyninə görə deyil, cinsəliyə və ayaq arasına görə qiymət verilməsi, özünü aldatması, təsəlli; neqativ yönlü olması; aqressiya; öz üzərində işləməməsi, inkişaf etməməsi, qadının düşüncə ilə deyil, hiss və emosiyaları ilə hərəkət etməsi, yaşaması, qərar verməsi; emosiyalardan asılılıq; tələskənlik; səbrsizlik; məntiqdən kənar seçim və qərarlar, asılılığa razılıq verməsi, azad ola bilməməsi. Yuxarıda qeyd olunanların hamısı qadının başına gələn problemlərdir.

1920-30-cu illərdə Azərbaycan qadınına münasibət digər dövrlərə nisbətə fərqlənir, yəni zamanla bu baxışlarda müəyyən dəyişikliklər olmuşdur. XX əsrin əvvəllərindəki Azərbaycan qadını ilə müasir Azərbaycan qadını arasındakı dəyişim kifayət qədərdir. Ən azından cəmiyyətdə qadınların rolu get-gedə artmaqdadır və bu proses daimi şəkildə almaqdadır. Artıq bu dövrdə Azərbaycan qadını öz sərhədlərini aşmış, özünə yeni həyat qura bilər.

Azərbaycan ədəbiyyatında təkrarsız yaradıcılığı ilə seçilən şəxsiyyətlərdən biri olan Mövlud Süleymanlı qadının həyatda keçirdiyi hissləri, emosiyaları orijinal düşüncə tərzini, yazı manerası ilə ifadə edə bilmişdir. O, “Qar” hekayəsində iki qadın obrazını təsvir edir. Onlardan biri Həlimə xanım, biri isə onun gəlini Leyladır. Yazıçı portretədən istifadə edərək Həlimə xanımın dili ilə Leylanın gözəlliyini, qüsursuz, erotik, incə bir dillə təsvir edir: “Həlimə xanım onun ağappaq, dolu qollarını sığalladı, yarıaçıq, iri döşlərinə baxdı, gülümsədi, elə bu gülümsəməyiylə də bütün demək istədiklərini deyə bildi” (1; 400). Bir qadının bir qadına duyduğu heyranlıq burada öz əksini tapır. Həm də Həlimə xanım öz gəncliyini Leylada görürdü. Leyla da bir zamanlar gözəlliyi, bacarığı ilə dörd divar arasına həbs olunmuş Həlimə xanımın həyatını yaşayırdı. Hekayə boyu yazıçı Leylanın hisslərini obrazlı, canlı bir şəkildə oxuculara çatdırmışdır. Burada qar onların evlərinin həyatına yox, Leylanın saf, təmiz, yaşamaq üçün sərəçə kimi çırpınan ürəyinə yağmışdı.

Mövlud Süleymanlı yaradıcılığında folklor nümunələrindən, mifologiyadan bacarıqla istifadə etmişdir. O, “Yanğın” hekayəsində Xıdırın həyat yoldaşını və onu gözü götürməyən qonşuların təsvirini verir. Burada qadınlar daha azad, öz sözlərini heç nədən və heç kimdən əsirgəməyəndirlər. Onlar həyatda, kişilərinin yanında bir-birlərinə qarşıdır və bunlardan çəkinmədən istifadə edirlər: “– Belə gözdərin çıxsın, ovcuna düşsün, – dedi, – nə verəcəm aaz sənə, a dilənçi, a tərəzi oğrusu. Yığ görüm, nə aparacaqsan dünyadan? Qandı yeməyin, qan, xəbərin yoxdu, xəbərən” (1; 410). Qadınların ağzından bu sözləri oxucuya çatdıran yazıçı əslində hekayənin mövzusunun, qonşu qadınların niyə belə hərəkət etdiklərindən xəbər vermiş olur. Burada biz məişət üslubunda danışmaq tərzinin əsl nümunəsini görə bilərik.

“Aydın ayda” hekayəsində isə təzə ailə qurmuş, həyat yoldaşına olan sevgisiylə gecənin qaranlığında gözləri məhəbbətlə, atəşlə, ulduz kimi parlayan Narınc obrazını Mövlud Süleymanlı təsvir etmişdir. Narınc hamiləliyin ona bəxş etdiyi xüsusi, özəl hisslərlə daha da emosional və sevgi dolu bir qadın olmuşdur. O, Surxayla bütün hisslərini bölüşmək, hər şeyi onunla dopdolu yaşamaq istəyirdi.

“Narınc altdan yuxarı Surxayın üzünə baxdı, gözləri qarıb bir işıqla pırıldadı, sevinc içində, pıçiltıyla dedi:

– Gördün necə öpüşürdülər?” (1; 425)

Bu nümunədən bir daha aydın olur ki, müəllif mərhəmətli, incə, saf bir dillə Narıncı, onun hisslərinin çıpçaqlığını təsvir etmişdir. Lakin hekayədə Narınc o qədər gözəl ürəyə sahib idi ki,

Surxayın onun bütün gecəni ağzından vurmasını, sözünü ağzında qoymasına, onun hisslərinə cavab verməməsinə baxmayaraq, yenə də o bir anlığına uşaq kimi Surxaydan inciyir, sonra isə özü barışırdı.

Misallardan da aydın olur ki, Mövlud Süleymanlı qadın ruhunu o qədər gözəl duya bilən, anlayan, onu incə, zərif bir dillə ifadə edə bilən yazıçılardan biri olmuşdur. Onun hər bir janrında qadın ruhunu hiss etmək mümkündür. Müəllif qadının cəmiyyətdə rolunu daim yüksək şəkildə qiymətləndirmiş, əhatəli şəkildə işləmiş, hekayəyə, povestə və romana yeni bir nəfəs gətirmişdir. Yazıçı nəinki Azərbaycan cəmiyyətində qadının rolunu işləmiş, həm Azərbaycan nəsrinə yeni dil, rəngarəng təbiət lövhələri, yeni üslub, təqlid edilməz qəhrəmanlar, təzə-tər obrazlar bəxş etmişdir. Onun obrazları nəinki müasir dövrlə, tarixlə, tarixi qəhrəmanlarla səsləşir. Yazıçı obrazları tarixə salır, at üstünə qaldırır. O, fərdi, obrazı psixoloji cəhətdən təhlil edir, onu analiz edir.

Buna görə də yazıçının yazdığı hekayələr tək-tək təhlil edilməlidir. Hekayələrində hansı qadın obrazlarından istifadə olunubsa, müəllifin dilindən nümunələr məqalədə verilməlidir. Onun əsərlərini təhlil edərkən əsərin bədii xüsusiyyətlərini açmaq, yazıçının əsərlərinə nəzər yetirərkən müxtəlif metodlara diqqət edilməlidir. Hekayələrində təsvir olunmuş qadın personajlarını, onların psixologiyasını, qadın ruhunu ayrı-ayrılıqda təhlil etmək azdır. Bunların arasında əlaqə yaratmaq, hamısını əsərin ümumi təhlilinin ixtiyarına vermək lazımdır. Buna görə də, təhlilin bütün elementləri, nəticə etibarilə vahid bir xətt üzərində birləşdirilməli və əsərin əsas ideyasının qabarıq verilməsinə kömək etməlidir.

Yazıçının obrazları təsvir edərkən bədii, poetik sözdən necə istifadə etməsini aydınlaşdırmaq lazım gəlir. Çünki bədii söz yazıçının təbliğ etdiyi ideyanı, mövzunu və məzmunu oxucuya və ya dinləyiciyə çatdıran əsas vasitədir.

Hekayələrinin təhlilində ümumiləşdirmə, müqayisə, müşahidə, müsahibə, induksiya, deduksiya, analiz və sintez metodlarından istifadə edilmişdir.

Nəticə

Mövlud Süleymanlının hekayələrində qadın ruhunun psixoloji cəhətdən işlənməsinə, obrazların analoji cəhətdən qələmə alınmasına rast gəlirik. Bu əsərlərin təhlilində müxtəlif növ metod və üsullardan istifadə qadının şüurlatına xas olan spesifik xüsusiyyətlərini ortaya çıxmasına kömək edir. Yazıçının qələmə aldığı hekayə, povest və romanları ilə nəinki qadın ruhunun, həm də yaşadığımız cəmiyyətin dolğun təsvirini müşahidə edirik.

Ədəbiyyat siyahısı.

Süleymanlı M. Seçilmiş əsərləri. Bakı, “Şərq-Qərb”, 2006, 480 səh.
G.Fərhadqızı “Antimental” - <https://gunelfarkhad.wordpress.com/>

WORLD LITERATURE

“MONQOLLARIN GİZLİ TARİXİ” DASTANINDA MONQOL XALQININ TARİXİ YOLU VƏ ÇİNGİZ XAN

LAMİYƏ NƏSİROVA

Azərbaycan Milli Elmlər Akademiyası
Nizami Gəncəvi adına Ədəbiyyat İnstitutu
nasiroff11@gmail.com
BAKI, AZƏRBAYCAN

XÜLASƏ

Araşdırma işinin məqsədi monqol dastan yaradıcılığının XIII əsrə aid olan ən sanballı nümunəsi “Monqolların gizli tarixi” əsərinin öyrənilməsidir. Aparılan təhlil nəticəsində əsərin dövrün tarixi hadisələri ilə uyğunluq içərisində olduğu və monqol köçəri həyatını bütün dolğunluğu ilə əks etdirdiyi görülməkdədir. Araşdırmanın əhəmiyyətli cəhəti “Monqolların gizli tarixi” əsərinin tədqiq edilməsinin monqol xalqının orta əsrlər ictimai-tarixi dövrü, qanunları və adət-ənənələrinin öyrənilməsi baxımından diqqətəlayiq olmasıdır. Tədqiqat işinin üstünlüyü əsərin araşdırılmasının Azərbaycanda monqolistikanın inkişafında daha bir müsbət hal kimi dəyərləndirilməsi və xalqlar arasında ədəbi əlaqələrin möhkəmlənməsinə xidmət etməsidir. “Monqolların gizli tarixi” əsərinin motiv və obrazlarla zənginliyi, tarixi-əfsanəvi və mifoloji ünsürlərə malik olması, həmçinin, tarixi qəhrəmanların dastanda yer alması aşkarlanan cəhətlərdəndir.

AÇAR SÖZLƏR: monqol, “Monqolların gizli tarixi”, dastan, Çingiz xan

GİRİŞ

Türk və monqol tayfa birlikləri qədim zamanlardan bəri eyni coğrafiyanı paylaşmaqla bir-birinə qaynayıb-qarışmış və qarşılıqlı şəkildə bir-birinin mədəniyyətərini zənginləşdirmişdir. Bu xalqlara məxsus olan çox sayda oxşar cəhətlər onların ortaq ədəbi-mədəni dəyərlərinin araşdırılmasına imkan verir. Tarixi inkişaf, coğrafi yaxınlıq, Altay dil ailəsinə mənsubluq, həyat tərzinin ortaq ünsürlərdən təşkil olması bu müştərək cəhətlərin nümunəsi kimi dəyərləndirilir. Dünya folklorunda özünəməxsus yer tutan, monqol dastançılıq ənənəsinin şah əsəri “Monqolların gizli tarixi” XIII əsrdən günümüzə qədər gəlib çatan ən dəyərli ədəbi-tarixi salnamədir.

Orta əsrlərin ən sanballı tarixi əsərlərindən biri olan “Monqolların gizli tarixi” (Manghol-un Niuça Tobça'an) 1240-cı ildə monqol dilində yazılmışdır. Əsərin adında yer alan “gizli” ifadəsinin mənasını alman professoru E.Haenisch maraqlı şəkildə dəyərləndirmişdir “E.Haenischin fikrincə, hökmdar ailəsinə və hökumətə təxsis edilib, başqa kimsələr tərəfindən oxunmasına müsaidə edilmədiyi üçün buna “gizli” (məhrəm) deyilmişdir” [1, s.20]. “Monqolların gizli tarixi” özündən sonra bir çox əsərlərin yazılmasında tarixçilər üçün zəngin mənbə olmaqla yanaşı, türk-monqol dövrünün araşdırılması baxımından da böyük önəm daşımaqdadır.

Əsərin müəllifi məlum deyil. Bu barədə bir çox mülahizələr mövcuddur, bəzi mənbələr əsərin sözügedən dövrdə monqol dövlətinin baş hakimi olan Şigi-xutuxu tərəfindən qanunlarla birgə yazılmış olmasını qeyd edir [2, s.39]. “Monqolların gizli tarixi”nin yazılıb tamamlanması Çingiz xandan sonra dövlət idarəsini ələ alan xələfi Ögedey xanın dövrünə təsadüf edir və təşkil etdiyi Böyük monqol qurultayında ona təqdim olunur. Əsərin əsl mətninin uyğur dilində yazılmış olması barədə düşüncələr olsa da, mətnin əsl tapılmadığı üçün bu məsələ mübahisəli hesab olunmaqdadır. Sözügedən əsərin rus sinoloqu Palladius tərəfindən işlənib hazırlanan “Palladius nüsxəsi”, çincəyə və başqa dillərə çevrilmiş çoxlu sayda nüsxələri mövcuddur. Həmçinin rus alimi S.Kozin məzmun etibarilə əsərin “Altan Tobçi” ilə uyğunluq içərisində olmasını əsas götürərək Altan Tobçi nüsxəsinin mövcudluğu barədə də fikirlər irəli sürmüşdür [1, s.16]. Əbülqazi Bahadır xanın “Şəcəreyi-türki” əsərinin timsalında bu nüsxələr sonrakı dövrlərdə bir çox əsərlərin ərsəyə gəlməsinə vəsilə olmuşdur və ortaq motivlər baxımından bir-birilə səsleşir. “Monqolların gizli tarixi salnaməsindən müəyyən hissələr XVII əsrdə meydana gələn “Altan Tobçi” əsərinə, “Şara Tudci” salnaməsinə, Saqan Seçenin tarixi əsəri “Erdenin Tobçi”yə və Lubsan Dandzanın “Qızıl toplu”suna əsərin dördü üç hissəsi həcmində daxil edilmişdir. [3, s.225].

“Monqolların gizli tarixi” görkəmli türkoloq Ramiz Əskər tərəfindən müqayisəli tərcümə yolu ilə türkçə, rusca və almanca nəşrləri əsasında Azərbaycan dilinə çevirilmişdir. Əsər 2011-ci ildə nəşr olunmaqla Azərbaycan-monqol ədəbi əlaqələrinin araşdırılması çərçivəsində böyük önəm daşımaqdadır. Dastan tarixi şəxsiyyət Çingiz xanın həyatı, siyasi fəaliyyəti, həmçinin türk-monqol dövrü və münasibətlərinin öyrənilməsi baxımından qiymətli məlumatlar verən zəngin ədəbi mənbədir. Kitabda monqolist alimlər Erich Haenisch və Əhməd Temirin dəyərli fikirlərinin qeyd olunduğu ön söz və giriş, o cümlədən monqol dövrünə dair tarixi qaynaqlar yer almışdır.

XII-XIII əsr monqol tarixi, tayfa birlikləri, monqol dövlətinin qurulması, ictimai-siyasi vəziyyəti, hərbi döyüş taktikası, Çingiz xanın dövrü və şəxsiyyəti haqqında əhəmiyyətli məlumatları özündə ehtiva edən və dastan mahiyyəti daşıyan “Monqolların gizli tarixi” monqol folklorunun qiymətli ədəbi abidəsi kimi xalqın mühüm tarixi hadisələrini özündə əks etdirir. Sözügedən tarixi dövrdə köçəri həyat tərzini yaşayan tayfa və qəbilələr qəti olaraq tabe etdirilir, monqol taktikası ilə çox sayda şəhər və dövlətlər istila olunur, düşmənlərlə savaqlarda qələbə qazanaraq tayfa birlikləri vahid monqol dövləti altında birləşdirilmişdir. Bu uğurlu nəticəyə Təmüçin müvəffəq olur və Çingiz xan 1206-cı ildə monqol xalqının hökmdarı elan olunur. “XIII ərdə əski göytürklərin vətəninə qurularaq böyük bir sürətlə böyüyən və bir çox dövlətləri yıxmaqla bərabər müxtəlif mədəni ölkələr arasında vasitəçilik missiyasını da yerinə yetirən böyük monqol (və ya türk-monqol) dövlətinin özəlliklə ani olaraq qurulması və misilsiz bir genişlənmə qüdrətinə sahib olması indiyə qədər bir çox alimlərin diqqətini çəkmişdir [1, s.11]. Əski keçmişə və epik üsluba malik olan əsər monqolların qədim tarixindən etibarən Ögedeyin xan seçilməsi və Qərb səfərinin davam etdirilməsinə qədər olan zaman kəsiyi haqqında məlumatları əks etdirir. Əsər Təmüçinin anadan olmasından etibarən həyatının müəyyən hissəsi, sərkərdəlik dövrü, o cümlədən monqol dövlətinin quruluşu, hərbi və idari işlərinin düzənlənməsi, monqolların Şərq və Qərb səfərlərindən bəhs olunur. “Monqolların Gizli Tarixi” bozqırların həyatının, hərbi taktikasının, müharibə üsullarının və ümumilikdə monqolların qədim dövrünə dair məlumatların araşdırılması baxımından qiymətli mənbədir.

Dastanda nəql olunan hadisələr nəzm və nəsrin bir-birini izləməsi şəklində, realist biçimdə və tarixi hadisələrlə uyğunluq içərisində yazılmış və özündə müəyyən qədər əfsanəvi məzmun ehtiva edir. Dastan ənənəvi olaraq bədii ifadə və təsvir vasitələri ilə olduqca zəngindir, şeir üslubunda qafiyə, söz düzümü, assonans və alliterasiya səsləşməsi vardır.

“Monqolların gizli tarixi” əsəri dastani mahiyyətinə uyğun olaraq Çingiz xanın, onun oğullarının apardığı savaqlar və mübarizələrin nəql olunduğu ədəbi abidədir. Əsərdən aydın olduğu kimi monqollar böyük dövlətin qurulmasına qədər bir çox mübarizələrdən keçmiş, savaqlar aparmışdır. Bu mənada əsərdə ictimai-tarixi hadisələrin əksi və qəhrəmanların tarixiliyi ön plandadır. Dastandakı hadisələr fonunda düşmənlərlə aparılan mübarizə, əmanətə sadıqlıq, dostluq ittifaqının pozulması, xəyanət kimi məsələlər yer almaqdadır.

Təsvir olunan hadisələrə uyğun olaraq əsərin məzmunundan məlum olduğu kimi köçəri yaşam tərzinə malik olan monqol qəbilələri itaət altına alınmaqla tabe etdirilmiş, güclü düşmənlərlə aparılan çarpışmaların nəticəsində böyük dövlətin qurulması üçün zəmin yaradılmışdır. 1206-cı ildə Onan çayı civarında Təmüçin Çingiz xan ünvanıyla monqol hökmdarı elan olunur. Monqolların qələbələr qazanmasında, yeni torpaqlar istila edərək ərazisinin sürətlə genişlənməsində hərbi taktikasının böyük rolu olmuşdur. Bu səbəbdəndir ki, monqolların hərbi səfərlərinə qarşı müqavimət göstərmək mümkünsüz idi. “Monqolların bu taktikası odlu silahların istifadəsindən öncə baş verən atlı istilaların son bir sınağı kimi mülahizə edilə bilər. Monqolların müvəffəq olmaq üçün özlərinə məxsus bir sıra müharibə üsullarına müraciət etdikləri bu Gizli tarixdən də anlaşılır”[2, s.47].

“Monqolların gizli tarixi” qədim, tarixi-əfsanəvi və mifoloji ünsürləri özündə qoruyub saxlayan dəyərli folklor örnəyidir. Əsərin əsas qəhrəmanı Çingiz xanın əcdadlarının bozqurd və bəyaz bir diş maraldan törəməsi, Alan-hoanın evin bacasından sızan işıqla gələn adamdan hamilə qalmasının timsalında əsərdə əfsanəvi və əsrarəngiz hadisələr qismən də olsa yer alır. Əsərin başlıca motivləri talan, intiqam və yeni torpaqların istilasidir. Dastanın bütün fəsillərində yer alan

və olduqca reallıqla əks olunan tarixi səhnələr qəhrəmanların cəsarətini, sərtliyini, sadıqlığını ortaya çıxarır.

Əsərin baş qəhrəmanı monqol bəylərindən olan Yesuqey Bahadırın oğlu Təmüçindir. Dastan Təmüçinin dünyaya gəlməsi, uşaqlığının nəql edilməsi ilə başlayaraq onun gəncliyi, tayıçutlar tərəfindən əsir olunması ilə bağlı hadisələrlə davam edir. Təmüçin bütün qüvvətini toplayaraq asılılıqdan, ümitsizlikdən uzaq olmağa çalışmış və buna nail olaraq güclü xarakterə malik olmuşdur. 1206-cı ildə naymanlara hücum edərək əldə etdiyi qələbə ona Çingiz xan ünvanını qazandırmışdır. Əzmi, mübarizliyi və liderlik qabiliyyəti ilə Çingiz xan qısa müddətdə xeyli qələbələr qazanmaqla Böyük Monqol dövlətinin qurulmasına nail olmuşdur. “Çingiz xan yaxşı bir təşkilatçı, usta bir əsgər və rəhbər idi. Ona qoşulmayanları və rəqiblərini qısa zamanda məğlub edərək itaət altına almışdı”[4, s.121].

Çingiz xanın sürətlə istila etdiyi ölkələr talan və intiqam nəticəsində əldə olunur və bu əsərin əsas motivlərindən biridir. Fəth olunan ölkələr Çingiz xanın oğulları: Cuci, Çığatay, Ögedey və Tuluyun komandirliyi ilə idarə olunur. Çingiz xanın özündən sonra hakimiyyətini əmanət etdiyi, özünə vəliəhd seçdiyi oğlu isə Ögedey olmuşdur. Əsərdə Ögedeyin rəhbərliyi ilə Çingiz xanın başlatdığı Qərb səfərləri davam etdirilir, Kin dövləti ortadan qaldırılaraq hərbi işlər daha da genişləndirilir.

Əsərdə Çingiz xan vahid dövlətin birliyini qorumaq üçün düşmənlərlə aparılan mübarizələrdə idari işləri düzənləyərək, mühafizə birliklərini genişləndirir. Qüvvətli intizamın hakim olduğu monqol ordusu möhkəm təşkilatlanmış dövlətin əsasını təşkil edirdi. Yeddi illik böyük Qərb səfərinə başlayaraq Çingiz xan Rusiya və bütün Türkünstanı öz hakimiyyəti altına salmışdır.

Çingiz xan iti ağılı, zəkası ilə dövləti idarə etmiş, bununla bərabər qanun və nizamnamələr yaratmış və “Qanun nizamnaməsi” adlandırılmışdır. Hökmdar qayda-qanunun və adət-ənənələrin tərəfdarı olmuş, idarəçilik qabiliyyətinin hər şəraitdə vacibliyini dilə gətirmişdir: “Evində qayda-qanunu saxlayan bir kimsə, dövlətdə də saxlaya bilər. On kişiyyə mükəmməl şəkildə komandirlik edən birisi min və ya on min kişinin də komandirliyini edə bilər...” [5, s.82].

Çingiz xanın xarakterinin bir çox cizgiləri dastanda onunla əlaqəli hadisələrdə özünü göstərməkdədir. Düşmənlərlə mübarizədə cəsurluğu nəzərə çarpan, güclü bir təşkilatçı olaraq xarakterindən irəli gələn sərtlik və intizamla nəinki ətrafındakılara, həm də, özünə qarşı tələbkar və inadkardır. Əzmi ilə zəif qüvvələrdən başlayaraq güclü düşmənlərə kimi itaət altına almağı bacarır. Talan və intiqam fonunda Çingiz xanın yürütdüyü siyasət əsərdə aydınlıqla əksini tapmışdır. Bununla bərabər əmanətə sadıqlığı, ona xidmət edən ordu rəhbərləri və savaşıqları haqqı ilə təltif etməsi, dini inancına uyğun olaraq kainatın yaradıcısı olaraq tək bir Tanrını qəbul etməsi Çingiz xanın xarakterinə hakim olan cəhətlərdir.

Dastanda nəql olunan hadisələr fonunda Çingiz xanın xarakterinin mənəvi-psixoloji tərəfləri, onun sözündən dönməzliyi, soyuqqanlı və qətiyyətli cəhətləri ön plandadır. Camuxa ilə olan dostluğu, onunla qan qardaşlığı ittifaqı bağlaması dostluğa sadıqlığını ifadə edən nümunədir. Çingiz xanın “Monqolların gizli tarixində” yaradılmış obrazı realist biçimdə təsvir edilmiş və xarakterinə xas olan cəhətlər tarixi hadisələr fonunda aydınlıqla əks olunmuşdur.

TƏDQIQAT METODU

“Monqolların gizli tarixi” dastanı monqol folklorunun dərinədən tədqiq olunmasında böyük əhəmiyyət kəsb edir. Tədqiqat işinin əsas metodu analiz və müqayisəli təhlil metodudur. Dastanın araşdırılması zamanı R.Əskərin tərcümə işi olan “Monqolların gizli tarixi” kitabı əsas mənbə olaraq götürülmüşdür. Bununla yanaşı, dastan haqqında qiymətli məlumatları özündə ehtiva edən elmi yazı və kitablar nəzərdən keçirilmişdir. XIII əsr monqolların tarixi mənzərəsinin öyrənilməsi baxımından dastanın araşdırılması diqqətəlayiqdir. Tədqiqat işində “Monqolların gizli tarixi” dastanı təhlilə cəlb olunmuş, onun öyrənilməsi mərhələləri və mövcud olan nüsxələri araşdırılmışdır.

NƏTİCƏ

“Monqolların gizli tarixi” əsəri monqol xalqının milli-mənəvi dəyərlərinin, dünyagörüşünün və tarixi keçmişinin araşdırılması cəhətdən qiymətli bir folklor nümunəsi kimi dəyərləndirilir.

Dastan XII-XIII əsrlərdə monqolların ictimai-siyasi vəziyyətini, böyük dövlətin qurulmasına qədər aparılan mübarizə və birliyi, böyük monqol hökmdarı Çingiz xanın apardığı istila və səfərləri əks etdirməkdədir. Monqol qanun və nizamnamələri, hərbi taktikası və döyüş səfərbərliyi bütün aydınlığı ilə əsərdə təsvir olunmuşdur. Monqolların köçəri yaşam tərzini, milli mədəniyyətinin ünsürlərini və məişət həyatını özündə ehtiva edən əsər bədii ifadə və təsvir vasitələri ilə olduqca zəngindir. Köklü və zəngin keçmişə malik olan monqolların qısa zaman kəsimində sürətlə böyüyən böyük dövlət yaratması misilsiz hərbi taktikasının və əzmkarlığının nəticəsi olmuşdur. Əsərin təhlili zamanı ortaya çıxan ümumiləşdirmənin nəticəsi olaraq “Monqolların gizli tarixi” əsəri geniş şəkildə tədqiqatlar aparılmasını şərtləndirir.

ƏDƏBİYYAT SİYAHISI

1. Monqolların Gizli tarixi. Tərcümə edən Ramiz Ə. Giriş müəllif Əhməd T. Bakı, “MBM”, 2011, 360 s.
2. Monqolların Gizli tarixi. Tərcümə edən Ramiz Ə. Ön söz müəllif Ramiz Ə. Bakı, “MBM”, 2011, 360 s.
3. Бердников Г. П. История всемирной литературы. Т. 4. Москва, “Наука”, 1987, 304 стр.
4. Yüz böyük türk. Tərcümə edən Adil S. Bakı, “Dalğa”, 1991, 128 s.
5. Mövlud U. Y. Türk xalqlarının orta qata-babaları. Bakı, “Göytürk”, 1997, 212 s.

ABAY KUNANBAYEVİN ŞEİRLƏRİNDƏ MAARİFÇİLİK İDEYALARININ TƏBLİĞİ

SƏADƏT AĞAKİŞİYEVƏ

Mingəçevir Dövlət Universiteti

Pedaqoji

agakishiyeva.s@gmail.com

MINGƏÇEVİR, AZƏRBAYCAN

XÜLASƏ

A. Kunanbayevin əsərləri qazax ədəbiyyatına üslub və mövzu cəhətdən bir çox yenilik gətirmiş və qazax ədəbiyyatının klassikləri arasında yer almışdır. Qazax ədəbiyyatında Abay Kunanbayev haqqında ən çox tədqiqat aparılan sənətkardır.

Abay Kunanbayevin yaradıcılığını lirik şeir və poemaları, nəsr və tərcümələri olaraq üç qrupa ayırırlar. 200-ə yaxın şeir, 3 poema və 45 nəsr əsərinin müəllifi olan A. Kunanbayev demokratik ideyalar qarçısı kimi xalqın istək və arzularını, çətinliklərini, mübarizə əzmini realist boyalarla qələmə alıb.

Abay Kunanbayev şeirlərində daima xalqına nəsihətlər vermiş, onları xeyir iş görməyə, elm öyrənməyə, böyüklərə hörmət etməyə səsləmişdir. O cəmiyyətdə gördüyü əksiklikləri tənqid etmişdir. Qadın hüquqsuzluğuna, qadınların cəmiyyətdə kölə kimi qəbul edilməsinə qarşı öz haqq əsini yüksəltmişdir.

AÇAR SÖZLƏR: yenilikçi düşüncə, maarifləndirmə, təhsilə çağırış, cəhalət, nəsihət

GİRİŞ

Məqalədə qazax ədəbiyyatının yaradıcılarından biri Abay Kunanbayev yaradıcılığında, xüsusilə, şeirlərində maarifçilik ideyalarının təhlil edilməsi əsas məqsədə çevrilmişdir. Məqsəd Abay Kunanbayevin 175 illik yubileyi münasibətilə onun yaradıcılığının müxtəlif istiqamətlərindən birini işıqlandırmaqdır.

Məqalədə əsasən Abay Kunanbayevin elmə, təhsilə, doğruluğa çağırış ideyalarının zəngin olduğu şeirləri təhlil edilmişdir.

Hər xalqın ədəbiyyatında elə böyük şəxsiyyətlər olur ki, onların yaradıcılığı ədəbi inkişaf tarixində xüsusi mərhələ təşkil edir. Onlar özlərindən sonra böyük bir məktəb qoyub gedirlər. Yüzlərlə, minlərlə yetirmələri olur.

Abay Kunanbayev də belə dahi şəxsiyyətlərdən biri olmuşdur. O, XIX əsr çağdaş qazax ədəbiyyatının qurucusu sayılmışdır. Həm ədəbiyyat, həm də həyatla bağlı yenilikçi düşüncələriylə özündən sonra gələn sənətkarların müəllimi hesab olunmuşdur. A.Kunanbayevin əsərləri qazax ədəbiyyatına üslub və mövzu cəhətdən bir çox yenilik gətirmiş və qazax ədəbiyyatının klassikləri arasında yer almışdır. Qazax ədəbiyyatında Abay Kunanbayev haqqında ən çox tədqiqat aparılan sənətkardır.

A. Kunanbayev yaşadığı qəbilədə mədəni həyatın yüksəlişinə böyük təsir göstərmişdir. O, həm Şərq, həm də Qərb ədəbi və fəlsəfi fikir tarixinin bir çox aparıcı simalarının yaradıcılığı ilə tanış olmuş, bunlardan bəzi nümunələri şifahi və yazılı formada yaya bilməmişdir.

A. Kunanbayev Şərqi mütəfəkkir sənətkarları olan Firdovsi, Sədi, Nizami, Nəvai, Füzuli və s. şairlərin yaradıcılıqları ilə orijinaldan tanış olub.

Azərbaycan ədəbiyyatı nümunələrindən “Leyli və Məcnun” və “Koroğlu” əsərlərini qazaxlar şifahi şəkildə onun sayəsində mənimsəyə biliblər. O cümlədən A. Dumanın, Puşkinin, Krilovun, Saltıkov-Şedrinin, L.Tolstoyun və başqalarının əsərlərinin məzmunu haqqında şifahi məlumat həm vətəndaşlarına çatdırılıb və bu yolla XIX əsrin II yarısında qazaxların Şərq və Qərb mədəniyyəti ilə bağlı tanışlığının əsası qoyulub. [2]

Ədəbiyyata olan marağı və sevgisi Abayı kiçik yaşlarından yaradıcılıqla məşğul olmasına səbəb oldu. İlk şeirini (“Dəvə qovan”, 1855) 10 yaşında ikən yazan Abay Kunanbayev 40 yaşına qədər şeirlərində öz adından istifadə etməmişdir. 1886-cı ildən artıq əsərlərini öz imzası ilə yazırdı.

İlk şeirlərini əruzun müxtəlif bəhrlərində qələmə alırdı. Qazax folkloru sözün əsl mənasında sənətkarın yaradıcılığının özülünü təşkil edirdi.

Abay Kunanbayevin yaradıcılığını lirik şeir və poemaları, nəsr və tərcümələri olaraq üç qrupa ayırırlar.

200-ə yaxın şeir, 3 poema, 45 nəsr əsərinin müəllifi olan Abay Kunanbayev demokratik ideyalar carçısı kimi xalqın istək və arzularını, keçirdikləri çətinlikləri, mübarizə əzmini realist bocalarla qələmə alıb.

O, öz maarifçi görüşlərini poeziya və nəsrin imkanları daxilində dilə gətirib, xalqına mənəvi dəstək olaraq onların həyat tərzi, arzu və istəklərini, çətinliklər girdabında əziyyətlərini realist tərzdə qələmə alıb. A.Kunanbayevin yaradıcılıq ideyalarının əsasında maarifçi görüşləri dayanır. Bir maarifçi kimi o, cəmiyyətin inkişafını, nicatını maariflənmədə görürdü. [2]

Abay Kunanbayevin yaşadığı mühitdə feodal-patriarxal münasibətlər hökm sürürdü. Hər yerdə nadanlıq və cəhalət var idi. Bu kor mühitdən azad olmağın yeganə yolunu maariflənmədə və təhsildə görə sənətkar şeirlərində və nəsr əsərlərində əhalini, xüsusilə də uşaqlara təhsil almağa səsləyirdi:

Ən böyük sevincimiz uşaqlardır, uşaqlar,
Bildim ki, oxumaqla olacaqlar bəxtiyar.
Göndərdim mədrəsəyə, tapsınlar orda şöhrət,
Qazansın el içində onlar biliklə hörmət [1, s28].

Abay Kunanbayev şeirlərində daima xalqına nəsihətlər vermiş, onları xeyir iş görməyə, elm öyrənməyə, böyüklərə hörmət etməyə səsləmişdir. O cəmiyyətdə gördüyü əksiklikləri tənqid etmişdir. Qadın hüquqsuzluğuna, qadınların cəmiyyətdə kölə kimi qəbul edilməsinə qarşı öz haqq səsinə yüksəlmişdir.

Ey mənəm qazaxlarım, məzlum, zavallı xalqım!
Cod bığınla örtülüb ağzın xeyli zamandır.
Sol üzündə piylə yağ, yazıq mələllı xalqım!
Nə zamandan bəridir sağ yanağında qandır.
Həqiqət hardadır bəs, nə üçün gülməyirsən
Onu tapa bilməyir, dərk edə bilməyirsən.[1, s29]

Yuxarıda verdiyimiz parçada məzlum qazax xalqının taleyi şairi düşündürür. Xalq cəhalət pərdəsi altında gizlənmişdir. “Sol yanağın piylə, yağla örtülmüşdür” deyəndə xalqı talayıb, müftə

həyat sürən bəylər, sahibkarlar pislənir. “sağ yanağın qandır” deyəndə xalq əzilən, talanan, yoxsul kəndliləri nəzərdə tutulur. Xalq gülməyi belə unutmuşdur. Buna baxmayaraq, bu vəziyyətdən azad olmaq üçün kimsə çarə axtarıb tapmaq istəmir.

Abay Kunanbayevin şeirlərini məzmununa görə aşağıdakı kimi qruplaşdırmaq olar:

1. İctimai məzmunlu şeirlər;
2. Tərbiyəvi məzmunlu şeirlər;
3. Gənclərə “nəsihət” xarakterli yazılmış şeirlər;

Bu mövzular qazax folklor ənənələri əsasında və müəllifin düşüncəsinə zidd olmayacaq şəkildə işlənmişdir. Maarifçilik ideyaları Abay yaradıcılığının özəyi idi. Yalnız elmin gücünə qazax xalqı ayıla bilərdi. Aşağıdakı şeir parçasında müəllif elimsiz keçən gəncliyi üçün çox heyfələnir, gənclərə onun buraxdığı səhvi etməməyi söyləyir:

Elmi olan kəsləri xoşbəxt gördüm həyatda,
Gəncliyimdə bu fikri yelə verdim həyatda [1, s28]

Onun yaradıcılıq fəlsəfəsində doğru insan olmaq üçün insan həyatından beş şeyi atmalı, beşindən isə bərk-bərk yapışmalıdır. Bunlar yalan, riyə, işsizlik, lovğalıq, acı dildir ki, insanı məhv edir.

İnsanı insan edən isə ağıl, zəhmət, xoş qılıq, təvazökarlıq və yaxşılıqdır. A.Kunanbayev gənclərə nəsihətində əsas ağılla düşünüb, zəhmətlə iş görməyi tövsiyə edirdi:

Zamanıyla tən gedən
Adam olmaq istəsən,
Beş şeyi ayaqla keç,
Beşinisə ara, seç.
Yalan, riyə, işsizlik,
Lovğalıq və acı dil
Beş düşməndir sənə bil.
Ağıl, zəhmət, xoş qılıq,
Təvazö və yaxşılıq.
Beş yaxın dostur sənə [1, s. 32]

Bütün yaradıcılığında olduğu kimi bu şeirində də uşaqlar və gəncləri oxumağa təhsil almağa səsləyib. Ədib, kitab oxumağın onlara bir zərər yetirməyəcəyini əksinə onlara çox faydalı olduğunu yazırdı.

Şairin şeirlərindəki ifadə tərzii və məzmun öz aktualılığı ilə seçilirdi.

Abay qazax poeziyasını yeni formalarla zənginləşdirərək, ona yeni ictimai məzmun gətirib. Müasirləri “Əqliyyə” əsərini onun yaradıcılığının zirvəsi hesab ediblər. Bu əsəri gənclərə müraciətlə qələmə alıb. Zamanın məhrumiyyətləri ilə əzilən halı ədibi çox düşündürüb, o, xalqının halına acıyıb.

Onun şeirlərinin içində mərsiyyələr də xüsusi çəkiyə malik idi. İki oğlunu ard-arda itirmək onun üçün çox böyük zərbə idi və bu münasibətlə ağılar yazıb.

Abay Kunanbayev uşaqlığından şeirlər yazsa da sağlığında bir kitabı da nəşr edilməyib. Yalnız ölümündən sonra 1907-ci ildə toplu halında seçilmiş əsərləri çap olunmuşdur əsərləri dünyanın bir çox dillərinə: fransız, ingilis, alman, fars, türk, Azərbaycan, qırğız, ərəb və b. dillərə tərcümə edilib.

Abay Kunanbayev şairliyindən əlavə gözəl pedaqoq və başçı olub. Rusiya üsuli-idarəsinə rəğbət bəsləyib, yalnız ömrünün sonlarında Rusiyanın işğalçı siyasətini gördükdən sonra peşman olub. Buna baxmayaraq rus mədəniyyətinə və ədəbiyyatına xüsusi heyranlıq duyub. Yazdığı şeirlərin əksəriyyətinə musiqi bəstələyib. Bu musiqilər digər bəstəkarların bəstələrindən fərqli olaraq rus folkloru və musiqisi üslubunda olub. Rus mədəniyyəti Abay Kunanbayevin yaradıcılığına təsir etmiş, dünyagörüşünün formalaşması və əsərlərində maarifçi ideyaların formalaşmasında zəmin rolunu oynamışdır.

Bütövlükdə A.Kunanbayev yaradıcılığının əsasını maarifçilik ideyaları təşkil edir.

TƏDQIQAT METODU

Araşdırmada qarşıya qoyulan məqsəd və vəzifədən asılı olaraq yeri gəldikcə təsviri, bəzi hallarda, qarşılaşdırma, analitik təhlil üsullarından istifadə olunmuşdur.

NƏTİCƏ

Tədqiqat işi həm nəzəri, həm də təcrübi əhəmiyyət daşıyır. Abay Kunanbayev irsi əsrlər keçsə də öz aktuallığını itirmir, nəsillərin yaradıcılığına stimül verir. Onun yaradıcılığı bu gün də gənc nəslin təlim-tərbiyəsində, onların maariflənməsində mühüm əhəmiyyət kəsb edir.

ƏDƏBİYYAT SIYAHISI

1. Kunanbayev Abay. Şeirlər və poemalar. Bakı, Azərbaycan Dövlət Nəşriyyatı, 1970. Səh 208
2. Aida Eyvazlı. Qazaxıstanın Qütb ulduzu – Abay. (qəzet məqaləsi) Respublika.-2020.-28 yanvar.-№17.-S.3.
3. Elman Quliyev. Abay Kunanbayev: həyatı və yaradıcılığı Ədəbiyyat. (qəzet məqaləsi) Xalq cəbhəsi.-2019.- 25-26 iyul.- S.7
4. Tural Turan. Qazax poeziyasının şah damarı-Abay Kunanbayev (qəzet məqaləsi). Türkünstan, 10-16 dekabr 2019, s.22

EKA KURNIVAN VƏ QABRIEL QARSIYA MARKES YARADICILIĞINDA PARALELLƏR

LEYLA RAMAZANOVA

Azərbaycan Milli Elmlər Akademiyası, Nizami Gəncəvi adına Ədəbiyyat İnstitutu
Azərbaycan-Asiya ədəbi əlaqələri şöbəsi
Leylamuellim@gmail.com
BAKİ, AZƏRBAYCAN

XÜLASƏ. Məqalə dünyaca məşhur iki nasirin yaradıcılığındakı müqayisələrdən bəhs olunur. Nobel mükafatçısı Q.Q.Markes bir çox gənc yazıçının yaradıcılığına böyük təsir göstərmişdir. Bu yazarlardan biri də indoneziyalı E.Kurnivandır. Azərbaycan ədəbiyyatşünaslığında, təəssüf ki, İndoneziya ədəbiyyatı araşdırılmayan sahələrdən biridir. Eka Kurnivanın “Gözəllik başa bələdir” romanında XX əsri əhatə edən yüz illik İndoneziya tarixi, mədəniyyəti öz əksini tapmışdır. Bu araşdırmada əsrarəngiz İndoneziya mədəniyyəti, ədəbiyyatı, tarixi tədqiq olunmuş, “Yüz ilin tənhalığı” romanı ilə yaxından səsləşən məqamlar tədqiqat obyektinə çevrilmişdir. Hər iki romanda magik realizmin ünsürlərindən məharətlə istifadə olunmuş, folklor motivləri ustalıqla müasir dövrlə əlaqələndirilmişdir. Hər iki müəllif bir ailənin fonunda mənsub olduqları xalqın tarixi gerçəkliklərini, acınacaqlı vəziyyətini, işğalçıların törətdiyi faciələri oxucunun gözləri qarşısında canlandırma bilmişlər. Eka Kurnivan bəzən bilərək, bəzən bilməyərək Q.Q.Markes obrazlarını təkrarlamış, hətta eyni təxəllüslərdən istifadə etmişdir. Bir çox orta məqamların olmasına baxmayaraq, Eka Kurnivanın obrazları öz milli koloritləri ilə seçilir, orijinallığını qoruyur. “Gözəllik başa bələdir” romanı İndoneziya tarixinin yaşayan kitabı, canlı mifologiyasıdır.

2.AÇAR SÖZLƏR: İndoneziya, ədəbiyyat, müqayisə, E.Kurnivan, Q.Q.Markes

3.GİRİŞ. Özünəməxsus yazı tərzii ilə Eka Kurnivan müasir İndoneziya nəsrinin inkişafına böyük töhfə vermişdir. Çox saylı hekayə və roman müəllifi olan ədibin ən məşhur romanları: “Pələng insan” (2004), “Qisas və ehtiras” (2014), “O” (2016) əsərləridir. Onu məşhurlaşdıran debüt əsəri 2002-ci ildə qələmə aldığı “Gözəllik başa bələdir” romanıdır. Əsərin adı müxtəlif şəkildə tərcümə edilib, müəllif orijinalda “Gözəllik yaralar yaradır” (“Cantik itu luka”) kimi qeyd etmişdir, ingilis versiyasında “Gözəllik bir yaradır” şəkildə tərcümə edilmişdir, türkiyə türkcəsinə də eyni ilə bu şəkildə tərcümə edilmişdir. Rus dilinə isə “Кросса наносит раны” şəkildə tərcümə edilmişdir. Otuzdan çox dünya dilinə tərcümə edilmiş bu əsər hələ Azərbaycan dilinə tərcümə edilməmişdir. Əsərin məzmunundan çıxış edərək Azərbaycan dilində “Gözəllik başa bələdir” şəkildə qeyd etməyi uyğun bildik.

Ədəbiyyat üzrə hələ də Nobel mükafatı ala bilməyən Cənub-Şərqi Asiyanın ən real namizədi kimi qeyd olunan Eka Kurnivanın yaradıcılığına təsir göstərən amillər arasında iki böyük yazıçını

qeyd olunur. E.Kurnivan yaradıcılığında realizmə və üslub xüsusiyyətlərinə P.A.Turun təsiri açıq-aydın hiss olunur. E.Kurnivan P.A.Turun əsərlərindən sitatlar gətirir, hətta onunla polimikaya girməkdən belə çəkinmir. Yaradıcılığına, xüsusilə, “Gözəllik başa bələdir” əsərində kolumbiyalı yazıçı Qabriel Qarsiya Markesin təsiri çox güclüdür. “Yüz ilin tənhalığı” əsəri ilə “Gözəllik başa bələdir” romanları arasında bir çox paralellər mövcuddur. E.Kurnivan romanda latın amerikalı yazıçının süjet və obrazlar aləmindən xeyli bəhrələnmişdir. Bəzən bilərək və ya bilməyərək E.Kurnivan Markes personajlarının bəzilərini təkrar etmişdir. Təbii ki, bu obrazlar nə qədər bənzəsə də, öz milli koloritləri ilə seçilir. Qisas, lənətlənmiş nəsil, yenidən diriliş, qadağan olunmuş məhəbbət, dostluq və rəqabət, xalqın acınacaqlı tarixinin yumorla təqdim olunması əsərləri bağlayan orta qəhətlərdir.

Romanın bədii xüsusiyyətləri hipridlidir, bir sıra tənqidçilər bu romanı tarixi roman kimi səciyyələndirərsələr də, bu roman yalnız tarixi roman deyil, beş nəsilədən bəhs edən bu əsərdə dəhşətli məqamlar, detektiv üsurlər, folklor materiaları-ruhlarla qarşılaşma, insanların müxtəlif varlıqlara çevrilməsi və s. süjet xəttinin çoxşaxəli olmasına gətirib çıxarmışdır. Reallıq və fanastikanın qovuşduğu bu əsərdə müəllif həm real hadisələrdə çox dəhşətverici hadisələri (yapon həbsxanalarındakı vəziyyət, kommunistlərin kütləvi şəkildə güllələnməsi və s.), həm də fantastikada (ölülərin qəbirdən xortlaması, öldürülmüş qabanların insana çevrilməsi, insanın itlə evlənməsi və digər faktları) ustalıqla canlandırma bilmişdir.

Əsər ilk cümləsindən oxucunun diqqətini özünə cəlb etməyi bacarmışdır. “Mart ayında bir həftə sonu günbatanda Devi Ayu ölümündən 21 il sonra məzarından qalxdı” sözləri ilə başlanan əsərdə “Yüz ilin tənhalığı” romanında olduğu kimi bütün hadisələr qadağan olunmuş eşqdən başlanır. (1, s.5) “Yüz ilin tənhalığı” romanında Buendia nəslə qadağan olunmuş yaxın qohumluluq evliliyindən başladığı üçün lənətlənmişdi, Eka Kurnivan isə öz romanında məsələləri bir az daha qəliz şəkildə təqdim etmişdir. Hadisələr 1940-1990-ci illərdə Yavada xəyali Halimunda şəhərində cərəyan edir. Halimunda Yapon işğalı ərəfəsində Avstraliyaya qaçış üçün yeganə vasitə kimi təsvir edilmişdir. Bir-birini dəli kimi sevən iki indoneziyalı gəncin sevgisi Holland zadəgan Ted Stammmlerin gənc qızı özünə arvad etmək istəməsi ilə yarımçıq qalır. Bu hissədə müəllif üç əsr hollandların işğalı altında yaşayan indoneziyalıların hüquqsuzluğuna diqqət çəkmişdir. Əsərdən aydın olur ki, əgər holland zadəganlar bir şey istəyirdilərsə, indoneziyalıların ona etiraz etmək haqqı yoxdur. Ma Qedik və Ma İyenqin sentimental sevgisi 1920-30-cu illərdə İndoneziyada yazılan bir çox romanın əsas mövzusu idi. Hüquqsuz qadınların vəziyyəti, kasıb yerli qızların əşya kimi alınıb satılması bütün çıpaqlığı ilə təsvir edilir. Eka Kurnivan xalqın təbii sərvəti ilə yanaşı insanların da istismarını təsirli bir şəkildə oxucuya çatdırmağı bacarmışdır. Romandakı sonrakı hadisələrdən məlum olur ki, hollandiyalı zadəgan Ted Stammmlerin avropalı xanımından olan oğlu və indoneziyalı Ma İyenqdən olan qızı bir-birlərinə aşiq olur və bu qadağan olunmuş eşqdən lənətlənmiş Devu Ayu və onun nəslə yaranmış olur.

Əsərdə geniş şəkildə canlandırılmamasına baxmayaraq, Ma Qedik ən qəliz obrazdır. O, romanda üç müxtəlif surətdə: əvvəlcə dəli kimi sevən gənc, sonra isə aqlını itirmiş qoca kimi təsvir edilmişdir. Əsərin sonlarında isə qəddar ruh kimi ortaya çıxan Ma Qedik bütün dünyələrin səbəbkarı kimi təqdim olunur. Ted Stammmlərə və onun ailəsinə lənətlər yağdıran Ma Qedik obrazını Eka Kurnivan magizmin tələblərinə uyğun olaraq sadə insanı ətrafa mənfiliklər, bədbəxtliklər gətirən bir ruha çevirir. Əsərin müxtəlif hissələrində digər obrazların başqası tərəfindən əmr edilmiş kimi, pisliklər törətdiyini bir növ iblisləşdiyini görürük və əsərin sonunda bütün bunların səbəbkarının Ma Qedik olduğu ortaya çıxır.

Yaponların İndoneziyanı işğal etdiyi ərəfədə əsərin baş qəhrəmanı Devu Ayunun digər hollandlarla birgə Halimundanı tərk etmək istəməməsi ilə hadisələr gərginləşməyə başlayır. Devu Ayu və digər qaça bilməyən hollandlar müxtəlif işgəncələrə məruz qalır, əzablar qarşısında mərd dayanan Devu Ayu yaponlar tərəfindən əlaqsız həyat yaşamağa məcbur edilir. Xarici gözəlliyi həmişə başına bəla olan bu qadın ataları bəlli olmayan üç qız övladı dünyaya gətirir, bu qızlar da öz gözəllikləri ilə hər kəsi valeh edir. İllər sonra Devu Ayu həddindən artıq çirkin bir qız dünyaya

gətirir, o qızını görmədən ölür, yalnız iyirmi bir il sonra qəbirdən çıxdıqdan sonra qızı ilə qarşılaşır. Lənətlənmiş nəslin nümayəndəsi olan bu qızlar da həyatda xoşbəxt olmağı bacarmırlar.

Q.Q.Markes “Yüz ilin tənhalığı” əsərində ölkədə baş verən siyasi hadisələri, vətəndaş müharibələrini, amerikalılar tərəfindən banan plantasiyalarının necə zorla ələ keçirildiyini Buendia nəslinin nümayəndələrinin həyat və fəaliyyəti çərçivəsində təsvir etmişdir. Markesdə olduğu kimi Eka Kurnivan da ailə münasibətləri fonunda XX əsr İndoneziya tarixini romanda ətraflı şəkildə canlandırma bilmişdir. Romanın ən təsirləri hissələrindən biri bacıların üç müxtəlif zümrəni təmsil edən ərlərinin üz-üzə dayanmasıdır. Böyük qızın-Alamandanın əri Şokondo dövlət məmuru idi, 1945-ci ildə müstəqillik uğrunda gedən vuruşmalarda yaxından iştirak etmişdir, müəllif Şokondonun xatirələrini yada salmaqla həmin dövr və şərait haqqında oxucuda aydın təsəvvür yaratmışdır. Alamandaya aşiq olan, ancaq Şokondonun hiylələri nəticəsində qovuşa bilməyən Kliven atası kimi kommunist olmaq qərarına gəlir və böyük bacıya aşiq olmasına rəğmən ortancıl bacı-Adında ilə evlənir. Az yaşlı Maya Devi isə quldurların, yol kəsənlərin başçısı Maman Gedenq ilə evləndirilir. İndoneziyalı ədib bu üç obrazın simasında İndoneziya həyatını o qədər təsirli və detallı işləmişdir ki, İndoneziya tarixi oxucunun gözləri qarşısında canlanır. XX əsr İndoneziya tarixinin ən faciəvi hadisələrindən biri 30 sentyabr 1965-ci ildə baş vermiş vətəndaş müharibəsidir. Yeni müstəqillik əldə etmiş ölkədə müxtəlif problemlər mövcud idi. 1960-cı illərdə ölkənin iqtisadi vəziyyəti getdikcə pislənməyə doğru getmiş, inkişaf proqramlarının həyata keçirilməsi prosesi pozulmuş, maddi ehtiyatlar, ilk növbədə alınan xarici kreditlər amansızcasına dağıdılmışdı. Pul vahidi rupinin dəyəri get-gedə tamam aşağı düşmüşdü. Bütün bunlar xalqın hökumətdən narazılığını artırmış, onun yürütdüyü kursa inamı azalmışdı. 1965-ci ildə gənc zabitlər tərəfindən hərbi çevrilişə cəhd edildi. Çevrilişin təşkilatçıları və iştirakçılarına, xüsusilə də İndoneziya Kommunist Partiyası və onun müttəfiqləri olan həmkarlar və digər ictimai təşkilatların liderləri və üzvlərinə qarşı cəza tədbirləri başlandı. Onlardan çoxu həbsə alındı və öldürüldü. 1966-cı ilin martında isə hakimiyyət orqanları İKP-nin buraxıldığını və ümumiyyətlə kommunist ideyalarının təbliğ edilməsinin qadağan olunduğunu elan etdilər (2, s.271). Bu çətin və acılı günləri Eka Kurnivan yoldaş Kliven obrazının simasında dolğun şəkildə canlandırma bilmişdir. Romanda kommunizmin İndoneziyaya Çindən yayılması, Kommunist partiyasının yaranması və kommunistlərin amansızcasına məhv edilməsi realist çəkildə öz əksini tapmışdır. Müəllif tarixi hadisələrlə yanaşı, magik ünsürlərə də geniş yer ayırmışdır. Şokondonun əmri ilə bir gecədə bütün kommunistlər güllələnir, Şokondonun faciəli günləri də bundan sonra başlanır. Kommunist ruhlar hər yerdə onu izləməyə başlayır, hətta onunla evində birgə yatırlar. Şokondodan fərqli olaraq Alamanda ruhlardan qorxmur, hətta onların yaralarından axan qanları təmizləyir, onlara yemək verir. İndoneziyalı yazıçının yaratdığı qadının ruhdan qorxmaması, hətta ona qulluq etməsi səhnəsi Markesin romanında Xose Buendianın istəmədən öldürdüyü adamın ruhunun onların evlərinə gəlməsi və Ursulanın ona su verib söhbət etməsi səhnəsi ilə çox yaxından səsləşir. Eka Kurnivan məsələyə daha dərinə yanaşaraq İndoneziyada hərbi rejim devrildikdən sonra öz həmyerlilərin qatilinə çevrilmiş hərbiçilərin peşmançılığını, həmin hadisələri xatırlayanda dəli olmaq səviyyəsinə gələ biləcəklərini ustalıqla Şokondo obrazında cəmləmişdir.

Həm Q.Q.Markes, həm də E.Kurnivanın toxunduğu ortaq mövzulardan biri də kiçik yaşlı qızların evləndirilməsi idi. Markes azyaşlı qızların tez-tez verilməsinin fəsadlarının nə qədər faciəvi olduğunu Remedios obrazı vasitəsilə çatdırır. Polkovnik Aurelion ilə evləndirildikdən sonra 12-13 yaşındakı qızın ana olmağa hazırlaşarkən ölməsi erkən evliliklərin acı təzahürü idi (3, s.84). Eka Kurnivan Maya Devinin hələ nağıllar dinləyəcək yaşda ələ verildiyini dövrünün ən böyük bəlalardan biri kimi qiymətləndirmişdir. Maman Qedenq obrazını yaratmaqla indoneziyalı ədib 1940-50-ci illərdə ölkədəki səfilliyi, aclığı, 10 rupi üçün insanların bir-birlərini öldürdüklerini, dövrün nə qədər ağır iqtisadi-siyasi böhran içində olduğunu göstərə bilmişdir.

Romanda İndoneziya folklorundan olan əfsanəvi məqamların verilməsi ilə yanaşı, müəllif ilk dəfə özünəməxsus motivlərlə bəzədilmiş nağıllar vermişdir ki, bu da romanı daha mistik, sehrliləndirir.

etmişdir. Malay arxepelaqında yaşayan xalqlar öz ərazilərinin yaranması, əcdadları haqqında müxtəlif əfsanələr bilirlər. İndoneziya folklorunda isə gözəl Rennqanislə bağlı əfsanə də qeyd edilir ki, Rennqanis atası tərəfindən lənətlənmişdir, heç bir kişi onu qucaqlaya bilməz. Digər şəhərin şahzadəsi Pandji Rennqanislə aşiq olur. Onlar bir-birlərini sevir, qucaqlaşmaq istəyərkən lənətlənmiş şahzadə buluda, dumana çevrilir, sevnələrə yazığı gələn allahlar Pandjini də dağa çevirirlər. Beləliklə, dağ və bulud hər səhər bir-birlərinə qovuşurlar.

Eka Kurnivan bu əfsanələrdə keçən müqəddəs heyvan və quşların əksinə olaraq Halimunda şəhərinin sakinlərinin kirli itdən törədilməsi əfsanəsini lənətlənmiş nəslin son nümayəndələri ilə ustalıqla bağlamışdır. Əsərdə qeyd edilən əfsanəyə görə, gözəlliyi ilə dillərə dastan olan Rennqanis atasının qoyduğu qadağalara görə özünə söz verir ki, qarşısına çıxan ilk adamla ailə həyatı quracaq, amma onun qarşısına it çıxır və o verdiyi sözün üzərində dayanıb itlə evlənir. Beləliklə, əsərdə it bədbəxtlik simovuluna çevrilir. Devu Ayunun xoşbəxt ola bilməyən üç qızının hərəsinin bir övladı olur və lənətlənmiş nəslin növbəti qurbanları onlar olurlar. Üç nəvə-Gözəl Rennqanis, Nurul Ayn və Krisan məhəbbət üçbucağını təşkil edirlər. Heç nədən xəbərsiz Nurul Ayn 17 yaşında ölür, Gözəl Rennqanis 16 yaşında olsa da, 6 yaşındakı uşaq qədər ağıl yox idi. Eka Kurnivanın yaratdığı bu obraz demək olar ki, Q.Q.Markesin Gözəl Remidos obrazı ilə eynilik təşkil edir, hətta hər ikisinin adının əvvəlində “gözəl” sözündən istifadə edilmiş, hər iki obraz əqli cəhətdən tam inkişaf etməmişdir, hər ikisi gözəllik yarışmasının qalibi olmuşdur. Hərəkət və nitqlərində də yaxınlıq olan bu obrazlardan Gözəl Rennqanisin aqibəti daha faciəvi olur. O, hər kəsə it tərəfindən zorlandığını deyir, ancaq əsərin sonlarına doğru Krisan tərəfindən öldürülən Gözəl Rennqanisin məhz onun tərəfindən zorlandığı aydın olur. Qəbir qazanın oğlu Kinkin Gözəl Rennqanislə aşiq idi, o, olanlardan xəbərdar olandan sonra Krisanı öldürdü, həbsdən çıxdıqdan sonra onun qəbir daşındakı adını dəyişdirərək “Andjinq (1966-1997)” yəni “köpək” qeyd etdi və qarşısına çıxan itləri öldürməyə başladı.

“Yüz ilin tənhalığı” romanında Buendia nəslinin sonunu Aurelionun bibisi Ursula Amarantaya olan məhəbbəti, ehtirası gətirir. Qadağan olunmuş məhəbbətlə başlayan lənət qadağan olunmuş münasibətlərlə də bitir, Buendia nəslinin ürəyində yalnızlıq daşıyan sonuncu nümayəndələri də vəfat edir. “Gözəllik başa bələdir” romanın sonunda da biz qadağan olan münasibətləri görürük, lakin Eka Kurnivan bu hissəni daha sehrli, ağılasığmaz şəkildə sonlandırır. Devu Ayunun qurbağadan da çirkin qızı öz bacısı oğlu Krisanın ruhu ilə eşq yaşayır, hər gecə onunla görüşür. Devu Ayu nəslindəki bu lənəti, bədbəxtliyi aradan qaldırmaq üçün metamarfoz yaşayır və iyirmi bir il sonra qəbirdən çıxaraq əsas səbəbkarla-Ma Qediklə üzləşir, ailəsinin üzərindəki yüzillik lənəti qaldırmağı bacarır.

4.TƏDQIQAT METODU. Tədqiqat işinin əsas metodu müqayisəli təhlil metodudur. Qabriel Qarsiya Markes və Eka Kurnivan yaradıcılığının təhlili zamanı həm oxşar, həm də fərqli cəhətlər müşahidə olunmuşdur. Araşdırma zamanı “Yüz ilin tənhalığı”, “Gözəllik başa bələdir” romanları əsas götürülmüşdür. Hər iki əsərdə yaxından səsləşmələrin olmasına baxmayaraq, hər bir əsərin milli koloriti ilə seçilən orijinal roman olduğu müəyyənləşdirilmişdir. Tədqiqat nəticəsində ilk dəfə olaraq azərbaycanlı oxucular İndoneziya ədəbiyyatına məxsus irihəcmli əsərlə tanış oldular.

5.NƏTİCƏ. Özünəməxsus yazı tərzini olan Eka Kurnivan əvvəlcə əsas hadisəni verir, daha sonra hadisənin yaranma səbəbləri və ya şəraiti oxucu üçün açıqlanır. Bu ədəbi priyom müəllifə tarixi keçmişə yenidən canlandırma bilmək üçün əlverişli şərait yaradır. Doğrudur, Eka Kurnivan latın amerika nəsrinin bir çox özəlliyini, magik realizmin əsas ünsürlərini əsərinə daxil etsə də, o İndoneziya ədəbiyyatının, mifologiyasının elementlərini əlavə etməklə tam yeni və orijinal bir roman yaratmağı bacarmışdır. Ümumiyyətlə, “Gözəllik başa bələdir” romanı Yava adasının canlı mifologiyası, XX əsr İndoneziya tarixinin yaşayan kitabıdır, desək yanılmırıq.

ƏDƏBİYYAT SİYAHISI.

1. Kurnivan E. Güzəllik bir yarıdır. İstanbul, Dominqo yayınevi, 2017, 431 s
2. İsmayıl R., Axundova N. Asiya və Afrika ölkələrinin çağdaş tarixi (1945-2000-ci illər). Bakı, Çarşıoğlu, 2001, 400 s
3. Markes Q.Q. Yüz ilin tənhalığı, Bakı, Qanun Nəşriyyatı, 2011, 468 s

HÂCE MUHAMMED LUTFÎ ŞİİRLERİNDE HULEFÂ-İ RÂŞİDİN

LALƏ BƏDİROVA (ŞABANOVA)

AMEA Folklor İnstitutu
Cənubi Azərbaycan Folkloru
lale.shabanova@gmail.com
BAKI, AZƏRBAYCAN

XÜLASƏ

Tarih sayfalarında qarşımıza nice dəyərli kurucu ruhlar çıxar. Bu ruhlar, Hak aşkıyla için için yanmalarına mukabil, çağlayanlar gibi coşkun akar ve susuz sinelere su, ıssız gönüllərə vaha serinliyi taşırlar. İşte bu gönül hekimlerinden biri de Hâce Muhammed Lutfi'dir.

Erzurum'un yetişirdiği, tasavvuf edebiyatının XX. əsrdəki önəmli təmsilçilərindən Hâce Muhammed Lutfi, yaşantısı və şiirleriyle kültür dünyamızda silinmez izlər bırakmışdır.

Hâce Muhammed Lutfi, Hulâsatü'l-Hakâyık adlı eserində Hz. Peygamber sevgisiylə birlikdə Hz. Ebu Bekir, Hz. Ömer, Hz. Osman və Hz. Ali'dən və Hz. Peygamber'in (s.a.v) sevgili torunları Hz. Hüseyin və Hz. Hasan'ın vasıflarından və faziletlərindən bəhsəder.

Hulefâ-i Râşidîn, Peygamber Efendimizin vəfatından sonra sırasıyla halifə olan Hz. Ebu Bekir, Hz. Ömer, Hz. Osman və Hz. Ali olmaq üzere ilk dörd halifəyə verilən isimdir. Hulefâ halifə kelimesinin, râşidîn isə "doğru yolda olan, doğruya və hakka sınıksız sarılan, kemalə ermiş" anlamındaki râşid kelimesinin çoğuludur.

Hâce Muhammed Lutfi onlardan bəhsəderkən daha çox bu ifadələri istifadə edərək "çar-ı yar" və "çihar-ı yar" ifadələriylə Hz. Peygamberlə olan bu dostluqlarını vurğulayaraq onların İslam tarixindəki eşsiz yerini gözler önünə sermişdir.

Hâce Muhammed Lutfi şiirlerinde hər bir halifənin kendisiylə önə çıkmış önəmli özəlliklərini dilə gətirərək həyatlarındakı bəzi hadisələrə, gözəl nümunələrə diqqətmişdir.

ANAHTAR KELİMELER: halifə, râşid, tasavvuf, Erzurum, şiir,

GİRİŞ

"Peygamberlər müstəsna, Cənab-ı Hak, Ashabımı bütün insanlara faziletli kılmışdır. Ashabım içindən də dörd kişiyi; Ebu Bekir, Ömer, Osman və Ali'yi faziletli kıldı. Onları Ashabımın ən hayırlısı yaptı." (Hadis-i Şərif)

İslam tarixində Resul-i Ekrem'in vəfatından sonra Hz. Ebu Bekir'e biat edilməsiylə başlayan, daha sonra Hz. Ömer və Osman'ın hilafətləriylə sürüp Hz. Ali ilə sona erən dönəmə Hulefâ-i Râşidîn devri denilir. Hulefâ halifə kelimesinin, râşidîn isə "doğru yolda olan, doğruya və hakka sınıksız sarılan, kemalə ermiş" anlamındaki râşid kelimesinin çoğuludur. (Fayda, 1998:324) Bu dönəmə söz konusu adın verilməsinin səbəbi səhabidən İrbad b. Sariye'nin rıvayət etdiyi, sünnetinə uymanın və bunun sınırları râşid halifələrin sünnetini də içinə alacaq şəkildə genişlətmənin gərəkliliyini bəlirten Hz. Peygamber'in hadisiylə açıqlanmaktadır. Bu hadisə Resulullah kendisindən sonra yaşayacaqlara hitabən, "Hərhangi bir ihtilafə qarşılaşdığınızda sizə düşün gərəv, benim sünnetimə və hulefai-i râşidinin sünnetinə uymaktır" demişdir. (Müsnəd, IV, 126, 127; Darimi, Mukaddime, 16; İbn Məcə, Mukaddime, 6; Ebu davud, Sünnet, 5; Tirmizi, İlim, 16)

Hâce Muhammed Lutfi, Hulâsatü'l-Hakâyık adlı eserində Hz. Peygamber sevgisiylə birlikdə Hz. Ebu Bekir, Hz. Ömer, Hz. Osman və Hz. Ali'dən və Hz. Peygamber'in (s.a.v) sevgili torunları Hz. Hüseyin və Hz. Hasan'ın vasıflarından və faziletlərindən bəhsəder.

Hâce Muhammed Lutfi onlardan bəhsəderkən daha çox bu ifadələri istifadə edərək "çar-ı yar" və "çihar-ı yar" ifadələriylə Hz. Peygamberlə olan bu dostluqlarını vurğulayaraq onların İslam tarixindəki eşsiz yerini gözler önünə sermişdir.

Hâce Muhammed Lutfi şiirlerinde hər bir halifənin önə çıkmış önəmli özəlliklərini dilə gətirərək həyatlarındakı bəzi hadisələrə diqqətmişdir.

“Habibullah`e yaver Çar-i yar`dır,
Bu dördü kim severse bahtiyardır.” (Lutfi, 2011:592)

“Çar-i yar`e kurban ola canımız
Anları sevmektedir din imanımız
Bu ümmet içinde ali-şanımız
Mecme-i mahşerde nur-feçanımız
Evliya içinde nur-efşanımız
Biz severiz Çar-i yar-i veliyi
Ebu Bekir Ömer Osman Ali`yi” (Lutfi, 2011:545)

TƏDQİQAT METODU

HZ. EBU BEKİR

“Peygamberler müstesna, insanların en faziletlisi Ebu Bekir`dir.” (Hadis-i Şerif)

Fil Vakası`ndan üç yıl kadar sonra Mekke`de doğdu. Annesi Ümmü`l-Hayr Selma bint Sahr, babası Ebu Kuhafe Mekke fethinden hemen sonra Ebu Bekir aracılığıyla müslüman oldu. Ebu Bekir kaynaklarda Atık lakabıyla anılmıştır. “Güzel, soylu, eski, azat edilmiş” gibi manalarına gelen bu lakabın ona annesi tarafından verildiği veya çok eskiden beri hayır yaptığı, yüzü ve ahlakı güzel olduğu, yahut da soyunda ayıplanacak bir husus bulunmadığı için Atık diye anıldığı rivayet edilmekle birlikte Hz. Peygamber`in “Sen Allah`ın cehennemden azat ettiği kimsesin” (Tirmizi, “Menakib”, 16) şeklindeki iltifatına mazhar olduktan sonra bu lakapla anılmaya başlandığı bilinmektedir. (Fayda, 1994:101-108)

İslam dininin Peygamber Efendimiz`den sonra ikinci büyük şahsiyeti Hz. Ebu Bekir`dir (r.a.). İslam davası uğrunda eşsiz bir fadkarlık örneği ve sadakat timsali olmuştur. Hayatı baştan sona ahlak, fazilet ve yüce insanlık örnekleriyle doludur. (Atasoy, Paksu, 2012:41)

Hız. Ebu Bekir, Allah Resulü`nün (s.a.s) yar-ı vefadarı, peygamberlerden sonra insanların en faziletlisi, dünyada iken Cennet`le müjdenenlerin ilki. Rabbi`sinin “Ben ondan razıyım, acaba o da Benden razı mı?” hitabının mazharı. Fedakarlık, feragat, dava uğrunda çile, ibadet, günahlardan uzak durma, tevazu, sabır gibi ahlak-ı aliyeye ait bütün vasıfların zirve noktasında temsilcisi. (Kurucan, 2010:19)

Hız. Ebu Bekir`e, çok şefkatli ve merhametli olması nedeniyle “Evvah”, servetinin çokluğuna rağmen, onu Allah yolunda infak ederek, eski elbiseler giymesini tercihinden dolayı “Zü`l-hilal”, Allah Resulü`nün vefatından sonra hilafet makamına geçtiği için de “Halifetü Resulillah” lakaplarının verildiği bilinen tarihi gerçeklerdendir. “Bekir” adında çocuğu olmamasına rağmen, ona Bekir`in babası manasına gelen “Ebu Bekir” lakabının verilmesinin sebebi ise bilinmemektedir.

Onun en meşhur lakabı ise hemen herkesin bildiği gibi “Sıddık”tır. Mirac hadisesi sonrasında müşriklerin Efendimiz`in (s.a.s) bir gecede Beytü`l-Makdis`e gitmesini yalanmalarına mukabil “Şayet bunu O söylüyorsa doğrudur” diye tasdik etmesi sonucu Hz. Peygamber (s.a.s) ona “sıddık” lakabını vermiştir. (Kurucan, 2010: 20)

Muhammed Lutfi de bir çok şiirinde Hz. Ebu Bekir`den bahseder. Hâce Muhammed Lutfi, Ey can benden Ebu Bekir`i soruyorsun, o doğruluk ülkesinde devirlerin padişadı, velilik makamında kamil insan, Muhammed ümmetinde imanın kapısıdır. Kur`an`ın bir kulu övmesi bahtiyarlıktır. Cihanda dört veli gerçek velidir. Bunlar Ebu Bekir, Ömer, Osman, Ali`dir. Şair, Ebu Bekir`i doğruluk ülkesinin padişahı, Kur`an`ın övdüğü kişi olarak vasıflandırır.

“Ebu Bekir`i sorarsın benden ey can
Sadakat kişverinde şah-ı devran
Velayet rütbesinde kamil insan
Muhammed ümmetinde bab-ı iman
Ne devletdir kulu medbede Kur`an
Cihanda dörd veli hakka velidir
Ebu Bekir Ömer Osman Ali`dir” (Lutfi, 2011: 231)

Hız. Peygamber`in kemal ve faziletinden en çok feyz alan zat şüphesiz Hız. Ebu Bekir`di. Hız. Ebu Bekir Resulullah`ın fesahet ve belağatından da yeteri derecede almış ve istifade etmiştir.

Ebu Bekir hutbe ve mektuplarında, Kur`an-ı Kerim`den pek çok misal getirir, Arap dilinin belağatta şaheseri olan Kur`an-ı Kerim ayetleriyle en sağlam delillerini ileri sürerdi. Bu sebeple iktibas, onun en çok kullandığı belağat sanatıdır. Dinleyiciler karşısında ifade ettiği şeyin manasını kuvvetlendirmek için şiirle de iştihad ederdi. Konuşma için önceden hazırlık yapar, sözün etkili olmasını isterdi. (Uzun, 2005: 135-145)

“Şi`r ise aşıkları daima dilşad eylemiş

Şi`r ile Sıddık-ı Ekber halkı irşad eylemiş.” (Lutfi, 2011: 283)

Beyitten de görüldüğü gibi, Muhammed Lutfi şiirin insanları çoşturduğunu, Hız. Ebu Bekir`in de şiiri İslam tebliğinde bir araç olarak kullandığını dile getirir.

Hız. ÖMER

“Gökyüzünde Ömer`e saygı göstermeyen hiçbir melek, yeryüzünde de Ömer`den korkmayan, ondan çekinmeyen hiçbir şeytan yoktur.” (Hadis-i Şerif)

Bir toplumun ileri gitmesinde veya geri kalmasında o toplumu oluşturan insanların nitelikleri son derece önemlidir. İslam öncesi cahiliyye toplumunda Hız. Ömer, Mekke eşrafından; üst düzey sorunların çözümünde görüşlerine başvurulmuş ve kabiliyetli kişiliğiyle Mekke şehir devletinin sifare görevini yürüten mümtaz şahsiyetlerden birisidir. Cesaretiyle de nam yapmış bu kişiliğin İslam kisvesine bürünmesiyle dengeler bir daha küfür lehine dönmeyecek bir şekilde değişmiş ve İslam davası aleniyet kazanmıştır. Hakka dönük batılın saldırı ve tehditlerine karşı her zaman keskin bir kılıç olmuştur.

İslam`ın en parlak yıllarını yaşadığı hilafet dönemindeki yeni icraatlarıyla, İslam Tarihine belki de saadet devrinden sonra en çok kendisinden söz ettiren bir devir yaşatmıştır.

İslam`ın ikinci raşid halifesi kabul edilen, İslam`ın tebliğ edilmesinde ve hayata hakim kılınmasında Resulullah (s.a.s)in verdiği tevhibi mücadelesinde ona en yakın olan sahabiler arasında yer alan Hız. Ömer (r.a), Fil Olayından on üç sene sonra Mekke`de doğmuştur. Kendisinden nakedilen bir rivayete göre o, büyük Ficar Savaşından dört yıl önce dünyaya gelmiştir. (İbnü`l-Esir, 914)

Hız. Ömer, uzun boylu, iri cüsseli, beyaz tenli, alnı geniş, bıyıkları uzun ve saçları dökük birisiydi. Çocukluğunda deve çobanlığı yapan Hız. Ömer, gençliğinde neseb ilmi, silah kullanma gibi Araplarca şerefli işler arasında kabul edilen şeylerle meşgul oluyordu. Hız. Ömer aynı zamanda çok iyi bir hatipdi. (Kuruçan, 2010:65)

Hâce Muhammed Lutfi şiirlerinde Hız. Ömer`in adaletinden, sabrından, Müslüman olduktan sonra Müslümanların güçlendiğini, dinin yayılmasında yardımcı olduğunu dile getirir.

“Ömer dinin meh-i nuranesidir

Adalet bahrinin dürdanesidir

Hidayet şem`inin pervanesidir

Şeri`at şehrinin merdanesidir

Şecaat dehrinin yek-danesidir

Cihanda, dört veli hakka velidir

Ebu Bekir Ömer Osman Ali`dir” (Lutfi, 2011: 208)

Müslüman olduktan sonra adaletiyle her zaman fakirlerin, zayıfların da yanında olmuştur. Fakirlerin ve yetimlerin ihtiyaçlarını giderir, halkıyla iç içe bir halifeydi.

“Zevk-i nefsin terk ederse sor fakirler halini

Hayder ü Faruk gibi hak eytamin ahvaline” (Lutfi, 2011:432)

Hız. Ömer, yaratılışı hitabete kabiliyetli bir kimseydi. Bundan dolayı ona, kabilesinin sefirlik görevi verilmişti. (Hasen, 181)

Hız. Ömer edebiyatla meşgul olan bir zat olarak tanınmıştır. Şiiri severdi. Hulefâ-i Râşidîn`in şiirle en çok istişhad edeni ve ona en çok ihtimam göstereniydi. (El-Cenabi, 1978:89) Meşhur Arap şairlerinden Zuheyr`i beğenir, Nabîğa ve Abde b. et-Tabib`i överdi. Bütün davranışlarında tabii olan Hız. Ömer, belağatında da tabii idi. Onun sözleri karakterinin tercümanıdır. Açık olmak,

güçlülük ve tabiiik onun tabiatından olduđu için bunlar hitabetinde de açıkça görülür.(Derviş, 1965:265)

HZ. OSMAN

“Cennete her peygamberin bir dostu vardır. Benim de dostum Osman`dır.” (Hadis-i Şerif)

Hiz. Osman, meşhur Fil Vakası`ndan 6 sene önce yani hicretten 47 yıl önce dünyaya gelmiştir.

Peygamberimizin üçüncü halifesi, haya ve edep numunesi Hiz. Osman, hayatta iken cennetle müjdelenen bahtiyarlardan biriydi. (Yiğit, 2007: 438)

Hiz. Osman (r.a) da Allah Rasulü`ne en yakın sahabilerden biridir. İnsanlık tarihi boyunca beşerin görmediği bir lutfu mazhar olmuş, Allah`ın peygamberine, hem de en sevgili Rasulü`ne iki defa damat olmuştur. Buna göre de ona “iki nur sahibi” anlamına gelen “Zinnureyn” denilmiştir. Bu sebeple o, nübüvvet ailesine en yakın şahsiyetlerden biridir.

Hiz. Osman (r.a) orta boylu, iri kemikli, güzel yüzlü, uzun sakallı ve esmer renkli idi. Alim, fazıl, çokça ibadet eden, salih, cömert, kerem sahibi, halim selim, son derece nazik ve mahcub bir zat idi. İnsanlar tarafından son derece sevilip sayılan ve hürmet duyulan bir şahıstı. Son derece takva ve vera sahibiydi. (Kurucan, 2010: 130)

Hiz. Osman (r.a) denilince ilk akla gelen “Kur`an-ı Kerim”dir. O, Kur`anı ezberlemiş, çokça okumuş ve hükümleriyle amel etmiştir. Hiz. Osman denildiğinde akla muazzam bir “haya hissi” gelir. O mübarek şahsiyet “haya”nın timsalidir.

Hiz. Osman (r.a) denilince akla gelen en önemli özelliklerinden biri de “infak” ve “cömertlik” anlayışıdır.

Hâce Muhammed Lutfi şiirlerinde Hiz. Osman`ı edebi, hayası, imanı ile medheder.

“Nedir Osman derun-i evliyada

Yüzünde nur-i Mevla`sı ziyade

Anın medhi Habib-i Kibriya`da

Güneş gibi guruh-i etkıyada

Yed-i tulası var hilm ü hayada

Cihanda dörd veli hakka velidir

Ebu Bekir Ömer Osman Ali`dir”(Lutfi, 2011: 208)

Kur`an katibi olan Hiz. Osman, ilk defa Kur`an-ı Kerim`i çoğaltmıştır. Böylece Müslümanlar Kur`an-ı Kerim`i doğru okuyarak, anlamaya çalışmışlar. Hiz. Osman`ın üslubu sade ve çeşitli idi. Kur`an-ı Kerim`den iktibaslar yapar ve ondan misaller getirir. Hiz. Osman. kısa ve etkili cümleler kullanmıştır. Muhammed Lufi de onun bu özelliklerini şöyle dile getirir.

“Bu din-i İslam`a Osman mu`indir

Osman`dır hakkıyla katib-i Kur`an”(Lutfi, 2011: 545)

HZ. ALİ

“Ben hikmetin sarayıym, Ali de onun kapısıdır.” (Hadis-i Şerif)

Hiz. Ali, hicretten 20 yıl önce dünyaya gelmiştir. Allah Resulü`nün amcası Ebu Talib`in en küçük oğludur. Hiz. Ali çocukluğundan itibaren Peygamber Efendimiz`in elinde yetişen; ilmi, hikmeti, ameli, ahlakı ve hizmetiyle gönüllere taht kuran nadide bir İslam bahtiyarıdır. Allah`ın şerefli bir kulu, Peygamber Efendimiz`in en yakın akrabalarından biri, damadı ve dördüncü halifesi; ümmet-i Muhammed`in de gözbebeğidir.

İslamın yetiştirdiği en yüce kamet ve kıymetlerinden birisi hiç şüphesiz Hiz. Ali`dir. Hiz. Peygamber`in hane-i saadetinde yetişmesi, Hiz. Fatıma ile evlenmesi ve bu vesileyle kıyamete kadar sürecek nesl-i pakın ve yetişecek gönül sultanlarının babası olması ona has özellikler arasındadır.

O, her zaman hak ve hakikatin yanında yer alması, şecaati, ilmi, fazileti, Allah Resulü`ne herkesten çok yakınlığı ve bağlılığı ve Allah ile irtibatı, uzak görüşlülüğü gibi hasletleriyle, bugün hemen her Müslümana nümune-i imtisal olmuş ve kıyamete kadar da olmaya devam edecektir.

Hâce Muhammed Lutfi`nin şiirlerinde ismi en çok zikr edilen raşit halifelerdendir. Şair şiirlerinde Hiz. Ali`yi “Kerrar”, “Damad-ı Peygamber”, “Murteza”, “Haydar-ı Kerrar”, “şah-ı merdan” olarak anmıştır.

“Ali zatında bir nur-i mücessem
İlim bahrinde bir hut-i muazzam
Şecaatde şeriki yok müsellemler
Al-i aba gürubunda mukaddem
Kerem nehrinde bir zat-ı mükerrəm
Cihanda dörd veli hakka velidir
Ebu Bekir Ömer Osman Ali`dir” (Lutfi, 2011: 231)

Hâce Muhammed Lutfi , Hz. Ali`yi Peygamber`in damadı, Zülfikar`ın sahibi ve savaşlarda yorulmadan savaşan bir kahraman olarak vasıflandırır:

“Damad-ı peygamber Hayder-i Kerrar
Fatih-i Hayber`dir sahib-i Zülfikar” (Lutfi, 2011: 511)

Hz. Ali mükəmmel bir hatip və yazardır. Onun bu mükəmmel hitabete sahib olması; Hz. Peygamber`le fazla bir arada kalmasından və kiçik yaşdan itibaren onun hitabetini taklide çalışıp o şəkildə danışma etməsindən və hem vəzifə danışmada hem de uzun danışmada Hz. Ali`nin üstünə kimse yoxdur. (Uzun, 2005: 145)

NƏTİCƏ

Muhammed Lutfi Efendi, İbrahim Hakkı Hazretləri kimi Erzurum`un yetişirdiyi önəmli şəxsiyyətlərdən biridir. Erzurum xalqı arasında “Alvarlı Efe Hazretləri” adıyla bilinen Alvarlı Efe, kendisini tanıyan hər kəsin təqdirini qazanmış, düşüncələrinə dəyər verilmiş, həyatı nümunə alınmış, özətlə gönüllülərdə yer edinmiş böyük bir ilim və edib insanıdır.

Muhammed Lutfi`nin beyitlərində dərin bir Hulefa-i Raşidin və Ehl-i Beyt sevgisi var. Şiirlərində səhabə sevgisi ilə birlikdə onların önə çıxan xüsusiyyətlərini də dilə gətirmişdir. Lutfi`nin səhabə anlayışı, mənsubu olduğu zihni dünyanın şiirlərinə yansımış halidir. Şiirlərində ilk dörd xəlifənin isimləri təkrarlarla birlikdə on beyitdə yer alır.

ƏDƏBİYYAT SİYAHISI

İstinad edilmiş ədəbiyyat siyahısı qeyd edilir. Ən çox istifadə edilmiş 5 ədəbiyyat göstərməli və aşağıdakı nümunəyə uyğun olmalıdır:

İhsan Atasoy, Mehmet Paksu, Cemal Uşşak, Zeki Sarıtoprak, Sahibler Ansiklopedisi, Nesil yayınları, İstanbul, 2012:39-73

Ahmet Kurucan, Hulefa-i Raşidin, Işık yayınları, İzmir, 2010:19

Hüseyn Kutlu, Hâce Muhammed Lutfi Həyatı Şəxsiyyəti və Eserləri, Damla Yayınevi, İstanbul, 2011

Tacettin Uzun, Dil və Edebiyat Yönündən Hz. Peygamber və Hulefa-i Raşidin. SAYI 6, 2005

İsmayıl Yiğit, “Hz. Osman”, TDV, XXXIII, İstanbul, 1998:438

Fayda, Mustafa, “Hulefa-i Raşidin”, TDV, XVIII, İstanbul, 1998:324

HARUKİ MURAKAMİNİN DÜNYAGÖRÜŞÜ VƏ BƏDİİ İRSİNDƏ MUSİQİ FENOMENİ

GÜLNAR YUNUSOVA

AMEA Nizami Gəncəvi adına Ədəbiyyat İnstitutu

Azərbaycan-Asiya ədəbi əlaqələri şöbəsi

Email: gulnar1340@gmail.com

AZƏRBAYCAN, BAKI

XÜLASƏ

Müasir yapon ədəbiyyatının görkəmli nümayəndəsi, yazıçı və tərcüməçi, postmodernizmin məşhur siması Haruki Murakami 1980-ci illərin əvvəllərindən etibarən öz bədii yaradıcılığı ilə ölkə ədəbiyyatında mühüm rol oynamağa başlamışdır. H.Murakami əsərləri qloballaşma ərəfəsində yapon düşüncə tərzinin böyük bir dövrünü özündə əks etdirir və yüksək estetik dəyərlər baxımından olduqca əhəmiyyətlidir. Özünəməxsus yaradıcılıq istiqaməti, ədəbi-fəlsəfi konsepsiyası və bədii üslubu ilə seçilən yazıçı yapon ədəbiyyatı ilə yanaşı dünyada postmodern

ədəbiyyatın inkişafına birbaşa təsir göstərən yazıçılardandır. H.Murakaminin əsas dünyagörüşünün formalaşdığı dövr Yaponiyanın çiçəklənmə dövrünə təsadüf etmişdir. Yazıçının düşüncə tərzinin formalaşmasında Qərbin, xüsusilə də Amerika mədəniyyətinin böyük rolu olmuşdur. H.Murakaminin dünyagörüşünün və bədii irsinin formalaşmasında musiqi fenomeni xüsusi əhəmiyyət kəsb edir.

AÇAR SÖZLƏR: Haruki Murakami, Musiqi, Caz, Rok, İpanemalı qız

GİRİŞ

H.Murakaminin bədii əsərlərində qəhrəmanlar musiqini həyatda mövcudluğun ayrılmaz hissəsi kimi qəbul edirlər. Yeniyetməlik illərindən radioda Amerika musiqisini – Elvis Presley, Rick Nelson, The Beach Boys kimi simaları dinləyən gənc Haruki 1964-cü ildə - 15 yaşında “Art Blakey and The Jazz Messengers” caz qrupunun canlı konsertini dinləmişdir. 1964-cü ilin yanvar ayında Kobedə baş tutan möhtəşəm caz konsertində tenorsaksafonda Wayne Shorter, trumpətdə Freddie Hubbard, trombondada Curtis Fuller və barabandada İnter Blakey ifa edirdi. Bu mükəmməl canlı konserti ilk dəfə dinləyən gənc Haruki ömürlük caza aşiq olmuşdur. Bu hadisədən sonra Haruki “tez-tez nahar etməkdən yayınaraq, caz kasetləri almaq üçün pul yığmağa başlamışdır” (1, 24). Haruki Murakaminin əsərləri bütün digər məziyyətləri ilə yanaşı, müasir və klassik musiqi sahəsində də əhəmiyyətli məlumatlar verir. Təsadüfi deyil ki, yazıçının “Norveç meşəsi” (ノルウェイの森、1987) – “Norwegian wood” (Beatles musiqisi), “Rəqs, rəqs, rəqs” (ダンス、ダンス、ダンス、1988) – “Dance, Dance, Dance” (Steve Miller Band musiqisi), “Sərhəddən cənubda, Günəşdən qərbdə” (国境の南、太陽の西、1992) – “South of the Border” (Nat King Col musiqisi) romanlarının, “Maşınımı sür” (ドライブ・マイ・カー) – “Drive my Car” (Beatles musiqisi), “Dünən” (イエスタデイ) – “Yesterday” (Beatles musiqi) kimi bir çox hekayələrinin adları musiqi əsərlərinin adlarından götürülmüşdür. Yazıçının bütün əsərlərində onun musiqi heyranı olduğu aydın şəkildə görünür, Murakaminin qəhrəmanları daim dinlədikləri musiqi ilə yaşayırlar. Musiqi yazıçının həyat və yaradıcılığının mərkəzində dayanır. 1979-cu ildə yaradıcılığa başladığı ilk romanı ilə oxuculara müraciət edərək “Küləyin nəğməsinə dinlə” deyirdi. H.Murakaminin ilk qələm təcrübəsi olan “Küləyin nəğməsinə dinlə” (風の歌を聴け、1979) romanında yazarın dünyasına açılan saysız pəncərələrlə qarşılaşırıq. Murakaminin dünyagörüşünü formalaşmasına təsir göstərən Qərb musiqisi, xüsusilə, caz və rok yaradıcılığı ədəbin yaratdığı qəhrəmanların bəhrələndiyi əsas mənbədir. H.Murakami romanlarını unudulmaz edən əsas xüsusiyyətlərdən biri bütün filmlərdə olduğu kimi, yazıçının hər bir əsərinin özünəməxsus saundtrekinin olmasıdır. Sözügedən romanın saundtreki isə amerikan rok qrupu Beach Boysun “Kolorniya qızları” (California Girls) musiqidir. Musiqinin hər şeyə qadir olduğunu düşünən müəllifin romanın on birinci bölməsində qələmə aldıkları olduqca diqqətəlayiqdir: 「今日もうんざりするような暑さだったがそんなものは御機嫌なロックを聴いて吹き飛ばそう。いいかい。素晴らしい音楽ってのはそういうためにあるんだぜ。可愛い女の子と同じだ。オーケー、1曲目。これをただ黙って聴いてくれ。本当に良い曲だ。暑さなんて忘れちゃう。ブルック・ベントン、「レイにー・ナイト・イン・ジョージア」(2,53).

“Bu gün bayır od tutub yanır – qoy rok onu sərinlətsin! Musiqi elə onun üçün yaranıb. Bizim gözəl qızlarımız kimi. Okay, birinci mahnı! Sakitcə ona qulaq asın, əla mahnıdır. İstini yaddan çıxarın! Beləliklə, Bruk Benton “Corcinyada yağışlı gecə”.

H.Murakami yeddi il caz barı işlətməmişdir. Bu illər ərzində H.Murakaminin musiqiyə, xüsusi ilə də caza olan marağı daha da güclənmişdir. Yazıçının caza olan dərin sevgisi heç vaxt arxa plana keçməmiş, hətta bir çox mənbələrdə onun on mindən çox caz kolleksiyası olduğu göstərilmişdir. Con Reylə müsahibəsində “Caz yaradıcılığımıza necə təsir göstərir?” sualına yazıçının cavabı belə olmuşdur: “On üç-on dörd yaşımından caz dinləyirəm. Musiqi böyük qüvvədir; akkordlar, melodiya, ritm kimi təsirlər mənim yaradıcılığımıza böyük təsir göstərir. Mən musiqiçi olmağı istəyirdim, lakin alətlərdə ifanı bacarmırdım və yazıçı oldum. Kitab yazmaq da musiqi ifa etmək kimidir. Əvvəl mövzunu çalırısan, sonra improvizə edirsən və nəticə mükəmməldir” (3).

Caza olan ehtirasına baxmayaraq, Haruki Murakami qaçış zamanı rok musiqisi dinləməyə üstünlük verir: 「走るときにはだいたいロックミュージックを聴いている。たまにジャズを聴くこともある。しかし走るリズムにあわせることを考えると、伴走音楽としてはロックがいちばん好ましいような気がする。レッド・ホット・チリ・ペッパーズやら、ゴリラズやら、ベックやら、あるいはクリーデンス・クリアウォーター・リバイバル、ビーチ・ボーイズといった古い音楽。できるだけシンプルなリズムのものが好ましい」 (4,30)。

“Qaçış zamanı əksər hallarda rok musiqisi dinləyirəm. Nadir hallarda caz dinlədiyim də olur. Lakin qaçış ritminə uyğunluğunu düşünsək, zənnimcə qaçışa yoldaşlıq edəcək ən yaxşı musiqi rok musiqisidir. Red Hot Chili Peppers, Gorillas, Beck, Creedence Clearwater Revival, hətta Beach Boys kimi qədim musiqilər. Və mümkün olduğu qədər sadə ritimlər”.

Qeyd etmək lazımdır ki, yazıçının ən sevimli rok qrupu isə John Lennon, Paul McCartney, George Harrison and Ringo Starrı özündə birləşdirən, 1960-cı illərin məşhur ingilis rok qrupu Beatles qrupudur. Məqalənin əvvəlində qeyd olunduğu kimi, bir çox əsər adları ilə yanaşı, romanlarda ən çox dinlənən ifa məhz Beatles qrupuna məxsusdur.

Haruki Murakaminin ən musiqili hekayəsi erkən yardımlıq dövründə qələmə aldığı “1963/1982 İpanemalı qız” (1963/1982年のイパネマ娘、1982) əsəridir. Bir neçə səhifəlik qısa hekayə brazilian bossa nova cazı “Garota de Ipanema” musiqisinin sözləri ilə başlayır:

Yanımdan keçir İpanemalı qız,
Necə yaraşlıq, gözəl qamətli,
Samba ritmiylə
Asta-asta yırğalanır.
Amma... niyə belə kədərliyəm?
O... ona ürəyimi açmalıyam
Hə! Ona hər şeyi deməliyəm.
O isə mənə baxmır
Yalnız dənizə zillənib gözləri. (5, 312)

H.Murakami üslubuna xas olaraq hekayənin adsız təhkiyyəçisi “Mən”in solist Astrud Gilberto və tenorsaksafonçu Stan Getz ifasında dinlədiyi musiqidəki İpanemalı qızın siluetinin peyda olması ilə məktəb dəhlizindəki xatirələri canlandır: “Mən pətelefonu yandıraraq cihazın iynəsini plastinkanın üstünə qoyuram və bir anda İpanemalı qızın silueti peyda olur. Bu mahnını hər dəfə eşidəndə mən məktəbimizin dəhlizini xatırlayıram” (5, 313).

Əsərin adından da bəlli olduğu kimi, iki zaman – 1963 və 1982-ci il və bu zaman çərçivəsində dəyişməyən İpanemalı qız - metafizik qız obrazı mövcuddur: “Beləcə İpanemalı qız altmış üçüncü ildə dənizə baxırdı. İndi də səksən ikinci ildə bu qız eynən o vaxtkı kimi yenə dənizə baxır. O zərrə qədər də böyüməyib. Öz obrazına həkk olunaraq zamanın dənizində sakitçə üzür” (5, 312).

Musiqinin sehrinə qapılan “Mən” materiya ilə yaddaş arasında metafizik uçurumda altmış üçüncü ilin İpanemalı qızı ilə səksən ikinci ildə çimərlikdə pıvə içərək söhbətləşir. Bu söhbətdən sonra fərqli məkanlarda rastlaşdığı İpanemalı qızla hansısa bir uzaq sirtli aləmdə qəlblərinin bir-birinə bağlı olduğunu hiss edən təhkiyyəçi o uzaq aləmdə öz-özünü görüşəcəyinə inanır. “İpanemalı qız” isə plastinka dinlənilməkdən deşilənə qədər çimərlikdə gəzəcək.

Qeyd etdiyimiz kimi, H.Murakami musiqiçi ola bilmədiyini söyləyir, bununla yanaşı, əsərlərinin təhlili göstərir ki, o musiqini dərinlən bilmişdir. Ritm yazıçının nəsrində ən əsas elementlərdəndir. H.Murakami musiqinin sözlərindən həzz alaraq yazır, yazıçının yazı ritmləri ilə caz arasında yaxınlıq hiss olunur. Təsadüfi deyildir ki, H.Murakami “Caz portret” (ポートレイト・イン・ジャズ, 1997), “Caz portret 2” (ポートレイト・イン・ジャズ 2, 2001), “Caz dinləyirsiniz?” (ジャズは聴きますか?) , “Caz müjdəçisi” (Jazz Messenger, 2007) kimi bir çox esselərini musiqiyə həsr etmişdir. “Caz müjdəçisi” essesində müəllif cazla ilk tanışlığından, daim

artan musiqi sevgisindən bəhs edərək əsərlərindəki ritm, melodiya və harmoniyamı musiqidən, xüsusilə də cazdan öyrəndiyini bildirir. Hətta yazıçı etiraf edir ki, roman yazarı olmağı məhz musiqi ilə bağlıdır: “Praktik olaraq yazmaq haqqında bildiyim hər şeyi o vaxtlar musiqidən öyrəndim. Bu paradoksal səslənə bilər, lakin musiqiyə bu şəkildə bağlılığım olmasaydı, roman yazarı ola bilməzdim. Hətta indi -30 il sonra da yaxşı musiqidən yazmaqla bağlı öyrənməyə davam edirəm. Mənim üslubum F.Scott Fitzgeraldın zərifcə axan nəsrinə kimi, Charlie Parkerin təkrarlanan sərbəst rifflərindən dərinlən təsirlənir. Və hələ də Miles Davisin musiqisində davamlı özünü yeniləmə keyfiyyətini ədəbi bir model olaraq mənimsəyirəm” (6).

H.Murakamini dünyaya tanıdan “Norveç meşəsi” romanının ana motivi “Norwegian wood” musiqisidir ki, insanın daxili dünyasına səyahətin əlaqələndiricisidir. Naokonun sanatoriyadakı otaq yoldaşı Reyko daim gitarada gözəl mahnılar ifa edirdi. Lakin, Naoko daxili aləminə həqiqi mənada səyahət etmək istəyəndə “Norwegian wood”un ifası üçün Reykoya yüz en pul verirdi. Bu musiqini dinləyəndə dəhşətli dərəcədə qəribə hiss keçirən Naoko kimsəsiz meşəyə - öz daxilindəki tənhalığa səyahət edirdi: 一人ぼっちで寒くて、そして暗くて、誰も助けに来てくれなくて」 (7,224)。

“Elə tənhalıqda, elə soyuqda qalırım ki, köməyimə heç kim gəlmir”.

Toru Vatanabe də bütün əhvalatı Bitlsin “Norwegian wood” melodiyasını eşitdərək beynindəki bərk silkələnmədən sonra nəql edir. Romanın sonunda ikilikdə Naokonun yas mərasimini keçirən Reyko Vatanabenin evində bir-birinin ardınca Naokonun sevdiyi əlli musiqini səsləndirir. Sonda isə iki dəfə ardıcıl ifa olunan, Naokonun ən sevdiyi “Norwegian wood” ilə mərasim tamamlanır. Bundan başqa, sözügedən romanda yazıçının musiqi dünyasının Henry Mancini “Dear heart”, Beatles “Yesterday”, “Michelle”, “Something”, “Here comes the Sun”, “Full on the hill”, “Black bird” və digərləri, Ravel “Pavane pour une infante defunte”, Baraka “Close to you”, “Walk on by” “Wedding bell blues”, Richard Rodgers, Lorenz Hart, George Gershwin, Bob Dylan, Ray Charles, Kerala Kings, Stevie Wonderə qədər budaqlandığı görünür.

H.Murakaminin bədii yaradıcılığında Qərb musiqisinin rolu çox böyükdür. Hər bir əsərin özünəməxsus saundtreki vardır ki, bununla da yazıçının bədii nümunələri oxucularının yaddaşında daha dərin izlər buraxır. Musiqi vurğunu H.Murakaminin 2011-ci ildə nəşr olunan “Seiji Ozava ilə musiqi haqqında” (小澤征爾さんと、音楽について話をする, 2011) adlı publisistik kitabı olduqca diqqətəlayiqdir. Kitab H.Murakami ilə Boston simfonik orkestrinin keçmiş dirijoru Seiji Ozava arasında musiqi və yazı haqqındakı dərin, səmimi söhbətlərdən ibarətdir. İki il ərzində Murakami və Ozava Brahmsdan Betxovenə, Leonard Bernsteyndən Glenn Goulda, Bartokdan Mahlerə və pop-up orkestrlərindən operaya qədər bir çox məsələləri müzakirə edirlər. Musiqi və bədii yaradıcılığın ümumi xüsusiyyətləri haqqında dərin təəssüratlarını bölüşən iki maestronun özünəməxsus nəzəri baxışlarını əks etdirən əsər mükəmməl xarakter daşıyır.

TƏDQIQAT METODU

Elmi-nəzəri və metodoloji əsaslar mövzusunun araşdırılmasında öz əksini tapmışdır. Bu prinsiplər əsasında Haruki Murakami yaradıcılığının tədqiq edilməsi, yazıçının ümumi dünyagörüşünün formalaşmasında musiqinin rolu və bədii irsində musiqi fenomenin öyrənilməsi qoyulmuş problemin təhlilinə imkan yaradır.

Tədqiqata böyük həcmdə faktiki materiallardan istifadə edilmişdir. Haruki Murakaminin bədii irsini təşkil edən əsərləri ilə yanaşı, yazıçının yaradıcılığına həsr olunmuş bir sıra tədqiqatlar, elmi-publisistik nəşrlər, dövrü mətbuatda nəşr olunan informasiyalar da araşdırmada nəzərdən keçirilmişdir.

NƏTİCƏ

Göründüyü kimi, H.Murakaminin musiqi ilə bağlı zəngin və özünəməxsus dünyagörüşü ayrı-ayrı əsərlərində geniş şəkildə öz əksini tapmışdır. Hətta söyləmək mümkündür ki, musiqi və ədəbi yaradıcılığın əlaqəsini əsərlərində güclü şəkildə əks etdirən H.Murakaminin əsərlərinin saundterkləri olmasaydı, bəlkə də o əsərlər bugünkü uğurlarını qazanmayacaqdı, yazılmış, lakin mövcud olmayan əsərlər olaraq qalacaqdılar.

ƏDƏBİYYAT SİYAHISI

1. ジェイ・ルービン「ハルキ・ムラカミと言葉の音楽」、新潮社、(Kitab), Tokyo, 2006
2. 村上春樹、「風の歌を聴け」、講談社、(Kitab), Tokyo, 2004
3. WRAY, John, "Haruki Murakami, The Art of Fiction", The Paris Reviews, No. 182, Summer 2004 (Online jurnal)
4. 村上春樹、「走ることに話るときに僕の話ること」、文藝春秋、(Kitab), Tokyo, 2010
5. Haruki Murakami "İpanemalı qız", Dünya ədəbiyyatı dərgisi, (Dərgi), 2004 (N1)
6. <https://www.nytimes.com/2007/07/08/books/review/Murakami-t.html>(Online mənbə)
7. 村上春樹, "ノルウェイの森"(上), 講談社, (Kitab), Tokyo, 2004

XX ƏSR FRANSIZ POEZİYASININ PARLAQ SIMALARINDAN BİRİ OLAN ŞAIR, DRAMATURQ JAK PREVER YARADICILIĞI HAQQINDA (1900-1977)

ŞƏMİLOVA ŞAHNAZ

GƏNCƏ DÖVLƏT UNIVERSİTETİ

DOKTORANTURA / DÜNYA ƏDƏBİYYATI (FRANSIZ ƏDƏBİYYATI)

chahnazchamilova@yahoo.fr

GƏNCƏ, AZƏRBAYCAN

XÜLASƏ

Məqalədə müasir fransız ədəbiyyatının görkəmli nümayəndələrindən biri olan Jak Preverin həyat və yaradıcılığından bəhs olunur. Jak Prever dünyada həm yazıçı, həm nəğməkar şair həm də keçən əsrin ən yaxşı ssenaristlərindən biri kimi tanınır. Onun şeirlərinə yazılmış mahnılar, ssenarilər əsasında çəkilmiş filmlər çoxlu mükafatlar qazanmışdı. Sərbəst şeir növündə, özünəməxsus üslubda yazdığı şeirlər qısa bir zamanda məşhurlaşmış və Fransada məktəblərdə kütləvi şəkildə tədris olunmağa başlamışdı. Hal-hazırda fransız dilinin tədrisi ilə bağlı dərslərdə onun şeirləri geniş şəkildə yer almaqdadır. Şifahi nitq bacarıqlarının, tələffüz vərdişlərinin, tərcümə qabiliyyətinin inkişafı üçün bu şeirlər əhəmiyyətli rol oynayır. Bu cür istedadlı şəxsiyyətin ölkəmizdə də tanınması təqdirəlayiqdir.

AÇAR SÖZLƏR: SÜRREALİST şair, poeziya, sərbəst şeir, ssenarist, dramaturq, tərcümə

1. GİRİŞ

Müasir dünya ədəbiyyatının görkəmli nümayəndələrinin ölkəmizdə tanınması, xarici əsərlərin dilimizə tərcümə olunması, dərslərdə yer alması qarşıda duran mühüm məsələlərdən biridir. Son zamanlar poeziyaya olan marağın azalması da tərcümə işlərini ləngidir. Halbuki ən səmimi,ülvi hislərin ifadəsi olan çoxlu gözəl şeirlər və onları yazan nə qədər şairlərin yaradıcılığı mövcuddur. Bunlardan biri də Jak Preverdir.

Jak Prever fransız ədəbiyyatında özünəməxsus üslubu ilə seçilən şairlərdən biridir. Eyni zamanda dramaturq və nəğməkar şair kimi də tanınır. Jak Prever 1900-cü ildə Nöli-sür-Sen (Neuilly-sur-Seine) şəhərində anadan olub, Parisdə böyüyüb. Jak məktəbi erkən buraxdı o, yazıya nifrət edirdi. O, bir müddət İv Tangi, Andre Breton, Lui Araqon, Marsel Duhamel kimi sürrealistlərin əhatəsində olmuşdur. Sürrealistlər Monparnasda (Parisin cənubunda rayon) İv Tanqiye məxsus olan sarayda toplaşırdılar. Prever 1930-cu ildə onlardan ayrılır. Elə həmin ildən başlayaraq kino üçün ssenarilər yazmağı qərara alır.

Fəaliyyəti dövründə dram, komediya və qısametrajlı 60 filmə ssenari yazmışdır. Jak əvvəlcə dialoqlarla başladı və 1938-ci ildə "Dumanlı sahil" (Le quai des brumes) adlı filmə ssenari yazdı, onun skriptini qoydu. Bir-birinin ardınca "Üsyançı Ernest" (Ernest le Rebelle) komediyasını, həmçinin, "Gün başlayır" (Le jour se lève), "Axşam Ziyarətçiləri" (Les visiteurs du soir) "Gözlənilməz səyahət" (Le voyage surprise) və bir çox digər filmlərin ssenarilərini yazaraq kino aləmində ssenarist, dramaturq kimi məşhurlaşdı. 1945-ci ildə "Cənnətin uşaqları"

(Les Enfants du paradis) adlı yazdığı ssenari ən yaxşı ssenari nominasiyası üzrə Oskar mükafatına layiq görüldü. Bu film həm də kinomatoqrafiyanın zirvəsi kimi qiymətləndirilərək UNESCO-nun qərarı ilə dünyanın mədəni irsi elan edildi. Tanınmış fransız aktrisası Arletti Jakı “Dahi ekran şairi” adlandırdı. Beləliklə, 1930-cu ildən 1970-ci illərə qədər davam edən uzun yaradıcılıq dövründə Preverin işlədiyi mətnlərə, yazdığı ssenarilərə aid ən azı 50 rəsm əsəri meydana çıxdı.

1932-ci ildə Oktyabr truppası Jak Preverdən, (Kommunist Paul Vayan-Kuturenin təşəbbüsü ilə) etiraz təbliğat- təşviqat mətnləri yazmağı xahiş etdi. Preverin bu mövzuda yazdığı mətnlərin ən məşhuru “Fontenoy döyüşləri “ adlanır. 1933-cü ildə onun yazdığı ssenari əsasında “Oktyabr teatr qrupu” Moskva Beynəlxalq Fəhlələr Teatr olimpiadasında iştirak edir və mükafata layiq görülür.

Şair “Paroles “ 1946 (Sözlər) adlanan şeirlər və söz oyunları toplusunun müvəffəqiyyətindən sonra təbii, anlaşılan, dili sayəsində daha da tanınır. Elə həmin dövrdən onun şeirləri nəinki frankofon ölkələrində həmçinin bütün dünyada məşhurlaşdı və fransız məktəblərində kütləvi şəkildə tədris olunmağa başladı. Preverin digər şeirləri onun “Spectacle”1951 (Tamaşa) , “ La pluie et le beau temps “(Yağış və gözəl hava), “Histoires” 1963 (Əhvalatlar), “Fatras” 1971 və “Choses et autres”1973 (Əşyalar və başqaları) , “ Soleil de nuit ” 1980 (Gecə günəşi) adlı kitablarında toplanmış və nəşr olunmuşdur. Bu gün 250 səhifəlik nəşrdən ibarət olan “Paroles” (sözlər) şeirlər toplusu bütün dünyaya məlumdur. Kolleksiya Preverin özü üçün yazdığı bütün şeirlər də daxildir. Kitabın nəşrindən sonra üç milyon nüsxəsi dərhal satıldı. Hər bir şair, yazıçı bu cür şöhrət və populyarlığı arzulaya bilər. Prever şeirinin mövzusunun sevgi, satira, Paris həyatı və ikinci dünya müharibəsindən sonrakı həyatın təsviri təşkil edir.

Jak Prever xaraktercə romantik və xəyalpərəst idi. O, siyasətlə məşğul olmurdu. Ancaq öz daxilində, yaratdığı əsərlərdə, davranışında, onu əhatə edən həyatla barışmadığını göstərirdi. Burjuaziyı sevmirdi, bürokratiyaya nifrət edirdi, anti-militarist idi. Müharibəyə getməmək üçün özünü dəli kimi aparırdı. Kupol restoranında bir bardaq şərab içdikdən sonra Salvador Dali Jak Prever haqqında demişdir: “Jak nifrət etdiyi pisliklərə qarşı bombalarla deyil, gurultulu xəbərlərlə, yeniliklərlə döyüşür”. Preverin şeirləri qafiyəsiz olmasına baxmayaraq elə qurulmuşdur ki, bu hiss olunmur, oxucu və dinləyici tərəfindən asanlıqla təbii olaraq qəbul edilir, başa düşülür. Onun şeirlərində durğu işarələri yoxdur. Bunu Jakdan soruşanda cavabında deyib: “Mən demək istədiyim bir şey haqqında bir söz yığını atıram, onları kimsəyə tətbiq etmək, necə oxumaq, necə tələffüz etməyi öyrətmək niyyətində deyiləm, qoy hər kəs bunu istədiyi şəkildə etsin öz əhvalına, öz intonasiyasına uyğun olaraq ”

Jak Prever eyni zamanda nəğməkar şair idi. O, çox saylı mahnıların müəllifidir. Onun şeirləri əsasında iki yüz-ə yaxın mahnı bəstələnmişdi. 30-cu illərin estrada müğənnilərinin demək olar ki, hər birinin repertuarında Jak Preverin şeirlərinə bəstələnmiş ən azı bir mahnı var idi. O, Jülyer Qreko, İv Montan, Edit Piaf, Seğ Reyqani, Serj Qənzburq, Jak qardaşları kimi müğənnilərin mahnı mətnlərinin müəllifidir. Bu mahnılar hal-hazırda Youtube internet saytında dinlənilməkdədir.

Onun “Payız yarpaqları ”(Les feuilles mortes) şeiri əsasında mahnı bəstələnərək ilk dəfə Edit Piaff tərəfindən ifa edildikdə sensasiya yaratdı. Mahnı dərhal bütün dünyada tanındı. 1954-cü ildə mahnı yenidən İv Montan tərəfindən ifa edilərək “Qızıl disk” mükafatını qazandı. Bu mahnıya görə müğənninin milyonlarla valı satıldı. 1961-ci ildə Serj Qənzburq bu mahnını “Preverin mahnısı ” adı altında oxudu. Daha yaxınlarda Britiş Remiks Colds DJ 1993-cü ildə öz versiyasını səsləndirdi. Alman versiyası belə nəşr olundu. Mahnı, dünya musiqi səhnəsinin digər nümayəndələri tərəfindən dəfələrlə ifa olunub.

Keçən əsrin bütün qəzetlərində Prever yaradıcılığı, onun poeziyası haqqında çoxlu sayda məqalələr yazılırdı. Ədəbiyyat nümayəndələri Jak poeziyasına fərqli şəkildə yanaşırdılar. Məsələn Sartr onu öz işinin ustası hesab edirdisə, Kamyu onu “ Lirik kloun” adlandırır.

Dərin və sadə, zərif hisslər və xoş ovqatla yüklənmiş şeirləri Jak Preverə böyük rəğbət qazandırır və şöhrət gətirir. Bu gün Preverin şeirləri dünya çapında, fransız dil dərslərlərində dərc olunur. Onun şeirləri ali məktəblərdə tədris olunan Proqressiv Fransız Ədəbiyyatı, Proqressiv Fonetika, Sans Frontieres (Amerikada fransız dilini öyrənmək üçün metod) kimi dərslərlərdə daha

geniş yer alır. Preverin çox tanınan şeirlərindən biri “Səhər yeməyi” (Déjeuner du matin) şeiridir. Bu şeir ədəbiyyat, fonetika, tərcümə dərslərində öyrədilir. Bir çox dünya dillərinə tərcümə olunub. Hətta bu şeir üzərində Rusiyada tərcümə konkursu keçirilmiş rusca ən yaxşı üç tərcümə variantı Google saytında yerləşdirilmişdir. Şeirin məzmununa dair səhnələşdirilmiş müxtəlif versiyalı videoları Youtube saytından izləmək olar.

Prever əsərlərində bəşəri problemlərə toxunur, gələcək nəslin inkişafı üçün narahat olurdu. Bütün bunlar onun yaradıcılığında əks olunurdu və böyük uğur qazanırdı. Ən önəmlisi odur ki, müasir ədəbi ictimaiyyəti Prever yaradıcılığını çox yaxşı tanıyır. Prever yaradıcılığı XX əsrdə olduğu kimi indi də aktualdır və populyardır. Gənc nəsil bu istedadlı şəxsiyyətin fəaliyyəti ilə maraqlanır və araşdırma aparır.

Jak Prever şeirlərinin rusca tərcüməsi Google saytında geniş yer alır. Təəssüf ki, bu cür yaradıcı şairin şeirlərinin Azərbaycan dilinə tərcüməsi çox az saydadır. Ümid edirik ki, gələcəkdə Jak Prever ədəbi irsini araşdıranların sayı daha da artacaq və onun şeirləri tərcümə olunaraq türkdilli ictimaiyyətə çatdırılacaqdır.

TƏDQIQAT METODU

Məqalədə tarixi-bioqrafik metoddan istifadə edilərək XX əsr fransız poeziyasının parlaq simalarından olan Jak Preverin həyat və yaradıcılığı araşdırılmışdır. Müxtəlif mənbələrə istinad edilərək, şairin müxtəlif şeirlər topluları, ssenarisini yazdığı filmlər nəzərdən keçirilmiş, Oskar mükafatına layiq görülmüş filmi, dərsləklərdə geniş yer alan şeirləri, o cümlədən dünya estrada müğənniləri tərəfindən ifa olunan mahnıları haqqında məlumat verilmişdir.

NƏTİCƏ

Məqalədə fransız şairi və dramaturqu Jak Preverin həyat və yaradıcılığı araşdırılmış, şairin dünya poeziyasına, musiqisinə və kinosuna bəxş etdiyi incəsənət nümunələri aşkara çıxarılmışdır. Burada həmçinin, şairin ssenarisini yazdığı filmlərin adları, şeir topluları, onların nəşr dövrləri, qazandığı uğurlar göstərilmişdir.

ƏDƏBİYYAT SIYAHISI

1. Le Nouveau Sans Frontieres. Jack Michel Verdelhan, Jacky Girardet. 1997.175p
2. Littérature progressive du français. Niveau débutant.Nicole Blondeau.2006.159p
3. À l'écoute des sons. Les voyelles.T.Pagniez Delbart.CLE International. 1995. 143p
5. À l'écoute des sons. Les Consonnes. T.Pagniez Delbart.CLE International. 1993.111p
- 6.Lucile Charliac, Annie-Claude Motron « Phonétique progressive du français » (avec 600 exercices),Paris,1999,CLE International. 192p
7. <https://www.etudes-litteraires.com/forum/topic5540-difference-entre-poeme-et-poesie.html>
- Статья, Анастасия Таране 26 октября <http://fb.ru/article/351941/jak-prever-frantsuzskiy-poet-i-stsenarist-biografiya-tvorchestvo> (online məqalə)
8. https://az.wikipedia.org/wiki/Jak_Prever

LEV NİKOLAYEVİÇ TOLSTOYUN “ANNA KARENİNA” ƏSƏRİNDƏ ANNA OBRAZI

TÜKƏZ LƏTİFLİ

Zərdab rayonu, M. Lomonosov məktəbi
Azərbaycan dili və ədəbiyyatı müəllimi
tletifli1997@gmail.com
Azərbaycan, Zərdab

XÜLASƏ

Əsərin qəhrəmanı Anna hər kəsin qiyyətə etdiyi bir qadındır. Xarici “xoşbəxtliyi” onu belə bir qadına çevirmişdi. Əsri oxuduqca daxili boşluqlar yaşayan Annanın həyatının şahidi oluruq. Anna özü ilə mübarizə aparın bir obrazdır. Özü ilə mübarizə aparın və mənəvi məğlub olan bir obraz.Əsər boyu Anna ilə yanaşı kübar cəmiyyətinin “qurbanı” olan qəhrəmanların şahidi oluruq.

Hansı ki, onların hamısının Anna sonunda müəyyən dərəcədə bir rolu olmuşdur. Qəhrəmanlarını çətinliklərlə üz-üzə qoyan Lev Tolstoy onların belə məqamda yaşantıları, keçirdikləri hiss və həyəcanlarla oxucuları yaxından tanış edir və həmin məqamlarda yaşadıkları ruhi sarsıntıları və onların psixoloji durumunu oxucuya anladır.

AÇAR SÖZLƏR: Lev Tolstoy, “Anna Karenina”, Anna

GİRİŞ

Zəngin, dəbdəbəli, monoton bir həyat yaşayan Anna həyatında olan sevgi boşluğunu Qraf Vronski ilə qarşılaşana qədər hiss etməyən, öz həyatına qane olan bir obraz idi. Hər şey Qraf Vronski ilə qarşılaşıb həqiqi sevgini dadandan sonra tamamilə dəyişir. Dəmiryol stansiyasında həyatının dönüş nöqtəsini yaşayan Anna bundan sonra özü ilə daxili mübarizəyə başlayır. Əslində Anna üçün həqiqi həyat deyilən anlayış məhz bundan sonra başlamışdı. Yaraşlı hərbi o gündən sonra Annanı rahat buraxmayıb onun arxasıya gəlir. Anna həyat yoldaşı kübar cəmiyyətdə böyüyən və dedi-qodulara önəm verməyən biri idi. O cıdır yarışında Annanın sevgisinin şahidi olur. Anna özü ilə mübarizə aparsa da, sevgisinə - hisslərinə məğlub olur. Artıq Annanı qarşıda çətin bir mübarizə gözləyirdi.

Kübar cəmiyyətinin dedi-qoduları, Annanı xor görməsi, onu əxlaqsız qadın kimi qələbə vermələri onu qara kölgə kimi izləyir. Amma Anna həqiqi sevgini tapdığına inanır, bu sevginin arxasınca getmək hissinin qarşısını ala bilmirdi.

Vronskinin azalan məhəbbəti getdikcə Annanın canını yandırır. Böyük bir yük kimi çiyinlərinə yüklənmiş əzab idi sanki. Bütün bunlarla yanaşı Annanın yaraşlı Vronskisi başqa bir qadınla evlənməyə hazırlaşır. Artıq Annanın bir çıxış yolu qalmamışdı. Həyatdan-hər şeydən tamamilən uzaqlaşan Anna daxili iztirablarına qarşı qoya bilmirdi. Onun qarşısında iki yol var idi. Ya həyat yoldaşına qayıdıb ondan əfv diləyəcəkdi, ya da Vronski ilə qaçıb yeni bir həyat quracaqdı. Hansı Anna üçün daha düzgün olardı? Anna hansını seçəcəkdi? Sualları əsər boyu oxucunu düşündürən suallar idi.

Anna daim seçim etməyə məcbur, düşüycü mühitin qurbanı olan bir obraz idi. Anna nə qədər çalışsa da, bu qanunsuz eşqdən uzaqlaşa bilmirdi. Daim əri və yaraşlı sevgilisi arasında qalırdı. Anna üçün onlar arasında uçurumlar var idi. Çünki Anna əsl sevgini ərində yox Vronskidə tapmışdı. Anna üçün Vronskinin belə vazkeçilməz olmasına da əsas səbəb bu idi.

Bəs Annanın əri bütün bu vəziyyət qarşısında nə edəcəkdi? O, çox ağır təbiətli, dedi-qodulara əhəmiyyət verməyən biri idi. Ancaq bütün bu hadisələrə laqeyd qala bilmir. Bütün bunlar onu tamamilə sarsıdır. Ancaq bütün bu hadisələr qarşısında sakitliyini qorumağa çalışır. Onun düşüncüyü sadəcə uşaqlarının gələcəyi olur. O, övladları üçün Annadan Kontdan ayrılmasını tələb edir. Ancaq faydasız olur. Çünki Anna Kontdan ayrılmağı qətiyyətlə düşünür. Bu seçim Anna üçün olduqca ağır nəticələndir.

Yuxarıda da qeyd etdiyim kimi Vronskinin soyuq münasibəti Anna üçün sarsıdıcı olur. Artıq Anna Kontun ona qarşı olan sevgisindən əvvəlki qədər əmin ola bilmir. Annanın çarəsizliyi elə burdan başlayır. Hadisələrin nəzarəti tamamilə onun əlindən çıxır. Bundan sonra Anna qarşısında böyük bir uçurum yaranır.

Anna sevgiyə ac bir obraz idi. Vronskini başqa qadınla görəndə qısqandığı doğrudur, lakin onun qısqandığı Vronski deyildi, o sadəcə ona qarşı olan sevginin azalmasını, başqasına olmasını qısqanırdı.

Bütün bunlarla yanaşı obrazın daha da dərinliyinə ensək, görərik ki, Anna ətrafına qarşı laqeyd qadındır. Özünün heç vaxt etməyəcəyi şeyi başqasından gözləyirdi. Bunu onunla qardaşının yoldaşı arasında gedən söhbət əsnasında öyrənirik. Anna xəyanət edən bir kişinin bağışlanmasının tərəfdarı olduğunu deyir. Ancaq özü heç vaxt ərini bağışlamazdı. Bəs bunu bildiyi halda bir müddət əvvəl niyə yoldaşından belə bir şeyi tələb edirdi? Buna haqqı var idi mi? Əlbəttə ki, yox. Ancaq yenə də buna cəhd edir.

Anna çox maksimalist bir obraz idi. O, istəyirdi ki, Vronski ancaq onu sevsin, ondan başqa bir düşüncəsi olmasın, başqa bir işlə məşğul olmasın. Ancaq onun üçün yaşasın, ancaq onun

yanında olsun. Bəs niyə belə davranırdı? Axı Anna çox kültürlü bir cəmiyyətdə böyümüşdü, sakit, asil bir həyatın nümayəndəsi idi. Onu belə davranmağa nə məcbur edirdi? Əsərin əsas nöqtəsi də məhz budu. Anna sevgiyə ac olduğu qədər, həm də sevgiyə möhtac bir qadın idi. Buna görə də qanunsuz belə olsa, bir sevgi üçün hər şeyini qurban vermişdi. Ailəsini, uşaqlarını heçə saymışdı. Vronski ilə qaçmışdı, hər şeyi gözə almışdı. Məhz bütün bunlara görə itirməkdən qorxurdu. Amma onun qorxdığı Vronski yox, Vronskinin ona qarşı sevgisi idi. Hər şeydən vaz keçdiyi üçün tələbləri də və gözləntiləri də ağır idi.

Anna evliliyi müddətində əri Kareninə hər zaman hörmətlə yanaşmışdı. Hətta əsərin bir yerində onu “müqəddəs” belə adlandırır. Ancaq bunların qarşısında ondan sevgi görmür. Və aydın məsələdir ki, sevgi olmayan bir yerdə əgər zəhmətin varsa, nifrətin yaranması qaçınılmaz haldır. İnsan elə bir məxluqdur ki, hər zaman dəyər verdiyi qədər dəyər görmək arzusunda olur. Verdiyi dəyərin qarşılığını görmədikdə incinir, incindikə qırılır və nəticədə, qarşısındakı insana nifrət duymağa başlayır. Anna üçün də bu belə idi. Ani bir şey yox, illərin qisası idi sanki bu hadisə. Annanın nə qədər güncar olduğunu müəyyənləşdirmək çox çətindi. Anna zamansız və qanunsuz bir sevginin qurbanı olur. Eyni zamanda sevgisizliyin. Onu Vronskiyə çəkən əsas şey sevgisizlik idi, ərinin ona yetərinə dəyər verməməsi idi.

Vronskni də itirdikdən sonra Anna üçün artıq onu həyatda tutacaq heç nə qalmır. Çünki o hər şeyini bu sevgiyə qurban vermişdi. Bu sevgi qarşısında aciz qalan Anna son çıxış yolunu isə ölümdə görür. Özünü qatarın altına ataraq öldürür.

NƏTİCƏ:

Məsələ burasındaydı ki, bu dövr ədəbiyyatında eşq daha çox platonik məzmununda təsvir olunurdu. Artıq burda alqoritmləşən bir dil və ünsiyyət modeli yarandı. Məzmunuz davam edən monoton həyatların təsvirini Tolstoy bu əsərində böyük yer ayırmışdı. Əsər dövrün tələblərinə uyğun şəkildə xüsusi incəliklə yazılmışdı. Öz qəhrəmanı olan Annanı xüsusi şəkildə yazıya alan Tolstoy bütün məsələləri incəliklərinə qədər işləyir.

“Sevgi insanın gözünü kor edir”- deyirlər. Anna bu əsərdə bu deyimə özünü özü idi.

ƏDƏBİYYAT SİYAHISI

1. Lev Nikolayeviç Tolstoy, Anna Karenina, “Əli və Nino” nəşriyyatı, 2013. 856 səhifə
2. “Anna Karenina və kişilər haqqında” essesi. www.kultura.az
3. Aygün Ələkbərova, “Anna Karenina” essesi. www.kitabsever.wordpress.com
4. Ülvi Babasoy, “Yaşamaq sənəti” essesi. www.avanqard.net

MEVLÂNÂ CELÂLEDDİN RUMİ VE YÛNUS EMRE'DE “İNSAN SEVGİSİ” VE “HOŞGÖRÜ” ÜZERİNE BİR ARAŞTIRMA

HACI DAĞLI

Kafkas Üniversitesi, Çağdaş Türk Lehçeleri ve Edebiyatları Bölümü,
Azerbaycan Türkçesi ve Edebiyatı Anabilim Dalı, Yüksek Lisans Öğrencisi,
El-mek: hacdagli@gmail.com

ÖZET

Bu çalışmada, 13. yüzyılda ülkemizde ve islam âleminde en tanınmış mutasavvıf fikir adamlarından biri olan Mevlâna Cellaeddin Rumi ile 13. yüzyılın sonları ve 14. yüzyılın çeyreğinde yaşamış büyük mutasavvıf ve dil ustası biri olan Yûnus Emre'nin “insan sevgisi” ve “hoşgörü” ile ilgili fikirleri evrensel niteliği vurgulanmaya çalışılmıştır.

ANAHTAR KELİMELER: Mevlâna, Yûnus Emre, İnsan sevgisi

GİRİŞ

Allah, insanı en mükemmel bir varlık olarak yaratmış ve her şeyi onun emrine ve istifadesine vermiştir. Bu da Allah'ın verdiği değer ve önem kanıtıdır. Bu tebliğimizde Mevlana Celâleddin Rumi ve Yunus Emre'nin eserlerinden çıkış ederek onların “insan sevgisi” konusundaki görüşlerini açıklamaya çalışacağız.

1. Mevlânâ Celâleddîn Rumi'de “İnsan Sevgisi” ve “Hoşgörü”

Mevlânâ insanı merkez alarak, insan sevgisiyle yola çıkmış, yeryüzünden kendisinden en çok bahsedilen ender şahsiyetlerden birisidir. İnsanı, insan olduğundan dolayı seven Mevlana, herhangi bir ayrılık düşüncesine kapılmadan herkese kucaklarını açmıştır. Onun sevgi felsefesinin temelinde Allah sevgisi vardır. Yüzeyde görünen sevgi ise insan sevgisidir. “*Mevlana'nın sevgisi evrenseldir, ırk, din, dil ayrımı yapmadan tüm insanlar kapsar.*” (Cengil, 2006: 20). Mevlânâ, insanların evrensel değerleri yaşatmasını ve bunu da sevgi üzerine oturtmayı öğretmektedir. Bunu yapabilen insanların ve dolayısıyla toplumların olgunluğa erişeceğine inanmaktadır. “*Mevlana, diğer tasavvuf erbabı gibi; her türlü kemale erişim sevgisiyle mümkün olduğuna inanır. Bu yüzden bütün eserleri aşka dairdir.*” (Yeni terzi, 2005: 41)

Gerçekten gönülden gönül'e bir pencere vardır. İki insan birbirine gönülden bağlanınca artık birbirinden ayrı değildir. Bedenleri birbirinden uzak düşse de gönülleri beraberdır (Can, 348, 3.cilt: 431). Bütün insanların ruhları kardeştir, birdir. Gökteki güneşin nuru da birdir ama evlerin penceresinden içeri girdiği zaman yüzlerce nur olur. Fakat evlerin aralarındaki duvarları kaldıracak olursan, hepsinin nuru bir olur. Bu beyit'in açıklamasında Şefik Can Hoca şunları söylüyor: Mevlana “*Bütün insanlar, tek bir ruhu taşıyorlar.*” demek istemiyor. Bütün insanlar aynı yerden gelen ruhları taşıyorlar. Bütün insanların ruhu kardeştir, demek istiyor (Can, 409, 4.cilt:416).

Mevlânâ insanı ruh ve beden bütünlüğü açısından değerlendirir ve insanın asıl yönünün manevi tarafı olduğunu söyler. İnsanın manevi yönüyle birbirinden farklı olmadığını, insanların Allah'ın sanat eseri olduğunu bu açıdan da bakıldığında ayrılık ve farklılığın olmayacağını belirtir. İnsanlar görünüşte isimleri, bedenleri, renkleri, dilleri birbirinden farklı olmasına rağmen özü itibaren Allah'ın nurunun aynası olduğunu, bu yönüyle ayrılık ve gayrılık ve farklılığın olmadığını belirtir ve insanı birlik ve beraberliğe başkasını hor ve hakir görmemeye davet eder.

“*Gel, gel, daha yakına gel, bu yol vuruculuk ne zamana kadar sürüp gidecek? Mademki sen, bensin, bende benim. Artık bu senlik benlik nedir? Biz Hakk'ın nuruyuz, Hakk'ın aynasıyız. Şu halde kendi kendimizle, birbirimizle ne diye çekişip duruyoruz? Bir aydınlık bir aydınlıktan neden böyle kaçıyor? Biz hepimiz, bütün insanlar, tek bir vücut halinde olgun bir insanın varlığında toplanmış gibiyiz. Fakat neden böyle şaşıyoruz? Aynı vücutun birer uzvu olduğumuz halde neden zenginler, yoksulları böyle görürler? Aynı vücutta bulunan sağ el, ne diye sol elini hor görür? Her ikisi de madem senin elindir, aynı tende uğurlu ne demek, uğursuz*” [1]

Hoşgörü, başka inanç ve kanaatlere saygılı olmaktır. Esasen başka inanç ve Kanaatlere saygılı olmak, kendi inanç ve kanaatine bağlı olmamak değildir. Ayrıca bütün inanç ve kanaatler karşısında kayıtsız kalmakta değildir. Hoşgörü ne fikri manada başıboşluk, ne de şahsiyetten fedakârlıktır. Sözün özü hoşgörü, insanları kendi konumunu kabul etmektir. Bununla ilgili Mevlana'nın şu sözü vardır:

Barış ve huzur ortamının sevgiyle olduğunu söyleyen Mevlana, kalpteki sevgi olmadıkça hoşgörü de olmaz demektir. Kalbi kötü duygulardan temizleme sadedinde şunları söylemektedir: “*Kin ve nefret duyguları kalpleri karartır. Barış dalgaları kalplerden kinleri atar; savaş dalgaları ise sevgileri altüst eder.*” (Mesnevi, I/2578)

Mevlânâ bir başka sözünde, insanları sevmenin ne kazandırdığını şöyle anlatmaktadır: “*İnsanların sev ki daima çiçekler ve güller içinde bulansın. Eğer hepsini düşman bilersen düşmanların hayali gözünün önünde gelir ve gece gündüz dikenlerin, yılanların içinde geziyor gibi olursun.*” Mevlana bütün varlığı özellikle insanları insan olarak eşit görür. kimlikleri ve toplumsal halleri sebebiyle farklı muamele yapılmasından hoşlanmaz, insanlara bugünkü

“empati” ile yaklaşılmasını isterdi. Mevlana bir gün evine vardığında kızını hizmetçisini azarlarken gördü. Ona şu sözlerle çıktı: “ *Bu kızcağızı niye azarlayıp incitiyorsun? O hanım, sen hizmetçi olsaydın, böyle muamele yapılmasını ister miydin? O senin kardeşindir.*” Mevlana’nın kızı hatasını anlayıp hizmetçiden af diledi (Küçük, 2011: 6).

2. Yûnus Emre'de “İnsan Sevgisi” ve “Hoşgörü”

Dünya’ya gönüller yapmaya gelen ve bu uğurda hasbi bir gayretle Anadolu’nun manevi mimarlığını üstlenen büyük şahsiyetli olan Yûnus Emre her şeyden önce gönül insanıdır. Sevgi aşığıdır. İnsanın önce gönlüne önem verir. O, her şeyden önce kendi düşüncelerini anlatabilmek için din, dil, ırk vb. ayrımı yapmamıştır. Yûnus Emre için insanlar birdir. Bu bakımdan insanlar eşittir onun gözünde. Gerekirse yetmiş iki milletin ayağını öpüleceğini belirtir.

Yetmiş iki milletün ayagın öpmek gerek yaramagçün ma ’şûka cümle millete bile (Tatçı, 1990: 270)

İnsanlar arasında sınıf farkı ve kulluğunun icabının yerine getirip getirmediğine bakmazsınız herkesi sevmek gerekir, çünkü herkes Allah’ın kuludur.

Hâs u ’âm muti’ asi dost kuludur cümlesi *Kime eydibelisin gel evünden taşra çık* (Tatçı, 1990: 103).

Sevgi şairi karşılıklı sevgiyi oluşturabilmek için gönüllere girmeye çalışır ve insanlara da bunu öğütleyerek sağlar.

Yûnus Emre dir hoca gerekse var bin hoca Hepsinden eyüce bir gönüle girmekdür (Tatçı, 1990: 74)

Sevginin karşılıklı olması gerektiğine inanan Yûnus Emre, İnsanları sevdiği gibi onlardan da sevgi ve yakınlık bekler. Yûnus sevmeyi ve seilmeyi birçok şiirinde sade ve açık bir şekilde ve eskilerin “ sehl-i mümteni ” dedikleri kolay söylenebildiği görüldüğü halde denince güçlüğü anlaşılan mısralarda sık sık ele almıştır:

Gelin tanışık idelüm işi kolay tutalum Sevelüm sevilelüm dünyâ kimseye kalmaz (103/5)

Gönlü “aşk” rehberine uyanın, yüzünü kible olarak “dosta” döndürmesinden dolayı sürekli bir ibadet halinde olacağını söyleyen Yunus’a göre “gerçek sevginin” insanlara manen kazandıracağı değer çok yüksektir:

Işk imâmdır bize gönül cemaat Kiblemüz dost yüzi dâimdir sâlat (20/1)

Yûnus’a göre insan, asil yaratılışının gereği kibir’e ve gurura kapılmamalı, kin tutmamalı; başkaların kusurlarını affedilmeli onlara hoşgörülü yaklaşmalıdır. İnsan dünya hayatının çok kısa olduğunu ve dünyada ebedi kalmayacağını hatırdan çıkmayarak gururlanmamalıdır.

Adumuz miskîndür bizüm düşmanımız kîndür bizüm Biz kimseye kîn tutmazuz kamu âlem yârdur bize (333/2)

Bak göresin dünyeye geldiğini bil neye İş bu fani dünyeye mağrûr olmamagiçün (251/4)

Miskin ol yâre miskin gide sende kibr ü kin Rûzigar gelür geçer pes kime kalasıdur (64/5)

1. SONUÇ

Netice olarak Türk edebiyatı, sanatı düşünce hayatında birçok kişiyi etkileyen bu iki şairimiz ortaya koydukları aşk ve sevgi anlayışıyla gönüllere taht kurmuşlardır. İnsanların gönüllerine hitap eden bu iki şairimizin eserlerini sıklığımızda yağmur damlası gibi sevgi aktığını görürsünüz. Aynı kaynaktan beslenen bu iki şairimiz kendi metot ve yöntemleriyle farklı kâselerde herkese sevgi sunmuşlardır. Sevgiyi, insanlığı yücelten; Hakk’ı alçak gönüllere, inanlığa, sevgiye indiren bu iki şairimiz insanları birliğe, beraberliğe, kardeşliğe, dirliğe, doğruluğa, barışa çağırılmışlardır. Dünyanın pek çok ülkesinden farklı dil ve dinlere mensup insanlar, asırlar geçse de bu iki tasavvuf şairimizin çağrılarını kulak veriyorlar. Hem eserlerini okuyorlar hem de yaşadıkları coğrafyaları ziyaret ediyorlar.

KAYNAKÇA

1. CENGİL, Muammer (2006). *Mevlana’nın Yedi Öğüdünün Fert ve Sosyal İlişkiler Açısında Önemi*. Uluslararası Düşünce ve Sanata Mevlana Sempozyum Bildirileri, 25-26 Mayıs 2006 Çanakkale.
2. YENİTERZİ, Emine (2005). *Kubbe-i Hadrâ’nın Gölgesinde; Mevlana Celâleddin Rûmi Üzerine Makaleler*. İstanbul: Rumi Yayınları.
3. CAN, Şefik (2011). *Mesnevi Tercümesi*. C. 1-3, İstanbul: Ötüken Yayınları.

4. KÜÇÜK, Sezai. **Mevlânâ' da Aşk ve Hoşgörü**, (24.02.2011 tarihinde Melânâ'nın 739. Vuslat Yıl Dönümü Münasebeti ile Kırgızistan-Türkiye Bışkek Manas Üniversitesi'nde Hz. Mevlana'yı Anma Programında verilen konferansın metnidir.) <http://web.manas.kg/docs/Mevlana%20Konferans%20Metni.docx>
5. TATÇI, Mustafa (1990). *Yunus Emre Divanı I-II Tenkitli Metin*. Ankara: Kültür Bakanlığı Yayınları.
6. ŞANLI, İsmet (2009). *Yunus Emre'nin İnsana, İnsanlığa Bakışı ve Günümüze Mesajları*. Turkish Studies International Periodical For the Languages, Literature and History of Turkish or Turkic Volume 4/2 Winter 2009.

“DAMĞA” VƏ “ACIMAQ” ROMANINDA ƏDƏBİ QƏHRƏMAN VƏ MÜHİT

EŞQANƏ BABAYEVA

Filologiya üzrə fəlsəfə doktoru, dosent
Azərbaycan Milli Elmlər Akademiyası Nizami Gəncəvi adına Ədəbiyyat İnstitutu
Türk xalqları ədəbiyyatı şöbəsi
eshqane@mail.ru
BAKI, AZƏRBAYCAN

XÜLASƏ

Məqalədə, XX əsr türk ədəbiyyatının görkəmli nümayəndələrindən bir olan Rəşad Nuri Güntəkinin “Acımaq” (1928) və “Damğa” (1924) romanı tədqiq edilmişdir. Hər iki əsərdə qəhrəman və mühit arasındakı konflikt və yadlaşma problemi əks olunmuşdur. Bu baxımdan tədqiqat işi aktualıq və əhəmiyyət kəsb edir. Qeyd edək ki, son dövr romanlarında özünü göstərən, tədqiqat obyektinə çevrilən yadlaşma problemi 1960-cı illərdən sonrakı dövr ədəbiyyatına aid edilsə də, bu mövzunun hələ əsrin əvvəllərində Rəşad Nurinin romanlarında özünü göstərdiyi qənaətinə gəlirik. Türkologiyamızda R.N.Güntəkinin əsərləri ilə bağlı müəyyən tədqiqatlar aparılsa da, yazıcının “Acımaq” və “Damğa” romanı bu aspektdən ilk dəfə olaraq bu məqalədə araşdırılır.

AÇAR SÖZLƏR: Türk ədəbiyyatı, qəhrəman və mühit, konflikt.

GİRİŞ

Türk ədəbiyyatının məşhur yazıcılarından olan Rəşad Nuri Güntəkinin romanları, həm dil-üslub, həm də ideya-məzmun baxımından bu gün də aktuallığını itirməmişdir. Yazıcının, “Acımaq” və “Damğa” lirik-psixoloji romanları xeyir-şər, mərhəmət-əzazillik, sevgi-nifrət, gözəllik-çirkinlik ziddiyyətləri müstəvisində qurulmuşdur. Hadisələrdən çox, insanın daxili dünyasını işıqlandıran yazıcının, bu romanlarında mühit və qəhrəman problemi xüsusi ilə diqqətli cəlb edir. Mühitin fərdi əzməsi, əzilən, incidilən qəhrəmanın dünyadan təcrid olaraq, öz dünyasına qapılması kimi məsələlər bugünümlə də səsləşir. Yazıcının, romanlarını bu nöqteyi-nəzərdən incələmək əhəmiyyət kəsb edir.

TƏDQIQAT METODU

Mövzunun təhlilində tarixi tədqiqat, obyektivlik, sistemli yanaşma, mənbələrdə əks olunmuş materialların müqayisəsi, analizi və tənqidi qiymətləndirmə metodları əsas götürülüb.

TƏDQIQAT İŞİNİN MÜZAKİRƏSİ

Yazıcı, “Acımaq” və “Damğa” romanlarını, mərhəmət və qəddarlıq dileması əsasında qurmuşdur. Hər iki əsərdə, qara qəlbli, qara düşüncəli, çirkin əxlaqlı insanların əliylə məhv olmuş insanların acı taleyindən bəhs olunur. Hər iki əsərdə qəhrəman iki müxtəlif baxış bucağından təqdim olunur. “Acımaq” əsərinə baxaq; İlk öncə qızı Zəhranın diliylə - qəddar, əyyaş, laqeyid bir “ata” obrazı görürük. O, əzazilliyi, əyyaşlığı ilə ailəsini məhv etmiş, Zəhranın kimsəsiz qalmasına, bacısı Fərihanın və anasının vaxtsız dünyadan köçməsinə səbəb olmuşdur. Nümunəvi, gözəl bir müəllimə olan Zəhranın qəlbini kin-nifrətlə dolmasının, daxilində bir-biri ilə mübarizə aparən zidd duyğuların yaranma səbəbi də odur. Dava-dalaşların içində böyüyən Zəhranın elə o vaxtdan kişilərdən gözü qorxmuş, heç vaxtı ərə getməyəcəyinə özünə söz vermişdi. Dost-tanışına özünü

atasız kimi tanıdan Zəhra üçün atası Mürşid əfəndi, ümumiyyətlə insanlıq üçün üz qarası idi. Buna görə də, son arzusu onu görmək olan ölüm yatağında olan atasının yanına böyük bir tərəddüdlə yollanır. Atasının ölümü, ortalıqda qalan cənazəsi belə onda ikrah hissi oyadır. Atasının gündəliyi isə onun bütün düşüncələrini dəyişir. Bu məktublar, tamamilə başqa yeni bir Mürşid obrazını ortaya çıxarır. Gündəliklərdən namuslu, gözəl əxlaqlı, vicdanlı bir məmurun meşşan təbiətli qaynanası və arvadı tərəfindən uçuruma yuvarlanıb, məhv olduğu məlum olur. Əxlaq prinsiplərinə sadıq qalacağına and içərək məmuriyyət həyatına atılan Mürşid əfəndinin idealları real həyat şərtləri ilə üz-üzə gəlir. Yazıçı göstərir ki, burjua cəmiyyəti, Mürşid kimi təmiz ruhlu məmurları məhv edir. Yüksək idealları olan Mürşid əfəndi bu mühitə məğlub olur. Ailəsinin bitib-tükənməyən ehtiyaclarını ödəmək üçün Mürşid əfəndi özünü oda-közə vurur, borca düşür, getdikcə ideallarından prinsiplərindən əl çəkir: “Ailəm zalım və sinsi bir düşmən kimi çiyinlərimdə oturmuşdu, ətrafımla apardığım amansız mübarizədə mütəmadi olaraq yolumu kəsir, məni arxadan vurmaq üçün ən düşkün, ən məğlub saatlarımı gözləyirdi” (2, s.96). Beləliklə, təmiz ruhlu məmur oğurluğa əl atıb, həbsxanaya düşür. Zindan həyatı isə burjua cəmiyyətinin eybəcərliklərlə dolu olan azad həyatından daha gözəl gəlir Mürşid üçün, o, burada ən azından pul qazanmaq, borclularla didişmək dərdi çəkmir. Yavaş-yavaş idealları ölən Mürşid əfəndi övladlarına görə xanımının xəyanətinə də göz yummalı olur: “Arvadımı niyə boşadığımı sabah hamı öyrənəcəkdə. Fəlakətləri az imiş kimi balalarım bir də bu ləkə ilə kirlənəcəklər. Fəriha ilə Zəhra indiyə kimi sərxoş, əxlaqsız bir atanın övladları kimi tanınırdılar. İndi bunun üstünə bir də əxlaqsız ananın qızı olmaq səfaləti gələcəkdir” (2, s.111). Beləliklə, ailəsindən və ətrafından gördüyü əxlaqsızlıqlar onu səfil bir içki düşkünüə çevirir. Yazıçı, pulsuz, işsiz bir insanın evinə, övladlarının yanına əliboş qayıtmağından daha dəhşətli bir şey olmadığını göstərərək, ona bəraət qazandırır. Qəhrəmanın dilindən verilən, “bütün bu fənalıqlar ancaq öz günahlarımın nəticəsiydimi?(2, s.102)” sözləri oxucunu düşündürür. Onun daxili əzabları aşağıdakı nümunədə real çalılarla əks olunur: “Ən güvənli bir küncüm olan, evimə çəkildim. Qapımı dünyaya bağladım. Özümü sırf ailəmin səadətinə həsr etmək istədim. .. Ətrafımdakı yangından qaçmaq üçün özümü qarşıma çıxan bir evə atmışdım. Fəqət əsl yangın məni orda yaxaladı. Öz əlimlə bağladığım qapının arxasında yandım. Həm də ümitsiz və çarəsiz bir yanma” (2, s.103). Mühitin qurbanına çevrilən Mürşid əfəndi, bu fəlakətlərə Zəhraya görə sükut edir, böyük qızı Fəriha ölərək, Zəhra isə yatılı bir məktəbə gedərək bu əxlaqsızlığın girdabından qurtulmuşdur. Roman qəddar qəlblə Zəhranın, “ata, zavallı atam, əff et məni” acı fəryadı ilə bitir. Əsər nə qədər faciəvi sonluqla bitsə də, Zəhranın qəlbində ata sevgisinin oyanmasını, mərhəmətin-qəddarlığa qalib gəlməsini xeyirin-şər üzərindəki qələbəsi kimi səciyyələndirə bilərik. Tədqiqatçı Fəthi Naci, bu əsərdən bəhs edərkən, “bürokratiyaya tənqid baxımından bu gün də oxunaqlığını sürdürə bilən” əsər olaraq səciyyələndirir (5, s.148).

Yazıçı, “Damğa” romanında da bu problemdən bəhs edir. Bu əsərdə də, ictimai quruluşun məhv etdiyi insanların acı taleyindən söz açılır, məhrumiyyət dolu həyatları ön plana gətirilir. “Damğa” romanında da, konflikt əsasən mühit və qəhrəman arasında qurulmuşdur. Rəşad Nurinin digər romanlarında olduğu kimi burada da idealları olan, namuslu həyat sürmək istəyən, amma hər yeni başlanğıcda xəyal qırıqlığına uğrayan bir obraz yaradılmışdır. Sayılıb seçilən bir ailədən olan İffət bəy, 1908-ci il inqilabı vaxtı atasının həbsindən sonra, ailəlikcə bütün imtiyazlardan məhrum edilmiş, iş tapa bilmədiyi üçün, tacir Kərim bəyin uşaqlarına dərs deməyə başlamışdır. Qeyd edək ki, İffət bəy və Vədiə xanım arasında başlayan eşq macərəsi hadisələrin diqqətləndirilməsinə zəmin hazırlayır. Onların gizli görüşləri faş olunarkən isə İffət bəy gecə yarı evə girməyinə oğurluq donu geydirib, eşqi uğrunda fədakarlıq edir. Uşaq vaxtı bibisinin danışdığı dəyirmançının fədakar eşq hekayəti eyni ilə onun da başına gəlir: “Bu dəyirman əfsanəsini sahildə hələ ilk görüşdüyümüz gecə xatırlamışdım. Vəziyyətimiz bu əfsanəyə nə qədər oxşayırdı. Bu fikir gündən-günə beynimdə daha möhkəm yerləşir, bir “manə” olurdu. Ümitsiz eşqimiz üçün bundan daha yaxşı bir nəticə düşünə bilmirdim. Əslində fədakarlıq etmək ehtiyacı uşaqlıqdan bəri canımda var idi” (3, s.293). İffət bəy bu fədakarlığı etməklə, özünü oğru damğasına məhkum edir.

Bu ləkənin əzab-əziyyətini isə həbsxanadan çıxdıqdan sonra yaşamağa başlayır. Damğalı olduğu üçün cəmiyyət onu qəbul etmir, normal bir iş tapıb işləyə bilmir, ailə qurmaq fikri isə ona gələcək övladlarının faciəsi kimi gəlir:

“Mən ləkəliydim. Doğrusunu desəm, üstümdəki damğaya artıq öyrəşmişdim. Tanışlarımın məni köhnə oğru kimi tanımalarına bir o qədər də əhəmiyyət vermirdim. Lakin arvadımın, uşaqlarımın məni belə bir adam sayacağına dözə bilməzdim” (3, s.364-365). İffət bəy, nə qədər normal həyata başlamaq istəsə də, heç cürə müvəffəq ola bilmir. Damğalı oğruya heç kim iş vermir, iş verənlər isə onu pis işlərinə alət etmək istəyirlər. Çünki o cəmiyyət üçün artıq “damğalı” oğrudur. Hətta uğrunda fədakarlıq etdiyi Vədiə belə, həqiqəti bilə-bilə başqaları nə deyər qayğısıyla onu rədd edir. Vədiə-İffət lirik-psixoloji xətti xəyal qırıqlığı ilə bitir, qəhrəmanın dili ilə desək, həyatı əsassız bir vəhmə qurban getmişdi (3, s.374). İffət üçün hər başlanğıc ümitsizliyə çevrilir. Özü kimi bataqlığa batan bir küçə qadınına sahib çıxmaq, bir həyatı qurtarmaq, özü kimi ləkəli bir adamla namuslu həyat sürmək xəyalı qurur. Amma xilas etmək istədiyi qadın onu soyaraq qaçır. Və ya təmiz qəlblə məsum Rəna ilə yeni həyata başlamaq istəsə də, damğalı oğru səddi onun qarşısını kəsir. Xəyalları, idealları puç olan İffət, dostu Cəlalin hər b möhtəkirliyinə başlamasına, “bir neçə il əvvəl olsaydı, bəlkə də danlayardım. Lakin indi... işini gör... (3, s.339)” cavabını verir. Yazıçı göstərir ki, artıq İffət dünyada bir tək namuslu adamın qalmadığına inanaraq, içinə düşdüyü fəlakətdə bütün cəmiyyəti müqəssir hesab edirdi. Sanki şəhərin bütün əhalisi ona zülm etmək üçün birləşmişdi (3, s.334). Professor Elman Quliyev yazır ki, yazıçı “İffət bəyin timsalında namuslu bir şəxsən nəcib arzuları ilə bu arzuların qarşısına sədd çəkən, onu şikəst edən mühiti üz-üzə qoyub” (4, s.14.). Tədqiqatçı alim Ə.Əhmədovun fikirləri olduqca maraqlıdır: “İffətin bütün bu bədbəxtliklərinin səbəbi burjua quruluşudur. Lakin o, bunları bilə-bilə, ona oğru damğası vuran burjuaziyanın ədalətsizliyinə qarşı üsyan etmir, mübarizə aparmır. Burjua quruluşunun bütün çirkinliklərini sükutla qarşılayan İffət “həyatını bir vəhmə qurban etdiyini” başa düşür” (1, s.91). Fikrimizcə, bu uğursuzluqlarda onun özünün də payı az deyildi. Hissə qapılaraq, yasaq eşq yaşamış, bunun vəbalını isə ömrü boyu ödəməyə məhkum olmuşdur. Yazıçı, “Dodaqdan qəlbə” (1925) romanında da, İffət kimi alında ləkə ilə gəzən Lamiyə obrazını yaradır. Saf eşqinin qurbanı olan Lamiyə də, bu ləkədən qurtula bilmir, tənqidlərə, təhqirlərə, hətta təcavüzə uğrayır. O nə qədər əzablara düçar olsa da, sınırmır, yenidən həyata tutunmağı başarır.

NƏTİCƏ

Rəşad Nuri Güntəkin həm “Acımaq”, həm də “Damğa” romanında, mühitin təzyiqi ilə psixoloji travmalar alan və həyatının sonuna qədər bundan qurtula bilməyən insanların acı taleyi əks olunmuşdur. Ümumiyyətlə, R.N.Güntəkin, romanların hər birində qəhrəman və mühit arasındakı konfliktlər fonunda burjua cəmiyyətinin eybəcərliklərini ifşa edir, təmiz yaşamaq üçün çırpınan namuslu, nəcib insanların cəmiyyətin bu gedişatına məğlub olmağını böyük acıyla göstərir. Yazıçının romanlarındakı, Nail əfəndi (“Dodaqdan qəlbə”), İffət bəy (“Damğa”), Əli Rza bəy (“Yarpaq tökümü”), Mürşid əfəndi (“Acımaq”) kimi obrazlar ictimai quruluşun məhv etdiyi nəcib insanlardır. R.Nurinin qəhrəmanları, mühitlə barışmaz ziddiyyətlər yaşayaraq, cəmiyyətə, hətta özünə belə yabançı qalır və yazıçı böyük ustalıqla bu psixoloji zədələri, fərdin cəmiyyətdən qopmuşluğunun fəci nəticəsi olaraq göstərir.

ƏDƏBİYYAT SIYAHISI

1. Əhmədov Ə. Rəşad Nurinin romanları. Azərbaycan SSR Elmlər Akademiyası nəşriyyatı Bakı/Azərbaycan. 1965-170 s.
2. Güntəkin, R.N.Acımaq. Semih Lütfi Kitabevi. İstanbul/Türkiyə. 1941-118 s.
3. Güntəkin R.N. Dodaqdan qəlbə. Damğa. Tərc ed. (Dodaqdan qəlbə) M.Axundova, (Damğa) Ə.Ağayev. Azərbaycan Sovet Ensiklopediyası Baş redaksiyası. Bakı/Azərbaycan. 1989 -379 s.
4. Quliyev E. Müasir türk realist ədəbiyyatının görkəmli simalarından biri: Rəşad Nuri Güntəkin: III yazı. (<http://www.anl.az/down/meqale/xalqcebhəsi/2019/fevral/633406.htm> 22 aprel 2020)
5. Naci F. Reşat Nuri'nin Romancılığı. Oğlak Yayıncılık. İstanbul/Türkiyə. 1995 – 287 s.

ENGLISH LANGUAGE AND LITERATURE

ƏDƏBİ ƏSƏRLƏRDƏ SİMVOLİZM CƏRƏYANININ TƏZAHÜRÜ

AYGÜN ŞAHBAZOVA

OYU-nun magistrantı

Xarici dilin tədrisi metodikası və metodologiyası

AygunShahbazova@hotmail.com

BAKI, AZƏRBAYCAN

XÜLASƏ

Tədqiqatda həm xarici ədəbiyyatda, həm də Azərbaycan ədəbiyyatında rast gəlinən, ədəbi termin olan simvolizmin əsərlər üzərində tədqiqi təhlil olunmuşdur. Latın Amerika ədəbiyyatının görkəmli nümayəndəsi olan Xulio Kortasarın “Xana – Xana” romanı bu ədəbi cərəyanın xüsusiyyətlərini öz əhatəliyi ilə geniş şəkildə əks etdirir. Roman özünün fərqli yazı üslubu baxımından postmodernizm ədəbi cərəyanının ən gözəl nümunələrindən biri hesab olunur. Bildiyimiz kimi, Azərbaycan ədəbiyyatında simvolizm ədəbi cərəyanı mütəşəkkil şəkildə geniş yer almamışdır. Buna baxmayaraq, Azərbaycan ədəbiyyatında da bu ədəbi terminin ünsürlərinə rast gəlinir. Ana dilli ədəbiyyatımızda buna ən bariz nümunə Aqil Abbasın “Dolu” romanını misal göstərə bilərik. Yazıçı dolunun simasında bəzi məqamları aşkar şəkildə romanında vurğulamışdır. Tədqiqatın əsas yeniliyi ədəbi əsərlərin köməyi ilə, simvolizm ədəbi terminin ünsürlərinin həm dünya ədəbiyyatında, həm Azərbaycan ədəbiyyatında paralel şəkildə tədqiq olunmasıdır.

AÇAR SÖZLƏR: simvol, roman, müqayisə.

GİRİŞ

Mövzunun aktuallığı. Tanınmış Argentinalı yazıçı Xulio Kortasarın yaradıcılığında önəmli yer tutan, 1963-cü ildə yazdığı “Xana – Xana” romanının ilk dəfə olaraq tədqiq olunmasıdır. Roman həm daşdığı adla, həm öz daxili rəngarəngliyi ilə seçilir. Tədqiqata cəlb edilən digər bir roman Aqil Abbasın “Dolu” romanıdır. Hər iki roman vasitəsilə tədqiqatda simvolizm ədəbi terminin ünsürləri ətraflı şəkildə araşdırılmışdır. Məruzənin əsas özəlliyi aparılan araşdırmanın iki istiqamətli olmasıdır. Bununla da, aparılan müqayisəli tədqiqat nəticəsində, simvol ədəbi terminin təzahürlərini aydın şəkildə görmək mümkündür.

Tədqiqat işi. Məruzədə Latın ədəbiyyatından (X.Kortasar “Xana – Xana romanı) və Azərbaycan ədəbiyyatından (A.Abbas “Dolu” romanı) seçilən əsərlər əsasında ədəbi termin olan simvolun xüsusiyyətləri və əsas mahiyyəti geniş şəkildə tədqiq edilmişdir.

Tədqiqat işinin strukturu. Məqalədə tədqiqat işinin strukturu iki istiqamət üzrə aparılmışdır:

1. Xulio Kortasarın “Xana – Xana” romanında simvolizmin təzahür formaları
2. Aqil Abbasın “Dolu” romanında simvolizmin təzahür formaları

Simvolizm bir ədəbi cərəyan kimi XIX əsrin sonlarında naturalizmə qarşı polemikada yaranmışdır. Bu ədəbi cərəyanın nümayəndələri naturalizmin ifratçılığından qaçmaq üçün həyat faktlarına qarşı simvolu (ümumiləşdirməni) qoyurdular. Rəhim Əliyevin fikrinə görə, simvollaşdırma ədəbi obrazın, sözün təbiətindədir, ona görə bundan ifadə vasitəsi kimi ədəbiyyatda ən qədim vaxtlardan və bütün ədəbiyyatlarda az-çox istifadə edilmişdir.

Bu cərəyanın xüsusiyyətlərini özündə əks etdirən romanlardan biri də Argentinalı yazıçı Xulio Kortasarın “Xana-xana” romanıdır. X.Kortasara uğur gətirən “Xana-xana” romanı 1963-cü ildə ispan dilində “Rayuela” adı ilə qələmə alınıb. Romanın ingilis dilinə tərcüməsi Qreqori Rabassa tərəfindən 1966-cı ildə “Hopscotch” adı ilə nəşr edilib. İlk öncə romanın adına diqqət edək. Yazıçı romanın adını heç də təsadüfdən seçməyib. Romanı diqqətlə oxuyub təhlil edəndə əsas qəhrəmanlar olan Horasio Oliveyra və Sibilyanın həyatının başdan-ayağa “xana-xana” oyununa bənzədiyini görürük. Hamıya bəlli olan “xana-xana” oyunu uşaqların kiçik bir daş parçasını ataraq, daşın düşdüyü müvafiq xanaya uyğun olaraq hərəkət etdikləri bir oyun növüdür. Yazıçı bu oyunun timsalında öz romanının xarakterlərinin taleyini yazır. Əsərin adı simvoldur. Əsas qəhrəmanı olan H.Oliveyra Parisdə səfil həyat keçirməklə məşğul olur. Həyatı boyu bir neçə xanım ilə tanış olan bu şəxs onlarla necə deyərlər “xana-xana” oyunu oynayır. Heç bir xanımda

qəti qərar tutmayan Oliveyranın həyatı saysız-hesabsız “xanalardan” ibarətdir. O, öz həyatının əksini Parisdə tanış olduğu Sibiliyada tapır. Təsadüf doğuran cəhət ondadır ki, bu xanım uşaq ikən sevə-sevə oynadığı “xana-xana” oyununu öz həyatına daxil etmişdi yəni o da, Oliveyra kimi istədiyi insanla tanış olur, onunla münasibət qurduqdan sonra ayrılır və digərini axtarmağa başlayır. Hələ on üç yaşı olan zaman bir zənci tərəfindən şiddətə məruz qalan bu qız, öz sevgilisi olan Oliveyradan heç bir diqqət görmür. Buna baxmayaraq o, həmin insandan Rokomadur adlı bir övlad dünyaya gətirir. Romanda hər iki qəhrəmanların öz övladlarına açıq-aşkar biganəliyi ön planda verilir. Buna bariz səhnəni biz, övladının qızdırması olan zaman ona həkim çağırmaq əvəzinə ana, işığı söndürməyi üstün tutur. O, qaranlığın sanki körpəyə köməyi olacağını deyir. Oliveyra isə hər zaman bu uşağı istəmədiyini bildirir. Yuxuda belə ona agah olur ki, Oliveyra öz övladına qarşı hədsiz biganədir. Onun yuxuda çörəyə sancılmış bıçaq görməsi elə onun öz doğma oğluna işarədir. Bildiyimiz kimi, çörək ruzi-bərəkət mənasını ifadə edir. Oliveyranın yeganə var-dövləti onun oğlu idi. Bıçağın çörəyə sancılması onu göstərir ki, o öz çörəyinə - yəni öz övladına qarşı nankorluq edir.

“Xana-xana” oyununa simvol olan bu roman qəhrəmanları oyuna müvafiq olaraq IX xanada yer alırlar. Sibiliyanın dediyi kimi Oliveyra səkkiz adamdan sonra onun həyatında sonuncudur – yəni doqquzuncudur. Oliveyra Sibiliyanın “xana-xana” iştirakçıları arasında olduğunu hər zaman fəxrlə bildirir. Sibiliyadan sonra dostu Trevelerin həyat yoldaşı olan Talitaya da göz qoyur. O, bu qadını öz sevgilisi Sibiliyaya oxşadırdı. Onun geyim tərzini və ən əsası Talitanında “xana-xana” oyununu sevməsi onun diqqətini xüsusilə çəkirdi. Oliveyra deyir ki, Sibiliya kimi Talita da III xanada uduzurdu. Öz həyatlarının “xana-xana” oyununa bənzəməsindən ilk başda zövq alan, daha sonra isə mənasız həyat sürdüklərini anlayan hər iki qəhrəman həyatı boyu yaşadıkları ömrün onlara yalnız təklük gətirdiklərini təəssüf hissi ilə anıyırlar.

Yazıçı təkcə romanın adında deyil, qəhrəmana seçdiyi ad ilə, adın bəzi xüsusiyyətlərini bir növ personajın xarakterində ifadə edib. Oliveyra adının mənası bədii, yaradıcı, tez-tez səyahət edən, idealist, humanitar, tələsən, azad bir ruhlu, tez uyğunlaşan, zərif, xeyirxah bir insan deməkdir[6, 289].

Romanda ötəri də olsa adı çəkilən, yazıçı tərəfindən simvollaşdırılan digər bir nüans Argentinlilərə məxsus olan mate içkisidir. İlk baxışda bizə sadə görünən bu içkinin xüsusiyyətlərini sadalayan yazıçı, matenin antibiotik xüsusiyyətə malik, soyuqdəymə əleyhinə işlənən içki növü olduğunu vurğulayır. Bu içkini daha çox Oliveyra içir və elə məzh onun simasında yazıçı bu içkinin qısa və özündə dərin məna əks etdirən simvolikasını “tənha və kədərli olanlar üçün Argentinlilərin hədiyyəsi” kimi ifadə edir.

Azərbaycan ədəbiyyatında simvolizm ədəbi cərəyan kimi olmayıb, amma XX əsrin əvvəllərinin müəyyən əsərlərində açıq şəkildə öz təsirini qoyub. Cəlil Məmmədquluzadənin “*Ölülər*” pyesi və Hüseyn Cavidin “*İblis*” dramı simvolik təsvir üsuli ilə yazılmışdır. C.Məmmədquluzadənin “*Ölülər*” pyesində fanatizmə təslim olmuş müsəlmanlar mənəvi ölülük rəmzi kimi verilib. H.Cavidin “*İblis*” dramının adında səslənən iblis obrazı insanın simvolu kimi verilmişdir.

Tədqiqatda əsas diqqət Müasir Azərbaycan ədəbiyyatına aid olan Aqil Abbasın “Dolu” romanında simvolizm təhlil edilmişdir.

Qarabağ müharibəsi mövzusunda yazılmış, iki hissədən ibarət olan “Dolu” romanı özünün həm aktual problemləri, həm də bədii strukturu ilə hər zaman diqqət mərkəzində olmuşdur. Əsərin dolu ilə başlayıb və dolu ilə bitməsi sujet xəttinin quruluşunun qanunauyğunluqlarından irəli gəlir: “...Qəfildən şəhərdə dolu başladı. Bu dolu bir çoxlarını yerindəcə öldürmüşdü. Yaratdığı dünyanı onun iradəsi əleyhinə çıxan insanlara qəzəblənmiş Tanrı yorulmuşdu. Qibləsini azmış insanların üzünü yenidən qibləyə çevirmək üçün bir peyğəmbərə ehtiyac olduğunu görüb mələkləri yer üzünə göndərmişdi. Dünyada insanlar elə bir duruma düşüblər ki, içlərində nifrətdən başqa heç nə qalmayıb...” Lakin əsərin sonunda canlanan dolu öz rəmzi xüsusiyyətləri ilə, əsərin əvvəlində təsvir edilən doludan fərqlənir. Bu dolu vasitəsilə sanki müəllif ermənilər vasitəsilə tapdalanmış torpağımızın yuyulub təmizləndiyini və saflaşdığını göstərir. Həqiqi dolunun xeyir-bərəkət, su ilə

əlaqəli olmağı xalq təfəkküründən qaynaqlandığı halda A.Abbasın təsvir etdiyi “dolu” cinayət törədir, o bununla bütün pisləklərin və günah əməllərin sanki cəzasını verir.

Yazıçı əsərin adında qeyd etdiyi adı simvolik mənada işlətməmişdir. Belə ki, o, dolunu tanrıdan başqa heç bir bəstəkarın bəstələyə bilmədiyi qeyri-adi bir musiqiyə mənalandırır. A.Abbas bu əsər vasitəsilə əslində dolunun öz xoşuyla yağmadığını göstərmək istəyir, problemin daxili - siyasi qatlarına nüfuz etməyə çalışır. Yazıçı romanda xüsusilə vurğulayır ki, bütün bu baş verən hadisələrin kökündə Böyük Dövlətlərin Böyük Saraylarında ssenaristlərin illərlə çəkdiyi zəhmətin həyata keçməsi dayanır.

Romanda adı çəkilən Drakon ləqəbli Pələng adlı oğlanın timsalında Vətən uğrunda ölənlər arasında Vətən tərəfindən daxilinə qəbul edilməsini əks etdirir. Buna bariz səhnə Pələngin ölənlərinin anasının qucağına girməsi və ananın balasına çaldığı laylada öz əksini tapır. Müəllif Ana obrazında Vətəni canlandırır.

Müəllifin romanda komandirlə jurnalist arasında olan dialoqu xüsusilə diqqəti cəlb edir. O, dialoq zamanı jurnalistə belə deyir: “...Müharibədə üç cür adam var: döyüşənlər, tank belində şəkil çəkənlər, birdə müsahibə verənlər..”. O bununla müharibə adı altında iştirak edən, özündən razı, əslində isə müharibədə heç bir iş görməyən “dınmaqarası əsgərlərə” istinad edir.

Romanda “Dünyanın ən varlı şəhəri” adı ilə yazıçı Azərbaycanın ayrılmaz parçası olan, gözəlliklər diyarı - Qarabağı nəzərdə tutur. Romanda deyilir: “Xalqın çoxu bu müharibəyə Ermənistan - Azərbaycan müharibəsi kimi deyil, Ermənistanla Dünyanın ən varlı şəhəri arasındakı müharibə kimi baxırdı”. Yazıçı Dünyanın ən varlı şəhərində artıq bir çox vəziyyətin dəyişildiyini açıq-aşkar romanda təsvir edir. O qeyd edir ki, Dünyanın ən varlı şəhərində yas mərasimləri dəm-dəsgahlı keçirilirdi. Ölüləri bəzən yumaqda olmurdu onları elə paltarlı şəkildə kəfənləyirdilər. Nə üç verilirdi, nə də yeddi. Bircə gün qurulmuş mağarada bir stəkan çay. Romanın sonunda Dünyanın ən varlı şəhərinin şəhər okenində tək qaldığı deyilir. Bu da səbətsiz deyil. Çünki düşmənlər (“vətən xainləri”) şəhəri satmışdılar.

Romanda tarixi-siyasi hadisələrlə yanaşı, dahi Xalq sənətkarı Rəşid Behbudovun da adı çəkilir. Müəllif dahi sənətkarın timsalında Azərbaycanın kişilik və qürur rəmzi sayılan papaq və xəncərin itməsini və hətta romanın sonunda belə həmin əşyaların tapılmamasını xüsusi bir incəliklə vurğulayır. Əşyaların sonda tapılmaması, yəni heç kəsə təqdim edilməməsi rəmzi xarakter daşıyır. Bununla yazıçı torpağı hələ də işğal altında qalmış xalqın milli mənəviyyatına, qüruruna bir işarə edir.

Romanın I fəslinin sonunda A.Abbas Qədir Rüstəmovun adını çəkir. Qədir Rüstəmovun səsinə dinləyən Tanrı Drakonun fəryadını eşidir. Bu səhə vasitəsilə müəllif yaratdıqları ilə bacara bilməyən Tanrının qəzəbini soyutmaq istəyirdi. Sual doğuran məqam isə odur ki, niyə məhz varlı balaları qala-qala müharibəyə, qızgın döyüş meydanına ancaq kasıb balaları gedir? Bu sual çoxlarımızı düşündürür. Cavabı isə çox sadədir: insanların pulun gücü və qüdrətindən gözləri tutulub, öz Ana Vətəninə qorumaq əvəzinə özlərini ona – pula satırdılar və sonrada buna “kişilik” deyib don geyindirirdilər.

Tarixi elementlərin əks olunduğu daha bir səhnəni müəllif, illər öncə günahsız yerə dustaq saxlanan M.Müşfiq, S.Mümtaz, N.Nərimanovun, M.Bağirovun, Elçibəyin simasında canlandırır. Əsərdə Ayna Sultanovanın yoldaşı Həmid Sultanovun qarşısında işgəncəylə döyülməsindən, Xan qızı Natəvanın qardaşının Nikolay tərəfindən tutulmasınadək olan hadisələr ətraflı şəkildə təsvir olunmuşdu.

Romanda atalar sözlərinin məhz hadisələrlə əlaqəli şəkildə işlədilməsi maraqlı doğuran cəhətlərdəndir: “altı qalanın canı çıxsın”, “qul xətasız, ağa kərəmsiz olmaz”, “Koroğlu deyib igidlik ondu, doqquzu qaçmaqdır” və s. Bu atalar sözlərinin A.Mütəllibovun vasitəsilə verilməsi o dövrün siyasi-ictimai mühitinin oxucunun gözləri önündə canlandırır.

TƏDQIQAT METODU

Nəzərdə tutulan məsələnin həlli üçün mövzu ilə bağlı dilçiliyin ənənəvi tədqiqat üsullarını özündə birləşdirən təsviri, müqayisəli-qarşılaşdırma metodları əsas götürülmüşdür. Tədqiqat

zamanı əsas mənbə kimi Azərbaycan və ingilis dillərində olan müxtəlif tipli lüğət və metodik materiallardan istifadə edilmişdir.

NƏTİCƏ

Aparılan tədqiqatdan əldə olunan nəticə ondan ibarətdir ki, araşdırma üçün əsas obyekt seçilən Xulio Kortasarın “Xana – Xana” romanının ilk dəfə olaraq təhlil olunması məsələsidir. Dünya ədəbiyyatında fərqli yazı üslubuna malik olan bu roman vasitəsilə Simvolizmin təzahür xüsusiyyətləri məqalədə öz əksini tapmışdır. Araşdırma üçün müraciət olunan növbəti əsər Azərbaycan ədəbiyyatında öz yeniliyi ilə seçilən Aqil Abbasın “Dolu” romanıdır. Məlum olduğu kimi ədəbiyyatımızda bu romanla bağlı müxtəlif tədqiqat işləri aparılmışdır. Bu məqalədə isə romanın təhlilinə fərqli prizmadan yanaşılmışdır. Aparılan tədqiqat nəticəsində simvolizm ədəbi termininin vasitəsilə hər iki müəllif gizli şəkildə romanın əsas ana xəttini örməyə çalışmışdır. Lakin romanı oxuduqca əslində simvolizmin daxilində nə qədər böyük bir mənanın yatdığı şahidi oluruq. Bu ədəbi terminin əsərlərdə istifadəsi bədii əsərlərə fərqlilik gətirir və bununla da oxucu həmin əsəri oxuduqca sonadək bir növ əsərlə mübarizə aparmalı olur və qeyd edilən rəmzi simvolların mənalərini açmağa çalışır.

ƏDƏBİYYAT SİYAHISI

1. Abbas A. “Dolu” romanı. Bakı, 2008, 254 s.
2. Childs, R.Fowler. “The Routledge Dictionary of Literary terms”. New York 2006, 273 p.
3. Cuddon J.A. “A dictionary of Literary Terms and Literary Theory”. Wiley Blackwell, 2013, 801 p.
4. Əliyev R. “Ədəbiyyat nəzəriyyəsi” Bakı, 2008, 463 s.
5. Kortasar X. “Seçilmiş əsərləri”. Bakı, 2010, 591 s.
6. Norma J. Watts “The art of Baby Nameology”, USA 2008, 424 p.

AZERBAIJAN MIGRANT LITERATURE ON THE BASIS OF UMM AL-BANINE`S CREATIVITY

AYSEL MAMEDOVA

Baku Engineering University
Pedagogy/Translation and the English Language
mamedovaay@gmail.com
BAKU, AZERBAIJAN

ABSTRACT

The aim of this thesis is to depict the history of Azerbaijan migrant literature and show how Azerbaijan society, the longing for the motherland and different point of views to the historical events are illustrated in the migrant writers` works. The World Wars, fall of ADR, bolsheviks` attacks on the Azerbaijani people led the migration of some literary and politic figures to the different countries. Migrant writers started to describe their condition, longing for their country, at the same time, by depicting their national traditions and customs, they introduced Azerbaijani culture to the world.

KEY WORDS: MIGRATION, LONGING FOR THE MOTHERLAND, INTRODUCTION OF AZERBAIJAN TO THE WORLD.

INTRODUCTION

Literary works appeared in migration play an important role in the history of Azerbaijani literature which is wealthy for its colourful styles and ideas. Azerbaijani migrant literature is not only wealthy but also ancient. Even in the middle ages significant Azerbaijani literary figures Hatib Tabrizi and Imadaddin Nasimi lived and created apart from their motherland. From the beginning of the twentieth century Azerbaijani migrant literature had become fully developing. Migrant literature had been formed by some creative powers who were forced to leave their

motherland and move to different countries in the cause of various public and political reasons. These reasons include standing against tsar Russian colonization policy, supporting the formation of Azerbaijan Democratic Republic and being captive and living in exile during the World War II. All these reasons play an important role in the development of migrant literature. Although Azerbaijan migrant literature is more than five hundred years old, the investigation of it is not that much. Not taking into consideration of researches that sometimes criticize migrant literature and evaluate it unilaterally, migrant literature covers more than 30-years period. From the beginning of independence years, it becomes intensively investigating. In migrant literature longing for the motherland, different point of views for the historical events are very common. Though migrant literature is formed and developed in the difficult condition, it has a great role in the introduction of Azerbaijan to the world.

Azerbaijani migrant literature is divided into several periods and several writers such as Samad Aghaoghlu, Umm al-Banine, Kurban Said, Almas Ildirim create many literary works in poetry, prose and literary criticism. The main aims of migrant writers are to describe social, political and historical condition of that period, to show Azerbaijani traditions and culture to the world literature and to depict their longing for their motherland.

Umm al-Banine is one of the most prominent representatives of Azerbaijani migrant literature. She was born in 1905 in Baku but when Azerbaijan Democratic Republic was fallen by the Soviet Union in 1920, Banine migrated to France and lived and created in Paris till the end of her life. Here she worked as a shop-assistant, model, secretary, interpreter and eventually became famous as a writer. In France Banine mainly involved into Russian immigrant writers` group and wrote some famous works like "Days in the Caucasus", "Parisian Days", "A Portrait of Ernst Junger", "Foreign France", "I Chose Opium" and so on. Besides, she was also known as a translator for her translations from Russian, English and German.

Banine is mostly recognized for her novel "Days in the Caucasus" published in 1945 in Paris. This novel is written on the basis of author`s autobiography and includes early twentieth century Azerbaijani history, traditions, way of living and culture of that period in detail. The young protagonist`s approach to the environment and people surrounded her, the mood of contemporaries and their attitude to the events around them are described in the novel. Additionally, in "Days in the Caucasus" Banine thoroughly depicts the conflict between Azerbaijani and Armenian people, the slaughters against Azerbaijani people in Baku, the rise and fall of Azerbaijan Democratic Republic and, finally, the occupation of Azerbaijan by the Red Army and the tragedies happened to her family after that which led Banine to emigrate to Paris in 1924.

Banine was born into a wealthy family in Baku, Azerbaijan and in her novel she remembers her childhood years, their luxurious home and expresses her longing for her motherland with these sentences: "My friends in the garden were everywhere. They included a pear tree, and bindweed, and rose bushes, and the pool and even the stairs. I chose these friends myself and was very happy with them. As opposed to people, they remembered goodness and knew how to be noble. And I related to them with fondness and care. (Days in the Caucasus)"

Banine`s creativity can be divided into two big parts: works that include Azerbaijan theme, her childhood years and retrospections and traces of French European life. In "Parisian Days" she describes her life in Paris, how they become living by selling their family jewels and renting an apartment in the prestigious 16th arrondissement. She writes: "I have lived in Paris for twenty years. I have had the most diverse jobs here: model, sales woman, secretary, music teacher and, finally, writer". After becoming a writer, Banine begins to establish her independence. "I Chose Opium" is a testimony of the author`s conversion to Christianity and her quest for spiritual nourishment.

Although her literary career is mainly autobiographical, Banine always describes herself as a unity of two great cultures- Eastern and Azerbaijani modern European person! Depicting her eastern world and explaining the traditions and culture of her country draw her nearer not only to

the eastern readers but also to the western readers. For this reason, in twentieth century in Azerbaijani literature, especially in “women’s literature” social-psychological condition may not be introduced precisely like Banine.

RESEARCH METHOD

This work is written on the basis of different sources and comparison of different articles and materials. While writing this thesis, psychological and historical methods are widely used. Writers’ conscious and unconscious mind, their mental breakdowns and depressions are researched with the help of psychological method. Historical background of the period, the influence of conflict between Azerbaijani and Armenian people and the rise and fall of Azerbaijan Democratic Republic are analyzed by using historical method.

CONCLUSION

In conclusion, this work describes the migration period in Azerbaijani literature and shows the real situations, conditions and feelings of the migrant writers. During that period, several writers immigrated to various countries and started to live and create there. In this thesis the migrant writer Umm al-Banine’s creativity is investigated on the basis of her works like “Days in the Caucasus” and “Parisian Days”. She unites both eastern and western psychology in her works and is considered as one of the greatest representatives of Azerbaijani culture to the world literature

REFERENCES

1. http://www.anl.az/el_en/sd_abXX.pdf
2. <http://www.visions.az/en/news/808/15bf7191/>
3. <https://books.google.az/books?id=v-g6K85Xo20C&pg=PA79&lpg=PA79&dq=umm+al-banine+parisian+days&source=bl&ots=Heg6qHAj5l&sig=ACfU3U0Qm4vD5zT2P-O-2zzG1RTeINrvLw&hl=ru&sa=X&ved=2ahUKewiKvuvC-LnnAhVIXRUIHRzTAnsQ6AEwDHoECAgQAQ#v=onepage&q=umm%20al-banine%20parisian%20days&f=false>

DO YOU KNOW BOTH THE FIRST AND SECOND MEANING OF THE ENGLISH WORDS?

AYSHAN MAMMADOVA

Baku Engineering University
Pedagogical faculty/English language and literature
aysen.memmedova.2010@gmail.com
BAKU, AZERBAIJAN

ABSTRACT

The wordstock of English is full of colourful words that have more than one meaning. The meaning of this words changed through years, centuries. Invasions, development in nations, migration are the main triggers for the meaning changes in the English language. The interesting point is that there are some words their second meaning is completely opposite to their first meaning. Some words got narrower; others got broader meaning. Some archaic words are used as daily used words. Generally, the main question is that if old population of England would understand modern people or not, despite the fact that both talked or still talks in English?!

KEY WORDS: the English language, the first meaning, the second meaning, archaic words, narrower meaning, broader meaning

INTRODUCTION

We all know that English is the international language which is spoken around the world by most population of the different nations. Even in some countries it is the second native language like Barbados, Dominica and others. Anglo-Saxons were ancestors of the habitants of England and their language was root of English. When ancient Anglo-Saxon tribes invaded other

countries, their old English were spread, even managed on these countries' culture, speech and life side. That was one of the reasons that English is popular over the world. It can be questioned if outlander languages impressed English through the years? You are going to find key answer to this question in my article.

This article contains abstract, key words, introduction, researching methods, conclusion, and references.

RESEARCH METHODS

Cognitive-linguistic method, descriptive method and comparative method have been used for research in this paper.

In the word stocks of some countries' native language, we can encounter abundance of English words very often. The people of these countries use these words without any difficulties although if we were in ancient or Middle Ages, even the native speakers of English would not understand each other. They would communicate barely. Why modern people would not understand each other if they both are English? What is the reason for this? The answer is here. The main reason is that the English language had encountered many changes through the ages as other languages. Some words got new meaning that we call it second meaning. For instance, a word means completely different thing from its first meanings. The trigger for these changes is invasions by other countries, mix of different nations, migration, impression of other languages like French, German, Latin, and etc. In my article you will learn the first and second meanings of some English words.

Nice- has positive meanings and simply means beautiful, alright. This adjective of English word stock had got different meanings in divergent centuries. The root of the "nice" came from Latin word "nescius" that meant negative term like ignorant, stupid. In 14th and 15th centuries, adaptation form of "nescius" got positive meaning that meant well dressed, shy. In 16th century, it was used to illustrate polite society and as a good manner that the meaning of 16th century "nice" was familiar with its modern meaning.

Awful- it will be bewildered that this word's first meaning is opposite to its modern meaning like nice's. In old English "awe" referred to terror, fear and dread. In mid-1700s it was morphed the word "wonder" and "awful" and "awesome" became synonyms. Year-by-year it took negative meaning and now "awful" means extremely bad, "awesome" means extremely good as completely opposite words though they were close friends in the ancient language. For sample, how awful your pen is!

Girl- in its first meaning, girl described child or young people. In "Canterbury Tales" by Geoffrey Chaucer girl was used in the meaning of child and young people. Later, it got its second meaning as a maiden that is the same with its modern concept. For instance, you are the cleverest girl I have ever seen.

Naughty- In 1300s "naughty" was used as "nauty" meant nothing referred poor or needy people. In 1400s it was changed a little bit that meant "morally bad, wicked". In 17th century it got gentler meaning that was applied for the children as synonym of badly behaved, mischievous. Now the sameness is observed between 17th and new-day meanings. For example, my little cousin is so naughty.

Merry- in Old English "merry" meant something short or brief. Old people considered something short or brief is pleasant. In its modern meaning the word "merry" describes joy, fun, full of merriment, lively. For example, Merry Christmas. The word "short" changed its meaning, too. In old English "short" meant sliced off.

Fine- the base of the word "fine" came from French word "fin" that means the end. This word was included into the word stock of English and got new meaning. Now "fine" describes highly quality and means the best. For instance, I feel fine and dandy.

Fantastic -the root of the "fantastic" comes from French word "fantastique" and it was used in the Medieval Latin and the Greek language that in all of them it referred something beyond

reality and exists in only imaginations. The word “fantastic” only recently – after 1930s took new meaning and become synonym of wonderful or extremely good. For example, we had fantastic days in the village of Shaki.

Fruit – in Old English the word “fruit” meant offspring that referred the son or the daughter. Now, it has another meaning that is soft part of the plant containing seeds.

Blow – meant to produce flower or be in the flower though means a strong wind.

Commend – meant entrusting someone or something to, now means praising formally or officially.

Dark – in Old English “dark” was used as synonym for ignorant, but its new meaning is with little or no light that is somehow similar to its first meaning as dark mind.

Degree – was official rank for old language, is level of something that both meanings are similar.

Through the years the narrowing and widening were observed in the meaning of the words. Narrowing happens when the word was used in general and quite wide meaning, but day-by-day it lost its some meaning and now means only special, specific terms or objects. For instance, the word “meat” was used for all kind of food, but later its meaning narrowed and now meat is used for the flesh of any domestic animals like poultry. Let us take passenger as another example. In the Old English passenger was inclined to any traveller. After its meaning became narrower, passenger means person walking from one place to another in a vehicle like boat, plane. In narrower meaning there must be relation between first and second meaning.

Broader meaning is widening of the meaning by getting new idea. For example, in the Old English “split” referred to a ship breaking on a rock. Through years its meaning encountered widening and now split means anything that broke completely apart. Another sample for broader meaning is the word “desire”. In the Middle Ages “desire” was astronomical term meant “staring at the stars”. During years it got new meaning and now means “to want something very much”.

The ancient and modern meanings of some words are the same. Here are some of them: strong, water, be, beam.

There are some ancient (archaic) words are identical to the contemporary words. Here are some:

1. Eald – old 6. Widuwe – wife
2. Brodor – brother 7. Wif - wife
3. Hus – house 8. Wifmann – woman
4. Nett – net 9. Apostol - apostle
5. Riht – right 10. Cealc – chalk

“Craeft” is Germanic rooted word that meant “an art” or “science”. The words Astronomy and Arithmetic were created based on this word. They used “star-craft” or “tungolcraeft” instead of “astronomy”, and number craft or “rimcraeft” instead of “arithmetic”.

CONCLUSION

It is incontrovertible fact that the English language has very colourful and rich word base. Some words came from different nations and were included in the English word stock. This case makes learning English more facile. This is one of the main reasons that English is international language.

REFERENCE

48. Anne Curzan, 20 words that meant something different, <https://ideas.ted.com/20-words-that-once-meant-something-very-different/> (online məqalə)
49. Judith Herman, 11 words with meaning that have changed drastically over time, <https://www.mentalfloss.com/article/61876/11-words-meanings-have-changed-drastically-over-time/> (online məqalə)
50. Kali Coleman, Different Meanings, <https://bestlifeonline.com/words-that-meant-something-else/> (online məqalə)
51. Emma Law, 10 english words that have completely changed their meanings, <https://theculturetrip.com/europe/articles/10-english-words-that-have-completely-changed-meaning/> (online məqalə)

AMERIKAN İNGİLİSCƏSİNDƏ İŞLƏDİLƏN METONİMİYALARIN YARATDIĞI VARIATIVLIK

ELNARƏ PUTAYEVA

Azərbaycan Dillər Universiteti

Linqvokulturologiya kafedrası

pedaqoji.ing.fr@mail.ru

BAKI, AZƏRBAYCAN

XÜLASƏ

Tədqiqat işi amerikan ingiliscəsində istifadə olunan metonimik ifadələrin yaratdığı variativliyin təhlilinə həsr olunmuşdur. Təhlilin aparılmasında əsas məqsəd ifadə olunması nəzərdə tutulan fikirlərin müxtəlif diskurslarda metonimik ifadələrlə məcaz dili səviyyəsində necə ifadə olunduğunu araşdırmaqdır. Tədqiqat işinin yeniliyi və praktik əhəmiyyəti ölkəmizdə amerikan ingiliscəsinin tədqiqinə müəyyən töhvə vermək, aparılan araşdırmalara yardım etməkdir. Məlumdur ki, ölkəmizdə ingilis dilinin amerikan variantının araşdırılmasına yalnız son dövrlərdə müəyyən qədər diqqət yetirilmiş, bu mövzuya tədqiqat işləri və məqalələr həsr edilmişdir. Tərəfimizdən aparılan təhlillərin də həyata keçirilməsinin əsas üstünlüyü qeyd edilən istiqamətə diqqət çəkməkdir. Tədqiqat işinin sonunda əldə olunmuş nəticələr ondan ibarətdir ki, hər bir xalqın yaratmış olduğu mədəni variativlik həm onu digər xalqlardan fərqləndirir, həm də bu variativliyin digərləri tərəfindən qəbul edilməsinə zərurət yaradır. Müşahidə olunan hər bir variativlik müxtəlif səviyyələrdə özünü biruzə verə bilər. Burada əsas yeri dil və mədəniyyətin qarşılıqlı əlaqəsində və vəhdətində üzə çıxan variativlik tutmaqdadır. Aparılan təhlillər bizə belə bir fikir söyləməyə şərait yaradır ki, xalqın mədəni variativliyi həm də onun məcaz dilində özünü biruzə verir. Bizim yönəldiyimiz istiqamətdə isə, bu, metonimik ifadələrin bazasında müşahidə olunur. Göstərilən nümunələr bu tip variativliyin necə üzə çıxdığını izləməyimizə şərait yaradacaqdır.

AÇAR SÖZLƏR: metonimiya, amerikan ingiliscəsi, variativlik

GİRİŞ

Tədqim edilmiş tədqiqat işinin əsas məqsədi amerikan ingiliscəsində istər məişət diskursunda, istər siyasi diskursda, istərsədə də bədii ədəbiyyatda geniş istifadə olunan metonimik ifadələrin yaratdığı mədəni variativliyi təhlil etməkdir. Məlumdur ki, ingilis dilinin Britaniya variantı kifayət qədər geniş tədqiqatçı kütləsi tərəfindən təhlil olunmuş hesab olunsa da, eyni fikri amerikan ingiliscəsi haqqında söyləmək mümkün deyil. Bu səbəbdən, xüsusilə ölkəmizdə ingilis dilinin Amerikan variantının araşdırılmasına xüsusi ehtiyac duyulur. Qarşımızda duran əsas vəzifələrdən biri dildə müxtəlif metaforik ifadələrin işlədilməsini tədqiq etmək və bu ifadələrin tərkib hissələri arasındakı əlaqələrin növünü təyin etməkdən ibarətdir. Bu məqsədlə, həm amerikan ingiliscəsində yazılmış bədii ədəbiyyat nümunələrinə, həm müxtəlif siyasətçi və aparıcıların çıxışlarına, həm də gündəlik danışmada işlənən metonimik ifadələrə müraciət edilmişdir. Tədqiqat işinin praktik əhəmiyyəti bu sahədə gələcəkdə aparılacaq təhlillərə müəyyən töhvə verməkdən ibarətdir. Təqdim etdiyimiz tədqiqat işində xeyli sayda metonimik ifadə nümunəsindən istifadə edilmiş, hər bir ifadənin tərkib hissələri arasındakı əlaqələrin növü qeyd edilmiş və nümunələrdəki metonimik əlaqələrin izahı təqdim edilmişdir.

TƏDQIQAT METODU

Qarşıya qoyulmuş məqsədə çatmaq üçün əsasən, amerikan ingiliscəsində yazılmış bir neçə bədii əsər nümunəsindən istifadə edilmişdir. Bununla yanaşı olaraq, bir neçə amerikan siyasətçisinin nitqinə də müraciət edilmişdir ki, burada da xeyli sayda metonimiya nümunəsinə rast gəlinmişdir. Eyni zamanda, tədqiqatın aparılması prosesində metonimik ifadələrin tərkib hissələri arasındakı əlaqələrin növlərinin araşdırılması əsas istiqamət olaraq seçilmişdir. Belə ki, bu əlaqələrin təhlili məhz dildə variativliyin necə təzahür etməsini izləməyimizə yardım etmiş olur.

Dildə geniş istifadə hüququ qazanmış üslubi vasitələrdən biri xüsusi əvəzlənmələr hesab olunan metonimiyalardır. Metafora ilə metonimiya arasında əsas fərq metaforanın “müxtəlif koqnitiv sahələrin kəsişməsində yerləşən təsvir”, metonimiyanın isə “eyni koqnitiv sahə daxilində yerləşən təsvir” hesab edilməsi ilə əlaqəlidir. Koqnitiv dilçilikdə hər iki anlayış “şərti əqli mexanizmlər” olaraq təsvir olunur. Metonimiya bir-biri ilə əlaqəli olan iki anlayışdan birinin digərinin əvəzinə işlədilməsi kimi başa düşülməlidir. Belə ki, metonimik konseptlər gündəlik həyatımızın bir parçası olmaqla yanaşı, hər zaman hərəkətlərimizi və düşüncələrimizi ifadə etməyə yardım edirlər. Məsələn: “insan”ın əvəzinə “üz, sima”, “tam”ın əvəzinə “hissə”ni ifadə edən sözlərin işlədilməsi kimi:

Her sister is a beautiful *face*.

I prefer to have a *Steinbeck* as a special book of mine.

Bir çox hallarda, bir dildə olan metonimik ifadənin digər dilə məhz metonimik söz birləşməsi kimi tərcümə edilməsi müəyyən çətinlik yarada bilər. Bunun əksinə olaraq, bəzi hallarda müəyyən metonimik ifadələr var ki, onlar dil daşıyıcısı olmayanlar tərəfindən rahatlıqla anlaşıla bilər. Məsələn:

The first violin has the flu.

Of course, I adore playing *the first violin* again [5, 236].

The saxophone had to leave early.

Bu halda, verilən nümunələrdə asanlıqla “violin”in skripka deyil, məhz skripka ifadəsi; “saxophone”un isə bir musiqi aləti deyil, həmin alətdə ifa edən şəxs olaraq başa düşülməsi heç də çətinlik törətmir.

I don't know who is that *Black Belt*. A lot of people used to think I was a *black belt* just because I was a professional athlete [5, 237].

Qeyd edilən nümunədə idmançının qazandığı “qara kəmər” onun özünün əvəzinə metonimik olaraq işlədilmişdir.

Metonimiya tamın əvəzinə hissənin işlənməsi hesab olunduğundan məhsulun əvəzinə istehsalçının adının, müəssisənin əvəzinə yerin adının, idarə olunan yerinə idarə edənin işlədilməsi məqsədəuyğun hesab olunur.

We have not met *longhairs*.

Would you like to buy a *Ford*?

Wall Street was in great confusion [2, 83].

İnsanlar bu ifadələri anlamaqda heç bir çətinlik çəkmirlər, çünki metonimik ifadələr yalnız bizim dilimizi deyil, eyni zamanda bizim düşüncələrimizi və davranışlarımızı da ifadə etməyimizə kömək edir.

When you back bring a photograph?

Bring good opera disks.

Don't Bring *Caruso*. He bellows. [E.Hemingway, A Farewell to Arms, ch.2].

I had gone to no such place but to the *smoke of café's and nights*. [E.Hemingway, A Farewell to Arms, ch.3].

Müəllif birinci nümunədə məşhur amerikalı müğənnisi Caruzonun oxuduğu mahnıların diskini nəzərdə tutur, ikinci nümunədə isə, “kafenin və gecənin tüstüsü” desə də, bunun mümkün olmadığını bilir və bu cümlələrdə “tamın əvəzinə hissə”ni göstərərək ifadə etmək istədiyi fikri metonimik olaraq oxucuya çatdırır.

Digər nümunələrə baxaq:

There were *many more guns* in the country around and the spring had come [E.Hemingway, A Farewell to Arms, ch.3].

The battery in the next garden woke me in the morning and I saw *the Sun* coming through the window and got out of bed. [E.Hemingway, A Farewell to Arms, ch.4].

Verilən cümlələrdə “many more guns” dedikdə, silahlar deyil, “silahlı insanlar” nəzərdə tutulmuşdur. Eləcə də, digər nümunədəki “battery” sözü metonimik olaraq silahın adı deyil, onun

çıxardığı səs olaraq işlədilmişdir, “the Sun” isə günəş mənasında deyil, onun saçdığı şüa və işıq mənasını ifadə etməkdədir.

Digər bir metonimik ifadədə “hadisənin əvəzinə tarix” konseptual əlaqəsi öz əksini tapır. Bu halda müəyyən hadisəni təsvir etmək əvəzinə hamı üçün bəlli olan həmin hadisənin baş verdiyi tarixi söyləmək kifayət edir. Bir nümunəyə baxaq:

King: Why didn't we talk about terror, *we need 9/11.*

I mean you have to *have a 9/11* to create we are after-the fact society, aren't we? [1, 62].

Burada hamı üçün məlum olan, 2011-ci ilin 11 sentyabrında baş vermiş terror hadisələri nəzərdə tutulmuşdur. Belə ki, hadisənin geniş şərhinə ehtiyac duymayan aparıcı yalnız tarixi – “9/11”-i qeyd etməklə bütövlükdə həmin hadisəyə istinad etmişdir. Buradakı əlaqə də “hərəkət/hadisənin əvəzinə tarix”in göstərilməsi üsulunu özündə ehtiva edir.

Üçüncü bir əlaqə növündə isə, davranışın əvəzinə alət və ya bu davranışı həyata keçirən şəxsin adı işlənir. Məsələn:

Maugham is interesting to read.

The ham sandwich is waiting for his check.

Başqa bir əlaqə növündə isə, “hissənin əvəzinə tam”ın işlədilməsinə rast gəlirik. Məsələn:

To fill a car with fuel.

He walked through the door.

Birinci nümunədə yanacaq maşını deyil, onun yanacaq doldurulan xüsusi hissəsini doldurmaq nəzərdə tutulur. İkinci nümunədə isə, qapıdan deyil, məhz qapının açıq çərçivəsindən keçmək nəzərdə tutulmuşdur. Bu zaman, yuxarıda da qeyd etdiyimiz kimi, obyektin tam adı göstərilməklə onun yalnız müəyyən bir hissəsi nəzərdə tutulur [2, 134].

Metonimiya istinad funksiyasını yerinə yetirməklə yanaşı, ifadə olunanla ifadə edən arasındakı pragmatik əlaqəni də özündə şərh etməkdədir. İstinad kontekstdən asılı olaraq və mədəni faktorların təsirinə məruz qalan “sosial davranışın ifadə forması” hesab olunduğundan, metonimiya sosial və mədəni xüsusiyyətlərin daşıyıcısına çevrilmiş olur. Məhz dil daşıyıcısı olmayanların metonimiyani dərk etməsi mədəni faktorların təsirini aydınlaşdırmağa imkan yaradır.

İstənilən bədən üzvünün metonimik olaraq müəyyən kateqoriyalara uyğun olaraq insanları ifadə etməsi “tamın əvəzinə hissə” prinsipinə əsaslanan metonimiyalardır ki, onlar da fikrin daha dəqiqliklə ifadə olunmasına yardım etmiş olur. Məsələn:

There were rather *a good deal of heads* at the university.

In the organization we proposed to hire *new blood*.

More hands we have, much earlier we finish our work.

Birinci cümlədə “ağıllı insan”, ikinci cümlədə “işçi”, sonuncu cümlədə isə, “fəhlələr, işçilər” mənasında işlənən nümunələr, insanın bədən üzvləri vasitəsilə fərdləri ifadə etməsi metodikasının nitqə tətbiqinin bariz nümunələridir.

Metonimiya insanların fikirlərini şərh etməsinə kömək olan, daha dəqiq və konkret səslənməsinə səbəb olan konseptual vasitədir. Metonimiya həm də insanların kommunikativ məqsədlərinə çatmaq üçün, nəzərdə tutulan fikrin daha dəqiq və rəngarəng səslənməsi üçün, insanların düşüncələrini formalaşdırmaq və ünsiyyət prosesini asanlaşdırmaq üçün istifadə olunur. Bu səbəbdən də, bir çox metonimiyalar birbaşa və hərfi səslənən tərcümə deyil, dolaylı və parafraz olunmuş tərcümə tələb etməkdədir. Metonimiya ritorik təsirə, koqnitiv təbiətə və pragmatik funksiyaya malikdir. Mədəni xüsusiyyətləri oxşar və yaxın olan xalqların nümayəndələri koqnitiv anlamda ümumi xüsusiyyətlərə malik olduğundan, belə xalqların nümayəndələri qarşı tərəfin dilində səslənən metonimiyanın izah və dərk olunması üçün daha çox tərcümə üsulundan deyil, əvəzləmə üsulundan da istifadə edə bilirlər. Bu cür metonimiyaları H.Zenq “kreativ və ya yaradıcı metonimiyalar” adlandırır ki, bu metonimiyalar “mədəni yükün daşıyıcıları hesab olunur və fərqli mədəniyyətlərin daşıyıcıları olan xalqların nümayəndələrinin anlamasına müəyyən çətinlik yaradır [3, 33-34]. Bununla belə, metonimiya dillərin öyrənilməsində və müxtəlif mədəniyyətlərə sahib olan insanların nitqinin dərk edilməsində əsas rol oynayan koqnitiv vasitə hesab olunur.

Amerikan ingiliscəsində işlənən bəzi metonimiyalar vardır ki, müəyyən hadisə ilə bağlı olmuşdur. Məsələn: “bear jam” dedikdə “traffic jam” (tıxac) ifadəsinə bənzədilərək bir dəfə ABŞ-dakı Yelostoun parkında hamının ayıya baxmaq üçün toplaşdığı anda yaranmış tıxac nəzərdə tutulur ki, buradakı konseptual metonimiyada “hadisənin əvəzinə hadisədəki obyekt” prinsipi əsas götürülmüşdür. Digər bir nümunəyə baxdıqda, “hunchback” (qozbel) dedikdə, “bütövün əvəzinə bədənin bir hissəsi” işlədilmiş və bu xüsusiyyət həmin insanı fərqləndirməyə xidmət etmişdir. Digər bir tərəfdən, əşyanın hazırlandığı material həmin əşyanın əvəzinə işlədildikdə, metonimiyanın digər bir növü meydana çıxır. Məsələn: “bearskin” dedikdə, “qara xəzdən hazırlanmış və daha çox hərbidə istifadə olunan baş geyimi nəzərdə tutulur ki, burada həmin əşyanın hazırlandığı ayı dərisi xüsusi olaraq vurğulanır.

I have got a good *old Christie* listed today.

Possibly a *Salingh* or a *Steinbeck* who I would have been discovering just around then, or a good *old Austen* or a *Hardy*.

Much like when you read a good *Dickens*?

We adore watching *Agatha Christie* and have a large collection.

I think the hallmark of his show is the twists and turns that a good *Sherlock Holmes* or a good *Chandler* has [4, 126].

Buradakı nümunələrdə müəllifin adından onun yazmış olduğu əsərin əvəzinə istifadə olunmuşdur. Belə ki, bir çox hallarda yazıçı və ya şairin adı metonimik olaraq onun əsərlərinin əvəzinə işlənir ki, hətta sonuncu cümlədə müəllifin əsərinə çəkilmiş film belə təsvir olunmuşdur. Bəzi hallarda isə, müəyyən insan qrupunu təsvir etmək məqsədilə, həmin insanların birbaşa əlaqəli olduğu anlayışlardan istifadə olunur ki, bu zaman həmin anlayışın məhz kimlərə şamil olduğu oxucuya asanlıqla məlum olur. Aşağıda verilənlər məhz bu kateqoriyadan olan nümunələri əhatə edir:

Colourblind society – irqi və etnik bərabərliyi tərənnüm edən cəmiyyətin üzvləri.

Coyotes – ABŞ-dakı cinayətkarlar və qeyri-qanuni işlərlə məşğul olan mühacirlər.

The five-civilized nations – yerli hinduların digərlərindən fərqlənən və daha təkmilləşmiş hesab olunan 5 azsaylı etnik qrupu – Cherokee, Chocktaw, Chickasaw, Creek, Seminole. Onların kənd təsərrüfatındakı bilik və bacarıqları gəlmələri təəccübləndirdiyindən bu tayfaları digərlərindən fərqləndirmək məqsədilə işlədilmişdir.

Founding Fathers – ABŞ-in və onun Müstəqillik Deklarasiyasının baniləri (G.Washington, J.Adams, T.Jefferson, A.Hamilton, J.Madison və s.).

Ku Klax Klan – qaradəriliyərin və yəhudilərin əleyhinə çıxış edən ağdəriliyərdən ibarət insan toplusu.

Uncle Tom – H.B.Stounun quldarlığın əleyhinə yazmış olduğu “Uncle Tom Cabin” (1852) hekayəsinin qəhrəmanı.

Yankee – kontekstdən asılı olaraq bu ifadənin mənası dəyişə bilər. Belə ki, ABŞ-dan kənarında bu söz amerikalıları təsvir edir. ABŞ-da isə, bu söz yeni kəşf edilmiş ərazilərə gəlmiş “yeni ingilis”ləri təsvir etmək üçün işlənir.

Nümunələrdən də görüldüyü kimi, məhz amerikan ingiliscəsində geniş yayılmış bu ifadələr dildə mədəni variativlik yaradan metonimiyalar hesab olunur ki, burada əsas fikir ABŞ-ın tarixini və mədəniyyətini bilməyimizi tələb edir. Bu faktları bilmədiyimiz halda, metonimik ifadələrin özündə ehtiva etdiyi fikirlərin oxucuya və ya dinləyiciyə çatdırılması müəyyən çətinliklər yarada bilər.

NƏTİCƏ

Qeyd edilənlərdən belə bir nəticəyə gəlmək mümkündür ki, dil və mədəniyyət müxtəlif vasitələrlə əlaqələndirilir və bu əlaqələr fərqli aspektlərdən tədqiq oluna bilər. Son dövrlərdə inkişaf etməkdə olan koqnitiv dilçilik elmi bizə dil və mədəniyyətin qarşılıqlı əlaqəsinin həm universal aspektdən, həm də mədəniyyətlərarası ünsiyyətin səbəb olduğu variativlik aspektindən araşdırmağa şərait yaradır. Müxtəlif mədəniyyətləri təmsil edən insanlar öz konseptual

bacarıqlarından eyni dərəcədə istifadə etmədiyindən, hətta universal sayıla biləcək metafora və metonimiya nümunələri də özünəməxsus xüsusiyyətlərinin köməyi ilə variasiya yaradır. Müxtəlif millətlərin tarixi, sosial-mədəni konteksti, mədəni xüsusiyyətləri bir-birindən fərqləndiyinə görə onların yaratmış olduğu konseptual metafora və metonimiyalar hər bir mədəniyyətə uyğun formalaşır. Metonimiyanın bir üslubi vasitə olaraq ritorik, koqnitiv və praqmatik funksiyaları hər zaman mədəniyyətlərin fərqli olduğu anlarda müxtəlif mədəniyyətlərin təmsilçilərinə bu ifadələrin mənalarnı anlamağa yardım edir.

Metonimiyanın təsvirində mənbə konseptindən hədəf konseptinə doğru gedən təsvir prosesində ümumi və universal biliklərə, zəngin dünyagörüşünə və mədəni sferanı əhatə edən məlumat bazasına malik olmaq labüd hesab olunur. Belə ki, yuxarıda verilən nümunələrdən də aydın olur ki, qeyd edilən bütün dialoqlardakı şəxslər eyni mədəni biliklərə sahib olduqlarından onların ünsiyyəti uğurlu alınmışdır. Əks halda, yəni tərəflərdən birinin labüd biliklərə malik olmaması fikirlərdə ifadə olunan metonimik ifadələri anlamamasına və nəticədə çaşqınlığın yaranmasına səbəb ola bilər. Deyilənlərdən belə bir nəticəyə gəlirik ki, metonimik təsvir proseslərində, xüsusilə danışıq diskursunda ümumi biliklərlə yanaşı xalqın mədəni variativliyini əhatə edən müəyyən məlumatla malik olmaq məsələsi diqqət mərkəzində saxlanılmalıdır. Metonimik təsvirdə mənbə konsepti hədəf konseptini aktivləşdirir, eyni zamanda mənbə konseptinin konseptual məzmunu baş verən bu prosesdə fəal iştirak edir və fikrin izahında və şərhində özünəməxsus rol oynayır. Məhz bu ardıcılıqla davam edən prosesin sonunda kontekstual məna dinləyiciyə və ya oxucuya çatdırılır. Bir çox hallarda bu ardıcılığı metonimik zəncir də adlandırırlar ki, bu da nəticə olaraq kontekstdə ifadə olunan fikrin şərhinə gətirib çıxarır.

ƏDƏBİYYAT SIYAHISI

52. Arijana Kriskovic, Sandra Tominac. Metonymy based on cultural background knowledge and pragmatic inferencing: evidence from spoken discourse. *Fluminensia*, Volume 2, god.21, 2009, Pages 49-72
53. Grzegorz Drozd, Andrzej Lyda. Extension and its Limits. Cambridge Scholars Publishing, 2014:1-265
54. Haicui Zheng. On Metonymy and its Translation. *World Journal of English Language*, Volume 4, No 4, 2014, Pages 28-35
55. Mario Brdar. Novel Metonymies, wine and wineskins, old and new ones. *Jezici i culture u vremenu i prostoru*, VII/1, 2018, Pages 123-134
56. Mario Brdar, Rita Brdar-Szabo. Metonymies we (don't) translate by. *Argumentum* 10, 2014, Pages 232-247

FROM THE PRAGMATIC STANDPOINT CONTEXT AND DISCOURSE

ELMİRA HUSEYNOVA

Nakhchivan University
Department of foreign languages
sedoniyaa@gmail.com
NAKHCHIVAN, AZERBAIJAN

XÜLASƏ

Diskurs hər hansı bir yazılı və ya şifahi ünsiyyətdir. Diskurs həm də dil vasitəsilə düşüncənin ifadəsi kimi də təsvir edilə bilər. O ən kiçik ünsiyyət aktına aid olsa da, onun təhlili olduqca mürəkkəb prosesdir.

Kontekst hadisəni əhatə edən və müvafiq şərh üçün mənbələr təqdim edən bir çərçivədir. O dil nəzəriyyəsinin əsas anlayışlarından biridir. Əksər alimlər kontekst anlayışının yalnız praqmatika üçün deyil, ümumilikdə dilçilik üçün əsas olduğunu qəbul etsələr də, hələ də əsaslı kontekst nəzəriyyələri yoxdur.

Diskursun öyrənilməsində kontekst çox böyük rola malikdir, çünki söhbət yalnız sözlərdən ibarət olmur, situasiya haqqındakı məlumatlar da bura daxil olur. Çox vaxt mənanı sadəcə şifahi

nitqdən əldə etmək olmur, çünki ünsiyyətə çoxlu semantik amillər təsir edir. Diskursu təhlil etmək üçün şifahi və ya yazılı dilin sosial kontekstdə istifadəsini nəzərdən keçirməliyik. Bilirik ki, söhbət bir tərəfin başqa tərəflə müəyyən bir zaman və yerdə, müəyyən məqsədlə ünsiyyətə girməsi nəticəsində yaranır. Hər bir ünsiyyət aktı diskurs sayıla bilsə də, bəzi alimlər onu dörd əsas növə bölüblər: mübahisə, nəqlətmə, təsvir, izahetmə. Bir çox ünsiyyət aktında bu növlərdən bir çoxu icra edilir.

AÇAR SÖZLƏR: kontekst, diskurs, praqmatika, diskurs təhlili, əlaqə

GİRİŞ

Pragmatics explores how context affects meaning. According to current theories of context, the context consists of information that can be localized in individual speeches. Current theories of discourse, however, argue that discourses have global significance that is not so localized. Discourse and context are closely related because context plays an important role in discourse analysis. Discourse creates context, and context also helps to interpret the meaning of words in the discourse. Contextual information is the basis of discourse analysis. When applying context theory to the field of discourse analysis, we must take into account not only the discourse itself but also the context in which the discourse takes place. Before analyzing what the context is and how it relates to discourse analysis, we need to glance at what the discourse analysis is.

According to Van Dick, the discourse can be very abstract when it comes to common topics, but it is more specific when it comes to specific people, actions and events (4). As an example, we can show news and daily conversations. Zelig Harris introduced the term discourse analysis in 1952 as a means beyond the sentence level to analyze related speech and writing. Discourse analysis covers the relationship between language and the context in which it is used. It explores how meaningful and unique the language is for users, from the subject, social and psychological points of view.

In the 1960s and 1970s, discourse analysis began to be applied in many areas, including linguistics, semantics, psychology, anthropology, and sociology. Discourse analysts analyzed all types of written text and spoken information from normal speech to high-level conversation. These analysts included the influential linguistic philosophers of that time, Dell Hymes, Austin, Searl, Grice, and many others. Today, the idea that “context is the basis for discourse analysis” is highly supported by many researchers, too.

According to our findings, there are three main points in discourse analysis. In the first place, the sentence should be taken as the main level in which the grammatical or semantic meanings arise. Secondly, ideas and shared experiences play an important role in discourse analysis. The third is the concept of context. In other words, according to the Discourse Analysis, the full meaning of the discourse emerges not only from the sentence but also from the context, which indicates the importance of the context in the analysis of the discourse.

The context is important for two reasons, as it helps to understand the function of the language and at the same time creates a central connection between “what is said” and “what is understood” in oral and written discourses. According to Paltridge, word, phrase, and other language skills that are essential for successful communication play a key role in discourse analysis. Besides, he adds that discourse analysis takes into account the relationship between language and the social and cultural contexts in which it is used (5, p 123). Also, understanding the relationship between language and context is important for understanding the connection between what is said and what is understood in spoken and written discourses. It is also worth noting that the answer to the question of why the unity of the discourse is caused, in general, is impossible without context. Therefore, it can be concluded that the context is the basis for discourse analysis. In the next sections, we will explain their relationship.

What is the context? To put it simply, the context is where something exists or occurs. Linguistically, it is part of the discourse that encompasses any language unit and helps define its interpretation. People know how to interpret an idea in their language instinctively in the

communicative situation they are in. The issue is that when an air traffic controller tells the pilot “The runway is full at the moment”, the pilot understands that it is not possible to land the aircraft. However, when a person tells someone waiting at the airport this sentence, it is not an instruction for the plane to land, but it explains the reason for the delay of the plane. That is, the same sentence expresses different meanings in different situations. From this, it is clear that the context is important for understanding and interpreting the meaning of what is said.

In this article, we will approach this issue both pragmatic and socially-cognitive aspects. From the pragmatic point of view, there are the following types of context: physical context, linguistic context, social context, epistemic context.

The physical context encompasses the physical things that surround the speaker and the hearer during the communication process. For example, what objects are seen around, where communication occurs, what is happening around, and so on.

a) *I want that book. (with pointing)*

b) *Be here at 10:00 a.m. today. (time / place definitions)*

In the linguistic context, the conversation involves the previous talk. That is the so-called “history” of what has been said so far.

a) *I can't believe he said that!*

b) *If your dad heard you talk like that, he'd wash your mouth out with soap!*

The social context includes the social relationships of the people who communicate.

a) *Mr. Rector, stop bugging me and go home. (It is impossible to say this sentence to the rector.)*

b) *I do hereby humbly request that you might endeavor to telephone me with news of your arrival at your domicile when such arrival occurs. (When you say this sentence to a friend, it sounds weird)*

The epistemic context includes the knowledge and beliefs of the speaker and the listener.

We can list a few reasons why context is important in discourse analysis. The meanings are based on the context first. Therefore, it is wrong to separate the context from discourse analysis. Recall the example mentioned above, when someone says, “The runway is full,” in the context of a normal person or passenger, the flight is delayed, but in the context of aviation, it means something completely different. For a pilot, this means that the runway cannot be used to land the aircraft. Consider another example. The OIC is interpreted as “Oh, I see” during the correspondence, but this abbreviation can be interpreted as “Islamic Cooperation Organization” in newspapers. The phrase “The bus is late” can be understood as someone complaining that the bus is delayed, but it can also be used as an explanation for the reason for the delay. Different contexts create different meanings and definitions. This implies that it is impossible to interpret the meaning of conversation out of context because contextual meaning is part of the overall meaning.

For us, the participants of the discourse are very much dependent on the communicative situational model. This idea is also supported by Van Dick. Therefore, the function of the context is, first of all, to define the functions of language use. The context also influences how and which language is used. The point is, everyone is born into a culture. In Azerbaijani culture, children should be courteous and respectful when speaking to adults. Also, it is unacceptable for the young to call elderly people or parents with their first names in Azerbaijani culture. Whereas, in the culture of English it is ordinary. The context here is culture. This suggests that if the context/culture changes, the use of the language will also change. Culture shapes the way people use those oral and written discourses that are specific to that culture. From the language of communication, we can determine which area, culture, region, race or religion they belong to.

Context has never been a stand-alone research area because all discourses occur in a single situation and each discourse is influenced by participants, their goals and their origin, which is why the texts and discourses are always explored together.

As a concept, the context appears with different meanings in different areas. "Contextualism" is abstract, structured, formalistic, but also emphasizes that all phenomena should be studied "about a particular situation or environment". This theory argues that "participants of communicative situations" are necessary, not situations. One of the aforementioned features of the context is that they are the product of "subjective interpretation" that continues in given situations. There is an initial assumption about context models which indicates their being "egocentric". What categories of experience are included here and how they are set up is the product of the "Self". It is thus argued that contextual models constitute the "basis for the formation of deictic expressions" because the "subjective explanation" of the context defines them as "dynamic participants."

Along with this, the hypothesis that categories such as sex or age affect context models more than height and weight raises the question of why this happens. For example, we avoid talking about foods when speaking to an overweight colleague without weight complex. The answer is that every time a speaker does not create a new mental model, he uses the categories of experience he had previously learned. Sometimes, of course, memory is involved in this process, but a habit that is not usually related to memory is included here, for example, a young man accustomed to saying "yes, no," also incorporates these elements of social relations in his context models. That is, it increases the ability to access models stored in memory. That is, if the people with neurotic and personality disorders store their context models in the memory and remember when appropriate, this may give us a foundation for a different approach to communicative disorders, a common theme of clinical pragmatics and psychotherapy. For example, persistent mental models of pain, suffering, and stress caused by violence can be elements of a communicative context that can be remembered and applied in later communicative situations.

TƏDQIQAT METODU

The method used for the research is case study because a case study is a research strategy and that investigates a phenomenon within its real-life context. A case study research can be single or multiple case studies, includes quantitative evidence, relies on multiple sources of evidence and benefits from the prior development of theoretical propositions. So it is the best option for the area of our research.

NƏTICƏ

If the contexts are assumed to be the basis of the discourse, the discourse can also be said to represent the context. However, some think that this idea isn't pragmatic, but semantic, and they are wrong. Because, the indicators show the existence of a referent that must be expressed by the listener concerning "existential conformity," which is a pragmatic attitude. Thus, the symptoms of any disease are linked to the condition of the disease and the symptoms point to the disease. If the aforementioned disease is a mental pathology, it can form part of the context and be expressed in speech. Here, one thing remains hidden. The problem of "contextual restriction for topics" does not correspond to the statement that "topics are an integral part of text or conversation, not context."

ƏDƏBİYYAT SİYAHISI

- 1) Austin, J. L. *How to Do Things with Words*. Oxford: Oxford University Press. 1962.
- 2) Van Dijk, T. A. 1977: *Text and Context*. London: Longman.
- 3) Van Dijk, T. A. and Kintsch, W. *Strategies of Discourse Comprehension*. New York: Academic Press. 1983
- 4) Hymes, D.H. 1966. Two types of linguistic relativity, in W. Bright (ed.) *Sociolinguistics* (pp. 114-158). The Hague: Mouton.
- 5) Paltridge B., *Discourse Analysis: An Introduction* (2nd Ed.) London, Bloomsbury Academic. 2012. Pp. Vi, 282

SOME SIMILAR AND SAME MATTERS BETWEEN THE WORD STOCKS OF ENGLISH AND OTHER LANGUAGES

LALA HAJIZADA

Baku Engineering University
Pedagogical faculty/English language and literature
www.lale.hacizade.99@gmail.com
BAKU, AZERBAIJAN

ABSTRACT

There are many languages in the world. They have some similar, different and the same characteristics. They can be similar in terms of pronunciation, grammar, vocabulary and so on. As one of the widely used language, the English language has also some similarities and sameness with other languages. For example, grammar-wise all of the Scandinavian languages (Swedish, Norwegian and Danish) are very similar to English. English has some pronunciation similarities with Latin, Roman, Greek, French, German, and so on. The English language has some similarities and sameness with other languages in terms of vocabulary as well. This happens because of borrowings or even accidentally.

KEY WORDS: languages, the English language, borrowings, false cognates

INTRODUCTION

The main purpose of this article is to show some similarities and sameness between the English language and other languages, especially in terms of vocabulary. Analyzing languages deeply, comparing them can help us to know our research field language better. As one of the main languages of global world, we should analyze the word stock of the English language as well. There are many borrowings and false cognates in English. Analyzing them will aid us to know English deeply and give us subtle information about other languages.

This article contains abstract, key words, introduction, researching methods, conclusion and reference.

RESEARCHING METHODS

Cognitive-linguistic method, descriptive method and comparative method have been used for research in this paper.

So far have there been thousands of languages in the world. Some of them are still actual and spoken by many people. Approximately, 7111 languages are spoken today (<https://www.ethnologue.com/guides/how-many-languages>). Each of them is special for some aspects. Nonetheless, these languages have some similar and dissimilar characteristics and these features may be defined in terms of different matters. For instance, some languages are similar in terms of pronunciation, some are similar in terms of grammar, some are similar in terms of vocabulary etc. or vice versa. The English language, as one of the widely spoken languages, has some similarities with other languages. For example, grammar-wise all of the Scandinavian languages (Swedish, Norwegian and Danish) are very similar to English. English has some pronunciation similarities with Latin, Roman, Greek, French, German, and so on. This mainly happens in words that are borrowed from or into English. Thus, this affects the word stock of language. In this article, we will mention some similarities and sameness between English and other languages in terms of word stock.

Firstly, there are many international words. International word is a loanword. Loanword is a word that adopted from one language and incorporated to different languages without translation. International words occur in several languages with the same or at least similar meaning and etymology. These words exist in "several different languages as a result of simultaneous or successive borrowings from the ultimate source" (I.V.Arnold). These words are academy, design, magnet, police, studio, telephone, visa etc. Although they are the same words, these words may have different pronunciation and writing forms in diverse languages.

As mentioned above, borrowings have a big role in the word stocks of languages, in English as well. Almost 29% of English words have French and Latin origins. Approximately, half of the 1000 most commonly used words originate from French. Here are some examples of borrowed words in the English language:

1. Anonymus. This word comes from the Greek word “anōnumos”. In Greek it has similar meaning to English meaning. Anōnumos means something or someone without a name.

2. Cigar. The English borrowed this word from Spanish. Its Spanish equivalent is “cigarro”. This word is borrowing in Spanish as well. It comes from another foreign language named Mayan. In this language the word is “sicar”. In three languages, the word has the same definition as “rolled dry tobacco leaves that people use to smoke”.

3. Cartoon. The word “cartoon” comes from the Italian term “carton”. Initially, in Italian it referred to a drawing on hard paper. In 1832 it was transformed into comical representation. In English it has the same meaning like “humorous drawings in a magazine or newspaper”.

4. Lemon. This word originates from Arabic. In Arabic it is “laimun”. In both languages it refers to yellow citrus fruit. The English borrowed this word post-1400. Another Middle Eastern language had also influence on it. That was Persian.

5. Ketchup. The word have Chinese origin. Its Chinese equivalent is “ke-stiap”. The word referred to as a concoction of pickled fish and spices in 1692. Before this, in Western world people were adding tomatoes to the sauce to create very popular flavoring “ketchup”.

In Turkish and English we may see very similar words as well. During the reign of Ottoman Empire people were mainly using words originate from Arabic origin. After the decline of Empire, as a result of Europeanization they began to utilize many European origin words, mainly French. Thus, in both Turkish and English there are many French origin words and this gives rise to many similarities between these languages. Here are some samples: action – aksiyon (French), acid – asit (French), interesting – enteresan (French and Latin), exaggerate – egzajere etmek (Latin), nuclear – nükleer (French), transcription – transkripsiyon (French), bicycle – bisiklet (French) etc. The Turks are still using some Arabic origin equivalents of these words as well. They use faaliyet instead of aksiyon, abartmak instead of egzajere etmek, velespit instead of bisiklet and so on.

Additionally, in English there are Turkish origin words. For instance, aga, casaba, lackey, odalisque, yogurt and so on. Some of these words directly come from Turkish to English. However, some of them come from Old French or Russian but still they originate from Turkish.

There are some words that have the same or similar pronunciation forms and meanings but they originate from different languages. They can be within the same language or from different languages. Such kind of words are called false cognates. For example, the English word dog and the Mbabaram word dog have exactly the same meaning and very similar pronunciations, but by complete coincidence. In Persian there is a word “bad” as well and it has the same meaning with English “bad”. However, this is regarded by linguists as a coincidence too. Other coincidental matches are Korean “mani” – English “many”, Maya hol – English “hole”, Chinese “pei” – English “pay” etc. Likewise, English “much” and Spanish “mucho” which came by their similar meanings via completely different Proto-Indo-European roots.

CONCLUSION

Consequently, a language is enigma or closed box. When you open one part, other parts begin to open. To my mind, if we want to open all parts, we should analyze languages as much as we can. That can make us better linguist. Additionally, knowing one language and analyzing it are not enough. When we analyze all languages together, compare them and find some similarities, differences and even sameness, we can analyze our first language or language that is our field very well and deeply. The English language, as one of the widely spoken languages, may have some similarities with other languages. Even if it happens coincidentally or not, they help us to learn and know English very well and give subtle information about other languages as well.

REFERENCE

1. Cudoo, Something borrowed – English words with foreign origins, <https://cudoo.com/blog/something-borrowed-english-words-with-foreign-origins/>(online məqalə)
2. Douglas Harper, <https://www.etymonline.com/> (online lüğət)
3. <https://www.etimolojiurkce.com/>(online lüğət)
4. <https://www.oxfordlearnersdictionaries.com/>(online lüğət)
5. <https://www.yourdictionary.com/false-cognate>(online lüğət)

THE IMPORTANCE OF INTEGRATION OF ICT IN ENGLISH LANGUAGE TEACHING

Nigar JAMALOVA

Baku Engineering University
English Language and Literature Teaching
ncamalova@std.beu.edu.az
BAKU, AZERBAIJAN

ABSTRACT

ICT (Information and Communication Technology) has been a central fundamental and necessary perspective of learning in the global sphere these days. Remarkably, the use of ICT is a crucial subject matter in language learning and education. In this paper, we come across more discussions of technology related to teaching English language skills. It examines and compares several findings and researches about the impact of ICT on teaching and learning.

KEY WORDS: EFL, English language teaching, ICT, ICT in education

In today's modern world, the significance of acquiring the English Language cannot be dismissed ever since it becomes the largest common language spoken globally. It is a fact that English is the mechanism of guidance in education in most universities and higher education institutes of the world. Most of the content unfolded on the internet is in English, therefore acknowledging English will concede any individual access to an incredible mass of data that may not be otherwise feasible.

Over the past years, exploring up-to-date instruments to advance language teaching has been the primary objective of instructors. Based on the previous researches and investigations, there is a general belief that technological changes brought new breath not only in people's everyday

life but also in their process of learning. In this developing educational scope, a considerable amount of study has admitted that Information and Communication Technology (ICT) plays an undeniable role in the branch of teaching English as a second language. With the flourishing of ICT as a new tool in language teaching, EFL teachers and methodologist are foreseen to utilize a new opening of integrating fundamental ICT skills in the EFL classroom. Cetto (2010, p.121) puts forward, "In my experience, technology has broadened the spectrum of interaction while empowering the students' learning process by providing better opportunities for language usage". Undoubtedly, using technology has positive effects on teaching and learning the English language.

Now, instructors of English around the world are inclined to apply communicative teaching and learning, rather than the conventional techniques which focus on the teacher-centered approach and ignore the students' communication abilities. Reversely, ICT supports student-centred learning together with teacher-student interaction. Moreover, ICT has changed the pace of teaching approaches to support the objects of his supplies and the basic requirements of his learners. On the other hand, ICT has provided the students with many possibilities to exercise English in and out of the classroom. With the help of brand-new technologies, they have time and autonomy to surmise, reflect and examine what has been transmitted to. The use of ICT in the

teaching and learning process creates a collaborative learning environment and the teacher is awaited to be innovative and enthusiastic in his teaching-learning process by integrating ICT. The employment of ICT gives more possibilities for communication between peer learners: they can transfer information in real-time, they can engage in blog discussions, work in teams on different projects, exchange emails, search for data, etc. By using the authentic material provided by the internet, we will have a better insight into the culture of the country and people whose language we study (Padurean, Margan, 2009, p.37).

With the the help of ICTs both receptive and productive skills are easily and effectively measured. The instructors may easily decide and design relevant materials to test students' achievement in all skills.

No doubt, ICT is remarkably motivating as it encourages the learners to acquire the language which is carefully designed to meet the guided intentions. In addition, ICT encourages learner autonomy as ICT instruments provide learners to take responsibility for their own learning. Scholars are free to choose the material accessible for their learning styles. Furthermore, ICT provides authentic conditions and real-life learning environment.

It is not tough to discover investigations concentrating on the application of a certain digital tool to transform and promote foreign language teachings, such as digital storytelling (Castaneda, 2013), computer-assisted language learning (Evans, 2009), Technology Enhanced Language Learning (TELL) and E-learning have been used in English language classroom (Holmes & Gardner, 2016) or task-based language learning. Computer programs can be adapted by teachers to fit their students' needs and levels of language knowledge (Padurean and Margan, 2009). Additionally, these programs and applications provide quick feedback to students' answers through error correction and ensure sustained development. They can teach us to learn everything in a different way and make learning advanced concepts easier.

METHODS

Quantitative research methods such as descriptive survey, causal-comparative and correlational are used in order to study the process and outcomes of the application of communicative teaching and learning in practice.

CONCLUSION

Overall, ICT presents a powerful learning environment for learners in the classroom. Many countries make investments in ICT integration as ICT is viewed as an effective tool for renewing educational practice in any field. Such governments are aware that modern generation Z want more of a focus on creativity in the classroom and learn best by doing and creating.

To educate these students effectively, educators may need to develop their pedagogical approaches in integrating ICT and technology in the learning environment of foreign languages. It is completely accepted that the application of educational technology and communication into language teaching provides a flexible and diverse set of technological tools, promotes the critical thinking skills of students. ICTs should be integrated to foreign language teaching as an effective supplementary and a valuable complementary teaching tool.

REFERENCES:

1. Jayanthi, N. S. & Kumar, R. V. (2016). Use of ICT in English language teaching and learning. *Journal of English language and literature*.
2. Padurean, A., & Margan, M. (2009). Foreign language teaching Via ICT.
3. <https://www.teachingenglish.org.uk/article/gavin-dudenev-digital-literacy-primer>
4. <https://eu-acerforeducation.acer.com/education-trends/generation-z-what-is-the-future-of-classrooms/>

İNGİLİSDİLLİ AZƏRBAYCAN ƏDƏBİYYATININ YARANMASI AMİLLƏRİ (ARAZ ƏHMƏDOĞLUNUN YARADICILIĞI ƏSASINDA)

NARGİLƏ BEHCƏT

Bakı Mühəndislik Universiteti
Pedaqoji fakultə, Tərcümə və İngilis dili
nargilabehjat@gmail.com
BAKİ, AZƏRBAYCAN

XÜLASƏ

İngilisdilli Azərbaycan ədəbiyyatı bilavasitə Azərbaycan mühacirət ədəbiyyatının sonuncu mərhələsinin təsiri ilə yaranmışdır. Buraya dünyanın müxtəlif ölkələrində yaşayan(mış) azərbaycanlıların ingilis dilində yazdıqları ədəbi yazı nümunələri daxildir. Dil baxımından ingilis dilinin istər nəzm, istərsə də nəsr yazılarında istifadə edilməsi yaşayış məkanlarında işlədilən dilin ingilis dili olması səbəbi ilə yanaşı, mövcud şəraitdə müxtəlif faktorların təsiri nəticəsində əsərlərin ingilis dilində yazılmasının məhz müəlliflər üçün həm spontan, həm də əlverişli olması səbəbindən qaynaqlanır. Bu qəlibdən olan müəlliflərdən biri də ingilis dilində qələmə aldığı şeirləri, hekayələri ilə ingilisdilli Azərbaycan ədəbiyyatının inkişafına töhfə vermiş İran-azərbaycanlı həmvətənlimiz Araz Əhmədovdur. Məqalə Araz Əhmədovun yaradıcılığında ingilisdilli Azərbaycan ədəbiyyatının yaranması amillərinin və yazıcının vətənpərvərlik ruhunda qələmə aldığı bir neçə şeirinin təhlilindən bəhs edir.

AÇAR SÖZLƏR: mühacirət, ingilisdilli Azərbaycan ədəbiyyatı, mühacir ədəbiyyat, Araz Əhmədovlu

GİRİŞ

İngilisdilli Azərbaycan ədəbiyyatı Azərbaycan mühacirət ədəbiyyatının qanadında yaranmış və indiki dövrdə hələ də formalaşmaqdadır. Beləki, XX əsrin sonlarından etibarən mötəbər alimlərimizin tədqiqat obyektinə çevrilən mühacir ədəbiyyatımız xronoloji və öz-inkişaf baxımdan dörd əsas mərhələyə bölünür. Dövrələrin təsnifatını müfəssəl şəkildə təsvir edən professor Vafiq Sultanlı apardığı tədqiqatlarında sonuncu mərhələnin yaranmasına əsas zəmnin Cənubi Azərbaycanda İslam rejminin formalaşması, Güneydə yaşayan soydaşlarımızın milli hüquqlarının, bərabərliklərinin zorakılığa məruz qalması və bunun nəticəsində onların xarici dövlətlərə mühacir etməsi ilə əlaqələndirir. Onun fikrincə, mühacir ədəbiyyatının sonuncu mərhələsinin özünəməxsus cəhəti ədəbi yazıların əsas etibarilə Cənubi Azərbaycan ədəbi potensialından ibarət olmasıdır.

Vaqif Sultanlının şərhli Rəza Bərəhani, Həsən Cavadi, Qulamrıza Səbri Təbrizi, Hadi Sultan Qurayi, Əsmail Fəqih kimi cənubi Azərbaycanlı soydaşlarımızın yaradıcılığında birmənalı olaraq öz sübutunu tapmışdır. Onlar dünyanın fərqli ölkələrində azərbaycançılıq, türkçülük məfkurəsi ilə mühacirət ədəbiyyatımıza töhfə vermişlər. Bununla yanaşı, həmin soydaşlarımızın ingilis dilində yazdıqları ədəbi əsərləri mühacir ədəbiyyatımızın hazırkı mərhələsini daha da xüsusiləşdirmişdir ki, nəticədə ingilisdilli Azərbaycan ədəbiyyatı yaranmışdır.

İngilisdilli Azərbaycan ədəbiyyatının yaranmasının digər bir səbəbi isə Cənubi Azərbaycanda yaşayan soydaşlarımızın ana dilinə bəslədikləri sevgi və həsrət duyğularından qaynaqlanır. Beləki, Güneydə doğma dildə yazıb-oxumağa qoyulan məhdudiyyətlər, fars dilinə qarşı özlüyündə ikrah hissi yaranmış həmvətənlilərimizi başqa bir xarici dildə təhsil almağa, ədəbi yaradıcılıqla məşğul olmağa sövq etmişdir. Hazırda Xoy şəhərində yaşayan cənubi Azərbaycanlı həmvətənlimiz Araz Əhmədovlu və onun ingilis dilində milli-mənəvi duyğular ehtiva edən yaradıcılığı yuxarıda qeyd etdiyimiz vəziyyət üçün nəzərə çarpan bir örnəkdir.

Əsl adı Abbasəli olan Araz Əhmədovlu 1968-ci ildə Xoy şəhərində anadan olmuşdur. O, ilk təhsilini ev şəraitində məktəb təhsili olmayan atasının köməkliliyi ilə almışdır. Özünün qeydlərində

bildirir ki, evimizdə müqəddəs Quran, Hafizin Divanı və atamın birinci sinif iran dili oxu kitabından başqa bir kitab yox idi. Bir müddət atasının köməyi ilə təhsil aldıqdan sonra Araz Əhmədoğlu, Xoy şəhərində orta məktəbdə iran dilində təhsilini davam etmişdir. O həmçinin öz bioqrafiyasında qeyd edir ki, savadlı və çalışqan şagird olmasına baxmayaraq doğma dili, milli mənsubiyyəti, mədəniyyəti məktəbdəki digər iranlı şagirdlər tərəfindən tez-tez ələ salınır, hətta alçaldılırdı. Belə təhqirlər nəyinki onun dilinə qarşı, vətəninə qarşı sevgisini azaltmamış, hətta bu sevgini daha da qüvvətləndirmiş və öz mənəviyyatında kristallaşdırmışdır. Bəlkə də elə bu qadağaların, lağlağaların nəticəsində o, ali təhsilini həkim-radioloq olaraq tamamlamasına, Xoy xəstəxanasında həkim vəzifəsində çalışmasına baxmayaraq ədəbiyyata duyduğu xüsusi simpatiya təzahüründə İngilis dili və ədəbiyyatı üzrə ikinci təhsilini almış, “Araz” ədəbi təxəllüsünü özünə pay bilmiş, həm doğma ana dilində, həm də ingilis dilində ədəbi yaradıcılıqla məşğul olmuşdur. O öz bioqrafiyasında həkim olsa belə daim ədəbiyyata qarşı duyduğu sevgisinə əngəl ola bilmədiyi üçün ikinci təhsilini məhz ədəbiyyat sahəsi üzrə davam etdiyini, dil baxımından isə fars dilinə olan nifrəti və İranda Azərbaycan dilində təhsilin qadağa olunması səbəblərindən vadar olub ingilis dilini seçdiyini qeyd edir. Bəlkə də uşaqlıq və gənclik illərində yer tutan elə həmin ruh incidici xatirələr, doğma dilinə qarşı qoyulan qadağalar onu çox sonralar-2011-ci ildə “Tərki Planet” (The Forlorn Planet) şeirini yazmağa sövq etmişdir.

I wish centuries later, I would be born
In a planet absolutely forlorn,
Millions of light year far from ours,
From the towers of powers,
From the high, from the lowers,
Where there were no borders,
No obedience, no orders,
Where there were no oppressors,
No oppressed, no suppression,
Where there's no discrimination,
No assimilation, no humiliation,
No racist, no racism,
Even no patriotism.

Bu misralarda Araz Əhmədoğlu əsrlər sonra milyon illərlə bizim yaşadığımız planetdən uzaq, sərhədlərin, qadağaların, həqarətin, çirkinliyin, təcavüzün, ayrı-seçkiliyin, assimiliyyasiyanın, hətta patriotizmin belə olmadığı tərkedilmiş, kimsəsiz bir planetdə yaşamaq arzusunda olduğunu sanki hayqırmışdır.

“Bayrağıma Himnim” (My Anthem for My Flag) adlı şeirində isə Azərbaycan bayrağının hər bir rəngini öz dünyasında möcüzə diyarı kimi təsvir edərək, həmin dünyada sonsuz azadlığa qərq olacağını bildirir. O bu şeirlə yaşadığı dünyasında olan mavi, şəffaf, sonsuz səmanı, damarlarında axan qırmızı məxməri qanı, qızılı maralların qaçıdığı yaşıl vadiləri sanki Azərbaycan bayrağının rəngləri ilə təşbeh etmişdir. Sonuncu misralarda isə illər sonra parlayan ulduz və aypara ilə birləşib sonsuz azadlığa qovuşduğunu əks etmişdir. Bəlkə də o, bu təsvirin alt misralarında bayrağın rənglərinin, aypara və ulduzunun birləşib azad olmasını dünyada olan bütün azərbaycanlıların və nəhayət ay-ulduz olaraq İran-azərbaycanlıların bir gün birləşib vahid azadlığa çıxacağı ilə əlaqələndirmək istəmişdir.

Since the azure world I was,
Infinite, clean, and clear,
Innocent, such a surprise
That trembled thee in fear.
Thou flooded my blood
Down the valleys and sneered.
Capped the velvet plains my blood,

My anthem, my flag appeared.
Thou escaped from me, I know,
Like a wild golden deer.
I chased thee for years, though,
My shining star! Oh dear!
Bending bow I got for thee,
Eternally I am free.

“Bu Hökümətsiz Ölkədə” (In This Stateless Country) adlı başqa bir şeirində isə İran dövlətinin tiranlığın, riyakarlığın, xəyanətkarlığın hökm sürdüyü və bürokratiyanın demokratiyanı məhv etdiyi hökümətsiz bir dövlət olduğunu təsvir etmişdir.

Ignorance and hypocrisy,
Treachery, bureaucracy,
Have blocked out democracy
In this stateless country!

O şeirin digər bəndlərində isə bu hökümətsiz ölkədə zülmkar aristokratiyanın dini idarəetmə şəklində maskalandığını, meritokrasiyaya (meritokrasiya insanın rüşvət olmadan, şəxsi kefiyyətləri, bilik və bacarıqları sayəsində yüksəlməsi, qabağa çəkilməsi deməkdir) vida edildiyini, ölkənin ancaq farsçılıq ideologiyasını təbliğ etdiyini və bu ölkədə demokratiyanın vəfat etdiyini qafiyələnən misralarda xüsusi harmoniya ilə ifadə etmişdir.

Tyrannic aristocracy
Turned to tyrants' theocracy;
Farewell meritocracy
In this stateless country!

Their only diplomacy
Fascism, Farsiocracy;
Peace be upon democracy
In this stateless country!

Araz Əhmədovlu şeirləri sadəcə sözlərin toplusundan ibarət deyildir. Bu misralar oxunduqca əlbəttə arxa planda duran hadisələr göz önündə canlanır və oxucu həm müəllifin hissləri ilə empatiya qurur, həm də şəraiti dərk edə bilir. XX əsrin ikinci yarsında dünya üzrə ən çox oxunulan və təsirləndirici xüsusiyyətə malik şeirlərin müəllifi Amerikalı feminist şair Andrin Riç 1983-cü ildə yazdığı “Qan, Çörək və Şeiriyyət: Şairin Yeri” (Blood, Bread and Poetry: The Location of the Poet) adlı məqaləsində öz həyat təcrübələrinə əsaslanaraq şair olması və nə üçün şeir yazması barədə bu sözləri qeyd edir: “Şeiriyyət indi mənim üçün musiqi və şəkillərdən daha çox məna ifadə edir. Şeir ifşa etməkdir, kəşf etməkdir, informasiya verməkdir və şeir təbliğ etmək, öyrətməkdir”.

Bu ifadəyə əsaslanaraq əmin ola bilərik ki, Araz Əhmədovlu da yazdığı şeirlərində şahid olduğu, yaşadığı hadisələr barədə məlumat verir, doğma vətəninə olan sevgisini təbliğ edir, bilavasitə İran hökumətində həmvətənlilərimizə qarşı olan gerçək münasibətləri ifşa edir.

TƏDQIQAT METODU

Tədqiqat müqayisəli, bioqrafik, metodlardan və diskurs təhlilindən istifadə edilərək aparılmışdır. tədqiqat zamanı həm azərbaycan dilində, həm də ingilis dilində elmi mənbələrdən (məqalə, kitab) istifadə edilmişdir. bununla yanaşı yazıçı ilə virtual olaraq əlaqə saxlanmış, onun 5 sentyabr 2018-ci il tarixində müəllifə elektron poçt vasitəsilə göndərdiyi bioqrafiya və şeirlər kitabından istifadə edilmişdir.

NƏTİCƏ

İngilisdilli Azərbaycan ədəbiyyatı müxtəlif səbəblərdən xarici ölkələrdə yaşayan və yaşamağa məcbur olan azərbaycanlıların ədəbi yazılarında özlərini ingilis dilində ifadə etməsi sayəsində yaranmışdır. Burada Azərbaycan mühacir ədəbiyyatının təsiri faktı qaçılmazdır. Ədəbi yazıların ingilis dilində olması isə yaşayış məkanlarında ingilis dilinin istifadə olunması səbəbilə yənəyi, bəzən Araz Əhmədov kimi yazıçıların təhsil aldığı sahədən və şəxsi seçimindən irəli gələn amillərlə də əlaqəlidir. Ədəbi yazıların ingilis dilində olması mövzu etibarilə milli duyğuların zəifləməsinə təsir etməməklə yanaşı, geniş oxucu kütləsinə xitab etməsi baxımından əhəmiyyətli hesab olunur.

ƏDƏBİYYAT SİYAHISI

1. Adrienne Rich, Blood, Bread and Poetry: The Location of the Poet. Journal of The Massachusetts Review (**Jurnal məqaləsi**), Vol. 24, No. 3, Autumn, 1983, pp. 521-540
2. Aliaga Mammadli, Adeline Braux, Jeyhun Mahmudlu, "Azerbaijani" and Beyond: Perspectives on the Construction of National Identity. Verlag Dr. Köster publishing house (**Kitab**), Berlin, 2017: 1-39
3. Araz Əhmədov, İki Daş. Elm və təhsil nəşriyyat evi (**Kitab**), Bakı, 2014: 154-160
4. <https://www.wired.com/insights/2014/10/meritocracy/> (**online məqalə**)
5. Vaqif Sultanlı, Ömrün Nicat Sahili. CBS nəşriyyat evi (**Kitab**), Bakı, 2004: 3-9

FAMILY RELATIONSHIP IN UZEYIR HAJIBEYOV'S "ARSHIN MAL ALAN"

SHAHANE MUSAYEVA

Baku Engineering University
Pedagogy/ Translation and the English Language
sahanemusayeva@mail.ru
BAKU, AZERBAIJAN

ABSTRACT

"Arshin Mal Alan" has been dedicated to criticism of family affairs and relations of Azerbaijani society at that period, people's spiritual freedom, Azerbaijani women's struggle for their rights. In the foreground, the main characters Gulchohre and Asger represent the miserable situation of the youth, especially girls, who are going to live their future life according to their parents' desire. They are broad-minded youth who want to start their family with the desire of their hearts. Their behaviours express the main idea. These youth living with romantic feeling, were not afraid of struggling against old traditions. They are ready to do everything for the sake of their love. The effect of their attempts on other people creates positive image at the end of the operetta.

KEY WORDS: FAMILY AFFAIRS, OLD TRADITIONS, STRUGGLE FOR THE RIGHTS, MARRIAGE.

INTRODUCTION

Prominent Azerbaijani composer and talented dramatist Uzeyir Hajibeyov has been a crucial figure and founder of national composition school, the author of the first opera in the East. He has also been the first person who created musical comedy genre. This genre gained new quality with his pen transforming into strong public satire. One of his world famous musical comedies "Arshin Mal Alan" which is his third and the last musical comedy, gained great success and has been turned into a screenplay four times, played in 120 theatre scenes and translated into 69 different languages. This operetta serves as a valuable source for getting information about Azerbaijani history, culture, music, unusual clothing and other factors. This is appreciated as a significant event to open new door to the beautiful Eastern world for us.

“Arshin Mal Alan” describes the real situation of Azerbaijani families, their approach to the girls, boys, love, marriage and human rights. Uzeyir Hajibeyov took the topic of the comedy from real life and wrote its libretto himself. The author takes the positive characters to forefront, and hides the representatives of old feudal merchant world behind the curtains; these representatives qualify the youth to be willing to personal freedom and family happiness intuitively. The participants of “Arshin Mal Alan” represent different categories of society and certain character types. According to the romantic and enthusiastic main protagonists – Asger and Gulchohre, the main meaning of life is great and sincere love. Otherwise, being loyal to their traditions is more necessary than anything for the characters that are belong to old generation.

In the beginning of the 20th century, strong critical objection was formed against old traditions that were obligatory applied by illiterate rules in family affairs. One of the basic discussion topics was struggle for women’s freedom and rights. Azerbaijani women did not have any rights at all: she should be dependent on the will of her parents and their husband. They were not allowed to go out without chadri, others decided for their fate. Girls got married with the selection of their parents and their acquiescence did not mean anything for anybody. However they were not only girls who suffered from those rotten thoughts, but also some men were against the rules because they could see their wives after wedding. But lifestyle was changing and the young girls and boys desired to get married voluntary, love and being loved. “Arshin Mal Alan” depicts the same idea. The main protagonist of Uzeyir Hajibeyov - beautiful and strong-willed Gulchohre is the new generation representative of Azerbaijani girls who strive for their love. Another main character Asger also wanted to choose the girl he was going to marry even though Muslim tradition and rules did not allow to see the girl before the wedding. Two opposite approaches to the concept of marriage have shown themselves inside of the work in the conversation between the characters that are belong to different generations and way of thinking.

“The question is that marrying is not an easy business”.

“May your aunt be sacrificed to you, marrying is as easy as drinking water. What is difficult about it? Look, it does not need a lot of thinking over. Let me go right away wearing my veil, to choose a bride for you”.

“But how do I know which landlord’s or merchant’s daughter is good so that I can tell you to go and ask her for me? “Then aunt, I will lose my mind and become mad. It doesn’t work for me. I have to see the girl myself first, then if I like her, I’ll marry her, if not, then I won’t marry her”. [3, p. 3]

This conversation between Asger and his aunt demonstrates pitiful case of young men who desired to marry according to their own approval. On the other hand, his aunt is the real demonstrator of narrow-minded people who live in the past.

“Then Gulchohra, do you not want to marry at all, but rather stay at home and keep company to a sack of flour”?

“I don’t mean to say that I want to stay at home all my life and keep company to a sack of flour. I want to say that one should first see who she’s marrying. She should first see him, to see if she likes him or not, to get to know him and then marry”.

“You are talking so that I bet even a cooked chicken would laugh at you. Who will you see within these four walls, poor you, (mocking her) that you can see if you like him or not”?

“Then it’s better to stay at home all your life as a spinster”. [3, p. 8]

Two different world views, existing situation in that time inside of the society have been shown clearly in these lines.

“Arshin Mal Alan” is a valuable operetta which portrays the real scene of family affairs in that time, the approach to marriage and love, restricting the rights of Azerbaijani girls and their attempts to decide for their own fate, oppression of old tradition and their rotten rules, the possibility of being really happy with the attempt of courageous people in spite of hard and scary stereotyped mentality.

RESEARCH METHOD

Several methods have been used to demonstrate the real scene of that period- forced approach to girls inside of the family, disrespectfulness for personal choices, distinctive views, struggle for the rights and other factors. Psychological method has been used to show the forced influence into people's mind and keeping them aside from what they really want. Historical method has been utilised for indicating the pitiful situation of that time because of the rules of old traditions.

CONCLUSION

In conclusion, the importance of this search is to demonstrate the characteristics of family affairs in that period and to show in what ways it is expressed in "Arshin Mal Alan". The representation of family relationship in the 19th century by Uzeyir Hajibeyov in his operetta "Arshin Mal Alan" indicates deeply the real situation of the time, approach to personal choices, distinctive opinions, human rights and marriage.

REFERENCES

1. http://ders.musigi-dunya.az/arshin_lecture.html
2. <http://irs-az.com/new/pdf/201306/1372414510839729876.pdf>
3. https://www.hajibeyov.com/music/arshin/arshin_libretto_eng/arshin_libretto_eng.pdf
4. Uzeyir Hacıbəyov, "Seçilmiş Əsərləri", (tərtib- Prof. A.Ə.Abasov), Bakı, 2004

PETER ACKROYD AS AN AUTHENTIC AUTHOR OF REAL CREATIVE PERSONALITIES IN MODERN ENGLISH LITERATURE

SEVDA HUSEYNOVA

Baku Engineering University
Translation and English Language Department
Shuseynova@beu.edu.az
Baku, Azerbaijan

Summary

This article comprehensively illustrates both fiction and non-fiction writing by Peter Ackroyd in which he places a particular emphasis on exploring and chronicling the city of London, its history, literature, culture and people. He often does this through depicting the city's writers and artists as either fictional characters or biographical subjects. Consequently, Ackroyd is often defined as a 'London writer', and in this he follows in the footsteps of other London literary figures, many of whom feature in both his fiction and non-fiction: William Shakespeare, Charles Dickens, William Blake, Thomas More, Thomas Chatterton, John Milton, Oscar Wilde and T.S. Eliot. Peter Ackroyd's writing style depicts the author's distinctive narrative strategy and thematic composition, specifically discursive pluralization, intertextuality. It also shows how the subversion of these narrative principles induces the hybridization and consequent invigoration of the historical novel genre.

Keywords: Peter Ackroyd, biographical subjects, London literary figures, modern English literature

Introduction

1. Peter Ackroyd is one of the UK's most renowned and prolific biographers, with a daunting back catalogue that includes extensive works about famous British writers, poets, actors, and, most notably, a mammoth 1,195-page book on Dickens, which mimicked one of his subject's own sprawling, "baggy monster" narratives and controversially included concocted episodes where

Ackroyd chatted to Dickens in contemporary settings such as the London Underground or commented on the process of writing the book. Above all, what makes his books great is his genius at placing himself inside the character of the person he is writing about and the identification with his subject. For this reason, I consider my article a good guide for the readers who are interested in Peter Ackroyd's biographical fiction and non-fiction.

2. The article provides information about the novels that grew out of biographies and that display the biographer's concerns with the patterns of history and careful evocations of character and period written by the award-winning novelist Peter Ackroyd.

3. With both his inventive biographies and his formally diverse fiction, Peter Ackroyd blends past and present, fact and fiction in his writing. Much of his work revolves around the city of London, evoked as both a powerful physical presence and as a sinister brooding metaphor, haunted and animated by its past and its characters, both real and imaginary. On his Guardian profile Ackroyd comments: "London has always provided the landscape for my imagination. It becomes a character - a living being - within each of my books" (1). In his varied and prolific output, Ackroyd has attained both critical acclaim and popularity amongst the reading public: whether he is writing fiction or non-fiction he undertakes extensive, meticulous research, producing work that is extremely knowledgeable and scholarly, yet he combines this intellectualism with a lively imaginative flair, and an ability to present complex information and multi-faceted stories in an accessible, entertaining style. Ackroyd is particularly acclaimed for his long sequence of London novels, from "*The Great Fire of London*"(1982) to the more recent works. In his works he writes in a postmodern style which blurs the boundaries between fiction and non-fiction, often writing fictionalised stories about real-life historical figures, particularly London figures. In his multi-layered stories, Ackroyd also blurs and overlaps the past and the present, for he is a master of the dual narrative: many of these novels begin with a present-day discovery of a historical item or piece of information, and then go on to intertwine the present-day narrative with a story from the past. As such, Ackroyd highlights the continuous interaction between past and present, and the way in which the two inform and influence each other, suggesting that historical 'fact' is merely a subjective narrative which is always open to interpretation. The city of London and its culture also feature strongly in Ackroyd's inventive and imaginative biographies, including "*T.S. Eliot*"(1984); "*Dickens*" (1990), which became a best-seller; "*Blake*" (1995) and "*The Life of Thomas More*" (1998). He then devoted an entire book to the city in his acclaimed masterpiece, "*London: The Biography*"(2000), a cultural and sociological history which is regarded as the definitive work on England's capital city (it was followed by several companion volumes, including "*Thames: Sacred River*" (2007) and "*London Under*"(2011)). Ackroyd has also written fictional (or pseudo) biographies and autobiographies of real historical figures, again demonstrating the lack of clear division between factual and imaginative writing. "*Chatterton*" (1987) uses fictional autobiographical material to posit the suggestion that the 18th Century poet may not have committed suicide. It also explores plagiarism, forgery and imitation - Chatterton himself was a master of pastiche - and the novel is a complex and deeply thought-provoking contemplation of the subjectivity and ambiguity of literature, art and reality. Two other works are written in a similar vein: "*The Last Testament of Oscar Wilde*" (1983), a fictional confessional journal purportedly written during Wilde's last few months, and "*Milton in America*" (1996), in which Ackroyd imagines what might have happened if the poet had left England after the restoration of the monarchy. Ackroyd's output also includes several re-tellings and re-workings of classic works of literature - this is yet another way in which he interacts with history and his literary predecessors. His first novel, "*The Great Fire of London*"(1982), is a re-working of Dickens' "*Little Dorritt*", while "*First Light*"(1989) re-writes Thomas Hardy's "*Two on a Tower*". More recently, "*The Casebook of Victor Frankenstein*"(2008) is an ingenious work written in the voice of Victor Frankenstein and featuring Percy Bysshe Shelley, Lord Byron and even Mary Shelley, author of the original novel,

as characters. Victor and Bysshe Shelley meet at Oxford University, and their impassioned debates about science and religion form the intellectual and philosophical foundations of the novel, which traces Victor's thought processes as he goes on to construct his gruesome creation. "*The Clerkenwell Tales*" (2003), set in medieval London, draws on Chaucer's "*The Canterbury Tales*" and features many well-known characters - the Prioress, the Wife of Bath, the Miller - although Ackroyd creates his own story and personality for each one (2).

In "*Shakespeare: The Biography*" (2005), drawing on an exceptional combination of skills as literary biographer, novelist, and chronicler of London history, Peter Ackroyd surely re-creates the world that shaped Shakespeare--and brings the playwright himself into unusually vivid focus. With characteristic narrative panache, Ackroyd immerses us in sixteenth-century Stratford and the rural landscape--the industry, the animals, even the flowers--that would appear in Shakespeare's plays. He takes us through Shakespeare's London neighborhood and the fertile, competitive theater world where he worked as actor and writer. He shows us Shakespeare as a businessman, and as a constant reviser of his writing. In joining these intimate details with profound intuitions about the playwright and his work, Ackroyd has produced an altogether engaging masterpiece (3). Peter Ackroyd can riff with the best, and he brings to the task of making the old facts fresh some themes and variations of his own that deserve a hearing. He is particularly good, in fact, on the question of sound: the way the language Shakespeare wrote, his players spoke and his audiences heard differed from the Shakespeare we hear and read today. An accomplished literary biographer, Ackroyd doesn't offer a new explanation of how the glover's son of provincial Stratford became the sophisticated poetic genius of London. Instead he gives us intelligent, often elegant, variations on the old ones. Like many of his fellow biographers he warns us that a particular "tradition" has no corroboration and then plays it out anyway. So with such recent, hotly debated questions as whether Shakespeare spent time in his youth in the household of subversive secret Catholics, Ackroyd spins it out for all it's worth. But the great strength of Ackroyd's book is the depth of his immersion in the culture of Shakespeare's age and the sense he gives of Shakespeare as a product of that extraordinary moment in time (4).

"*Charlie Chaplin*" (2014) is a brief yet definitive new biography of one of the film's greatest legends. It is a haunting biography that captures the brilliance and the blemishes of a comic who fought his way from poverty to worldwide fame. Charlie Chaplin was the very first icon of the silver screen and is one of the most recognizable of Hollywood faces, even a hundred years after his first film. But what of the man behind the moustache? Peter Ackroyd's new biography turns the spotlight on Chaplin's life as well as his work, from his humble theatrical beginnings in music halls to winning an honorary Academy Award (5). Starting from the most tenuous idea, Chaplin worked at white heat, improvising, discarding unpromising ideas, refining successful ones. Chaplin was not interested in the possibilities of the camera - it was character, action and narrative that fascinated him. He was giving the cinema its foundations, its first classics, filled with poetry, pain, passion but all within the parameters of consummately achieved comedy. As Ackroyd remarks, "he, like Shakespeare, had the inestimable advantage of being an instinctive artist in the preliminary years of a new art". Creative inspiration at this level is terrifying, a kind of divine fire; it can rarely be sustained. Chaplin constantly dreaded the loss of his powers of invention, but for nearly 30 years of non-stop work, they did not fail him; it is arguable that but for the coming of sound, they might never have failed him(6).

Peter Ackroyd's "*Dickens*" (1990) is a landmark biography with a seductive prose style. In the novel, Ackroyd moves around with authority in the world of the ebullient, ambitious, insecure, haunted, theatrical genius, which is also the world of early and mid-Victorian England assimilated and transformed to a stupefying degree. We read about Dickens's penurious and painful childhood; the triumphant reception of his first novel, *The Pickwick Papers*; the prodigious flow of subsequent novels which, though increasingly somber in tone, continued to reflect a mind whose primary reaction to experience was anarchic laughter; the two trips to America, for the

most part wildly successful; the scandal surrounding Dickens's desertion of his wife. And Ackroyd pinpoints Dickens's two great innovations: he was the first to introduce the language of the romantic poets into the novel; and his dramatic public readings from his novels constituted a new art form (7). Here, Ackroyd attempts to peel away the mask of a man whose life was outwardly a picture of Victorian rectitude, but whose love life was as complicated (and unconventional) as any modern writer's. Dickens had everything - fame, success and riches - but he died harbouring a deep sadness he had experienced all his life. He was a man of mercurial character, had enormous vitality and humour, but he also had a sense of loss and longing that would constantly appear in his work. Like many eminent Victorians, he led a double life: although he insisted that nothing in the newspapers he edited should upset his middle-class readers, he regularly indulged in dubious night-time escapades with fellow author Wilkie Collins, and, for the last 13 years of his life, kept a secret mistress (8).

RESEARCH METHOD

General methods of conducting research i.e. comparative and critical analysis, traditional review of data have been used in this article. Various sources, e-books, scientific articles, web materials have been searched and filtered in order to complete the above given information in this research.

CONCLUSION

In this study, the scientific explanation of the problem has successfully been stated. As a result of the research, it becomes obvious again that Peter Ackroyd, (born 5 October 1949) an English biographer, novelist and critic, has a particular interest in the history and culture of London. For his novels about English history and culture and his biographies of, among others, William Shakespeare, William Blake, Charles Dickens, T. S. Eliot and Sir Thomas More, he won the Somerset Maugham Award and two Whitbread Awards. He is noted for the volume of work he has produced, the range of styles therein, his skill at assuming different voices and the depth of his research.

REFERENCES

1. *Guardian online: guardian.co.uk*, Peter Ackroyd profile, 22 July 2008.
2. <https://literature.britishcouncil.org/writer/peter-ackroyd>
3. <https://www.independent.co.uk/arts-entertainment/books/reviews/shakespeare-the-biography-by-peter-ackroyd-314370.html>
4. <https://www.publishersweekly.com/978-0-385-51139-1>
5. <https://www.penguinrandomhouse.com/books/225248/charlie-chaplin-by-peter-ackroyd/>
6. <https://www.theguardian.com/books/2014/may/08/charlie-chaplin-peter-ackroyd-review-simon-callow>
7. <https://www.publishersweekly.com/978-0-06-016602-1>
8. <https://www.goodreads.com/book/show/329994.Dickens>
9. <https://www.tandfonline.com/doi/abs/10.1080/13825577.2010.481456?src=recsys&journalCode=neje20>
10. <https://www.theguardian.com/books/2004/jul/03/biography.fiction>
11. <https://www.goodreads.com/book/show/32483.Shakespeare>
12. <https://www.nytimes.com/2005/10/23/books/review/shakespeare-a-year-in-the-life-of-william-shakespeare-straight.html>

CORONAVIRUS-RELATED VOCABULARY IN ENGLISH LANGUAGE

SEVDA HUSEYNOVA

Baku Engineering University
Translation and English Language Department
Shuseynova@beu.edu.az
BAKU, AZERBAIJAN

Summary

The purpose of this article is to compile as many necessary Coronavirus-related words as possible and present them to the attention of the people as we mainly follow the world news from websites and TV channels that are in English. With everything that is happening about the Coronavirus, it might be very hard to make a decision of what to do today. All of us are expecting for more information, particularly for good news when the entire world is in lockdown. This article is a guide to better understanding of Coronavirus-related vocabulary with definitions, explanations and examples of the words that we all frequently hear from the media these days.

Keywords: Coronavirus, pandemic, English language

Introduction

The Coronavirus pandemic is an ongoing worldwide pandemic of coronavirus disease 2019 (COVID-19), caused by severe acute respiratory syndrome. To be able to tackle the disease we need to be fully informed about it. Today majority of academic and scientific institutions encourage the researchers to conduct their research in this direction. For this reason, I consider my article a good guide to vocabulary that we all need to understand the daily news today.

The article comprises the definitions and explanations almost of all necessary words that are used in the news related to Coronavirus.

The situation of the coronavirus outbreak is changing fast and fighting it is like a battlefield without a gunfire. News and information about the disease can be overwhelming, not least of which are the many new, confusing, and technical terms being used about the outbreak. Understanding these terms is essential to helping people stay informed and safe—and I take seriously my role in defining and explaining them for the readers. I have put together a glossary of some of the most important terms about COVID-19 to keep the readers in-the-know (1).

The word *virus* comes from a Latin word meaning venom and describes a tiny, tiny agent that causes infectious disease. *Coronavirus* is a family of viruses that got its name from its appearance. The word *corona* means crown. The scientists who in 1968 came up with the term coronavirus thought that, under a microscope, the virus they were looking at resembled a solar corona: the bright crown-like ring of gasses surrounding the sun that is visible during a solar eclipse. Though the disease currently spreading around the globe — COVID-19 — is often called coronavirus, it's really a disease caused by one type of coronavirus: SARS-CoV-2. Calling this particular one *novel coronavirus* is simply a way of making it clear which coronavirus is at issue: the new one (2).

COVID-19 is “a mild to severe respiratory illness that is caused by a coronavirus,” one that is characterized especially by fever, cough, and shortness of breath and may progress to pneumonia and respiratory failure. The name is an odd sort of acronym, in so far as it is formed from portions of two distinct words (COronaVirus & Disease) and the latter portion of a date (the 19 from 2019). COVID-19 is a new name for a new disease, coined as an abbreviated form of **coronavirus disease 2019**. COVID-19 was first identified in Wuhan, China in December 2019.

Social distance has been in use since the early 19th century, initially with the meaning of “the degree of acceptance or rejection of social interaction between individuals and especially those belonging to different social groups (such as those based on race, ethnicity, class, or gender).”

Here indeed they possess an advantage which they have not with respect to men: they are less separated by social distance. In modern use the term is more often encountered with the meaning of “the avoidance of close contact with other people during the outbreak of a contagious disease in order to minimize exposure and reduce the transmission of infection.” The practice of maintaining a greater than usual physical distance from other people is referred to as social distancing, in use since 2003; the verb is socially distance.

Physical distancing is an alternative term for *social distancing*. Its use is being increasingly encouraged by some health professionals because the term emphasizes the importance of maintaining physical distance between people to help stop the spread of the disease. The term also emphasizes that people should still socialize using digital technology and social media while they are separated physically.

Screening is examining a person to see if they have a disease. This frequently involves taking their temperature, asking about symptoms, and asking about potential exposures to infected people.

In general, *shelter in place* is an order to stay in a safe place indoors due to an emergency (e.g., extreme weather, chemical hazard) until given permission by authorities to evacuate. The specifics of a *shelter-in-place* order varies depending on the emergency.

During the coronavirus outbreak, *shelter in place* refers to orders for people to stay at home and not leave unless absolutely necessary. They are put into place to prevent the further spread of the disease and allow health professionals to more effectively treat patients.

People conducting essential business (such as grocery stores, pharmacies, banks, and gas stations allowed to stay open) and providing essential services (e.g., health professionals, waste management workers) are also permitted to leave. People are also permitted to exercise outside the house as long as they practiced social distancing. Violating the order is punishable by a fine or jail.

An order to *shelter in place* is different from a *secure in place* or *lockdown*, which more strictly forbids people to leave a location during an emergency. These measures are sometimes popularly described as *draconian*, or very harsh and severe.

Zoonotic means “relating to any disease of animals communicable to humans.” The noun form is *zoonosis*. The source of COVID-19 is believed to be an animal, which makes it a *zoonotic* disease.

Fomite (which rhymes with ‘toe blight’) is “an object (such as a dish or a doorknob) that may be contaminated with infectious organisms and serve in their transmission.” While this word is infrequently encountered, there has been considerable talk of late about possible surfaces and objects which might harbor infectious substances, and it may well be useful to have this specific word at hand.

An outbreak is “a sudden rise in the incidence of a disease”; *an epidemic* is “an outbreak of disease that spreads quickly and affects many individuals at the same time”; *a pandemic* is “an outbreak of a disease that occurs over a wide geographic area and affects an exceptionally high proportion of the population.” An outbreak may become an epidemic if it spreads enough, as an epidemic may likewise become a pandemic.

Community spread is “the spread of a contagious disease within a community.” It also has the specific meaning of “the spread of a contagious disease to individuals in a particular geographic location who have no known contact with other infected individuals or who have not recently traveled to an area where the disease has any documented cases.”

Contact tracing is “the practice of identifying and monitoring individuals who may have had contact with an infectious person as a means of controlling the spread of a communicable disease.”

Martial law is “the law administered by military forces that is invoked by a government in an emergency when the civilian law enforcement agencies are unable to maintain public order and

safety.” We occasionally see the term misspelled as marshal law, probably due to the fact that marshal has a number of meanings dealing with the military (“a general officer of the highest military rank”) and the enforcement of laws (“an officer having charge of prisoners”).

The martial portion of martial law comes from the Latin word *martialis*, meaning “of Mars” (referring to the Roman god of war).

Self-quarantine is “to refrain from any contact with other individuals for a period of time (such as two weeks) during the outbreak of a contagious disease usually by remaining in one's home and limiting contact with family members.” The verb is fairly recent, showing evidence of use only within the past 20 years or so. The noun has been in occasional use prior to this in the 20th century.

Quarantine is currently most often found with the meaning of “a restraint upon the activities or communication of persons or the transport of goods designed to prevent the spread of disease or pests.” The word has a number of other meanings, both archaic and current, many of which have to do with a period of 40 days (it may be traced back to the Latin word *quadraginta*, meaning “forty”), including a 40 day period during which a widow was permitted by law to remain in her deceased husband's principal home without having to pay rent to his heirs, a period of 40 days set aside for penance or fasting (in early Christian church use), or a general period of 40 days set aside for a variety of uses.

An index case is “the first documented case of an infectious disease or genetically transmitted condition or mutation in a population, region, or family.” It may also, however, refer to an individual whose has a disease, condition, or mutation that is the first one identified in a population. This second sense is synonymous with **index patient**. A related term is patient zero, “a person identified as the first to become infected with an illness or disease in an outbreak.” Patient zero is especially used to refer to a person documented as being the first known case of a communicable disease in a particular population or region.

A super-spreader (also written as superspreader) is “an individual who is highly contagious and capable of transmitting a communicable disease to an unusually large number of uninfected individuals.” The term for the spread of disease by super-spreaders is super-spreading.

Isolation ultimately derives from the Latin word *insula*, meaning “island.” The word's path from Latin to English begins with the Italian derivative of *insula*, *isolato* (“isolated”), that became the French word *isolé*, and then moved into English. Early uses of the term in English were spelled in the French manner with a conventional English modifier ending *d* as *isolé'd* before it settled as the spelling *isolated*. The literal etymological meaning of the word *isolated* is *islanded*. (The first hospitals built in Italy to protect the general population from the sick in the 14th century were located on an island.) Given its Classical roots, *isolated* is a relatively new word in English, only dating to the late 1700s. A verb was subsequently coined to correspond to this adjective, which is how we got *isolate* in English through the process of back-formation.

Contagious and **infectious** often cause confusion, as the words overlap in significant ways, yet also have meanings which are in some ways distinct. **Contagious** is “transmissible by direct or indirect contact with an infected person,” and **infectious** is “producing or capable of producing infection” and “containing pathogenic agents which may be transmitted.” Both **infectious** and **contagious** diseases are caused by bacteria and viruses; they differ in that **contagious** diseases may be spread by direct or indirect contact. An ailment such as food poisoning is **infectious**, it is capable of producing infection, but it is not **contagious**. The coronavirus, on the other hand, is both **contagious** and **infectious**. Anything that is **contagious** is automatically also **infectious**, but the reverse is not true (3).

Apex variously means “the tip, point, vertex, summit, climax, peak.” In relation to COVID-19, **apex** can be used to refer to the highest number of cases in a state or country, after which the rate of infection begins to slow. See *flatten the curve*.

Asymptomatic means “showing no evidence of disease.” Just because a person is *asymptomatic* doesn’t mean they aren’t infected with COVID-19.

Chloroquine is a drug used to treat malaria. It is being explored and tested as a possible treatment for the novel coronavirus. The chemical formula of *chloroquine*, a synthetic substance, is C₁₈H₂₆ClN₃. *Chloroquine* is sometimes abbreviated as *CQ*. A derivative of chloroquine is *hydroxychloroquine*.

While malaria is caused by a parasite (transmitted by mosquitoes), *chloroquine* has proven effective in treating SARS, a disease caused by a coronavirus closely related to the one that causes COVID-19. That’s why *chloroquine* is being tried out as a treatment for COVID-19.

Other drugs being considered for COVID-19 are *remdesivir* (GS-5734) and *lopinavir/ritonavir*.

Community spread is spread of a disease where the infection source is unknown.

Communicable means “capable of being easily communicated (spread) or transmitted.”

When a disease, such as COVID-19, spreads *exponentially*, that generally means the number of cases of infection increase steadily but rapidly. Without containment, such *exponential* spread results in a large number of infections even when an area has a small number of cases to begin with.

Flatten the curve means slowing the spread of an epidemic disease so that the capacity of the healthcare system doesn’t become overwhelmed. The curve represents the number of cases over time, and flattening that curve means preventing a huge surge of new cases in a very short period of time.

A furlough is a usually temporary layoff from work. During the coronavirus outbreak, many workers were *furloughed* as businesses conducting non-essential activities were closed. This was done to prevent the spread of the disease by banning large gatherings as a form of social distancing.

Herd immunity is the immunity or resistance to a particular infection that occurs in a group of people or animals when a very high percentage of individuals have been vaccinated or previously exposed to the infection.

Immunity is the state of being immune from (“protected from a disease”) or insusceptible to a particular disease; the condition that permits either natural or acquired resistance to disease. Humans don’t currently have *immunity* to COVID-19.

Immunocompromised means having an impaired or compromised immune response; also referred to as *immune-compromised* or *immunodeficient*.

Incubation period means the period between infection and the appearance of signs of a disease (4).

RESEARCH METHOD

Various sources, dictionaries, articles, news materials have been searched and filtered in order to compile the above given glossary in this research.

CONCLUSION

In this study, the scientific explanation of the problem has successfully been stated. This glossary of terms related to **Coronavirus** and Covid-19 in particular is intended for learners of English though it may be of interest to a wider audience. In times of crisis, knowing and understanding the terminology involved may help alleviate some of the fears and even panic that such times breed.

REFERENCES

1. [HTTPS://WWW.DICTIONARY.COM/E/CORONAVIRUS-WORDS/](https://www.dictionary.com/e/coronavirus-words/)
2. [time.com › Health › COVID-19](https://time.com/health/covid-19/)
3. <https://www.merriam-webster.com/words-at-play/coronavirus-words-guide/community-spread-contact-tracing>
4. <https://time.com/5798684/coronavirus-glossary-definitions/>
5. <https://www.englishclub.com/vocabulary/coronavirus-covid19.php>
6. https://ec.europa.eu/education/resources-and-tools/coronavirus-online-learning-resources_en
7. <https://www.languageonthemove.com/coronavirus-meets-linguistic-diversity/>
8. <https://www.who.int/emergencies/diseases/novel-coronavirus-2019/advice-for-public>

AMERİKA MÜASİR UŞAQ DRAMATURGIYASINDA KATRİN ŞULTZ MILLERİN “MİN DURNA” ƏSƏRİNİN ƏSAS İDEYASI

TURANA ABDULLAYEVA

Bakı Mühəndislik Universiteti
Pedaqoji fakultə, Tərcümə və İngilis dili
tuabdullayeva@beu.edu.az
BAKİ, AZƏRBAYCAN

XÜLASƏ

Ədəbiyyatın ayrı-ayrı janrlarında həyat gerçəkliyinin əks etdirilməsi bir-birindən fərqlənən bir sıra cəhətləri ilə diqqət çəkir. Hər bir müəllifin əsərində qarşısına qoyduğu əsas məqsədlərdən biri bir qayda olaraq oxucu ilə yaxın təmas qurub özünün düşündüyü həyat gerçəkliyi haqqında hamını düşündürən məsələlər haqqında fikrini bölüşməkdir. Dramaturgiya ədəbiyyatın zəngin sahələrindən biridir. Burada əsasən mövzu ayrı-ayrı insan xarakteri arasında gedən mübarizə, münaqişə və cəmiyyətdə baş verən ziddiyyətli məsələlər fonunda gündəmə gətirilir. Müasir günlərimizdə məhsuldar fəaliyyəti və yaradıcılığı ilə seçilən amerikalı dramaturq və teatrşünas Katrin Şultz Millerin uşaq dramaturgiyasına bəxş etdiyi töhfələr və əsərləri vasitəsi ilə dünyaya çatdırmaq ideyalar həqiqətən diqqətə layiqdir. O, “Min durna” adlı pyesinin mövzusunun bir sıra yazıçıların da diqqətini cəlb etdiyi və əsasında bir sıra əsərlər yazıldığı II dünya müharibəsi ərəfəsində Hiraşimoda baş vermiş hadisələrindən götürmüşdür. Dramaturq cəmiyyətdə baş verən hər bir hadisənin müsbət və mənfi nəticələrinin insanların, eləcə də uşaqların həyatına göstərdiyi təsirlərdən bəhs etmişdir.

AÇAR SÖZLƏR: Hirosimo, müharibə, sülh, teatr

GİRİŞ

Uşaq teatr qaynaqları və psixologiyası ilə əlaqədar araşdırmalar, identifikasiya və modelləşdirmə prosesinin canlı və güclü qüvvə olduğunu göstərir. Bir oyunda aparıcı oyuncu kimi, xarakter də teatrda xüsusilə uşaq auditoriyası üçün əhəmiyyətlidir. Tədqiqatçı dramaturq, uzun müddət aktiyor və rəssam kimi fəaliyyət göstərən Sam Smiley (Sam Smiley, 1931-2018) “Qəhrəmanın problemi, hər hansı bir xarakterdən daha çox, oyunun bütün əsas strukturunun onda cəm edərək özündə təcəssüm etdirdiyini söyləmişdir. Haqqında araşdırma apardığımız Min durna əsəri dəfələrlə səhnəyə qoyulmuş, hər dəfəsindən izləyici auditoriya tərəfindən yüksək qiymətləndirilmişdir.

Amerika ədəbiyyatında uşaq dramaturgiyası öz inkişafını bugün də davam etdirir. Uşaq dramı janrında yazan Katrin Şultz Millerin (Kathryn Schultz Miller) yaradıcılığında əsas yeri tutan “Min durna” (“A Thousand Cranes”) adlı əsəridir. Amerikada bir sıra uşaq teatrlarında nümayiş edilmiş bu əsər yaxşı mənada əsl səs-küyə səbəb olmuşdur. Hələ 1976-ci ildən başlayaraq uşaqlar üçün pyeslər yazmağa başlayan dramaturq bugün 70-dən çox əsərin müəllifi kimi tanınır. Onun əsərlərinin bir çoxu fərqli-fərqli mükafatlara layiq görülmüşdür. Katrin Miller həyat yoldaşı Bərri Miller ilə (Barry Miller) Amerikanın Ohayo ştatında uşaqlar və gənclər üçün nəzərdə tutulmuş məşhur “ArtReach Touring Theatre” teatrının əsasını qoymuşdular. Dramaturqun yazdığı əsərləri ilk dəfə məhz bu teatr səhnəsində tamaşaya qoyulmuşdur. Katrin Şultz Millerin əsərləri daha sonralar dünyanın bir sıra teatr səhnələrində nümayiş etdirilmiş və hal-hazırda da internet saytlarında həmin tamaşaları izləmək mümkündür. Nəticədə bugün Katrin Millerin teatrında nümayiş etdirilən teatr izləyicilərinin sayı dünyanın 124 ölkəsində 15000 nəfərdən çoxdur.

Katrin Millerin “Ada oğlanı” (“Island Son”) “Emili Örhart” (“Amelia Earhart”), “Yuxu gətirən vadinin əfsanəsi” (“The Legend of Sleepy Hollow”), “Min durna” (“A Thousand Cranes”), “Ruhlu evlər” (“Haunted Houses”) “Məni və mavi atları görmürsən” (“You Don't See Me and Blue Horses”) adlı əsərləri dəfələrlə səhnələşdirilmiş bir sıra digər məşhur dram əsərləri

vardır. 1985-ci ildə o, Amerikada “Post Corbett” adlı mükafatla ən yaxşı dramaturq adına layiq görülmüşdür. 1990-cı ildə “Dramaturq” nəşriyyatı tərəfindən çap edilən “Min durna” əsəri ədibin bu müstəvidə tanınması üçün yeni bir başlanğıc hesab edilir.

Hirosimo hadisələri haqqında sənədli bir filmə baxarkən yoldaşının ona bu haqda pyes yazmaq təklifini ilk baxışda zarafatla qarşılayan yazıçı Asiya xalqlarının mədəniyyəti və Sadako haqqında hekayə ilə yaxından tanış olduqdan sonra həmin əsəri yazmağa qərar vermişdir. “Min durna” adlı pyes böyük uğur qazanmışdır. Sadako Saski adlı on iki yaşlı qız uşağının həqiqi həyat hekayəsinə əsaslanan bu əsərin mövzusunda çox yazıçılar müraciət etmişdir. Lakin bu mövzu Katrin Millerin yazdığı pyeslə tamaşada böyük uğur qazanmışdır.

Sadako Saski adlı gənc qızın məşqçisi və yaxın dostu Kenjinin məşqləriylə əsər başlayır. Hadisələr mühüm atletika yarışları ərəfəsində vəqə olur, Sadako da bu yarışa qoşulmuşdu. Lakin onun bu arzusunun gerçəkləşməsinə qəfil baş verən xəstəlik mane olur. 1945-ci ildə, yəni on il əvvəl, Yaponiyada Hirosimoda atomun partlaması zamanı şüanın kiçik uşağın bədəninə təsiri nəticəsində Sadako lösemi xəstəliyinə tutulur. O, xəstəxanda yatarkən yaxın dostu Kenji ona qədim yapon hekayəsi olan min durnanı xatırladır. Hekayədə deyilirdi ki, əgər xəstə adam min ədəd kağızdan durna çərpələngi yaratsa, xəstəliyin girdabından xilas olar. Xəstə qızcığaz buna çox inanır və min ədəd durna çərpələngi hazırlamağa başlayır, lakin onun min ədəd durna çərpələngi hazırlamağa ömrü çatmayıb və Sadako 1955-ci ildə dünyadan köçür. Ölümündən sonra Sadako ruhlar dünyasından nənəsinin ruhu ilə görüşü və nənəsinin onu digər dəhşətli müharibənin qurbanları ilə tanış etməsi ilə davam edir. Sadako çox çalışır ki, geriyyə qayıdıb, durna çərpələnlərini hazırlamağı tamamlasın, lakin bu mükün olmur və əsərin sonunda dostu Kenjinin onun üçün hazırladığı durnaların sayını minə çatdırdığı göstərilir. Bu işə uşaqlar arasında olan möhkəm dostluq bağının simvolu təsiri bağışlayır. Hər il avqustun 6-da həmin gün Hirosimo hadisəsinin il dönümü kimi Sadakonun qəbrini yüzlərlə insan ziyarət edir və kağızdan durna çərpələngi hazırlayır.

Durna eskizləri əslində, dünyanın bir sıra ölkələrində sülh, ədalət rəmzi olaraq bilinir. Hətta ikinci dünya müharibəsinin bitməsindən sonra durna heykəlləri ucaldılaraq sülh rəmzi olaraq abidələrə çevrilmişdirlər. Müəllifin bu mövzunu qələmə almasında əsas məqsədi dünyada sülhün bərqərar olması və bu fikirlərin uşaqlara hələ kiçik yaşlarından aşılmasıdır. Müəllifin qeyd etdiyi kimi “Min durna” əsərində Sadakonun sülh mesajı işığında cari hadisələr daha mənalı və düşündürücü görünür. Yetkin insanlarla yanaşı bu ideya uşaqları daha çox düşündürür. Əsərdə müharibələrin günahsız qurbanlarının uşaqlar olduğu göstərilmişdir, onların gələcək həyatına təsirini əks etdirməklə ədib dünyada baş verən hadisələrin digər tərəflərini təsvir edib insanların diqqətinə çatdırmışdır.

Dramaturq Katrin Miller bu gündə yaradıcılığını davam etdirir, uşaqlar üçün maraqlı mövzularda pyeslər yazır. Onun son dövrlərdə qələmə aldığı “Fındıqqıran şahzadəsi” (“Nutcracker Prince”) və “Balaca Frankştayn” (“Kid Frankenstein”), “Mulan əfsanəsi” (“Legend of Mulan”), “Cəngəllik kitabı” (“Jungle book”) adlı əsərləri də oxucuların rəğbətini qazanmışdır. Bu əsərlərin tamaşaları gənc tamaşaçılar tərəfindən maraqla izlənilir. Amerika uşaq dramaturgiyası bir sıra ölkələrdə olduğu kimi informasiya və texnologiyanın sürətli inkişafı nəticəsində durğunluq dövrünü yaşayır, onlar bir çox izləyicilərini itirərlər də, ədib Katrin Millerin və onun həyat yoldaşı Bərri Millerin teatr səhnələrinin onlayn vasitəsi ilə izlənməsi fikri hər iki ədibin bu sahədəki böyük uğurları hesab edilir. Bununla daha çox izləyici auditoriyası toplayıb, yaşayış haqqı əldə edə bilirlər. Kommersiya məqsədi ilə yanaşı yazıçı öz əsərlərini daha çox izləyici ilə paylaşmaq imtiyazı qazanır.

TƏDQIQAT METODU

Tədqiqat zamanı müqayisəli, bioqrafik, tarixi metodlardan və diskurs təhlilindən istifadə edilmiş, araşdırmanın elmi və nəzəri müddəaları ingilis, ingilisdilli mənbələrdə araşdırılmışdır. Eyni zamanda yazıçı ilə virtual olaraq əlaqə saxlanılmış, onun 31.05.2019-cu ildə müəlifə göndərdiyi əsərindəki məlumatlardan da istifadə edilmişdir.

NƏTİCƏ

Amerika uşaq ədəbiyyatında dram janrının təşəkkülündə və formalaşmasında tarixi dövr üçün xarakterik olan yeni formalı realizmin, müasirliyin müştərəkliyinə əsaslanan yeni mövzular ötən əsrin 70-90-cı illərində uşaq pyeslərinin sərhədlərini genişləndirilməsində mühüm rol oynamışdır. Yazıcının da insanlara çatdırmaq istədiyi əsas ideyalar aydın surətdə əks edilmişdir. Onun sülh və müharibələrin dayandırılması, onların uşaqların gələcək həyatlarına təsiri və bu təsirin ümumi bəşəri ailənin dəyişməsinə və hətta kainatın məhvinə gətirəcəyinə əsaslanan fikirləri əks edilmişdir. Müəllifin fikrincə, elə uşaqlara kiçik yaşlarından bu ideyaları aşılamaq dünyanı dəyişmək üçün daha mühüm addımdır.

ƏDƏBİYYAT SİYAHISI

1. KATHRYN SCHULTZ MILLER, A THOUSAND CRANES, DRAMATIC PUB, 1990, 28P.
2. KATHRYN SPIRA, A CONVERSATION WITH ARTREACH FOUNDER,
[HTTP://WWW.KATHRYNSKORNER.COM/2009-POSTS/84-A-CONVERSATION-WITH-ARTREACH-FOUNDER-KATHRYN-SCHULTZ-MILLER-PART-I](http://www.kathrynskornet.com/2009-posts/84-a-conversation-with-artreach-founder-kathryn-schultz-miller-part-i)
3. Smiley, Sam. Playwriting: The Structure of Action. Englewood Cliffs, NJ: Prentice Hall, 1972
4. [HTTPS://WWW.DRAMATICPUBLISHING.COM/AUTHORS/PROFILE/VIEW/URL/KATHRYN-SCHULTZ-MILLER](https://www.dramaticpublishing.com/authors/profile/view/url/kathryn-schultz-miller)
5. [HTTPS://WWW.CHILDRENTHEATREPLAYS.COM/_A-ABOUT_US.HTM](https://www.childrenstheatreplays.com/_a-about_us.htm)

XARICI DİL DERSLƏRİNDE INTERAKTIV TELİM METODLARINDAN İSTİFADE YOLLARI

VƏFA BALAKİŞİYEVƏ

Mingəçevir Dövlət Universiteti
vbalakiiyeva@bk.ru
MINGƏÇEVİR, AZƏRBAYCAN

Açar sözlər : interaktiv təlim, xarici dil, rollu oyunlar

Key words : interactive learning, foreign language, roll games

Ключевые слова: интерактивное обучение, иностранный язык, ролл игры

Son illərdə bütün dünyada, o, cümlədən Azərbaycanda baş vermiş sosial-iqtisadi dəyişikliklər müxtəlif sahələrdə çalışan mütəxəssislər üçün yeni tələblərin yaranmasına səbəb olmuşdur. Hal-hazırda da bu cür sosial-iqtisadi problemləri həll etmək üçün effektiv yollar axtarılır və bu sahədə xarici dillərin tədrisi mühüm əhəmiyyət kəsb edir.

Qarşıya qoyulmuş hədəflərə çatmaq üçün xarici dillərin tədrisində alternativ metodlardan istifadə edilməsi zəruridir. Ümumiyyətlə, öyrətmə metodları şagirdlərin idrakının, qavrama imkanlarının genişlənməsini və biliklərin mənimsənilməsi prosesinə fəal qoşulmasını təmin etdiyi halda təlimin nəticələri səmərəli hesab edilə bilər.

İnteraktiv təlim metodları dedikdə, fəal təlim metodları nəzərdə tutulur. Təlim prosesindəki əsas yeniliklər isə interaktiv metodların istifadəsi ilə bağlıdır. Ənənəvi metodlardan fərqli olaraq interaktiv təlim metodunda müəllimin yol göstərən, fasilitator kimi çıxış etməsi şagirdlərdə tədqiqatçılıq bacarığını inkişaf etdirməklə yanaşı, bilik, bacarıq və vərdislərə müstəqil şəkildə yiyələnmələrinə də şərait yaradır.

İnteraktiv təlim, insanların əməkdaşlıq etdiyi və bu sahədə bir-birlərinə müsbət təsir göstərməklə qarşıya qoyulan hədəflərə çatmaq üçün istifadə edilən optimal yollardan biridir. Buna görə də həmin metodlar yalnız şagirdlər deyil, həmçinin müəllimlər arasında da əməkdaşlığı möhkəmləndirir və öyrənmə prosesində şagirdlərin aktiv fəaliyyətini gücləndirir.

Ənənəvi təlimdən fərqli olaraq fəal təlimdə müəllimin fasilitator (istiqamətverən) kimi çıxış etməsi şagirdlərin öz qüvvələrinə inamını və çalışqanlıq əzmini artırır.

Akademik ədəbiyyatda bir neçə interaktiv metod növləri göstərilmişdir. Bu metodlarda diqqəti ən çox çəkənlər rollu oyunlar, kollektiv müzakirələr, sosioloji tədqiqat metodu, təqdimat və müzakirələrdir.

Bu cür təlim metodları ünsiyyət bacarığını, məntiqi təfəkkür və intellektual fəallığın müxtəlif növlərini, eləcə də analiz, sintez, müqayisə və ümumiləşdirmə kimi bacarıqları inkişaf etdirir. Bunun nəticəsində öyrənənlər müxtəlif bilik, bacarıq və vərdislərə yiyələnmiş olurlar.

Rollu oyunların məqsədi

Pedaqoji ədəbiyyatda göstərilirdiyi kimi, rollu oyunlar təlim prosesində maarifləndirici səciyyə daşıyır, fənlərarası əlaqələri təkmilləşdirməklə, təcrübə ilə nəzəriyyənin vəhdətdə inkişaf etməsinə əlverişli şərait yaradır. Burada əsas aparıcı element, tədris prosesində şagirdlərdə müxtəlif növ bacarıqları formalaşdırmaqdır.[1,185]

Rollu oyunlar bu qaydada həyata keçirilir: Oyun başlayana qədər müəllim şagirdlərin şifahi işlərini (icralarını) qiymətləndirmək üçün hansı meyarlardan istifadə edəcəyi haqda məlumat verir ki, oyunun videoda qeydə alınacağı barədə xəbərdarlıq edir. Beləliklə, oyunun hər bir iştirakçısı öz fəaliyyətini düzgün qiymətləndirə bilər. Oyunun sonunda nəticələr kollektiv şəkildə müzakirə edilir və oyun yekunlaşır.

Xarici dildə oyunların analizi onu göstərir ki, rollu oyunlarda iştirak edən şagirdlər dillə bağlı qarşılarına çıxan bütün maneələrin öhdəsindən asanlıqla gəlir, öz fikirlərini ifadə etməkdə tərəddüd etmir, yaradıcılıq potensialından və fikir azadlığından maksimum şəkildə yararlanırlar.

Dil ilə bağlı bəzi xətalara olmasına baxmayaraq, kommunikasiya canlı və bir o qədər də emosional olur. İnteraktiv təlim metodunun növlərindən biri də kollektiv şəkildə aparılan müzakirələrdir. Təlimin bu növündə diskussiyaların təşkili şagirdləri yeni bilikləri müstəqil fəaliyyət əsasında əldə etməyə sövq edir. Diskussiyaların təşkili istənilən problemin həlli üçün zəruri ideyaların tərəfindən müştərək şəkildə axtarışını təmin edir. Metodun əsas üstün cəhətlərindən biri odur ki, təlim prosesində öyrənənlər qarşılarına çıxan maneələri asanlıqla dəf edə bilər və bunun nəticəsində onlarda özünə inam hissi artır.

İnteraktiv təlim metodu şagirdlərdə yaradıcılıq təşəbbüsünü, həmçinin şəxsi fikirlərini lokanik ifadə etmək qabiliyyətini inkişaf etdirir. Təlim prosesində istifadə edilən metodlardan biri də sosioloji tədqiqatla bağlıdır. Buradaca məqsəd gələcək mütəxəssislərə verilmiş informasiyanın analiz etməyi öyrətmək, problemin yollarını araşdırmaq və onlar arasında ən optimal üsulu tapmaqdan ibarətdir. Elmi ədəbiyyatda misal gətirilən aşağıdakı nümunəyə diqqət yetirək.

Yüksək keyfiyyətli səyahət çantalarının istehsalı ilə məşğul olan Hudzon Amerikan şirkəti eyni məhsulu daha aşağı qiymətə satan Asiya şirkəti ilə rəqabətə girir. Nəticədə Hudzon şirkətinin həmin platformadakı payı kəskin şəkildə azalır. Şirkətin idarə heyəti əməliyyatları genişləndirməyi və Avropa bazarına daxil olmağı qərara alır. Koorporasiya idarəçiliyi şirkətin əvvəlki vəziyyətinə qayıtması üçün müxtəlif strategiyalar irəli sürür. Bu sahədə təhsil alan tələbələr ixtisaslarına uyğun qruplar təşkil edirlər və istehsal edilən məhsulların keyfiyyətini diqqətlə yoxlayıb, hər bir marketinqin mənfəətini (xeyirlərini) və çatışmazlıqlarını müzakirə edirlər. [2,67]

Nəticədə, istehsal edilən məhsulların Avropada satışını təmin etmək üçün şirkətin nəqliyyat vasitələrinin sayının artırılması qərara alınır.

Yuxarıda göstərilən nümunədən belə aydın olur ki, bu metodun əsas vəzifəsi, fənlərarası əlaqələri möhkəmləndirmək, istənilən situasiyada səmərəli nəticələr əldə etmək, hadisələri düzgün qiymətləndirmək və aparılan tədqiqatın nəticələrini layihələşdirmək bacarığını inkişaf etdirməkdən ibarətdir.

Aparılan tədqiqatın nəticəsi sübut edir ki, interaktiv təlim metodları informasiyanın problemlə situasiyada mənimsənilməsinə təmin etməklə şagirdlərdə əqli inkişafa yol açır.

Ədəbiyyat

1. Continuity in foreign – language education : problems and prospects : monograph, E.A. İsakovich and N.N. Kolobkova Eds. Volgograd 2016
2. E.V. Kaminskaya “ A variety of modern interactive methods of teaching a foreign language in a university” Language and the world of the language 2016
- 3.S.B.Stupina “Technologies of interactive learning in higher education the teaching method” allowance, Saratov: Science, 2009

ANALYSIS OF THE BOOK OF MY LIVES BY ALEXANDAR HEMON

VUSALA GULAMOVA
Baku Engineering University
Translation and English literature
vqulamova1@beu.edu.az
BAKU, AZERBAIJAN

ABSTRACT

The article is devoted to “The Book of My Lives”, personal story of an American-Bosnian writer Alexandar Hemon, his earlier years spent in Yugoslavia and forced emigration, about the loss of the past and the compulsion to find new identity. The aim of the article is to show the paradox - especially of compulsory - multiculturalism, which makes people take their own identity excitedly, but constantly changes it. It also discusses the title that attracted attention as a writer of "awakened sentimentality", mostly due to the fact that he described a traumatic experience of losing one's own child in the book. Hemon stands for all immigrants and refugees who are in search of a new life sharing the same experiences with him.

KEY WORDS: Hemon, Identity, Immigrant

XÜLASƏ

Məqalə Amerika Bosniyalı yazıçı Aleksandar Hemonun Yugoslaviyada keçirdiyi uşaqlıq və erkən gənclik illəri, keçmişinin itməsi və yeni şəxsiyyət axtarışı haqqında həyat hekayəsindən bəhs edən "Mənim Həyat Kitabım"-a həsr olunub. Bu məqalə multikulturalizm paradoksunun insanları məcburi şəkildə öz həyatlarını yeniləməyə və təbii olaraq onu dəyişməyə sövq etdiyini göstərmək məqsədi daşıyır. Həmçinin, burada öz övladını itirən atanın travmatik təcrübəsini izah etdiyi üçün "oyanmış sentimentallıq" əks etdirən başlıqdan bəhs olunur. Hemon, onunla eyni təcrübələri bölüşən və yeni bir həyat axtarışında olan bütün mühacir və qaçqınlara arxa durur.

AÇAR SÖZLƏR: Hemon, İdentifikasiya, İmiqrant

GİRİŞ

Alexandar Hemon is known as an American, Bosnian and former Yugoslav author and critic. Although he has a reputation and faithful readership in novels and stories, Hemon's primary investment in his literary career is considered the nonfiction book “The Book of My Lives”. By publishing his book, Hemon receives wide recognition from all over the world, including the territory of the former Yugoslavia.

This is the first non-fiction literary work of Alexander Hemon, describing his life started with a game of football on the streets of Sarajevo, interrupted during the aggression against Bosnia and Herzegovina, and resumed in a far overseas Chicago. The universality of Hemon's "living collection", in fact, does not represent a single life, but a process with which every person faces joyful and tragic moments. Somewhere between, the writer and main protagonist of the book, Alexander Hemon, spent time in Sarajevo listening to rock music, fought with his stubborn sister, travelled with his father, discovered talent for writing, fell in love, marry and divorced, and finally met his current wife, Teri, with whom she founded a family and started a new life in Chicago. This novel also concerns the American imagination of the Eastern Europe, which is another detail that remains complex enough to define.

"When you read this book that came out three days ago you will realize that this is a kind of interview on the questions that Hemon did not ask anyone. At the very beginning you have a dilemma whether it's a fiction or not and it's difficult for you to tell which genre it is," said Damir Uzunovic, one of the founders of Buybook. "The Book of My Lives", is an autobiographical prose, but also a nice literary work of a rich vocabulary and the inspirational search for the

presentation of the nuances of life complexity that can be decisively marked with black or white. Hemon's life began to change when he became a recognized writer whose works came to the US, BiH and other European countries in different languages. He became popular, but he points out that, no matter how much he flashes attention, he most likes to stay alone and create and let the readers also enjoy their books in solitude.

The basic theme of the book is his own experiences and experiences of people who are close and dear to him collected by Hemon for 13 years. It composed of 15 short, not strictly chronologically chained chapters, subsequently rewritten memoirs before, between 2000 and 2011 and published in American newspapers and magazines. Speaking from personal experience of refugees and victims of the war, Hemon receives special attention for his authenticity. He is trusted and respected by immigrants and others who have already read his book. Although the language of the book is criticized Hemon's linguistic handicap turned into his success.

"They are not memoirs because they are written at the end of my lives, and I hope that I'm not in the end, I would call them more true stories because they came from the need to tell them. The book is not divided into before and after, like the lives of many people divided before and after the war, which is one of the foundations of the system of trauma where something is cut in half. Naturally, these two halves are merged as my life in the United States and Bosnia and Herzegovina does not differ much but intertwine", says Alexandar Hamon. He has two homes and when he travels to Sarajevo or Chicago always says he goes home.

Hemon's book is actually a bridge between his two lives - that of Sarajevo and Chicago, and equally treats the war trauma, but also the trauma of adaptation which every immigrant passes through. Although he deals with troubles and difficult topics more than happiness and successes, Hemon finds space for humour in everything, and thus deprives himself of almost inevitably pathetic experience of war and refuge. Ultimately, "The Book of My Lives" is not completely depressively sad, tense and touching, in its own way, a humorous reading filled with inspired thoughts. This is a love song for two different cities and inspired by passions, devastating experience, and a sharp understanding of oneself.

"The Book of My Lives", in three volumes, is mainly on the subject of Hemon's home and family. He begins his book with "The Lives of Others", a seven-part chapter. He tends to bring general statements about his earlier childhood memories in Sarajevo, family members, his father advancing electrical engineering degree in Leningrad, USSR, his pregnant mother awaiting a baby girl at home. He also denotes that he does not want a sibling, but he wants everything as it was before, without a sister or a brother. Indeed, he brings quite a few examples how he enjoys his freedom and solitude. After representing his ungratified feelings towards his newborn sister, Kristina, he seems to get used to her existence and share the love of parents with her, even if she is described as a "permanent obstacle". The author also mentions that his sister gets much more undeserved attention although she does nothing but sleeps and cries. Hemon also perfectly depicts the raja-the park where he gets together with his friends playing football, fighting with other boys who mistakenly come to this park for smoking or drinking. The chapter gives details about racist way of thinking towards Turks among them. By introducing the story of how he made a failed joke about Turks he also wants to show the shameful side of racism and war between Serbs and Turks at that time.

The part called "Us Versus Them" deals with overwhelming differences between Bosnians and Canadians who are their new compatriots in Hamilton, Ontario. That list of differences evokes pleasant and informative acknowledgement and adaption for a completely new life. He provides the readers how hard it was to learn English and to find a job for his parents. Throughout this chapter, the author tries to demonstrate the immigrant experiences of theirs and the quest for ethnic identity among other nations. However, he undergoes hurtful immigrant experiences he is prone to accept them with only multicultural tolerance to other cultures. This tolerance and acceptance grow stronger in the next part, "That's me". The name of this part is linked to the last

words of the joke in the end. However, it ideally fits the content regarding the inescapable reality of identity affected by immigration. The theme which expresses Canadian life through his parents' eyes is defined as integration and its unavoidable impacts. Hemon is sometimes compared with Orhan Pamuk and he did the same things to his native city, Sarajevo, by bringing the life through his novelist ability. The question: "What are you?" is frequently asked Kristina to identify her ethnicity so that to determine what she is thinking. This question is considered quite racist, rude, biased as well. Instructed by Kristina's experiences over this question, Hemon always responds "I am a writer".

"Family Dining", one of the following chapters, describes his uneasiness with identity concerning earlier memories when having a family meal in Chicago. Including this chapter, the others are also less thematic. Hemon creates a lot of humour and irony by describing the way eating borscht and remembering Sarajevo. In the "Kauders Case", he demonstrates the possibility of the turning point of fiction to real life. He created the character, Alphonse Kauders, as a means to criticise Josip Broz Tito, a Yugoslav communist revolutionary and political leader. In several chapters, Hemon, with his family, regularly visited the Jahorina ski resort and was an admirer of magnificent mountains there. Thus, he tends to describe the mountain cabin at the resort where he also withstood the violence from the Croatian war in 1991. He remembers those daily routines with only worse news, rising anxiety and loathing and the deepest fear. Hemon embodies, in many chapters, his tremendous experience living in another country, meeting new foreign people and speaking with them in another language. "The Lives of a Flâneur" is one of them which also make a representation of emigrating and commencing a new self among strangers. In this chapter, he depicts many destroyed and damaged buildings in Sarajevo during the Bosnian war and wakes up his memories back in his native city when he was a child and a teenager.

Hemon also mentions his great interest and love to football, especially in the chapter "If God Existed, He'd be a Solid Mid-Fielder," in which he recounts his experiences playing in weekend soccer games with other immigrants in Chicago. The chapter describes Hemon's detailed observations of those different men with whom he was playing. He narrates some pleasant descriptions of a game that was interrupted by a torrential downpour. The flawless description of surroundings, the bike path, the ground and other places are perfectly described. He then feels sorry for Lala's, his game partner, wife as she has passed away. He also remembers his Tibetan friends, whom he never saw before and never after that day, an exciting game with them on the field.

Particularly, worth highlighting that the text does not only deal with refugees and war. Two years after breaking up with his first wife, Lisa Stodder, Hemon meets Terry Boyd, photo editor of Florida, with whom he gets two daughters, Ella and Isabel. The book concludes with a chapter on family trauma after a young girl is diagnosed with a tumour on the brain. After several months of chemotherapy, Alexander and Terry Hemon lost their nine-month-old daughter, Isabel, which is quite difficult to understand and acceptable. Hemon dedicated the concluding part of the book to her daughter: "Isabel, an angel who sleeps forever on my chest." He described these heaviest moments that one man can experience in the story of the Aquarium, the last segment of his book, his last life. The seismic descriptions of the operations, surgeries and chemotherapy treatments performed on a small child, the struggle of parents and the whole family against illness, and finally, a detailed description of the last moments of Isabel are so full of sincerity and emotional charge that could provoke a reaction even in the most tender hearts. Ella, his older daughter starts, who then was two and a half when Isabel got sick, to talk to her imaginary toy, Mingus. Mingus is represented as an inflatable blue space alien. The cover of the book is the depiction of this alien. Mingus tends to help Ella who is trying to deal with the illness of her sister. After the death of her sister, Elle still believes in magic wand of Mingus that can make Isabel reappear. The courage that is required to write about such a topic and the maximal sincerity is not only the key to the success of this story, but also to the entire collection. However, "The Book of My Lives" is not only an autobiography but also a dedication to Sarajevo, its mentality, customs, rules, from which Hemon's extensive traces will build his "new Sarajevo" in Chicago.

RESEARCH METHOD

The research has been conducted on content, discourse, collective correlational and differential analysis. Various articles written about “The Book of My Life” have been investigated.

RESULT

Alexander Hemon affirmed himself as one of the best writers of the generation, whom American criticism describes as a "new voice writer" syntagm. His book reflects the theme of emigrant life, is described by critics as "something incredible and new". “The Book of My Life” deals with issues of creating a new identity in new circumstances.

REFERENCES

İstinad edilmiş ədəbiyyat siyahısı qeyd edilir. Ən çox istifadə edilmiş 5 ədəbiyyat göstərməli və aşağıdakı nümunəyə uyğun olmalıdır:

57. Hemon, A. ‘Knjiga mojih života’. Zagreb: V.B.Z. 2014
58. Lee, D. (2001–2) ‘Postscript: Zacharis Award Winner Aleksandar Hemon’ [Interview]. Ploughshares 27(4),
59. Reyn, I. ‘Exile on Any Street: In Conversation with Aleksandar Hemon’. Guernica. February 2010.
60. Waiting for Catastrophes: Aleksandar Hemon Talks About The Book of My Lives“. Artsbeat blog, New York Times, 2013.
61. <http://stav.ba/knjiga-mojih-zivota-uspjesna-teatarska-adaptacija-hemonove-autobiografije/> the book of my lives

PEDAGOGY

SAĞLAM TƏHSİL PROSESİNDƏ MÜƏLLİMİN MÜHƏNDİS KOMPETENSİYALARI

CƏMİL MƏMMƏDOV

Bakı Mühəndislik Universiteti
Pedaqogika kafedrası
cmammedov@beu.edu.az
XIRDALAN, AZƏRBAYCAN

XÜLASƏ

Tədqiqatda müasir təhsil sistemində şagirdlərin sağlam şəxsiyyət kimi formalaşmasında, onların təhsil və inkişafında müəllimin rolu araşdırılır. Müəllim mühəndis kimi xarakterizə edilir. Qeyd edilir ki, müəllimin yaxşı təhsil və şəxsiyyət mühəndisi olması üçün isə onun sağlam mənəvi-psixoloji sağlam şəxsiyyət formalaşdırma biləcək və sağlam tədris mühiti qura biləcək bilik, bacarıq, vərdislərə ümumilikdə kompetensiyalara malik olması lazımdır. Təcrübəli müəllim öz fənnini bilməklə yanaşı, pedaqoji prosesdə hər bir iştirakçının yerini görməli, şagirdlərin fəaliyyətini təşkil etməli, onun nəticələrini qiymətləndirməli, düzəlişlər etməyi bacarmalıdır. Belə olan şəraitdə, yəni sağlam təhsil mühitində hərtərəfli inkişaf etmiş, fizioloji, psixoloji, mənəvi cəhətdən sağlam, milli-mənəvi və bəşəri dəyərlərə, kompetensiyalara malik şəxsiyyət formalaşma bilər. Tədqiqatda mənəviyyatca sağlam müəllimin peşə fəaliyyətində etik davranış prinsipləri də təhlil edilir.

AÇAR SÖZLƏR: müəllim mühəndisdir, sağlam təhsil, kompetensiya, bacarıqlar, vərdislər, müəllimin funksiyaları.

GİRİŞ

Müəllim ilk növbədə bacarıqlı, işgüzar, ixtisasını dərinləndirən bilən, müəllimlik adını müqəddəs tutan, ideyaca saf, mənəviyyatca pak, sənətinə ürəkdən bağlı olmalıdır. Məhz bu keyfiyyətlərə malik olan müəllim cəmiyyətimizə, xalqımıza layiq vətəndaş yetişdirə bilər. Əsl müəllimin pedaqoji fəaliyyəti prosesində uğur və nailiyyətlərinin göstəriciləri xüsusi meyarlarla ölçülməli, tələb olunan standartlara cavab verən səviyyədə olmalıdır. Azərbaycan Respublikasında təhsilin inkişafı üzrə Dövlət Strategiyası” Azərbaycan Respublikasında, keyfiyyət nəticələri və əhatəliliyinə görə dünya ölkələri sırasında aparıcı mövqə tutan, səriştəli müəllim və təhsil menecerlərinə, qabaqcıl texnologiyalara əsaslanan infrastruktura malik təhsil sisteminin yaradılması üçün genişmiqyaslı tədbirləri əhatə edib. Artıq biliklər iqtisadiyyatı və innovasiyalar dövründə təhsilin inkişafı ölkənin rəqabət qabiliyyətliliyinin vacib göstəricilərindən birinə çevrilib.

Müasir dövrimdə müəllim mühəndisdir. Fizika və kimya qanunlarının tələblərini nəzərə almayan mühəndis yaxşı körpü qura, binalar inşa edə bilmədiyi kimi, pedaqoji prosesləri qurarkən təhsilənlərin fərdi fizioloji, psixoloji, sosioloji tələblərinin nəzərə alınmadan sağlam və progressiv Azərbaycan vətəndaşının formalaşmasını təşkil və təmin etmək də demək olar ki, imkansızdır. Bilindiyi kimi hal hazırda, inşaat mühəndisliyi, qida mühəndisliyi, komputer mühəndisliyi, kimya mühəndisliyi və s. kimi mühəndislik ixtisas və peşələri mövcuddur və bunlar öz sahələrində məhsul istehsal edir. İstehsal olunan bu məhsulların keyfiyyəti isə bir sıra amillərdən asılıdır. Bu ilk növbədə bu istehsal prosesini yerinə yetirən mütəxəssisin səriştəliyindən, yəni malik olduqları kompetensiyalardan, iş şəraitindən, mövcud maddi-texniki bazadan, iş yerində olan mənəvi-psixoloji mühitdən və s. asılıdır. Qeyd etmək lazımdır ki, bu amillər arasında ixtisas üçün lazım olan bilik və bacarıqlar, səriştəli xüsusi bir çəkiyə malikdir. Nümunə olaraq inşaat mühəndisliyi ixtisası üçün lazım olan kompetensiyaları nəzərdən keçirək:

- Komputer bilikləri
- Analitik düşüncə bacarığı

- Güclü yaddaş
- Ünsiyyət bacarığı
- Fiziki dözümlülük
- Yüksəklik qorxusunun olmaması
- Texnoloji dəyişiklikləri və texniki yenilikləri mənimsəməyi bacarması
- İş proseslərini optimallaşdırılması üçün yeni texnologiyaların tətbiqi ilə bağlı tövsiyələr verə bilməsi

- Məsuliyyətli olması
- Məkan təsəvvürünə malik olması
- Qabaqcıl perspektiv düşüncə bacarığına sahib olması
- Yaxşı müşahidə qabiliyyətinin olması
- Təşkilatçılıq bacarığına sahib olması
- Dəqiqlik
- Detallara diqqət yetirmə bacarığı

Diqqət etsək görərik ki, burada sadalanan bir sıra kompetensiyalar müəllim peşəsində də çox önəmlidir. Müəllimlə inşaat mühəndisi arasında ən əsas fərqlərdən biri ondadır ki, inşaat mühəndisinin istehsal etdiyi, yəni tikdiyi körpülər, binalar qısa müddətdə təhvil verilir və istehlak edilir. Müəllimin hazırladığı, formalalaşdırdığı hərtərəfli, harmonik keyfiyyətlərə malik şəxsiyyətdən cəmiyyətin tələbatını, ehtiyacını təmin etmək üçün, istifadə edilməsi, yəni istehlak edilməsi üçün müəyyən müddət tələb edilir. Onu da xüsusilə vurğulamaq lazımdır ki, mühəndisi də müəllim hazırlayır. Müəllimin yaxşı təhsil və şəxsiyyət mühəndisi olması üçün isə onun sağlam mənəvi-psixoloji sağlam şəxsiyyət formalaşdırma biləcək və sağlam tədris mühiti qura biləcək bilik, bacarıq, vərdislərə ümumilikdə kompetensiyalara malik olması lazımdır.

Müəllimin kompetensiyaları (bilik, bacarıq, vərdiş, qabiliyyət və funksiyaları)

“Azərbaycan Respublikasında fasiləsiz pedaqoji təhsil və müəllim hazırlığının Konsepsiya və Strategiyası” sənədində deyilir ki, müasir dövrdə müəllim əxlaqi cəhətdən inkişaf etmiş, yaradıcı şəxsiyyət olmalı, refleksiya qabiliyyətinə, peşə vərdislərinə, pedaqoji ustalığa malik olmalı və yenilikçiliyə meyilli olmalıdır.³ Həmçinin müəllim təhsilin əhəmiyyətini dərk etməli, mədəni olmalı, öz fənnini, pedaqogika və psixologiyanı gözəl bilməli, şəxsiyyətyönlü pedaqoji üsullardan istifadə etməli, öz intellektual səviyyəsini daim inkişaf etdirmək üçün çalışmalıdır. Təcrübəli müəllim öz fənnini bilməklə yanaşı, pedaqoji prosesdə hər bir iştirakçının yerini görməli, şagirdlərin fəaliyyətini təşkil etməli, onun nəticələrini qiymətləndirməli, düzəlişlər etməyi bacarmalıdır. Müəllimin bacarığı aşağıdakı amillərlə təyin olunur:

- ✓ metodoloji (pedaqoji-psixoloji) bacarıqlar;
- ✓ ümumi mədəni səviyyəni əks etdirən bacarıqlar;
- ✓ fənyönlü bacarıqlar.

Müəllim yenilikçi, yaradıcı düşüncəyə malik olmalıdır. Pedaqoji fəaliyyətin yaradıcı istiqamətlənməsi müəllimdən aşağıdakıları tələb edir:

- ✓ öz imkanlarını obyektiv qiymətləndirmək, öz sənəti üçün əhəmiyyətli olan zəif və güclü cəhətlərini müəyyən edə bilmək (özünüidarə, özünüqiymətləndirmə, emosionallıq, kommunikativ, didaktik qabiliyyətlər və s.);

- ✓ intellektual fəaliyyət (düşüncə, yaddaş, qavrama, təsvir, diqqət) mədəniyyətinə, davranış mədəniyyətinə, ünsiyyət mədəniyyətinə, o cümlədən pedaqoji mədəniyyətə malik olmaq;

- ✓ inteqrasiya proseslərinə, dünya təhsil məkanının inkişaf tendensiyasına uyğunlaşa bilmək.

Müəllimlər yeni, mürəkkəb, müxtəlif və qeyri-müəyyən sosial-iqtisadi şəraitdə həyatın yeni bünövrəsinin qurulması sahəsində xüsusi rolu olan insanlardır. Onlar yeni fərdilikləri və xüsusiyyətləri, yeni texnologiyaları və sistemləri nəzərə almalı, öyrənənlərə yeni bilik və bacarıqların əldə edilməsində, yeni cəmiyyətin tələblərinə uyğunlaşmaqda və fasiləsiz təhsil almaqda kömək etməlidirlər. Hazırda öyrənənlərin sosial və emosional dəstəklə əhatə edilməsi,

³ <http://www.e-qanun.az>

fasiləsiz təhsil üçün əlverişli mühitin yaradılması, həmçinin öyrənənlərin müxtəlif mədəni mühitlərdə fəaliyyətə hazırlanması prioritet məsələdir. Müəllimlər təhsilin hamı üçün əlçatan olmasının təmin edilməsinə, həmçinin yaş, bacarıq, mədəni, dil, cins, coğrafi və sosial-iqtisadi fərqlər üzündən yaranmış məhdudiyyətlərin aradan qaldırılmasına çalışmalıdırlar.

Müəllimlərin işi gündən-günə cəmiyyətin fəaliyyəti ilə sıx şəkildə birləşir. Təhsilin müasirləşməsi şəraitində müəllimin əhəmiyyətli funksiyaları ilə (təlim, tərbiyə, inkişafa kömək, təlim nəticələrinin qiymətləndirilməsi, valideynlərlə iş və s.) yanaşı, həm məzmun cəhətdən, həm də prosesin təşkili baxımından təhsilin və sosial-mədəni mühitin proqnozlaşdırılması, layihələndirilməsi və təşkili kimi peşə funksiyaları aktuallaşır. İdarəçilik, iqtisadi, hüquqi, sosial, ekoloji və s. fəaliyyətlə əlaqədar olaraq müasir şəraitdə kommunikativ funksiyalara (sosial dialoq aparmaq bacarığı, sosial tərəfdaşlığın təmin edilməsi və s.) tələbat artır. Ona görə də əsrin tələblərinə cavab vermək üçün müəllim öz fəaliyyətini sinif otağı ilə məhdudlaşdırmamalıdır. Hər bir müəllim tədrisin müxtəlif tərəflərini dərk etməli, təhsil sisteminin digər iştirakçıları ilə anlaşma əldə etməli, pedaqoji peşənin çəkarlarını nəzərə almalı və peşəkarlıq səviyyəsinin fasiləsiz yüksəldilməsinə çalışmalıdır. Eyni zamanda, biliklərin həcmının daim artması ilə xarakterizə olunan informasiya cəmiyyətinə keçid müəllimdən müstəqil elmi-tədqiqat işi aparmaq bacarığı tələb edir, onun peşə motivasiyasının əhəmiyyəti artır.

Mənəviyyətə sağlam müəllim: Müəllim peşə fəaliyyətində aşağıdakı etik davranış prinsiplərini gözləməli və tələblərə ciddi şəkildə əməl etməlidir:

- Qanunun aliliyi
- Vəcdanlılıq
- Peşəkarlıq və fərdi məsuliyyət
- Loyallıq
- Mədəni davranış
- Qərəzsizlik
- İctimai etimad
- Konfidensiallıq

Təhsil və şəxsiyyət mühəndisi olan müəllimin qabiliyyəti, bacarıq və vərdisləri

I. Şəxsi qabiliyyətlər dedikdə, şəxsiyyətin xarakterik əlamət və keyfiyyətləri ilə bağlı olan qabiliyyətlər nəzərdə tutulur. Buraya: uşaqlara hüsn-rəğbət bəsləmək, dözümlülük və özünə sahib olmaq, həmişə dərs zamanı şagirdlərlə iş aparmaq üçün optimal psixi vəziyyət yarada bilmək qabiliyyətlərini aid etmək olar. Uşaqlara hüsn-rəğbət bəsləmək qabiliyyətinə malik olan müəllim uşaqlarla pedaqoji ünsiyyətdən, uşaq aləminə daxil olmaqdan həzz alır, onlara qarşı diqqətli, xeyirxah münasibət bəsləyir. Dözümlülük və özünü sahib olmaq qabiliyyətinə malik olan müəllim özünü ələ almağı, özünə sahib olmağı bacarmalıdır. Dərsdə şagirdlərlə iş aparmaq üçün optimal psixi vəziyyət yarada bilmək qabiliyyətinə malik olan müəllimlər özlərinin həyatsevərliyi, gümrəhlığı ilə fərqlənirlər.

II. Didaktik qabiliyyətlər-müəllimin zəruri məlumatları şagirdlərə çatdırma və öyrədə bilmək, problemi aydın və anlaşıqlı şəkildə şagirdlərə təqdim etmək, müstəqil fikir yürüdə bilmək qabiliyyətindən ibarətdir. Buraya: müəllimin izah edə bilmək qabiliyyətini, ekspressiv-nitq (natiqlik) qabiliyyətini, nəzəri qabiliyyətləri (akademik qabiliyyətlər) aid etmək olar. İzah edə bilmək qabiliyyətinə malik olan müəllim mürəkkəbi sadələşdirməyi, anlaşıqsız anlaşıqlı etməyi bacarır. Bu cür qabiliyyətə malik olan müəllim şagirdlərin hazırlıq, inkişaf səviyyələrini nəzərə alır, çətinlikləri görür və onların qarşısını almağa çalışır. Ekspressiv nitq (natiqlik) qabiliyyətinə malik olan müəllimlər dolaşq, mürəkkəb danışıq tərzindən qaçır, öz fikirlərini şagirdlərin başa düşəcəyi sadə, aydın dildə ifadə edirlər. Nəzəri qabiliyyətlərə malik olan müəllimlər öz fənnini təkcə tədris kursunun həcmində deyil, daha dərinləndirir, materiala tam sərbəst yiyələnir, ona böyük maraq göstərir, öz ixtisası sahəsində tədqiqat aparır.

III. Təşkilati-kommunikativ qabiliyyətlər-müəllimin təşkilatçılıq funksiyası və ünsiyyəti ilə bağlıdır. Bu cür pedaqoji qabiliyyətlərə aid etmək olar: təşkilatçılıq qabiliyyəti, avtoritar

qabiliyyət, kommunikativ qabiliyyət, perseptiv qabiliyyət, suqgestiv qabiliyyət, pedaqoji mərifət, pedaqoci təxəyyül, diqqəti paylaya bilmək qabiliyyəti, pedaqoji refleksiya.

IV. Məlumatverici bacarıq və vərdislər;

V. Səfərbəredici bacarıq və vərdislər;

VI. İnkişafetdirici bacarıq və vərdislər;

VII. İstiqamətləndirici bacarıq və vərdislər.

Müəllimin pedaqoji fəaliyyəti bir-biri ilə sıx bağlı olan bir çira funksiyalardan ibarətdir. Həmin funksiyaların həyata keçirilməsi şagirdlərin təlim və tərbiyəsinə, onların bir şəxsiyyət kimi formalaşmasına ciddi təsir göstərir.

- İnkişafetdirici funksiya
- Tərbiyəedici funksiya
- Kommunikativ öyrədici funksiya
- Qnostik funksiya
- Konstruktiv funksiya
- Təşkilatçılıq funksiyası

TƏDQIQAT METODU

Qarşıya qoyulmuş məsələni həll etmək üçün mövcud vəziyyət öyrənilib, nəzəri təhlil metodundan istifadə edilmişdir.

NƏTİCƏ

Aparılan tədqiqatdan aşağıdakı nəticələr əldə edilmişdir:

- Müəllimin yaxşı təhsil və şəxsiyyət mühəndis olması üçün isə onun sağlam mənəvi-psixoloji sağlam şəxsiyyət formalaşdırma biləcək və sağlam tədris mühiti qura biləcək bilik, bacarıq, vərdislərə ümumilikdə kompetensiyalara malik olması lazımdır.

- Müəllim peşə fəaliyyətində etik davranış prinsiplərini gözləməli və tələblərə ciddi şəkildə əməl etməlidir.

- Mühəndis olan müəllim şəxsi, didaktik, təşkilati-kommunikativ qabiliyyətlərə malik olmalı tərbiyəedici kommunikativ qnostik öyrədici konstruktiv təşkilatçılıq inkişafetdirici funksiyaları həyata keçirməlidir.

- Sağlam təhsil prosesində şagirdlərin Azərbaycanda bazar iqtisadiyyatı prinsiplərinə uyğun olaraq gələcəkdə azad rəqabətə daxil olan bilən kadrlar kimi hazırlanmasında müəllimin insan mühəndisi olaraq rolu əvəzənilməzdir.

Ədəbiyyat siyahısı

1. Ağayev Ə.Ə., Talıbov Y.R. və b. Pedaqogika, Bakı, 2003, səh.57-64.
2. Azərbaycan Respublikasında Ümumi Təhsilin Konsepsiyası (Milli Kurikulumu), Bakı, 2006.
3. Həmzəyev M.Ə. Pedaqoji psixologiya. Bakı, 1991.
4. İbrahimov F.N., Hüseynzadə R.L. Pedaqogika: 2 cildə. – Bakı, Mütərcim, 2012, 548 səh.
5. Kazımov N.M. Pedaqogika, 1996, səh. 169-186.
6. Mehrafov A.O. Azərbaycan təhsilinin müasir problemləri. Bakı, Mütərcim, 2007, 448 səh.
7. Təhsilin inkişafı üzrə Dövlət Strategiyası: perspektivlər və vəzifələr. Elmi red. Novruzov Q., Bakı. Təhsil Problemləri İnstitutunun Təhsil Texnologiyaları Mərkəzi, 2015, 304 səh.
8. Azərbaycanda uşaqlar – 2014/AR Dövlət Statistika Komitəsi; Rəsmi nəşr; Statistik məcmuə/ Bakı, 2014
9. “Sağlam Təhsil” Sınıf gigiyenası. Bakı, 2015
10. Russel B. On Education. London, Routledge, 1994, p.169.
11. Child growth standards; <https://www.who.int/childgrowth/standards/en/>
12. <http://www.nea.org>
13. <http://standupkids.org>
14. <http://edu.gov.az>
15. <http://www.e-qanun.az>

QƏHRƏMANLIQ DASTANLARINDA TƏRBIYƏVİ FİKİRLƏR VƏ ONUN ELMİ-PEDAQOJİ ƏSASLARI

KƏMALƏ YUSIFOVA

Bakı Mühəndislik Universiteti

Elmi Katib

Pedaqoji fakültə / Xarici dillər kafedrasıB/m

keyusifova@beu.edu.az

Bakı, Azərbaycan

XÜLASƏ

Dastanlar bütün parametrlərdə tərbiyəvi ideyaların mənbəyi olaraq ciddi məzmun kəsb edir. Azərbaycan xalqının yaratdığı möhtəşəm dastan nümunələri, “Kitabi-Dədə Qorqud”, “Koroğlu”, “Qara Məlik”, “Qaçaq Nəbi”, “Qandal Nağı”, “Qaçaq Kərəm”, “Qara tanrıverdi”, “Səməd bəy” və s. kimi dastan nümunələri tarixin ayrı-ayrı dövrlərindəki dəyərləri qəhrəmanlıq baxımından ifadəyə köklənmişdir. Burada şəxsiyyət tərbiyəsindən tutmuş, ailə və cəmiyyət tərbiyəsinə qədər geniş bir təsəvvür cəmlənir. Xalqın milli-mənəvi mədəniyyəti, münasibətləri, ailə institutunun məzmununda dayananlar bütün tərəfləri ilə özünün ifadəsini tapır. Bütün bunlar ümumilikdə qəhrəmanlıq dastanlarının məzmun xətlərini və onun elmi-pedaqoji sistemini daha geniş müstəvidə təhlilə gətirməyin aktuallığını zəruriləşdirir. Qəhrəmanlıq dastanları tərbiyə, mədəniyyət, etnogenez, əxlaqi-mənəvi dəyərlər və s. timsalında mükəmməl bir təsəvvürlə əhatələnir. Dastanlarının, ümumiyyətlə xalq yaradıcılığının cəvharını tərbiyə təşkil edir və bütövlükdə hər bir folklor nümunəsi tərbiyəvi mahiyyəti ilə mənbə kimi fəlakəşir.

AÇAR SÖZLƏR:Qəhrəmanlıq dastanları, “Kitabi-Dədə Qorqud”, “Koroğlu”, “Qara Məlik”, “Qaçaq Nəbi”, “Qandal Nağı”, “Qaçaq Kərəm”, “Qaratarıverdi”, “Səməd Bəy”, Tərbiyə, Milli-Mənəvi Dəyərlər, Xalq Pedaqogikası.

GİRİŞ

Dünya elmi-pedaqoji fikrinin çağdaş mərhələdə ortaya qoyduğu fundamental təsəvvür etnik yaddaş səviyyəsində qəhrəmanlıq dastanlarını üfiqi və şaquli müstəvidə təhlilə gətirməyi zəruri edir. Çünki bütönlükdə xalq yaradıcılığı və onun bir hissəsi olan dastanlar etnomədəni sistemin mətn paradigması səviyyəsində elə incə həm də gərəkli, qeyri-adi özünəməxsusluqlarla dolu sirlərini söz örtüyündə qoruyub saxlayırlar ki, onun açılması ən önəmli məsələ kimi elmi-pedaqoji fikrin qarşısında durur. Qəhrəmanlıq dastanları etnosun milli-mənəvi, əxlaqi dəyərlərinin əsas enerji qaynaqlarındandır. “dastanşünaslıqda belə bir fikir var ki, qəhrəmanlıq dastanı xalqın tarixinin şifahi dərslidir. Burada azərbaycanın sənədlərlə təsdiq olunan tarixi coğrafiyası var (hələ bir çox hallarda dastanlardakı hadisələr yazılı sənədləri daha da etibarlıdır), azərbaycanın milli-etnik mənşəyi – oğuz-qıpçaq kökü göstərilir, əski xaqan və şah idarə üsulundan ibarət qədim türk dövlət quruculuğu əks etdirilir, ordu quruluşu və hərbi döyüş sistemi, sərhəd quruculuq institutu haqqında bilik verilir, ailə-əxlaq tərbiyə mənzərəsi canlandırılır, ölkənin demokratik vəziyyəti ilə bağlı dövlət qayğısından danışılır, dövlətin insan şəxsiyyətini qiymətləndirməsindən söz açılır, dilimizin bugünkü əsas lüğət fondu və qrammatik quruluşu ilə tarixin çox dərinliyinə getdiyi təsdiqlənir və s.” (3, 3). Qəhrəmanlıq dastanları tərbiyə, mədəniyyət, etnogenez, əxlaqi-mənəvi dəyərlər və s. timsalında mükəmməl bir təsəvvürlə əhatələnir.

Ümumiyyətlə, qəhrəmanlıq dastanlarında əsas qaynaq olan xalq pedaqogikasından gələn bütün kontekstlərdə, qəhrəmanlıq timsalında ümumiləşdirilir. Burada ifadəsini tapan vətənpərvərlik, qəhrəmanlıq, mərdlik kimi ali dəyərlər və onun bir sistem olaraq uca tutulması müdrik qoca, mədəni qəhrəman statusunda ümumiləşdirilir. Məsələn, “Kitabi-dədə qorqud” dastanlarında vurğulanan “oğuz elində onunla (dədə qorqudla) məsləhətləşmədən bir iş görülməzdi. Nə dersə qəbul edərdi. Sözü tutub tamam edərdi” ifadəsi bütönlükdə oğuz elində ağsaqqallıq institutunun təsəvvür mexanizmini müəyyənləşdirir.

Uşaqların yaş dövrləri, uyğun tərbiyəvi təsirlərin seçilməsi, adət-ənənələr və s. Qəhrəmanlıq dastanlarında bir bütöv olaraq fəlakətə. “dirsə xan oğlu buğacın boyu”nda buğacın anadan olandan qəhrəmanlıq göstərib buğac adı alana qədərki tərbiyəsi oğuz elindəki tərbiyə sistemini aşkarlamaq üçün əsaslı mənbədir. Eləcə də “Koroğlu” dastanında koroğlunun rövşən adı ilə tanındığı dövrü, alı kişinin nəsihət və tövsiyələri, onun bir qəhrəman kimi formalaşana qədərki mənzərəsi və s. Eyvaz timsalında da bu dastanda lazımı qədər aydınlıqla fəlakətə. Adət-ənənələr, etnosun dəyərlər sistemi, onun bur tabu olaraq uca tutulması dastanların bütün epizodlarında əsas kimi özünü göstərir.

Azərbaycan Respublikasının prezidenti İlham Əliyev “Koroğlu abidəsi”nin açılışındakı məşhur çıxışı məhz öz konseptual səciyyəli və strateji məzmunu tarixi çıxışı ilə dastanın gənc nəslə təsirini diqqət önünə çatdırır: “Gənc nəslin tərbiyə edilməsində “Koroğlu” dastanı çox mühüm bir vasitədir. Çünki gənc nəslimiz vətənpərvərlik ruhunda böyüməli, tərbiyə almalıdır. Müstəqil Azərbaycanın vətəndaşları öz vətənini, xalqını sevməlidirlər. Koroğlu xalq içərisindən çıxmış, xalq üçün yaşamış gözəl insan, böyük sərkərdə idi. Koroğlu, eyni zamanda, istedadlı insan idi - həm şair, həm aşiq idi. Bir daha demək istəyirəm ki, Azərbaycan xalqının ən gözəl xüsusiyyətləri onda var idi və bizim gənclərimiz keçmişimizdə olan müsbət obrazları da bilməlidirlər, yaxından, dərinləndirən tanımalıdırlar” (5,3). “Koroğlu” dastanı ətrafında yürüdülmüş mülahizələr xalqın tarixi, dili, mədəniyyəti, ədəbiyyatı, dövlətçilik düşüncəsi, ailə münasibətləri, vətənpərvərlik duyğusunun yaşarlığı timsalında kifayət qədər dərin faktura ilə səciyyələndir.

Qəhrəmanlıq dastanlarının, ümumiyyətlə xalq yaradıcılığının cövhərini tərbiyə təşkil edir və bütövlükdə hər bir folklor nümunəsi tərbiyəvi mahiyyəti ilə mənbə kimi fəlakətə. Dastanlar isə bir forma olaraq imkanlılıq xüsusiyyəti, janrın əhatələdiyi düşüncə modelləri, etnosu ifadə imkanları ilə mükəmməl təsəvvür formalaşdırır. Elmi-nəzəri fikirdə dastanların sərgilədiyi təsəvvür bütün potensiyası ilə tarix və cəmiyyət, zaman və mühit, etnik çevrə və şəxsiyyət və s. timsalında ciddi zənginliklə səciyyələndir. “Kitabi-Dədə Qorqud”, “Koroğlu”, “Qaraoğlu”, “Qara Tanrıverdi”, “Qandal Nağı”, “Qaçaq Kərəm”, “Dəli Alı” və s. dastanların müqayisəli təhlili ənənədən gələn daxili bir harmoniyaya bağlanır. Məsələn, “Oğuz Kağan” dastanında ağsaqqallıq institutu anlamında Uluq türkün sərgilədiyi məzmun “Kitabi-Dədə Qorqud” dastanlarındakı Dədə Qorqud müdrikiyi, “Koroğlu” dastanındakı Alı kişi ağsaqqallığı ilə eyni səviyyədə dayanır. Bir növ türk düşüncə tərzindəki böyük/kiçik, ağsaqqal sözü, ağsaqqal nəsihəti anlamına gəlir. “Oğuz Kağan” dastanında oxuyuruq: “Günlərin bir gününü o yuxuda bir qızıl yayla üç gümüş ox gördü, bu qızıl yay gündoğandan günbatanacan uzanmışdı, üç gümüş ox isə qüzeyə tərəf qanadlanmışdı. Oyandıqdan sonra Uluq Türk yuxuda gördüklərini Oğuz Kağana bildirdi. Söylədi:-ay kağanım, sənin ömrün olsun uzun. Ay kağanım, qoy ədalət olsun sənə qanun. Göy Tanrı mənə yuxumda bildirdi. Qoy yuxum çin olsun. Aldığın torpağı sənə uruğuna versin. Oğuz Kağan uluq türkün öyüdünü dinlədi. Öyüdünü tutub tamam elədi” (1, 135-136). Bu nümunə bütövlükdə “oğuznamələr”də, türk dastançılığında, eləcə də onun bir qövmü olan Azərbaycan epik mühitində eyni sistemlə müəyyənləşir. “Yaradılış”dan, “Oğuz Kağan”a, oradan da üzə bəri mövcud dastan mühitində tərbiyənin bütün parametrlərdə qəlibləşməsinə aydınlaşdırmaq və prosesin gedişini geniş səviyyədə təhlilə gətirmək üçün əsas olur. “oğuz kağan”da gördüyümüz ağsaqqallıq modelinin “Kitabi-Dədə Qorqud” dastanlarında Dədə Qorqud, Bayındır xan, Qazan xan timsalında tipik nümunələrini görürük. Məsələn, dastanın müqəddiməsində Dədə Qorqudun el ağsaqqalı olmasının klassik forması özünə yer alır. “Qorqud Ata oğuz qövmünün müşkülünü həll edərdi. Hər nə iş olsa Qorqud Ataya danışmayınca işləməzlərdi. Hər nə ki, buyursa qəbul edərdi. Sözü tutub tamam edərdi” (4, 14). Dədə Qorqud şəxsində yürüdülmüş bu qənaətlər oğuz elindəki tərbiyənin bir tabu olaraq müəyyənləşmiş fakturasının göstəricisidir. “Koroğlu” dastanında ağsaqqallıq baxımından Alı kişidə təkrarlanır. Dastanın birinci qolunda ata ilə oğulun söhbəti bütün parametrlərdə müdrikiyə, ağsaqqallıq institutunun nələrlə səciyyələnməsinin ifadəsinə köklənmişdir. “Keçənə güzəşt dəyərlər. Görünür, bir də sənə görmək mənə qismət

deyilmiş. Ay dolanar, sənin adın məğribdən məşriqəcən bütün dünyada məşhur olar. Nə qədər ki, misri qılınc sənin belində, sən də Qıratın belindəsən, özün də bu çənlibeldəsən, sənə heç kəs dov gələ bilməyəcək... Get, sənin adını Koroğlu qoydum!” (5, 33). Rövsən//Koroğlu paralelinin bütün sxemləri ağsaqqal və ağsaqqallıq anlayışında cəmiyyət nizamı ilə bütövləşir. Bütün bunlar tərbiyənin mütəbərlliliyini və mütərəqqi bir ənənədən süzülərək kifayət qədər mükəmməl qanunauyğunluqla nizamlandığını düşünməyə əsas verir. Oğuz Kağan//xan qazan//Koroğlu sıralanmasında formalaşan qəhrəman və xalq formulu bir qaynağ olaraq tərbiyənin uğurluluğuna, cəmiyyət və mühit səviyyəsində tabu, törə xarakterinə bağlanır.

TƏDQIQAT METODU

Tədqiqatda nəzəri təhlil metodundan istifadə edilmişdir.

NƏTİCƏ

Məlum olduğu kimi, “tərbiyə fəaliyyət prosesində həyata keçirilir və tərbiyəçi ilə tərbiyə olunan arasında qiymətli davranış normaları, zəruri həyati, mənəvi adətlər təşəkkül tapır” (6, 175). Bütün bunlar isə alı kişi//koroğlu timsalında mükəmməl və həm də lazımı qədər tipik etnonizama bağlanır. Bütün bunlar qəhrəmanlıq dastanlarında tərbiyəvi fikirlərin mahiyyətində olanların ümumi məzmununu müxtəlif istiqamətlərdə təhlilə gətirməyi zəruri edir.

ƏDƏBİYYAT SIYAHISI

1. Bayat F. Oğuz epik ənənəsi və “Oğuz Kağan” dastanı. Bakı: Sabah, 1993, 194 s.
2. Əliyev İ. “Koroğlu” abidəsinin açılışı nitqi. “Azərbaycan” qəzeti, 22 fevral 2012-ci il.
3. Hacıyev T. “Dədə Qorqud kitabı”: tariximizin ilk yazılı dərsliyi. Bakı: Elm və təhsil, 2014, 344 s.
4. “Kitabi-Dədə Qorqud”. Bakı, Gənclik, 1978, 184 s.
5. Koroğlu. Bakı: Azərbaycan SSR Elmlər Akademiyası, 1956, 454 s.
6. Talıbov Y., Ağayev Ə., İsayev İ., Eminov A. Pedaqogika. Bakı: Maarif, 1993, 292 s.
7. Yeddi dastan. (tərtib edən: R. Rüstəmzadə). Bakı: Azər nəşr, 1989, 168 s.

AZƏRBAYCAN'DA MİLLİ EĞİTİM BAKANLIĞINA BAĞLI OKULLARDA EĞİTİM GÖREN ÇOCUKLARIN VELİLERİNİN GÖRÜŞLERİNƏ GÖRE SORUNLARI

AYGÜN ƏLİYEVƏ

Bakı Mühəndislik Universiteti
Pedaqoji fakultət/ Pedaqogika kafedrası
aqaracayeva@beu.edu.az
Xırdalan/Azərbaycan

ÖZET

Bu nitel çalışma ile Azerbaycan'da eğitim gören Türk öğrencilerin eğitim sürecinde karşılaştıkları sorunlar ele alınmıştır. Yaşanan sorunların çözümündeki gecikmişlikten, Azerbaycan'daki Türk veliler açısından geleceğe dönük eğitimden ve bu eğitim için gereken okulların ve eğitimcilerin yetersizliğinden, herkesin gerçekten en iyi şekilde yararlanabileceği bir yurt dışı eğitim politikasının oluşturulmamış olmasından, genel eğitim politikalarından; Türk vatandaşlarının çocuklarının yaşadıkları sosyal, ekonomik ve eğitimsel sorunlardan bahsedilmiştir.

Yurt dışındaki vatandaşlarımızın göçün yaşandığı tarihten günümüze kadar yaşadığı sorunlar, gittikçe artmıştır. Yaşanan bu sorunlar, bütün Türk öğrencilerini farklı boyutlarda etkilemiştir ve etkilemeye de devam etmektedir. Sorunlar, nasıl ki bütün çocukları olumsuz yönde etkiliyorsa bu sorunların çözüme kavuşturulması da onları aynı oranda olumlu yönde etkileyecektir. Sorunun ya da çözümün bir parçası olma durumuna göre ortaya çıkan sonuçlardan etkilenme, sergilenen yaklaşımla doğru orantılı olarak gerçekleşmektedir. Bu nedenle sorunların çözüme kavuşturulması, herkesin daha duyarlı ve sorumluluk sahibi olmasıyla mümkün olacaktır.

Bu çalışmada, yurt dışına göçün yoğun olarak yaşandığı Azerbaycan'da vatandaşlarımızın başta eğitim olmak üzere yaşadıkları sorunlara dikkat çekilmeye ve bu konuda bir duyarlılık oluşturulmaya çalışılmıştır. Bu çalışma, vatandaşlarımızın maruz kalınan hak ihlalleri durumunda haklarını aramaları kadar, sahip olunan birtakım imkânlardan da yararlanabilmeleri için büyük önem taşımaktadır.

Bu çalışma ile; Azerbaycan'da eğitim gören Türk öğrencilerin sadece müfredatla sınırlı ders aldıkları, sınıflarda teknoloji sınırlılığının olduğu, sosyal aktivitelerin azlığı, dil eğitimlerinin yetersizliği, özellikle lise dönemindeki öğrencilere öğretmenlerin yeteri kadar ilgilenemediği; servis, sınıf mevcutlarının fazlalığı, kültürel benlik bilincinin oluşmadığı ve özellikle görüşmeye katılan velilerin en çok şikayetçi olduğu durumlardan biri olan Milli Eğitim Bakanlığına bağlı Azerbaycan'daki Eğitim Müşavirliğinde Türk vatandaşlarının eğitim-öğretim sürecinde yaşadığı sorunları ile yeteri düzeyde ilgilenilmediği ortaya konmuştur.

Anahtar Kelimeler: Yurtdışı eğitim, Türk öğrenci, kültür, eğitimsel problemler

ABSTRACT

With this qualitative research, the problems faced by Turkish students while studying in Azerbaijan were discussed. There are mentioned about the lack of the delaying in solutions of the problems, future-oriented education and necessary schools for this education and educators in the aspect of the Turkish parent in Azerbaijan, not establishing of international education policy that everyone can get the most out of it, general education policy, social, economic and educational problems faced by Turkish citizens.

The problems encountered have an impact on all Turkish children in different sizes and still continues to impact. How the problems affect all the children negatively, the solution of the problems affects them positively in the same way. Affected by the emerging results of depending on being a part of the problem or solution is realized in direct proportion with shown approach. Therefore, solving problems requires everyone being more sensitive and responsible. The encountered problems of our citizens in abroad from the date of migration to the present have become like growing ball.

In this study, it was tried to draw attention to the problems encountered by our citizens especially in education sphere and to create sensitivity about this issue in Azerbaijan where the immigration intensely taking place. This is of great importance of benefitting from the opportunities for seeking their rights in the case of violation of rights that our citizens exposed.

Key words: Foreign education, Turkish student, culture, educational problems

GİRİŞ

Yurt dışında yaşayan Türk vatandaşlarının çoğu; artık sadece işçi konumunda olmayıp akademisyen, bilim adamı, doktor, mühendis, avukat, gazeteci, iş adamı, sanatçı, politikacı, sporcu gibi çeşitli alanlarda meslek sahipleri olarak göç alan ülkelerin siyasal, sosyal, ekonomik ve kültürel hayatına katılmaktadır.

Yıllar içerisinde öğrencilerin yurt dışında eğitime katılımının artmasıyla eğitim eğilimleri de değişiklik göstermektedir. Önceki yıllarda öğrenciler, az gelişmiş ülkelere yönelirken son yıllarda bu noktada değişimler gözlenmektedir. En çok öğrenci gönderen ülkeler; çoğunlukla gelişmekte olan ülkelere olsa da Çin, Rusya, Güney Kore, Japonya ve Asya ülkelerinin tercih edilir konuma gelmesi, eğitim eğilimlerinin değişimi konusunda yol göstericisi olmaktadır. Her yıl yurt dışında eğitim almak üzere ülkeden ayrılan öğrenci sayısı, 100 bine ulaşırken bu öğrencilerin yaklaşık 4000'i Azerbaycan'da eğitim almaktadır (Yiğit, 2013, s.78).

Her ailenin kendi kültürel birikimlerine ve değer yargılarına göre belirlediği kuralları, alışkanlıkları vardır. Çocuklar, aile ortamında öğrendikleri bu değer yargılarını aile ortamı dışında buldukları sosyal çevrelerinde de uygularlar. Çocuklar, ailede ana dili öğrenimiyle başlayan ilk sosyalleşme sürecini sosyal çevrelerinin genişlemesi ve çocuğun bu sosyal çevrede aktif olabilmesi ölçüsünde geliştirir. Çocuğun ailede ve çevresinden öğrendiği her şey, karakterinin

şekillenmesini de sağlamaktadır (Yazıcı, 1999, s.76). Bu öğrenciler, eğitim aldıkları sürede kendi anadilleri ve kültürleri ile bağlarını koparmadan buldukları toplumların, sosyal, ekonomik, siyasal ve kültürel yapılarına da uyum sağlamaya çalışıyor. Bu süreçte farklı sorunlarla da karşılaşabiliyor.

Ailede edinilen kültürel birikimin gidilen ülkelerdeki kültürle örtüşmemesi, iki kültür arasında disiplin anlayışının farklı oluşu, çocuğun yaşadığı topluma ayak uydurabilmesini engellemektedir. Bununla birlikte yaşanan ülkenin okulunda verilen eğitimin çocuğun öz değerleriyle çatışması, çocukları bir tercihe zorlamaktadır.

Kültürel değerlerin gelecek nesillere aktarılması, evrensel ve milli değerlerin benimsetilmesi, millî şuurun yurt içi ve yurt dışındaki vatandaşlara kavratılması toplumların geleceği açısından önemlidir. Ulusal kültürün yeni nesillere aktarılması ve kültür yoluyla kuşaklar arasında birlik ve beraberliğin barış içerisinde yaşatılmasını sağlamak, milli eğitimin temel görevleri arasındadır. Eğitimin sistemli bir şekilde verilmesini sağlayan kurum olan okullar, bu görevin yerine getirilmesinde en büyük sorumluluğa sahiptir (MEB, 2006, s.7-8). İki kültür arasında uyum sağlanamaması durumunda, kimi zaman ruhsal sorunların yaşanması kaçınılmazdır. İki kültür arasında bir bütünlük içinde olmayan çocuklar, kişilik ve uyum sorunları yaşayabilirler. Bu durum çok kültürlü ortamda yetişen çocukların, diğer kültürlerden gelen çocuklarla iletişim kurmalarına engel teşkil edebilir ve problemlili çocuk sayısının artmasına neden olabilir (Adsoy, 2014, s.690).

Azerbaycanda yaşayan Türk öğrencilerin eğitimsel, sosyal, ekonomik, kültürel, öz değerlerin çatışması, uyum, sorunlarının araştırılması amacıyla, Azerbaycan'da Bakü Türk Anadolu okulları kapsamındaki ilkokul, ortaokul ve lisede eğitim gören Türk öğrencilerin velileri ile görüşmeler yapılmış ve bu öğrencilerin aileleri incelenmiştir.

YÖNTEM

Bu çalışmada, Azerbaycan'da eğitim alan Türk vatandaşlarının ve onların çocuklarının aldıkları eğitim ve yaşadıkları sorunlarla ilgili görüşlerinin derinlemesine analiz edilmesi amaçlandığı için nitel araştırma yöntemi kullanılacaktır.

Nitel araştırmayı, "gözlem, görüşme ve doküman analizi gibi nitel veri toplama tekniklerinin kullanıldığı, algıların ve olayların doğal ortamda gerçekçi ve bütüncül bir biçimde ortaya konmasına yönelik nitel bir sürecin izlendiği araştırma" olarak tanımlamak mümkündür. Nitel araştırma, disiplinlerarası bütüncül bir bakış açısını esas alarak, araştırma problemini yorumlayıcı bir yaklaşımla incelemeyi benimseyen bir yöntemdir. Üzerinde araştırma yapılan olgu ve olaylar kendi bağlamında ele alınarak, insanların onlara yükledikleri anlamlar açısından yorumlanır (Yıldırım ve Şimşek, 2018, s.86). Nitel yöntemle tasarlanmış araştırmalarda ele alınan konu hakkında derin bir kavrayışa ulaşma çabası vardır. Bu yönüyle araştırmacı bir kâşif gibi hareket ederek ilave sorularla gerçekliğin izini sürer ve muhatabının öznel bakış açısına önem verir.

Nitel araştırma yönteminde yapılan bu tezde araştırma deseni olarak olgu bilim kullanılmıştır.

Olgubilim (fenomenoloji/phenomenology) deseni farkında olduğumuz ancak derinlemesine ve ayrıntılı bir anlayışa sahip olmadığımız olgulara odaklanmaktadır. Olgular yaşadığımız dünyada olaylar, deneyimler, algılar, yönelimler, kavramlar ve durumlar gibi çeşitli biçimlerde karşımıza çıkabilmektedir. Bu olgularla günlük yaşantımızda çeşitli biçimlerde karşılaşabiliyoruz. Ancak bu tanışıklık, olguları tam olarak anladığımız göstermiyor. Bize tümüyle yabancı olmayan aynı zamanda da tam anlamını kavrayamadığımız olguları araştırmayı amaçlayan çalışmalarda olgubilim (fenomenoloji) uygun bir araştırma zemini oluşturuyor (Yıldırım ve Şimşek, 2018, s.96).

SONUÇ

Yapılan araştırma sonucu ortaya çıkan bulgulara göre Azerbaycan'da yaşayan 12.259 Türk vatandaşından 1893'ü öğrenci, bunların 1383 ise ilkokul, ortaokul ve lise öğrencisidir. Geriye kalan 510 kişi ise meslek lisesi ve üniversite öğrencileridir. Görüşmeye katılan velilerin ise toplam 36 çocuğundan 8'i ilkokul, 13'ü ortaokul 9'u ise lise öğrencisidir. Bu öğrencilerin sadece %10'u eğitimlerine Türkiye'de başlamıştır. Geriye kalan %90 ise eğitimlerine Azerbaycan'da

başlamışlar. Bunun en önemli nedenlerinden biri de görüşmeye katılan velilerin çok uzun zamandır, ortalama 15 senedir, Azerbaycan'da yaşıyor olmasıdır.

Yurt dışında eğitim almak son zamanlarda çok arttı. Uluslararası öğrenciler birçok ülke için önemli bir gelir kaynağı olarak kabul ediliyor. Yabancı öğrenciler sık sık yeni akademik ve sosyal ortamlara uyumları ile ilgili sorunlarla karşılaşmaktadır. Örneğin, uluslararası öğrenciler dil zorlukları, akademik problemler, sosyal konular ve ırkçılık gibi çok çeşitli zorluklarla karşı karşıyadır. Bu zorlukların azaltılmasına yardımcı olmak için, politikacılar, öğretim üyeleri, danışmanlar, uluslararası öğrenci ihtiyaçlarını karşılamak için çaba harcamalı ve uluslararası öğrenciler için özellikle iş, sosyal entegrasyonlar ve dil desteği gibi belirli konuları ele almalıdır. Ayrıca, ev sahibi ülkeler yabancı öğrencilerin farkındalıklarını arttırmak için iş birliği yapmalı ve yabancı öğrencilerin bu toplumlara entegre olmalarına ve katkıda bulunmalarına yardımcı olmalıdır (Amani,2011, s.200).

Azerbaycan'da yaşayan Türk vatandaşlarının ve onların çocuklarının uyum, disiplin sorunları az olmasının en önemli sebeplerinden biri de dil, din, etnik köken ve kültür benzerlikleridir. Bunun yanı sıra öğrencilerin uyum, disiplin konusunda velilerin tepkilerin çok önemli olduğundan ve bunun çocuklara etkisinden bahsedildi. Bunun yanı sıra erkek çocuklar daha kolay uyum sağlarken kız çocuklarının zorlanabildiklerini görülmüştür.

Araştırmalar, yabancı öğrencilerin yaşadıkları ya da yurtdışında çalıştıkları dönemlerde çeşitli sorunlarla karşılaştığını göstermektedir. Örnek olarak, Butcher ve McGrath (2004) tarafından yapılan araştırmalardan birinde, uluslararası öğrencilerin konaklama sorunları, dil zorlukları, ayrımcılık, finansal konular ve kültürel yanlış anlama gibi çok çeşitli sorunlar yaşadığını göstermiştir. Ayrıca, Bates (2012), yurtdışında eğitimle ilgili yöntem ve stratejilerin iyileştirilmesine ihtiyaç olduğunu doğruladı.

Anaokulu çocuğunuzun genel gelişiminde ciddi bir önem taşımaktadır. Anaokulunda çocuklar, yaşamları boyunca inşa etmeleri gereken sosyal, duygusal, okuryazarlık ve ince motor becerilerini geliştirir. Bu süre zarfında, bir çocuk işitme, görme, koku ve dokunma hissini alarak öğrenir. Örneğin, dokunma hissi ile bir çocuk farklı şekil ve boyutlardaki nesnelere öğrenir, bir çocuğun işiterek etrafındaki dünyayı daha iyi dinleme ve anlama sanatını geliştirir ve görme hissi çocuğun nesnelere, kalıpları tanımasını sağlar. Anaokulunda çocuklar nasıl düşünüleceğini, nesnelere, dili nasıl tanıyabileceğini ve kendilerini ifade edebileceğini ayrıca dans, müzik, sanat ve oyunlarını çeşitli etkinliklerden öğrenir (Patterson, 2006, s.77).

Yapılan görüşmeler zamanı ortaya çıkan bulgularda Azerbaycan'da yaşayan Türk veliler çocuklarını genel olarak okul öncesi eğitimlerine ve kreşe sadece bir veya iki sene gönderdikleri belirlenmiştir. Bunun en önemli sebebi ise Millî Eğitim Bakanlığına bağlı Bakü Türk Anadolu Okulları kapsamında olan anaokulunun yetersizliği ve pahalı olmasıdır. Maddi durumu iyi olan veliler daha iyi özel anaokuluna gönderiyor, diğer veliler ise pahalı olduğu için çocuklarını anaokula yazdıramadıklarını belirtmişler.

Görüşmeye katılan veliler bildirdiler ki, çocuklar eğitim ve öğretimlerini yurt dışında gördükleri zaman bu Türkiye'deki eğitimden biraz daha farklı olabiliyor. Şöyle ki, bazı veliler bundan memnunken diğerleri bu konudan müzdarip olduklarını söylemişler. Genel olarak Azerbaycan'daki okuldaki memnun olmayan veliler üniversite konusunda memnun olduklarını, çocuklarının kolaylıkla Türkiye'de üniversite kazanabilecekleri fakat eğitim açısından bakıldığında kaliteli eğitimden mahrum kaldıklarını belirtmişler.

Çocukların akran grupları ile ve daha geniş toplumlarda başarılı bir şekilde çalışmak için bir grubun parçası olarak çalışabilme, başkalarıyla iş birliği yapma, yönergeleri takip etme, öz kontrolü kullanma ve görevlere odaklanma gibi önemli becerileri öğrenmeleri gerekir. Sosyal ve duygusal yetkinlik; yaşamımızın bu yönlerini öğrenme, ilişki kurma, günlük sorunları çözme, büyüme ve gelişmenin karmaşık taleplerine uyum sağlama gibi yaşam görevlerini başarıyla yönetmemize olanak tanıyan şekillerde anlama, yönetme ve ifade etme yeteneğimizi tanımlar. Öz farkındalığı, dürtüsellik kontrolünü, iş birliğine dayalı çalışmayı, kendini ve başkalarını

önemsemeyi içerir (Ward, 1994). Tüm bunların farkında olan, sosyal faaliyetlerin çocukların gelişiminde nasıl önemli olduğunu belirten veliler, bu konuda okulun çok yetersiz olduğunu hem okul şartlarının yetersizliğini hem de öğretmenlerinin bu konuda pasif olduklarından şikâyet etmişler.

Sadece eğitim hayatında değil kariyer ve iş hayatında başarılı olmak için de öğretmenler hayatımızda önemli bir rol oynamaktadır. İyi bir öğretmen, toplumda iyi bir insan olmamız ve ülkenin iyi bir vatandaşı olmamıza yardımcı olur. Öğretmenler, öğrencilerin herhangi bir ulusun geleceği olduğunu bilir. Yani herhangi bir ulusun gelecekteki gelişimi öğretmenlerin elindedir. Yaşam içinde insanları şekillendiren öğretmenlerdir. Hayatımızda bu kadar önemli olan öğretmenler işlerini iyi yapmadıkları zaman öğrencilerin hayatında ciddi anlamda olumsuz izler bırakıyor (Yankey, 2014, s.231). Bu bağlamda öğretmenlerinden memnun olmadıklarını belirten veliler genel olarak öğretmenlerden memnun olmadıklarını, çocuklarla yeteri kadar ilgilenilmediğini düşünüklerini söylediler.

Yapılan araştırma zamanı velilerin kısmen memnun kaldıkları konulardan biri de Bakü Türk Anadolu Okullarında anadil, kültür ve Türk tarihi derslerine verilen önem oldu. Bu konudan da tam memnun olmadıklarını, çocuklara öğretilen her şeyin müfredatla sınırlı oluğu, ek faaliyetler yapılmadığı görüşünde olduklarını söylediler.

Azerbaycan'da bulunan Millî Eğitim Bakanlığına bağlı Bakü Türk Anadolu Okullarında eğitim sürecinin benzer ve farkı taraflarını özetleyecek olursak, benzer tarafı eğitim ve öğretim sürecinin aynı Türkiye'deki devlet okulları müfredatına uygun yani birebir Türk eğitim sistemini uygulaması olduğu halde farklı tarafı buradaki dil eğitiminin daha iyi olmasıdır. Bu durumdan memnun olan veliler ise bunu çocukları için avantaja çevirerek iyi bir dil eğitimi almaları için ellerinden geleni yaptıklarını söylediler.

ÖNERİLER

Azerbaycanda eğitim gören türk öğrencilerin eğitim sürecinde karşılaştıkları sorunların incelenmesi konusunu ele alan bu çalışmada, yurtdışı eğitimi ile ilgili yapılan çalışmalar incelenerek daha önce işlenmemiş bir konu ve uygulanmamış bir yol tercih edilmiştir. Bu çalışma Azerbaycan'da ve genellikle yurt dışında eğitim gören Türk öğrencilerin eğitimlerine dikkat çekme konusunda bir başlangıç noktası diğer bir tabirle hazırlık olduğu kabul edilebilir. Çalışma Azerbaycan'da eğitim gören Türk öğrencilerin eğitim sürecinde karşılaştıkları sorunların çözülmesi için şunlar önerilebilir:

a. Yurt dışındaki Türk öğrenciler için ayrı bir müfredat hazırlanmalı, alana yönelik uzmanlar yetiştirilmelidir. Türk öğrenciler için anketler düzenlenerek onların ilgi ve beklentileri doğrultusunda dil dersleri planlanmalı ve tasarlanmalıdır. Sadece bu çaba bile çocukların ana dili derslerine olan ilgisini artırmayı sağlayacaktır.

b. Yurtdışında eğitim gören Türk öğrenciler anaokulu süresince maddi durumu olmayan ailelerinden bu hizmetten yararlanabilmesi için bağış bütçesinden bu ailelerin yararlanması sağlanabilir. Anaokullarında çocukların daha kaliteli eğitim alması ve kaliteli zaman geçirmesi için sınıflar kameralarla denetlenebilir

c. Yurt dışına gönderilen öğretmenlerin (hem de rehber öğretmenlerin) çalıştıkları okulda bir sene sonra memnuniyet anketi düzenlenmeli ve anket sonucuna göre, başarısız öğretmenler görevden alınmalıdır.

d. Bakü Türk Anadolu Okullarına ait okul yeni, daha büyük, ferah, spor salonları, etkinlik alanları, sınıf odaları içeren ve Bakü'nün daha sakin bir konumunda bahçeli bir binaya taşınabilir veya yeni okul binası yapılabilir.

e. Çocukların ulaşımın sorunun halledilmesi için okul tarafından servis verilebilir.

f. Dil eğitimi daha kaliteli yapmak için okula alınan yabancı dil öğretmenlerine uluslararası dil sertifikaları olması şartı getirilebilir.

g. Sadece bilişim derslerinde değil diğer derslerde ve ödevlerin yapılmasında teknoloji kullanılabilir. Bunun yanı sıra okul çocuklarının ders işleme ve araştırma yapması son teknoloji ile temin edilebilir.

h. Sosyal aktiviteleri ve spor faaliyetlerinin artırılması amaçlı, yarışlar düzenlenebilir. Yarışma sonucunda sadece galip gelen çocuklar değil etkinliği düzenleyen öğretmenler de ödüllendirilebilir.

i. Sadece milli bayramlarda değil bütün dini, tarihi ve Türk kültürüne ait özel günlerde velilerle birlikte farklı programlar yapılabilir. Böylece hem veliler bir araya gelmiş hem de çocuklar kendi kültür ve tarihlerini yakından tanımış olur. Bunun dışında sinema günleri düzenleyerek Türk tarihini ve medeniyetini yansıtan filmler ve tiyatrolar izlenebilir.

j. Sınıflardaki kalabalıkları azaltmak için Azerbaycanlı öğrencilerin okula alınması yasaklanabilir.

k. Ders materyallerinin zamanında yetişmesi için dönem başında değil, eğitim senesi sonunda bir sonraki dönemin kitapları gönderilebilir.

l. Özel olarak yurtdışında yaşayan Türk vatandaşlarının talep ve isteklerinin bildirmesi için Millî Eğitim Bakanlığına bağlı online uygulama veya sistem kurulabilir.

m. Yurt dışında yaşayan Türk vatandaşlarının, buldukları ülke kuralları çerçevesinde kendilerine tanınmış haklar konusunda bilinçlendirilerek eğitim ve sosyal yaşam konularında daha iyi şartlarda yaşamaları sağlanmalıdır.

KAYNAKÇA

- Abbasov, O. (2007). *Öğretmen yetiştirmede milli değerlerin önemi, Uluslararası Öğretmen Yetiştirme Politikaları ve Sorunları Sempozyumu*, 12-14 Mayıs, Bakı.
- Agnew, M. (2013). *Strategic Planning: An Examination of the Role of Disciplines in Sustaining Internationalization of the University*. Journal of Studies in Higher Education, 17, 183-202.
- Albers-Miller, N. D., Prenshaw, P. J., & Straughan, R. D. (1999). *Student perceptions of study abroad programs: A survey of us colleges and universities*. Marketing Education Review, 9, 29-36.
- Alexander, P. A., & Dochy, F. (1995). *Conceptions of knowledge and beliefs: A comparison across varying cultural and educational communities*. American Educational Research Journal, 32, 413-442.
- Allen, H., & Herron, C. (2003). *A mixed-methodology investigation of the linguistic and affective outcomes of summer study abroad*. Foreign Language Annals, 36, 370-385.
- Anderson, P.H., Lawton, L., Rexeisen, R.J., and Hubbard, A.C., (2006) *Short-Term Study Abroad and Intercultural Sensitivity: A Pilot Stud*, International Journal of Intercultural Relations, 30 (4), 457- 469.
- Aküzél, G. (2006). *İlköğretim 4-8.Sınıflarda Yabancı Dil Öğretimindeki Başarısızlık Nedenlerinin İncelenmesi (Adana Örneği)*. Çukurova Üniversitesi Sosyal Bilimler Enstitüsü Fransız Dili Eğitimi Anabilim Dalı. Yayınlanmamış Yüksek Lisans Çalışması. YÖK Ulusal Çalışma Merkezi.
- Adsoy, Şerefettin (2014). “Çelişmezlik İlkesi Bağlamında Anadilde Eğitim”, Tarih Okulu Dergisi (TOD), S. 19, s. 690.
- Agamaliyev, R. (1999). *Azerbaycan cumhuriyeti'nin eğitim sistemi*. Milli Eğitim Dergisi, 144.
- Amani, M. (2011). *Study abroad decision and participation at community colleges: Influential factors and challenges from the voices of students and coordinators*. (Unpublished doctoral dissertation). The George Washington University, Washington, D.C.
- Andrade, M. S. (2006). *International students in English-speaking universities*. Journal of Research in International Education, 5(2), 131-154.
- Arat, R.R.1963, *Türklerin Yaşadıkları Yerler ve Sayıları*, Türk Kültürü;5, s.6-11
- Arasaratnam, L. A., & Doerfel, M. L. (2005). *Intercultural communication competence: Identifying key components from multicultural perspectives*. International Journal of Intercultural Relations, 29, 137-163.
- Arslan, M.(2016) *Yurt dışında yaşayan türk çocuklarının ana dil kullanım düzeylerine yönelik öğretmen görüşleri: Balkanlar örneği*, International Black Sea University, DOI: 10.17719/jisr.20164420168
- Auerbach, J.G; Yirmiya, N.; Kamel,F.N (1996). “*Behavior Problems in Israeli Jewish and Palestinian Preschool Children*”. Journal of Clinical Child Psychology, Vol. 25. 398 – 405.
- Aydın, M. (2014). *Toplum Kültür Eğitimi*. İstanbul: Gazi Kitabevi.
- Azerbaycani-Turkish Schools.*Journal of Educational and Social Research*1(5),
- BaileyShea, C. (2009). *Factors that affect college students' participation in study abroad*. (Doctoral dissertation). Retrieved from Proquest. (3395372).
- Barratt, M. F., & Huba, M. E. (1994). *Factors related to international undergraduate student adjustment in an American community*. College Student Journal, 28, 422-435.
- Braskamp, L. A., Braskamp, D. C., & Merrill, K. C. (Fall 2009). *Assessing Progress in Global Learning and Development of Students with Education Abroad Experiences*. Frontiers: The Interdisciplinary Journal of Study Abroad, 18, 101-118
- Bates, J. (2007). *The effects of study abroad on undergraduates in an honors international program*. Doctoral dissertation, University of South Carolina.

- Bochner, S. (1986). Coping with unfamiliar cultures: adjustment or culture learning? *Australian Journal of Psychology*, 38 (3), 347–358.
- Butcher, A., & McGrath, T. (2004). *International students Needs and responses*. *International Education Journal*, 5(4), 540-551
- Brandt, C., & Manley, T. (2002). *The Practice of the Fieldbook: Facilitating and Evaluating Field-based Learning*. *Frontiers: The Interdisciplinary Journal of Study Abroad*, 8, 113-142
- Camalan, A. (2011). *Azərbaycan təhsilinin temelleri: Carlık Rusya'sı devrinde maarifci aydınların faaliyyətləri*. *Journal of Qafqaz University*, 31, 36-50.
- Cengiz, M.Ş. (2016). *Yurtdışı deneyimi 'nitel örnek çalışma*, Çağ Üniversitesi, Sosyal Bilimler Enstitüsü, Doktora çalışması
- Kaya, Ayhan; KENTEL, Ferhat (2005). *Euro-Türkler Türkiye ile Avrupa Birliği Arasında Köprü mü Engel mi?* İstanbul Bilgi Üniversitesi Yayınları.
- Kell, P. (2008). *Perspectives on mobility, migration and well-being of international students in the Asia-Pacific*. *International Journal of Asia-Pacific Studies*, 4 (1), v–xviii
- Kuzgun, Y. (1991). *Rehberlik ve psikolojik danışma* (2. b.). Ankara: ÖSYM Yayınları
- Lathrop, B. J. J. (1999). *The influence of study abroad programs' psychological development*. Doctoral dissertation, University of Georgia.
- Lewin, R. (ed.) (2009). *The handbook of practice and research in study abroad: Higher education and the quest for global citizenship*. New York: Routledge.
- Mammadov, J. (2008). *Bağımsızlık sonrası Azərbaycan eğitim sistemindeki değişim ve gelişmeler* (Yüksek Lisans Tezi). Yükseköğretim Kurulu Ulusal Tez Merkezi'nden edinilmiştir. (Tez No. 261838)
- McKeown, J. S. (2009). *The first time effect: The impact of study abroad on college student intellectual development*. Albany, NY: State University of New York Press.
- MEB, (2006). *İlköğretim Türkçe Dersi* (6, 7, 8. Sınıflar) Öğretim Programı, Ankara: MEB Yayınları
- Merdanov (2003) *Təhsil sistemində monitoring və qiymətləndirmə*, Çayıoğlu Yayınları, Bakı.
- Mete, Filiz (2013) *Yabancı Dil Olarak Türkçe Öğretiminde Ortam Farkının Yeterliklere Verilen Önem Derecesine Etkisi*, *Toplum Bilimleri Dergisi*, S. 7, s. 171-192.
- Milli Eğitim Bakanlığı (MEB) (2003). *Bakanlıklar arası ortak kültür komisyonunun çalışma esas ve usulleri ile bu komisyon tarafından yurtdışında görevlendirilecek personelin nitelikleri ile hak ve yükümlülüklerinin belirlenmesine ilişkin karar*. E. T: 12.07.2016.
- Milli Eğitim Bakanlığı (MEB) (2015a). *Milli Eğitim Bakanlığı 2015-2019 Stratejik Planı*. E. T:25.06.2016.
- Nesirov, B. (2007). *Aralıksız öğretmen yetiştirmenin başlıca yonleri*. *Uluslararası Öğretmen Yetiştirme Politikaları ve Sorunları Sempozyumu*. 12-14 Mayıs, Bakı.
- Nuruan, Mustafa, vd. (2005). *Federal Almanya'da Yaşayan Türklerin Aile Yapısı ve Sorunları Araştırması*, Aile ve Sosyal Araştırmalar Genel Müdürlüğü, Ankara.
- Olivas, M., & Li, C. (2006). *Understanding stressors of international students in higher education: What college counselors and personnel need to know*. *Journal of Instructional Psychology*, 33(3), 217-218

AZƏRBAYCANDA XX ƏSRİN I YARISINDA VƏ MÜASİR DÖVRDƏ PEDAQOJI KADR HAZIRLIĞI MƏSƏLƏLƏRİNİN MÜQAYISƏLİ TƏHLİLİ

DÜRDANƏ ƏLİYEVƏ

Azərbaycan Dövlət Pedaqoji Universitetinin Cəlilabad filialı
Pedaqogika

durdane.eliyeva.00@mail.ru
CƏLİLABAD, AZƏRBAYCAN

XÜLASƏ

Məqalədə XX əsrin I yarısında pedaqoji kadr hazırlığının aktual məqamları aydınlaşdırılmış və müasir dövrdə pedaqoji kadr hazırlığı ilə uzlaşdırılmışdır. Müasir dövrün tələbi olan təlimlə yanaşı pedaqoji kadr hazırlığı məsələsi XX əsrin I yarısında da diqqət mərkəzində saxlanılmış və bu məqalədə nümunələr üzərindən göstərilmişdir. XX əsrin I yarısında fənn, teatr, dram, musiqi, incəsənət dərnəklərinin fəaliyyəti, eləcə də yaradıcı, istedadlı şəxslərin üzə çıxarılması məqsədilə həyata keçirilən tədbirlər təhlil edilmişdir. Bunlarla yanaşı, xalqına, millətinə, dövlətinə layiqli vətəndaş kimi formalaşmaq və insanlıq sərgiləmək vacib məqamlar olaraq diqqət mərkəzində saxlanılmış və məqalədə bu məsələlərə yer verilmişdir. Eləcə də, hər bir şəxs əldə etdiyi bilikləri millətinin, ölkəsinin mənafeyinə uyğun istifadə etməlidir.

AÇAR SÖZLƏR: pedaqoji kadr, pedaqoji kadr hazırlığı, seminariya, texnikum, şəxsiyyət

GİRİŞ

Tarixdən o zaman danışmaq mümkündür ki, bir tərəfdən inkişaf və yeninin yaradılması, digər tərəfdən isə keçmişlə varisliyin qorunub saxlanması qarşılıqlı əlaqəsi olsun. Bizim araşdırdığımız məsələ də elə bu varisliyin qorunub saxlanılmasının təhlilidir.

Mövcud peşələri nəzərdən keçirsək görürük ki, yazıcının əsərləri əl-əl gəzir, rəssamın yaratdığı tablolar insanları heyran qoyur, aktyoru tamaşaçı alqışlayır, diplomat mühüm dövlət işində çalışır, prokuror ittiham edir, hakim hökm verir, müəllim isə insan tərbiyə edir. Onun sənət əsəri üzərində illərin əziyyəti olan, hər kəsi heyran qoyan rəssam, aktyor, diplomat, prokuror, hakim və başqa sənət sahibləri olur. Müəllimlərsiz millətin xoşbəxtliyi, gücü və qüvvəsi ola bilməz. XX əsrin I yarısında pedaqoji kadr hazırlığına diqqət yetirsək görürük ki, seminariya və texnikumlarda fəaliyyət göstərən və eləcə də oranın məzunları olan pedaqoji kadrlar öz fəaliyyəti, şəxsiyyəti ilə seçilmiş və yüksək mənəviyyətə sahib olmuşlar. XX əsrin I yarısında müəllimlərin pedaqoji ustalığı və pedaqoji kadr hazırlığına qoyulan tələblər bu gün üçün də aktualdır. Təkcə, təlim deyil, həmçinin həqiqi vətəndaş və yüksək yaradıcı qabiliyyətə malik kadr hazırlamaq hədəfi günümüzə səsleşir.

Tədqiqatın əsas məqsədi müasir dövrdə pedaqoji kadr hazırlığı zamanı XX əsrin I yarısının müxtəlif imkanlarından istifadə etmək imkanlarını təhlil etməkdir.

Məqalə xülasə, açar sözləri, giriş, tədqiqat metodu, nəticə və ədəbiyyat siyahısından ibarətdir.

TƏDQIQAT METODU

Elmi-tədqiqat işi tarixi-müqayisəli təhlil metodu əsasında aparılmış, elmi ümumiləşdirmə və sistemli təhlil metodlarına da yer verilmişdir.

XX əsrin I yarısının pedaqoji kadr hazırlığına diqqət etdiyimiz zaman bizə məlum olur ki, bu pedaqoji kadrlar Azərbaycanın elm, təhsil, maarif və mədəniyyət məşəlini yurdumuzun ucqar yerlərinə qədər aparan, gənclərin gözünü dünyəvi təhsillə və elm nuru ilə işaqlandıran, təhsil, mədəniyyət, incəsənət carçıları, Firudin bəy Köçərlinin sözləri ilə desək, “millətin çırağı” olan əsl xalq müəllimləri, əsl elm adamları idilər. Bu şəxslər tariximizə əsl müəllim örnəyi və simvolu, müəllimlik sənətinin vurgunu, mənəviyyəti ilə xalqına bağlı olan, Vətən övladları yolunda ömrünü şam kimi əridən maarif fədailəri kimi daxil olublar. Onlar təşəbbüskar, yenilik uğrunda mübarizə aparan, nailiyyətləri ilə kifayətlənməyən, təlim və tərbiyənin yeni üsul və vasitələrini axtaran insanlar idi. Vətən övladlarının ümumi məqsədi, ideyası Azərbaycana xidmət etmək, xalqın maariflənməsinə, ana dilimizin göz bəbəyi kimi qorunub saxlanması və inkişaf etdirilməsinə nail olmaq, lazım gələrsə öz canlarını qurban verməkdən çəkinməmək idi. Yüksək insani hissə, vətənpərvərlik borcunu başa düşən cəsur və cürətli, əqidəli və əsl müəllim simasına sahib olan şəxslər idi. Onlar sadəlik, təmizlik və mənəvi yüksəkliyin, müəllim etikası və nəzakətini saxlayan olmuşdular. Onlar tədrisi keyfiyyətə daha yaxşılaşdırır, keyfiyyətli pedaqoji kadrlar hazırlayırdı.

Müasir yanaşmalara görə təhsil müəssisələrində elə bir pedaqoji sistem olmalıdır ki, şəxsiyyətin hərtərəfli və həqiqi vətəndaş kimi yetişməsinə şərait yarada bilsin. Pedaqoji kadr hazırlığı zamanı keyfiyyətli və yaradıcı işləmək qabiliyyətinə malik olan pedaqoji kadrların hazırlanması vacib məqamlardır. Bu məsələ XX əsrin I yarısında da pedaqoji kadr hazırlayan müəssisələri də düşündürmüş və bir çox işlər həyata keçirmişlər. Nümunə üçün qeyd edək ki, İrəvan Türk Pedaqoji Texnikumunda müəllim və tələbə heyəti arasında yaradıcılıq qabiliyyəti olan müəllimlərdən – Ələşrəf Bayramov, Mehdi Kazimov, Əsgər Əsgərzadə və bir çox tələbələr azərbaycanlı yazarlar bölməsinin ətrafına toplaşaraq öz ədəbi yaradıcılıqlarını inkişaf etdirir, bununla yanaşı yerlərdə ədəbi dərnəklər təşkil edir, istedadlı gəncləri aşkara çıxarırdılar. Qazax Seminariyasında sinifdən xaric tədbirlər (gecə və səhərciklər keçirmək, məruzə, referat yazmaq kimi) həyata keçirilirdi. Belə tədbirlər vasitəsilə tələbələrin istedad və qabiliyyətlərini cilalamaq, onların biliyini artırmaq və davranış mədəniyyətini yüksəltmək mümkün idi. Fənn dərnəkləri, musiqi, xor və dram dərnəkləri təkcə seminariyanın daxilində deyil, kənd və qəzalarda da gecə və səhərciklər keçirib yaradıcılıqlarını nümayiş etdirirdilər. Qazax Seminariyasının hörmətli müəllimlərindən biri olan Yusif Qasimov haqqında Seyfulla Şamilov “bir xatirə” adlı məqaləsin-

də yazırdı: Teatr tamaşalarından başqa Firudinbəyin və müəllimlərdən isə ən çox Yusif Qasımovun təşəbbüsü ilə seminariyada ədəbi bədii gecələr təşkil olunurdu. Bu ədəbi gecələrdə ədəbiyyat müəllimi Yusif Qasimov Vaqifdən, Sabirdən bizə parçalar öyrədərdi. Biz də çıxıb səhnədə oxuyardıq [5, 165].

Qazax Seminariyasının müəllimlərindən biri olan Süleyman Qayıbov təlim məşğələləri ilə bərabər tələbələrin sinifdən xaric və məktəbdən kənar işlərinə xüsusi əhəmiyyət verərək tələbələrin köməyi ilə 1866-cı ildə Mirzə Fətəli Axundovun “Müsyö Jordan və dərviş Məstəli şah” komediyasını tamaşaya qoymuşdur.

Müasir təhsil quruluşu etibarlı ilə yalnız elm, inkişaf deyil, millətə sadıq, milli düşüncə və təfəkkürünə hörmətlə yanaşmağı bacaran insan yetişdirməkdir. Bu ideyalar bütün dövrlər üçün aktualdır. Firudin bəy Köçərlinin sözləri ilə desək, müəllim orta əsrlərdə olduğu kimi ancaq dərslər deyən məhdud adam olmamalı, ictimai xalq adamı, onda məsuliyyət, borc və vicdan hissi olmalıdır. O zaman çox böyük mədəniyyət içərisində yaşamasına baxmayaraq bir çox müəllimlərimiz öz şəxsi hesablarına tələbə oxudaraq, ibtidai məktəb müəlliminin təkmilləşmə xərcini öz üzərinə götürərək, müalicəyə ehtiyacı olan müəllimləri öz hesablarına müalicəyə göndərərək insani keyfiyyətlər sərgiləmişlər.

Azərbaycan Xalq Cümhuriyyəti dövründə maarif və mədəniyyətin inkişaf etdirilməsində, təhsilin milli köklər üzərində yenidən qurulmasında, məktəb islahatlarının aparılmasında, ana dilli məktəblərin yaradılması və ana dilli dərslərin hazırlanmasında Qori və İrəvan seminariyalarını bitirmiş məzunlar yaxından iştirak etmişdir. Onlar Azərbaycanda təhsilin, mədəniyyətin inkişafı, savadsızlığın aradan qaldırılmasında yorulmadan çalışmışdılar. Azərbaycan Xalq Cümhuriyyəti yarandıqdan sonra da müəllim hazırlığı diqqət mərkəzində saxlanılır, müəllimlərin hərtərəfli inkişafı, mənəvi zənginliyi və ixtisası üzrə elmi biliklərə yiyələnməsi kimi məsələlərin qayğısına qalırdı. Elə bu məqsədlə pedaqoji elmi jurnalların açılması layihəsi irəli sürülmüşdür.

Təlimdə millilik və dövlətçilik, ana dilinin vacibliyini göstərən təhlillər təkcə keçən əsrin əvvəlləri üçün deyil, bu günümüz üçün də aktualdır. Bu isə əsasən əcnəbi dillərdə fəaliyyət təhsil müəssisələrində Azərbaycan dilinin tədrisinə xüsusi diqqət yetirilir.

Müəllimlər pedaqoji-metodik bacarığa malik olmalı, ictimai-siyasi görüşlərinin formalaşması, incəsənətin zəruri sahələri ilə tanışlığı və s. bu kimi keyfiyyətləri qazanmalıdır. Buna nümunə olaraq göstərə bilərik ki, XX əsrin I yarısında Naxçıvan Pedaqoji Texnikumunda ədəbiyyat, riyaziyyat, təbiət, dram dərsləri və bədən tərbiyəsi üzrə müxtəlif idman bölmələri fəaliyyət göstərirdi. Fənn dərsləri kütləviliklə seçilir və həmin dərslərdə qoyulan məsələlər ətrafında mübahisə və müzakirələr aparılırdı. Bura təkcə texnikumun pedaqoji kollektivi deyil, təsərrüfat texnikumlarının müəllim və tələbələri, həmçinin məktəb müəllimləri də müntəzəm olaraq fəal şəkildə iştirak edirdilər. Dərslər şəhər ziyalılarının bir növ toplantı yeri idi.

Məhəmməd Kəngərlinin bir yazısında maraqlı faktla rastlaşırıq. O, musiqi dərslərinin ikinci dərəcəli siniflərdə və dərslər halında keçirildiyini qeyd etdikdən sonra 1923-cü ilin aprel ayında Naxçıvan Pedaqoji Texnikumunun nəzdində orkestrin təşkil edildiyini qeyd edir. Orkestrin 24 nəfər üzvü var idi. Bütün Naxçıvanda yeganə olan bu musiqi dəstəsindən həm məktəb daxilində, həm də şəhərin ayrı-ayrı müəssisə və təşkilatlarında keçirilən təntənəli tədbir və bayramlarda istifadə olunurdu.

NƏTİCƏ

XX əsrin I yarısında fəaliyyət göstərən seminariya və texnikumları araşdırdıqda, müasir dövrdə də təlimlə yanaşı, keyfiyyətli və yaradıcı işləmə qabiliyyətinə malik pedaqoji kadrların hazırlanması məsələlərinin uzlaşmasının şahidi olursan.. Müasir dövrdə pedaqoji kadr hazırlığının tələbləri olan milli dildə və milli ruhda tərbiyə olunan, nəzəri və pedaqoji biliyə yiyələnən, daim öz üzərində işləyən əsl şəxsiyyət və vətəndaş yetişdirməkdir. Diqqət yetirdikcə görürük ki, bu məsələlər bu gün üçün nə qədər aktualdırsa, XX əsrin I yarısında da diqqət mərkəzində saxlanılmışdır. Tarixi unutmaq millətin ruhunu öldürür, onun şərəf və ləyaqətinə ziyan vurur. Deməli, biz bu günümüz üçün yüksək keyfiyyətli pedaqoji kadr hazırlığını həyata keçirmək istəyiriksə, keçmiş pedaqoji kadr hazırlığı təcrübəsini dərinlən öyrənərək yerinə yetirmiş olacağıq.

ƏDƏBİYYAT SIYAHISI

1. Cəfərov C.Ə., Allahverdiyev C.V. Təhsil tariximizdən: İrəvan Pedaqoji məktəbi. Bakı/Azərbaycan. 2017: 1-235
2. İlyasov M. Müəllim peşəkarlığı və pedaqoji səriştəliliyinin müasir problemləri. Elm və təhsil nəşriyyatı (Monoqrafiya). Bakı/Azərbaycan. 2018: 1-208
3. Səfərov R. Milli təhsil tariximizdə izi qalan tədris ocaqları. Azərbaycan müəllimi qəzeti, 14 yanvar 2017-ci il
4. Rzayev V. Naxçıvanda məktəb və pedaqoji fikir (XIX əsr və XX əsrin əvvəlləri). Naxçıvan/Azərbaycan. 2018: 1-392
5. Seyidov F.Ə. Maarifimizin təkrarsız xəzinəsi (Qazax seminariyası və onun məzunları). Bakı/Azərbaycan. 2001: 1-272

“İBTİDAİ SINIFLƏRDƏ QIYMƏTLƏNDİRMƏ VASİTƏLƏRİNİN SEÇİLMƏSİNDƏ ŞAĞİRD LƏRİN FƏALİYYƏTLƏRİNİN ÖLÇÜLMƏSİ ”

KÖNÜL MƏMMƏDOVA ETİBAR QIZI

Konul_mamedova@hotmail.com
Bakı Mühəndislik Universiteti
Pedaqogika kafedrasının dissertantı

XÜLASƏ

Qiymətləndirmə, şagirdlərin nailiyyətlərinin dəyərləndirilməsi pedaqoji prosesinin effektivliyini artırmaq üçün müəllimlərin səylərinin mühüm bir hissəsidir. Lakin bundan yalnız şagirdləri sıralamaq üçün bir vasitə kimi istifadə etsək, ən vacib faydalarını itirəcəyik. Bunun əvəzinə müəllimlər qiymətləndirmə vasitələrindən səmərəli və yerində yəni şagirdlərin potensial imkanlarını nəzərə alaraq istifadə etməklə daha yüksək nəticələr əldə edə bilirlər. Əgər bu prosesdə vasitələr düzgün seçilsə bu həm müəllimlər, həm şagirdlər və eləcə də övladlarının təhsilində maraqlı olan valideynlər üçün də qiymətləndirmənin nəticələri obyektiv, aydın olacaqdır.

Açar sözlər - ibtidai təhsil, şagird nailiyyətləri, qiymətləndirmə, qiymətləndirmə vasitələri

GİRİŞ Təlim prosesinin əsas anlayışları bilik, bacarıq (fəaliyyət) və vərdişlərdir nəticəsi isə qiymətləndirmədir. Qiymətləndirmə pedaqoji prosesin əsas tərkib hissəsidir. Bir vəziyyət və ya bir şəxs haqqında bütün məlumatları nəzərdən keçirmək və qərar vermək prosesidir. prosesdə effektiv nəticələrin əldə olunması üçün pedaqoji, metodiki həmçinin psixoloji aspektdən doğru nəzərdən keçirmək lazımdır.

Qiymətləndirmənin məqsədsədlərini xarakterizə etdikdə məlum olur olar ki, nəticə məqsəddən asılıdır. Öyrənmə prosesində əvvəlcədən seçilmiş qiymətləndirmə vasitələri şagird potensial imkanlarının da nəzərə alınmasında mühüm rola malikdir. Bəs qiymətləndirmə vasitələri necə seçilməlidir ki, bu vasitələrdən istifadənin nəticəsində real obyektiv dəyərləndirmə əldə olunsun? Təlim zamanı tətbiq olunan vasitələr seçilən üsullardan metodlardan asılı olaraq dəyişir. Pedaqoji prosesin səmərəliliyini artırmaq məqsədi ilə bu vasitələri tətbiq edərkən sinifdəki şagirdlərin fərdi xüsusiyyətləri həmçinin, onların potensial bacarıq imkanları nəzərə alınmalıdır. Həyatı həqiqətdir ki, yer üzərində mövcud olan insanların heç birinin barmaq izləri bir-birinə bənzəmir və bu dəlil bizə asanlıqla onu deməyə imkan verir ki, heç bir insanın zehni, təfəkkür, qavrama imkanları da eyni deyil. Hələ də bu vaxta kimi insan beyin uzmanları heç zaman sübut edə bilməyib ki, hər hansı iki insanın qavrama və ya təfəkkür imkanları bərabərdir, ya da ki, bunu ölçmək üçün müəyin texniki müasir ölçmə cihazı müəyyən olunsun. Problem elə bu zaman ortaya çıxır ki, biz bu spesifik cəhətləri nəzərə almadan bütün öyrənlərə eyni, bərabər potensial imkanlara malikdirlər kimi yanaşırıq. Qiymətləndirmə apararkən ağılımıza gələn davamlı suallar: "Biz öyrətməli olduğumuzu öyrədirik?" "Təlim üçün qoyduğumuz məqsədlərə çatırıqmı?" "Təlimatı yaxşılaşdırmaq və daha yaxşı öyrənməyi təşviq etmək üçün bir yol varmı? Birincisi, hansı qiymətləndirmə növünə ehtiyacınız olduğunu müəyyənləşdirməliyik. Belə ki, qiymətləndirmənin tətbiq olunmasını xarakterizə etsək üç növə ayırılır

ehtiyaclara əsaslanan qiymətləndirmə,
məqsədyönlü qiymətləndirmə
fəaliyyətin qiymətləndirilməsi.

İbtidai təhsilin məqsədləri ilkin oxu, yazı, hesab bilik və bacarıqlarının öyrədilməsidir ki, biz bu zaman qiymətləndirmə vasitələrini effektiv tətbiq etməliyik. Fikrimizi nümunə əsasında izah etsək yazı qabiliyyətlərinin inkişaf etdirilməsi üçün müxtəlif vasitələrdən istifadə olunur. Şagirdlərin sərbəst, müstəqil yazı qabiliyyətlərini inkişaf etdirmək üçün imlalar səmərəli vasitələrdən biridir. Tədqiqatlar göstərir ki, imlaların tətbiqi zamanı müəyyən prinsip və qaydalara əməl olunarsa həm təlimdə həm də qiymətləndirmədə daha real nəticələr almaq olar. Bu da əvvəldə qeyd etdiyimiz qiymətləndirmənin məqsədlərinə (Şagirdlərin çətinliklərini, bunların yaranma səbəblərini aşkara çıxarmaq, Mənimlənilmiş bilik, bacarıq və vərdişlərin düzgünlüyünü aşkar etmək) tam uyğun olacaqdır. Və beləliklə bu bir-birini sisteməlik əvəz edən mərhələlər bizə şagirdlərin potensialını daha aydın şərh etməyə də imkan verir. Belə ki, sadə sözlərin yazılışında çətinlik çəkən şagirdlər növbəti mərhələdə də eyni çətinliklə qarşılaşacaqları üçün müəllim hər mərhələdə problemi həll edib sonra davam etməlidir. Bütün bu nüanslar təlimin nəticəsinə mütləq şəkildə təsir edir, keyfiyyəti üzə çıxarır.

TƏTQIQAT METODU Məqsədə qoyulmuş məsələni həll etmək üçün nəzəri təhlil, metodundun istifadə edilməsidir. Nəzəri təhlil metoduna uyğun olaraq tədqiqat işi ilə əlaqədar müasir yerli və xarici ədəbiyyatlar toplanmışdır.

NƏTİCƏ Təlim prosesində istifadə olunan digər qiymətləndirmə vasitələri də konsentrik, sisteməlik tətbiq olunarsa bu şagird nəliyyətlərinin qiymətləndirilməsindəki əksər problemi aradan qaldıra və qarşıya çıxan çətinlikləri səmərəli şəkildə həll edə bilər. Çünki qiymətləndirmə şagirdin tam potensial imkanını göstərən yeganə meyar deyil biz onu sahib olduğu imkanlarını daha da inkişaf etdirib, yüksək nəticələr əldə edə bilərlik bu da bir başa təhsilimizin keyfiyyət göstəricilərinə sisteməlik olaraq effektiv təsir edəcəkdir.

Ədəbiyyat siyahısı

1. Misir Mərdanov "Azərbaycan Təhsil tarixi I cild Bakı 2011
2. Mircəfər Həsənov, Nəbat Cəfərova, "İbtidai sinif müəllimləri üçün kurikulumun məzmunu və həyata keçirilməsi yolları " Bakı 2014
3. Ken Robinsən "Öz" İstanbul 2018
4. Ken Robinsən "Yaradıcı öğrencilər" İstanbul 2017
5. Todd Rose "Ortalamannın sonu " İstanbul 2017

MƏKTƏBLİLƏRİN XEYİRXAHLIQ RUHUNDA TƏRBİYESİ MƏSƏLƏLƏRİ

MUSAYEVA AYGÜN CAVANŞIR QIZI

ADPU-nun Şəki filialı

Pedaqogika

aygun.musayeva-88@mail.ru

AZƏRBAYCAN, ŞƏKİ ŞƏH.

XÜLASƏ

Seçilmiş mövzunun aktuallığı ondan ibarətdir ki, pedaqogikada uşaqların xeyirxahlıq ruhunda tərbiyə problemi mərkəzi problemlərdən biridir. Cəmiyyətimizdə humanizmin, sosial münasibətlərin normal olmasını təmin etmədən şəxsiyyətin rahatlığı və ahəngdar inkişafı qeyri-mümkündür. Sürətlə silahlanma, hər cür kütləvi qırğın silahlarının mövcud olduğu, ayrı-ayrı regionlarda qanlı müharibələr davam etdiyi hazırki dövrdə qəlbində xeyirxahlıq hisslər yaşatmayan insana Vətənin, ümumiyyətlə bəşəriyyətin, doğma evi, mülkü olan planetin taleyinin etibar etmək

olmaz. Bu baxımdan xeyirxahlıq tərbiyəsi yalnız respublika miqyaslı deyil, həm də dünya miqyaslı məsələdir. Xeyirxahlıq tərbiyəsi adamlarda özünü göstərən bədxahlığa, xüdpəsəndliyə, kobudluğa, paxıllığa, lovğalığa, laqeydliyə qarşı mübarizə deməkdir. İnsan mənəviyyatının bəzəyi olan xeyirxahlıq ahəngdar inkişaf etmiş şəxsiyyət bütövlüyünün təminində həlledici amil kimi çıxış edir. Respublikamızda müstəqilliyin, suverenliyin əldə edildiyi, hüquqi dövlətin yaradıldığı, sosial ədalətin qorunduğu bir zamanda xeyirxahlıq insan daha gərəkli və daha vacibdir. Xeyirxahlıq isə asan əldə edilmir. Onu tərbiyə etmək lazımdır. Bugünkü dövrümüzdə əsas vəzifə həmin yaranmış imkanlardan lazımınca və düzgün istifadə etməklə, şagirdlərdə xeyirxah duyğular yaratmaqla onların əsl insan kimi formalaşmasına şərait yaratmaqdır. Tədqiqatın əsas məqsədi:

1. Psixoloji-pedaqoji ədəbiyyatlarda problemə yanaşma tərzlərini analiz etmək.
 2. Şagirdlərin xeyirxahlıq ruhunda tərbiyə olunması prosesində nöqsanları və müsbət cəhətləri üzə çıxarmaq, səbəblərinin təhlil etmək.
 3. Şagirdlərdə xeyirxahlıq hissələrinin aşılmasının yollarını tədqiq etmək.
- Məqalədə qeyd olunan məlumatlar ümumtəhsil müəssisəsi müəllimləri, psixoloqları üçün metodiki əhəmiyyətə malikdir.

AÇAR SÖZLƏR: Şagirdlər, xeyirxahlıq, əxlaq tərbiyəsi

GİRİŞ

Müasir gəncliyin vəzifələrindən danışarkən ümummilli liderimiz Heydər Əliyev Gənclərin I Forumunda demişdir: “Bizim gəncliyimizin vəzifəsi təhsil almaq və müasir tələblərə uyğun olan səviyyəyə çatmaqdır...gənclərimizi yüksək mənəviyyət ruhunda tərbiyələndirmək lazımdır. Mənəviyyət olmayan yerdə heç bir şey ola bilməz. Xeyirxahlıq tərbiyəsi sahəsində qabaqcıl məktəb təcrübəsi ümumiləşdirilmiş və onun kiçik məktəb yaşlı şagirdlərin əqidə və xarakterik əlamətlərinə çevrilməsində, onların yeni insan kimi formalaşmasında istifadə edilən üsul, yol və vasitələr təcrübədə sınaqdan keçirilmiş, şagirdlərin xeyirxahlıq tərbiyəsinin imkanları mahiyyəti, pedaqoji-psixoloji məsələləri işlənmişdir.

Şagirdlərdə xeyirxahlıq tərbiyəsinin formalaşması tərbiyə prosesinin əsasını təşkil edir. Əsərdə xeyirxahlığın mahiyyəti açıqlanmış, xeyirxahlıq haqqında dahilərin fikirləri qeyd edilmiş, xeyirxahlığın əxlaq tərbiyəsində rolu vurğulanmış, təhlil edilmişdir. Əsərdə xeyirxahlıq tərbiyəsi sistemində kiçik məktəb yaşlı şagirdlərin yeni mənəviyyətli insan kimi formalaşmasına kömək edilən biliklərin mahiyyəti, məzmunu və həcmi qeyd edilmişdir.

Xeyirxahlıq tərbiyəsi sahəsində qabaqcıl məktəb təcrübəsi ümumiləşdirilmiş və onun kiçik məktəb yaşlı şagirdlərin əqidə və xarakterik əlamətlərinə çevrilməsində, onların yeni insan kimi formalaşmasında istifadə edilən üsul, yol və vasitələr təcrübədə sınaqdan keçirilmiş, şagirdlərin xeyirxahlıq tərbiyəsinin imkanları mahiyyəti, pedaqoji-psixoloji məsələləri işlənmişdir.

TƏDQIQAT METODU

Mövzu araşdırılarkən elmi ədəbiyyatların təhlilindən, analiz-sintez metodundan, nəzəri ümumiləşdirmədən istifadə olunmuşdur.

Xeyirxahlıq barədə dünya mütəfəkkirlərinin çox qiymətli fikirləri var. Hələ məşhur ispan dramaturqu Servantes deyirdi ki, xeyirxahlıq - artığı ziyan verməyən bir əməldir. Həzrət Əlidən (ə.s.) də bir iqtibas gətirmək yerinə düşərdi: - Dörd şeydən ikisini yadda saxlayın, ikisini unudun-deyib əleyhissəlam. - Sizə olunan yaxşılığı unutmayın, etdiyiniz yaxşılığı yaddan çıxarın. Sizə olunmuş pisliyi unudun, etdiyinizi yaddan çıxarmayın. Əgər birinci halda xeyirxahlıq bir nəticə, nəcib sosial akt kimi təbliğ olunursa, ikinci nöqtəyi-nəzər daha çox bu hərəkətin dərin mənəvi-fəlsəfi saxlanlarından xəbər verir, təvazökarlıq, alicənablıq kimi məziyyət cizgilərini, ümumbəşəri əxlaq, etika və nəzakət normalarını təşviq edir. Xeyirxah olmaq üçün insana nə lazımdır? Bəziləri ilkin şərt kimi maddi imkanı göstərirlər. Müvafiq mənəb sahibliyini də variant kimi nəzərdən keçirənlər az deyil. Elədiyi yaxşılığı ögey-doğmalığ qoymadan, təmənna-minnət gözləmədən, Allah rızasına ələməlidir. Bu, hər bəndəyə qismət olmayan bir qabiliyyətdir. Dünyanın iki ən zəngin insanı - amerikalı milyarder-filantropolar Bill Qeyts və Uorren Baffet öz varidatlarının əhəmiyyətli bir hissəsini xeyriyyə dərnəklərinə bağışlayıblar. Planetin üçüncü ən

zəngin şəxsi, meksikalı Karlos Slim hər il ölkəsində humanitar məqsədli layihələrə 5 milyard dollar vəsait ayırır, 160 min nəfərdən artıq tələbə onun təqaüdü ilə təhsil alır. Belə misalların sayını artırmaq da olar. İnsanın zinəti onun ağılı, savadı, tərbiyə və əxlaqı, dəyəri isə əməlləridir.

Azərbaycanın birinci xanımı, Heydər Əliyev Fondunun prezidenti Mehriban xanım Əliyeva belə bir xeyriyyəçilik institutunun təməlini qoydu, ilk addımı atdı. Mehriban xanımın zaman etibarilə qısa müddət ərzində Azərbaycan mədəniyyəti, incəsənəti, təhsil və səhiyyəsi üçün etdiklərini yalnız universal bir nazirliyin öhdəsindən gələ biləcəyi iş həcmi ilə müqayisə etmək mümkündür. İnsanların xeyirxahlıq ruhunda tərbiyəsi mövzusunda Azərbaycanın dahi şəxsiyyətləri də öz münasibətlərini bildirmiş, dəyərli fikirlər söyləmişlər.

Nizami Gəncəvi öz əsərlərində müqəddəs arzu və amalları, insanpərvərliyi, humanizmi, haqq-ədaləti elə bir ölçüdə və tamlıqda vəsf etmişdir ki, bu nəcib hisslərə və dərrakəyə sahib olan hər kəs əsl insan səviyyəsinə qalxa bilər. Nizaminin bütün ideyaları millidən ümumbəşəri səviyyəyə yüksəldiyindən insanı kamilliyə çatdırmaqda əvəzsiz mənəvi xəzinədir.

A.Bakıxanov “Nəsihətnamə” əsərində uşaqlarda xeyirxahlıq tərbiyəsinə aid dəyərli fikirlər söyləmişdir. Onlardan bir neçəsinə nəzər salaq: O adamlarla otur-dur ki, hamı onları yaxşı hesab edir, əclaf və hərzə adamlardan uzaq ol ki, sən də onlar kimi olmayasan. Kimsə var-dövlət, cah-cəlalı çox sevirsə, onunla dostluq yaramaz, çünki o, həmişə öz xeyrinə və başqasının zərərinə çalışacaqdır. Nəfsin istəyini etmə, əqlin istəyinə əməl et. Çünki yaxşı və pisi ağıl seçir.

Əxlaq bugünkü vəziyyətinə birdən-birə, «hazır şəkildə» gəlib çıxmamışdır. Primitiv norma və təsəvvürlərdən yetişməyə başlayan əxlaq, bəşəriyyətin bütün tarixi boyu mövcud olmuş və olduqca mürəkkəb, uzun və hətta çətin bir yol keçmişdir. Tarixi inkişafın hər bir pilləsində maddi və mənəvi istehsal prosesi zamanı insanlar müəyyən davranış normaları, prinsipləri, qaydaları, adət və ənənələr, dəblər yaratmışlar. Cəmiyyətin təşəkkül tapdığı ilk günlərdən insanlar bir-birilə münasibətlərini tənzim etmək üçün yaratdığı bu birgəyaşayış qaydalarına riayət edir, öz hərəkətlərində nəyin pis, nəyin yaxşı olduğunu, hansı hərəkətin bəyənilib-bəyənilmədiyini xeyir və şər kateqoriyaları vasitəsilə qiymətləndirmişlər.

İctimai şüurun qədim formalarından olan əxlaq insanlar arasındakı münasibətləri əks etdirir. Əxlaq insanların bir-birinə, dövlətə və cəmiyyətə olan münasibətlərini nizama salır, ictimai həyatın bütün sahələrində insanların hərəkətlərini tənzimləyir. İnsanların tərbiyəsində millilik çox əhəmiyyətlidir. Alimlərin gəldiyi qənaətə əsasən nənə və babaların yanında çox qalan və onlardan tərbiyə alan uşaqlar sonradan gözəl əxlaqa malik olurlar.

Məktəbdə şagirdlərin təlim tərbiyəsi ilə məşğul olan əsas sima müəllimdir. Kiçik yaşlı məktəblilərin xeyirxahlıq ruhunda tərbiyə olunmasında əsas rol oynayan bu simanın şəxsi nümunəsi, əqidəsi, inamı, müəllim kollektivi və eləcə də şagirdlər arasındakı mövqeyi, həyatda qazandığı nüfuzu və.s. çox böyük əhəmiyyətə malikdir. Hələ vaxtı ilə dahi rus pedaqoqu K.D.Uşinski deyirdi ki, müəllim şəxsiyyətinin cavan ruha olan təsiri elə bir tərbiyə qüvvəsidir ki, onu nə dərs kitabları ilə, nə də əxlaqi nəsihətlərlə, nə də cəza və mükafat ilə əvəz etmək olar. Müəllimlik peşəsinə böyük qiymət verən bu sahənin insanlarını daima uca tutan Azərbaycan xalqının ümummilli lideri H.Əliyev də müəllimin bilik və intellektual səviyyəsindən əlavə onun bir şəxsiyyət kimi mənəvi xüsusiyyətlərini də yüksək qiymətləndirmişdir: “Müəllimin mənəvi-əxlaqi siması, ideya inamı, baxışlarının sabitliyi, həərəkətlərinin ardıcılığı, maraq dairəsinin genişliyi, xeyirxahlığı, səmimiyyəti və vicdanlılığı məktəbdə qüdrətli tərbiyəvi amildir” [1.səh4-5].

Müəllimlər həmişə yadda saxlamalıdırlar ki, uşaqlar üçün mümkün olan bütün ideyalar onların simasında həyata keçir. Uşağın gələcək xəşbəxt inkişafı, müəllimin onların perspektivini düzgün müəyyənləşdirib ona inanması ilə bağlıdır. Məhz müəllim özünün səmimi, qayğıkeş, xeyirxah münasibəti ilə şagirdin qəlbinə yol tapır və onda oxumağa, işləməyə, mübarizə aparmağa həvəs yaradır. Mövzu ilə bağlı bir neçə məktəbdə apardığımız müşahidələrin nəticələri göstərir ki, xeyirxahlıq tərbiyəsi baxımından müəllim fəaliyyətində nümunə göstərmək, müqayisə etmək, qarşılaşdırmaq, əqli nəticəyə gəlməklə bağlı məqsədyönlü, uşaq arzusuna, uşaq marağına müvafiq şəkildə aparılan tədbirlər ən səmərəli vasitələrdən biridir.

Uşağın insani xüsusiyyətlərə sahib olaraq yetişməində, əxlaqi dəyərlərin əhəmiyyətli rolu vardır. Əxlaqi dəyərlər, uşağın gözəl tərbiyə olunmasında mühüm amillərdəndir. Əxlaqi dəyərlər uşağın şəxsiyyətinin inkişafında böyük rol oynayır. Valideynlər, uşağın şəxsiyyətinin formalaşdığı 3-4 yaşdan etibarən uşağın davranış və inkişafını yaxından izləməli və uşağın əxlaqi anlayışları anlamağa başladığı 7-8 yaşdan etibarən də əxlaqi dəyərləri ona öyrətməyə başlamalıdırlar. Valideynlərin öz övladına vaxtında vermədiyi əxlaqi tərbiyə ona nə məktəbdə və nə də cəmiyyətdə öyrədiləcək. Ona görə də, valideynlər gərək övladlarının bütün yaş dövründə xüsusi ilə qeyd edilən yaş dövrlərində övladlarının təlim və tərbiyyəsinə xüsusi diqqət yetirsinlər.

Məktəb gənc nəslin təlim-tərbiyəsi işinin mərkəzidir. Hazırkı dövrdə təhsil sistemi qarşısında duran başlıca vəzifə – dərin bilikli, fiziki və zehni cəhətdən inkişaf etmiş, elmi dünyagoruşuna, yüksək mədəniyyətə, zəngin əxlaqa malik olan ahəngdar şəxsiyyət tərbiyəsidir. Məktəbin qarşısında duran başlıca vəzifələrdən biri şagirdlərə dərin və əsaslı biliklər verməklə yanaşı, onların mənəvi dünyalarını pak və insan üçün daha gərəkli olan, onun insaniyyətliyini təsdiqləyən, ona sağlam insani münasibət bəxş edən xeyirxah duyğularla zənginləşdirməkdir. İnsanın insaniyyətlilik tutumunun zənginləşməsində digər tədris fənləri ilə yanaşı ana dili və yazı dərsləri mühüm rol oynayır. Ana dilini bilmədən başqa elm sahələrində müvəffəqiyyət qazanmaq çətindir. İstər əqli, istərsə də mənəvi zənginləşmədə ana dilini öyrənməyin faydasından, dəyərindən, bəhs edərək böyük rus pedaqoqu K.D.Uşinski yazır: "Uşaq ana dilini öyrənərkən yalnız şərti işarələri öyrənmir, o eyni zamanda ana dilinin doğma döşündən mənəvi həyat və qüvvə içir. Ana dili tərbiyyəti ona heç bir tərbiyyənin izah edə bilmədiyi bir şəkildə izah edir; o, uşağı onu əhatə edən adamların xarakteri ilə, onun istəkləri heç bir tarixçinin tanış edə bilməyəcəyi bir tərzdə tanış edir; o, uşağı xalq etiqladlarına, xalq poeziyasına heç bir ədəbiyyatçının edə bilməyəcəyi bir tərzdə daxil edir; nəhayət, o elə məntiqi anlayışlar və fəlsəfi görüşlər verir ki, əlbəttə, bunu heç bir filosof uşağa verə bilməz" [2, səh113]. Buradan aydın olur ki, şagirdlərin bütün elmlər sahəsində və həm də mənəvi kamilləşməsində ana dili aparıcı rol oynayır. İbtidai təlimdə aparıcı rol oynayan ana dilindən proqram materiallarının əksər qismi uşaqların bir birinə və başqa ölkələrdə yaşayan həm yaşadlarına bəslənən dostluqdan, yoldaşlıqdan, qardaşlıqdan və digər insaniyyətliyi təsdiqləməklə bağlı gərəkli duyğulardan bəhs olunur. Qabaqcıl müəllimlər dostluğu, yoldaşlığı, insaniyyətliyi, səmimi münasibətləri xeyirxahlığın tərkib hissələrinə daxil olan mənəvi keyfiyyətlər kimi qiymətləndirir və təlim prosesində əqli biliklərlə formalaşdıqları mənəvi keyfiyyətlərin bir birini tamamlamasına xüsusi diqqət yetirirlər.

Musiqi insanda yaşayıb yaratmaq əzmini qüvvətləndirir, insanda əməyi, Vətəni sevməklə bağlı gözəl hisslər oyadır. "Əməyi sevmək - Vətəni, xalqı sevmək deməkdir. Əməklə bağlılıq şagirdlərin qəlbini ən gözəl hisslərlə doldurur" [5, səh.32].

Məktəblilərdə xeyirxahlıq və mərhəmətlilik hissənin inkişaf etdirilməsində musiqinin tərbiyəvi əhəmiyyətindən bəhs edərək V.A.Suxomlinski yazır: "Həssas, emosional xasiyyətə malik insan başqasının kədərini, iztirablarını, bədbəxtliyini unuda bilmir, vicdan onu köməyə gəlməyə məcbur edir. Musiqi və nəğmə bu keyfiyyəti tərbiyə edir, xasiyyəti əxlaqi və estetik cəhətdən tərbiyəli adama xas olan emosionallığı onda ifadə olunur ki, qəlb xeyirxah sözə, nəsiyyətə, məsləhətə, xeyir-duaya həssas olur. Əgər siz sözün yaşamağı öyrətməyini, yetirmələrinizin xeyirxahlığa can atmasını istəyirsinizsə, gənc qəlbə incəlik, emosional həssaslıq tərbiyə edin. Gənc qəlbə çoxlu təsir vasitələri içərisində musiqi mühüm yer tutur" [4, səh. 221].

Musiqi və mahnıların xeyirxahlıq və digər münasibətlər baxımından tərbiyəvi təsir dəyərini yüksək qiymətləndirən profesional rus operasının yaradıcılarından biri olan Qlinka yazırdı: "Təbiəti duymayan, musiqidən zövq almayan yoxsuldurlar, çünki onlar gözəl dəqiqələrin heç bir təhsillə duyulması mümkün olmayan ən böyük zövqdən məhrumdurlar" [3, səh 37].

Tədqiqatlar göstərir ki, bəzi müəllimlər əməyin tərbiyədəki rolunu lazımcına qiymətləndirə bilmir, əmək təliminə ikinci dərəcəli fənn kimi baxırlar. Əməyin insanın kamilləşməsində, mənəvi və fiziki imkanlarının inkişafında rolunu yaxşı anlayın müəllimlər kiçik yaşlı məktəblilərin

tərbiyə olunmasında əmək təlimindəki mövzuların imkanlarından ustalıqla istifadə edirlər. Hər bir qabaqcıl İbtidai sinif müəllimi çalışır ki, öz şagirdlərinə sadə əmək vərdişləri, əmək mədəniyyəti aşılamaqla həm onların gələcək həyata, öz zəruri ehtiyaclarını ödəməyə hazırlasın, həm də insanlar üçün, cəmiyyət üçün ictimai-faydalı əməyə cəlb etsin.

NƏTİCƏ

Aparılan tədqiqat aşağıdakı nəticələrə gəlməyə imkan verir ki, insanlar biri-birilə qırılmaz tellərlə əlaqəli şəkildə fəaliyyət göstərirlər. Cəmiyyətin hümanist qanunlarından, mayasını həyat və məişətimizdəki ümumi mənafe birliyindən alan, bizi inkişafa, tərəqqiyə istiqamətləndirən xeyirxahlıq həm vaciblikdən, həm də zərurətdən meydana gəlir. Xeyirxahlıq öz təzahürünü ictimai münasibətlərdə birgə həyat, birgə əmək, birgə mübarizə şəraitində özünü göstərir. Xeyirxahlıq insanda öz təzahürünü ictimai münasibətlərdə - birgə həyat, birgə əmək, birgə mübarizə şəraitində özünü göstərir.

Xeyirxahlıq, İslam dinin qaydalarına müvafiq olaraq əxlaqi normalarımızın tacıdır. Dinimiz həm də mədəniyyətimizdir. Ailə uşağın tərbiyəsində ilk insani hisslər məktəbidir. Uşaq yaxın adamlara qayğı göstərməyi, valideynlərə yaşlılara hörmət etməyi, xeyirxahlığı ilk olaraq ailədə öyrənir. Bundan sonra da məktəblə ailə şagirdin tərbiyəsi işində fəaliyyət göstərməlidir.

Şagirdlərin davranış qaydalarını, onların nümunəvi tərbiyə proramalarını xeyirxah səciyyəli milli bəşəri dəyərlərimizlə, mədəni dünyamızın, inam və etiqadlarımızın şah damarı sayılan dinimizin müdrik kəlamları, ayələri ilə münbitləşdirmək, onlardan yerli-yerində istifadə etmək potensialını gücləndirmək erkən yaşlarından uşaqların paklıq, xeyirxahlıq, mərhəmətlilik, hümanistlik və ümumiyyətlə, əxlaq tərbiyəsində öz müsbət təsirini göstərmiş olar.

ƏDƏBİYYAT SIYAHISI

1. Əliyev H. Hər bir Azərbaycan gənci müstəqil dövlətimizin fəal qurucusu olmalıdır. "Azərbaycan qəzeti" 1996, № 5
2. K.D.Uşinski. Seçilmiş pedaqoji əsərləri – Bakı Azərnaşr, 1953 səh. 113
3. Məktəblinin musiqi aləmi (Tərtibçi redaktor: Rəşid Şəfəq). Bakı: İşıq, 1986. səh36-37
4. V.A.Suxomlinski. Ürəyimi uşaqlara verirəm. - Bakı: Maarif. 1979. səh.220- 221.
5. V.Xəlilov. Musiqi əsərləri vasitəsilə şagirdlərin vətənpərvərlik tərbiyəsi // İbtidai məktəb və məktəbəqədər tərbiyə jurnalı, 1974, səh. 32

YENİ TƏDRİS TEXNOLOGİYALARI, ONLARA MÜXTƏLİF MÜNASİBƏTLƏR VƏ MÜXTƏLİF YANAŞMALAR

SƏBİNƏ RÜSTƏMOVA

Bakı Dövlət Universiteti
Pedaqogika
Sabina.rustemova.87@inbox.ru
BAKİ, AZƏRBAYCAN

XÜLASƏ

Tədqiqat mözusu yeni təhsil texnologiyalarından bəhs edir. tədqiqat müasir təhsil texnologiyalarına müxtəlif yanaşmalarla bağlı aparılmışdır. Bu yanaşmalarda müəyyən quruluşdirmələr aparılmışdır. Bu quruluşdirmələrə ayrı –ayrılıqda açıqlama verilmiş hər bir anlayışın yerinə diqqət yetirilmişdir. Tədqiqat mövzusunda əldə edilmiş məlumatlar bir – biri ilə müqayisəli şəkildə təhlil edilməli olduğu qeyd edilmişdir. Bu sahədə olan bu cür fikir müxtəliflikləri və müxtəlif yanaşmalar bu mövzunun yenidən işlənməsini aktual etmişdir. tədqiqat işi bu sahədə daha da dərinləşdirilmiş və konkretləşdirilmiş biliklərə çatmaq məqsədiylə qoyulmuşdur. Tədqiqat işi zamanı mövzuyla bağlı məlumatlar sistemləşdirilmişdir ki, bu da gələcəkdə bu və ya yaxın mövzularda tədqiqat işi aparacaq magistrant və elmi işçilərin köməyinə çata bilər.

AÇAR SÖZLƏR: tədris texnologiyaları, tədris prosesi, təlim prosesi

GİRİŞ

Yeni tədris texnologiyalarından istifadə təlim prosesində yeni strateji inkişaf istiqaməti olduğundan ona pedaqoji tədqiqatlarda müxtəlif münasibətlər və müxtəlif yanaşmalar özünü göstərir.

Pedaqoji ədəbiyyatlarda bunlar belə qruplaşdırılır:

- tədris prosesi üçün müxtəlif üsulların, vasitələrin, tədris avadanlığının, təlimin texniki vasitələrinin işlənilməsi və tətbiqi;

- təlim prosesinin yaxşılaşdırılması, tədrislə bağlı məsələlərin səmərəli həlli məqsədilə bihavioristik və sistem analiz metodlarının, üsullarının tətbiqi (bihavior – ingilis sözü olub, davranış deməkdir. Bihavioristlərə görə davranışın əsasını (məhiyyətini) insana xarici mühitin təsiri və orqanizmin ona uyğun verdiyi cavab reaksiyası təşkil edir. Yəni, ətraf mühit müxtəlif informasiyalar formasında insana təsir edir və insan ona müvafiq cavab reaksiyası verir. Bu təsirlərdən insan yalnız elələri seçir ki, mühitə yuğunlaşmaq üçün ona daha geniş şərait yaradır, eyni zamanda müşahidələr aparmaqla hər hansı situasiyaya hər hansı cavab reaksiyası verəcəyini müəyyənləşdirməyə imkan verir);

- sosial, idarəetmə və təbiət elmlərinin qanun və qanunauyğunluqlarına əsaslanaraq, optimal öyrədici sistemlərin layihələşdirilməsi və tətbiqi ilə məşğul olan geniş elm sahəsi;

- tədris prosesinin optimallaşdırılması üçün bir neçə texnologiyayı eyni zamanda tətbiq etməyə imkan verən müxtəlif aspektli yanaşmalar və s .

Qeyd edək ki, bu yanaşmaların hər biri ayrı – ayrılıqda, yəni tək götürüldükdə nöqsanlıdır. Bizim anlamımızda tədris texnologiyaları anlayışını düzgün dərk və qəbul etmək üçün bunların hamısına bir – biri ilə əlaqəli, bir prosesin müxtəlif tərəfləri kimi baxmaq daha düzgündür. Belə ki, tədris texnologiyasında həm müxtəlif qanun və qanunauyğunluqlara əsaslanılmalı, həm müxtəlif üsullardan, vasitələrdən, tədris avadanlıqlarından, təlimin texniki vasitələrindən, kompyuterlərdən istifadə edilməli, həm tələbələr fəallıq göstərməli, həm də bir yox, bir neçə texnologiyalardan istifadəyə nail olunmalıdır. Belə olduqda tədris prosesində həqiqi nəticələrə gəlmək mümkündür.

“National Focus Group on Educational Texnology” adlı vəsaitdə təhsil texnologiyaları haqqında deyilir: “Təhsil texnologiyaları hər hansı bir öyrənmə sistemində metodların adaptasiyası və ya qəbul edilməsinin, proseslərin, təhsilin məqsədlərini müəyyən edən xidmət metodlarının səmərəli təşkilidir. Bu, təhsilin məqsədlərinin sistemli identifikasiyasının müəyyənləşdirilməsini təhsilənlərin tələbatlarının müxtəlifliyinin tanınmasını, hansı kontekstdə öyrənmənin baş verəcəyini və bunların hər biri üçün lazım olan bir sıra müddəaları nəzərdə tutur”.

Elm sahələri bəzən praktikadan nəzəriyyəyə bəzən də nəzəriyyədən praktika gələn yeniliklərlə rastlaşır və bu sahələrdə köklü tədqiqatlara ehtiyac vardır. Praktikadakı yeniliklər nəzəriyyədə olduğu kimi öz əksini tapa bilmədikdə itib bata bilirlər. Bu baxımdan təhsil texnologiyalarının nəzəri cəhəddən tədqiqi olduqca aktual və mühümdür. Tədqiqat mövzusu və yaxın mövzularda çox sayda tədqiqat işləri aparılmışdır. Məsələn: Əsgərov Ş.Q. Təhsilimiz dünən, bu gün, sabah, Qəndilov R.T., Əliyev A.F. Təhsildə yeni informasiya və kommunikasiya texnologiyaları: problemlər, prioritetlər, Koehler, M. J., & Mishra, P. (2005). Teachers learning technology by design, Leh, A. S. Learned from service learning and reverse mentoring in faculty development: A case study in technology training.

Bu kimi ədəbiyyatları toplayaraq kitablardakı informasiyalara əsasən bəzi məqamlarda ümumiləşdirmələr və dəqiqləşdirmələr aparılmışdır.

Tədqiqat mövzusu müəyyən bölmələr üzürə yerinə yetirilmişdir. İlk olaraq yerli və beynəlxalq səviyyədə mövzunun işlənilməsi araşdırılmışdır. Sonra təhsil texnologiyalarına yanaşmaların müxtəlif mövqeləri araşdırılmışdır. Son olaraq yerli və xarici ədəbiyyatlara istinad edilərək konkretləşmələr aparılmışdır.

TƏDQIQAT METODU

Qarşıya qoyulmuş məsələni həll etmək üçün nəzəri təhlil, induksiya və deduksiya metodlarından istifadə edilmişdir. Nəzəri təhlil metoduna uyğun olaraq tədqiqat işi ilə əlaqədar müasir yerli və xarici ədəbiyyatlar toplanmışdır. Mözu ilə əlaqədar bütün informasiyalar təhlil edilərək induksiya və deduksiya metodlarına uyğun olaraq təhlillər aparılmışdır.

NƏTİCƏ

Aparılmış tədqiqata əsasən aşağıdakı nəticələrə gəlinmişdir.

Keçən əsrin otuzuncu illərindən tətbiq olunan pedaqoji texnologiyalar ötən müddət ərzində böyük bir inkişaf yolu keçərək və diferensiallaşaraq müstəqil şəkildə təlim texnologiyaları, tərbiyə texnologiyaları, təhsil texnologiyaları adı altında xeyli zənginləşmiş, yeni - yeni texnologiyalar meydana gəlmiş və hazırda yüzə qədər pedaqoji texnologiyalar yaranmışdır. Hər bir yaranan yeni texnologiya təhsil sisteminə özü ilə müəyyən yeniliklər və problemlər də gətirmişdir ki, bunlar da müəyyən zaman ərzində təhsildə bu və ya digər səviyyədə müsbət irəliləyişlərə səbəb olmuşdur. Vaxtilə yaranan və hazırda ənənəvi təlim texnologiyaları hesab edilən bir sıra yeni təlim texnologiyaları müəyyən zaman keçdikdən sonra daha mütərəqqi texnologiyalarla əvəz olunmuş və yeni təhsil texnologiyaları meydana gəlmişdir. Son illər yaranan və təhsil sisteminə geniş tətbiq olunmağa başlayan belə texnologiyalar özünün bir sıra üstünlükləri ilə seçilir ki, bu da onların tətbiqinizəruri edir. İnkişafetdirici texnologiyalar, innovasiya texnologiyaları, müəllif texnologiyaları, problemlə təlim texnologiyaları və s. belə texnologiyalar olub, təhsilçilərin daha mükəmməl bilik, bacarıq və vərdislərlə silahlanmalarına, dərin təfəkkürə malik, rəqabətqabiliyyətli mütəxəssislər kimi formalaşmalarına geniş imkanlar yaradır.

Ənənəvi təhsil texnologiyalarının müsbət cəhətlərinin götürülməsi, uzun illər yaranmış müsbət təcrübənin öyrənilərək yeni təhsil texnologiyaları ilə sintez edilməsi, Avropa Kredit Transferi Sisteminin təcrübəsinə uyğunlaşdırılmış yeni modelin hazırlanması müasir pedaqogika elminin və təhsil sisteminin qarşısında duran ən vacib problemlərdəndir. Pedaqoji təhsil müəssisələrində yeni təhsil texnologiyalarının tətbiqi təkcə tələbələrin maraq və meyllərinin dərinləşdirilməsi, alınan biliklərin dərinliyinin təmin edilməsi deyil, eyni zamanda, pedaqoji peşə hazırlığında əsas fənn olan pedaqogika fənninin tədrisinin də modernləşdirilməsinə əsaslı surətdə təsir edir. Müəllim və tələbələrin mobilliyi, tədrisin keyfiyyətinin yüksəldilməsi, pedaqoji peşə hazırlığının əsas problemlərinin tədrisə gətirilməsi, tələbələrin pedaqoji peşəyə adaptasiyası, bu peşənin sirlərinə dərinləndirilmə, bələdçilik, həmçinin, pedaqoji problemlərin həllində mübahisəli, alternativ fikirlərin həlli və s. kimi məsələlərin aydınlaşdırılması yeni təhsil texnologiyalarının tətbiq nəticələri kimi özünü göstərir.

ƏDƏBİYYAT SIYAHISI

1. Əsgərov Ş.Q. Təhsilimiz dünən, bu gün, sabah. (kitab), Bakı: Azərbaycan nəşriyyatı, 2003, 280 s.
2. Qəndilov R.T., Əliyev A.F. Təhsildə yeni informasiya və kommunikasiya texnologiyaları: problemlər, prioritetlər.(jurnal məqaləsi), //ARTPI–nin Elmi əsərləri, Bakı: 2003, s. 59-61.
3. Современные образовательные технологии учебное пособие /коллектив авторов; под ред. Н.В.Бордовской.(kitab). 2-е изд., стр. - М.: КНОРУС, 2011, 432 с.
4. Koehler, M. J., & Mishra, P. (2005). Teachers learning technology by design. Journal of Computing in Teacher Education, (jurnal məqaləsi), 21(3), 94-102.
5. Leh, A. S. (2005). Learned from service learning and reverse mentoring in faculty development:A case study in technology training. Journal of Technology and Teacher Education, ,(jurnal məqaləsi), 13(1),pp. 25-41.

COMPARING DIRECTIONS OF GOVERNANCE CHANGES IN HIGHER EDUCATION INSTITUTIONS IN THE US AND EU, THEIR DEVELOPMENT PROCESSES

VUSAL KARIMLI

Azerbaijan Technical University
International relations department/ Foreign languages department
vusalkarimli@gmail.com
Baku, Azerbaijan

Abstract

Higher Education systems face unprecedented challenges both in Europe and USA. The article deals with the higher education systems in Europe and USA and their transformations in response to the governance of HIEs challenges and its changes in governance and management system.

Key words: governance of HEI, concepts and educational systems, control models

Introduction

In the USA, various authors starting with Rourke and Brooks (1966) have written since the end of the 1960s on the management revolution in the higher education. Their message was that, as a result of some fundamental changes in American higher education, amongst other things the massification of higher education, higher education institutions were forced to develop an explicit management capacity. Clark's (1983-142) shows that comparisons of changing governance systems have commonly utilized classic concept of the higher education system as a triangle of state:

- A) Authority
- B) The market
- C) The academic oligarchy

Historically, the balance of power in European universities was slanted towards the state and the academic community. The majority of institutions in continental Europe derive their governance frameworks from one of two predominant models: The Humboldtian deal, common in Germany and Northern Europe, envisions the university as a republic of scholars" steered by the state; while Napoleonic and Soviet traditions view the university as a direct arm of the nation state (Dobbins 2011).

Unlike their much younger counterparts in North America, European universities developed in close proximity to the nation-state, which is currently being profoundly redefined by the processes of globalization. In recent decades, the power relations in European higher education have shifted towards an Anglo-Saxon model of a market-accountable university. Higher education systems in Western Europe have been undergoing a gradual shift towards more managerial and competitive approaches that emphasize the responsiveness of higher education to the local and global socioeconomic environment (Paradeise et al. 2009).

The role of higher education has been redefined as much as the role of the state itself, with significant implications for the relationship between the two, and for the daily functioning of universities (Maassen 2009). Yet despite the proliferation of studies on policy borrowing and convergence, few researchers in Europe have focused on the complex realities of successful practice at universities in the midst of these tectonic changes in higher education. The result is a persistent disconnect between practitioners and researchers that impoverishes not only their respective communities, but also their institutions and higher education systems.

1. Higher education governance-models, state control model

In recent years, scholars have aimed to grasp the phenomenon of higher education governance and changes within it. One frequent starting point to address the institutional origins

and balance of power in modern higher education systems is Clark's triangle (1983), which distinguishes between a state-control model, a Humboldtian model of academic self-rule and an Anglo-American market-oriented model (see also Neave 2003). Drawing on Clark's work, other authors have more recently provided highly instructive classifications of various types of HE governance (see van Vught 1995; Braun 2001; Niklasson 1996; McDaniel 1996), while other scholars have developed typologies for specific dimensions (see e.g. Jongbloed 2003 for financial governance). For example, Van Vught (1989) and Goedegebuure et al. (1993) distinguish between "state control" models and "state supervising" models, the latter of which saw the role of the state not as guardian and designer of higher education systems, rather as that of a "referee", "mediator", and "activator" of widely autonomous systems. Other authors such as Neave (1998a, b) and De Boer et al. (2007) have also demonstrated that a shift in the form of state influence from ex ante to ex post control has taken place, the latter of which involves a stronger focus on institutional output and comparative performance indicators (see Neave 1998a, b). Other scholars have addressed the diversity of governance patterns emerging in the course of the HE reforms in Europe in the last 15–20 years. Sporn (1999), for example, described the concept of shared governance, which focuses on negotiations, the role of external stakeholders and the participation and integration of all groups and objectives relevant to higher education. Braun (2001) discussed the model of corporate governance, with an emphasis on the entrepreneurial character of HE institutions and their strategic planning efforts. Here, universities are regarded as highly proactive and reactive organizations with strong academic participation in decision-making bodies. Braun distinguished the corporation model from a different type of university governance defined as the "entrepreneurial model" (see also Clark 1998), which focuses on the links between universities, markets and society and emphasizes universities' efforts to acquire industrial capital through applied research (ibid. 2001: 256). Braun and Merrien (1999) and Braun (2001) also assert that New Managerialism has emerged as a key principle for steering the HE systems of many OECD countries. Among other things, New Managerialism entails policies based on decentralization, the definition of quantitative and qualitative aims, institutional autonomy, cooperation with the private sector, while incorporating principles such as institutional evaluation, continuous learning and performance contracts (ibid. 1999;2001). Such analyses have greatly enhanced our understanding of current phenomena at higher education institutions and the shift towards more flexible, competitive and managerial structures. However, we believe that the current discussion on governance patterns could also greatly benefit from the development of more systematic empirical indicators that enable us to measure the degree and direction of change, both in individual countries as well as across different countries. For example, social scientists may be interested in the degree to which a given country has departed from its historical state-centered model towards the entrepreneurial or new public management model or to what extent the HE systems of several countries have become "marketized".

However, a critical prerequisite for doing so—a broad scheme of empirically observable indicators for various sub-dimensions of HE governance and policy change within them—is still lacking. In recent years though, various studies have made significant contributions towards achieving this objective. For example, the recent volume *University Governance: Western European Comparative Perspectives* (Paradeise et al. 2009b) renders particularly in structure comparative accounts of the current changes in HE governance in Europe, while deriving a series of indicators to reflect them. Similarly, to Clark, the authors distinguish between the Napoleonic HE models of France and southern Europe, which are marked by top-town ministerial law making, and the northern European Humboldtian tradition of a self-governing community of scholars. The individual country reports highlight shifts at the national level away from these historical models towards more managerial, competition-oriented approaches in HE governance.

This is reflected by indicators such as increasing university autonomy amid greater accountability towards stakeholders, a trend towards strategic planning and university missions,

diversification of funding sources, greater personnel autonomy, lump-sum budgeting and ex post quality audits (Paradeise et al. 2009a),

However, each national system bears its own nuances due to historical peculiarities and path dependencies, often leading to contradictory development patterns and hybrid forms of governance.

In their analysis of the organizational transformation of Dutch universities, De Boer et al. (2007) also present very specific indicators to grasp the trend towards state steering at a distance and, in particular, the emergence of universities as corporate actors.

The governance reforms of the past 20 years have led to the construction of new forms of identity, hierarchy and rationality in universities. The proposed indicators of this transformation span from financial discretion and setting own employment conditions (constructing identity), to an authoritative center directing action, managers as chief executives (constructing hierarchy), on to management by objectives, performance agreements and monitoring (constructing rationality). Ferlie et al. (2009) also incorporate the role of the state into their three narratives of public sector reforming, for which they identify distinct “signs and systems” applicable to HE systems. For example, according to the network governance narrative, higher education systems are understood as multi-level self-steering and self-organizing networks between societal and academic actors, which facilitate joint problem solving and the diffusion of best practice. Together with regional and local actors, the state thereby plays an indirect shaping role and ensures that HE institutions operate in accordance with the public interest.

The so-called Neo-Weberian narrative is characterized by the reassertion of Weberian principles such as administrative law and due process as well as professionalized public service, which now focuses on meeting citizens’ needs by means of outward-oriented service planning and quality assurance. In recent years, the state has emerged as a vehicle of modernization through the legal framework, for example facilitating a shift from ex ante to ex post control and a strong result orientation [12]

Internal governance

Weber defined the public administration ideally that was built on the strict bureaucratic principles. In this principle, he considered the authoritarian power of a leader, who would make decisions himself/herself, give orders to the subordinates and control their working performance. The task of state administration was to use the management principles in the concrete situations, for what some rules of public administration were worked on. Weber’s ideas were based on the state employees, as the high-qualified specialists, who have the high morals, professional skills, and class dignity. [11].The new public management narrative is characterized by market-based features such as competition for students and research funding, for which the state develops a HE market. Other indicators are student fees, performance-based funding, as well as entrepreneurial operating rectorates in highly autonomous HE institutions.

In their recent exploratory study, Estermann and Nokkala (2009) deal with one very crucial aspect of governance, university autonomy, and make the very significant contribution of breaking autonomy down into its component parts (see also Berdahl 1990). Based on empirical data from 33 countries, they outline a trend towards greater autonomy in the organizational structures of universities, which covers aspects such as governing bodies, executive leadership and internal administration, as well as staffing matters, which involves the recruitment and appointment of staff, setting salary levels, and civil servant status of academics. This greater autonomy also applies to academic matters, which involves universities’ ability to define their own institutional strategies and academic profiles and freely regulate student admissions. The authors also map out various facets of financial autonomy and determine a trend towards competition-oriented funding policies such as student fees, block-grant funding, and third-party funding.

External governance. National and international bodies

In all European countries, the overall responsibility for higher education lies with the relevant ministry, that is, a department of government led by a minister. In the German-speaking Community of Belgium, Ireland, and the United Kingdom, government departments use the title ‘department’ rather than ‘ministry’. For the purposes of this study, the highest national/central authority responsible for higher education is referred to as ‘the Ministry’⁴.

Responsibility for different types of HEIs is distributed between three different ministries in Denmark. In Ireland and the United Kingdom, ‘arm’s length’ bodies responsible for distributing and monitoring public funds have been established between the HEIs and the Government in order to ensure that there is no direct political control of individual institutions. Generally, the Ministry oversees HEIs as regards compliance with the law, ministerial codes and legal statutes.

The Ministry is responsible for formulating higher education policies that frame national or institutional strategic plans and development. The Ministry is also responsible for formulating national strategic priorities or a formal strategic or development plan for higher education in several countries).

Furthermore, the Ministry appoints external (and sometimes internal) stakeholders as members of institution-level governance bodies in some countries. National quality assurance bodies are also an important part of the external governance of HEIs. These bodies are often responsible for setting quality standards and conducting evaluations, elaborating and implementing policies and standards for improving the quality of education at the institutions. *Figure 1.*

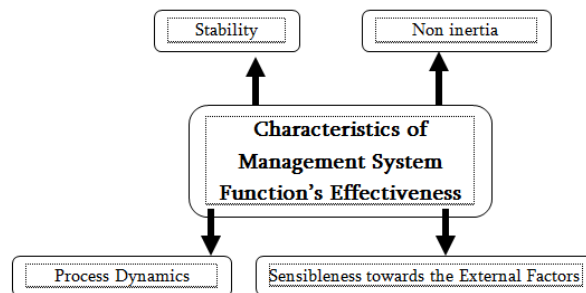

The Ministry is usually supported by a national-level advisory or consultative body, called the Higher Education Council, Advisory Council, Research Council, or similar. These bodies usually provide advice to the Ministry on issues related to higher education, science and arts policy. In some cases, they may also monitor and analyze European or international trends as a context for their recommendations. Such national-level bodies sometimes include the executive heads of the HEIs as well as representatives of other federal/regional ministries, trade unions, political parties, local/regional governments, HEIs and students.

Each country also has a national-level body that consists of the executive heads of all public or government dependent private universities. This body is usually called a Rectors’ Conference or Council. In the Netherlands and Norway, it is called the Association of Universities or Higher Education Institutions, respectively.

In the United Kingdom, the equivalent bodies are Universities UK and Guild HE. In France, Lithuania, the Netherlands and Austria, there is an equivalent body for the heads of professional/vocational HEIs. These bodies’ present proposals to the Ministry regarding the development of the higher education sector and make proposals or give opinions regarding draft laws and other regulatory enactments in the field. The Ministry also calls for advice and expertise from bodies such as student unions and other student organizations; councils of administration,

1. ⁴ “Europe of Knowledge: Search for a New Pact.” *University Dynamics and European Integration.*

artistic education, and economics; and associations of research workers, doctoral students and trade unions.

In addition to the European-level organizations (e.g. European Commission and the EUA), there are also several international rectors' conferences that have an impact on governance in higher education within a certain area or region. Such international bodies promote co-operation and collaboration between higher education policy-makers and institutional actors in different countries and sometimes different continents. Furthermore, they contribute to the establishment of common governance practices and policies in higher education throughout Europe and beyond. Examples of international/regional bodies that influence higher education governance at the institutional level include:

Agence universitaire de la Francophonie (includes public and private universities in Albania, Bulgaria,

France, Georgia, Romania, Russia, Spain and Turkey as well as Africa, North and South America and Asia)

Association of the Carpathian Region Universities (Slovakia, Poland, Hungary, Ukraine, Romania and Serbia)

Danube Rectors' Conference (Austria, Germany, Hungary, Bosnia and Herzegovina, Bulgaria, Croatia, the Czech Republic, Poland, Romania, Serbia, Slovakia, Slovenia and Ukraine)

Network of Universities from the Capitals of Europe (Albania, Austria, Belgium, Bulgaria, Croatia, Cyprus, Czech Republic, Denmark, Estonia, Finland, France, Germany, Greece, Hungary, Ireland, Italy, Latvia, Lithuania, Macedonia, the Netherlands, Norway, Poland, Portugal, Romania, Russia, Slovakia, Slovenia,

Spain, Sweden, Switzerland and United Kingdom

Rectors' Conference of the Alps Adriatic Universities (Austria, Croatia, Germany, Hungary, Italy and Slovenia)⁵

We can describe the performance of higher education systems along the following eight dimensions:

- Access
- Mature learners
- Graduation
- Employability
- International student mobility
- Research output
- Capacity to attract funding
- Cost effectiveness

Although we are using eight dimensions, system performance can never be captured fully; it has many more qualitative and quantitative aspects. The eight dimensions do capture the key activities of higher education: teaching, research and knowledge transfer. Moreover, for each dimension, two or more indicators were identified to represent the dimension in more detail. For each indicator, data for the years 1998, 2002 and 2006 in European Union was retrieved from existing international databases to guarantee international comparability [10]

A clear shift towards more quantitative evidence-based policies and reforms in higher education systems is now evident (Gornitzka, 2006: -36).

Conclusion

The purpose of the paper was to compare the changes in Higher Education Institutions' historical development process on governance and management models in Europe and the USA. While the governance models of HEIs in the USA borrowed from proven European model of the

2. ⁵ Higher Education Governance in Europe. Policies, structures, funding and academic staff. Brussels: Eurydice 2008. ISBN 978-92-79-08524-6 DOI 10.2766/29900

modern university at the beginning, despite nowadays European universities mostly supports classical ways, but the American system introduced with time some vitally important factors, such as diversity of the management and governance.

Such as to academic offerings, financial diversification, and a very limited role of government, this propelled American universities, to the top of international ratings. At the beginning of 21st century succeeding political integration, Europe got its act together by implementing Bologna process, which when fully implemented would standardize university diplomas across continent allowing for credit transferability and recognition of diplomas ensuring student mobility. Europe, taking lessons from USA higher education model, started to diversify university funding sources, forming private institutions and introducing or increasing significantly tuition fees.

It is also obvious that the United States is in many regards a forerunner of what we currently observe in Europe. This holds true for all three dimensions. "Inclusion" has certainly been a general feature of American higher education since the 19 century. American higher education has been much more open to different subjects, formats, and missions as compared to the Europe of the past. The same holds true with regard to the level of governance. Boards of trustees, whose very existence still sparks a lot of controversy in Europe, first appeared at Harvard University in 1642 and can now be found at literally every American university, be they private or public. Likewise, actors such as accreditation agencies and competition as a governance mechanism could be found much earlier historically in American higher education than in Europe

Fulfillment of these expectations with simultaneous scholars who work on the management issues maintenance of the production profitability requires application of innovative tools and solutions supporting governance and management higher educational institutions in EU and the USA.

REFERENCES

1. Clark, Burton. 2007. "A Note on Pursuing Things that Work." In *Sociology of Higher Education*, ed. Patricia Gumpert (pp. 319-324). Baltimore: Johns Hopkins University Press.
2. Capano, Giliberto, and Simona Piattoni. (2011) "From Bologna to Lisbon: The Political Uses of the Lisbon 'Script' in European Higher Education Policy." *Journal of European Public Policy* 18 (4): 584-606.
3. Dobbins, Michael, Christoph Knill, and Eva Maria Vögtle. 2011. "An Analytical Framework for the Cross-country Comparison of Higher Education Governance." *Higher Education* 62 (5): 665-683.
4. Dobbins, Michael. 2011. *Higher Education Policies in Central and Eastern Europe: Convergence Towards a Common Model?* New York: Palgrave Macmillan.
5. Higher Education Governance in Europe. Policies, structures, funding and academic staff. Brussels: Eurydice 2008. ISBN 978-92-79-08524-6 DOI 10.2766/29900
6. Organization for Economic Cooperation and Development. 1995a. *Governance in Transition: Public Management Reforms in OECD Countries*. Paris: Organization for Economic Cooperation and Development
7. Ostrom, V. 1973. *The Intellectual Crisis in American Public Administration*. CITY: University of Alabama Press.
8. Peters, B. G. and J. Pierre. 1998. "Governance Without Government? Rethinking Public Administration." *Journal of Public Administration Research and Theory*, Vol. 8, No. 2:223-243
9. Progress in Higher Education Reform Across Europe Governance Reforms-(2007). Volume 1: Executive Summary main report
10. V. M. Karimli (2011). "Functional management of the department of international relations at high educational institutions and scientific organizations". Ph.D. Dissertation. Telavi, Georgia pages 28-51 <http://independent.academia.edu/VusalKarimli>
11. Weber W. Spannungen und Krafte im Westdeutschen Verfassungssystem. Humbolt, 1970
12. Chachanidze G. The Technologies of Internet-Education and the Perspectives of its Development. Tbilisi 2004.

İNFORMASIYA TEXNOLOGİYALARININ TƏLİM PROSESİNDƏ ROLU

NƏRGİZ KƏRİMOVA

Bakı Dövlət Universiteti

Tarix/Tarixşünaslıq, mənbəşünaslıq və tarixin tədqiqat üsulları

nargizkarimova@inbox.ru

BAKİ, AZƏRBAYCAN

XÜLASƏ

Bütün tarixi dövrlərdə təlimi təşkil etmək üçün müxtəlif təlim modellərindən istifadə edilmişdir. Tətbiq olunan modellər həm dövrün tələbinə, həm də öyrənənlərin inkişaf tempinə uyğun olaraq müəyyən müddət yaşamış və sonra yenisi ilə əvəz edilmişdir. Burada əsas məqam öyrənənlərə fərdi olaraq yanaşmanın vacibliyidir. Fərdi təlimi ideal səviyyədə həyata keçirmək üçün hər bir öyrənənin bir öyrədəni olmalıdır, bu isə praktik olaraq mümkün deyildir. Bu problem fərdi təlimçi – kompüterin seçilməsi yolu ilə həll edilə bilər. Beləliklə, kompüter təlim prosesinə “fərdi təlimçi” kimi daxil olaraq yeni imkanlar yaradır.

İnformasiya Kommunikasiya Texnologiyalarının təhsil sisteminə daxil olması ilə fənnlərin tədris üsulları da yeni mərhələyə qədəm qoyur. İnformasiya texnologiyaları müxtəlif fənnlərin tədrisində fərqli şəkildə tətbiq olunub, fənnin tədrisi keyfiyyətini yüksəldir. Bəs texnologiyanın insan həyatının çox hissəsində yer alması, üstəlik təlim prosesinə də cəlb olunması effektiv nəticələr verirmi?

AÇAR SÖZLƏR: texnologiya, kompüter, təlim prosesi

GİRİŞ

Təlim prosesi vahid bir sistemdir və onun səmərəliliyi hazırkı dövrdə: tədris proqramlarının keyfiyyətindən; təlim üsullarından; dərslik və dərs vəsaitlərinin kompüter tələblərini ödəməsindən; təlim üçün kompüterlərin imkanlarından; təlimin fərdiləşdirilməsi şəraitində psixoloji-pedaqoji ölçülərlə işlənmiş, elmi metodiki səviyyədə tərtib olunmuş öyrədici proqramların hazırlanmasından asılıdır [3; 254].

Elmin günü-gündən sürətli inkişafı təlim modellərinin tez-tez dəyişdirilməsində başlıca rol oynayır. Bu şəraitdə informasiyaların çoxluğu onların emal olunub yadda saxlanmasını da çətinləşdirir və nəticədə gənc nəsli həyata hazırlamaq istiqamətində məktəb proqramlarında fənlərin tədrisi ilə bağlı yeniliklərin tətbiqi zərurəti yaranır. Hər dəfə yeni məlumatların və elmlərin məktəb proqramına necə daxil edilməsi kimi bir çox problemlər meydana çıxır. İnformasiya texnologiyaları əsrində yaşadığımızı nəzərə alsaq bu problemlərin həllində məhz texnoloji vasitələrin gücündən istifadə etmək daha əlverişli görünür.

Kompüter təhsil prosesinə daxil edilməzdən əvvəl bunun neqativ tərəfləri araşdırılmalı və bu halları aradan qaldırmaq və ya azaltmaq üçün yollar göstərilməlidir. Şagird vaxtının çox hissəsini “ağıllı” maşında işləməyə sərf edərsə, kiçik yaşından kompüterdə düymələri sıxmaqla yazdığı bilirsə, hesablamaları kalkulyatorda asan icra edə bilirsə və s. onun sinif kollektivində özünü necə hiss etməsi, savadlı yazı yazması, elementar riyazi hesablamaların aparılmasına nə qədər mənfi təsir edəcəyi ciddi araşdırma tələb edir. Savadlı yazı yazmaq, elementar riyazi hesablamaları aparmaq həmişə zəruridir.

Məktəb informasiya sahəsi uşaqların praktik idrak fəaliyyətləri ilə məhdudlaşmır. Buna görə də təlim prosesində kompüterdən istifadə edilməsinə yalnız yeni instrumental əsas kimi baxmaq olmaz. Determinantlıq, daxili məntiq qısa müddətdə üzə çıxmır, uzun müddətli təlim prosesində yaranır ki, bu da uşaqlarda kompüter qrafikasını mənimsəməkdə estetik tələblərin formalaşmasını təmin edir. Fərdi kompüter monitorunun ekranında biliklərin təsviri üsullarının öyrənilməsi məsələləri özü-özlüyündə bəzi bədii yaradıcılıq ideyalarını və estetik inkişaf formalarını ortaya çıxarır.

Təlim psixoloji-pedaqoji prosesdir. Bu səbəbdən, təlim prosesində yeni üsullardan istifadənin informasiyanın qavranılmasına, şəxsiyyətin formalaşmasına və s. bir çox məsələlərə necə təsir göstərəcəyi ciddi formada araşdırılmalıdır. Sözsüz ki, zamanın tələbinə uyğun olaraq müasir dövrün insanı texnoloji avadanlıqlardan düzgün istifadəni mənimsəməlidir. Lakin texnologiya təlim prosesinin neçə faizini əhatə etməlidir və ya hansı formada tətbiq olunmalıdır kimi bir çox suallara da cavab tapmaq lazım gəlir.

Şagirdin psixi inkişafı təlimin həm nəticəsi, həm də başlıca şərtidir. Müasir təhsilin konsepsiyasında fərdi yanaşmaya strateji məsələ kimi baxılır. Fərdi yanaşma şagirdin şəxsiyyət kimi inkişafı və tərbiyəsinin gedişində - öyrənməyə qabillik, tədris bacarıqları, bilik səviyyəsi, idrak maraqları və başqa xüsusiyyətləri öyrənməkdə bizə imkan verir. Fərdi təlimin təşkilində məhz kompüter təlimi öz əhəmiyyətini göstərməkdədir. Kompüter təlimi şəraitində şagirdlər üçün psixoloji ölçülərlə fərdi inkişaf proqramlarının işlənməsi problemi yüksək elmi-metodiki səviyyədə həll olunmalıdır. Burada psixoloji-pedaqoji və metodiki yanaşma konkret fənnin təlim psixologiyası, pedaqogikası və metodikası ilə bağlı olmalıdır.

Təlim və inkişaf pedaqoji psixologiyanın və yaş psixologiyasının aktual problemidir. İnkişaf çoxcəhətli olmalı və şagirdin psixi həyatının bütün sahələrini əhatə etməlidir. Geniş mənada inkişafetdirici təlim şəxsiyyətin formalaşmasını nəzərdə tutur.

Təlimin məqsədi ənənəvi didaktikada ətraflı şərh olunmuşdur, lakin kompüter təliminin əsas məntiqi bu məqsədə çatmaq üçün müəllimlərin və şagirdlərin gördükləri işlə bağlıdır. Müəllim gənc mütəxəssislərin şəxsiyyətini formalaşdırır, dünyagörüşünün təşəkkül etməsinə və inkişafına şərait yaradır, müəllim bir növ sosial psixoloq kimi fəaliyyət göstərir. Təlim, tərbiyə prosesinin təşkilində müəllimlərlə şagirdlər arasında ünsiyyətin rolu böyükdür. Kompüter təlimində ünsiyyət daha da möhkəmlənir, qarşılıqlı münasibətlərin düzgün təşkil edilməsi xüsusi əhəmiyyət kəsb edir, müəllimin akademik qabiliyyətləri, perspektiv, natiqlik, təşkilatçılıq, pedaqoji təxəyyül, şəxsi qabiliyyətləri üzə çıxır.

Kompüter təlimində şagirdlərin psixi fəaliyyəti qüvvətlənir. Təlim uğurları təkcə şagirdin təlimə qabilliyi, bütövlükdə qabiliyyətləri ilə deyil, həm də təlim motivasiyası ilə şərtlənir. Şagirdlərdə oxumaq istəyi, maraq tərbiyə olunmalıdır.

Bir qrup mütəxəssislər səmərəli motivin yaradılması üçün problem situasiyasının yaradılmasını əsas götürürlər. Kompüter təlimi üçün proqramlar hazırladıqda bu psixoloji qanunauyğunluq nəzərə alınmalıdır, kompüterdə reallaşan bütün məsələlərdə pedaqoji situasiyalar nəzərə alınarsa, tədris materiallarının mənimsənilməsindəki motivasiya prosesində müvəffəqiyyət qazanmaq olar. Şagirdlərin müstəqilliyini stimullaşdırmaq və yaradıcılıq fəaliyyətini artırmaqla nəzərdə tutulan məqsədə nail olmaq olar. Kompüter təliminin psixoloji-pedaqoji problemlərindən biri də fəaliyyətin şüurluluğun, təxəyyülün, hafizə və şəxsiyyətin başqaları ilə necə əlaqələndirilməsindən ibarətdir.

TƏDQIQAT METODU

Tədqiqatın metodoloji əsasını istifadə edilmiş materialların təhlilinə elmi yanaşmaq prinsipi təşkil edir. Mövzu üzərində işləyərkən onun tədqiqinə həsr olunmuş monoqrafiyalar, məqalələr tənqidi yanaşma və müqayisəli təhlil metodu ilə işlənmişdir.

NƏTİCƏ

Təlim və tədrisi dəstəkləyən texnologiya və vasitələrin təlim prosesinə daxil olması ilə hər problemin həll ediləcəyini düşünmək səhv olardı. Unutmaq olmaz ki, bunları müəllimlər və şagirdlər istifadə edəcək. Bu avadanlıqlardan hər cür istifadə qaydası və təqdim edilməsi müəllimdən asılıdır. Başqa sözlə, müəllim kompüter dəstəklə tədrisə keçilməsində və onun məhsuldar istifadə edilməsində əsas rol oynayır. Bu cür texnoloji inkişaf köhnə təlim-tərbiyə metodlarından kifayət qədər fərqlənir. Sadəcə qloballaşan dövrlə və təhsil sistemi ilə ayaqlaşmaq istəyən müəllimlərimiz və gələcəyin elm adamları bu yeni vasitələrdən istifadə etməklə kifayət qədər irəliləyiş əldə edəcəklər. Hər bir yeni prosesə uyğunlaşmada çətinliklər yaşandığı kimi, sözsüz ki, müasir dövrün texnoloji yenilikləri ilə ayaqlaşmaq da o qədər asan olmayacaq. Lakin

Azad Mirzəcanzadənin də dediği kimi: “Yeniliyi, adət etmədiklərimizi başa düşmək üçün gərgin əmək sərf etmək, çox bilmək, inadkarcasına oxumaq, ən başlıcası isə fikirləşmək lazımdır”.

ƏDƏBİYYAT SIYAHISI

6. Mərdanov İ., Əhmədov İ. Pedaqoji təhsilin informatlaşması // “Elm və təhsildə informasiya-kommunikasiya texnologiyalarının tətbiqi. II beynəlxalq konfransın məqalələri”. I kitab. (**Konfrans məqaləsi**). Bakı/Azərbaycan. 01-03 noyabr 2007:248-250.
7. Mirzəcanzadə A. İxtisasa giriş. Qanun nəşriyyatı (**kitab**). Bakı/Azərbaycan. 2010:1-432.
8. Seyidzadə E. Kompüterlərin təlim prosesinə daxil edilməsinin elmi-metodiki, psixoloji-pedaqoji əsasları // “Elm və təhsildə informasiya-kommunikasiya texnologiyalarının tətbiqi. II beynəlxalq konfransın məqalələri” I kitab. (**Konfrans məqaləsi**). Bakı/Azərbaycan. 01-03 noyabr 2007:251-257.
9. Süleymanova A. “Təhsilin əsasları” fənni müəllim hazırlığına verilən müasir tələblər baxımından // Azərbaycan müəllimi (**qəzet məqaləsi**) 4 iyun 2010:5.
10. Vəliyev R. KİV-in və sosial şəbəkələrin kütləvi şüurun idarə edilməsində rolu // Strateji təhlil (**jurnal məqaləsi**), №7-8, 2014:335-341.

AZERBAIJAN MULTICULTURALISM POLICY AND ITS IMPORTANCE IN EDUCATION

SHAFAG VALIYEVA

University of Cordoba
valiyevashafag@gmail.com
Cordoba, Spain

Abstract

Intercultural Education is one of debating and exploring approaches for a long time. Currently, education institutions teach students explicitly its huge importance in our globalized world. However, in some Asian countries, such as Azerbaijan, the course for students calling, Intercultural Education is not available. Nevertheless, Azerbaijan as one of the tolerant and peaceful countries give massive freedom, attention, and care to all people regardless of their ethnicity, social, religious background and embrace the principle of equality, freedom, and balance among its people. Rather than Intercultural Education, the government has recently added a new course to its national curriculum, called Multiculturalism. Although these two terms are confused most of the time by people, they are different entities as a whole. This paper is going to discuss the policy of Multiculturalism in Azerbaijan and its benefits and efficacy to the Azerbaijani education system in general.

Keywords

Intercultural education, Multicultural education, Azerbaijan, equal education, culture, ethnic groups, cultural pluralism, cultural awareness, teaching methods, ethnicity.

Introduction

The Republic of Azerbaijan is a secular, independent and developing country, with numerous ethnic communities that maintain their rights and identity in the South Caucasus region of Eurasia at the crossroads of Eastern Europe and Western Asia. Azerbaijan was the first republic to be created in a Muslim society in 1918. Azerbaijan is bordered on the East by the Caspian Sea, on the North by Russia, on the Northwest by Georgia, on the West by Armenia and on the South by Iran. In 1918, Azerbaijan declared its liberation and became the first egalitarian Islamic-majority democratic country. From 1920 to 1991, the country was a Soviet Socialist Republic under the influence of the Russian Empire. And secondly, the country proclaimed its independence at the beginning of the 1990s.

Not only because of its oil and gas wealth, as well as for its wonderful culture and uniqueness, make Azerbaijan known worldwide. It indicates that a new, secular society established in a Muslim country-a society that recognizes other liturgical traditions. There are

dozens of cultural communities in Baku, alone and the state ethnic distribution according to state census of 2009: 91.60% Azerbaijanis, 2.02% Lezgians, 1.35% Armenians, 1.34% Russians, 1.26% Talysh, 0.56% Avars, 0.43% Turks, 0.29% Tatars, 0.28% Tats, 0.24% Ukrainians, 0.14% Tsakhurs, 0.11% Georgians, 0.10% Jews, 0.07% Kurds, other 0.21%. The official language of the state is Azerbaijani (mother tongue of virtually 92% of the population), which takes its root from the language of Turkish families. What is more, Russian and English are the most essential and well-spoken second/third languages in the country.

The present world is encountering processes of assimilation and internationalization, establishing common objective standards throughout all aspects of society and, particularly in culture. Local cultures, along with Caucasian ones, undertake expansive activities in today's world in order to "survive" and maintain their aim. It is worthwhile noting that Azerbaijan is a home to many ethnic groups, as mentioned before. People of many cultural and religious groups and Azerbaijanis have worked together from a historical point of view. They are various group of population from different countries, such as Dagestan, Georgia, Russia, Iran, Armenia and to name but a few. It includes ethnic groups, such as Avars, Lesbians', Rutul's, Tats, Talysh, Audi, Georgians. Azerbaijan, as a tolerant and intercultural country, put a huge amount of care, attention, and respect to their language, culture/traditions, values, religions, and lifestyle. These minorities speak their own languages in their communities. On the other hand, Azerbaijan is a secular country and give freedom to its people to practice their desired religion, such as Islam, Orthodox, Christianity, Protestant, Jewish, and even it is home to Hare Khrisna communities as well. Azerbaijan not only has a broad range of ethnic groups, it also preserves the practices, values, and traditions of every community in all facets of life. Even the country has an unresolved territory conflict with Armenia, there is an Armenian church in the capital city, Baku. Multiculturalism in Azerbaijan reflects its adherence to liberal principles of freedom and the justice of ethnic group cultures.

Ethnic diversity and pluralism are some of the cultural factors of greatest importance. Since earlier times Azerbaijan has been regarded as the birthplace of numerous cultures and individuals. This country acted as a bridge between, east culture and European culture as a whole. It is worthwhile to mention that Azerbaijan started to be the center of multiculturalism after becoming part of the Silk Roads. The Silk Roads – the caravan routes from China to Europe – played a significant role in the country's intercultural trade. Azerbaijan has acquired vast experience in the development of cultural reforms since having gained its sovereignty. There have been multiple normative measures and policy mechanisms that form the goals and define the aims of the cultural development of the country. The ' Culture Law ' 2012 lays out the core tenets of this policy-humanism, democratic approach, equity, inclusion, consistency, continuity, secularism, talent security, balanced approach, and effectiveness. As a consequence of these aspects, Azerbaijan's culture has evolved. Regarding Western impacts, such as global consumerism, cultural traditions are currently well maintained in Azerbaijan today. Folk songs and dances, rich literature, traditional outfits, national holidays, cuisine are the focal part of its culture. As stated above, Azerbaijan comprises of many ethnic groups and minorities. And all of these groups are devoted to their own cultures and besides supported by the government as well. Interestingly enough, in those regions of people are able to watch different TV programs and broadcasts, exclusively in their own languages.

In the fast pace of modern life, the term Intercultural Education is quite prevalent and endorsed by many countries in the world. Today's world is the world of people from different backgrounds and ethnicity. Especially, kids of today are exposed to this setting at early times either at school or in social life as well. They meet, befriend and communicate with people from different social groups since they are an indispensable part of our society. Therefore, taking into consideration the sense of expanding diversity, educational institutions take a huge responsibility in order to balance the differences and promote equality among them.

Despite the fact that Azerbaijan is a home to various ethnic, social, religious groups of people, it should be mentioned that the phrase Interculturalism is not used in the country. Their traditions, value, religious views are definitely respected and protected as they are free to fulfill it. There is no force by the government or any authorities. However, as it is mentioned, schools don't teach about Interculturalism to young learners since the course Intercultural Education is not included in our national curriculum. Undoubtedly, some teachers give a speech about the diversity of people, the importance of being tolerant, and also promote peaceful life among different backgrounds. However, to my mind, it is not enough to make them fully understand the content and purpose of Intercultural education in general. This applies to higher education institutions as well. Multiculturalism, which has emerged as a trend in a new society defined by globalization and humanism, requires time and the necessity to promote equality between diverse backgrounds and the protection of customs and traditions asserted in the Universal Declaration of Human Rights, the European Convention on Human Rights.

On another hand, Multiculturalism has become one of the government policy ways in Azerbaijan, and the country pays crucial attention to that and also so many huge efforts have been made, including establishing the Interethnic, Multicultural and Religious Affairs Council of the Republic of Azerbaijan on 14 February 2014 by order of the President. The president of the country declared that 2016 was the year of Multiculturalism in Azerbaijan. The Ministry of Education of Azerbaijan has recently included the 2 educational training course for higher education students in 2016: The first is a course for undergraduates on "Introduction to Multiculturalism," the other one is a master's course on "Multiculturalism in Azerbaijan." The courses are currently being taught at universities for all students. Moreover, The Baku International Multiculturalism Center now gives exploratory seminars with specialists to explain the new topic, and new foreign teachers of the course will be sent here. The Baku International Multiculturalism Center coordinated a summer classes for students from domestic and international universities entitled "Multiculturalism as a Lifestyle in Azerbaijan: Learning, Studying and Sharing." Attendees went to visit various cities of Azerbaijan and were acquainted with the culture and customs of various ethnic groups and gaining knowledge of Azerbaijan's culture, language, ethnography, and history, which encouraged students to enhance their practical knowledge of the multiculturalism of Azerbaijan.

Furthermore, multiculturalism is the government policy of Azerbaijan too and became the republic's cultural norm maintaining mutual appreciation and empathy for all origins. Multiculturalism can be used to address ethnic and religious minorities and also respect for them and their ethnic and cultural values also includes reverence. Its specific position between Eastern Europe and Western Asia and its context – people of different faiths and ethnic backgrounds resided together in mutual understanding and support – enabled Azerbaijan to develop as a tactical instrument of international policy. In the last 10 years, Azerbaijan has made a conscious effort via big and international events to support its multicultural approach and as a result, several international events, including Baku European Games, The Islamic Solidarity Games, Formula 1 races, Eurovision Song Contest, and many others were held in the capital city of Azerbaijan, Baku. Azerbaijanis got the opportunity of interacting and getting to know a multiple number of people from all around the world. It is interesting to note that those important events enriched the religious and cultural diversity of the country and Azerbaijan was welcomed into the globe as a symbol of multiculturalism.

Theoretical Background

For a while now, multicultural and intercultural education has been discussing and investigating methods. Multicultural education and intercultural education are frequently used as synonyms (Nieto, 2006; Hill, 2007), whilst others suggest that the two differ. The disparity in use frequently seems to be mainly regional. Europe prefers the term intercultural education, whilst in the United States, the rest of North America, Australia, and Asia use the term multicultural education. (Hill, 2007; Leeman & Reid, 2006)

The word intercultural is viewed as highlighting the skills of the interaction process. In Europe, there is a propensity to see multiculturalism with a less vibrant idea and to describe a circumstance with a variety of cultures whereas intercultural is used to demonstrate the communication and bond between various cultural movements in an ethnically diverse environment. (Hill, 2007, 250). According to Gundara (2000, p. 233) interculturalism stands for "interactions, agreements and processes," while multicultural represents progressively the essence of cultures and is utilized in the context of definition. The programs of the Council of Europe and the EU Commission have advocated the word intercultural education and they have deeply strengthened this idea. The two terms explicitly laid down by UNESCO: The phrase multicultural explains human society's cultural differences and corresponds not just to parts of national or ethnic way of life as well as to language, religious and socio-economic uniqueness. Specifically, race or gender is not addressed by UNESCO. In addition to this, interculturalism is defined as "a dynamic term and relates to developing relationships between two ethnic groups. defined as "a dynamic term and relates to developing relationships between two ethnic groups. Interculturality precludes multiculturalism and the consequences of local, regional, national or international ' intercultural ' exchange and dialogue (UNESCO, 2006, 17)

"Multicultural education is utilized knowing about the other cultures to promote recognition of them or at least showing tolerance. Intercultural education seeks to go further than inactive coexistence, to ensure a healthy and evolving lifestyle together in multicultural societies by building awareness, respect, and dialogue among the various ethnic groups."(UNESCO, 2006, 18) Banks (2004), states that one of the main academic goals is to internationalize the experiences of learners and instructors have to urge them to address international issues and gain a deeper insight. In order to understand not only themselves but others, the impact of today's generation being subjected to multiple backgrounds that raises the value of educational projects aimed at integrating distinct cultures. The approach we embrace and cope with discrepancies involves a structure of society that is focused on understanding diverse cultures. This arises as an essential objective to bring up people who form such a social hierarchy integrating various people and cultures. To this end, the training projects ought to provide variables required to educate learners of different countries (Lindquist, 1997).

In order to educate students about the importance of Multiculturalism and Interculturalism, school principles should definitely provide special teacher education programs for educators. Blackwell, Futrell, and Imig (2003) emphasize that the 21st century came with a higher percentage of expats alongside greater variety and also greater difficulty for the schooling system. Stressing the variety of multicultural education became indispensable. Many major modifications in the teacher training program are required to maintain variety via multicultural education. Blackwell and others emphasize the necessity to provide courses in the teacher training program linked to cultural heritage, linguistics, variety, sex, ethnicity, fairness, and authority to enrich New qualified teachers to take a job against both the social and structural measures in educational institutions and community that foster unfairness.

Launching multicultural schooling at a young age is rather important when it comes to raising the following generations as people who have a healthy self-identity and are tolerant of the ideologies and societies of many others. Starting bilingual education at kindergarten would also be advantageous. (Unutkan, 2019)

Gorski (2006) stressed firmly that instructors have an obligation to participate in the ongoing cycle of questioning their attitudes, prejudices, and assumptions that influence the educational knowledge of the learners. Nelson (2001) suggests that maintaining a firm notion and appreciating disparities between the sexes and cultures is the best way to boost equality for all learners.

Interculturalism indicates that the ideals of egalitarianism and equality inspire teachers to change their teaching methods and instruction to inspire their disadvantaged learners. (Zembylas & Iasonos, 2010) Teachers tend to foster a curriculum that questions relationships of influence

and stimulates changes in society (Tiedt & Tiedt, 2010). Everybody makes a decision towards social equality. Intercultural education exposes the 'secret' dynamics of schooling which propagate segregation.

Intercultural education exposes the 'secret' loops of learning which foster bias. It goes beyond offering simple comprehension to acquire skills that assert the modification of those frameworks (Leclerq, 2002). Interculturalists examine the complex nature of societies, which is an 'unstable blend of sameness and otherness.' (Leclerq, 2002, p. 6).

Sleeter and Grant (2003) broken down multicultural education into a few various classifications. "The most general way is to educate the outstanding and culturally diverse students, that is concentrated on educating the learners more efficiently so that they can blend into the current education system and reach a higher standard. Such techniques give consideration to fostering intergroup unity and using a range of instructional techniques to convey cultural sensitivity, racism and elimination of stereotypes, and the integrity and pride of ethnic groups. The predicted results are empathy, openness, admiration, and appreciation among various ethnic, cultural, skills, and racial groups; personality-respect; and an awareness of group and individual cooperation".

(Gay, 2004, 42) Teachers use this strategy to stress how the learners are identical and something that they share in common, but fail to recognize the disparity in influence between the Upper middle class and the economically disadvantaged groups.

Additionally, it should be mentioned that Azerbaijan's lands had been occupied by the Sassanid Empire, the Arab Caliphate, the Seljuks, Tsarist Russia and all of them carried out a policy of relocation. These countries were aiming to create their own social bases in the occupied lands by placing their people or their loyal people on the territory of Azerbaijan. In the second case, the state is purposefully and voluntarily pursuing policies that result in increased ethnic and cultural diversity in its territory. Moreover, After World War II, in order to ensure economic development in the country, the German government allowed Turkish labor migrants to come to the country. (R.M.Haci. et.al., 2019)

Main body

Multiculturalism is the harmony of people from different cultures, where society encompasses ethnic, social, or cultural communities and is reflected in traditional practices, conceptual frameworks and standards, thought patterns, and conversational types. Policy of the country on multiculturalism, open-mindedness, and religious freedom even began to evolve in the 19th and 20th centuries. Azerbaijan's Law stipulates that everybody should be entitled to speak their mother tongue. Everyone is obligated to be trained, to perform creative work throughout any language as wished. Nobody could be denied the opportunity to use his first language. Basically, in Azerbaijan Democratic Republic, residents are equal irrespective of their roots or creed.

Multiculturalism with its profound roots has always been playing a significant role in the development of the education of the country. Rather interestingly though, It is the first Islamic country to allow rights to women to vote (in 1918, even before than some European countries), and to promote their schooling by establishing schools for girls in the 19th and it was the first women's gymnasium built in Baku in 1874. And presently, it is the greatest illustration to prove that a Muslim country can be both respectful, accepting the ideals of equality and liberty. The Education Legislation and that on State Language provide for schooling to be undertaken in the mother tongues of ethnic minorities, whereas these languages are an important part of school curriculum program and learned in roughly 400 education institutions.

Besides, 41 music and art schools for children's social life run in dense locations of minority groups – such as, in Goycay, Ismayilli, Lankaran, Astara, Gakh and Gabala counties, where more than 12,000 adolescents are educated on different areas of expertise.

Currently, the courses are available in Russian at 400 schools, and in 20 of 21 universities-in Azerbaijani and Russian. Such consideration toward Russian by the government enables frequent

relationship with the minorities residing in the ex USSR land to be maintained. These acts unquestionably represent to preserve the traditions, values, and traditions of the cultural heritage of ethnic groups. What is more, the primary objective is to demonstrate that those activities do not disrupt with welcoming, fraternal, respectful interactions between individuals and, in contrast, perform as an opportunity to grow such relationships. The steps performed by the Azerbaijani Government at the international and domestic standard and aimed at promoting intercultural exposition lead to highlight our country's power on the global arena, in addition to reinforce our folk's national kinship, defend our country to the world as an area of reciprocal advancement of national cultures.

Teaching the new generation is a rewarding job all by itself, but at times the challenge can seem frustrating for teachers who are dedicated to culturally responsive education. Multicultural Education is a schooling method that tries to involve all learners, to facilitate the understanding of several other cultures and to educate stable social skill sets in a multicultural environment. The use of various games and activities in multicultural classes is a fantastic method to inspire inclusiveness and urging learners to discuss their cultures and identities as well. Instead, these practices may offer a supportive environment for conversation and function as a pathway into deeper discussions. Teaching the new generation is a rewarding occupation all by itself, but sometimes it might seem frustrating for teachers who are dedicated to culturally responsive education. Each subject mentioned receives a distinct taste from the perspectives of each contributing individual, according to their own culture and customs. In Multicultural classrooms, if a topic is debated, so many various intriguing ideas and perceptions could be obtained according to the students' cultural points of views and it is basically impossible in monocultural classes. Teachers are aware of this diversity, create a friendly ambiance for student to express their opinions, stories freely, without any hesitations. This enables the best engaging and empowering personal growth for learners to have the power to say opinions without terror, mockery or prejudice. The key aspect is providing them with a context that allows for free and open discussion. In the case of managing this setting, they start to make a connection and find approaches to explain something one another. In class, there are many disparities however a feeling of understanding is rising and no longer cultural problems occur and students should look further to concentrate on a shared educational target as schools ought to pay attention to the country's ethnic variety. This encompasses delivering projects that support intercultural awareness and group peaceful coexistence, and projects that reach the particular requirements of parents and learners from cultural contexts that are varied.

Conclusion

To sum up, this article tried to explore the importance of Interculturalism and Multiculturalism in the education system of the world. As we are living in a globalized world with people from various backgrounds, ethnicity, religious view, it is inevitable that schools have currently a huge responsibility to convey the significance of this phenomena to children properly and also get a deep understanding of a multicultural education. It is one of the vitally important subjects that should be taken into consideration since it promotes and at the same time fosters equality and social justice and cohesion among individuals in the society. Therefore, teachers and intercultural/multicultural program coordinators should together in order to better the world, reduce inequality, discrimination and so many other societal injustices.

Although there are some discrepancies between these two important terms as they are mentioned above, its efficacy applies to every single country. Countries should take some crucial steps in order to reinforce the value of these subjects in educational institutions as a whole.

As it is a new and quite intriguing course in Azerbaijan, we have observed a huge enthusiasm toward it. Students put much more interest and become more aware of the different ethnic groups' lifestyles, views, and backgrounds.

REFERENCES

- Banks, J.A. (2004). Teaching for social justice, diversity, and citizenship in a global world. *The Educational Forum*, (68), 289-298. From the EBSCOhost database.
 - Lindquist, T. (1997). *Ways that work: putting social studies standards into practice*. Portsmouth, NH: Heinemann.
 - Unutkan, O.P. (2019). The effects of education program introducing Italy as a country and culture to 5-6-year-old children. Marmara University, Department of Primary Education, Program of Pre School Education.
 - Zembylas, M. & Iasonos, S. (2010) Leadership styles and multicultural education approaches: An exploration of their relationship, *International Journal of Leadership in Education*, 13(2), 163– 183.
 - Tiedt, P. L. & Tiedt, I. M. (2010) *Multicultural teaching: A handbook of activities, information and resources* (Boston, Allyn and Bacon)
 - Leclercq, J.-M. (2002) The lessons of thirty years of European co-operation for intercultural education. Document DGIV/EDU/DIAL (2002) 8. (Strasbourg, Council of Europe).
 - Hill, I. (2007). Multicultural and International Education: Never the Twain Shall Meet? *International Review of Education*, 53, 245-264.
 - Nieto, S. (2006). Solidarity, courage, and heart: what teacher educators can learn from a new generation of teachers. *Intercultural Education*, 17, 457-473.
 - Leeman, Y., & Reid, C. (2006). Multi/intercultural education in Australia and the Netherlands. *Compare: A Journal of Comparative Education*, 36, 57-72.
 - Gundara J.(2000). Issues of discrimination in European education systems. *Comparative Education*, 36, 223-234.
 - Gorski, P. C. (2006). Complicity with conservatism: the de-politicizing of multicultural and intercultural education. *Intercultural Education*, 17, 163-177.
 - Nelson, T., (2001), "Editor's Introduction: Advancing educational opportunities in a multicultural society", *Teacher Education Quarterly*, 26(3), 147-156
 - Sleeter. C. E., & Grant, C. A. (2003). *Making Choices for Multicultural Education. Five Approaches to Race, Class, and Gender*. New York, NY: Wiley & Sons.
 - Gay, G. (2004). Curriculum theory and multicultural education. In J.A. Banks & C. McGee Banks (Eds.) *Multicultural Education. Issues and Perspectives* (pp. 30-49). Hoboken, NJ: Wiley & Sons.
 - Hacı, R.M, Mecnunov, R.M, Esedov, C.A (2019). *Azerbaycan Multikulturalizmi* (p 17-16)
- Blackwell, P. J., Futrell, M. H., & Imig, D. G, (2003). "Burnt water paradoxes of schools of education", *Phi Delta Kappan*, 84, 356-361

PSYCHOLOGY

“ƏNƏNƏVİ TƏLİM MÜHİTİ İLƏ UŞAQLARIN MÜASİR İNKİŞAF TENDENSIYASI ARASINDAKI PSIXOLOJİ ZİDDİYYƏTLƏR

SEVİNC MƏHƏRRƏMOVA

Bakı Mühəndislik Universiteti

Pedaqogika kafedrası

semaharramova@beu.edu.az

BAKİ, AZƏRBAYCAN

XÜLASƏ

Müasir dövrdə pedaqoji prosesə yanaşmada əsas paradıqmalar dəyişdiyindən müəllim-şagird münasibətlərində köklü dəyişiklik baş verir. Şagirdin təlimin subyektinə çevrilməsi, ona şəxsiyyət kimi yanaşılmasını, bütün təlim prosesinin şagirdin maraqları, qabiliyyəti üzərində qurulması müəllim qarşısında yeni tələblər qoyur. Ənənəvi təlimdən fərqli olaraq bu günün şagirdi müəllimlə əməkdaşlıq edir, öz fikir və mülahizələrini sərbəst bildirir, rəy söyləyir, fərqli yanaşma nümayiş etdirə bilir, hətta müəyyən məsələlərdə müəllimlə razılışmaya da bilir. Nəzərə almaq lazımdır ki, müasir dövrdə müəllim yeganə bilik, informasiya mənbəyi deyildir, şagirdlərin əlində İnternet, müxtəlif elektron resurslar mövcuddur.

AÇAR SÖZLƏR: UŞAQLARIN İNKİŞAF TENDENSIYASI, ƏNƏNƏVİ TƏLİM, İNTERAKTİV TƏLİM, SOSIAL MÜHİT, MƏKTƏB

GİRİŞ

Təhsil cəmiyyətdə insanın şəxsiyyət kimi formalaşmasında aparıcı sahələrdən biri sayılır. Təhsil prosesinin əsas subyektini olan öyrənən nəzəri bilikləri əldə etməklə, bacarıq və vərdislərə yiyələnir. Bilik, bacarıq və vərdislər öyrənəni müstəqil fəaliyyətə eyni zamanda bazar iqtisadiyyatı şəraitinə rəqabətə qabiliyyətli şəxsiyyət kimi formalaşdırır.

Təhsilin keyfiyyət göstəricisi səmərəli təlim mühitinin yaradılmasından çox asılıdır. Təlim mühiti ilə müqayisədə təhsil mühiti daha ümumi, mücərrəd və geniş anlayışdır. Lakin istər təhsil, istərsə də təlim mühitdə məktəbin əsas vəzifəsi şagirdlərin hərtərəfli inkişafı, onların maraq və tələbatlarının təmin olunmasıdır. Təhsilin təşkilində öyrədici və inkişafetdirici təlim mühitinin yaradılma mühüm əhəmiyyət kəsb edir. Kurikulum islahatının əsas prinsiplərində qeyd olunduğu kimi təhsilin məzmununu və təlim strategiyaları cəmiyyətin mövcud tələblərinə uyğun olmalı, təlim isə şagirdlərin maraq, tələbat və meyllərini təmin etməlidir. Kurikulum islahatları nəinki tədris prosesinin təşkilinə, eləcə də müəllim-şagird münasibətlərinin məzmununa da yeni baxış gətirdi. Məktəbdə yeni subyekt-subyekt münasibətlərinin formalaşması şagirdi fəal, daxilən azad və mənəviyyətli bir şəxsiyyət kimi, eyni zamanda dinləyici deyil, fəal icraçı, bilikləri sərbəst və şüurlu şəkildə qəbul edən subyektə çevirir.

Fəal təlim metodlarından istifadə şagirdin subyekt kimi qiymətləndirilməsinə və tənqiddirliklərinin inkişafına təsir göstərir. Lakin dərslərin məqsədindən asılı olaraq müasir dərslərdə fəal təlim metodları ilə yanaşı, ənənəvi təlim metodlarından istifadə də mümkündür. Qeyd edək ki, ənənəvi təlim metodları bəzən şagirdlərin inkişaf səviyyəsinə müəyyən ziddiyyətlərin yaranmasına gətirib çıxardır. Ənənəvi təlim mühitindən müasir təlim mühitinə keçidi çətinləşdirən ziddiyyətləri aşağıdakı kimi formalaşdırmaq olar :

- Dərslilər nə qədər müasir tələbə uyğun yazılsa da, bəzi müəllimlər dərsləri müasir tələbə uyğun apara bilmir, əzbərçiliyə meyil edirlər;
- Ənənəvi təlimdən müasir təlimə keçid mərhələsinin məsuliyyətinin doğru şəkildə qəbul olunmaması;
- Təhsil işçiləri, eyni zamanda müəllimlər üçün şagirdlərin yaş, fərdi və psixoloji xüsusiyyətləri haqqında psixoloji treninqlərin təşkil olunmaması;
- Valideyn-müəllim, valideyn-məktəb əməkdaşlığının düzgün qurulmaması;
- Valideynlərin müasir təlim sistemində olan yeniliklər haqqında az məlumatlı olması.

Müasir dövrdə pedaqoji prosesə yanaşmada əsas paradıqmalar dəyişdiyindən müəllim-şagird münasibətlərində köklü dəyişiklik baş verir. Şagirdin təlimin subyektinə çevrilməsi, ona şəxsiyyət kimi yanaşılmasını, bütün təlim prosesinin şagirdin maraqları, qabiliyyəti üzərində qurulması müəllim qarşısında yeni tələblər qoyur. Ənənəvi təlimdən fərqli olaraq bu günün şagirdi müəllimlə əməkdaşlıq edir, öz fikir və mülahizələrini sərbəst bildirir, rəy söyləyir, fərqli yanaşma nümayiş etdirə bilər, hətta müəyyən məsələlərdə müəllimlə razılaşmaya da bilər. Nəzərə almaq lazımdır ki, müasir dövrdə müəllim yeganə bilik, informasiya mənbəyi deyildir, şagirdlərin əlində İnternet, müxtəlif elektron resurslar mövcuddur.

Yeni təlim mühitinin mahiyyəti və aktuallığı Azərbaycan Respublikasının təhsilin inkişafı üzrə Dövlət Strategiyasında da öz əksini tapır. Strategiyanın birinci istiqaməti səriştəyə əsaslanan şəxsiyyətəyönlü təhsil məzmununun yaradılmasıdır. Strategiya təhsilənlərin fərdi xüsusiyyətlərini nəzərə alan innovativ təlim metodları və texnologiyaları vasitəsilə təhsilin məzmununun səmərəli mənimsənilməsinə pəzində əks etdirir. Təhsil sahəsində insan resurslarının müasirləşdirilməsini nəzərdə tutan ikinci istiqamət eyni zamanda təhsilənlərin peşəkarlığının yüksəldilməsi, təhsilənlərin nailiyyətlərinin qiymətləndirilməsi üzrə yeni sistemlərin qurulması, təhsilənlərin istedadının aşkar olunması və inkişafı ilə bağlı təlim metodologiyasının yaradılmasına xidmət edir. Bu baxımdan tədqiqat mövzusu olduqca aktual bir məsələyə həsr edilmişdir.

Ənənəvi mühitdən müasir mühitə keçid dövrünün doğru nizamlana bilməsi, idarəetmədə yaranan ziddiyyətlərin, problem vəziyyətlərin həll olunması və tənzimlənməsi bu dövrdə çox aktual məsələdir. Ənənəvi təlim metodlarının xüsusiyyətlərinin araşdırılması, onların müasir dövrdə şagird şəxsiyyətinin müasir inkişaf tendensiyasına uyğunlaşdırılması zəruri məsələlərdən biridir.

ƏDƏBİYYAT SIYAHISI

1. M. İlyasov, Müəllim Peşəkarlığı və Pedaqoji Səriştəliliyin Müasir Problemləri, "Elm Və Təhsil" Bakı – 2018
2. A.M.Nəzərov. Müasir Təlim Texnologiyaları. Dərs Vəsaiti. Adpu-Nəşriyyatı. Bakı-2012.
3. "Azərbaycan Respublikasında Təhsilin İnkişafı Üzrə Dövlət Strategiyası, [HTTP://WWW.E-QANUN.AZ/FRAMEWORK/27274](http://www.e-qanun.az/framework/27274)
4. Ənənəvi Və Interaktiv Təlim Metodlarının Müqayisəli Təhlili, [HTTPS://AZTEHSIL.COM/NEWS/6687-NNVI-V-INTERAKTIV-TLIM-METODLARNN-MQAYISLI-THLILL.HTML](https://aztehsil.com/news/6687-nnvi-v-interaktiv-tlim-metodlarnn-mqayisli-thlill.html)
5. A. MEHRABOV, MÜASİR VƏ ƏNƏNƏVİ DƏRSİN PARADIQMALARI, [HTTPS://AZTEHSIL.COM/KURIKULUM/373-MASIR-V-NNVI-DRSIN-DRSIN-PARADIQMALAR-ABDULLA-MEHRABOV.HTML](https://aztehsil.com/kurikulum/373-masir-v-nnvi-drsin-drsin-paradiqmalar-abdulla-mehrabov.html)

YAŞLI MƏHKUMLARIN HƏYAT KEYFİYYƏTİ AMILI VƏ DİGƏR PSIXI POZUNTULARIN TƏZAHÜRÜ

GÜLŞƏN ƏLİYEVƏ

Bakı Dövlət Universiteti
Sosial elmlər və psixologiya fakültəsi,
Gender və tətbiqi psixologiya kafedrası. Phd tələbəsi –II il
gulshen.kovser@gmail.com
BAKİ, AZƏRBAYCAN

XÜLASƏ

Həyat keyfiyyəti müxtəlif sferaların keyfiyyətini özündə cəmləyən bir anlayışdır. Bu şəxsin və ya cəmiyyətin daha yaxşı həyat üçün gözləntilərini ehtiva edən standart səviyyədir. Qeyd edilən gözləntilər isə şəxsin yaşadığı mühitin dəyərləri, məqsədləri, sosio-mədəni məzmunu, ailə, təhsil, iş, ətraf mühit, azadlıq anlayışları ilə müəyyən edilir. Emosional, maddi, fiziki və sosial rifahı özündə cəmləyən çoxistiqamətli konseptdir. Həyat keyfiyyəti anlayışı gəlir səviyyəsi ilə

müəyyən edilən yaşayış standartı ilə eyniləşdirilməməlidir. Ümumdünya Səhiyyə Təşkilatı həyat keyfiyyəti anlayışına şəxsin yaşadığı mədəni və dəyərlər sistemi kontekstində öz mövqeyini necə qavraması ilə izah etmişdir.

Yaşlı məhkumların artmaqda olan say tərkibi global problemlər sırasında göstərilir. Belə ki, ötən illər ərzində yaşlı məhkumların say tərkibi əsaslı şəkildə artmışdır, bu rəqəmlər ABŞ, Yaponiya, Birləşmiş Krallıq və digər ölkələrin statistikasında əksini tapmışdır. Həmçinin müəlliflər yaşlı məhkumların yaş həddini 50-55 yaşlar arası başlanğıc dövrü olaraq götürmüşlər. Tədqiqatın əsas məqsədi yaşlı məhkumlarda həyat keyfiyyəti determinantlarının ölçülməsi və beynəlxalq təcrübə ilə Azərbaycan nümunəsi arasında təhlil aparmaqdır.

Məqsədin reallaşdırılması üçün ilk növbədə beynəlxalq ədəbiyyatlar öyrənilmiş, daha sonra isə WHOQOL-Bref sorğusu tətbiq edilərək nəticələr işlənmişdir.

AÇAR SÖZLƏR: 1.həyat keyfiyyəti, 2.yaşlı məhkumlar, 3.həyat keyfiyyəti psixoloji determinantları.

GİRİŞ

Yaşlı məhkumların həyat keyfiyyəti anlayışı və onun tədqiqi məsələləri bugünkü tədqiqat aləmində demək olar ki, yenilik təşkil edir. Avropa ölkələri və Amerika tədqiqatçıları yaşlı əhalinin psixi sağlamlığının qorunub saxlanması istiqamətində tədqiqatlar aparır və çox kiçik bir hissə isə tədqiqatları cəzaçəkmə müəssisələri təcrübəsində davam etdirirlər.

Ümumdünya Səhiyyə Təşkilatının həyat keyfiyyəti ilə bağlı qiymətləndirilməsi təşəbbüsü son dövrlərdə bir sıra səbəblərdən artmaqdadır. Ənənəvi sağlamlıq göstəricilərinə – ölüm və xəstələnmə (World Bank,1993; WHO,1991)- əlavə olaraq yeni amillər də əlavə edilmişdir.

Cədvəl 1.

Sfera	Sferaya daxil olan amillər
1. Fiziki sağlamlıq	Gündəlik həyatda aktivliklər Dərmanlar və tibbi xidmətlərdən asılılıq Enerji və yorğunluq Dəyişkənlik Ağrı və diskomfort Yuxu və istirahət İş bacarıqları
2. Psixoloji	Xarici görünüş Mənfi hisslər Positiv hisslər Özünü qiymətləndirmə Din/şəxsi inanclar Diqqət cəmlənməsi, yaddaş, idrak prosesləri
3. Sosial münasibətlər	Şəxsi münasibətlər Sosial dəstək Cinsi aktivlik
4. Ətraf mühit	Maliyyə resursları Azadlıq, təhlükəsizlik Tibbi və sosial xidmət: əlçatanlığı və keyfiyyəti Ev mühiti Yeni informasiya və bacarıqlar qazanmaq imkanları Yaradıcılıq imkanları, əlavə məşğuliyyətlər Ətraf mühit (çirklənmə, səs-küy, txaclar, iqlim) Transport

TƏDQIQAT METODU. Tədqiqat zamanı ilk növbədə xarici ölkələrin təcrübəsi yaxından öyrənilməsi üçün deskriptiv təhlil aparılmışdır. Həmin təhlilin nəticələri müqayisəli şəkildə aşağıda təsvir edilmişdir.

Yaşlı məhkumların həyat keyfiyyətinin tədqiqi istiqamətində Serbiya Novi Sad Universiteti, Tibb fakultəsi əməkdaşları (Sonja Cankovic, Erzebet Ac Nikolic, Vesna Mijatovic Jovanovic, Svetlana Kvirgic, Sanja Harhaji, Ivana Radic) 60 yaşından yuxarı 200 şəxs ilə WHOQOL-BREF sorğusu vasitəsilə sosiodemografik amillərlə həyat keyfiyyəti arasında əlaqəni öyrənməyə

çalışmışlar. Müəlliflər göstərir ki, həyat keyfiyyəti anlayışının məğzi insanın varlığı və ehtiyacları ilə bağlıdır. Tədqiqat zamanı 200 yaşlı insanda (sistematik seçicilik ilə hər 4 nəfərdən biri götürülməklə 25%) WHOQOL-BREF sorğusu tətbiq edilmişdir. WHOQOL-BREF sorğusu 4 əsas struktur – fiziki sağlamlıq, psixoloji, sosial əlaqələr və ətraf mühit olmaqla, 26 bənddən ibarətdir. Tətbiq olunmuş vasitənin etibarlı və validliyi 23 ölkə vətəndaşları ilə sübut edilmişdir. 2 qrupun nəticələri t student, ikidən artıq qrupun nəticələri isə ANOVA ilə ölçülmüşdür (nəticələrin vacibliyi: $p < 0,05$)

İştirakçıların orta yaş həddi 79,2 (SD=6,6. 63-97 yaşlar). Təhsil səviyyələri 40,6% təhsilsiz yaxud ibtidai sinif təhsilli, 15,8% natamam ali təhsilli, 24,6% ali təhsilli və 18,7% kollec (orta-ixtisas) idilər. 73,4% iştirakçı dul idilər, hər üç nəfərdən ikisi (68,8%) hal-hazırda xəstə olduqlarını, təqribən yarısı isə (48,8%) kardioloji xəstəliklərdən əziyyət çəkdiqlərini bildirmişlər.

Maria Sovarivova Soosova “Yaşlıların həyat keyfiyyəti determinantları” adlı məqaləsi Slovakiyanın Kosice regionunda yaşlılarda həyat keyfiyyətinə demografik (yaş, cins), sosio-iqtisadi (ailə vəziyyəti, təhsil, gəlir) və sağlamlıq (funksional vəziyyət, təşviş, depressiya) faktorlarının təsirini öyrənilməsinə həsr edilmişdir (2016). Tədqiqat (cross-sectional) zamanı həyat keyfiyyəti WHO QOL-BREF və WHO QOL-OLD sorğuları vasitəsilə, funksional status gündəlik fəaliyyət növlərinin (activities of daily living) ölçülməsi üçün Barthel testi, təşviş pozuntusu Beck təşviş sorğusu ilə, depressiya isə Zung depressiya özünü qiymətləndirmə şkalası ilə ölçülmüşdür. Dəyişənlər arası əlaqə Pearson korelyasiya əmsalı, həyat keyfiyyəti göstəriciləri isə linear regression analizlə qiymətləndirilmişdir.

Müəlliflər ilk növbədə ÜST-in əhalinin yaşlanması prosesi, yaşlı əhalinin sürətlə artması ilə bağlı statistik məlumatları, 2025-ci ildə ümumdünya əhalisinin 1,2 milyardı, 2050-ci ildə isə 2 milyardını 60 yaşından yuxarı əhali təşkil edəcəyini vurğulamışlar. ÜST-in həyat keyfiyyətinə verdiyi izaha istinad edərək göstərmişlər ki, həyat keyfiyyəti geniş anlayış olub fiziki sağlamlıq, psixoloji vəziyyət, müstəqillik, sosial əlaqələr, şəxsi inanclar və ətraf mühit vacib məqamlarına olan münasibətləri özündə əks etdirir (WHO QOL group, 1995). Yaşlılarda isə sağlamlıq vəziyyətində baş verəndəyişikliklər, yeni rollarına identifikasiya, imkanlar və sosial dəstək amilləri həyat keyfiyyətinə təsir göstərir (Gurkova, 2011). Müəlliflər demografik, sosio iqtisadi, sağlamlıq amillərini və şəxsi xarakterik keyfiyyətləri həyat keyfiyyəti göstəriciləri hesab edilə biləcəyini qeyd etmişlər (Dragomirecka, Prajsova, 2009; Gurkova, 2011; Bryla, Burzynska, 2013; Layte, Sexton, Savva, 2013; Bilgili, Arpacı, 2014; Chin, Lee, 2014; Forjaz və b. 2015).

Tədqiqatda iştirak edən 102 nəfər yaşlı şəxsin orta yaş 74,47±6,60 olmuşdur; ən çox qeydə alınan xəstəlik əzələ-dayaq funksiyaları (79,4%), ürək qan damar sistemi xəstəlikləri (76,5%) ilə bağlı qeydə alınmışdır. Barthel indeksi üzrə orta göstərici 98,44±17,15; 77 nəfər tam müstəqil olaraq gündəlik fəaliyyət növlərini özləri icra edə bilirdi, 22 nəfər qismən asılı, 3 nəfər isə tam olaraq digərlərindən asılı idilər. Depressiya üçün orta göstərici 56,19±10,74 (minimum 32,5; maksimum isə 83,75), yüngül depressiya ilə qiymətləndirilmişdir. Təşviş pozuntusu isə Bek təşviş pozuntusu sorğusuna əsasən yüngül təşviş pozuntusu olaraq qiymətləndirilmişdir (13,88±8,90). Müəlliflər təşviş pozuntusu, depressiya və həyat keyfiyyəti göstəriciləri arası negativ korelyasiya müəyyən etmişlər. Depressiya və təşviş pozuntuları həyat keyfiyyəti göstəricilərinə mənfi təsir göstərir.

Yaş artdıqca və həyat yoldaşı olmadan yaşamaq da öz növbəsində zəif həyat keyfiyyəti göstəricilərinə səbəb olur. Yalnız təhsil səviyyəsi ilə həyat keyfiyyəti göstəriciləri arasıləlaqə aşkar edilməmişdir. Müəlliflər beta əmsalı ilə depressiya və həyat yoldaşının itirilməsi faktorunun həyat keyfiyyəti göstəricilərinə mənfi təsir etdiyini bildirmiş, məhz ailə faktorunun həyat keyfiyyətinə vacib təsiri, yaşlılarda yalnızlıq və cəmiyyətdən təcrid olmanın qarşısı alması fikrini isə əvvəlki müəlliflərə istinadən bir daha vurğulamışlar (Dahlberg, McKee, 2014). Sosial iqtisadi vəziyyət, gəlir səviyyəsi ilə həyat keyfiyyəti göstərici arası asılılıq İrlandiya tədqiqatçıları tərəfindən də müəyyən edilmişdir (Layte, Sexton, Savva, 2013). Sağlamlıq amilinin, uzun müddətli xronik xəstəliklərdən əziyyət çəkmə halları ilə həyat keyfiyyəti göstəriciləri arası əlaqə əvvəlki digər

müəlliflər tərəfindən də qeydə alınmışdır (Chin, Lee, 2014; Forjaz və b.2015). İngiltərədə aparılan uzunmüddətli tədqiqat işində isə yaşlılarda müstəqillik amilinin azalması həyat keyfiyyəti göstəricilərinin də aşağı düşməsinə səbəb olur (Zaninotto, Falaschetti və Sacker, 2009). Oxşar nəticələr İspaniyada aparılan bir başqa tədqiqatda da əksini tapmışdır (Forjaz və başqaları, 2015).

Morag Farquhar, İngiltərə, London Universiteti əməkdaşı yaşlı insanlarda həyat keyfiyyəti anlayışını izah edərkən ÜST qeydlərinə istinad etmiş və şəxsin həyatdakı mövqeyinə subyektiv münasibətini xüsusilə vurğulamışdır. Həmçinin əvvəlki müəlliflərin həyat keyfiyyəti anlayışının əslini, məzmunu nə təşkil edir? sualına tapdıqları cavablara da istinad edilmişdir. Hall J.öz respondentlərindən həyat keyfiyyəti dedikdə nə başa düşürsünüz? sualına aldığı cavablarda əksər cavablar- ailə, evlilik olmuşdur. Digər cavablarda daxilən məmnunluq, rahatlıq hissi kimi izah edilmişdir.

İştirakçılardan alınan cavablar “çox yaxşı” (very positive), “kifayət qədər yaxşı” (quite positive), “neytral”, “negativ”, “çox pis” (very negative). Nəticələr hesablanarkən 40% -çox yaxşı, 21% -yaxşı, 23%- neytral, hər gün dəyişkən, 1% negativ, 15% -çox aşağı qiymətləndirmişlər. Həyat keyfiyyəti anlayışının məzmununu nə təşkil etdiyi sualına 65-85, 85+ yaş qrupları hər ikisində ailə, uşaqlar (34%), aktivliklər (29%), digər sosial əlaqələr (25%), sağlamlıq (10%), maddi təminatlar (10%) cavabları ardıcılıq təşkil etmişdir. Onlarla aparılan intervyularda da ailə faktoru xüsusi vurğulanmışdır. Yaxın insanların itirilməsi, sosial əlaqələrin pozulması, xəstəliklər, köməksizlik, maddi problemlər isə hər iki yaş qrupunda həyat keyfiyyətini pisləşdirən amillər kimi göstərilmişdir.

Cəzaçəkmə müəssisələrində yaşlanma prosesinin öyrənilməsi ilk olaraq Gillespie və Galliher (1972) adları ilə bağlıdır. Cəzaçəkmə müəssisəsində yaşlı insan orqanizminə zərərli olacaq amillərlə yanaşı, müsbət təsir edən faktorlar da var ki, bunlar sistemli şəkildə qida qəbulu, yaşayış yeri ilə təmin olunması və idman avadlıqlarından pulsuz istifadə edə bilməkləridir. Həmçinin zərərli vərdislərdən uzaq olmaları, spirtli içki və narkotik vasitələrin əlçatan olmaması onların sağlamlığına müsbət təsir edir.

Müxtəlif ədəbiyyatlara istinadən yaşlı məhkumların həyat keyfiyyətinin yüksəldilməsi istiqamətində müxtəlif proqramlar göstərilmiş və bu proqramların şəxslərin psixi və şəxsi inkişafına, rifah halına, məmnunluq səviyyəsinə müsbət təsiri vurğulanmışdır (D.Andrews, J.Bonta, 2010; J.Looman, J.Abracen, 2013; Bowling, 2007; Ruthig, Trisko and Chipperfield 2014). Həmçinin araşdırmalar göstərir ki, yaş amili artdıqca həyat keyfiyyəti amili mütləq olaraq aşağı düşür, beləki inkişaf etdirilməsi mümkündür (Bearon, 1989; Bowling, 2013).

İngiltərə və Uelsdə yaşlı məhkumlar, onların cəzaçəkmə müəssisəsində yaşlanması prosesi 2006-2011-ci illərdə Natalie Mann tərəfindən tədqiqat zamanı araşdırılmışdır. Müəllifin 3 müxtəlif rejimli cəzaçəkmə müəssisəsindən məhkumlarla bağlı tədqiqat aparmış, C.Motte həmçinin həmin qeydləri və gələcəkdə işləniləcək fikir ayrılıqlarını həmin tədqiqat üzərindən öz araşdırmasında göstərmişdir.

Müxtəlif ədəbiyyatların incələnməsi zamanı müəllif ümumi belə bir fikrə gəlmişdir ki, cəzaçəkmə müəssisələrində yaşlı məhkumlara xüsusi tibbi, sosial qayğı və dəstək göstərilməli, bu yanaşma Ümumdünya Səhiyyə Təşkilatının qeydlərində də öz əksini tapmışdır (World Health Organisation, 2005). Müəllif İngiltərə Ədliyyə Nazirliyi qeydlərinə əsasən yaşlı məhkumlara ayrılan xərclərin digər yaş qrupları ilə müqayisədə 3 dəfə çox olduğunu da göstərmişdir.

Müəllif 2013-2014-cü illərdə yaşlı məhkumlara ciddi rejimli cəzaçəkmə müəssisələrində 178,452 £, açıq tipli cəzaçəkmə müəssisələrində (bizim təcrübəmizdə məntəqə tipli cəzaçəkmə müəssisələri) 78,207£ xərcləndiyini göstərmişdir. Bu rəqəm digər yaş kateqoriyasına aid edilən məhkumlarda ciddi rejimli cəzaçəkmə müəssisələrində 59,484£, açıq tipli cəzaçəkmə müəssisələrində isə 26,069£ olmuşdur. Müqayisə etdikdə yaşlı məhkumlara ayrılan xərclərin digər məhkumlarla müqayisədə təqribən 3 dəfə çox olduğu aşkar edilir.

Tədqiqat işinin ikinci mərhələsində isə cəzaçəkmə müəssisələrində (ümumi, ciddi və həbsxana rejimində) cəza çəkən 50 yaşdan yuxarı şəxslərlə Ümumdünya Səhiyyə Təşkilatının

yaşlı insanların həyat keyfiyyətinin ölçülməsinə yönəlmiş sorğu nümunəsi vasitəsilə intervyular aparılmış və bəndlər üzrə təhlillər davam etdirilir.

NƏTİCƏ

- Yaşlı məhkumların böyük qismi öz həyat keyfiyyətini aşağı, qeyri-qənaətbəxş şəkildə qiymətləndirir, bir sıra - ürək qan damar sistemi, mədə bağırsaq sistemi, uroloji, şəkərli diabet kimi xəstəliklərdən əziyyət çəkdiqlərini vurğulamışlar.

- Yaşlı məhkumların ailə üzvləri ilə qısa və uzunmüddətli görüşləri onların sorğu cavablarında daha pozitiv rəylərə səbəb olur, belə ki, ailə üzvləri ilə mütəmadi əlaqə saxlayan məhkumlar öz həyat şərtlərini digər məhkumlarla müqayisədə qənaətbəxş qiymətləndirir. Lakin ailə üzvləri ilə əlaqə saxlaya bilməyən şəxslərdə bu cavab daha çox “aşağı” “qeyri-qənaətbəxş” şəkildə olmuşdur.

- Tibbi xidmətdən istifadə, ətraf mühitdə gəzişmək, informasiya əldə etmək, maddi təminat, sosial dəstək almaq kimi bəndlərdə “orta” “normal” kimi neytral cavablar verilmişdir.

- Sorğu zamanı heç bir nümunədə “yüksək” “məmnun” “tamamilə məmnun” cavabları qeydə alınmamışdır.

- Cəzaçəkmə müəssisəsi rejimindən və saxlanma şərtlərinin həyat keyfiyyəti determinantlarına təsiri izlənilmişdir, belə ki ümumi rejimdə saxlanılan məhkumlar ciddi və həbsxana rejimindən fərqli olaraq həyat keyfiyyətinin yüksəldilməsinin mümkün olduğunu qeyd edir.

- Təkrar cinayətlər törətmiş məhkumlarda isə sorğu zamanı verilən suallara daha etinasız reaksiyaları izlənmiş, cəza sonuna az qalmış şəxslərdə isə gələcəyə dair planlar və asudə vaxtlarının necə daha səmərəli keçirə bilmələri üçün fərqli yanaşmaları qeydə alınmışdır.

Xarici ölkələrdə aparılmış tədqiqat işlərinin və həmçinin sorğu nümunələri üzərində təhlil bir daha sübut edir ki, qarşıya qoyulmuş suallar kifayət qədər aktual və araşdırılmasını tələb edir. Bu səbəbdən sorğu nümunələrinin daha geniş miqyasda tətbiq edilməsi və müqayisəli araşdırılması tədqiqatın davamı və növbəti sualların cavablandırılması üçün qarşıya qoyulmuşdur.

ƏDƏBİYYAT SIYAHISI

1. “Assessment following self-harm in adults Council Report CR122” *Royal College of Psychiatrists London* October 2004 (Approved by Council: January 2004)
2. “Ageing prisoners: An introduction to geriatric health-care challenges in correctional facilities”. *International Review of the Red Cross*, 2016.
3. Brie A. Williams, James S. Goodwin, Jacques Baillargeon, Cyrus Ahalt and Louise C. Walter, “Addressing the Aging crisis in U.S. Criminal Justice Health Care”, *Journal of the American Geriatric Society*, vol.60, No.6, 2012.
4. Beck AJ, Harrison PM. “Prisoners in 2000”. *US Department of Justice, Office of Justice Programs Washington, DC: 2001*;
5. Chiu T., “It’s About Time: Aging Prisoners, Increasing Costs, and Geriatric Release”, *New York, NY: Vera Institute of Justice*; 2010.
6. Metzner JL, “Class action litigation in correctional psychiatry”. *J Am Acad Psychiatry Law* 2002; 30: 19-29
7. Ronald H. Aday and Jennifer J. Krabill, “Older and Geriatric Offenders: Critical Issues for the 21st Century” *Special Needs Offenders in Correctional Institutions, Edited by: Lior Gideon* <<https://www.researchgate.net/publication/292936890>>
8. Susan J. Leob and Azza Abu Dagga, “Health-Related Research on older inmates: An Integrative Review”. *Research in Nursing and Health*, vol. 29, No.6, 2006.
9. Stavros P. Kiriakidis, “Elderly suicide: risk factors and preventive strategies” *Annals of Gerontology and Geriatric Research*, March 2015.
10. The WHO Guidelines on Integrated Care for Older People (ICOPE). World Health Organization Publication, 2017 (ISBN: 9789241550109).

TƏLİM FƏALİYYƏTİNDƏ SOSIAL İNTELLEKTİN ROLU

CEYHUNƏ DƏMİROVA

Azərbaycan Dillər Universiteti
Doktorantura şöbəsi
Ceyhune-91@mail.ru
BAKI, AZƏRBAYCAN

XÜLASƏ

Aparılan elmi araşdırmalar nəticəsində məlum olmuşdur ki, sosial intellekt daha çox iş yerlərində, sosial fəaliyyətin zəruri olduğu bir çox şəraitdə, o cümlədən təhsil müəssisələrində, təlim-tərbiyə institutlarında meydana çıxır. Hesab edirik ki, təlim fəaliyyətinin təşkil olunduğu şərait, bu fəaliyyətin inkişafına birbaşa və ya dolay yolla təsir edə biləcək kənar faktorlar da sosial intellektin inkişafı baxımından əhəmiyyətli mövqedən diqqətdə saxlanılmalıdır. Aparılan elmi araşdırma nəticəsində müasir dövrdə bu problemlə bağlı həm birbaşa, həm də dolay yolla bir çox nəzəri və empirik tədqiqatların olduğunu, lakin onlara praktik cəhətdən kifayət qədər yer verilmədiyini müəyyən etdik. Tədqiqat zamanı bizim problemə olan yanaşmamız sosial intellektin təhsil fəaliyyətindəki rolunu göstərmək, xüsusilə müəllimlərin sosial intellekt səviyyəsinin, şəxsi xüsusiyyətlərinin və təlimin təşkil olunduğu mühitin, şagird və ya tələbələrin sosial intellekt səviyyəsinə olan təsirlərinin əhəmiyyətini vurğulamaqdır.

AÇAR SÖZLƏR: Sosial intellekt, müəllim şəxsiyyəti, istedadlı uşaqlar

GİRİŞ

Elmi ədəbiyyatların təhlili və empirik tədqiqatların təşkili belə qənaətə gəlməyə əsas verir ki, sosial intellekt daha çox iş yerlərində, sosial fəaliyyətin zəruri olduğu şəraitlərdə meydana çıxır və ya bu tip sahələrdə daha əhəmiyyətlidir desək daha doğru olar. Lakin, necə ki, təhsil nailiyyətlərinin intellektə təsiri və onun inkişaf etdirilə biləcəyinə dair aparılan tədqiqatlar təhsilin vacibliyini göstərdi, hesab edirik ki, təlim fəaliyyətinin təşkil olunduğu şərait, bu fəaliyyətin inkişafına birbaşa və ya dolay yolla təsir edə biləcək kənar faktorlar da sosial intellektin inkişafı baxımından əhəmiyyətli mövqedən diqqətdə saxlanılmalıdır.

Bəzi ədəbiyyatlara baxdıqda sosial intellektin sosial anlama faktorundan başqa insanları idarə etmə bacarığını intellektual qabiliyyət kimi deyil də, sadəcə şəxsiyyət xüsusiyyəti kimi dəyərləndirdiklərinin şahidi oluruq. Lakin, biz məsələyə başqa mövqedən baxmağı təklif edirik. Hansıki, burada başqalarının şəxsiyyət xüsusiyyəti onun sosial intellektinə təsiri kimi nəzərdən keçirilə bilər.

Z.Birknerova, M.Frankovski və L.Zbihlejova da D.V.Uşakovun tədqiqatlarını dəstəkləyəcək istiqamətdə məqalələrlə çıxış etmişdir. Belə ki, onlar da sosial intellekti şəxsiyyət xüsusiyyəti ilə qarşılıqlı əlaqədə nəzərdən keçirtmişdir. Apardıqları tədqiqatlar əsasında sosial intellekt amillərinin müəllimlərin şəxsiyyət xüsusiyyətləri ilə əlaqəli olduğunu təsdiqlədilər. Nevrotikliyin, xüsusən sosial bacarıq və sosial qavrayış amillərində sosial intellekt səviyyəsini aşağı saldığı iddia edildi. Əksinə, sosial intellekt ekstraversiya, ürəyiaçlıqlıq (təcrübələrini paylaşmağa açıq olmaq), vicdanlılıq və simpatiya kimi xüsusiyyətlər ilə müsbət əlaqələndirilir. Həmçinin, bu keyfiyyətlər müəllimlər arasında arzu olunan müsbət şəxsiyyət keyfiyyətləridir. Həmçinin bu keyfiyyətlərin qadın və kişilər arasında da fərqlilik göstərdiyi məlum olmuşdur. Beləliklə, koqnitiv proses və emosional azadlıq kimi sosial intellekt amillərinin kişilərə nisbətən qadınlarda daha yüksək olduğu məlum olmuşdur. Bu da davranış formasına görə kişi müəllimlərin qadınlardan fərqli olaraq kiminlə necə davranacaqlarını, daha sonra nə baş verəcəyinə dair düşüncələri daha çox analiz etdikləri mənasına gəlir. Kişi müəllimlər emosional reaksiyanı gec verir, lakin bu məsələni ətraflı formada uzun müddət başqaları ilə müzakirə edirlər [1, s.11-17].

Müasir dövrdə sosial intellekt ilə əlaqəli aparılan bir çox tədqiqatlar vardır ki, onları şərh etmədən keçmək qeyri-mümkündür. Ancaq qeyd edək ki, sosial istedad və sosial qabiliyyət tamamilə ayrı-ayrı anlayışlardır. Həmçinin biz onu sosial intellekt də adlandırırıq. Bu əsasda

istedadlı şagirdlərin sosial intellektinin araşdırılması olduqca maraqlı bir elmi nəticələrə gətirib çıxarmışdır. İstedadlı şagirdlərin sosial intellekti ilə davranışsal xüsusiyyətləri arasındakı əlaqəni müəllimlərin yanaşmasına əsasən izah etməyə çalışan tədqiqatçılar bir sıra vacib məsələləri diqqət mərkəzinə gətirmişlər. Və məlum olmuşdur ki, istedadlı şagirdlər üçün hazırlanan xüsusi proqramların tətbiqi və müəllimlərin uşaqları tədqiqat aparmağa yönləndirməsi, hipotez formalaşdırması və suallar qoyması sayəsində uşaqlarda liderlik, motivasiya və yaradıcılıq bacarıqları formalaşmışdır. Lakin, bu uşaqlar həssas və fərdi xüsusiyyətlərinə görə seçilən olduqları üçün qrup işlərində, əməkdaşlıqda müəllimin yanlış rəhbərliyi uşaqların fikrini tam ifadə bilməməsinə, başqaları ilə qurulan sosial əlaqələrin zəif olmasına gətirib çıxaracaqdır. Bu səbəblə tədqiqatçılar A.Abdulhamed və A.Ziadat istedadlı uşaqlar ilə işləyərkən aşağıdakı tövsiyələri diqqətə almağın vacibliyini qeyd edirlər:

-İstedadlı şagirdlər ilə işləyərkən onların sosial və fərdi xüsusiyyətlərinin müəyyən edilməsi, sosial intellekt və davranış xüsusiyyətlərinin diqqətə alınması;

-istedadlı uşaqların sosial intellekti və davranış xüsusiyyətlərinə fayda verəcək adekvat strategiyalar tapmaq;

-İstedadlı və adi uşaqların hər ikisinin də sosial intellekt səviyyəsi və onların şəxsiyyət xüsusiyyətləri arasında müqayisə aparmaq [2,s.785-798].

İnsanların intellektual və yaradıcılıq qabiliyyətlərini inkişaf etdirmək, istedadlı insan potensialını gücləndirmək üçün müasir təhsilin üzərinə böyük vəzifələrin düşdüyünü nəzərə alaraq qeyd etməliyik ki, düzgün təlim-tərbiyə prosesinin qurulması üçün pedaqoji konfliktlərin yaranması halı qaçınılmazdır. E.B.Bəylərov qeyd edir ki, pedaqoji konfliktlərin subyektiv səbəblərini müəllim və şagirdlərin psixoloji uyğunsuzluqları, təlim prosesinin iştirakçılarında kommunikativlik mədəniyyətinin aşağılığı və ya olmaması, müəllim və ya şagirdlərdə ciddi şəxsi problemlərin, güclü əsəbi gərginliyin, stressin olması kimi qruplaşdırmaq olar. Şagirdlərin intellektual və fiziki imkanlarının onlara qarşı irəli sürülən tələblərə uyğun olmaması, təlim prosesində müstəqilliyin, yaradıcı başlanğıcın olmaması, şagirdlərin özünəqiyməti ilə müəllimin onlara verdiyi qiymətlər arasındakı uyğunsuzluq müəllimin kifayət qədər səriştəyə malik olmamasının göstəricisidir [3].

Sosial intellektin siniflərdə və kollektivdə rolunun nə dərəcədə əhəmiyyətli olması barədə aparılan tədqiqatlarda qeyd olunur ki, xüsusilə yeniyetmələr qrupa aidlik tələbatını ödəmək üçün şəxsiyyətlərarası münasibətlərdə uğur qazanmaq istəyir. Bu əsasdan çıxış edərək sosial intellekti yüksəldərək şagirdlər arasında motivasiyanı artırmaq, sosial münasibətlərin qurulmasında təşviş və narahatlıq, həmçinin məktəb daxilində asosial davranışları minimuma endirmək mümkündür. Beləliklə, dərstdə davranışsal aktivlik, aktiv şəkildə dildən intensiv istifadə , həmçinin güclü akademik fəaliyyəti yüksək sürətdə artırmaq mümkündür. Bütün bunlar isə şagirdlərin özünüqiymətləndirməsinə, özünəhörmətə, özünəinama müsbət istiqamətdə güclü təsir göstərir. Müəllimlərin sosial intellektinin artırılması isə həmkarları ilə yüksək sosial münasibətlər qurmağa, öz fikirlərini rahatlıqla ifadə etməsi və nəticədə qarşılıqlı fikir mübadiləsi aparmağa, sosial adaptasiya probleminin aradan qalxmasına, başqalarının hissələrinə, fikirlərinə hörmət edərək daha yaxşı sosial mühitin yaranmasına köməklik göstərməyə, həmçinin başqaları ilə yaxşı yola gedə bilməyə şərait yaratmış olur [4, s.6].

Aparılan tədqiqatın digər maraqlı nəticələrindən biri isə ondan ibarətdir ki, peşə fəaliyyətində qazanılan təcrübə nə qədər çoxdursa, emosional və sosial intellektin inkişaf etdirilməsindən asılı olaraq Eİ və Sİ səviyyələri də bir o qədər çox yüksəlir. Bir çox ölkələrdə aparılan tədqiqatın yekununda ingilis dili müəllimlərinin sosial intellekt və emosional intellekt səviyyələrinin digər müəllimlərinkindən daha yüksək olduğu, bunun əsas səbəbi kimi isə bu peşənin təməl mənbəyinin öyrətməklə bağlı olduğunu və bu səbəbdən də, bu peşə ilə məşğul olanların sosial bacarıqlara və humanist yönümlü keyfiyyətlərə sahib olmasının vacibliyi vurğulanır. Həmçinin, çox dil bilən müəllimlərin müxtəlif mədəni mühitdə olan qruplarla daha tez ünsiyyət qurmasına səbəb olur ki, bu da onların sosial intellektinin inkişafına təkan verən amillərdən biridir. Alınan digər nəticə isə

ondan ibarətdir ki, qadın müəllimlər kişi müəllimlərə nisbətən emosional və sosial intellekt sahəsində daha yüksək nəticələr əldə etmişdir [4,s.33].

Əldə edilmiş nəticələr əsasında məlum olmuşdur ki, emosional və sosial intellekti yüksək olan müəllimlərin nəinki təkcə öz şagirdləri ilə, həmçinin onların dərs dedikləri şagird qruplarının daxilində belə emosional və sosial cəhətdən fərqlənən yüksək davranış nümunəsi göstərənlər vardır. Bu isə o deməkdir ki, müəllim və şagirdlər arasında qarşılıqlı fəaliyyətdə şagirdlər müəllimləri özünə bir model kimi götürür. Həmçinin, müəllimlərin öyrətmə metodlarına baxdıqda isə bu əsasda seçilən müəllimlərin özünüinkişaf məqsədilə istifadə etdikləri təlim metodlarının digər müəllimlərdən fərqli olduğu məlum olmuşdur [4, s. 42].

Emosional intellektin tələbələrin təlim fəaliyyətində onların idrak fəallığına əhəmiyyətli dərəcədə təsir göstərdiyini qeyd edən B.H.Əliyev isə bu məsələyə birbaşa və ciddi yanaşan tədqiqatçılardan biridir. B.H.Əliyev hesab edir ki, təlim fəaliyyətində insan həm yeni bilik, vərdiş və bacarıqlara yiyələnir, həm də sosial normaları, sosial rolları, dəyərləri, xüsusilə də sosial vərdişləri mənimsəyir. Yüksək əqli intellekt o zaman böyük imkanlar yaradır ki, insan yüksək emosional və sosial intellektə malik olsun. Özünün və başqalarının emosiyalarını düzgün dərk edərək onların fikir və istəkləri ilə əlaqələndirmək, yönləndirmək və idarə etmək bacarığı istənilən fəaliyyətin, xüsusən də “insan-insan” münasibətləri sistemini əhatə edən fəaliyyət növlərinin uğurla icra edilməsində böyük əhəmiyyətə malikdir [5,s.13].

Sosial intellektin daha çox sosial mühitdə inkişaf etdiyini nəzərə alaraq, belə bir mühitin olmaması bizdə sosial intellektin inkişafına mənfi təsir edəcəyi fikrini formalaşdırır. Xüsusilə təlimin təşkilində müəllim-şagird münasibətlərinin qarşılıqlı fəaliyyətinin vacibliyini vurğulayan sosial öyrənmə mühitinin şagirdlərin sosial intellekt səviyyələrini artırma biləcəkləri tədqiqatlar kifayət qədər çoxdur. Lakin, bu problemin başqa bir əks tərəfini müəyyən edən hər hansısa empirik tədqiqata rastlanmamışdır. Belə bir problemi ilk dəfə 2015-ci ildə tədqiqatçı S.Benet araşdırmağa nail olmuşdur. Tədqiqatçı ənənəvi və məsafədən ali təhsil və tədris proqramlarına qəbul olan magistrantların sosial intellektini müqayisə etmişdir. Almış olduğu nəticəyə əsasən belə qənaətə gəlmişdir ki, həm ənənəvi təhsil, həm də məsafədən təhsil alan tələbələrin sosial intellekt səviyyəsi arasında əhəmiyyətli fərq yoxdur. Bu isə o deməkdir ki, məsafədən təhsil prosesinin tələbənin sosial intellektinə mənfi istiqamətdə edə biləcəyi hər hansısa bir təsiri yoxdur [6,s.134-146].

Təlim fəaliyyətində müəllimin rolunun, təlim mühitinin sosial intellektə olan əhəmiyyətli təsirlərini diqqətə çatdırmaq istədiyimiz bu məqalədə müəllimin şəxsi keyfiyyətlərini xüsusilə vurğulamaq istədik. Hesab edirik ki, bu istiqamətdə aparılan nəzəri işlərdən biri kimi M.V.Vəliyevin fikirlərini diqqətə almaq bizim üçün çox əhəmiyyətlidir. Müəllimlərin təlim fəaliyyətində rolunun vacibliyini qeyd edən M.V.Vəliyev hesab edir ki, ali məktəblərdə təhsilin səmərəliliyi, müəllim-tələbə münasibətlərinin mənəvi dəyərlər əsasında qurulması müəllimlərin psixoloji səriştəliliyindən, pedaqoji ustalığından çox asılıdır. Həmçinin o, səriştəlilik dedikdə, əldə olunmuş müvafiq bilik və bacarıqların praktik fəaliyyətdə məharətlə tətbiqi başa düşülüyünü qeyd edir. Və göstərir ki, ali məktəblərdə fəaliyyət göstərən müəllimlərin tələbələrin təlim-tərbiyəsində, şəxsiyyət kimi formalaşmasında uğur qazanmasının bir çox səbəbləri vardır [7,s. 128].

TƏDQIQAT METODU

Tədqiqat işində qarşıya qoyulmuş məqsədə çatmaq üçün yerli və xarici ədəbiyyatlar təhlil olunmuş və həll edilməli olan problemlər ilə bağlı nəzəri məlumatlar əldə edilərək qarşılaşdırılmışdır. Ortaya qoyulan problemlə bağlı müşahidələr aparılmış, həmçinin yığılmış materiallardan zəruri nəticə çıxarılmışdır. Bu tədqiqat işində əsas məqsəd qoyulan problem ilə bağlı daha əvvəl elmi tədqiqatların aparılıb-aparılmaması barədə nəzəri məlumatların toplanması və şərhli olduğu üçün eksperiment metodundan istifadə edilməmişdir.

NƏTİCƏ.

Aparılmış elmi araşdırmalar nəticəsində aşağıdakı nəticələr əldə edilmişdir:

1) Müəllimin şəxsiyyət xüsusiyyətləri nəinki onların sosial intellekti ilə qarşılıqlı əlaqədədir, eyni zamanda şagirdlərin və tələbələrin də sosial intellektinin formalaşmasına əhəmiyyətli təsir göstərir;

2) Müəllim-tələbə münasibətlərinin psixoloji xüsusiyyətləri sosial öyrənmə vəzifəsini həyata keçirdərək sosial intellektin inkişafına köməklik edir;

3) Müəllimlərin emosional-sosial intellektinin inkişaf səviyyəsi tələbələrin və şagirdlərin sosial intellektinin inkişafına təsir edən vacib amillərdən biridir;

4) Sosial intellektin inkişafı üçün təlimin təşkil olduğu situasiya əhəmiyyətlidir, lakin mütləq deyil;

5) Sosial intellektin inkişaf səviyyəsini artırmaqla sinifdə və kollektivdə yayılan, eyni zamanda dərs fəaliyyətinə maneə olacaq bir sıra mənfi psixoloji hadisələri minimuma endirmək olar;

6) Sosial intellekt yaşla və intellektin inkişafından asılı olaraq bir sonrakı təhsil nailiyyətlərində daha da yaxşı inkişaf edir;

7) Sosial intellekt kişi və qadın müəllimlər arasında inkişaf səviyyəsinə görə fərqlilik nümayiş etdirir;

8) İstedadlı uşaqlar üçün hazırlanmış təhsil proqramları, bu uşaqların sosial intellektinin inkişafına digər ənənəvi proqramlardan fərqli olaraq daha çox təsir göstərir;

9) Dil müəllimləri şagird və tələbələrlə digər müəllimlərdən fərqli olaraq daha çox fərdi və ya kollektiv formada ünsiyyətdə olduqları üçün onların sosial intellekt səviyyəsi də başqalarına nisbətən daha yüksək olur.

Hesab edirik ki, yuxarıda sadaladığımız və çıxardığımız bütün bu nəticələr təlim-tərbiyənin təşkilində, təhsil fəaliyyətində qazanılan uğurların bir hissəsi kimi diqqət mərkəzində saxlanılmalı və bu istiqamətdə aparılan tədqiqatlara daha çox yer verilməlidir.

ƏDƏBİYYAT SİYAHISI

1. Birknerova Z., Frankovsky M. and Zbihlejova L. Social intelligence in the context of personality traits of teachers. American International Journal of Contemporary Research. USA. (**Jurnal məqaləsi**) Vol.3 No.7; 2013. Pages, 11-17
2. Abdulhamed A.A. and Ziadat H.A. Social intelligence and personal characteristics of talented secondary school students in King Abdullah II schools for excellence, Jordan. International Research Journals. 2012. (**Jurnal məqaləsi**)Vol. 3(10) Pages, 785-798.
3. Bəylərov E.B. İstedadın psixoloji diaqnostikası, "Aspoliqraf", 2008, (**kitab**) 300 s.
4. Gkhonou C., Mercer C. Understanding emotional and social intelligence among english language teacher. British Council. London, 2017 (**Elmi-tədqiqat işi**) Pages, 56
5. Əliyev B.H Təlim fəaliyyətində tələbələrin emosional intellektinin inkişaf xüsusiyyətləri.. Psixologiya jurnalı. 2018 №3. (**Jurnal məqaləsi**) s.13-21.
6. Benett S.B. Social Intelligence of Undergraduates Enrolled in Traditional vs. Distance Higher Education Learning Programs. Walden University. 2015. (**Elmi-tədqiqat işi**) Pages, 195
7. Vəliyev V.M. Müəllim-tələbə münasibətlərinin psixoloji xüsusiyyətləri. Sosial və humanitar elmlərin müasir problemləri. Elmi əsərlər toplusu. № 24, 2019, (**Jurnal məqaləsi**) s.128-131.

POSTTRAVMATİK STRESSİN INKIŞAF DINAMİKASI

XAVƏRXANIM BAKIXANOVA

SUMQAYIT DÖVLƏT UNIVERSİTETİ

Filologiya/Psixologiya

xavrxanim1997@mail.ru

SUMQAYIT, AZƏRBAYCAN

XÜLASƏ

"Stress" anlayışı ilk dəfə psixoloji ədəbiyyata Hans Selye tərəfindən 1936-cı ildə gətirilmişdir. Stress gündəlik həyatda yaşadığımız istənməyən daxili və xarici təsirlərə qarşı orqanizmin cavab reaksiyasıdır. Stress ən aktual növlərindən biri isə "Posttravmatik stress" hesab olunur. Posttravmatik stress isə qarşısı alınmaz neqativ təsirlər nəticəsində meydana çıxan fiziki və ya psixoloji travmaya qarşı cavab reaksiyasıdır. Burada qarşısı alınmaz neqativ təsirlər dedikdə müharibələr, təbii fəlakətlər, cinsi istismarlar, ağır yol-nəqliyyat qəzaları və digər bu kimi həyatı

təhlükə yarada biləcək situasiyalar nəzərdə tutulur. Bu tezisdə posttravmatik simptomun inkişaf dinamikası təhlil olunmuşdur.

AÇAR SÖZLƏR: posttravmatik stress, inkişaf dinamikası, travma

GİRİŞ

Tədqiqat işinin məqsədi posttravmatik stressin inkişaf dinamikası haqqında elmi informasiyanın paylaşılmasıdır. Travmatik situasiya ilə rastlaşmış 50-80% şəxslərin posttravmatik stressdən əziyyət çəkməsi və müalicə olunmasalar şəxsiyyət pozuntusu, deviant davranışlar və ən ağır formada intihar ilə nəticələnə biləcəyini nəzərə alaraq mövzu olduqca aktualdır. Müharibələrin, təbii fəlakətlərin, cinayətkar əməllərin və digər bu kimi travmalara yol açacaq hadisələrin qarşısını tamamilə almaq mümkün olmadığına görə əhali arasında posttravmatik stressin olduqca yayıla biləcək ağır psixoloji durum olduğunu qeyd etmək əhəmiyyətlidir.

Bu mövzunun tədqiq olunmasına olduqca ehtiyac var. Buna səbəb millətimizdən, dinindən, yaşından, yaşadığı ərazidən asılı olmayaraq hər kəs bu problemlə qarşılaşa bilər. Posttravmatik stressin inkişaf dinamikası haqqında elmi informasiyaya sahib olmaq bu mövzuda qabaqlayıcı tədbirlərin həyata keçirilməsi üçün olduqca əhəmiyyətlidir.

TƏDQIQAT METODU

Posttravmatik stressin yaranması üçün müşahidə olunan travmatik hadisə insanın normal təcrübəsinin hüdudlarından kənara çıxan bir prosesdir. hər hansısa bir travmatik situasiya baş verdiyi zaman bir başa posttravmatik stress müşahidə olunmur. Posttravmatik stress orqanizmin müəyyən səbəblərlə əlaqədar olaraq ləngimiş cavab reaksiyasıdır. Travmadan sonra yaranmış patoloji günah, qorxu hissi, yaşanmış hadisənin “flashback” lər formasında parlaq şəkildə göz önündə canlanması və travmatik stressorun intensiv, güclü, uzunmüddətli təsiri ilə əlaqədar olaraq posttravmatik stress formalaşır.

Travmatik situasiya baş verdikdən sonra ilk öncə zərərçəkənlərdə kəskin stress reaksiyası müşahidə olunur. Bu keçici situasiyadır. Belə qəbul olunmuşdur ki, kəskin stress reaksiyası travma yaşandığı anda və ya travmadan dərhal sonra müəyyən simptomların müşahidə olunması ilə nəticələnir. Müddəti travmatik situasiya yarandığı andan və ya bir neçə saatdan sonra başlaya və iki günə kimi davam edə bilər. Belə hesab olunur ki, bu zaman travmatik situasiyanın təsiri ilə əlaqədar olaraq zərərçəkənlərdə əzginlik, diqqət və yaddaş zəifləməsi, depressiv əhval-ruhiyyə, təşviş pozuntusu, qıcıqlandırıcılara qarşı yüksək oyanıqlıq müşahidə olunur.

Zərərçəkənin sinir sisteminin quruluşunun xüsusiyyətləri, travmatik situasiyanın ağırlıq dərəcəsi, yüksək senzitivlik, fərdi psixoloji xüsusiyyətləri, oyanıqlıq və digər səbəblərlə əlaqədar olaraq kəskin stress reaksiyası daha da inkişaf edə, kəskin stress pozuntusu ilə nəticələnə bilər. Belə qəbul olunur ki, kəskin stress pozuntusu diaqnozu qoya bilmək üçün yuxarıda sadaladığımız əlamətlərin iki gündən artıq davam etməsi zəruridir. Eyni zamanda kəskin stress pozuntusu zamanı həyatın digər önəmli sferalarında, sosial məşğulluqda əngəllər, problemlər müşahidə olunur.

Bir aya yaxın bir müddətdə, ondan da çox yuxarıda sadalanan əlamətlər aktiv şəkildə müşahidə olunursa, artıq zərərçəkənin posttravmatik stressdən əziyyət çəkdiyi haqqında fərziyyə irəli sürmək mümkündür.

Kəskin stress reaksiyası, kəskin stress pozuntusu və posttravmatik stress bir-birilərinə əlamətlər baxımından çox bənzəşlər, hətta eyni olsalar da onları fərqləndirən əsas cəhət zaman anlayışıdır. Baş verən psixi halların davam etmə müddətidir.

Posttravmatik stressin özü də iki cür təsnif olunur. Belə qəbul olunur ki, bir- üç ay arası intensiv şəkildə davam edən depressiya, təşviş, əzginlik və digər nüanslar kəskin posttravmatik stress, üç aydan çox davam etdiyi halda isə xroniki posttravmatik stress diaqnozu qoyulması məqsədəuyğundur.

Təbii ki, sadaladığımız ümumi simptomlarla yanaşı spesifik simptomlar da mövcuddur. Bu simptomlar fiziki, koqnitiv, emosional və davranış olmaqla 4 cür təsnif olunur.

Fiziki simptomlar: tremor (əsmə), hipertoniya və ya taxikardiya, diş qıcamaq, profuz (ölçülə bilməyəcək qədər çox) tərləmək, huşu itirmək, qaytarmaq, mədə-bağırsaq problemləri və digər problemlər müşahidə olunur.

Koqnitiv simptomlar: mövcud situasiyadan başqalarını günahkar bilmək, mübarizə qabiliyyətinin mərhələ-mərhələ itirilməsi, sayrışan təsəvvürlər, zərərçəkəni narahat edən travması ilə bağlı gördüyü yuxular, amneziya, diqqətin dalğınlığı və digər bənzər nüanslar.

Emosional simptomlar: ajitasiya, özünü idarəetməni itirmə, özünü patoloji dərəcədə günahlandırma, mövcud situasiyanın baş verməsini inkar etmə, adekvat olmayan emosional reaksiyalar, travmatik situasiya ilə əlaqədar olaraq qorxu, kədər hissi, qıcıqlandırıcılara qarşı yüksək oyanıqlıq müşahidə olunur.

Davranışda müşahidə olunan əlamətlər: deviant davranış, özünəqapanma, əsəbilik, səbirsiz davranış, həzz verən davranışdan həzz ala bilməmək, intim münasibətə marağın artması və ya azalması, iştahanın artması və ya azalması, affektlər, aktivliyin azalması və digər bu kimi nüanslar.

Posttravmatik stressin inkişaf dinamikası şərti olaraq 4 mərhələyə bölünür:

1. Birinci mərhələ “inkar və ya şok mərhələsi” adlanır. Bu zaman zərərçəkən şəxs baş verənləri qəbul etmək istəməməsi, travmatik situasiyanın mövcud olduğunu inkar etmək istəyi müşahidə olunur. Bu şəxslər yaşadığı travmatik situasiyanı anlasa da emosional sferada dərk etməkdə əziyyət çəkirlər. Birinci mərhələnin müddəti fərdi xarakter daşıyır və hər şəxsə görə dəyişə bilər.

2. Təcavüz və günah mərhələsi. Müşahidə olunur ki, travmatik situasiyanı yaşamış şəxs onu yavaş-yavaş emosional sferada dərk etməyə başladığı zaman ətrafı və ya özünü günahlandırmağa başlayır. “Bu cür hərəkət etməsəydim”, “Bunu edə bilərdim, amma etmədim” və digər bu kimi düşüncələr şəxsə əzab verir. Haqqsız dünyada ədalət axtarışına başlayır və tapa bilmir. Situasiyaların şəxsdən daha güclü olduğunu dərk olunması zərərçəkənlərdə depressiv əhval-ruhiyyənin hökm sürməyə başlaması ilə müşahidə olunur.

3. Depressiya mərhələsi. Bu cür qəbul olunur ki, bu mərhələ şəxsin özünü çarəsiz, tənha, dəyərsiz hiss etməsiylə müşayiət olunur. Ağır situasiyaya qarşı psixi müvazinətini itirən şəxs məqsəd hissini itirməyə başlayır. “Həyatın mənası nədir”, “nəyə görə doğulmuşuq” sualları bu şəxslərdə dini fanatizmin formalaşması və xeyriyyəçilik meyli ilə müşahidə olunur. Depressiyanın yüngül dərəcələrində bu addımlar onlara mənəvi baxımdan rahatlıq gətirdiyi halda, xroniki hal almış depressiyadan və ya daha ağır dərəcəsindən əziyyət çəkən şəxslər üçün əhəmiyyətli rol oynamağa bilər.

4. Şəfa mərhələsi. Son mərhələdir. Posttravmatik stressin uğurlu dinamik inkişafında şəxs 4-cü mərhələyə gəlib çata bilər. Uğursuz modelində isə şəxs 2-ci və 3-cü mərhələdə qalır. Sonra deviant davranış və intihar halları, şəxsiyyət pozuntuları müşahidə olunur. Təbii ki, 4-cü mərhələ psixoterapevtik müdaxiləsi mərhələsidir.

NƏTİCƏ

Posttravmatik stress insanın qarşısı alınmaz təsirlər nəticəsində meydana çıxan fiziki və ya psixoloji travmaya qarşı cavab reaksiyasıdır. Posttravmatik stressin inkişaf etiologiyasını, mexanizmlərini izah edə bilən vahid universal qəbul edilmiş nəzəri konsepsiya yoxdur. Lakin buna baxmayaraq bir neçə nəzəri model hazırlanmışdır. Nəzəri modelləri praktikada tətbiq edə bilmək üçün düzgün diaqnostikanın qoyulması olduqca vacibdir. Düzgün diaqnostikanın təyini isə inkişaf dinamikası və klinik simptomlar haqqında informasiya bolluğu ilə düz mütənasibdir. Bu tezisdə qeyd olunmuş elmi informasiyalar ümid edirik ki, istifadə üçün əlverişli olacaqdır.

ƏDƏBİYYAT SIYAHISI

11. Агарков В.А : Основные принципы психотерапии последствий психической травмы. Память после травмирующего опыта, Психология чрезвычайных ситуаций (**Jurnal məqaləsi**), Volume 8, Issue 10, 2010, 7-15
12. Azərbaycan Respublikası Səhiyyə Nazirliyi. Posttravmatik stress pozuntusunun diaqnostika və müalicəsi üzrə klinik protokol . Bakı, Azərbaycan. Noyabr, 2013:8-14
13. Bəkirova E.H. Stress və onun təyin olunma metodikaları. Ərgünəş nəşriyyatı (**Kitab**). Bakı/Azərbaycan. 2011:1-208
14. Cavadov R.Ə, Tağıyeva G.B. Eksterimal şəraitdə psixoloji xidmət. ADPU nəşriyyatı (**Kitab**). Bakı/Azərbaycan. 2010:1-231
15. Падун М.А : Нарушения эмоциональной регуляции после психической травмы. Психологический журнал (**Jurnal məqaləsi**), Volume 4, Issue 4, 2016, 74-78

MILLI ÖZÜNÜDƏRK VƏ ÖZÜNÜQIYMƏTLƏNDİRMƏ YENİYETMƏLƏRDƏ MILLI XARAKTERİN FORMALAŞMASINDA ƏSAS AMİL KİMİ

ƏLİYEVƏ PƏRVİN ZAKİR QIZI

Azərbaycan Dövlət Pedaqoji Universiteti
Pedaqoji psixologiya kafedrasının doktorantı
Email: *parvin.aliyeva15@gmail.com*
BAKI, AZƏRBAYCAN

XÜLASƏ

Hər bir millət özünəməxsus milli xüsusiyyətlərini qoruyub saxlamaq üçün bir çox sərvətlərini dilini, suverenliyini, azadlığını, psixoloji görüşünü, mədəniyyətini, milli mənəvi dəyərlərini, milli təfəkkür tərzini, fiziki və mənəvi kamilliyini, həyat tərzini və s. yaddaşlarda yaşadır və nəsillərdən-nəsillərə ötürür. milli şüur, milli özünüdərək hər bir yeniyetmənin mənəviyyatında kodlaşdırılmalıdır. yeniyetmələrin milli xarakterin formalaşmasında bu kimi milli sərvətlərin əhəmiyyətli rolunun nəzərə alınaraq daha geniş araşdırılması mühüm aktualıq kəsb edir.

AÇAR SÖZLƏR: Milli xarakter, milli özünüdərək, dəyərlər, mənlik şüuru

GİRİŞ

Bu və ya digər xalqa məxsus olan etnik adət-ənənələr, stereotip və yönümlər, milli xarakterlər, hissi yanaşmalar, etnik özünüdərəkətmə və özünüqiymətləndirmənin psixoloji xüsusiyyətləri daxildir. Elə buna görə də hər bir etnos, hər bir xalq özünəməxsus etnik psixoloji xüsusiyyətlərə malik olurlar və həmin xüsusiyyətlər həmin xalqın rəftar və davranış tərzində, adət-ənənələrində, münasibətlər sistemində, sərvət meyillərində özünü biruzə edir.

Sosial psixologiya kimi etnik psixologiya da belə bir fakta istinad edir ki, insan başqa insanlarla qarşılıqlı əlaqə və münasibətlərə girərək onun davranış və rəftarında tək adam üçün səciyyəvi olmayan xüsusiyyətlər əmələ gəlir. “El gücü, sel gücü”, “Adam arasında insan olur”, “Tək əldən səs çıxmaz”, “El bir olsa dağ oynayar yerindən”. Deyim və duyumlar həmişə gəncləri milli birliyə çağırır.

Yeniyetmə və gənclərimizdə milli etnik özünüdərəkətməni, mənlik şüurunu, milli xakeri bu baxımdan formalaşdırmalıyıq.

Yeniyetmələrdə milli xarakter xüsusiyyətlərinin, milli özünüdərəkətməni, milli şüurun, milli qürur hissənin formalaşmasında özünüqiymətləndirmənin böyük rolu var. Vətənpərvərlik, dövlətçilik hissələrinin təbliği milli-mənəvi dəyərlərin qorunması və təbliği ilə müşayiət olunmalıdır. Bəzən bu dəyərlərə biganə olan yeniyetmə və gənclərə rast gəlirik ki, onlar Azərbaycan üçün ənənəvi olmayan dinlərə, məzhəblərə qoşulması, əsasən, xarici qüvvələr tərəfindən maliyyələşdirilən təbliğatın, psixoloji təsirin nəticəsidir. Yeniyetmə və gənclərdə formalaşan əxlaqi, ictimai-sosial, etnopsixoloji amillər onların “mən”indən keçir. Onlar özlərini dərk etdikcə ətraf aləmi dərk edirlər, bu əsnada onlarda milli özünüdərək, milli əxlaq, eyni zamanda başqa bəşəri keyfiyyətlər (tolerantlıq, multikulturalizm) inkişaf edir.

Fikrimizcə, “milli özünüdərək”, “milli özünüqiymətləndirmə” insan qəlbinin daxili açarıdır. Nə qədər ki, bu məkan qapalıdır, bağlıdır, ondan faydalanmır, deməli, insanların, gənclərin mənəvi kamilliyi də durğunluq keçirir. “Kim özünü dərk etsə, Allahı dərk etmişdir. Ən üstün dərkətmə özünüdərəkətmədir. Ey insan, özünü tanı ki, Rəbbini tanıyasın” (4, 30).

Milli özünüdərək yeniyetmələrin özünüdərəkətməni ilə əlaqədar olub, eyni zamanda onun etnik qaydalara bələd olmasında, etnosun hansı keyfiyyətlərə malik olmasında, onun hansı tarixi mərhələlərdən keçərək formalaşmasını özündə ehtiva edir. Onların özünüdərəkətməni nail olmaq üçün təhsil müəssisələrində milli ruhu, vətənpərvərlik tərbiyəsinin rolunu yüksəlmək lazımdır.

Psixoloqlar hesab edir ki, milli şüur, milli təfəkkür tərzini, milli mənəvi dəyərlərdən milli özünüdərəkətməni bir keçiddir. Milli mənəvi dəyərlər xalqda milli oyanışa, milli özünüdərəkətməni ehtiyac yaradır. Milli şüurun yüksəlməsi ilə milli özünüdərəkətməni prosesi başlayır. Ancaq hər bir anlayış milli

özünüdərək səviyyəsinə yüksəlib, milli təfəkkürə çevrilə bilmir. Yalnız milli oyanış, milli özünüdərək və buna bənzər digər hallar, milli mənəviyyat səviyyəsinə, daha sonra milli düşüncəyə qədər yüksələ bilər. Əlbəttə, onun ciddi elmi, psixoloji, siyasi və s. əsasları olmalıdır. Çünki milli təfəkkürdən fərqli olaraq milli özünüdərək hər hansı bir millətin digərlərindən fərqi dərək edib, özünü bir millət kimi təsdiq etməsidir. Gənclər bilməlidirlər ki, milli mənəvi dəyər də, milli şüur da millətin soykökü, dili, dini və başqa etnopsixoloji xüsusiyyətlərin təsiri ilə formalaşır. Hər bir millət özünəməxsus milli xüsusiyyətlərini qoruyub saxlamaq üçün bir çox sərvətlərini- dilini, suverenliyini, azadlığını, psixoloji görüşünü, mədəniyyətini, milli mənəvi dəyərlərini, milli təfəkkür tərzini, fiziki və mənəvi kamilliyini, həyat tərzini və s. yaddaşlarda yaşadır və nəsillərdən-nəsillərə ötürür. Heç şübhəsiz ki, bu ideyanın daşıyıcısı olan gənclərin vətənpərvərlik hissinin inkişafına qayğı ilə yanaşılmalıdır.

Milli özünüdərək yeniyetmələrdə vətənpərvərlik hissi yaradır. Müasir dünyada yeniyetmə və gəncləri Vətəni sevməyə, onları milli kimliyini dərək etməyə yönəltmək vətənpərvərliyin atributlarından hesab olunur. Çünki, hazırda dünyada elə proseslər cərəyan edir ki, Vətəni sevməyən, vətənpərvərlikdən uzaq olan gənclər istər-istəməz yad təsirlərin altına düşmək məcburiyyətində qalır.

Yeniyetmə və gənclərimiz dərək etməlidir ki, hər hansı bir millət öz tarixi keçmişini bilməsə, həmin etnosa, onun adət-ənənələrinə bələd olmasa, həmin xalq bir millət kimi formalaşa bilməz. Mütəxəssislərin fikrincə, millətlərin varlığını müəyyənləşdirən əsas amil, məhz, etnik amillərdir. Milli şüur millətin mənəvi varlığının zəruri ünsürüdür. Belə ki, milli şüurun inkişafında bütün ictimai-siyasi hadisələr, sosial-psixoloji sarsıntılar, milli mübarizə motivləri mühüm rol oynamışdır. Erməni millətinin ərazilərimizi işğal etməsi nəticəsində xüsusi amansızlıqla millətimizin varlığına və mənəviyyatına, həmçinin təbiətimizə vurduqları zərbələr milli şüurun əsas komponenti olan milli mənliyin və ekoloji şüurun inkişaf etdirilməsini tələb edir. Milli mənlik şüurunun əsasını hər bir insanın, bütövlükdə mənsub olduğu millətin özü haqqında fikirləri, başqa millətlərə, ictimai-siyasi hadisələrə subyektiv münasibəti, əqidəsi, hissləri, mənəvi, iradi keyfiyyətləri, məqsədi, mənafeyi təşkil edir. Milli mənliyə vətəni sevmək, onu mühafizə etmək, vətənin yeraltı və yerüstü sərvətlərini, mənəvi dəyərlərini qorumaq və s. ilə bağlı olan sosial-psixoloji keyfiyyətlər daxildir.

Müstəqillik qazandığımız illərdə isə Avropaya inteqrasiya şüurları bəzən milli mənliyi nəzərə almadan səsləndirildiyi üçün bir sıra hallarda milli tərbiyənin gedişinə mane olur. Biz yetişən nəslin hər bir nümayəndələrini vətəni sevməyə ruhlandırmalıyıq. Onlarda Azərbaycançılıq ideyası aşılanmalıdır. Hər bir məktəbliyə azərbaycançılıq ideyasının aşılanması onlarda milli dəyanəti gücləndirir. Dəyanət hissi güclü olan məktəblinin isə gələcəkdə öz ölkəsinə, xalqına, millətinə dərindən bağlanacağına, onu odlu məhəbbətlə sevib qoruyacağına heç bir şübhə ola bilməz.

Məlumdur ki, indi Azərbaycanda milli ideologiya formalaşır, milli mənlik şüurumuz təkmilləşir, ənənələrimiz dirçəlir, dövlətçiliyimiz möhkəmlənir. Bütün bu proseslərin getdiyi bir vaxtda məktəbimizin buna lazımınca cavab verməsi şagirdlərimizdə milli düşüncəni, milli mənlik şüurunu formalaşdırmağı tələb edir. Buna görə də ümumtəhsil məktəblərinin hər birində azərbaycançılıq ideyasını təbliğ edən, onun təsdiqini özündə səciyyələndirən tədbirlər kompleksi hazırlamaq lazım gəlir. Əsasən yeniyetmələr və gənclər üçün hazırlanması nəzərdə tutulan belə tədbirlərdə türkçülüğü, islamçılığı və müasirliyi özündə əks etdirən tərbiyə örnəklərinə geniş yer vermək daha yaxşı olar. Belə tərbiyə örnəkləri isə ənənəvi tərbiyə modelləri kimi yeniyetmələrin şüurunda yer almalıdır.

Təlim, tərbiyə və təhsil müəssisələrində, mətbuatda, cəmiyyətdə hərbi vətənpərvərlik tərbiyəsinin təbliği şəhidlər, milli qəhrəmanlar, düşməyə nifrətlə bağlı müxtəlif yönümlü söhbətlər aparmalı, yazılar yazılmalı, verilişlər göstərilməli, reklamlar yayımlanmalıdır. Vətənpərvərlik elə bir emosional hissdür ki, bütün şəxsi maraqlarını vətən yolunda qurban verməyə, vətənin və xalqın marağını daha uca tutmağa daim hazır olmalıdır. Fikrimizcə, insan mənəvi kamilləşmək üçün özünə müraciət etməli, öz qəlbində özünə sakit bir guşə yaratmalı, bu mənəvi, təmiz məbədlə daim durulanmalı və burada özü-özünü tapmalıdır. İnsana və ağıl sahibi olan hər kəsə xas olan keyfiyyət budur.

Xalqımızın mənəviyyatında milli, mənəvi, tolerant, multikultural dəyərlər özünəməxsus yer tutur. Milli mənəvi dəyərlərin yaradıcısı olan xalqımız mənəvi-ideoloji, psixoloji, əxlaqi-sosial ideyaları əsas götürərək Azərbaycan xalqının milli dilini, düşüncəsini, dünyagörüşünü, davranışını, hisslərini, iradəsini, xarakterini, inancını, dinini, adət-ənənələrini, mədəniyyətini və s. yaratmış və qoruyub saxlamışdır.

ƏDƏBİYYAT SIYAHISI

1. Bayramov Ə.S. Etnik Psixologiya məsələləri. Bakı, 1996, 208 s.
2. Əliyev R. İ. Tərbiyə psixologiyası. Bakı: Nurlan, 2006, 200s.
3. Əzimov Q.E. Psixi inkişaf və tərbiyyənin müasir problemləri. Bakı: ADPU, 2004, 339s
4. Göyüşov Z.B. Əxlaqi sərəvtlər. Bakı, 1966, 307s
5. N.Tusi. Əxlaqi –nasiri. Bakı, 2015, 335s
6. <http://www.anl.az/down/meqale/olaylar/2015/oktyabr/458682.htm>

ŞAĞIRDIN TƏLİM MÜVƏFFƏQİYYƏTİNƏ TƏSİR GÖSTƏRƏN PSIXOLOJİ ASPEKTLƏR

AYNA HÜMBƏTOVA

Azərbaycan Respublikasının Təhsil İnstitutunun
Psixologiya və xüsusi təhsil şöbəsi
abusova_a@mail.ru
Bakı, Azərbaycan

Açar sözlər: şagird, məktəb, ailə, təlim, müvəffəqiyyət.

Key words: student, school, family, training, success.

Ключевое слова: студент, школа, семья, обучение, успех.

Xülasə

Potensialın reallaşdırılması üçün zəruri olan komponentlər şagirdin inkişaf istiqamətləri üçün yeni imkanlar açır. Bu imkanların realizə edilməyində şagird qabiliyyətlərinin inkişafı ləngiyə və ya tamamilə itə bilər. Məsələnin bu qədər həssaslığı təkcə təcrübəli müəllim və psixoloq tərəfindən deyil, eyni zamanda valideyn tərəfindən də diqqət mərkəzində saxlanılmalıdır. Valideynlərin yüksək idraki maraqları, intellektual fəaliyyət sahələri, yaradıcılıq əyləncələri və s. uşaqların sürətli inkişafını şərtləndirir. Bu inkişafa uşaqla canlı ünsiyyət, intellektual oyunlar, maraqlı müzakirələr təkan verir. Valideynlə uşağın idraki maraqları üst-üstə düşdükdə, onlar arasında dayanıqlı dostluq münasibətləri formalaşır. Uşağın inkişafı və müvəffəqiyyət qazanması üçün həlledici əhəmiyyətə malik olan valideynlərin ona münasibətidir. Müasir tədqiqatlar göstərir ki, valideynlər uşaqların ilk və əsas müəllimləri hesab olunur.

Giriş.

Şübhəsiz ki, şagirdin uğur qazanmasında ailə və məktəbin birgə fəaliyyəti xüsusi əhəmiyyət kəsb edir. Lakin bəzən ailə və məktəbin birgə fəaliyyətini müşahidə etmək mümkün olmur. Bu zaman bu iki amildən hansı daha çox təsir gücünə malik olur? Daha çox hansı amil şagirdin uğurunda katalizator rolunu oynayır?

Tədqiqatlar göstərir ki, şagird uğurunda ailə faktoru daha təsiredici gücə sahibdir. Belə ki, Briqham Universitetində 25.000 şagirdin cəlb olunduğu tədqiqatda ailənin şagird nailiyyətinə təsiri araşdırılıb (4). Tədqiqat zamanı ailənin təsiri müvafiq meyarlarla aşağıdakı kimi müəyyənləşdirilib:

- valideyn şagirdin ev tapşırıqlarını yoxlayırmı?
- Məktəb iclaslarında iştirak edirmi?
- Məktəb fəaliyyətlərində iştirak edirmi?
- Uşağına nə qədər güvənir?
- Şagirdlər dərs cədvəlini, fəaliyyətlərini valideynləri ilə nə qədər tez-tez paylaşır?

Göründüyü kimi valideynlər daha çox uşağın məktəbdəki qiymətləri ilə deyil, onların aldıkları biliklərin məzmununu və səviyyəsi maraqlanırlar. Bu da öz növbəsində uşaqlara sirayət edərək qiymətlə bağlı komplekslərin, əlavə gərginliklərin yaranmasının qarşısını alır.

Bəzən təhsil üçün ailədə olan əlverişsiz şərait məsələn, natamam ailə, qeyri - sabit maddi durum, uşağın inkişafına təsir göstərmir. Uşağın inkişafı və müvəffəqiyyət qazanması üçün həlledici əhəmiyyətə malik olan valideynlərin ona münasibətidir. Müasir tədqiqatlar göstərir ki, valideynlər uşaqların ilk və əsas müəllimləri hesab olunur. Bu hal tədqiqat nəticəsində bir daha təsdiqləndi.

Tədqiqatçılar ailənin daha dəqiqi desək, valideynin hansı davranışlarının məktəb müvəffəqiyyətində daha təsirli olduğunu müəyyən ediblər. Bu davranışlar aşağıdakı kimi qruplaşdırılıb:

- məktəbdəki fəaliyyətlərini uşaqla müzakirə etmək (63%)
- məktəbdəki proqram barədə danışmaq (55%)
- dərslər haqqında danışmaq (51%)

Göründüyü kimi ailənin uşağın sosial həyatı- məktəbi haqqında maraqlanması, onun, uğur qazanmasına səbəb olan amillərdəndir. Məktəbin hər bir şagirdə fərdi yanaşmasını gözləmək real görünür. Ailədə isə fərdi yanaşmanı təmin etmək məktəbdəki qədər çətin deyil. Ailənin şagirdə diqqət və zaman ayırması, onun motivasiyasını və uğur ehtimalını artırır. Şagirdlərin fərqli təlim nailiyyəti qazanmalarının bir səbəbidə ailə marağının, diqqətinin, uşağa ayrılan zamanın fərqli olmasıdır. Medalın digər tərəfində isə məktəbin şagirdlə qarşılıqlı münasibəti durur. Şagird günün müəyyən hissəsini məktəbdə keçirir. Müəllimlər, sinif yoldaşları onun sosial çevrəsinin böyük qismini təşkil edir. Bu zaman məktəbdəki sosial, psixoloji, emosional mühit şagirdin təlim nəticələrinə öz təsirini göstərir. Tədqiqat göstərir ki, təlim müvəffəqiyyətini təmin edən ilk üç amil aşağıdakı kimi sıralanıb:

- müəllimin şagirdi həvəsləndirməsi (77%)
- müəllimin şagirdə fərdi yanaşması və fərdi ehtiyaclarını ödəməsi (64%)
- müəllim-idarə heyətinin qarşılıqlı əlaqəsi (45%)

Təlimdəki müvəffəqiyyət şagird şəxsiyyətinin inkişafına təsir edir. Bu müvəffəqiyyəti o, özünüdərk, adekvat özünüqiymətləndirmə və fəaliyyət nəticəsində əldə edir. Bəzən eyni nəticəni bir şagird müvəffəqiyyət, başqa birisi uğursuzluq kimi qiymətləndirir. Bu zaman mühüm olan nəticənin hansı hissə ilə yaşanmasından gedir. Gerçəkliyin dərk məhz bu hissənin yaşanması ilə səciyyələnir. m xarakter və səviyyəsidir. Çünki bu hissə ilə gerçəkliyin dərk edilməsi baş verir. Şagird baş vermiş hadisənin nəticəsini deyil, bu hadisəyə olan münasibəti hissə olaraq yaşayır. Məsələn, istənilən yarışın qaliblərini müqayisə etsək 3-cü yeri tutanlar, 2-ci yeri tutanlardan daha çox sevinir. Çünki 2- ci yeri tutan yarışçıda çempionluğu „əldən qaçırma“ peşmançılığı olur. 3-cü yeri tutan isə qaliblər sırasında olmağın sevincini yaşayır.

Təlim fəaliyyətində yeni biliklərin mənimsənilməsində kiçikyaşlı məktəblilər müəyyən emosional hallar yaşayırlar. Məsələn, ibtidai sinifdə şagird hər hansı tapşırığın icrasını birinci yerinə yetirirsə sevinc, summativ qiymətləndirmə zamanı isə gərginlik keçirir. U.Ceymsin fikrincə, sosial fəaliyyət prosesində fərdin inkişafını şərtləndirən amillər dərk edilmədən inkişafa yönəlmə bilməz (1). Dərketmə isə emosiyadan başlayır. Beləliklə öyrənmə prosesində fərdin emosiya və hissləri cilalanaraq onun ətraf aləmə bələdləşməsini və mühitin dəyişməsini təmin edir. Ətraf mühitə adaptasiya və nisbətən davamlı strukturlu malik əqli qabiliyyəti intellekt kimi qəbul etsək, onda emosiya da intellektin bir növü kimi nəzərdən keçirilə bilər.

İnsan informasiyanı duyğu orqanları vasitəsilə qəbul edərək, ətraf aləmi qavranıb öyrənirlər. İnformasiyanın qavranılması və işlənməsi xüsusiyyətindən asılı olaraq insanlar vizual (məlumatların çoxunu görmə yolu ilə qəbul edən insanlar), audial (eşitmə kanalı vasitəsilə

məlumat alanlar), kinestetik (məlumatların böyük hissəsini qoxu hissi, toxunma və hərəkətlər vasitəsilə qəbul edən insanlar) və diskretes (məlumatları qavrayış, rəqəmlər, işarələr, məntiqi arqumentlər köməyi ilə şərh edənlər) olaraq 4 qrupa bölünür (2,5). Şagirdlərin məlumatı hansı üsulla qəbul etməyi bilmək isə müəllim üçün olduqca vacibdir. Çünki dərstdə müəllim bütün qavrayış kanallarından istifadə edərək şagirdlərə məlumatları təqdim edir. Düzgün qavrayış kanalı ilə əldə edilən məlumatlar şagird tərəfindən daha tez mənimsənilir. Eyni zamanda şagirdin potensial imkanlarının inkişafı üçün şərait yaranır. Digər tərəfdən valideynlər və müəllim şagirdinin hansı kateqoriyaya aid olduğunu bilməklə, onunla daha asan münasibət qururlar. Bir çox hallarda bu şagirdin nizam-intizamdakı problemlərin, niyə "fərqli dillərdə danışırıq" dialoqlarının, uşağı düzgün təşviq edə bilməmək problemlərinin qarşısını almaq imkanı yaradır.

Educational institution of the Azerbaijan Republic

Summary

PSYCHOLOGICAL ASPECTS OF STUDENT'S EDUCATIONAL SUCCESS

The components necessary for the realization of potential open up new opportunities for student development. When these opportunities are not realized, the development of student abilities may be delayed or completely lost. Such sensitivity of the issue should be kept in the spotlight not only by an experienced teacher and psychologist, but also by the parent. The thesis examines the areas of joint activity of the school and the family that affect student success.

Институт Образования Азербайджанской Республики

Резюме

ПСИХОЛОГИЧЕСКИЕ АСПЕКТЫ ОБРАЗОВАТЕЛЬНОГО УСПЕХА СТУДЕНТА

Компоненты, необходимые для реализации потенциала, открывают новые возможности для развития студентов. Когда эти возможности не реализованы, развитие способностей ученика может быть отложено или полностью утрачено. Такая чувствительность вопроса должна быть в центре внимания не только опытного учителя и психолога, но и родителей. В диссертации рассматриваются области совместной деятельности школы и семьи, которые влияют на успехи учащихся.

Ədəbiyyat

1. Əliyev B. Təlim fəaliyyətində tələbələrin emosional intellektinin inkişaf xüsusiyyətləri // Psixologiya jurnalı 2018, N 3//
2. Əlizadə Ə., Bayramov Ə. Psixologiya Bakı: Çinar, 623 s.
3. Qippenreyter Uşaqla necə ünsiyyət saxlamalı? Bakı: Qanun Nəşriyyatı, 196s.
4. Mümin S. Eriş B. Çocuklar nasıl başarır-2 2019
5. businessballs.com (2009). Howard Gardner's multiple intelligences.

ŞÜURLU CƏZBETMƏ QANUNU VƏ GƏLƏCƏYİNİ YARADAN İNSANLAR

AYGÜL RÜSTƏMOVA

PSIXOLOQ

Azərbaycan Dövlət İqtisad Universiteti

MBA/İnsan Resurslarının idarə edilməsi

aygulrustamova@unec.edu.az

BAKİ, AZƏRBAYCAN

Xülasə

Hal-hazırda bütün dünyanı öz əhatəsinə alan, aktuallığını bütün bəşəriyyətə yayan bu proses günü-gündən öz miqyasını genişləndirir. Cəzbetmə qanunun bədən və ruhun həssas bir hissəsinə toxunduğunu nəzərə alaraq bu sahədə göstərilən tədqiqat işlərinin əsasında meditasuyanı, doğru frekans dərəcəsinin uyğunlaşmasını əsas götürərək qeydlər aparılır. Bu elə bir anlayışdır ki, insanların düşüncələrini dəyişməklə onların həyatlarının da dəyişməsinə əsas götürür. Psixoloqlar, yaşam koçları bu məsələyə dərinlən yanaşaraq beyində baş verən proseslərin tək inanmaqla deyil, həm də müəyyən aktiv addımların atılmağı ilə nəticəyə gəlinəcəyinə inanırlar.

Əslində burda Banduranın sosial öyrənmə nəzəriyyəsinə oxşarlıq da müşahidə olunur, hansı ki, sosial təsirin vacib rolunu qeyd edir. Cəzbetmə qanunundakı sosial təsir isə, məsələyə

uyğun doğru xülasənin seçilməsidir. Müşahidə prinsipini nəzərə alaraq, əslində həyatı dəyərləndirən əsas məsələnin digər aktivlikləri, əsasən də şəxsləri kənardan birmənalı izləməyin olduğunu görə bilərik.

AÇAR SÖZLƏR: Cəzətmə qanunu, Qravitasiya, Şüuraltı

GİRİŞ

Hər dövrün öz aktual dərinliyi, öz məqsədyönlü əhatə dairəsi olduğu kimi, bizim əsrimizdə bütün həyata, insanlığa öz təsirini dərindən göstərən bir məsələ var ki, cəzətmə qanunu hansı ki, eşidildiği gündən, inamla inamsızlıq arasında gedib-gələn bu məsələ bəlkə də minillər boyu davam edərkən, öz sözünü deyəcək və dərindən olan təsiri altında çox həyatları dəyişəcək. Həyatımıza birdən daxil olan və qısa zamanda bütünlüyümüzü təsiri altına alan bu ideologiya öz hakimiyyəti altında insanların sadəcə bir ümidə ehtiyacı olduğunu da göstərir.

TƏDQIQAT METODU

Tədqiqatın aparılması üçün ədəbiyyat siyahısında qeyd olunan çoxsaylı ədəbiyyat siyahısından, videolardan, məqalələrdən istifadə olunub. Eyni zamanda məqalədə hal-hazırda bütün dünyanı əhatə edən, insanların həyatına birmənalı qaydada təsir edən əsas gücdən söhbət aparılır.

Yer qarşılıqlı təsir nəticəsində düşən cismin sürəti dəyişir. Yer cismi planetin mərkəzinə yönələn qüvvə ilə cəzə edir. Cisim də Yerə əks-təsir edərək onu özünə cəzə edir, lakin Yer in kütləsi cismin kütləsindən çox böyük olduğundan, demək olar ki, Yer hərəkətsiz qalır, cisim Yerə doğru hərəkət edir. Cismin Yer tərəfindən cəzə olunduğu qüvvəyə ağırlıq qüvvəsi deyilməklə yanaşı, həyata da təsir edən qüvvəni cəzətmə qanunu adlandırma bilərik. Bütün həyatımızı əsaslı formada izah edən bu güc əslində hər zaman var olub və bizi idarə edib. Necə də qəribədir, orta məktəb vaxtlarında fizikanı dərk etmədən sadəcə oxuyan insanların izlədiyi yola dərindən yanaşdıqda, əslində insaniyyətin öz mahiyyətli əsaslığı görünür.

Yüzlərdə bütün bəşəriyyəti bir sual maraqlandırır, necə olur ki, insanlar arasında yüksək fərqlər var. Bir insan nə istəsə yaşaya bilərkən, digər insanın daxili aurası daima aşağı dərəcədə və həyatı daima geridədir. Bu araşdırmalar məni son illərin ən göz önündə olan insanına Byrenə yönəltdi.

Byren cəzətmə qanunu necə düşünüb? Əlbətdəki, kvant nəzəriyyəsi. Bəs axı necə yəni Kvant nəzəriyyəsi, nə deyir bu nəzəriyyə? Kvant nəzəriyyəsi əlavə həm də kvant psixologiyasında da bütün varlığın maddə və dalğadan-enerjidən ibarət olduğunu irəli sürür. Bütün kainat bir-biri ilə dalğalar vasitəsi ilə birləşir, bir-birinə siraət edir fikirləri cəzətmə qanunun özəyini təşkil edir. Obyekt eyni zamanda həm dalğa, həm də maddə (nöqtə) ola bilər. Bu nəzəriyyəni dərk etməni fiziki bədənədən kənara çıxarır və qavrama imkanlarını və dərk etməni gücləndirir. Qavramanın dərinliyində də elə bu əsas nəzəri hissə var, hansı ki, praktiki hissəsi ilə birləşdikdə dünyada niyə var olduğunu görürsən.

Byren bildirirdi ki, onun dediyi bu sirr illər öncə “Platon, Beethoven, Edison, Einstein və Hz. İsa kimi çox vacib insanlar tərəfindən bilinib və istifadə olunub. Bəs bu necə baş verib? Bildiyimiz ki bütün həyat enerjidən ibarətdir, insan öz enerjisi ilə hər mümkünsüzü mümkünləşdirir, faktları əsaslı olaraq əvəz edə bilər.

İnsanın həqiqətlər toplusunu bir neçə dəqiqə ərzində dağıtmaq heç də fikir verilməyən bir məsələ deyil. İllər keçdikcə insanların inam spektri dəyişirdi və dərinləşərək yeniliklər yaratdı. Skeptikanı, inam, inamı şübhə, şübhəni əminlik əvəz edirdi. Bu əvəz etmə prosesinin sona çatdığını söyləmək çətindir.

Məşhur filosof Şopenhauerin iradə ilə əlaqədar əsərlərini oxuyanda insanın bir canlı varlıq olaraq özünü və ətrafını necə formalaşdırdığı haqda daha aydın fikir sahibi olmaq mümkündür. Günümüzdə müasir elm (biologiya, kvant fizikası, psixologiya və s.) da insan beynin möcüzəvililiyi haqda saysız-hesabsız araşdırmalar aparır. Valeriy Sinelnikov kimi insanlar da bizi bu özünə-məxsus və təkrarsız səyahətə dəvət edirlər. Bu elə bir səyahətdir ki, heç zaman bitmir və daima daha maraqlı olaraq bizi gücləndirir. Eyni ilə şüuraltıımızın dərin təsirinin nəticəsi olduğu kimi.

Bir çox alimlər artıq təstiqlənir ki, cəzə qanununun içərisində şüuraltılığın prosesləşməsi öz mövqeyini qoruyur və birləşərək dünyanı əhatə edən məsələyə çevrilir. Həyatımızda baş verən hər bir proses, özlüyündə dərinləşir və şüuraltılığımıza təsir edir. Bizə idarə edən də elə şüuraltılığımızdakı düşüncələrimizdir.

Mahiyyət belədir: hadisələr bizim şüuraltılığımızın şüurlu dünyamıza göndərdiyi özünümüdafiə mexanizmi məhsullarıdır. Hər bir hadisənin müəyyən bir və ya bir neçə tamamilə müsbət niyyəti vardır. Şüurumuzdan fərqli olaraq şüuraltılığımız bizim şüurumuzun hər bir addımına adekvat cavab verir. Biz bunu hiss etmirik və fərqi nə qırıq. Əgər belə olmasa idi, həyatda normal yaşamaq imkanına malik olmazdıq. Odur ki, biz hər dəfə daha fəravan, rahat və imkanlı həyat yaşamadığımız haqda düşündükdə, ətrafımızdan özümüza qarşı ədalətli mövqə tələb etdikdə, şüuraltılığın özünümüdafiə mexanizmi işə düşür və hansısa həyat prosesimizin fəaliyyətinə qarışır. Yaxud da, zamanla mütəmadi olaraq əri tərəfindən döyülən və təhqir olunan qadının bir müddət sonra ginekoloji xəstəliklərdən əziyyət çəkməsinə təəcüblənməyin. Çünki, həmin qadının şüuraltılığı onun üçün kişiliyin başlanğıcını simvolizə edən əri təhlükə mənbəyi kimi qəbul edib. Bu da öz növbəsində kişiliyə sinxron qadınlığı simvolizə edən orqanda öz əksini tapıb. Xülasə, bütün xəstəliklərimizin kökündə səhv şüuraltılığın kökləmələri vardır. Biz deyə bilərik ki, xəstəlikləri də mənfi şüuraltılığımızla cəlb edirik yaxud, yox edirik. Zehnin gücünü cəzə qanunu ilə birləşdirdikdə, dünyada hamı üçün yaranan müsbət yöndə olan enerjilərdən bütün bəşəriyyət istifadə edə bilər. Həkim Sinelnikov da bizə təklif edir ki, biz mütləq şüuraltılığımızla ünsiyyət qurmalı və həmin neqativ kökləmələri ləğv etməliyik. Cəzə qanununda isə elə başlanğıcdan bu fikirləri özümüza yaxın buraxmamağımızı bildirir. Bunun üçünsə də müəyyən addımları izləmək mütləqdir. Şəxsi təcrübəsindən bölüşdüyü hallar da olduqca maraqlı idi. Şəxсэн insan üçün ən yaddaqalan məsələ o oldu ki, şüuraltılığın ilə necə əlaqə yaratmağı öyrəndiyi halda həyatını idarə edə bilər. Bu o deməkdir ki, insan sadəcə doğurdan da dərin meditasiya, düşünmə, hissetmə və yaşama ilə əlaqədardır. Qorxmaq? Nədən? Yoxsulluqdan, yalnızlıqdan, xəstəlikdən, müharibədən, bədbəxt hadisədən, ölümdənən. Onlar hamsını qorxunun əlamətləridirlər və biz onlardan qorxmağımızı dayandıranda onlarda gücsüz olacaqlar. Əslində daxili düşüncə gücü ilə bütün yaşama, həqiqətə xitam vermək və yenisini inanaraq yaratmaq mümkündür. İnsan ruhu mümkünə yarada bilər, hansı mümkünə yaratmağı isə doğru seçilmiş düşüncə ilə mövcud şəraitdə özlüyünü kəşf edir.

NƏTİCƏ

İnsan nə istədiyindən əsaslı olaraq əmindirsə, onu özünə çəkməklə bərabər yeni istəklər yarada bilər. Cəzə qanunu, vaxtı gələndə başqalarının da nəticəsini görə bildiyi öz-özünə hipnozdur. Dünya öz orbitində fırlandıqca, insan öz şüuraltılığını təmizləyərək, cəzə qanunu ilə yeni bir mən, yeni bir dəyər yarada bilər. İstəmək, əmin olmaq, hiss etmək, addım atmaq sonda isə inanmaq lazımdır. Biz istədiyimiz bəzi şeylərə ona görə sahib deyilik ki, biz onlara təsəvvürlərimizdə sahib deyilik. Seçimini etmək bir fərd olaraq yenə də üst insandan asılıdır.

ƏDƏBİYYAT SIYAHISI

1. The Secret Daily Teachings (Secret: Günlük Öğretiler) Book by Rhonda Byrne 2007
2. Money, and the Law of Attraction Book by Esther Hicks 2008
3. The Last Law of Attraction Book You'll Ever Need To Read: The Missing Key To Book by Andrew Kap 2019
4. <https://www.verywellmind.com/understanding-and-using-the-law-of-attraction-3144808>
5. The Process of the Law of Attraction And the 3rd Law, Law of Allowing By Eddie Mullins August 2008

SOSIAL ŞƏBƏKƏ İSTİFADƏÇİLƏRİNİN PSIXOLOJİ DƏYƏRLƏNDİRİLMƏSİ

ANAR BABAYEV

Xəzər Universiteti

Humanitar və Sosial elmlər Fakültəsi / Psixologiya departamenti

ANAR_MUSASOY@YAHOO.COM

BAKI AZƏRBAYCAN

MAARIF MƏMMƏDOV

Osmanqazi Universiteti

Pedaqoji Fakültə/ Rəhbərlik və Psixoloji Konsultasiya bölməsi

maarif.pdr@gmail.com

Eskişehir, Türkiyə

XÜLASƏ

Ünsiyyət qurmaq biopsixososial varlıq olan insanın əsas ehtiyaclarından biridir. Müxtəlif zamanlarda fərqli vasitələrlə həyata keçirilən ünsiyyət davranışı son dövrdə xüsusilə sosial media vasitələri ilə davam etdirilməkdə və özünəməxsus forma almaqdadır. Sosial media insanların şəxsi düşüncələrini, baxış bucaqlarını başqalarına çatdırmaq, müzakirə etmək üçün rahat və fərd indeksli bir platforma olsa da kütləvi fikrin formalaşması və insanların bir çoxuna təsir etməsi baxımından əhəmiyyət kəsb etməkdədir. İstər iş, istər şəxsi həyatın ən əsas xəbərləşmə, ünsiyyət vasitəsi olan sosial media illər keçdikcə həyatımızın mərkəzində yer aldığı müşahidə olunur. Bu tədqiqatda sosial media vasitələrini (facebook, instagram) istifadə edənlərin psixoloji dəyərləndirilməsi nəzərdə tutulmuşdur.

AÇAR SÖZLƏR: psixoloji, sosial media, təhlil

GİRİŞ

İnternet televiziya, qəzet kimi media vasitələrindən fərqli olaraq eyni zamanda iki və ya daha çox tərəfin qarşılıqlı ünsiyyətini, məlumat axışını həyata keçirmək üçün müxtəlif saytlar, proqramlar, platformalara sahibdir (Sayımer, 2008). Xüsusilə də insanlar sosial medyanı bir birlərilə əlaqə qurmaq, maddi gəlir əldə etmək, yaxın və uzaq coğrafiyaların gündəliyində olan hadisələr və sahələr haqqında məlumatlar əldə etmək, əylənmək və bunun kimi fərqli ehtiyaclar üçün istifadə etməkdədirlər (Bashir, 2017). Texnologiyanın son dövrdə sürətli inkişafı cəmiyyətin bir çox elementlərinə öz təsiri göstərmişdir. Xüsusilə də sosial media (sosial şəbəkələr) insanların dünya şəbəkəsinə qoşulması, məlumatların çoxalması fikir alış verişinin sürətlənməsi ilə yeni bir baxış bucağı qazanmalarına fürsət vermişdir (Gülbahar, 2010). Sosial şəbəkələr eyni zamanda insanların bir sıra psixoloji ehtiyaclarını da qarşılamaq məqsədilə istifadə olunur. Jimenez, Lopez, və Pisionero (2012) tədqiqatına əsasən insanlar özlərini tanımaq, internet vasitəsilə ünsiyyət qurmaq, şəxsiyyətin inkişafı, qruplarda iştirak etmək (aid olmaq), güvən və ya həyatda qalmaq, emosional olaraq rahatlaşmaq, üz-üzə ifadə etməkdə çətinlik çəkdiyi mövzunu daha rahat danışmaq üçün sosial mediadan istifadə edirlər. Mövcud ədəbiyyat incələndiyi zaman xüsusilə gənclərin canı sıxılarkən, məktəb tapşırıqları üçün araşdırma edərkən, yoldaşlarla söhbət, flirt, musiqi, film və bunun kimi ehtiyaclarını qarşılamaqla yanaşı sosial medyadan zərərli vərdislər də əldə etdiyi ortaya qoyulmuşdur (Çakır, 2013).

Sosial medianın balanssız istifadə olunması, aktiv istifadəçi sayının artması, onlayn ünsiyyətin günlük həyatın əhəmiyyətli bir hissəsini tutması tədqiqatçıları bu halın fərdin ruhi sağlamlığına təsiri ilə əlaqəli olaraq düşündürməkdədir. Gənc nəslin və yetişkinlərin sosial mediada çox vaxt keçirmələri böyük bir narahatlıq mənbəyi olmaqla birlikdə aparılan tədqiqatlarda sosial media istifadəsi ilə təşviş, depressiya, yalnızlıq arasında korelasiya olduğu tapılmışdır (Bashir, 2017). Sosial media ilə məcburi davranışlar arasında əlaqə, sosial mediadan gələn mesajları yoxlamadığı zaman təşviş artımı, sosial şəbəkələrə daxil olabilmədikləri üçün narahatlıq keçirmələri tədqiqatlarla ortaya çıxan nəticələndir (Rosen və başqaları, 2012).

Azərbaycanda sosial media və xüsusilə istifadəçilərin psixoloji dəyərləndirilməsinə aid çox az tədqiqatın olduğunu nəzərə alaraq əldə olunan nəticələrin bu sahədə aparılacaq işlərə xüsusilə psixoloji yardım göstərən professionallara və mərkəzlərə kömək edəcəyi eyni zamanda tətbiq və tədqiq olunacaq proqramların səmərəliliyinin artırılmasına fayda verəcəyi düşünülməkdədir. Bu məqsədlə tədqiqatda sosial mediadan istifadə edənlərin hansı sıxılıqla istifadə etmələri, istifadə olunduğu vaxt aralığı, nə məqsədlə istifadə etdikləri eyni zamanda istifadəçilərin psixoloji dəyərləndirilməsi kimi başlıqlar analiz olunmağa çalışılmışdır.

TƏDQIQAT METODU

4.1 Araşdırmanın iştirakçı qrupunu 15 - 60 yaş üzərində olan 145 nəfər təşkil etmişdir.

4.2 Araşdırma dataları tədqiqatçılar tərəfindən hazırlanan *Sosial Medya Anketi* və *Qısa Simptom İnvantəri* tətbiq olunması nəticəsində əldə edilmişdir. Anketlər online üzərindən tətbiq olunmuşdur. Dataların toplanmasında könüllülük prinsipi nəzərə alınmış və gizlilik prinsipi gərəyi araşdırmaya qatılanların adlarını yazmaları istənilməmişdir. Məlumatlar toplandıqdan sonra, əskik yanıtlanan anketlər ələnərək; ümumi 145 nəfərin cavapladığı anketlər qiymətləndirməyə alınmışdır.

4.3 Sosial Medya Anketi

Tədqiqatda hazırlanmış anket iki hissədən ibarətdir. Birinci hissəsində şəxsi məlumatlar (cinsiyyət, yaş, təhsil səviyyəsi,) olan suallar yer almaqda; ikinci hissəsində isə qatılımcıların sosial medianın istifadəsi ilə bağlı fikirlərini qiymətləndirən 21 qapalı uclu sual yer almaktadır.

4.4 Qısa Simptom İnvantəri (QSI)

Qatılımcıların psixoloji dəyərləndirməsini ölçmək üçün Kərimova və Osmanlı (2016) tərəfindən Azərbaycan dilinə adaptasiya edilmiş Qısa Simptomlar İnvantəri (Brief Symptom Inventory) tətbiq edilmişdir. QSI psixoloji sıxıntı əlamətlərini ölçən 53 maddədən ibarət inventer olub , böyüklər arasında aparılan tədqiqatlarda çox yaygın istifadə olunmaqdadır (Derogatis, 1993). İnvanter 9 alt testdən ('Somatizasiya', 'Obsesif-Kompulsif', 'Şəxslərərası Həssaslıq', 'Depressiya', 'Narahatlıq', 'Düşmənçilik', 'Fobik Narahatlıq', 'Paranoid Fikirlər' və 'Psixotizm') və 3 global indeksdən (Ümumi Şiddət indeksi (GSI), Müsbət Simptom Çətinliyi indeksi (PSDI) və Müsbət Simptom Cəmi (PST) ibarətdir. Maddələr son bir həftə ərzində meydana gələn fiziki və psixoloji simptomları ölçməkdədir (Derogatis və Melisaratos, 1983). Maddələr 5-li dərəcələndirmə şkalası (Heç, Çox az, Orta səviyyədə, Olduqca çox, Lap çox) ilə cavablandırılır.

4.5 Dataların Analizi

Tədqiqatda anket vasitəsi ilə əldə edilən datalar, kompüterə köçürülərək analiz edilmişdir. Anketdə yer alan sualların frekans və yüzdelik dəyərləri hesablanmış, dəyişənlər arasındakı münasibəti incələmək məqsədi ilə korrelyasiya testləri edilmişdir. Analizlər SPSS 24.0 Proqramı ilə həyata keçirilmişdir.

Tədqiqat qatılımcılarının 105-i (% 72,4) qadın və 40-ı (% 27,6) kişi iştirakçıdan ibarət olmuşdur. Qatılımcıların yaş aralığına baxıldığı zaman; tədqiqata qatılanların 98 % -nin 16 ilə 40 yaş arasındakı fərdlərdən ibar olduğu görülməkdədir. Bundan başqa, qatılımcıların 3,4 % orta məktəb, 3,4 % texnikum, 83,4 % ali təhsilli və 9,7 % də elmi dərəcəsi olan fərdlərdən ibarət olmuşdur.

Cədvəl 1. Qatılımcılarla bağlı sosio-demografik məlumatlar			
Cinsiyyət N %	Yaş N %	Təhsil səviyyəsi N %	
Qadın	105 72,4	0-15 yaş 2 1,4	Orta 5 3,4
Kişi	40 27,6	26-40 yaş 41 28,3	Texnikum 5 3,4
	41-60 yaş 4 2,8	Ali 121 83,4	
	61 ve üstü 1 0,7	Elmi dərəcə 17 9,7	

Tədqiqat qatılımcılarının hamısı internetdən istifadə etməkdədir və cədvəl 2`də də görüldüyü kimi, tədqiqata qatılanların 76,6 % sosial media olaraq həm facebookdan həm də instegramdan istifadə edərkən, sadəcə 10,3 % facebook və 11% də sadəcə instegramdan istifadə etməkdədir.

Yalnız 2,1 % sosial medyadan istifadə etməməkdir. Digər tərəfdən, sosial medyadan günlük istifadə etmə müddətinə baxıldığı zaman, qatılımcılarının 43,1% yarım saatdan az istifadə etməkdə, 36,2% 1 saat istifadə etməkdə, 16,9% 3 saata gədər istifadə edərkən, qatılımcıların sadəcə 3,9 günlük 3 saatdan artıq sosial medyadan istifadə etməkdədir.

Cədvəl 2. Sosial medyada istifadə etmə	
	N %
Facebook	15 10,3
İnstegram	16 11
Hər ikisi	111 76,4
Heçbiri	3 2,1
Topam	145 100

Cədvəl 3. Sosial medyada istifadə etmə müddəti	
	N %
30 dəq'dən az	56 43,1
30dq. - 1 saat	47 36,2
2-3 saat	22 16,9
4-5 saat	4 3,1
5 saatdan çox	1 0,8

Sosial medyadan istifadə etmə məqsədinə baxıldığı zaman və cədvəl 4'də də görüldüyü kimi, qatılımcıların çoxu (74,4 %) sosial medyadan, maraq, yeni məlumat və xəbərlər əldə etmək üçün istifadə edərkən, 36,4 % hazırkı dostları ilə ünsiyyət qurmaq üçün, sadəcə 10,3% yeni dostlar tapmaq üçün istifadə etməkdədir.

Cədvəl 4. Sosial medyadan istifadə etmə məqsədi	
	N %
Köhnə tanışları tapmaq	20 13,8
Təzə dostlar tapmaq	15 10,3
Hazırkı dostlarımla ünsiyyətimi saxlama və möhkəmləndirmə	52 36,4
Maraq, yeni məlumat və xəbərlər əldə etmək	108 74,5
Tanışlığımın həyatımdakı dəyişikliklərdən xəbərdar olmaq	38 26,2
Həyatımdakı dəyişiklikləri, bəzi halları paylaşmaq	26 17,9

Qatılımcıların 48,9 % sosial medianın gündəlik işlərinə əngəl olduğunu bildirərkən, 51,1 % sosial medianın onların işlərinə hər hansı bir mane olmadığını bildirmişlərdir. Digər tərəfdən, 42,1% sosial medianın onları sosiallaşdırdığını düşünürkən, 57,9 faiz isə onları sosiallaşdırmadığını düşünməkdədirlər.

Cədvəl 6. Sosial media partnyorlar arasında güvənsizlik yaradır	
	N %
əlbəttə	26 16
xeyir	53 32,7
əsla	11 6,8

Cədvəl 7. Yoldaşım xəyanət edəbiləcəyini düşünürəm güvənsizlik yaradır	
	N %
əlbəttə	7 4,3
xeyir	28 17,3
əsla	16 11,1

Qatılımcıların psixoloji dəyərləndirilməsinə gəldikdə isə, Cədvəl 8'də görüldüyü kimi, tətqiqata qatılanların somatəzasiya göstəriciləri baxımından 36 nəfər normal səviyyədə ikən, 33 nəfər isə yüksək və ya çox yüksək səviyyədə olduqları görülməkdədir. Obsesiyalara baxıldığı zaman 21 nəfər normal səviyyədə ikən, 55 nəfər isə yüksək və ya çox yüksək səviyyədə olduqları görülməkdədir. Şəxslərarası Həssaslıq baxımından 40 nəfər normal səviyyədə ikən, 43 nəfər yüksək və ya çox yüksək səviyyədə olduğu, Depresiyaya baxıldığı zaman sadəcə 9 nəfər normal səviyyədə ikən, 79 nəfər isə yüksək və ya çox yüksək səviyyədə olduğu müşahidə edilmişdir. Qatılımcılarda ən çox görülən psixoloji problem Psixotizm olduğu görülməkdədir. Belə ki, qatılımcılardan sadəcə 2 nəfərdə normal səviyyədə olduğu, 81 nəfərdə isə yüksək və ya çox yüksək səviyyədə olduqları görülməkdədir.

Cədvəl 8. Sosial media istifadə edənlərin QSI nəticələri				
	Normal Az		Yüksək səviyyədə Çox yüksək səviyyədə	
Somatizasiya	36	76	26	7
Obsesif-Kompulsif	21	69	40	15
Şəxslərarası Həssaslıq	40	62	29	14
Depressiya	9	57	48	31
Narahatlıq/Təşviş	25	57	46	17
Düşmənçilik	37	71	25	12
Fobik Narahatlıq	59	61	16	9
Paranoid Fikirilər	32	63	40	10
Psixotizm	2	62	64	17
Diger	36	78	24	7

NƏTİCƏ

Aparılan tədqiqat da onu göstərir ki, gənc nəsillə xüsusilə də əyləncə, məlumat paylaşımı, bir birlərinə dəstək və sağlamlıq haqqında məlumatlar əldə etmək üçün yaşlı nəsillə müqayisədə daha çox sosial mediadan istifadə edirlər.

İnsanlararası sıx münasibətlərin ruhi sağlamlığı qorumaq üçün vacib bir predmet olduğu bilinməkdədir. Sosial əlaqələrin keyfiyyəti və miqdarı fiziki sağlamlığa, zehni sağlamlığa və ölüm riskinə təsir göstərir (Umberson & Montez, 2010). Neqativ sosial münasibətlər, sosial təcrid olma, intihar isə depressiya ilə əlaqəli olduğu tədqiqatlarda ortaya qoyulmuşdur (Bashir, 2017).

Sosial mediada şərhələrin və bəyənmələrin müsbət möhkəmləndirici rolu olması asılılıq ortaya çıxara bilər. Bəzi insanların özlərini, həyatlarını başqalarının “qüsursuz” həyatı ilə müqayisə etməsi, paylaşdıqları şəkil, video və ya fikirə şərhin və bəyənmənin olmaması, az olması stres səviyyəsini dəyişə bilər. Sosial mediadan həddindən artıq istifadə insanlarda narahatlıqları (sosial təkəllmə, imic idarətməsi) başladıb və nəticədə depressiyaya səbəb olduğu tapılmışdır (Pantic və başqaları, 2012, Rosen, 2013).

Tədqiqatlar sosial mediadan çox istifadə edənlərin xüsusilə gündə 2 saatdan çox vaxtını sosial şəbəkə saytlarında keçirənlərin, psixi sıxıntılar da daxil olmaqla zəif ruhi sağlamlıqları olduğunu ortaya qoymuşdur (Glazzard və Stones, 2019).

Son dövrdə sosial media kəmiyyət, keyfiyyət və faydalılıq baxımından qeyri-adi bir inkişaf dinamikası göstərməklə insanların əvəzolunmazı halına gəlmişdi. Ona görə də istər texnologiya vasitələrinin çox istifadəsi istərsə də əlçatan olması və dolayısıyla sosial medianın indiki dövrdə insanların psixi sağlamlıqlarına təsiri valideynlər, tədqiqatçılar, və cəmiyyət üçün əsas diqqət mərkəzindədir. Bu tədqiqat nəticəsində əldə olunanlar əlaqəli ədəbiyyata dəstək olacağı və bundan sonrakı tədqiqatlara işıq tutacağı gözlənilməkdədir.

ƏDƏBİYYAT

1. Saymer İ (2008) Sanal Ortamda Halkla İlişkiler, Beta Yayınları, İstanbul.
2. Gülbahar, Y., Kalelioğlu, F., & Madran, O. (2010). Sosyal ağların eğitim amaçlı kullanımı. XV. Türkiye’de İnternet Konferansı, 2-4.
3. Çakır, M. (2013). Sosyal Medya ve Gösteri. İçinde A. Büyükaslan ve A. M. Kırık (Haz.), Sosyal Medya Araştırmaları 1 (11-67). Konya: Çizgi Kitabevi.
4. Jiménez, A. G., López, A. C. M. ve Pisionero, G. C. (2012). A Vision of Uses and Gratifications Applied to the Study of Internet Use by Adolescence. *Comunicación Y Sociedad*, 25(2), 231-254
5. Bashir H, Bhat S A (2017), Effects of Social Media on Mental Health: A Review, *International Journal of Indian Psychology*, Volume 4, (3), DIP:18.01.134/20170403, DOI:10.25215/0403.134
6. Rosen, L. D., Cheever, N. A., & Carrier, L. M. (2012). *iDisorder: Understanding our obsession with technology and overcoming its hold on us*. New York, NY: Palgrave Macmillan.
7. Glazzard, J və Stones, S. (2019), *Social Media and Young People’s Mental Health Technology and Child Mental Health*, DOI: <http://dx.doi.org/10.5772/intechopen.88>
8. Pantic, I., et al. (2012). Association between online social networking and depression in high school students: Behavioral physiology viewpoint. *Psychiatria Danubina*, 24(1), 90–93.
9. Umberson, D. & Montez, J. (2010). Social relationships and health: A flashpoint for health policy. *Journal of Health and Social Behavior*, 51(Suppl), S54-S66.

“SECRET”

AYSHAN MAMMADOVA

Baku Engineering University
English language and literature www.aysen.memmedova.2010@gmail.ru
BAKU, AZERBAIJAN

ABSTRACT

The book “secret” is about how to make your dreams come true. the secret is your mind and feelings. how you feel or think you will get them. if you think positively, you will face positive events. if you want to get your dreams come true, you should have strong belief towards them. to gain whatever you want is so easy. it is up to person’s minds. how? just wink your eyes, dream, feel and believe in. do not forget setting goals. be sure that you will live your dreams, feelings and mind in reality. the main secret is approaching positively to the life. smile and be always positive. they are the first steps of happiness, health and wealth. your thoughts and your feelings create your life. if you think negatively you will attract worse situations, emotions. so long as you think and feel positively, you will attract positive circumstances, emotions. do not your belief about your dreams. the first rule of the gaining dreams is believing in them. the secret, the law of attraction starts from the belief towards dreams and thoughts. keep thinking positively. that book is one of the best models of positive psychology.

KEY WORDS: the secret, positive thinking, feelings , attraction, euphoria , belief

INTRODUCTION

The readers will encounter the ways of getting their dreams come true. This article shows some valuable advice of experiencers and authors. This article teaches how to believe in yourself and your dreams. Believers and some philosepher think that gaining dreams is easy if you are able to control yourself psychologically. Nothing is impossible if you can increase your strategy and prepare yourself for your dreams.

This article contains abstract, key words, introduction, researching methods, conclusion, and references.

RESEARCHING METHODS

In this article “ secret” by rhonda byrne is main source. This book illustrates some experiences and thoughts of authors’, philosephers’, and others’. Witnesses talk about how they gain their successes and what and how they want.

The world has been full of secrets since it was created by God. Someone can find the keys of some secrets whilst the others are always looking for them until they die, but they can not find anything. The secrets are so divergent and give humans easy tips for success. Actually, it is not difficult finding the secret. The secret is inside of you. You can not make known it to the reality, light. The secret is your belief about your life, successes, victory and the main about your bright future. Of course, anybody can accept this secret easy after he or she is known about it. This people will be in wrong thoughts about secret in that case. Having a little belief is easy while getting a great belief and to believe your dreams wholeheartedly are so hard. If you follow your dreams with full of belief, be sure that you will get them absolutely. For this, you must follow some rules. Firstly, wink your eyes and dream. The next main thing, feel yourself as you live your dream. Do not worry about space between dreams and reality. Remember that all dreams come true, to reality. They are not chances, coincidences. All of them are God’s plans, are planned beforehand. There are some days that people wonder about some coincidences.

Some philosophers have found the secret. Bob Proctor says: “This Secret gives you everything you want, happiness, health and wealth. The Secret is Law of Attraction.” What you are thinking, you are attracting it at the same time. For example, a little, cute girl looks at the doll on the self in the shop that is her dream doll. Her mother does not buy it for her. The doll lives in her brain the

whole day and she can not forget about it. She can make alive it in her ideas , dreams. She wishes and prays continuously for getting her dream doll. You know what happens?! After few days, it can be in her birthday or another special day, someone presents her dream doll to her. Is it a coincidence or miracle?! No, of course. It is a key for secret. She has dreamed, believed, felt and prayed continuously until she gets her dream come true. Maybe you were in the little girl's situation in your childhood, you got your little doll (it can be other presents whatever you dreamed), but you could not understand secret. This example is a drop in the ocean for the keys of the secret.

Author Bob Doyle points out that attraction responds to your thoughts. Your mind attracts feelings, emotions and everything else. For instance, if someone only thinks about his debts, he will feel terrible, droopy. The main reason for this is attracting negative feeling and thinking about these. If you think positively and smile in front of the mirror every morning that you are lucky and happy, you will attract positive things, never try to wake up on the wrong side of the bed. Another author Lisa Nichols' attitude is so plausible. She states that when you think about past, present and future, the attraction is working. It is ongoing process. You do not press pause; you do not press stop. It is forever in action, as your thoughts are. Every time the Law of Attraction will give you what you want. When you focus on the things that you do not want or want, they will happen to you. Your mind and belief attract them into existence. Your life is a physical manifestation of the thoughts that go on in your head. The therapist Bill Harris has also so efficacious experiences about attracting thoughts. You should focus on the what you want, not on the what you hate, dislike, refuse and something hurts you. For instance, you write an email to somebody who asks about your job. If you write that you hate it your job and it is really hard to withstand it , you will never get any success in that field , but if you changes your approach towards your job and glamorize it in the message by usage of positive words , you will love your job and get great success in it soon . The main point to change everything into the positive look, you should need to focuse on what you want, desire and wish to happen. Good attitude brings good results. What you think about, you bring about.

Even some poets, writers of the world literature believed in the strength of secret. They tried to convey this to the readers by help of their poems, novels. They showed that all thoughts materialize it does not matter bad or good minds. "Farewell to the arms" by Ernest Hemingway is one of the best examples for this. The main character of the novel Catherine always hates rain and she is afraid of dying in the rainy day. This bad thought was nightmare for her. She always sees this bad thought in his dreams and she imagined that day with full of fear. You know what happened?! At the final part of the novel, she confronts with her dread. She joins eternity in the rainy day.

"Whatever you are feeling and thinking today is creating your future"

Your feelings and emotions create situations. If you are angry you will attract worse things that trigger you and make cattish, but if you smile all day and behave positively, you will attract very well situations that make you feel happy. For example, so long as, you get early and complain to yourself like: "ooh, again getting up early. I do not like waking up at 7 a.m", your day will be nightmare for you. Instead of waking up with negative feelings, get up with smile on your face and thinks about only good things and very beautiful morning weather. In that happy case, you will clear all the obstacles on your way. You can feel happy, wealthy, healthy now in order to be surrounded by happy, healthy, wealthy environment. Read special books that they have happy end, listen special musics that they are about happiness, positive mind. Draw happy faces, portraits that are smiling. That is the positivity and attraction of plus feelings. Your thoughts and your feelings create your life.

Dr. John Gray says: "You should solve your problems by yourself, without anyone's help". Try to find free time to spend for yourself. Make your life colourful, full of fun, euphoria. In that way you will attract joy, happiness. For example, every morning in front of the mirror, if you talk

about your beauty to your reflex and feel euphoria, you will find it among people. They will say that you are so beautiful as you do in front of the mirror. Firstly, take care of yourself, think about you and make good things that will impress your soul in efficient way. Of course, some people may think that you are conceited. But never think about their future talk and take it easy because to respect yourself is also respecting others. While you try to be wholesome, your surrounding will be as you try.

The author of "The Success of Principles"- Jack Canfield shared his experiences and thoughts about positive thinking that is secret in that book. He says that he spent lots of years in order to realize the power of positive mind. When he realized the secret in the wholesome thoughts, he has met countless hearthwarming events, days. Jack Canfield pointed out that he has very strong slogan that helps him to live meaningfully: "If that will not make you happy, do not do it. If it will make you happy do it".

The author of Secret – Rhonda Byrne makes sure that everything consists of energy. Your life is magnetic field that you draw magnetic everything towards yourself and provide you energy owing to reach, gain whatever you want. Do not think about the past events that are chips on your shoulders. You should live present and make good impressions, ideas about your bright future. The short way to make your dreams come true is to see them as real facts. Be aware about your strength. I am in your thoughts. In brief, "remember to remember". If you enjoy walking along the river, then walk. If you enjoy listen to music then listen. Do what you enjoy and that will make you feel happy.

CONCLUSION

"Never say never" is my best slogan. Everything is as possible as my experiences about the secret - belief. Entering university with high exam mark was my best dream, although some people thought that this is impossible. I did not care about their minds. The main thing was my purpose, so I worked hard, dreamed, made my success real in my mind, always looked at the student's pictures with high points and felt myself in place of them. Finally, in the exam day I had strong belief about my success and was confident about the high exam mark. At least, my belief has won and, in that day, I found the key for the secret. I entered my dream university and faculty with my dream exam mark that is over the 600. I showed that everything is possible for the human beings if they found way to fly to the universe, the planets or connect with others easily by help of some social programs and mobile phones, is not it! These are products of humans' minds. They dreamed, imagined, prayed and made their dreams to come true. Do not forget that God always hears his slaves and protects them from every hurdle. Your main duty is so simple - just pray and believe what you pray. Pray, wink your eyes, live and get your dreams. If you consider it as meaningless, please, once test and try it. Sometimes humans confront with their thoughts. For example, today you think about your friend or another person, tomorrow you face with him or her. This happened to me, as well. Once, I thought about my friend who I had not been seeing her for a long time when I had a break after lessons. Tomorrow my best friend told me that this girl asked her about my mobile number. At the evening I connect with her. That time I was sure about the key of the secret. Firstly, believe God then dream. In this case, you are bound to get your victory, successes. Do not forget all thoughts materialize. Think, dream, pray, wink your eyes, feel, make them come true. This secret is so easy, is not it?! Try this. You will win. Dream and get euphoric victory, stroke of luck. The secret is in wholesome mind and positive thinking.

REFERENCE

1. Rhonda Byrne, "Secret", <https://www.theseecret.tv/products/the-secret-book/>(online kitab)
2. Rhonda Byrne, Book Review: "Secret", <https://www.verywellmind.com/the-secret-by-rhonda-byrne-book-review-3144495>(online məqalə)
3. Mark Manson, The truth about "Secret", <https://markmanson.net/the-secret/>(online məqalə)
4. Rhonda Byrne, What is the Secret, Law of Attraction, <https://www.thelawofattraction.com/the-secret/>(online məqalə)
5. Rhonda Byrne, Stories of Success, <https://www.theseecret.tv/all-stories/>(online məqalə)

TRANSLATION

DİNİ MƏTNLƏRİN TƏRCÜMƏSİNDƏ TERMINLƏRİN SEÇİMİ: YANAŞMALAR VƏ ÇƏTİNLİKLƏR

NATIQ ADILOV

Bakı Mühəndislik Universiteti

Tərcümə

nadilov@beu.edu.az

BAKİ/AZƏRBAYCAN

XÜLASƏ

Tədqiqat işində həmişə aktual olan dini mətnlərin tərcüməsi zamanı hədəf dillərdə ekvivalent terminlərin və sözlərin seçimi zamanı müşahidə edilən yanaşmalar və çətinliklərə nəzər salınıb. Xüsusi ilə son vaxtlarda İslam dininə artan maraq fonunda ərəb dilində yazılmış din fəlsəfəsi haqqında elmi mətnlərin və dini psixoloji və spiritualizm aspektindən təhlil edən kitabların ingilis dilinə tərcüməsində qeyd edilən dillərin söz ehtiyatında mövcud olan fərqlər müstəvisində dəqiq mənaların əks olunduğu sözlərin tapılması və istifadəsi zərgər dəqiqliyi tələb edir. Geniş oxucu kütləsi üçün nəzərdə tutulması və məzmun baxımından əhəmiyyətli olması nəzərə alındıqda dolğun mənaların verildiyi sözlər seçilməli, lazım gəldikdə izahlar verilməli, kupletlərdən (məxəz dildəki sözün mötərizə içində saxlanması) istifadə edilməlidir.

AÇAR SÖZLƏR: tərcümə, ekvivalent, dini mətnlər, termin

GİRİŞ

Tədqiqat işi xüsusi ilə dini mövzuda ərəb dilində yazılmış materialların ingilis dilinə tərcüməsi ilə bağlı təhlillərin aparılması, terminlərin verilməsi ilə bağlı tərcüməçilərin yanaşmalarının qiymətləndirilməsi ilə səciyyələnir. Tezisdə məxəz və hədəf dildəki mətnlərin müqayisə olunduqdan sonra tərcümə nəzəriyyəsi əsasında şərh olunur. Tərcümə işinin daimi olması və günü-gündən bu sahəyə olan tələbin artması fonunda gələcəkdə bu cür mətnlərin tərcüməsi üçün bu mahiyyətdə təhlillərin aparılması zəruridir. Tezisin yazılması üçün ərəb dilindən ingilis dilinə tərcümə edimiş mətnlər təhlil edilmiş və müəyyən yanaşmalar müəyyən olunmuşur.

TƏDQIQAT METODU

Dünyada ən çox tərcümə olunmuş əsərlərin siyahısına baxsaq İncil və Quranın siyahıda ən üst sıralarda olduğuna şahid olarıq. İnsanların tarixin bütün dövrlərində dinə qarşı olan maraqlarını və inancları ilə bağlı daha çox məlumat əldə etmək istəmələrini nəzərə alsaq bu, təbiidir. Müasir zamanda elmin inkişafı, ruhçuluq və beyin ilə bağlı araşdırmaların daha geniş vüsət alması fonunda deyilməlidir ki, dini mövzuda yazılan əsərlərdə dinlər psixoloji, spiritualizm və meditasiya kontekstlərində təhlil olunur. Bunlar da öz növbəsində tərcümə işinə daha məsuliyyətli yanaşma tələb edir və tərcüməçilərin müvafiq terminologiya seçimində daha həssas olmalarını tələb edir. Ümumiyyətlə, ərəb dilindən ingilis dilinə tərcümə olunmuş kitabların, materialların tərcüməsində, eləcə də ingilis dilində yazılan mətnlərdə müəlliflər və tərcüməçilər özləri də qeyd edirlər ki, ingilis oxucuları üçün Quran ayələrinin və Məhəmməd peyğəmbərin (s.ə.s) hədislərinin, eləcə də axıcı ərəb dilində mövcud olan deyimlərin və ifadələrin konkret ekvivalentlərinin tapılması elə də asan olmadığı üçün bəzən məzmun və üslub dəyişikliyinə edilməsi zərurəti ortaya çıxarır. Ərəb dili qarşılıqları ingilis dilində olmayan çox sayda söz və ifadələr ilə zəngin axıcı dildir. Məsələn, tərcümə etdiyim kitabların birində müəllif qeyd edir ki, o həmin kitabı yazarkən “xuşu”(خُشَع) kimi ərəb dilində mövcud olan və daxili emosiyaların ifadə edilməsi üçün istifadə olunan bir çox dini terminlərin ingilis dilində konkret ekvivalentini tapa bilməyib. Qeyd edilən termin “xaşia” feilindən əmələ gəlir və “sakit durmaq”, “qorxu içində olmaq”, “təslim olmaq” kimi mənaları özündə birləşdirən mütləq mənada “sadəlik” və “təvazökarlıq” vəziyyəti üçün istifadə olunur. İslam dini haqqında anlayışı olanlar başa düşürlər ki, müsəlmanlar üçün bu, sevgi, tabe olma, təslim olma və qorxu hissləri elementlərinin olduğu Allahın böyüklüyünün emosional dərk edilməsi duyğusudur. “Ərəbcə-ingiliscə” lüğətlərdə bu söz

adətən sadəcə ‘submission’ (təbə olma) kimi tərcümə olunur. Halbuki ‘submission’ sözünün ərəb dilində qarşılığı “istislam”dır, (استسلام) çünki hər hansı bir insan özündən güclü olana sevgi və rəğbət etmədən, hətta nifrət edərək də təbə ola bilər. Ona görə də “xuşu” sözündə təbə olma mənası əks olursa da bunun əksinə tərcüməsi düzgün deyil. Tərcüməsi çətinlik yarada bilən sözlərdən biri də “yağbit” feilidir. Ərəb dilində bu söz hər hansı bir insanın başqasına olan heyranlığını, başqasını özündən daha üstün görüb ona qibtə etməsini, başqasında olan müsbət xüsusiyyətləri həm də özündə olmasını arzulamasını ifadə etmək üçün istifadə olunan sözdür. Təbii ki, bunlar müsbət emosiyalardır. Amma kiminsə niyyəti mənfə olarsa və başqa insanların müsbət keyfiyyətlərini itirməsini arzulayarsa ərəb dilində bu, “həsəd” sözü ilə ifadə olunur və bu, əlbəttə ki, günaha aparıcı mənfə emosiyadır. Bu mənfə və müsbət emosiyalar arasında fərqin ingilis dilində göstərilməsi mümkün deyil, çünki burada qısqanclığı müsbət mənada, ən azından günaha aparmayacaq dərəcədə, bildirmək üçün heç bir söz mövcud deyil. Müəllif qeyd edir ki, o, öz fikirlərini daha düzgün ifadə edə bilmək üçün bəzi hissələri təkrar izah etməli olub.

Ərəb dilində sözün zamanlar Quranın və eləcə də kainatın dərk edilməsi və təfəkkür edilməsi ilə bağlı çox sayda kitablar yazılır. Tərcüməçilərin və müəlliflərin qeyd edirlər ki, təfəkkür də ingilis dilinə dəqiqliklə tərcümə oluna bilmir. Bunun səbəbi də odur ki, bu kontekstdə ən çox müvafiq hesab edilən iki söz, yəni ‘meditation’ (meditasiya, ölçüb-biçmə) və ‘contemplation’ (dərinləndirmə) İslam dinində istifadə olunan dəqiq mənanı ifadə etmək üçün uyğun deyil: təfəkkür də bu iki sözün mayasında olan dərinləndirməni ehtiva edir, amma təfəkkür mahiyyəti itibarı ilə mənəviyyətə köklənib. Çünki İslamda bu, yaradılışa şükr etmək və Onun sonsuz kainatını dəyərləndirməklə Allaha ibadət etməyin fərqli formasıdır.

Məlumat üçün qeyd edirəm ki, ‘contemplation’ və ‘meditation’ sözləri ingilis dili lüğətlərində adətən sinonim kimi verilsə də mənəvi məsələlərdə tərcüməçilər əsasən birinciyə üstünlük verir. Bununla belə qeyd edilməlidir ki, ‘meditasiya’ termini Şərq dinləri ilə (buddizm və hinduizm kimi səmavi olmayan-N.A) əlqəli vəziyyətlər üçün istifadə olunduğundan İslam dinində təfəkkürün izah edilməsi məqsədilə nəzərə alındıqda ingilis oxucuları üçün çətinləşdirici ola bilər, çünki İslam dinində ibadətə bir forması olaraq təfəkkür koqnitiv mənəvi fəaliyyətdir və burada rəşadət, ağıl, emosiya və ruh “qovuşması”, vəhdəti müşahidə olunur. Bunu da qeyd etmək lazımdır ki, təfəkkür sözünün ingilis dilində izahı üçün “reflection”, “deep thinking”, “cogitation” terminlərindən də istifadə etmək olar.

Bunlar kimi müəyyən məna yüklü sözlərdən əlavə başqa bəzi terminlərin ingilis dilinə tərcümə olunması ilə yanaşı ərəb dilindəki tam mənanın dərk edilməsi məqsədilə olduğu saxlanılması da istifadə olunan metodlardandır. “Təddid”, “müctəhid”, “islah”, “tövhid”, “məzhəb”, “hikmət” və s. sözlərin olduğu kimi saxlanılması da tərcümə olunan kitablarda rast gəlinir

NƏTİCƏ

Tədqiqat işində belə nəticəyə gəlmək olar ki, hədəf dildə dini terminlərə uyğun söz və ifadələr varsa onların istifadəsində problem yoxdur. Əgər hədəf dilin xüsusiyyətlərinə uyğun həmin söz mövcud deyilsə, transliterasiya, transkripsiya və ya təsviri metodlardan istifadə etmək olar. Ərəb dilindən ingilis dilinə isə kuplet metodundan da istifadə məqsədəuyğundur.

ƏDƏBİYYAT SIYAHISI

İstinad edilmiş ədəbiyyat siyahısı qeyd edilir. Ən çox istifadə edilmiş 5 ədəbiyyat göstərilməli və aşağıdakı nümunəyə uyğun olmalıdır

16. Q.H.Bayramov. Tərcümə sənəti. Bakı.2008. səh.128-133
17. M.H.Kamali. Reading the Signs. IIT, London, 2018. Səh 3-10
18. Abdelhamid Elewa. Features of Translating Religious Texts. Journal of Translation, Volume 10, Number 1 (2014) p.25-34
19. David Jasper. Translating Religious Texts. The Macmillan Press Ltd 1993. p. 1-106
20. <https://sunderlandtranslations.com/a-guide-to-translating-religious-texts/>

URDU DİLİNDƏ HİBRİDLƏŞMƏ

AYSEL SOLTANOVA

Bakı Mühəndislik Universiteti

Tərcümə

asoltanova@beu.edu.az

BAKI/AZƏRBAYCAN

Xülasə

Məqalə müxtəlif dillərdə rast gəlinən ifadələrin birləşməsi nəticəsində meydana gələn yeni sözlərin təhlilini əhatə edir. Pakistanda İngilis dili öz prestijini qoruyub saxlaması səbəbindən istər gündəlik ünsiyyət prosesində istərsə də təhsil, tibb və bu kimi digər sahələrdə kod miksindən istifadə olunur. Kod keçidi, kod miksi prosesləri nəticəsində yaranan dillərin hibridləşməsi məsələsi günümüzdə qloballaşan dünyada ikidilli cəmiyyətlərdə mövcud olan mühim və çox maraqlı anlayışdır. Belə ki, bəzi ölkələrdə İngilis dili səviyyəsinin məhdud olması bu dildə ünsiyyət qurmaq bacarığına malik olan insanlarda ilk növbədə dil bacarıqlarını nümayiş etdirmək istəyini artırmış və nəticə etibarlı ilə yalnız anlaşılmaq qorxusu ilə belə insanlar ingilis dilinə məxsus sözləri urdu dilindəki ekvivalentlərlə birgə ifadə edirlər. Bu da iki dilin qarşılıqlı təsiri nəticəsində hər iki dilin leksik və qrammatik xüsusiyyətlərini özündə əks etdirən yeni dilin formalaşmasına zəmin yaradır.

Abstract

The Article analyzes new words emerged as a result of word and phrase combinations in different languages. As English retains its prestige, the code mixing process is used in every day communication, as well as in education, medicine and in other fields. The issue of code transition, the hybridization of languages resulting from code mixing process is an interesting and important concept that exist in bilingual societies in today's globalized world. Thus, in some countries the limited level of English has boosted the desire of people with the ability to communicate in this language, and to demonstrate their language skills in the first place. Consequently, such people use English words in combination with Urdu equivalents for fear of being misunderstood. The language interaction process, creates the basis for the formation of new language that reflects the lexical and grammatical features of both languages.

Açar sözlər: hibridləşmə, kod miksi, kod keçidi, cəmiyyət, dil.

Key words: hybridization, code mix, code transition, society, language.

GİRİŞ

Qloballaşan dünyada ingilis dilinin geniş vüsət alması və beynəlxalq dil statusunu qazanması dünyanın bir çox dillərinə, o cümlədən Pakistanın əsas dili sayılan Urdu dilinə də təsir etmişdir. Nəticə etibarlı ilə kod miksini və kod keçidinin yaranmasına səbəb olmuşdur.

Pakistanda günümüzdə kod keçidinə yalnız danışmaq dilində deyil eyni zamanda rəsmi yazışmalarda, televiziya proqramları və mətbuatda da rast gəlinə bilər. Urdu dilində yazılan kitab və dərsliklərdə də eyni zamanda ingilis dilindən keçən çoxsaylı ifadələrə rast gəlmək mümkündür.

Biliniqalizm günümüzdə insanların həyat tərzinə çevrilib və gündəlik həyatımızda sıx şəkildə rast gəlinən bir haldır. Hələ qədim zamanlardan müxtəlif dilə məxsus insanlar arasında əlaqə mövcud olmuşdur (Nortyer,2019). Cəmiyyət dedikdə ilk növbədə dilin sosial aspektdən araşdırılması əsas götürülür. Sosiolinqvislər cəmiyyətin dil nöqtəyi nəzəndən araşdırılmasında əsas müzakirə olunan məqam ondan ibarətdir ki, həqiqətənmi eyni ərazidə məskunlaşan insanlar ortaq dili paylaşirlar? Cəmiyyət dili, yoxsa dil cəmiyyəti müəyyən edir?

Dil cəmiyyətin əsas mədəni dəyəridir. Lakin eyni mədəniyyəti paylaşmış, lakin müxtəlif dillərə mənsub cəmiyyətlər də mövcuddur. Məsələn üçün Amerikada yaşayan İrlandiyalıların heç də hər biri İrland dilində danışa bilmir. Bir qayda olaraq cəmiyyətin əsas mədəni dəyəri onun vahid dilə məxsus olmasıdır, lakin bir çox etnik birliklər öz mədəni irslərinin qorumaq üçün öz dil

vahidlərini istifadə edirlər. Əgər cəmiyyətin bir üzvü iki dilə hakimdirsə bu ikidilli cəmiyyətin mövcud olmasının deyil, iki müxtəlif dil cəmiyyətinin mövcudluğunun göstəricisidir (Makkey,1972,554). Müxtəlif mədəni və etnik qrupdan olan insanlar həmin cəmiyyətə məxsus dildən istifadə etmək məcburiyyəti hiss edirlər. Misal üçün Mandarin Çin dili dünyada 30 milyon əhalinin ortaq dilidir. Hətta araşdırmalara əsasən Amerikada yaşayan çinlilər belə öz mədəni irslərinin arşdırmaq məqsədilə Mandarin dili dərslərinə qoşulurlar.

Hətta insanlar bəzən öz aralarında ikinci dili öyrənməyin ən yaxşı yolu kimi digər dilə mənsub birisi ilə ailə qurmaqda görürlər. Beləliklə həmin ailədə dünyaya gələn uşaqlar hətta iki dilin qarşılıqlı təsirindən ortaq bir dil yaradaraq bunu gizli dil adlandırılar (Thorpe et al,2001). Dildə hibridləşmə kod miks prosesi nəticəsidir. Bəzi hallarda hətta bir dilin qrammatikası və strukturu digər dilin lüğətinə tətbiq olunur. Nəticə etibarilə iki dilin qarşılıqlı təsirindən yeni dil, hibridlər yaranır. Yeni yaranan hybrid dil özündə hər iki dilə məxsus xüsusiyyətləri əks etdirsə də, heç bir dilə məxsus olmayan müstəqil qrammatik, leksik vahidlərə məxsusdur.

Lakin bu tədqiqatımın əsas məqsədi Pakistanda istifadə olunan Urdu dili ilə dünyada öz hegemonluğunu və prestijini qoruyub saxlayan İngilis dilinin qarşılıqlı təsirindən törəmiş yeni bir dilə məxsus söz və ifadələrin, dil vahidlərinin yaranması prosesinin araşdırılmasını əhatə edir. Pakistanda İngilis dili öz prestijini qoruyub saxlaması səbəbindən istər gündəlik ünsiyyət prosesində istərsə də təhsil, tibb və bu kimi digər sahələrdə kod miksindən istifadə olunur. Hətta televiziya verilişləri və şou proqramlarda Urdu və İngilis dilinin qarışımından ibarət söz və ifadələr də istifadə olunur. Aşağıdakı nümunələr Urdu və İngilis dillərinin qarışımından törəyən ifadələrdir. Bu ifadələr günümüzdə Pakistanda əhalinin məişət və iş həyatında işlənməkdədir. Aşağıdakı ifadələrin təhlilinə nəzər salaq:

Aşağıdakı düzəltmə sözlər kök və şəkilçilərin dil baxımından mənşəyinin fərqli olmasına və bu vahidlərin birləşməsindən yeni bir sözün yaranmasına bariz nümunədir. **Leadraan**, Machinain, Filmain, Classon, Agenday .

Urdu dilində mürəkkəb sözlərdə hibridləşmə prosesi necə baş verir?

Quomi (independent unregistered madrasas) assembly, Burada Quomi sözü müstəqil şəkildə fəaliyyət göstərən mədrəsə yığıncağı mənasını verən iki dilə məxsus sözün birləşməsindən tam yeni bir ifadə meydana gəlmişdir. Eyni qaydada aşağıdakı birləşmələr də yaranmışdır. Hakonti member - hökumət üzvü, Parlmani leader - parlament lideri, Contract Mulazmin - əmək müqaviləsi, Difaee Budget- Müdafiə Nazirinin büdcəsi, Passkarda (punishment) shariat bill – Şəriət cəza qanunu kimi ifadələr iki müxtəlif dilin qarşılıqlı təsirindən yaranmışdır.

Aik aur (another) program – Aik aur Urdu dilində digər mənasını verir və İngilis dilinə məxsus program (veriliş, proqram) sözü ilə birləşmiş və leksik hibridləşmə prosesi baş vermişdir. Beləliklə bu ifadə həm ana dili ingilis dili olan dil daşıyıcısı, həm də ana dili Urdu dili olan dil daşıyıcısı tərəfindən nitqdə istifadə olunur və asanlıqla anlaşılır.

Hamarey studio— Eyni qayda ilə “Hamarey” (Bizim) Studio- bizim studiya, Chhota sa (kiçik) break — qısa fasilə, Bari bari (digər) kompaniyan, digər əməkdaş,

Koi (hər hansı) bara (böyük) initiative – Bir böyük təşəbbüs (bara- böyük, koi- hər hansı bir, initiative isə ingilis dilində təşəbbüs)—Exports hit ho rahi hain (olaraq).

Bəzən dil daşıyıcısı ingilis dilində olan ismə urdu dilinə məxsus şəkilçini əlavə edir və sözün hibridləşməsi baş verir. Misal olaraq aşağıdakı ismi birləşmələri göstərə bilərik.

Mojooda assembly – Majoda Urdu dilində hazırda mövcud olan yığıncaq, Tamam products – bütün məhsullar, Achi selection – yaxşı seçim, Aik kiçik fasilə, both bara challenge - əsas çətinlik, Mukhtalif companies - bu isə Azərbaycan dilində də asan anlaşılan müxtəlif kompaniyalar şəklində tərcümə olunur.

Bəzən urdu dilində olan ismə ingilis dilinə məxsus şəkilçi əlavə edərək hybrid yaradır. Misal üçün:

“Record pedawar” bu birləşmədə record sözü ingilis sözü olub “pedawar” isə Urdu dilində istehsal deməkdir. Beləliklə iki fərqli dildən yeni bir ləşmə yaranıb, “Provincial hakumat” - eyni

qaydada “provincial” əyalət, hakumat isə “idarə sistemi” şəklində tərcümə olunur. Nəticədə iki dilin təsirindən əyalət idarəetmə sistemi ifadəsi yaranır. “Major hisa” - yəni əsas pay. Bu ifadə də ingilis və urdu mənşəli sözlərin birləşməsindən yaranmış yeni bir dil vahidi kimi dəyərləndirilə bilər.

“Legal masla” – hüquqi məsələ, “Important guftgu” birləşməsində isə “guftgu” söhbət kimi tərcümə olunur və “vacib söhbət” ifadəsi yaranır. “Motor Gari”- avtomobil sözündə “Gari” urdu dilində təklidə maşın yəni araba anlamını verdiyi halda motor sözü ilə birləşərək avtomobil sözünü yaratmışdır.

Bəzən hibridləşmiş ismi birləşmə bir dilə məxsus dil vasitəsinin digər dilə məxsus dil vasitələrinin arasına daxil edilməsi yolu ilə düzəlidir.

Police aur (başqa) judiciary, Genuine opposition ka(his)role, Ain (ad-gözəl göz) k (dir) article tin ki(in) sub clause char (dörd), News Night ka (of) doosra (ikinci) segment, ikinci hissənin xəbəri- bu birləşmədə ka- in, doosra –ikinci sözləri ingilis dilinə məxsus news, night, segment sözləri ilə birləşmiş və gecə xəbərinin ikinci hissəsi birləşməsini yaratmışdır. “Suicidal kism ka aik (one of a kind) action” – bu cür suisid hadisəsi, “Aik billion ropeya”- aik isə urdu dilində “bir” mənasını verir və milyard sözü ilə hibridləşərək “bir milyard rupi” birləşməsini yaradıb və Pakistanda həm urdu, həm də ingilis dilli əhali tərəfindən aktiv şəkildə istifadə olunur.

İndi isə Urdu dilində feli birləşmələrin hibridləşməsinə nəzər salaq. “Control bhi kar saktay hain (sən də bacararsan)”, “Justify nahi kar saktay (edə bilməmək)”, Notification nahi hua hai (baş verməyib), Support nahi karain gaey (edilməyib), Relief milay ga (əldə edəcəm), Pass kia tha (nə idi) ifadələri də hər iki dilin qarşılıqlı təsirindən yaranmış ifadələrdir.

Bəzi cəmiyyətlərdə hibridləşmiş dil özünəməxsus şəkildə adlandırılır. Məsələn üçün Hindistanda Hindi dilinin və İngilis dillərinin qarışımından Hinglish dili, Pakistanda, Urdu və İngilis dilinin qarışımından Urduish; Nigeriyada isə İngilis və Yoruba qarışımından və kod keçidindən Amulumala hibridi yaranıb. Aşağıdakı hibridlərə nəzər salaq.

1. Kitna khubsurat (necə gözəl) **scene** hai. (dir)- Necə də gözəl mənzərədir.

2. In dono ko (hər ikisi) **compare** karo. (etmək) (fel) – Hər ikisini müzakirə et

3. Ye (bu) **one-sided report** hai. (dir) İsmi birləşmə- Bu bir tərəfli hesabatdır.

4. Aj main (bu gün mən)ne bara(pis) **tasty kofta (ət küftələri) curry(sauce)** banaya (hazırlamaq) hai. (dir) (İsmi birləşmə Hybridization)

Pakistan gəncləri bəzi hallarda ingilis və Urdu dillərinin qarışımından istifadə edirlər. **‘Hello, aslam-o-alikum’** bəzən hər ikisini birgə istifadə edirlər; Xüsusən də telefon danışıklarında bu çox geniş yayılıb. Adətən **‘aslam-o-alikum’ in ardından ‘good morning’** salamlama ifadəsindən istifadə olunur. Bəzən isə hər hansı Urdu sözünü yaxud ifadəsini istifadə etdikdən sonra onun İngilis dilində ekvivalentini istifadə edirlər. **‘az khud(özüm), automatically’**.

Belə hallarda nitq daşıyıcısı ingilis dil bacarıqlarını nümayiş etdirmək üçün istifadə olunan sözün ingilis ekvivalentini istifadə edir, çünki ingilis dili Pakistanda xüsusi mövqeyə malikdir. Bunun digər əsas səbəbi isə eyni sözün ingilis dilində ekvivalentinin cəmiyyətdə mövqeyinin daha yüksək olması, Urdu dilinin isə, əksinə, daha az işlənməsi və dinləyici tərəfindən anlaşılmasındadır.

Kod keçidi dil dəyişmə və dilin müxtəlifləşmə prosesində xüsusi rola malikdir və eyni zamanda insanların nitq prosesində istifadə etdikləri dil həmin ölkədə baş verən ictimai-mədəni proseslərin və dəyişikliklərin araşdırılmasında xüsusi əhəmiyyət kəsb edir. Bu, dildə baş verən dəyişikliklərin davamlı şəkildə baş verən bir proses olmasının və eyni zamanda linqvistik dəyişikliklərin əsas göstəricisidir. Bir çox dilçilərin fikrincə kod keçidi bilinqualizmin məhsuludur.

Əslində dil dəyişməsi yeni anlayış deyil, bu proses tarix boyu bütün dillərdə baş verib. Lakin hal hazırda bu dəyişikliyin Urdu dilində daha sürətli şəkildə baş verir və cəmiyyətin diqqətini cəlb edir.

TƏDQIQAT METODU

Tədqiqatın əsas metodu Urdu dilini araşdırılması ilə məşğul olan alimlərin məqalələrinin təhlil olunması və dərinədən öyrənilməsi, günümüzdə ən çox rast gəlinən hibridləşmə əlamətlərinin

müəyyən olunması, söz birləşmələrində hibridləşmə əlamətlərinin müəyyən olunması və onların araşdırılmasından ibarətdir.

NƏTİCƏ

Tədqiqat nəticəsində Pakistanda istifadə olunan Urdu dili ilə dünyada öz hegemonluğunu və prestijini qoruyub saxlayan İngilis dilinin qarılıqlı təsirindən törəmiş yeni bir dilə məxsus söz və ifadələrin, dil vahidlərinin yaranması prosesinin araşdırılmışdır.

ƏDƏBİYYAT SİYAHISI

1. <http://shuaib6727.blogspot.com/2014/05/shuaib-asghar-department-of-english-govt.html> (online məqalə)
2. Contemporary Applied Linguistics page. 59. Groups of language users
3. Modern Linguistics
4. Historical Linguistics. Formation of new words. Page 31

YAZILI MƏTNİN ŞİFAHİ TƏRCÜMƏSİ

ELMİRA CAHANGİRLİ

Bakı Mühəndislik Universiteti

Tərcümə

jahangirli.elmira@gmail.com

BAKİ/AZƏRBAYCAN

XÜLASƏ

Tərcümənin bir növü də, sinxron tərcümə ilə bir sıra oxşar cəhətləri olan yazılı mətnin şifahi tərcüməsidir. Yazılı mətnin şifahi tərcüməsi bir çox fərqli bacarıqları tələb etdiyi üçün sinxron tərcümə qədər çətin sayılır və uğurla həyata keçirilməsi böyük ustalıq tələb edir. Məqalədə yazılı mətnin şifahi tərcüməsinin üstünlükləri, çatışmazlıqları, tərcümə prosesinin necə və hansı ardıcılıqla olması, tərcüməçinin yiyələnməli olduğu bacarıqlar və digər məsələlərə toxunulmuşdur.

AÇAR SÖZLƏR: şifahi nitq, tərcüməçi, dilmanc

GİRİŞ

Yazılı mətnin şifahi tərcüməsi çox geniş şəkildə istifadə olunur və vaxt azlığı zamanı ən yaxşı çarə olaraq görünür. Lakin, təəssüf ki, dilimizdə tərcümənin bu növü barədə kifayət qədər məlumat, elmi araşdırmalara, kiçik və böyük həcmli məqalələrə rast gəlmirik. Bu məqalənin yazılmasında əsas məqsəd də elə bu səbəbdən yaranır. Yazılı mətnin şifahi tərcüməsində barədə araşdırmalar aparılması bu sahədə daha peşəkar tərcüməçilərin formalaşmasına müsbət təsir göstərəcəkdir.

Məqalə xülasə, açar sözlər, giriş, tədqiqat metodu, nəticə və ədəbiyyat siyahısı fəsilərindən ibarətdir.

TƏDQIQAT METODU

Tədqiqatın aparılması üçün ədəbiyyat siyahısında qeyd olunan çoxsaylı elmi ədəbiyyatdan istifadə olunub. Bundan başqa yazılı mətnin şifahi tərcüməsi fənnini tədris alan tələbələr arasında sorğu keçirilmiş və onlara hansı faktların daha çox çətinlik yaratdığı aydınlaşdırılmışdır. Eyni sorğu professional tərcüməçilər arasında da keçirilmiş, nəticələr müqayisə edilmişdir.

Bildiyimiz kimi, tərcümə prosesində nitq yazılı və şifahi olmaqla iki yerə ayrılır və adlarından da görüldüyü kimi, yazılı mətnin məxəz dildən hədəf dilə yazılı şəkildə tərcüməsinə yazılı tərcümə, şifahi mətnin hədəf dilə şifahi şəkildə tərcüməsinə isə şifahi tərcümə deyilir. Yazılı tərcümədə mətn tərcüməçinin gözü önündə olur, o, mətni dəfələrlə oxuyub analiz etmə şansına sahibdir və tərcümə etmək üçün müəyyən qədər vaxtı var, lakin şifahi tərcümə elə deyil. Belə ki, dilmancın nitqi sadəcə bir dəfə eşitmək şansı var və eşitdiyini dərhal tərcümə etməlidir. Ancaq

tərcümənin bir növü də var ki, o zaman tərcüməçi məxəz mətni yazılı şəkildə oxuyur və eyni vaxtda şifahi şəkildə tərcümə edir. Bu tərcümə növünü yazılı mətnin şifahi tərcüməsi (sight translation *eng.*) adlandırırıq.

Yazılı mətnin şifahi tərcüməsi mətnin səssiz şəkildə oxunub, eyni anda uca və aydın səslə tərcümə edilərək auditoriyaya çatdırılmasına deyilir. Əslində yazılı mətnin şifahi tərcüməsi yazılı və şifahi tərcümənin birləşməsindən meydana çıxır və bu prosesi həyata keçirən tərcüməçi də hər iki tərcümə növündə gərəkli olan bacarıqlara sahib olmalıdır. Normalda, yazılı tərcüməçinin beyni mətni oxuyub, analiz edib yazılı şəkildə yazmağa meyillidir, dilmanc isə mətni şifahi şəkildə eşidir və tərcümə edir. Bu səbəbdən hər iki tərcümə növünü özündə birləşdirən yazılı mətnin şifahi tərcüməsi onlar üçün müəyyən səbəblərdən çətin olur. Belə problemlərdən bəziləri aşağıdakılardır:

1. Dilmanc işarə və jestlərlə müşaiyət olunan şifahi nitqdə peşəkardır və onun üçün uzun cümlələrlə dolu, daha formal mətni oxuyub anlamaq çətin olur. Həmişə sözləri şifahi şəkildə eşidən şəxs sözün yazılışını görüb çəş-baş qala bilər. Bəzən əlifbaların fərqli olduğu yapon, çin eləcə də ərəb dili kimi dillərdə dilmanc sözün səslənməsini bilsə də, yazılışını görərkən hərfləri qarışdırıb bilər. Yəni məxəz və hədəf mətn arasındakı sintaktik fərqlər nə qədər çox olarsa, yarana biləcək çətinliklər də bir o qədər çox olur.

2. Tərcüməçi isə nə qədər çətin terminlərlə qarşılaşsa da kifayət qədər vaxtı olduğu üçün həmin sözləri rahatlıqla araşdırır amma yazılı mətnin şifahi tərcüməsi zamanı vaxt məhdud olduğundan özünü itirib təhriflərə yol verə bilər.

Bu səbəbdən, əvvəllər bu sahədə heç bir təcrübəsi olmayan tərcüməçi yazılı mətni şifahi şəkildə tərcümə etdikdə müəyyən səhv və təhriflərin olması qaçınılmazdır.

Yazılı mətnin şifahi tərcüməsindən daha çox xəstəxanalarda pasiyent və həkim arasında, konfranslarda, eləcə də məhkəmələrdə şahidin ifadəsi və məhkəmə qərarı oxunarkən istifadə olunur. Məhkəmə və xəstəxanalarda edilən tərcümədə sürətə nisbətən dəqiqlik daha əhəmiyyətlidir. Çünki X şəxsinin məktubunu auditoriyaya tərcümə edərkən bir sözün ya da fikrin nisbətən fərqli tərcümə edilməsi (böyük təhrif deyilsə) o qədər böyük əhəmiyyət daşımasa da, xəstəxanada və məhkəmə prosesində səhv tərcümə edilən sadəcə bir söz belə, çox şey dəyişdirə bilər. Bu tərcümə növü ilk baxışa sadə görünsə də, əslində sinxron tərcümə qədər çətin və zəhmətlidir. Buna əsaslanaraq deyə bilərik ki, yazılı mətnin şifahi tərcüməsi sinxron tərcümənin ilk pilləsi hesab olunur. Yazılı mətnin şifahi tərcüməsində müşaiyət olunan mental proseslərin eynisi ilə sinxron tərcümədə də rastlaşırıq. Ardıcıl və sinxron tərcümədə olduğu kimi nitqin axıcılığı bu tərcümə növü üçün də çox əhəmiyyətlidir və eynilə digər tərcümə növlərində olduğu kimi, burada da tərcüməçinin mövzu üzrə kifayət qədər məlumatlı olması əhəmiyyət kəsb edir. Əsasən tərcüməyə hazırlıq üçün təqribən 3 dəqiqə vaxt verilir (bəzən də heç vaxt verilmir) və tərcümə sinxron şəkildə aparılır. Bəzən elə hallar da olur ki, tərcüməçinin 10 dəqiqə vaxtı olur, belə ki, bu zaman o, mətni rahatlıqla oxuyub analiz edə bilər. Doğrudur, bu situasiyaya çox rast gəlinməsə də, 10 dəqiqə vaxt verilməsi tərcümə üçün tamamilə qənaətbəxşdir və təhriflərin olması ehtimalını əhəmiyyətli dərəcədə azaldır.

Lazım olan bacarıqlar

Yazılı mətnin şifahi tərcüməsini peşəkar şəkildə həyata keçirmək üçün tərcüməçi bəzi əhəmiyyətli bacarıqlara sahib olmalıdır. Gəlin onlardan daha vacibləri ilə tanış olaq:

1. Oxuyub anlama. Oxuyub anlama demək olar ki, tərcümənin əsasını təşkil edən elementlərdən biridir. Oxuma zamanı tərcüməçiyə çətinlik yarada biləcək amillər zəif söz bazası və zəngin olmayan arxa fon bilgisidir. Tərcümə zamanı çeviklik tələb olunduğu üçün, tərcüməçi nə qədər yaxşı oxuyub anlama bacarıqlarına sahib olsa bir o qədər dəqiq tərcümə ərsəyə gətirər. Sürət özü oxumanın keyfiyyətini müəyyənləşdirməsə də, yaxşı oxuma bacarıqlarından xəbər verir. Fikrimcə, bu bacarığı təkmilləşdirməyin ən gözəl yolu qəzetlərdən müxtəlif yazıları və xəbərləri, jurnallardakı tibbi məqalələri mütaliə etməkdir.

2. Məndəki əsas ideyaların tapılması. Məndəki əsas ideyaların tapılması mətnin axıcı şəkildə qarşı tərəfə çatdırılması üçün çox mühümdür. Əks təqdirdə, hər xırda detalın tərcümə edilməsi dinləyicilərə sıxıcı gələ bilər. Misal üçün:

Today organic farmers advocate maintaining a sustainable environment by using natural principles to maximize crop and livestock yield instead of turning to artificial and chemical methods.

Əsas ideyalar qara şriftlərlə verilmişdir:

*Today organic farmers advocate maintaining **a sustainable environment** by using **natural principles** to maximize crop and livestock yield **instead** of turning to **artificial and chemical methods**.*

3. Parafraz etmək. Mətnin eynilə kağızda yazıldığı kimi tərcümə edilməsi vacib deyil, əksinə hərfilikdən qaçınmaq üçün məndəki əsas mənanı korlamadan parafraz edilməsi daha yaxşı üsuldür. Yazılı mətnin şifahi tərcüməsində mətn göz qabağında olduğuna görə, hərfi tərcümədən qaçınmaq böyük bacarıq tələb edir. Ümumiyyətlə mütəmadi parafraz məşqlərinin edilməsi sözdən daha çox mənaya fokuslanmağa kömək edir və daha çox söz öyrənməmiş üçün əhəmiyyətlidir. Nümunə üçün aşağıdakı mətnlə, həmin mətnin parafraz edilmiş versiyasına baxaq:

Orijinal versiya:

In The Sopranos, the mob is besieged as much by inner infidelity as it is by the federal government. Early in the series, the greatest threat to Tony's Family is his own biological family. One of his closest associates turns witness for the FBI, his mother colludes with his uncle to contract a hit on Tony, and his kids click through Web sites that track the federal crackdown in Tony's gangland.

Parafraz edilmiş versiya:

In the first season of The Sopranos, Tony Soprano's mobster activities are more threatened by members of his biological family than by agents of the federal government. This familial betrayal is multi-pronged. Tony's closest friend and associate is an FBI informant, his mother and uncle are conspiring to have him killed, and his children are surfing the Web for information about his activities.

4. Mental çeviklik / uyğunlaşma – Eynilə sinxron tərcümədə olduğu kimi, yazılı mətnin şifahi tərcüməsində də tez düşünmək və cəld qərar vermək çox mühüm rol oynayır. Lakin sinxron tərcümədən fərqli olaraq yazılı mətn və şifahi nitq arasında gedib-gəlmələrə uyğunlaşmaq prosesi çətinləşdirir və professionalıq tələb edir.

5. Kütlə qarşısında çıxış etmə bacarığı – Kütlə qarşısında çıxış edərkən əksər insanlar utanır və bu kifayət qədər çətin olan tərcümə prosesinə mənfi təsir göstərir. Yarımçıq cümlələr və düzgün olmayan söz seçimləri kimi səhvlərdən yayınmaq üçün tərcüməçi mümkün qədər rahat olmalı, özünə və bacarıqlarına güvənməli, göz kontaktı qurmalı, səs tonuna diqqət yetirməli (nə çox hündür, nə də çox alçaq), lüzumsuz bədən hərəkətləri və jestlərdən qaçınmalı və son olaraq tərcümənin əvvəlində və sonunda deyəcəyi cümlələri əvvəlcədən müəyyənləşdirib, hətta mümkünsə kağıza qeyd etməlidir. Bundan əlavə, tərcüməçinin sözləri aydın və rahat eşidiləbilən səs tonunda olmalıdır, ani dayanmalar, uzun pauzalar və bir cümləni tamamlamamış anıdan başqa cümləyə keçmək dinləyicilərin diqqətini dağıdıb onları yora bilər. Ümumiyyətlə axıcı nitq tərcüməçinin performansının ən səciyyəvi xüsusiyyətidir və cümləni səhv başlamaq, pauza, tərüddüd, təkrarlar, dil sürüşmələri, səhv tələffüz etmə kimi amillər axıcılığı pozur. Yeri gəlmişkən, pauzalar iki yerə ayrılır səssiz pauzalar (silent pauses) və səslə pauzalar (voiced pauses). Tərcümə edərkən hansısa sözün tərcüməsini bilməyəndə, cümləni anlamayanda yaxud bu kimi başqa hallarda, susğunluq yaranması səssiz pauza, *um* və *uh*, *ee* kimi nitqi “dolduran” səslər isə səslə pauzalar adlanır

Tərcümə zamanı vizual rəy almaq üçün bəzən auditoriyaya baxmaq, tərcüməçini rahatlaşdırma bilər. Ən əsası odur ki, tərcüməçi nə qədər çıxılmaz vəziyyətə düşsə belə, bunu heç vaxt auditoriyaya yansıtmamalıdır. Kütlə qarşısında çıxış etmək qorxusuna qalib gəlmək üçün isə güzgünün qarşısında uca səslə kitab, qəzet, məcəllə ya da hüquqi mətnlər oxumaq faydalıdır.

Tərcümə prosesi

Yazılı mətnin şifahi tərcüməsini daha aydın anlamaq üçün prosesin bütün mərhələlərini gözdən keçirək:

1. Mətni sürətli şəkildə oxuyub ümumi mənasını anlamaq.
2. Əsas ideyaları müəyyənləşdirmək.
3. Açar sözlərin hədəf dildə bir neçə sinonimini qeyd etmək. Çünki tərcümə zamanı eyni sözlərin təkrarı auditoriyanı yora bilər. Elə situasiya da ola bilər ki, yazı yazmaq mümkün olmasın, bu halda qeydlərinizi beyninizə yazmalısınız.
4. Deyəcəyimiz ilk və son cümləni qeyd etmək.
5. Tərcüməyə başlamaq.

Tərcümədən sonra isə səhvləri analiz edərək aşağıda göstərilən məqamları gözdən keçirmək etdiyimiz tərcüməni dəyişməyə də, həmin problemləri həll etmək gələcəkdə daha uğurlu tərcümələr etməyimiz üçün mühümdür.

1. Anlamaqda çətinlik çəkdiyimiz hissələrə və cümlələrə, eləcə də ilişdiyimiz uzun cümlələrə yenidən baxıb anlamağa çalışmaq

2. Hədəf dildə qarşılığını tapa bilmədiyimiz sözlər və ya terminləri axtarıb tapmaq

Nəzərə almalıyıq ki, tərcüməçi olaraq getdiyimiz hər bir tədbirdə bizdən kiminsə məktubunu şifahi şəkildə tərcümə etmək istənilə bilər (yazılı mətni şifahi tərcüməsi), buna görə də fikrimcə biz tərcüməçilər hər hansı mətni götürüb yuxarıda göstərilən ardıcılıqla tərcümə edə bilərik. Hətta səsimizi yazmaq bu sahədə təkmilləşməyimizə faydalı ola bilər. Lakin sadəcə səsimizi yazıb ona qulaq asmaqla kifayətlənmək lazım deyil. Hər tərcümədən sonra 3 məqamı qeyd etməyimiz bu sahədə daha professional olmamıza kömək edə bilər:

1. Yaxşı tərcümə etdiyimiz 3
2. Təkmilləşdirməli olduğumuz 2
3. Öyrəndiyimiz 1 məqam

Yazılı mətnin şifahi tərcüməsi üçün nəzərdə mətn necə olmalıdır?

Aşağıdakı hallar istisna olmaqla, demək olar ki digər bütün mətnlər yazılı mətnin şifahi tərcüməsi üçün uyğun hesab olunur:

1. Uzun olmamalı
2. Arxa fon bilgisinə əsaslanmamalı
3. Mətn müxtəlif şrift formalarından və digər fikir yayındırıcı ünsürlərdən azad olmalı
4. Hər hansı mədəniyyətə xas məlumatlar olmamalıdır

Üstünlükləri və çatışmazlıqları:

Yuxarıda da qeyd edildiyi kimi, yazılı mətnin şifahi tərcüməsi əslində iki tərcümə növünü birləşdirdiyi üçün heç də asan deyil və bu tərcüməyə baş vurmazdan əvvəl sifarişçilər onun üstünlükləri və çatışmazlıqlarını bilməlidirlər.

Üstünlüklər:

1. Hədəf dil yazılı olduğu üçün qısamüddətli yaddaşdan istifadə etməyə ehtiyac yoxdur.
2. Sinxron tərcümədən fərqli olaraq spikerin sürətinə uyğunlaşmaq məcburiyyətində deyilsiniz, çünki mətni özünüz oxuyursunuz, sürəti də özünüz müəyyənləşdirə bilərsiniz. Lakin onu da qeyd etmək lazımdır ki, tərcümə elə səslənməlidir ki, sanki tərcüməçi mətni hədəf mətni üzündən oxuyur. Ona görə də sürət normal dərəcədə olmalıdır. Həddən artıq sürətli danışdıqda kiçik bir fasilə belə çox gözə çarpır və bu da tərcüməçinin çətinə düşdüyünü auditoriyaya hiss etdirir.
3. Tərcüməyə başlamazdan əvvəl bütün mətn gözünüzün qarşısında olduğu üçün, mövzunu anlamaqda çətinlik çəkmirsiniz.

Çatışmazlıqlar:

1. Tərcümə eyni zamanda hər iki - yazılı və şifahi kommunikasiyanı özündə birləşdirdiyinə görə uyğunlaşmaq çətin olur.
2. Yazılı tərcümədən fərqli olaraq tərcüməçinin tərcüməni tez bir şəkildə demək məcburiyyətində olur və buna görə təzyiq altında olduğunu hiss edir.

NƏTİCƏ

Həm üstünlükləri, həm də çatışmazlıqları nəzərə alsaq, tərcüməçi işini yaxşı bacardığı zaman yazılı mətnin şifahi tərcüməsi çox effektiv yoldur və yazılı tərcüməylə qarşılaşdırıldığında çox zaman almır, lakin bütün tərcüməçi və dilmanların bu tərcüməni bacarmadığını və tərcümə prosesində yarana biləcək potensial səhvləri nəzərə alsaq, sadəcə başqa çıxış yolu olmadığı müddətcə bu tərcümədən istifadə edilməsi məqsədəuyğundur. Tərcümə olunmalı mətnlərin əvvəlcədən tərcümə olunması daha yaxşıdır, nəticədə yazılı mətnin şifahi tərcüməsi ideal tərcümə hesab olunmur.

ƏDƏBİYYAT SIYAHISI

1. Mohammad Ahmad Thawabteh, Difficulties of Sight Translation: Training Translators to Sight Translate, Journal of Current Trends in Translation Teaching and Learning E, 2. 171– 195. (**Jurnal məqaləsi**)
2. Kaytie, The Shortcomings of Sight Translation <https://bit.ly/2u1Mxkb> (**online məqalə**)
3. Jieun Lee, What Skills Do Student Interpreters Need to Learn in Sight Translation Training?, Journal of Meta (**Jurnal məqaləsi**) Volume 57, Issue 3, Septembre 2012, p. 694–714
4. Sight Translation <https://bit.ly/2vycMiL> (online məqalə)
5. Examples of Paraphrasing <https://bit.ly/2GEoTgh> (online məqalə)
6. Sight Translation And Its Pros And Cons, <https://bit.ly/3a7PijE> (**online məqalə**)

TƏRCÜMƏSİ ÇƏTİN SÖZLƏR

RUMİYƏ MƏMMƏDOVA

Bakı Mühəndislik Universiteti

Tərcümə

rumiye.memmedova1998@gmail.com

BAKİ/AZƏRBAYCAN

XÜLASƏ

Tədqiqatda peşəkar və ya qeyri-professional olmasından asılı olmayaraq tərcüməçilər üçün çevirisi çətin olan sözlərə yeri verilmişdir. Dünyada minlərcə söz var, əlbəttə ki, bir dildə olan ifadə digər dildə özünü göstərməyə bilər. Ancaq bu məqalədə qarşılığı olmayan sözlərə yox, tərcüməsi müşkül sözlərə yer verilmişdir.

AÇAR SÖZLƏR: dillər arası əlaqə, tarixi əhəmiyyət, tərcümə

GİRİŞ

İnsanların bir çoxunun iki dilli olması onların bu dildə necə sərbəst ünsiyyət qurma bacarığına sahib olmaları həmin şəxslərin tərcüməçi ola biləcəkləri mənasına gəlmir. Tərcüməçi sadəcə sözləri yerinə uyğun olaraq yerinə qoymaqla tamamlamaqdan ibarət deyil. əgər belə olsaydı məzmunla əlaqəsi olmayan, sadəcə söz yığımından ibarət mətnlərlə qarşılaşacaqdıq. Tərcüməsini kontekstdən anlamaq mümkün olmayan sözlərdə isə kobud səhvlər və təhriflərlə qarşılaşacaqdıq.

TƏDQIQAT METODU

Bu mövzunu daha yaxşı əhatə edə bilmək üçün dillərin hər ikisində də düzgün qarşılığı olub olmaması nəzərdən keçirildi. Tarixi mətnlərdə sözlərin eyni mənada olub-olmaması aydınlaşdırıldı. Həmçinin bu mövzuda olan video materiallara da müraciət olundu.

Do you think I will ever have a fortunate stroke of serendipity? Sizin fikrinizcə bu cümlədə tərcüməsi ən çətin olan söz hansıdır? **Think** tərcüməsi asandır, **serendipity**'nin bir çox dilə birbaşa tərcüməsi yoxdur, ancaq mənası təxmin oluna bilər. Bu cümlədə çox balaca görünməsinə baxmayaraq tərcümə olunması ən çətin söz **you**'dur. Sözlün qısalığına baxmayaraq mövzunun nədən ibarət olduğunu bilmədən bu sözün dəqiq tərcüməsi mümkünsüzdür.

Danışdığınız insanla münasibətin hansı səviyyədədir? Mədəniyyətlərin demək olar ki hamısının rəsmiyyət fərqli formalardadır. Ailə üzvünüz, dostunuz, sizdən yaşca çox balaca ya da

çox böyük olan biri, tanımadığınız şəxs yaxud da müdiriniz. Dillərin bəzilərində bu **you**'ları bir-birindən fərqləndirən sözlər vardır. Məsələn: Fransız dilində öz sinif yoldaşınızla danışan zaman **toi**, müəlliminizə müraciət edən zaman isə **vous** sözlərini istifadə etməlisiniz. Eynilə bizim dildə müvafiq olaraq **sən** və **siz** sözlərinin istifadəsi kimi. Bir zamanlar ingilis dilində də belə fərqləndirici sözlər mövcud idi. Əvvəllər **sən** əvəzinə istifadə olunan **thou** sözü mövcud idi, bu **you**'ya münasibətdə qeyri-formal sözdür. Bəs **thou** sözünün istifadəsi nə üçün dayandırıldı?

Thou sözü ikinci şəxsin təkisi yəni **sən** sözünün ekvivalenti kimi istifadə olunub, ancaq qədim ingilis dili inkişaf etdikcə **thou**'nun funksiyası da tədricən dəyişib. Əvvəllər bir nəfərə müraciətdə istifadə olunması qadağan olunan **you** artıq təkdə olan əvəzlik kimi işlədildi. İlk başlar yüksək sosial statusa malik insanlara, məsələn: *your majesty* (əlahəzrət) kimi istifadə olunsada bir müddət sonra danışığ dilində bütün siniflərə müraciətdə işlədilir. Nəticədə ilk başda aşağı sinifdən olan birinə, xidmətçiyə, xitabən istifadə olunan **thou**'nun istifadəsi azaldı. Lakin elə məhz tarixin bu dövründə şiddətin ilk çalarları bəlli olmağa başladı. Belə ki, *Quakers- Dostların Dini Dərnəyi*, bir nəfərə müraciətdə **you** sözünün istifadəsini qrammatik qaydaların kobudcasına pozulması və qeyri-düzgün hesab edirdilər. Bu mövzuda dərin fikirlərə sahib olan Corc Foks sadəcə bu sözlərin düzgün istifadəsini aşılamaq üçün 200 səhifəlik kitab yazmışdı. İlk dəfə 1660-cı ildə nəşr olunan kitabın başlığı “ Tək və Cəmin fərqi öyrənmək istəyən müəllim və professorlar üçün vasitə: Çoxuna Siz (*You to Many*), Birinə Sən (*Thou to One*)” sözlərindən ibarət idi. Öz kitabında Foks **thou**'nu istifadə etməkdən boyun qaçıranların öz həyatlarımız bahasına olsa belə tez-tez döyüldüyünü və istismara məruz qaldığını qeyd etmişdir.

Döyülmə və istismara məruz qalmaq faktlarına baxmayaraq **thou**'nun **sən** formada istifadəsinin dayanması şiddətin qrammatik dəyişim qarşısında elə də əhəmiyyətli olmadığını gözlər önünə sərir.

Digər dillərə nəzər saldıqda **you**'nun tərcüməsi haqqında danışılan şəxslərin cinsiyyətindən asılıdır. Alman dilində isə həmin şəxslərin bir nəfər yoxsa daha çox olduğunu bildirmək üçün istifadə olunur. Məsələn: **du- sən, ihr-siz**. Rus dilindəki **ты** və fransız dilindəki **vous** bir nəfərə müraciətdə istifadə olunur.

Vəziyyətin bəzi dillərdə qarışıq olmasına səbəb isə həmin dillərdə rəsmiyyətin, sayın və cinsiyyətin eyni zaman istifadə olunmasıdır. İspan dilində **tu** hər iki cinsiyyət üçün, qeyri-rəsmi, bir nəfərə istinadən istifadə olunan, **usted** hər iki gender üçün, rəsmi və təkdə olan, **vosotros** kişi cinsi üçün, qeyri-rəsmi cəmdə olan, **vosotras** qadın cinsi üçün, qeyri-rəsmi cəmdə olan **ustedes** hər iki gender üçün rəsmi və cəmdə olan əvəzlilərdir.

Koreya və çin kimi dillərdə əvəzlilər heç bir qrammatik əsas olmadan cümlədə buraxıla bilər. Dinləyən şəxs danışanın kim haqqında məlumat verdiyini anlamaq üçün kontekstə fikir verməlidir.

Tərcüməsi çətinlik yaradan digər bir söz isə **mavidir**. Dilimizdə mavi rənginin çalarlarını bildirmək üçün **açıq** və **tünd** sözlərindən istifadə edirik-ingilis dilindəki **dark** və **light** sözləri olduğu kimi. Ancaq rus dilində vəziyyət biraz fərqlidir. Tünd mavi üçün **синий** açıq mavi üçün **голубой** sözləri istifadə olunmalıdır. Yəni ingilis yaxud da azərbaycan dilində olan bir mətndə mavi(blue) sözü işlənibse onu rus dilinə tərcümə etdikdə mütləq sözün istifadə olunduğu kontekst nəzərə alınmalıdır.

Sadə bir cümləyə nəzər salaq. *I have an aunt*. Bu cümləni mənim xalam var deyər tərcümə etsək də, mənim bibim var deyər tərcümə etsək də təhrifə yol vermiş olacağıq.

Dillər arasındakı fərqlər tərcüməni çətinləşdirsə də, çevirini mükəmməl etməyə çalışmadan, məxəz dildəki olan mətnin hədəf dil oxucusuna doğma səslənməsini qarşımıza məqsəd qoysaq uğurlu nəticə əldə edəcəyik.

NƏTİCƏ

Tərcüməsi çətin olan sözlərin ayrıca anlaşılması düzgün tərcümə üçün önəmli amillərdəndir. *Cousin* sözünü biz konteksti nəzərə almadan çevirdikdə bu məxəz mətnin hədəf mətnə tərcüməsində qeyri-səlistlik yaradacaq, bir tərəfdən də tərcüməçinin peşəkar olmadığını oxucuya

çatdıracaqdır. Ancaq yenə də tərcüməçi lazımı məqamda öz qərarını verməli və uğurlu tərcümə üçün əlindəki imkanlardan düzgün istifadə etməlidir.

ƏDƏBİYYAT SIYAHISI

English to russian translation, <https://dictionary.cambridge.org/> (online axtarış)

One of the most difficult words to translate. <https://youtu.be/fnv7csk15m8> (video material)

Subject pronoun in spanish, [HTTPS://WWW.SPANISHDICT.COM/GUIDE/SUBJECT-PRONOUNS-IN-SPANISH](https://www.spanishdict.com/guide/subject-pronouns-in-spanish)(online məqalə)

Why did we stop using thou ,<https://www.merriam-webster.com/words-at-play/> (online məqalə)

AZƏRBAYCAN VƏ ƏRƏB DİLLƏRİNDƏ TİBBİ TERMINLƏRDƏ KÖK VƏ SUFFİKS MORFEMLƏRİNİN MÜQAYİSƏLİ ŞƏKİLDƏ TƏHLİLİ

KÜBRA VƏLİYEVƏ

AMEA Naxçıvan Bölməsi

kubra.valiyeva@yahoo.com

NAXÇIVAN/AZƏRBAYCAN

XÜLASƏ

Tibbi termin yaradıcılığında iştirak edən affikslər latın və yunan mənşəlidir. Tibbi terminologiyanı başa düşmək üçün latın dilini müəyyən dərəcədə bilmək lazımdır. Bütün tibbi terminlər latın və yunan dillərindən kök və şəkilçilər vasitəsilə yaranmışdır. Yunan-latın mənşəli termin-elementlər beynəlxalq terminlərdir və tibbi terminologiyanın əsasını təşkil edir. Məruzədə tibbi terminlərdə affikslərin sözdüzəldici və sözdəyişdirici xüsusiyyətlərindən bəhs olunur. Tibbi terminlərin tərkibinin öyrənilməsi tibb terminologiyasında mühüm məsələlərdən biridir. Tibbi terminologiyanın lüğət tərkibinin zənginləşdirilməsində və tibbi terminlərin yaradılmasında mühüm rol oynayan affiks morfemlərin müqayisəli şəkildə Azərbaycan və ərəb dillərində araşdırılması və tədqiqi məsələləri müəyyən elmi və praktik əhəmiyyətə malikdir. Terminlərin morfe tərkibinin təhlili onun mənə tərkibini təyin edir. Bu təhlillə Azərbaycan və ərəb dillərində tibbi terminlərin tərkib hissələrinin quruluşunu müəyyənləşdirmək mümkündür.

Açar sözlər: kök, prefiks, suffiks, birləşmiş forma, tibbi terminologiya.

GİRİŞ

Bütün dünya dilləri kök və affikslərdən ibarətdir. Kök və şəkilçilərin vəhdətdə işləndiyi sahələrdən biri də tibbi terminologiyadır. Tibbi terminologiya tibbi terminləri əhatə edən terminologiyanın bir sahəsidir. Dünyada orta tibbi terminologiyanın dili latın və yunan dilləridir. Ölü dillərə aid edilən latın dili Hind-Avropa dilləri ailəsinin italyan budağına məxsusdur. Ölü dil olduğuna görə latın dilində sözlərin dəyişmə ehtimalı da yoxdur. Demək olar ki, bütün tibbi terminlər qədim yunan və latın dillərində yaranmış və bu dilləri əmələ gətirən əsaslarından süni şəkildə yaranmış törəmə sözlərdir.

Tibbi terminologiyada sözün əsas quruluşu kök, ön şəkilçi, birləşmiş formalar və son şəkilçidən ibarətdir. “Tibbi terminologiyada söz quruluşunda kök əsas faktordur. Kök sözün əsas hissədir və əsas mənanı ifadə edir” [3, s. 147].

Müxtəlif dil ailələrinə məxsusluğuna görə dillər tipoloji təsnifinə əsasən bir- birindən fərqlənirlər. Altay dil ailəsinin cənub-qərb (oğuz) qrupuna məxsus Azərbaycan dili tipoloji təsnifinə görə iltisəqi (aqqütinativ) dillərə məxsusdur. Bu qrup dillərdə kök dəyişməz olaraq qalır, şəkilçilərdən geniş istifadə olunur. Şəkilçilərdən istifadə etməklə sözlərdə yeni mənalar yaranmış olur.

Sami dillər ailəsinin şərq hissəsinə məxsus ərəb dili isə flektiv dillərə aiddir. Flektiv dillərdə kök (جزر ج جزور) daxildən dəyişir, bu zaman mənə da dəyişmiş olur. Ərəb dilində məsdər və feil kökləri bablar ilə ifadə olunurlar.

Həmçinin bu dillərdə kökdən əlavə şəkilçilər də inkişaf etmişdir. Sözün əvvəlinə və sonuna müəyyən preformativlər artırılaraq yeni mənalar meydana gəlir. Azərbaycan dilindən fərqli olaraq ərəb dilində sözlər üç köklü və dörd köklü olur. Bu köklərin hərəsinin ayrılıqda məsdər və feil babları vardır. Məsələn,

رُؤِيَةٌ: فَعْلَةٌ – görmə; görünmə dərəcəsi və s. – ضَرْسٌ: فَعْلٌ

Tibbi terminologiyada feillərin məsdər formasında “re” və “ere” şəkilçiləri işlənir. Məsələn, destillare – distillə etmək – فَطَّرَ; contundere – əzəmək (dərman) – سَحَقَ və s. Məsdər formalarından feillər düzəldilən zaman isə “re” və “ere” şəkilçiləri sözlərdən silinir. Məsələn, destilla, contund və s.

Tibbi terminologiyada söz bir neçə kökdən ibarət ola bilər. Həmçinin kök sözün əvvəlində, ortasında və sonunda işləyə bilər.

Azərbaycan və ərəb dillərində müqayisəli şəkildə bəzi tibbi terminlərin kökləri :

Kök	Azərbaycan dilində	Ərəb dilində
Arteria	Arteriya	شِرْيَانٌ
Ovarium	Yumurtalıq	مَبِيضٌ، مَبِيضٌ
Metatarsus	ayaq darağı	مَشَطُ الْقَدَمِ
Ren, nephro	böyrək	كَلْوَةٌ، كَلْبِيَةٌ
Nasus, rhinos	Burun	أَنْفٌ
Cutis, derma	dəri	جِلْدٌ
Splen	Dalaq	طَحَالٌ
Pulmo	ağciyər	رِئَةٌ
Myo	əzələ	عَضَلَةٌ
İntestinum, enteron	Bağırsaq	مَعْيٌ
Sanguis, haema	Qan	دَمٌ
Somnus, hipnos	Yuxu	نَوْمٌ
Tela, histos	Toxuma	نَسِيْجٌ
Miscere	Qarışdırmaq	خَلَطَ
Solvere	həll etmək	حَلَّ
Vitreus	şüşə	زَجَاجَةٌ
Purus	təmiz	نَظَّفَ
Penta	Beş	خَمْسَةٌ
Lente	Yavaş	بَطِيءٌ

Tibbi terminologiyada ön şəkilçilər (prefiks) kökün əvvəlinə artırılaraq mənə dəyişikliyi yaradır. Azərbaycan dilində prefiks işlənmir, onlara əsasən ərəb və fars dillərindən alınan terminlərdə rast gəlmək olar. Prefikslər (سابقة ج سوابق) ərəb dilində geniş inkişaf etmişdir. Ərəb dilində indiki-gələcək zaman feillərinin əvvəlinə artırılan preformativlərdə bunu görmək olar. “Ərəb dilində söz quruluşunda prefikslər samit səslə və sait (hərəkə) səslə olaraq semantik və səslə təsir edici xüsusiyyətə sahibdir” [6, s. 23].

Prefikslərin çox işləndiyi sahələrdən biri də tibbi terminologiyadır. Bu şəkilçilər tibbi terminin əvvəlinə artırılmaqla işlənir. Tibbi terminologiyada işlənən prefikslərə misal olaraq:

alb- ağ - أَلْبِنٌ

bio – canlı – حَيٌّ

eryth – qırmızı – أَحْمَرٌ

gyne – qadın – اِمْرَأَةٌ

histo – toxuma - نَسِيْجٌ

Prefikslər sözdüzəldici morfemlər olaraq tibbi terminə yeni mənə qazandırmaqla, sözün leksik mənasını dəyişirlər. Bu şəkilçilər terminin əvvəlində işlənməklə bir ədəddən ibarət olurlar.

Məsələn, therapia – müalicə (معالجة) deməkdir. Terminin əvvəlinə *histo – toxuma* (نسيج) prefikisini artırmaqla **histotherapy** – toxuma müalicəsi – مُعَالَجَةٌ بِاللَّأ نَسِجَةٍ tibbi termini yaranmış olur.

“Birləşmiş formalar – hərəkətli hərfliyin (o, a, e, i, u) birləşərək sözün kökü ilə son şəkilçi arasında və eləcə də sözün köklərinin bir-birinə bağlanması iştirak edirlər. Birləşmiş forma kimi daha çox “o” hərfindən istifadə edilir” [4, s. 7]. Məsələn,

Cancerogenous – kanserogen- مُسَرِّطُنْ، مُوَلَّدٌ لِلسَّرَطِنِ

Burada “O” birləşmiş forma sözün kökü olan *cancer- xərçəng* (سَرَطِن) termini ilə *geneous – mənşə* (مَنْشَأْ، مُوَلَّدٌ) suffiksini bir-birinə bağlamışdır. Bununla yeni bir tibbi termin yaranmış olur: kanserogen–xərçəng mənşəli, xərçəng qaynaqlı.

Son şəkilçi (suffiks) kökün sonuna artırılaraq mənə dəyişikliyi yaradır. Tibbi terminologiyada prefikslərlə yanaşı suffiklərdən də geniş istifadə olunmaqdadır. Suffikslər sözün kökündən sonra işlənən şəkilçilərə deyilir. Suffikslər aqqlütinativ dillərdə, o cümlədən Azərbaycan dilində çox işlənməkdədir. İltisacı dillərin ən əsas göstəricisi də söz kökünə şəkilçilərin əlavə edilməsilə yeni mənaların yaranmasıdır. Azərbaycan dilində fəal olduğu kimi ərəb dilində də suffikslər (لاحقة ج) aktiv işlənməkdədir. Bunu keçmiş zaman (فعل الماضي) və əmr feillərinin (فعل الأمر) sonuna artırılan preformativlərdə və isimlərin sonuna artırılan bitişən əvəzlilərdə (ضمير المتصل) görmək olar.

“Tibbi terminologiyada suffikslər sözlərin tipini müəyyənləşdirməkdə mühüm yerə sahibdirlər. Onlar sözlərin istifadə məqsədini aydınlaşdırır” [2, s. 11]. Tibbdə istifadə olunan suffiklərin mənşəyi yunan və latın mənşəlidir. Suffikslər sözün kökündən ayrı işlənmir. Bu morfemlər daima sözün sonunda, birləşmiş formadan sonra işlənməklə söz dəyişimində də öz formalarını qoruyub saxlayırlar. Məsələn,

Gingivitis – diş əti iltihabı- التَّهَابُ اللِّسْنَةُ

Suffikslər terminin sonunda işlədilməklə bir ədəddən ibarət olurlar. Məsələn, **gingiva** – diş əti (لِسْنَةٌ) deməkdir. Terminin sonuna *itis – iltihab* (التَّهَابُ) suffiksini artırmaqla **gingivitis** – **diş əti iltihabı**-التَّهَابُ اللِّسْنَةُ tibbi termini yaranmışdır.

“Suffikslər çeşitli semantik mənalara malik olurlar, bir suffiks bir neçə mənaya dəlalət edir” [5, s. 129]. *Tibbi terminologiyada işlənən suffikslər müqayisəli şəkildə Azərbaycan və ərəb dillərində:*

Son şəkilçi (suffiks)	Azərbaycan dilində	Ərəb dilində
-al, -ar, -ary	..ilə əlaqəli	مُتَعَلِّقٌ بـ
-algia	Ağrı	أَلْمٌ
-blast	yetginləşməmiş hüceyrə	خَلِيَّةٌ غَيْرُ نَاضِجَةٍ
-cept	qarşılama, qəbul etmə	اِسْتِغْبَالٌ، تَقْبُلٌ، تَسَلُّمٌ
-emia	qanın vəziyyəti	حَالَةُ الدَّمِ
-fug, -fuge	ön, qabaq	جَبْهَةٌ، أَمَامٌ، جَبْهِي
-gen	istehsal edən, törəyən	مُوَلَّدٌ، مُكُونٌ مِتَاصِلٌ
-ia	xəstəlik, dərdd, vəziyyət	مَرَضٌ، دَاءٌ، حَالَةٌ
-kinesis	hərəkət, hərəkəti	حَرَكَةٌ، حَرَكِي
-less	..siz ⁴	بِدُونِ، بِلَا، عَنِيْمٌ
-mimetic	təqlid, bənzər	تَقْلِيدٌ، مِحَاكَاةٌ
-necrosis	ölüm, ölüm mərhələsi	مَوْتٌ، مَرَحَلَةُ الْمَوْتِ
-ode	Yol	طَرِيقٌ، سَبِيلٌ
-phyte	bitki, bitkiyə dair	نَبَاتٌ، نَبَاتِي
-rrhexis	Partlayıcı	اِنْفِجَارٌ
-sepsis	infeksiya, düşməncə davranış	عَدْوِي
-tomy	damarı deşmək, qan almaq	فَصْدٌ
-uria	idrar, sidik	بَوْلٌ
-vent	Hava	هَوَاءٌ، هَوَانِي
-yl	maddə	مَادَّةٌ

“Mövcud olan terminlər istifadə edildikdə və ya yeni terminlər yaradıldıqda mütəmadi olaraq hazır şəkildə təkrarlanan və ifadə etdiyi mənanı qoruyub saxlayan törəmə sözün (morfem, morfemlər bloku) istənilən hissəsi termin elementi adlanır” [1, s. 78].

Terminelementlərin təkrarlanması ilə yeni terminlər silsiləsi yaranmış olur. Tibbi terminin mənasını məntiqlə başa düşmək üçün sözün tərkibini təşkil edən morfemlərin məna tərkibini təhlil etmək lazımdır. Terminin kökünü və şəkilçilərini bir-birindən ayırd etmək lazımdır.

Terminelementlərin semantik analizinə dair bir neçə nümunəyə nəzər yetirək:

1. ön şəkilçi + birləşmiş forma + kök + son şəkilçi:

phagocytosis – faqositoz- بَلْعَمَةٌ

Phag/o/cyt/osis

phag: doyurmaq, udmaq (ön şəkilçi—سابقة)

o: (birləşmiş forma – الصَّيِّغُ الْمُؤْتَلَفَةُ)

cyt: hüceyrə (kök—جزر)

osis: hal, vəziyyət (son şəkilçi—لاحقة)

“Hüceyrənin udması halı” mənasını verir. Termin transliterasiya yolu ilə Azərbaycan dilində *faqositoz* olaraq oxunur və deyilir. Ərəb dilində isə sözün ekvivalenti بَلْعَمَةٌ terminidir.

2. ön şəkilçi + kök + son şəkilçi:

Hypocholesterinaemia – hipoxolesterinemiya- نقص كوليستيرول الدم

Hypo/cholesterin/aemia

hypo: naqis – نَقْصٌ (ön şəkilçi—سابقة)

cholesterin: xolesterin – كوليستيرول (kök—جزر)

aemia: qanın vəziyyəti - حَالَةُ الدَّمِ (son şəkilçi—لاحقة)

“Qan xolesterininin çatışmazlığı” mənasını verir. Termin transliterasiya yolu ilə Azərbaycan dilində *hipoxolesterinemiya* kimi, ərəb dilinə isə transliterasiya və kalka üsulu ilə birgə tərcümə edilərək نقص كوليستيرول الدم kimi oxunur və deyilir.

3. kök + birləşmiş forma + kök + birləşmiş forma + son şəkilçi:

Gastroenterology -qastroenterologiya – عِلْمُ الْمِعْدَةِ وَ الْأَمْعَاءِ

Gastr/o/enter/o/logy

gastr: mədə - مِعْدَةٌ (kök—جزر)

o: (birləşmiş forma – الصَّيِّغُ الْمُؤْتَلَفَةُ)

enter: bağırsağ - مَعَى (kök—جزر)

o: (birləşmiş forma – الصَّيِّغُ الْمُؤْتَلَفَةُ)

logy: elm-علم (son şəkilçi—لاحقة)

“Mədə və bağırsaqları öyrənən elm sahəsi” mənasını verir. Termin transliterasiya yolu ilə Azərbaycan dilində *qastroenterologiya* kimi oxunur və deyilir. Ərəb dilinə kalka – hərfi tərcümə yolu ilə tərcümə edilərək عِلْمُ الْمِعْدَةِ وَ الْأَمْعَاءِ kimi oxunur və deyilir.

4. kök + birləşmiş forma + kök + birləşmiş forma + kök + son şəkilçi:

Ganglioneuroblastoma – qanqlioneuroblastoma – أَرُومِيٌّ عُقْدِيٌّ عَصَبِيٌّ وَرَمٌ

Gangli/o/neur/o/blast/oma

gangli: sinir düyünü – عُقْدِيٌّ (kök—جزر)

o: (birləşmiş forma – الصَّيِّغُ الْمُؤْتَلَفَةُ)

neur: sinir-العَصَبُ (kök—جزر)

o: (birləşmiş forma – الصَّيِّغُ الْمُؤْتَلَفَةُ)

blast: tumurcuq – أَرُومِيٌّ (kök—جزر)

oma: şiş – وَرَمٌ (son şəkilçi—لاحقة)

“Sinir düyününün tumurcuq şişi” mənasını verir. Termin Azərbaycan dilində *qanqlioneuroblastoma* kimi oxunur və deyilir. Həmçinin tərcümə variantı olan *sinir düyünü şişi* də işlədilir. Ərəb dilinə kalka yolu ilə أَرُومِيٌّ عُقْدِيٌّ عَصَبِيٌّ وَرَمٌ kimi tərcümə edilir.

5. kök + birləşmiş forma + son şəkilçi:

Neurology – nevrologiya – طِبُّ الْجِهَازِ الْعَصَبِيِّ

Neur/o/logy

neur: sinir-العَصَبُ (kök-جزر)

o: (birləşmiş forma – الصَّيْغُ الْمُؤْتَفِقَةُ)

logy: elm-علم (son şəkilçi-لاحقة)

“Sinir sistemini öyrənən elm” mənasını verir. Termin transliterasiya yolu ilə Azərbaycan dilində *nevrologiya* kimi oxunur və deyilir. Ərəb dilinə isə kalka yolu ilə tərcümə edilərək *الجهاز العصبي* kimi oxunur və deyilir.

6. kök+son şəkilçi:

hepatalgia – qara ciyər ağrısı – الكَبْدُ أَلْمٌ

Hepat/algia

hepat: qara ciyər - كَبْدٌ (kök-جزر)

algia: ağrı - أَلْمٌ (son şəkilçi-لاحقة)

“Qara ciyər ağrısı” mənasını verir. Termin Azərbaycan və ərəb dilinə hərfi tərcümə yolu ilə *qara ciyər ağrısı* - الكَبْدُ أَلْمٌ kimi tərcümə edilərək oxunur və deyilir.

TƏDQIQAT METODU

Məruzədə müqayisə və təhlil metodlarından istifadə etməklə mühüm nəticələr göstərilmiş və elmi qənaətlər ortaya qoyulmuşdur.

NƏTİCƏ

Hər bir dilin struktur baxımından özünə xas olan xüsusiyyətləri vardır. Bu baxımdan tibbi terminologiya özünəməxsus dil xüsusiyyətləri ilə diqqəti cəlb etməkdədir. Sözdüzəltmə dilçiliyin bir sahəsi olan tibbi terminologiya üçün də aktual məsələlərdən biridir. Elmin inkişafı ilə əlaqədar tibbi terminologiyada yeni beynəlxalq terminlər yaranmaqdadır. Müxtəlif dil ailələrinə məxsus olan Azərbaycan və ərəb dillərində tibbi terminologiyada işlədilən terminlərin tərkibini təşkil edən kök, preffiks, suffiks və birləşmiş formalar kimi affiksəl morfemlərin quruluşunu və işlənmə formalarını bilmək, hər iki dildə tibbi terminləri leksik-semantik cəhətdən tanımaqda müəyyən elmi əhəmiyyətə malikdir.

ƏDƏBİYYAT SİYAHISI

21. Məhərrəmov S.H. Latin dili və tibbi terminologiya. Bakı: Təbib, 2012, 196 s.

22. Prof. Dr. Arslantaş D. Tibbi terminoloji. Eskişehir: Anadolu Üniversitesi Web-Ofset Tesisleri, 2014, 198 s.

3. أ.د. صادق الهاللي: السوابق و الواحق في مصطلحات العلوم الطبية. مجلة مجمع اللغة العربية الأردني، 1987،

ص. 147-198

4. مبارك أحمد عبد الهادي الطالب. المطلحات الطبية باللغة العربية، المدينة المنورة، 2011، 200 ص.

5. هاني البطاط: الواحق التصريفية في العربية: المبنى و المعنى، مجلة علمية محكمة تصدر عن العلوم الأكاديمية الأمريكية

العربية و التكنولوجيا، المجلد الخامس، العدد الخامس عشر، 2014، 127-138 ص.

6. عمّار إرحيل المجالي. السوابق و أثرها في بنية الكلمة العربية، جامعة مؤتة، 2003، 251 ص.

XARİCİ DİLİN İNTENSİV ÖYRƏNİLMƏSİNİN ÜSUL VƏ METODLARI

LƏMAN ƏLİYEVƏ

Bakı Mühəndislik Universiteti

Tərcümə

leman0298@gmail.com

BAKİ/AZƏRBAYCAN

XÜLASƏ

Dövrün ən mühüm əhəmiyyət kəsb edən məsələlərindən biri də xarici dil öyrənmək və ondan səmərəli şəkildə istifadə etməkdir. Elm və texnikanın inkişafı, dünya ölkələrinin beynəlxalq sferada artan əlaqələri, dünyanın bu qədər əlçatan olması qarşımızda yeni üfüqlər açmışdır. Bu məqalədə həm xarici dilə yiyələnməyin səbəb və nəticələri təhlil edilmiş, həm də məsələyə

anatomik cəhətdən yanaşılmışdır. Yeni bir dil qavrayarkən beyin yarımkürələrinin fəaliyyəti, eləcə də tərcümə prosesinin yeni dilin qavranılmasında hansı rola malik olduğu aparılan sorğu və tədqiqatlara əsasən müəyyənləşdirilmişdir. İki və ya daha artıq dili tam incəliklərinə qədər bilmək nə dərəcədə mümkün olduğunun anadilli və xarici mənbələrdən edilən araşdırmalar vasitəsilə izahı öz əksini tapmışdır.

AÇAR SÖZLƏR: epistemik, evristik, sintaksis və fonetik dərkətmə,leksik təhlil, linqvistika

GİRİŞ

Məqalənin yazılmasında əsas məqsəd çağın əsas göstəricilərindən hesab edilən yeni bir dil öyrənməyin əhəmiyyətini vurğulamaq, səbəb və nəticələrini təhlil etməkdir. Eyni zamanda, yeni bir dilə yiyələnmək istəyi olsa da , haradan və necə başlamaq lazım olduğunu bilməyənlər üçün bu məqalə istiqamətverici funksiya daşıyır.Bu prosesi asanlaşdırmaq və daha əlverişli üsullarını tapmaq üçün bu tədqiqat aparılmışdır. Bir çox mənbədən istifadə etməklə, qarşıya çıxacaq çətinliklərə müfəviq metodlar tapılmışdır.

Məqalə xülasə, açar sözlər, giriş, tədqiqat metodu, nəticə və ədəbiyyat siyahısı fəsilələrindən ibarətdir.

TƏDQIQAT METODU

Tədqiqatın aparılması üçün ədəbiyyat siyahısında qeyd olunan çoxsaylı elmi ədəbiyyatdan istifadə olunub. Eyni zamanda google form təşkil olunaraq “Why do you want to learn a new language?” və “In which way do you learn a new language?” adlı sorğular aparılmışdır. Nəticələr də öz növbəsində məqaləyə daxil olunmuşdur. Anadilli mənbələrin kifayət qədər olmaması səbəbindən daha çox xarici mənbələrdən istifadə olunmuş, rus və ingilis dillərindən mətnlərin tərcüməsi nəticəsində məlumat əldə olunmuşdur.

XXI əsrin əsas göstəricilərindən biri və bəlkə də ən mühüm olanı sözsüz ki, xarici dillərə bələd olmaq və onların daşıyıcısına çevrilməkdir. Elm və texnikanın inkişafı, dövlətlər arasındakı əlaqələrin artması nəticəsində ana dilini bilmək bu üstünlüklərdən faydalanmaq üçün yetərsiz hesab olunur. Bildiyiniz kimi, ingilis dili dünya beynəlxalq dili statusunu almış və bu dilin öyrənilməsi bütün dünya ölkələrində zərurət halına çevrilmişdir. Ötən əsrdə xarici dil bilmədən başqa ölkələrdə həyat fəaliyyətini təmin etmək mümkünsüzdüsay, dövrümüzdə hər hansı bir xarici dili və ya beynəlmiləl dil hesab olunan ingilis dilini bilmədən, öz ölkəndə belə çətinliklər yaşanır və həyat fəaliyyətinin standartlarına uyğunlaşmaq daha da mürəkkəb bir hal alır.

Tələbələr arasında apardığım sorğunun nəticəsində xarici dili öyrənmək üçün sadaladığım və ilk ağıla gələ biləcək versiyalarla yanaşı, yenilikləri özündə ehtiva edən və gənclərimizin gələcək hədəflərinə istinad edən fikirlərlə də tanış oldum. Mədəniyyətlər arası əlaqələr və fərqli dünyagörüşlərini daha da dərinlən qavramaq istəyi, elmin hər bir sahəsində üfqlərini genişləndirmək, daha çox məlumat bazasına sahib olmaq və onlardan rahatlıqla istifadə etmək, karyeralarında yüksəlmək, dilə hakimiyyət gücünü artırmaq, kritik və yaradıcı düşünmə qabiliyyətini zənginləşdirmək, xaricdə səyahət və təhsil imkanlarına zəmin hazırlamaq, bu günün və gələcəyin global iqtisadiyyatında təsirli bir şəkildə rəqabət edə bilmək kimi istəklərlə tanış olduqdan sonra bu məqalənin bir çox gəncə və onların istəklərinə istinad edəcəyi qənaətinə gəlmək heç də çətin olmadı.

Xarici dil öyrənməyin üstünlüklərini və əhəmiyyətini təhlil etdikdən sonrakı mərhələ başqa dilə yiyələnməyin müxtəlif üsul və metodlarından istifadəni öyrənməkdir. Elmin bir çox sahələri kimi linqvistika da müəyyən əmək və vaxt tələb edir. Hətta, hansısa xarici dillə intensiv və durmadan məşğul olmaq belə tam çıxış yolu deyil. Araşdırmalar onu göstərir ki, yeni bir dilə yiyələnmək üçün onunla müntəzəm olaraq məşğul olmaq və öyrənmə metodlarını da tez-tez dəyişdirmək və ya bir biri ilə əvəz etmək lazımdır. ABŞ-ın Delaver Universitetinin professorlarının apardığı tədqiqatlara əsasən yeni bir dilin qavranılmasında beynin hər iki yarımkürələri mühüm əhəmiyyət kəsb edir. Bundan öncəki tədqiqatda, beynin sol yarımkürəsinin yeni bir dil öyrənərkən daha aktiv çalışmasını iddia edən tədqiqat qrupu ötən il apardıqları

tədqiqatın nəticəsindən sonra bu fikri təkzib ediblər. Belə ki, onlar hər iki yarımkürənin proses zamanı çox aktiv olduğunu, lakin müxtəlif üsullarla çalışdığını isbat etmişdilər. Hazırda nəinki ingilis dilinin, hətta bir çox dünya dillərinin öyrənilməsində istifadə olunan üsul və metodlar bir biri ilə vəhdət təşkil edirlər. Dil öyrənərkən prosesin dinləmə, oxuyub anlama, yazı vərdişlərinin əldə olunması və nəhayət ünsiyyət qurmaq kimi mərhələlərə bölünməsi heç də təsadüfi deyildir. Bunlar müfəviq olaraq, beyin yarımkürələrinin fəaliyyətinə əsaslanır. Sol yarımkürə dinləmə və ünsiyyət qurmağa xidmət etdiyi halda, sağ yarımkürə oxuyub anlama və yazı vərdişlərinin mənimsənilməsində mühüm rol oynayır. Beynin sağ yarımkürəsi keçmiş biliklər və dərk edilmiş metaforalardan olan mənanın çıxarılmasına, xidmət edirsə, sol yarımkürə, sintaksis və fonetik dərk etmə nəticəsində şifahi anlayışlar və sintaktik formalar arasında əlaqələr yaradılmasında mühüm rol oynayır. Xarici dilin qavranılmasında yuxarıda sadalanan amillərin rolu danılmazdır.

Növbəti və illərin sınağından çıxmış metod isə tərcümə üsulu vasitəsi ilə yeni bir dilin qavranılmasıdır. Bu üsulu yaddaşa da əlaqələndirmək mümkündür. Bildiyiniz kimi, tərcümə beyin ilə əlaqəli olduqca mürəkkəb bir prosesdir. Xüsusilə də, şifahi tərcümənin əsaslarını öyrənmək üçün uzun müddətli və çoxşaxəli araşdırmalar aparılmış, lakin hələ də yekun nəticə əldə edilməmişdir. Görkəmli rus tərcüməşünası V.N. Komissarov qeyd edir ki, tərcümə prosesində tərcüməçi iki bilik növündən – epistemik, yəni artıq onun yaddaşında olan biliklər və evristik (yeni informasiyanın əldə edilməsi qabiliyyəti) - istifadə edir. Bu isə o deməkdir ki, beyin eyni anda əvvəlcədən mənimsədiyi informasiyaları çatdırmaqla, ötürməklə yanaşı, eləcə də həmin anda bilmədiyi, ona yad, tanış olmayan informasiyaları aşkarlamağa çalışır. Beləliklə, əgər siz yeni bir dil öyrənərkən bu üsula müraciət etsəniz, həm əvvəlcədən mənimsədiyiniz məlumatları, sadə sözlə desək öyrəndiyiniz söz və ifadələri təhlil edərək istifadə etmiş olacaq, həm də proses zamanı yeni məlumatlara, söz, ifadələrə yiyələnmiş olacaqsınız. Tərcümə dil öyrənənin yaddaşını inkişaf etdirir, dil sahəsindəki bütün fikirləri səfərbər edir, söz ehtiyatını artırır, müxtəlif sözlər və ifadələrlə tanış edir. Tərcümə vaxtı özgə dildə söylənilmiş fikir qrammatik, linqvistik baxımdan təhlil olunur. Belə ki, bir sözün məna və xüsusiyyətləri müəyyənləşdirilir, ana dilinin normaları ilə tutuşdurulur və nəticədə xarici dildə söylənilmiş fikrin ana dilindəki ifadə vasitələri müəyyənləşdirilir. Tərcümə prosesi əsasən tutuşdurma və müqayisə əsasında gedir ki, bu da xarici dilin şüurluluq prinsipinə əsasən öyrənilməsinə kömək edir.

Statistikalara əsasən. sözbəsöz tərcümə vasitəsilə xarici dili öyrənənlərin sayı digər tərcümə yöntəmlərinə müraciət edənlərdən iki dəfə daha çoxdur. Bu vəziyyəti iki halla əlaqələndirmək olar. Birincisi və bəlkə də ən çox ehtimal olunanı vaxt faktorudur. Aydın məsələdir ki, sözbəsöz tərcümə zamanı əsas mənanın çatdırılmasına, cümlələr arasında məna bağlılığının olub olmamasına diqqət edilmədiyi üçün bu prosesi nisbətən daha qısa müddətdə tamamlamaq olur. Digər bir amil isə daha çox söz öyrənilməsidir. Sual yarana bilər ki, digər tərcümə üsullarından istifadə edərkən bəlkə də daha çox söz və ifadələr öyrənilir? Axı o zaman bir sözün üzərində daha çox araşdırmalar aparılır, həmin söz daha çox təhlil olunur? Cavabı isə elə sualda tapmaq olar! Səbəb isə çox sadədir: yeni il öyrənmək arzusunda olanlar söz bazalarını genişləndirməyi sözün leksik və sintaktik baxımdan təhlilindən daha üstün tuturlar. Beləliklə, sözbəsöz tərcümə üsuluna müraciət edərək həm söz bazalarını zənginləşdirir, həm də Çində yerləşən Makao Universitetinin Sağlamlıq elmləri (Faculty of Health Sciences, University of Macau, China) üzrə professoru Çen Yuanın “Tərcümə əsasında Beyin aktivliyi” adlı tədqiqatında da göstəriləndiyi kimi əldə olunmuş informasiyaları aktiv yaddaşa ötürürlər.

NƏTİCƏ

Yeni bir dilin öyrənilməsi zamanı yuxarıdakı faktorların nəzərə alınması olduqca vacibdir. Bununla da, yeni dili mənimsəməyə çalışanlar prosesin gedişatı zamanı tənzimləmələr apara biləcəklər. Ən əsas məsələ, “Haradan başlamalı?” sualına dolğun cavab tapacaqlar. Ümid edirəm ki, bu yöndə aparılan araşdırmaların sayı gündən-günə artacaq və bizdən sonrakı nəsil daha məlumatlı və düzgün şəkildə prosesə vaxt itirmədən başlayıb, qısa zaman intervalında nəticə əldə edəcəklər.

ƏDƏBİYYAT SİYAHISI:

1. Victoria University, New Zealand, PhD graduate Paul Sulzberger. New study may revolutionize language learning - Phys.org. <https://phys.org/news/2009-01-revolutionize-language.html> (**online məqalə**)
2. Zhen Yuan, Director of Bioimaging Core, “Explore the Brain Activity During Translation and Interpreting Using Functional Near-Infrared Spectroscopy” April 16, 2016. Bioimaging Core, Faculty of Health Sciences, University of Macau, China (**Kitab**)
3. University of Delaware cognitive neuroscientist Zhenghan Qi and her colleagues. Learning language: New insights into how brain functions <https://www.sciencedaily.com/releases/2019/05/190508093716.htm> (**online məqalə**)
4. Charles Riordan
UD Vice President for Research, Scholarship and Innovation. “Reserches of University of Delaware” (USA)
<https://research.udel.edu/leadership/> (**online məqalə**)
5. Kim Eckart. “Study shows exposure to multiple languages may make it easier to learn one”
<https://www.washington.edu/news/2019/09/05/study-shows-exposure-to-multiple-languages-may-make-it-easier-to-learn-one/>
(**online məqalə**)

CƏMIYYƏTİMİZDƏ TƏRCÜMƏÇİ VƏ POLİQLOT ANLAYIŞI

TURAL QULİYEV

Bakı Mühəndislik Universiteti
Tərcümə
quliyevtural99@gmail.com
BAKİAZƏRBAYCAN

XÜLASƏ

Son zamanlarda tərcüməçi və poliqlot böyük əhəmiyyət kəsb edən peşələr sırasındadır. Lakin əfsuslar olsun ki, cəmiyyətimiz-xüsusən də abituriyentlər bu peşələrin mahiyyətini dərinliyini və iki peşə arasındakı fərqi bilmədən onlara sahib olmaq istəyirlər. Həmçinin cəmiyyətimizdə poliqlot və tərcüməçinin heç bir peşə sırasına aid olduğunu düşünməyən insanlarda var. Bununlada həmin insanlar həm gələcək kadrların uğurlu inkişafına, həm də bu peşənin nə qədər əhəmiyyətli olduğuna əngəl yaradırlar. Nəticədə gənclərin təməli yanlış olduqda bu onlara müəyyən gələcək karyeralarında mənfi təsir göstərir. Məqalədə tərcüməçilik və poliqlot anlayışlarının əsaslı şəkildə izahına, gənclərin bu sahədə düzgün yolla təməlinin qoyulmasına diqqət edilmişdir. Həmçinin bu ixtisasların bir-birindən fərqli cəhətlərinə həmçinin cəmiyyətimizdəki populyarlığı məsələsinədə toxunulub.

AÇAR SÖZLƏR: tərcüməçi, poliqlot, peşələrin mahiyyəti və mənimsənilməsi

GİRİŞ

Məqalənin yazılmasında əsas məqsəd bunnan ibarətdir ki, abituriyentlər, gənclər ümumiyyətlə cəmiyyətimiz bir məsələyə qərar məsləhət və məlumat verməzdən, analiz etməzdən əvvəl onun mahiyyətini və perspektivini mütləq şəkildə araşdırmalıdır. Nəticə etibarlı ilə güclü kadr çatışmamazlığının qarşısı alınar, bununla yanaşı hər kəs öz peşəsinin peşəkarına çevrilərək sağlam “sağlam düşüncə və uğurlu gələcək” şüarı altında düşünən insanların sayı artar. Bu məsələlərin aktuallığı isə indiyə qədər çoxda populyarlaşmamışdır ki buna nümunə olaraq internet vəsaitlərində kitablarda və müəyyən bazalarda peşə hazırlığı ilə az sayda məlumatın olmasından irəli gəlir.

Məqalə xülasə, açar sözlər, giriş, tədqiqat metodu və ədəbiyyat siyahısı fəsilərindən ibarətdir.

TƏDQIQAT METODU

Tədqiqatın aparılması üçün ədəbiyyat siyahısında qeyd olunan çoxsaylı elmi ədəbiyyatdan istifadə olunub. Eyni zamanda “Skype” proqramı ilə onlayn müzakirə formatında 5 tərcüməçi və 5 poliqlot arasında “Öz peşənizə nə dərəcədə hakimsiniz?”, “Peşənizin əsas mahiyyəti və perspektivi nədən ibarətdir?” adlı sorğu-müzakirə aparılmışdır. Nəticələr də öz növbəsində əsasını məqalədə göstərmişdir.

Düşünürəmki hamımız müxtəlif dillərdə filmlər izləyirik, kitablar oxuyuruq, müxtəlif konfranslarda iştirak edirik, sosial şəbəkələrdə milyonlarla postlar, xəbərlər, məqalələr görürük və bunların hər biri bəzən müxtəlif dillərdə öz əksini tapır. Lakin bunları kim yazıb, tərcümə edib və ya hansı dildən hansı dilə tərcümə olunub və s. kimi ağılımıza gəlir. Amma bunun çoxda önəmsiz və bəzən də sadə olduğunu düşünərək yan keçirik. Baxın elə ən kiçik xırda gördüyümüz fikirlər belə bizim anlayışımıza, gələcəkdə savadlı kadrlardan biri olmağımıza əngəl yaradır. Lakin tərcüməçi və poliqlot kimi peşələrin olduğunu unuduruq. Hətta digər iş sahələrində də bu peşələr xarici dil bilməyənlərin işlərini yerinə yetirilməsində yardımçı olurlar.

Bəs o zaman “Tərcüməçi və poliqlot kimdir?”, “Onlar hansı peşə sirlərinə malikdirlər?”. Peşəkar tərcüməçi ardıcılıqla və dəqiqliklə tərcümə edə bilən, fəaliyyət standartlarına və etik prinsiplərə riayət edən ikidildə rəvan danışan eləcə də müvafiq təlim təcrübəsi olan şəxsdir. Bundan başqa tərcüməçi kamilliyi özündə aşağıdakı prinsiplər əsasında birləşdirir.

1. İşçi dillərin mükəmməl bilgisi
2. Sahə üzrə kifayət qədər biliyə malik olmaq.
3. Tərcümə vərdişlərinə və texnikasına yiyələnmək.
4. Dünyagörüşü

Bu prinsiplərdən belə bir nəticə çıxarıraq ki peşəkar tərcüməçi, peşəkarlıq bu standartları özündə birləşdirməlidir.

Tərcümə təkcə dillərəarası deyil həm də mədəniyyətlərəarası ünsiyyət vasitəsidir. Odur ki, tərcüməçi iki dil üzrə mütəxəssis deyil, həm də bu iki işçi dildə yüksək mədəni səriştəyə malik bir dilçi olmalıdır. O, öz mədəniyyətini dərinlən bilməklə yanaşı, məxəz dil daşıyıcılarının mədəniyyətinə də sahib olmalıdır. Bu təbii və məntiqi bir tələbdir, çünki hər dil özündə o dildə danışanların mədəniyyətinin elementlərini daşıyır. Peşəkar bir tərcüməçinin cəmiyyətdəki rolu və mədəni səriştəsi də elə bunun tələblərindən ibarətdir. Yaxşı tərcümə etmək üçün hansısa xarici dili bilmək kifayətdir. Bu, tərcüməyə münasibətdə ən geniş yayılmış zərərli qənaətdir. Doğma dilini və ən azı xarici dillərdən birini bilmək peşəkar tərcüməçi qarşısında duran əsas vəzifə olsa da, yeganə tələb deyil. Tərcümə işi həm də linqvistik savad, tərcümə texnikasına bələdlik və böyük təcrübə tələb edir. Çox zaman çevrilən mətnlərin aid olduğu sahəni ən azı minimum dərəcədə bilmək mühüm şərt olur. Bundan başqa, tərcüməçi həm doğma dilinin, həm də xarici dilin çalarlarını bilməli, gündəlik işlənən dildə baş verən dəyişikliklərdən mütəmadi xəbər tutmalıdır. Təsədüfi deyil ki, yaxşı tərcüməçilərin sayı bir neçə dil bilən adamların sayından qat-qat azdır.

Nümunə olaraq deyə bilərəmki, bədii tərcümənin ədəbiyyatda son dərəcə vacib yeri var. O cümlədən tərcüməçi də tərcümə etdiyi hər bir əsərə həmin əsərin müəllifi qədər cavabdehlik daşıyır. Bədii tərcüməçi haqqında qəbul olunmuş, daha doğrusu, tərcüməçi ilə yazıçının fərqi barədə olan incə bir fikir var. “Tərcüməçi – yazıçıdan az şey deməkdir, eyni zamanda tərcüməçi yazıçıdan çox şey deməkdir. “Birinci halda ona görə ki, tərcüməçi xidmətçi rolundadır. Çünki o, müstəqil ideyadan, fikirdən məhrumdur və yalnız özgə fikrinə tabedir. Məhz bu asılılıq, bu tabelilik onu, belə deyək ki, müəllifdən bir pillə aşağıda saxlayır. Digər tərəfdən, tərcüməçi yazıçıdan bir pillə yuxarıda duran yaradıcıdır. O mənada ki, tərcüməçi müxtəlif yazıçıların əsərlərini tərcümə edir, bu isə müxtəlif məzmun, müxtəlif dövrlər, dünyagörüşləri və nəhayət, müxtəlif üslublar məcmusu deməkdir.

Tərcüməçinin başqa bir məsuliyyəti də vardır. Tərcüməçi özündə iki mədəniyyəti birləşdirməli, iki mədəniyyətin daşıyıcısı olmalıdır. Yəni, ana dilininin dilçilik və bədii xüsusiyyətlərini mükəmməl bilməklə yanaşı, tərcümə etdiyi dilin – məxəz dilin xüsusiyyətlərini, eyni zamanda həmin xalqın mədəniyyətini mükəmməl bilməlidir.

Bədii tərcümə ilə məşğul olan Kifayət Haqverdiyeva 2007-ci ildə bu peşəyə gəlib. İxtisasca filoloqdur, 10 ildən artıq müddətdə mətbuatda korrektor, tərcüməçi vəzifələrində işləyib. O, bütün həyatı boyu yazı işinə həvəsli olduğunu deyir. Lakin illərlə bu həvəsini gizlətməli olduğunu da danmır. Kifayət 90-cı illərdə oxuduğu və çox sevdiyi yazar Herman Hessenin kitablarını Azərbaycan dilinə çevirməyi arzulayıb. 2007-ci ildə Harry Potter kitab seriyasından birini

tərcümə etsə də o, tərcüməçilik peşəsinin başlanğıcı kimi 2008-ci ildə tərcümə etdiyi Herman Hessenin "Siddhartha" əsərini hesab edir. Kifayət bu əsəri tərcümə edib nəşriyyata hədiyyə edib və qarşılığında heç bir vəsait tələb etməyib. Oxucuların çoxu tərcüməni çox bəyənib və hətta kitab ikinci dəfə nəşr olunub. Müsahibim, Artıq on ildir ki, bədii tərcümə ilə məşğuldur və "Qanun", "Altun", "TEAS" nəşriyyatları ilə əməkdaşlıq edib.

Onlarla bədii əsər və hekayələr tərcümə edən Kifayət Haqverdiyeva bu peşəni çox sevdiyini qeyd edir. O hesab edir ki, bu sahə çox əziyyətlidir və verilən maddi vəsait də çəkilən əziyyətin qarşılığı deyil. Kifayət həm də onu deyir ki, tərcüməçiliyi sevməsən heç bir maddi bağ insanı burada saxlaya bilməz. O bildiri: "Bu peşə fədakarlıq tələb edir. Məni bu sahəyə bədii dilə, yaradıcılığa olan sevgim, sevdiyim əsərləri tərcümə edərək oxuculara çatdırmaq istəyim bağlayır". O, tərcüməçilərə verilən maddi vəsaitin az olduğunu bildirir və qeyd edir ki, bu sahəyə dövlət dəstəyinin olmasını arzu edərdi. Kifayət Haqverdiyevanın sözlərinə görə, ödəniş əsərin həcmindən asılı olaraq dəyişir. Bu günədək ən çox aldığı qonorar isə Herman Hessenin "Muncuq oyunu" əsərinə görə olub. O, bu əsərə görə 2000 manat qonorar aldığını deyir. Kifayət tərcüməsi çətinliklə üzləşdiyi əsərləri daha çox sevdiyini də qeyd edir. "Elə tərcümələr var ki, yetərinə primitiv olub. Onları rahat və maraqsız tərcümə adlandırırım. Amma zəngin dil tələb edən əsərləri, yəni dili çətin olanlar üzərində işləmək mənə zövq verir".

Dil həyatımızın ayrılmaz hissəsidir. Onu beynimizin operativ əməliyyat sisteminin proqram təminatı ilə müqayisə edə bilərik. Onun vasitəsilə fikirlərimizi ifadə edirik, təhsil alırıq və biliklərimizi ötürürük. Bu, hər birimizin və ümumiyyətlə, bəşəriyyətin ən dəyərli xəzinəsidir. İnsan nə qədər çox dil bilərsə, o qədər inkişaf etmiş və geniş dünyagörüşünə malikdir. İlk dəfə insan hansısa dili öyrənməyə çalışarkən beynində öyrənmək üçün xüsusi alqoritm yaradır, özünəməxsus təməl qoyur, bu dilə sahib olduqda isə onda "dilçilik düsturu" yaranır, nəticədə bundan sonra öyrənmək istədiyi bütün dillər bu sxem üzrə gedir.

Poliqlotlar dünyada ən çox maraq doğuran adamlardan sayılırlar. Tarixdə 100-dən artıq dil bilən poliqlotlar olub. Belələri Azərbaycanda da var. Lakin onlara diqqət yetirən, onları ictimaiyyətə tanıdan tapılmır.

Elə bir insan tapılmaz ki, bir neçə dil bilməyi arzulamasın. Ancaq hamı bu cür bacarıqlara yiyələnə bilmir. Qeyd edək ki, iki dil bilən insanlara bilinqy, iki dildən çox dil bilənlərə polilingv, 6 dildən çox dil bilənlərə isə poliqlot deyirlər. Bilinqv bildiyi hər iki dili də öz ana dili hesab edir. Bu cür insanlar yalnız bir dili bilərək yaşamağı təsəvvür etmirlər. Bu, onlara çox çətin görünür. Adətən bilinqlər uşaqlıqdan iki dildə danışaraq böyüyürlər. Ona görə də onlar hər iki dili də mükəmməl bilirlər. Məşhur psixoloq Kalim Qonsalesin apardığı təcrübələrə görə, uşaqlıqdan bu cür adamların beyninin nitqə cavab verən hissəsinin mərkəzində hər dilin ayrıca mənimsənilməsi və qavranılması üçün bir növ iki fərqli rejim formalaşır. Danışq ərzində bir dildən o birinə keçən uşaq fikrini izah etmək üçün sözləri axtarıb cümləni qurmaq üçün çalışmır. Sadəcə o, düşüncə tərzini dəyişir. Bu da ona iki dildən olan sözləri qarışdırmamağa və ləhcəsiz danışmağa imkan verir.

Hər bir poliqlotun xarici dili öyrənməyinə dair öz sirləri olur. Poliqlotlar yoxladıkları müəyyən üsul üzrə hər dəfə yeni dili öyrənirlər. Adətən onlar özlərinin işləyib hazırladığı üsula adət etdiklərindən dil öyrənmək üçün başqa metodlardan istifadə etmirlər. Hər bir poliqlotun təklif etdiyi üsullar müxtəlifdir. Lakin bu üsulları qruplaşdırmaq olar. Məsələn, bəziləri dili öyrənmək üçün həmin dilin geniş tətbiq olunduğu ölkəyə gedir, həmin dildə danışmağa başlayır. Və ya audio və video dərsliklərdən, kitablardan istifadə edir. Bəziləri kitabdan müəyyən mətnləri, qəzetlərdən məqalələri köçürməyə başlayır. Bu üsulları yoxlamaq və hansının sizə uyğun gəldiyini yoxlamaq olar. Dil öyrənməyin əsas sirri daim dil ilə məşğul olmaqdır. Hər gün 30 dəqiqə dili öyrənmək, həftədə iki dəfə iki-üç saat buna vaxt ayırmaqdan daha yaxşıdır. Dili öyrənmədiyiniz bir gün isə bir həftəyə bərabərdir. Bu səbəbdən də poliqlot olmaq istəyən şəxs səbirli olmalı və dil ilə hər gün məşğul olmalıdır.

NƏTİCƏ

Poliqlot və tərcüməçi olmaq istəyən şəxslərin yuxarıda qeyd olunan fikirləri diqqətə alması çox vacibdir, çünki diqqətə alınmadığı təqdirdə bu həm güclü kadr çatışmamazlığına, həm də işə malik olub, lakin sadəcə pul qazanmaq üçün yerinə yetirən insanların sayının artmasına gətirib çıxarır. Düşünürəmki, belə araşdırmalar həm tərcüməçi olmaq istəyən, həm poliqlot olmaq istəyən, həm də digər peşələri seçmək istəyən şəxslər üçün çox faydalı məsləhətlərdir və bunlar nəzərə alınmalıdır.

ƏDƏBİYYAT SİYAHISI

1. 100 dil bilən azərbaycanlı poliqlot <https://bax.tv/video/42747.html>
2. Peşəkar tərcümənin əsasları, Fialə Abdullayeva (**kitab**)
3. Ölkənin ali təhsil ocaqlarında tərcüməçilik ixtisasının tədrisi <https://www.aztc.gov.az/az/posts/id:207> (**online məqalə**)
4. Çox dil bilənlər daha sağlam olurlar? <https://news.milli.az/interest/238583.html> (**online məqalə**)
5. Günel Səfər, “Beynəlxalq tərcüməçilər günü: Azərbaycan tərcüməçilərinin uğur və arzuları” <https://www.bbc.com/azeri/analysis-37524024> (**online məqalə**)

THE WORLD IN HER WORDS: ANNE WITH AN E

RUMIYE MEMMEDOVA

Baku Engineering University
Translation
rumiye.memmedova1998@gmail.com
BAKU.AZERBAIJAN

Abstract

The role of words is crucial not only in languages but also connections of the world. However, a young lady who I've amazed everything that she did, represents words in a way that nobody did before. She made readers cognize that they can describe a world with millions of remarks.

KEYWORDS: imagination, words, literary translation

INTRODUCTION

Some may agree with me that sometimes books are the best friends of ours. If you are a native speaker of the book that you are reading currently you truly grasp the ideas that an author wants to relay to them. Nevertheless, for those who do not speak in the same language with the writer, who is fully hinged from the translators are not entirely unfortunate, but their taste of reading depends on the so-called translators.

METHODS

To understand this book and translation of words mentioned by leading female character too many researches have been made. Unfortunately, this splendid book doesn't have an Azerbaijan translation yet it doesn't mean it will never have. Still, the Turkish version is available for research, it gave me a hand when I profoundly dedicated myself into “Anne of Green Gables”.

If somebody suddenly asks you is there any book that changed you or had a slight impact on your life? My answer would be yes and no. As we know writers write their novels to show their thoughts to the world in multiple ways but one writer made me realize that even in rock bottom one could be happy and kind and try to do anything for others. Canadian author Lucy Maud Montgomery achieved this goal and because of her, I cherish the beauty of being a woman and having beautiful life ahead of me which will be full of glory in my peculiar way. The character

she created, Anne Shirley is an 11 years old orphan girl who has a great imagination and she uses big words to express her conscience. The reason she is aware of these exquisite words because she is into reading too much. The novel, “Anne of Green Gables”, was written in 1908 and considered as a classic children’s novel since the mid-twentieth century, if you read the book you will declare it as well deserved.

However, my acquaintance with the story of Anne Shirley was not because of the novel. When I was little, 9 years old possibly, I watched a cartoon about a feisty and witty redheaded girl. It was 11 years ago so I cannot remember all the details that I felt when I saw it for the first time. Nevertheless, I remember what I felt when one of my friends strongly recommended a show named “Anne with an e”. To be honest, first minutes of the first episode I did not like it that much, I thought it is just a simple period drama where a beautiful young lady with emerald eyes and the golden lock fell in love with a gentleman who is very handsome and noble. Nonetheless, I was wrong, and I had never been that happy to be wrong.

Middle-aged siblings, Marilla and Matthew Cuthbert, who were never been married, intended to adopt a boy to help them on their farm. Anne mistakenly sent them and the novel demonstrate how Anne conquers the heart of Marilla and Matthew, makes her way through in school and in town where everybody sees her as an ugly orphan. For the record, I am not going to cover the novel’s plot I will talk about its 2017 adaptation.

Little Anne is full of joy and happiness. Not just for her for everybody around her. Despite the environment she grew up, 19th century’s orphanage is not the ideal place for a girl to fit for and it more like an asylum for children, Anne asks too many questions and renames the places she thinks deserve better one. In her first episode while she checks the scenery view from the train a crying baby threw her into dark past where Anne was beaten, insulted from the previous family which adopted her to take care their kids and when the woman who escorts her ask why she breathes heavily, Anne’s response was “I like imagining better than remembering. Why are the worst memories the most insistent?” The woman didn’t answer her question probably she couldn’t. And Anne’s flashbacks proceeded the rest of the book.

The other big words came out when she met with Matthew. He knew there is something wrong because they were expecting a boy and they informed Mrs Spencer who is responsible for an orphan girl. The appearance of Anne was amorphous. Clothes that she wears say too much about what she went through all these years. They were torn apart, stained and quite old. She put her all worldly goods in her ruptured bag but it was not heavy at all. While the approach to the carriage the sentence Anne used was *I am ecstatic beyond measure*. The sentence is translatable but the specific words that catch my eyes are ecstatic. Definition of the word so simple, feeling great delight, but yet it carries too much emotion and pleasure.

The moment they reached to the carriage Anne was talking nonstop. It was ordinary for her but quite unusual for Matthew. With her big smile, she asked the name of the horse that will take them to the Green Gables he just says it is the mare, an adult female horse but she named her Belle. Matthew was not a man of words so he listened and when Anne said she could stop talking if he wants so. his answer was “I don’t mind”. Anne knew she uses big words such as enraptured, glorious and her excuse for it was, “*If you have big ideas you should use big words. I am enraptured by this glorious landscape*”. When the translators try to translate this kind of sentences they don’t go the depth of feelings. They just see it as “*mənzərənin gözəlliyyə məftun olmaq*”. We are on the same page that every translator has their style but we should grasp what Anne feel when she tells this sentence. She has never seen the landscape like that and the beauty of it took Anne into its bosom.

My other favourite scene from the 1st episode when Anne and Matthew ride across delicate cherry trees. Matthew called here The Avenue, she named here *the White Way of Delight*. Fair enough only that kind of title indicates the beauty of it. Another stop on their way to home was Berry’s Pond however after a glaze of the thrill she called it *the Lake of Shining Waters*.

Anne's imagination makes everything pleasing for her and I think that is the way everybody should have. At very least in groundbreaking moments of our life and when we translate that kind of wonderful piece of art. We have to make readers feel something about Anne's tragic life. She had a heart of fairy and a brain of the wordsmith. Though that is a bit incomprehensible, 11 years old and aware of the meaning of very difficult words even though she grew up in the asylum. Yet this detail gives me a thrill that if she could have such a grievous life and be happy despite all odds, we could too.

RESULT

While others dedicate themselves into changing things we, as translators, should be the pursuers of creating strong bridges between one language to another. Anne's story should be the example to all of us to devote ourselves to what we love.

REFERENCE

1. Lucy Maud Montgomery, "Anne of Green Gables", L.C. Page&Co. publication. Toronto/Canada, 1908 :1-365 (Book)
2. L.M.Montgomery, "Yeşilin Kızı Anne", SALTOKUR yayımları. İstanbul/Türkiye, 2019:1-328 (Kitap)
3. "Anne with n E", Netflix, Prince Edwards Island/Canada, 2017-2019:3 seasons (TV Series)

ƏLAVƏLƏR

MÜASİR AZƏRBAYCAN TƏSVİRİ SƏNƏTİNİN İNKİŞAFINDA ALTAY HACIYEVİN ROLU

EMİL AĞAYEV

Azərbaycan Dövlət Rəssamlıq Akademiyası
Sənətsünaslıq fakültəsi
emilaghayev93@mail.ru
BAKI, AZƏRBAYCAN

XÜLASƏ

Xalq rəssamı Altay Hacıyev yaradıcılığı müasir təsviri sənətimizin inkişafında mühüm yer tutur. Müxtəlif janrlarda yaratdığı əsərlərdə sənətkar fərdi manerasını ön plana çəkmişdir. Miniatura üslubu rəssamın yaradıcılığının təsvir dili olmaqla bərabər, əsərlərində həmin dövrdə mövcud olan cərəyanlarla birləşərək təşkil edir. Altay Hacıyevin “Xalqımızın ulduzları” silsiləsi tariximizdə mühüm yer tutan şəxsiyyətlərin ikonografik obraz kimi də gələcək nəsillərə tanıtılmasında əhəmiyyətli yer tutur. Bu məqalədə rəssamın şəxsi arxivi, geniş diapazonu malik olan yaradıcılığı təhlil edilmişdir.

AÇAR SÖZLƏR: ALTAY HACIYEV, RƏNGKARLIQ, QRAFIKA GİRİŞ

Çağdaş bədii proseslərin mürəkkəb, bir az da nizamsız və təzadlı inkişafı axarında bəzən elə bir canlı qüvvə tapılır ki, tamaşaçı diqqətini cəlb edərək, onun rəğbətini qazanır. Çünki müasir tamaşaçı ecəzkar və düşündürücü lövhələrdən həzz almağa çalışır. Görkəmli fırça ustası, Azərbaycanın xalq rəssamı Altay Hacıyev də məhz belə bir bədii qüvvəyə malik olan ustad, yaradıcılığı ilə tarixdə qalan sənətkarlarımızdandır. Rəssamın yaradıcılığı onun iç dünyasıdır, hər bir sənətkar öz fərdi mövqeyi ilə fərqlənməlidir. Altay Hacıyev “Rəssam öz emalatxanasının əsiridir” ifadəsini söyləməklə öz sənətinin vurğunu olduğunu göstərir.

TƏDQIQAT METODU

Altay Hacıyev yaradıcılığının formalaşması mərhələsi. Altay Hacıyev 1931-ci ildə tanınmış rəssam Əmir Hacıyevin ailəsində dünyaya göz açmışdır. Əmir Hacıyev (1899-1972) XX əsr Azərbaycan təsviri sənətində xüsusi yer tutur. Rəssam özü dəfələrlə qeyd edirdi ki, rəssamlıq sənətini öyrənməkdə atama borcluyam, lakin mənim əlimdən tutub sənət aləminə gətirən ailəvi dostluq münasibətlərimiz olan Böyükağa Mirzəzadə olmuşdur. Onun müəllimləri arasında Mikayıl Abdullayev, Tahir Salahovunda adını qeyd edə bilərik. Sənətkarın adı Azərbaycanda ilk dəfə 1958-ci ilin payızında, istedadlı gənc rəssamların birinci sərgisində çəkilmişdi. Kiyev rəssamlıq institutunun diplomantı A. Hacıyev doğma Bakıda akvarellə çəkdiyi qız portretini nümayiş etdirirdi. Əvvəlcə Bakıda rəssamlıq texnikumunda, sonra isə Kiyevdəki Rəssamlıq İnstitutunun qrafika fakültəsinə qəbul olur. Burada o, Ukraynanın məşhur qrafika ustası A.S. Paşşenkonun emalatxanasında məşğul olur, dəzgah qrafikasının müxtəlif növlərinin litoqrafiyanın, linoqrafiyanın, ofortun sirlərinə yiyələnir, kitab qrafikasının əsaslarını öyrənir.

Ümumilikdə rəssam ömrünün 30 ilini kitab sahəsində çalışmışdır. 1959-cu ildə Altay Hacıyev təhsilini başa çatdırır. Onun mövzusu “Azərbaycanda inqilabi hərəkət tarixindən” götürülmüş diplom işi-linoqrafiyalar seriyası yüksək qiymətləndirilir. Lakin bu beş vərəqdə artıq rəssamın həm dövrünə, həm də üsluba qarşı fərdi münasibəti irəli sürülür.

1960-ci illərin əvvəli A. Hacıyevin yaradıcı inkişafının ən məhsuldar dövrlərindən biridir, neft mövzusu rəssamın qrafikasında başlıca mövzulardan biri olmuşdur. Rəssamın digər

linoraqravürlər seriyası dörd vərəqdən ibarət seriya şəkilli qara-ağ “Xəzər” də aydın ifadə qüvvəsi, monumentalılığı ilə seçilirdi.

Altay Hacıyev zəngin yaradıcılığa malik sənətkardır. O, yaradıcılığında əsasən portret, natürmort, peyzaj və s. janrlardan istifadə etmişdir.

1982-ci ildə Altay Hacıyev Əməkdar rəssam, 2002 -ci ildə isə Xalq rəssamı fəxri adlarına layiq görülmüşdür. 1995 -ci ildə "Humay" mükafatı ilə təltif olunmuşdur. Altay Hacıyev 2003-cü ildən Prezident təqaüdçüsüdür. Xalq rəssamı 2019-cu ildə vəfat etmişdir.

Altay Hacıyev yaradıcılığında kitab qrafikası. Altay Hacıyevin yaradıcılıq axtarışında kitab qrafikasında uşaqlar üçün yaratdığı kompozisiyalarda əsas məqəmlərdən biridir. V.Favorsky demişdir “Uşaqlar üçün səhifəni çevirmək bir hadisədir”. Bu axtarışdır, çünki uşaq kitabının mahiyyətinin məzmununun plastik ifadə dili ilə açıqlanması Hacıyevdə maraqlı, bəzən gözlənilməz formalar qazandırmışdır. Ölkəmizdə 19-cu və 20-ci əsrlər dövründə Şərqi ölkələrini tədricən istiqamətləndirən mədəni və təhsil səviyyəsində uşaq kitabını əks etdirən tarix xüsusi bir xarakter daşıyır. Qrafika üzrə sənətkarlarımız uşaqlar üçün kitab illüstrasiyaları uzun müddət nümayiş etdirməyiblər. Uşaqlar üçün kitab illüstrasiyaları XIX əsrin sonuna qədər çox orta səviyyədə tətbiq olunduğuna görə əsrlər boyu özünü miniatür kimi tanıtdırırdı. Yəni bu illüstrasiyalar böyük bir dövr tərziləri ilə həll olundu. 18-19-cu əsrlərdə Azərbaycan Dövlət İncəsənət Muzeyinin ekspozisiyasından keçən "Qrammatik dərslik" adlı kitab parlaq nümunədir. Uşaq nümunələrinin sonrakı inkişafı ümumiyyətlə qrafika sənətinin inkişafı ilə sıx bağlıdır. XX əsrin əvvəllərindən etibarən aparıcı rol, şübhəsiz ki, ədəbi əsərləri əks etdirən əsas tendensiyaları müəyyən edən Molla Nəsrəddin və Ə. Əzimzadəyə aiddir. 1920-ci və 1930-cu illərdə fərdi nadir nümunələrdən uşaqların incəsənət kitabının sistemə uyğun izolyasiyasına keçməsi təsvir edilmişdir. Bir qədər sonra "Azərənəşr" yaradıldı. Tədricən Azərbaycanda uşaqlar üçün yaradılan kitab qrafikası əsərlərini fərqləndirən prinsipləri təsdiqləyir. Lakin janrın xüsusiyyətlərini nəzərə alaraq, onun inkişafında qaçılmaz prosesləri qeyd etmək lazımdır. Azərbaycanda erkən XX əsrin tarixi vəziyyət unikal müddətli idi və bir uşaq kitabını gənc oxuculara izah etmək olduqca çətin idi. Şər üzərində qələbə mütləq idi və bütün bu hadisələr “Azərənəşrin” istehsalı ilə çıxdığı kitab nümunələrində görünürdü. Əvvəla, xalq folklorları: epikalar, miflər, nağıllar özünəməxsus şəkildə təsvir edilmişdir.

Rəssamın təsvir etdiyi "Şəngülüm Şüngülüm, Məngülüm" nağılı sadələşdirilmiş formalarda, parlaq rənglərdə - uşaqlara xarakterik olan qəbuletmə ruhunda danışmağa başladı. Əvvəlki nəşrlərdə Əmir Hacıyevin təsvirləri ilə təsiri örtüyün dizaynında hiss olunur, ümumiyyətlə, Hacıyevin oğlu atasının ənənələrinə üstünlük vermir. Başlanğıc nöqtəsi, sənətkarın şərq forması kimi götürdüyü bir miniatürdür.

Altay Hacıyevin uşaqlar üçün yaratdığı kitab qrafikasında növbəti əhəmiyyətli işi, "Şah Süleyman və qarışqa" adlı kitabını, iki nəşrdə yayımlayır. İlk variant (Azərənəşr, 1965) Azərbaycan dilində nəşr olunur. Hacıyevin heyvanların təsəvvür edilməsi ilə bağlı problemlərini həll etmək maraqlıdır, onların hərəkətlərini insanların hərəkətlərinə bənzətdirdi. Rəssamın uşaqlar üçün işlədiyi “İsgəndərin Bərdəyə gəlməsi və Nüşabə ilə görüşməsi” kitabındakı illüstrasiyalarda miniatür ənənələrini yenidən görə bilirik. Altay Hacıyev İsgəndərin Bərdəyə gəlişini ardıcıl şəkildə təsvir etmişdir. Bu kitabda yerləşən illüstrasiyalarda rəssam əsasən qırmızı rəngdən, obrazların geyimləri və süjetin ardıcılığını bütöv şəkildə balaca tamaşaçılarına çatdırmışdır. Qeyd etmək lazımdır ki “İsgəndərin Bərdəyə gəlməsi və Nüşabə ilə görüşməsi” və A.Axundovanın “Şəhzadə neft nağılı” kitabları 2017-ci ildə Mədəniyyət və Turizm nazirliyi tərəfindən nəşr etdirilmişdir.

Şifahi xalq yaradıcılığının qəhrəmanlıq dastanları arasında “Koroğlu”nun öz yeri var. Ədalətsizliyə, haqsızlığa qarşı barışmazlığa səsləyən bu dastanın hər bir qəhrəmanı əsl cəngavər kimi xalqımız tərəfindən sevilə-sevilə vəsf olunub. “Koroğlu” dastanı kitabının üzlüyü (kağız, quş) sarı fonda Koroğlu və dəlilərinin at belində təsviri, mimikaları təsvir olunmuşdu. Altay Hacıyev bu hissədə sanki döyüşə hazırlaşan bir səhnəni canlandırmışdı. Dastanın üz səhifəsində isə quş texnikası ilə saz və döyüş aləti bu əsərin əsas simvolları kimi canlandırılmışdı.

Sənətkar həmçinin “Nəsiminin lirikası” kitabına çəkilmiş illüstrasiyalarında müəllifdir. Rəssam özü qeyd edir ki, mən bu kitabdakı təsvirlərdə ağ və qara rənglərin ziddiyyətliliyini deyil, onların bir-biri ilə qarşılıqlı münasibətini həll etmişəm. Qeyd etmək lazımdır ki, Altay Hacıyev bu kitabın materialını özü alır. İpək parça üzərində Nəsimi dünyasını qrafikanın dili ilə çətdirməyə çalışır.

Altay Hacıyev yaradıcılığının zirvə mərhələsi. 80-ci illərdə Altay Hacıyevin yaradıcılığında artıq rəngkarlıq mühüm yer tutur. Onun yaradıcılığı özündə kitab və dəzgah qrafikasını, monumental və dəzgah rəngkarlığını üzvi şəkildə birləşdirir. Rəngkarlıqda təsvirlər zəngin rəng koloriti ilə seçilir, şanlı keçmişimiz, tarixi şəxsiyyətlərimiz və zəngin mənəviyyat xəzinəmizin tərənnümü təşkil edir. Altay Hacıyevi təsviri sənətimizin tarixi janrına ən layiqli töhfə verən sənətkarlardan hesab etmək olar.

Altay Hacıyevin “Sara Xatunun II Mehmetlə görüşə getməsi” kompozisiyasında zəngarəng çalarları diqqəti cəlb edir. Kətan üzərində yağlı boya ilə işlənmiş əsər “Xalqımızın ulduzları” silsiləsindəndir. Qarşı fonda ayaq üstə, əlində məktub təsvir olunmuş Sara Xatun, arxa fonda isə öz taxtında əyləşmiş oğlu Uzun Həsən, Vizantiyalı və Ərəb səfirləri təsvir olunmuşdur. Ayaq üstə, əlində məktub təsvir olunmuş Sara Xatun öz məğrur görünüşü ilə əsərə möhtəşəm kompozisiya quruluşu verir. Bu əsərdə Sara Xatun oğlu Uzun Həsənin xahişi ilə qiyam qaldırmağa hazırlaşan türk ordusunun rəhbəri II Mehmetin hüzuruna gedir. Bununla da Sara Xatun tarixə “ilk diplomatik” qadın kimi düşür.

1991-ci ildə isə rəssam tamaşaçılara bir neçə illik yaradıcılıq axtarıqlarının nəticəsi olan, Azərbaycan tarixinə şair, rəssam və dövlət xadimi kimi daxil olmuş Xurşudbanu Natəvana həsr etdiyi silsilə rəngkarlıq və qrafika əsərlərini təqdim etdi. “Quşlarla söhbət”, “Xarı bülbül”, “Məclisi-Üns”, “Natəvan və Düma”, “Şuşaya su kəmərinin çəkilməsi” və s. kompozisiyaları bu qəbildəndir.

Altay Hacıyev Natəvan dünyasını bütün əlvanlığı ilə göstərmək üçün onu həm də yaşadığı mühitlə vəhdətdə göstərib. Bunun üçün rəssam Şuşanın füsunkar təbiəti ilə yanaşı, şairənin müasirlərinin obrazlarından da geniş istifadə etmişdir. Sənətkarın yaratdığı “Mir Möhsün Nəvvab” və “Qasım bəy Zakir” əsərlərinin onun “Natəvan-Şuşa” adlı sərgisinə daxil edilməsi də XIX əsr Şuşa mədəni mühitini miqyaslı göstərmək istəyindən irəli gəlmişdi.

Sənətkar yaradıcılığında Şuşaya həsr etdiyi mənzərələri də mühüm yer tutur hansı ki, kompozisiyalarda rənglər vasitəsilə Qarabağın beşiyi sayılan diyarın təbiəti, dağları, küçələri və məscidi təsvir olunmuşdur. Altay Hacıyev bu kompozisiyalarında ölkəmizin tarixən haqsızlıqlara qalmasını öz firçası vasitəsilə tamaşaçıya çatdırır. Rəssamın Qarabağın əsrarəngiz təbiəti fonunda bir neçə kompozisiyalar yaratmışdır. “Bahar ovqatı” adlı rəngkarlıq nümunəsində isə tərəvəzli yaz fəslə, təbiətin gözəli olan ceyran və gənc xanım obrazı bir-birini tamamlayır. Rəssam “Arazın iki sahili” adlı nümunəsində kətan üzərində ağ xətt çəkərək, vətənin iki yerə bölünməsinə ürək ağrısıyla təsvir etmişdir. İkiyə bölünmüş Arazın bir hissəsində Bakı - onun memarlıq nümunələri, xalq şairi Bəxtiyar Vahabzadə, digər hissəsində isə Təbriz və onun məşhur şairi Şəhriyarın obrazı əks olunmuşdur.

“Qubalı Fətəli xan. Birlik arzusu ilə” adlı kompozisiyasında tarixi faktlardan istifadə edən rəssam bu əsəri ilə Fətəli xanın simasında daima xanlıqları birləşdirmək, xarici düşmənlərə qarşı mübarizə aparmaq, ölkəni vahid halda birləşdirmək istəyən bir obraz yaratmışdır.

“Dilək ağacı” bu əsərdə isə öz arzusuna çatmaq istəyən xanımın kövrəlməsi və əlləri ilə üzünü tutması, ağacın isə arzu ləntləriylə bəzənməsi əks olunmuşdu. “Keçmişdən səhifələr. Lay-lay” bu kompozisiyada öz körpəsinə lay-lay oxuyan ana və beşikdə yatan övladı təsvir olunmuşdur. Rənglər, işıq-kölgə və məkan həlli bu tablo üçün xarakterikdir. Sənətkar əsərlərində qadını-ana, siyasətçi və vətən uğrunda çarpışan monumental obraz kimi tamaşaçıya təqdim etmişdir.

Rəssamın 80 illik yubileyinə həsr edilmiş Altay Hacıyevin “Yayın son günü” kompozisiyası özündə simvolik mənəni birləşdirir. 1936-cı ilin yayı təsvir edilib, Cavid, Cavad, Müşfiq, Rəsul Rza və ailələri, onların qələm və ürək dostları hər axşam “Şeir süfrəsinə” toplaşırlar. Bu onların birgə olduqları son yaydır. Sənətkar bütün bu fikirləri kompozisiyada cəmləmişdir.

Yaşayıb-yaratmaq eşqiylə ilhamlanan rəssam bütün bunlarla kifayətlənmir və o, ölməz söz ustadı Nizami Gəncəvinin yaratdığı möhtəşəm sənət nümunəsi olan “Xəmsə”yə daxil olan “Yeddi Gözəl” poemasına həsr etdiyi kompozisiyalarında müəllifdir. “Aşıq Mirzə Üzeyir Hacıbəyovun yanında”, “Aşıqlar Səməd Vurğunla” və “Nəsillərin dialoqu-Ələsgər Ələkbərov Fuad Poladovun söhbəti” kimi əsərlərinin rəssamın zəngin dünya görüşündən xəbər verdiyini söyləyə bilərik.

Milli adət ənənələrimizi əks etdirdiyi əsərləri arasında “Qız evində toy” adlı tablosu da xüsusi yer tutur. Kompozisiyada sandıq üstündə oturan gənc qız və onun ətrafındakı, əllərində xonça, güzgü tutan xanımlar tamaşaçının diqqətini cəlb edir. “Oğlan evində toy” adlı kompozisiyasında isə sanki çal-çağırılı toy gözümüzün önündə canlanır, arxa fonda ifa edən musiqiçilər, ön tərəfdə isə gənc bəy, qırmızı lenti olan qoç və toyu maraqla izləyən balaca oğlan təsvir olmuşdur. Rəssam hər iki rəngkarlıq nümunəsində işıq-kölgədən, məkan həllindən, isti rənglərdən məharətlə istifadə etmişdir.

Altay Hacıyevin yaradıcılığında Bakıya həsr etdiyi kompozisiyalarında mühüm yer tutur. Onun “Bakılı qızlar” adlı rəngkarlıq nümunəsində Bakının simvolu olan Qız qalası və qırmızı rəngin ətrafında təsvir edilən üç qız təsvir edilmişdir. “Sevdiyim Köhnə Bakı” adlı kompozisiyasında ümumilikdə paytaxtımızın qədimliyi, onun memarlıq abidələrinin təsviri bu şəhərin həqiqətən “əfsanələr paytaxtı” olduğunu bir daha təsdiq edir. Sənətkarın “Müasir Bakı” adlı mənzərəsində isə artıq öz yerini dünya şəhərləri arasında tutan, gecələri işıqlı olan qüdrətli, müstəqil Azərbaycanın paytaxtı təsvir olunmuşdur. Müasir Bakının simvoluna çevrilən alov qüllələrinin saçdığı işıq isə Xəzər dənizinin üzərini bəzəyir və ölkənin gələcəyinin parlaq olduğunu Altay Hacıyev bu kompozisiyasıyla tamaşaçılara çatdırır.

Rəssamın monumental sənət sahəsində yaratdığı əsərlər də özünəməxsus bədii-estetik dəyərləri ilə seçilir. Monumental rəngkarlıqda ilk nümunəsi 1970-ci ildə Moskvada SSRİ xalqlarının dostluğu mağazası üçün hazırladığı mozaika, Penza-da Azərbaycan firma mağazası üçün “Rəqs” mozaik pannosu və Bakıda “Şampan” zavodunun bədii tərtibatı, Neftçi klubunda “Olimpiya alovu” mozaik pannosu mühüm yer tutur. Onun Bakıdakı 1 sayılı şərab zavodunda həmkarı Rəhim Məmmədovla birlikdə hazırladığı mozaik əsəri, eləcə də “Neftçi” futbol klubunun bazasında, Sabunçu rayonundakı “Rövşən” restoranında yaratdığı mozaik lövhələri və divar rəsmini, ən nəhayət, “Lukoil” neft şirkətinin Bakı ofisini bəzəyən vitrajları və bu sahədə gördüyü digər işləri sənətlərin sintezi probleminin yaddaqalan həllini özündə yaşadan yüksək bədii-estetik dəyərli nümunə hesab etmək olar. Rəssamın bu sahədəki uğurlu axtarışlarını “Lukoil” neft şirkətinin Bakı ofisini bəzəyən vitrajlarda görmək mümkündür. “Odlar yurdu”, “Atəşgah”, “İçərişəhər”, “Mavi Xəzər” və “Xəzərin sərvəti” lövhələrindəki Azərbaycan neftinin çoxəsrlik tarixini özündə əks etdirən obrazlı-rəmzi təqdimatı kifayət qədər yaddaqalandır.

NƏTİCƏ

“Müasir Azərbaycan təsviri sənətinin inkişafında Altay Hacıyevin rolu” məqaləsinin əsas nəticələri aşağıdakılardır:

1. Altay Hacıyev yaradıcılığının erkən dövr mərhələsi xronoloji ardıcılıqla təhlil edilmişdir.
2. Xalq rəssamının şəxsi arxivindən istifadə edilmişdir.
3. Sənətkarın geniş diapazona malik olan yaradıcılığı, əsərləri təhlil edilmişdir.
4. İlk dəfə olaraq indiyənə qədər bilinməyən əsərləri və onların tarixi, təhlili bu məqalədə verilmişdir.

ƏDƏBİYYAT SIYAHISI

1. Ağayev E. “Altay Hacıyev yaradıcılığında “Qarabağ” mövzusu”, Müstəqillik dövründə Azərbaycan təsviri sənətinin inkişafı (ənənə və müasirlik) II Respublika elmi-nəzəri konfransın materialları, 6 noyabr 2018, ADMİU s164-167
2. Ağayev E. “Altay Hacıyev yaradıcılığında multikulturalizm ənənələri”, “İdarəetmədə multikultural dəyərlər” mövzusunda IV Respublika elmi konfransının materialları toplusu, 16 may, 2019, Turizm və menecment universiteti, s 87-92
3. Əliyev Z. Azərbaycanın Xalq Rəssamı Altay Hacıyev, Bakı, 2011, 143s.
4. Керимова С. Творческий путь Эмира Гаджиева, Elmi axtarışlar, XXIV, AMEA, Folklor İnstitutu, Bakı, Səda-2006, s.162-166.

GƏNCƏ SƏBZİKAR ABİDƏSİNİN SƏCİYYƏVİ MEMARLIQ VƏ SƏNƏTKARLIQ XÜSUSİYYƏTLƏRİ

HƏSƏNOV ELNUR LƏTİF

Azərbaycan Milli Elmlər Akademiyası Gəncə Bölməsi

el-hasanov-90@mail.ru

GƏNCƏ, AZƏRBAYCAN

XÜLASƏ

Əsərdə Gəncə Səbzikar abidəsinin səciyyəvi memarlıq və sənətkarlıq cəhətləri şəhərsalma mədəniyyətinin mühüm göstəriciləri qismində elmi əsaslarla tədqiq edilmişdir. Bu qəbiristanlığın daxilində olan çoxəsrlik məzar abidələri, epiqrafik mənbələr, türbə və sərđabələr maddi mədəniyyət göstəriciləri kimi tədqiqatə cəlb edilmişdir.

AÇAR SÖZLƏR: Azərbaycan, Gəncə, memarlıq, ənənəvi sənətkarlıq, Səbzikar qəbiristanlığı

GİRİŞ

Gəncə Səbzikar qəbiristanlığını digər çoxsaylı oxşar məkanlardan fərqləndirən ən ümdə xüsusiyyətlərindən biri burada yalnız qəbirlərin mövcud olması deyil, həm də ilk baxışdan sadəcə qəbir kimi adlandırılması təbii təsir bağışlayan, lakin elmi cəhətdən fərqli istilahlarla adlandırılması doğru hesab edilən təkrarsız maddi mədəniyyət nümunələrinin günümüzədək mühafizə olunmasıdır. Qeyd edilən qəbirlərlə yanaşı, Səbzikarda çoxsaylı qəbirüstü abidələrə də təsadüf edilir. Bəhs olunan qəbirüstü abidələr bir sıra cəhətləri baxımdan qəbir nümunələrindən seçilir və ayrıca sənətkarlıq, eyni zamanda memarlıq nümunələri olaraq təsnif edilməsi məqsəduyğundur. Səbzikar qəbiristanlığında mövcud olan və çox mühüm tarixi mənbələr kimi dəyərləndirilən digər bir qism maddi mədəniyyət nümunələri isə məzarlar və məzarüstü abidələrdir. Doğrudur, ilk baxışda qəbir və məzar və yaxud da qəbirüstü, məzarüstü abidə ifadələri işlədilərkən sanki eyni xüsusiyyətlərə malik olan maddi abidələrin nəzərdə tutulduğu güman edilə bilər. Amma məhz tarixi-etnoqrafik, həmçinin bir sıra səciyyəvi sənətkarlıq cəhətləri, bədii memarlıq, dekorativ-tətbiqi xüsusiyyətləri sayəsində yuxarıda adları sadalanan abidələrin bir çox oxşar cəhətlərə sahib olması ilə yanaşı, ayrı-ayrı səciyyəvi fərqləndirici elementləri baxımından bir-birindən kifayət qədər seçildiyi üzə çıxır.

TƏDQIQATIN TƏTBİQİ ƏHƏMİYYƏTİ

Gəncə Səbzikar məzarlığının, bu müqəddəs məkanın - əsrlər boyu şəhər sakinlərinin dəyişməz ziyarətəgahı olan ərazinin tərkibinə daxil olan və əsasən qəbiristanlığın tarixi baxımdan ən qədim məzarları hesab edilən nümunələri yalnız İslam - müsəlman mədəniyyəti ənənələrinin, o cümlədən qəbirüstü xatirə abidələrinin inşa edilmə xüsusiyyətlərini özündə ehtiva etməklə kifayətlənməmişdir. Bəhs olunan dəyərlə epıtafiyə nümunələri – qədim qəbir və məzarlar üzərində təsvir, həmçinin yazı elementləri, eləcə də qəbir abidələrinin forma və hazırlanma texnologiyasında minilliklərə istinad edən, həmçinin Azərbaycan ərazisində islam dininin yayılmasından əvvəlki tarixi mərhələlərdə mövcud olan və inkişaf edən yerli, milli memarlıq, sənətkarlıq ənənələrinin tətbiq edildiyi nəzərdən qaçmamalıdır. Çünki Səbzikar kompleksi məzarlarının tədqiq olunan bu nisbətən daha qədim nümunələri aşkar surətdə özündə Gəncənin yerli Aran memarlıq məktəbinin çoxəsrlik dəyərlə sənətkarlıq cəhətlərini əks etdirir . Bu ənənələr isə, öz növbəsində yalnız Səbzikar tarixi – memarlıq kompleksində dövrümüzə qədər qorunub saxlanılmış qəbir abidələrinin tarixi – xronoloji cəhətdən aid olduğu XVII – XVIII əsrlər mərhələsində mövcud olmuş və məzarların inşasında tətbiq olunan sənətkarlıq xüsusiyyətləri ilə məhdudlaşmır. Təqdirəlayiq haldır ki, bəhs edilən qəbir və qəbirüstü abidələrdə özünü büruzə verən milli sənətkarlıq, yerli memarlıq xüsusiyyətləri Azərbaycanın ənənəvi mədəniyyətinin vahid bir özü ilə, təmələ istinad edən, lakin ayrı – ayrı tarixi mərhələlərdə tədricən formalaşmış və inkişaf etmiş ən mütərəqqi cəhətlərindən qaynaqlanmışdır. Bu elmi mülahizəni bir neçə təkzibedilməz müddəə ilə təsbit etmək mümkündür:

Azərbaycan ərazisində VII-VIII əsrlərdən etibarən islam dininin yayılması nəticəsində artıq bəhs olunan mərhələlərdən, xüsusilə də IX əsrdən başlayaraq Gəncə kimi möhtəşəm şəhər mədəniyyəti mərkəzlərində də, müvafiq olaraq müsəlman qaydasında yeni dəfn etmə adəti formalaşmağa başlamışdır. Bu tarixi prosesin qanunauyğun nəticəsi olaraq müsəlman dəfn etmə adəti ilə birlikdə yeni tip qəbir və xüsusilə də qəbirüstü xatirə abidələrinin də yayılması tədricən geniş miqyas almışdır. Bəhs olunan qəbirüstü abidələri aşağıdakı kimi təsnif etmək olar: Sarkofaq tipli qəbir abidələri, baş daşları və sinə daşları. İstər sarkofaq – sərdabə, istərsə də başdaşı və sinədaşı olan qəbir və qəbirüstü xatirə abidələri üçün mühüm hesab edilən səciyyəvi cəhətlərindən biri onların quruluşu ilə yanaşı, üzərində ərəb əlifbası ilə epitafiya, həmçinin oyma və qabartma üsulu ilə nəbati, eyni zamanda həndəsi naxışların həkk edilməsi olmuşdur. Bu cür fərqli, xüsusilə də qabarıq olması ilə seçilən (daha doğrusu, burada relyefli, relyef səciyyəli təsvirlər, naxış elementləri nəzərdə tutulur) və bəhs edilən ilk orta əsrlər mərhələsi üçün yeni hesab edilən məzarların, qəbir və qəbirüstü xatirə abidələrinin islam dininin yayıldığı olduqca böyük bir coğrafi arealda geniş surətdə tətbiq olunmasına baxmayaraq, Azərbaycan ərazisində, xüsusilə də Gəncə kimi daim mədəniyyət mərkəzi olaraq mövqeyini qoruyan şəhərdə minilliklərə istinad edən ənənələr əsasında inkişaf etmiş dini və milli dəyərlər dəfn adətlərindən də yan keçməmişdir. Nəticədə isə çoxəsrlik sənətkarlıq, memarlıq ənənələrimiz VIII – IX əsrlərdən etibarən müsəlman dəfn adət və mərasimlərinin də zənginləşməsi, yeni xüsusiyyətlərin qədim ənənələrə istinad edilməsi şərti ilə qəbir abidələrinin inşası prosesinə sirayət etməsinə şərait yaratmışdır.

NƏTİCƏ

məzarlığında rast gəlinən çoxsaylı abidələrin də yeraltı Gəncədən aşkar olunmuş ayrı-ayrı maddi mədəniyyət nümunələri ilə qarşılıqlı elmi-müqayisəli təhlilinin aparılması nəticəsində həm bəhs edilən abidələrin dəqiq xronoloji dövrləşdirilməsi həyata keçirilə bilər, eyni zamanda Səbzikarkardakı məzarüstü xatirə abidələrinin üzərində əks etdirilmiş müxtəlif aşkar və kosmoqonik, tarixi əhəmiyyətə malik, ilk baxışda tam açıqlanması mümkün olmayan dərin məzmunlu təsvirlərin izahının mümkünlüyü üzə çıxmış olar. Gəncə Səbzikar qəbiristanlığının çoxəsrlik tarixə malik məzar abidələrinin elmi əsaslarla tədqiqi sayəsində şəhərdə multikultural dəyərlərin, tolerantlıq ənənələrinin yeni mənbələrə istinadən daha müfəssəl öyrənilməsi mümkündür. Artıq Azərbaycanda islam dininin qəbul edildiyi və əhalinin əksər qisminin müsəlman olaraq ictimai həyatı və məişətində bu qaydalarla yaşadığı orta əsrlər mərhələsinin istər ilk orta əsrlər, istər inkişaf etmiş orta əsrlər, istərsə də son orta əsrlər dövrlərində əski türk ənənələrinin əsas mədəni, mənəvi, əxlaqi və o cümlədən də dini – ideoloji cəhətləri mühafizə edilirdi. Ardıcıl, fasiləsiz olaraq nəsilədən – nəslə ötürülən ənənələrin, dəyərlərin unudulmaması sayəsində qədim tarixi köklərə əsaslanan milli, dini dəyərlərimiz yalnız feodal münasibətlərinin mövcud olduğu orta əsrlər mərhələsində deyil, yeni dövr mərhələsi – XIX əsr və ondan sonrakı dövrlərdə də yaşadıldı. Təqdirəlayiq haldır ki, tədricən Gəncə şəhərinin tarixi məhəllələri şəhərsalma vahidləri kimi sıradan çıxsa da, burada yaşayan sakinlər bu gün də çoxəsrlik memarlıq və sənətkarlıq ənənələrini yaşadırlar.

ƏDƏBİYYAT

1. Azərbaycan etnoqrafiyası. I cild, Bakı: Şərq-Qərb, 2007, 544 s.
2. Hasanov E.L. Multidisciplinary basis of historical-ethnographic research of craftsmanship traditions in Ganja city. Warsaw: (Poland), Sp. z.o.o. "iScience", 2018, 100 p. ISBN 978-83-66216-02-0.
3. Пачкалов А.В. Неопубликованный клад золотых византийских и мусульманских монет из Археологического музея Гянджи / Современное состояние и перспективы развития музеев: Материалы Международной научной конференции. Баку, 2011, с. 81-82.
4. Həsənov E.L. Geschichtliche und ethnographische Merkmale der charakteristische Ornamente von traditionellen Gändschänischen angewandten Künsten / European Science and Technology (Die Europäische Wissenschaft und die Technologien): 21st International scientific conference. Munich (Germany), October 24-25, 2018, p. 11-18.
5. Poulmarc'h M., Laneri N., Hasanov E. Innovative approach to the research of ethnographic-archaeological heritage in Ganja based on materials of kurgans // International Scientific Journal Theoretical & Applied Science, 2019. Issue 09, vol. 77, part 4, p. 341-345. Doi: <https://dx.doi.org/10.15863/TAS.2019.09.77.60>.

RESEARCH OF ETHNO-CULTURAL CHARACTERISTICS OF GANJA CITY BASED ON ARCHITECTURE AND HANDICRAFTS MATERIALS

HASANOV ELNUR LATIF

Ganja Branch of Azerbaijan National Academy of Sciences
Institute of Local-lore
hasan.elnur.11@gmail.com
GANJA, AZERBAIJAN

ABSTRACT

Based on different academic materials and various historical sources in this academic paper were investigated the main ethno-cultural characteristics of Ganja city. Basic traditional features of architecture and handicrafts branches as pottery trade, metal-making and etc. of this ancient historical-cultural center have been researched as the important material source based not only on scientific articles, but also on local archive documents and materials.

KEY WORDS: Azerbaijan, innovative research, Ganja, architecture, craftsmanship

INTRODUCTION

Along with foreign scientists, Azerbaijani archaeologists and ethnographers carry out scientific research, as a result, numerous ancient burial mounds were found. Conducted comprehensive scientific research showed that people founded the first settlements in the valley of the Ganjachay River, where they engaged in various types of economic activities and numerous kinds of crafts. Found material evidence confirms the high level of development of different types of cattle breeding and agriculture in the territory of ancient Ganja. For millennia, traditional crafts such as pottery, metalworking, carpet weaving, architecture, arts and crafts, etc. developed in Ganja. Thanks to the numerous archaeological excavations, important sources of evidence of the ancient history of Ganja were found-archeological monuments, ethnographic and historical material values, which are kept in different museums of the world, such as the Louvre, the Hermitage, the Metropolitan Museum, etc.

It is important to note that when comparing historical sources and archaeological and ethnographic materials in most cases, the facts do not coincide with each other. Therefore, one must take into account the important historical fact that, for millennia, Ganja changed its geographic location 5 times. The main reasons for these historical relocations of the city were wars, invasions of invaders, natural disasters, etc. This contributed to the existence of disagreements among scientists about the chronological basis of the city and its geographical data. For information, we wanted to characterize briefly the resettlement of the city:

RESEARCH METHOD

Initially, Ganja was located on the left bank of the Ganjachay (fortress - Gala Yeri) in the territory near the village of Gedemish, located 5 km from the village of Zurnabad. From the historical sources it is known that in VI BC of the Akhemenides II Cyrus was defeated near the fortress of Ganja by the brave woman-commander Tomris. Ancient Ganja from the VI century BC to the V century AD was located in the specified territory. As a result of the earthquake in 427 and the Sassanid wars with the Huns, the ancient Ganja was destroyed. The second time the city changed its location 8-9 miles from the place called Gizil Gaya (Golden Rock), that is, 10-11 km to the north of the present Ganja. In the VII century, Arab troops invaded the territory of our homeland. During this period, the city was again destroyed by the Arab conquerors. Then, for the third time, Ganja was inhabited in the territory of "Sheherburnu", located on the left bank of the Kura River. Natural disaster in 1139 for the fourth time destroyed Ganja. As noted in his works, an outstanding scientist, Orientalist, academician E. Bertels, as a result of the earthquake in Ganja,

more than 300 thousand people died. This fact confirms that Ganja in the XII century was a magnificent city on the cultural heritage and in terms of population, also larger than such large cities as London, Paris, etc. After this disaster, the city settled in the present sanctuary of Imamzadeh, that is, Shikh Plain.

Finally, for the fifth time the city of Ganja during the Safavid-Ottoman wars in the late XVI - early XVII centuries were moved to the territory of the present Ganja. Here in 1588 the Ottoman commander Farhad Pasha built a fortress that has survived to our days. It should be noted that after the resettlement of the city by Shah Abbas I, by his order, Ganja was completely landscaped by the project of the outstanding scientist, architect Sheikh Bakhaaddin Mohammed Amuli, unique pearl of Ganja architecture like Juma mosque, Chekek-hamam (Ancient bathhouse), Karavansaray etc. The ancient center of tolerance and multiculturalism, Ganja is the second city of the East, where to this day hundreds of Muslim, Christian, Lutheran and pre-Islamic tombs, tombstones, mausoleums in the ancient sanctuary "Imamzadeh" and the cemetery "Sebzikar" are preserved. Historic monument of Ganja - Imamzadeh tomb-complex attracts the attention of a number of features from the point of multiculturalism view. Ganja Imamzadeh is an important pilgrimage shrine. This place is visited by thousands of people every year. It should be noted that the number of visitors is increasing every year as well as foreign countries.

CONCLUSION

The above facts prove that, since ancient times Ganja was famous for its high development of trade, crafts, was considered one of the main centers of science, education, culture and was noted for its intellectual potential. Starting from the VII-VIII centuries there were such prominent scientific and educational centers as Ganja's Houses, "Centers of Healing" in Ganja, in addition there were quite a few madrasah schools in mosques. It was in such centers of science that numerous teacher-pedagogues, outstanding figures of science of their time, were taught. Thanks to such personalities, the geniuses of all times lived and created geniuses of all times-the great philosopher of Oriental poetry Nizami Ganjavi, the first woman philosopher, the poetess Mehseti Ganjavi, the first women representatives of medieval poetry of the East-the poetess Siti Ganjavi, Razia Ganjavi, Dokhtari Ganjavi, the head of the Council of Arran poets XII century Abul Ula Ganjavi, the outstanding poet of the XIX century Mirza Shafi Vazeh, whose verses were written by world famous composers of the world - Strauss, Tchaikovsky, Bach. Also in the city there were many libraries, the most famous of which was the "Dar El Kutub", which existed already in the X-XI centuries. It is important to note that even today in the city there is a centralized library system, a children's central library, the only branch of the Miniature Museum in the region.

REFERENCES

6. Azərbaycan Respublikası Milli Arxiv İdarəsi Dövlət Arxivinin Gəncə şəhər filiali. F. 20, s. 4, iş 11.
7. Əhmədov F.M. Gəncənin tarix yaddaşı. Gəncə: Elm, 2007. 248 s.
8. Hasanov E.L. Applied significance of investigation of handicrafts branches in Ganja city based on innovative technologies (Historical-ethnographic research). Prague: Vědecko vydavatelské centrum Sociosféra-CZ (Czech Republic), 2018, 110 p. ISBN 978-80-7526-323-0
9. Poulmarç'h M., Laneri N., Hasanov E. Innovative approach to the research of ethnographic-archaeological heritage in Ganja based on materials of kurgans // International Scientific Journal Theoretical & Applied Science, 2019. Issue 09, vol. 77, part 4, p. 341-345. Doi: <https://dx.doi.org/10.15863/TAS.2019.09.77.60>.

ASTROGEODEZİK MÖVQEMÜƏYYƏNETMƏDƏ İSTİFADƏ OLUNAN ÖLÇMƏ SİSTEMLƏRİ. OPTİK-MEXANİK SİSTEMLƏR

ZAHİD IDRİSZADƏ

Bakı Mühəndislik Universiteti

zahid.idriszade@gmail.com

Xırdalan, AzƏRbaycan

XÜLASƏ

Müşahidə nöqtələrində astronomik koordinatları müəyyənləşdirmək üçün 0,01 saniyəlik oxuma dəqiqliyinə sahib Kern DKM 3-A universal teodolitindən və bu teodolitlərə bağlanması mümkün olan 1/100 saniyə dəqiqliyi ilə zamanı müəyyən edə bilən Omega OTR-6 çap xronoqrafından istifadə edilməsi məqsədyönlüdür. Kern DKM 3-A teodoliti ilə yüksək dəqiqliklə ölçmələr aparmaq mümkündür. Həmçinin asan daşınması, rəqəmsal zenit kameralarından əsas üstünlüyüdür. Ölçmə metodu, eləcə də ölçmə avadanlığı enlik və uzunluq bucaqlarının ölçmələrinin dəqiqliyinə təsir göstərir. Buna görə enlik ölçmələri üçün Horrebow-Talcott üsulu, uzunluq ölçmələri üçün isə Zinger metodu ən uyğun hesab olunur. Sözügedən metodlar və avadanlıqlar tətbiq edilərsə, yüksək dəqiqlikli şəbəkələrdə astronomik enlik və uzunluğun ölçülməsində 0,5 saniyədən az xəta ilə dəqiqliyin əldə edilməsi mümkündür.

Əldə edilən məlumatlar tezliyi metodun dəqiqliyinə təsir edən ən vacib meyardır. Xronoqraf əvəzinə sistemə GPS (atom saati) vaxtı göstərən cihazı inteqrasiya etdikdə, dəqiqliyi artırmaq mümkündür.

AÇAR SÖZLƏR: Astronomik teodolit, Kern DKM 3-A, Omega OTR-6

GİRİŞ

Astronomik alətlər ümumiyyətlə enlik, uzunluq və azimut ölçmələrində istifadə olunur. Müşahidə alətləri ya rəsətxanalarda uzun müddətli olaraq, ya da açıq ərazilərdəki nöqtələrdə qısa müddətli qurulur. Bunlar teodolitlər və ya universal alətlər adlanır. Teodolitləri tarazlaşdırmaq üçün su tərəzisinə istifadə olunur.

Bu xüsusiyyətlərə malik astronomik ölçmələr üçün Astronomik Kern DKM 3-A Universal teodolit (Kern, Arau, İsveçrə), astronomik Wild T4 universal teodolit (Wild, Heerbrugg, İsveçrə), geodezik-astronomik Theo 002 universal teodolit (Jenoptik, Jena, DDR), Wild T3 astrolob, Zeidd N2 səviyyə Prism Astrolob (Carl Zeiss, Oberkochen) optik alətləri və son zamanlarda istifadə olunan daşınabilən zenit kameraları TZK1-2-3 və DIADEM (GGL) (F. Teor. Geod. Univ. Hannover) və s. bəzilərini misal göstərmək olar.

TƏDQIQAT METODU

Astronomik teodolitə durbini, fəza obyektlərini mükəmməl və aydın görüntülərini ala biləcək bir optik sistem ilə təchiz olunmuşdur. Həmçinin durbinin daxilinə ulduzları müşahidə etməyə imkan verən və ölçmələri həyata keçirməyə yararlı olan ,bir-birinə perpendikulyar ,incə müşahidə xətlərindən ibarət sistem quraşdırılmışdır. Bu sistem gecələr də ulduzları müşahidə etmək üçün işıqlandırma sistemi ilə təmin edilmişdir. Alətə, durbininin saplar şəbəkəsində olan dərəcələrin və su tərəzisinin də aydın görünməsi üçün işıqlandırma sisteminin quraşdırılmışdır. Bu xüsusiyyətlərə malik optik-mexaniki teodolitlərin adları yuxarıda verilmişdir. Bunlardan dəqiqliyinə görə daha çox istifadə olunanı Kern DKM 3-A universal teodolitidir.

Kern dkm a-3-universal teodoliti yüksək dəqiqlikli astronomik ölçmələrdə yer, zaman və azimutu təyin etmək üçün, dağlıq ərazilərdə yerləşən stansiyalarda, həmçinin deformasiya işlərində uğurla istifadə edilə bilər. Kern dkm 3-a alətinin müəyyən xüsusiyyətlərini aşağıdakı kimi sadalaya bilərik. Aləti tarazlaşdırdıqdan sonra, işçi vəziyyətə gətirmək üçün mikro hərəkətləri icra edən vint quraşdırılmışdır. Aləti tarazlaşdırarkən əvvəlcə ştativin qlobal tarazlaşdırma qabarcağı su tərəzisinin mərkəzinə gələnə qədər iş davam etdirilir. tarazlaşdırma

vintləri qeyri-ixtiyari şəkildə hər hansı bir səmtə hərəkət etməməsi üçün üstü qapaqla (təhlükəsizlik qapağı) örtülmüşdür. Qoruyucu örtük altında da təxminən eyni hündürlükdə bölünmüş dairənin hərəkət səviyyəsi yer alır. bu hərəkət səviyyəsinin istəmədiyimiz zamanda işləməsinin qarşısını almaq üçün təhlükəsizlik qapağı açıldıqdan sonra üfüqi dairə vintlər vasitəsilə idarə edilir. Yəni, şkala da istənilən vəziyyətə gətirilə bilər. Bunlar ölçü və forma baxımından bir-birilərdən asanlıqla fərqlənir və sağ əllə asanlıqla idarə edilə bilər. spigot oxunun digər ucuna horrebow tarazlayıcısı yerləşdirilmişdir. Bu tarazlayıcı xətlər okulyardan asanlıqla oxuna bilər, bir-birinə paralel iki tarazlayıcıdan ibarətdir. kern dkm 3-a universal teodoliti haqqında texniki məlumatları kern-isveçrədən (1978) əldə etmək mümkündür.

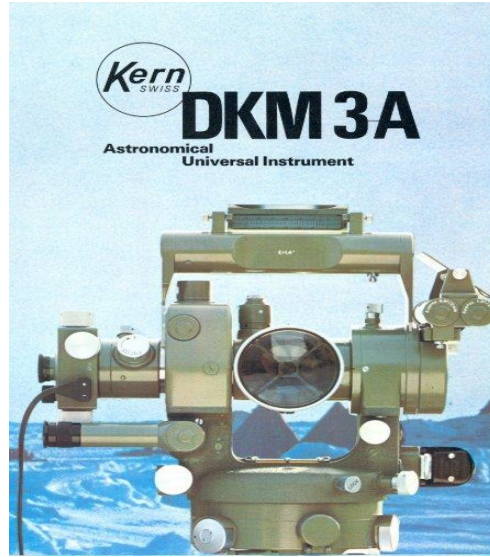

Şəkil 1. Kern DKM 3-A Universal teodoliti

Spigot üzərinə, lazım olduqda, birbaşa alidənin üst hissəsinə yerləşdirilmiş kiçik ayaqlı taraz qoymaq mümkündür. Bu taraz, yalnız bir istiqamətə yerləşdirilir və bu vəziyyətdə sıfır xətti okulyara əks tərəfdə olmalıdır. Bu, sıfır xəttinin yerinin qeyd edilməməsi zamanı meridian qövsünün ölçülməsində yaranacaq mənfi və müsbət işarələr xətasının qarşısının alınmasında xüsusi rol oynayır. İstənilən vəziyyətdə ulduzun asanlıqla izlənməsi üçün işıqlandırmaya xüsusi diqqət yetirmək lazımdır. İşıqlandırma üçün 3 voltluq gərginlikdən, quru batareyalardan və yaxud akkumulyatorlardan istifadə etmək mümkündür. Ayrı-ayrı dairəvi hissələrin işıqlandırılması üçün isə 2.5 V/0.2 A-lıq yuvasından və bir sıra rezistorlardan istifadə olunur

Kern DKM 3-A universal teodolitinin ən vacib xüsusiyyətlərdən biri okulyar içərisində yerləşdirilən və insandan asılı olmayan mikrometrin olmasıdır. Bu mikrometr ulduzların izlənməsi zamanı dəqiqliyi artırmaq üçündür. Bundan əlavə, müşahidələr zamanı bu xüsusi avadanlıqla mikrometr oxunuşları həyata keçirilir. Meridian müşahidələri zamanı mikrometr üzərində yerləşdirilən və alətə qoşulmuş xronoqrafda vaxt qeyd olunur.

Həmçinin zaman siqnallarının 0.01 saniyə və daha yüksək dəqiqliklə alınması üçün xronoqraf (vaxt yazan) tələb olunur. Xronoqraflar ümumiyyətlə saatda saniyələrin irəliləməsi, zaman siqnalları və mikrometr əlaqələrinin qeyd edilməsi üçün istifadə olunur. Səsyazma xüsusiyyətlərinə görə xronoqrafların lentli, kağız lentli, trombel və silindirli növləri var. Çox sayda siqnalların qəbul edilməsi, oxunması və işlənilməsi yorucudur. Eyni zamanda səhv etmək ehtimalı daha yüksəkdir. Buna görə də müşahidəçidən, saatdan və zaman alətindən gələn siqnalları özündə cəmləyən, kağız üzərinə çap edən müxtəlif xronoqraflar istehsal olunur. Bunlardan biri Omega OTR-6 xronoqrafıdır(Omega, 1980). Eyni zamanda üzərində analoq saatının olması ulduz vaxtını idarə etmək üçün əlverişlidir. Bundan əlavə 0.01 saniyə dəqiqliyi ilə mexanizmin sıfırlanması üçün GPS saatından da istifadə edilməsi mümkündür .



Şəkil 2. Omega OTR-6 xronoqrafı

NƏTİCƏ

Elm və texnologiyanın inkişafı nəticəsində son dövrlərdə mühəndis işlərinin asanlaşması üçün müəyyən alətlər ixtira olunmuş və təkmilləşdirilmişdir. Bunun nəticəsində Astronomiya-geodeziya sahəsində aparılan ölçmələr daha çox inkişaf etmiş və xəta mənbələri minimuma endirilmişdir.

Hər hansı bir nöqtənin mövqeyinin müəyyən edilməsi üçün GPS və teodolitlərdən istifadə edildiyi halda səma cisimlərinin ölçülməsi və koordinatların tapılması üçün astrogeodezik alətlərdən istifadə olunur. Bu astrogeodezik alətlərə misal olaraq Kern DKM 3-A Universal teodolit (Kern, Arau, İsveçrə), astronomik Wild T4 universal teodolit (Wild, Heerbrugg, İsveçrə), geodezik-astronomik Theo 002 universal teodolit (Jenoptik, Jena, DDR), Wild T3 astrolob, Zeidd N2 səviyyə Prism Astrolob (Carl Zeiss, Oberkochen) optik alətləri və son zamanlarda istifadə olunan daşınabilən zenit kameraları TZK1-2-3 və DIADEM (GGL) (F. Teor. Geod. Univ. Hannover) və s. misal göstərmək olar.

Bu alətlərdən istifadə etməklə ulduz xəritələri hazırlamaq, səma cisimlərinin mövqelərini müəyyən etmək, onların koordinatlarını yüksək dəqiqliklə tapmaq və onlar üzərində müəyyən hesablamalar aparmaq mümkündür.

ƏDƏBİYYAT SIYAHISI

10. Ahmet Aksoy, Jeodezik Astronominin Temel Bilgileri: Küresel Astronomi. Teknik Universite Matbaası, Gümüşsuyu, İstanbul, 2nd edition, (1987).
11. Carter, W. The ohio state university. Master's thesis, A Field Evaluation of The Kern DKM 3-A Astronomical Theodolite For Precise Astronomic Position Determination, Columbus, Ohio, United States, (1965).
12. Groten, E. Geodesy and the Earth's Gravity Field Volume II.:Geodynamics and Advanced Methods. Ferd.Du'mmlers Verlag, Kleve-Bonn, Germany, 1st edition, . (1980).
13. Hirt, C. ve Burki, B. The digital zenith camera, a new high-precision and economic astrogeodetic observation system for real-time measurement of deflections of the vertical. In 3rd Meeting of the International Gravity and Geoid Commission (IGGC). Tziavos, (2002).
14. http://wild-heerbrugg.com/shop/product_info.php?products_id=254